

Panasonic

Téléphone sans fil numérique

Manuel utilisateur

Modèle **KX-TCD430BL**

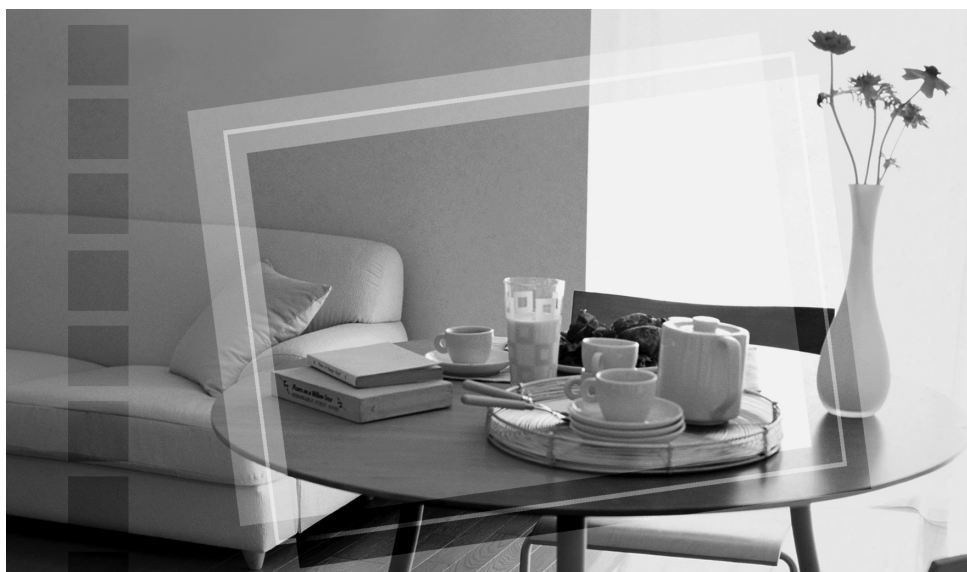
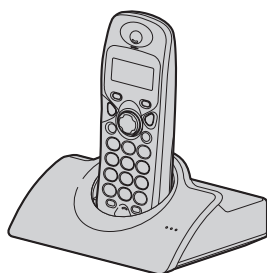

Cet appareil est compatible avec la fonction d'identification des appels. Pour afficher le numéro de téléphone de l'appelant, vous devez vous abonner au service d'identification des appels.

Chargez les piles pendant environ 7 heures avant la première utilisation.

Veuillez lire le présent manuel avant d'utiliser l'appareil et conservez-le pour référence ultérieure.

Sommaire

Préparatifs

Informations sur les accessoires	3
Informations importantes	4
Emplacement des commandes	5
Raccordements	6
Installation des piles	6
Charge des piles	6
Remplacement des piles	7
Mise sous/hors tension	7
Montage mural	8
Réglage de l'heure et de la date	8

Téléphone

Appeler un correspondant	9
Répondre à un appel	10
Répertoire	10
Touche d'accès direct (numérotation rapide)	12
Service d'identification des appels	13

Réglages utiles du téléphone

Guide des réglages du combiné	15
Réglages du combiné	16
Guide des réglages de la base	20
Réglages de la base	20

Mode utilisation multipostes

Utilisation d'appareils supplémentaires	25
Enregistrement d'un combiné sur une base	25
Sélection des combinés qui vont sonner	27
Intercommunication entre combinés	28
Transfert d'appels entre combinés/ Conférence	28

Informations utiles

Dépannage	29
Informations techniques	31

Index

Index	32
-----------------	----

Préparatifs**Informations sur les accessoires**

Vous venez d'acquérir un nouveau téléphone numérique sans fil Panasonic et nous vous en remercions.

Cher client,

Vous venez d'acquérir un produit fabriqué conformément à la norme DECT (Digital Enhanced Cordless Telecommunications). La technologie DECT se caractérise par la protection élevée contre les interceptions et la haute qualité des transmissions numériques. Ce téléphone a été conçu pour un large éventail d'applications.

Accessoires inclus

Adaptateur secteur
PQLV19CE

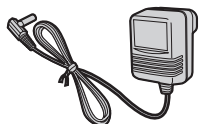

Cordon téléphonique

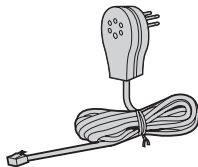

Piles rechargeables (type AAA)
HHR-4EPT/BA2 (P03P)



Couvercle des piles

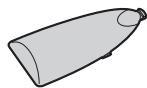

Manuel utilisateur

**Accessoires supplémentaires/de rechange**

Référence	Description
P03P	2 piles nickel-hydrure métallique (Ni-MH) rechargeables
P03H	2 piles nickel-cadmium (Ni-Cd) rechargeables
KX-A143EX	Combiné supplémentaire

Préparatifs

Informations importantes

Généralités

- N'utilisez comme source d'alimentation électrique que celle fournie avec le produit, présentée à la page 3.
- Ne branchez pas l'adaptateur secteur sur une prise secteur autre qu'une prise 220 – 240 V CA standard.
- Cet appareil ne peut pas être utilisé pour téléphoner dans les cas suivants:
 - lorsque les piles du combiné portatif sont déchargées ou défectueuses;
 - en cas de panne de courant;
 - lorsque la fonction de verrouillage du clavier est activée;
 - lorsque la fonction d'appel interdit est activée (seuls les numéros mémorisés comme numéros d'urgence peuvent être composés).
- N'ouvrez jamais la base ou le combiné (sauf pour remplacer les piles).
- Cet appareil ne doit être utilisé ni à proximité d'un appareil de soins médicaux d'urgence ou intensifs, ni par des personnes portant un appareil de stimulation cardiaque (pacemaker).
- Veillez à ce qu'aucun objet ou liquide ne pénètre dans l'appareil. N'exposez pas l'appareil à une fumée excessive, à la poussière, aux vibrations mécaniques ou aux chocs.

Environnement

- N'utilisez pas cet appareil près de l'eau.
- Maintenez l'appareil éloigné de toute source de chaleur (radiateur, autocuiseur, etc.) et ne le laissez pas dans une pièce où la température est inférieure à 5° C ou supérieure à 40° C.
- L'adaptateur secteur est utilisé comme principal organe de déconnexion. Par conséquent, assurez-vous que la prise secteur est située ou installée près de l'appareil et est facilement accessible.

Attention:

- Pour éviter tout risque de décharge électrique,

n'exposez jamais cet appareil à la pluie ou toute autre source d'humidité.

Emplacement

Pour bénéficier d'une zone de couverture maximale et éviter les bruits parasites, il est recommandé d'installer la base comme indiqué ci-dessous:

- loin des appareils électriques tels que téléviseurs, radios, ordinateurs ou autres téléphones;
- dans un endroit facile d'accès, élevé et central.

Précautions relatives aux piles

- Il est recommandé d'utiliser les piles présentées à la page 3. N'utilisez que des piles rechargeables.
- N'utilisez pas ensemble des piles neuves et des piles usagées.
- N'incinerez pas les piles car elles pourraient exploser. Les piles doivent être mises au rebut conformément à la réglementation locale sur les déchets.
- N'ouvrez pas les piles et ne les détériorez pas. L'électrolyte est corrosif et peut provoquer des brûlures ou des blessures aux yeux ou à la peau. L'électrolyte est toxique et ne doit jamais être avalé.
- Lorsque vous manipulez les piles, veillez tout particulièrement à ne pas les mettre en contact avec des matériaux conducteurs tels que bagues, bracelets ou clés car ils risquent de provoquer un court-circuit et/ou surchauffer et occasionner des brûlures.
- Rechargez les piles conformément aux instructions fournies dans le présent manuel.

Consignes de sécurité

La sonnerie est émise par l'écouteur. Pour éviter tout problème auditif, il est recommandé de répondre aux appels entrants avant de porter le combiné à l'oreille.

Préparatifs

Emplacement des commandes

Combiné

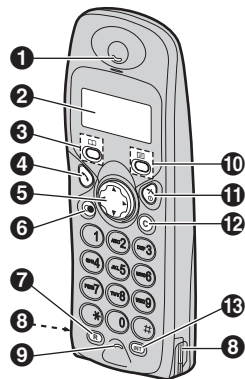

- ❶ Ecouteur
- ❷ Ecran
- ❸ [☰] (Répertoire)
- ❹ [☞] (Prise de ligne)
- ❺ Touches de navigation
 - [▲][▼]: Pour rechercher la donnée souhaitée dans le menu des réglages, les informations des appelants ou le répertoire.
 - [▶]: Pour sélectionner la donnée souhaitée ou déplacer le curseur vers la droite.
 - [◀]: Pour revenir à l'écran précédent ou déplacer le curseur vers la gauche.
- ❻ [●] (Bis/Pause)
- ❼ [R] (Rappel)
- ❽ Contacts de charge
- ❾ Microphone
- ❿ [☰] (Menu/Validation)
- ⓫ [⊗] (Mise hors/sous tension)
- ⓫ [C] (Annulation)
- ⓫ [INT] (Intercommunication)

Descriptions de l'écran

Icônes	Signification
	Dans la zone de couverture de la base
	Hors de portée, pas d'abonnement ou base non alimentée
	Recherche, mode intercommunication ou accès à la base
	Communication en cours (appel ou réception)
	Mode répertoire
	Mode réglage
	Pour le service de messagerie vocale (page 13)
	Pile faible
	Pile pleine
	Appels interdits (page 18)
	Mode d'appel direct activé (page 18)
	Clavier verrouillé (page 9)
	Volume de sonnerie désactivé (page 16)
	S'affiche lorsque vous appuyez sur la touche [☰]

Base

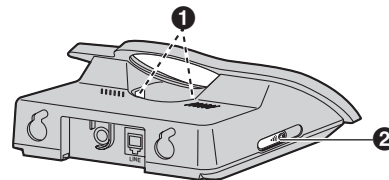

- ❶ Contacts de charge
- ❷ [☞] (Appel)

Préparatifs

Raccordements

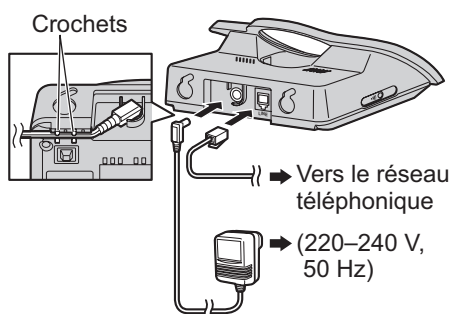

Remarque:

- Si le combiné n'est pas chargé, vous ne pouvez pas effectuer ou recevoir d'appels.
- Ne raccordez jamais le câble du téléphone pendant un orage.
- L'adaptateur secteur doit rester branché en permanence (il est normal que l'adaptateur soit chaud pendant son utilisation).
- N'utilisez que l'adaptateur secteur présenté à la page 3.

Installation des piles

- 1 Insérez les piles, pôle négatif (-) en premier.

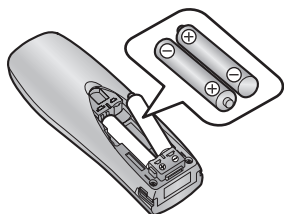

- 2 Refermez le couvercle des piles.

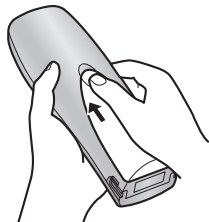

Remarque:

- N'utilisez que des piles rechargeables (page 3).

Charge des piles

Placez le combiné sur la base pendant environ 7 heures avant la première utilisation.

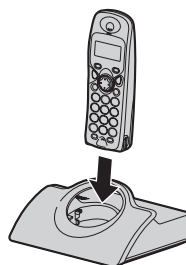



Remarque:



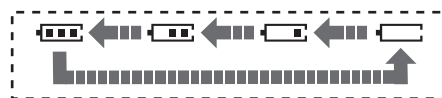

- Nettoyez une fois par mois les contacts de charge du combiné et de la base à l'aide d'un chiffon doux et sec, sinon la qualité de charge des piles risque d'être moindre. Procédez à des nettoyages plus fréquents si l'appareil est exposé à des substances grasses, de la poussière ou une atmosphère très humide.

Niveau de charge

Lorsque la pile est en cours de chargement, son icône s'affiche comme suit.



- Lorsque la charge des piles est terminée,  clignote.

Icônes de pile	Niveau de charge
	Elevé
	Moyen
	Faible
	Recharge nécessaire

Remarque:

- Si le combiné est éteint, il s'allumera automatiquement une fois placé sur la base.

Préparatifs

Autonomie des piles

En condition de pleine charge, l'autonomie des piles Panasonic est la suivante:

Piles Ni-MH (700 mAh)

Etat	Autonomie
En communication (conversation)	10 heures max.
En veille (mode veille)	120 heures max.

Piles Ni-Cd (250 mAh)

Etat	Autonomie
En communication (conversation)	4 heures max.
En veille (mode veille)	40 heures max.

Remarque:

- Les piles incluses sont des piles Ni-MH.
- L'autonomie des piles peut être moindre en fonction des conditions d'utilisation et de la température ambiante.

Remplacement des piles

Si  clignote, même si les piles du combiné sont en pleine charge, les deux piles doivent être remplacées.

Important:

- Veuillez n'utiliser que les piles Panasonic présentées à la page 3.
- N'utilisez que des piles rechargeables. Si vous utilisez des piles non rechargeables et commencez la charge, les piles peuvent perdre de l'électrolyte.
- N'utilisez pas ensemble des piles neuves et des piles usagées.
- N'utilisez que deux piles nickel-hydrure métallique (Ni-MH) ou deux piles nickel-cadmium (Ni-Cd). N'utilisez pas ensemble des piles de types différents.
- Veillez à sélectionner le type correct de pile (page 19).

- 1 Appuyez fermement sur l'encoche du couvercle et faites-le glisser dans le sens

indiqué par la flèche.

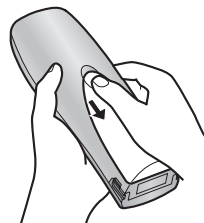

- 2 Retirez les piles, le pôle positif (+) en premier. Remplacez les deux piles. Reportez-vous à la section Installation des piles à la page 6.

Mise sous/hors tension

Mise sous tension

Appuyez sur la touche  pendant environ 1 seconde.

- L'écran passe en mode veille.

Mise hors tension

Appuyez sur la touche  pendant environ 2 secondes.

- L'écran s'éteint.

Préparatifs

Montage mural

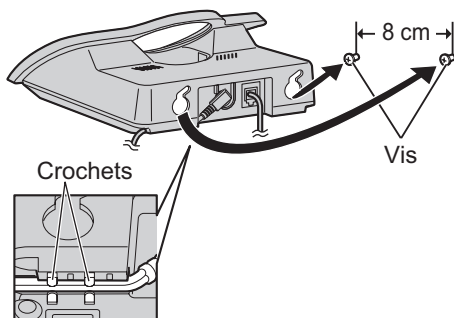

Remarque:

- Assurez-vous que les vis sont solidement fixées au mur.
- Utilisez le gabarit de montage mural suivant pour positionner les vis avant de forer.

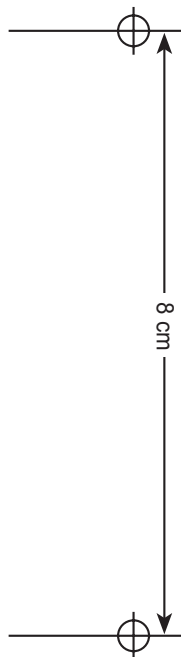

Réglage de l'heure et de la date

Important:

- Vérifiez que l'adaptateur secteur est branché.
- Assurez-vous que Ψ ne clignote pas.

- 1 Appuyez sur la touche **[]**.
- 2 Appuyez sur la flèche **[]** à plusieurs reprises pour afficher le message "PROG BASE", puis sur la flèche **[]**.
- 3 Appuyez sur la touche **[]**.
- 4 Entrez l'heure actuelle en sélectionnant 2 chiffres pour l'heure et 2 pour les minutes (24 heures).

Exemple: 15:15

Appuyez sur les touches **[1][5] [1][5]**.

- En cas d'erreur, appuyez sur la touche **[C]**. Les chiffres s'effacent en partant de la droite.
- 5 Appuyez sur la flèche **[]**.
 - Le message "PROG BASE" s'affiche.
 - 6 Appuyez sur la flèche **[]**, puis sur la touche **[]** à 2 reprises.
 - 7 Entrez la date, le mois et l'année en cours en sélectionnant 2 chiffres pour chacun.

Exemple: 17 mai 2004

Appuyez sur les touches **[1][7] [0][5] [0][4]**.

 - En cas d'erreur, appuyez sur la touche **[C]**. Les chiffres s'effacent en partant de la droite.
 - 8 Appuyez sur la flèche **[]**.
 - Le message "PROG BASE" s'affiche.
 - 9 Appuyez sur la touche **[]**.

Remarque:

- En cas de panne de courant, réglez de nouveau l'heure et la date.

Téléphone

Appeler un correspondant

- 1 Décrochez le combiné et composez le numéro de téléphone.
 - Pour modifier un chiffre, appuyez sur la touche [C], puis entrez le numéro correct.
- 2 Appuyez sur la touche [↶].
- 3 A la fin de la conversation, appuyez sur la touche [⏏] ou replacez le combiné sur la base.

Pour régler le volume de l'écouteur

Vous pouvez choisir un niveau de réglage du volume de l'écouteur de 1 à 3. Pendant la conversation, appuyez sur la flèche [▲] ou [▼].

Renumérotation

Pour recomposer le dernier numéro

Appuyez sur la touche [↶], puis sur la touche [☎].

Pour appeler un correspondant à l'aide de la liste de renumérotation

Les 10 derniers numéros de téléphone composés sont enregistrés dans la liste de renumérotation.

- 1 Appuyez sur la touche [☎].
 - Le dernier numéro composé s'affiche.
- 2 Appuyez sur la flèche [▼] à plusieurs reprises pour sélectionner le numéro.
 - Pour quitter la liste, appuyez sur la touche [⏏].
- 3 Appuyez sur la touche [↶].

Pour modifier un numéro de la liste de renumérotation avant de le composer

- 1 Appuyez sur la touche [☎].
- 2 Appuyez sur la flèche [▼] à plusieurs reprises pour sélectionner le numéro, puis sur la flèche [▶].
- 3 Appuyez sur la flèche [▼] à plusieurs reprises pour afficher le message "MODIF NUMERO", puis sur la flèche [▶].
 - Le premier chiffre du numéro clignote.
- 4 Appuyez sur la flèche [◀] ou [▶] pour placer

le curseur à droite du numéro à modifier.

- 5 Modifiez le numéro.
 - Pour effacer un chiffre, appuyez sur la touche [C].
- 6 Appuyez sur la touche [↶].

Pour effacer des numéros de la liste de renumérotation

- 1 Appuyez sur la touche [☎].
- 2 Appuyez sur la flèche [▼] à plusieurs reprises pour sélectionner le numéro, puis sur la flèche [▶].
- 3 Appuyez sur la flèche [▼] à plusieurs reprises pour afficher le message "EFFACEMENT", puis sur la flèche [▶].
 - Pour effacer tous les numéros de la liste, sélectionnez "EFFACEMENTTOTAL".
- 4 Appuyez sur la flèche [▼] à plusieurs reprises pour afficher le message "OUI", puis sur la flèche [▶].
 - Pour effacer d'autres numéros, répétez les opérations à partir de l'étape 2.
- 5 Appuyez sur la touche [⏏].

Pour mémoriser un numéro de la liste de renumérotation dans le répertoire

- 1 Appuyez sur la touche [☎].
- 2 Appuyez sur la flèche [▼] à plusieurs reprises pour sélectionner le numéro, puis sur la flèche [▶].
- 3 Appuyez sur la flèche [▼] à plusieurs reprises pour afficher le message "SAUVE REPERT", puis sur la flèche [▶].
- 4 Appuyez sur la touche [☑].
- 5 Entrez le nom (9 caractères max.; reportez-vous au tableau des caractères à la page 11).
- 6 Appuyez sur la touche [☑].

Autres fonctions

Verrouillage du clavier

Vous pouvez verrouiller les touches de numérotation de façon à ce qu'aucun appel ne puisse être effectué. Lorsque le clavier est verrouillé, vous ne pouvez répondre qu'aux appels entrants.

Pour verrouiller le clavier, appuyez sur la touche

Téléphone

[☐] pendant environ 2 secondes.

- Un bip retentit et l'élément suivant s'affiche.

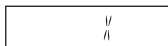

Pour déverrouiller le clavier, appuyez sur la touche **[☐]** pendant environ 2 secondes.

Remarque:

- Il est impossible d'effectuer des appels d'urgence tant que le clavier est verrouillé.
- Le clavier est déverrouillé lorsque vous éteignez le combiné.

Touche R (rappel)

La touche **[R]** permet d'accéder à des services téléphoniques en option. Pour plus d'informations, contactez votre fournisseur de services.

Si votre appareil est relié à un central téléphonique, la touche **[R]** permet d'accéder à certaines fonctions de votre central hôte, telles que le transfert d'appel vers un autre poste.

Touche Pause (pour les appareils reliés à un central téléphonique ou pour les appels longue distance)

Il est parfois nécessaire d'insérer une pause lorsque vous appelez un correspondant via un central téléphonique ou effectuez un appel longue distance.

Exemple: Si vous devez former le **[0]** avant de composer manuellement des numéros externes, vous devrez probablement insérer une pause après avoir tapé le **[0]** jusqu'à ce que vous entendiez une tonalité.

- 1 Appuyez sur la touche **[0]**.
- 2 Appuyez sur la touche **[☉]**.
 - "P" s'affiche.
- 3 Composez le numéro de téléphone.
- 4 Appuyez sur la touche **[↶]**.

Remarque:

- Appuyez une seule fois sur la touche **[☉]** pour insérer une pause. Appuyez à plusieurs reprises sur la touche **[☉]** pour prolonger les pauses. Pour modifier la durée de la pause, reportez-vous à la page 21.

Répondre à un appel

- 1 décrochez le combiné et appuyez sur la touche **[↶]** lorsque le téléphone sonne.
 - Vous pouvez également répondre à un appel en appuyant sur n'importe quelle touche de numérotation, de **[0]** à **[9]**, **[*]**, **[#]** ou **[INT]**. (**Fonction de prise de ligne automatique**)
- 2 A la fin de la conversation, appuyez sur la touche **[☒]** ou replacez le combiné sur la base.

Prise de ligne automatique

Vous pouvez répondre à un appel simplement en soulevant le combiné de la base. Il n'est pas nécessaire d'appuyer sur la touche **[↶]**. Pour activer cette fonction, reportez-vous à la page 19.

Désactivation temporaire de la sonnerie du combiné

Lorsque vous recevez un appel externe, appuyez sur la flèche **[▼]** et maintenez-la enfoncée pendant environ 1 seconde.

Remarque:

- Cette fonction est inopérante en cas d'appels d'intercommunication ou si le combiné repose sur la base.

Localisation du combiné

Cette fonction permet de localiser le combiné si vous l'avez égaré.

- 1 Appuyez sur la touche **[☎]** à gauche de la base.
 - La base recherche le combiné pendant environ 1 minute.
- 2 Pour arrêter la recherche, appuyez sur la touche **[☎]** de la base ou sur la touche **[↶]** du combiné.

Répertoire

Mémorisation de noms et de numéros de téléphone

Pour un accès rapide, vous pouvez mémoriser jusqu'à 20 numéros de téléphone dans le

Téléphone

répertoire.

- 1 Appuyez deux fois sur la touche [☐].
- 2 Entrez un numéro de téléphone (24 chiffres max.).
 - Un indice (01 à 20) est attribué à chaque numéro mémorisé dans le répertoire. Il s'affiche à gauche du numéro de téléphone mémorisé.
- 3 Appuyez sur la touche [☐].
- 4 Entrez le nom du correspondant (9 caractères max.; reportez-vous au tableau des caractères).
- 5 Appuyez sur la touche [☐].
 - Pour mémoriser d'autres entrées, répétez les opérations à partir de l'étape 2.
- 6 Appuyez sur la touche [✎].

Tableau des caractères

Touches	Caractères
[1]	# [] * , - / 1
[2]	A B C 2
[3]	D E F 3
[4]	G H I 4
[5]	J K L 5
[6]	M N O 6
[7]	P Q R S 7
[8]	T U V 8
[9]	W X Y Z 9
[0]	(espace) 0

Remarque:

- Pour entrer un autre caractère figurant sur la même touche de numérotation, appuyez sur la flèche [▶] pour placer le curseur au niveau de l'espace suivant.
- Si l'espace mémoire est insuffisant et ne peut accueillir de nouvelles entrées, le message "MEMOIRE PLEI" s'affiche. Effacez les entrées inutiles.

Pour modifier/corriger une erreur

- 1 Appuyez sur la flèche [◀] ou [▶] pour placer le curseur à droite du numéro/caractère à

corriger.

- 2 Appuyez sur la touche [C] pour effacer un chiffre, puis entrez le numéro/caractère correct.

Modification d'une entrée mémorisée

- 1 Appuyez sur la touche [☐].
- 2 Appuyez sur la flèche [▲] ou [▼] à plusieurs reprises pour afficher l'entrée souhaitée, puis sur la flèche [▶].
- 3 Appuyez sur la flèche [▼] à plusieurs reprises pour afficher le message "MODIFICATION", puis sur la flèche [▶].
 - Si vous ne devez pas modifier le numéro de téléphone, passez à l'étape 5.
- 4 Modifiez le numéro de téléphone.
- 5 Appuyez sur la touche [☐].
 - Si vous ne devez pas modifier le nom, passez à l'étape 7.
- 6 Modifiez le nom. Reportez-vous au tableau des caractères.
- 7 Appuyez sur la touche [☐].

Effacement d'une entrée mémorisée

- 1 Appuyez sur la touche [☐].
- 2 Appuyez sur la flèche [▲] ou [▼] à plusieurs reprises pour afficher l'entrée souhaitée, puis sur la flèche [▶].
- 3 Appuyez sur la flèche [▼] à plusieurs reprises pour afficher le message "EFFACEMENT", puis sur la flèche [▶].
- 4 Appuyez sur la flèche [▼] à plusieurs reprises pour afficher le message "OUI", puis sur la flèche [▶].
 - Pour annuler l'effacement, sélectionnez "NON".
 - Pour effacer d'autres entrées, répétez les opérations à partir de l'étape 2.
- 5 Appuyez sur la touche [✎].

Appeler un correspondant à l'aide du répertoire

Avant d'utiliser cette fonction, mémorisez les noms et numéros de téléphone souhaités dans le répertoire (page 10).

Téléphone

- 1 Appuyez sur la touche [□].
- 2 Appuyez sur la flèche [▲] ou [▼] à plusieurs reprises pour afficher l'entrée souhaitée.
- 3 Appuyez sur la touche [↶].

Touche d'accès direct (numérotation rapide)

Attribution d'une entrée du répertoire à une touche d'accès direct

Les touches de numérotation [1] à [9] peuvent être utilisées comme "touches d'accès direct" et vous permettent ainsi de composer un numéro du répertoire par simple pression sur une touche de numérotation.

- 1 Appuyez sur la touche [□].
- 2 Appuyez sur la flèche [▲] ou [▼] à plusieurs reprises pour afficher l'entrée souhaitée, puis sur la flèche [▶].
- 3 Appuyez sur la flèche [▼] à plusieurs reprises pour afficher le message "INSC TOU RAP", puis sur la flèche [▶].
- 4 Appuyez sur la flèche [▼] à plusieurs reprises pour sélectionner la touche de numérotation souhaitée ([1] à [9]), puis sur la flèche [▶].
 - Si la touche de numérotation est déjà utilisée comme touche d'accès direct, le numéro affiché clignote.
- 5 Appuyez sur la flèche [▼] à plusieurs reprises pour afficher le message "OUI", puis sur la flèche [▶].
 - Pour enregistrer d'autres entrées, répétez les opérations à partir de l'étape 2.
- 6 Appuyez sur la touche [✎].

Effacement d'une touche d'accès direct

- 1 Appuyez sur la touche d'accès direct souhaitée ([1] à [9]) et maintenez-la enfoncée, puis appuyez sur la flèche [▶].
 - Le message "EFFACEMENT" s'affiche.
- 2 Appuyez sur la flèche [▶].
- 3 Appuyez sur la flèche [▼] à plusieurs reprises pour afficher le message "OUI", puis sur la flèche [▶].

- 4 Appuyez sur la touche [✎].

Remarque:

- Le numéro effacé d'une touche d'accès direct n'est pas supprimé du répertoire. Pour effacer un numéro du répertoire, reportez-vous à la page 11.

Appeler un correspondant à l'aide d'une touche d'accès direct

- 1 Appuyez sur la touche d'accès direct souhaitée ([1] à [9]) et maintenez-la enfoncée.
 - Pour visualiser les enregistrements d'autres touches d'accès direct, appuyez sur la flèche [▲] ou [▼].
- 2 Appuyez sur la touche [↶].

Service d'identification des appels

Important:

- Cet appareil est compatible avec la fonction d'identification des appels. Pour afficher le numéro de téléphone de l'appelant, vous devez souscrire un abonnement au service d'identification des appels. Une fois l'abonnement souscrit, cet appareil affiche les informations des appelants.

Affichage de l'identification de l'appelant

Cet appareil affiche le numéro de téléphone du correspondant dès la première sonnerie. Vous pouvez visualiser les informations des 50 derniers appelants différents.

Lorsque vous recevez de nouveaux appels, leur nombre s'affiche.

Exemple: Vous avez reçu 4 nouveaux appels.

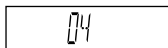

- Le nombre de nouveaux appels est effacé une fois toutes les informations des appelants visualisées.

Remarque:

- Lorsque vous recevez un appel provenant du même numéro de téléphone que vous avez mémorisé sous un nom dans le répertoire, le nom mémorisé s'affiche.
- Si l'appareil est relié à un central téléphonique, vous risquez de ne pas recevoir les informations des appelants.
- Si le correspondant appelle d'une zone non couverte par le service d'identification des appels, le message "HORS ZONE" s'affiche.
- Si le correspondant ne souhaite divulguer aucune information le concernant, aucune information n'apparaît ou le message "APPEL PROTEG" s'affiche.
- Pendant un appel d'intercommunication, aucune information des appelants ne s'affiche. Les informations des appelants sont toutefois mémorisées.

Service de signal d'appel visuel (identification des signaux d'appel)

Ce service est offert par votre fournisseur de services et vous ne pouvez y accéder que si vous souscrivez un abonnement à ce service. Lorsque vous entendez un signal d'appel en attente pendant votre conversation, les informations du second correspondant s'affichent. Vous pouvez répondre au second appel en mettant votre premier correspondant en attente. Pour plus de détails sur ce service, veuillez contacter votre fournisseur de services.



Service de messagerie vocale

La messagerie vocale est un service de répondeur automatique offert par votre fournisseur de services. Si vous souscrivez un abonnement à ce service, la messagerie vocale de votre fournisseur de services peut répondre aux appels lorsque vous êtes dans l'impossibilité de le faire ou lorsque la ligne est occupée. Les messages sont enregistrés par le fournisseur de services, et pas par votre téléphone.

Si vous avez de nouveaux messages,  s'affiche sur le combiné.

Pour plus de détails sur ce service, veuillez contacter votre fournisseur de services.



Remarque:

- Si  reste affiché sur l'écran même après avoir écouté les nouveaux messages, désactivez-le en appuyant sur [] pendant 2 secondes.

Visualisation des informations des appelants et rappel

L'appareil mémorise automatiquement les numéros de téléphone des 50 derniers appelants différents, du plus récent appel au plus ancien. Lors de la réception du 51^e appel, les informations de l'appelant le plus ancien sont automatiquement effacées.

Vous pouvez facilement visualiser les informations des appelants et vous en servir pour effectuer des appels.

- 1 Appuyez sur la flèche [].
- 2 Appuyez sur la flèche [] à plusieurs

Téléphone

reprises pour rechercher les informations de l'appelant le plus récent.

Exemple:

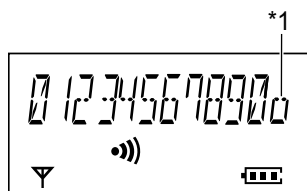

*1 S'affiche lorsque cet appel a déjà été affiché ou répondu.

- Appuyez sur la touche [↶] pour rappeler le correspondant affiché.

Remarque:

- Si vous n'avez reçu aucun appel, le message "AUCUN NOPROG" s'affiche.

Modification du numéro de téléphone d'un appelant avant de le rappeler

- Appuyez sur la flèche [▲] ou [▼] à plusieurs reprises pour afficher l'entrée souhaitée, puis sur la flèche [▶].
- Appuyez sur la flèche [▼] à plusieurs reprises pour afficher le message "MODIF NUMERO", puis sur la flèche [▶].
- Appuyez sur la flèche [◀] ou [▶] pour placer le curseur à droite du numéro à modifier.
- Modifiez le numéro de téléphone.
 - Pour effacer un chiffre, appuyez sur la touche [C].
- Appuyez sur la touche [↶].

Remarque:

- Le numéro de téléphone modifié n'est pas sauvegardé.

Effacement des informations des appelants

- Appuyez sur la flèche [▲] ou [▼] à plusieurs reprises pour afficher l'entrée souhaitée, puis sur la flèche [▶].
- Appuyez sur la flèche [▼] à plusieurs reprises pour afficher le message "EFFACEMENT", puis sur la flèche [▶].
 - Pour effacer toutes les informations des

appelants, sélectionnez "EFFACEMENTTOTAL".

- Appuyez sur la flèche [▼] à plusieurs reprises pour afficher le message "OUI", puis sur la flèche [▶].
- Appuyez sur la touche [↶].

Mémorisation des informations des appelants dans le répertoire

- Appuyez sur la flèche [▲] ou [▼] à plusieurs reprises pour afficher l'entrée souhaitée, puis sur la flèche [▶].
- Appuyez sur la flèche [▼] à plusieurs reprises pour afficher le message "SAUVE REPERT", puis sur la flèche [▶].
- Appuyez sur la touche [≡].
- Entrez le nom du correspondant (9 caractères max.; reportez-vous au tableau des caractères à la page 11).
- Appuyez sur la touche [≡].
- Appuyez sur la touche [↶].

Réglages utiles du téléphone

Guide des réglages du combiné

Un tableau de tous les réglages personnalisables du combiné est fourni ci-dessous à titre de référence. Pour plus d'informations sur chaque réglage, reportez-vous aux pages correspondantes.

Pour accéder au 2e menu, appuyez tout d'abord sur la flèche [▶]. Appuyez sur la flèche [▼] à plusieurs reprises pour afficher le message "PROG COMBINE", puis sur la flèche [▶].

2e menu	3e menu	Réglage par défaut	Page
"ALARME HEURE"	"REG HEURE AL"	_____	page 16
	"ALARME O/N"	"NON"	page 16
"OPT SONNERIE"	"VOL SONNERIE"	Niveau 6	page 16
	"SONN EXT"	"SONNERIE 1"	page 17
	"SONN INT"	"SONNERIE 1"	page 17
	"TYPE APPEL"	"SONNERIE 1"	page 17
	"ALARME"	"SONNERIE 1"	page 17
"OPTION BIP"	"BIP TOUCHE"	"OUI"	page 17
	"SIGN APPEL"	"OUI"	page 17
	"AVERT ZONE"	"NON"	page 17
	"ALARME BATT"	"OUI"	page 17
"AFFICHAGE"	"ECRAN VEILLE"	"HORLOGE"	page 17
	"ECRAN COMM"	"DUREE APPEL"	page 18
	"LANGAGE"	"FRANCAIS"	page 18
"OPTION APPEL"	"APPEL INTERD"	"NON"	page 18
	"NO DIRECT"	_____	page 18
	"APPEL DIRECT"	"NON"	page 19
"AUTRE OPTION"	"PIN COMBINE"	"0000"	page 19
	"REPOSE AUTO"	"NON"	page 19
	"TYPE BATTERI"	"NI-MH"	page 19
"INSCRIPTION"	"INSCRIP COMB"	_____	page 25
	"ANNULAT BASE"*1	_____	page 26
"SELECTION BS"	_____	"AUTO"	page 26
"EFFACER COMB"	_____	_____	page 20

*1 Si vous annulez une base, le combiné "oublie" l'enregistrement de la base.

Réglages utiles du téléphone

Réglages du combiné

Alarme

Une alarme retentit pendant 3 minutes à l'heure réglée une seule fois ou tous les jours.

"UNE FOIS": L'alarme ne retentit qu'une seule fois.

"CHAQUE JOUR": L'alarme retentit à l'heure réglée tous les jours.

"NON": La fonction est désactivée.

Réglez au préalable l'heure et la date (page 8).

Réglage de l'alarme

- 1 Appuyez sur la touche [≡].
- 2 Appuyez sur la flèche [▼] à plusieurs reprises pour afficher le message "PROG COMBINE", puis sur la flèche [▶].
- 3 Appuyez sur la flèche [▼] à plusieurs reprises pour afficher le message "ALARME HEURE", puis sur la flèche [▶].
- 4 Appuyez sur la flèche [▼] à plusieurs reprises pour afficher le message "REG HEURE AL", puis sur la flèche [▶].
- 5 Entrez l'heure souhaitée en sélectionnant 2 chiffres pour l'heure et 2 pour les minutes (24 heures).
 - Pour effacer un chiffre, appuyez sur la touche [C].
- 6 Appuyez sur la flèche [▶].
- 7 Appuyez sur la flèche [▼] à plusieurs reprises pour sélectionner le réglage souhaité, puis sur la flèche [▶].
- 8 Appuyez sur la touche [✶0].

Remarque:

- Pour arrêter l'alarme, appuyez sur n'importe quelle touche de numérotation.
- Lorsque l'appareil fonctionne en mode conversation ou intercommunication, l'alarme ne retentit qu'après la fin de la communication.
- Si vous sélectionnez le réglage "UNE FOIS", il est remplacé par le réglage "NON" après le retentissement de l'alarme.

Modification de la fréquence de l'alarme

- 1 Appuyez sur la touche [≡].

- 2 Appuyez sur la flèche [▼] à plusieurs reprises pour afficher le message "PROG COMBINE", puis sur la flèche [▶].
- 3 Appuyez sur la flèche [▼] à plusieurs reprises pour afficher le message "ALARME HEURE", puis sur la flèche [▶].
- 4 Appuyez sur la flèche [▼] à plusieurs reprises pour afficher le message "ALARME O/N", puis sur la flèche [▶].
- 5 Appuyez sur la flèche [▼] à plusieurs reprises pour sélectionner le réglage souhaité, puis sur la flèche [▶].
- 6 Appuyez sur la touche [✶0].

Options de sonnerie

Volume de la sonnerie

Les niveaux de réglage du volume de la sonnerie disponibles sont les suivants: désactivation, 1 à 6 ou ✶6.

- 1 Appuyez sur la touche [≡].
- 2 Appuyez sur la flèche [▼] à plusieurs reprises pour afficher le message "PROG COMBINE", puis sur la flèche [▶].
- 3 Appuyez sur la flèche [▼] à plusieurs reprises pour afficher le message "OPT SONNERIE", puis sur la flèche [▶].
- 4 Appuyez sur la flèche [▼] à plusieurs reprises pour afficher le message "VOL SONNERIE", puis sur la flèche [▶].
- 5 Appuyez sur la flèche [▲] ou [▼] à plusieurs reprises pour sélectionner le volume souhaité, puis sur la flèche [▶].
- 6 Appuyez sur la touche [✶0].

Remarque:

- Si vous choisissez un niveau entre 3 et 6 ou ✶6, chaque sonnerie retentit au niveau de volume le plus bas et augmente ensuite graduellement lors de la réception d'un appel.
- Les niveaux 6 et ✶6 correspondent aux réglages maximums. Leur système de sonnerie diffère légèrement.
- Si le volume de la sonnerie a été désactivé, l'élément suivant s'affiche.

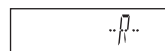

Réglages utiles du téléphone

Types de sonnerie pour appels externes, internes, recherche ou alarme

20 types de sonnerie (6 sonneries et 14 mélodies) sont disponibles pour chaque élément.

“SONN EXT”: Pour les appels externes

“SONN INT”: Pour les appels internes

“TYPE APPEL”: Pour la recherche

“ALARME”: Pour l’alarme

- 1 Appuyez sur la touche [☰].
- 2 Appuyez sur la flèche [▼] à plusieurs reprises pour afficher le message “PROG COMBINE”, puis sur la flèche [▶].
- 3 Appuyez sur la flèche [▼] à plusieurs reprises pour afficher le message “OPT SONNERIE”, puis sur la flèche [▶].
- 4 Appuyez sur la flèche [▼] à plusieurs reprises pour afficher le réglage souhaité, puis sur la flèche [▶].
- 5 Appuyez sur la flèche [▼] à plusieurs reprises pour sélectionner le réglage souhaité (“SONNERIE 1” à “SONNERIE 20”), puis sur la flèche [▶].
- 6 Appuyez sur la touche [☒].

Remarque:

- Si vous sélectionnez l’un des types de mélodies, la sonnerie continue de retentir pendant plusieurs secondes si l’appelant raccroche avant que vous ne répondiez. Vous pouvez entendre une tonalité ou ne pas entendre l’appelant lorsque vous répondez à un appel.

Options de tonalité

Vous pouvez activer ou désactiver les tonalités et alarmes suivantes.

“BIP TOUCHE”: Un bip retentit lorsque vous appuyez sur une touche. Ces bips incluent les tonalités de confirmation et d’erreur.

“SIGN APPEL”: Une tonalité retentit lorsqu’un appel externe est reçu pendant un appel d’intercommunication.

“AVERT ZONE”: Une alarme retentit lorsque vous sortez de la zone de couverture d’une base pendant une conversation.

“ALARME BATT”: Une alarme retentit en cas de nécessité de recharger les piles.

- 1 Appuyez sur la touche [☰].
- 2 Appuyez sur la flèche [▼] à plusieurs reprises pour afficher le message “PROG COMBINE”, puis sur la flèche [▶].
- 3 Appuyez sur la flèche [▼] à plusieurs reprises pour afficher le message “OPTION BIP”, puis sur la flèche [▶].
- 4 Appuyez sur la flèche [▼] à plusieurs reprises pour afficher le réglage souhaité, puis sur la flèche [▶].
- 5 Appuyez sur la flèche [▼] à plusieurs reprises pour sélectionner “OUI” ou “NON”, puis sur la flèche [▶].
- 6 Appuyez sur la touche [☒].

Options d’affichage

Sélection du type d’affichage en mode veille

“HORLOGE”: L’heure et la date s’affichent. Réglez au préalable l’heure et la date (page 8).

“NON”: La fonction est désactivée.

“NO DE BASE”: Le numéro de la base s’affiche.

“NO COMBINE”: Le numéro du combiné s’affiche.

- 1 Appuyez sur la touche [☰].
- 2 Appuyez sur la flèche [▼] à plusieurs reprises pour afficher le message “PROG COMBINE”, puis sur la flèche [▶].
- 3 Appuyez sur la flèche [▼] à plusieurs reprises pour afficher le message “AFFICHAGE”, puis sur la flèche [▶].
- 4 Appuyez sur la flèche [▼] à plusieurs reprises pour afficher le message “ECRAN VEILLE”, puis sur la flèche [▶].
- 5 Appuyez sur la flèche [▼] à plusieurs reprises pour sélectionner le réglage souhaité, puis sur la flèche [▶].
- 6 Appuyez sur la touche [☒].

Remarque:

- Si vous souscrivez un abonnement auprès d’un service d’identification des appels, le numéro des nouveaux appels s’affiche même si vous avez sélectionné “HORLOGE” (page 13).
- Si vous avez sélectionné “NO DE BASE”, le numéro de la base s’affiche.

Réglages utiles du téléphone

Exemple:

..]..

- Si vous avez sélectionné "NO COMBINE", le numéro du combiné s'affiche.

Exemple:

[2]

Sélection du type d'affichage en mode conversation

"DUREE APPEL": La durée de l'appel en cours s'affiche.

"NO TELEPHONE": Le numéro de téléphone s'affiche.

- 1 Appuyez sur la touche [☰].
- 2 Appuyez sur la flèche [▼] à plusieurs reprises pour afficher le message "PROG COMBINE", puis sur la flèche [▶].
- 3 Appuyez sur la flèche [▼] à plusieurs reprises pour afficher le message "AFFICHAGE", puis sur la flèche [▶].
- 4 Appuyez sur la flèche [▼] à plusieurs reprises pour afficher le message "ECRAN COMM", puis sur la flèche [▶].
- 5 Appuyez sur la flèche [▼] à plusieurs reprises pour sélectionner le réglage souhaité, puis sur la flèche [▶].
- 6 Appuyez sur la touche [↻].

Sélection de la langue d'affichage

10 langues d'affichage sont disponibles.

- 1 Appuyez sur la touche [☰].
- 2 Appuyez sur la flèche [▼] à plusieurs reprises pour afficher le message "PROG COMBINE", puis sur la flèche [▶].
- 3 Appuyez sur la flèche [▼] à plusieurs reprises pour afficher le message "AFFICHAGE", puis sur la flèche [▶].
- 4 Appuyez sur la flèche [▼] à plusieurs reprises pour afficher le message "LANGAGE", puis sur la flèche [▶].
- 5 Appuyez sur la flèche [▼] à plusieurs reprises pour sélectionner la langue souhaitée, puis sur la flèche [▶].
- 6 Appuyez sur la touche [↻].

Remarque:

- Si vous ne comprenez pas la langue sélectionnée, rétablissez les réglages par défaut du combiné (page 20).

Options d'appel

Réglage d'appel interdit

Cette fonction vous empêche d'effectuer des appels externes. Lorsque la fonction d'appel interdit est activée, seuls les appels d'intercommunication et d'urgence peuvent être effectués. Pour mémoriser des numéros d'urgence, reportez-vous à la page 22.

- 1 Appuyez sur la touche [☰].
- 2 Appuyez sur la flèche [▼] à plusieurs reprises pour afficher le message "PROG COMBINE", puis sur la flèche [▶].
- 3 Appuyez sur la flèche [▼] à plusieurs reprises pour afficher le message "OPTION APPEL", puis sur la flèche [▶].
- 4 Appuyez sur la flèche [▼] à plusieurs reprises pour afficher le message "APPEL INTERD", puis sur la flèche [▶].
- 5 Entrez "0000" (code PIN du combiné par défaut).
 - Si vous avez modifié le code PIN, entrez-le (page 19).
- 6 Appuyez sur la flèche [▼] à plusieurs reprises pour sélectionner "OUI" ou "NON", puis sur la flèche [▶].
- 7 Appuyez sur la touche [↻].

Remarque:

- Lorsque cette fonction est activée, l'élément suivant s'affiche.

..]..

Mémorisation du numéro d'appel direct

Un appel direct permet d'appeler un numéro de téléphone prédéfini par une simple pression sur la touche [↻]. Aucune numérotation n'est nécessaire.

- 1 Appuyez sur la touche [☰].
- 2 Appuyez sur la flèche [▼] à plusieurs reprises pour afficher le message "PROG COMBINE", puis sur la flèche [▶].

Réglages utiles du téléphone

- 3 Appuyez sur la flèche [▼] à plusieurs reprises pour afficher le message "OPTION APPEL", puis sur la flèche [▶].
- 4 Appuyez sur la flèche [▼] à plusieurs reprises pour afficher le message "NO DIRECT", puis sur la flèche [▶].
- 5 Entrez un numéro de téléphone (24 chiffres max.).
 - Pour corriger une erreur, appuyez sur la touche [C]. Les chiffres s'effacent en partant de la droite.
- 6 Appuyez deux fois sur la touche [≡].
- 7 Appuyez sur la flèche [▶] pour sélectionner "OUI", puis sur la touche [✕⊙].

Remarque:

- Lorsque cette fonction est activée, seul le numéro d'appel direct peut être composé.
- Lorsque cette fonction est activée, l'élément suivant s'affiche.



Activation/désactivation du mode d'appel direct

- 1 Appuyez sur la touche [≡].
- 2 Appuyez sur la flèche [▼] à plusieurs reprises pour afficher le message "PROG COMBINE", puis sur la flèche [▶].
- 3 Appuyez sur la flèche [▼] à plusieurs reprises pour afficher le message "OPTION APPEL", puis sur la flèche [▶].
- 4 Appuyez sur la flèche [▼] à plusieurs reprises pour afficher le message "APPEL DIRECT", puis sur la flèche [▶].
- 5 Appuyez sur la flèche [▼] à plusieurs reprises pour sélectionner "OUI" ou "NON", puis sur la flèche [▶].
- 6 Appuyez sur la touche [✕⊙].

Autres options

Modification du code PIN du combiné (numéro d'identification personnel)

Le code PIN du combiné par défaut est "0000".

Important:

- Si vous modifiez le code PIN, veuillez inscrire

votre nouveau code PIN car l'appareil ne vous le donnera pas. Si vous avez oublié votre code PIN, contactez votre centre de services Panasonic le plus proche.

- 1 Appuyez sur la touche [≡].
- 2 Appuyez sur la flèche [▼] à plusieurs reprises pour afficher le message "PROG COMBINE", puis sur la flèche [▶].
- 3 Appuyez sur la flèche [▼] à plusieurs reprises pour afficher le message "AUTRE OPTION", puis sur la flèche [▶].
- 4 Appuyez sur la flèche [▼] à plusieurs reprises pour afficher le message "PIN COMBINE", puis sur la flèche [▶].
- 5 Entrez le code PIN actuel à quatre chiffres du combiné.
- 6 Entrez le nouveau code PIN à quatre chiffres du combiné.
- 7 Entrez-le de nouveau.
- 8 Appuyez sur la touche [✕⊙].

Réglage de prise de ligne automatique

Cette fonction permet de répondre à un appel simplement en soulevant le combiné de la base. Il n'est pas nécessaire d'appuyer sur la touche [↶].

- 1 Appuyez sur la touche [≡].
- 2 Appuyez sur la flèche [▼] à plusieurs reprises pour afficher le message "PROG COMBINE", puis sur la flèche [▶].
- 3 Appuyez sur la flèche [▼] à plusieurs reprises pour afficher le message "AUTRE OPTION", puis sur la flèche [▶].
- 4 Appuyez sur la flèche [▼] à plusieurs reprises pour afficher le message "REPONSE AUTO", puis sur la flèche [▶].
- 5 Appuyez sur la flèche [▼] à plusieurs reprises pour sélectionner "OUI" ou "NON", puis sur la flèche [▶].
- 6 Appuyez sur la touche [✕⊙].

Réglage du type de pile

"NI-MH": A sélectionner lorsque des piles nickel-hydrure métallique sont installées.

"NI-CD": A sélectionner lorsque des piles nickel-cadmium sont installées.

Réglages utiles du téléphone

- 1 Appuyez sur la touche [☰].
- 2 Appuyez sur la flèche [▼] à plusieurs reprises pour afficher le message "PROG COMBINE", puis sur la flèche [▶].
- 3 Appuyez sur la flèche [▼] à plusieurs reprises pour afficher le message "AUTRE OPTION", puis sur la flèche [▶].
- 4 Appuyez sur la flèche [▼] à plusieurs reprises pour afficher le message "TYPE BATTERI", puis sur la flèche [▶].
- 5 Appuyez sur la flèche [▼] à plusieurs reprises pour sélectionner le réglage souhaité, puis sur la flèche [▶].
- 6 Appuyez sur la touche [✕⊙].

Rétablissement des réglages par défaut du combiné

- 1 Appuyez sur la touche [☰] et sur les flèches [▼], [▶], [▲] et [▶].
- 2 Entrez "0000" (code PIN du combiné par défaut).
 - Si vous avez modifié le code PIN, entrez-le (page 19).
- 3 Appuyez sur les flèches [▼], [▶] et sur la touche [✕⊙].

Remarque:

- Pour plus d'informations sur les réglages par défaut, reportez-vous à la page 15.
- Les entrées du répertoire ne sont pas effacées.
- Le réglage du type de pile n'est pas réinitialisé.

Guide des réglages de la base

Un tableau de tous les réglages personnalisables de la base est fourni ci-dessous à titre de référence. Pour plus d'informations sur chaque réglage, reportez-vous aux pages correspondantes.

N° de code	Fonction (Réglage par défaut)	Page
[0]	Rétablissement des réglages par défaut de la base	page 24
[1]	Sélection des combinés qui vont sonner (tous les combinés sonnent)	page 27
[2]	Volume de la sonnerie de la base (moyen)	page 21
[3]	Durée de la pause (3 secondes)	page 21
[5]	Modification du code PIN de la base ("0000")	page 20
[6]	Restriction d'appel	page 21
	Numéro d'urgence ("112", "100" et "101")	page 22
[7]	Annulation d'un combiné ^{*1}	page 26
[9]	Sélection automatique de l'opérateur (désactivé)	page 22
[*]	Heure et date	page 8

*1 Si vous annulez un combiné, la base "oublie" l'enregistrement du combiné.

Réglages de la base

Modification du code PIN (Numéro d'identification personnel) de la base

Le code PIN de la base par défaut est "0000".

Réglages utiles du téléphone

Important:

- Si vous modifiez le code PIN, veuillez inscrire votre nouveau code PIN car l'appareil ne vous le donnera pas. Si vous avez oublié votre code PIN, contactez votre centre de services Panasonic le plus proche.

- 1 Appuyez sur la touche [≡].
- 2 Appuyez sur la flèche [▼] à plusieurs reprises pour afficher le message "PROG BASE", puis sur la flèche [▶].
- 3 Appuyez sur la touche [5].
- 4 Entrez le code PIN actuel à quatre chiffres de la base.
- 5 Entrez le nouveau code PIN à quatre chiffres de la base.
- 6 Entrez-le de nouveau.
- 7 Appuyez sur la touche [✕].

Réglage du volume de la sonnerie

4 niveaux (élevé/moyen/faible/désactivé) sont disponibles.

- 1 Appuyez sur la touche [≡].
- 2 Appuyez sur la flèche [▼] à plusieurs reprises pour afficher le message "PROG BASE", puis sur la flèche [▶].
- 3 Appuyez deux fois sur la touche [2].
- 4 Sélectionnez le réglage souhaité en appuyant sur la touche [1] pour faible, [2] pour moyen, [3] pour élevé ou sur la touche [0] pour la désactivation.
- 5 Appuyez sur la flèche [▶], puis sur la touche [✕].

Réglage de la durée de la pause

- 1 Appuyez sur la touche [≡].
- 2 Appuyez sur la flèche [▼] à plusieurs reprises pour afficher le message "PROG BASE", puis sur la flèche [▶].
- 3 Appuyez sur la touche [3].
- 4 Entrez "0000" (code PIN de la base par défaut).
 - Si vous avez modifié le code PIN, entrez-le (page 20).
- 5 Appuyez sur la touche [3].
- 6 Sélectionnez le réglage souhaité en appuyant

sur la touche [1] pendant 3 secondes ou sur la touche [2] pendant 5 secondes.

- 7 Appuyez sur la flèche [▶], puis sur la touche [✕].

Réglage de restriction d'appel

Cette fonction permet d'empêcher la composition de certains numéros de téléphone sur des combinés sélectionnés. Vous pouvez attribuer jusqu'à 10 numéros de restriction d'appel par combiné (emplacements mémoire de 1 à 10). En cas de composition d'un numéro faisant l'objet d'une restriction d'appel, l'appel n'aboutit pas et le numéro clignote à l'écran. Par exemple, la mémorisation d'un préfixe empêche la composition d'un appel longue distance sur un combiné.

- 1 Appuyez sur la touche [≡].
- 2 Appuyez sur la flèche [▼] à plusieurs reprises pour afficher le message "PROG BASE", puis sur la flèche [▶].
- 3 Appuyez sur la touche [6].
- 4 Entrez "0000" (code PIN de la base par défaut).
 - Si vous avez modifié le code PIN, entrez-le (page 20).
 - Tous les numéros de combiné enregistrés s'affichent.
 - Les numéros clignotants indiquent que la fonction de restriction d'appel est activée pour le combiné correspondant.
- 5 Appuyez sur les numéros de combiné souhaités.
 - Les numéros de combiné sélectionnés clignotent.
 - Pour annuler un numéro de combiné sélectionné, appuyez de nouveau dessus. Le numéro arrête de clignoter.
- 6 Appuyez sur la flèche [▶].
- 7 Entrez le numéro de téléphone pour lequel vous souhaitez définir une restriction d'appel (8 chiffres max.).
 - Si vous entrez un numéro alors qu'un numéro mémorisé est déjà affiché, le nouveau numéro écrase l'ancien.
 - Pour sélectionner un autre emplacement

Réglages utiles du téléphone

mémoire, appuyez sur la flèche [▶] à plusieurs reprises et entrez un numéro.

8 Appuyez sur la flèche [▶].

9 Appuyez sur la touche [✶⓪].

Activation/désactivation de la fonction de restriction d'appel

1 Appuyez sur la touche [☰].

2 Appuyez sur la flèche [▼] à plusieurs reprises pour afficher le message "PROG BASE", puis sur la flèche [▶].

3 Appuyez sur la touche [6].

4 Entrez "0000" (code PIN de la base par défaut).

- Si vous avez modifié le code PIN, entrez-le (page 20).
- Les numéros de combiné s'affichent. Les numéros clignotants indiquent que la fonction de restriction d'appel est activée; les numéros non clignotants indiquent que la fonction de restriction d'appel est désactivée.

5 Appuyez sur les numéros de combiné souhaités à activer/désactiver.

6 Appuyez sur la flèche [▶], puis sur la touche [✶⓪].

Annulation d'un numéro faisant l'objet d'une restriction d'appel

1 Appuyez sur la touche [☰].

2 Appuyez sur la flèche [▼] à plusieurs reprises pour afficher le message "PROG BASE", puis sur la flèche [▶].

3 Appuyez sur la touche [6].

4 Entrez "0000" (code PIN de la base par défaut).

- Si vous avez modifié le code PIN, entrez-le (page 20).

5 Appuyez sur la flèche [▶] à plusieurs reprises pour afficher le numéro souhaité.

6 Appuyez sur la touche [C].

7 Appuyez sur la flèche [▶], puis sur la touche [✶⓪].

Mémorisation de numéros d'urgence

Cette fonction détermine les numéros de

téléphone pouvant être composés lorsque la fonction d'appel interdit est activée. Au total, 4 numéros d'urgence peuvent être mémorisés (emplacements mémoire de 1 à 4).

1 Appuyez sur la touche [☰].

2 Appuyez sur la flèche [▼] à plusieurs reprises pour afficher le message "PROG BASE", puis sur la flèche [▶].

3 Appuyez sur la touche [6].

4 Entrez "0000" (code PIN de la base par défaut).

- Si vous avez modifié le code PIN, entrez-le (page 20).

5 Appuyez sur la touche [✶].

6 Entrez le numéro d'urgence (8 chiffres max.).

- Si vous entrez un numéro alors qu'un numéro d'urgence est déjà affiché, le nouveau numéro écrase l'ancien.
- Pour sélectionner un autre emplacement mémoire, appuyez sur la flèche [▶] à plusieurs reprises et entrez un numéro.

7 Appuyez sur la flèche [▶].

8 Appuyez sur la touche [✶⓪].

Modification des numéros d'urgence mémorisés

1 Appuyez sur la touche [☰].

2 Appuyez sur la flèche [▼] à plusieurs reprises pour afficher le message "PROG BASE", puis sur la flèche [▶].

3 Appuyez sur la touche [6].

4 Entrez "0000" (code PIN de la base par défaut).

- Si vous avez modifié le code PIN, entrez-le (page 20).

5 Appuyez sur la touche [✶].

6 Appuyez sur la flèche [▶] à plusieurs reprises pour afficher le numéro souhaité.

7 Appuyez sur la touche [C] et entrez le nouveau numéro d'urgence.

8 Appuyez sur la flèche [▶].

9 Appuyez sur la touche [✶⓪].

Sélection automatique de l'opérateur

Les tarifications varient en fonction des

Réglages utiles du téléphone

opérateurs téléphoniques et des régions vers lesquelles sont effectués les appels. Si, par souci d'économie, vous utilisez différents opérateurs téléphoniques, la sélection automatique de l'opérateur peut automatiquement composer le code opérateur approprié lorsque vous effectuez des appels vers certains préfixes en fonction de la façon dont vous avez programmé cette fonction.

Pour utiliser la sélection automatique de l'opérateur, vous devez:

- souscrire un abonnement auprès de l'opérateur téléphonique utilisé;
- mémoriser les codes opérateur que vous utilisez;
- mémoriser les préfixes à attribuer à un code opérateur spécifique;
- attribuer un code opérateur à chaque préfixe mémorisé.

Contactez votre ou vos opérateurs téléphoniques pour connaître leurs tarifs.

Exemple: Vous avez attribué le préfixe "123" au code opérateur "9876".

Si vous composez "123-4567", l'appareil compose "9876-123-4567".

Mémorisation du code opérateur

Mémorisez les codes opérateur des opérateurs téléphoniques que vous utilisez. Vous pouvez mémoriser 5 codes opérateur maximum.

- 1 Appuyez sur la touche [≡].
- 2 Appuyez sur la flèche [▼] à plusieurs reprises pour sélectionner "PROG BASE", puis sur la flèche [▶].
- 3 Appuyez sur la touche [9].
- 4 Entrez "0000" (code PIN de la base par défaut).
 - Si vous avez modifié le code PIN, entrez-le (page 20).
- 5 Appuyez sur la touche [1].
- 6 Appuyez sur la touche [1] pour activer la fonction.
- 7 Entrez le code opérateur (7 chiffres max.).
- 8 Appuyez sur la touche [≡].
- 9 Appuyez sur la touche [↻].
 - Pour mémoriser d'autres codes opérateur, appuyez sur les touches [2] à [5] à l'étape 6.

Mémorisation de préfixes

Mémorisez les préfixes dont la composition doit passer par un opérateur spécifique. Vous pouvez mémoriser 25 préfixes maximum.

- 1 Appuyez sur la touche [≡].
- 2 Appuyez sur la flèche [▼] à plusieurs reprises pour sélectionner "PROG BASE", puis sur la flèche [▶].
- 3 Appuyez sur la touche [9].
- 4 Entrez "0000" (code PIN de la base par défaut).
 - Si vous avez modifié le code PIN, entrez-le (page 20).
- 5 Appuyez sur la touche [2].
- 6 Entrez le préfixe (5 chiffres max.).
- 7 Appuyez sur la touche [≡].
 - Pour mémoriser d'autres préfixes, répétez les opérations à partir de l'étape 6.
- 8 Appuyez sur la touche [≡].
- 9 Appuyez sur la touche [↻].

Attribution de préfixes aux codes opérateur

Attribuez un code opérateur à chaque préfixe mémorisé. Cette opération permet de déterminer le code opérateur utilisé pour les appels effectués vers chaque préfixe mémorisé.

- 1 Appuyez sur la touche [≡].
- 2 Appuyez sur la flèche [▼] à plusieurs reprises pour sélectionner "PROG BASE", puis sur la flèche [▶].
- 3 Appuyez sur la touche [9].
- 4 Entrez "0000" (code PIN de la base par défaut).
 - Si vous avez modifié le code PIN, entrez-le (page 20).
- 5 Appuyez sur la touche [4].
- 6 Appuyez sur la flèche [▼] à plusieurs reprises pour sélectionner le préfixe souhaité, puis sur la flèche [▶].
- 7 Appuyez sur les touches [1] à [5] pour sélectionner le code opérateur souhaité.
- 8 Appuyez sur la flèche [▶].
 - Pour attribuer un préfixe à un autre code opérateur, répétez les opérations à partir de l'étape 5.

Réglages utiles du téléphone

9 Appuyez sur la touche [**✕**].

Activation/désactivation de la sélection automatique de l'opérateur

- 1** Appuyez sur la touche [**≡**].
- 2** Appuyez sur la flèche [**▼**] à plusieurs reprises pour sélectionner "PROG BASE", puis sur la flèche [**▶**].
- 3** Appuyez sur la touche [**9**].
- 4** Entrez "0000" (code PIN de la base par défaut).
 - Si vous avez modifié le code PIN, entrez-le (page 20).
- 5** Appuyez sur la touche [**1**].
- 6** Sélectionnez le réglage souhaité en appuyant sur la touche [**1**] pour l'activation ou sur la touche [**0**] pour la désactivation.
- 7** Appuyez sur la flèche [**▶**].
- 8** Appuyez sur la touche [**✕**].

Rétablissement des réglages par défaut de la base

- 1** Appuyez sur la touche [**≡**].
- 2** Appuyez sur la flèche [**▼**] à plusieurs reprises pour afficher le message "PROG BASE", puis sur la flèche [**▶**].
- 3** Appuyez sur la touche [**0**].
- 4** Entrez "0000" (code PIN de la base par défaut).
 - Si vous avez modifié le code PIN, entrez-le (page 20).
- 5** Appuyez sur la flèche [**▶**], puis sur la touche [**✕**].

Remarque:

- Pour plus d'informations sur les réglages par défaut, reportez-vous à la page 20.
- Le réglage de numéro d'urgence n'est pas réinitialisé.

Mode utilisation multipostes

Utilisation d'appareils supplémentaires

Combinés supplémentaires

Vous pouvez enregistrer jusqu'à 6 combinés par base. Des combinés supplémentaires vous permettent d'avoir, par exemple, un appel d'intercommunication avec un autre combiné pendant qu'un troisième combiné est en communication avec l'extérieur. Pour savoir comment commander des combinés supplémentaires, reportez-vous à la page 3.

Bases supplémentaires

Vous pouvez enregistrer vos combinés sur 4 bases maximum, ce qui vous permet d'ajouter d'autres bases et d'étendre la zone d'utilisation de vos combinés. Si un combiné sort de la zone de couverture de sa base lorsque le message "AUTO" est sélectionné dans la sélection de l'accès à la base (page 26), il cherche une autre base pour effectuer ou recevoir des appels. Une base et les combinés avec lesquels elle communique est appelée "cellule radio".

Remarque:

- Les appels sont coupés lorsque le combiné passe d'une cellule radio à une autre.
- Les appels d'intercommunication et les transferts d'appels ne sont possibles qu'entre des combinés de la même cellule radio.

Enregistrement d'un combiné sur une base

Pour enregistrer un combiné supplémentaire sur une base (enregistrement simple)

Le combiné et la base inclus sont préenregistrés. Après avoir acheté un combiné supplémentaire, enregistrez-le sur la base de la manière suivante.

- 1 Décrochez le combiné supplémentaire et appuyez sur la touche **[*0]**.
- 2 Appuyez sur la touche **[*]** à gauche de la base et maintenez-la enfoncée pendant environ 5 secondes jusqu'à ce que la tonalité

d'enregistrement retentisse.

- 3 Remplacez le combiné supplémentaire sur la base. La tonalité d'enregistrement continue à retentir. Le combiné toujours sur la base, attendez qu'une tonalité de confirmation retentisse et que **Y** arrête de clignoter.

Remarque:

- Si une tonalité d'erreur retentit ou si **Y** continue à clignoter, enregistrez le combiné manuellement (enregistrement manuel).
- Si tous les combinés enregistrés commencent à sonner à l'étape 2, appuyez sur la touche **[*]** pour arrêter et recommencez.
- Chargez les piles de votre combiné supplémentaire pendant environ 7 heures avant la première utilisation.

Pour enregistrer un combiné sur une base supplémentaire (enregistrement manuel)

Vous pouvez enregistrer un combiné sur une base manuellement, de la manière suivante.

- 1 Appuyez sur la touche **[M]**.
- 2 Appuyez sur la flèche **[▼]** à plusieurs reprises pour afficher le message "PROG COMBINE", puis sur la flèche **[▶]**.
- 3 Appuyez sur la flèche **[▼]** à plusieurs reprises pour afficher le message "INSCRIPTION", puis sur la flèche **[▶]**.
- 4 Appuyez sur la flèche **[▼]** à plusieurs reprises pour afficher le message "INSCRIP COMB", puis sur la flèche **[▶]**.
- 5 Appuyez sur la touche **[*]** à gauche de la base et maintenez-la enfoncée pendant environ 5 secondes jusqu'à ce que la tonalité d'enregistrement retentisse.
 - Après avoir appuyé sur la touche **[*]**, vous devez exécuter le reste de la procédure en 1 minute.
- 6 Appuyez sur la flèche **[▼]** à plusieurs reprises pour sélectionner un numéro de la base, puis sur la flèche **[▶]**.
- 7 Attendez que le message "PIN BASE" s'affiche, puis entrez "0000" (code PIN de la base par défaut).
 - Si vous avez modifié le code PIN, entrez-le (page 20).

Mode utilisation multipostes

8 Appuyez sur la flèche [▶].

- Lorsque le combiné a été correctement enregistré, une tonalité de confirmation retentit et Υ arrête de clignoter.

Remarque:

- Si tous les combinés enregistrés commencent à sonner à l'étape 5, appuyez sur la touche [Ⓜ] pour arrêter et recommencez à partir de l'étape 1.

Sélection d'une base

Lorsque le message "AUTO" est sélectionné, le combiné utilise automatiquement une base sur laquelle il est enregistré. Si une base particulière est sélectionnée, le combiné n'effectue et ne reçoit des appels qu'à partir de cette base. Si le combiné sort de la zone de couverture de cette base, aucun appel ne peut être effectué.

- 1 Appuyez sur la touche [☰].
- 2 Appuyez sur la flèche [▼] à plusieurs reprises pour afficher le message "PROG COMBINE", puis sur la flèche [▶].
- 3 Appuyez sur la flèche [▼] à plusieurs reprises pour afficher le message "SELECTION BS", puis sur la flèche [▶].
- 4 Appuyez sur la flèche [▼] à plusieurs reprises pour afficher le message "AUTO" ou un numéro de base particulier, puis appuyez sur la flèche [▶].
 - Le combiné commence à rechercher la base.

Remarque:

- Si un combiné est enregistré sur une autre base, ce réglage devient automatiquement le numéro de cette base, même si le message "AUTO" était sélectionné.

Annulation d'un combiné

6 combinés maximum peuvent être enregistrés sur une base. Un combiné peut annuler son propre enregistrement (ou celui d'un autre combiné) mémorisé dans la base. Cette fonctionnalité permet à la base d'"oublier" le combiné.

- 1 Appuyez sur la touche [☰].
- 2 Appuyez sur la flèche [▼] à plusieurs

reprises pour afficher le message "PROG BASE", puis sur la flèche [▶].

- 3 Appuyez sur la touche [7].
- 4 Entrez "0000" (code PIN de la base par défaut).
 - Si vous avez modifié le code PIN, entrez-le (page 20).
- 5 Appuyez sur le numéro de combiné souhaité.
 - Le numéro de combiné sélectionné clignote.
- 6 Appuyez sur la flèche [▶].
- 7 Attendez que le message "PROG BASE" s'affiche, puis appuyez sur la touche [✕Ⓞ].

Annulation d'une base

Un combiné peut être enregistré sur 4 bases maximum. Il peut annuler une base sur laquelle il est enregistré. Cette fonctionnalité permet au combiné d'"oublier" la base.

- 1 Appuyez sur la touche [☰].
- 2 Appuyez sur la flèche [▼] à plusieurs reprises pour afficher le message "PROG COMBINE", puis sur la flèche [▶].
- 3 Appuyez sur la flèche [▼] à plusieurs reprises pour afficher le message "INSCRIPTION", puis sur la flèche [▶].
- 4 Appuyez sur la flèche [▼] à plusieurs reprises pour afficher le message "ANNULAT BASE", puis sur la flèche [▶].
- 5 Entrez "0000" (code PIN du combiné par défaut).
 - Si vous avez modifié le code PIN, entrez-le (page 19).
- 6 Appuyez sur la flèche [▼] à plusieurs reprises pour sélectionner le numéro de la base souhaité, puis appuyez sur la flèche [▶].
 - Le numéro de base sélectionné clignote.
- 7 Appuyez sur la flèche [▶].
- 8 Appuyez sur la flèche [▼] à plusieurs reprises pour sélectionner "OUI", puis sur la flèche [▶].
 - Pour arrêter l'annulation, sélectionnez "NON".
- 9 Appuyez sur la touche [✕Ⓞ].

Mode utilisation multipostes

Remarque:

- Pour enregistrer le combiné sur une autre base ou de nouveau sur la même base, reportez-vous à l'enregistrement manuel (page 25).

Sélection des combinés qui vont sonner

Vous pouvez sélectionner l'une des 3 méthodes suivantes pour déterminer les combinés qui vont sonner pour les appels entrants.

- "1": Tous les combinés vont sonner.
- "2": Le ou les combinés sélectionnés vont sonner.
- "3": Le ou les combinés sélectionnés vont sonner, puis tous les combinés sonneront.

Réglage pour que tous les combinés sonnent

- 1 Appuyez sur la touche [≡].
- 2 Appuyez sur la flèche [▼] à plusieurs reprises pour afficher le message "PROG BASE", puis sur la flèche [▶].
- 3 Appuyez sur la touche [1].
- 4 Entrez "0000" (code PIN de la base par défaut).
 - Si vous avez modifié le code PIN, entrez-le (page 20).
- 5 Appuyez sur la touche [1] pour sélectionner "1".
- 6 Appuyez sur la flèche [▶], puis sur la touche [↵].

Réglage pour que le ou les combinés sélectionnés sonnent

- 1 Appuyez sur la touche [≡].
- 2 Appuyez sur la flèche [▼] à plusieurs reprises pour afficher le message "PROG BASE", puis sur la flèche [▶].
- 3 Appuyez sur la touche [1].
- 4 Entrez "0000" (code PIN de la base par défaut).
 - Si vous avez modifié le code PIN, entrez-le (page 20).
- 5 Appuyez sur la touche [2] pour sélectionner "2".
 - Tous les numéros de combinés enregistrés s'affichent et le numéro de combiné

présélectionné clignote.

- 6 Appuyez sur le ou les numéros de combinés souhaités.
 - Le ou les numéros de combinés sélectionnés clignotent.
 - Pour annuler un numéro de combiné sélectionné, appuyez de nouveau dessus. Le numéro arrête de clignoter.
- 7 Appuyez sur la flèche [▶], puis sur la touche [↵].

Réglage du ou des combinés sélectionnés pour qu'ils sonnent avant tous les combinés

- 1 Appuyez sur la touche [≡].
- 2 Appuyez sur la flèche [▼] à plusieurs reprises pour afficher le message "PROG BASE", puis sur la flèche [▶].
- 3 Appuyez sur la touche [1].
- 4 Entrez "0000" (code PIN de la base par défaut).
 - Si vous avez modifié le code PIN, entrez-le (page 20).
- 5 Appuyez sur la touche [3] pour sélectionner "3".
 - Tous les numéros de combinés enregistrés s'affichent et le numéro de combiné présélectionné clignote.
- 6 Appuyez sur le ou les numéros de combinés souhaités.
 - Le ou les numéros de combinés sélectionnés clignotent.
 - Pour annuler un numéro de combiné sélectionné, appuyez de nouveau dessus. Le numéro arrête de clignoter.
- 7 Appuyez sur la flèche [▶].
- 8 Appuyez sur une touche de numérisation de [1] à [6] pour sélectionner le nombre de sonneries avant que tous les combinés ne sonnent.
 - Le nombre sélectionné de sonneries est indiqué à droite sur l'écran.
- 9 Appuyez sur la flèche [▶], puis sur la touche [↵].

Mode utilisation multipostes

Intercommunication entre combinés

Vous pouvez effectuer des appels d'intercommunication entre 2 combinés de la même cellule radio.

Exemple: Le combiné 1 appelle le combiné 2

1 Combiné 1:

Appuyez sur les touches **[INT]** et **[2]** (numéro de combiné souhaité).

2 Combiné 2:

Appuyez sur la touche **[↶]** pour répondre.

3 A la fin de la conversation, appuyez sur la touche **[✕⊙]**.

Remarque:

- Les appels d'intercommunication peuvent être effectués entre des combinés de la même cellule radio, mais pas entre des combinés de différentes cellules radio.

Transfert d'appels entre combinés/Conférence

Les appels externes peuvent être transférés entre 2 combinés de la même cellule radio. 2 combinés de la même cellule radio peuvent être en conférence avec un correspondant externe.

Exemple: Le combiné 1 transfère un appel au combiné 2

1 Combiné 1:

Pendant un appel externe, appuyez sur les touches **[INT]** et **[2]** (numéro de combiné souhaité).

- Si vous n'obtenez pas de réponse, appuyez sur la touche **[INT]** pour reprendre l'appel externe.

2 Combiné 2:

Appuyez sur la touche **[↶]** pour répondre à l'appel.

- Le combiné 2 peut parler avec le combiné 1.
- L'appel externe est mis en attente.

3 Combiné 1:

Pour terminer le transfert d'appel, appuyez sur la touche **[✕⊙]**.

Pour établir une conférence, appuyez sur la touche **[3]**.

Pour transférer un appel directement sans parler au combiné 2

Après l'étape 1, appuyez sur la touche **[✕⊙]** du combiné 1.

Si l'appel transféré n'obtient pas de réponse dans un délai de 30 secondes, le combiné 1 sonne de nouveau.

Informations utiles

Dépannage

Si vous continuez à rencontrer des difficultés après avoir suivi les instructions de cette section, débranchez l'adaptateur secteur et éteignez le combiné, puis rebranchez l'adaptateur secteur et rallumez le combiné.

clignote.

- Le combiné n'est pas enregistré sur la base. Enregistrez-le (page 25).
- Le combiné est trop loin de la base. Rapprochez-le.
- L'adaptateur secteur n'est pas branché. Vérifiez les raccordements.

Je ne peux pas effectuer ou recevoir d'appels.

- L'adaptateur secteur ou le cordon téléphonique ne sont pas branchés. Vérifiez les raccordements.
- Si vous utilisez un répartiteur pour brancher l'appareil, retirez-le et branchez l'appareil directement à la prise murale. Si l'appareil fonctionne correctement, vérifiez le répartiteur.
- Débranchez la base du cordon téléphonique et branchez le cordon sur un téléphone qui fonctionne. Si ce téléphone fonctionne correctement, contactez notre personnel de service pour faire réparer l'appareil. Si ce téléphone ne fonctionne pas correctement, contactez votre fournisseur de services.
- La fonction d'interdiction d'appel est activée. Désactivez-la (page 18).
- Vous avez composé des indicatifs téléphoniques interdits (page 21).
- La fonction de verrouillage du clavier est activée. Désactivez-la (page 9).

L'appareil ne sonne pas.

- Le volume de la sonnerie est coupé. Réglez le volume de la sonnerie du combiné (page 16) et de la base (page 21).

L'écran du combiné s'éteint.

- Le combiné n'est pas allumé. Allumez-le (page 7).

Il est impossible d'allumer le combiné.

- Assurez-vous que les piles sont installées

correctement (page 6).

- Chargez complètement les piles (page 6).
- Nettoyez les contacts de charge et chargez de nouveau (page 6).

La pile devrait être en train de se charger mais l'icône de pile ne bouge pas.

- Nettoyez les contacts de charge et chargez de nouveau (page 6).
- L'adaptateur secteur est débranché. Branchez-le.

Une tonalité d'occupation retentit lorsque vous appuyez sur la touche .

- Le combiné est trop loin de la base. Rapprochez-le et réessayez.
- Un autre combiné est en communication avec l'extérieur. Attendez que l'utilisateur mette fin à l'appel.

Parasites, coupures de son, fondus.

Interférences provenant d'autres appareils électriques.

- Eloignez le combiné et la base d'autres appareils électriques.
- Rapprochez le combiné de la base.

Le combiné s'arrête pendant que je l'utilise.

- Débranchez l'adaptateur secteur et éteignez le combiné. Rebranchez l'adaptateur secteur, rallumez le combiné et réessayez.

Lors de la mémorisation d'une entrée dans le répertoire ou de l'attribution d'une touche d'accès direct, le combiné commence à sonner.

- Vous recevez un appel. Pour y répondre, appuyez sur la touche . La programmation est annulée. Recommencez.

Appuyer sur la touche n'affiche pas/ne compose pas le dernier numéro composé.

- Si le numéro composé contenait plus de 24 chiffres, il n'est pas recomposé. Recomposez-le manuellement.

Le combiné émet un bip par intermittence et/ou clignote.

- Chargez complètement les piles (page 6).

Informations utiles

J'ai chargé complètement les piles, mais  continue à clignoter.

- Nettoyez les contacts de charge et chargez de nouveau (page 6).
- Il est temps de remplacer les piles (page 7).

 disparaît et l'appareil arrête de charger lorsque le combiné se trouve sur la base.

- Des piles nickel-cadmium ont été insérées alors que le type de pile est réglé sur "NI-MH". Modifiez le réglage du type de type en "NI-CD" (page 19).

Les informations des appelants ne sont pas affichées.

- Vous devez souscrire un abonnement auprès du service d'identification des appels.

Lorsque je consulte les informations des appelants, l'écran repasse en mode veille.

- Ne vous arrêtez pas pendant plus de 60 secondes pendant une recherche.

Je ne peux pas enregistrer un combiné sur une base.

- Le nombre maximum de bases (4) est déjà enregistré sur le combiné. Effacez les enregistrements des bases non utilisées du combiné (page 26).
- Le nombre maximum de combinés (6) est déjà enregistré sur la base. Effacez les enregistrements des combinés non utilisés des bases (page 26).
- Vous avez entré un code PIN erroné. Si vous avez oublié votre code PIN, consultez votre centre de services Panasonic le plus proche.
- Eloignez le combiné et la base d'autres appareils électriques.

Informations techniques

Norme: DECT (Digital Enhanced Cordless Telecommunications),
GAP (Generic Access Profile)

Nombre de voies: 120 voies duplex

Plage de fréquences: de 1,88 GHz à 1,9 GHz

Procédure duplex: TDMA (Time Division Multiple Access - accès multiple à répartition temporelle)

Espacement entre voies: 1728 kHz

Débit binaire: 1152 kbit/s

Modulation: GFSK (Gaussian Frequency Shift Keying)

Puissance de transmission de radiofréquence: environ 250 mW

Codage de voix: ADPCM 32 kbit/s

Alimentation électrique: adaptateur secteur 220 - 240 V, 50 Hz

Consommation électrique, base: en mode veille: environ 3,5 W, maximum: environ 9,2 W

Conditions de fonctionnement: 5° C - 40° C, 20 % - 80 % d'humidité relative de l'air (sec)

Dimensions, base: environ 58 mm x 128 mm x 105 mm

Dimensions, combiné: environ 143 mm x 48 mm x 32 mm

Poids, base: environ 170 g

Poids, combiné: environ 120 g

Remarque:

- Les caractéristiques peuvent changer.
- Les illustrations figurant dans ce manuel utilisateur peuvent différer légèrement du produit réel.

Raccordements:

L'appareil ne fonctionne pas pendant une panne de courant. Nous vous recommandons de brancher un téléphone standard sur la même ligne pour assurer une protection électrique.

Index

Index

- A** Alarme: 16
 Alarme "hors zone": 17
 Alarme "piles faibles": 17
 Appel direct: 18
 Appeler un correspondant: 9
 Appel interdit: 18
- B** Base
 Annulation: 26
 Code PIN: 20
 Guide des réglages: 20
 Rétablissement: 24
 Sélection: 26
 Bases supplémentaires: 25
 Bip de touche: 17
- C** Code PIN
 Base: 20
 Combiné: 19
 Combiné
 Annulation: 26
 Code PIN: 19
 Guide des réglages: 15
 Localisation: 10
 Mise sous/hors tension: 7
 Rétablissement: 20
 Combinés supplémentaires: 25
 Les combinés sélectionnés vont sonner: 27
 Tous les combinés vont sonner: 27
 Conférence: 28
- D** Désactivation temporaire de la sonnerie du combiné: 10
 Durée de la pause: 21
- E** Ecran
 Icônes: 5
 Langue: 18
 Mode conversation: 18
 Mode veille: 17
 Enregistrement: 25
- H** Heure et date: 8
- I** Identification des appels: 13
 Effacement: 14
 Mémorisation dans le répertoire: 14
 Modification: 14
 Rappel: 13
- Service de messagerie vocale: 13
 Signal d'appel: 13
 Visualisation: 13
 Intercommunication: 28
- L** Liste de renumérotation: 9
- M** Mise sous/hors tension (combiné): 7
 Montage mural: 8
- N** Numéro d'urgence: 22
- P** Pause: 10
 Pile
 Autonomie: 7
 Charge: 6
 Installation: 6
 Niveau de charge: 6
 Remplacement: 7
 Type: 19
 Prise de ligne automatique: 10
- R** Raccordements: 6
 Renumérotation: 9
 Répertoire: 10
 Appeler un correspondant: 11
 Effacement: 11
 Mémorisation: 10
 Modification: 11
 Répondre à un appel: 10
 Restriction d'appel: 21
 "R" (rappel): 10
- S** Sélection automatique de l'opérateur: 22
 Attribution: 23
 Codes opérateur: 23
 Préfixes: 23
 Signal d'appel en attente: 17
- T** Tableau des caractères: 11
 Touche d'accès direct (numérotation rapide): 12
 Transfert d'appels: 28
 Type de sonnerie: 17
- V** Verrouillage du clavier: 9
 Volume
 Ecouteur: 9
 Sonnerie (base): 21
 Sonnerie (combiné): 16

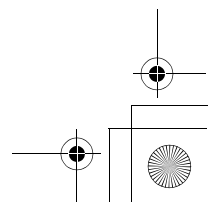
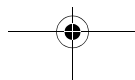
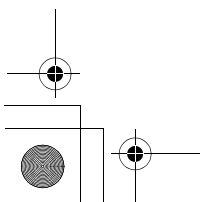
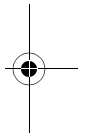
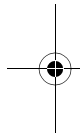
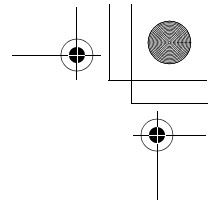
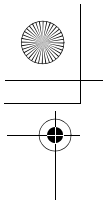

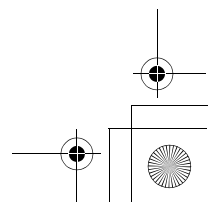
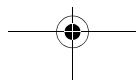
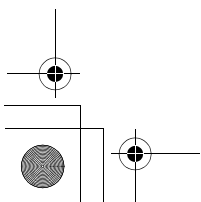
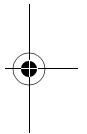
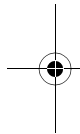
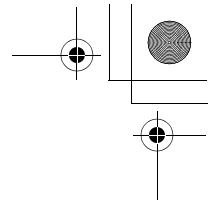
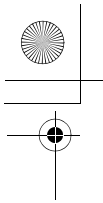

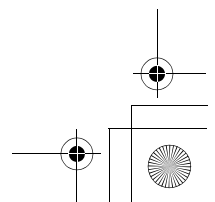
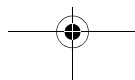
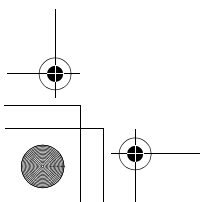
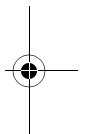
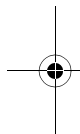
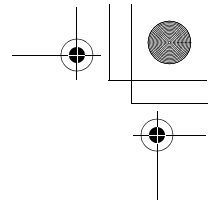
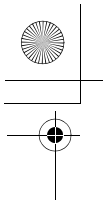

Références à nous communiquer lors de tout contact

Gardez la facture d'achat de l'appareil à portée de la main lors de toute demande de réparation sous garantie.

N° de série (à l'arrière de la base de l'appareil)

Date d'achat

Nom et adresse du vendeur

Remarque:

- Ce matériel est conçu pour être utilisé sur le réseau téléphonique analogique de Belgique.
- En cas de problème, contactez tout d'abord votre fournisseur de matériel.

Déclaration de conformité

Panasonic Communications Co., Ltd., déclare que ce téléphone numérique sans fil DECT est conforme aux critères essentiels et autres dispositions importantes de la directive 1999/5/EC.

Une copie de la déclaration de conformité aux critères essentiels de la directive R&TTE est disponible sur le site Internet suivant:

<http://doc.panasonic-tc.de>

CE0436

1999/5/EC

Service des ventes:

Panasonic Belgium N.V.

Stationsstraat 26, B-1702 Groot Bijgaarden, BELGIQUE

www.panasonic.be

Fabricant:

Panasonic Communications Zhuhai Co., Ltd.

3 Ping Xi 8 Lu, Nanping Keji Gongye Yuan, Zhuhai, Guangdong, Chine 519060

© 2004 Panasonic Communications Co., Ltd. Tous droits réservés.

PQQX14019ZA DC0104DG0