

Panasonic

Téléphone numérique sans fil

Manuel utilisateur

Référence **KX-TCD400FR**

Table des matières

Préparatifs

Avant d'utiliser l'appareil pour la première fois.....	2
Informations importantes.....	3
Installation	4

Téléphone sans fil

Utilisation du téléphone.....	9
Appeler un correspondant.....	10
Répondre à un appel.....	11
Répertoire.....	12
Réglages du combiné.....	16
Réglages de la base.....	23
Réglages d'origine.....	26

Informations utiles

Dépannage.....	28
Informations techniques.....	30
Index.....	31
GARANTIE.....	32

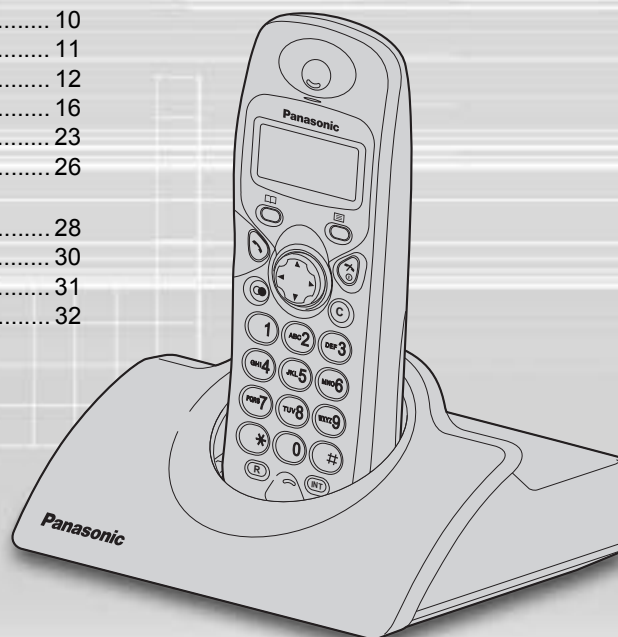

Préparatifs

Téléphone sans fil

Informations utiles

VEUILLEZ LIRE ATTENTIVEMENT CE MANUEL AVANT D'UTILISER L'APPAREIL.

Chargez la batterie pendant environ 7 heures avant d'utiliser l'appareil.

Avant d'utiliser l'appareil pour la première fois

Vous venez d'acquérir un nouveau téléphone numérique sans fil Panasonic et nous vous en remercions.

Cher client,

Vous venez d'acquérir un KX-TCD400FR. Ce produit est fabriqué conformément aux normes européennes relatives aux téléphones sans fil (DECT). La technologie DECT se caractérise par la protection élevée contre les interceptions et la haute qualité des transmissions numériques.

Accessoires (inclus)

- Adaptateur secteur PQLV200CE Cordon téléphonique Piles rechargeables (taille AAA) HHR-4EPT/BA2 (P03P) Couvercle de piles

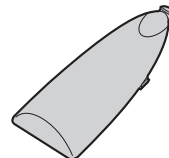
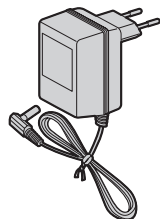

D'autres accessoires sont aussi disponibles. Pour de plus amples renseignements, veuillez vous adresser au centre de service après-vente Panasonic. 08.92.35.05.05

Informations importantes

N'utilisez comme source d'alimentation électrique que celle fournie avec le produit. Ne branchez pas l'adaptateur secteur sur une prise de courant alternatif autre qu'une prise standard de 230V.

Cet appareil a été approuvé pour être utilisé avec l'alimentation électrique PQLV200CE. Dans les cas suivants, l'appareil ne peut pas être utilisé en cas d'urgence:

- Lorsque les batteries du combiné portatif sont déchargées ou défectueuses.
- En cas de panne de courant.
- Lorsque la fonction "Clavier" est activée.
- Lorsque la base fonctionne en mode d'appel direct.

N'ouvrez jamais la base ou le combiné (sauf pour remplacer les batteries).

Cet appareil ne doit être utilisé ni à proximité d'un appareil de soins médicaux d'urgence/intensifs ni par des personnes portant un appareil de stimulation cardiaque (pacemaker).

Veillez à ce qu'aucun objet ou liquide ne pénètre dans l'appareil. N'exposez pas l'appareil à une fumée excessive, à la poussière, aux vibrations mécaniques ou aux chocs.

Environnement

N'utilisez pas cet appareil près de l'eau. Maintenez l'appareil éloigné de toute source de chaleur (radiateur, autocuiseur, etc.) et ne le laissez pas dans une pièce où la température est inférieure à 5°C ou supérieure à 40°C.

L'adaptateur secteur est utilisé comme principal organe de déconnexion.

Assurez-vous donc que la prise secteur est située ou installée près de l'appareil et est facilement accessible.

ATTENTION:

POUR EVITER TOUT RISQUE DE DECHARGE ELECTRIQUE, N'EXPOSEZ JAMAIS CET APPAREIL A LA PLUIE OU TOUTE AUTRE SOURCE D'HUMIDITE.

Précautions concernant les batteries

Utilisez les batteries du type prescrit uniquement.

N'utilisez que des batteries rechargeables.

N'utilisez pas ensemble des batteries neuves et des batteries usagées.

Ne jetez pas les batteries au feu, car elles pourraient exploser.

Les batteries doivent être éliminées conformément à la réglementation locale sur les déchets.

N'ouvrez pas les batteries et ne les détériorez pas.

L'électrolyte est corrosif et peut provoquer des brûlures ou des blessures aux yeux ou à la peau.

L'électrolyte est toxique et ne doit jamais être avalé.

Lorsque vous manipulez les batteries, veillez tout particulièrement à ne pas les mettre en contact avec des matériaux conducteurs tels que bagues, bracelets ou clés, car ils risquent de provoquer un court-circuit.

Les batteries et/ou le matériau conducteur peuvent surchauffer et occasionner des brûlures.

Rechargez les batteries fournies conformément aux instructions données dans le présent manuel.

Emplacement

- Pour bénéficier d'une zone de couverture maximale et éviter les bruits parasites, il est recommandé d'installer la base comme indiqué ci-dessous:
 - Loin d'appareils électriques tels que téléviseur, radio, ordinateur ou autre téléphone.
 - Dans un endroit élevé et central.

Précaution

La sonnerie est émise par l'écouteur. Pour éviter tout problème auditif, répondez à l'appel avant de porter le combiné à l'oreille.

Préparatifs

Installation

◆◆ Raccordement

Branchez l'adaptateur secteur et la prise du téléphone dans l'ordre 1, 2, 3, 4.

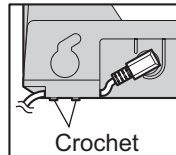

Fixez le cordon de l'adaptateur secteur pour qu'il ne se débranche pas.

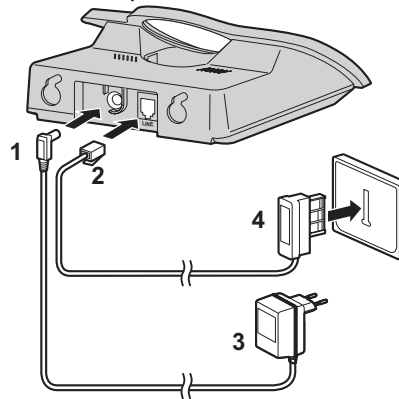

L'adaptateur secteur doit rester branché en permanence (il est normal que l'adaptateur soit chaud pendant son utilisation).

- Ne raccordez jamais le câble du téléphone pendant un orage.

◆◆ Installation des batteries

Installez les piles comme illustré. La partie \ominus doit être introduite en premier lieu. Refermez le couvercle comme indiqué par la flèche.

- Lorsque vous remplacez les piles, la partie \oplus doit être retirée en premier lieu.

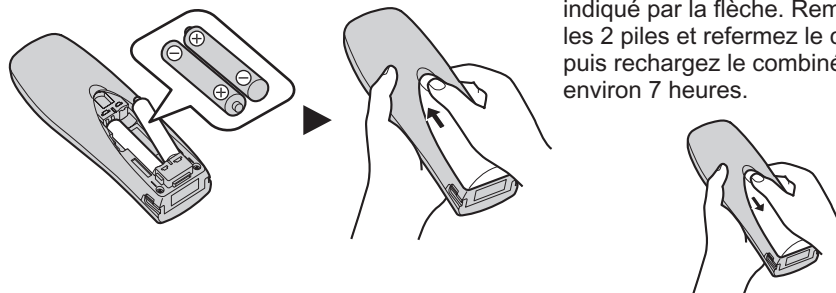

Pour remplacer les piles:

Appuyez fermement sur l'encoche du couvercle, puis faites le glisser comme indiqué par la flèche. Remplacez les 2 piles et refermez le couvercle, puis rechargez le combiné pendant environ 7 heures.

Installation

◆◆ Charge des batteries

À la livraison de l'appareil, les batteries ne sont pas chargées. Pour les charger, placez le combiné sur sa base. **Les batteries doivent être chargées pendant environ 7 heures avant la première utilisation.** Pendant la charge, l'icône représentant une batterie passe par les phases indiquées ci-dessous.

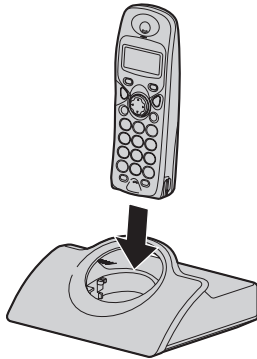

Charge terminée En cours de chargement

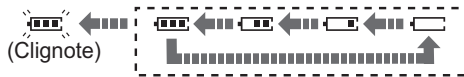

Affichage	Niveau de charge
	Haut
	Charge moyenne
	Charge faible
	Recharge nécessaire.

Le combiné hors tension sera mis automatiquement sous tension dès qu'il sera placé sur la base.
En utilisation normale, le combiné et la base doivent être alimentés en permanence.

◆◆ Autonomie des batteries

L'autonomie des batteries dépend de l'utilisation qu'on en fait et des conditions d'utilisation. Les durées indiquées ci-dessous sont données à titre indicatif pour des batteries Ni-MH (700 mAh) complètement chargées:

En communication: environ 10 h

En mode veille: environ 120 h

L'autonomie des batteries Ni-Cd (250 mAh) est la suivante:

En communication: environ 4 h

En mode veille: environ 40 h

(Les durées indiquées se rapportent aux performances optimales)

Les batteries atteignent leurs performances optimales après plusieurs cycles de charge/décharge complète.

Les batteries ne peuvent être surchargées à moins d'être enlevées et remplacées de manière répétée.

Si l'autonomie des batteries diminue, assurez-vous que les bornes des batteries et du chargeur sont propres.

Pour garantir une durée de vie maximale, il est recommandé de ne pas recharger les batteries avant que l'icône commence à clignoter

Préparatifs

Installation

◆◆ Symboles utilisés dans ce manuel

Symbole	Signification
	Pour effectuer une recherche, poussez sur la flèche vers le HAUT ou vers le BAS .
	Pour accéder à la fonction souhaitée, appuyez sur la flèche DROITE .
	Pour effectuer une recherche et accéder à la fonction souhaitée, poussez sur la flèche vers le HAUT ou vers le BAS , puis sur la flèche DROITE .
	Pour déplacer le curseur vers la droite ou vers la gauche, poussez sur DROITE ou GAUCHE .
	Pour passer à l'étape suivante.
" "	Les mots entre guillemets se rapportent aux messages affichés à l'écran.

◆◆ Remplacement des batteries

Si le voyant clignote après seulement quelques appels alors que les piles du combiné ont été complètement chargées, il est préférable de remplacer les piles.

Chargez les nouvelles batteries pendant environ 7 heures avant d'utiliser l'appareil. (Ne branchez pas la prise du téléphone à ce stade.)

Pour remplacer les batteries, veillez à utiliser des batteries de même type que celles remplacées.

Choix du type de batterie

1	2	3
Appuyez sur MENU .	Recherchez/Sélectionnez "PROG COMBINE".	Recherchez/Sélectionnez "AUTRE OPTION".
4	5	
Recherchez/Sélectionnez "TYPE BATTERI".	Recherchez/Sélectionnez "NI-CD" ou "NI-MH".	

- Pour sortir, appuyez sur la touche
- Si vous placez des piles Ni-Cd alors que le réglage "TYPE BATTERI" est sur "NI-MH", le voyant disparaîtra et la charge s'arrêtera, même si le combiné est sur le berceau.
- N'utilisez pas de piles non-rechargeables. Si vous mettez des piles non-rechargeables et que vous commencez la charge, cela peut provoquer la fuite d'électrolyte.

Veillez n'utiliser que des piles Panasonic P03P (Ni-MH) ou P03H (Ni-Cd).

Installation

◆◆ Emplacement des commandes

Combiné

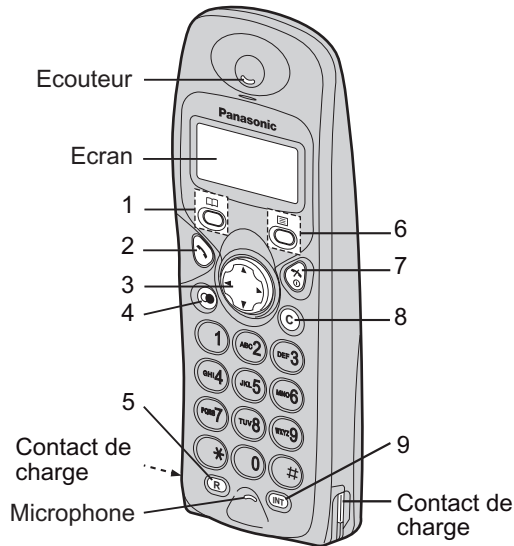

- 1 - : Touche **REPertoire**
- 2 - Touche **PRISE DE LIGNE**
- 3 - Touche de navigation
- 4 - Touche **BIS/PAUSE**
- 5 - Touche **RAPPEL**
- 6 - : Touche **MENU/VALIDATION**
- 7 - Touche **MISE HORS/SOUS TENSION**
- 8 - Touche **ANNULATION**
- 9 - Touche **MISE EN ATTENTE**

Préparatifs

◆◆ Ecran du combiné

- | | | | |
|--|---|--|-------------------------------|
| | Dans la zone de couverture de la base | | Interdiction d'appel activée |
| | Hors de portée/Base non alimentée | | Mode d'appel direct activé |
| | Utilisation du combiné | | Verrouillage de touche activé |
| | Communication en cours (appel ou réception) | | Volume de sonnerie désactivé |
| | Utilisation du répertoire | | Pause pendant la numérotation |
| | En mode de réglage | | |
| | Batterie faible | | |
| | Batterie pleine | | |

Installation

◆◆ Montage mural

Ce poste peut être fixé au mur.

- Vissez les vis dans le mur. La distance horizontale entre le centre de chaque vis doit être de 8 cm.
- Branchez l'adaptateur secteur et le cordon téléphonique.
- Placez les fils comme illustré, puis fixez le poste au mur.

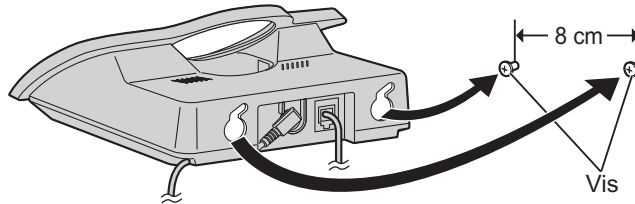

Gabarit de montage mural

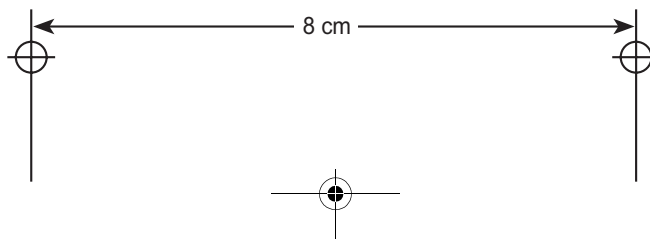

8

Utilisation du téléphone

◆◆ Mise sous/hors tension

Appareil sous tension



Appuyez pendant plus de 1 seconde.*1

Appareil hors tension



Appuyez pendant plus de 2 secondes.*2

*1 Lorsque vous relâchez la touche , l'écran passe en mode veille.

*2 L'écran s'éteint.

◆◆ Appeler un correspondant

Numéro avant la prise de ligne

1 Numéro de téléphone *1



Appuyez sur la touche **PRISE DE LIGNE**.

Numéro après la prise de ligne



Appuyez sur la touche **PRISE DE LIGNE**.

2 Numéro de téléphone

*1 Pour corriger, appuyez sur **ANNULATION**. Les chiffres s'effacent à partir de la gauche. Entrez ensuite les numéros.

◆◆ Répondre à un appel



Appuyez sur la touche **PRISE DE LIGNE**. *1

Mettre fin à un appel

(Pendant la communication) →











Appuyez sur la touche **HORS TENSION**.

• Chaque sonnerie retentira à un faible volume, puis augmentera graduellement lors de la réception d'un appel.

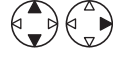
*1 Vous pouvez aussi répondre à un appel en appuyant sur une touche de numérotation, **MISE EN ATTENTE**, **#** ou *****.

◆◆ Réglage de la date/heure

Après une panne de courant, il faut de nouveau régler l'horloge. Assurez-vous que le voyant  ne clignote pas.

1 	2 	→ "ENTRER CODE"	3 	→ Réglez l'heure. 4 chiffres (24 heures). *1	4 
Appuyez sur MENU .	Recherchez/Sélectionnez "PROG BASE".				Appuyez sur la touche de VALIDATION .
5 	→ "ENTRER CODE"	6 	deux fois →	Entrez le jour, le mois, puis l'année. *2	7 
Appuyez sur la flèche de DROITE .					Appuyez sur la touche de VALIDATION .

• Pour sortir, appuyez sur la touche .

*1 Par exemple, pour régler 7:15, entrez 0715.

*2 Par exemple, pour régler le 16 février 2003, entrez 160203.

Appeler un correspondant





◆◆ Renumérotation

Les 10 derniers numéros composés sont mémorisés sur la liste de renumérotation.





Renumérotation avec la liste de renumérotation Renumérotation du dernier numéro

1  Appuyez sur la touche BIS .*1	2  Recherchez un numéro précédemment composé.	3  Appuyez sur la touche PRISE DE LIGNE .	1  Appuyez sur la touche PRISE DE LIGNE .	2  Appuyez sur la touche BIS .
--	--	---	---	--

Modification d'un numéro de la liste de renumérotation

1  Appuyez sur la touche BIS .*1	2  Recherchez/sélectionnez un numéro composé précédemment.	3  Recherchez/Sélectionnez "MODIF NUMERO".	Le premier chiffre du numéro précédemment composé que vous avez sélectionné clignote.
4  Déplacez le curseur.	5  Appuyez sur la touche ANNULATION .*2	ET/OU Numéro 6 Modifiez le numéro de téléphone.*3	Appuyez sur la touche PRISE DE LIGNE . OU Appuyez 3 fois sur la touche de VALIDATION pour entrer le numéro dans la mémoire.
			Pour entrer un nom dans la mémoire, reportez-vous à Nom , à la page 12, ou appuyez sur la touche de VALIDATION .

Effacement d'un ou plusieurs numéros de la liste de renumérotation

1  Appuyez sur la touche BIS .*1	2  Recherchez/Sélectionnez un numéro composé précédemment.	3  Recherchez/Sélectionnez "EFFACEMENT" ou "EFFACEMENTTOTAL".	4  Recherchez/Sélectionnez "OUI".
--	---	--	--

- Pour sortir, appuyez sur la touche .

*1 Si la liste de renumérotation ne comporte aucun numéro, le message "AUCUN NOPROG" s'affiche.





*2 Les chiffres s'effacent à gauche du chiffre qui clignote.

*3 Les chiffres s'ajoutent à gauche du chiffre qui clignote. Pour effacer et/ou ajouter plus d'un numéro, reprenez les étapes à partir du point 4.

Répondre à un appel

◆◆ Prise de ligne automatique

Lorsqu'elle est activée, la fonction de prise de ligne automatique vous permet de répondre au téléphone en soulevant le combiné de la base.

1		2		3		4		5	
Appuyez sur MENU .		Recherchez/Sélectionnez "PROG COMBINE".		Recherchez/Sélectionnez "AUTRE OPTION".		Recherchez/Sélectionnez "REPONSE AUTO".		Recherchez/Sélectionnez "OUI" ou "NON".	

- Pour sortir, appuyez sur la touche .

◆◆ Désactivation temporaire de la sonnerie

Cette fonction vous permet de couper temporairement la sonnerie de l'appareil lorsque vous répondez à un appel externe.

Elle est inopérante lorsque le combiné repose sur la base.

 → 

Appuyez sur la flèche vers le **BAS** et pendant plus de 1 seconde.

Téléphone sans fil



◆◆ Volume de l'écouteur

Pendant un appel, appuyez sur la touche vers le **HAUT** ou vers le **BAS** pour régler le volume sur FAIBLE (0), MOYEN (00) ou FORT (000).

(Pendant la communication) → 

Appuyez sur la flèche vers le **HAUT** ou vers le **BAS**.

◆◆ Mise en attente d'un appel

(Pendant la communication) →  → (L'appel est mis en attente.) → 





Appuyez sur la touche de **MISE EN ATTENTE**.

Appuyez à nouveau sur la touche de **MISE EN ATTENTE** pour reprendre l'appel.

Répertoire

Vous pouvez mémoriser jusqu'à 20 noms et numéros de téléphone dans le répertoire.

◆◆ Mémorisation d'un nom et d'un numéro de téléphone dans le répertoire

1 	2 	3 Numéro de téléphone
Appuyez sur MENU .	Sélectionnez "REPertoire".	Entrez le numéro de téléphone. (max. 24 chiffres)*1
4 	5 Nom	6 
Appuyez sur la touche de VALIDATION .	Entrez le nom. (9 caractères max.)*1	Appuyez sur la touche de VALIDATION .*2

- Pour sortir, appuyez sur la touche .

*1 Pour faire des changements, appuyez sur la flèche **DROITE** ou **GAUCHE** pour déplacer le curseur, puis effacez les caractères en appuyant sur **ANNULATION**, et/ou tapez les caractères. Les caractères s'effacent ou s'ajoutent à gauche du caractère qui clignote. Pour entrer des caractères, reportez-vous à "Sélection des caractères", ci-dessous.

*2 Pour mémoriser des informations sur un autre correspondant, reprenez à partir du point **3**.

Sélection des caractères































































Touches	Nombre de fois que la touche est enfoncée								Touches	Nombre de fois que la touche est enfoncée				
	1	2	3	4	5	6	7	8		1	2	3	4	5
	#	[]	*	'	-	/	1		M	N	O	6	
	A	B	C	2						P	Q	R	S	7
	D	E	F	3						T	U	V	8	
	G	H	I	4						W	X	Y	Z	9
	J	K	L	5						Vierge	0			

Tableau des caractères





A	B	C	D	E	F	G	H	I	J	K	L	M	N	O	P	Q	R	S	T	U	V	W	X	Y
																								
Z	1	2	3	4	5	6	7	8	9	*	0	#	-	/	[]	,							
																								

Répertoire

Modification d'un enregistrement dans le répertoire

1		2		3		▶ Le premier chiffre du numéro sélectionné clignote.	
Appuyez sur REPertoire . *1		Recherchez/Sélectionnez le numéro souhaité.		Sélectionnez "MODIFICATION".			
<Numéro de téléphone>							
4		5		ET/OU	Numéro	6	
Déplacez le curseur.		Appuyez sur la touche ANNULATION . *2		Modifiez le numéro de téléphone. *3		Appuyez sur la touche de VALIDATION .	
<Nom>							
7		8		ET/OU	Nom	9	
Déplacez le curseur.		Appuyez sur la touche ANNULATION . *2		Modifiez le nom. *4		Appuyez sur la touche de VALIDATION .	

Suppression d'un enregistrement dans le répertoire

1		2		3		
Appuyez sur REPertoire . *1		Recherchez/Sélectionnez le numéro souhaité.		Recherchez/Sélectionnez "EFFACEMENT".		
4			Recherchez/Sélectionnez "OUI". *5			

Composer un numéro avec le répertoire

1		2		3	
Appuyez sur REPertoire . *1		Recherchez le numéro souhaité.		Appuyez sur la touche PRISE DE LIGNE .	

- Pour sortir, appuyez sur la touche .

*1 Si le répertoire ne contient aucun numéro, le message "AUCUN NOPROG" s'affiche.

*2 Les chiffres s'effacent à partir de la gauche du chiffre qui clignote.



*3 Les chiffres s'ajoutent à partir de la gauche du chiffre qui clignote. Pour effacer ou ajouter plus d'un chiffre, reprenez les étapes à partir du point 4.

*4 Des caractères sont ajoutés à gauche du caractère qui clignote. Pour effacer ou ajouter plus d'un caractère, reprenez les étapes à partir du point 7.

*5 Pour effacer des informations sur un autre correspondant, reprenez à partir du point 2.

Répertoire

◆◆ Sauvegarde du numéro de téléphone dans le répertoire lors de la composition du numéro avant la prise de ligne





1 Numéro de téléphone *1	2 	3 
	Appuyez sur la touche de VALIDATION pour entrer le numéro dans la mémoire.	Appuyez deux fois sur la touche de VALIDATION .
4 Nom	5 	
Entrez le nom.*2	Appuyez sur la touche de VALIDATION .	

- Pour sortir, appuyez sur la touche .

*1 Pour faire des changements, appuyez sur **ANNULATION**. Les chiffres s'effacent vers la gauche. Entrez ensuite le nouveau numéro.

*2 Pour entrer des caractères, reportez-vous à "Sélection des caractères", à la page 12.

◆◆ Sauvegarde du numéro de la liste de renumérotation vers le répertoire

1 	2 	3 	4 
Appuyez sur la touche BIS . *1	Recherchez/ Sélectionnez un numéro composé précédemment.	Recherchez/ Sélectionnez "SAUVE REPERT". *2	Appuyez sur la touche de VALIDATION .
<p>Pour entrer le nom dans la mémoire, reportez-vous à Nom, à la page 12.</p>			
5	OU 		
Appuyez sur la touche de VALIDATION .			

- Pour sortir, appuyez sur la touche .

*1 Si la liste de renumérotation ne contient aucun numéro, le message "AUCUN NOPROG" s'affiche.





*2 Pour faire des changements, appuyez sur la flèche **DROITE** ou **GAUCHE** pour déplacer le curseur, puis effacez les caractères en appuyant sur **ANNULATION** et/ou tapez les caractères. Des chiffres sont effacés ou ajoutés à gauche du chiffre qui clignote.

Répertoire

◆◆ Touche d'accès direct

Les touches de numérotation 1 à 9 peuvent être désignées comme touches d'accès direct. Ces touches d'accès direct vous permettent de choisir 9 numéros de téléphone du répertoire.

Attribution d'une touche d'accès direct à un numéro de téléphone

1  Appuyez sur la touche REPertoire . *1	2  Recherchez/Sélectionnez l'information souhaitée.	3  Recherchez/Sélectionnez "INSC TOU RAP".
4  Recherchez/Sélectionnez le numéro de la touche de numérotation souhaitée. *2	5  Recherchez/Sélectionnez "OUI".	

Composition d'un numéro à l'aide de la touche d'accès direct

1 Appuyez sur la touche de numérotation enregistrée comme touche d'accès direct et maintenez-la enfoncée.	2  Appuyez sur la touche PRISE DE LIGNE .
--	---

Annulation de l'affectation de données à une touche d'accès direct

1 Appuyez sur la touche de numérotation enregistrée comme touche d'accès direct et maintenez-la enfoncée.	2  Appuyez sur la flèche de DROITE .	3  Sélectionnez "EFFACEMENT".	4  Recherchez/Sélectionnez "OUI". *3
--	--	---	---

- Pour sortir, appuyez sur la touche .

- *1 Si le répertoire ne contient aucun numéro, le message "AUCUN NOPROG" s'affiche.
 *2 Le numéro clignote lorsque la touche de numérotation est déjà utilisée comme touche d'accès direct.
 *3 Après annulation de l'affectation de données à une touche d'accès direct, ces données restent néanmoins mémorisées dans le répertoire.

Réglages du combiné



◆◆ ALARME HEURE : Alarme

Avant de commencer la programmation, suivez les étapes 1 à 3.



L'horloge doit être réglée avant d'activer l'alarme.

- 1**  Appuyez sur **MENU**.
- 2**  Recherchez/Sélectionnez "PROG COMBINE".
- 3**  Recherchez/Sélectionnez "ALARME HEURE".

Programmation de l'heure de l'alarme

- 4**  Recherchez/Sélectionnez "REG HEURE AL".
- 5** **Heure** Réglez l'heure. 4 chiffres (24 heures).
- 6**  Appuyez sur la touche de **VALIDATION**.
- 7**  Recherchez/Sélectionnez "NON", "UNE FOIS" ou "CHAQUE JOUR".

Activation/Désactivation de l'alarme

- 4**  Recherchez/Sélectionnez "ALARME O/N".
- 5**  Recherchez/Sélectionnez "NON", "UNE FOIS" ou "CHAQUE JOUR".

- Pour sortir, appuyez sur la touche .

Pour arrêter l'alarme: L'alarme de l'heure retentira pendant 3 minutes. Lorsque l'alarme retentit, appuyez sur une touche de numérotation. L'alarme s'arrête et l'écran revient en mode veille.

Si l'option "UNE FOIS" a été sélectionnée, le réglage est automatiquement invalidé. Lorsque l'appareil fonctionne en mode conversation, l'alarme ne retentit qu'après la fin de la communication.

Réglages du combiné

◆◆ OPT SONNERIE : Option sonnerie

Avant de commencer la programmation, suivez les étapes 1 à 3.

1 

Appuyez sur
MENU.

2 

Recherchez/Sélectionnez
"PROG COMBINE".

3 

Recherchez/Sélectionnez
"OPT SONNERIE".

Réglage du volume de la sonnerie

Vous avez le choix entre 6 niveaux et la désactivation.

4 

Recherchez/Sélectionnez
"VOL SONNERIE".

5 

Recherchez/Sélectionnez le volume
de la sonnerie.

- Si vous sélectionnez "SANS SON", l'indication  s'affiche.

Sélection du type de sonnerie du combiné pour un appel externe/alarme

Vous disposez de 20 possibilités pour chaque sonnerie.

4 

Recherchez/Sélectionnez
"SONN EXT" ou
"ALARME".

5 

Recherchez/Sélectionnez
le type de sonnerie.*1

- Pour sortir, appuyez sur la touche .
 - Chaque sonnerie retentira à un faible volume, puis augmentera graduellement lors de la réception d'un appel.
- *1 Si vous sélectionnez l'une des sonneries, elle retentit pendant 10 secondes, même si un correspondant raccroche. Par conséquent, il se peut que vous entendiez une tonalité ou personne à l'autre bout après que vous ayez répondu à un appel.

Réglages du combiné





◆◆ : Option de tonalité

Vous pouvez activer ou désactiver les sons suivants:

Bip de touche: Un bip retentit lorsque vous poussez sur une touche et un bip de confirmation ou un bip d'erreur retentit pendant l'opération.

Alarme "hors zone": Cette alarme retentit lorsque vous vous trouvez hors de portée de la base.

Alarme "batterie faible": Cette alarme retentit lorsque les batteries doivent être rechargées.

<p>1 </p> <p>Appuyez sur MENU.</p>	<p>2 </p> <p>Recherchez/Sélectionnez "PROG COMBINE".</p>	<p>3 </p> <p>Recherchez/Sélectionnez "OPTION BIP".</p>	<p>4 </p> <p>Recherchez/Sélectionnez "BIP TOUCHE", "AVERT ZONE" ou "ALARME BATT".</p>
<p>5 </p> <p>Recherchez/Sélectionnez "OUI" ou "NON".</p>			

- Pour sortir, appuyez sur la touche .

Réglages du combiné

◆◆ AFFICHAGE : Option d'affichage

Avant de commencer la programmation, suivez les étapes 1 à 3.



Appuyez sur **MENU**.



Recherchez/Sélectionnez
"PROG COMBINE".



Recherchez/Sélectionnez
"AFFICHAGE".

Sélection du type d'affichage en mode conversation

Même si vous sélectionnez "NO TELEPHONE", le numéro de téléphone du correspondant n'apparaîtra pas à l'écran lorsque vous recevrez des appels.



Recherchez/
Sélectionnez
"ECRAN COMM".



Recherchez/Sélectionnez
"DUREE APPEL" (durée de l'appel) ou
"NO TELEPHONE" (numéro de téléphone).

Sélection de la langue d'affichage



Recherchez/Sélectionnez
"LANGAGE".



Recherchez/Sélectionnez
la langue souhaitée.*1

- Pour sortir, appuyez sur la touche

*1 Vous avez le choix entre 10 langues. Si vous sélectionnez une langue que vous ne comprenez pas, réinitialisez le combiné pour revenir au réglage d'origine.

Appuyez sur **MENU** ➔ **BAS** ➔ **DROITE** ➔ **HAUT** ➔ **DROITE** ➔ **PIN à 4 chiffres du combiné** ➔ **HAUT** ➔ **VALIDATION**

Tous les réglages du combiné seront réinitialisés (page 26). Les données du répertoire seront toutefois conservées.

Réglages du combiné

◆◆ **OPTION APPEL** : Option d'appel

Avant de commencer la programmation, suivez les étapes 1 à 3.



Appuyez sur **MENU**.



Recherchez/Sélectionnez
"PROG COMBINE".



Recherchez/Sélectionnez
"OPTION APPEL".

Activation/Désactivation de l'interdiction d'appel

Cette fonction vous permet d'effectuer des appels d'urgence.

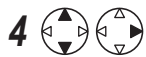

Recherchez/
Sélectionnez
"APPEL INTERD".

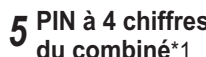

**PIN à 4 chiffres
du combiné*1**



Recherchez/
Sélectionnez
"OUI" ou "NON".*2

Programmation d'un numéro d'appel direct

Après avoir programmé et activé un numéro d'appel direct, vous pouvez le composer en appuyant simplement sur la touche **PRISE DE LIGNE**. Les appels entrants sont acceptés.



Recherchez/
Sélectionnez
"NO DIRECT".



Numéro de téléphone
Entrez un numéro
d'appel direct. (max. 24 chiffres)

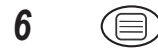

Appuyez 3 fois sur la
touche de **VALIDATION**.

Activation/Désactivation de la fonction d'appel direct



Recherchez/
Sélectionnez
"APPEL DIRECT".



Recherchez/
Sélectionnez
"OUI" ou "NON".*3

• Pour sortir, appuyez sur la touche .

*1 Le code PIN par défaut est 0000.

*2 Si vous sélectionnez "OUI", l'indication s'affiche.





*3 Si vous sélectionnez "OUI", l'indication s'affiche.

Réglages du combiné

◆◆ **AUTRE OPTION** : Autres options

Modification du code PIN du combiné

Le code PIN par défaut est 0000. **Une fois que vous avez programmé le n° PIN du combiné, vous ne pouvez pas le confirmer. Nous vous recommandons de le noter. Si vous l'oubliez, adressez-vous au centre de service après-vente Panasonic le plus proche. 08.92.35.05.05**

1  Appuyez sur MENU .	2  Recherchez/Sélectionnez "PROG COMBINE".	3  Recherchez/Sélectionnez "AUTRE OPTION".
4  Recherchez/Sélectionnez "PIN COMBINE".	5 PIN à 4 chiffres du combiné (actuel)	
6 PIN à 4 chiffres du combiné (nouveau)	7 Nouveau n° PIN à 4 chiffres du combiné à revérifier	

- Pour sortir, appuyez sur la touche .

◆◆ **Verrouillage du clavier**

Vous pouvez verrouiller les touches de numérotation du combiné. Lorsque le clavier est verrouillé, vous pouvez répondre aux appels entrants mais pas faire d'appels. Le verrouillage de touche est annulé si le combiné est éteint.

Tant que le clavier est verrouillé, il est impossible de faire des appels d'urgence.

Verrouillage du clavier

 Appuyez sur la touche de **VALIDATION**
 pendant plus de 2 secondes.

Déverrouillage du clavier

 Appuyez sur la touche de **VALIDATION**
 pendant plus de 2 secondes.

-  s'affiche et toutes les touches se verrouillent.

Réglages du combiné

◆◆ Utilisation de la touche "R" (rappel)

La touche **R** permet d'accéder à des services téléphoniques spéciaux. Pour de plus amples renseignements, veuillez vous adresser à votre fournisseur d'accès au réseau. Si votre appareil est relié à un central téléphonique, la touche **R** vous permet d'accéder à certaines fonctions du central telles que le transfert d'appel vers un autre poste.

◆◆ Utilisation provisoire de la tonalité (pour ceux qui utilisent un téléphone à cadran ou à impulsions)

Le mode de numérotation passe en mode tonalité. Vous pouvez alors utiliser les touches numériques pour entrer des numéros qui requièrent la tonalité (par exemple, pour accéder aux services bancaires électroniques).

Avant de taper un numéro.



Poussez sur l'astérisque.

- Lorsque vous raccrochez, le mode bascule automatiquement en numérotation décimale (Pulse).

◆◆ Pause dans la composition du numéro (pour les appareils reliés à un central téléphonique ou les appels à longue distance)

Cette fonction est utilisée lorsqu'il est nécessaire d'intercaler une pause pendant la composition d'un numéro de téléphone (utilisation d'un central téléphonique ou appel à longue distance).

Par exemple, former le 9 (numéro d'accès à la ligne), suivi d'une pause pour obtenir une ligne extérieure en passant par un central téléphonique:

1 9

2



3 Numéro de téléphone

4



Appuyez sur la touche **BIS**. *1

Appuyez sur la touche **PRISE DE LIGNE**.

- La pause permet d'obtenir la communication lorsque vous rappelez un numéro ou appelez un numéro en mémoire.
- Appuyez sur la touche **BIS** une seule fois pour insérer une pause. Pour prolonger la pause, appuyez sur la touche **BIS** en conséquence.

*1 s'affiche sur l'écran LCD.

Réglages de la base

Avant de commencer la programmation, suivez les étapes 1 à 2.

- 1  Appuyez sur **MENU**. 2  Recherchez/Sélectionnez "PROG BASE".  "ENTRER CODE"





Modification du code PIN de la base

Le code PIN par défaut est 0000. **Une fois que vous avez programmé le n° PIN de la base, vous ne pouvez pas le confirmer. Nous vous recommandons de le noter. Si vous l'oubliez, adressez-vous au centre de service après-vente Panasonic le plus proche. 08.92.35.05.05**

- 3  4 PIN à 4 chiffres de la base (actuel) 5 PIN à 4 chiffres de la base (nouveau)
6 Nouveau n° PIN à 4 chiffres de la base à revérifier



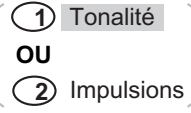

Sélection du mode de numérotation (tonalité/impulsions)

Vous pouvez choisir le mode tonalité ou impulsions en fonction du service offert par le réseau auquel vous êtes relié. Si ce service fonctionne avec des tonalités, choisissez l'option tonalité. Si ce service avec des cadrans ou des impulsions, choisissez l'option impulsions.

- 3  4 PIN à 4 chiffres de la base*1 5  6  (1) Tonalité
ou
(2) Impulsions 7  Appuyez sur la touche de **VALIDATION**.

Temps de pause

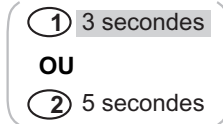
Vous pouvez régler le temps de pause sur 3 ou 5 secondes, en fonction du central téléphonique utilisé.

- 3  4 PIN à 4 chiffres de la base*1 5  6  (1) 3 secondes
ou
(2) 5 secondes 7  Appuyez sur la touche de **VALIDATION**.

- Pour sortir, appuyez sur la touche .
 - Le réglage par défaut est indiqué en grisé.
- *1 Le code PIN par défaut est 0000.

Téléphone sans fil

Réglages de la base

Avant de commencer la programmation, suivez les étapes 1 à 2.

- 1**  Appuyez sur **MENU**.
- 2**  Recherchez/Sélectionnez "PROG BASE".
-  "ENTRER CODE"

Sélection automatique de l'opérateur





La sélection automatique de l'opérateur permet de sélectionner l'opérateur (réseau) le moins onéreux pour les appels à longue distance.

Veuillez contacter votre opérateur pour tout ce qui concerne la tarification spécifique à l'opérateur.

Sélection du type d'opérateur

Il faut d'abord choisir le type d'opérateur. En effet, certains opérateurs ont un code à 1 chiffre (0 à 9) et d'autres à plusieurs chiffres (généralement quatre):

Utilisation d'un code opérateur à un/plusieurs chiffres

3 	4 PIN à 4 chiffres de la base*1	5 	6  pour sélectionner le code opérateur à 1 chiffre. OU  pour sélectionner le code opérateur à plusieurs chiffres.	7  Appuyez sur la touche de VALIDATION .
--	--	--	--	---

Mémorisation des codes opérateurs

Vous devez souscrire un abonnement aux services d'un deuxième opérateur, puis mémoriser le code de ce deuxième opérateur comme suit:

3 	4 PIN à 4 chiffres de la base*1	5 	6  Oui	7 Code du 1er opérateur Entrez le code de l'opérateur. (7 chiffres max.)	8  Appuyez sur la touche de VALIDATION .
--	--	--	--	---	---

- Pour sortir, appuyez sur la touche .

*1 Le code PIN par défaut est 0000.

Réglages de la base

Avant de commencer la programmation, suivez les étapes 1 à 2.

- 1**  Appuyez sur **MENU**.
- 2**  Recherchez/Sélectionnez "PROG BASE".
-  "ENTRER CODE"

Mémorisation des indicatifs de zone





Enregistrez ensuite le ou les indicatifs de zone pour lesquels la tarification des services de l'opérateur (réseau) choisi est inférieure à celle du premier opérateur (réseau) (25 indicatifs maximum).

Lorsqu'un des indicatifs de zone mémorisés est composé, le code opérateur choisi est automatiquement utilisé.

(Autrement dit, lors d'un appel, il ne sera pas nécessaire de saisir ce code.)

3 	4 PIN à 4 chiffres de la base*1	5 	6 Indicatif de zone (5 chiffres max.)	7 	Appuyez sur la touche de VALIDATION .*2	8 	Appuyez sur la touche de VALIDATION .
--	--	--	--	--	--	--	--

Activation/Désactivation de la sélection automatique de l'opérateur

3 	4 PIN à 4 chiffres de la base*1	5 	6  Oui OU  Non	7 	Appuyez sur la touche de VALIDATION .
--	--	--	--	---	--

- Pour sortir, appuyez sur la touche .





*1 Le code PIN par défaut est 0000.

*2 Pour enregistrer d'autres zones, reprenez à partir du point 6.

Réglages d'origine

◆◆ **EFFACER COMB** : Rétablissement des réglages d'origine du combiné

Vous pouvez rétablir les le réglage d'origine de toutes les fonctions du combiné.

1 	2 	3 
Appuyez sur MENU .	Recherchez/Sélectionnez "PROG COMBINE".	Recherchez/Sélectionnez "EFFACER COMB".
4 PIN à 4 chiffres du combiné*1		5 
Recherchez/Sélectionnez "OUI" ou "NON".		

• Pour sortir, appuyez sur la touche .





*1 Le code PIN par défaut est 0000.

Réglages d'origine du combiné

Fonction	Réglage d'origine
Mode alarme	NON
Heure d'alarme	Aucun
Volume de la sonnerie du combiné	6
Type de sonnerie externe	1
Type de sonnerie d'alarme du combiné	1
Bip de touche	OUI
Alarme "hors zone"	NON
Alarme "batterie faible"	OUI
Type d'affichage en mode conversation	Durée de l'appel
Langue d'affichage	Français
Interdiction d'appel	NON
Mode d'appel direct	NON
Numéro d'appel direct	Aucun
PIN à 4 chiffres du combiné	0000
Prise de ligne automatique	NON
Mémoire de renumérotation	Vide
Volume de l'écouteur du combiné	Moyen

Réglages d'origine

◆◆ Rétablissement des réglages d'origine de la base

1 	2 	▶ "ENTRER CODE"
Appuyez sur MENU .	Recherchez/Sélectionnez "PROG BASE".	
3 	4 PIN à 4 chiffres de la base*1	5 
		Appuyez sur la touche de VALIDATION .

- Pour sortir, appuyez sur la touche .
- *1 Le code PIN par défaut est 0000.



Réglages d'origine de la base

Fonction	Réglage d'origine
Temps de pause	3 secondes
PIN à 4 chiffres de la base	0000
Sélection automatique de l'opérateur	NON
Code opérateur	Aucun
Indicatif de zone	Aucun
Mode de numérotation	Tonalité



Dépannage

Si vous ne pouvez utiliser votre appareil normalement, débranchez-le de la prise téléphonique et branchez sur cette prise un téléphone fonctionnant normalement. Si ce téléphone pose aussi des problèmes, veuillez vous adresser au service après-vente de votre fournisseur d'accès au réseau. S'il fonctionne correctement, le problème vient alors de l'appareil. Dans ce cas, demandez conseil à votre fournisseur. Votre fournisseur d'accès au réseau risque en effet de vous facturer tout service ne concernant pas un appareil fourni par lui.

Mettre le combiné sur OFF, puis sur ON / Débrancher et rebrancher l'adaptateur secteur (base).

Problème	Cause probable	Solution
Ecran LCD du combiné éteint.	• Combiné éteint.	• Allumez le combiné (p. 9).
Le combiné ne s'allume pas.	<ul style="list-style-type: none"> • Pas de batteries dans le combiné. • Batteries déchargées. 	<ul style="list-style-type: none"> • Mettez dans le combiné les 2 batteries rechargeables fournies (p. 4). • Placez le combiné sur sa base et branchez l'adaptateur secteur sur la base et sur la prise de CA murale (temps de recharge maximale: 7 heures).
L'icône représentant la batterie ne change pas.	<ul style="list-style-type: none"> • Contact de charge encrassé. • Pas de courant dans la base. 	<ul style="list-style-type: none"> • Nettoyez les contacts du dispositif de charge/de la batterie et essayez à nouveau. • Branchez l'adaptateur secteur sur la base et sur la prise CA murale.
L'icône  clignote.	<ul style="list-style-type: none"> • Combiné hors de portée de la base. • Base non alimentée. 	<ul style="list-style-type: none"> • Rapprochez le combiné de la base. • Branchez l'adaptateur secteur sur la base et sur la prise CA murale.
Le combiné sonne occupé lorsque vous appuyez sur la touche  .	• Combiné hors de portée de la base.	• Rapprochez le combiné de la base.
Pas de tonalité.	• Le téléphone n'est pas branché sur la prise téléphonique.	<ul style="list-style-type: none"> • Branchez la prise du téléphone sur le réseau. • Mettre sur NON, puis sur OUI.

Dépannage

Problème	Cause probable	Solution
Impossible de composer un numéro.	<ul style="list-style-type: none"> Le mode d'interdiction d'appel est activé. Le verrouillage du clavier est activé. 	<ul style="list-style-type: none"> Désactivez cette fonction. Désactivez le verrouillage du clavier.
Le combiné ne sonne pas.	<ul style="list-style-type: none"> Sonnerie désactivée. 	<ul style="list-style-type: none"> Réglez la sonnerie sur l'un des 6 niveaux possibles. (Reportez vous à "Fonctions du combiné".)
Impossible de recomposer un numéro.	<ul style="list-style-type: none"> Le numéro comporte plus de 24 chiffres. 	<ul style="list-style-type: none"> Composez le numéro manuellement.
L'icône  clignote.	<ul style="list-style-type: none"> Batterie faible. 	<ul style="list-style-type: none"> Rechargez les batteries.
L'icône  disparaît.	<ul style="list-style-type: none"> Sélection d'un type de batterie erroné. 	<ul style="list-style-type: none"> Sélectionnez le type de batterie correct.

Informations techniques

Caractéristiques

Standard:	DECT=(Digital Enhanced Cordless Telecommunications) GAP=(Generic Access Profile)
Nombre de voies:	120 voies duplex
Plage de fréquences:	De 1,88 GHz à 1,9 GHz
Procédure duplex:	TDMA (Time Division Multiple Access - Accès multiple à répartition temporelle)
Espacement entre voies:	1728 kHz
Débit binaire:	1152 kbit/s
Modulation:	GFSK
Puissance de transmission de radiofréquence:	environ 250 mW
Codage de voix:	ADPCM 32 kbit/s
Alimentation électrique:	Adaptateur secteur 220 - 240 V, 50 Hz
Consommation électrique (base):	5 VA
Conditions de fonctionnement:	5 - 40 °C, 20 - 80 % d'humidité relative de l'air (sec)
Dimensions (base):	Environ (58 mm x 128 mm x 105 mm) x 170 g
Dimensions (combiné):	Environ (143 mm x 48 mm x 32 mm) x 120 g

- Les caractéristiques peuvent changer.
- Les illustrations figurant dans ce manuel peuvent différer légèrement de l'appareil.

Raccordements:

Le téléphone ne fonctionne pas pendant une panne électrique. Nous vous recommandons de brancher un téléphone standard sur la même ligne pour assurer une protection électrique.

Index

Accessoires	2	Mode de numérotation.....	23
Adaptateur secteur	2, 4	Montage mural.....	8
Alarme	16	Numéro d'appel direct	20
Alarme "batterie faible"	18	Option de tonalité	18
Alarme "hors zone"	18	Pause dans la composition du numéro ..	22
Appel		Précautions concernant	
Mettre fin	9	les batteries.....	3
Répondre	9	Prise de ligne automatique	11
Appeler		Rappel	22
un correspondant.....	9, 10	Répertoire	
Appeler un correspondant		Mémorisation	12
avec le répertoire.....	13	Touche d'accès direct	15
Renumérotation	10	Répondre à un appel	11
Appels		Sélection automatique de l'opérateur	
Renumérotation	10	Activation/Désactivation	25
Autonomie des		Code(s) opérateur(s)	24
batteries	5	Indicatif(s) de zone	25
Base		Type d'affichage en	
Code PIN	23	en mode conversation.....	19
Réglages d'origine	27	Type de sonnerie	17
Rétablissement des réglages		Utilisation provisoire de la tonalité	22
d'origine.....	27	Volume de l'écouteur	11
Bip		Volume de la sonnerie	17
de touche.....	18		
Caractéristiques	30		
Charge des			
batteries	5		
Clavier			
Verrouillage	21		
Combiné			
Code PIN	21		
Ecran	7		
Réglages d'origine	26		
Rétablissement des réglages			
d'origine.....	26		
Sonnerie	17		
Date/Heure	9		
GARANTIE	32		
Installation	4		
des batteries.....	4		
Liste d'identification des appels			
Mémorisation	14		
Mise sous/hors tension	9		

GARANTIE CONDITIONS DE GARANTIE

La présente garantie complète les droits des consommateurs résultant de la loi et autres sources de droit et n'affecte pas ces droits. Si pendant la période de garantie l'appareil se révélait être défectueux, les conditions de garantie applicables sont les suivantes:

1. L'appareil doit être acheté et utilisé uniquement en France et ce, conformément au mode d'emploi et aux normes de sécurité ou normes techniques appliquées en France.
2. Pour l'application de la garantie, nous vous demandons de joindre une copie de votre facture d'achat à votre appareil lors du renvoi chez votre revendeur Panasonic.
3. La garantie ne s'appliquera pas aux dommages causés dans les cas ci-dessous:
 - a) mauvaise utilisation, mauvaise installation, pièces d'usure normale, mauvais entretien.
 - b) intervention de personne non qualifiée et non reconnue par PANASONIC FRANCE.
 - c) incidents dûs à un agent extérieur: incendie, foudre, inondation, humidité etc.
 - d) installation, adaptation ou modification incorrectes de l'appareil ou non conformes aux normes techniques et/ou de sécurité françaises.
 - e) incident intervenant pendant le transport.
 Dans ces cas, la remise en état sera à la charge de l'utilisateur.
4. Si, à tout moment de la période de garantie, une pièce détachée de l'appareil est remplacée par une autre non fournie ni autorisée par PANASONIC FRANCE, ni d'une qualité de sécurité et de performance convenable pour l'appareil ou si l'appareil est réparé par une personne non qualifiée et non reconnue par PANASONIC FRANCE, nous nous réservons le droit d'arrêter cette garantie immédiatement sans notification préalable.
5. La garantie donne droit à l'échange des pièces reconnues défectueuses par nos services techniques ou toute personne accréditée par PANASONIC FRANCE ainsi qu'à la prestation de la main d'œuvre nécessaire. Aucune indemnité ne pourra être demandée pour préjudice consécutif à l'immobilisation de l'appareil en cas de réparation. Le matériel voyagera aux risques et périls de l'utilisateur.
6. Cette garantie ne pourra s'appliquer aux cassettes, batteries et autres composants à durée de vie limitée.
7. Notre décision est définitive en ce qui concerne l'application de la garantie. Tout produit ou pièce détachée défectueuse qui a été remplacée dans le cadre de la garantie devient notre propriété.
8. La durée de la garantie contractuelle applicable sur ce produit est de 12 mois.

Prière de garder ce mode d'emploi avec votre facture.

PANASONIC FRANCE

N° de facture

Date d'achat

Modèle n° **KX-TCD400FR**

N° de série

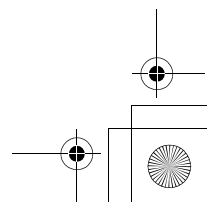
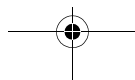
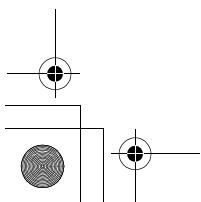
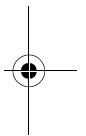
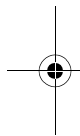
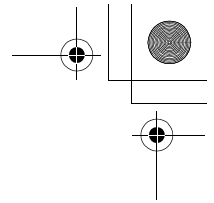
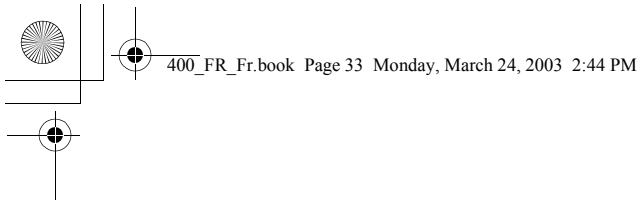

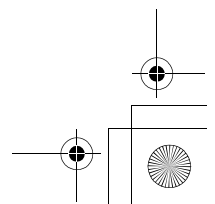
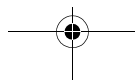
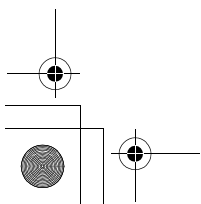
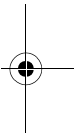
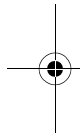
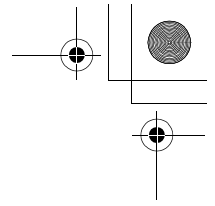
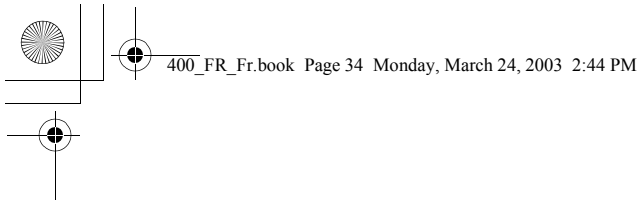

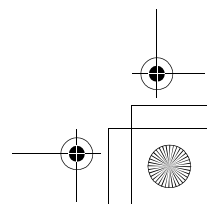
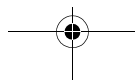
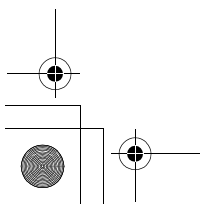
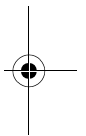
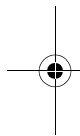
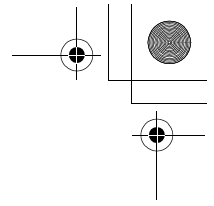
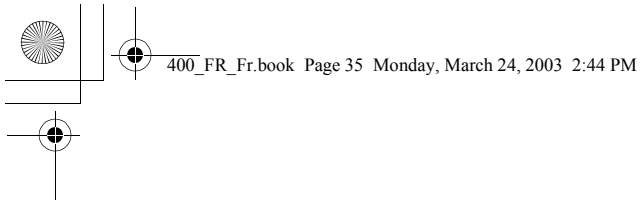

Panasonic Communications Co., Ltd., déclare que ce téléphone numérique sans fil est conforme aux critères essentiels et autres dispositions importantes de la directive 1999/5/EC.

Une copie de la déclaration de conformité aux critères essentiels de la directive R&TTE est disponible sur le site internet suivant:
<http://doc.panasonic-tc.de>

Références à nous communiquer lors de tout contact

N° de série

Date d'achat

(à l'arrière de la base de l'appareil)

Nom et adresse du vendeur

Service consommateurs: 08.92.35.05.05 (0,35€ la minute)

CE0436

1999/5/EC

Spécifications techniques susceptibles de changer sans préavis

Sales Department:

Panasonic France S.A.

270, Avenue du président Wilson

93218 SAINT-DENIS LA PLAINE FRANCE

Service Consommateurs: 08.92.35.05.05

Panasonic Communications Co., Ltd.

1-62, 4-chome, Minoshima, Hakata-ku, Fukuoka 812-8531, Japan

PQQX13641ZA D0303NR0