

Panasonic

Téléphone sans fil numérique

Modèle **KX-TCD300SL**

Résumé

Pour plus de détails, veuillez consulter le Manuel utilisateur.

Commandes

Combiné

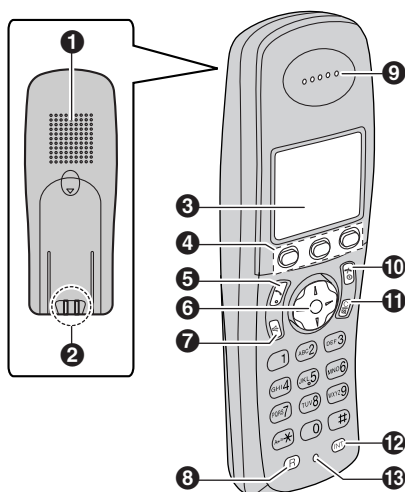

- ❶ Haut-parleur
- ❷ Contact de charge
- ❸ Ecran
- ❹ Touches programmables
- ❺ [↩] (Prise de ligne)
- ❻ Touche de navigation
 - [▲][▼]: pour rechercher le réglage désiré dans les menus.
 - [▶]: pour sélectionner la donnée souhaitée ou déplacer le curseur vers la droite.
 - [◀]: pour revenir à l'écran précédent ou déplacer le curseur vers la gauche.
- ❼ [🔊] (Haut-parleur)
- ❽ [R] (Rappel)
- ❾ Ecouteur
- ❿ [🔌] (Mise hors/Sous tension)
- ⓫ [C/🔇] (Annulation/Désactivation du micro)
- ⓬ [INT] (Intercommunication)
- ⓭ Microphone

Base

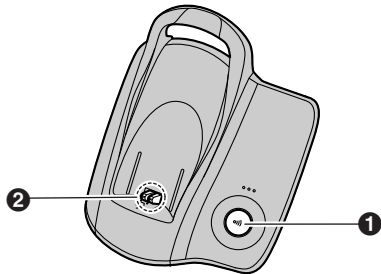

- ❶ [☎] (Appel)
- ❷ Contact de charge

Ecrans







Affichages

Différentes icônes apparaissent sur l'écran du combiné pour indiquer l'état en cours de l'appareil.

- | | |
|--|---|
| <p>⚡ Dans la zone de couverture d'une base</p> <ul style="list-style-type: none"> • Clignotant : le combiné recherche la base. (le combiné est hors de la zone de couverture de la base, le combiné n'est pas enregistré sur la base ou la base n'est pas alimentée en électricité) | <p>☎ L'amplificateur de voix est réglé sur une tonalité élevée ou faible.</p> |
| <p>☎ Le combiné accède à la base. (intercommunication, recherche, modification de réglages de la base, etc.)</p> | <p>🔇 Le volume de la sonnerie est désactivé.</p> |
| <p>📞 Le combiné est en communication avec l'extérieur.</p> | <p>🌙 Le mode nuit est activé.</p> |
| <p>🚫 La fonction d'appel interdit est activée.</p> | <p>[2] Numéro du combiné : l'icône à gauche affiche l'exemple du combiné n°2.</p> |
| <p>➔ Appel manqué (abonnés au service d'identification des appels uniquement)</p> | <p>-2- Numéro de la base : l'icône à gauche affiche l'exemple de la base n°2.</p> |
| <p>🔋 Les batteries sont en charge.</p> | <p>✉ Nouveau message SMS reçu (utilisateurs SMS uniquement)</p> |
| <p>🔋 Niveau de charge</p> | <p>✉ Votre message SMS écrit compte plus de 160 caractères. (utilisateurs SMS uniquement)</p> |
| <p>🕒 L'alarme est activée.</p> | <p>📧 La mémoire des SMS est saturée. (utilisateurs SMS uniquement)</p> |
| | <p>OCCUPE La ligne est utilisée par un autre combiné.</p> |

Icônes de menu

Si vous appuyez sur la touche programmable du milieu lorsque l'appareil est en mode veille, le menu principal du combiné s'affiche. Il vous permet d'accéder à différents réglages et fonctions.

	LISTE APPELANTS		PROG. COMBINE
	SMS (Short Message Service; MINI MESSAGE)		PROG. BASE
	PROG. HORLOGE		PROG. AFFICHAGE







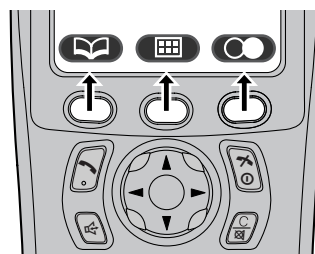



Touches programmables

Le combiné comporte 3 touches programmables. Si vous appuyez sur une touche programmable, vous pouvez sélectionner la fonction ou l'opération indiquée par l'icône de la touche programmable affichée directement au-dessus de celle-ci.

- Si vous appuyez sur la touche programmable de gauche, du milieu ou de droite, vous sélectionnez l'icône de touche programmable de gauche, du milieu ou de droite, respectivement.
- Les icônes affichées dépendent de la façon dont vous utilisez l'appareil.



Icônes de touche programmable

	Revient à l'écran précédent.		Désactive la fonction de verrouillage du clavier.
	Affiche le menu principal.		S'affiche lors de l'ajout ou de la modification d'une entrée de répertoire, ou lors de la rédaction d'un message SMS.
	Accepte la sélection en cours.		Insère une pause pendant la composition d'un numéro.
	Affiche un numéro de téléphone précédemment composé.		Efface le réglage sélectionné.
	Ouvre le répertoire.		S'affiche lorsqu'aucune fonction n'est attribuée à la touche programmable.
	Affiche le menu de recherche dans le répertoire.		

Raccordements

Lorsque l'adaptateur secteur est branché, un petit bip est émis. Si vous n'entendez pas de bip, vérifiez les connexions.

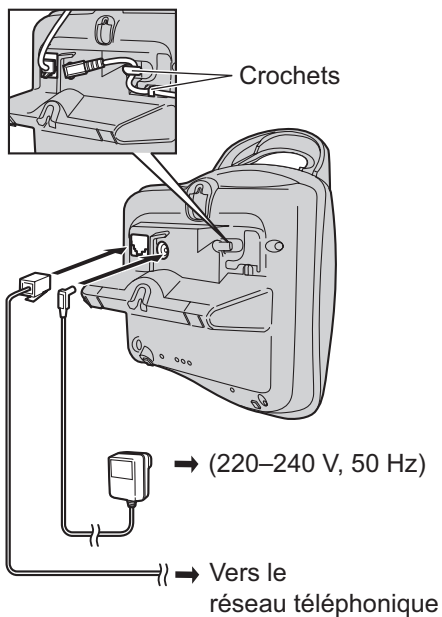

Important:

- N'utilisez que l'adaptateur secteur et le cordon téléphonique fournis avec l'appareil.

Remarque:

- Ne raccordez jamais le câble du téléphone pendant un orage.
- L'adaptateur secteur doit rester branché en permanence (il est normal que l'adaptateur soit chaud pendant son utilisation).

Installation de la pile

Insérez les piles, pôle négatif (⊖) en premier. Refermez le couvercle du combiné. **Placez le combiné sur la base pendant environ 7 heures avant la première utilisation.**

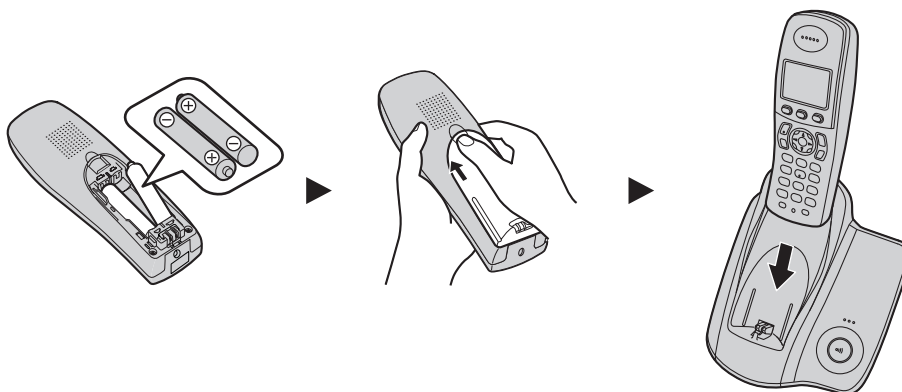

Remarque:

- N'utilisez que des piles rechargeables.

Mode économiseur d'écran

Le rétroéclairage s'éteint complètement après 1 minute d'inactivité si le combiné n'est pas sur la base. Seules les icônes essentielles ainsi que l'heure et la date restent affichées et changent occasionnellement de place pour préserver la durée de vie de l'écran.

Exemple:

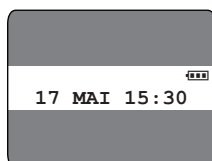

Pour utiliser le combiné lorsqu'il est en mode économiseur d'écran, commencez par appuyer sur **[*0]** pour réactiver l'écran.

Mise sous tension

Appuyez sur la touche **[*0]** pendant environ 1 seconde.

Langue d'affichage

L'allemand est la langue d'affichage pré-réglée. Les exemples d'affichage présentés dans ce manuel utilisateur sont en français. Pour régler la langue d'affichage sur le français, appuyez sur **[*0]**, **[*]**, **[v]**, **OK**, puis 2 fois sur **[v]**, appuyez sur **OK**, puis 3 fois sur **[v]**, appuyez sur **OK**, sélectionnez "FRANCAIS" et appuyez sur **OK**. Appuyez sur **[*0]**.

Réglage de l'heure et de la date

- 1 Appuyez sur la touche **[*]** (touche programmable du milieu).
- 2 Sélectionnez **[U]**, puis appuyez sur la touche **OK**.
- 3 Sélectionnez "REG. DATE/HEURE", puis appuyez sur la touche **OK**.
- 4 Entrez la date, le mois et l'année en cours en sélectionnant 2 chiffres pour chacun.
- 5 Entrez l'heure et les minutes en cours en sélectionnant 2 chiffres pour chacune.
 - Vous pouvez sélectionner "AM", "PM" ou le système horaire de 24 heures en appuyant à plusieurs reprises sur la touche **[*]**.
- 6 Appuyez sur la touche **OK**.
- 7 Appuyez sur la touche **[*0]**.

Opérations de base

Fonction	Opération
Pour mettre l'appareil hors tension	Appuyez sur la touche [*0] pendant environ 2 secondes.
Pour appeler un correspondant	Composez le numéro de téléphone, puis appuyez sur la touche [*] .

Fonction	Opération
Pour activer le haut-parleur	Appuyez sur la touche [☒].
Pour raccrocher	Appuyez sur la touche [☒].
Pour régler le volume de l'écouteur ou du haut-parleur	Appuyez sur la flèche [▲] ou [▼] pendant la conversation.
Pour recomposer le dernier numéro	Appuyez sur la touche [☒] (touche programmable de droite), puis appuyez sur la touche [↶].
Pour appeler un correspondant à l'aide de la liste de renumérotation	Appuyez sur la touche [☒] (touche programmable de droite). Appuyez sur [▲] ou [▼] à plusieurs reprises pour sélectionner le numéro souhaité, puis appuyez sur la touche [↶].
Pour répondre à un appel	Appuyez sur la touche [↶].
Pour désactiver le micro pendant un appel	Appuyez sur la touche [C/☒]. Pour revenir à la conversation, appuyez de nouveau sur la touche [C/☒].
Pour enregistrer un nom et un numéro de téléphone dans le répertoire	Appuyez sur [☒] (touche programmable de gauche), [☒], sélectionnez "NOUVELLE ENTREE", puis appuyez sur la touche [OK]. Entrez le nom du correspondant (16 caractères max.), puis appuyez sur la touche [OK]. Entrez le numéro de téléphone du correspondant (24 chiffres max.), puis appuyez sur la touche [OK]. Sélectionnez la catégorie souhaitée pour l'entrée. Appuyez sur la touche [OK] à 2 reprises, puis appuyez sur la touche [☒]. <ul style="list-style-type: none"> • Pour entrer un nom, voir le tableau des caractères dans le manuel utilisateur.
Pour effectuer un appel à partir du répertoire	Appuyez sur la touche [☒] (touche programmable de gauche). Appuyez sur la flèche [▲] ou [▼] à plusieurs reprises pour afficher l'entrée souhaitée, puis appuyez sur la touche [↶].
Pour régler le volume de la sonnerie du combiné	Appuyez sur la touche [☒] (touche programmable du milieu). Sélectionnez [☒], puis appuyez sur la touche [OK]. Sélectionnez "PROG. SONNERIE", puis appuyez sur la touche [OK]. Sélectionnez "VOLUME SONNERIE", puis appuyez sur la touche [OK]. Appuyez sur [▲] ou [▼] à plusieurs reprises pour sélectionner le volume souhaité. Appuyez sur la touche [OK], puis appuyez sur la touche [☒].
Pour modifier la sonnerie du combiné pour les appels externes	Appuyez sur la touche [☒] (touche programmable du milieu). Sélectionnez [☒], puis appuyez sur la touche [OK]. Sélectionnez "PROG. SONNERIE", puis appuyez sur la touche [OK]. Sélectionnez "SONNERIE EXT.", puis appuyez sur la touche [OK]. Sélectionnez la sonnerie souhaitée, puis appuyez sur la touche [OK]. Appuyez sur la touche [☒].