

Manuel d'utilisation

Enregistreur DVD Modèle DMR-ES30V

DIGA

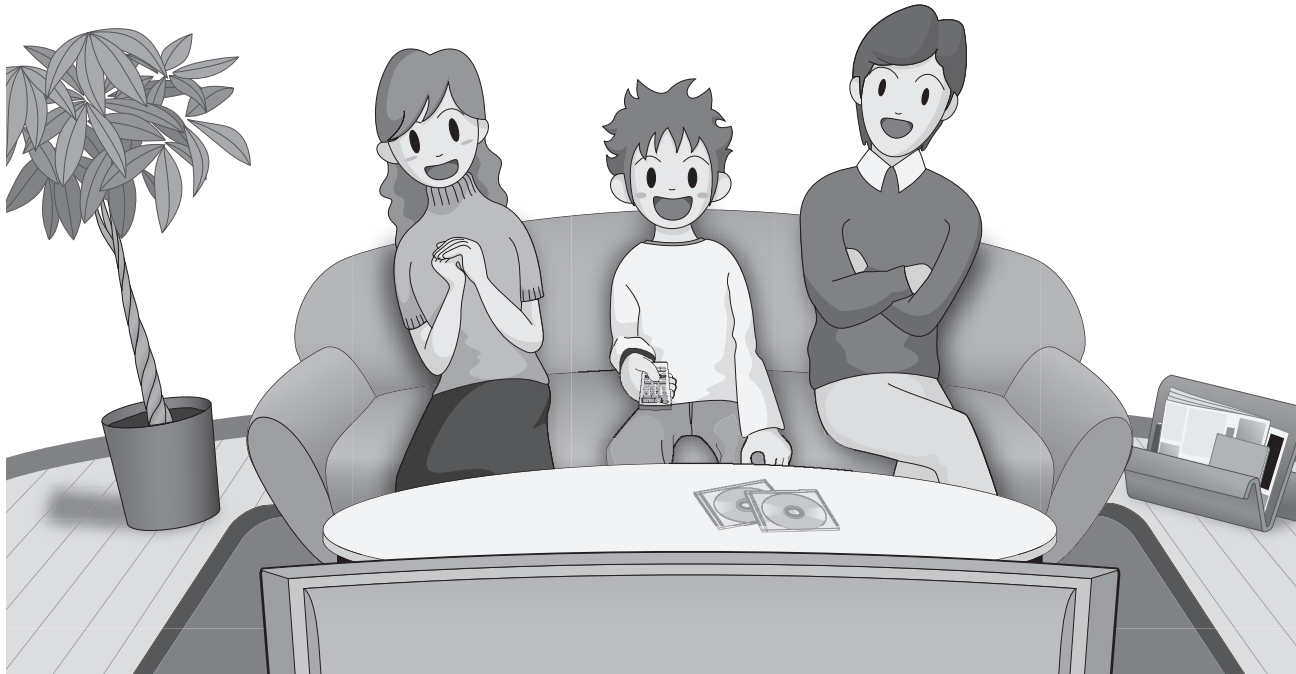

Cher client

Nous vous remercions d'avoir arrêté votre choix sur cet appareil. Pour en tirer un rendement optimal, lire attentivement le présent manuel.

Avant de raccorder, régler ou utiliser l'appareil, il est recommandé de lire attentivement le manuel d'utilisation. Conserver ce manuel.

Pour toute question, veuillez contacter
1-800-561-5505

La garantie se trouve à la page 73.

Mise en route

DVD

Lecture

Enregistrement

Édition

Fonctions pratiques

VHS

Lecture

Enregistrement

Fonctions pratiques

Transfert

Référence

Mise en route

Mise en garde et renseignements importants

ATTENTION!

CET APPAREIL EST DOTÉ D'UN LECTEUR AU LASER. L'UTILISATION DE COMMANDES OU LE RECOURS À DES RÉGLAGES AUTRES QUE CEUX INDIQUÉS DANS CE MANUEL PEUVENT PRÉSENTER DES RISQUES D'EXPOSITION À DES RADIATIONS. NE PAS OUVRIR LE BOÎTIER. TOUTE RÉPARATION DOIT ÊTRE FAITE PAR UN PERSONNEL QUALIFIÉ ET NON PAR L'USAGER.

MISE EN GARDE:

AFIN DE PRÉVENIR TOUT RISQUE D'INCENDIE OU DE CHOCS ÉLECTRIQUES, AINSI QUE TOUT DOMMAGE À L'APPAREIL, NE PAS L'EXPOSER À LA PLUIE, À DES ÉCLABOUSSURES OU À UNE HUMIDITÉ EXCESSIVE. ÉVITER ÉGALEMENT DE PLACER DES CONTENANTS AVEC DU LIQUIDE, TEL UN VASE, SUR L'APPAREIL.

ATTENTION!

NE PAS INSTALLER CET APPAREIL DANS UNE BIBLIOTHÈQUE, UNE ARMOIRE OU TOUT AUTRE ESPACE CONFINÉ. S'ASSURER QUE LA VENTILATION DE L'APPAREIL EST ADÉQUATE. AFIN D'ÉVITER TOUT RISQUE DE CHOC ÉLECTRIQUE OU D'INCENDIE DÙ À UN SURCHAUFFEMENT, S'ASSURER QUE RIDEAUX OU TOUT OBJET QUELCONQUE NE BOUCHENT LES ÉVÉNEMENTS D'AÉRATION DE L'APPAREIL.



ATTENTION
RISQUE DE CHOC ELECTRIQUE
NE PAS OUVRIR



ATTENTION: AFIN DE PRÉVENIR LE RISQUE DE CHOCS ÉLECTRIQUES, NE PAS RETIRER LES VIS. TOUTE RÉPARATION DEVRAIT ÊTRE CONFIEE À UN PERSONNEL QUALIFIÉ.



Le symbole de l'éclair dans un triangle équilatéral indique la présence d'une tension suffisamment élevée pour engendrer un risque de chocs électriques.



Le point d'exclamation dans un triangle équilatéral indique que le manuel d'utilisation inclus avec l'appareil contient d'importantes recommandations quant au fonctionnement et à l'entretien de ce dernier.

S'assurer que la prise secteur est située près de l'appareil dans un endroit facile d'accès. La fiche du cordon d'alimentation doit également être facile d'accès.

DANGER	- VISIBLE AND INVISIBLE LASER RADIATION WHEN OPEN. AVOID DIRECT EXPOSURE TO BEAM. (FDA 21 CFR)
CAUTION	- VISIBLE AND INVISIBLE LASER RADIATION WHEN OPEN. AVOID EXPOSURE TO BEAM. (IEC60825-1)
ATTENTION	- RAYONNEMENT LASER VISIBLE ET INVISIBLE EN CAS D'OUVERTURE. EXPOSITION DANGEREUSE AU FAISCEAU.
ADVARSEL	- SYNLIG OG USYNLIG LASERSTRÅLING VED ÅBNING. UNGDÅ UDSÆTTELSE FOR STRÅLING.
VARO!	- AVATTAESSA OLET ALTTIINÄ NÄKYVÄÄ JA NÄKYMÄTÖN LASERSÄTELYLLÄ. ÄLÄ KATSO SÄTEESEEN.
VARNING	- SYNLIG OCH OSYNLIG LASERSTRÅLNING NÄR DENNA DEL ÄR ÖPPNAD. BETRÄKTA EJ STRÅLEN.
ADVARSEL	- SYNLIG OG USYNLIG LASERSTRÅLING NÄR DEKSEL ÅPNEES. UNNGÅ EKSPONERING FOR STRÅLEN.
VORSICHT	- SICHTBARE UND UNSICHTBARE LASERSTRAHLUNG. WENN ABDECKUNG GEÖFFNET, NICHT DEM STRAHL AUSSETZEN.
注意	- 打开时有可见及不可见激光辐射。避免激光束照射。
注意	- ここを開くと可視及び不可視のレーザー光が出ます。ビームを直接見たり、触れたりしないでください。 RQLS0233

(Intérieur de l'appareil)

IMPORTANTES MISES EN GARDE

Avant d'utiliser l'appareil, lire attentivement les instructions qui suivent. Se conformer tout particulièrement aux avertissements inscrits sur l'appareil et aux consignes de sécurité indiquées ci-dessous. Conserver le présent manuel pour consultation ultérieure.

- (1) Lire attentivement ces instructions.
- (2) Conserver ces instructions.
- (3) Lire toutes les mises en garde.
- (4) Suivre toutes les instructions.
- (5) Ne pas utiliser cet appareil près d'une source d'eau.
- (6) Nettoyer qu'avec un chiffon sec.
- (7) Ne pas bloquer les événements d'aération. Installer l'appareil selon les instructions du fabricant.
- (8) Ne pas installer l'appareil près d'un appareil de chauffage tel qu'un radiateur, une cuisinière, un registre de chaleur ou tout dispositif émettant de la chaleur (y compris un amplificateur).
- (9) Pour des raisons de sécurité, ne pas modifier la fiche polarisée ou celle de mise à la terre. Une fiche polarisée est une fiche à deux lames, dont une plus large. Une fiche de mise à la terre est une fiche à deux lames avec une broche de masse. La lame plus large ou la broche de masse procure une protection accrue. Si ce genre de fiche ne peut être inséré dans une prise de courant, communiquer avec un électricien pour remplacer la prise.
- (10) S'assurer que le cordon est placé dans un endroit où il ne risque pas d'être écrasé, piétiné ou coincé. Faire particulièrement attention à ses extrémités de branchement, y compris sa fiche.
- (11) N'utiliser que les accessoires ou périphériques recommandés par le fabricant.
- (12) N'utiliser l'appareil qu'avec un chariot, meuble, trépied, support ou table recommandé par le fabricant ou vendu avec l'appareil. Lors de l'utilisation d'un chariot, le déplacer avec le plus grand soin afin d'éviter tout dommage.
- (13) Débrancher cet appareil lors d'un orage ou en cas de non-utilisation prolongée.
- (14) Confier l'appareil à un technicien qualifié pour toute réparation: cordon d'alimentation ou fiche endommagée, liquide renversé ou objet tombé dans l'appareil, exposition à la pluie ou à une humidité excessive, mauvais fonctionnement ou échappement de l'appareil.



Précautions à prendre à l'installation

Ne pas mettre l'appareil sur un amplificateur ni sur tout autre appareil qui risque de chauffer.

La chaleur peut endommager irrémédiablement l'appareil.



Avant de déplacer l'appareil s'assurer que le plateau du disque est vide.

Autrement, l'appareil et le disque pourraient être endommagés.

■ Précautions à prendre concernant la condensation

La condensation peut provoquer une lecture inadéquate des enregistrements sur vidéocassette.

De la condensation peut se former dans les cas suivants :

- L'appareil est amené d'un endroit froid à un endroit chaud.
- L'appareil est soudainement amené d'un endroit froid, tel qu'une salle ou une voiture climatisée, à un endroit chaud et humide.
- En période de pluie.

Cet appareil n'étant pas équipé d'un détecteur de condensation, il est nécessaire, dans une telle éventualité, d'attendre au moins 2 heures avant de l'utiliser.

■ Autres précautions à prendre

- L'appareil ne doit pas être installé ni utilisé à proximité de puissants aimants ou d'appareils générant un champ électromagnétique. De tels appareils peuvent endommager les enregistrements sur bande VHS.
- Ne placer aucun objet lourd sur l'appareil et ne pas l'installer dans un espace fermé. Il est important d'assurer une aération adéquate de l'appareil.
- Ne pas placer l'appareil à la verticale. Il est conçu pour fonctionner en position horizontale.

À propos des descriptions du présent manuel

- Les renvois de pages sont indiqués ainsi (→ ○○).
- Les explications portant sur les disques sont identifiées [DVD], celles portant sur le magnéto-scope sont identifiées [VHS].

Caractéristiques utiles

Cet appareil vous permet d'utiliser à la fois des fonctions VHS et DVD.

Cet enregistreur DVD avec magnéto-scope enregistre des images de haute qualité sur un médium DVD à accès direct rapide. Il en résulte plusieurs caractéristiques nouvelles qui surpassent les formats sur bande plus anciens. Les renseignements suivants résument quelques-unes de ces caractéristiques.

■ DVD

Sortie progressive (→ 15, 19)

Si l'appareil est connecté à un téléviseur compatible avec la sortie progressive, les images seront de meilleure qualité et présenteront moins de papillotement que les téléviseurs avec sortie entrelacée.

Finalisation (→ 31)

Cette fonction permet la lecture sur d'autres appareils de disques DVD-R, DVD-RW (format DVD-Vidéo) et +R enregistrés.

Lecture instantanée (→ 33)

Cette fonction permet le repérage rapide et le lancement instantané de l'enregistrement vidéo désiré. Le navigateur direct vous guide immédiatement vers le début de l'enregistrement vidéo.

Lecture rapide (→ 21)

Cette fonction permet le visionnement des nouvelles, de l'information et d'autres programmes dans une période abrégée.

Suivi en lecture (→ 27)

Il n'est pas nécessaire d'attendre la fin de l'enregistrement. Sans interrompre l'enregistrement, il est possible de faire la lecture de la vidéo qui s'enregistre à partir du début.

Enregistrement instantané (→ 25)

Il n'est plus nécessaire de chercher l'espace disponible sur le disque. Sur pression de la touche d'enregistrement, l'appareil trouve l'espace disponible et démarre l'enregistrement aussitôt.

Enregistrement et lecture simultanés (→ 27)

Avec cette fonction, il est possible de faire la lecture d'un programme vidéo déjà enregistré pendant l'enregistrement d'un autre programme.

Glissement temporel (→ 22, 27)

Cette fonction permet de sauter directement à la scène spécifiée pendant la lecture ainsi que pendant l'enregistrement.

Transfert express (repiquage) (→ 57, 59)

Cette fonction permet la copie d'enregistrements vidéo sur DVD à partir de vidéocassette et vice versa.

■ VHS

Enregistrement longue durée (→ 51)

Avec cette fonction, il est possible d'enregistrer environ pendant 10 heures sur une cassette T-120, par exemple.

Mise en route

Table des matières

Mise en route	
Mise en garde et renseignements importants.....	2
IMPORTANTES MISES EN GARDE.....	2
Précautions à prendre à l'installation.....	3
À propos des descriptions du présent manuel.....	3
Caractéristiques utiles.....	3
Table des matières.....	4
À propos des disques.....	6
• Disques à utiliser pour l'enregistrement et la lecture [12 cm (5 po)/8 cm (3 po)].....	6
• Disques de lecture seulement [12 cm (5 po)/8 cm (3 po)].....	7
• Disques non compatibles.....	7
• À propos des logos.....	7
• Manipulation de disques.....	8
• Chargement des disques.....	8
Entretien.....	8
Utilisation de disques DVD-R, DVD-RW et +R.....	9
Télécommande.....	10
• Les piles et la télécommande.....	11
Appareil principal.....	11
• Fenêtre d'affichage de l'appareil.....	12
Accessoires.....	12
ÉTAPE 1 Connexion.....	13
• Connexion d'un téléviseur et d'un magnétoscope.....	13
• Connexion d'un câblesélecteur ou d'un récepteur de télévision par satellite.....	14
• Si la prise d'antenne n'est pas similaire.....	14
- Autres connexions d'antenne à l'appareil.....	14
- Autres connexions d'antenne entre l'appareil et le téléviseur.....	14
• Connexion à un amplificateur ou à un autre appareil.....	15
- Pour obtenir un effet ambiphonique multicanal avec des DVD-Vidéo (connexion numérique).....	15
- Connexion à un amplificateur stéréo (connexion analogique).....	15
• Sortie DVD et sortie DVD/VHS.....	15
• Pour un rendu sonore de qualité optimale.....	15
- Connexion à la prise S-VIDEO IN.....	15
- Connexion aux prises COMPONENT VIDEO IN.....	15
ÉTAPE 2 Syntonisation automatique sur raccordement au secteur.....	16
• Lors de l'échec de la syntonisation automatique sur raccordement au secteur.....	17
• Ajout et suppression de canaux.....	17
ÉTAPE 3 Réglage des canaux.....	17
• Réglage des canaux de référence pour le système VCR Plus+.....	17
• Identification des canaux.....	18
- Identification prédéfinie.....	18
- Identification manuelle.....	18
ÉTAPE 4 Réglage de la communication entre le téléviseur et la télécommande.....	19
• Si d'autres appareils Panasonic répondent à cette télécommande.....	19
• Commandes du téléviseur.....	19
• Choix du type de téléviseur.....	19
• Réduction de parasites.....	20

DVD

Lecture

Lecture de disques.....	21
• Si un menu s'affiche à l'écran du téléviseur.....	21
Lecture rapide (lecture X1.3).....	21
Reprise de la lecture à partir de la position d'arrêt (fonction de poursuite).....	21
Avance rapide et recul rapide — RECHERCHE.....	21
Saut.....	21
Lecture ralentie.....	21
Avance image par image.....	21
Lecture directe.....	22
Effacement d'un titre pendant la lecture.....	22
Saut d'une minute.....	22
Affichage d'une image télé en mode image/ Choix de la durée du saut—(Glissement temporel).....	22
Création de chapitres.....	22
Changement de source sonore pendant la lecture.....	23
Lecture de disques contenant des fichiers MP3 et des photos.....	23
Utilisation des menus pour lecture de disques MP3.....	23
• Repérage d'un groupe sur une liste arborescente.....	24
Affichage du menu JPEG.....	24
- Visionnement de photos.....	24
- Diaporama/intervalle d'affichage.....	24
- Sélection de photos dans un autre dossier.....	24

Enregistrement

Enregistrement d'émissions télévisées.....	25
• Enregistrement – Marche à suivre.....	25
• Modes et durées approximatives d'enregistrement.....	25
Choix de la source sonore à enregistrer.....	25
Programmation de l'heure de fin de l'enregistrement.....	26
Enregistrement tout en regardant la télévision.....	26
Enregistrement flexible (FR).....	26
Visionnement d'un enregistrement en cours.....	27
• Suivi en lecture.....	27
• Enregistrement et lecture simultanés.....	27
• DURÉE DU SAUT (Glissement temporel).....	27
• Lecture/enregistrement d'une vidéocassette VHS pendant l'enregistrement.....	27
Précautions pour l'enregistrement par minuterie sur DVD et VHS.....	28
Enregistrement par minuterie.....	28
• Utilisation du système VCR Plus+.....	28
• Programmation manuelle.....	29
Vérification, changement ou effacement d'émissions.....	29

Édition	
GESTION DISQUE.....	30
- Nom du disque.....	30
- Protection du disque	30
- Effacer tous les titres	30
- Formatage du disque.....	31
- La lecture s'amorce avec:.....	31
- Finaliser	31
Entrée de texte	32
Utilisation du navigateur direct.....	33
• Choix des titres enregistrés à visionner	33
• Édition de titres avec la touche SUB MENU	33
- Effacer titre.....	33
- Propriétés.....	33
- Éditer titre.....	34
- Écran chapitre.....	35
Utilisation de la liste de lecture	36
• Création des listes de lecture	36
• Lecture de listes de lecture	37
• Utilisation de la liste de lecture pour éditer les listes de lecture ou les chapitres.....	37
- Eff. liste lect.....	37
- Propriétés.....	37
- Éditer	38
- Écran chapitre.....	39

Fonctions pratiques

Utilisation des menus d'affichage	40
• Marches à suivre communes	40
- Menu de disque	40
- Menu de lecture	41
- Menu vidéo	41
- Menu audio	41
- Menu Autres.....	41
Modification des réglages	42
• Marches à suivre communes	42
Inscription d'un mot de passe (Restrictions).....	42
Sommaire des réglages	43
Réglages de l'horloge	46
- Réglage horloge automatique.....	46
- Réglage du fuseau horaire.....	46
- Réglage horloge manuel.....	46
Fenêtre des fonctions	47
Affichages de l'état	47
• Changement des informations affichées	47
• Exemples d'affichages	47

VHS

Lecture

Chargement d'une vidéocassette	48
Détails sur les vidéocassettes	48
• Vidéocassettes	48
• Entretien des vidéocassettes	48
• Entretien	48
Lecture d'une vidéocassette	49
Avance accélérée/rebobinage	49
Repérage/révision.....	49
Recherche rapide	49
Ralenti.....	49
Rebobinage rapide	49
Lecture quasi S-VHS (SQPB).....	50
Répétition de la lecture	50
Lecture d'une bande avec une haute qualité d'image	50
Réglage de l'image en lecture	50
• Pistage manuel.....	50
• Réglage du contrôle de défilement.....	50

Enregistrement

Enregistrement d'émissions de télévision	51
• Enregistrement – Marche à suivre	51
• Programmation de l'heure de fin de l'enregistrement	51
• Enregistrement tout en regardant la télévision	51
• Lecture/enregistrement de DVD durant un enregistrement	51
Mises en garde pour l'enregistrement par minuterie sur DVD et VHS.....	52
Enregistrement par minuterie.....	52
• Utilisation du système VCR Plus+	52
• Programmation manuelle.....	53
Mode SP/EP automatique	53
Vérification, changement ou effacement d'émissions	53

Fonctions pratiques

Système VHS de recherche par index (VISS).....	54
Modification des réglages.....	54
• Marches à suivre communes	54
- Sommaire des réglages	54
Affichages divers	55
Modification du signal audio	55
Fonction de choix bilingue automatique	55

DVD/VHS

Transfert

Avant d'effectuer un transfert (repiquage).....	56
Transfert (repiquage) à partir de VHS	57
• Transfert express (repiquage) (VHS → DVD)	57
• Transfert (repiquage) GUI (interface graphique utilisateur)	57
• Transfert manuel (repiquage)	58
Transfert (repiquage) à partir de DVD.....	59
• Transfert express (repiquage) (DVD → VHS).....	59
• Transfert (repiquage) GUI (interface graphique utilisateur)	60
• Transfert (repiquage) d'un DVD-Vidéo et de disques DVD-R, DVD-RW (format DVD-Vidéo) et +R finalisés.....	61
• Transfert manuel (repiquage)	62
Enregistrement à partir d'un appareil externe	63
- DVD	63
- VHS	63



Référence

Glossaire	64
Foire aux questions	65
Messages d'erreurs.....	66
• Communs DVD/VHS.....	66
• DVD	66
• VHS.....	66
Guide de dépannage.....	67
• Communs DVD/VHS.....	67
• DVD	70
• VHS.....	71
Service après-vente	72
• Demande d'informations	72
Certificat de garantie limitée.....	73
Spécifications	74
Index.....	75

Mise en route

À propos des disques

■ Disques à utiliser pour l'enregistrement et la lecture [12 cm (5 po)/8 cm (3 po)]

Type de disque	DVD-RAM ● 4,7 Go/9,4 Go, 12 cm (5 po) ● 2,8 Go, 8 cm (3 po)	DVD-R (Format DVD-Vidéo) ● 4,7 Go, 12 cm (5 po) ● 1,4 Go, 8 cm (3 po)	DVD-RW (Format DVD-Vidéo) ● 4,7 Go, 12 cm (5 po) ● 1,4 Go, 8 cm (3 po)	+R ● 4,7 Go, 12 cm (5 po)
Logo				—
Indiqué par le symbole	RAM	-R avant finalisation DVD-V après finalisation	-RW(V) avant finalisation DVD-V après finalisation	+R avant finalisation DVD-V après finalisation
Usage principal	Disques réinscriptibles	Disques à enregistrement unique (jusqu'à ce que le disque soit complet)	Disques réinscriptibles	Disques à enregistrement unique (jusqu'à ce que le disque soit complet)
Durée maximum d'enregistrement	Environ 8 heures (environ 16 heures sur un disque à double face*)	Environ 8 heures	Environ 8 heures	Environ 8 heures
Lisible sur d'autres lecteurs	Uniquement sur les lecteurs compatibles DVD-RAM. Il n'est pas nécessaire de finaliser le disque. (→ 64)	Seulement après avoir finalisé le disque. (→ 31, 64)	Seulement après avoir finalisé le disque. (→ 31, 64)	Seulement après avoir finalisé le disque. (→ 31, 64)
Fonctions disponibles sur l'appareil (✓: disponible, ✗: non disponible)				
Suivi en lecture	✓	✗	✗	✗
Enregistrement d'émissions permettant une copie	✓ (Disques compatibles CPRM (→ 64) seulement)	✗	✗	✗
Enregistrement à la fois de son Principal et de son SAP pour émissions avec son multicanaux	✓	✗ Un seul canal est enregistré. (→ 44, Sélection MTS)	✗ Un seul canal est enregistré. (→ 44, Sélection MTS)	✗ Un seul canal est enregistré. (→ 44, Sélection MTS)
Enregistrement d'images de format 16:9	✓	✗ (L'image enregistrée est de format 4:3.)	✗ (L'image enregistrée est de format 4:3.)	✗ (L'image enregistrée est de format 4:3.)
Entrée du nom de titre	✓	✓	✓	✓
Effacement de titre	✓	✓ (L'espace disponible n'augmente pas après l'effacement.)	✓ (Le temps d'enregistrement disponible sur les disques n'est prolongé que lorsque le dernier titre enregistré est supprimé.)	✓ (L'espace disponible n'augmente pas après l'effacement.)
Création de listes de lecture	✓	✗	✗	✗

* Il n'est pas possible de faire une lecture ou un enregistrement sans interruption sur les deux faces d'un disque.

- Il est recommandé d'utiliser des disques Panasonic. Il est également recommandé d'utiliser des disques DVD-RAM avec cartouche afin de les protéger contre les rayures et la saleté.
- Cet appareil pourrait ne pas être en mesure de prendre en charge des disques d'autres marques en raison de l'état de l'enregistrement.
- Il pourrait ne pas être possible d'enregistrer sur certains disques DVD-R, DVD-RW et +R ou de les lire en raison de l'état de l'enregistrement.
- Il n'est pas possible d'enregistrer des émissions protégées (Un seul enregistrement) sur des disques DVD-R et DVD-RW compatibles avec la protection CPRM. Il est possible d'enregistrer d'autres émissions au format DVD-Vidéo.
- Vous pouvez utiliser les disques compatibles avec l'enregistrement haute vitesse sur cet appareil.

■ Format d'enregistrement DVD-Vidéo

Il s'agit d'une méthode d'enregistrement permettant, entre autres, l'enregistrement et l'édition d'émissions de télévision.

- Les émissions numériques qui ne permettent qu'un seul enregistrement peuvent être enregistrées sur des disques conformes aux normes CPRM. Avec cet appareil, il est possible d'enregistrer sur disques DVD-RAM CPRM compatibles.
- La lecture de tels enregistrements n'est possible que sur un lecteur DVD compatible.

Utiliser un disque DVD-RAM pour enregistrer en format d'enregistrement DVD-Vidéo.

■ Format DVD-Vidéo





Cette méthode est identique à celle utilisée pour les disques DVD-Vidéo disponibles dans le commerce.

- Les émissions numériques qui ne permettent qu'un seul enregistrement ne peuvent être enregistrées.
- Il est toutefois possible de les lire sur un lecteur DVD. La lecture de tels enregistrements n'est possible sur un autre lecteur DVD que s'ils ont été finalisés.

Utiliser un disque DVD-R ou DVD-RW pour enregistrer en format DVD-Vidéo.

Mise en route

■ Disques de lecture seulement [12 cm (5 po)/8 cm (3 po)]

Type de disque	DVD-Vidéo	DVD-Audio	DVD-RW (Format d'enregistrement DVD-Vidéo)	+RW	CD-Audio	CD-Vidéo
Logo				—		
Indiqué par le symbole	DVD-V	DVD-A	-RW(VR)	DVD-V	CD	VCD
Instructions	Disques de films et de musique de haute qualité	Disques de musique haute fidélité ● L'appareil en fait la lecture sur 2 canaux.	Enregistrement DVD-RW* effectué sur un autre enregistreur DVD ● Il est possible de lire des émissions protégées "Un seul enregistrement" si elles ont été enregistrées sur un disque CPRM compatible. ● En formatant (→ 31) le disque, il devient possible d'y enregistrer au format DVD-Vidéo et de lire les enregistrements sur cet appareil. Il pourrait être nécessaire de finaliser le disque sur l'appareil utilisé pour l'enregistrement.	Enregistrement +RW* effectué sur un autre enregistreur DVD	Son et musique (y compris CD-R/RW*)	CD-R* et CD-RW* avec musique enregistrée en MP3 (→ 23) Images fixes (JPEG/TIFF) enregistrées sur CD-R/RW*

* L'appareil peut refuser de faire la lecture de certains DVD-RW (Format d'enregistrement DVD-Vidéo), +RW, CD-R ou CD-RW selon les conditions de l'enregistrement.

- Il est possible de lire des photos (JPEG/TIFF) et des données au format CD-DA, CD vidéo et MP3 enregistrés sur CD-R/RW. L'enregistrement terminé, s'assurer de fermer la session ou de finaliser le disque.
- Le producteur du disque peut déterminer le mode de lecture. Il s'ensuit qu'il pourrait ne pas être possible de piloter toutes les fonctions décrites dans le présent manuel. Lire attentivement la notice d'emploi du disque.

À propos de l'utilisation d'un disque hybride "DualDisc"

La piste son d'un disque hybride n'est pas conforme aux spécifications techniques du format CD-DA (Compact Disc Digital Audio). Par conséquent, sa lecture pourrait être impossible.

À propos des disques DVD-Audio

Certains disques DVD-Audio multicanaux empêchent le mélange-abaissement (→ 64) d'une partie ou de la totalité de leur contenu, selon l'intention du fabricant. Les plages protégées contre le mixage-abaissement ne pourront être lues convenablement sur cet appareil (le signal audio ne sera entendu que sur les deux canaux avant). Se reporter à l'emballage du disque pour plus de renseignements.

Code régional pris en charge par l'appareil

Les codes régionaux sont attribués aux lecteurs DVD et aux enregistrements en fonction des régions où ils sont distribués.

- Le code régional de ce lecteur est "1".
- Cet appareil accepte tous les disques auxquels est attribué le code régional "1" ou "ALL" (tous).



Exemple:



■ Disques non compatibles

- DVD-RAM de 12 cm (5 po), 2,6 et 5,2 Go
- Disques DVD-R de création (Authoring) de 3,95 et 4,7 Go
- Disques DVD-R enregistrés selon le format d'enregistrement DVD-Vidéo
- Disques DVD-R (format DVD-Vidéo), DVD-RW (format DVD-Vidéo), +R enregistrés sur un autre appareil et qui n'ont pas été finalisés (→ 64, Finalisation)
- Disques PAL (il est possible de faire la lecture audio de DVD-Audio)
- Disque DVD-Vidéo dont le code régional est autre que "1" ou "ALL"
- Blu-ray
- DVD-ROM, DVD-R DL, +R DL, +R 8 cm (3 po), CD-ROM, CDV, CD-G, Photo CD, CVD, SVCD, SACD, MV-Disc, PD, Disque vidéo DivX, etc.

■ À propos des logos

	Dolby Digital (→ 44) Il s'agit d'une méthode de codage de signaux numériques mise au point par la société Dolby Laboratories. Les signaux peuvent être non seulement stéréophoniques (2 canaux) mais aussi à multi-canaux. Une grande quantité d'information audio peut être enregistrée sur un seul disque avec cette méthode.
	DTS Digital Surround (→ 44) Il s'agit d'une méthode utilisée dans plusieurs salles de cinéma. La séparation entre les canaux est bonne et le rapport de compression est faible, rendant possibles des effets sonores réalistes.

Le fabricant n'assume aucune responsabilité et ne saurait être tenu de verser des dédommagements quels qu'ils soient en cas d'une anomalie de l'enregistreur entraînant une perte d'enregistrements ou de données d'édition ou causant ultérieurement des dommages.

Exemples des causes de telles pertes :

- Un disque qui a été enregistré ou édité sur cet appareil est utilisé dans un enregistreur DVD ou dans le lecteur DVD d'un ordinateur personnel d'un autre fabricant.
- Un disque qui a été utilisé comme indiqué ci-dessus est de nouveau utilisé sur cet appareil.
- Un disque qui a été enregistré ou édité sur un enregistreur DVD ou un lecteur DVD d'un ordinateur personnel d'un autre fabricant est utilisé sur cet appareil.

Mise en route

■ Manipulation de disques

■ Comment tenir un disque

Ne jamais toucher la surface enregistrée.

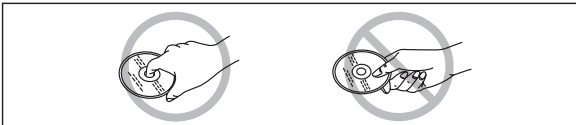

■ Note sur les disques sans cartouche

Prendre garde de rayer ou salir le disque.

■ S'il y a de la saleté ou de la condensation sur le disque

Nettoyer avec un linge humide, puis essuyer.

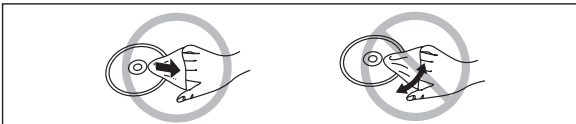

■ Précautions de manipulation

- Ne pas apposer d'étiquettes ni de collants sur les disques. (Cela pourrait faire gondoler les disques et déséquilibrer leur rotation, les rendant inutilisables.)
- Écrire sur la surface imprimée du disque avec un crayon feutre à base d'huile. Ne pas utiliser de stylo à bille ou tout autre instrument d'écriture à pointe dure.
- Ne pas utiliser de nettoyeur en vaporisateur, de benzène, de diluant pour peinture, de liquide de prévention d'électricité statique ni aucun autre solvant.
- Ne pas utiliser de protecteur ni de couvercle anti-érayure.
- Ne pas échapper, empiler ni heurter les disques. Ne pas déposer d'objets sur les disques.
- Ne pas utiliser les disques suivants :
 - Disques avec des parties exposées restantes d'autocollants ou d'étiquettes (disques en location, etc.).
 - Disques gondolés ou fissurés.
 - Disques de forme irrégulière (en forme de cœur par exemple).

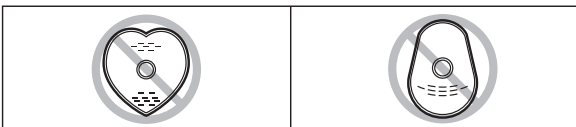

- Ne pas placer les disques dans les endroits suivants :
 - Sous les rayons directs du soleil.
 - Dans des lieux très poussiéreux ou humides.
 - Près d'une source de chaleur.
 - Endroits où peuvent survenir de brusques changements de température (ce qui peut entraîner la formation de condensation).
 - En présence d'électricité statique ou d'ondes électromagnétiques.
- Pour protéger les disques contre les rayures et la saleté, toujours les ranger dans leur cartouche ou leur étui après usage.

■ Chargement des disques

1 Appuyer sur [▲, OPEN/CLOSE] de l'appareil principal pour ouvrir le plateau.

- Il est possible de charger un disque avec ou sans cartouche.

2 Appuyer sur [▲, OPEN/CLOSE] de l'appareil principal pour fermer le plateau.

- Au chargement d'un DVD-RAM dont la languette de protection est en position de verrouillage "PROTECT" (→ 30), la lecture commence automatiquement.

Nota

- Les disques à double face doivent être mis en place avec la surface à lire ou à enregistrer face vers le bas.
- Sur un disque à deux faces, il n'est pas possible de passer sans interruption d'une face à l'autre. Il est en effet nécessaire de retirer le disque et de le retourner.
- Lors de l'utilisation d'un DVD-RAM de 8 cm (3 po) ou d'un DVD-R de 8 cm (3 po), retirer le disque de sa cartouche.

Disque sans cartouche

Disque avec cartouche

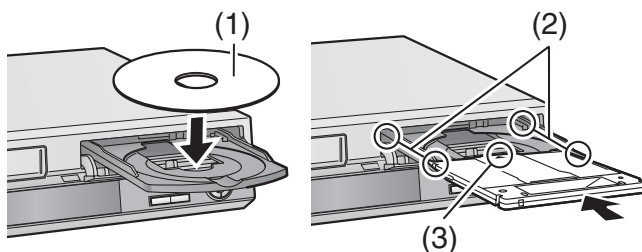

- (1) L'étiquette doit être dirigée vers le haut.
- (2) Insérer à fond jusqu'à enclenchement en position.
- (3) Charger le disque, l'étiquette vers le haut et la flèche pointant vers l'appareil.

Entretien

Les pièces de précision de cet appareil sont aisément affectées par l'environnement, particulièrement la température, l'humidité et la poussière. La fumée de cigarette peut également entraîner un mauvais fonctionnement ou une panne.

Pour nettoyer l'appareil, l'essuyer avec un tissu doux et sec.

- Ne jamais utiliser de benzène, de solvant ou d'alcool pour nettoyer l'appareil.
- Avant d'utiliser des linges imprégnés de produits chimiques, en lire attentivement le mode d'emploi.

Observer les mesures suivantes pour apprécier longuement cet appareil.

La poussière et la saleté peuvent coller aux lentilles de l'appareil à la longue, rendant impossibles l'enregistrement et la lecture des disques. Utiliser le disque nettoyeur de lentilles environ une fois l'an, selon la fréquence et l'environnement de l'utilisation.

Lire attentivement les directives qui accompagnent le nettoyeur de lentille avant de l'utiliser.

Nettoyeur de lentille: LF-K123LCA1 ou RP-CL720 (disponible à partir de mai 2005)

■ Lorsque l'appareil ne doit pas être utilisé pendant longtemps

Pour économiser l'énergie, débrancher l'appareil de l'alimentation secteur. Cet appareil consomme une petite quantité d'énergie même lorsqu'il est hors marche.

Consommation d'énergie dans le mode attente

		Affichage fluorescent (→ 45)	
		Auto	Clair
Démarrage rapide (→ 43)	Oui	Environ 9 W	Environ 10 W
	Non	Environ 2 W	Environ 4 W

■ Démarrage rapide (→ 43)

Démarrage rapide en 1 seconde pour enregistrement sur DVD-RAM*

* À partir de l'état hors marche, l'enregistrement sur DVD-RAM s'amorce à peine 1 seconde après avoir pressées en séquence les touches [⏪, DVD/VHS POWER] et [●, REC] (mode de démarrage rapide).

Utilisation de disques DVD-R, DVD-RW et +R

Restrictions à l'utilisation de DVD-R, etc.*

- Les émissions au format 16:9 sont enregistrées au format 4:3.
- Soit le canal principal ou la seconde voie audio (SAP) des émissions en multiplex stéréo peut être enregistré.
- Pour être pris en charge par d'autres lecteurs DVD, les disques doivent avoir été finalisés.

* Les disques DVD-R, DVD-RW et +R sont désignés collectivement ci-après par l'expression "DVD-R, etc." .

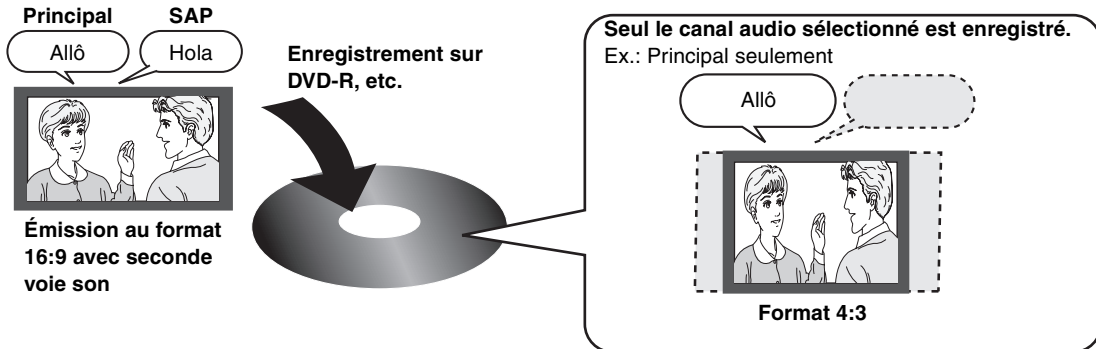

Suivre les étapes décrites ci-dessous pour un enregistrement sur DVD-R, etc.

■ Enregistrement d'une émission avec seconde voie son sur DVD-R, etc.

Sélectionner le canal audio avant d'effectuer un enregistrement ou un transfert (repiquage).

Certaines émissions de télévision sont diffusées avec une seconde voie son (SAP). Il est donc nécessaire de sélectionner le canal audio avant d'en faire l'enregistrement ou le transfert (repiquage) sur un DVD-R, etc.

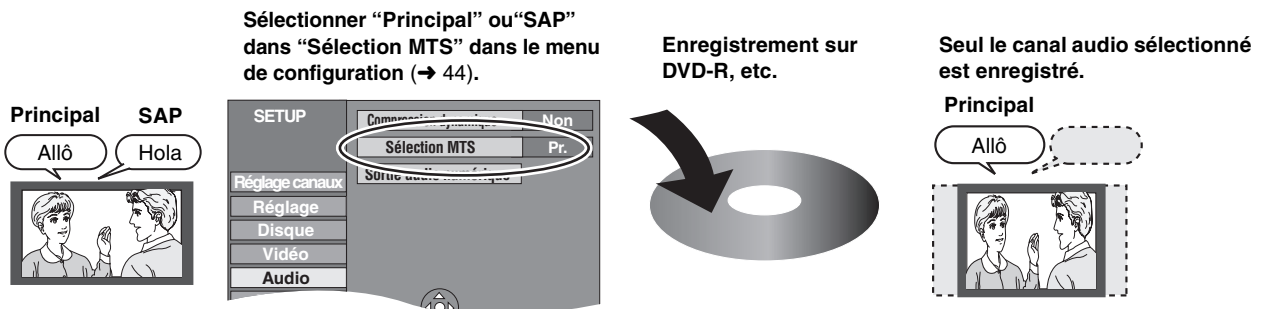

■ Lecture du disque sur d'autres lecteurs DVD

Le disque doit avoir été finalisé après l'enregistrement ou le transfert (repiquage) (→ 31).

Il est nécessaire de finaliser les disques DVD-R, etc., sur cet appareil après y avoir enregistré ou transféré (repiquage) des titres. Il sera ensuite possible de les lire à la manière de tout DVD-Vidéo vendu dans le commerce. Toutefois, les disques sont alors pour lecture seulement ; il n'est donc plus possible d'y enregistrer ou d'y transférer (repiquer) des titres.*

* Pour continuer à enregistrer et transférer (repiquer) du contenu sur DVD-RW, il est nécessaire de le formater.

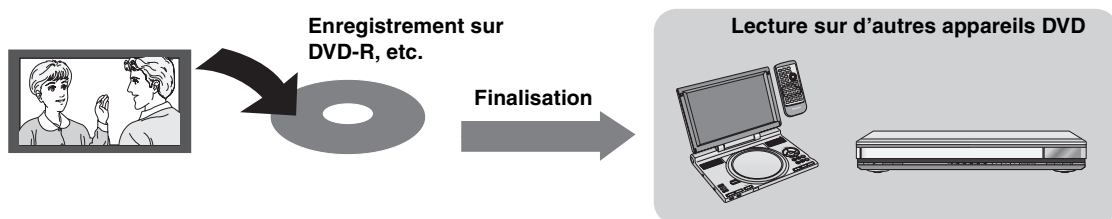

Mise en route

Télécommande

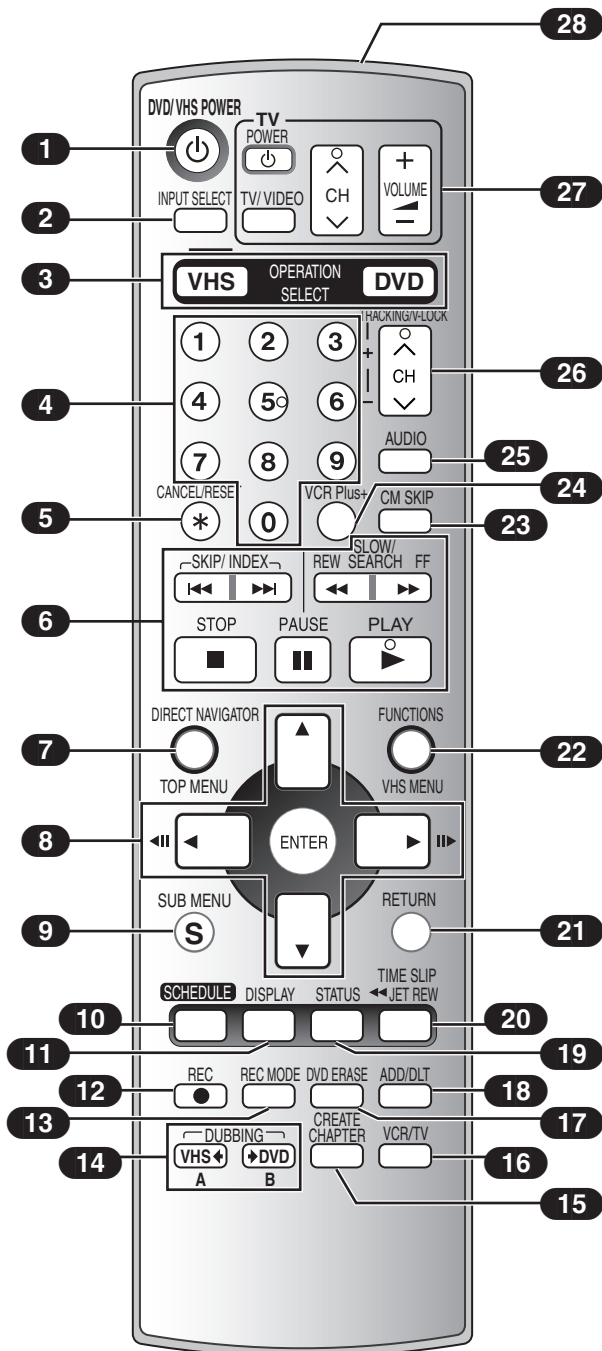

■ Touches [VHS] et [DVD]

[DVD]

- S'assurer d'appuyer sur cette touche avant de commander le DVD. S'assurer également que l'indicateur DVD s'allume sur l'appareil.



[VHS]

- S'assurer d'appuyer sur cette touche avant de commander le VHS. S'assurer également que l'indicateur VHS s'allume sur l'appareil.



- 1 Mise en marche → 16
- 2 Sélection d'entrée (IN1, IN2, TC ou DC) → 63
- 3 Sélection du support (DVD ou VHS) → ci-dessus
- 4 Sélection des canaux, numéros de titres, etc./ Entrée des numéros
- 5 Annulation/Réinitialisation du compteur de bande
- 6 Opérations de base pour l'enregistrement et la lecture
- 7 Affichage du menu principal/Navigateur direct . . . → 23, 33
- 8 Sélection/Entrée, Défilement image par image . . . → 16, 21
- 9 Affichage du sous-menu → 24, 33, 37
- 10 Affichage de l'écran d'enregistrement par minuterie → 29, 53
- 11 Affichage du menu à l'écran → 40
- 12 Lancement de l'enregistrement → 25, 51, 58, 62, 63
- 13 Changement du mode d'enregistrement → 25, 51
- 14 Transfert express (repiquage) (DVD, VHS) → 57, 59
- 15 Sélection d'écran (A, B) → 60
- 16 Création de chapitres → 22
- 17 Sélection magnétoscope/téléviseur → 20
- 18 Effacement de titre → 22
- 19 Ajout/suppression d'un canal → 17
- 19 Affichage de messages d'état → 47, 55
- 20 Durée du saut/ Affichage d'une image télé en mode image sur image Touche de marche arrière rapide (JET REW) . . . → 22, 27, 49
- 21 Retour à l'écran précédent
- 22 Affichage de la fenêtre FONCTIONS → 47
- 22 Affichage du menu VHS → 54
- 23 Saut de 1 minute → 22
- 24 Affichage du menu VCR Plus+ → 28, 52
- 25 Sélection de la source audio → 23, 25, 55
- 26 Sélection de canal/ Touche de pistage/verrouillage vertical (TRACKING/V-LOCK) → 50
- 27 Fonctionnement du téléviseur → 19, 26, 51
- 28 Fenêtre de transmission

Nota

- Certaines touches comme celle d'enregistrement [●, REC] ne sont pas aussi saillantes que d'autres afin de prévenir qu'elles soient pressées par inadvertance.
- Le mot "touche" est omis dans le présent manuel. Ainsi, "Appuyer sur la touche [ENTER]" est exprimé par "Appuyer sur [ENTER]".
- Il est possible d'utiliser cette télécommande pour activer les fonctions d'un téléviseur; pour ce faire, il est nécessaire de programmer le code du téléviseur (→ 19).

Mise en route

■ Les piles et la télécommande

■ À propos des piles

- Insérer les piles en respectant les polarités (+ et -).
- Ne pas utiliser de piles rechargeables.

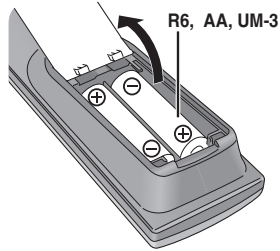

Ne pas :

- Utiliser conjointement une pile usagée et une pile neuve.
- Utiliser simultanément des piles de types différents.
- Chauffer ni exposer les piles au feu.
- Démontez les piles ou les court-circuiter.
- Tenter de recharger une pile alcaline ou au manganèse.
- Utiliser des piles dont l'enveloppe a été retirée.

Une mauvaise manipulation des piles peut causer une fuite de l'électrolyte, lequel peut endommager les pièces en contact et engendrer un incendie.

Retirer les piles si la télécommande ne doit pas être utilisée pendant un long laps de temps. Ranger dans un lieu frais et obscur.

Nota

- Si le fonctionnement du téléviseur ou de l'enregistreur ne peut pas être télécommandé après le remplacement des piles, reprogrammer les codes (→ 19).

■ Utilisation de la télécommande

Pointer la télécommande vers le capteur, en évitant les obstacles, à distance maximale de 7 m (23 pieds) en face de l'appareil.

Détecteur du signal de télécommande

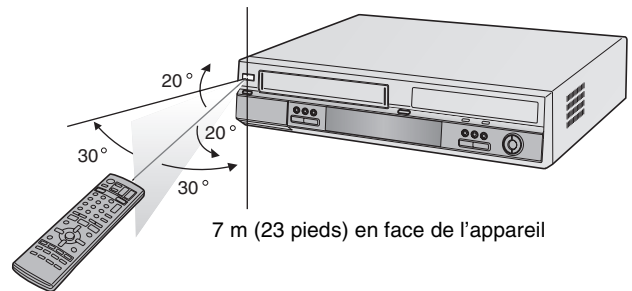

Nota

- Garder propres la fenêtre de transmission de la télécommande et le capteur de l'appareil.
- Le fonctionnement peut être affecté par des lumières fortes, comme les rayons du soleil, ampoules fluorescentes à changement de fréquence, et par les portes vitrées des armoires.

Appareil principal

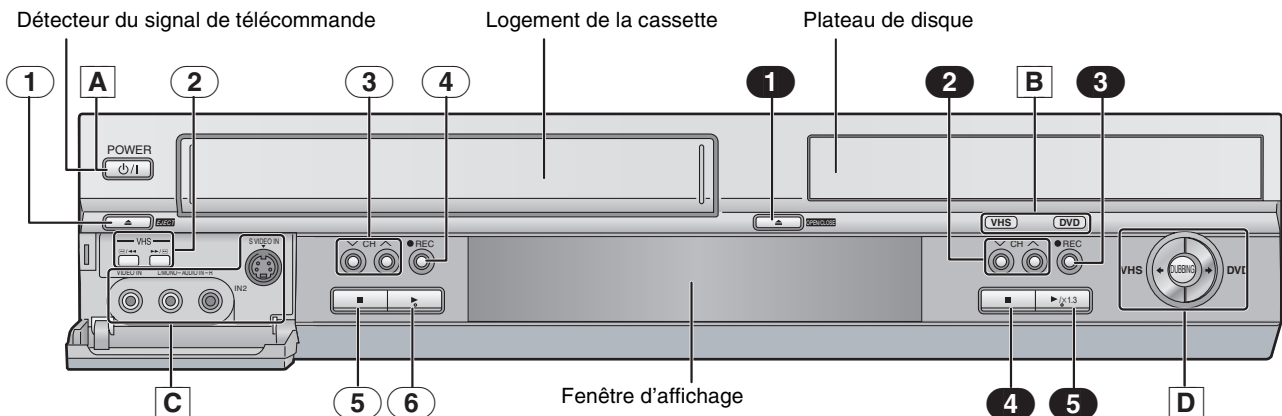

Fonctions communes DVD/VHS

- A** Interrupteur d'alimentation DVD/VHS (⏻/⏻, POWER) .. → 16
 - Pour commuter l'appareil du mode attente au mode en marche et vice versa. En mode attente, l'appareil continue de consommer une petite quantité de courant.
- B** Indicateur DVD/VHS
 - S'allume lorsque le lecteur DVD ou VHS est sélectionné.
- C** Prises d'entrée IN2 (IN2) → 63
- D** Commande de transfert express (repiquage)
 - de VHS à DVD → 57
 - de DVD à VHS → 59

VHS

- 1** Touche d'éjection de la cassette (▲, EJECT) → 48
- 2** Touches de recherche VHS (◀/▶, ◀▶/▶▶)
- 3** Touches de sélection des canaux VHS (CH, ▲, ▼) → 50
- 4** Touche d'enregistrement VHS (●, REC) → 51
- 5** Touche d'arrêt VHS (■) → 49
- 6** Touche de lecture VHS (▶) → 49

DVD

- 1** Touche d'ouverture/fermeture du plateau (▲, OPEN/CLOSE) → 8
- 2** Touches de sélection des canaux DVD (CH, ▲, ▼)
- 3** Touche d'enregistrement DVD (●, REC) → 25
- 4** Touche d'arrêt DVD (■) → 21
- 5** Touche de lecture DVD X1.3 (▶/X1.3) → 21

■ Coupure automatique du contact

Après environ 6 heures dans le mode arrêt, l'enregistreur passe automatiquement dans le mode attente.

Cette fonction peut être mise hors circuit ou la durée peut être modifiée à 2 heures. (→ 43, "Arrêt par minuterie")

Mise en route

Fenêtre d'affichage de l'appareil

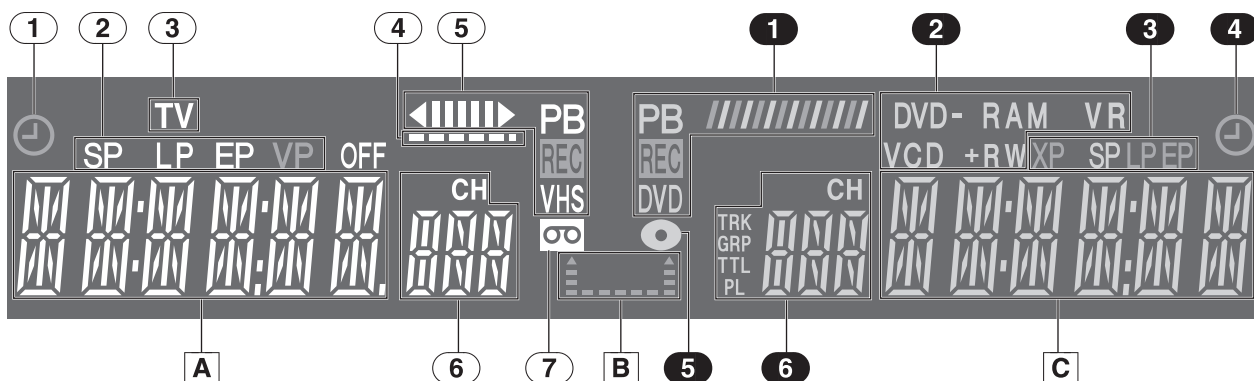

Fonctions communes DVD/VHS

A Section principale de l'affichage

- Heure actuelle
- Compteur d'enregistrement et de lecture VHS
- Heure de début de l'enregistrement différé
- Informations diverses, etc.

B Indicateur de direction du transfert (repiquage)

C Affichage principal

- Compteur d'enregistrement et de lecture du disque
- Heure de fin de l'enregistrement différé
- Informations diverses, etc.

VHS

① Indicateur d'enregistrement par minuterie (⊖) (→ 52)

Allumé :

Lorsqu'un enregistrement par minuterie est programmé et qu'une vidéocassette enregistrable est chargée.

Clignotant :

Lorsque l'appareil ne peut pas enregistrer l'émission programmée (s'il n'y a pas de vidéocassette, etc.) à partir de 2 minutes avant le début de l'enregistrement par minuterie, jusqu'à la fin de l'enregistrement par minuterie.

② Indicateur du mode d'enregistrement (→ 51)

- SP : Pour enregistrement et lecture en mode normal.
- LP : Lors de la lecture en mode longue durée.
- EP : Pour enregistrement et lecture en mode ultra longue durée.
- VP : Pour enregistrement et lecture en mode quintuple (longue durée).

③ Indicateur de mode téléviseur

- L'indicateur s'allume en mode téléviseur et s'éteint en mode magnétoscope. Il est possible de commuter le mode au moyen de la touche [VCR/TV]. (→ 20)

④ Indicateur de durée restante de la bande

⑤ Indicateur d'état du magnétoscope

- État des fonctions de l'appareil comme lecture, marche avant rapide, etc.

⑥ Canal

⑦ Indicateur de bande

DVD

① Indicateur d'état du disque

② Type du disque

③ Mode d'enregistrement (→ 25)

- XP SP LP EP (tous allumés) : mode FR (→ 26)

④ Indicateur d'enregistrement par minuterie (⊖) (→ 28)

Allumé :

Lorsqu'un enregistrement par minuterie est programmé et qu'un disque enregistrable est chargé.

Clignotant :

Lorsque l'appareil ne peut pas enregistrer l'émission programmée (s'il n'y a pas de disque, etc.) à partir de 2 minutes avant le début de l'enregistrement programmé, jusqu'à la fin de l'enregistrement par minuterie.

⑤ Indicateur de disque

⑥ Indicateur de position du canal

- TRK:** Numéro de plage
- GRP:** Numéro de groupe
- TTL:** Numéro de titre
- PL:** Numéro de liste de lecture
- CH:** Canal

Accessoires



Vérifier les accessoires en les cochant. Lors de la commande de pièces de rechange, utiliser les numéros indiqués entre parenthèses.

(Les numéros de modèle des produits sont à jour en date de janvier 2005. Ces numéros peuvent être modifiés sans préavis.)

Pour la commande d'accessoires, contacter le détaillant où l'appareil a été acheté.

1 cordon d'alimentation c.a. (K2CB2CB00006)

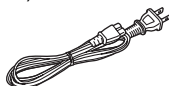

1 câble coaxial 75 Ω (K2KZ2BA00001)



1 télécommande (EUR7720KY0)

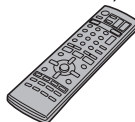

2 piles pour la télécommande Taille R6

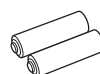

1 câble audio/vidéo (K2KA6CA00001)

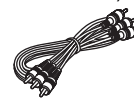

- À n'utiliser qu'avec cet appareil. Ne pas l'utiliser avec un autre appareil. Ne pas utiliser les cordons fournis avec aucun autre appareil.

Mise en route

ÉTAPE 1 Connexion

- Lire "Précautions à prendre à l'installation". (→ 3)
- Avant de faire les connexions, mettre tous les appareils hors marche et lire leurs manuels d'utilisation.

■ Connexion d'un téléviseur et d'un magnéscope

- indique les accessoires qui sont inclus.
- indique les accessoires qui ne sont pas inclus.

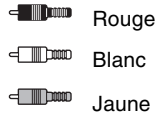

Utiliser un séparateur pour relier également l'antenne à votre magnéscope.

- Connexions (sans câble audio/vidéo)**
Faire les connexions en suivant l'ordre numérique ① à ③. L'appareil achemine un signal au téléviseur via le câble coaxial 75 Ω sur le canal 3 ou 4. Il est possible de visualiser l'image vidéo à l'écran du téléviseur de la même façon qu'une émission de télévision.
- Après avoir fait les connexions, régler le canal de sortie RF sur "CH3" ou "CH4" (→ 16).
- Connexions (avec câble audio/vidéo)**
Faire les connexions en suivant l'ordre numérique ① à ④.
- Après avoir fait les connexions, régler le canal de sortie RF sur "OFF" (→ 16).

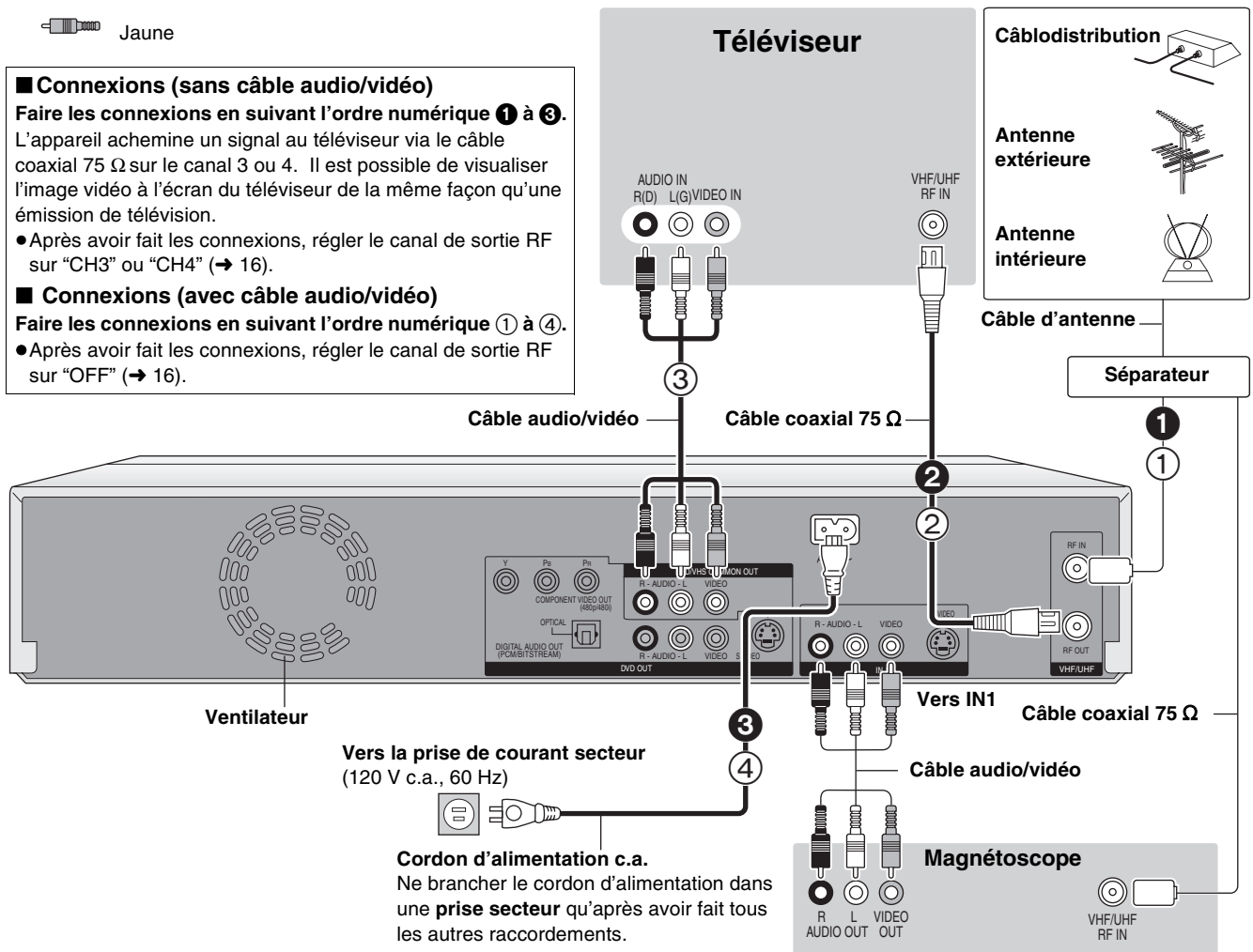

- Si le connecteur d'antenne ne convient pas (→ 14)

■ Ne pas effectuer les raccords via un magnéscope

Les signaux acheminés via un magnéscope seront affectés par le système antipiratage et l'image ne sera pas convenablement affichée au téléviseur.

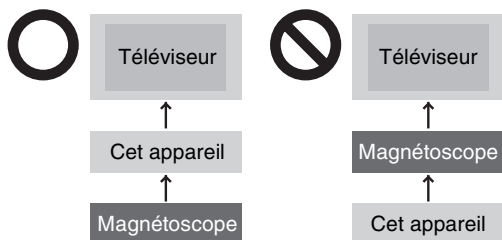

- Si le raccordement est fait à un téléviseur avec magnéscope intégré, faire les connexions aux prises d'entrée du téléviseur et non du magnéscope.

■ Exemples de connexion d'autres équipements

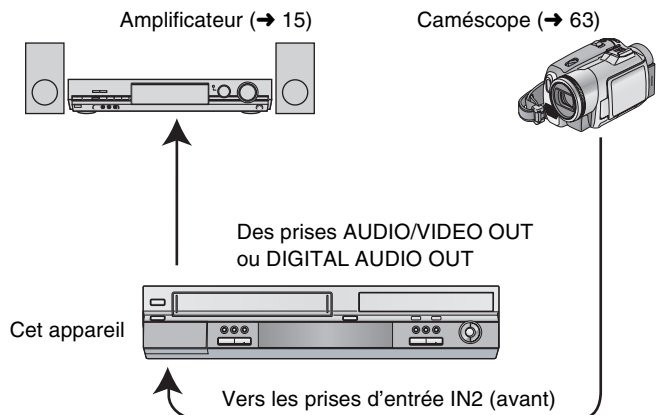

Pour référence

- Les connexions d'appareils décrites ne sont données qu'à titre d'exemples.
- Sauf indication contraire, tous les appareils périphériques et les câbles facultatifs sont vendus séparément.

Mise en route

■ Connexion d'un câblosélecteur ou d'un récepteur de télévision par satellite

- Un abonnement auprès d'un câblodistributeur ou d'un fournisseur de télévision par satellite est requis pour recevoir leurs émissions.
- Communiquer avec ce fournisseur pour obtenir le câblosélecteur ou le récepteur de télévision par satellite approprié.
- Il est possible de visionner la diffusion par câblodistribution ou par satellite.
- Il est possible d'enregistrer et de visionner simultanément des canaux brouillés et non brouillés avec les raccords ci-dessous.

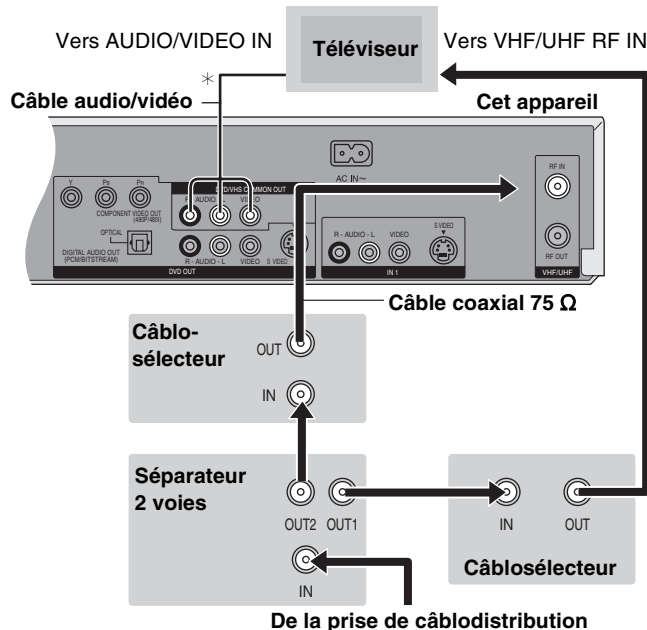
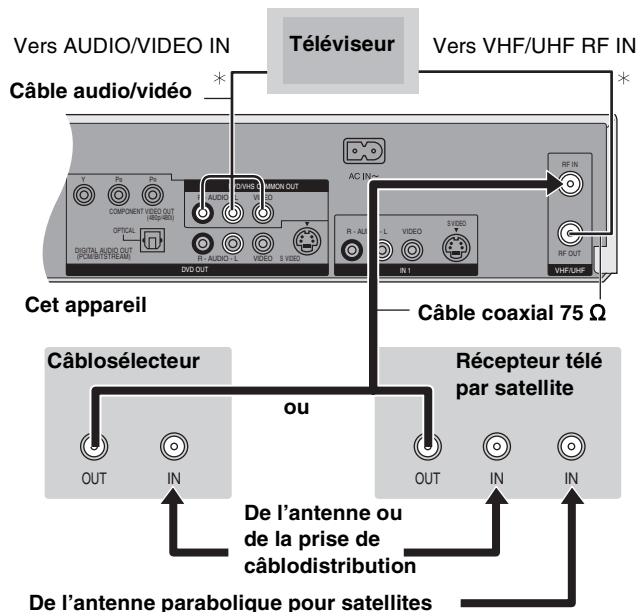

* Pour de plus amples renseignements sur les connexions (→ 13)

■ Si la prise d'antenne n'est pas similaire

▶ Autres connexions d'antenne à l'appareil

Utiliser l'une des connexions ci-dessous selon le type de fil d'amenée de l'antenne.

- Si le téléviseur est muni de prises bifilaires et d'une prise coaxiale VHF, utiliser la prise bifilaire pour réduire la perte de signal.

■ Une seule prise bifilaire

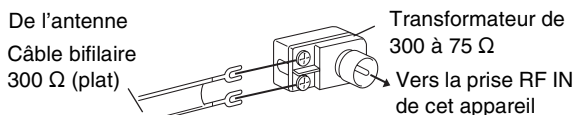

■ Un câble bifilaire et un câble coaxial

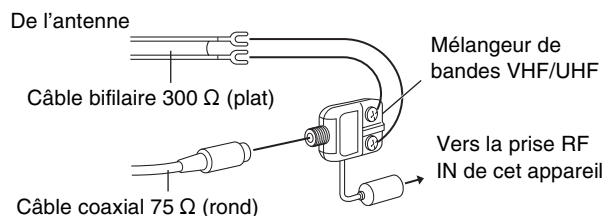

■ Deux câbles bifilaires

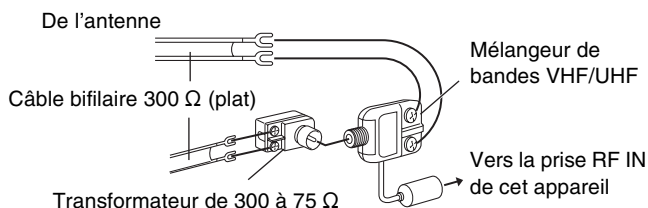

▶ Autres connexions d'antenne entre l'appareil et le téléviseur

Utiliser l'une des connexions ci-dessous selon le type de prises d'antenne sur le téléviseur. Consulter le manuel d'utilisation du téléviseur.

■ Une prise bifilaire et une prise coaxiale

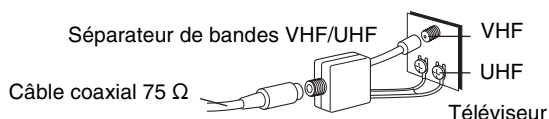

■ Une prise bifilaire

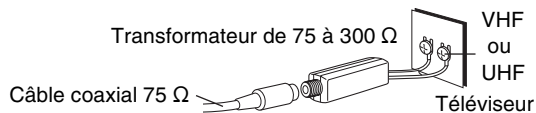

■ Deux prises bifilaires



■ Prises d'antennes multiples

- Brancher le fil à l'une des prises ANT et modifier au besoin la configuration du téléviseur.

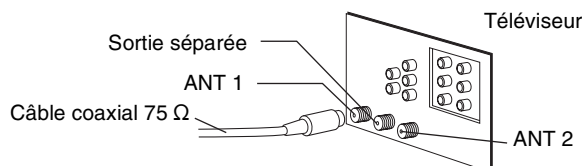

Mise en route

■ Connexion à un amplificateur ou à un autre appareil

► Pour obtenir un effet ambiophonique multicanal avec des DVD-Vidéo (connexion numérique)

DVD seulement

- Connecter un amplificateur muni d'un décodeur Dolby Digital ou DTS. (→ 7)
- Changer les réglages dans "Sortie audio numérique". (→ 44)
- L'utilisation de décodeurs ambiophoniques DTS ne convenant pas au DVD n'est pas possible.
- Même avec cette connexion, la sortie ne comportera que 2 canaux à l'écoute de DVD-Audio.

- (1) Panneau arrière de cet appareil
- (2) Prise de sortie numérique optique
- (3) **Câble audio numérique à fibres optiques** (vendu séparément)
 - Ⓐ Insérer à fond avec ce côté vers le haut. (Ne pas trop plier le câble lors du raccordement.)
- (4) Prise d'entrée numérique optique
- (5) Panneau arrière de l'amplificateur

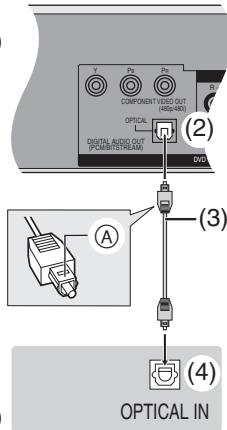

► Connexion à un amplificateur stéréo (connexion analogique)

DVD seulement

- (1) Panneau arrière de cet appareil
- (2) Prises de sortie audio (G/D)
- (3) Câble audio (vendu séparément)
 - Ⓐ Rouge (D)
 - Ⓑ Blanc (G)
- (4) Prises d'entrée audio (G/D)
- (5) Panneau arrière de l'amplificateur

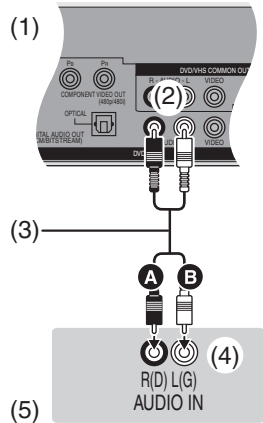

■ Sortie DVD et sortie DVD/VHS

Cet appareil est muni de prises de sortie communes DVD/VHS COMMON OUT et de prises de sortie DVD.

Sortie commune DVD/VHS COMMON OUT

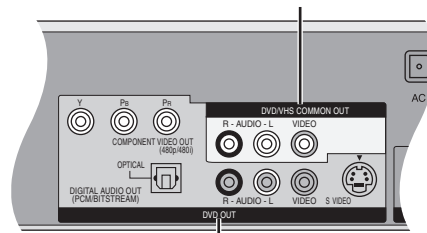

Sortie DVD OUT

Sortie commune DVD/VHS COMMON OUT

- Les signaux DVD et VHS peuvent tous deux être acheminés via les prises de sortie communes DVD/VHS.

Sortie DVD OUT

- Cette prise permet de profiter d'images DVD de plus haute qualité. (→ ci-dessous)
- Les prises de sortie DVD ne peuvent fournir que le signal DVD. Si le téléviseur est connecté aux prises de sortie DVD, l'image du magnétoscope ne peut s'afficher à l'écran du téléviseur à moins de sélectionner le canal TP (→ 58).

■ Pour un rendu sonore de qualité optimale

► Connexion à la prise S-VIDEO IN

DVD seulement

Prise de sortie S-VIDEO OUT

La prise de sortie S-VIDEO OUT procure une image plus éclatante que la prise de sortie VIDEO OUT. (La qualité de l'image varie selon le type de téléviseur utilisé.)

- (1) Prises d'entrée audio (G/D)
- (2) Prise d'entrée S-Vidéo
- (3) Câble audio (vendu séparément)
 - Ⓐ Rouge (D)
 - Ⓑ Blanc (G)
- (4) Câble S-Vidéo (vendu séparément)
- (5) Panneau arrière de cet appareil
- (6) Prises de sortie audio (G/D)
- (7) Prise de sortie S-Vidéo

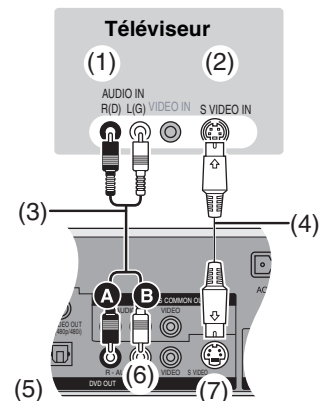

► Connexion aux prises COMPONENT VIDEO IN

DVD seulement

Prises de sortie COMPONENT VIDEO OUT

Ces prises peuvent être utilisées pour la sortie entrelacée ou progressive (→ 64) et procurent une plus grande pureté d'image que la prise de sortie S-VIDEO OUT.

- Relier aux prises de même couleur.

- (1) Prises d'entrée vidéo composante
- (2) Prises d'entrée audio (G/D)
- (3) Câble vidéo composante (vendu séparément)
- (4) Câble audio (vendu séparément)
 - Ⓐ Rouge (D)
 - Ⓑ Blanc (G)
- (5) Panneau arrière de cet appareil
- (6) Prises de sortie vidéo composante
- (7) Prises de sortie audio (G/D)

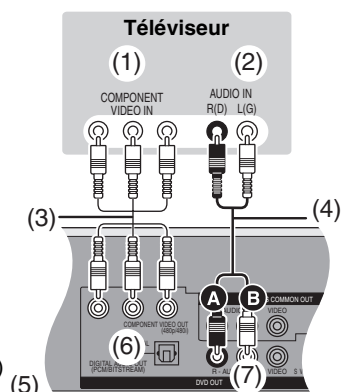

Mise en route

ÉTAPE 2 Syntonisation automatique sur raccordement au secteur

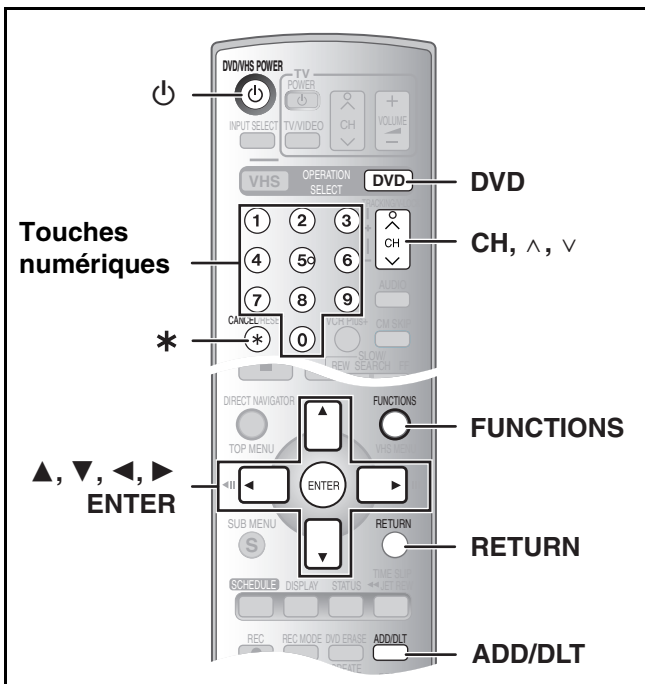

Une fois que l'appareil est branché à la prise secteur c.a. et qu'une pression a été exercée sur [⏻, DVD/VHS POWER] pour établir le contact la première fois, l'appareil offre une sélection de langue d'affichage, capte automatiquement tous les canaux offerts et règle l'horloge.

L'appareil détermine automatiquement le type de transmission (télédiffusion ou câble) et règle les canaux comme suit.

	Bande	Canal
Mode antenne (Télédiffusion)	VHF	2 à 13
	UHF	14 à 69
Mode câble	VHF	2 à 13
	CÂBLE, BANDE BASSE	95 à 99
	CÂBLE, BANDES MOYENNE/SUPER	14 à 36
	CÂBLE, BANDE HYPER	37 à 65
	CÂBLE, BANDE ULTRA	66 à 94 100 à 125
	CANAL CÂBLÉ SPÉCIAL	1

Préparatifs

- Établir le contact sur le téléviseur et sélectionner l'entrée vidéo qui convient aux branchements de l'appareil. (ex. : entrée AV, CH3 ou CH4)
- Si l'appareil est raccordé à un câblesélecteur ou à un récepteur de télévision par satellite (→ 14), syntoniser la chaîne PBS locale afin de permettre le réglage automatique de l'horloge. S'il n'y a pas de chaîne PBS locale, régler l'horloge manuellement (→ 46, "Réglage horloge manuel").
- Appuyer sur [DVD].

1 Appuyer sur [⏻, DVD/VHS POWER].

2 Appuyer sur [CH, ^, v] pour sélectionner un numéro de canal de sortie RF.

- Connexion (sans câble audio/vidéo) :**
Sélectionner "CH3" ou "CH4", ce qui affiche l'écran ci-contre.
- Connexion (avec câble audio/vidéo) :**
Sélectionner "OFF".

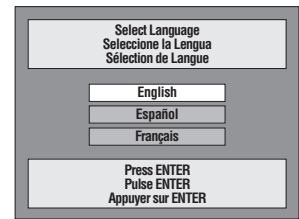

Affichage de cet appareil



Affichage de l'appareil

À chaque pression de la touche :
CH 3 (Réglage d'usine) ↔ CH4 ↔ OFF

3 Utiliser [▲, ▼] pour choisir la langue et appuyer sur [ENTER].

4 Appuyer sur [ENTER] pour lancer la syntonisation automatique sur raccordement au secteur.

- L'appareil procède ensuite au réglage automatique de l'horloge. Une fois le réglage terminé, l'heure s'affiche.

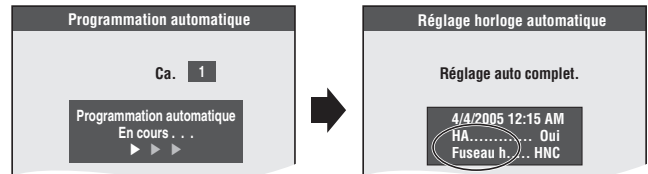

- L'indication HA, heure avancée, confirme que l'heure d'été a été réglée.
- L'indication Fuseau h indique la différence par rapport au temps universel (T.U.).
 HNE (Heure normale de l'Est) = T.U. -5
 HNC (Heure normale du Centre) = T.U. -6
 HNR (Heure normale des Rocheuses) = T.U. -7
 HNP (Heure normale du Pacifique) = T.U. -8
 HNA (Heure normale de l'Alaska) = T.U. -9
 HNH (Heure normale de Hawaï) = T.U. -10
 Pour les autres fuseaux horaires : xx heures

5 Appuyer sur [ENTER].

■ Si l'horloge est en avance ou en retard d'une heure

Choisir "-1" ou "+1" dans "Réglage du fuseau horaire" du menu SETUP (→ 46).

■ Si l'appareil n'a pas pu régler l'heure automatiquement

Régler l'heure manuellement (→ 46, "Réglage horloge manuel").

■ Pour lancer à nouveau la syntonisation automatique sur raccordement au secteur

Les réglages de la source du signal, du canal de sortie RF, du sous-titrage de chaîne et des canaux de référence VCR Plus+ reviennent tous aux valeurs par défaut lorsque l'on effectue la procédure ci-dessous. Les réglages d'enregistrement par minuterie sont également supprimés.

Lorsque l'appareil est en marche et en mode arrêt

- 1 Maintenir enfoncées [CH, ^] et [CH, v] du DVD de l'appareil principal durant 5 secondes.
L'appareil est mis hors marche.
- 2 Appuyer sur [⏻, DVD/VHS POWER] pour mettre l'appareil en marche.
La syntonisation automatique s'amorce.

■ Lors de l'échec de la syntonisation automatique sur raccordement au secteur

Préparatifs

● Appuyer sur [DVD].

- 1 En mode arrêt
Appuyer sur [FUNCTIONS].
- 2 Choisir "Autres fonctions" à l'aide de [▲, ▼], puis appuyer sur [ENTER].

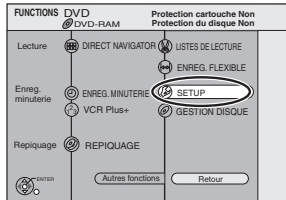

- 3 Choisir "SETUP" à l'aide de [▲, ▼], puis appuyer sur [ENTER].

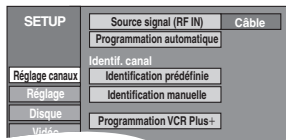

- 4 Choisir "Régler canaux" à l'aide de [▲, ▼], puis appuyer sur [◀, ▶].
- 5 Choisir "Source signal (RF IN)" à l'aide de [▲, ▼], puis appuyer sur [ENTER].

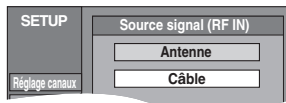

- 6 Choisir "Antenne" ou "Câble" à l'aide de [▲, ▼] et appuyer sur [ENTER].
- 7 Choisir "Programmation automatique" à l'aide de [▲, ▼], puis appuyer sur [ENTER].
- 8 Appuyer sur [ENTER].
 - La programmation automatique débute. Cela prend quelques minutes.
- 9 Appuyer sur [ENTER].

■ Pour annuler le réglage en cours

Appuyer sur [RETURN].

■ Pour quitter l'écran

Appuyer sur [RETURN].

■ Ajout et suppression de canaux

Pour ajouter ou supprimer des canaux si les canaux nécessaires ne sont pas réglés ou si des canaux non nécessaires ont été réglés par erreur.

- 1 Appuyer sur les touches numériques pour choisir les canaux.

Mode antenne (Télédiffusion)

ex. : "5": [0]→[5]
"15": [1]→[5]

Mode câble

ex. : "5": [0]→[0]→[5]
"15": [0]→[1]→[5]
"115": [1]→[1]→[5]

Affichage de cet appareil



- Il est également possible d'utiliser [CH, ▲, ▼] pour choisir un canal.

- 2 Appuyer sur [ADD/DLT].

ex. : Le canal est supprimé.



ÉTAPE 3 Réglage des canaux

■ Réglage des canaux de référence pour le système VCR Plus+

Régler les canaux de ce guide afin de pouvoir utiliser le système VCR Plus+® pour programmer des enregistrements. Avant de commencer la configuration, préparer un tableau montrant les canaux, les noms des stations et les canaux guides.

ex. :

Nom de la station	Canal de référence*	Numéro du canal**	Réglage des canaux
CBS	04	04	Non nécessaire
HBO	33	15	Entrer le canal 15 à côté du canal guide 33.
Nickelodeon	38	20	Entrer le canal 20 à côté du canal guide 38.

* Consulter un télé-horaire pour connaître les stations des canaux guide.

** Écrire toutes les stations reçues.

- Si un câblosélecteur ou un récepteur de télévision par satellite a été raccordé, le système VCR Plus+ ne fonctionne pas. Il n'est donc pas nécessaire de régler les canaux guide.

Préparatifs

● Appuyer sur [DVD].

- 1 En mode arrêt
Appuyer sur [FUNCTIONS].
- 2 Choisir "Autres fonctions" à l'aide de [▲, ▼], puis appuyer sur [ENTER].
- 3 Choisir "SETUP" à l'aide de [▲, ▼], puis appuyer sur [ENTER].
- 4 Choisir "Régler canaux" à l'aide de [▲, ▼], puis appuyer sur [◀, ▶].
- 5 Choisir "Programmation VCR Plus+" à l'aide de [▲, ▼], puis appuyer sur [ENTER].

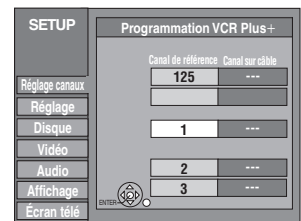
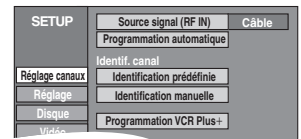

ex. : "Source signal (RF IN)" est réglé à "Câble".

- 6 Utiliser [▲, ▼] pour sélectionner le canal de référence à régler, puis appuyer sur [▶].

- En sélectionnant le canal de référence, maintenir enfoncées [▲, ▼] pour faire défiler rapidement l'affichage à l'écran vers le haut ou le bas.

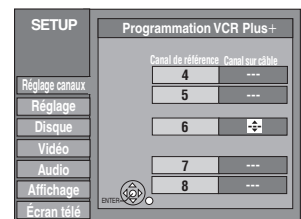

- 7 Utiliser [▲, ▼] pour sélectionner le canal correspondant au canal de référence, puis appuyer sur [◀].

- Pour supprimer un chiffre, appuyer sur [CANCEL/RESET, *].
- Répéter les étapes 5 et 6 pour inscrire d'autres canaux.

- 8 Appuyer sur [ENTER].

■ Retour au menu précédent

Appuyer sur [RETURN].

■ Pour quitter l'écran

Appuyer sur [RETURN].

Mise en route

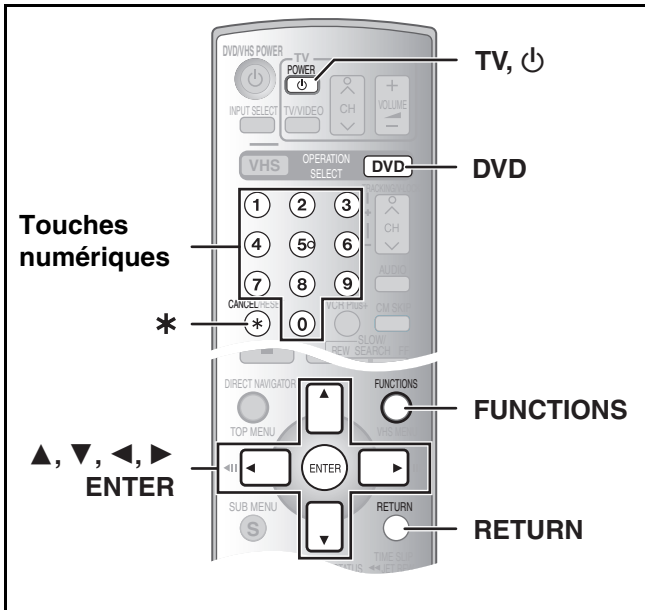

Préparatifs

- Appuyer sur [DVD].

■ Identification des canaux

Les identifications préreglées peuvent être utilisées ou modifiées manuellement par l'utilisateur. Les identifications entrées sont utilisées à titre de noms des canaux et sont affichées à l'écran Navigateur direct.

- 1 En mode arrêt**
Appuyer sur [FUNCTIONS].
- 2 Choisir "Autres fonctions" à l'aide de [▲, ▼], puis appuyer sur [ENTER].**
- 3 Choisir "SETUP" à l'aide de [▲, ▼], puis appuyer sur [ENTER].**
- 4 Choisir "Réglage canaux" à l'aide de [▲, ▼], puis appuyer sur [◀, ▶].**
• Aller au prochain élément à choisir.

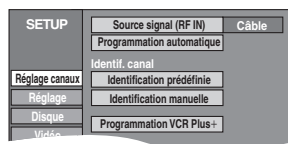
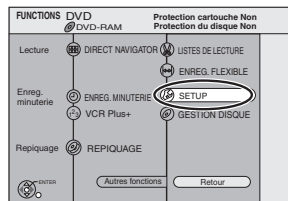

► Identification prédéfinie

- Suivre les étapes 1 à 4 de "Identification des canaux".
- 5 Choisir "Identification prédéfinie" à l'aide de [▲, ▼], puis appuyer sur [ENTER].**

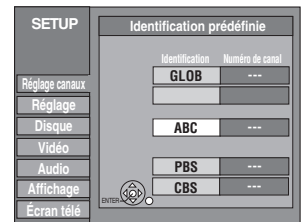

- 6 Utiliser [▲, ▼] pour choisir l'identification, puis appuyer sur [▶].**
Les identifications suivantes sont disponibles : ABC, PBS, CBS, CNN, FOX, ESPN, NBC, HBO, A&E, AMC, FAM, MAX, MTV, SHOW, TBS, USA, TNT, CBC, UPN, CTV, WB, TSN, DSC, GLOB
• En sélectionnant l'identification, maintenir enfoncées [▲, ▼] pour faire défiler rapidement l'affichage à l'écran vers le haut ou le bas.
- 7 Utiliser [▲, ▼] pour sélectionner le canal correspondant à l'identification, puis appuyer sur [◀].**
• Les canaux ne sont affichés que s'ils correspondent à un poste et que son identification n'a pas été entrée manuellement.
• Pour supprimer le numéro de canal, appuyer sur [CANCEL/RESET, *].
• Répéter les étapes 6 et 7 au besoin.
- 8 Appuyer sur [ENTER].**

■ Retour au menu précédent

Appuyer sur [RETURN].

■ Pour quitter l'écran

Appuyer sur [RETURN].

► Identification manuelle

- Suivre les étapes 1 à 4 de "Identification des canaux".
- 5 Choisir "Identification manuelle" à l'aide de [▲, ▼], puis appuyer sur [ENTER].**
- 6 Utiliser les touches [◀, ▶] pour choisir le canal, puis appuyer sur [▶].**
• Les canaux ne sont affichés que s'ils correspondent à un poste et que son identification n'a pas été entrée manuellement.
- 7 Utiliser [▲, ▼] pour choisir le premier caractère, puis appuyer sur [▶].**
• Il est possible de choisir entre les caractères suivants : A à Z, 0 à 9, -, &, !, /, (espace)
• Pour supprimer l'identification, appuyer sur [CANCEL/RESET, *].
• Répéter cette étape pour inscrire les autres caractères.

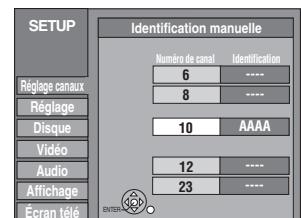

- 8 Utiliser [◀, ▶] pour revenir à la colonne "Numéro de canal".**
• Répéter les étapes 6 à 8 pour inscrire d'autres canaux.
- 9 Appuyer sur [ENTER].**

■ Retour au menu précédent

Appuyer sur [RETURN].

■ Pour quitter l'écran

Appuyer sur [RETURN].

ÉTAPE 4 Réglage de la communication entre le téléviseur et la télécommande

Préparatifs

- Appuyer sur [DVD].

■ Si d'autres appareils Panasonic répondent à cette télécommande

Pour éviter d'influencer d'autres appareils Panasonic se trouvant à proximité, il est possible de changer le code de l'appareil principal et de la télécommande (qui doivent correspondre). Lors du changement du code de télécommande, s'assurer que les deux codes correspondent l'un à l'autre.

Utiliser le code "1", défini en usine, dans des circonstances normales.

1 En mode arrêt

Appuyer sur [FUNCTIONS].

2 Choisir "Autres fonctions" à l'aide de [▲, ▼], puis appuyer sur [ENTER].

3 Choisir "SETUP" à l'aide de [▲, ▼], puis appuyer sur [ENTER].

4 Choisir "Réglage" à l'aide de [▲, ▼] et appuyer sur [◀, ▶].

5 Choisir "Code de télécommande" à l'aide de [▲, ▼], puis appuyer sur [ENTER].

6 Utiliser [▲, ▼] pour choisir le code (1, 2 ou 3) et appuyer sur [ENTER].

- Le code de l'appareil est réglé.

7 En maintenant enfoncée [ENTER], appuyer durant 2 secondes sur la touche numérique ([1], [2] ou [3]) correspondant au code choisi à l'étape 6.

- Le code de la télécommande est réglé.

8 Appuyer sur [ENTER].

■ Lorsque l'indication suivante s'affiche sur l'appareil



Code de télécommande de l'appareil

Changer le code de la télécommande pour qu'il corresponde à celui de l'appareil principal (→ étape 7).

■ Retour au menu précédent

Appuyer sur [RETURN].

■ Pour quitter l'écran

Appuyer sur [RETURN].

■ Commandes du téléviseur

Pour mettre le téléviseur en/hors marche, changer le mode d'entrée du signal télé, choisir le canal et régler le volume sur le téléviseur à partir de la télécommande, entrer le code de la télécommande de la manière suivante.

Pointer la télécommande vers le téléviseur

En tenant enfoncée [POWER TV], entrer le code avec les touches numériques.

ex. : 01: appuyer sur [0] → [1].

Fabricant et n° de code

Panasonic		PHILIPS (RC-5)	03
National	01, 02	RCA	05
QUASAR		SAMSUNG	14, 18, 19
FISHER	10	SANYO	10
GE	05	SHARP	06, 07
GOLDSTAR	15, 16, 17	SONY	08
HITACHI	12	SYLVANIA	03
JVC	11	THOMSON	05
LG	15, 16, 17	TOSHIBA	09
MAGNAVOX	03	ZENITH	04
MITSUBISHI	13		

• Faire des essais en allumant le téléviseur et en changeant de canal. Répéter la marche à suivre jusqu'à ce que le code qui permet un fonctionnement correct soit trouvé.

• Si la marque du téléviseur n'apparaît pas dans la liste ou si le code indiqué pour le téléviseur ne permet pas de télécommander le téléviseur, la télécommande n'est pas compatible avec le téléviseur.

■ Choix du type de téléviseur

Il n'y a pas de réglages à changer pour se raccorder à un téléviseur standard 4:3 qui n'est pas compatible avec la sortie progressive. (→ 64)

1 En mode arrêt

Appuyer sur [FUNCTIONS].

2 Choisir "Autres fonctions" à l'aide de [▲, ▼], puis appuyer sur [ENTER].

3 Choisir "SETUP" à l'aide de [▲, ▼], puis appuyer sur [ENTER].

4 Choisir "Écran télé" à l'aide de [▲, ▼], puis appuyer sur [◀, ▶].

5 Choisir "Type télé" à l'aide de [▲, ▼] et appuyer sur [ENTER].

- Format 4:3/Format 16:9 :

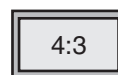

Téléviseur standard 4:3

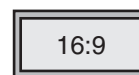

Téléviseur grand écran 16:9

- 480p/480i :

Choisir "480p" si le téléviseur est compatible avec la sortie progressive.

6 Utiliser [▲, ▼] pour choisir le format et appuyer sur [ENTER].

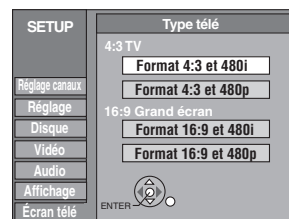

■ Retour au menu précédent

Appuyer sur [RETURN].

■ Pour quitter l'écran

Appuyer sur [RETURN].

Mise en route

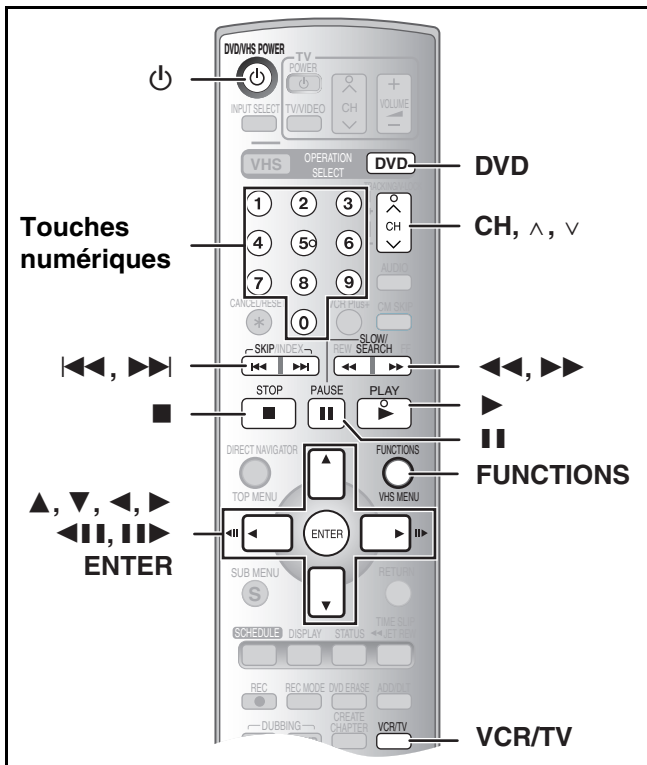

■ Réduction de parasites

Connection seulement (sans câble audio/vidéo)

Écran du téléviseur

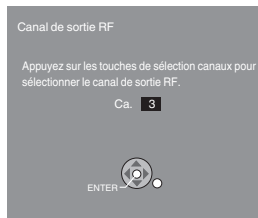

Image avec parasites

Dans certains cas, les parasites (lignes ou brouillage) ou une image de piètre qualité peut apparaître à l'écran lors du raccordement de l'enregistreur DVD. Le cas échéant, suivre les étapes suivantes pour changer le canal de lecture vidéo (canal de sortie RF) et réduire les parasites.

- 1 Maintenir enfoncée la touche [FUNCTIONS] pendant plus de 5 secondes.**
Le numéro de canal de sortie RF s'affiche à l'écran.
- 2 Appuyer sur [CH, ^, v] pour choisir un numéro de canal (CH3 ou CH4).**
 - (Par exemple, si le canal d'origine était 3, entrer 4.)

<Avant le changement>



Affichage à l'écran



Affichage lorsque le canal de sortie RF est 3 (exemple)

<Avant le changement>

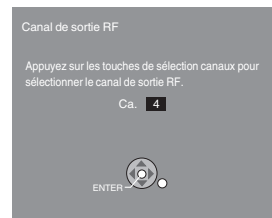

Affichage à l'écran



Affichage après avoir changer le canal de sortie RF à 4 (exemple)

Affichage de l'appareil

À chaque pression de la touche :

CH 3 (Réglage d'usine) ↔ CH4 ↔ OFF

- Désactiver le canal de sortie RF de l'enregistreur DVD lorsque l'enregistreur DVD est raccordé au téléviseur au moyen du câble A/V.

3 Appuyer sur [ENTER] pour finir le réglage.

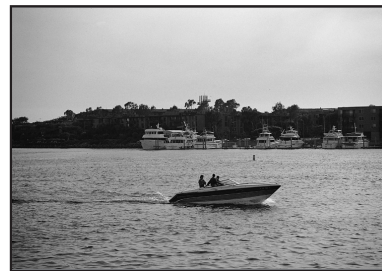

Image claire

■ Lorsque le canal de sortie RF est réglé sur "CH3" ou "CH4"

L'image est acheminée par la prise de sortie RF sur le canal 3 ou 4.

Appuyer sur [VCR/TV] pour commuter entre le mode télévision et magnétoscope et vice versa.

- Lorsque le mode téléviseur est sélectionné, l'indicateur de mode téléviseur s'allume sur l'appareil et il est possible de visionner les images télévisées.
- Lorsque le mode téléviseur ne s'allume pas, le mode magnétoscope est sélectionné et il est possible de visionner les images provenant de ce dernier.

Préparatifs

- Mettre le téléviseur en marche et sélectionner l'entrée vidéo correspondant aux connexions effectuées.
- Appuyer sur [DVD].

Lecture de disques

RAM -R -RW(V) +R DVD-A DVD-V -RW(VR) VCD CD

1 Appuyer sur [⏻, DVD/VHS POWER] pour mettre l'appareil en marche.

2 Insérer un disque. (→ 8)

3 Appuyer sur [▶, PLAY].

- Le plateau du disque se referme et la lecture commence. (L'enregistreur prend quelques instants pour vérifier le disque avant que la lecture débute.)
- La lecture commence par celle du titre enregistré le plus récemment. **RAM -R -RW(V) +R -RW(VR)**
- La lecture commence à partir du début du disque.

DVD-A DVD-V VCD CD

■ Interruption de la lecture

Appuyer sur [■, STOP].

(→ à droite, "fonction de poursuite")

- Un écran semblable à celui de droite peut s'afficher à l'arrêt de la lecture. Appuyer sur [■, STOP] à nouveau pour utiliser le synchroiseur de cet appareil afin de regarder la télévision. **DVD-A DVD-V VCD CD**

Économiseur d'écran



■ Pause de la lecture

Appuyer sur [⏸, PAUSE]. (Appuyer à nouveau pour poursuivre la lecture.)

■ Si un menu s'affiche à l'écran du téléviseur

VCD

Appuyer sur les touches numériques pour faire la sélection.

ex. : "5": [0]→[5]

"15": [1]→[5]

DVD-A DVD-V

Appuyer sur [▲, ▼, ◀, ▶] pour sélectionner une rubrique, puis appuyer sur [ENTER].

- Il est parfois possible de sélectionner une rubrique au moyen des touches numériques.

Autres touches pouvant contrôler les menus

Lire les directives sur le disque pour plus de détails sur le fonctionnement.

Nota

- Si le symbole "⊙" s'affiche à l'écran du téléviseur, cette action est prohibée par l'appareil ou le disque.

Lecture rapide (lecture ×1.3)

RAM

La vitesse de lecture peut être augmentée sans que le son subisse de distorsion.



Pendant la lecture

Maintenir enfoncée [▶, PLAY].

■ Pour revenir à la vitesse normale

Appuyer sur [▶, PLAY].

Reprise de la lecture à partir de la position d'arrêt (fonction de poursuite)

RAM -R -RW(V) +R DVD-A DVD-V -RW(VR) VCD CD

1 Pendant la lecture

Appuyer sur [■, STOP].

- La lecture est interrompue et "PB" s'allume à l'affichage de l'appareil (Sauf lors de la lecture à partir du navigateur direct ou lors de la lecture d'une liste de lecture). L'appareil mémorise la position.



2 Appuyer sur [▶, PLAY].

- La lecture se poursuit à partir de l'endroit où elle s'était arrêtée.

■ Pour annuler la fonction de poursuite

Appuyer sur [■, STOP] plusieurs fois; "PB" s'affiche sur l'appareil.

(Cette fonction peut également être annulée en mettant l'appareil hors marche ou en ouvrant le plateau du disque.)



Avance rapide et recul rapide — RECHERCHE

RAM -R -RW(V) +R DVD-A DVD-V -RW(VR) VCD CD

Pendant la lecture

Appuyer sur [◀◀, SLOW/SEARCH] ou sur [▶▶, SLOW/SEARCH].

ex. : DVD-RAM



- Il y a 5 vitesses de recherche. Chaque pression sur la touche accélère le défilement.

- Appuyer sur [▶, PLAY] pour poursuivre la lecture.

Pour référence

- Le son ne joue qu'à la première vitesse d'avance rapide. Pour les DVD-Audio (sauf les séquences vidéo), les CD et les MP3, le son joue à toutes les vitesses.
- Selon le disque utilisé, la recherche pourrait ne pas être possible.

Saut

RAM -R -RW(V) +R DVD-A DVD-V -RW(VR) VCD CD

En mode lecture ou pause

Appuyer sur [◀◀, SKIP] ou sur [▶▶, SKIP].

- Chaque pression augmente le nombre de sauts.

Lecture ralentie

RAM -R -RW(V) +R DVD-A (Séquences vidéo seulement) DVD-V -RW(VR) VCD

En mode pause

Appuyer sur [◀◀, SLOW/SEARCH] ou sur [▶▶, SLOW/SEARCH].

- La lecture ralentie s'interrompt automatiquement après 5 minutes environ (sauf **DVD-A DVD-V VCD**).
- Il y a 5 vitesses de lecture ralentie. Chaque pression sur la touche accélère le défilement.
- Appuyer sur [▶, PLAY] pour poursuivre la lecture.
- **VCD** Direction avant ([▶▶, SLOW/SEARCH]) seulement.

Avance image par image

RAM -R -RW(V) +R DVD-A (Séquences vidéo seulement) DVD-V -RW(VR) VCD

En mode pause

Appuyer sur [◀◀] ([◀]) ou sur [▶▶] ([▶]).

- À chaque pression, l'image suivante ou précédente s'affiche.
- Maintenir enfoncée pour changer de manière successive vers l'avant ou l'arrière.
- Appuyer sur [▶, PLAY] pour poursuivre la lecture.
- **VCD** Direction avant ([▶▶], [▶]) seulement.

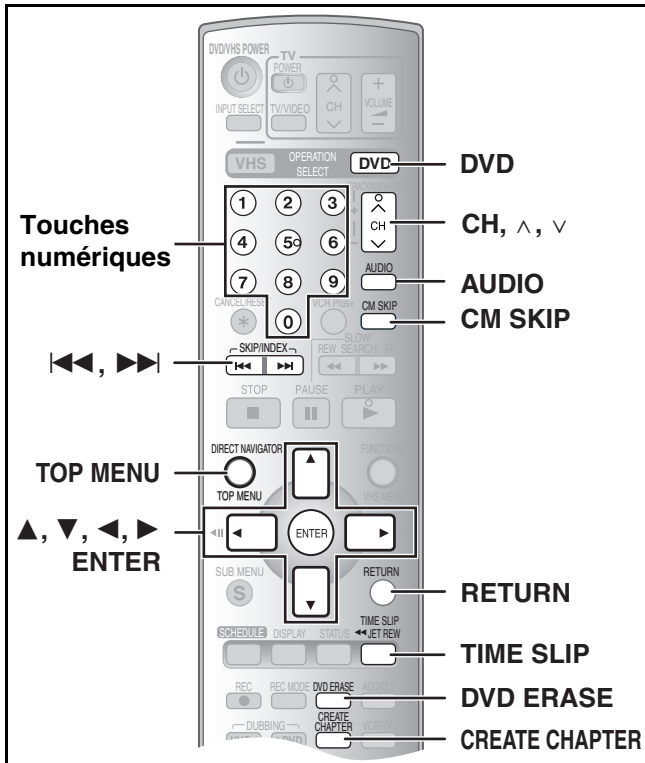

Préparatifs
 • Appuyer sur [DVD].

Lecture directe

RAM -R -RW(V) +R DVD-A DVD-V -RW(VR) VCD CD

Il est possible de lancer la lecture à partir d'un titre, d'un chapitre ou d'une plage choisie.

Pendant la lecture

Appuyer sur les touches numériques pour faire la sélection.

[CD] (disques MP3, JPEG et TIFF uniquement)

ex. : "5": [0]→[5] "5": [0]→[0]→[5]
 "15": [1]→[5] "15": [0]→[1]→[5]

DVD-A

Il est possible de spécifier un numéro de groupe alors que l'économiseur d'écran (→ 21) est affiché.

ex. : "5": [5]

• Ceci ne fonctionne qu'à l'arrêt (l'économiseur d'écran affiché) avec certains disques.

Lecture de groupes en prime

Certains disques comportent des groupes en prime. Si un écran invitant à entrer un mot de passe s'affiche à la suite de la sélection d'un groupe, entrer le mot de passe à l'aide des touches numériques puis appuyer sur [ENTER]. Se reporter également au livret accompagnant le disque.

Effacement d'un titre pendant la lecture

RAM -R -RW(V) +R

Un titre effacé ne peut pas être reconstitué. Procéder avec précaution.

- Pendant la lecture**
Appuyer sur [DVD ERASE].
- Appuyer sur [◀] pour choisir "Effacer", puis appuyer sur [ENTER].

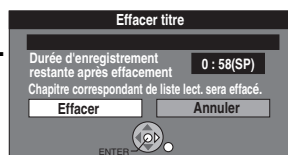

Pour référence

- Il n'est pas possible d'effacer en cours d'enregistrement ou de transfert.
- -R +R L'espace libre disponible n'augmente pas après l'effacement.
- -RW(V) L'espace disque disponible n'augmente que lorsque le dernier titre enregistré est effacé.

Saut d'une minute

RAM -R -RW(V) +R -RW(VR)

Il est possible de sauter environ 1 minute par pression sur la touche. **Pendant la lecture**

Appuyer sur [CM SKIP].

Affichage d'une image télé en mode image sur image/Choix de la durée du saut—(Glissement temporel)

RAM -R -RW(V) +R -RW(VR)

Pendant la lecture, appuyer sur [TIME SLIP] pour afficher une image incrustée (image sur image) dans la partie inférieure droite de l'écran principal. Il est ainsi possible de visionner en même temps un enregistrement et une émission de télévision. Dans l'écran principal, il est aussi possible d'accéder instantanément à une scène en entrant la durée à sauter.

- Pendant la lecture**
Appuyer sur [TIME SLIP].

- L'image incrustée s'affiche.
- Il est possible de modifier le canal reçu en appuyant sur [CH, ^, v].
- La piste son de l'enregistrement, affiché dans l'écran principal, se fait entendre.

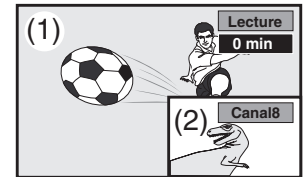

- (1) Images en lecture
- (2) Images télévisées actuelles

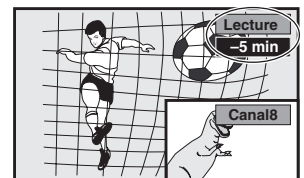

- Tout en observant l'indicateur de durée en haut à droite**

Appuyer sur [▲, ▼] pour fixer la durée à sauter, puis appuyer sur [ENTER].

- La durée spécifiée est sautée.
- L'indicateur de durée disparaît après environ 5 secondes, mais il réapparaît en réglant l'indicateur.
- Appuyer sur [▲, ▼] pour modifier la durée d'une minute à la fois. Maintenir enfoncées [▲, ▼] pour une modification par tranches de 10 minutes.

■ Annulation de l'affichage de l'image sur image

Appuyer sur [TIME SLIP].

Pour référence

- L'arrière-plan bleu ne s'affiche pas à l'écran image sur image (→ 45).
- Il n'est pas possible de syntoniser un autre canal pendant l'enregistrement de l'image sur image.

Création de chapitres

RAM

Pendant la lecture

Appuyer sur [CREATE CHAPTER].

- Appuyer sur [◀◀, SKIP] ou sur [▶▶, SKIP] pour sauter au début d'un chapitre.
- Il n'est pas possible d'activer cette fonction pendant un glissement temporel (→ 27) ou un transfert (repiquage).

Changement de source sonore pendant la lecture

Appuyer sur [AUDIO] pour sélectionner le type de signal audio.

• Les types de signal audio varient selon le support d'enregistrement.

ex. : **RAM**
RAM -RW(VR) **VCD** (→ 47)
 Stéréo → Mono G → Mono D

"Stéréo" est sélectionné.

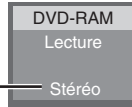

RAM -RW(VR)

[La lecture d'une émission SAP (deux voies) enregistrée sur DVD-RAM, DVD-RW (format d'enregistrement DVD-Vidéo)]
 Principal ↔ SAP

DVD-A DVD-V (→ 40)

Il est possible de changer des sélections comme celle du canal et la langue de la piste son.



ex. : L'anglais est la langue choisie. **DVD-V**

Nota

• Lorsqu'il n'est pas possible de changer le type de signal audio lors d'un raccordement avec un câble audio numérique à fibres optiques, régler "Dolby Digital" à "PCM" (→ 44). Il est également possible de raccorder l'amplificateur à l'aide d'un câble audio/vidéo et de changer d'entrée à l'amplificateur en fonction de la connexion.

Lecture de disques contenant des fichiers MP3 et des photos

CD

L'écran ci-dessous s'affiche lorsqu'un disque contenant des fichiers MP3 et des photos (JPEG/TIFF) est mis en place.

Appuyer sur [ENTER].

■ Lecture de fichiers MP3

Se reporter à la section "Utilisation des menus pour lecture de disques MP3". (→ à droite)

■ Visionnement d'images fixes

Se reporter à la section "Affichage du menu JPEG". (→ 24)



- Il est possible de lire des fichiers MP3 et JPEG/TIFF (photos) sur cet appareil en créant des dossiers comme montré ci-dessous. Toutefois, selon les modalités d'écriture du disque (logiciel d'écriture), l'ordre de lecture des dossiers pourrait ne pas respecter leur numérotation.
- L'alphabet latin et les chiffres arabes sont indiqués correctement. Les autres caractères peuvent ne pas être indiqués correctement.
- Lorsque les fichiers du plus haut niveau hiérarchique sont du type "DCIM", ils s'affichent les premiers dans la structure arborescente.

Structure des dossiers MP3

Ajouter un préfixe à 3 chiffres pour déterminer l'ordre de lecture.

Structure des images fixes (JPEG/TIFF)

Les fichiers au sein d'un dossier sont affichés selon leur date de mise à jour ou d'enregistrement.

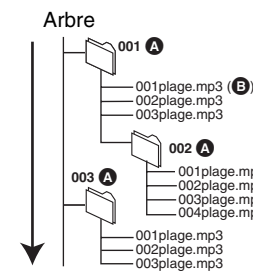

Ordre de lecture

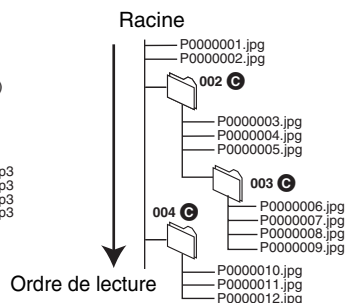

Ordre de lecture

- Ⓐ Dossier = Groupe
- Ⓑ Fichier = Plage
- Ⓒ Dossier

Les fichiers MP3 et les images fixes (JPEG/TIFF)

- Formats compatibles: ISO9660 niveau 1 ou 2 (sauf pour les formats étendus) et Joliet
- Nombre maximum de fichiers (plages) et de dossiers (groupes) reconnaissables: 999 fichiers (plages) et 99 dossiers (groupes)
- Cet appareil est compatible avec les disques multi-session mais leur lecture pourrait ne se faire qu'après un certain délai si le disque comporte un grand nombre de sessions.
- L'exécution de certaines commandes pourrait ne se faire qu'après un certain délai si le disque comporte un trop grand nombre de fichiers (plages) et (ou) dossiers (groupes) et certains fichiers (plages) pourraient ne pas s'afficher ou être lus.
- L'ordre des éléments affichés sur l'appareil pourrait être différent de leur ordre sur l'affichage d'un ordinateur.
- Selon les modalités de création du disque (logiciel d'écriture), les fichiers (plages) et dossiers (groupes) pourraient ne pas être lus dans le même ordre que leur numérotation.
- Cet appareil n'est pas compatible avec le format d'écriture par paquets.
- Selon l'enregistrement, il est possible que certaines plages ne puissent pas être lues.

Le format MP3

- Format des fichiers: MP3
Les noms des fichiers doivent avoir l'extension ".mp3" ou ".MP3".
- Débit des données: 32 kbits/s à 320 kbits/s
- Fréquence d'échantillonnage: 16 kHz/22,05 kHz/24 kHz/32 kHz/44,1 kHz/48 kHz
- Cet appareil n'est pas compatible avec les étiquettes ID3.

Les images fixes (JPEG/TIFF)

- Format des fichiers: JPEG, TIFF (format RVB non compressé)
Les noms des fichiers doivent avoir l'extension ".jpg", ".JPG", ".tif" ou ".TIF".
- Nombre de pixels: 34 × 34 à 6144 × 4096 (sous-échantillonnage 4:2:2 ou 4:2:0)
- L'exécution d'une commande pourrait prendre un certain temps lors de la visualisation de photos au format TIFF.
- Le format d'images animées MOTION JPEG n'est pas pris en charge.

Utilisation des menus pour lecture de disques MP3

CD

Cet appareil prend en charge les fichiers MP3 enregistrés sur les CD-R/RW conçus pour les enregistrements sonores finalisés (→ 64) à l'ordinateur. Les fichiers sont traités à la manière de plages tandis que les dossiers sont considérés comme étant des groupes de plages.

1 En mode arrêt ou pendant la lecture

Appuyer sur [TOP MENU].

- La liste de fichiers apparaît.

N° et nom du groupe sélectionné

G:
Le numéro du groupe

T:
Le numéro de la plage dans le groupe

Total:
Numéro de la plage sélectionnée/Nombre total de pages

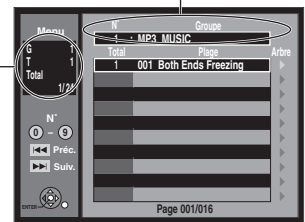

2 Appuyer sur [▲], [▼] pour choisir la plage, puis appuyer sur [ENTER].

- La lecture s'amorce à partir de la plage sélectionnée.
- "▢" indique la plage en cours.
- Il est également possible de sélectionner directement les plages avec les touches numériques.

ex. :
 "6": [0] → [0] → [6]
 "10": [0] → [1] → [0]

■ Repérage d'un groupe sur une liste arborescente (→ 24)

■ Pour afficher d'autres groupes

Appuyer sur [◀] (précédent) ou [▶] (suivant) pour afficher d'autres pages.

- Après l'affichage de toutes les plages d'un groupe, la liste du groupe suivant s'affiche.

■ Pour quitter la liste des fichiers

Appuyer sur [TOP MENU] ou sur [RETURN].

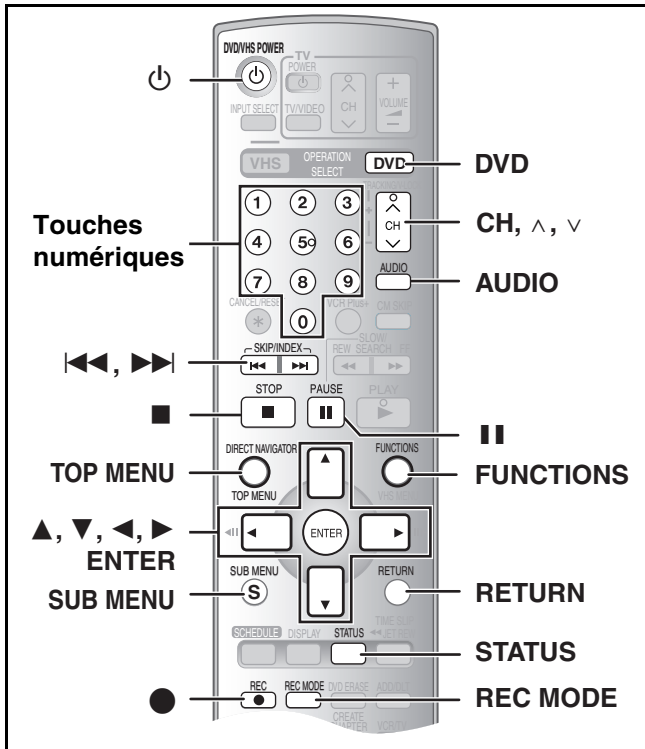

Repérage d'un groupe sur une liste arborescente

- Lors de l'affichage de la liste des fichiers (→ 23) Appuyer sur [▶] alors qu'une plage est en surbrillance pour afficher la liste arborescente.



Numéro du groupe sélectionné/Nombre total de groupes

- Si le groupe ne contient aucune plage, "--" est affiché comme nombre de groupe.

- Le dossier sans plages MP3 est indiqué en noir. Il est impossible de sélectionner des groupes contenant aucun fichier MP3.
- Appuyer sur [◀, ▶] pour changer de couche dans la liste arborescente.

- Appuyer sur [▲, ▼] pour choisir un groupe, puis appuyer sur [ENTER].
 - La liste de menus du groupe sélectionné s'affiche.

Pour revenir à la liste des fichiers

Appuyer sur [RETURN].

Affichage du menu JPEG

[CD] [avec fichiers MP3 et images fixes (JPEG/TIFF)]

- Appuyer sur [FUNCTIONS].
- Choisir "MENU" à l'aide de [▲, ▼], puis appuyer sur [ENTER].
- Choisir "Menu JPEG" à l'aide de [▲, ▼], puis appuyer sur [ENTER].

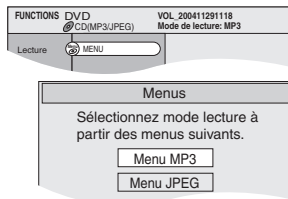

[CD] [avec images fixes seulement (JPEG/TIFF)]

Appuyer sur [TOP MENU].

Pour afficher d'autres pages

Appuyer sur [◀◀] (Précédent) ou sur [▶▶] (Suivant) pour afficher d'autres pages.

- Il est aussi possible d'appuyer sur [▲, ▼, ◀, ▶] pour choisir "Précédent" ou "Suivant" puis appuyer sur [ENTER].

Pour quitter le menu JPEG

Appuyer sur [TOP MENU] ou [RETURN].

Écran de menu JPEG

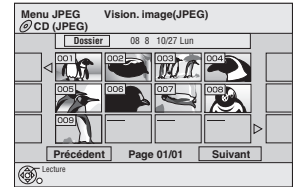

Visionnement de photos

- S'assurer que le menu JPEG est affiché en suivant les étapes décrites à la section "Affichage du menu JPEG".
- Utiliser [▲, ▼, ◀, ▶] pour sélectionner une photo, puis appuyer sur [ENTER].
 - Il est également possible de sélectionner une photo en entrant un numéro à 3 chiffres au moyen des touches numériques.
 - ex. : "5": [0]→[0]→[5]
 - "15": [0]→[1]→[5]
 - Il est possible de passer d'une photo à une autre en appuyant sur [◀] (précédent) ou [▶] (suivant).

Rotation d'une photo

- Appuyer sur [SUB MENU].
- Choisir "Pivoter droite" ou "Pivoter gauche" à l'aide de [▲, ▼], puis appuyer sur [ENTER].
 - Les informations de rotation ne seront pas sauvegardées.

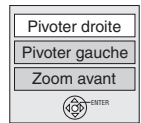

Zoom avant/arrière

- Appuyer sur [SUB MENU].
- Sélectionner "Zoom avant" à l'aide de [▲, ▼], puis appuyer sur [ENTER].
 - Pour rétablir la taille initiale, appuyer sur [▲, ▼] pour sélectionner "Zoom arrière" à l'étape 2, puis appuyer sur [ENTER].
 - Lors d'un agrandissement (zoom avant), il se peut que la photo soit rognée.
 - Les informations sur le taux d'agrandissement ne sont pas sauvegardées.
 - Les fonctions de "Zoom avant/Zoom arrière" ne sont disponibles que pour les photos plus petites que 640 x 480 pixels.

Affichage des propriétés de la photo

- Appuyer à deux reprises sur [STATUS].
 - Pour annuler l'affichage des propriétés, appuyer de nouveau sur [STATUS].

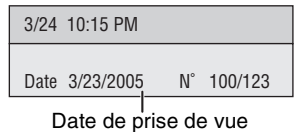

Diaporama/intervalle d'affichage

- S'assurer que le menu JPEG est affiché en suivant les étapes décrites à la section "Affichage du menu JPEG".
- Il est possible d'afficher les photos l'une à la suite de l'autre à intervalles réguliers.

- Choisir "Dossier" à l'aide de [▲], puis appuyer sur [SUB MENU].
- Choisir "Débuter diaporama" à l'aide de [▲, ▼], puis appuyer sur [ENTER].

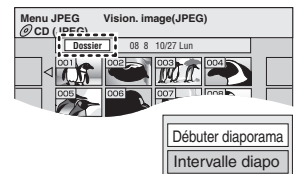

Modification de l'intervalle d'affichage

- Sélectionner "Intervalle diapo" à l'aide de [▲, ▼] à l'étape 2, puis appuyer sur [ENTER].
- Appuyer sur [◀, ▶] pour sélectionner la durée d'affichage désirée (0 à 30 secondes), puis appuyer sur [ENTER].

Sélection de photos dans un autre dossier

- S'assurer que le menu JPEG est affiché en suivant les étapes décrites à la section "Affichage du menu JPEG".
- Il est possible d'afficher les photos l'une à la suite de l'autre à intervalles réguliers.

- Choisir "Dossier" à l'aide de [▲], puis appuyer sur [ENTER].
- Sélectionner le dossier à l'aide de [▲, ▼], puis appuyer sur [ENTER].

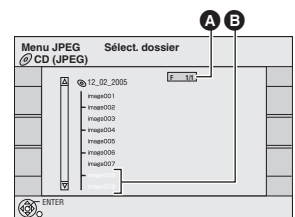

- A Numéro du dossier sélectionné/ Nombre total de dossiers
- B Il n'est pas possible de sélectionner un dossier ne contenant aucun fichier compatible.

Enregistrement d'émissions télévisées

■ Enregistrement – Marche à suivre

RAM -R -RW(V) +R

- Un disque peut enregistrer jusqu'à 99 titres (49 titres **+R**).
- Sur les disques DVD-R, DVD-RW, +R ou DVD-RAM de 8 cm (3 po), il n'est pas possible d'enregistrer les émissions numériques qui ne permettent qu'un seul enregistrement. Utiliser un DVD-RAM CPRM compatible.
- L'enregistrement se loge dans les espaces libres du disque. Aucune donnée n'est effacée.
- S'il ne reste pas d'espace sur le disque, effacer les titres non désirés (→ 22, 33) ou utiliser un nouveau disque.

Lors de l'enregistrement sur un DVD-R, DVD-RW (format DVD-Vidéo) ou +R

- Enregistrement d'émissions en multiplex stéréo – MTS
 - En l'absence de câblesélecteur
Sélectionner "Principal" ou "SAP (seconde piste son)" sous "Sélection MTS" au menu SETUP (→ 44).
 - Avec un câblesélecteur
Sélectionner "Principal" ou "SAP (seconde piste son)" sur le câblesélecteur.
- Le format de l'image enregistrée sera de 4:3.
- Pour faire la lecture d'un DVD-R, DVD-RW (format DVD-Vidéo) ou +R enregistré avec cet appareil sur une autre source de lecture, il faut d'abord finaliser le disque (→ 31).

Préparatifs

- Annuler la protection (disque → 30, cartouche → 30). **RAM**
- Sélectionner au préalable le mode d'enregistrement. (→ ci-dessous, à droite)
- Appuyer sur [DVD].

1 Appuyer sur [⏻, DVD/VHS POWER] pour mettre l'appareil en marche.

2 Charger un disque. (→ 8)

- Lors de la première utilisation d'un DVD-RAM dans cet appareil, il faut le formater pour assurer un enregistrement précis (→ 31, "Formatage du disque").

3 Appuyer sur [CH, ^, v] pour sélectionner le canal.

Sélection au moyen des touches numériques :

Mode antenne
(Télédiffusion)

ex. : "5" : [0] → [5]
"15" : [1] → [5]

Mode câble

ex. : "5" : [0] → [0] → [5]
"15" : [0] → [1] → [5]
"115" : [1] → [1] → [5]



4 Appuyer sur [REC MODE] pour choisir le mode d'enregistrement (XP, SP, LP ou EP).



Durée restante sur le disque

5 Appuyer sur [●, REC] pour commencer l'enregistrement.

- Il est impossible de changer de canal ou de mode d'enregistrement pendant un enregistrement. Pour y parvenir, mettre l'enregistrement en pause, mais le contenu s'enregistrera alors sous un titre séparé.



■ Pause à l'enregistrement

Appuyer sur [||, PAUSE]. (Appuyer de nouveau pour poursuivre l'enregistrement.)

- Le titre n'est pas divisé en un titre séparé.
- Il est également possible d'appuyer sur [●, REC] pour poursuivre l'enregistrement.

■ Arrêt de l'enregistrement

Appuyer sur [■, STOP].

- Enregistré en 1 même titre jusqu'à la position de l'arrêt.
- Il faut environ 30 secondes à l'appareil pour compléter le traitement des données à la fin de l'enregistrement. **-R -RW(V) +R**

■ Modes et durées approximatives d'enregistrement

(Unité : heure)

	DVD-RAM		DVD-R DVD-RW +R (4,7 Go)
	Une face (4,7 Go)	Deux faces (9,4 Go)	
XP (Haute qualité)	1	2	1
SP (Normal)	2	4	2
LP (Longue durée)	4	8	4
EP (Ultra longue durée)	8 (6*)	16 (12*)	8 (6*)

- Selon le contenu enregistré, les durées d'enregistrement peuvent être plus courtes que ce qui est indiqué.

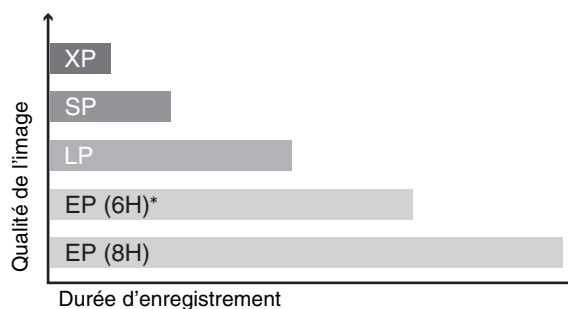

- * Lorsque "Durée d'enregistrement mode EP" a été réglé à "EP (6H)" au menu SETUP (→ 43).

En mode "EP (8H)", la qualité sonore est inférieure aux autres modes d'enregistrement.

Nota

Pour les enregistrements sur DVD-RAM en mode EP (8 H), la lecture peut être impossible dans certains lecteurs DVD compatibles avec DVD-RAM. Dans ce cas, utiliser le mode EP (6H).

FR (enregistrement flexible → 26):

- Il est possible de sélectionner le mode FR lors du transfert (repiquage) ou de la programmation d'un enregistrement par minuterie.

Choix de la source sonore à enregistrer

RAM

Préparatifs

- Appuyer sur [DVD].

Appuyer sur [AUDIO].

Stéréo → SAP → Mono

Stéréo :	Piste principale (stéréo). Si l'émission de télévision est du type audio "Mono+SAP", les sons sont en mono même si le mode stéréo est sélectionné.
SAP :	Deux voies (SAP). Lorsque le mode d'enregistrement est SAP, le signal audio principal est aussi enregistré.
Mono:	Piste principale (monaurale). Sélectionner "Mono" si la réception est mauvaise durant une émission en stéréo.

ex. : "Stéréo" est sélectionné.
("(" apparaît au moment de la réception du type de signal sélectionné.

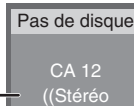

- Si le réglage du son est modifié durant l'enregistrement, il sera également modifié pour l'enregistrement lui-même.

-R -RW(V) +R

Choisir la source sonore (Principal ou SAP) dans "Sélection MTS" du menu SETUP. (→ 44)

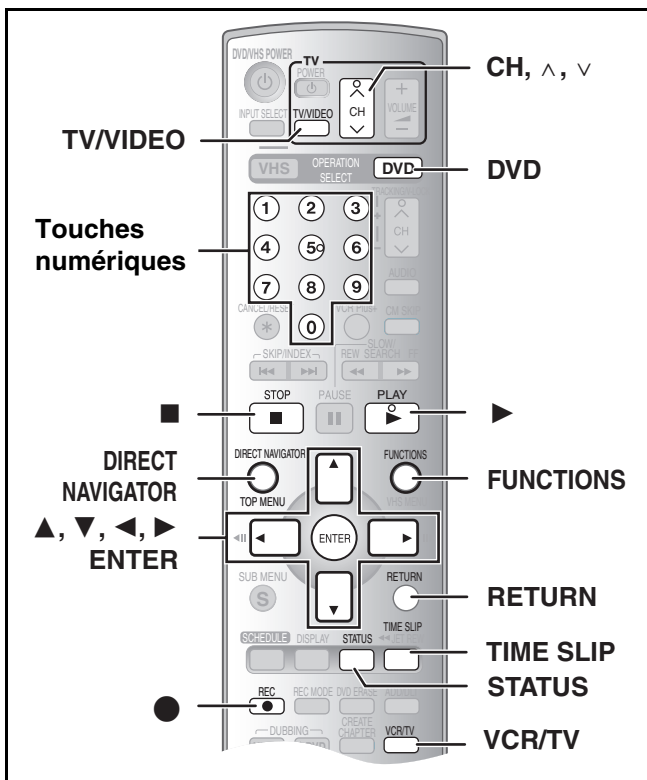

- Préparatifs**
- Appuyer sur [DVD].

Programmation de l'heure de fin de l'enregistrement

Pendant l'enregistrement

Appuyer sur [●, REC] pour sélectionner la durée d'enregistrement.

- Sur l'appareil principal, appuyer sur [●, REC] sur le lecteur DVD.

Affichage de l'appareil

À chaque pression de la touche :

Compteur (annuler) → OFF 0:30 → OFF 1:00 → OFF 1:30
 ← OFF 4:00 ← OFF 3:00 ← OFF 2:00 ←

Pour référence

- Cette fonction ne peut pas être utilisée pendant un enregistrement par minuterie ou un enregistrement flexible.
- L'enregistrement s'arrête et l'heure réglée s'efface si la touche [■, STOP] est enfoncée.
- La durée réglée est effacée lorsque le mode d'enregistrement ou le canal est modifié lors d'une pause à l'enregistrement.

Enregistrement tout en regardant la télévision

Préparatifs

- Connexion (sans câble audio/vidéo)
 - S'assurer que l'indicateur de mode télévision est allumé sur l'appareil. Sinon, appuyer sur [VCR/TV] pour l'allumer.
- Connexion (avec câble audio/vidéo)
 - Appuyer sur [TV/VIDEO] pour changer l'entrée du signal à "TV".

Appuyer sur [CH, ^, v] de la section TV de la télécommande pour choisir les canaux de télévision désirés.

Pour référence

- Il est aussi possible de procéder de cette façon en cours d'enregistrement par minuterie.
- L'enregistrement n'en est pas affecté.

Enregistrement flexible (FR)

RAM -R -RW(V) +R

L'appareil calcule la vitesse d'enregistrement en fonction du laps de temps fixé (dans les limites de la durée restante disponible sur le disque) et offrant la meilleure qualité d'image possible.

L'utilisation du mode "Enregistrement flexible" est pratique dans les types de situation suivants.

- Lorsqu'il est difficile de sélectionner un mode d'enregistrement adéquat étant donné la quantité d'espace libre sur le disque
- Lorsque vous désirez enregistrer une émission de longue durée avec la meilleure qualité d'image possible

Ex.: Enregistrement d'une émission de 90 minutes sur le disque Si le mode XP est sélectionné, l'émission ne pourra être enregistrée sur un seul disque.

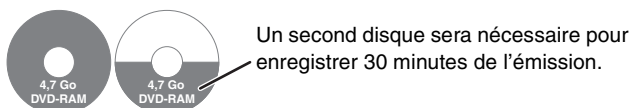

Si le mode SP est sélectionné, l'enregistrement de l'émission au complet pourra prendre place sur un seul et même disque.

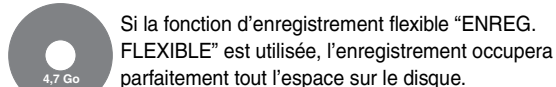
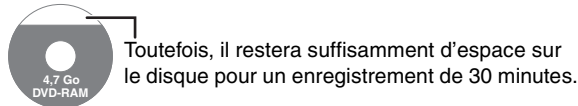

Préparatifs

- Appuyer sur [DVD].
- Choisir le canal à enregistrer.

- 1 En mode arrêt**
Appuyer sur [FUNCTIONS].
- 2 Choisir "Autres fonctions" à l'aide de [▲, ▼], puis appuyer sur [ENTER].**
- 3 Choisir "ENREG. FLEXIBLE" à l'aide de [▲, ▼], puis appuyer sur [ENTER].**
- 4 Appuyer sur [▲, ▼, ◀, ▶] pour fixer la durée de l'enregistrement.**
 - Il est également possible d'utiliser les touches numériques pour fixer la durée de l'enregistrement.
 - La durée maximale d'enregistrement est de 8 heures.
- 5 Choisir "Début" à l'aide de [▲, ▼, ◀, ▶], puis appuyer sur [ENTER].**
 - L'enregistrement commence.

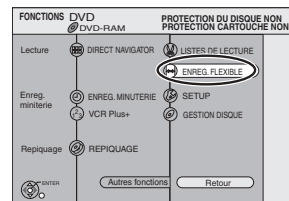

■ **Pour sortir de la fenêtre d'enregistrement flexible sans enregistrer**

Appuyer sur [RETURN].

■ **Arrêt de l'enregistrement en cours**

Appuyer sur [■, STOP].

■ **Pour afficher la durée restante jusqu'à la fin de l'enregistrement**

Appuyer sur [STATUS].

- La durée s'affiche en minutes.



Pour référence

- Pendant un enregistrement flexible, tous les indicateurs des modes d'enregistrement s'allument.
- Il n'est pas possible de changer de canal ou de mode d'enregistrement durant une pause de l'enregistrement flexible.

Visionnement d'un enregistrement en cours

RAM

Préparatifs

- Appuyer sur [DVD].

Conseil

- Le son est coupé pendant l'avance accélérée.

■ Suivi en lecture

Il est possible de faire la lecture du début d'un titre tout en continuant de l'enregistrer.

En cours d'enregistrement ou d'enregistrement par minuterie Appuyer sur [▶, PLAY].

- La lecture s'amorce après le lancement de l'enregistrement.

Pour référence

- La lecture ne peut pas débuter moins de 2 secondes après le début de l'enregistrement.

■ Enregistrement et lecture simultanés

Il est possible de faire la lecture d'un titre déjà enregistré pendant l'enregistrement d'un autre titre.

1 En cours d'enregistrement ou d'enregistrement par minuterie Appuyer sur [DIRECT NAVIGATOR]. (→ 33)

- Enregistrement en cours

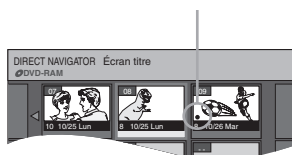

2 Utiliser [▲, ▼, ◀, ▶] pour choisir un titre et appuyer sur [ENTER].

- La lecture s'amorce pendant l'enregistrement.

■ Pour quitter l'écran du navigateur direct

Appuyer sur [DIRECT NAVIGATOR].

Pour référence

- En cours de lecture et d'enregistrement simultanés, on ne peut pas éditer ni effacer les listes de lecture ni les données du navigateur direct.
- Même si on commence une lecture alors que l'appareil est en attente d'un enregistrement par minuterie, l'enregistrement débute lorsque l'heure réglée est atteinte.

■ DURÉE DU SAUT (Glissement temporel)

Appuyer sur [TIME SLIP] pendant l'enregistrement ; la lecture revient 30 secondes en arrière. Il est possible de revenir plus loin en arrière en établissant la durée sur l'indicateur.

1 En cours d'enregistrement ou d'enregistrement par minuterie Appuyer sur [TIME SLIP].

- L'écran image sur image (images dont l'enregistrement est en cours) s'affiche.
- Sur l'écran principal, la lecture revient 30 secondes en arrière.
- La piste son des images en cours de lecture est entendue.

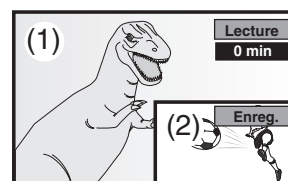

- (1) Images de lecture (30 secondes en arrière)
- (2) Images actuellement en cours d'enregistrement

2 Tout en observant l'indicateur de durée en haut à droite Appuyer sur [▲, ▼] pour établir la durée à sauter, puis appuyer sur [ENTER].

- La lecture revient en arrière selon la durée établie.
- L'indicateur de durée disparaît après environ 5 secondes, mais il réapparaît en réglant l'indicateur.
- Appuyer sur [▲, ▼] pour modifier la durée d'une minute à la fois. Maintenir enfoncées [▲, ▼] pour une modification par tranches de 10 minutes.

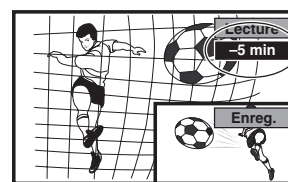

■ Pour afficher plein écran les images en lecture

Appuyer sur [TIME SLIP].

- Appuyer sur [TIME SLIP] pour revenir en mode image sur image.

Pour référence

- L'image du petit écran peut être déformée ou fluctuer, selon le contenu de la scène. L'image enregistrée n'est toutefois pas affectée.

■ Pour arrêter la lecture et l'enregistrement

- 1 Appuyer sur [■, STOP]. La lecture s'arrête. (Attendre 2 secondes ou plus)
- 2 Appuyer sur [■, STOP]. L'enregistrement s'arrête.
 - Il est impossible d'arrêter l'enregistrement à l'aide de [■, STOP] en cours d'enregistrement par minuterie. Pour interrompre l'enregistrement, appuyer sur [■, STOP], puis sur [ENTER] en moins de 5 secondes.
 - Il est aussi possible de maintenir enfoncée la touche [■] de l'appareil principal durant plus de 3 secondes pour arrêter l'enregistrement par minuterie.

■ Lecture/enregistrement d'une vidéocassette VHS pendant l'enregistrement

Il est possible d'effectuer la lecture ou l'enregistrement de cassettes en cours d'enregistrement. L'enregistrement n'en sera pas affecté.

- Lecture d'une vidéocassette VHS (→ 49)
- Enregistrement d'une vidéocassette VHS (→ 51)
 - Lorsqu'un canal de télévision est enregistré sur DVD, seul le même canal peut être enregistré sur VHS.

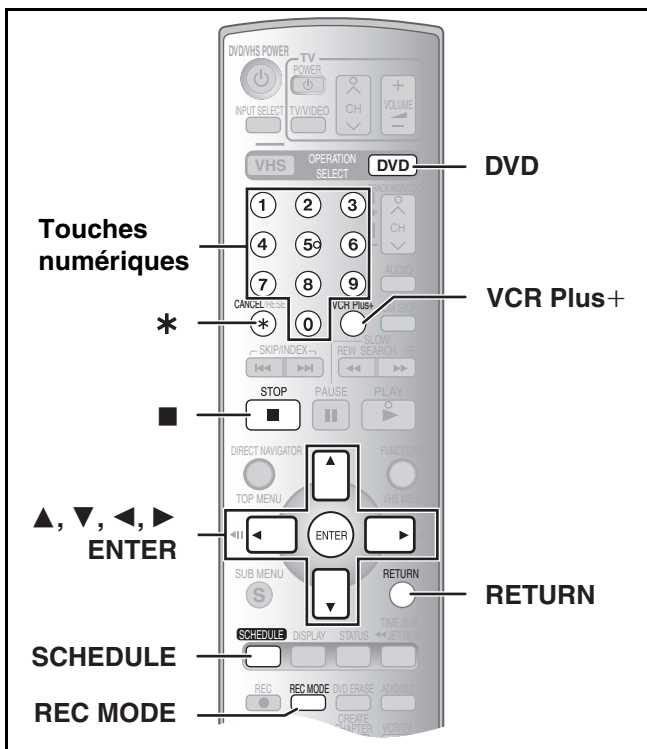

RAM -R -RW(V) +R

Préparatifs

- Appuyer sur [DVD].

Précautions pour l'enregistrement par minuterie sur DVD et VHS

■ L'enregistrement par minuterie démarre automatiquement à l'heure programmée.

- L'enregistrement par minuterie peut commencer, que l'appareil soit en marche ou pas. Lorsque l'appareil est éteint, le son et l'image ne sont pas reproduits par le téléviseur.

■ Il n'est pas possible d'enregistrer simultanément par minuterie des émissions de télé sur DVD et VHS.

S'assurer que les heures de début des enregistrements par minuterie ne se chevauchent pas à l'écran de programmation de la minuterie DVD (→ 29) ainsi que VHS (→ 53).

Lorsque les réglages de l'enregistrement par minuterie se chevauchent :

- Si les deux enregistrements par minuterie ont la même heure de début, l'enregistrement sur DVD a la priorité.
- Si le même canal est précisé pour les enregistrements par minuterie sur VHS et sur DVD, un seul enregistrement par minuterie peut débuter.
- Si l'intervalle entre les deux enregistrements par minuterie sur DVD est d'une minute ou moins, tel qu'il est illustré ci-dessous, le deuxième enregistrement par minuterie sur DVD a préséance sur celui sur VHS, même si son heure de début est plus tard que celle de l'enregistrement sur VHS.

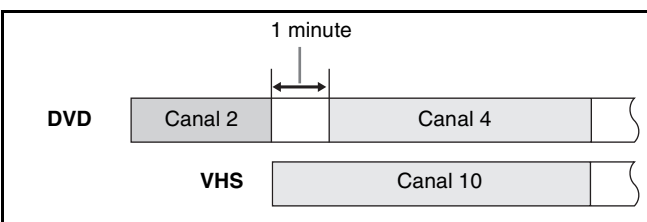

En cas de chevauchement des réglages des enregistrements par minuterie sur DVD et sur bande VHS, ceux du DVD ont préséance.

- L'indicateur "⊖" s'allume sur les deux côtés de l'affichage dans le mode attente. Au moment où l'enregistrement s'amorce, l'indicateur "⊖" sur le côté enregistrement (DVD) demeure allumé tandis que l'indicateur "⊖" de l'autre côté (VHS) clignote.

Enregistrement par minuterie

Il est possible de programmer un maximum de 16 programmes jusqu'à un mois avant la date d'enregistrement.

Préparatifs

- Annuler la protection (disque → 30, cartouche → 30) **RAM**.
- Charger un disque (→ 8) et s'assurer qu'il reste assez d'espace pour l'enregistrement (→ 47).
- S'assurer que l'horloge est correctement réglée.
- Appuyer sur [DVD].

■ Utilisation du système VCR Plus+

Les codes PlusCode® facilitent l'enregistrement par minuterie. Ces codes se trouvent dans les horaires télé des journaux et des magazines.

- Si un câblesélecteur ou un récepteur de télévision par satellite est raccordé, le système VCR Plus+ ne fonctionne pas. Programmer l'enregistrement par minuterie manuellement (→ 29).

1 Appuyer sur [VCR Plus+].

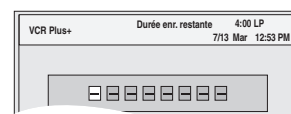

2 Appuyer sur les touches numériques pour entrer le numéro PlusCode.

- Appuyer sur [◀] pour reculer et corriger un chiffre.

3 Appuyer sur [ENTER].

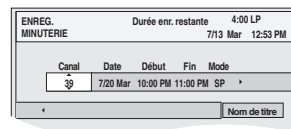

- Confirmer la programmation et la corriger, au besoin, à l'aide de [▲, ▼, ◀, ▶] ("Programmation manuelle" → 29, étape 2).
- Lorsque "XP" s'affiche sur l'appareil, le mode d'enregistrement passe automatiquement à "FR" afin d'éviter la perte d'émission en raison du manque d'espace. Passer en mode "XP" pour régler l'enregistrement par minuterie en utilisant le mode "XP".
- Le message "Entrée erronée" s'affiche lors de la saisie d'un mauvais numéro PlusCode. Entrer de nouveau le numéro PlusCode.

• Pour entrer le nom de l'enregistrement

Appuyer sur [◀, ▶] pour choisir "Nom de titre" et appuyer sur [ENTER] (→ 32).

4 Si le programme est correct Appuyer sur [ENTER].

- "⊖" s'allume à l'affichage de l'appareil.
- S'assurer que l'enregistrement par minuterie est correctement programmé à l'écran de liste d'enregistrements par minuterie (→ 29).
- Répéter les étapes 1 à 4 pour programmer d'autres enregistrements.

5 Appuyer sur [RETURN].

■ Pour arrêter d'enregistrer lorsqu'un programme est en cours

Appuyer sur [■, STOP], puis sur [ENTER] en moins de 5 secondes.

- Il est aussi possible de maintenir enfoncée la touche [■] sur le lecteur DVD de l'appareil principal pendant 3 secondes ou plus pour interrompre l'enregistrement.

Nota

Se reporter aux remarques de la section Programmation manuelle (→ 29).

■ Programmation manuelle

• Pour raccorder un câblesélecteur ou un récepteur de télévision par satellite, choisir le canal sur le câblesélecteur ou sur le récepteur de télévision par satellite avant le début de l'enregistrement par minuterie.

1 Appuyer sur [SCHEDULE].

- S'assurer que "Nouveau programme d'enregistrement minuterie" est sélectionné.

"Nouveau programme d'enregistrement minuterie" est sélectionné.

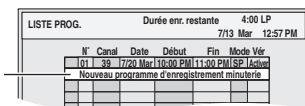

2 Appuyer sur [ENTER] pour déplacer et modifier les rubriques à l'aide de [▲, ▼, ◀, ▶].

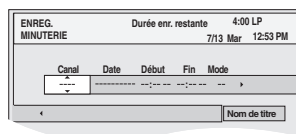

- Il est possible d'utiliser les touches numériques pour entrer "Canal", "Date", "Début" et "Fin".
- **Canal** (Position du programme/Nom de la station de télé)
- **Date**
Il est aussi possible d'inscrire un programme quotidien ou hebdomadaire.
Les inscriptions d'un enregistrement quotidien ou hebdomadaire comptent pour un programme.
- **Début** (heure de début)/**Fin** (heure de fin)
Le temps augmente ou diminue par tranches de 30 minutes si la touche est maintenue enfoncée.
- **Mode** (Mode d'enregistrement)
Il est également possible d'appuyer sur [REC MODE] pour changer le mode d'enregistrement.
XP↔SP↔LP↔EP↔FR↔XP... (→ 25)
- **Nom de titre**
Appuyer sur [◀, ▶] pour choisir "Nom de titre" et appuyer sur [ENTER] (→ 32).

3 Appuyer sur [ENTER] lorsque les changements sont terminés.

- "⊙" s'allume à l'affichage de l'appareil.
- "Entrée erronée" s'affiche en cas d'erreur. Recommencer la programmation.
- S'assurer que l'enregistrement par minuterie a été correctement programmé dans l'écran de la liste des enregistrements par minuterie (→ à droite).
- Pour poursuivre la programmation, choisir "Nouveau programme d'enregistrement minuterie" et répéter les étapes 2 à 3.

4 Appuyer sur [RETURN].

■ Pour arrêter d'enregistrer lorsqu'un programme est en cours

Appuyer sur [■, STOP], puis sur [ENTER] en moins de 5 secondes.

- Il est aussi possible de maintenir enfoncée la touche [■] sur l'enregistreur DVD de l'appareil pendant 3 secondes ou plus pour interrompre l'enregistrement.

Nota

- Lorsque l'appareil effectue un enregistrement par minuterie, la lecture fonctionne.
- Lorsqu'il n'y a pas de disque chargé ou que le disque chargé est plein ou non-enregistrable, un message d'avertissement s'affiche car l'enregistrement par minuterie est désactivé.
- "⊙" clignote lorsque l'appareil ne peut pas effectuer d'enregistrement par minuterie (disque non-enregistrable ou protégé, etc.). Inspecter le disque soigneusement.
- La durée enregistrée peut être plus longue que le programme lui-même lorsque des enregistrements d'émissions télévisées ont été programmés avec VCR Plus+.

- Au moment de l'enregistrement de plusieurs émissions à la suite, avec un DVD-RAM les quelques secondes du début ne s'enregistrent pas et avec un DVD-R, DVD-RW (format DVD-Vidéo) ou +R ce sont les 30 premières secondes environ, pour la deuxième émission et les suivantes.
- Si l'heure avancée "HA" est réglée à "Oui" lors du réglage manuel de l'horloge (→ 46), l'enregistrement par minuterie pourrait ne pas fonctionner lors du changement de l'heure normale à l'heure avancée, et vice versa.

Vérification, changement ou effacement d'émissions

Il est possible, sur pression de [SCHEDULE], de vérifier la liste d'enregistrements par minuterie même si l'appareil est éteint.

Préparatifs

- Appuyer sur [DVD].

1 Appuyer sur [SCHEDULE].

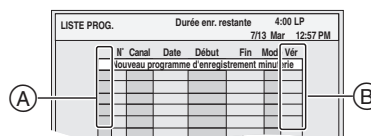

Explication des icônes (A)

- Enregistrement en cours
- Ⓜ Il y a chevauchement de programmes. L'enregistrement du programme suivant ne débute qu'à la fin de l'enregistrement du programme précédent.
- ⊖ Un enregistrement par minuterie quotidien ou hebdomadaire a été interrompu. L'icône disparaît au moment du prochain enregistrement par minuterie.
- Ⓢ Le disque est plein. (pas assez d'espace)
- ⊠ L'enregistrement de l'émission est interdit par l'antipiratage.
- ⊗ L'enregistrement s'est arrêté (disque sale, etc.)

Vér (Vérification) (B)

Activer: Enregistrable

→ **(Date):** La dernière journée de l'enregistrement quotidien ou hebdomadaire.

- !:
- Il peut être impossible d'enregistrer pour une des raisons suivantes:
 - le disque est protégé contre l'écriture
 - il ne reste plus d'espace sur le disque
 - le nombre maximum de titres est atteint.

2 Appuyer sur [▲, ▼] pour sélectionner le programme.

- Il est également possible de choisir le programme en inscrivant un nombre de deux chiffres à l'aide des touches numériques.
ex. : "5": [0]→[5]
"15": [1]→[5]
- Utiliser [◀, ▶] pour passer à la page précédant ou suivant celle affichée.

3 Appuyer sur [CANCEL/RESET, *] pour supprimer,

La suppression de programmes en cours d'enregistrement n'est pas possible.

ou appuyer sur [ENTER] pour modifier.

L'écran de réglage de l'enregistrement par minuterie s'affiche.

4 Si la touche [ENTER] a été enfoncée à l'étape 3, Utiliser [▲, ▼, ◀, ▶] pour changer, puis appuyer sur [ENTER].

5 Appuyer sur [RETURN].

Pour référence

- Les programmes dont l'enregistrement a échoué ne sont pas supprimés immédiatement (indiqués en gris), mais ils seront automatiquement supprimés de la liste à 4 h deux jours plus tard.
- Pendant qu'un enregistrement par minuterie est en cours, il est possible de modifier l'heure de la fin, à condition que le mode d'enregistrement "FR" n'ait pas été sélectionné.

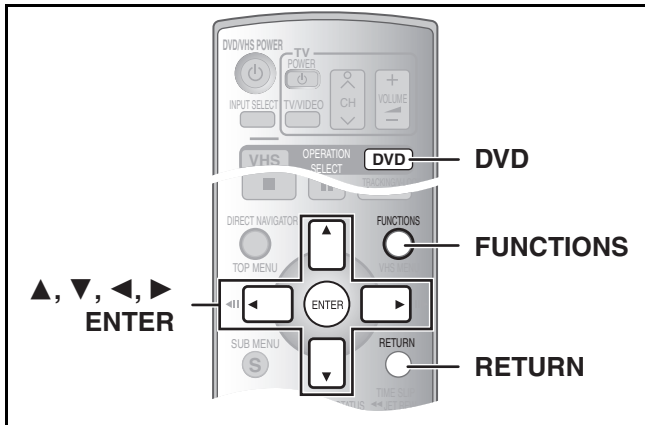

GESTION DISQUE

RAM -R -RW(V) +R

Préparatifs

- Annuler la protection (disque → à droite, cartouche → à droite). RAM
- Mettre un disque en place (→ 8).
- Appuyer sur [DVD].

1 En mode arrêt
Appuyer sur [FUNCTIONS].

2 Choisir “Autres fonctions” à l’aide de [▲, ▼], puis appuyer sur [ENTER].

3 Choisir “GESTION DISQUE” à l’aide de [▲, ▼], puis appuyer sur [ENTER].

ex. : DVD-RAM

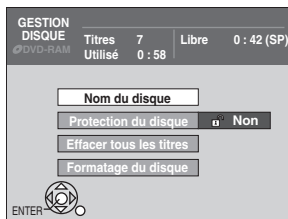

ex. : DVD-RAM

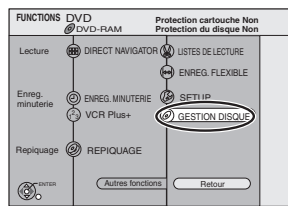

ex. : DVD-R

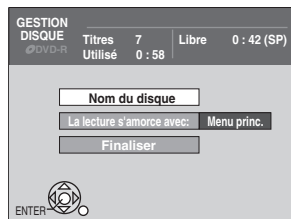

4 Utiliser [▲, ▼] pour choisir la rubrique désirée et appuyer sur [ENTER].

- Il est possible de modifier divers réglages.
- Après cette opération, passer à la rubrique et poursuivre.

■ Pour interrompre à mi-chemin

Appuyer sur [RETURN].

Nom du disque

RAM -R -RW(V) +R

• Suivre les étapes 1 à 3 de “GESTION DISQUE”.

4 Choisir “Nom du disque” à l’aide de [▲, ▼], puis appuyer sur [ENTER].

Consulter “Entrée de texte” (→ 32).

- Le nom du disque s’affiche dans la fenêtre des fonctions.
- Avec un DVD-R, DVD-RW (Format DVD-Vidéo), +R, finalisé, le nom est affiché au menu principal.

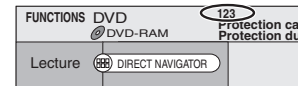

Protection du disque

RAM

• Suivre les étapes 1 à 3 de “GESTION DISQUE”.

Cette fonction permet de protéger les disques d’un effacement accidentel et lever la protection en écriture.

4 Choisir “Protection du disque” à l’aide de [▲, ▼], puis appuyer sur [ENTER].

5 Choisir “Oui” à l’aide de [◀], puis appuyer sur [ENTER].

• Pour protéger

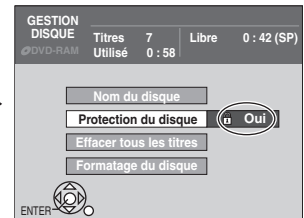
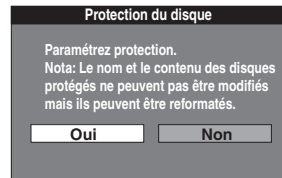

• Pour enlever la protection

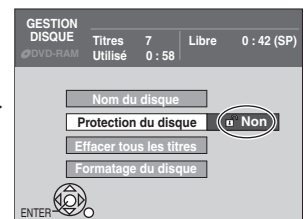
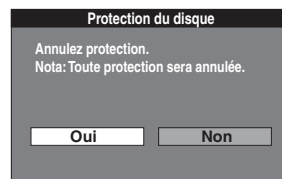

■ Protection de la cartouche du disque

Il est possible de protéger le contenu des disques.

- En plaçant la languette de protection en position de verrouillage, il devient impossible d’enregistrer, d’éditer ou d’effacer le disque.

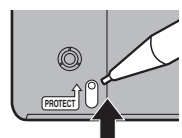

► Effacer tous les titres

RAM

• Suivre les étapes 1 à 3 de “GESTION DISQUE”.

Une fois effacé, le contenu enregistré est perdu et ne peut pas être récupéré. Il vaut mieux être certain avant de procéder à l’effacement.

4 Choisir “Effacer tous les titres” à l’aide de [▲, ▼], puis appuyer sur [ENTER].

5 Choisir “Oui” à l’aide de [◀], puis appuyer sur [ENTER].

6 Choisir “Début” à l’aide de [◀], puis appuyer sur [ENTER].

- Un message s’affiche lorsque l’effacement est terminé.

7 Appuyer sur [ENTER].

Nota

- L’effacement de tous les titres a pour effet l’effacement de toutes les listes de lecture.
- Il est impossible d’effacer si un ou plusieurs titres sont protégés.

► **Formatage du disque****RAM -RW(V) -RW(VR)**

- Suivre les étapes 1 à 3 de "GESTION DISQUE".

Le formatage efface tout le contenu (incluant les données d'ordinateur) et il est impossible de le récupérer. Vérifier avec soin avant de procéder au formatage.

Le contenu est effacé lors du formatage d'un disque même si la protection a été activée.

- 4 Choisir "Formatage du disque" à l'aide de [▲, ▼], puis appuyer sur [ENTER].
- 5 Choisir "Oui" à l'aide de [◀], puis appuyer sur [ENTER].

ex. : DVD-RAM

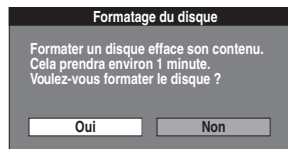

- 6 Choisir "Début" à l'aide de [◀], puis appuyer sur [ENTER].

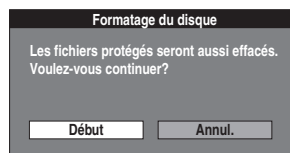

- Le formatage débute.
- Un message s'affiche lorsque le formatage est terminé.

Nota

- Le formatage ne dure que quelques minutes, mais il peut prendre jusqu'à 70 minutes (**RAM**).
- **Ne pas débrancher le cordon d'alimentation pendant le formatage.** Ceci pourrait rendre le disque inutilisable.

- 7 Appuyer sur [ENTER].

Arrêt du formatage RAM

Appuyer sur [RETURN].

- Il est possible d'annuler le formatage s'il prend plus de 2 minutes. Le cas échéant, il faudra reformater le disque.

Nota

- Un disque formaté sur cet appareil pourrait ne pas pouvoir être utilisé sur un autre appareil.
- Les DVD-R, +R et les CD-R/RW ne peuvent pas être formatés.
- Sur cet appareil, le formatage des disques DVD-RW ne peut se faire qu'au format DVD-Vidéo.
- Le disque ne peut pas être formaté si la languette de protection (→ 30) a été glissée à "PROTECT". Enlever la protection pour poursuivre le formatage.
- Le message "Formatage impossible" apparaît s'il est tenté de formater des disques que cet appareil ne peut pas utiliser.

► **La lecture s'amorce avec:****-R -RW(V) +R**

- Suivre les étapes 1 à 3 de "GESTION DISQUE".

Choisir si le menu principal doit s'afficher après que le disque ait été finalisé. Il faut faire ce choix avant de finaliser le disque.

- 4 Choisir "La lecture s'amorce avec:" à l'aide de [▲, ▼], puis appuyer sur [ENTER].
- 5 Utiliser [▲, ▼] pour choisir la rubrique désirée et appuyer sur [ENTER].

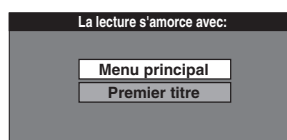

- Menu principal: Le menu principal s'affiche en premier.
- Premier titre: Le contenu du disque est lu sans que le menu principal s'affiche.

► **Finaliser****-R -RW(V) +R**

- Suivre les étapes 1 à 3 de "GESTION DISQUE".
- Effectuer une sélection sous "La lecture s'amorce avec:" avant la finalisation du disque. (→ en bas, à gauche)

Il est possible de faire la lecture des DVD-R, DVD-RW (format DVD-Vidéo) ou +R dans les lecteurs DVD compatibles en les finalisant dans cet appareil, en faisant effectivement des DVD-Vidéo compatibles avec les normes DVD-Vidéo.

Le menu créé avec cet appareil peut également être utilisé avec les lecteurs DVD.

- 4 Choisir "Finaliser" à l'aide de [▲, ▼], puis appuyer sur [ENTER].
- 5 Choisir "Oui" à l'aide de [◀], puis appuyer sur [ENTER].

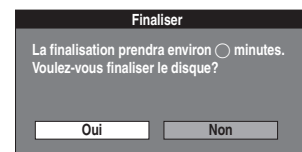

- 6 Choisir "Début" à l'aide de [◀], puis appuyer sur [ENTER].

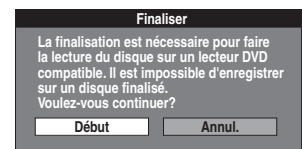

- La finalisation débute.
- Il n'est pas possible d'annuler la finalisation.
- Un message s'affiche lorsque la finalisation est terminée.

Nota

- La finalisation prend environ 15 minutes.
- **Ne pas débrancher le cordon d'alimentation pendant la finalisation.** Ceci pourrait rendre le disque inutilisable.

- 7 Appuyer sur [ENTER].

Nota

- Seuls les DVD-R, DVD-RW (format DVD-Vidéo) ou +R qui ont été enregistrés par cet appareil peuvent être finalisés.
- Lors de la finalisation d'un disque compatible pour l'enregistrement à haute vitesse, il faut plus de temps que la valeur affichée sur l'écran de confirmation (environ quatre fois plus).
- Après la finalisation
 - Le disque n'est utilisable qu'en lecture et ne peut plus être enregistré ni édité. **-R +R**
 - Il est possible d'enregistrer et d'éditer des enregistrements sur un disque après son formatage (→ à gauche) bien qu'il ne soit plus inscriptible après avoir été finalisé. **-RW(V)**
 - Les DVD-R, DVD-RW (format DVD-Vidéo) ou +R finalisés dans cet appareil peuvent ne pas être reproduits par d'autres lecteurs, en raison des conditions d'enregistrement.
 - Il y a une pause de plusieurs secondes entre les titres et les chapitres lors de la lecture.
 - Les titres sont divisés en chapitres d'environ 5 minutes*.
 - * Cette durée varie beaucoup en fonction des conditions et du mode d'enregistrement.
- Consulter le site Web de Panasonic pour de plus amples renseignements sur les DVD.
<http://www.panasonic.ca>

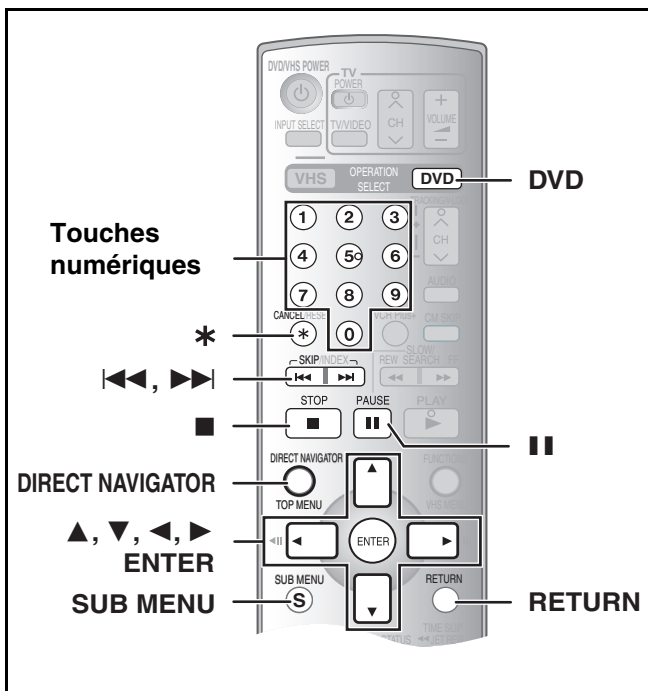

2 Utiliser [▲, ▼, ◀, ▶] pour choisir le caractère à inscrire, puis appuyer sur [ENTER].

Répéter cette étape pour entrer les autres caractères.

● Pour effacer un caractère

Appuyer sur [▲, ▼, ◀, ▶] pour sélectionner le caractère dans le champ du nom, puis appuyer sur [■, PAUSE].

● Utilisation des touches numériques pour la saisie des caractères

ex. : entrée de la lettre "R".

(1) Appuyer sur [7] pour aller jusqu'à la 7^e rangée.

(2) Appuyer à deux reprises sur [7] pour mettre "R" en surbrillance.

(3) Appuyer sur [ENTER].

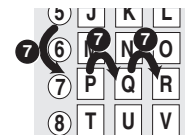

● Pour entrer un espace

Appuyer sur [CANCEL/RESET, *], puis appuyer sur [ENTER].

● Enregistrement/rappel de phrases (→ ci-dessous)

3 Après avoir terminé le nommage

Appuyer sur [■, STOP].

Le titre est entré et l'écran disparaît.

■ Pour annuler en cours de route

Appuyer sur [RETURN].

● Le texte n'est pas sauvegardé.

Entrée de texte

RAM -R -RW(V) +R

Il est possible de donner des noms aux titres enregistrés, etc.

Nombre maximum de caractères :

RAM Caractères

- Titre 64
- Titre (enregistrement par minuterie) 44
- Liste de lecture 64
- Disque 64

-R -RW(V) +R Caractères

- Titre 44
- Disque 40

Nota

- Si le nom entré est long, il s'affiche partiellement à la liste des titres (→ 33) et à l'écran de la liste de lecture (→ 37).

Préparatifs

- Charger un disque enregistré.
- Annuler la protection (Disque → 30, titre → 34, cartouche → 30).

RAM

- Appuyer sur [DVD].

1 Afficher l'écran d'entrée de nom.

Consulter les pages suivantes à propos de l'affichage de l'écran d'entrée de nom.

- Titre (→ 34)
- Titre (enregistrement par minuterie) (→ 28, 29)
- Disque (→ 30)
- Liste de lecture (→ 38)

Champ du nom: affiche le texte entré

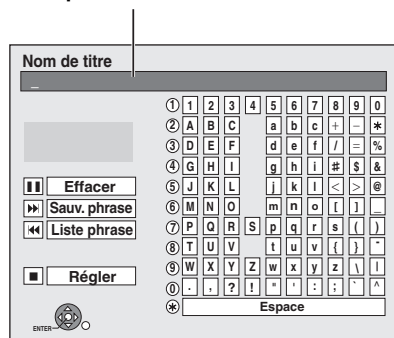

■ Enregistrement de phrases

Il est possible d'enregistrer des phrases fréquemment utilisées et de les rappeler ultérieurement.

Nombre maximum de phrases sauvegardées: 20

Nombre maximum de caractères par phrase: 20

● Après avoir saisi la phrase (étapes 1–2, "Entrée de texte")

1 Appuyer sur [▲, ▼, ◀, ▶] pour sélectionner "Sauv. phrase", puis appuyer sur [ENTER].

● Il est également possible d'appuyer sur [▶▶], SKIP] pour sélectionner "Sauv. phrase".

2 Appuyer sur [◀, ▶] pour sélectionner "Sauvegarder", puis appuyer sur [ENTER].

● Appuyer sur [RETURN] pour annuler.

■ Rappel d'une phrase

1 Appuyer sur [▲, ▼, ◀, ▶] pour sélectionner "Liste phrase", puis appuyer sur [ENTER].

● Il est également possible d'appuyer sur [◀◀], SKIP] pour sélectionner "Liste phrase".

2 Appuyer sur [▲, ▼, ◀, ▶] pour sélectionner la phrase à rappeler, puis appuyer sur [ENTER].

■ Effacement des phrases sauvegardées

1 Appuyer sur [▲, ▼, ◀, ▶] pour sélectionner "Liste phrase", puis appuyer sur [ENTER].

● Il est également possible d'appuyer sur [◀◀], SKIP] pour sélectionner "Liste phrase".

2 Appuyer sur [▲, ▼, ◀, ▶] pour sélectionner la phrase à effacer.

3 Appuyer sur [SUB MENU] pour afficher "Effacer phrase", puis appuyer sur [ENTER].

4 Appuyer sur [◀, ▶] pour sélectionner "Effacer", puis appuyer sur [ENTER].

5 Appuyer sur [RETURN].

Pour référence

Si un long nom est entré, il ne sera affiché qu'en partie dans MENU PRINCIPAL après la finalisation du disque (→ 31). Lorsqu'un titre est saisi, il apparaît dans MENU PRINCIPAL et peut faire l'objet d'un aperçu dans la fenêtre "Prév. menu princ. (disque finalisé)".

-R -RW(V) +R



Utilisation du navigateur direct

RAM -R -RW(V) +R -RW(VR)

Appuyer sur [DIRECT NAVIGATOR] pour afficher la liste des titres enregistrés (Aperçu des titres). Il est également possible de lire et d'éditer un titre donné.

Pour référence

- Il n'est pas possible d'éditer en cours d'enregistrement ou de transfert (repiquage).
- Nombre de rubriques possibles sur chaque disque :
 - Titres : 99 (+R) 49 titres)
 - Chapitres : environ 1 000 (+R) environ 254)
 (Dépend de l'état de l'enregistrement.)

■ Choix des titres enregistrés à visionner

Préparatifs

- Charger un disque qui a été enregistré.
- Appuyer sur [DVD].

1 Appuyer sur [DIRECT NAVIGATOR].

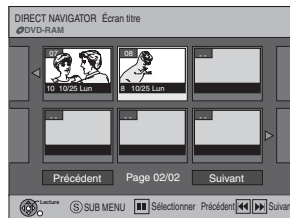

2 Utiliser [▲, ▼, ◀, ▶] pour choisir le titre à visionner, puis appuyer sur [ENTER].

- La lecture s'amorce.
- Il est également possible de choisir des titres en inscrivant un nombre de deux chiffres à l'aide des touches numériques.
 - ex. : "5" : [0]→[5]
 - "15" : [1]→[5]
- Si un nombre plus grand que le nombre des titres est entré, le dernier titre sera sélectionné.
- "Pour afficher d'autres pages" → en bas, à droite

■ Effacement de la liste des titres

Appuyer sur [RETURN].

Pour référence

- Icônes à l'écran du navigateur direct
 - 🔒 : Titre protégé
 - 🔒: Protégé contre la copie et non enregistré
 - x: Lecture impossible
 - : Enregistrement en cours
 - 🔒: Titre avec restriction "Un enregistrement seulement" (→ 64, CPRM)

■ Édition de titres avec la touche SUB MENU

Nota

- Une fois effacé, divisé ou raccourci, un titre ne peut pas être ramené à son état d'origine. Procéder avec précaution.

Préparatifs

- Annuler la protection (disque → 30, cartouche → 30). **RAM**
- Appuyer sur [DVD].

1 Appuyer sur [DIRECT NAVIGATOR]. 2 Utiliser [▲, ▼, ◀, ▶] pour choisir un titre désiré.

- "Pour afficher d'autres pages", → ci-dessous

3 Appuyer sur [SUB MENU].

4 Utiliser [▲, ▼] pour choisir la rubrique désirée et appuyer sur [ENTER].

- Cette opération terminée, choisir l'opération voulue.

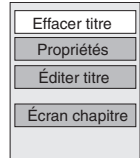

■ Pour interrompre à mi-chemin

Appuyer sur [RETURN].

Pour référence

- Si le disque est protégé (→ 34), certaines rubriques ne sont pas disponibles. Annuler la protection pour accéder aux rubriques non disponibles. **RAM**

▶ Effacer titre

RAM -R -RW(V) +R

- (Les éditions multiples sont possibles. → ci-dessous)
- Suivre les étapes 1 à 3 de "Édition de titres avec la touche SUB MENU".

Le titre est définitivement effacé si cette procédure est utilisée et ne peut pas être récupéré. Vérifier soigneusement le titre avant de le supprimer afin de s'assurer que ce n'est pas un titre à conserver.

4 Choisir "Effacer titre" à l'aide de [▲, ▼], puis appuyer sur [ENTER].

5 Choisir "Effacer" à l'aide de [◀], puis appuyer sur [ENTER].



Pour référence

- La durée d'enregistrement restante peut ne pas augmenter lors de l'effacement de titres courts.
- L'effacement de titres ne libère pas d'espace sur les disques DVD-R ou +R.
- L'espace disponible sur un DVD-RW (format DVD-Vidéo) n'augmente que lors de l'effacement du dernier titre enregistré ; aucun espace n'est libéré par l'effacement d'autres titres.

▶ Propriétés

RAM -R -RW(V) +R -RW(VR)

- Suivre les étapes 1 à 3 de "Édition de titres avec la touche SUB MENU".

Les informations sur le titre (comme l'heure et la date) s'affichent.

4 Choisir "Propriétés" à l'aide de [▲, ▼], puis appuyer sur [ENTER].



Opérations diverses

■ Pour afficher d'autres pages

Appuyer sur [▲, ▼, ◀, ▶] pour choisir "Précédent" ou "Suivant" puis appuyer sur [ENTER].

- Il est aussi possible d'appuyer sur [◀◀, SKIP] ou sur [▶▶, SKIP] pour afficher les autres pages.

■ Éditions multiple

Sélectionner à l'aide de [▲, ▼, ◀, ▶] et appuyer sur [||, PAUSE]. (Répéter)

Une coche apparaît. Appuyer sur [||, PAUSE] de nouveau pour annuler.

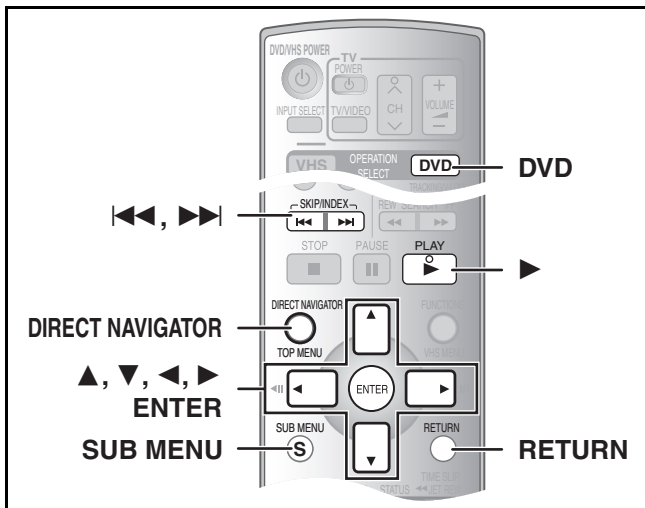

▶ Éditer titre

Il est possible d'éditer les titres de diverses manières.

Préparatifs

- Annuler la protection (disque → 30, cartouche → 30). **RAM**
- Appuyer sur [DVD].

- 1 Appuyer sur [DIRECT NAVIGATOR] et utiliser [▲, ▼, ◀, ▶] pour choisir un titre désiré.
 - "Pour afficher d'autres pages" → 33
 - "Éditions multiple" → 33
- 2 Appuyer sur [SUB MENU].
- 3 Choisir "Éditer titre" à l'aide de [▲, ▼], puis appuyer sur [ENTER].
- 4 Utiliser [▲, ▼] pour choisir la rubrique désirée et appuyer sur [ENTER].
 - L'écran d'édition pour la rubrique choisie s'affiche.

ex. : DVD-RAM

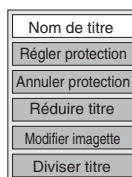

■ Retour au menu précédent

Appuyer sur [RETURN].

■ Pour quitter l'écran

Appuyer sur [RETURN].

▶▶ Nom de titre

RAM -R -RW(V) +R

- Suivre les étapes 1 à 3 de "Éditer titre".

- 4 Choisir "Nom de titre" à l'aide de [▲, ▼], puis appuyer sur [ENTER].

Consulter "Entrée de texte". (→ 32)

▶▶ Régler protection/Annuler protection

RAM (Éditions multiple → 33)

- Suivre les étapes 1 à 3 de "Éditer titre".

Il est possible de prévenir l'effacement accidentel de titres en réglant puis en annulant la protection en écriture.

- 4 Choisir "Régler protection" ou "Annuler protection" à l'aide de [▲, ▼], puis appuyer sur [ENTER].
- 5 Choisir "Oui" à l'aide de [◀], puis appuyer sur [ENTER].

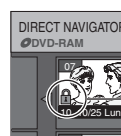

Régler la protection:
Le symbole du cadenas s'affiche.

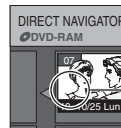

Annuler la protection:
Le symbole du cadenas disparaît.

Pour référence

Si le disque est formaté à l'aide de la GESTION DISQUE (→ 31), les titres seront effacés même s'ils sont protégés.

▶▶ Réduire titre

RAM

- Suivre les étapes 1 à 3 de "Éditer titre".

Il est possible de supprimer les parties superflues de l'enregistrement, comme les pauses publicitaires.

- 4 Choisir "Réduire titre" à l'aide de [▲, ▼], puis appuyer sur [ENTER].
- 5 Appuyer sur [ENTER] au début et à la fin de la section à effacer. (→ 35, "Pour éditer plus rapidement")
- 6 Choisir "Sortie" à l'aide de [▲, ▼], puis appuyer sur [ENTER].
- 7 Choisir "Effacer" à l'aide de [◀], puis appuyer sur [ENTER].

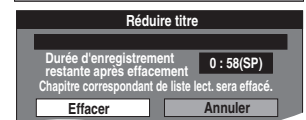
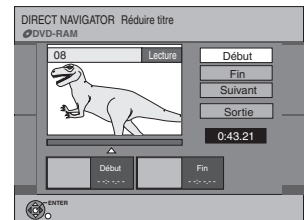

■ Pour effacer une autre partie du même titre

Après avoir marqué les positions de "Début" et de "Fin", choisir "Suivant" à l'étape 5 et effectuer l'étape 7, puis répéter les étapes 5 à 7.

Pour référence

- Il pourrait ne pas être possible de marquer deux positions se trouvant à moins de 3 secondes l'une de l'autre.
- La durée d'enregistrement restante peut ne pas augmenter lorsqu'on a effacé de courtes parties de titres.

▶▶ Modifier imagerie

RAM -R -RW(V) +R

- Suivre les étapes 1 à 3 de "Éditer titre".

Il est possible de modifier l'image qui s'affiche comme imagerie à l'écran titre.

- 4 Choisir "Modifier imagerie" à l'aide de [▲, ▼], puis appuyer sur [ENTER].
- 5 Appuyer sur [▶, PLAY] pour démarrer la lecture.
- 6 Appuyer sur [ENTER] à la position de l'image désirée. (→ 35, "Pour éditer plus rapidement")

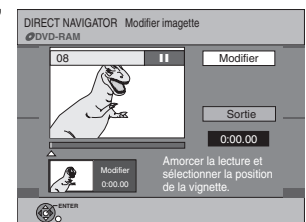

• Pour changer une autre partie du même titre :

- Sélectionner "Modifier" à l'aide de [▲, ▼] et appuyer sur [▶, PLAY], puis répéter les étapes 6.

- 7 Sélectionner "Sortie" à l'aide de [▲, ▼], puis appuyer sur [ENTER].

- L'imagerie est modifiée.

▶▶ Diviser titre

RAM

- Suivre les étapes 1 à 3 de "Éditer titre".

Un titre choisi peut être divisé en deux. S'assurer que le titre doit être divisé, car la division est irréversible.

4 Choisir "Diviser titre" à l'aide de [▲, ▼], puis appuyer sur [ENTER].

5 Appuyer sur [ENTER] à la position où diviser le titre. (→ en bas, à droite, "Pour éditer plus rapidement")

- Pour changer la position de la division :

- Sélectionner "Diviser" à l'aide de [▲, ▼] et appuyer sur [▶, PLAY], puis répéter les étape 5 à 7.

6 Choisir "Sortie" à l'aide de [▲, ▼], puis appuyer sur [ENTER].

7 Choisir "Diviser" à l'aide de [◀], puis appuyer sur [ENTER].

- Le titre est divisé à la position choisie.



■ Pour vérifier la position de la division

En sélectionnant "Prévisu." à l'étape 5 et en appuyant sur [ENTER], la lecture commencera 10 secondes avant la position de la division et se poursuivra jusqu'à 10 secondes après cette position.

Pour référence

- Les titres divisés conservent le nom du titre original. Ils conservent également les propriétés du système CPRM (→ 64) de l'original.
- Les signaux audio et vidéo immédiatement précédant et suivant la position de division seront momentanément coupés.
- Il n'est pas possible de "Diviser" dans les cas suivants :
 - Lorsque les parties résultantes sont extrêmement courtes.
 - Lorsque le nombre total de titres dépasse 99.

▶ Écran chapitre

RAM -R -RW(V) +R

1 Appuyer sur [DIRECT NAVIGATOR] et utiliser [▲, ▼, ◀, ▶] pour choisir un titre désiré.

- "Pour afficher d'autres pages" → 33

2 Appuyer sur [SUB MENU].

3 Choisir "Écran chapitre" à l'aide de [▲, ▼], puis appuyer sur [ENTER].

4 Choisir un chapitre désiré à l'aide de [▲, ▼, ◀, ▶]. ex. : DVD-RAM

- Pour débuter la lecture → appuyer sur [ENTER].
- Pour éditer → suivre les étapes ci-dessous.

5 Appuyer sur [SUB MENU].

6 Choisir la rubrique désirée à l'aide de [▲, ▼], puis appuyer sur [ENTER].

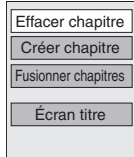

Titre/Chapitre

Les programmes sont enregistrés sous un seul titre constitué d'un chapitre.



Il est possible de diviser un titre en plusieurs chapitres. **RAM** (→ 22, "Création de chapitres", → à droite "Créer chapitre")



- L'ordre des chapitres peut être modifié et une liste de lecture peut être créée. **RAM**

- Après la finalisation, les titres sont divisés en chapitres d'environ 5 minutes (→ 31). **-R -RW(V) +R**

▶▶ Effacer chapitre

RAM (Éditions multiple → 33)

- Suivre les étapes 1 à 5 de "Écran chapitre".

Une fois effacé, le contenu enregistré est perdu et ne peut pas être récupéré. Il vaut mieux être certain avant de procéder à l'effacement.

6 Choisir "Effacer chapitre" à l'aide de [▲, ▼], puis appuyer sur [ENTER].

7 Choisir "Effacer" à l'aide de [◀], puis appuyer sur [ENTER].

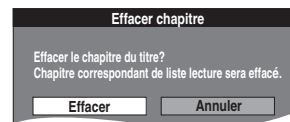

▶▶ Créer chapitre

RAM

- Suivre les étapes 1 à 5 de "Écran chapitre".

6 Choisir "Créer chapitre" à l'aide de [▲, ▼], puis appuyer sur [ENTER].

7 Appuyer sur [ENTER] à la position désirée de la division. (→ ci-dessous, "Pour éditer plus rapidement")

- Répéter cette étape pour diviser à une autre position.

8 Choisir "Sortie" à l'aide de [▼], puis appuyer sur [ENTER].

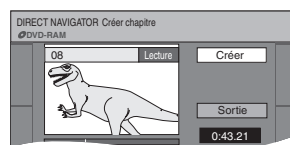

Nota

- Une courte portion de l'enregistrement immédiatement suivant la position de création peut être perdue.

Pour référence

- Les titres divisés conservent le nom du titre original. Ils conservent également les propriétés du système CPRM (→ 64) de l'original.
- Il n'est pas possible de "Créer" lorsque les parties résultantes sont extrêmement courtes.

▶▶ Fusionner chapitres

RAM

- Suivre les étapes 1 à 5 de "Écran chapitre".

6 Choisir "Fusionner chapitres" à l'aide de [▲, ▼], puis appuyer sur [ENTER].

7 Choisir "Fusionner" à l'aide de [◀], puis appuyer sur [ENTER].

- Le chapitre sélectionné et le chapitre suivant sont fusionnés.

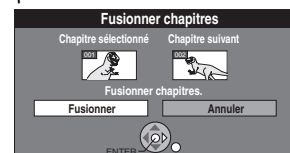

▶▶ Écran titre

RAM -R -RW(V) +R -RW(VR)

- Suivre les étapes 1 à 5 de "Écran chapitre".

6 Choisir "Écran titre" à l'aide de [▲, ▼], puis appuyer sur [ENTER].

Revenir à l'écran titre.

Pour éditer plus rapidement

- Utiliser la recherche (→ 21), le glissement temporel (→ 22) ou le ralenti (→ 21) pour trouver la position désirée.
- Appuyer sur [◀◀, SKIP] ou sur [▶▶, SKIP] pour sauter à la fin d'un titre.

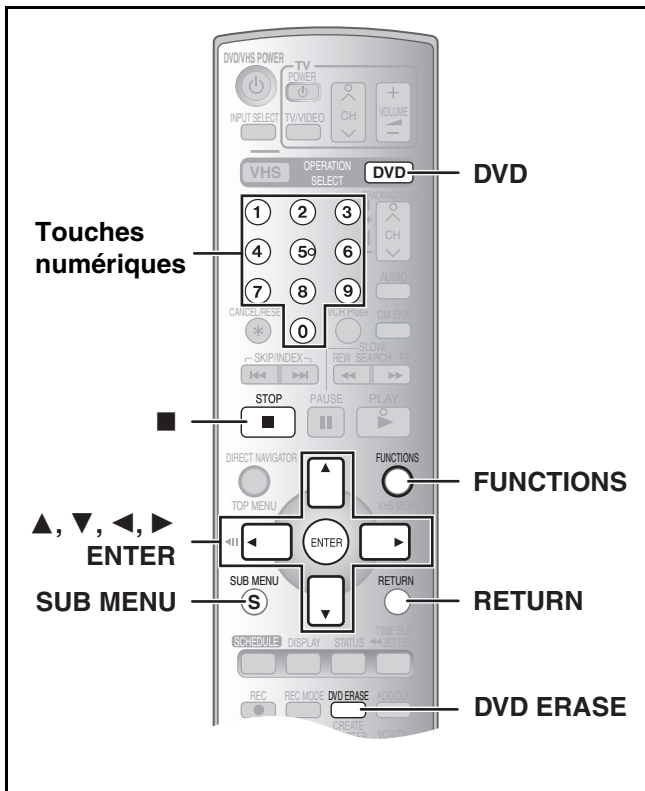

Utilisation de la liste de lecture

RAM

Une liste de lecture peut être créée en regroupant les chapitres préférés (→ 35) parmi les enregistrements. Les listes de lecture créées peuvent aussi être éditées.

Liste de lecture

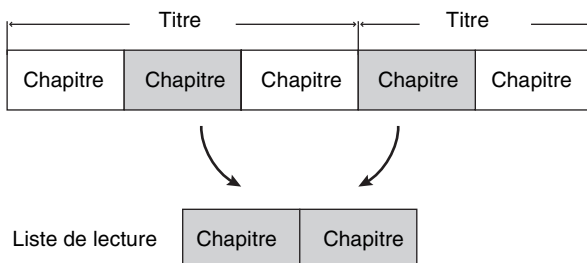

- L'édition des listes de lecture ne modifie pas les données enregistrées.
- Les listes de lecture ne sont pas enregistrées séparément, ainsi cela n'affecte pas beaucoup la capacité du disque.

- Nombre de rubriques possibles sur chaque disque :
 - Listes de lecture : 99
 - Chapitres dans les listes de lecture : environ 1 000 (Dépend de l'état de l'enregistrement.)
- En cas de dépassement du nombre maximum d'éléments admissibles sur le disque, tous les éléments entrés ne seront pas enregistrés.

■ Création des listes de lecture

RAM

Préparatifs

- Annuler la protection (disque → 30, cartouche → 30).
- Appuyer sur [DVD].

- 1 En mode arrêt**
Appuyer sur [FUNCTIONS].
- 2 Choisir "Autres fonctions" à l'aide de [▲, ▼], puis appuyer sur [ENTER].**
- 3 Choisir "LISTES DE LECTURE" à l'aide de [▲, ▼], puis appuyer sur [ENTER].**
 - L'aperçu des listes de lecture s'affiche.

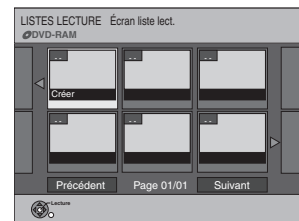
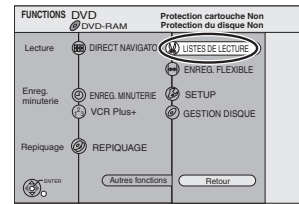

- 4 Choisir "Créer" à l'aide de [▲, ▼, ◀, ▶], puis appuyer sur [ENTER].**
- 5 Utiliser [◀, ▶] pour choisir le titre source, puis appuyer sur [▼].**

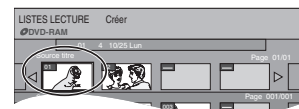

- Pour sélectionner tous les chapitres du titre, utiliser [◀, ▶] pour sélectionner le titre source et appuyer sur [ENTER], puis passer à l'étape 7.
- Répéter les étapes 5 à 7 pour ajouter d'autres titres ou d'autres chapitres.

- 6 Utiliser [◀, ▶] pour sélectionner le chapitre à ajouter à la liste de lecture et appuyer sur [ENTER].**
 - Appuyer sur [▲] pour annuler.



- Il est également possible de créer un nouveau chapitre à partir du titre source.
Appuyer sur [SUB MENU] pour choisir "Créer chapitre", puis appuyer sur [ENTER] (→ 35, "Créer chapitre").
- 7 Utiliser [◀, ▶] pour choisir la position où insérer le chapitre, puis appuyer sur [ENTER].**



- Le chapitre est enregistré sur la liste de lecture.
 - Répéter les étapes 6 et 7 pour ajouter d'autres chapitres.
 - Pour sélectionner d'autres titres, appuyer sur [▲] à plusieurs reprises pour revenir à l'étape 5.
- 8 Appuyer sur [RETURN].**

■ Retour au menu précédent

Appuyer sur [RETURN].

■ Pour quitter l'écran

Appuyer sur [RETURN].

■ Lecture de listes de lecture

RAM -RW(VR) (Lecture seulement)

Préparatifs

- Créer d'abord des listes de lecture. (→ 36)
- Appuyer sur [DVD].

1 En mode arrêt

Appuyer sur [FUNCTIONS].

2 Choisir "Autres fonctions" à l'aide de [▲, ▼], puis appuyer sur [ENTER].

3 Choisir "LISTES DE LECTURE" à l'aide de [▲, ▼], puis appuyer sur [ENTER].

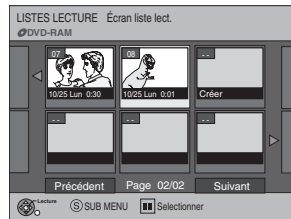

4 Appuyer sur [▲, ▼, ◀, ▶] pour choisir la liste de lecture, puis appuyer sur [ENTER].

- Les chapitres ne sont pas affichés si une liste de lecture n'a pas encore été créée pour le disque.
- Il est également possible de choisir une liste de lecture à partir de l'écran de listes de lecture en inscrivant un nombre de deux chiffres à l'aide des touches numériques.
ex. : "5": [0]→[5]
"15": [1]→[5]
- Si un nombre plus grand que le nombre total des listes de lecture est entré, la dernière liste est sélectionnée.
- "Pour afficher d'autres pages" → 33

■ Arrêt de la lecture des listes de lecture

Appuyer sur [■, STOP]. (La liste de lecture s'affiche.)

■ Retour au menu précédent

Appuyer sur [RETURN].

■ Pour quitter l'écran

Appuyer sur [RETURN].

■ Pour effacer une liste de lecture durant la lecture

- 1 Appuyer sur [DVD ERASE].
 - Un message de confirmation s'affiche.
- 2 Utiliser [◀] pour choisir "Effacer" et appuyer sur [ENTER].

Pour référence

- Les fonctions de marche arrière et marche avant rapides, de pause et de ralenti peuvent être utilisées durant la lecture des chapitres, tout comme durant la lecture ordinaire.

■ Utilisation de la liste de lecture pour éditer les listes de lecture ou les chapitres

RAM -RW(VR) (Propriétés seulement)

Préparatifs

- Créer d'abord des listes de lecture. (→ 36)
- Annuler la protection (disque → 30, cartouche → 30). **RAM**
- Appuyer sur [DVD].

1 En mode arrêt

Appuyer sur [FUNCTIONS].

2 Choisir "Autres fonctions" à l'aide de [▲, ▼], puis appuyer sur [ENTER].

3 Choisir "LISTES DE LECTURE" à l'aide de [▲, ▼], puis appuyer sur [ENTER].

4 Utiliser [▲, ▼, ◀, ▶] pour choisir la liste de lecture.

- "Pour afficher d'autres pages" → 33

5 Appuyer sur [SUB MENU].

6 Utiliser [▲, ▼] pour choisir la rubrique désirée et appuyer sur [ENTER].

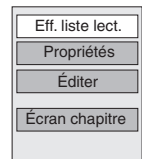

■ Retour au menu précédent

Appuyer sur [RETURN].

■ Pour quitter l'écran

Appuyer sur [RETURN].

▶ Eff. liste lect.

RAM (Éditions multiple → 33)

- Suivre les étapes 1 à 5 de "Utilisation de la liste de lecture pour éditer les listes de lecture ou les chapitres".

6 Choisir "Eff. liste lect." à l'aide de [▲, ▼], puis appuyer sur [ENTER].

7 Choisir "Effacer" à l'aide de [◀], puis appuyer sur [ENTER].

- La liste de lecture est effacée.



- Une fois effacée, une liste de lecture est irrécupérable. Procéder avec précaution.
- Même si la liste de lecture est effacée, le titre original n'est pas supprimé.

▶ Propriétés

RAM -RW(VR)

- Suivre les étapes 1 à 5 de "Utilisation de la liste de lecture pour éditer les listes de lecture ou les chapitres".

6 Choisir "Propriétés" à l'aide de [▲, ▼], puis appuyer sur [ENTER].

Les renseignements sur la liste de lecture (comme l'heure et la date) s'affichent.



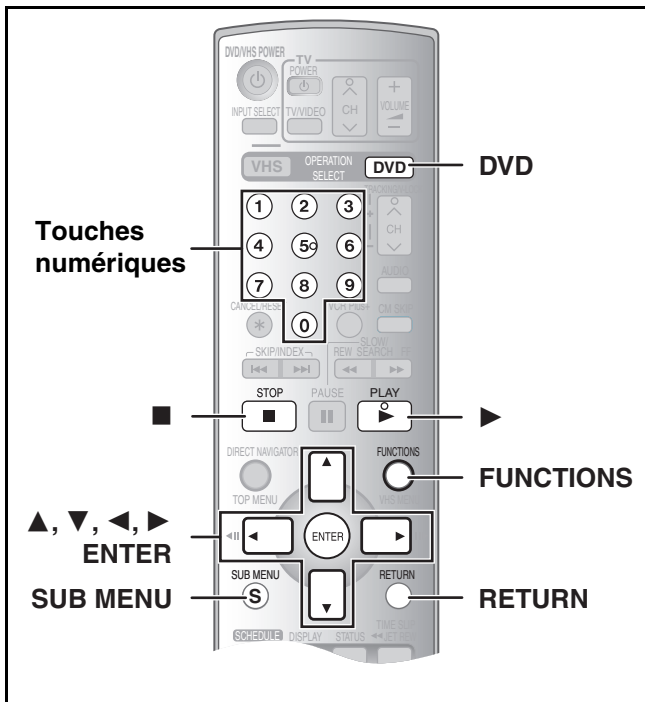

▶ Éditer

RAM

Il est possible d'éditer les listes de lecture de diverses manières.

Préparatifs

- Créer d'abord des listes de lecture (→ 36).
- Annuler la protection (disque → 30, cartouche → 30).
- Appuyer sur [DVD].

1 En mode arrêt

Appuyer sur [FUNCTIONS].

2 Choisir "Autres fonctions" à l'aide de [▲, ▼], puis appuyer sur [ENTER].

3 Choisir "LISTES DE LECTURE" à l'aide de [▲, ▼], puis appuyer sur [ENTER].

- Les chapitres ne sont pas affichés si une liste de lecture n'a pas encore été créée pour le disque.

4 Appuyer sur [▲, ▼, ◀, ▶] pour choisir la liste de lecture.

- "Pour afficher d'autres pages" → 33

5 Appuyer sur [SUB MENU], puis choisir "Éditer" à l'aide de [▲, ▼], puis appuyer sur [ENTER].

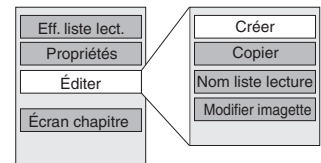
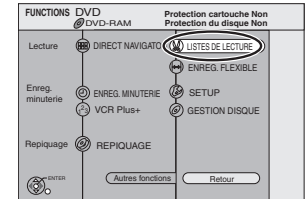

6 Utiliser [▲, ▼] pour choisir la rubrique désirée et appuyer sur [ENTER].

■ Retour au menu précédent

Appuyer sur [RETURN].

■ Pour quitter l'écran

Appuyer sur [RETURN].

▶▶ Créer

- Suivre les étapes 1 à 5 de of "Éditer".

6 Choisir "Créer" à l'aide de [▲, ▼], puis appuyer sur [ENTER].

Consulter "Création des listes de lecture", étapes 5 à 8. (→ 36)

▶▶ Copier

- Suivre les étapes 1 à 5 de of "Éditer".

(Éditions multiple → 33)

6 Choisir "Copier" à l'aide de [▲, ▼], puis appuyer sur [ENTER].

7 Choisir "Copier" à l'aide de [◀], puis appuyer sur [ENTER].

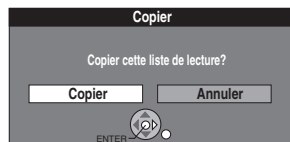

▶▶ Nom liste lecture

- Suivre les étapes 1 à 5 de of "Éditer".

6 Choisir "Nom liste lecture" à l'aide de [▲, ▼], puis appuyer sur [ENTER].

Consulter "Entrée de texte". (→ 32)

▶▶ Modifier imagette

- Suivre les étapes 1 à 5 de of "Éditer".

Il est possible de changer l'image qui s'affiche comme imagette à l'écran de la liste de lecture.

6 Choisir "Modifier imagette" à l'aide de [▲, ▼], puis appuyer sur [ENTER].

7 Appuyer sur [▶, PLAY] pour démarrer la lecture.

8 Appuyer sur [ENTER] à la position de l'image désirée.

(→ 35, "Pour éditer plus rapidement")

- Pour changer une autre partie du même titre :

- Sélectionner "Modifier" à l'aide de [▲, ▼] et appuyer sur [▶, PLAY], puis répéter l'étape 8.

9 Choisir "Sortie" à l'aide de [▲, ▼], puis appuyer sur [ENTER].

- L'image affichée se change à cet endroit.

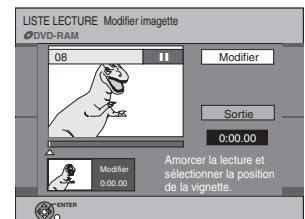

▶ Écran chapitre

RAM -RW(VR) (Lecture seulement)

- Suivre les étapes 1 à 4 de "Éditer".

Il est possible de lire/éditer les chapitres d'une liste de lecture.

5 Appuyer sur [SUB MENU], puis choisir "Écran chapitre" à l'aide de [▲, ▼], puis appuyer sur [ENTER].

6 Utiliser [▲, ▼, ◀, ▶] pour choisir un chapitre désiré.

- Il est également possible de choisir un chapitre à partir de l'écran chapitre en inscrivant un nombre de trois chiffres à l'aide des touches numériques.

ex. : "5": [0]→[0]→[5]
 "15": [0]→[1]→[5]

- Si le nombre choisi est plus grand que le nombre total de chapitres, le dernier chapitre est sélectionné.
- Éditer les chapitres dans une liste de lecture ne modifie pas les titres sources ni les chapitres sources.
- "Pour afficher d'autres pages" → 33

7 Appuyer sur [SUB MENU].

8 Utiliser [▲, ▼] pour choisir la rubrique désirée et appuyer sur [ENTER].

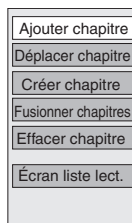

■ Pour faire la lecture d'un chapitre

Appuyer sur [ENTER] après l'étape 5.

■ Interruption de la lecture d'un chapitre

Appuyer sur [■, STOP]. (L'écran chapitre s'affiche.)

▶▶ Ajouter chapitre

RAM

- Suivre les étapes 1 à 7 de "Écran chapitre".

8 Choisir "Ajouter chapitre" à l'aide de [▲, ▼], puis appuyer sur [ENTER].

Consulter "Création des listes de lecture", étapes 5 à 8. (→ 36)

▶▶ Déplacer chapitre

RAM

- Suivre les étapes 1 à 7 de "Écran chapitre".

8 Choisir "Déplacer chapitre" à l'aide de [▲, ▼], puis appuyer sur [ENTER].

9 Utiliser [▲, ▼, ◀, ▶] pour choisir la position où insérer le chapitre, puis appuyer sur [ENTER].

- Le chapitre est déplacé et inséré avant le chapitre en surbrillance.

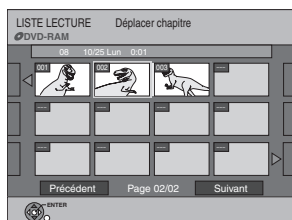

▶▶ Créer chapitre

RAM

- Suivre les étapes 1 à 7 de "Écran chapitre".

8 Choisir "Créer chapitre" à l'aide de [▲, ▼], puis appuyer sur [ENTER].

9 Appuyer sur [ENTER] à la position désirée de la division. (→ 35, "Pour éditer plus rapidement")



- Répéter cette étape pour diviser à une autre position.

10 Choisir "Sortie" à l'aide de [▼], puis appuyer sur [ENTER].

Nota

- Une courte portion de l'enregistrement immédiatement suivant la position de création peut être perdue.

Pour référence

- Les titres divisés conservent le nom du titre original. Ils conservent également les propriétés du système CPRM (→ 64) de l'original.
- Il n'est pas possible de "Créer" lorsque les parties résultantes sont extrêmement courtes.

▶▶ Fusionner chapitres

RAM

- Suivre les étapes 1 à 7 de "Écran chapitre".

8 Choisir "Fusionner chapitres" à l'aide de [▲, ▼], puis appuyer sur [ENTER].

9 Choisir "Fusionner" à l'aide de [◀], puis appuyer sur [ENTER].

- Le chapitre sélectionné et le chapitre suivant sont fusionnés.

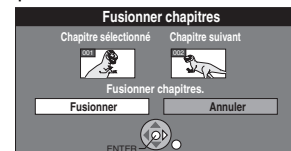

▶▶ Effacer chapitre

RAM

- Suivre les étapes 1 à 7 de "Écran chapitre".

(Éditions multiple → 33)

Une fois effacé, le contenu enregistré est perdu et ne peut pas être récupéré. Il vaut mieux être certain avant de procéder à l'effacement.

8 Choisir "Effacer chapitre" à l'aide de [▲, ▼], puis appuyer sur [ENTER].

9 Choisir "Effacer" à l'aide de [◀], puis appuyer sur [ENTER].

- Même si le chapitre est effacé, le titre original ne l'est pas.

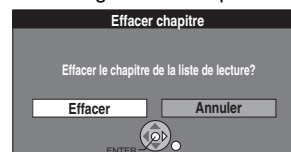

▶▶ Écran liste lect.

RAM -RW(VR)

- Suivre les étapes 1 à 7 de "Écran chapitre".

8 Choisir "Écran liste lect." à l'aide de [▲, ▼], puis appuyer sur [ENTER].

Revenir à l'écran des listes de lecture.

Utilisation des menus d'affichage

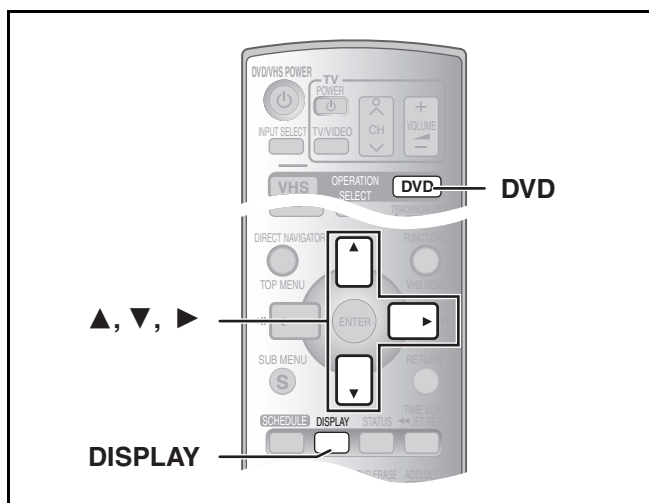

RAM -R -RW(V) +R DVD-A DVD-V -RW(VR) VCD CD

■ Marches à suivre communes

Préparatifs

- Appuyer sur [DVD].

1 Appuyer sur [DISPLAY].

Disque	Piste son	1	DD Digital 2/0ch
Lecture	Sous-titres	Non	
Vidéo	Canal audio	Stéréo	
Autre			

Menu Rubrique Réglage

2 Choisir le menu à l'aide de [▲, ▼], puis appuyer sur [▶].

3 Choisir la rubrique à l'aide de [▲, ▼], puis appuyer sur [▶].

4 Choisir le réglage à l'aide de [▲, ▼].

- Diverses opérations sont requises selon les réglages effectués. Suivre les instructions qui s'affichent.

■ Pour quitter l'écran

Appuyer sur [DISPLAY].

Pour référence

- Les écrans affichés dépendent du contenu du disque.
- Selon la condition de l'appareil (lecture, arrêt, etc.) et le type de support lu, certaines rubriques ne peuvent pas être sélectionnées ni modifiées.

▶ Menu de disque

RAM -R -RW(V) +R DVD-A DVD-V -RW(VR) VCD

Disque	Piste son	1	DD Digital 2/0ch
Lecture	Sous-titres	Non	
Vidéo	Canal audio	Stéréo	
Autre			

Piste son

RAM -R -RW(V) +R -RW(VR)

Les propriétés audio du disque apparaissent.

DVD-A DVD-V

Sélectionner le type de signal audio et la langue. (Voir [B] Type de signal audio)

Sous-titres

DVD-A DVD-V

Afficher ou non les sous-titres et sélectionner la langue (Voir [A] Piste sonore/Langue des sous-titres)

RAM -R -RW(V) +R -RW(V) (Seuls les disques permettant l'affichage ou non des sous-titres)

Afficher ou non les sous-titres.

- Les renseignements concernant l'affichage ou non des sous-titres ne peuvent pas être enregistrés avec cet appareil.
- Si les sous-titres pour malentendants chevauchent les sous-titres enregistrés sur le disque, arrêter l'affichage des sous-titres.

Canal audio RAM -RW(VR) VCD

→ 23, Changement de source sonore pendant la lecture

Angle DVD-A DVD-V

Changer le chiffre pour choisir un angle.

Image fixe DVD-A

Sélectionner la méthode de lecture pour les images fixes.

Diaporama : La lecture s'effectue selon l'ordre réglé par défaut sur le disque.

Page: Sélectionner le chiffre de l'image fixe et effectuer la lecture.

• ALÉATOIRE: La lecture s'effectue en ordre aléatoire.

• Retour: Retour à l'image fixe par défaut sur le disque.

PBC (Pilotage de la lecture) VCD (→ 64)

Confirme l'activation ou la désactivation du menu de lecture (pilotage de la lecture).

Ce réglage peut être commuté.

[A] Piste sonore/Langue des sous-titres

ANG: Anglais	SUÉ: Suédois	CHI: Chinois
FRA: Français	NOR: Norvégien	KOR: Coréen
ALL: Allemand	DAN: Danois	MAL: Malais
ITA: Italien	POR: Portugais	VIE: Vietnamien
ESP: Espagnol	RUS: Russe	THA: Thaïlandais
HOL: Hollandais	JPN: Japonais	*: Autre

[B] Type de signal audio

LPCM/PPCM/DD Digital/DTS/MPEG: Type de signal
 k (kHz): Fréquence d'échantillonnage
 b (bit): Nombre de bits
 ch (canal): Nombre de canaux

Pour référence

- L'affichage change selon le contenu du disque. Aucun changement n'est possible où il n'y a pas d'enregistrement.
- Certains disques ne permettent pas de changer les pistes sonores, les sous-titres ou les angles que par l'intermédiaire de leurs propres menus (→ 21).

► Menu de lecture

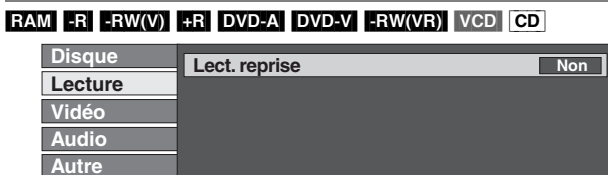

Lect. reprise

Cette fonction ne peut être utilisée que lorsque la durée de lecture écoulee est affichée.
Sélectionner l'élément devant faire l'objet d'une lecture répétée.
Selon le disque utilisé, les éléments pouvant être sélectionnés seront différents.



En cours de lecture d'une liste de lecture



► Menu vidéo

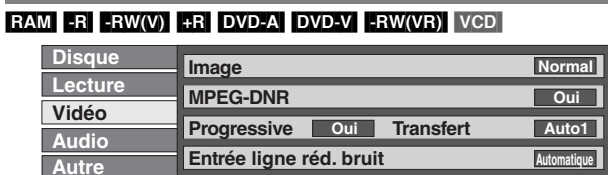

Image

Pour sélectionner le mode image en cours de lecture
Normal: Réglage par défaut
Doux: Image adoucie avec nombre réduit d'artéfacts vidéo
Fin: Image plus nette
Cinéma: Adoucit l'image des films, rehausse la netteté dans les scènes sombres.

MPEG-DNR

Réduit le bruit vidéo et la dégradation de l'image.
Oui ↔ Non

* Progressive (→ 64)

Choisir "Oui" pour permettre la sortie progressive.
• Choisir "Non" si l'image est étirée horizontalement.
• Les sous-titres pour malentendants ne peuvent pas être affichés lorsque la sortie progressive est sélectionnée.
Oui ↔ Non

* Transfert (quand le mode "Progressive" est réglé à "Oui")

Sélectionner la méthode de conversion du signal à balayage progressif approprié au type de matériel visionné (→ 64, Film et vidéo).

Auto1 (normal) :

Détecte les films à 24 images/seconde et les convertit correctement.

Auto2 : Compatible avec le film à 30 images/seconde en plus du film à 24 images/seconde.

Vidéo : À choisir avec Auto1 et Auto2 lorsque le contenu vidéo est déformé.

Entrée ligne réd. bruit (seulement lorsque IN1, IN2 ou TP a été sélectionné)

Réduction du bruit vidéo lors du transfert (repiquage).
Selon le logiciel utilisé, un sautillerment pourrait survenir.

Automatique:

La réduction ne fonctionne qu'avec une image provenant du magnétoscope.

Oui: La réduction de bruit fonctionne avec toutes les entrées vidéo.

Non: Le réducteur de bruit est désactivé. Sélectionner lors d'un enregistrement sans modifier l'entrée.

* Seulement lorsque l'option "480p" a été sélectionnée à la rubrique "Type télé" (→ 19).

► Menu audio

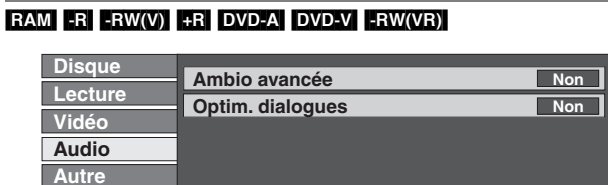

Ambio avancée

(Seulement en mode Dolby Digital avec 2 canaux ou plus)
Pour obtenir un effet ambiophonique avec seulement deux enceintes avant (G/D).
Natur. ↔ Accent. ↔ Non

Nota

- Désactiver le mode ambio avancée s'il y a de la distorsion.
- Le mode ambio avancée ne fonctionne pas dans le cas des enregistrements SAP.

Optim. dialogues



(Dolby Digital, 3 canaux ou plus seulement, y compris un canal central)

Le niveau sonore est accru dans l'enceinte centrale pour faciliter l'audition des dialogues.

Oui ↔ Non

► Menu Autres

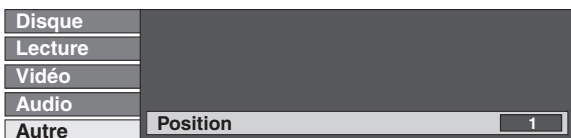

Réglage du positionnement

Pour changer la position de l'affichage

1 (Standard) -5:

Plus le numéro du réglage est élevé, plus l'affichage est placé vers le bas de l'écran.

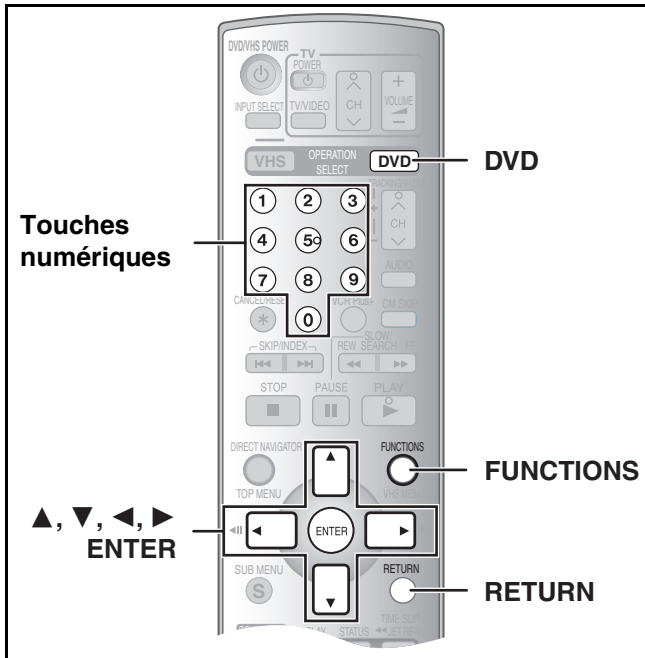

Inscription d'un mot de passe (Restrictions)

Il est possible de restreindre la lecture des DVD qui ne conviennent pas à certains publics, les enfants par exemple. La lecture et les changements aux réglages ne sont possibles qu'après avoir inscrit un mot de passe.

Préparatifs

- Appuyer sur [DVD].

Pour régler les restrictions

L'écran de mot de passe apparaît lorsque les niveaux 0 à 7 sont sélectionnés.

- 1 Entrer un mot de passe à quatre chiffres au moyen des touches numériques.

- Si un chiffre erroné est entré, appuyer sur [◀] pour l'effacer avant d'appuyer sur [ENTER].
- **Ne pas oublier le mot de passe.**

- 2 Appuyer sur [ENTER].

- 3 Appuyer sur [ENTER].

Le mot de passe est entré et l'appareil est verrouillé.

Si la classification du DVD-Vidéo chargé est supérieure au niveau fixé, un message s'affiche à l'écran du téléviseur.

Suivre les directives à l'écran.

Pour changer les restrictions

L'écran du mot de passe s'affiche lorsque l'option "Restrictions" est sélectionnée. (→ 43)

- 1 Entrer un mot de passe à quatre chiffres au moyen des touches numériques et appuyer sur [ENTER].

Déverrouiller: pour déverrouiller l'appareil et ramener la restriction à 8

Changer code: pour changer le mot de passe

Modifier niveau de restriction: pour changer la classe de restriction

Déverrouillage temporaire: pour déverrouiller temporairement l'appareil (l'appareil se verrouille de nouveau s'il est remis en mode d'attente ou si le plateau du disque est ouvert)

- 2 Choisir la rubrique à l'aide de [▲, ▼], puis appuyer sur [ENTER].

Les écrans dépendent de l'opération en cours. Suivre les directives à l'écran.

Modification des réglages

Préparatifs

- Appuyer sur [DVD].

■ Marches à suivre communes

Utiliser la procédure suivante pour changer, au besoin, les réglages.

- 1 En mode arrêt Appuyer sur [FUNCTIONS].

- 2 Choisir "Autres fonctions" à l'aide de [▲, ▼], puis appuyer sur [ENTER].

- 3 Choisir "SETUP" à l'aide de [▲, ▼], puis appuyer sur [ENTER].

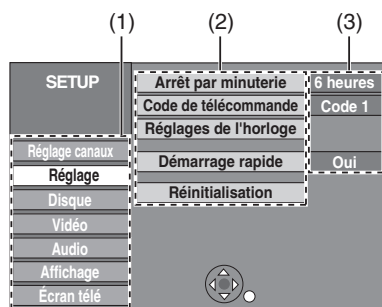
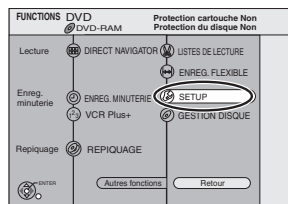

- (1) Menus
- (2) Rubriques
- (3) Options

- 4 Choisir un menu avec [▲, ▼], puis appuyer sur [◀, ▶].

- 5 Choisir une rubrique devant être changée à l'aide de [▲, ▼], puis appuyer sur [ENTER].

- 6 Choisir une option à l'aide de [▲, ▼], puis appuyer sur [ENTER].

- Certaines options nécessitent diverses opérations. Suivre les directives qui s'affichent.

■ Retour au menu précédent

Appuyer sur [RETURN]. Même si une option a été modifiée, le changement n'est pas effectué avant d'avoir appuyé sur la touche [ENTER].

■ Sortie du menu



Appuyer sur [RETURN] plusieurs fois.

Pour référence

- Les réglages sont conservés en vigueur même si l'appareil est mis en attente.

Sommaire des réglages

Les descriptions ci-dessous décrivent les réglages de l'appareil. Pour plus de détails sur la gestion des menus: (→ 42)

- Les rubriques soulignées représentent les réglages d'usine.
-  indiquent les réglages qui valent autant pour l'enregistreur DVD que pour le magnétoscope.
-  indique que les réglages ne valent que pour l'enregistreur DVD.

■ Réglage canaux

Source signal (RF IN) (→ 17)

Régler à la position correspondant au type d'antenne utilisé.
[Antenne] [Câble]

Programmation automatique (→ 17)

Identification prédéfinie (→ 18)

Identification manuelle (→ 18)

Programmation VCR Plus+ (→ 17)

■ Réglage

Arrêt par minuterie

Régler la durée pendant laquelle l'appareil reste allumé lorsqu'il n'est pas utilisé.

[2 heures] [6 heures] [Non]

Code de télécommande (→ 19)

[Code 1] [Code 2] [Code 3]

Réglages de l'horloge

Appuyer sur [ENTER] pour afficher les paramètres suivants.

Réglage horloge automatique (→ 46)

Réglage horloge manuel (→ 46)

Réglage du fuseau horaire (→ 46)

L'heure du réglage automatique de l'horloge est corrigée.
Ce statut ne s'affiche pas au menu de réglage lorsque l'option réglage horloge automatique n'est pas sélectionnée.
[-1] [0] [+1]

Démarrage rapide

Démarrage rapide en 1 seconde pour enregistrement sur DVD-RAM*
* À partir de l'état hors marche, l'enregistrement sur DVD-RAM s'amorce à peine 1 seconde après avoir pressées en séquence les touches [⏪, DVD/VHS POWER] et [●, REC] (mode de démarrage rapide).

Il est à noter que la consommation d'énergie est plus grande lorsque cette fonction est réglée sur "Oui" même lorsque l'appareil n'est pas en marche.

[Oui] [Non]

Réinitialisation

Cette rubrique rétablit à leurs valeurs d'origine toutes les valeurs des menus SETUP, sauf l'horloge, le réglage des canaux, les restrictions par classe et la langue d'affichage.

[Oui] [Non]

■ Disque

Réglages pour lecture

Appuyer sur [ENTER] pour afficher les paramètres suivants.

Restrictions (→ 42)

Choisir la classe de restriction de lecture des DVD-Vidéo.

Classe de restriction (lorsque le niveau 8 est sélectionné)

[8 Autoriser tous les disques] :

tous les DVD-Vidéo peuvent être lus.

[1] à [7] : interdisent la lecture des disques DVD-Vidéo sur lesquels sont enregistrées les restrictions correspondantes.

[0 Interdire tous les disques] :

interdit la lecture de tous les disques DVD-Vidéo.

Changement des restrictions (lorsqu'un niveau 0 à 7 est sélectionné)

[Déverrouiller] [Changer code]

[Modifier niveau de restriction] [Déverrouillage temporaire]

Lecture DVD-Audio en mode vidéo

Sélectionner "Mode Vidéo (vidéo activé)" pour lire le contenu DVD-Vidéo de certains disques DVD-Audio.

[Mode Vidéo (vidéo activé)] [Mode audio (vidéo désactivé)]

Mode Vidéo (vidéo activé)	Le réglage revient à "Mode audio (vidéo désactivé)" sur changement du disque ou lorsque l'appareil est éteint.
----------------------------------	--

Signal son

[Anglais] [Français] [Espagnol] [Version originale]

[Autre *****]

Langue des sous-titres

[Automatique] [Anglais] [Français] [Espagnol]

[Autre *****]

Langue du menu

[Anglais] [Français] [Espagnol] [Autre *****]

Choisir la langue de la piste sonore, des sous-titres et des menus du disque. **DVD-V**

- Si une langue qui n'est pas enregistrée est sélectionnée ou si les langues sont déjà réglées dans le disque, c'est la langue déterminée par défaut dans le disque qui sera lue plutôt.

Version originale

La langue originale de chaque disque sera sélectionnée.

Autre *****

Il s'agit du réglage du code de la langue.

Entrer un numéro de code à l'aide des touches numériques (→ 45, "Liste des codes de langue").

Automatique

Si la langue choisie comme "Signal son" n'est pas disponible, les sous-titres apparaissent automatiquement en cette langue s'ils existent sur le disque.

Réglages pour enregistrement

Appuyer sur [ENTER] pour afficher les paramètres suivants.

Durée d'enregistrement mode EP

Choisir le nombre maximum d'heures d'enregistrement en mode EP (→ 25, "Modes et durées approximatives d'enregistrement").

[EP (ultra longue durée) (6H)] [EP (ultra longue durée) (8H)]

EP (ultra longue durée) (6H)	Un disque inutilisé de 4,7 Go peut contenir 6 heures d'enregistrement.
EP (ultra longue durée) (8H)	Un disque inutilisé de 4,7 Go peut contenir 8 heures d'enregistrement.

• Les rubriques soulignées représentent les réglages d'usine.

■ Vidéo

Arrêt sur image

Choisir le type d'image affiché lors d'un arrêt sur image.

(→ 64, "Image et champ")

[Automatique] [Champ] [Image]

Champ	Sélectionner ce mode si l'image sautille en mode "Automatique".
Image	Sélectionner ce mode si du texte en petits caractères ou des motifs fins ne peuvent être vus clairement en mode "Automatique".

Commande de niveau du noir

Pour une amélioration de l'image, régler, selon les préférences, le niveau du noir à normal, plus clair ou plus foncé.

Appuyer sur [ENTER] pour afficher les paramètres suivants.

Niveau d'entrée

Ajuste le niveau du noir du signal d'entrée.

[Plus clair] [Plus foncé]

Niv. sortie (composite/SVidéo)

Ajuste le niveau du noir du signal de sortie des prises VIDEO OUT et S-VIDEO OUT.

[Plus clair] [Plus foncé]

Niveau sortie vidéo composant

Ajuste le niveau du noir du signal de sortie des prises COMPONENT VIDEO OUT (Y/Pb/Pr).

[Plus clair] [Normal] [Plus foncé]

■ Audio

Compression dynamique

DVD-V (Seulement en mode Dolby Digital)

Modifier la dynamique (→ 64) pour l'écoute à bas volume.

[Oui] [Non]

Sélection MTS

Choisir d'enregistrer le signal audio primaire ou secondaire (2 voies) à l'enregistrement ou au transfert (repiquage) sur DVD-R, DVD-RW (format DVD-Vidéo) ou +R. (Il n'est pas possible de sélectionner le type de signal audio lors de l'enregistrement d'une source audio externe sur DVD-R, DVD-RW (format DVD-Vidéo) ou +R. Cette sélection doit être faite sur l'appareil source.)

[Principale] [SAP (seconde piste son)]

Sortie audio numérique

Modifier ces réglages si de l'équipement a été raccordé à cet appareil au moyen de la borne DIGITAL AUDIO OUT (→ 15).

Appuyer sur [ENTER] pour afficher le menu.

Conv.-abaissement PCM

Choisir comment sortir le son avec une fréquence d'échantillonnage de 96 kHz ou de 88,2 kHz.

- Les signaux sont convertis à 48 kHz ou à 44,1 kHz malgré les réglages ci-dessus si les signaux ont une fréquence d'échantillonnage dépassant 96 kHz ou 88,2 kHz ou si le disque est protégé contre la copie.

[Oui] [Non]

Oui	Les signaux sont convertis à 48 kHz ou à 44,1 kHz. (Choisir à quel moment l'appareil raccordé ne peut pas traiter les signaux avec une fréquence d'échantillonnage de 96 kHz ou de 88,2 kHz.)
Non	Les signaux sont produits à 96 kHz ou à 88,2 kHz. (Choisir à quel moment l'appareil raccordé peut traiter les signaux avec une fréquence d'échantillonnage de 96 kHz ou de 88,2 kHz.)

Dolby Digital

Choisir soit la sortie en train de bits ("Bitstream") qui traite les signaux Dolby Digital des autres périphériques connectés soit la conversion des signaux au format "PCM" (2 canaux) avant de les acheminer.

[Bitstream] [PCM]

Bitstream	Lorsque le périphérique connecté prend en charge les signaux Dolby Digital.
PCM	Lorsque le périphérique connecté ne prend pas en charge les signaux Dolby Digital*.

DTS

Choisir soit la sortie en train de bits ("Bistream") qui traite les signaux DTS des autres périphériques connectés soit la conversion des signaux au format "PCM" (2 canaux) avant de les acheminer.

[Bitstream] [PCM]

Bitstream	Lorsque le périphérique connecté prend en charge les signaux DTS.
PCM	Lorsque le périphérique connecté ne prend pas en charge les signaux DTS*.

* Un paramétrage inadéquat peut engendrer un bruit nuisible tant à l'ouïe qu'aux enceintes acoustiques ; de plus l'enregistrement ne pourra se faire correctement sur des supports tels que des mini-disques.

• Les rubriques soulignées représentent les réglages d'usine.

■ Affichage

Messages à l'écran

Choisir d'afficher automatiquement ou non les messages à l'écran.

[Automatique] [Non]

Langue de l'affichage

Choisir la langue des menus et des messages à l'écran.

[English] [Español] [Français]

Arrière-plan bleu

Choisir de montrer l'arrière-plan bleu qui s'affiche normalement lorsque la réception télé est mauvaise.

[Oui] [Non]

Affichage fluorescent

Change la luminosité de l'affichage.

[Clair] [Assombri] [Auto]

Auto	L'affichage est assombri pendant la lecture et reparait momentanément lorsqu'une touche est enfoncée. Lorsque l'appareil est éteint, tous les affichages s'éteignent. L'utilisation de ce mode permet de réduire la consommation d'énergie lorsque l'appareil est en attente.
-------------	---

■ Écran télé

Type télé (→ 19)

Choisir le réglage qui convient au téléviseur et aux préférences personnelles.

[Format 4:3 et 480i] [Format 4:3 et 480p]

[Format 16:9 et 480i] [Format 16:9 et 480p]

Mode télé des disques DVD-Vidéo

Le mode d'affichage des images 16:9 (DVD-Vidéo) sur un téléviseur de format 4:3 conventionnel peut être modifié. (→ 64)

[Panoramique & Balayage] [Boîte aux lettres]

Panoramique & Balayage 	Le signal vidéo enregistré pour affichage sur grand écran est lu avec les bords rognés si Panoramique et Balayage a été sélectionné. Le format 16:9 de style Pan & Bal restreint par le disque s'affiche en style boîte aux lettres (avec des bandes noires au-dessus et sous l'image) malgré ce réglage.
Boîte aux lettres 	L'image vidéo enregistrée pour grand écran est reproduite en format boîte aux lettres.

Mode télé des disques DVD-RAM

Le mode d'affichage des images 16:9 (DVD-RAM) sur un téléviseur de format 4:3 conventionnel peut être modifié. (→ 64)

[4:3] [Panoramique & Balayage] [Boîte aux lettres]

4:3	Les titres sont reproduits tels qu'ils ont été enregistrés.
Panoramique & Balayage	Le signal vidéo enregistré pour affichage sur grand écran est lu avec les bords rognés.
Boîte aux lettres	L'image vidéo enregistrée pour grand écran est reproduite en format boîte aux lettres.

Liste des codes de langue

Abkhaze: 6566	Bulgare: 6671	Géorgien: 7565	Kurde: 7585	Panjabi: 8065	Tadjik: 8471
Afar: 6565	Cambodgien (khmer): 7577	Grec: 6976	Lao: 7679	Perse: 7065	Tagalog: 8476
Afghan, Pachtou: 8083	Catalan: 6765	Groenlandais: 7576	Latin: 7665	Polonais: 8076	Tamoul: 8465
Afrikaans: 6570	Chinois: 9072	Guarani: 7178	Letton: 7686	Portugais: 8084	Tatar: 8484
Aimara: 6588	Coréen: 7579	Gujarati: 7185	Lingala: 7678	Quechua: 8185	Tchèque: 6783
Albanais: 8381	Corse: 6779	Hacoussa: 7265	Lithuanien: 7684	Rhétio-Roman: 8277	Télougou: 8469
Allemand: 6869	Croate: 7282	Hébreu: 7387	Macédonien: 7775	Roumain: 8279	Thailandais: 8472
Ameharic: 6577	Danois: 6865	Hindi: 7273	Malais: 7783	Russe: 8285	Tibétain: 6679
Anglais: 6978	Espagnol: 6983	Hollandais: 7876	Malayalam: 7776	Samoan: 8377	Tigrigna: 8473
Arabe: 6582	Espéranto: 6979	Hongrois: 7285	Malgache: 7771	Sanscrit: 8365	Tsonga: 8479
Arménien: 7289	Estonien: 6984	Indonésien: 7378	Maltais: 7784	Serbe: 8382	Turc: 8482
Assamais: 6583	Féringien: 7079	Interlangue: 7365	Maori: 7773	Serbo-Croate: 8372	Turkmène: 8475
Azéni: 6590	Fidjien: 7074	Irlandais: 7165	Marathi: 7782	Shona: 8378	Twi (akan): 8487
Bachkir: 6665	Finnois: 7073	Islandais: 7383	Moldave: 7779	Sindhi: 8368	Ukrainien: 8575
Basque: 6985	Français: 7082	Italien: 7384	Mongol: 7778	Singhalais: 8373	Vietnamien: 8673
Bengali: 6678	Frison: 7089	Japonais: 7465	Nauru: 7865	Slovaque: 8375	Volapük: 8679
Bhoutan: 6890	Gaélique d'Écosse: 7168	Javanais: 7487	Népalais: 7869	Slovène: 8376	Wolof: 8779
Biélorusse: 6669	Gallois: 6789	Kachmiri: 7583	Norvégien: 7879	Somali: 8379	Xhosa: 8872
Bihari: 6672		Kannara: 7578	Oriya: 7982	Soudanais: 8385	Yiddish: 7473
Birman: 7789		Kazakh: 7575	Ourdou: 8582	Suédois: 8386	Yorouba: 8979
Breton: 6682		Kirghiz: 7589	Ouzbèque: 8590	Swahili: 8387	Zulu: 9085

Réglages de l'horloge

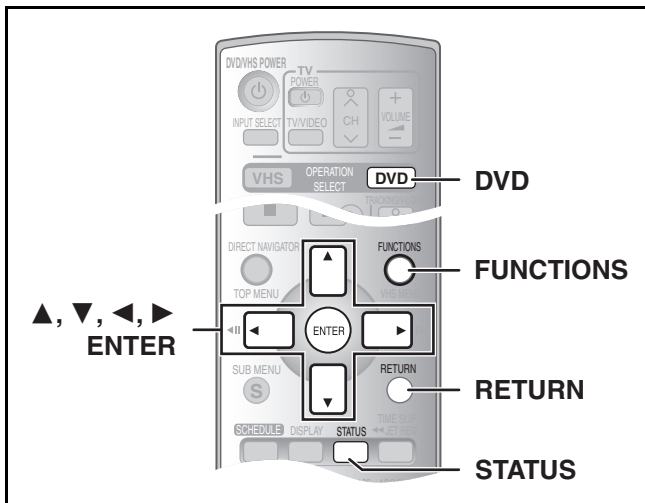

Les "Réglages de l'horloge" effectués ici s'appliquent au magnétoscope également.

Préparatifs

- Appuyer sur [DVD].

- 1 En mode arrêt**
Appuyer sur [FUNCTIONS].
- 2 Choisir "Autres fonctions" à l'aide de [▲, ▼], puis appuyer sur [ENTER].**
- 3 Choisir "SETUP" à l'aide de [▲, ▼], puis appuyer sur [ENTER].**
- 4 Choisir "Réglage" à l'aide de [▲, ▼] et appuyer sur [◀, ▶].**
- 5 Choisir "Réglage de l'horloge" à l'aide de [▲, ▼], puis appuyer sur [ENTER].**

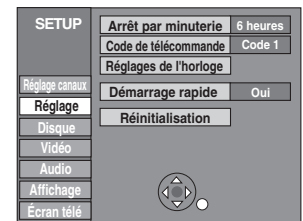
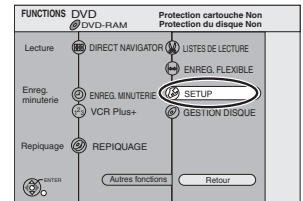

► Réglage horloge automatique

- Suivre les étapes 1 à 5 de "Réglages de l'horloge".

- 6 Choisir "Réglage horloge automatique" à l'aide de [▲, ▼], puis appuyer sur [ENTER].**
- 7 Appuyer sur [ENTER].**

- Le réglage automatique de l'horloge débute. Ce réglage peut prendre beaucoup de temps, même plusieurs heures dans certains cas. Lorsque le réglage est complété, l'écran suivant apparaît.



- Lorsque l'horloge n'a pas été réglée correctement, faire le réglage manuellement ou utiliser la fonction de sélection du fuseau horaire.
- L'indication HA, (heure avancée) confirme que l'heure d'été a été réglée.
- L'indication Fuseau h indique la différence par rapport au temps universel (T.U.).

HNE (Heure normale de l'Est)	= T.U. -5
HNC (Heure normale du Centre)	= T.U. -6
HNR (Heure normale des Rocheuses)	= T.U. -7
HNP (Heure normale du Pacifique)	= T.U. -8
HNA (Heure normale de l'Alaska)	= T.U. -9
HNH (Heure normale de Hawaï)	= T.U. -10
Pour les autres fuseaux horaires : xx heures	

- 8 Appuyer sur [ENTER].**

■ Pour annuler en cours de route

- Appuyer sur [RETURN].

► Réglage du fuseau horaire

- Suivre les étapes 1 à 5 de "Réglages de l'horloge".

Régler le fuseau horaire (-1 ou +1) s'il n'a pas été réglé correctement lors du réglage horloge automatique. Il est impossible de modifier ce réglage si l'horloge a été réglée manuellement.

- 6 Sélectionner "Réglage du fuseau horaire" à l'aide de [▲, ▼] et appuyer sur [ENTER].**
- 7 Choisir "-1" ou "+1" à l'aide de [▲, ▼], puis appuyer sur [ENTER].**

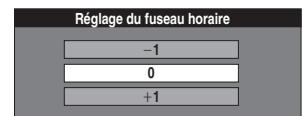

■ Retour au menu précédent

- Appuyer sur [RETURN].

► Réglage horloge manuel

- Suivre les étapes 1 à 5 de "Réglages de l'horloge".

- 6 Choisir "Réglage horloge manuel" à l'aide de [▲, ▼], puis appuyer sur [ENTER].**

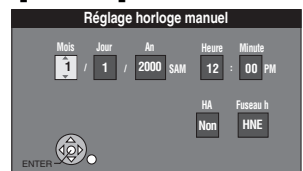

- 7 À l'aide de [◀, ▶], choisir la rubrique à changer puis appuyer sur [▲, ▼] pour changer le réglage.**

- HA (heure avancée): Oui ou Non

Si "Oui" est sélectionnée, l'horloge est avancée d'une heure à 2 heures du matin le premier dimanche d'avril et est reculée d'une heure à 2 heures du matin le dernier dimanche d'octobre.

- Fuseau h (→ ci-dessus)

- 8 Appuyer sur [ENTER].**

- L'horloge démarre.

Lorsque le fuseau horaire est modifié, les heures d'enregistrement programmées avant la modification du fuseau horaire changent également pour correspondre au nouveau fuseau horaire.

■ Retour au menu précédent

- Appuyer sur [RETURN].

Fenêtre des fonctions

La fenêtre des fonctions permet d'accéder plus rapidement et facilement aux fonctions principales.

Préparatifs

- Appuyer sur [DVD].

1 En mode arrêt

Appuyer sur [FUNCTIONS].

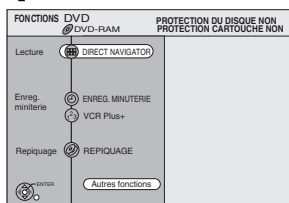

- Les fonctions affichées dépendent du type de disque utilisé.

2 Choisir une rubrique à l'aide de [▲, ▼], puis appuyer sur [ENTER].

- Si "Autres fonctions" est sélectionné, appuyer sur [▲, ▼] pour sélectionner un élément, puis appuyer sur [ENTER].

■ Fermeture de la fenêtre des fonctions

Appuyer sur [FUNCTIONS].

Affichages de l'état

Préparatifs

- Appuyer sur [DVD].

■ Changement des informations affichées

Des messages s'affichent au téléviseur durant l'utilisation de l'appareil pour indiquer l'opération qui vient de s'effectuer et le statut actuel de l'appareil.

Appuyer sur [STATUS] pour changer l'information affichée.

Chaque fois que la touche est enfoncée, l'information affichée change.

Par exemple, DVD-RAM

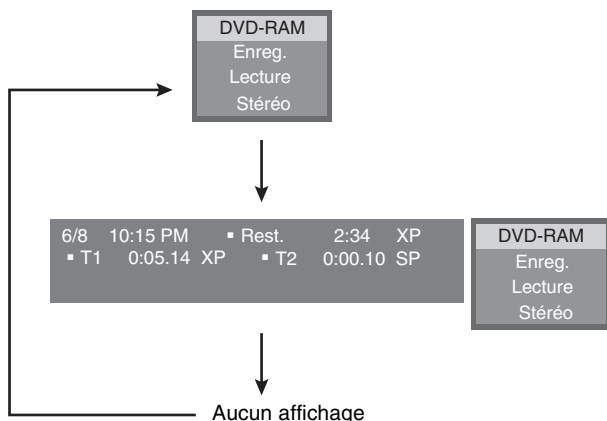

■ Exemples d'affichages

(1) Support actuel

(2) Statut actuel de l'enregistrement ou de la lecture, canal d'entrée

- Affichage de l'état actuel de l'appareil et du canal d'entrée.

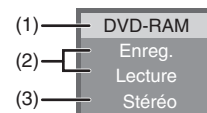

- Enreg. :** Enregistrement
- Pause :** Pause à l'enregistrement
- Lecture :** Lecture
- Lecture ×1.3 :** Lecture rapide (lecture × 1.3)
- || :** Pause à la lecture
- ▶▶ :** Marche avant rapide (5 vitesses)
- ◀◀ :** Marche arrière rapide (5 vitesses)
- ▶ :** Ralenti (5 vitesses)
- ◀ :** Ralenti arrière (5 vitesses)

Ouverture/Fermeture :

Indique le statut du plateau

(3) Type de signal audio (→ 23, 25)

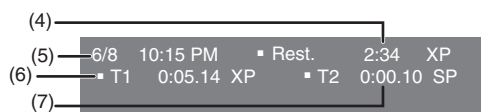

(4) Durée d'enregistrement disponible et mode d'enregistrement

(ex. : "2:34 XP" indique 2 heures et 34 minutes en mode XP)

(5) Date et heure actuelles

(6) Temps de lecture écoulé

(7) Durée de l'enregistrement

- Donne la durée et le mode d'enregistrement ainsi qu'une indication visuelle de l'espace d'enregistrement sur le disque.

Chargement d'une vidéocassette

La fenêtre montrant la bande magnétique sur la vidéocassette devrait être tournée vers le haut.

Charger la vidéocassette.

- L'appareil se met en marche automatiquement.

■ Pour éjecter une vidéocassette

- Une vidéocassette peut être éjectée lorsque l'appareil est en mode d'attente. L'appareil se remet en mode d'attente une fois la vidéocassette éjectée.

Sur l'appareil principal

- Appuyer sur [▲, EJECT] de l'appareil principal.

Sur la télécommande

- Appuyer sur [VHS] puis maintenir la touche [■, STOP] enfoncée pendant 3 secondes ou plus.

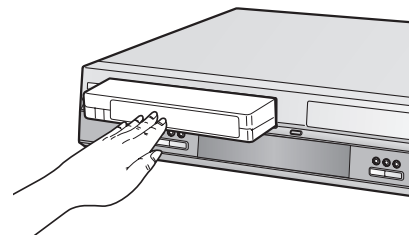

Détails sur les vidéocassettes

■ Vidéocassettes

- Briser la languette de protection de la vidéocassette pour empêcher l'effacement accidentel. Pour utiliser de nouveau la vidéocassette aux fins d'enregistrement, couvrir les ouvertures de deux épaisseurs de ruban adhésif.
- Il est possible d'utiliser les vidéocassettes VHS et S-VHS, mais cet appareil est incapable d'exploiter correctement toutes les caractéristiques des vidéocassettes S-VHS.

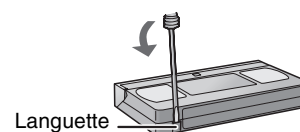

■ Entretien des vidéocassettes

- Des vidéocassettes de mauvaise qualité ou endommagées peuvent salir ou endommager les têtes de l'appareil. Ranger les vidéocassettes avec soin et jeter celles qui sont sales ou endommagées.
- Ne jamais utiliser de vidéocassettes qui ont été mouillées ou très endommagées car elles peuvent non seulement salir les têtes, mais également entraîner un mauvais fonctionnement de l'appareil.

■ Entretien

Nettoyage des têtes vidéo

La saleté qui se dépose sur les têtes vidéo peut causer des enregistrements et des lectures de mauvaise qualité.



Si la situation ne s'améliore pas, utiliser une cassette de nettoyage offerte en option (numéro de pièce NV-TCL30PT). Si le problème persiste, consulter un technicien qualifié.

Lecture d'une vidéocassette

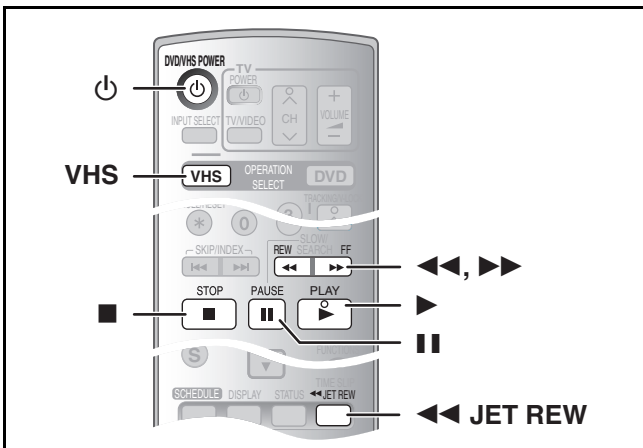

Préparatifs

- Sélectionner le canal d'affichage de l'appareil (ex. de l'entrée audio/vidéo) sur le téléviseur.
- Appuyer sur [VHS].

- 1 Appuyer sur [DVD/VHS POWER] pour allumer l'appareil.**
- 2 Charger une vidéocassette enregistrée. (→ 48)**
- 3 Appuyer sur [▶, PLAY].**
 - La lecture démarre automatiquement si une vidéocassette sans languette a été insérée dans l'appareil.

■ Interruption momentanée de la lecture

Appuyer sur [||, PAUSE]. (Appuyer à nouveau pour poursuivre la lecture.)

■ Interruption de la lecture

Appuyer sur [■, STOP].

Nota

- Lorsque l'appareil est en mode attente, appuyer sur [▶, PLAY] pour lire la vidéocassette chargée.
- Lorsque la fin de la bande magnétique est atteinte, l'appareil la rebobine automatiquement au début. Cette fonction est inactive lors d'un enregistrement par minuterie, d'une marche avant rapide et d'un enregistrement en mode arrêt spécifié.
- La recherche rapide, le repérage, la lecture en révision ou en ralenti sont annulés automatiquement après 10 minutes et l'arrêt sur image après 5 minutes.
- L'affichage d'une image arrêtée ou ralentie peut être déformée en mode VP.
- Pour la lecture d'une bande magnétique enregistrée par un autre magnétoscope, il peut être nécessaire de régler le pistage (→ 50). Dans certains cas la qualité de l'image peut demeurer inférieure. Ceci est causé par des contraintes de format.

Avance accélérée/rebobinage

En mode arrêt

Appuyer sur [◀◀] (arrière)/[▶▶] (avant).

Repérage/révision

Pendant la lecture

Appuyer sur ou maintenir enfoncée [◀◀] (arrière)/[▶▶] (avant).

- Si ces touches sont enfoncées à répétition, la lecture se poursuivra lorsque les touches seront relâchées.
- Appuyer sur [▶, PLAY] pour poursuivre la lecture.

Recherche rapide

Pendant la lecture

Appuyer deux fois sur [◀◀] (arrière)/[▶▶] (avant). La vitesse de repérage/révision peut être augmentée.

- Appuyer sur [▶, PLAY] pour poursuivre la lecture.
- Choisir la vitesse de défilement rapide de l'image enregistrée. (→ 54)
- Les images enregistrées dans les mode EP ou VP peuvent subir de la distorsion si elles sont lues à environ 35 fois la vitesse nominale. L'image peut défiler verticalement. Il ne s'agit pas d'une défectuosité, mais si cela se produit, changer pour environ 27 fois la vitesse normale.
- L'image peut ne pas s'afficher en couleur ou elle peut subir une distorsion, selon le téléviseur.

Ralenti

Pendant la lecture

Maintenir [||, PAUSE] enfoncée durant 2 secondes ou plus.

- Appuyer sur [▶, PLAY] pour poursuivre la lecture.

Rebobinage rapide

Pour atteindre une plus grande vitesse de rebobinage

Appuyer sur [◀◀JET REW].

L'indication "J. REW" apparaît à l'écran du téléviseur (sauf lorsque l'indication de bande magnétique restante s'affiche).

- Selon le type de bande magnétique ou les conditions de fonctionnement, la vitesse de rebobinage rapide peut varier.
- Le compteur de la bande se replace à "0:00.00" lorsque la bande revient au début.
- Selon le type de bande magnétique, cette fonction peut être désactivée.

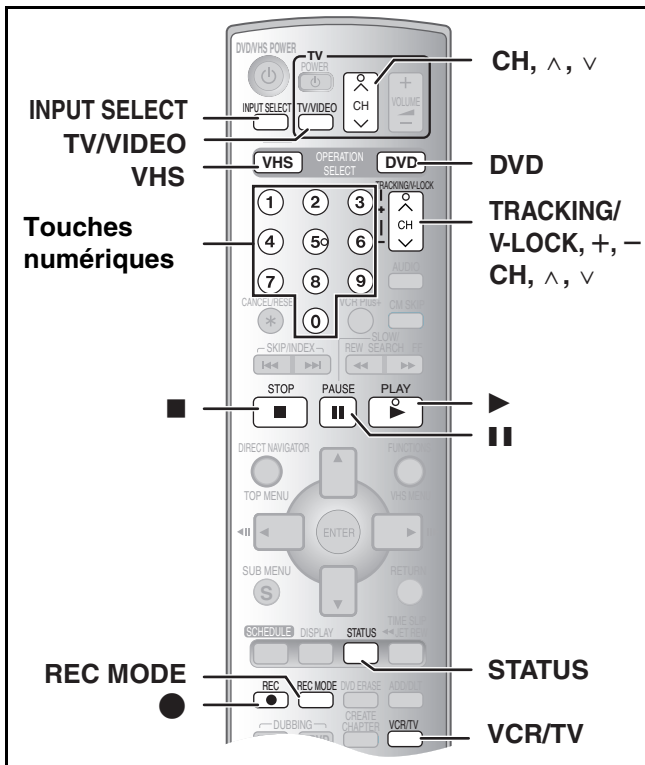

Préparatifs

- Appuyer sur [VHS].

Lecture quasi S-VHS (SQPB)

Il est également possible d'effectuer la lecture de bandes magnétiques enregistrées avec le système S-VHS.

- Du bruit vidéo peut se produire, selon le type de bande magnétique utilisée.
- Il n'est pas possible d'obtenir toute la haute résolution dont est capable le système S-VHS.
- Il n'est pas possible d'enregistrer selon le système S-VHS avec cet appareil.

Répétition de la lecture

Pendant la lecture ou en mode arrêt
Maintenir la touche [▶, PLAY]

enfoncee durant 5 secondes ou plus.

- L'indication "RP" apparaît à l'affichage.
- À la fin de l'émission, le ruban recule rapidement jusqu'au début de l'émission et la lecture reprend (s'il y a au moins 5 secondes sans signal à la fin de l'émission). Le procédé se répète jusqu'à ce qu'il soit interrompu.

■ Pour recommencer la lecture normale

Appuyer sur [▶, PLAY].

■ Interruption de la lecture

Appuyer sur [■, STOP].

Lecture d'une bande avec une haute qualité d'image

Avec le canal TP, il est possible de lire une bande avec une haute qualité d'image sur un téléviseur compatible avec un signal à balayage progressif.

Préparatifs

- Connexion aux prises COMPONENT VIDEO IN (→ 15)
- Sélection du type de téléviseur (→ 19, 45)

1 Appuyer sur [DVD].

2 Appuyer sur [INPUT SELECT] ou [CH, ^, v] pour choisir le canal "TP".

- À propos du canal "TP" (→ 58)

3 Appuyer sur [VHS], puis appuyer sur [▶, PLAY].

- La lecture de la bande s'amorce.

Nota

- Régler le format d'image en fonction des dimensions de l'écran de télévision.
- Le téléviseur doit pouvoir prendre en charge un signal à balayage progressif.

Réglage de l'image en lecture

■ Pistage manuel

Cet appareil fait habituellement le réglage du pistage, mais il devra être effectué manuellement si du bruit vidéo apparaît sur une bande enregistrée par un autre appareil.

Pendant la lecture

Appuyer sur [TRACKING/V-LOCK, +] ou sur [TRACKING/V-LOCK, -].

Répéter jusqu'à ce que le bruit soit disparu.

■ Réglage du contrôle de défilement

Régler le défilement vertical pour arrêter le tremblement en mode pause.

En mode pause

Appuyer sur [TRACKING/V-LOCK, +] ou sur [TRACKING/V-LOCK, -].

Répéter jusqu'à ce que le tremblement cesse.

■ Pour revenir au pistage automatique

Appuyer simultanément sur [TRACKING/V-LOCK, +] et sur [TRACKING/V-LOCK, -].

■ Pour faire disparaître le bruit d'une image en pause

Démarrer la lecture ralentie, puis régler le pistage.

Nota :

- Cette méthode peut ne pas fonctionner avec certains modèles de téléviseurs ou de bandes magnétiques.
- Il est également possible de régler le pistage et le défilement vertical à l'aide de [CH, ^, v] sur le côté magnétoscope de l'appareil.

Enregistrement d'émissions de télévision

■ Enregistrement – Marche à suivre

Préparatifs

- Sélectionner le canal d'affichage de l'appareil (ex. de l'entrée audio/vidéo) sur le téléviseur.
- S'assurer que l'heure de l'horloge est exacte. Si elle n'est pas réglée, le régler (→ 46).
- Appuyer sur [VHS].

1 Charger une vidéocassette avec une languette de protection contre l'effacement intacte. (→ 48)

2 Appuyer sur [CH, ^, v] pour choisir le canal.

- Si ces touches sont maintenues enfoncées, les canaux changent rapidement.

Sélection des canaux au moyen des touches numériques :

Mode antenne (Télédiffusion)

ex. : "5": [0]→[5]

"15": [1]→[5]

Mode câble

ex. : "5": [0]→[0]→[5]

"15": [0]→[1]→[5]

"115": [1]→[1]→[5]

3 Appuyer sur [REC MODE] pour choisir la vitesse de défilement.

À chaque pression de la touche :

SP→EP→VP



4 Appuyer sur [●, REC] pour commencer l'enregistrement.

■ Pause à l'enregistrement

Appuyer sur [■, PAUSE]. (Appuyer de nouveau pour poursuivre l'enregistrement.)

■ Arrêt de l'enregistrement

Appuyer sur [■, STOP].

Vitesse de défilement

SP: la durée d'enregistrement disponible est indiquée sur la boîte de la vidéocassette.

EP: trois fois la durée du mode SP.

VP: cinq fois la durée du mode SP.

- Pour obtenir une plus longue durée d'enregistrement, sélectionner "EP" ou "VP".
- Si la qualité de l'image est importante ou si la bande doit être entreposée à long terme, sélectionner "SP".
- Cet appareil peut faire la lecture de bandes enregistrées en mode LP par d'autres appareils ("LP" s'allume à l'affichage).

Mode VP :

- "VP" s'affiche 8 secondes en clignotant au début de l'enregistrement.
- Une bande enregistrée en mode VP par cet appareil ne peut pas être lue par d'autres magnétoscopes. Il est recommandé de distinguer la bande des autres en indiquant, par exemple, "VP" sur l'étiquette.
- Il faut plus de temps pour que le pistage automatique intervienne lors de la lecture de bandes enregistrées en mode VP et il peut être impossible avec certains types de bandes. Si c'est le cas, effectuer le pistage manuellement (→ 50).

Nota

- Même si la vidéocassette utilisée porte l'étiquette "S-VHS", cet appareil ne peut enregistrer en mode S-VHS. Il n'enregistre qu'en mode VHS normal.
- Les enregistrements VP ne peuvent pas être lus par d'autres appareils.
- Il est impossible de changer de canal en cours d'enregistrement. Il est possible de changer de canal en mode pause.
- Lorsque l'enregistrement reste en mode pause durant plus de 5 minutes, l'appareil revient automatiquement en mode arrêt.

■ Pour afficher la durée approximative restante de la bande

- 1 Sélectionner "SELECTIONNER LA BANDE" au menu VHS et choisir la durée correspondant à celle de la bande. (→ 54)
- 2 Appuyer à plusieurs reprises sur [STATUS].

Chaque fois que la touche [STATUS] est enfoncée, l'affichage change comme suit :

Horloge → Compteur → Durée de bande restante

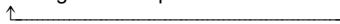

- La durée de bande restante peut ne pas s'afficher correctement, selon le type de bande utilisé.

■ Programmation de l'heure de fin de l'enregistrement

Préparatifs

- Appuyer sur [VHS].

En cours d'enregistrement

Appuyer sur [●, REC] pour sélectionner la durée d'enregistrement.

- Sur l'appareil principal, appuyer sur [●, REC] sur le magnétoscope.

Affichage de l'appareil

À chaque pression de la touche :

Compteur (annuler) → OFF 0:30 → OFF 1:00 → OFF 1:30

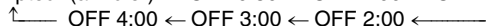

Pour référence

- Ceci ne fonctionne pas en cours d'enregistrement par minuterie.
- L'enregistrement s'arrête et la durée réglée s'efface si la touche [■, STOP] est enfoncée.

■ Enregistrement tout en regardant la télévision

Préparatifs

- Connexion (sans câble audio/vidéo)
 - S'assurer que l'indicateur de mode télévision est allumé sur l'appareil. Sinon, appuyer sur [VCR/TV] pour l'allumer.
- Connexion (avec câble audio/vidéo)
 - Appuyer sur [TV/VIDEO] pour changer l'entrée du signal à "TV".

Appuyer sur [CH, ^, v] dans la section TV de la télécommande pour choisir les canaux de télévision désirés.

Pour référence

- Il est aussi possible de procéder de cette façon en cours d'enregistrement par minuterie.
- L'enregistrement n'en est pas affecté.

■ Lecture/enregistrement de DVD durant un enregistrement

Il est possible de faire la lecture ou l'enregistrement de disques en cours d'enregistrement. L'enregistrement n'en sera pas affecté.

- Lecture de DVD (→ 21)
- Enregistrement de DVD (→ 25)
 - Lorsqu'un canal de télévision est enregistré sur VHS, seul le même canal peut être enregistré sur DVD.

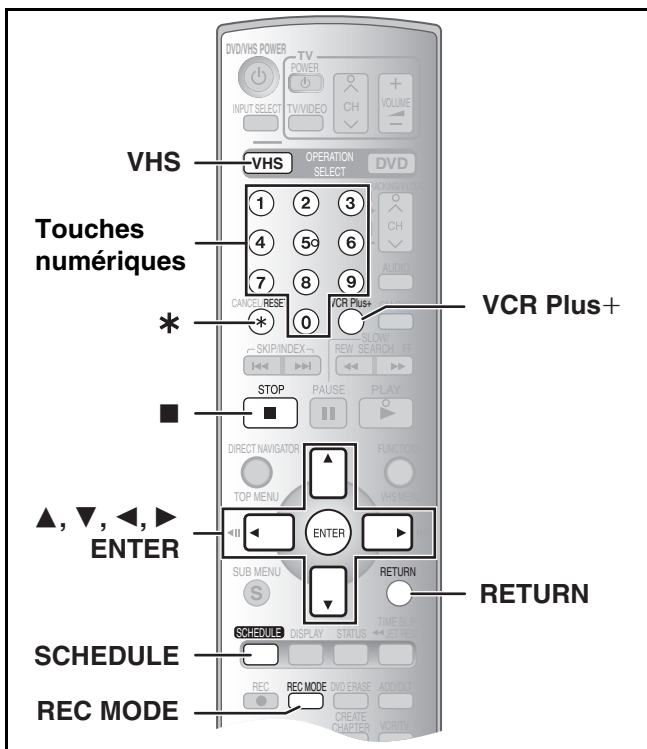

Mises en garde pour l'enregistrement par minuterie sur DVD et VHS

■ L'enregistrement par minuterie démarre automatiquement à l'heure programmée.

- L'enregistrement par minuterie peut commencer, que l'appareil soit en marche ou pas. Lorsque l'appareil est éteint, le son et l'image ne sont pas reproduits par le téléviseur.

■ Il n'est pas possible d'enregistrer simultanément par minuterie des émissions de télé sur DVD et VHS.

S'assurer que les heures de début des enregistrements par minuterie ne se chevauchent pas à l'écran de programmation de la minuterie DVD (→ 29) ainsi que VHS (→ 53).

Lorsque les réglages de l'enregistrement par minuterie se chevauchent :

- Si les deux enregistrements par minuterie ont la même heure de début, l'enregistrement sur DVD a la priorité.
- Si le même canal est précisé pour les enregistrements par minuterie sur VHS et sur DVD, un seul enregistrement par minuterie peut débuter.
- Si l'intervalle entre les deux enregistrements par minuterie sur DVD est d'une minute ou moins, tel qu'il est illustré ci-dessous, le deuxième enregistrement par minuterie sur DVD a préséance sur celui sur VHS, même si son heure de début est plus tard que celle de l'enregistrement sur VHS.

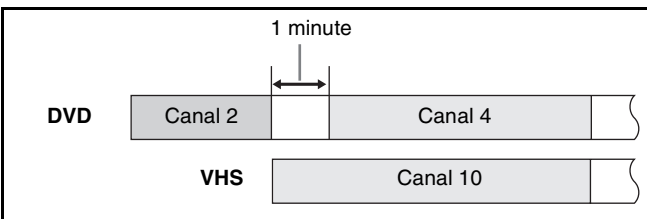

En cas de chevauchement des réglages des enregistrements par minuterie sur DVD et sur bande VHS, ceux du DVD ont préséance.

- L'indicateur "⊕" s'allume sur les deux côtés de l'affichage dans le mode attente. Au moment où l'enregistrement s'amorce, l'indicateur "⊖" sur le côté enregistrement (DVD) demeure allumé tandis que l'indicateur "⊕" de l'autre côté (VHS) clignote.

Enregistrement par minuterie

Il est possible de programmer un maximum de 16 programmes jusqu'à un mois avant la date d'enregistrement.

Préparatifs

- Sélectionner le canal d'affichage de l'appareil (ex. de l'entrée audio/vidéo) sur le téléviseur.
- S'assurer que l'heure de l'horloge est exacte. Si elle n'est pas réglée, le régler (→ 46).
- Charger une vidéocassette avec une languette de protection contre l'effacement intacte. (→ 48)
- Appuyer sur [VHS].

■ Utilisation du système VCR Plus+

Les numéros PlusCode[®] facilitent l'enregistrement par minuterie. Ces codes se trouvent dans les horaires de télé des journaux et des magazines.

- Si un câblosélecteur ou un récepteur de télévision par satellite est raccordé à l'appareil, le système VCR Plus+ ne fonctionne pas. Programmer manuellement l'enregistrement par minuterie (→ 53).

1 Appuyer sur [VCR Plus+].

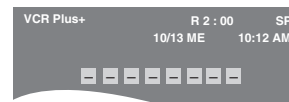

2 Appuyer sur les touches numériques pour entrer le numéro PlusCode.

- Appuyer sur [◀] pour reculer et corriger un chiffre.

3 Appuyer sur [ENTER].

ENREG.	MINUTERIE	DATE	DÉBUT	FIN	R 2:00	SP
CA	25	13ME	10:12 AM	10:30 AM		

- Confirmer la programmation et la corriger au besoin à l'aide de [▲, ▼, ◀, ▶]. ("Programmation manuelle" → 53, étape 2)
- Le message "ENTRÉE ERRONÉE" s'affiche lors de la saisie d'un mauvais numéro PlusCode. Entrer de nouveau le numéro PlusCode.

4 Si le programme est correct Appuyer sur [ENTER].

- "⊕" s'allume à l'affichage de l'appareil.
- Recommencer les étapes 1 à 4 pour programmer d'autres enregistrements.

5 Appuyer sur [RETURN].

■ Programmation manuelle

- Si un câblosélecteur ou un récepteur de télévision par satellite est raccordé à l'appareil, choisir le canal sur le câblosélecteur ou sur le récepteur de télévision par satellite avant le début de l'enregistrement par minuterie.

1 Appuyer sur [SCHEDULE].

- S'assurer que "NOUVEAU PROGRAMME D'ENREGISTREMENT MINUTERIE" est sélectionné.

CA	DATE	DÉBUT	FIN
25	13ME	10:12 AM	10:30 AM

NOUVEAU PROGRAMME D'ENREGISTREMENT MINUTERIE

2 Appuyer sur [ENTER] pour déplacer et modifier les rubriques à l'aide de [▲, ▼, ◀, ▶].

ENREG.	R	SP	
MINUTERIE	2 : 00		
	10/13 ME	10:12 AM	
CA	DATE	DÉBUT	FIN
--	--	--	--

- Il est possible d'utiliser les touches numériques pour entrer "CA".
- **CA** (Position du programme/Nom de la station de télé)
- **DATE**
Il est aussi possible d'inscrire un programme quotidien ou hebdomadaire.
- **DÉBUT/FIN**
La durée augmente ou diminue par tranches de 30 minutes en maintenant la touche enfoncée.
- **Vitesse de défilement**
Il est également possible d'appuyer sur [REC MODE] pour changer le mode d'enregistrement.
SP ↔ EP ↔ VP ↔ A* ↔ SP... (→ 51)
* Mode SP/EP automatique (→ ci-contre)

3 Appuyer sur [ENTER] lorsque les changements sont terminés.

- "☺" s'allume à l'affichage.
- Le message "ENTRÉE ERRONÉE" s'affiche lors de la saisie incorrecte d'une rubrique. Entrer de nouveau la rubrique.
- Pour poursuivre la programmation :
Sélectionner "NOUVEAU PROGRAMME D'ENREGISTREMENT MINUTERIE" et répéter les étapes 2 à 3.

4 Appuyer sur [RETURN].

Nota

- "☺" et "☹" clignent lorsque l'appareil ne peut pas passer en mode d'enregistrement par minuterie (exemple : vidéocassette sans languette de protection ou pas de vidéocassette dans le logement de cassette).
- La durée enregistrée peut être plus longue que le programme lui-même lorsque l'enregistrement d'une émission télévisée est programmé avec VCR Plus+.
- Si l'heure avancée (→ 46) "HA" est réglée à "Oui" lors du réglage manuel de l'horloge, l'enregistrement par minuterie ne pourra pas fonctionner lors du changement de l'heure normale à l'heure avancée, et vice versa.

■ Pour interrompre l'enregistrement en cours d'enregistrement par minuterie

Appuyer sur [■, STOP], puis sur [ENTER] en moins de 5 secondes.

- Il est aussi possible de maintenir la touche [■] du côté magnétoscope de l'appareil principal enfoncée pendant plus de 3 secondes pour arrêter l'enregistrement par minuterie.

Mode SP/EP automatique

Si au début d'un enregistrement par minuterie, il ne reste pas assez de bande pour effectuer l'enregistrement au complet, la fonction SP/EP fera automatiquement défiler la bande à la vitesse EP pour l'enregistrement. Ceci vise à assurer que l'émission sera enregistrée en entier. Si le mode EP ne suffit pas à étirer suffisamment la durée restante de bande, il sera impossible d'enregistrer toute l'émission télé.

Programmation par minuterie

1 ^{ère} émission (30 min)	2 ^e émission (60 min)	
30 min en mode SP	15 min en mode SP	45 min en mode EP

Vidéocassette (ex. : cassette de 60 minutes)

- Le mode VP ne peut pas être sélectionné automatiquement.
- La durée de la bande doit être réglée correctement. (→ 54)
- Certaines bandes peuvent ne pas fonctionner correctement.
- Si la vitesse de défilement change de SP à EP en cours d'enregistrement, une brève déformation de l'image s'enregistre à cet endroit.

Vérification, changement ou effacement d'émissions

- Il est possible, sur pression de [SCHEDULE], de vérifier la liste d'enregistrements par minuterie même si l'appareil est éteint.

Préparatifs

- Appuyer sur [VHS].

1 Appuyer sur [SCHEDULE].

CA	DATE	DÉBUT	FIN
6	SA	11:00 PM	12:00 PM
25	13ME	10:12 AM	10:30 AM

NOUVEAU PROGRAMME D'ENREGISTREMENT MINUTERIE

2 Appuyer sur [▲, ▼] pour sélectionner le programme.

3 Appuyer sur [CANCEL/RESET, *] pour effacer.

Il est impossible d'effacer les programmes en cours d'enregistrement.

Ou appuyer sur [ENTER] pour modifier.

L'écran de réglage de l'enregistrement par minuterie s'affiche.

4 Si la touche [ENTER] a été enfoncée à l'étape 3, Utiliser [▲, ▼, ◀, ▶] pour changer, puis appuyer sur [ENTER].

5 Appuyer sur [RETURN].

Pour référence

- Les programmes dont l'enregistrement a échoué ne sont pas supprimés immédiatement, mais ils seront automatiquement supprimés de la liste à 4 h deux jours plus tard.

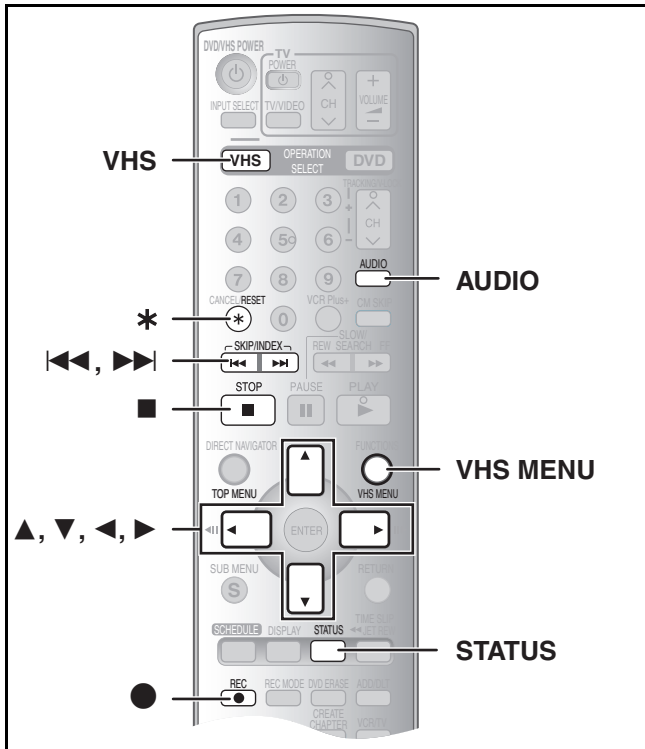

Système VHS de recherche par index (VISS)

Cet appareil enregistre automatiquement des signaux d'index spéciaux sur la bande au début de chaque enregistrement. La fonction de recherche par index utilise ces signaux d'index pour trouver rapidement et facilement le début d'une émission recherchée.

■ Les signaux d'index s'enregistrent dans les cas suivants.

- Au début d'un enregistrement en appuyant sur [●, REC].
- Lorsqu'un enregistrement par minuterie commence.

Préparatifs

- Afficher l'image de l'appareil à l'écran du téléviseur.
- Appuyer sur [VHS].
- Charger une vidéocassette enregistrée.

En mode arrêt ou durant une lecture normale Appuyer sur [◀◀] ou sur [▶▶].

- Chaque pression augmente le nombre de sauts.



■ Pour annuler la recherche par index

Appuyer sur [■, STOP].

Nota

- Jusqu'à 20 signaux d'index peuvent être recherchés dans les deux sens.
- Si une des touches a été enfoncée trop souvent, le nombre de sauts peut se contrôler à l'aide de la touche opposée.
- Le chiffre affiché diminue de 1 chaque fois qu'un signal d'index est localisé.
- Cette fonction peut ne pas fonctionner correctement si les signaux sont trop rapprochés. Faire des enregistrements d'au moins 5 minutes.

Modification des réglages

Préparatifs

- Syntoniser le canal approprié sur le téléviseur.
- Appuyer sur [VHS].

■ Marches à suivre communes

1 En mode arrêt

Appuyer sur [VHS MENU].

VHS MENU		
AFFICHAGE ECRAN	● OUI	NON
SELECTIONNER LA BANDE	● T120	T160 T180
FOND BLEU	● OUI	NON
RECHERCHE JET	× 27	● × 35
SELECTIONNER: [▲] [▼] [←] [→]		
FIN : VHS MENU		

2 Utiliser [▲, ▼] pour choisir une rubrique désirée.

3 Utiliser [←, →] pour changer le réglage.

■ Sortie du menu de réglage

Appuyer sur [VHS MENU].

► Sommaire des réglages

Les descriptions ci-dessous décrivent les réglages de l'appareil. Pour plus de détails sur la gestion des menus (→ ci-dessus).

- Les rubriques soulignées représentent les réglages d'usine.

■ VHS MENU

AFFICHAGE ECRAN (→ 55)

[OUI] [NON]

OUI	Les messages s'affichent à l'écran durant 5 secondes après l'exécution des commandes. <ul style="list-style-type: none"> • L'affichage à l'écran est toujours activé durant le rebobinage, la recherche rapide et l'avance accélérée.
NON	Les messages ne s'affichent pas.

SELECTIONNER LA BANDE

Régler la durée de la bande utilisée de sorte que l'appareil puisse calculer correctement la durée restante.

[T120] [T160] [T180]

[T120] : bandes T30, T60, T90 et T120

[T160] : bandes T140 et T160

[T180] : bandes T180

FOND BLEU

[OUI] [NON]

OUI	L'écran affiche un arrière-plan bleu à la lecture de portions vierges de la bande.
NON	La fonction d'écran bleu est désactivée.

RECHERCHE JET (→ 49)

Régler la vitesse de recherche rapide lors de la lecture de bandes EP et VP.

- Les images enregistrées en mode EP ou VP peuvent être visualisées à environ 27 ou 35 fois la vitesse normale.

[×27] [×35]

- Sélectionner [×27] si la qualité d'image est mauvaise à [×35].

Affichages divers

Pour voir ces affichages, régler la rubrique "AFFICHAGE ECRAN" du "VHS MENU" à "OUI". (→ 54)

Appuyer sur [STATUS].

Les détails de durée et de fonctionnement s'affichent à l'écran durant 5 secondes environ.

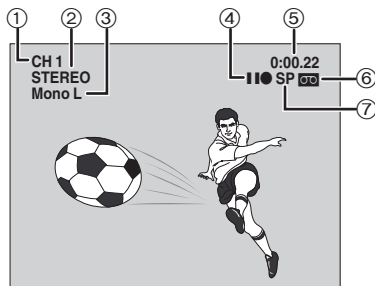

①	Affichage des canaux
②	Indication Stereo/Mono/SAP Indique qu'une émission est diffusée en stéréo, mono ou avec deuxième voie son.
③	Indications audio (ne s'affichent qu'en mode lecture) Les affichages de gauche (Mono L) et de droite (Mono R) indiquent le mode sonore choisi : Stéréo : l'indication Stereo s'affiche. L (gauche) : l'indication Mono L s'affiche. R (droite) : l'indication Mono R s'affiche. Normal : Ni L ni R apparaît.
④	Affichage de l'état du fonctionnement
⑤	Affiche le compteur de temps et de bande Appuyer une fois sur [STATUS] fait apparaître l'affichage à l'écran. Après cela, appuyer sur la touche à plusieurs reprises pour changer l'affichage comme suit : Heure actuelle → Compteur de bande → Durée de bande restante En cours de recherche par index : "S 01" à "S 20" s'affiche. En cours de rebobinage rapide : "J. REW" s'affiche. ● Appuyer sur [CANCEL/RESET, *] pour ramener le compteur de bande (durée écoulée) à "0:00.00". Le compteur de bande est automatiquement remis à "0:00.00" au chargement d'une vidéocassette. ● La durée restante est approximative. Elle sera inexacte si la mauvaise durée de ruban est réglée à la rubrique "SELECTIONNER LA BANDE" du "VHS MENU" et que la bande est de mauvaise qualité.
⑥	Indicateur de vidéocassette Indique la présence d'une vidéocassette.
⑦	Indicateur de mode d'enregistrement (→ 51)

Nota

- Ces indications ne s'affichent pas en mode pause ou lecture ralentie.
- L'affichage à l'écran peut se déformer selon la bande en lecture ou le signal télévisé.

Modification du signal audio

Sur réception d'une émission en stéréo ou 2 voies, les indications "STEREO" ou "SAP" s'affichent pour indiquer le type d'émission.

Pendant la lecture de vidéocassettes

Appuyer sur [AUDIO].

- Le signal audio se modifie comme suit :
Stéréo → Mono L → Mono R → Aucun affichage (Signal audio normal)

■ En regardant la télé :

Aucune modification n'est possible.

Fonction de choix bilingue automatique

Lorsqu'une émission stéréo ou 2 voies est enregistrée puis lue par cet appareil, le son stéréo est automatiquement sélectionné dans le cas d'une émission stéréo et le son SAP (2 voies) est automatiquement sélectionné dans le cas d'une émission à deux pistes sonores (monophonie et SAP ou stéréophonie et SAP).

- Cette fonction pourrait ne pas fonctionner adéquatement si la lecture du programme n'est pas amorcée à partir du début. Dans ce cas, appuyer sur [AUDIO] et choisir le son désiré.
- Cette fonction est désactivée si une vidéocassette est enregistrée par un appareil externe.

Avant d'effectuer un transfert (repiquage)

Il est possible de choisir parmi diverses méthodes de transfert (repiquage).
Il n'est pas possible de transférer (repiquer) des titres protégés contre le piratage.

Direction		Type de transfert	Méthodes appropriées
De	Vers		
VHS	DVD-RAM, DVD-R, DVD-RW, ou +R	Transfert (repiquage) express ● Pour effectuer un transfert (repiquage) à partir d'un point donné jusqu'à la fin de la bande	Transfert express (→ 57)
		Transfert (repiquage) selon des paramètres précis ● Pour effectuer un transfert (repiquage) à partir d'un point donné jusqu'à la fin de la bande ● Pour effectuer un transfert (repiquage) en fonction de l'espace libre sur le disque ● Pour effectuer un transfert (repiquage) tout en vérifiant l'image et le son pour sélectionner la séquence désirée	Transfert GUI (→ 57) Transfert manuel (→ 58)
DVD-RAM ou DVD-RW (format d'enregistrement DVD-Vidéo)	VHS	Transfert (repiquage) express ● Pour transférer (repiquer) le disque au complet ● Pour effectuer un transfert (repiquage) à partir du début du titre sélectionné jusqu'à la fin du disque	Transfert express (→ 59)
		Transfert (repiquage) selon des paramètres précis ● Pour transférer (repiquer) une combinaison de plusieurs titres ou listes de lecture ● Pour effectuer un transfert (repiquage) tout en vérifiant l'image et le son pour sélectionner la séquence désirée	Transfert GUI (→ 60) Transfert manuel (→ 62)
DVD-R, DVD-RW (format DVD-Vidéo) ou +R	VHS	Transfert (repiquage) express ● Pour transférer (repiquer) le disque au complet ● Pour effectuer un transfert (repiquage) à partir du début du titre sélectionné jusqu'à la fin du disque	Transfert express (→ 59)
		Transfert (repiquage) selon des paramètres précis ● Pour effectuer un transfert (repiquage) tout en vérifiant l'image et le son pour sélectionner la séquence désirée	Transfert manuel (→ 62)
DVD-R, DVD-RW (format DVD-Vidéo), +R, +RW finalisés ou DVD-Vidéo vendus dans le commerce non protégés, etc.	VHS	Transfert (repiquage) express	Transfert impossible
		Transfert (repiquage) selon des paramètres précis ● Pour transférer (repiquer) un disque au complet ● Transfert d'une séquence d'une durée déterminée ● Pour effectuer un transfert (repiquage) tout en vérifiant l'image et le son pour sélectionner la séquence désirée	Transfert DVD-Vidéo (→ 61) Transfert manuel (→ 62)

■ Précautions à prendre lors du transfert (repiquage) d'une bande VHS à un DVD

- Les cassettes vidéo protégées contre le piratage ne peuvent faire l'objet d'un transfert. La plupart des cassettes vidéo sont protégées contre la copie afin de prévenir leur reproduction illégale et ne peuvent donc être enregistrées.
- Lorsqu'une bande protégée contre la copie est chargée, un message s'affiche et l'enregistrement s'arrête immédiatement.
- Si une partie d'une bande enregistrée en mode VP est repiquée sur disque, des bruits peuvent paraître au début du segment repiqué.

Seules les opérations suivantes sont admises en cours de transfert (repiquage) :

- Arrêt du transfert (express ou GUI) en maintenant la touche [RETURN] enfoncée pendant 3 secondes ou plus.
- Arrêt du transfert (express ou manuel) en appuyant sur [■, STOP].
- Mise en/hors marche de l'appareil (transfert express).

Au départ du transfert (repiquage), les réglages suivants s'effectuent automatiquement :

- "AFFICHAGE ECRAN" du VHS MENU → "NON" (→ 54) (transfert express, GUI ou manuel)
- L'indicateur du canal d'enregistrement du DVD → "TP" (transfert express ou GUI)

■ Précautions à prendre lors du transfert (repiquage) d'un DVD à une bande VHS

- Les disques protégés contre le piratage ne peuvent faire l'objet d'un transfert. La plupart des disques sont protégés contre la copie afin de prévenir leur reproduction illégale et ne peuvent donc être enregistrés.

Seules les opérations suivantes sont admises pendant un transfert (repiquage) :

- Arrêt du transfert (express ou GUI) en maintenant la touche [RETURN] enfoncée pendant 3 secondes ou plus.
- Arrêt du transfert (express ou manuel) en appuyant sur [■, STOP].
- Mise en/hors marche de l'appareil (transfert express).

Au départ du transfert (repiquage), les réglages suivants s'effectuent automatiquement :

- "Messages à l'écran" à Affichage → "Non" (→ 45) (transfert express, GUI ou manuel)
- Indicateur du canal d'enregistrement du VHS → "DC" (transfert express ou GUI)
- Sortie audio lors de la lecture de DVD → Stéréo (G D) **RAM** (transfert express, GUI ou manuel)

Lorsque l'indication "PB" clignote sur le côté DVD de l'affichage de l'appareil, le point de progression de la lecture du disque est mémorisé par la fonction de poursuite (→ 21). Si le transfert (repiquage) est lancé à ce moment, le transfert (repiquage) s'amorce à partir du début du titre au sein duquel se trouve ce point de début de la lecture et se poursuit jusqu'à la fin du disque.

Transfert (repiquage) à partir de VHS

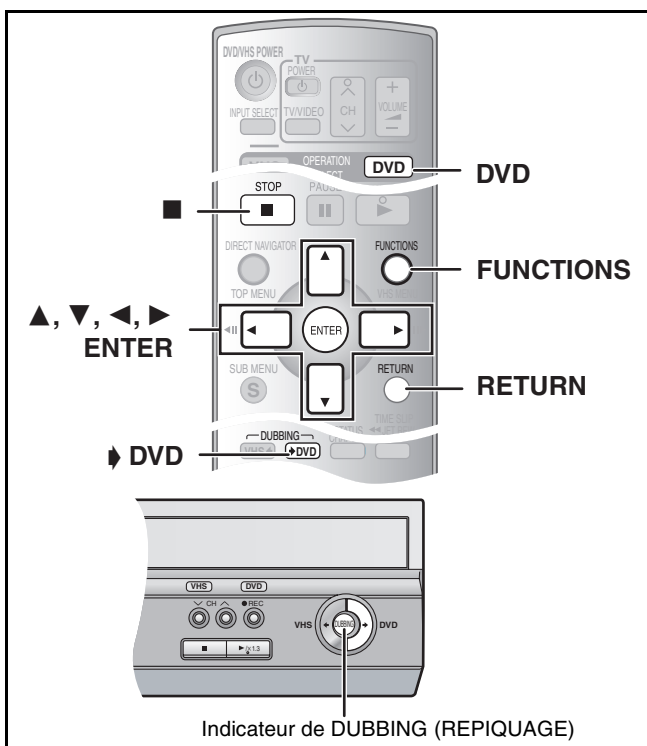

■ Transfert express (repiquage) (VHS → DVD)

RAM -R -RW(V) +R

Il est possible de transférer (repiquer) sur disque* des émissions enregistrées sur bande sur une seule pression de touche. Avec le transfert express (repiquage), les émissions sont automatiquement transférées (repiquées) sur le disque à partir de la position de lecture au moment du lancement du transfert (repiquage) de la bande.

* Les disques utilisables pour le transfert (repiquage) à partir d'une bande sont des disques DVD-RAM et DVD-R, DVD-RW (Format DVD-Vidéo) et +R non finalisés.

Préparatifs

● Sélectionner le canal (ex. : entrée AV) sur le téléviseur.

DVD

- Annuler la protection (disque → 30, cartouche → 30). **RAM**
- Charger un disque et s'assurer qu'il y reste assez d'espace pour l'enregistrement. (→ 8, 47)
- Sélectionner le mode d'enregistrement. (→ 25)
- Lorsque des émissions diffusées en SAP (2 voies) sont lues sur VHS, sélectionner le signal audio à enregistrer sous "Sélection MTS" dans le menu de configuration. (→ 44) **-R -RW(V) +R**

VHS

● Charger la vidéocassette contenant l'émission à copier (→ 48).

- 1 Alors que DVD et VHS sont en mode arrêt
Maintenir la touche [▶ DVD, DUBBING] enfoncée durant 3 secondes ou plus (jusqu'à ce que "START" cesse de clignoter).

Sur l'appareil principal, appuyer sur [▶ DVD].

- S'assurer que le transfert (repiquage) commence correctement.
- L'indicateur de repiquage "DUBBING" s'allume sur l'appareil principal.
- Le repiquage s'arrête automatiquement lorsque la bande arrive à la fin ou que le disque est plein.

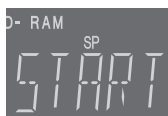

■ Arrêt du transfert (repiquage) à mi-parcours

Appuyer sur [■, STOP], puis maintenir la touche [RETURN] enfoncée pendant au moins 3 secondes.

Nota

- Lorsque le transfert express (repiquage) est activé, un enregistrement par minuterie ne peut pas commencer.
- Lorsque le transfert (repiquage) n'est pas parti ou pas exécuté, l'indicateur de repiquage "DUBBING" clignote durant environ 7 secondes. S'assurer que l'appareil est correctement préparé.

■ Division d'un titre à repiquer

En transfert express (repiquage) de VHS à DVD, le titre est divisé par signaux d'index détectés, puis enregistré. Il est possible d'effectuer la recherche par titres grâce à l'écran titre du navigateur direct (→ 33) après le transfert (repiquage) vers DVD.

- Les titres enregistrés avec une période de moins de 15 minutes (25 minutes en mode VP) entre eux peuvent ne pas se diviser correctement.
- La durée d'enregistrement peut être plus longue que le titre original selon le nombre de signaux d'index.

■ Pour effectuer un transfert (repiquage) sans segmenter le contenu des titres, procéder selon les méthodes décrites ci-dessous.

- Régler "Durée limite" sur "Oui" pour un transfert GUI (→ ci-dessous).
- Transfert manuel (→ 58).

■ Transfert (repiquage) GUI (interface graphique utilisateur)

RAM -R -RW(V) +R

Il est possible de transférer (repiquer) des titres enregistrés sur une cassette vidéo sur un disque** à partir de l'endroit* de début de lecture de la bande.

* Lorsque le mode d'enregistrement "FR" a été sélectionné et que la fonction de limite de temps est désactivée, il est possible de transférer (repiquer) toute la bande, du début à la fin. (→ 58)

** Les disques sur lesquels il est possible de transférer des enregistrements à partir d'une bande sont les suivants : DVD-RAM et DVD-R, DVD-RW (format DVD-Vidéo) et +R non finalisés.

Préparatifs

● Sélectionner le canal (ex. : entrée AV) sur le téléviseur.

DVD

- Annuler la protection (disque → 30, cartouche → 30). **RAM**
- Charger un disque et s'assurer qu'il y reste assez d'espace pour l'enregistrement. (→ 8, 47)
- Lorsque des émissions diffusées en SAP (2 voies) sont lues sur VHS, sélectionner le signal audio à enregistrer sous "Sélection MTS" dans le menu de configuration. (→ 44) **-R -RW(V) +R**

VHS

● Charger la vidéocassette contenant l'émission à copier (→ 48).

- 1 Appuyer sur [DVD].
- 2 Alors que DVD et VHS sont en mode arrêt
Appuyer sur [FUNCTIONS].
- 3 Sélectionner "REPIQUAGE" à l'aide de [▲, ▼], puis appuyer sur [ENTER].
- 4 Sélectionner la direction du transfert (repiquage).

● Sélectionner "VHS" comme "Source".

● Si le sens du repiquage n'a pas à être changé, appuyer sur [▼], puis passer à l'étape 5.

■ Modification du réglage

- (1) S'assurer que le "Sens de repiquage" a été sélectionné, puis appuyer sur [▶].
- (2) S'assurer qu'une "Source" a été sélectionnée, puis appuyer sur [ENTER].
- (3) Appuyer sur [▲, ▼] pour sélectionner "VHS", puis appuyer sur [ENTER].
 - Lorsque "VHS" est sélectionné comme "Source", "DVD" est automatiquement sélectionné comme "Destination".
- (4) Appuyer sur [◀].
- (5) Appuyer sur [▼].

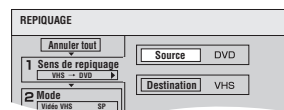

5 Sélectionner le mode d'enregistrement.

- Si le mode d'enregistrement n'a pas à être changé, appuyer sur [▼], puis passer à l'étape 6.

■ Modification du réglage

- (1) S'assurer que "Mode" a été sélectionné, puis appuyer sur [▶].
- (2) S'assurer que "Mode enregistré" a été sélectionné, puis appuyer sur [ENTER].
- (3) Sélectionner le mode d'enregistrement (XP, SP, LP, EP ou FR) à l'aide de [▲, ▼], puis appuyer sur [ENTER].
 - À propos du mode d'enregistrement flexible (FR) (→ ci-dessous)
- (4) Appuyer sur [◀].
- (5) Appuyer sur [▼].

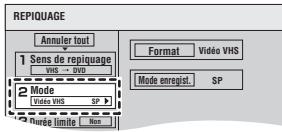

6 Régler la durée limite.

- Si la durée d'enregistrement n'a pas à être changée, appuyer sur [▼], puis passer à l'étape 7.

■ Modification du réglage

- (1) S'assurer que "Durée limite" a été sélectionné, puis appuyer sur [▶].
- (2) S'assurer que "Durée limite" a été sélectionné, puis appuyer sur [ENTER].
- (3) Sélectionner la durée limite ("Oui" ou "Non") à l'aide de [▲, ▼], puis appuyer sur [ENTER].
 - Lorsque "Non" est sélectionné, passer à l'étape (6) ci-dessous.
- (4) Appuyer sur [▲, ▼] pour sélectionner "Réglez durée", puis appuyer sur [ENTER].
- (5) Appuyer sur [◀, ▶] pour sélectionner "Heure" et "Min", puis appuyer sur [▲, ▼] pour régler la durée d'enregistrement, puis appuyer sur [ENTER].
 - Il est aussi possible de régler la durée limite à l'aide des touches numériques.
 - La durée d'enregistrement maximale est de 8 heures.
- (6) Appuyer sur [◀].
- (7) Appuyer sur [▼].

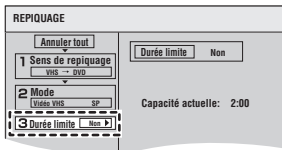

7 S'assurer que "Début repiquage" a été sélectionné, puis appuyer sur [ENTER].

- L'écran de configuration s'affiche.

8 Sélectionner "Oui" à l'aide de [◀], puis appuyer sur [ENTER].

- Le transfert (repiquage) débute.
- Le transfert (repiquage) s'arrête automatiquement lorsque la bande arrive à sa fin ou que la capacité restante sur le disque est insuffisante. (Un message s'affiche à l'écran du téléviseur et disparaît quelques secondes plus tard.)

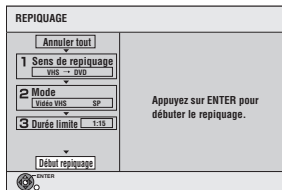

■ Arrêt du transfert (repiquage) à mi-parcours

Maintenir la touche [RETURN] enfoncée pendant au moins 3 secondes.

■ À propos du mode d'enregistrement flexible (FR)

Lorsque "Durée limite" a été réglé sur "Non" à l'étape 6 de la colonne ci-dessus :

- Le mode d'enregistrement est automatiquement sélectionné en évaluant la capacité disponible sur le disque pour le transfert (repiquage) des parties enregistrées de la vidéocassette (les parties vierges ne seront pas enregistrées).
- Lorsque le transfert (repiquage) est lancé par une pression sur [ENTER], une avance rapide s'effectue automatiquement jusqu'à la fin de la vidéocassette. Un recul rapide s'effectue ensuite jusqu'au début de la vidéocassette avant que le transfert (repiquage) ne débute. Si la durée restante sur le disque est insuffisante, le transfert (repiquage) s'arrête à mi-parcours.
- L'enregistrement est divisé en titres à chaque signal d'index.

Lorsque "Durée limite" a été réglé sur "Oui" à l'étape 6 de la colonne ci-dessus :

- Le mode d'enregistrement est automatiquement déterminé en évaluant la capacité disponible sur le disque pour le transfert (repiquage) du contenu équivalant à la durée d'enregistrement débutant au point de départ du transfert (repiquage) sur la vidéocassette (les parties vierges seront également enregistrées).
- L'enregistrement n'est pas divisé en titres.

■ Transfert manuel (repiquage)

RAM -R -RW(V) +R

Il est possible de transférer (repiquer) sur bande les titres enregistrés sur disque* en spécifiant les parties à enregistrer lors du visionnement.

- * Les disques utilisables pour le transfert (repiquage) à partir d'une bande sont des disques DVD-RAM et DVD-R, DVD-RW (Format DVD-Vidéo) et +R non finalisés.

Préparatifs

- Sélectionner le canal d'affichage de l'appareil (ex. de l'entrée audio/vidéo) sur le téléviseur.

DVD

- Annuler la protection (disque → 30, cartouche → 30). **RAM**
- Charger un disque et s'assurer qu'il reste assez d'espace pour l'enregistrement. (→ 8, 47)

VHS

- Charger la vidéocassette contenant l'émission à copier. (→ 48)
- Vérifier le canal. Si le canal "DC" est sélectionné, le transfert (repiquage) ne fonctionnera pas correctement.
 - Lorsque le canal "DC" est sélectionné au VHS, le canal "TP" ne peut être sélectionné sur le DVD.

1 Appuyer sur [VHS] puis appuyer sur [▶, PLAY].

- Lancer la lecture de la vidéocassette et repérer le point de départ de l'enregistrement.
- Sélectionner à l'avance la piste audio à lire (le son à enregistrer).
- Le signal audio de l'émission de télévision est enregistré. Pour enregistrer le type audio préféré, en faire la sélection sous [AUDIO]. (→ 55)

2 Appuyer sur [II, PAUSE] au point de départ de l'enregistrement.

3 Appuyer sur [DVD].

4 Sélectionner le canal "TP" à l'aide de [INPUT SELECT] ou [CH, ▲, ▼].

- L'image du VHS s'affiche à l'écran.

5 Appuyer sur [REC MODE] pour choisir le mode d'enregistrement. (→ 25)

6 Appuyer sur [●, REC].

- L'enregistrement du disque et la lecture du VHS commencent simultanément.

Pour faire une pause ou un arrêt d'un transfert manuel (repiquage)

Il est impossible de faire de pause ou d'arrêt simultané du DVD et du VHS.

■ Pour faire une pause ou un arrêt d'un enregistrement
Appuyer sur [DVD] puis sur [II, PAUSE] ou [■, STOP].

■ Pour faire une pause ou un arrêt d'une lecture
Appuyer sur [VHS] puis sur [II, PAUSE] ou [■, STOP].

Nota

- Lorsque le transfert (repiquage) est déjà commencé, il est possible de changer manuellement la sortie.

■ À propos du canal TP

(TP : canal d'entrée du repiquage)

Lorsque le canal TP est sélectionné, il est possible d'acheminer à l'enregistreur DVD les signaux audio et vidéo du magnétoscope. Ceci permet le transfert d'une vidéocassette sur disque DVD.

- Le canal TP peut être sélectionné en appuyant sur [DVD] et sur [INPUT SELECT] ou [CH, ▲, ▼] à plusieurs reprises.
- Lorsqu'on effectue la lecture d'une bande avec le canal réglé à "TP", l'image du VHS s'affiche à l'écran. Avec cette fonction, il est possible de tirer profit de l'image de la vidéocassette avec la qualité supérieure du balayage progressif. (→ 50)
- Contrairement au canal TP, le canal DC permet au magnétoscope de recevoir les signaux audio et vidéo de l'enregistreur DVD.
- Lorsque le canal DC est sélectionné sur le magnétoscope, il n'est pas possible de sélectionner le canal TP sur l'enregistreur DVD.

Transfert (repiquage) à partir de DVD

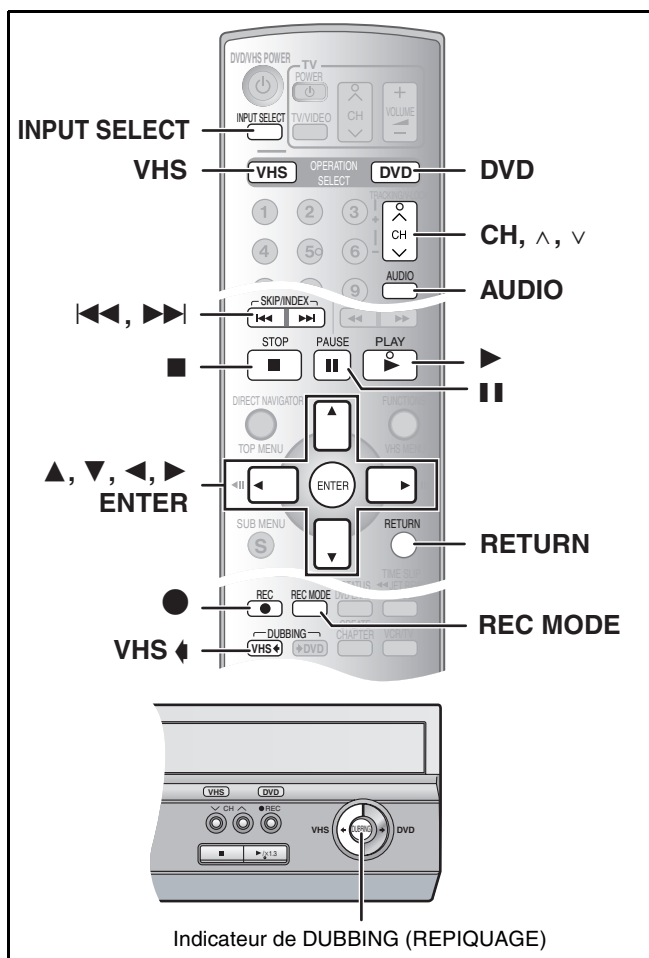

■ Transfert express (repiquage) (DVD → VHS)

Il est possible de transférer (repiquer) sur bande des émissions enregistrées sur disque* d'une seule pression de touche. En repiquage express, tout le contenu du disque est automatiquement repiqué sur la bande.

* Les disques utilisables pour le transfert (repiquage) sur une bande sont des disques **RAM -R -RW(V) +R -RW(VR)**.

Préparatifs

● Sélectionner le canal d'affichage de l'appareil (ex. : l'entrée audio/vidéo) sur le téléviseur.

DVD

● Charger le disque contenant l'émission à copier (→ 8).

VHS

- Charger une vidéocassette avec une languette de protection contre l'effacement intacte. (→ 48)
- S'assurer que la bande restante est suffisante pour l'enregistrement. (→ 55)
- Sélectionner le mode d'enregistrement. (→ 51)

■ Transfert (repiquage) d'un disque au complet

S'assurer que le lecteur DVD est en mode arrêt.

- Lorsque l'indication "PB" clignote sur le côté DVD de l'affichage, cela indique que la fonction de poursuite a été activée. Le cas échéant, appuyer sur [■, STOP] pour la désactiver. (→ 21)

■ Transfert (repiquage) à partir du début d'un titre jusqu'à la fin du disque

■ Transfert (repiquage) d'une liste de lecture à partir de son début jusqu'à la dernière liste de lecture

Appuyer sur [▶, PLAY] top pour lancer la lecture du titre ou de la liste de lecture sélectionné (→ 37).

- Il est possible d'effectuer un transfert (repiquage) (d'un titre ou d'une liste de lecture) pendant une pause de la lecture en appuyant sur [||, PAUSE].
- Il n'est pas possible de transférer (repiquer) une liste de lecture dont la durée est supérieure à 8 heures. (Lors du transfert (repiquage) de plusieurs listes de lecture, celle(s) dont la durée est supérieure à 8 heures est (sont) omise (s)).

1 Maintenir la touche [VHS ↓, DUBBING] enfoncée durant 3 secondes ou plus (jusqu'à ce que "START" cesse de clignoter).

Sur l'appareil principal, appuyer sur [VHS ↓].

- S'assurer que le transfert (repiquage) commence correctement.
- L'indicateur de repiquage "DUBBING" s'allume sur l'appareil principal.
- Le repiquage s'arrête automatiquement à la fin de la lecture du disque ou au bout de la bande magnétique.

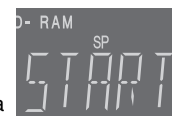

■ Pour interrompre le transfert (repiquage) en cours

Appuyer sur [■, STOP].

Nota

- Lorsque le transfert express (repiquage) est activé, un enregistrement par minuterie ne peut pas commencer.
- Lorsque le transfert (repiquage) n'est pas parti ou pas exécuté, l'indicateur de repiquage "DUBBING" clignote durant environ 7 secondes. S'assurer que l'appareil est correctement préparé.
- Si le transfert est commencé (repiquage) alors que "PB" clignote à l'affichage de l'appareil, le DVD est copié à partir du début du titre qui a été interrompu.

■ Pour l'enregistrement du système VHS de recherche par index (VISS) (→ 54)

En repiquage express de DVD à VHS, le signal d'index est enregistré automatiquement pour chaque titre. Il est possible de rechercher les titres désirés à l'aide de [◀◀] ou de [▶▶].

- Les signaux d'index ne sont pas automatiquement enregistrés dans le mode de transfert manuel (→ 62). Pour enregistrer ces signaux, appuyer sur [●, REC] de la télécommande à l'endroit voulu pendant le transfert (repiquage) dans le mode VHS (→ 10).

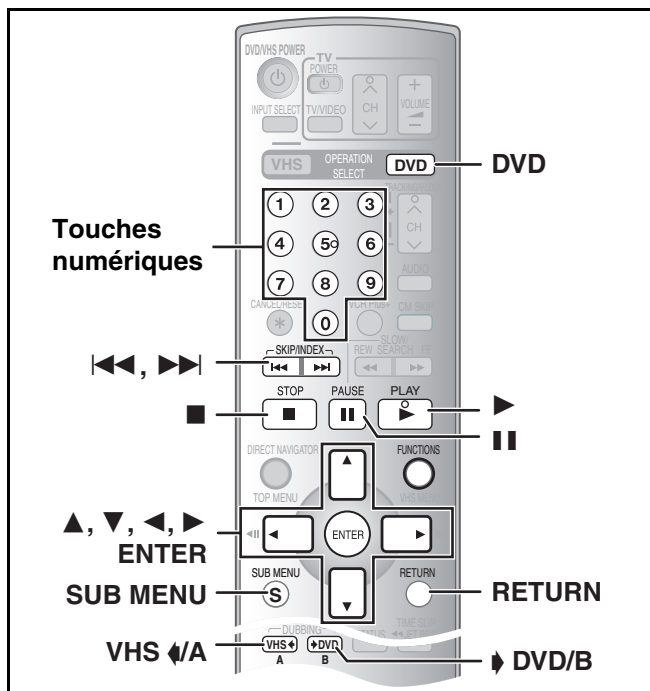

■ Transfert (repiquage) GUI (interface graphique utilisateur)

RAM -RW(VR)

Il est possible de transférer (repiquer) sur une cassette vidéo plusieurs titres ou listes de lecture enregistrés sur un disque.

* Les disques permettant le transfert (repiquage) sur cassette vidéo sont les suivants : **RAM -RW(VR)**.

Préparatifs

● Sélectionner le canal (ex. : entrée AV) sur le téléviseur.

DVD

● Mettre en place le disque dont le contenu doit être repiqué (→ 8).

VHS

● Mettre en place une cassette vidéo dont la languette de protection en écriture est intacte. (→ 48)

● S'assurer que l'espace libre sur la bande est suffisant. (→ 55)

1 Appuyer sur [DVD].

2 Alors que DVD et VHS sont en mode arrêt Appuyer sur [FUNCTIONS].

3 Sélectionner "REPIQUAGE" à l'aide de [▲, ▼], puis appuyer sur [ENTER].

4 Sélectionner le "Sens de repiquage".

- Sélectionner "DVD" comme "Source".
- Si le sens du repiquage n'a pas à être changé, appuyer sur [▼], puis passer à l'étape 5.

■ Modification du réglage

- (1) S'assurer que le "Sens de repiquage" a été sélectionné, puis appuyer sur [▶].
- (2) S'assurer qu'une "Source" a été sélectionnée, puis appuyer sur [ENTER].
- (3) Appuyer sur [▲, ▼] pour sélectionner "DVD", puis appuyer sur [ENTER].
 - Lorsque "DVD" est sélectionné comme "Source", "VHS" est automatiquement sélectionné comme "Destination".
- (4) Appuyer sur [◀].
- (5) Appuyer sur [▼].

5 Sélectionner le mode d'enregistrement.

- Si le mode d'enregistrement n'a pas à être changé, appuyer sur [▼], puis passer à l'étape 6.

■ Modification du réglage

- (1) S'assurer que "Mode" est sélectionné, puis appuyer sur [▶].
- (2) S'assurer que "Mode enregistr." est sélectionné, puis appuyer sur [ENTER].

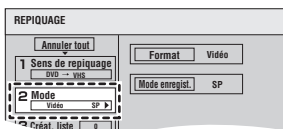
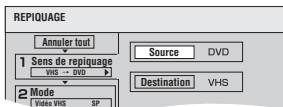

(3) Sélectionner le mode d'enregistrement (SP, EP ou VP) avec [▲, ▼], puis appuyer sur [ENTER].

(4) Appuyer sur [◀].

(5) Appuyer sur [▼].

6 Enregistrer les titres et les listes de lecture à transférer (repiquer).

- Si la liste à transférer n'a pas à être modifiée, appuyer sur [▼], puis passer à l'étape 7.

■ Enregistrement d'une liste de transfert

(1) S'assurer que "Créat. liste" est sélectionné, puis appuyer sur [▶].

(2) S'assurer que "Nouvelle entrée (Total = 0)" est sélectionné, puis appuyer sur [ENTER].

(3) Appuyer sur [VHS </> A] pour sélectionner "Vidéo" ou appuyer sur [▶ DVD/B] pour sélectionner "List. lect".

- Il est aussi possible de sélectionner le mode de visualisation en sélectionnant "Autre écran" dans le SOUS-MENU.

- ① Appuyer sur [SUB MENU].
- ② S'assurer que "Autre écran" est sélectionné, puis appuyer à deux reprises sur [ENTER].

(4) Appuyer sur [▲, ▼, ◀, ▶] pour sélectionner un titre ou une liste de lecture, puis appuyer sur [ENTER].

- Il est possible d'inscrire plusieurs titres ou listes de lecture sur la liste de transfert en répétant les étapes 2 à 4 ci-dessus. (Affichage de la liste de transfert et fonctions pratiques : → 61)

● "Affichage d'autres pages" → ci-dessous

● "Édition multiple" → ci-dessous

(5) Appuyer sur [◀].

- Avant d'appuyer sur [◀], s'assurer que la valeur pour "Liste de repiquage" est inférieure à celle "Espace restant".

(6) Appuyer sur [▼].

7 Une fois la liste de transfert créée, S'assurer que "Début repiquage" est sélectionné, puis appuyer sur [ENTER].

- L'écran de confirmation s'affiche.

8 Sélectionner "Oui" avec [◀], puis appuyer sur [ENTER].

- Le transfert (repiquage) s'amorce.

■ Arrêt du transfert (repiquage) à mi-parcours

Maintenir la touche [RETURN] enfoncée pendant au moins 3 secondes.

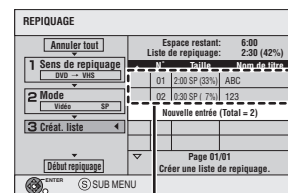
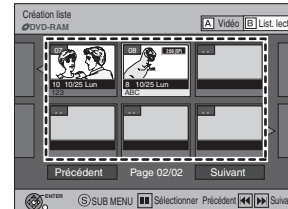
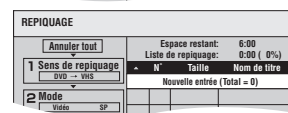
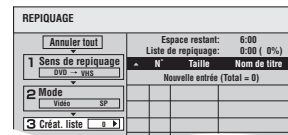

Titres enregistrés

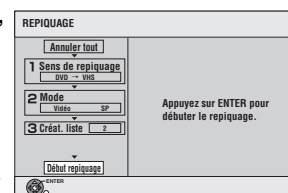

Opérations diverses

■ Affichage d'autres pages

Appuyer sur [◀◀, SKIP] ou [▶▶, SKIP].

- Appuyer sur [▲, ▼, ◀, ▶] pour sélectionner "Précédent" ou "Suivant", puis sur [ENTER] pour afficher d'autres pages.

■ Édition multiple

Effectuer la sélection avec [▲, ▼, ◀, ▶] et appuyer sur [||, PAUSE]. (Recommencer)

Appuyer sur [ENTER] pour inscrire les sélections sur la liste.

- Une coche apparaît. Appuyer de nouveau sur [||, PAUSE] pour annuler.

- Lors du passage de l'onglet "Vidéo" à l'onglet "List. lect" et vice versa, la coche est annulée.

- Les titres et les listes de lecture sont inscrits sur la liste de transfert dans l'ordre croissant du numéro de titre.

Édition d'une liste de transfert (repiquage)

Sélectionner l'opération à l'étape 6-(4). (→ 60)

- Sélectionner la rubrique avec [▲, ▼], puis appuyer sur [SUB MENU].
- Appuyer sur [▲, ▼] pour sélectionner l'opération, puis appuyer sur [ENTER].

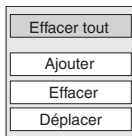

Effacer tout:

Cette opération efface tous les éléments inscrits sur la liste de transfert (repiquage).

- Appuyer sur [◀, ▶] pour sélectionner "Oui", puis appuyer sur [ENTER].

Ajouter:

Cette opération ajoute de nouvelles inscriptions à la liste de transfert (repiquage).

- Appuyer sur [▲, ▼, ▶, ◀] pour sélectionner les titres et les listes de lecture devant être ajoutés, puis appuyer sur [ENTER].

Effacer:

Cette opération efface l'élément sélectionné.

- Appuyer sur [◀, ▶] pour sélectionner "Oui", puis appuyer sur [ENTER].
- L'édition multiple est possible. (→ 30)

Déplacer:

Cette opération déplace les éléments sélectionnés ou modifie leur ordre sur la liste de transfert (repiquage).

- Appuyer sur [▲, ▼] pour sélectionner la destination, puis appuyer sur [ENTER].

Annulation de tous les réglages et de toutes les listes de transfert (repiquage)

Après avoir effectué les étapes 1-4 (→ 60)

- Appuyer sur [▲, ▼] pour sélectionner "Annuler tout", puis appuyer sur [ENTER].
- Appuyer sur [◀, ▶] pour sélectionner "Oui", puis appuyer sur [ENTER].

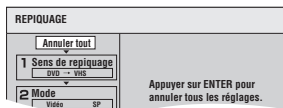

- Les réglages et les listes peuvent être annulés dans les conditions suivantes.

- Lorsqu'un titre ou une liste de lecture a été enregistrée ou effacée sur la source du transfert (repiquage).
- Lorsque des opérations ont été effectuées en vue de mettre l'appareil hors marche ou d'ouvrir le plateau du disque.

Transfert (repiquage) d'un DVD-Vidéo et de disques DVD-R, DVD-RW (format DVD-Vidéo) et +R finalisés

Il est possible de transférer (repiquer) une durée précise du contenu d'un disque sur cassette vidéo pendant la lecture du disque.

- Pendant le transfert (repiquage), les opérations et les affichages à l'écran sont également enregistrés.**
- Presque tous les disques DVD-Vidéo dans le commerce sont protégés contre la copie illégale et ne peuvent donc pas faire l'objet d'un transfert (repiquage).
- Les disques suivants ne peuvent faire l'objet d'un transfert (repiquage) : DVD-Audio, CD-Vidéo, CD-Audio et ainsi de suite.

Après avoir effectué les étapes 1 à 5 de la section "Transfert (repiquage) GUI (interface graphique utilisateur)" (→ 60),

6 Fixer la "Durée limite".

- Si ce réglage n'a pas à être modifié, appuyer sur [▼], puis passer à l'étape 7.

Réglage de l'appareil pour un transfert (repiquage) en fonction de la durée limite

- S'assurer que "Durée limite" est sélectionné, puis appuyer sur [▶].

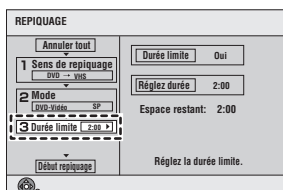

- S'assurer que "Durée limite" est sélectionné, puis appuyer sur [ENTER].

- Réglage de l'appareil pour le transfert (repiquage) de tout le contenu d'un disque
- Appuyer sur [▲, ▼] pour sélectionner "Non", puis appuyer sur [ENTER].
 - Appuyer sur [◀].
 - Réglage de la durée du transfert (repiquage)
- Appuyer sur [▲, ▼] pour sélectionner "Oui", puis appuyer sur [ENTER].
 - Appuyer sur [▲, ▼] pour sélectionner "Réglez durée", puis appuyer sur [ENTER].
 - Appuyer sur [◀, ▶] pour sélectionner "Heure" et "Min", puis appuyer sur [▲, ▼] pour régler la durée d'enregistrement, puis appuyer sur [ENTER].
 - Il est possible de régler la durée avec les touches numériques.
 - La durée maximale est 8 heures.
 - Appuyer sur [◀].
 - Appuyer sur [▼].

7 S'assurer que "Début repiquage" est sélectionné, puis appuyer sur [ENTER].

Appuyer sur [◀] pour sélectionner "Oui", puis appuyer sur [ENTER] pour lancer le transfert (repiquage).

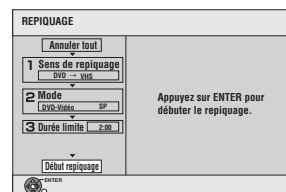

Le menu principal du disque s'affiche.

- La lecture du disque s'amorce automatiquement à partir du titre 1 lorsque "Premier titre" est sélectionné dans le menu "La lecture s'amorce avec:" lors de la finalisation du disque (→ 31).

8 Pendant l'affichage du menu principal du disque Appuyer sur [▲, ▼, ▶, ◀] pour sélectionner le titre à partir duquel le transfert (repiquage) doit débiter, puis appuyer sur [ENTER].

- Tous les titres suivant le titre sélectionné sont lus dans l'ordre et sont enregistrés jusqu'à ce que la durée fixée ait été atteinte.
- Après la fin de la lecture du dernier titre, le menu principal est enregistré jusqu'à la fin de la durée d'enregistrement fixée.

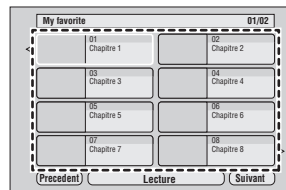

Arrêt du transfert (repiquage) à mi-parcours

Appuyer sur [■, STOP] ou maintenir la touche [RETURN] enfoncée pendant au moins 3 secondes.

Nota

- L'écran ci-contre (économiseur d'écran) est enregistré au début.
- L'enregistrement se fait comme s'il s'agissait d'un seul titre à partir du début du transfert (repiquage) jusqu'à la fin (même s'il y a plusieurs programmes).
- Si la lecture ne devait pas s'amorcer automatiquement ou si le menu principal ne devait pas s'afficher automatiquement, appuyer sur [▶, PLAY].
- Il est possible de sélectionner une partie du contenu vidéo puis de lancer le transfert (repiquage) tout en visionnant l'image. (→ 62)



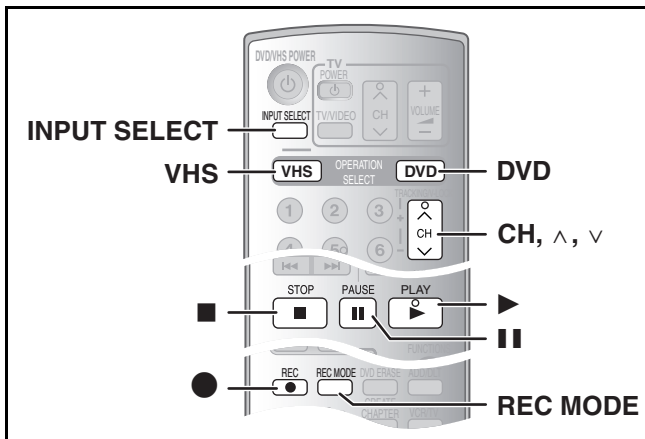

■ Transfert manuel (repiquage)

Il est possible de transférer (repiquer) sur disque les titres enregistrés sur bande en spécifiant les parties à enregistrer lors du visionnement.

Préparatifs

- Sélectionner le canal d'affichage de l'appareil (ex. : l'entrée audio/vidéo) sur le téléviseur.

DVD

- Charger le disque contenant l'émission à copier (→ 8).
- Vérifier le canal. Si le canal "TP" est sélectionné, le transfert (repiquage) ne fonctionne pas correctement.
 - Lorsque le canal "TP" est sélectionné au DVD, le canal "DC" ne peut être sélectionné sur le magnétoscope.

VHS

- Charger une vidéocassette avec une languette de protection contre l'effacement intacte. (→ 48)
- S'assurer que la bande restante est suffisante pour l'enregistrement. (→ 55)

1 Appuyer sur [DVD] puis sur [▶, PLAY].

- Lancer la lecture du disque et repérer le point de départ de l'enregistrement.
- Sélectionner à l'avance la piste audio à lire (le son à enregistrer). **RAM**
- Le signal audio de l'émission de télévision est enregistré. Pour enregistrer le type audio préféré, en faire la sélection sous [AUDIO]. (→ 23) **RAM**
- Lorsque un DVD-R, un DVD-RW (format DVD-Vidéo) ou +R est chargé, la piste audio ne peut être sélectionnée.

2 Appuyer sur [⏸, PAUSE] au point de départ de l'enregistrement.

3 Appuyer sur [VHS].

4 Sélectionner le canal "DC" à l'aide de [INPUT SELECT] ou [CH, ^, v].

- L'image du DVD s'affiche à l'écran.

5 Appuyer sur [▶, PLAY].

- Commencer la lecture de la vidéocassette et trouver le point de départ de l'enregistrement.

6 Appuyer sur [⏸, PAUSE] au point de départ de l'enregistrement, puis appuyer sur [●, REC].

- Mettre l'appareil en mode d'attente d'enregistrement.

7 Appuyer sur [REC MODE] pour choisir le mode d'enregistrement. (→ 51)

8 Appuyer sur [⏸, PAUSE].

- L'enregistrement du VHS et la lecture du disque commencent simultanément.

Pour faire une pause ou un arrêt d'un transfert manuel (repiquage)

Il n'est pas possible de faire de pause ou d'arrêt simultané du DVD et du VHS.

■ **Pour faire une pause ou un arrêt d'un enregistrement**
Appuyer sur [VHS] puis sur [⏸, PAUSE] ou [■, STOP].

■ **Pour faire une pause ou un arrêt d'une lecture**
Appuyer sur [DVD] puis sur [⏸, PAUSE] ou [■, STOP].

Nota

- Lorsque le transfert (repiquage) est déjà commencé, il est possible de changer manuellement la sortie.

■ À propos du canal DC

(DC : canal d'entrée du repiquage)

Lorsque le canal DC est sélectionné, il est possible d'acheminer au magnétoscope les signaux audio et vidéo de l'enregistreur DVD. Ceci permet le transfert d'un DVD sur une vidéocassette.

- Le canal DC peut être sélectionné en appuyant sur [VHS] et sur [INPUT SELECT] ou [CH, ^, v] à plusieurs reprises.
- Lorsque la lecture d'une bande est effectuée avec le canal réglé à "DC", l'image du DVD s'affiche à l'écran.
- Contrairement au canal DC, le canal TP permet à l'enregistreur DVD de recevoir les signaux audio et vidéo du magnétoscope.
- Lorsque le canal TP est sélectionné sur l'enregistreur DVD, il n'est pas possible de sélectionner le canal DC sur le magnétoscope.

Enregistrement à partir d'un appareil externe

Pour se raccorder aux prises d'entrée IN2 situées sur le devant de l'appareil

- Il est également possible de raccorder l'appareil externe aux prises d'entrée IN1 situées à l'arrière de l'appareil.

Avant de raccorder un câble, s'assurer que le contact a été coupé sur l'appareil et sur la source externe. Après le raccordement, remettre les deux appareils en marche.

Nota

- Lors d'un enregistrement avec les prises d'entrée de cet appareil, seul le son reçu au moment de l'enregistrement sera enregistré. Si le signal audio secondaire enregistré sur le support de l'appareil externe n'est pas lu, il n'est pas enregistré.
- Si la sortie audio de l'équipement de lecture est en mode mono, effectuer la connexion sur la prise L/MONO. (Les canaux gauche et droit sont tous les deux enregistrés lors du raccordement L/MONO.)
- La prise de sortie S-VIDEO OUT procure une image plus éclatante que la prise de sortie VIDEO OUT.

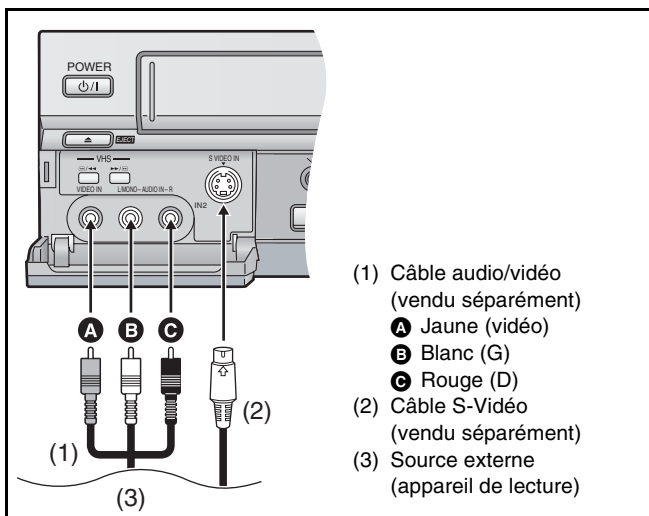

Préparatifs

DVD **RAM -R -RW(V) +R**

- Annuler la protection (disque → 30, cartouche → 30). **RAM**
- Appuyer sur [DVD].

VHS

- Confirmer que la languette de protection contre l'effacement de la vidéocassette est intacte. (→ 48)
- Appuyer sur [VHS].

1 Appuyer sur [REC MODE] pour choisir le mode d'enregistrement. (DVD → 25, VHS → 51)

• DVD **RAM -R -RW(V) +R**

- Il est également possible d'effectuer un enregistrement flexible (FR). (→ 26)

2 En mode arrêt

Appuyer sur [CH, ^, v] ou sur [INPUT SELECT] pour sélectionner le canal d'entrée.

- Sélectionner IN1 ou IN2.

▶ DVD

Suivre les étapes 1 et 2 ci-dessous.

- 3 Lancer la lecture sur l'autre appareil.**
- 4 Appuyer sur [●, REC] à la position désirée du début de l'enregistrement.**

▶ VHS

Suivre les étapes 1 et 2 ci-dessous.

- 3 Appuyer sur [▶, PLAY].**
 - Commencer la lecture de la vidéocassette et trouver le point de départ de l'enregistrement.
- 4 Appuyer sur [||, PAUSE], puis sur [●, REC].**
 - Mettre l'appareil en mode d'attente d'enregistrement.
- 5 Lancer la lecture sur l'autre appareil.**
- 6 Appuyer sur [||, PAUSE] à la position du début de l'enregistrement désirée.**

■ Pour sauter un passage non désiré

Appuyer sur [||, PAUSE] pour arrêter l'enregistrement. (Appuyer de nouveau pour poursuivre l'enregistrement.)

■ Arrêt de l'enregistrement

Appuyer sur [■, STOP].

Pour référence

- La grande majorité des vidéocassettes et disques DVD vendus dans le commerce ont été traités en vue d'empêcher leur duplication illégale. Ces disques ne peuvent pas être enregistrés.

Glossaire

Train de bits

Il s'agit d'un signal qui a été comprimé et converti au format numérique. Il est ensuite reconverti en un signal audio multicanal (5.1 canaux par exemple) à l'aide d'un décodeur.

CPRM (Content Protection for Recordable Media : protection du contenu pour les supports enregistrables)

Technologie utilisée pour protéger les émissions pour lesquelles un seul enregistrement est permis. De telles émissions ne peuvent être enregistrées qu'au moyen d'enregistreurs et de disques compatibles CPRM.

Décodeur

Un décodeur rétablit à la normale les signaux audio codés sur les DVD. Ce procédé est appelé le décodage.

Mélange-abaissement

Ceci est un procédé de remixage multicanal audio présent sur certains disques en deux canaux. Fonction particulièrement pratique lors de la lecture sur les haut-parleurs du téléviseur d'enregistrements audio 5.1 canaux sur DVD. Certains disques ne permettent pas le mélange-abaissement et le son ne peut alors être émis que sur les deux canaux avant.

Gamme dynamique

Différence entre le niveau sonore le plus bas audible, malgré le bruit de l'appareil, et le niveau le plus élevé qui peut être produit sans distorsion. La compression de la gamme dynamique consiste à réduire l'écart entre les sons les plus doux et les plus forts. Cela signifie qu'il est possible d'entendre clairement les dialogues même à bas volume.

Film et vidéo

Disques DVD-Vidéo enregistrés en mode film ou vidéo. Cet appareil peut déterminer quel type a été utilisé, puis utilise la méthode la plus appropriée de sortie progressive.

- Le film défile à 24 ou à 30 images par seconde, alors que le cinéma défile habituellement à 24 images par seconde.
- La vidéo défile à 60 champs par seconde (il faut deux champs pour composer une image).

Finalisation

Un processus rendant la lecture de CD-R, CD-RW et DVD-R, etc., possible par des appareils qui lisent ces médias. Il est possible de procéder à la finalisation d'un DVD-R, DVD-RW (format DVD-Vidéo) et +R sur cet appareil. Après la finalisation, le disque est en lecture seulement et il n'est plus possible d'enregistrer ou de modifier son contenu. Avec des DVD-RW, l'enregistrement est possible après le formatage mais seulement la lecture est possible après la finalisation.

Formatage

Le formatage est un procédé qui rend un support d'enregistrement, tel un DVD-RAM, inscriptible sur un enregistreur. Il est possible de formater des disques DVD-RAM et DVD-RW (format DVD-Vidéo seulement) sur cet appareil. Le formatage efface définitivement tout le contenu du disque.

Image et champ

Les images individuelles composent la vidéo qui s'affiche à l'écran. Chaque image comporte deux champs.

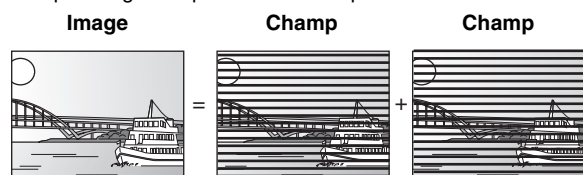

- Un arrêt sur image produit deux champs ; il est donc possible qu'il y ait un peu de flou entre les deux mais, en règle générale, la qualité d'image est supérieure.
- Un arrêt sur champ donne une image moins floue mais d'une qualité inférieure.

JPEG (Joint Photographic Experts Group)

Système de compression/décodage d'images fixes couleur. Si le système JPEG est utilisé sur un appareil photo numérique, etc., les données seront compressées et réduites à seulement 1/10 – 1/100 de leur taille d'origine. Cette norme offre l'avantage de limiter la détérioration de la qualité d'image en regard du taux de compression.

MP3 (MPEG de niveau 3)

Méthode de compression du son à environ un dixième de sa taille sans perte remarquable de qualité sonore. Il est possible de lire les MP3 enregistrés sur CD-R et CD-RW.

Pan & Bal/Boîte aux lettres

Les DVD-Vidéo sont généralement produits pour être visionnés sur un téléviseur grand écran (format 16:9), si bien que leurs images s'accommodent mal des téléviseurs ordinaires (format 4:3). Deux styles d'images, "Pan & Bal" et "Boîte aux lettres", permettent de résoudre ce problème.

Panoramique & balayage :

les côtés sont coupés de sorte que l'image remplisse l'écran.



Boîte aux lettres :

une bande noire apparaît en haut et en bas de l'image de sorte que l'image elle-même conserve son format 16:9.



Pilotage de la lecture (PBC)

Méthode de lecture des CD-Vidéo. Elle permet de sélectionner les scènes et les informations à l'aide des menus affichés à l'écran. (Cet appareil est compatible avec les versions 2.0 et 1.1.)

Progressive/entrelacée

Le signal vidéo NTSC normalisé en Amérique comporte 480 lignes de balayage entrelacées (i), tandis que le balayage progressif utilise deux fois ce nombre de lignes de balayage. Ce balayage est appelé 480p. Grâce à la sortie progressive, il est possible d'obtenir la vidéo à haute résolution enregistrée sur des supports comme DVD-Vidéo. Le téléviseur doit être compatible pour reproduire la vidéo progressive.

Protection

L'effacement accidentel peut être évité en réglant la protection contre l'écriture ou contre l'effacement.

Fréquence d'échantillonnage

Processus de conversion de la hauteur des échantillons d'ondes sonores pris à intervalles réguliers (signal analogique) en chiffres (encodage numérique). La fréquence d'échantillonnage correspond au nombre d'échantillons prélevés par seconde, si bien qu'un nombre élevé signifie une reproduction plus fidèle du son original.

Imagette

Représentation miniature d'une image utilisée pour afficher de multiples images sous la forme d'une liste.

TIFF (Tag Image File Format)

Système de compression/décodage d'images fixes couleur. Il s'agit d'un format couramment utilisé pour la sauvegarde d'images de haute qualité sur des appareils photo et autres appareils numériques.

Foire aux questions

Réglage		Page
Quel matériel est nécessaire pour lire les sons ambiophoniques multicanaux ?	<ul style="list-style-type: none"> ● DVD-Vidéo : Les sons ambiophoniques multicanaux des disques DVD-Vidéo peuvent être lus en raccordant numériquement un amplificateur muni d'un décodeur Dolby Digital et DTS. ● DVD-Audio : Cet appareil lit les disques DVD-Audio sur 2 canaux. Il ne lit pas les sons ambiophoniques multicanaux. 	15 -
Est-ce possible de connecter directement les écouteurs et les enceintes à l'appareil ?	<ul style="list-style-type: none"> ● Ils ne peuvent être reliés directement à l'appareil. Il faut recourir à un amplificateur, etc. 	15
Le téléviseur est doté à la fois de bornes S-VIDEO IN et COMPONENT VIDEO IN. À quelle borne dois-je relier l'appareil ?	<ul style="list-style-type: none"> ● Il est recommandé d'utiliser la borne COMPONENT VIDEO IN. Le signal à composantes sort séparément les signaux de variation de couleurs (Pb/Pr) et le signal de luminance (Y) afin d'obtenir une grande fidélité dans la reproduction des couleurs. Si le téléviseur est compatible avec la sortie progressive, une image de grande qualité peut être produite car la prise de sortie vidéo à composantes de cet appareil produit un signal progressif. 	15
Mon téléviseur est-il compatible avec la sortie progressive ?	<ul style="list-style-type: none"> ● Tous les téléviseurs de marque Panasonic dotés de connecteurs d'entrée 480p sont compatibles. Communiquer avec le fabricant si un téléviseur d'une autre marque est utilisé. 	-

Disque		Page
Puis-je lire les DVD-Vidéo, DVD-Audio et CD-Vidéo achetés dans un autre pays ?	<ul style="list-style-type: none"> ● Il est possible de les lire s'ils utilisent la norme vidéo NTSC. ● Toutefois, il n'est pas possible de lire les DVD-Vidéo si leur numéro de région ne comporte ni "1" ni "ALL" (tous). 	- 7
Peut-on lire un DVD-Vidéo sans numéro de région ?	<ul style="list-style-type: none"> ● Le numéro de région des disques DVD-Vidéo indique que le disque se conforme à une norme. Les disques sans numéro de région ne peuvent pas être lus. 	-
Qu'en est-il de la compatibilité des disques DVD-R, DVD-RW, +R et +RW avec cet appareil ?	<ul style="list-style-type: none"> ● Cet appareil permet l'enregistrement et la lecture de disques DVD-R, DVD-RW (format DVD-Vidéo) et +R et permet la lecture de disques DVD-RW (format d'enregistrement DVD-Vidéo) et +RW. ● Cet appareil permet également l'enregistrement et la lecture de disques DVD-R, DVD-RW et +R, compatibles avec l'enregistrement haute vitesse. 	6, 7 6
Quelle est la compatibilité des CD-R et des CD-RW avec cet appareil ?	<ul style="list-style-type: none"> ● Cet appareil prend en charge les disques CD-R/CD-RW enregistrés selon une des normes suivantes: CD-DA, MP3, CD-Vidéo et les images fixes (JPEG/TIFF). Fermer la session ou finaliser le disque après l'enregistrement. Cet appareil peut reconnaître jusqu'à 99 dossiers (groupes) et 999 fichiers (pages) sur un disque avec MP3 ou images fixes (JPEG/TIFF) ● Il est impossible d'enregistrer les disques CD-R ou CD-RW avec cet appareil. 	7, 23, 24 7

Enregistrement		Page
Puis-je enregistrer à partir d'une vidéocassette ou d'un DVD acheté dans le commerce ?	<ul style="list-style-type: none"> ● La plupart des vidéocassettes et des DVD achetés dans le commerce sont protégés contre la copie, rendant l'enregistrement habituellement impossible. 	-
Les disques DVD-R, DVD-RW (format DVD-Vidéo) et +R enregistrés sur cet appareil peuvent-ils être lus sur d'autres appareils ?	<ul style="list-style-type: none"> ● La lecture est possible sur d'autres appareils compatibles tels des lecteurs DVD si le disque a été finalisé sur cet appareil. Toutefois, en raison de l'état de l'enregistrement, de la qualité du disque ou des capacités du lecteur DVD, la lecture pourrait ne pas être possible. 	31
Puis-je enregistrer des signaux audio numériques à l'aide de cet appareil ?	<ul style="list-style-type: none"> ● Il n'est pas possible d'enregistrer un signal numérique. Les bornes audio numériques de cet appareil ne servent que de sorties. 	-
Un signal audio numérique provenant de cet appareil peut-il être enregistré par un autre appareil ?	<ul style="list-style-type: none"> ● Il est possible de l'enregistrer à l'aide du signal PCM. À l'enregistrement d'un DVD, changer la "Sortie audio numérique" du menu SETUP comme suit : <ul style="list-style-type: none"> - Conv.-abaissement PCM "Oui" - Dolby Digital "PCM" - DTS "PCM" Toutefois, seulement <ul style="list-style-type: none"> - dans la mesure où l'enregistrement numérique à partir du disque est permis. - dans la mesure où le matériel d'enregistrement est compatible avec une fréquence d'échantillonnage de 48 kHz. ● Il n'est pas possible d'enregistrer un signal MP3. 	44 -
Puis-je passer à SAP en cours d'enregistrement ?	<ul style="list-style-type: none"> ● C'est possible avec DVD-RAM et la piste audio enregistrée change aussi. Il suffit d'appuyer sur [AUDIO]. ● Il n'est pas possible de changer le son avec des DVD-R, DVD-RW (format DVD-Vidéo), +R. Effectuer le changement avant l'enregistrement en sélectionnant la rubrique "Sélection MTS" au menu SETUP. 	25 44

Messages d'erreurs

■ Communs DVD/VHS

Sur l'afficheur de l'appareil

Page

H□□, F□□ ("□□" représente un chiffre.)	<ul style="list-style-type: none"> ● Une erreur s'est produite. Le chiffre qui suit "H" ou "F" dépend de la condition de l'appareil. Vérifier les problèmes dans "Messages d'erreur" et "Guide de dépannage". Si le numéro demeure affiché, suivre les instructions de réinitialisation décrites ci-dessous. ● Procédure de réinitialisation : ("Le contact s'établit, mais l'appareil ne fonctionne pas." → 68) ● Si les chiffres d'erreurs réapparaissent, les prendre en note et consulter un technicien qualifié. 	–
---	---	---

■ DVD

Affichés sur le téléviseur

Page

Impossible de terminer l'enregistrement.	<ul style="list-style-type: none"> ● Le programme est protégé contre la copie. ● Le disque peut être plein. ● Il y a déjà 99 titres enregistrés (+R 49 titres enregistrés). 	–
Lecture impossible.	● Chargement d'un disque incompatible (enregistré selon la norme PAL, etc.).	–
Enr. imposs. sur disque.	● Le disque peut être sale ou éraflé.	8
Formatage impossible.		
Vérifier le disque.		
Enr. impossible. Disque plein.	<ul style="list-style-type: none"> ● Effacer des titres devenus inutiles pour libérer de l'espace. RAM -RW(V) [Même après l'effacement du contenu enregistré sur le DVD-R ou +R, cela ne libère pas d'espace. L'espace disponible sur un disque DVD-RW (format DVD-Vidéo) n'augmente que lorsque le dernier titre enregistré est effacé.] ● Utiliser un disque neuf. 	22, 30, 33
Enreg. impossible. Max. de titres dépassé.		–
Erreur survenue. Appuyez sur ENTER.	● Appuyer sur [ENTER] pour amorcer le processus de reprise. Il est impossible de faire fonctionner cet appareil durant le processus de reprise ("SLF CHECK" apparaît à l'affichage de l'appareil).	–
Pas de disque	<ul style="list-style-type: none"> ● Aucun disque a été chargé. Insérer correctement un disque lisible par cet appareil. ● Le disque est à l'envers. Si c'est un disque à une face, le charger avec l'étiquette vers le haut. 	6, 8 8
Changez le disque.	● Il peut y avoir un problème de disque. Appuyer sur [▲, OPEN/CLOSE] pour le retirer et l'inspecter afin d'y déceler des rayures ou de la poussière. (L'appareil s'éteint de lui-même à l'ouverture du plateau.)	8
Disque non inscriptible.	● L'appareil ne peut pas enregistrer sur le disque inséré. Insérer soit un DVD-RAM, soit un DVD-R, DVD-RW (format DVD-Vidéo) ou +R non finalisé.	–
Disque mal formaté.	● Le disque DVD-RAM ou DVD-RW mis en place n'est pas formaté. Formater le disque avec cet appareil.	31
⊘	● Opération interdite par l'appareil ou le disque.	21

Sur l'afficheur de l'appareil

Page

□ CHK REMOTE ("□" représente un chiffre.)	● La télécommande et l'appareil principal utilisent des codes différents. Changer le code de la télécommande.	19
HARD ERR	● S'il n'y a pas de changement après avoir mis l'appareil hors marche puis en marche, consulter le détaillant qui a vendu cet appareil.	–
NO READ	<ul style="list-style-type: none"> ● Le disque est sale ou fortement rayé ou marqué. L'appareil ne peut ni enregistrer, ni lire, ni éditer. ● Un disque de nettoyage de lentille a été utilisé et le nettoyage est terminé. Appuyer sur [▲, OPEN/CLOSE] pour éjecter le disque. 	8 8
PLEASE WAIT	<ul style="list-style-type: none"> ● S'affiche lors du démarrage de l'appareil. Il ne s'agit pas d'un dysfonctionnement. ● L'appareil a commencé son processus de reprise. Il est impossible de faire fonctionner l'appareil lorsque le message "PLEASE WAIT" est affiché. 	– –
PROG FULL	● Il existe déjà 16 programmes d'enregistrement par minuterie. Effacer des programmes qui ne sont plus nécessaires.	29, 53
SLF CHECK	<ul style="list-style-type: none"> ● Une panne d'électricité est survenue ou la prise a été débranchée alors que l'appareil était en marche. L'appareil a amorcé son processus de reprise. Attendre que le message ne soit plus affiché. ● Si "Démarrage rapide" est réglé sur "Oui", "PLEASE WAIT" (veuillez patienter) s'affiche pendant que l'appareil exécute la procédure de récupération. Il n'est pas possible d'utiliser l'appareil pendant que cela s'affiche. 	– –
UNSUPPORT	● Le disque chargé est un disque que l'appareil n'est pas capable d'enregistrer ni de lire.	7
UNFORMAT	● Le disque DVD-RAM ou DVD-RW mis en place n'est pas formaté ou a été enregistré sur un autre appareil.	31
U59	<ul style="list-style-type: none"> ● La température de l'appareil est trop élevée. ● L'appareil se met en attente pour des raisons de sécurité. Attendre environ 30 minutes que le message disparaisse. Sélectionner un emplacement d'installation aussi ventilé que possible. Ne pas obstruer les orifices du ventilateur de refroidissement, au dos de l'appareil. 	–
U99	● L'appareil ne fonctionne pas correctement. Appuyer sur la touche [POWER ⏻/⏻] de l'appareil principal pour le commuter en mode attente. Ensuite, appuyer à nouveau sur la touche [POWER ⏻/⏻] de l'appareil pour mettre celui-ci en marche.	–

■ VHS

Affichés sur le téléviseur

Page

INSEREZ UNE CASSETTE.	● Il n'y a pas de vidéocassette chargée pour l'enregistrement d'émissions ou le réglage d'enregistrements par minuterie. Charger une vidéocassette avec une languette de protection contre l'effacement intacte.	48
REGLEZ L'HORLOGE.	● L'horloge n'est pas réglée lors de l'enregistrement d'émissions ou du réglage d'enregistrements par minuterie. Régler l'horloge.	46
UTILISEZ UNE CASSETTE NON PROTEGEE.	● Une vidéocassette sans languette intacte de protection contre l'effacement doit être chargée pour enregistrer des émissions ou pour régler un enregistrement par minuterie. Utiliser une vidéocassette avec une languette intacte de protection contre l'effacement.	48

Guide de dépannage

Avant d'appeler un centre de service, faire les vérifications décrites ci-dessous. En cas de doute sur certains des points de vérification, ou si les solutions proposées dans le tableau ne résolvent pas le problème rencontré, se reporter à la section "Demande d'informations" à la page 72.

Les indications suivantes n'indiquent pas un problème avec l'appareil :

- Son normal de la rotation du disque. Le bruit de rotation du disque peut être plus fort que d'ordinaire, surtout lors de la finalisation d'un DVD-R, DVD-RW (format DVD-Vidéo) ou +R.
- Mauvaise réception en raison des conditions atmosphériques.
- Distorsion de l'image en cours de recherche rapide.
- Interruption de la réception du signal par satellite en raison de coupures périodiques.
- Les opérations ne peuvent être effectuées en raison de la piètre qualité du disque. (Réessayer avec un disque Panasonic.)
- L'appareil reste bloqué en raison du déclenchement d'un dispositif de protection. (Maintenir enfoncée la touche [POWER ⏻/⏻] de l'appareil pendant 10 secondes.)

■ Communs DVD/VHS

Alimentation

		Page
Pas d'alimentation	• Brancher à fond le cordon d'alimentation dans une prise secteur c.a. fonctionnelle.	13
L'appareil passe en mode attente.	<ul style="list-style-type: none"> • Il s'agit d'une fonction d'économie d'énergie. Si désiré, changer "Arrêt par minuterie" au menu SETUP. • Un des dispositifs de sécurité de l'appareil est activé. Appuyer sur la touche [POWER ⏻/⏻] de l'appareil principal pour le mettre en marche. 	43 —

Affichages

		Page
L'affichage est assombri.	• Changer "Affichage fluorescent" au menu SETUP.	45
L'indication "12:00" clignote à l'affichage de l'appareil.	• Régler l'horloge.	46
L'affichage de la durée d'enregistrement, l'affichage du processus de transfert (repiquage) et l'affichage de la durée d'enregistrement des MP3 diffèrent du temps réel.	<ul style="list-style-type: none"> • La durée à l'affichage de l'appareil et la durée restante d'enregistrement affichée à l'écran peuvent être supérieures ou inférieures aux valeurs réelles. • Pour les DVD-R ou +R, la capacité restante n'augmente pas, même si des émissions sont effacées. • L'espace disponible pour l'enregistrement sur un DVD-RW (format DVD-Vidéo) augmente uniquement lorsque le dernier titre enregistré est effacé. Il n'augmente pas lorsque les autres titres sont effacés. • Après 200 enregistrements et éditions ou plus, la capacité restante des DVD-R ou +R est réduite et alors l'enregistrement et l'édition peuvent être désactivés. • La durée durant la marche avant ou arrière rapide, ou le processus en cours de transfert (repiquage) peut ne pas s'afficher correctement. 	— — — — —
L'indicateur de temps restant indique une valeur moindre que le temps écoulé réel.	• La durée d'enregistrement/lecture affichée est convertie à partir du nombre d'images à 29,97 images (égal à 0,999 secondes) par seconde. Il y aura une légère différence entre la durée affichée et la durée réellement écoulée (ex. : une durée réellement écoulée d'une heure peut s'afficher comme environ 59 minutes et 56 secondes). Ceci n'affecte pas l'enregistrement.	—
Le compteur de bande ne change pas.	<ul style="list-style-type: none"> • Le compteur de bande magnétique ne change pas durant la lecture de parties non enregistrées. L'affichage des "secondes" change comme suit :  <ul style="list-style-type: none"> • L'affichage est semblable si la bande est sale ou endommagée. Consulter un détaillant si c'est le cas. 	— —

Fonctionnement		Page
La télécommande ne commande pas le téléviseur.	• Changer de code du fabricant. Certains téléviseurs refusent de fonctionner même si le code a été changé.	19
	• Appuyer sur [TV/VIDEO] pour changer l'entrée du signal à "TV".	26, 51
La télécommande ne commande pas le DVD.	• Appuyer sur [DVD] pour utiliser le DVD.	10
La télécommande ne commande pas le VHS.	• Appuyer sur [VHS] pour utiliser le VHS.	10
La télécommande ne fonctionne pas.	• Le code de la télécommande est erroné. Changer le code pour le code approprié.	19
	• Les piles sont épuisées. Les remplacer par des piles fraîches.	11
	• Orienter la télécommande vers le capteur de télécommande sur l'appareil principal.	11
	• Enlever les obstacles entre la télécommande et l'appareil principal.	–
	• S'assurer que le capteur du signal de télécommande ne soit pas au soleil ou susceptible de l'être.	–
Le contact s'établit, mais l'appareil ne fonctionne pas.	• Si le chargement de disques est fait à plusieurs reprises ou la mise en marche et hors marche est répétée 50 fois ou plus, l'enregistrement et les éditions des DVD-R, DVD-RW (format DVD-Vidéo), +R peuvent être désactivés.	–
	• Le disque pourrait comporter des restrictions quant à l'utilisation de certaines fonctions. • L'appareil est chaud (le code "U59" apparaît sur l'afficheur). Attendre que "U59" disparaisse. • Un des dispositifs de sécurité de l'appareil peut s'être activé. Réinitialiser l'appareil comme suit : (1) Appuyer sur la touche [POWER ⏻/I] de l'appareil principal pour le commuter en mode attente. Si l'appareil ne se met pas en mode d'attente, maintenir enfoncé [POWER ⏻/I] de l'appareil principal durant environ 10 secondes. Cela force l'appareil à passer en mode attente. Ou bien, débrancher le cordon d'alimentation c.a., attendre une minute et le rebrancher. (2) Appuyer sur [POWER ⏻/I] pour mettre l'appareil en marche.	– – –
Le disque refuse de s'éjecter.	• Un enregistrement est en cours.	–
	• Le fonctionnement de l'appareil pourrait poser problème. Alors que l'appareil est hors marche, maintenir enfoncées simultanément les touches [■] et [CH, ▲] du côté DVD de l'appareil principal durant environ 5 secondes. Retirer le disque et communiquer avec un détaillant Panasonic.	–
La mise en marche se fait lentement.	• S'assurer que "Démarrage rapide" est mis sur "Oui". Même si "Démarrage rapide" est mis sur "Oui", la mise en marche se fera lentement si l'horloge n'a pas été réglée, à la suite d'une panne de courant ou si le cordon d'alimentation vient tout juste d'être branché.	43
	• Après quelques secondes de la mise en marche de l'appareil, il est possible de faire la lecture de disque ou d'enregistrement sur les disques excepté DVD-RAM.	–
	• Le démarrage s'effectue quelques minutes après 4:00, en raison de la maintenance du système de l'appareil.	–
La lecture d'un DVD-RAM prend du temps.	• La lecture d'un disque peut prendre un peu de temps lors de la première lecture dans cet appareil ou s'il n'a pas été utilisé depuis longtemps.	–
Image		Page
Lorsque l'appareil est raccordé, l'image du téléviseur se dégrade.	• Ceci est dû au fait que les signaux de télévision sont divisés entre l'appareil et d'autre matériel. Un amplificateur de signal, vendu dans le commerce, peut améliorer la situation.	–
Les image de l'appareil ne s'affichent pas au téléviseur. L'image subit une distorsion.	• S'assurer que le téléviseur est relié aux prises VIDEO OUT, S-VIDEO OUT ou COMPONENT VIDEO OUT de l'appareil.	13, 15
	• S'assurer que la sélection d'entrée est correcte sur le téléviseur (ex. : VIDEO 1). • Le téléviseur n'est pas compatible avec les signaux progressifs. Maintenir enfoncées simultanément les touches [■] et [▶ DVD, DUBBING] du côté DVD de l'appareil principal durant environ 5 secondes. Le réglage passe à "entrelacé".	– –

Enregistrement, enregistrement par minuterie, transfert (repiquage), entrée externe		Page
L'enregistrement par minuterie ne fonctionne pas correctement.	● Lors du raccordement d'un câblesélecteur ou un récepteur de télévision par satellite, le système VCR Plus+ ne fonctionne pas.	–
	● Le programme de la minuterie est inexact ou diverses durées programmées se chevauchent. Corriger le programme.	29, 53
Le système VCR Plus+ ne fonctionne pas correctement.	● L'horloge n'est pas réglée. Régler l'horloge.	46
	● Corriger les canaux de référence à l'aide de "Programmation VCR Plus+" au menu SETUP.	17
	● Le même canal de référence est réglé pour 2 positions de canaux ou plus. Régler correctement le canal de référence ou effacer les canaux inutiles.	17
	● L'enregistrement par minuterie ne sera pas activé durant le formatage, le transfert (repiquage) et d'autres opérations du même ordre qui ne doivent pas être interrompues.	–
	● Appuyer sur [■, STOP], puis sur [ENTER] dans les 5 secondes pour éteindre "⏸". L'enregistrement s'arrête.	29, 53
L'enregistrement par minuterie ne s'arrête pas lorsqu'une pression est exercée sur [■, STOP].	● Si l'enregistrement est lancé immédiatement après avoir mis l'appareil en marche alors que "Démarrage rapide" a été réglé à "Oui", il n'est pas possible d'interrompre l'enregistrement pendant quelques secondes.	43
	● Le programme d'enregistrement par minuterie est conservé si la fonction "QUOT." ou "HEBDO" a été programmée.	29, 53
Le programme par minuterie ne s'annule pas même après la fin de l'enregistrement.	● La languette de protection de la cartouche est réglé à "PROTECT" ou le disque est protégé à l'aide de "GESTION DISQUE".	30
	● Le canal "TP" n'a pas été sélectionné sur l'enregistreur DVD lors de l'enregistrement à partir d'une vidéocassette. Sélectionner le canal "TP".	58
	● Certaines bandes vidéo dans le marché (comme des vidéos louées) sont protégées contre la copie pour empêcher la reproduction illégale. Les vidéocassettes protégées contre la copie ne peuvent pas être enregistrées correctement.	–
	● Il est impossible d'utiliser la fonction de transfert (repiquage) lors de l'affichage de la fenêtre des fonctions, l'écran de liste d'enregistrements par minuterie, l'écran de menu VHS, etc.	–
Le repiquage de VHS à disque refuse de s'effectuer.	● Une vidéocassette sans languette intacte de protection contre l'effacement doit être chargée. Utiliser une vidéocassette avec une languette intacte de protection contre l'effacement.	48
	● Le canal "DC" n'a pas été sélectionné sur le magnétoscope lors de l'enregistrement à partir d'un disque. Sélectionner le canal "DC".	62
	● La plupart des DVD dans le marché (comme des DVD loués) sont protégés contre la copie pour empêcher la reproduction illégale. Les DVD protégés contre la copie ne peuvent pas être enregistrés correctement.	–
	● Il est impossible d'utiliser la fonction de transfert (repiquage) lors de l'affichage de la fenêtre des fonctions, l'écran de liste d'enregistrements par minuterie, l'écran de menu VHS, etc.	–
Le repiquage de disque à VHS refuse de s'effectuer.	● Le niveau sonore du DVD et du VHS peut différer selon le disque. Les niveaux sonores doux et forts de la source sonore peuvent s'enregistrer doux ou forts sur la bande magnétique.	–
	● Le téléviseur interfère avec l'appareil en lecture car ils sont trop près l'un de l'autre. Éloigner l'appareil du téléviseur.	–
Le niveau sonore après édition n'est pas le même en DVD et en VHS.	● Le niveau sonore du DVD et du VHS peut différer selon le disque. Les niveaux sonores doux et forts de la source sonore peuvent s'enregistrer doux ou forts sur la bande magnétique.	–
Des bandes de bruit noires s'enregistrent.	● Le téléviseur interfère avec l'appareil en lecture car ils sont trop près l'un de l'autre. Éloigner l'appareil du téléviseur.	–
L'image ou le son d'un appareil externe refuse de s'enregistrer.	● L'appareil externe n'est pas raccordé correctement.	63
	● Le canal d'entrée externe correct (IN1 ou IN2) n'est pas sélectionné.	63

■ DVD

Image DVD		Page
Les messages à l'écran ne s'affichent pas.	● Sélectionner "Automatique" pour "Messages à l'écran" du menu SETUP.	45
L'arrière-plan bleu n'apparaît pas.	● Sélectionner "Oui" pour "Arrière-plan bleu" du menu SETUP.	45
Le format 4:3 de l'image s'agrandit latéralement.	● Changer le format au téléviseur. Si le téléviseur ne dispose pas de cette fonction, régler "Progressive" du menu vidéo à "Non".	41
Mauvaise taille de l'image.	● Vérifier au menu SETUP si le réglage choisi est "Type télé", "Mode télé des disques DVD-Vidéo" ou "Mode télé des disques DVD-RAM".	45
Il y a beaucoup d'image rémanente à la lecture des vidéos.	● Régler "MPEG-DNR" du menu Vidéo à "Non".	41
À la lecture de DVD-Vidéo à l'aide de la sortie progressive, une partie de l'image semble momentanément doublée.	● Régler "Progressive" du menu Vidéo à "Non". Le problème est causé par la méthode d'édition ou le signal enregistré sur le DVD-Vidéo mais il devrait pouvoir être réglé si un signal de sortie entrelacé est utilisé.	41
Le rendu de l'image ne semble pas pouvoir être modifié au moyen des réglages du menu Vidéo.	● L'effet est moins perceptible avec certains types de signal vidéo.	–

Son DVD		Page
Pas de son. Volume trop faible. Distorsion. Impossible d'obtenir le son désiré.	● Vérifier les connexions et les réglages de "Sortie audio numérique". Vérifier le mode d'entrée de l'amplificateur s'il y en a un raccordé.	13–15, 44
	● Appuyer sur [AUDIO] pour sélectionner le signal audio.	23, 25
	● Désactiver "Ambio avancée." dans le menu Audio dans les conditions suivantes : - Avec des disques qui n'ont pas d'ambiphonie, comme les disques de karaoké. - À la lecture d'émissions multivoies.	41
	● Le disque pourrait comporter une restriction sur la méthode de sortie audio. Si "D.MIX" ne s'affiche pas pendant la lecture d'un DVD-Audio multicanal, seul le signal acheminé aux deux canaux avant sera reproduit. Se reporter au notes d'accompagnement du disque. DVD-A	–
Impossible de changer le type de signal audio.	● Il est impossible de changer de type de signal audio lorsqu'il y a un DVD-R, un DVD-RW (format DVD-Vidéo) ou +R dans le plateau de disque.	–
	● Il est impossible de changer de type de signal audio durant la lecture d'un DVD-R, DVD-RW (format DVD-Vidéo) ou +R. (Il est possible de sélectionner "Principal" ou "SAP (seconde piste son)" dans "Sélection MTS" du menu SETUP avant l'enregistrement.)	44
	● La connexion numérique a été utilisée. Régler le paramètre "Dolby Digital" à "PCM" ou raccorder avec des câbles audio (connexion analogique).	15, 44
	● Il y a des disques dont le type de signal audio ne peut pas être changé en raison de la technique de création du disque.	–

Lecture de DVD		Page
La lecture ne démarre pas même en appuyant sur [▶, PLAY]. Elle débute mais s'arrête immédiatement.	● Charger le disque correctement avec l'étiquette vers le haut.	8
	● Le disque est sale.	8
	● La lecture d'un disque vierge ou non compatible a été tentée sur cet appareil.	6, 7
	● La lecture d'un +RW qui doit être finalisé sur l'appareil utilisé pour l'enregistrement a été tentée sur cet appareil.	–
Un disque DVD-Vidéo ne peut pas être lu.	● Pour les enregistrements sur DVD-RAM en mode EP (8 H), la lecture peut être impossible dans certains lecteurs DVD compatibles avec DVD-RAM. Dans ce cas, utiliser le mode EP (6H).	43
	● Certains DVD-Vidéo ne peuvent pas être lus lorsque les restrictions par classe sont changées.	43
Interruption temporaire du son et de l'image.	● Cela se produit entre les chapitres d'une liste de lecture.	–
	● Cela survient lors du changement de scènes lors d'un aperçu rapide.	21
Impossible de sélectionner la langue audio ou les sous-titres.	● Certains DVD-Vidéo ne peuvent pas être lus lorsque les restrictions par classe sont changées.	43
Pas de sous-titres.	● La langue en question n'est pas enregistrée sur le disque.	–
	● Il peut être nécessaire d'utiliser les menus du disque pour sélectionner la langue.	21
Impossible de changer les angles.	● Les sous-titres pour malentendants ne sont pas affichés lorsque la sortie progressive est sélectionnée.	–
	● Les sous-titres ne sont pas enregistrés sur le disque.	–
	● Activer "Sous-titres" dans le menu Disque.	40
Mot de passe oublié pour le niveau de restriction.	● Cette fonction dépend de la disponibilité du logiciel enregistré. Il est possible de changer les angles des scènes seulement si des angles différents ont été enregistrés.	–
	● Avec le plateau ouvert, maintenir les touches [●, REC] et [▶/×1.3] du côté DVD de l'appareil principal enfoncées durant 5 secondes ou plus.	–
La lecture rapide ne fonctionne pas.	● Elle ne fonctionne pas avec une piste sonore différente de Dolby Digital.	–
	● Cette fonction ne peut pas être utilisée lorsque l'enregistrement est effectué dans le mode XP ou FR.	–
La fonction de poursuite ne fonctionne pas.	● Elle ne fonctionne que lorsque "PB" clignote à l'affichage de l'appareil.	21
	● Les positions mémorisées sont annulées lorsque l'appareil est mis hors marche ou lorsque le plateau est ouvert. La position mémorisée de la liste de lecture est également annulée lorsque la liste de lecture et le titre sont édités.	–

Enregistrement DVD, enregistrement par minuterie

	Page	
Impossible d'enregistrer.	● Il n'y a pas de disque dans le plateau ou le disque chargé ne peut pas être enregistré. Charger un disque sur lequel l'appareil peut enregistrer.	6
	● Le disque n'est pas formaté. Formater le disque. RAM -RW(V)	31
	● La languette de protection de la cartouche est réglée à "PROTECT" ou le disque est protégé à l'aide de "GESTION DISQUE".	30
	● Certaines émissions comportent des restrictions quant au nombre d'enregistrements que l'on peut en faire (CPRM).	6, 64
	● Le disque est plein ou presque plein. Effacer des titres non nécessaires ou utiliser un autre disque.	22, 30, 33
	● Aucun enregistrement n'est possible sur un DVD-R, DVD-RW (format DVD-Vidéo), +R, DVD-RW (format d'enregistrement DVD-Vidéo) finalisé.	31
	● Si le chargement de disques est fait à plusieurs reprises ou la mise en marche et hors marche est répétée 50 fois ou plus, l'enregistrement et les éditions des DVD-R, DVD-RW (format DVD-Vidéo), +R peuvent être désactivés.	-
	● Un disque DVD-R, DVD-RW (format DVD-Vidéo), +R dont les enregistrements ont été effectués sur cet appareil pourrait ne pas être enregistrable dans d'autres enregistreurs DVD Panasonic.	-
	● L'émission dont l'enregistrement a été tenté est protégée contre la copie.	-
	● L'enregistrement par minuterie n'est pas actionné durant l'édition ou le transfert (repiquage). L'enregistrement par minuterie débutera après l'édition/transfert (repiquage).	-
Un titre, en tout ou en partie, a été perdu.	● Si une panne de courant survient ou que le cordon d'alimentation a été débranché en cours d'enregistrement ou d'édition, l'enregistrement peut être perdu ou le disque peut être endommagé. Il n'y a aucune garantie que les titres ne seront pas perdus. Il peut être nécessaire de formater le disque (RAM -RW(V)) ou d'en utiliser un nouveau.	-

Édition DVD

	Page	
Impossible de formater.	● Le disque est sale. Nettoyer avec un linge humide, puis essuyer.	8
	● Le formatage d'un disque incompatible a été tenté sur cet appareil.	7
Impossible de créer des chapitres.	● L'appareil écrit sur le disque l'information sur la division des chapitres lorsque l'appareil est mis hors marche ou que le disque est retiré. L'information n'est pas écrite si l'alimentation est interrompue avant ces étapes.	-
	● Ces actions sont impossibles avec des images fixes.	-
Impossible de marquer le point de début ou de fin durant l'opération "Réduire titre".	● Il est impossible de marquer de positions rapprochées les unes des autres. Il n'est pas possible de marquer une position de fin qui précéderait une position de début.	-
		-
Impossible d'effacer les chapitres.	● Lorsqu'un chapitre est trop court pour être effacé, utiliser "Fusionner chapitres" pour allonger les chapitres.	35
La durée d'enregistrement n'augmente pas, même après avoir effacé les enregistrements sur le disque.	● L'espace libre disponible sur le DVD-R ou +R n'augmente pas même après avoir supprimé des titres enregistrés.	-
	● L'espace disponible sur un disque DVD-RW (format DVD-Vidéo) n'augmente que lorsque le dernier titre enregistré est supprimé. Aucun espace n'est libéré en raison de la suppression d'autres titres.	-
Impossible de créer une liste de lecture.	● Il est impossible de sélectionner tous les chapitres d'un titre ensemble si le titre contient des images fixes. Les sélectionner un à un.	-

■ VHS

Image VHS

	Page	
Les messages à l'écran ne s'affichent pas.	● Aller au menu VHS et sélectionner "OUI" à "AFFICHAGE ECRAN". Appuyer sur [STATUS] pour afficher en permanence les messages à l'écran.	54, 55
L'arrière-plan bleu apparaît durant la lecture.	● Lecture d'une partie vierge de la bande ou d'un mauvais enregistrement.	-
	● Il est possible d'endommager l'appareil lors de la lecture de bandes sales ou endommagées, ce qui peut faire apparaître l'arrière-plan bleu. Consulter un détaillant Panasonic.	-

Son VHS

	Page	
Impossible d'obtenir le son désiré.	● Appuyer sur [AUDIO] pour sélectionner le signal audio.	55
Il y a du bruit vidéo à la lecture des bandes.	● Régler le pistage.	50
	● La bande est vieille ou endommagée.	-

Lecture VHS

	Page	
Impossible de faire la lecture.	● Les bandes enregistrées selon une norme télé autre que NTSC (PAL, SECAM, etc.) ne peuvent pas être lues.	-
L'image fluctue lors de la lecture.	● La tête vidéo est sale.	-
	● La bande est trop vieille ou endommagée.	-

Enregistrement VHS, enregistrement par minuterie

	Page	
L'indication "⏸" clignote lors de l'amorce d'un enregistrement.	● La languette de prévention contre l'effacement a été enlevée; couvrir le trou de ruban adhésif.	48
Impossible d'enregistrer.		-
Impossible d'enregistrer une émission de télé.	● Le canal désiré n'est pas sélectionné. Sélectionner l'émission de télé désirée.	-

Référence

Service après-vente

- 1. En cas de dommage** — Confier l'appareil à un technicien qualifié dans les cas suivants :
 - (a) lorsque le cordon d'alimentation ou l'adaptateur secteur a été endommagé;
 - (b) lorsqu'un objet est tombé dans l'appareil ou si ce dernier a été mouillé;
 - (c) lorsque l'appareil a été exposé à la pluie;
 - (d) lorsque l'appareil semble ne pas fonctionner normalement ou que son rendement laisse à désirer;
 - (e) lorsque l'appareil a subi un choc violent ou que son coffret a été endommagé.
- 2. Réparation** — Ne faire aucun réglage ni ajustement autres que ceux décrits dans le présent manuel. Confier toute réparation à un centre de service Panasonic agréé.
- 3. Pièces de rechange** — S'assurer que le technicien utilise des pièces de rechange recommandées par le fabricant ou dont les caractéristiques sont les mêmes. L'utilisation de pièces de rechange non autorisées peut causer un incendie, des chocs électriques ou d'autres dangers.
- 4. Vérification de sécurité** — Demander au technicien qui a réparé l'appareil de soumettre ce dernier à des vérifications pour s'assurer qu'il peut être utilisé en toute sécurité.

■ Demande d'informations

Pour toutes réparations, renseignements ou conseils sur le fonctionnement du produit :

Veillez contacter le service à la clientèle de Panasonic Canada Inc. au 1-800-561-5505, son site web (www.panasonic.ca) ou le centre de service agréé le plus proche.

Il est recommandé de noter, dans l'espace prévu ci-dessous, le numéro de modèle et le numéro de série inscrits à l'arrière, ou sous le fond de l'appareil, et de conserver ce manuel pour référence ultérieure.

NUMÉRO DE MODÈLE _____ DMR-ES30V _____

NUMÉRO DE SÉRIE _____

Homologation :

DATE D'ACHAT _____

DÉTAILLANT _____

ADRESSE DU DÉTAILLANT _____

N° DE TÉLÉPHONE _____

Référence

Certificat de garantie limitée

Panasonic Canada Inc.
5770 Ambler Drive, Mississauga, Ontario L4W 2T3

Certificat de garantie limitée Panasonic/Technics

Panasonic Canada Inc. garantit cet appareil contre tout vice de fabrication et accepte, le cas échéant, de remédier à toute défectuosité pendant la période indiquée ci-dessous et commençant à partir de la date d'achat original.

Enregistreur de DVD Panasonic — Un (1) an, pièces et main-d'œuvre

LIMITATIONS ET EXCLUSIONS

Cette garantie n'est valide que pour les appareils achetés au Canada et ne couvre pas les dommages résultant d'une installation incorrecte, d'un usage abusif ou impropre ainsi que ceux découlant d'un accident en transit ou de manipulation. De plus, si l'appareil a été altéré ou transformé de façon à modifier l'usage pour lequel il a été conçu ou utilisé à des fins commerciales, cette garantie devient nulle et sans effet. Les piles sèches ne sont pas couvertes sous cette garantie.

Cette garantie est octroyée à l'utilisateur original seulement. La facture ou autre preuve de la date d'achat original sera exigée pour toute réparation sous le couvert de cette garantie.

CETTE GARANTIE LIMITÉE ET EXPRESSE REMPLACE TOUTE AUTRE GARANTIE, EXPRESSE OU IMPLICITE, INCLUANT LES GARANTIES IMPLICITES DU CARACTÈRE ADÉQUAT POUR LA COMMERCIALISATION ET UN USAGE PARTICULIER. PANASONIC N'AURA D'OBLIGATION EN AUCUNE CIRCONSTANCE POUR TOUT DOMMAGE DIRECT, INDIRECT OU CONSÉCUTIF. Certaines juridictions ne reconnaissent pas les exclusions ou limitations de dommages indirects ou consécutifs, ou les exclusions de garanties implicites. Dans de tels cas, les limitations stipulées ci-dessus peuvent ne pas être applicables.

RÉPARATION SOUS GARANTIE

Pour de l'aide sur le fonctionnement de l'appareil ou pour toute demande d'information, veuillez contacter votre détaillant ou notre service à la clientèle au:

N° de téléphone: (905) 624-5505 N° de télécopieur: (905) 238-2360 Site Internet: www.panasonic.ca

Pour la réparation des appareils, veuillez consulter:

- votre détaillant, lequel pourra vous renseigner sur le centre de service agréé le plus près de votre domicile;
- notre service à la clientèle au (905) 624-5505 ou www.panasonic.ca;
- un de nos centres de service de la liste ci-dessous:

Richmond,

Colombie-Britannique
Panasonic Canada Inc.
12111 Riverside Way
Richmond, BC
V6W 1K8
Tél.: (604) 278-4211
Télec.: (604) 278-5627

Calgary, Alberta

Panasonic Canada Inc.
6835-8th St. N. E.
Calgary, AB
T2E 7H7
Tél.: (403) 295-3955
Télec.: (403) 274-5493

Mississauga, Ontario

Panasonic Canada Inc.
5770 Ambler Dr.
Mississauga, ON
L4W 2T3
Tél.: (905) 624-8447
Télec.: (905) 238-2418

Lachine, Québec

Panasonic Canada Inc.
3075, rue Louis A. Amos
Lachine, QC
H8T 1C4
Tél.: (514) 633-8684
Télec.: (514) 633-8020

Expédition de l'appareil à un centre de service

Emballer soigneusement l'appareil, de préférence dans le carton d'origine, et l'expédier port payé et assuré au centre de service.
Inclure la description détaillée de la panne et la preuve de la date d'achat original.

Référence

Spécifications

Alimentation :	120 V c.a. × (1 ± 10 %), 50/60 Hz ± 10 %
Consommation :	31 W (Environ 10 W en mode attente de démarrage rapide/Environ 9 W en mode économie d'énergie) (Environ 4 W en mode attente normale/ Environ 2 W en mode économie d'énergie)

■ DVD

Format d'enregistrement DVD-RAM : format d'enregistrement DVD-Vidéo
DVD-R, DVD-RW : format DVD-Vidéo
Vidéo : MPEG2
Audio : Dolby Digital 2 canaux

Analyseur optique Système à 1 objectif, 2 modules d'intégration
(longueur d'onde : 662 nm pour les DVD, 795 nm pour les CD)

Disques à enregistrer

DVD-RAM:	Ver. 2.0 Ver. 2.1/3× Révision 1.0 Ver. 2.2/5× Révision 2.0
DVD-R:	Version générale Ver. 2.0 Version générale Ver. 2.0/4× Révision 1.0 Version générale Ver. 2.x/8× Révision 3.0
DVD-RW:	Ver. 1.1 Ver. 1.1/2× Révision 1.0 Ver. 1.2/4× Révision 2.0
+R:	Ver. 1.0 Ver. 1.1 Ver. 1.2

Mode d'enregistrement/ durée d'enregistrement
XP: environ 10 Mbps/environ 60 min
SP: environ 5 Mbps/environ 120 min
LP: environ 2,5 Mbps/environ 240 min
EP: environ 1,7/1,2 Mbps/environ 360/480 min
(avec un disque de 4,7 Go)

Disques à lire

DVD-RAM, DVD-R, DVD-RW, +R, +RW,
DVD-Vidéo, DVD-Audio, CD-Vidéo, CD-Audio (CD-DA),
CD-R/CD-RW (disques formatés MP3, JPEG, CD-DA,
CD-Vidéo)

Interface vidéo

Sortie :

RCA :	CVBS : 1 V c.-à-c	Z : 75 Ω
S-Vidéo :	Y : 1 V c.-à-c, C : 0,286 V c.-à-c	Z : 75 Ω
RCA (YPbPr):	Y : 1 V c.-à-c, PB : 0,7 V c.-à-c, PR : 0,7 V c.-à-c	Z : 75 Ω

Interface audio

Sortie :

RCA : Standard : 309 mVeff., FS : 2 Veff. à 1 kHz
Z : moins de 1 kΩ, Charge: 10 kΩ

Audio numérique: Sortie audio numérique optique
(PCM, Dolby Digital, DTS)

Données vidéo

Résolution horizontale : Plus de
XP : 500 lignes SP : 500 lignes
LP : 500 lignes EP : 250 lignes

Rapport signal/bruit : Plus de 45 dB

Réponse en fréquence : XP, SP : 0 dB ± 3 dB à 4 MHz (0 dB à 0,1 MHz),
(en mode Fine)
LP, EP : 0 dB ± 3 dB à 2 MHz (0 dB à 0,1 MHz),
(en mode Fine)

Données audio

Gamme dynamique : Enreg./lect. : plus de 90 dB
Lect. DVD-Vidéo (avec LPCM) : plus de 96 dB
Lect. CD : plus de 96 dB

Réponse en fréquence : XP, SP, LP, EP (en mode 6H) : de 20 Hz à 20 kHz (0 dB ± 3 dB)
EP (en mode 8H) : de 20 Hz à 12 kHz (0 dB ± 3 dB)

Diaphonie : Plus de 60 dB à 1 kHz

Spécifications laser

Produit LASER de classe 1

Longueur d'onde : 795 nm, 662 nm

Puissance de laser : Aucun risque de radiations dangereuses avec protection de sécurité

■ VHS

Format d'enregistrement Norme du système de vidéocassettes VHS avec audio FM

Têtes 4 têtes de balayage hélicoïdal pour la vidéo
2 têtes de balayage hélicoïdal pour l'audio FM
1 tête fixe pour l'audio normal

Modes d'enregistrement/ durée d'enregistrement NTSC SP : 33,35 mm/s, 120 min
NTSC EP : 11,12 mm/s, 360 min
(avec cassette T-120)

Autres

Marche avant et marche arrière rapides : environ 54 s,
Rebobinage rapide : environ 36 s (avec cassette T-120)

Données vidéo

Résolution horizontale : Plus de 200 lignes

Rapport signal/bruit : Plus de SP : 40 dB
EP : 40 dB

Réponse en fréquence: SP, EP : de -4,5 à 4,0 dB à 2 MHz
(de 0 dB à 0,1 MHz)

Données audio

Gamme dynamique : Hi-Fi : plus de 90 dB

Réponse en fréquence : Hi-Fi : de 20 Hz à 20 kHz (0 dB ± 3 dB)
Normal SP: 80 Hz à 8 kHz (0 dB ± 4 dB)
Normal EP: 80 Hz à 4 kHz (-1 dB ± 5 dB)

Rapport signal/bruit : Hi-Fi : plus de 65 dB
SP normal : plus de 43 dB
EP normal : plus de 41 dB

Diaphonie : Plus de 50 dB à 1 kHz (Hi-Fi)

Pleurage et scintillement : Hi-Fi : moins de 0,005 %
SP normal : 0,2 % max.
EP normal : 0,4 % max.

■ Communs DVD/VHS

Interface vidéo

Système télé : NTSC

Entrée :

L1 :
RCA : CVBS : 1 V c.-à-c Z : 75 Ω
S-Vidéo : Y : 1 V c.-à-c, C : 0,286 V c.-à-c
Z : 75 Ω

L2 :
RCA : CVBS : 1 V c.-à-c Z : 75 Ω
S-Vidéo : Y : 1 V c.-à-c, C : 0,286 V c.-à-c
Z : 75 Ω

Sortie :

RCA : CVBS : 1 V c.-à-c Z : 75 Ω

Interface audio

Entrée :

L1 :
RCA : Standard : 309 mVeff., FS : 2 Veff. à 1 kHz
Z : 22 kΩ

L2 :
RCA : Standard : 309 mVeff., FS : 2 Veff. à 1 kHz
Z : 22 kΩ

Sortie :

RCA : Standard : 309 mVeff., FS : 2 Veff. à 1 kHz
Z : moins de 1 kΩ, Charge: 10 kΩ

DVD : Standard : 309 mVeff., FS : 2 Veff. à 1 kHz
Z : moins de 1 kΩ, Charge: 10 kΩ

VHS : 309 mVeff.
Z : moins de 1 kΩ, Charge: 10 kΩ

RF du syntonisateur

Système du syntonisateur/ couverture des canaux : NTSC-M

VHF : de canal 2 à canal 13, 75 Ω
UHF : de canal 14 à canal 69, 75 Ω
CÂBLE : de canal 5A & A-5 à canal EEE, 75 Ω
Un syntonisateur (utilisation commune DVD et VHS)

Convertisseur de RF : 3ca ou 4ca, 75 Ω fourni

Dimensions

Environ 430 mm (L) × 89 mm (H) × 352 mm (P)
[Environ 16¹⁵/₁₆ po (L) × 3⁷/₁₆ po (H) × 13⁷/₁₆ po (P)]

Mass

Environ 5,8 kg (12,79 lb)

Température de fonctionnement de 5 °C à 40 °C (41 °F à 104 °F)

Humidité de fonctionnement HR de 35 % à 80 % (sans condensation)

Nota

Le poids et les dimensions indiqués sont approximatifs.
Sujet à changements sans préavis.

Référence

Index

COMMUN À DVD ET VHS

Antenne	17
Canaux	
ajouter, supprimer	17
audio (DVD)	40
canal de référence du système VCR Plus+	17
Identifications	18
Programmation automatique	17
Démarrage rapide	8, 43
Nettoyage	
disque, objectif, appareil principal	8
têtes vidéo	48
Raccordement	
amplificateur, chaîne stéréo	15
antenne	14
antenne, téléviseur	13
appareil externe	63
câblosélecteur/récepteur satellite	14
Réglage de l'horloge	46
Système VCR Plus+	
canal de référence	17
enregistrement par minuterie (DVD)	28
enregistrement par minuterie (VHS)	52
Type de téléviseur	19

DVD

Affichages de l'état	47
Ambio avancée (V.S.S.)	41
Angle	40
Audio	
canaux	40
lecture	23
réception, enregistrement	25
type de signal	40
Conv.-abaissement PCM	44
Copie (liste de lecture)	38
Création de chapitres	22, 35
Création de listes de lecture	36
Durée du saut (Glissement temporel)	22, 27
Effacer	
chapitre	35
chapitre dans la liste de lecture	39
liste de lecture	37
titre	22, 30, 33
Enregistrement et lecture simultanés	27
Enregistrement flexible	26
Enregistrement par minuterie	28
Entrer le nom	
disque	30
liste de lecture	38
opération	32
titre	28, 29, 34
Fenêtre des fonctions	47
Finaliser	31, 64
Fonction de poursuite	21
Formatage du disque	31
Image	41
Langue	
audio	43
liste des codes	45
piste son	40
sous-titres	40, 43
à l'écran	45
Lecture en reprise	41
Lecture rapide	21
Liste de lecture	36

Menu SETUP	42
Menus de l'affichage	40
Modes d'enregistrement	25
Modifier imagerie	34, 38
MP3	23
MPEG-DNR	41
Navigateur direct	33
Optimisation des dialogues	41
Piste son	40
Progressive	15, 19, 41, 64
Propriétés	
liste de lecture	37
titre	33
Protection	
cartouche	30
disque	30
titre	34
Restrictions	42, 43
Réduction (titres)	34
Réinitialisation des réglages	43
Saut d'une minute	22
Sous-titres	40, 43
Suivi en lecture	27
Système CPRM	64
Transfert	41
Transfert (repiquage) GUI (interface graphique utilisateur)	57
Transfert express (repiquage)	57
Transfert manuel (repiquage)	58
Type télé	19

VHS

Affichage à l'écran	54, 55
Audio	55
Choix bilingue automatique	55
Durée restante de la bande	55
Enregistrement par minuterie	52
Languette de protection contre l'effacement intacte	48
Lecture en reprise	50
Lecture quasi S-VHS (SQPB)	50
Menu VHS	54
Mode SP/EP automatique	53
Mode VP	51
Pistage	50
Rebobinage rapide	49
Système VHS de recherche par index (VISS)	54
Transfert (repiquage) GUI (interface graphique utilisateur)	60
Transfert express (repiquage)	59
Transfert manuel (repiquage)	62

Fabriqué sous licence de Dolby Laboratories.
"Dolby" et le symbole double D sont des marques de commerce de Dolby Laboratories.

"DTS" et "DTS 2.0+ Digital Out" sont des marques de commerce de Digital Theater Systems, Inc.

Cet appareil incorpore une technologie anti-piratage protégée par des brevets déposés auprès des autorités du gouvernement américain et d'autres droits de propriété intellectuelle détenus par Macrovision Corporation et d'autres détenteurs de droits. L'utilisation de cette technologie de protection des droits d'auteur doit être autorisée par la société Macrovision et doit se limiter à des fins de divertissement privé à moins d'une autorisation préalable et explicite de Macrovision Corporation. Toute rétro-ingénierie ou tout démontage est interdit.

VCR Plus+ et PlusCode sont des marques déposées de Gemstar Development Corporation.
Le système VCR Plus+ est fabriqué sous licence de Gemstar Development Corporation.

Brevets 5,307,173; 5,335,079; 4,908,713; 4,751,578; et 4,706,121

Technologie de décodage audio MPEG Layer-3 sous licence de Fraunhofer IIS et Thomson multimedia.

Panasonic Canada Inc.

5770 Ambler Drive, Mississauga, Ontario L4W 2T3
www.panasonic.ca