

Panasonic®

Mode d'emploi

DVD Recorder

Modèle N° DMR-EX75
DMR-EX85

AVHDD
HARD DISK DRIVE

DVD
VIDEO
RAM

DVD
RW/R

DVD
AUDIO

COMPACT
disc
DIGITAL VIDEO

RAM
COMPATIBLE
RECORDER

Link

DMX
VIDEO

SHOWVIEW™

SD

HDMI™
HIGH-DEFINITION MULTIMEDIA INTERFACE

dts
2.0+DIGITAL OUT

DOLBY
DIGITAL
STEREO CREATOR

DIGA

DVB
Digital Video
Broadcasting



Veuillez lire le présent mode d'emploi dans son intégralité ainsi que les consignes de sécurité et recommandations relatives à l'installation de cet appareil mentionnées en page 3 avant de brancher l'appareil, le mettre en service ou procéder à quelque réglage que ce soit.

Trademark of the DVB Digital Video Broadcasting Project (1991 to 1996)
DMR-EX75EC: Declaration of Conformity No.4019, 8th February 2006
DMR-EX85EC: Declaration of Conformity No.4135, 25th April 2006

Table des matières

	Page		Page		Page
Consignes de sécurité	3	TIME SLIP	28	Copier	45
		Lecture différée	28		
Informations concernant l'appareil	4	Quick View (Play/x1.3)	28	Enreg. programmé	46-49
Informations de licence	4	Enregistrement et lecture simultanés	28	Programmation d'enregistrements	46
		Changement du canal audio	28	Changer de profil	46
Prise en main	5			Vérification ou modification des	
Mise en place des piles	5	Enregistrement	29-31	enregistrements programmés	47
		Avant l'enregistrement	29	Espace Unité	47
Télécommande	6-7	Protection du disque, Formatage	29	Timer allumé/éteint	47
		Concernant l'enregistrement	29	Supprimer, Arrêt enregist.	47
Façade avant	8	Durée d'enregistrement restante sur le disque dur	29		
Affichages à l'écran	8	Préparation, Enregistrement	30	Enreg. ShowView	48
		Suspendre l'enregistrement	30		
Façade arrière	9	Enregistrement d'émissions TV sur HDD/DVD	30	Enregistrement programmé via un	
		Changement de mode d'enregistrement	30	appareil externe	49
Raccordement à un téléviseur	10-17	Durées approximatives d'enregistrement	30		
Raccordement avec câble PériTel	10	Lecture de DVD/HDD pendant un enregistrement	30	Copie Avancée.	50-54
		Saisie d'une durée d'enregistrement	31	Informations concernant la Copie en mode Rapide	50
Réglages automatiques de l'appareil	11	Enregistrement TV immédiat	31	Enregistrement et lecture lors de la	
Country/Choix du pays	11	Enregistrement programé avec le téléviseur	31	Copie en mode Rapide	50
Réglage de la date et l'heure	11	Enregistrement à partir d'un appareil externe	31	Copie de DVD-Video commandée par minuterie	51
Aspect TV	11	Raccordement à AV3 (par ex. caméscope)	31	Copie de titres et listes de lecture avec	
		Choix de la piste sonore à enregistrer dans		la liste de copie	52-53
Raccordement d'une récepteur satellite	12-13	le cas des émissions diffusées en bicanal	31	Copie d'images	54
Raccordement avec câble Audio/Vidéo	14	Enregistrement d'émissions en son bicanal	31		
Raccordement avec câble S VIDEO	15			Cop. Toutes Images	55
Raccordement par câble HDMI	16-17	FUNCTIONS	32-69	Copier toutes les images fixes de la Carte SD	55
		Remarques concernant les menus	32	Détection automatique d'une Carte SD	55
Appareils externes	18-19	Saisie de texte / Symboles	33	Copie Video (MPEG2)	55
Raccordement d'un amplificateur numérique	18				
Raccordement d'un amplificateur analogique	18	DIRECT NAVIGATOR	34-36	Listes de lecture	56-58
Fonctions Q Link	18	Présentation de DIRECT NAVIGATOR	34	Créer une liste de lecture	56
		Appel du menu DIRECT NAVIGATOR	34	Appeler le menu Listes de lecture	57
COMPONENT VIDEO OUT	19	Supprimer, Propriétés	34	Modifier des listes de lecture dans SUB MENU	57
		Affichage tableau/Affichage onglet	34	Modifier des chapitres dans SUB MENU	58
Profils	20	Visualisation Album/Visu. du titre	34		
Créer de nouveaux profils	20	Trier (HDD uniq.)	34	Enreg. Flexible	59
Editions des profils	20	Modifications de titres dans le SUB MENU	35		
		Modifications de chapitres dans le SUB MENU	36	Enreg. DV Auto	59
Indications d'état	21			Détection d'un caméscope sur DV IN	59
Bannière	21	Lecture MP3	37	Le Recorder détecte la présence du camésc.	59
		Lecture JPEG/TIFF à partir d'un CD/DVD-R	37	Le Recorder ne détecte pas la présence du camésc.	59
Formats de disque	22-23			Enregistrement via l'entrée DV	59
		Lecture JPEG/TIFF à partir de			
Manipulation des disques	24	HDD/DVD-RAM/SD	38-40	Configuration	60-67
Carte SD	24	Visualisation Album, Agrandir/Diminuer	38	Régl. canaux	60-61
		Démarrer diapor., Réglage Diaporama	39	Disque, Réglages pour la lecture	62
Disque dur (HDD)	25	Ajouter des images, Créer un album	39	Liste des codes linguistiques	62
		SUB MENU dans la Visualisation Album	40	Disque, Réglages pour l'enregistrement	63
Lecture	26-28	SUB MENU dans Vis. Image (JPEG)	40	Vidéo	63
Préparation	26			Audio	64
Lecture	26	Lecture DivX	41	Affichage	64
Lecture d'un titre donné	26			Connexion, Réglages HDMI	65-66
La lecture démarre automatiquement	26	Guide TV	42-44	Autres, Mise à jour du système	66-67
Sélectionner les programmes/titres à visionner	26	Paysage	42		
Auto Finaliser	26	Changer de mode d'affichage	43	Gestion HDD	68
Suspendre la lecture	27	Affichage en orientation Portrait	43	Gestion DVD	68-69
Arrêter la lecture	27	Affichage par thème/Affichage par catégorie	43	Gestion Carte	69
Mémorisation de la position de lecture	27	Programmation d'enregistrement à partir du Guide TV	44		
Ralenti	27	Supprimer une programmation d'enregistrement	44	Réglages de l'image et du son	70-71
Avance rapide	27	Interruption d'une programmation en cours		Si vous avez besoin d'aide	72-76
Morcellement d'un enregistrement en chapitres	27	d'enregistrement	44	Structures de dossiers	77
Sauter	27	Reprise automatique du titre	44	Glossaire	78
MANUAL SKIP	27			Caractéristiques techniques	79
Lecture image par image	27	Supprimer	45	Index	dernière page

Consignes de sécurité

Tension: N'utilisez que la tension d'alimentation prescrite pour l'appareil.

Protection du cordon d'alimentation: Assurez-vous que le cordon d'alimentation est correctement branché à la prise secteur et qu'il ne présente aucun défaut. Des branchements incorrects ou des câbles endommagés peuvent provoquer des incendies ou électrocutions.

Maintenance: Ne tentez en aucun cas de réparer vous-même l'appareil. En cas de dysfonctionnement non mentionné dans ce mode d'emploi, veuillez vous adresser à votre revendeur ou à l'un des services après-vente agréés.

Installez l'appareil bien à l'horizontal et ne posez aucun objet lourd sur l'appareil.

Maintenez l'appareil à l'abri de la chaleur et de fortes variations de températures.

Maintenez l'appareil à l'écart de liquides, l'humidité et la poussière.

L'appareil doit être placé près de la prise secteur, et la fiche du cordon doit être facilement accessible en cas de problème.

Ce produit peut être perturbé par les ondes des téléphones mobiles pendant l'utilisation. Si vous constatez une telle interférence, éloignez le téléphone mobile du produit.

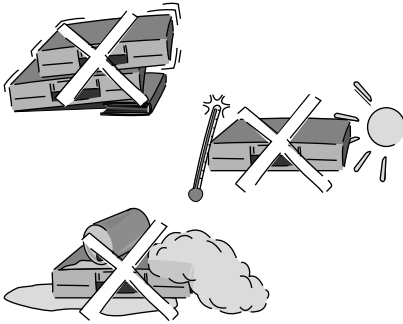

DANGER – VISIBLE AND INVISIBLE LASER RADIATION WHEN OPEN. AVOID DIRECT EXPOSURE TO BEAM. FDA 21 CFR/Class IIIb
注意 – 打开時有可见及不可见激光辐射。避免光束照射。 注意 – ここを開くと可視及び不可視レーザー光が出ます。ビームを見たり、触れたりしないでください。
CAUTION – CLASS 3B VISIBLE AND INVISIBLE LASER RADIATION WHEN OPEN. AVOID EXPOSURE TO THE BEAM. IEC60825-1 +A2/Class 3B
ATTENTION – RAYONNEMENT LASER VISIBLE ET INVISIBLE. CLASSE 3B. EN CAS D'OUVERTURE, ÉVITER UNE EXPOSITION AU FAISCEAU.
FORSIGTIG – SYNLIG OG USYNLIG LASERSTRÅLING KLASSE 3B. NÅR LÅGET ER ÅBENT, UNDGÅ AT BLIVE UDSÅT FOR STRÅLEN.
VARO – AVATTAESSA OLET ALTTIINA LUOKAN 3B NÄKYVÄÄ JA NÄKYMÄTÖNTÄ LASERSÄTELYÄ, VARO ALTIISTUMISTA SÄTEELLE.
WARNING – KLASSE 3B SYNLIG OCH OSYNLIG LASERSTRÅLNING NÄR DENNA DEL ÄR ÖPPNAD. UNDIK EXPONERING FÖR STRÅLEN.
VORSICHT – SICHTBARE UND UNSICHTBARE LASERSTRÄHLUNG KLASSE 3B. WENN ABDECKUNG GEÖFFNET, NICHT DEM STRAHL AUSSETZEN.
CAUTION – VISIBLE AND INVISIBLE LASER RADIATION WHEN OPEN. AVOID EXPOSURE TO THE BEAM. (IEC60825-1)
ATTENTION – RAYONNEMENT LASER VISIBLE ET INVISIBLE EN CAS D'OUVERTURE. EXPOSITION DANGEREUSE AU FAISCEAU.
ADVARSEL – SYNLIG OG USYNLIG LASERSTRÅLING VED ÅBNING. UNDGÅ UDSÆTTELSE FOR STRÅLING.
VARO! – AVATTAESSA OLET ALTTIINA NÄKYVÄÄ JA NÄKYMÄTÖNTÄ LASERSÄTELYLLÄ, ÄLÄ KATSO SÄTEESEEN.
WARNING – SYNLIG OCH OSYNLIG LASERSTRÅLNING NÄR DENNA DEL ÄR ÖPPNAD. BETRÄKTA EJ STRÅLEN.
VORSICHT – SICHTBARE UND UNSICHTBARE LASERSTRÄHLUNG. WENN ABDECKUNG GEÖFFNET, NICHT DEM STRAHL AUSSETZEN.
ADVARSEL – SYNLIG OG USYNLIG LASERSTRÅLING NÅR DEKSEL ÅPNEES. UNNGÅ EKSPONERING FÖR STRÅLEN. VQL 1J67

A l'intérieur de l'appareil



Au dos de l'appareil, cf. page 9.



Si vous voyez ce symbole, cf. page 9.

AVERTISSEMENT:

POUR RÉDUIRE LES RISQUES D'INCENDIE, D'ÉLECTROCUTION OU DE DOMMAGES AU PRODUIT, N'EXPOSEZ PAS CET APPAREIL À LA PLUIE, L'HUMIDITÉ, L'EGOUTTEMENT OU L'ÉCLABOUSSEMENT ET NE PLACEZ PAS D'OBJETS REMPLIS DE LIQUIDES TELS QUE VASES DESSUS.

AVERTISSEMENT!

- NE PAS INSTALLER NI PLACER L'APPAREIL DANS UNE BIBLIOTHÈQUE, UN PLACARD RENFERMÉ NI AUCUN AUTRE ESPACE RÉDUIT DE FAÇON À ASSURER UNE BONNE VENTILATION. VÉRIFIER QU'AUCUN RIDEAU NI AUCUN AUTRE MATÉRIAU NE BLOQUE LA VENTILATION DE FAÇON À ÉVITER TOUT RISQUE DE CHOC ÉLECTRIQUE OU DE FEU DÛ À UNE SURCHAUFFE.
- NE BOUCHEZ PAS LES OUVERTURES D'AÉRATION DE L'APPAREIL AVEC DES JOURNAUX, NAPPES, RIDEAUX OU OBJETS SIMILAIRES.
- NE PLACEZ PAS DE SOURCES DE FLAMMES VIVES TELLES QUE BOUGIES ALLUMÉES SUR L'APPAREIL.
- JETEZ LES PILES D'UNE MANIÈRE COMPATIBLE AVEC L'ENVIRONNEMENT.

AVERTISSEMENT!

CET APPAREIL UTILISE UN LASER. L'UTILISATION DE COMMANDES OU DE RÉGLAGES OU L'EXÉCUTION DE PROCÉDURES AUTRES QUE CELLES SPÉCIFIÉES ICI PEUVENT PROVOQUER UNE EXPOSITION À DES RADIATIONS DANGEREUSES. NE PAS OUVRIR LES COUVERCLES NI ESSAYER DE RÉPARER SOI-MÊME. CONFIER TOUT TRAVAIL D'ENTRETIEN À UN PERSONNEL QUALIFIÉ.

CET APPAREIL EST DESTINÉ AUX CLIMATS TEMPÉRÉS.

Le modèle et le numéro de série de ce produit sont indiqués à l'arrière de l'appareil. Veuillez les noter ici comme référence.

Model No. **Serial No.**

Informations concernant l'appareil



Cet appareil est un enregistreur DVD à tuner intégré. Il vous permet de recevoir et d'enregistrer aussi bien des chaînes analogiques que les chaînes de la télévision terrestre numérique (TNT), sans récepteur supplémentaire (Set Top Box).



Compatible DivX

Cet appareil peut lire les fichiers DivX enregistrés sur CD-R/CD-RW et DVD-R.

GUIDE

Le Guide TV vous propose la grille des programmes diffusés par les chaînes numériques jusqu'à 7 jours. Vous pouvez effectuer votre programmation d'enregistrements directement à partir de cette grille en sélectionnant simplement les programmes que vous souhaitez enregistrer.

HDMI

La connexion HDMI vous permet de connecter facilement vos appareils multimédia. Un seul cordon permet de transmettre aussi bien les données vidéo numériques que les données audio numériques. Par ailleurs, le système HDMI travaillant sans compression, aucune perte de qualité ne sera à déplorer lors du transfert des données.

Interface DV

La prise d'entrée DV IN vous permet de brancher votre caméscope numérique directement sur cet appareil pour visionner vos films en toute simplicité.

Accès rapide à une grande quantité de fonctions pratiques

Le menu FUNCTIONS apparaît pour afficher toutes les fonctions de cet appareil et vous permettre de sélectionner des fonctions telles que la programmation d'enregistrements, etc.

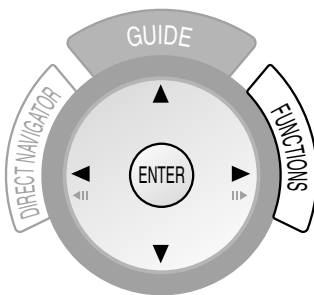

Sur la télécommande

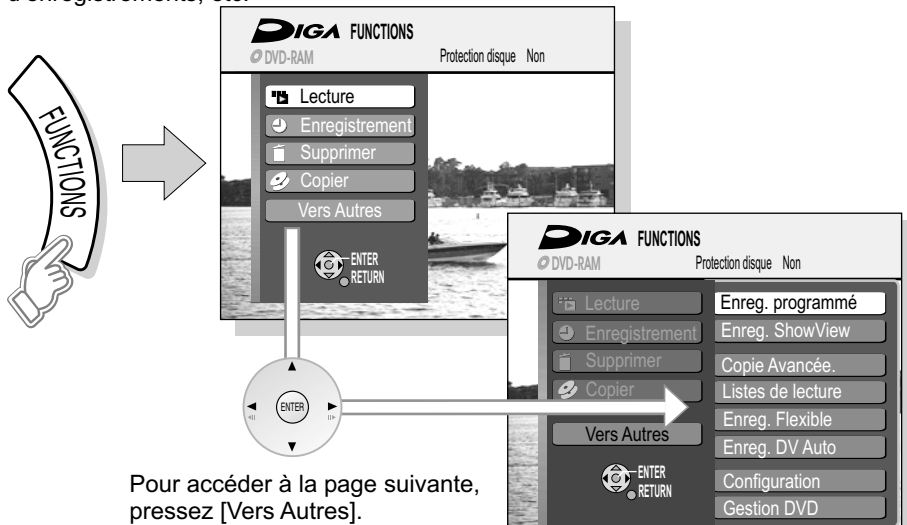

Menu FUNCTIONS : informations complémentaires page 32

Informations de licence

Ce produit intègre des technologies de protection de copyright protégées elles-mêmes par de brevets déposés aux Etats-Unis et par les lois sur la propriété intellectuelle. L'utilisation de cette technologie de protection des droit d'auteur est soumise à l'autorisation de Macrovision et est exclusivement destinée à une exploitation à domicile et à d'autres usages limités, sauf autorisation contraire de Macrovision. L'ingénierie inverse et le désassemblage sont interdits.



Dolby Digital

Système de codage numérique du son. Ce système comprime les signaux au maximum afin de permettre l'enregistrement d'un volume de données très important. Fabriqué sous licence Dolby Laboratories. "Dolby" et le symbole double D sont des marques de commerce de Dolby Laboratories.



DTS (Digital Theater Systems)

Système sonore largement utilisé dans les salles de cinéma du monde entier. "DTS" et "DTS 2.0+Digital Out" sont des marques de commerce de Digital Theater Systems, Inc.

HDAVI Control™

HDAVI Control™ est une marque de commerce de Matsushita Electric Industrial Co., Ltd.

MP3 ou MPEG 1 Audio Layer 3 est un format de compression de fichier pour l'audio numérique. Il permet d'obtenir des fichiers d'un volume très restreint et souvent liés à des pertes de qualité. Technologie de décodage MPEG audio layer 3 sous licence de Fraunhofer IIS et Thomson Multimedia.



HDMI, le logo HDMI et High-Definition Multimedia Interface sont des marques de commerce ou des marques déposées de HDMI Licensing LLC.

Prise en main

Chère Cliente, Cher Client,



Nous vous remercions de la confiance que vous nous témoignez en ayant fait l'acquisition de cet appareil haut de gamme. Panasonic est l'un des leaders mondiaux sur le marché de l'électronique grand public, et nous sommes certains que ce produit vous apportera entière satisfaction.

Matsushita Electric Industrial Co., Ltd.

<http://www.panasonic.co.jp/global/>

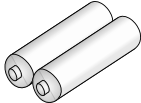

Accessoires inclus

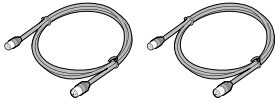
Télécommande EUR7659T40	Cordon d'alimentation RJA0043-1C 
Piles AA, UM3 ou R6 	Câble Audio/Vidéo K2KA6BA00003 
Mode d'emploi	2 Câbles coaxial HF(RF) K1TWACC00001 
Carte de garantie	

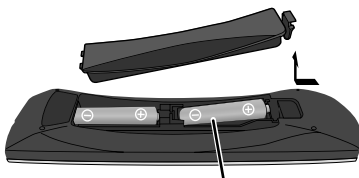

R6/LR6, AA

Mise en place des piles

La longévité des piles est d'un an, selon la fréquence d'utilisation.

- Ne jamais utiliser à la fois de nouvelles et d'anciennes piles ou même des piles différentes.
- N'utilisez que des piles exemptes de substances toxiques telles que plomb, cadmium, mercure.
- Ne pas utiliser de piles de type rechargeable.
- Si vous n'utilisez pas la télécommande pendant un certain temps, retirez les piles.
- Les piles ne doivent jamais être chauffées ou court-circuitées.
- Remplacez immédiatement les piles usagées par de nouvelles de type AA, UM3 ou R6.
- Lors de la mise en place, observez la polarité + et -.

Les piles, emballages et anciens appareils doivent être éliminés conformément aux prescriptions en vigueur. Ces matériaux ne doivent pas être jetés avec les ordures domestiques.



Télécommande

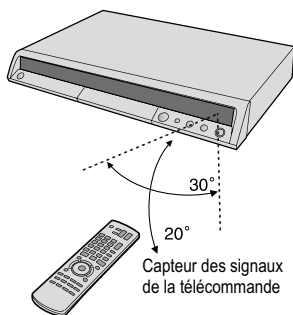

Orientez la télécommande en direction du capteur situé sur la façade avant de l'appareil. Éviter tout obstacle entre la télécommande et ce capteur. Pour fonctionner correctement, la télécommande doit être utilisée dans l'axe de l'appareil et à moins de 7 m de celui-ci. La cellule de transmission et le capteur doivent être parfaitement propres. Les rayons du soleil ou les vitres des vitrines peuvent gêner le bon fonctionnement de la télécommande.

Verrouillage parental

Vous avez la possibilité de verrouiller les touches de l'appareil et de la télécommande.

- Maintenez les touches **RETURN** et **ENTER** enfoncées jusqu'à ce que [X HOLD] apparaisse à l'écran de l'appareil. La commande de l'appareil est ainsi verrouillée.
- Pour annuler le verrouillage parental, répétez cette procédure jusqu'à ce que [X HOLD] disparaisse de l'écran.

Commande d'un téléviseur

Pour commander votre téléviseur, modifiez le code de la télécommande.

- Maintenez la touche d'allumage et d'extinction **TV** enfoncée.
- Saisissez les deux chiffres du code correspondant à votre téléviseur.

Marque	Code	Marque	Code	Marque	Code	Marque	Code
Panasonic	01-04,45	GOODMANS	05,06,31	NOKIA	25-27	SANYO	21
AIWA	35	GRUNDIG	09	NORDMENDE	10	SBR	06
AKAI	27,30	HITACHI	22,23,31,40-42	ORION	37	SCHNEIDER	05,06,29-31
BLAUPUNKT	09	INNO HIT	34	PHILIPS	05,06	SELECO	06,25
BRANDT	10,15	IRRADIO	30	PHONOLA	31,33	SHARP	18
BUSH	05,06	ITT	25	PIONEER	38	SIEMENS	09
CURTIS	31	JVC	17,39	PYE	05,06	SINUDYNE	05,06,33
DESMET	05,31,33	LOEWE	07	RADIOLA	05,06	SONY	08
DUAL	05,06	METZ	28,31	SABA	10	TELEFUNKEN	10-14
ELEMIS	31	MITSUBISHI	06,19,20	SALORA	26	THOMSON	10,15,44
FERGUSON	10	MIVAR	24	SAMSUNG	31,32,43	TOSHIBA	16
GOLDSTAR/LG	31	NEC	36	SANSUI	05,31,33	WHITE WESTINGHOUSE	05,06

Il est possible que certains modèles de téléviseurs (par ex. d'anciens appareils Panasonic) ne puissent pas être commandés à partir de la télécommande.

Commutation sur l'entrée AV de votre téléviseur Panasonic

- Appuyez sur **AV**.
A chaque pression de touche, vous basculez entre la réception TV et l'entrée AV.

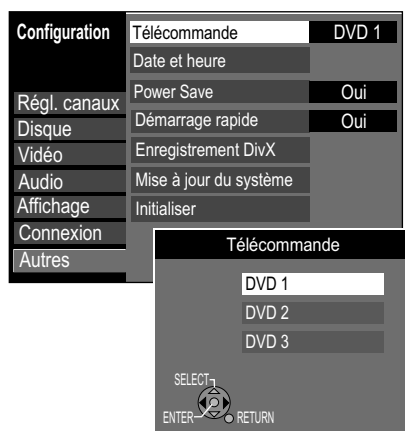

Réglage de la télécommande

Si vous utilisez dans la même pièce un autre appareil Panasonic, modifiez le réglage de la télécommande pour que vous puissiez commander les deux appareils indépendamment l'un de l'autre.

Régler la télécommande de l'appareil.

- Appuyez sur **FUNCTIONS**.
- Avec **▲▼**, sélectionnez [Vers Autres] et validez par **ENTER**.
- Avec **▲▼**, sélectionnez [Configuration] et validez par **ENTER**.
- Avec **▲▼**, sélectionnez [Autres], **▶** [Télécommande] et validez par **ENTER**.
- Avec **▲▼**, sélectionnez [DVD 1, 2 ou 3] et validez par **ENTER**.

Transmettre le réglage choisi DVD 1, 2 ou 3 à la télécommande.

- Maintenez la touche **ENTER** enfoncée tout en appuyant simultanément sur la touche numérotée correspondant au réglage choisi (1, 2 ou 3) pendant au moins 2 secondes.
- Pressez **RETURN** pour quitter ce menu.

Si le réglage de la télécommande ne correspond pas à celui de l'appareil, la mention DVD 1, 2 ou 3 s'affiche alors à l'écran de l'appareil.

- Maintenez la touche **ENTER** enfoncée tout en appuyant simultanément sur la touche numérotée 1, 2 ou 3 pendant au moins 2 secondes.

Si vous voulez commander deux appareils indépendamment l'un de l'autre avec la même télécommande, modifiez le réglage de cette dernière.

Télécommande



Interrupteur d'attente/marche
Appuyer sur cet interrupteur pour commuter l'appareil du mode d'attente au mode de marche et vice versa. En mode d'attente, l'appareil continue à consommer une petite quantité de courant.



DRIVE SELECT
Choix du lecteur HDD, DVD, SD.

Saisie directe à l'aide des touches numérotées

Choix des canaux, numéros de titres, etc.

VCD 5: 0 5 15: 1 5
JPEG MP3 5: 0 0 5 15: 0 1 5
JPEG 5: 0 0 0 5 15: 0 0 1 5



Effacement d'une fonction.



SKIP = saut de chapitres, titres ou images.

27



Interruption d'une lecture ou d'un enregistrement.



Chargement de la bannière et des informations sur l'émission, également dans le Guide TV.

21



Touches de navigation dans les menus. Sélection de **▲▼◀▶** groupes ou titres.

◀|||▶ Arrêt sur image ou lecture au ralenti.

ENTER = choix ou mémorisation d'un réglage.



Appel des sous-menus.



Touche **ROUGE** : navigation dans le menu (profils, Guide TV, modification de la liste des chaînes analogiques)



Touche **VERTE** : navigation dans le menu (profils, Guide TV)



Touche **JAUNE** : navigation dans le menu (profils, Guide TV)
Morcellement d'un enregistrement en chapitres.

27



Touche **BLEUE** : navigation dans le menu (profils, Guide TV), saut avant de 30 secondes.

27



Choix du canal audio/de la piste son.

28



Chargement du menu du disque.

28 70

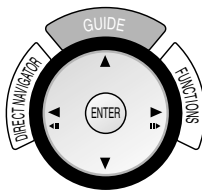

TV



Allumage/Extinction de la TV.



Choix de l'entrée AV de la TV.



CH = choix de la chaîne sur la TV.
VOLUME = réglage du volume de la TV.



CH = touche de sélection de la chaîne 30
PAGE = changement de page dans le Guide TV 42



Enregistrements ShowView pour chaînes analogiques 48



Effacer un titre.



Bouton de commutation de l'entrée AV entre AV1, AV2, AV3 (en façade avant), AV4, DV IN et tuner.



SLOW = lecture au ralenti. 27
SEARCH = recherche en cours de lecture.



Interruption d'une lecture ou d'un enregistrement. 27 30



PLAY : lance la lecture. 26
x 1,3 : augmente la vitesse de lecture. 28



Vérification ou modification d'un enregistrement programmé 47

GUIDE = chargement du Guide TV 42

DIRECT NAVIGATOR = appel de la Visu. du Titre 26 34

FUNCTIONS = appel du menu de sélection. 32



Pour quitter un menu.



Enregistrement 30



Touche de sélection du mode d'enregistrement (XP, SP, LP, EP) 30



Enregistrement par commande externe. 49



Enregistrement TV immédiat 31



Sous-titres 21



TIME SLIP = choix de la durée à sauter. 28

Vous pouvez également allumer l'appareil à partir de l'état de veille (Standby) à l'aide des touches **GUIDE**, **DIRECT NAVIGATOR**, **ShowView** et **PROG/CHECK**.

Façade avant

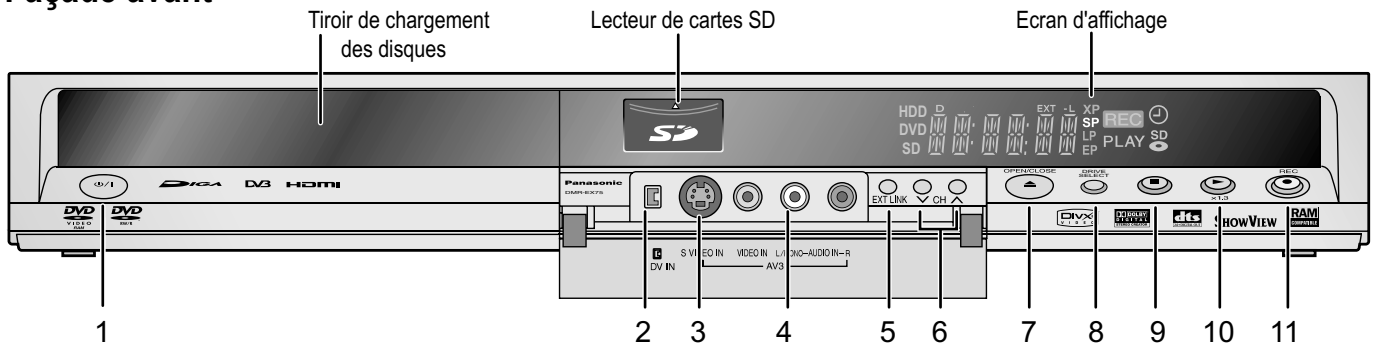

<p>1 Interrupteur d'attente/marche : Appuyer sur cet interrupteur pour commuter l'appareil du mode d'attente au mode de marche et vice versa. En mode d'attente, l'appareil continue à consommer une petite quantité de courant. Cet appareil se trouve toujours sous tension lorsqu'il est en état de veille.</p>	<p>2 Entrée DV</p>	<p>3 Entrée S VIDEO AV3</p>
<p>4 Terminal d'entrée AV3</p>	<p>5 EXT LINK Enregistrement par commande externe</p>	<p>6 Touche de sélection de la chaîne</p>
<p>8 DRIVE SELECT Choix du lecteur HDD/DVD/SD</p>	<p>9 STOP</p>	<p>10 PLAY lecture x1.3 HDD RAM Quick View</p> <p>11 REC enregistrement</p>

Affichages à l'écran









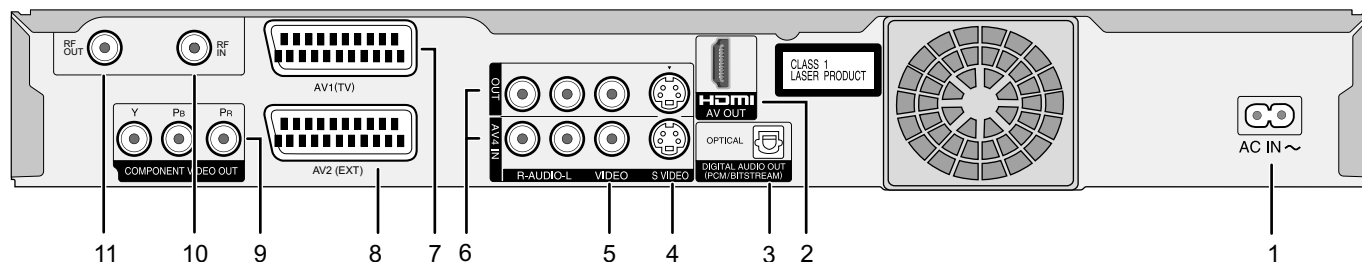

<p> Indique que l'appareil est prêt à procéder ou en train d'effectuer un enregistrement programmé.</p>	
<p>DVD HDD SD Indique le lecteur choisi.</p>	<p>XP, SP LP, EP Mode d'enregistrement / Tous activés: mode FR enregistrements flexibles/enregistrements programmés.</p>
<p> Indique le support inséré.</p>	<p>EXT-L External-Link : enregistrement programmé en cours depuis un appareil externe.</p>
<p>REC Enregistrement en cours sur le lecteur choisi. Clignote quelques secondes avant le lancement d'un enregistrement programmé.</p>	<p>D Canal numérique</p>
<p>PLAY Lecture en cours depuis le lecteur choisi.</p>	<p> Heure actuelle, compteur d'enregistrement/de lecture, divers messages.</p>

Autres messages

<p>PLEASE WAIT Veuillez patienter. DVD 1, 2, 3 Code de télécommande erroné. SETUP Vous êtes dans le menu de Configuration. READ Disque en cours de lecture. No READ Lecture du disque impossible. FINAL DVD en cours de finalisation. No DISC Absence de disque. PROTECT Disque protégé contre l'écriture. RETURN Annulation d'une fonction. OFF0:30 Durée d'enregistrement réglée sur 30 minutes. REPEAT Lecture en boucle paramétrée. START Démarrage d'une fonction (copie). COPY Copie en cours.</p>	<p>SLIDE Diaporama en cours 99PER Copie réalisée à 99% STOP Arrêt d'une fonction (copie). PROG FULL Nombre max. d'enregistrements programmés (32) atteint. UNSUPPORT Format de disque non pris en charge. UNFORMAT Disque non formaté. SLEEP Disque dur en veille. SW-DL Téléchargement du logiciel X HOLD Verrouillage parental actif. No FIN Finalisation impossible durant un enregistrement. HDMI Appareil HDMI est connecté. Messages d'erreur</p>
---	--

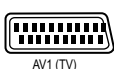
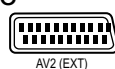
Façade arrière



1	 AC IN~ = tension d'alimentation Prise de raccordement secteur.	2	 HDMI AV OUT Sortie audio-vidéo numérique
3	 OPTICAL Sortie audio numérique	4	 S VIDEO OUT = sortie S VIDEO S VIDEO AV4 IN = entrée S VIDEO
5	 VIDEO OUT = sortie VIDEO VIDEO AV4 IN = entrée VIDEO	6	 OUT = sortie AUDIO, canal droite/gauche AV4 IN = entrée AUDIO, canal droit/gauche
7	 AV1 (TV) = prise Péritel Raccordement d'un téléviseur	8	 AV2 (EXT) = prise Péritel Raccordement d'un appareil externe
9	 COMPONENT VIDEO OUT (Progressive/Interlace) Y = signal de luminance, P _B = signal de chrominance (différence chromatique), P _R = signal de chrominance (différence chromatique)		
10	 RF IN Entrée d'antenne	11	 RF OUT Sortie d'antenne

Si votre téléviseur est un modèle à tubes cathodiques, nous vous recommandons l'utilisation de la prise Péritel.

Un téléviseur compatible RVB offre une image vidéo RVB de haute qualité.

- Si vous voulez utiliser un téléviseur LCD/écran plasma à balayage progressif ou projecteur LCD, raccordez-le à la sortie COMPONENT VIDEO OUT pour obtenir une image vidéo à balayage progressif de haute qualité.

-Si vous voyez ce symbole-

Informations relatives à l'évacuation des déchets, destinées aux utilisateurs d'appareils électriques et électroniques (appareils ménagers domestiques)



Lorsque ce symbole figure sur les produits et/ou les documents qui les accompagnent, cela signifie que les appareils électriques et électroniques ne doivent pas être jetés avec les ordures ménagères.

Pour que ces produits subissent un traitement, une récupération et un recyclage appropriés, envoyez-les dans les points de collecte désignés, où ils peuvent être déposés gratuitement. Dans certains pays, il est possible de renvoyer les produits au revendeur local en cas d'achat d'un produit équivalent. En éliminant correctement ce produit, vous contribuerez à la conservation des ressources vitales et à la prévention des éventuels effets négatifs sur l'environnement et la santé humaine qui pourraient survenir dans le cas contraire. Afin de connaître le point de collecte le plus proche, veuillez contacter vos autorités locales. Des sanctions peuvent être appliquées en cas d'élimination incorrecte de ces déchets, conformément à la législation nationale.

Utilisateurs professionnels de l'Union européenne

Pour en savoir plus sur l'élimination des appareils électriques et électroniques, contactez votre revendeur ou fournisseur.

Informations sur l'évacuation des déchets dans les pays ne faisant pas partie de l'Union européenne

Ce symbole n'est reconnu que dans l'Union européenne. Pour vous débarrasser de ce produit, veuillez contacter les autorités locales ou votre revendeur afin de connaître la procédure d'élimination à suivre.

Branchements

Choisissez le branchement (A-E) correspondant à votre équipement.

Choisissez le branchement (A-E) adapté à vos besoins.

Avant de procéder aux raccordements, éteignez tous les appareils raccordés et lisez le mode d'emploi correspondant.

Emploi du câble coaxial HF fourni

Pour éviter tout problème de réception d'image sur votre téléviseur, utilisez impérativement le câble coaxial fourni si vous raccordez cet appareil au téléviseur et à l'antenne (branchements A-E).

- Posez le câble coaxial HF aussi éloigné que possible des autres câbles.
- N'enroulez pas le câble coaxial HF.

A Raccordement à un téléviseur

Raccordement avec câble Péritel à 21 broches (non fourni)

Ce type de raccordement optimal nécessite l'emploi d'un câble Péritel à 21 broches entièrement câblé.

Si votre téléviseur est compatible avec Q Link, raccordez-le à l'appareil à l'aide d'un câble Péritel à 21 broches entièrement câblé.

Les émetteurs seront automatiquement chargés par [Chargement à partir du TV].

Si votre téléviseur est compatible RVB, au menu Configuration, réglez la Sortie PERITEL sur RVB 1 ou RVB 2.

65

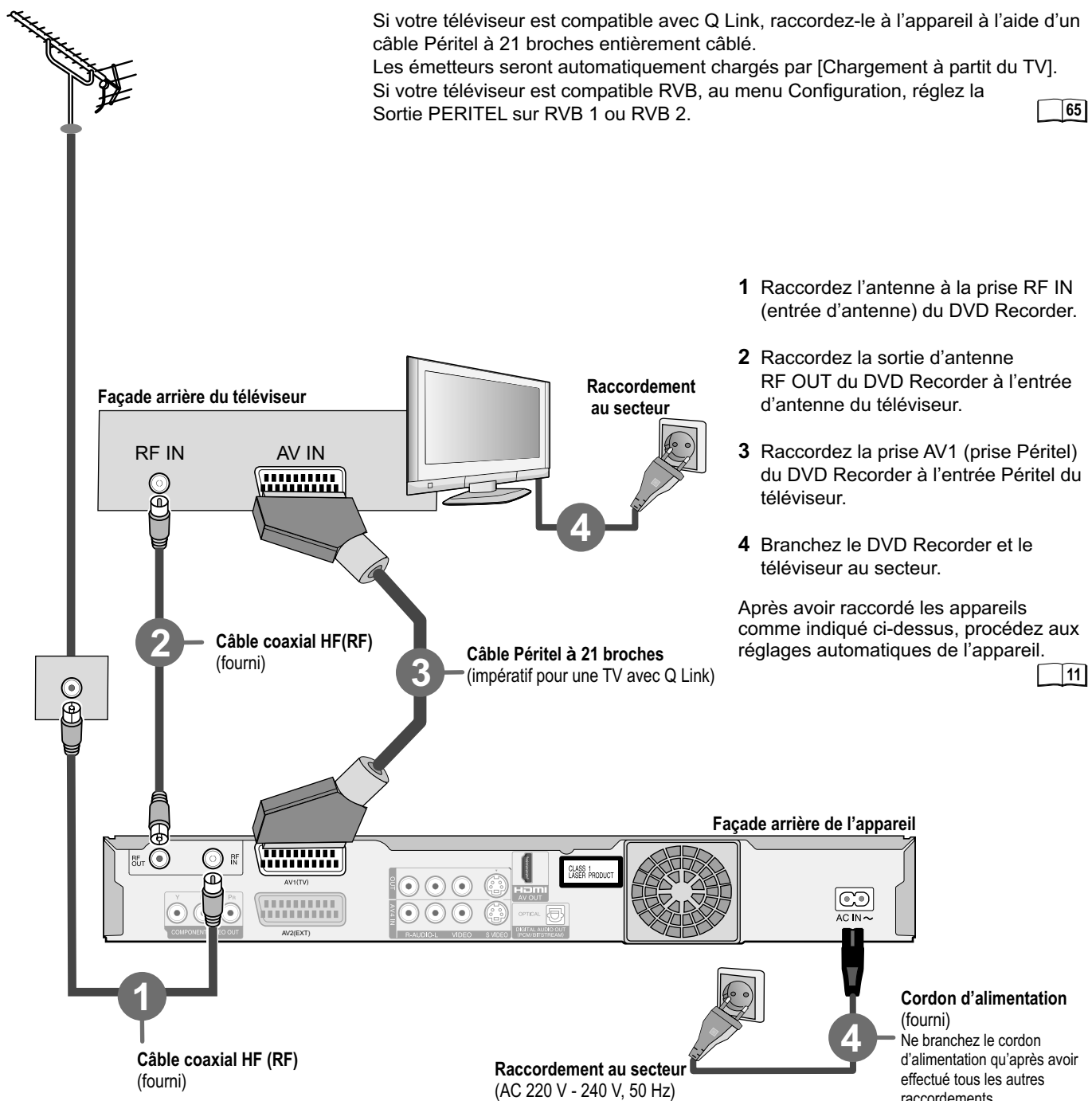

- 1 Raccordez l'antenne à la prise RF IN (entrée d'antenne) du DVD Recorder.
- 2 Raccordez la sortie d'antenne RF OUT du DVD Recorder à l'entrée d'antenne du téléviseur.
- 3 Raccordez la prise AV1 (prise Péritel) du DVD Recorder à l'entrée Péritel du téléviseur.
- 4 Branchez le DVD Recorder et le téléviseur au secteur.

Après avoir raccordé les appareils comme indiqué ci-dessus, procédez aux réglages automatiques de l'appareil.

11

Réglages automatiques de l'appareil

Lorsque vous allumez l'appareil pour la première fois, ce dernier procède à une recherche automatique des émetteurs. L'appareil recherche tout d'abord les canaux numériques avant de poursuivre la recherche avec les canaux analogiques.

- Allumez votre téléviseur et sélectionnez le canal AV.
- Allumez l'appareil en pressant l'**interrupteur d'attente/marche**.

1 Country/Choix du pays

2 Installation auto. DVB

3 Configuration auto.

Installation auto. DVB

Patiencez, svp. Ch 5 69

Prog.	Canal	Nom émetteur	Net ID	TS ID	Qualité
15	30	TF1	8442	6	10
16	30	NRJ12	8442	6	10
17	30	LCI	8442	6	10
18	30	Eurosport Fran	8442	6	10
19	30	TPS STAR	8442	6	10

RETURN: Annuler

4 Verification des données des canaux de diffusion. (Pour Q Link)

Auto-configuration analogique en cours, ... (Pas pour Q Link)

Auto-configuration analogique en cours. Veuillez patienter. RETURN : annuler

Téléchargement en cours. ... (Pour Q Link)

Téléchargement en cours. Veuillez patienter. RETURN : annuler

5 Date et heure (si non réglée automatiquement)

Verification des données des canaux de diffusion. Veuillez patienter. RETURN : annuler

6 Aspect TV

Date et heure

Automatique Non Fuseau horaire AUTO

Heure 10 : 52 : 04 Date 20 . 03 . 2006

Numéro

L'heure n'est pas réglée automatiquement. Réglez l'horloge manuellement. ENTER : mémoriser RETURN : quitter

6 Aspect TV

Aspect TV

Téléviseur écran large 16:9

16:9

Téléviseur 4:3

4:3

Letterbox

1 Country/Choix du pays

- Avec ▲▼◀▶, sélectionnez votre pays et validez par **ENTER**.

2 Installation auto. DVB

Selon le pays ou la région, le programme TV numérique dispose de sa propre sélection de paramètres de transmission et de fréquences. L'appareil recherche automatiquement tous les émetteurs TV numériques disponibles.

Activer antenne

Si une antenne active est raccordée à l'appareil et alimentée par celui-ci, pendant la procédure de configuration automatique, aucun émetteur ne pourra être trouvé. Au menu Configuration, réglez l'option [Activer antenne] sur [Marche]. Répétez ensuite la procédure de configuration automatique. Après la recherche des émetteurs, vous pouvez contrôler le Condition du signal au menu Configuration.

3 Configuration auto.

La configuration automatique mémorise tous les émetteurs TV disponibles. Cette opération dure env. 5 minutes. Si l'émetteur transmet également la date et l'heure, l'horloge de l'appareil sera automatiquement réglée. Si l'heure transmise automatiquement ne correspond pas à l'heure réelle, vous pouvez la régler manuellement.

Chargement à partir du TV avec QLink (marque déposée par Panasonic)

Si votre téléviseur est doté de la fonction Q Link, les émetteurs seront mémorisés automatiquement lors du transfert de la liste des émetteurs.

Pour pouvoir utiliser la fonction Q Link, l'appareil doit être relié au téléviseur par le biais d'un cordon PériTel entièrement câblé compatible avec la fonction Q Link ou toute fonction similaire.

4 Verification des données des canaux de diffusion.

Après récupération des données des émetteurs depuis le téléviseur, les émetteurs analogiques sont triés en conséquence.

Vous pouvez réitérer la recherche des émetteurs.

5 Réglage de la Date et l'Heure

Si la Date et l'Heure ne sont pas transmises par l'un des émetteurs TV, vous voyez apparaître le menu Date et Heure.

- Avec ▲▼ ou [0] - [9] et ▶, modifiez l'Heure et la Date.
- Mémorisez vos modifications en pressant **ENTER**.

Si la date et l'heure ne sont pas correctement réglées, l'enregistrement des émissions télévisées sera perturbé (Pensez au passage à l'heure d'été/d'hiver).

6 Aspect TV

- Avec ▲▼, sélectionnez le format d'écran souhaité et validez par **ENTER**.

La configuration automatique de votre appareil est maintenant terminée.

La liste des émetteurs disponibles peut varier d'une région à l'autre.

Vous pouvez maintenant sélectionner vos chaînes préférées et les ajouter aux profils dans l'ordre de votre choix.

65

60

18

60

20

B

Raccordement à un téléviseur et récepteur satellite

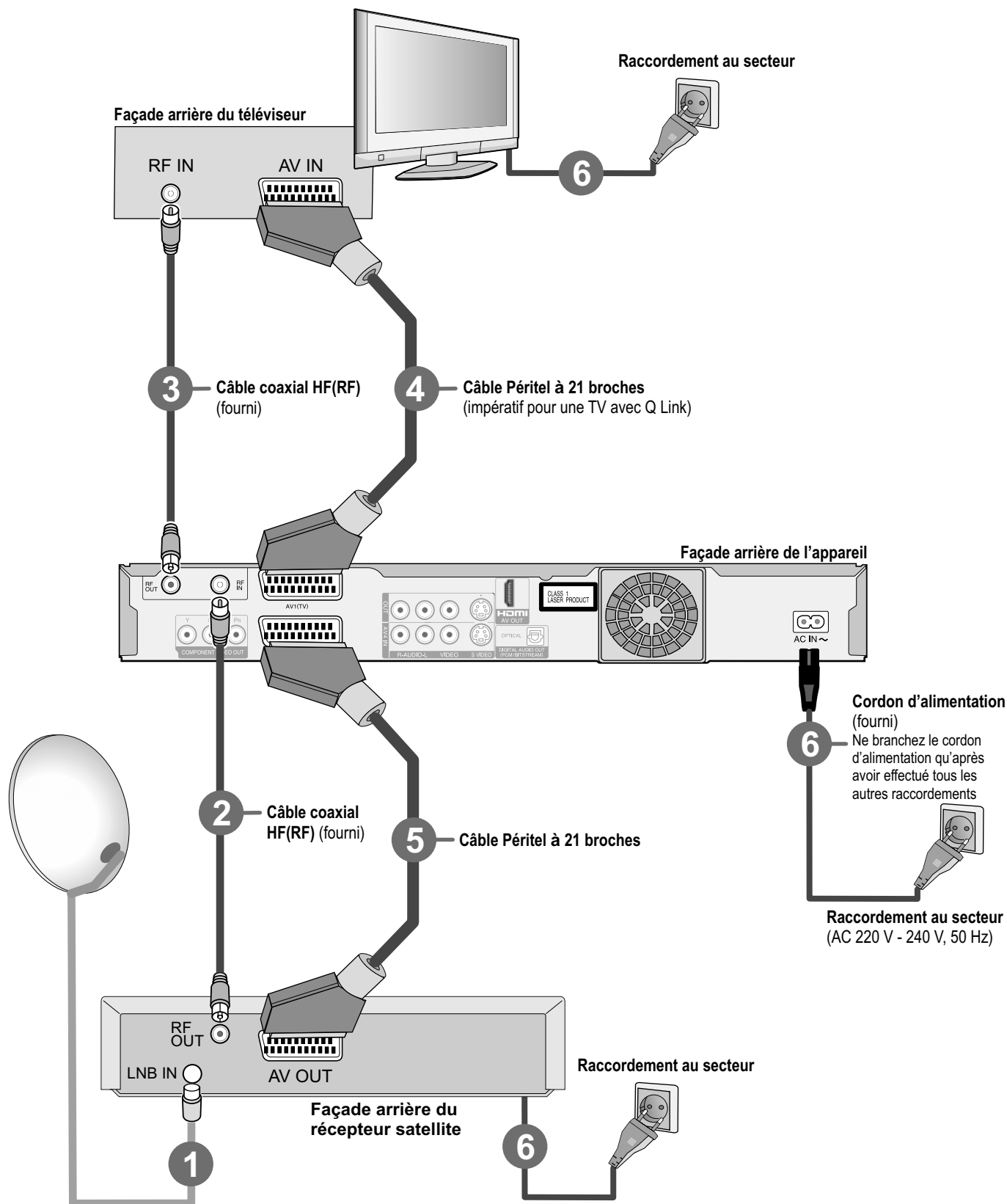

Raccordement d'une récepteur satellite

Si votre réception TV s'effectue par le biais d'un récepteur satellite (numérique/analogique), raccordez votre DVD Recorder à la suite de cet appareil.

Si votre téléviseur est compatible avec Q Link, raccordez-le à l'appareil à l'aide d'un cordon Péritel entièrement câblé.

Les émetteurs seront automatiquement chargés par [Chargement à partir du TV].

Si votre téléviseur est compatible RVB, au menu

Configuration, réglez la Sortie PERITEL sur RVB 1 ou RVB 2.



- 1 Raccordez l'antenne (SAT) à l'entrée d'antenne (RF IN) de l'appareil externe.
- 2 Raccordez la sortie d'antenne (RF OUT) de l'appareil externe à l'entrée d'antenne (RF IN) du DVD Recorder.
- 3 Raccordez la sortie d'antenne (RF OUT) du DVD Recorder sur l'entrée d'antenne de votre téléviseur.
- 4 Raccordez la prise AV1 (prise Péritel) du DVD Recorder à l'entrée Péritel du téléviseur.
- 5 Raccordez l'appareil externe à la prise AV2 du DVD Recorder à l'aide d'un cordon Péritel.
- 6 Raccordez le DVD Recorder, le téléviseur et l'appareil externe au secteur.
- 7 Allumez l'appareil externe, le téléviseur et le DVD Recorder.

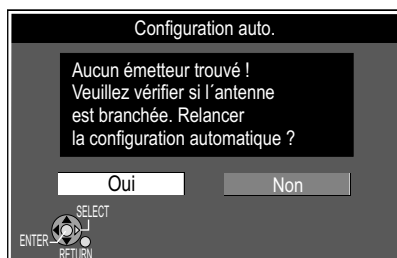

- Commutez votre téléviseur sur le canal AV.
- Au menu Country, sélectionnez votre pays avec ▲▼◀▶ et validez par **ENTER**. La [Configuration auto.] suit et se termine par le message: [Aucun émetteur trouvé !].
- Avec ▶, sélectionnez [Non] et validez par **ENTER**. Les émetteurs disponibles sont alors transmis depuis l'appareil externe.
- Avec ▲▼, sélectionnez le format d'écran souhaité et validez par **ENTER**.
- Avec **CH** ◊, commutez le DVD Recorder sur AV2. Vous voyez alors s'afficher l'image TV transmise par l'appareil externe.

Le réglage de la date et l'heure n'est pas automatique. Vous devez les régler manuellement.

Regarder/Enregistrer les chaînes transmises par satellite

- Appuyez sur **INPUT SELECT** pour sélectionner le canal d'entrée AV2 ou mettez cet appareil en veille.

Avec ce type de branchement, vous ne pouvez utiliser que le canal AV2. Dans ce cas, le Guide TV n'a aucune fonction.



Raccordement avec câble Audio/Vidéo

Les accessoires fournis vous permettent de réaliser ce branchement standard très utilisé.

- 1 Raccordez l'antenne à la prise RF IN (entrée d'antenne) du DVD Recorder.
- 2 Raccordez la sortie d'antenne RF OUT du DVD Recorder à l'entrée d'antenne du téléviseur.
- 3 Raccordez les prises AUDIO OUT (L/R) et VIDEO OUT du DVD Recorder à l'entrée audio/vidéo du téléviseur.
- 4 Raccordez le DVD Recorder et le téléviseur au secteur.

Après avoir raccordé les appareils comme indiqué ci-dessus, procédez aux réglages automatiques de l'appareil.

11

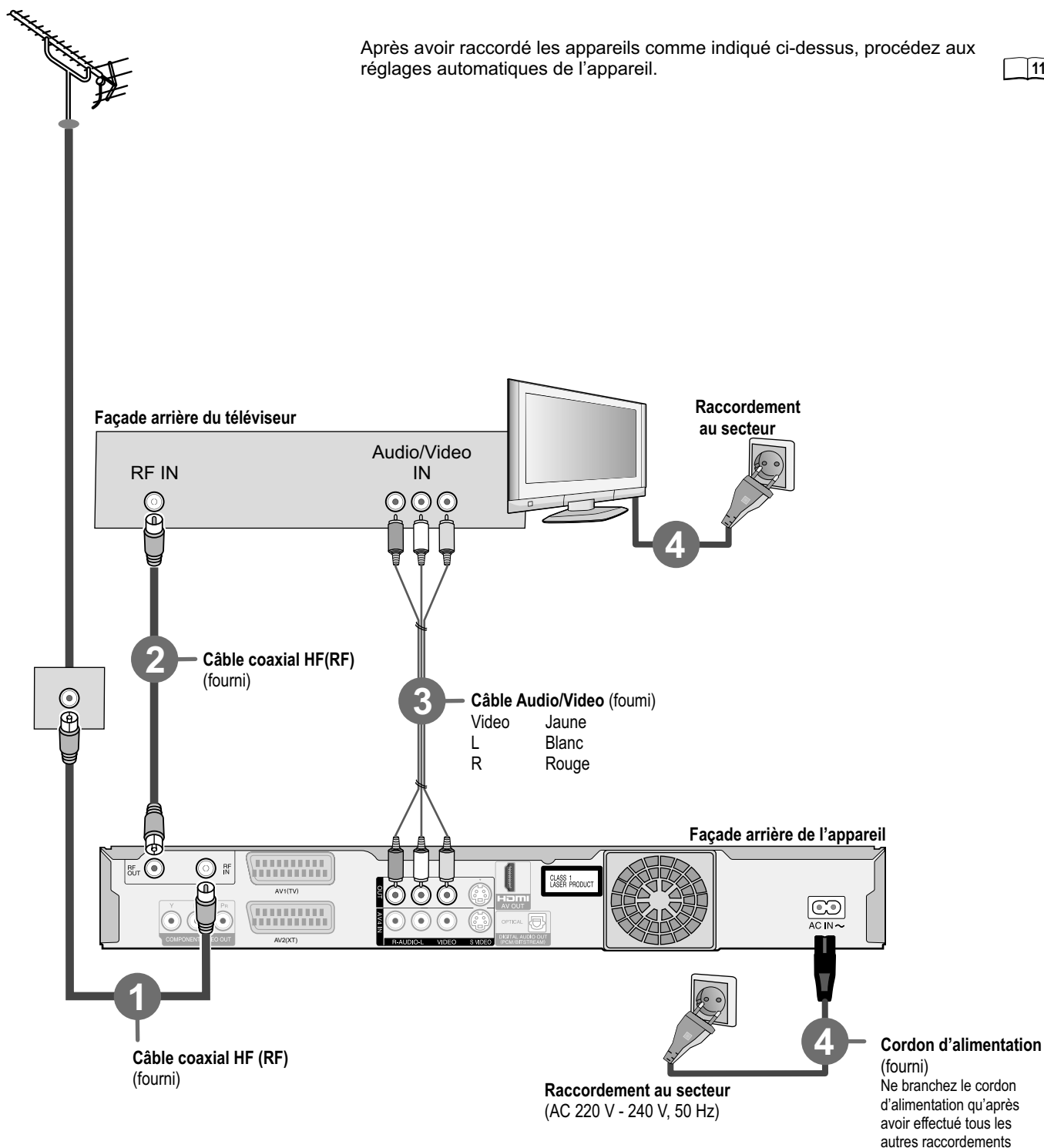

D

Raccordement avec câble S VIDEO

Le raccordement à l'aide d'un câble S-VIDEO permet d'obtenir - selon le type de téléviseur utilisé - une qualité d'image supérieure à celle pouvant être obtenue par un raccordement avec Câble Audio/Vidéo.

- 1 Raccordez l'antenne à la prise RF IN (entrée d'antenne) du DVD Recorder.
- 2 Raccordez la sortie d'antenne RF OUT du DVD Recorder à l'entrée d'antenne du téléviseur.
- 3 Raccordez les prises AUDIO OUT (L/R) et S VIDEO OUT du DVD Recorder aux entrées S VIDEO et audio du téléviseur.
- 4 Raccordez le DVD Recorder et le téléviseur au secteur.

Après avoir raccordé les appareils comme indiqué ci-dessus, procédez aux réglages automatiques de l'appareil.

11

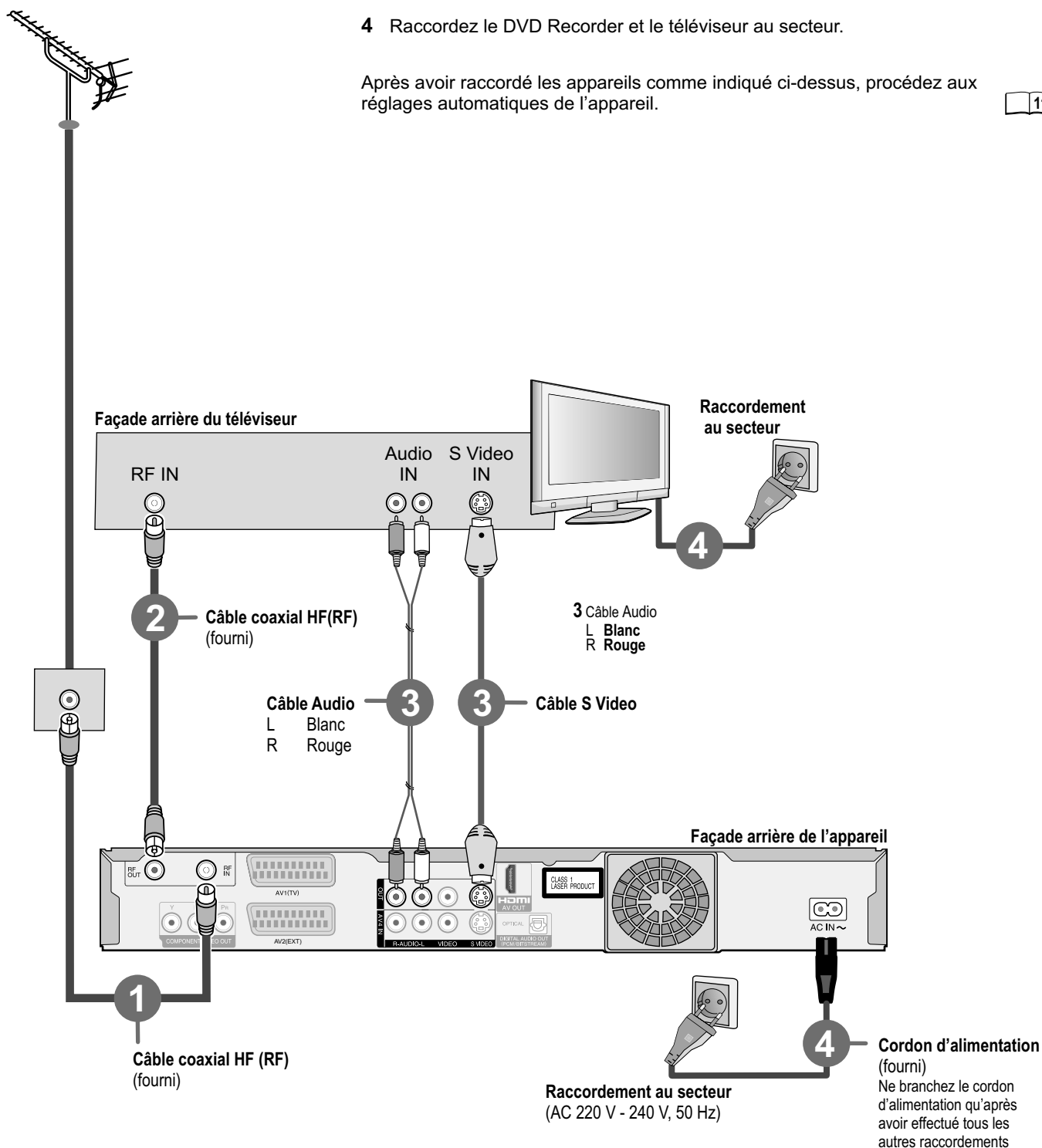

E

Raccordement par câble HDMI (non fourni)

HDMI

(High Definition Multimedia Interface)

Le branchement HDMI ne peut être utilisé qu'avec des appareils compatibles HDMI.

- 1 Raccordez l'antenne à la prise RF IN (entrée d'antenne) du DVD Recorder.
- 2 Raccordez la sortie d'antenne RF OUT du DVD Recorder à l'entrée d'antenne du téléviseur.
- 3 Raccordez la sortie HDMI du DVD Recorder à l'entrée HDMI du téléviseur.
- 4 Raccordez le DVD Recorder et le téléviseur au secteur.

Après avoir raccordé les appareils comme indiqué ci-dessus, procédez aux réglages automatiques de l'appareil.

11

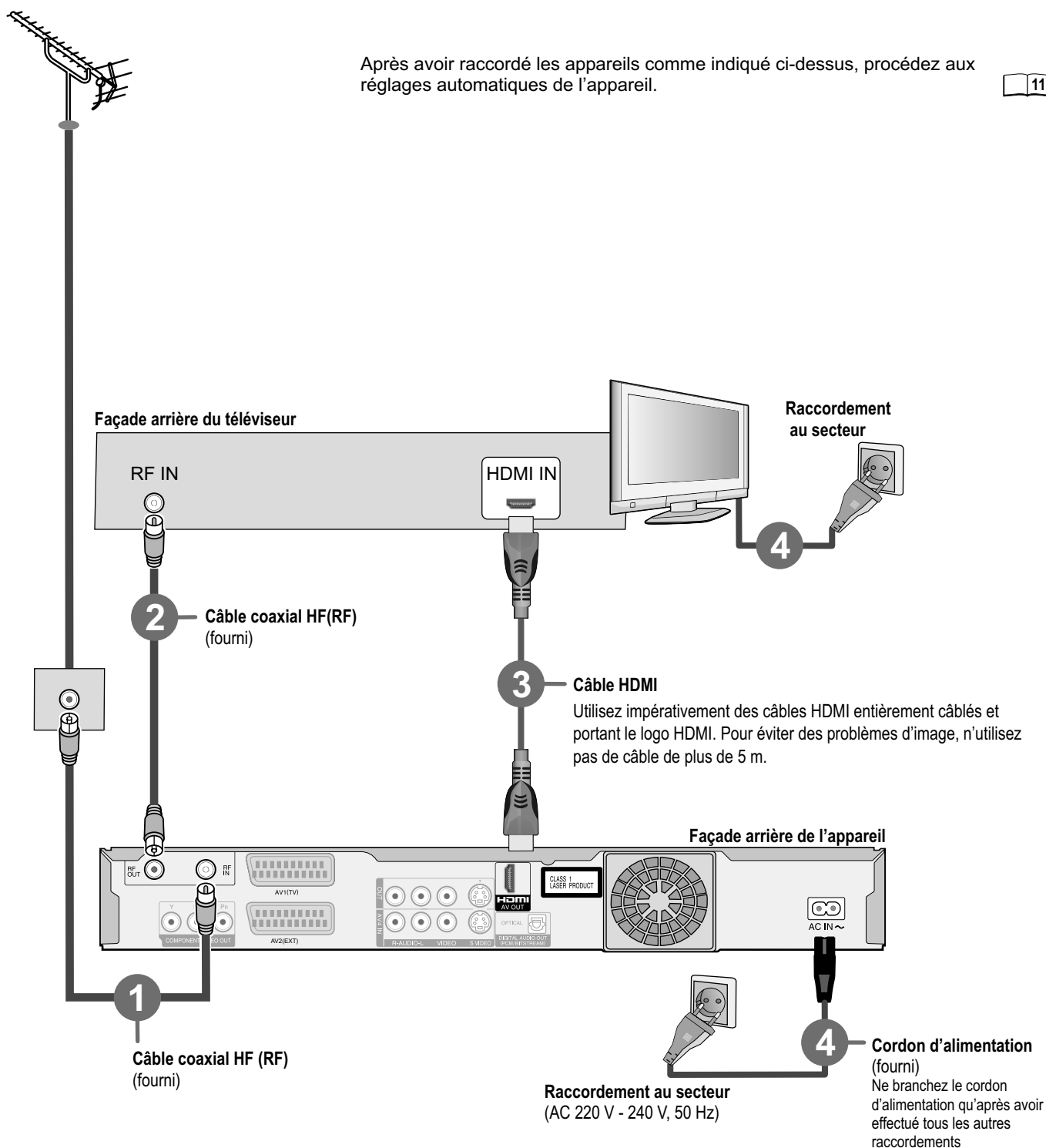

E

Raccordement par câble HDMI (non fourni)

Raccordement à un amplificateur

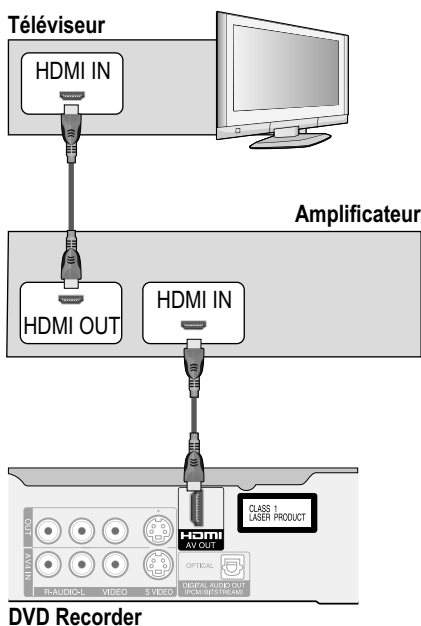

HDMI (High Definition Multimedia Interface)

Si vous raccordez votre DVD Recorder à un appareil compatible HDMI, un seul câble sera utilisé pour transmettre un signal audio-vidéo non comprimé, en haute qualité numérique.

- Après avoir raccordé un téléviseur compatible HDAVI Control à la prise de sortie HDMI AV OUT, allumez les appareils et sélectionnez sur le téléviseur le canal d'entrée pour le DVD Recorder. Si vous modifiez la connexion de la prise HDMI AV OUT, répétez cette opération.

Si vous avez raccordé un appareil externe ne prenant pas en charge le CPPM (Content Protection for Pre-recorded Media) ou si vous visionnez un DVD-Audio avec protection anti-copie, le son ne pourra pas être transmis par HDMI. Utilisez dans ce cas un Câble Qudio. 18

Si l'appareil externe que vous avez raccordé ne prend en charge que le son bicanal, l'audio à 3 canaux ou plus subira une conversion abaissante. La sortie s'effectuera alors sur 2 canaux audio.

Sur certains disques, la conversion abaissante n'est pas possible. 64

Les titres pour lesquels la conversion abaissante est impossible ne peuvent être reproduits que par HDMI, sur un amplificateur correspondant à la norme HDMI, version 1.1 ou sup. et compatible CPPM.

Pour les appareils compatibles HDCP (High-Bandwidth Digital Content Protection) à connexion DVI (par ex. moniteur d'ordinateur) : selon l'appareil, l'utilisation d'un adaptateur DVI/HDMI ne pourra pas garantir une image satisfaisante. Les données audio ne sont pas transmises.

Commande via HDMI (HDAVI Control)

Si vous raccordez cet appareil à un téléviseur Panasonic à fonction de commande HDAVI, à l'aide d'un câble HDMI, vous pourrez commander les deux appareils. Après avoir raccordé l'appareil, au menu Configuration, réglez l'option Contrôle par HDMI / Q Link sur [HDMI et Q Link]. 66

Commutation automatique de l'entrée (Easy Playback)

Si vous lancez la lecture ou appelez un menu (par ex. DIRECT NAVIGATOR, Enreg. programmé), l'appareil externe commute automatiquement sur le canal d'entrée du DVD Recorder.

Si vous enregistrez sur le lecteur DVD, l'appareil externe ne bascule pas automatiquement sur le canal d'entrée.

Mise en marche automatique

Si vous lancez la lecture ou appelez par ex. le menu DIRECT NAVIGATOR, ou Enreg. programmé, le téléviseur se met en marche et sélectionne automatiquement le canal d'entrée pour le DVD Recorder.

Si vous enregistrez sur le lecteur DVD, l'appareil externe ne bascule pas automatiquement sur le canal d'entrée.

Mise à l'arrêt automatique

L'extinction du téléviseur déclenche automatiquement l'arrêt de cet appareil. L'appareil se mettra aussi à l'arrêt, même si le menu FUNCTIONS, DISPLAY ou des messages d'état sont affichés. Cela vaut également si un enregistrement est programmé ou si une lecture est en cours.

Pendant un enregistrement par touche ● **REC**, une copie ou pendant la finalisation d'un disque, l'appareil ne se mettra pas à l'arrêt.

Sur l'appareil externe, la commutation automatique du canal d'entrée pour le DVD Recorder peut demander un certain temps. C'est la raison pour laquelle il est possible que la lecture ne s'affiche pas dès le début du titre sur le téléviseur. Dans ce cas, appuyez sur **SKIP** ◀◀◀ ou **SLOW/SEARCH** ▶▶▶ pour revenir au début de la lecture.

	HDMI et Q Link	Q Link uniu. (par AV1)	HDMI uniu.
Easy Playback	✓	✓	✓
Enregistrement TV immédiat	✓ (pas par HDMI)	✓	—
Mise en marche automatique	✓	—	✓
Mise à l'arrêt automatique	✓	✓	✓
Transfert des données depuis la TV	✓	✓	—

Fonction Q Link : 18

Appareils externes

Pour tous les types de raccordements mentionnés :

Avant de raccorder n'importe quel câble, assurez-vous que tous les appareils sont éteints. Allumez les appareils après avoir raccordé les différents câbles.

Raccordement d'un amplificateur numérique ou d'une composante système numérique

Si vous raccordez un amplificateur équipé d'un décodeur Dolby Digital, DTS ou MPEG, vous pourrez visionner un DVD-Video-Disc en profitant du son ambiophonique multicanal.

- Raccordez un amplificateur avec un décodeur Dolby Digital, DTS ou MPEG.
- Utilisez un câble à fibre optique audio-numérique.
- Dans le menu Configuration, Audio, réglez l'option [Sortie audio numérique] en adéquation avec l'amplificateur numérique que vous venez de raccorder.

64

Vous ne pouvez pas utiliser de décodeur DTS Digital Surround non compatible avec les DVD.

Si l'appareil est raccordé à votre téléviseur par un câble HDMI et que vous utilisez la connexion DIGITAL AUDIO OUT (OPTICAL) pour la sortie audio, au menu Configuration, réglez l'option Sortie audio numérique sur [Optique uniquement].

66

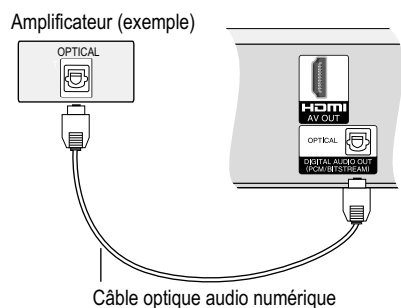

Introduisez la fiche dans la prise jusqu'à la butée, en respectant le sens (haut/bas) indiqué par l'illustration ci-contre.

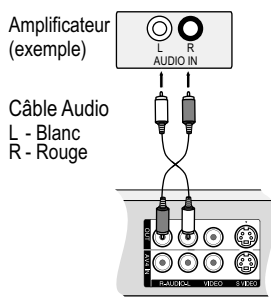

Raccordement d'un amplificateur analogique ou d'un composant d'un système analogique

Pour profiter pleinement d'un son stéréo ou Dolby Pro Logic, raccordez un amplificateur adéquat ou une composante audio analogique.

- Raccordez la sortie AUDIO OUT (L/R) à un amplificateur Dolby Pro Logic (par ex.).
- Raccordez le câble audio comme décrit et conformément aux couleurs et repères indiqués sur les prises de connexion (blanc/L, rouge/R).



Branchez cet appareil à un système équipé d'un décodeur DTS pour pouvoir lire les DVD portant ce logo.



Cet appareil est capable de reproduire les sons stéréo en Dolby Digital (2 canaux). Branchez un amplificateur avec décodeur Dolby Digital intégré pour pouvoir profiter d'un son ambiophonique (Surround).

Les systèmes d'autres fabricants possèdent une fonction similaire à la fonction Q Link de Panasonic, à savoir :

- Easy Link (® de Philips)
- SMARTLINK (® de Sony)
- DATA LOGIC (® de Metz)
- Megalogic (® de Grundig)

Pour plus d'informations à ce sujet, veuillez vous référer au mode d'emploi de votre téléviseur.

Fonctions Q Link (avec cordon Péritel raccordé à la prise AV1)

10

Chargement des chaînes depuis le téléviseur. Durant le [Chargement à partir du TV], les données concernant la liste des émetteurs est automatiquement chargée depuis le téléviseur et les chaînes du DVD Recorder sont affectées aux mêmes numéros que celles de votre téléviseur.

Enregistrement TV direct. Une pression sur **DIRECT TV REC** permet de déclencher l'enregistrement immédiat de l'émission que vous êtes en train de regarder, sans qu'aucun autre réglage ne soit nécessaire.

Mise en marche automatique TV/DVD. Lorsque le téléviseur et le DVD Recorder sont éteints (en veille), une pression sur **PLAY**, **DIRECT NAVIGATOR**, **GUIDE**, **ShowView** ou **PROG/CHECK** suffit à mettre en marche automatiquement les deux appareils.

Si votre téléviseur est éteint (en veille), une pression sur **FUNCTIONS** ou **PLAY**, ou l'insertion d'un disque (sauf DVD-RAM, DVD-R, DVD-RW (format DVD-Video) et +R) suffit pour qu'il s'allume automatiquement.

Mise à l'arrêt automatique DVD. Si vous éteignez votre téléviseur, le DVD Recorder s'éteindra automatiquement. La mise à l'arrêt automatique ne fonctionne que lorsque l'appareil est sur **STOP**.

Cet appareil permet des enregistrements par minuterie grâce à la fonction de programmation du téléviseur (par ex. IDTV).

COMPONENT VIDEO OUT

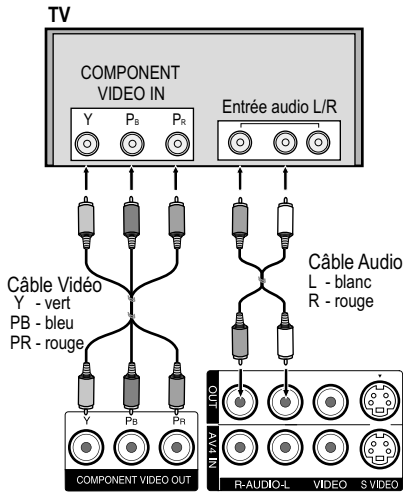

Configuration	Aspect TV	16:9
	Progressif	Marche
Régl. canaux	Système TV	PAL
Disque	Réglages HDMI	
Vidéo	Sortie PERITEL	Vidéo
Audio	Réglages AV2	
Affichage	Aktiver antenne	Arrêt
Connexion		
Autres		

Prise COMPONENT VIDEO OUT

Ces connecteurs peuvent être utilisés pour la sortie en mode trame (Interlace) ou image (Progressif) et offrent une image beaucoup plus nette que par le biais de la prise S VIDEO OUT. Dans ce cas, les signaux de différence de couleur (P_B/P_R) et de luminance (Y) sortent séparément. Si votre téléviseur le permet, les couleurs pourront être reproduites fidèlement à l'original.

- Raccordez les prises COMPONENT VIDEO OUT de l'appareil à l'entrée COMPONENT VIDEO IN de la TV. Utilisez pour cela un Câble Vidéo.
- Pour vos branchements, respectez toujours la concordance des couleurs.
- Raccordez le Câble Audio aux prises d'entrées audio correspondantes du téléviseur.

Raccordement d'un téléviseur aux prises d'entrée COMPONENT VIDEO

Si votre téléviseur à écran LCD ou plasma est compatible avec le balayage progressif, raccordez-le aux sorties COMPONENT VIDEO OUT.

Pour profiter pleinement d'une qualité d'image optimale, réglez l'option Progressif sur [Marche].

- Appuyez sur **FUNCTIONS**.
- Avec **▲▼**, sélectionnez [Vers Autres] et validez par **ENTER**.
- Avec **▲▼**, sélectionnez [Configuration] et validez par **ENTER**.
- Avec **▲▼**, sélectionnez [Connexion], **▶**, **▲▼** [Progressif] et validez par **ENTER**.
- Avec **▲▼**, sélectionnez l'option [Marche] et validez par **ENTER**.
- Pressez plusieurs fois de suite **RETURN** pour revenir à l'affichage de l'image TV.

Si l'option Progressif est réglée sur [Marche], vous ne devez pas régler l'option Sortie PERITEL sur [RVB 1/2 (sans composant)].

- Réglez donc cette option sur [Vidéo (avec composant)].

65

Si l'appareil est raccordé à la TV via la prise S VIDEO OUT ou AV1, la sortie s'effectuera en mode Interlace, et ce, quelque soit le réglage.

Format d'écran en mode Progressif

Le rapport progressif (hauteur sur largeur) est fixé sur 16:9.

Le visionnement des DVD-Vidéo enregistrés au format 16:9 ne pose aucun problème. En revanche, les vidéos enregistrées au format 4:3 subissent un étirement horizontal.

Si votre téléviseur permet d'adapter le format d'image pour les images en mode progressif, réglez l'option Progressif sur [Marche].

Sur un téléviseur standard, le mode d'affichage progressif peut provoquer des scintillements même s'il est compatible avec ce procédé.

Si c'est le cas, réglez l'option Progressif sur [Arrêt].

65

Remarques concernant les téléviseurs compatibles Progressif (PAL)

Téléviseurs à écran LCD/plasma ou projecteur LCD

Si vous utilisez la sortie progressif, vous pourrez visionner les vidéos en High Resolution, par ex. celles de DVD-Vidéo. La sortie COMPONENT VIDEO OUT de cet appareil est alors raccordée à l'entrée COMPONENT VIDEO IN du téléviseur. Faites le réglage [Progressif - Marche].

Téléviseurs standard

Sur un téléviseur standard, le mode d'affichage progressif peut provoquer des scintillements même s'il est compatible avec ce procédé. Faites le réglage [Progressif - Arrêt].

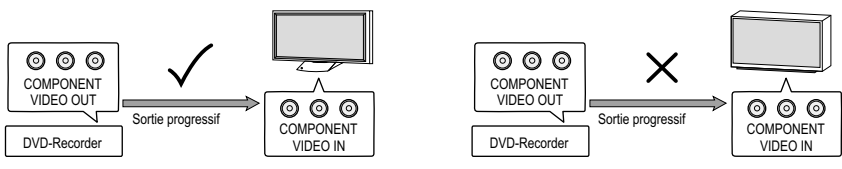

Créer de nouveaux profils

Vous avez la possibilité de créer quatre profils différents dans lesquels vous pouvez regrouper vos chaînes analogiques et numériques préférées. Ces profils sont archivés dans le Guide TV.

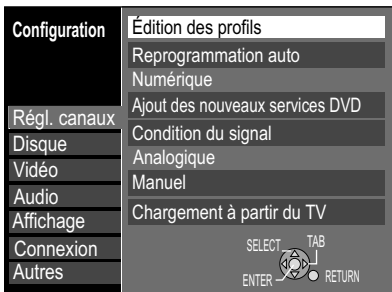

- Appuyez sur **FUNCTIONS**.
- Avec **▲▼**, sélectionnez [Vers Autres] et validez avec **ENTER**.
- Avec **▲▼**, sélectionnez [Configuration] et validez avec **ENTER**.
- Avec **►**, sélectionnez [Édition des profils] et validez avec **ENTER**. Le menu Édition des profils apparaît.

- Avec **PAGE** ◊ vous pouvez avancer et reculer d'une page à l'autre dans les deux tableaux.

Choix du profil

Vous disposez de quatre profils différents.

- La touche **VERTE** vous permet de sélectionner le profil de votre choix.



Ajouter

- Avec **▲▼**, sélectionnez dans le tableau de gauche la chaîne souhaitée.
- Avec la touche **JAUNE**, validez la chaîne choisie. Une même chaîne ne peut être ajoutée qu'une seule fois dans un profil.
- Appuyez sur **ENTER** pour mémoriser votre profil.

Ajouter tout

- La touche **BLEUE** vous permet d'ajouter toutes les chaînes disponibles au profil.
- Appuyez sur **ENTER** pour mémoriser votre profil.

Éditions des profils

- Avec **►**, activez la colonne du profil choisi. Modifiez ensuite les profils à l'aide des touches de couleurs.

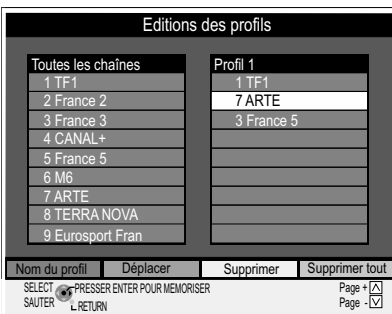

Nom du profil

- Pour modifier le Nom du profil, appuyez sur la touche **ROUGE**.

33

Déplacer

Vous avez la possibilité de modifier l'ordre des chaînes dans le profil choisi.

- Avec **▲▼**, sélectionnez la chaîne souhaitée.
- Avec la touche **VERTE**, mettez la chaîne en surbrillance.
- Avec **▲▼**, déplacez la chaîne en question à la position souhaitée.
- Appuyez de nouveau sur la touche **VERTE** pour insérer la chaîne.
- Appuyez sur **ENTER** pour mémoriser le profil.

Supprimer

- Avec **▲▼**, sélectionnez la chaîne souhaitée.
- Appuyez sur la touche **JAUNE** pour supprimer du profil la chaîne choisie.
- Pressez **ENTER** pour mémoriser le profil.

Supprimer tout

- Pour supprimer toutes les chaînes du profil, appuyez sur la touche **BLEUE**.
- Appuyez sur **ENTER** pour mémoriser le profil.

Indications d'état

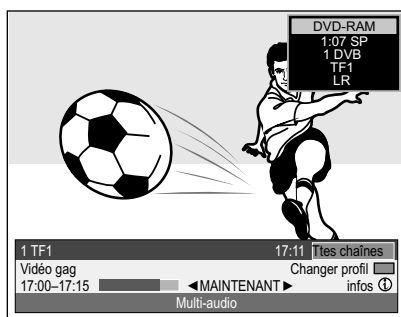

Affichage d'état

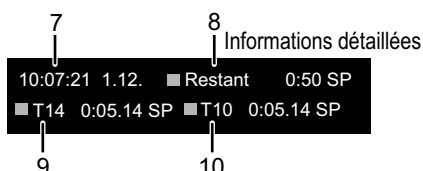
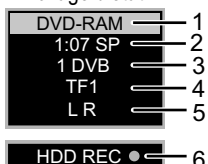

Informations à l'écran

Chaque fois que vous changez de chaîne numérique, une indication d'état et une bannière s'affichent automatiquement. Elles disparaissent d'elles-mêmes après quelques secondes.

Vous pouvez modifier la durée d'affichage de ces informations au menu Configuration.

64

- Pour faire réafficher les informations à l'écran, appuyez sur **ⓘ**. Lorsque les fonctions PLAY, REC ou REC PLAY sont en cours, vous verrez apparaître l'affichage d'état ainsi que des informations détaillées.
- Pressez de nouveau sur **ⓘ** pour quitter l'affichage.

Indications d'état

- 1 : support en cours
- 2 : durée d'enregistrement/de lecture en cours et temps restant
- 3 : numéro de chaîne en cours. La mention DVB signale une chaîne numérique.
- 4 : chaîne en cours
- 5 : mode sonore : LR, L, R : vous pouvez changer de piste sonore avec la touche **AUDIO**.
- 6 : indications d'état et état d'enregistrement d'autres supports.

REC Enregistrement	▶▶ Avance rapide (5 niveaux)	◀◀ Retour rapide (5 niveaux)
PAUSE Enregistrement en pause	▶ Ralenti (5 niveaux)	◀ Retour ralenti (5 niveaux)
PLAY Lecture	PLAY/x1,3 Lecture x1,3	Lecture en pause

7 : heure et date actuelles

8 : durée d'enregistrement disponible et mode d'enregistrement : par ex. 0:50 SP signifie 50 minutes en mode SP.

9 : numéro de titre : indique aussi le mode d'enregistrement et la durée de lecture écoulée du titre.

10 : numéro de titre : indique le mode d'enregistrement et la durée d'enregistrement actuelle du titre.

Bannière

La bannière fournit des informations sur le programme en cours (MAINTENANT) et le suivant (SUIVANT). Elle ne peut pas être affichée lorsqu'une lecture ou un enregistrement est en cours. Les bannières ne peuvent être affichées que pour des chaînes numériques.

- ◀▶ vous permet de passer de MAINTENANT à SUIVANT et inversement.
- CH ◊ vous permet d'appeler les chaînes disponibles. L'image télé de la chaîne choisie s'affiche à l'écran avec la bannière correspondante.
- Pour appeler la bannière des chaînes disponibles, utilisez ▲▼. L'image affichée à l'écran ne commute pas sur la chaîne correspondante. La chaîne actuelle est affichée sur fond jaune.
- Pressez **ENTER** pour regarder la chaîne choisie.

Informations complémentaires sur une émission

Ces émissions portent dans leur bannière le pictogramme ⓘ.

- Avec ⓘ, appelez les informations détaillées concernant le programme en question.
- ▲▼ vous permet de naviguer de haut en bas dans le champ de texte. Les informations restent affichées jusqu'à nouvelle pression de ⓘ.

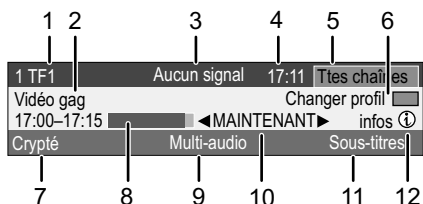

Lorsque vous appelez une chaîne radio ou si la mention [Aucun signal], [Signal trop faible], [Crypté] ou [Aucun émetteur] apparaît dans la bannière, vous ne pourrez pas masquer cette dernière qui apparaîtra sur votre enregistrement.

1	Numéro et nom de la chaîne en cours.
2	Titre et horaires de diffusion de l'émission en cours.
3	Qualité de signal de la chaîne en cours : Aucun signal ; Signal trop faible ; Aucun émetteur 60
4	Heure actuelle
5	Profil sélectionné : Toutes les chaînes, TV, Radio, Profil 1-4 20
6	Pressez la touche BLEUE pour changer de profil.
7	Chaîne cryptée.
8	Indique l'état d'avancement de l'émission en cours.
9	Programme diffusé en son multicanal. Appuyez sur DISPLAY . Sous [Audio], choisissez le réglage [Audio Multi DVB]. 71
10	MAINTENANT : infos concernant le programme en cours. SUIVANT : infos concernant le programme à suivre.
11	Si une chaîne diffuse une émission en numérique avec sous-titrage, vous pouvez faire afficher ce dernier avec STTL . Vous pouvez modifier la langue du sous-titrage au menu DISPLAY . Sous [Autre], choisissez le réglage [Sous-titre DVB]. 71
12	Pressez ⓘ pour afficher d'autres informations.

Formats d'enregistrement

Format d'enregistrement DVD-Video (VR) / DVD Video Recording format (VR)

Ce format permet aussi bien l'enregistrement que la lecture.

Les émissions restreintes à un seul enregistrement peuvent être enregistrées sur disque compatible CPRM. Cet appareil permet d'enregistrer sur des DVD-RAM compatibles CPRM.

La lecture n'est toutefois possible qu'avec un lecteur DVD compatible. Pour enregistrer au format d'enreg. DVD vidéo, utilisez un DVD-RAM ou le HDD (disque dur).

Données adaptées à l'enregistrement et la lecture : vidéo et images fixes

Format DVD-Vidéo (V) / DVD-Video format (V)

Ce format d'enregistrement correspond à celui des vidéo DVD habituellement disponibles dans le commerce. Les émissions diffusées en numérique et limitées à un seul enregistrement ne peuvent pas être enregistrées.

Pour enregistrer au format DVD-Vidéo, utilisez un DVD-R/R DL ou-RW(V).

Données adaptées à l'enregistrement et la lecture : vidéo

Format +VR

Les émissions diffusées en numérique et limitées à un seul enregistrement ne peuvent pas être enregistrées.

Pour enregistrer au format +VR, utilisez un +R/+R DL ou +RW.

Données adaptées à l'enregistrement et la lecture : vidéo

Disques de lecture et d'enregistrement

DVD-RAM

Le mode de fonctionnement du DVD-RAM est comparable à celui d'un disque dur. En moyenne, le DVD-RAM peut être enregistré 100 000 fois. Ce type de disque ne peut être visionné que sur des lecteurs compatibles DVD-RAM. Les enregistrements s'effectuent au format DVD-Video (VR). Les films ou séquences de film peuvent être modifiés et supprimés. La suppression de films permet de restituer l'espace mémoire occupé par les films en question. La création de listes de lecture n'occupe aucun espace mémoire supplémentaire. Le DVD-RAM prend en charge la fonction TIME SLIP ainsi que le son bi-canal et le format 16:9. Un DVD-RAM avec Cartridge est protégé en écriture et est compatible CPRM.

DVD-RAM: Format d'enregistrement DVD-Video		
	DVD-RAM	RAM
	4,7 Go 12 cm	
	9,4 Go 12 cm	
	2,8 Go 8 cm	
	réinscriptibles	

DVD-R: Format DVD-Video +R : Format +VR		
	DVD-R	-R
	4,7 Go 12 cm	
	1,4 Go 8 cm	
	réinscriptibles	
--	+R	+R
	4,7 Go 12 cm	
	réinscriptibles	

DVD-RW : Format DVD-Video +RW : Format +VR		
	DVD-RW(V)	-RW
	4,7 Go, 12 cm	
	1,4 Go, 8 cm	
	réinscriptibles	
--	+RW	+RW
	4,7 Go, 12 cm	
	1,4 Go, 8 cm	
	réinscriptibles	

DVD-R/+R (Recordable = inscriptible)

Le DVD-R/+R ne peut être enregistré qu'une seule fois. Des séquences de films ou films entiers peuvent être effacés durant le traitement mais l'espace mémoire reste toutefois occupé et ne peut pas être utilisé pour procéder à d'autres enregistrements. Grâce à la finalisation, les DVD-R/+R deviennent des DVD-V pouvant être lus sur d'autres appareils.

DVD-R/-R DL/+R/+R DL	Finalisation		69
-R -R DL +R +R DL	Sur l'appareil enregistreur		
Les films ne peuvent plus être modifiés après finalisation.			
Enregistrement avec cet appareil		Lecture sur un autre appareil	
Enregistrement avec un autre appareil		Lecture sur cet appareil	

DVD-RW(V)/+RW (Rewritable = réinscriptible)

Les DVD-RW(V)/+RW sont réinscriptibles et peuvent être effacés. Avant de pouvoir être réenregistrés, ils doivent être effacés dans leur intégralité. Grâce à la finalisation, les DVD-RW(V) deviennent des DVD-V pouvant être lus par d'autres appareils.

Un DVD-RW(V) finalisé pourra être réenregistré après un formatage complet. Cette opération effacera toutes les données contenues sur le disque!

Après création d'un Top Menu, un DVD+RW devient un DVD-V.

DVD-RW	-RW(V)	Finaliser		Formater	DVD-RW	-RW(V)
Sur l'appareil enregistreur						
Après finalisation, les films ne peuvent plus être modifiés.						
Enregistrement avec ce Recorder		Lecture sur un autre appareil				
Enregistrement avec un autre appareil		Lecture sur ce Recorder				

Formats de disque



DVD-R DL: Format DVD-Video +R DL : Format +VR		
	DVD-R DL 8,5 Go 12 cm inscriptible	-R DL
--	+R DL 8,5 Go 12 cm inscriptible	+R DL

	DVD-RW (Format DVD-VR) uniqu. lisible	-RW(VR)
	DVD-Video uniqu. lisible	DVD-V
	DVD-Audio uniqu. lisible	DVD-A
	CD CD-R/RW uniqu. lisible	CD
	Video CD CD-R/RW uniqu. lisible	VCD

Codes régionaux



**DVD-Video
uniquement**

Cet appareil permet de visionner les DVD-Videos portant les codes 2 et ALL. Ce code figure à l'arrière de l'appareil. Angleterre et Europe continentale: 2.

Disques de lecture et d'enregistrement

DVD-R DL/+R DL (Double Layer DVD / Dual Layer DVD)

Les données sont enregistrées sur deux couches superposées, ce qui offre une capacité de stockage plus importante. Si le laser change de couche (layer) au cours de la lecture, de brèves distorsions de l'image et du son peuvent apparaître.

Si l'espace disponible sur la première couche n'est pas suffisant pour enregistrer un titre dans son intégralité, la suite du titre sera enregistrée sur la seconde couche. Lors de la lecture d'un titre enregistré sur deux couches, l'appareil passe automatiquement d'une couche à l'autre et reproduit le titre comme un titre tout à fait standard.

Cet appareil ne permet pas d'enregistrer directement sur un DVD-R DL/+R DL. Vous pouvez en revanche enregistrer sur le disque dur puis copier votre enregistrement sur le disque.

Après finalisation, ces formats ne pourront être lus que sur des lecteurs compatibles DVD-R DL/+R DL/+RW.

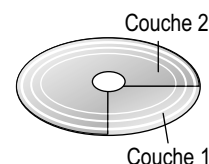

Disque de lecture

Un DVD-RW enregistré sur un autre enregistreur DVD sera lu par cet appareil au format DVD-VR. Les émissions limitées à un seul enregistrement ne pourront être lues que si elles ont été enregistrées sur un disque compatible CPRM. Si vous formatez le disque, vous pouvez l'enregistrer et le lire sur cet appareil au format vidéo DVD.

Disques vidéo et musicaux en haute qualité.

Disques musicaux en qualité numérique. Lecture en stéréo.

DivX, enregistrements musicaux et audio, musique au format MP3, images au format JPEG et TIFF.

Enregistrement musicaux et vidéo.
SVCD en conformité avec la norme IEC62107.

DivX **MP3** **JPEG** Vous pouvez lire les données aux formats DivX, MP3 et JPEG/TIFF à partir d'un CD-R, CD-RW ou DVD-R finalisé. Vous devez arrêter la session après l'enregistrement. Toutefois, la lecture pourra être problématique selon les conditions dans lesquelles le disque aura été enregistré.

Certains DVD-Audio en son multicanal sont conçus de telle sorte par l'éditeur qu'il est impossible de procéder à une conversion abaissant de tout le disque ou de certaines parties du disque. Selon le type de disque, le code régional et les conditions d'enregistrement, il pourra arriver dans certains cas que vous ne puissiez pas lire les disques mentionnés. Pour de plus amples informations, reportez-vous à la pochette du disque en question.

Disques non lisibles

- 2,6 Go et 5,2 Go DVD-RAM, 12 cm.
- 3,95 Go et 4,7 Go DVD-R pour Authoring.
- DVD-R enregistrés au format DVD-Video (VR).
- DVD-R (V), DVD-R DL, DVD-RW(V), +R, +R DL enregistrés sur un autre appareil mais non finalisés.
- Blu-ray, DVD-ROM, +R (8 cm), CD-ROM, CDV, CD-G, Photo-CD, CVD, SACD, MV-Disc, PD, "Chaoji VCD" disponibles dans le commerce, dont les CVD, DVCD et SVCD, non conformes à la norme IEC62107, etc.

Manipulation des disques



N'insérez que des disques de forme circulaire.



Ne touchez pas la surface d'enregistrement des disques.

Disques à Cartridge RAM

Si le dispositif de protection est activé, vous ne pourrez ni enregistrer sur le disque, ni modifier ou effacer son contenu.

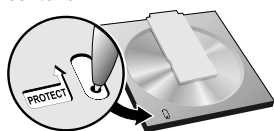

Protection de la Cartridge

Sortez les disques de 8 cm de leur cartouche avant de les insérer dans cet appareil.

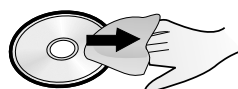

Si la surface d'un disque ne disposant pas de cartridge ou ayant été sorti de sa cartridge présente des rayures, salissures, poussières ou traces de doigt, celles-ci risquent de compromettre l'enregistrement, l'édition ou la lecture du disque. De tels désagréments peuvent persister même après que le disque a été réintroduit dans sa cartridge.

Remarque: n'écrivez que sur la face du disque portant une inscription. Pour cela, employer impérativement un feutre doux à base d'huile. N'utilisez pas de stylo à bille ni de crayon à pointe dure. Ne collez aucune étiquette ni autocollant sur le disque. Lorsque vous n'utilisez pas un disque, rangez-le soigneusement dans son boîtier ou sa cartridge.

Nettoyage des DVD-RAM

Nettoyez le disque à l'aide d'un nettoyant spécifique pour DVD-RAM (en option) et lisez attentivement la notice d'utilisation de ce produit avant de vous en servir. Il est possible que vous ne puissiez pas enlever certaines rayures profondes ou salissures persistantes si bien que même après nettoyage, vous ne pourrez pas lire, enregistrer ou éditer les disques en question. Dans ce cas, ne les utilisez plus. N'employez pas d'essence, alcool, eau, spray de nettoyage, produits de nettoyage ménagers ni autres produits solvants.

Nettoyeur pour lentille DVD (RP-CL720E)

Modèles compatibles : Uniquement pour les DVD Recorders Panasonic. NE PAS utiliser ce nettoyeur avec tout autre appareil DVD Panasonic ni avec les appareils DVD d'autres marques, car cela risquerait d'endommager l'appareil.

Nettoyage des DVD-Videos, Video-CDs et CDs

Essuyez-les à l'aide d'un chiffon humide puis avec un chiffon sec.

Carte SD



-- **Carte mémoire SD** SD
Carte miniSD™
Carte multimédia
 de 8 Mo à 2 Go (maximum)
 images

La capacité de stockage réellement disponible peut être légèrement inférieure à la capacité de la carte.



Les Cartes miniSD™ devront être insérées dans l'adaptateur fourni avec la carte.



Ne mettez pas les doigts sur les contacts de la Carte mémoire



Protection contre l'écriture

Veiller à ne pas laisser les Cartes mémoire de petit format, telles que les Cartes SD, à portée des enfants. Consulter immédiatement un médecin en cas d'ingestion d'une carte.

Utilisez une Carte SD pour lire et transférer (copier) les photos prises par ex. à partir d'un appareil photo numérique. Les images animées en MPEG2 peuvent être copiées sur le disque dur ou sur DVD-RAM. Il n'est pas possible de lire directement les images animées MPEG2 à partir de la Carte SD.

Si la Carte SD a été formatée sur un autre appareil, il est possible que vous ne puissiez pas l'utiliser dans cet appareil. Si c'est le cas, reformatez la carte avec votre appareil.

Attention : le formatage de la carte effacera toutes les données qu'elle contient.

Insertion de la Carte SD

Pour ouvrir le cache, appuyez sur la partie en relief.

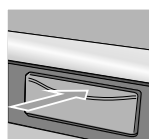

Introduisez la carte et poussez jusqu'à ce qu'elle s'enclenche.

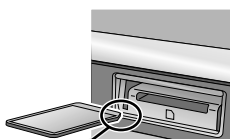

Inscription vers le haut et coin tronqué à droite.

Retrait de la Carte SD

Exercez une pression au centre de la carte, puis retirez-la horizontalement.

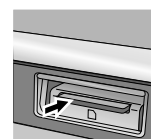

Fermeture du cache
 Pressez vers le bas.

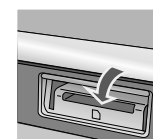

Lorsque la mention SD clignote à l'écran de l'appareil, cela signifie que l'appareil est en train de lire la carte ou d'enregistrer sur celle-ci. Si c'est le cas, n'éteignez pas l'appareil et n'essayez pas de retirer la carte du lecteur, à défaut de quoi vous pourriez perdre les données qu'elle contient ou provoquer un dysfonctionnement.

Si la protection en écriture de la Carte SD est activée, vous ne pouvez ni enregistrer, ni modifier ou supprimer le contenu de la carte.

Cet appareil prend en charge les Cartes mémoire SD formatées à partir de systèmes FAT 12 et FAT 16 (conforme aux spécifications Carte mémoire SD).

Informations complémentaires disponibles sur l'Internet à l'adresse suivante :

<http://panasonic.co.jp/pavc/global/cs>

- › miniSD™ est une marque commerciale de l'Association de Carte SD.
- › Le logo SD est une marque commerciale.

Disque dur (HDD) 
DMR-EX75 160 Go
DMR-EX85 250 Go
réinscriptible



Disque dur

Le disque dur est un support d'enregistrement provisoire.

Votre HDD (Hard Disk Drive/disque dur) est un enregistreur de haute précision possédant une très grande capacité d'enregistrement et capable d'enregistrer à très grande vitesse. L'enregistrement s'effectue au format DVD vidéo (VR). 

Vous avez la possibilité de modifier ou de supprimer des films entiers ou certaines scènes. La suppression permet de libérer l'espace mémoire précédemment occupé par les données du film en question. La création de listes de lecture n'affecte en rien l'espace mémoire disponible.

Outre la fonction TIME SLIP, l'appareil prend également en charge le son bicanal et le format 16:9.

Le disque dur se met automatiquement en veille (SLEEP) si aucune fonction n'est actionnée durant plus de 30 minutes et si aucun disque n'est inséré dans le lecteur. Lors de la mise en marche et de l'extinction ou durant l'état de veille, vous pouvez percevoir un bruit étrange. Ceci est tout à fait normal.

Votre disque dur constitue un support d'enregistrement provisoire et ne doit pas être utilisé comme support de stockage permanent de vos enregistrements. Utilisez donc votre disque dur pour visionner vos enregistrements provisoires, pour les éditer et pour transférer vos enregistrements sur disque. Si vous constatez des dysfonctionnements, enregistrez l'intégralité de votre disque dur sur un autre support (disque). Adressez-vous alors à votre service après-vente, avec votre appareil. Il est impossible de sauver les enregistrements stockés sur un disque dur endommagé.

L'appareil ne doit pas être déplacé ni exposé aux vibrations ou chocs. A défaut de quoi le disque dur risquerait d'être endommagé.

Ne débranchez pas le cordon d'alimentation en cours d'enregistrement ou de lecture, vous risqueriez de perdre des données.

La fumée de cigarette, les sprays anti-insectes et toute autre vapeur ne doivent pas pénétrer à l'intérieur de l'appareil ; cela risquerait de provoquer des dysfonctionnements.

Ne posez pas le DVD Recorder sur un autre appareil dégageant de la chaleur.

N'installez pas l'appareil à un endroit où de la condensation est susceptible de se former. Sont par ex. à exclure :

- les pièces où l'humidité de l'air est élevée
- l'exposition directe au flux d'air d'un appareil de climatisation
- les pièces où les fluctuations de température sont très importantes

Lorsqu'il y a condensation, de l'humidité se forme sur une surface froide exposée à un changement brusque de température. Cette condensation (fines gouttelettes d'eau) peut endommager le disque dur ainsi que d'autres pièces à l'intérieur de l'appareil.

Dans ce cas, n'allumez pas l'appareil et attendez deux à trois heures que la condensation se soit évaporée.

Si vous voulez installer l'appareil dans une autre pièce

- Eteignez l'appareil. Attendez que la mention « BYE » disparaisse de l'écran.
- Débranchez le cordon d'alimentation.
- Ne soulevez l'appareil que lorsqu'il est totalement arrêté (après env. 2 minutes) car le disque dur continue de tourner quelques instants après l'extinction.

Panasonic ne se porte pas garant des problèmes directs ou indirects pouvant occasionner des pertes d'enregistrements ou de contenus (données) édités et ne garantit pas le parfait fonctionnement des contenus enregistrés ou édités. Cela vaut également pour toute réparation de l'appareil (concerne également les pièces n'ayant pas de relation avec le disque dur). Aucun remplacement des enregistrements perdus ou disques détériorés ne sera assuré.

Insérez le disque, inscription vers le haut.
S'il s'agit d'un disque double face, insérez-le de sorte que la face que vous souhaitez visionner soit orientée vers le haut.

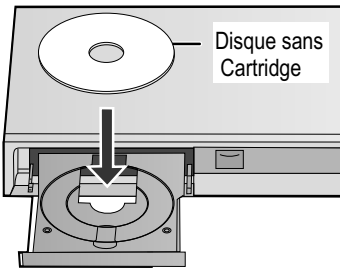

Insérer les disques Cartridge dans le sens indiqué par la flèche, étiquette vers le haut



Saisie directe avec les touches numérotées

5: 0 5 15: 1 5
5: 0 0 5 15: 0 1 5
5: 0 0 0 5 15: 0 0 1 5

Préparation

- Allumez votre téléviseur puis choisissez le canal AV.
- Allumez votre DVD Recorder et sélectionnez le lecteur souhaité DVD/HDD avec **DRIVE SELECT**.
- Appuyez sur le bouton **OPEN/CLOSE** ▲ de l'appareil pour ouvrir le tiroir de chargement des disques.
- Placez un disque dans le tiroir et fermez-le.
La lecture du disque peut prendre un certain temps.

▶ Lecture

- Appuyez sur **PLAY** ▶ pour lancer la lecture.
La lecture commence par le dernier titre enregistré.

-R -R DL -RW(V) +R +R DL +RW La lecture d'un disque s'interrompt dès le démarrage d'un enregistrement programmé.

Lecture d'un titre donné

- Pendant la lecture, sélectionnez le titre, chapitre ou morceau souhaité à l'aide des touches numérotées puis validez par **ENTER**.

[DVD-A] Lorsque l'écran de veille est activé, vous pouvez entrer un numéro de groupe. Sur certains disques, cette fonction n'est disponible que lorsque la lecture est arrêtée.

La lecture démarre automatiquement

[DVD-A] [DVD-V] [VCD]

La lecture débute toujours en début de disque. Si le disque dispose d'un menu, il sera affiché. L'utilisation du menu du disque dépend du disque en question. Il est possible que certaines des fonctions décrites ici ne puissent pas être exécutées. En effet, cela dépend de la structure du disque établie par l'éditeur.

- Avec un VCD, sélectionnez le numéro du titre désiré à l'aide des touches numérotées.
- Avec un DVD-A/DVD-V, sélectionnez un titre avec ▲▼◀▶ ou les touches numérotées et validez par **ENTER**.

Pour revenir au menu du disque, utilisez les touches suivantes:
DVD-V: **SUB MENU**, DVD-A: **DIRECT NAVIGATOR**, VCD: **RETURN**

Si Ⓞ apparaît sur le téléviseur, cela signifie que l'appareil ou le disque interdit la fonction souhaitée.

Sélectionner les programmes/titres à visionner

La touche **DIRECT NAVIGATOR** vous permet d'appeler le menu en cours de lecture, d'enregistrement ou à partir de la position **STOP**.

- Appuyez sur **DIRECT NAVIGATOR**.
- Avec ▲▼◀▶, sélectionnez le titre souhaité et confirmez votre choix avec **ENTER**.
La lecture est lancée.
- Pressez **RETURN** pour quitter le menu.
Pour accéder aux autres pages, utilisez **SKIP** ◀◀ Précéd. ou ▶▶ Suiv.

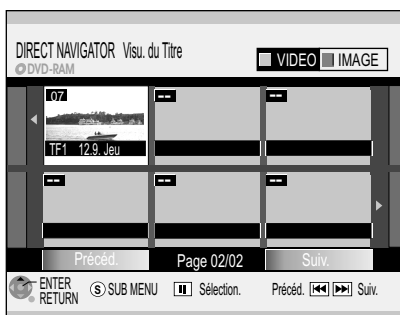

Auto Finaliser

-R -RW(V) +R -R DL +R DL

Avant d'éjecter un disque non finalisé, l'appareil vous proposera toujours une finalisation automatique. Si le disque n'est pas finalisé, vous ne pourrez le lire que sur ce DVD Recorder.

- Pressez le bouton **OPEN/CLOSE** ▲ de l'appareil.
- Appuyez ensuite sur le bouton **REC** de l'appareil pour lancer la finalisation.
- Une fois l'opération terminée, le disque est automatiquement éjecté.
Il pourra maintenant être lu par n'importe quel autre lecteur DVD.
- Si vous ne voulez pas finaliser le disque, appuyez une nouvelle fois sur le bouton **OPEN/CLOSE** ▲ de l'appareil.

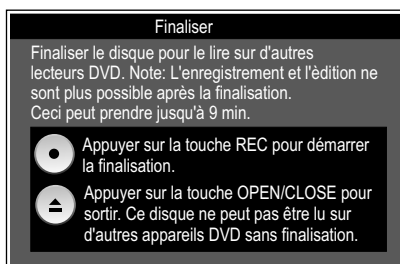





Suspendre la lecture



- Appuyez sur **PAUSE**  pour interrompre la lecture.
- Appuyez de nouveau sur **PAUSE**  pour reprendre la lecture.



Arrêter la lecture

- Appuyez sur **STOP** .
- La lecture s'arrête, l'image TV s'affiche de nouveau à l'écran.
- Lors de la lecture de DVD-A, DVD-V, VCD ou CD, pressez deux fois de suite sur **STOP**  pour revenir à l'image TV.

Mémorisation de la position de lecture



- En cours de lecture, appuyez sur **STOP** . L'appareil mémorise la position.
- Appuyez sur **PLAY**  pour reprendre la lecture là où vous l'aviez interrompue.
- Pour annuler cette fonction, pressez **STOP**  plusieurs fois de suite. Cette fonction n'est pas disponible si vous avez lancé la lecture à partir de DIRECT NAVIGATOR ou d'une Listes de Lecture.



SLOWSEARCH

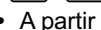

Ralenti

Pas pour 





- A partir de la position **PAUSE**, appuyez sur **SLOW/SEARCH** .
- La vitesse peut être réglée sur 5 paliers. Avec certains formats de disque, la fonction **PAUSE** s'active automatiquement au bout de 5 minutes.
- Appuyez sur **PLAY**  pour reprendre la lecture normale.

 En lecture avant uniquement  Images animées uniquement.

SLOWSEARCH

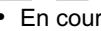

Avance rapide

- En cours de lecture, appuyez sur **SLOW/SEARCH** .
- La vitesse de lecture augmente d'un palier à chaque nouvelle pression de la touche, jusqu'au 5e et dernier palier.    3 paliers maxi.
- Appuyez sur **PLAY**  pour reprendre la lecture à vitesse normale.

Le son n'est reproduit que jusqu'au premier palier de lecture accélérée.

Pas pour 



Sur les DVD-Audio (sauf images animées), CD et MP3, le son est reproduit à toutes les vitesses de lecture avant accélérée.

CREATE CHAPTER



Morcellement d'un enregistrement en chapitres

 

- En cours de lecture, appuyez sur **CREATE CHAPTER**.
- En cours de lecture, appuyez sur  **SKIP** ou **SKIP**  pour sauter un chapitre.

SKIP

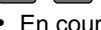

Sauter

- En cours de lecture ou à partir de la position **PAUSE**, appuyez sur **SKIP**  pour sauter des chapitres, titres ou images.
- Sur DVD-R (DivX) et CD (DivX) vous ne pouvez sauter que vers l'arrière.

MANUAL SKIP





MANUAL SKIP



Pas pour 

- En cours de lecture, appuyez sur **MANUAL SKIP**.
- La lecture se poursuit env. 30 secondes plus loin.

Lecture image par image

Pas pour 

- A partir de la position **PAUSE**, appuyez sur .
- A chaque nouvelle pression, l'image suivante/précédente s'affiche.
- Appuyez sur **PLAY**  pour poursuivre la lecture.

 En lecture avant uniquement.  Images animées uniquement.

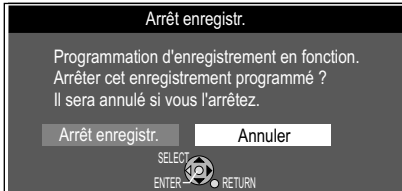
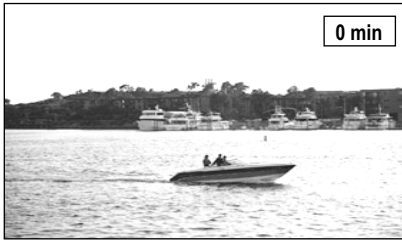

TIME SLIP

TIME SLIP

Pas pour

- En cours de lecture, appuyez sur **TIME SLIP**.
- Avec **▲▼** sélectionnez la durée que vous souhaitez sauter ou revenir en arrière. A chaque nouvelle pression de touche, la durée augmente ou diminue d'une minute. Pour les enregistrements de plus de 10 minutes, une pression prolongée sur la touche permet d'augmenter ou de diminuer la durée par paliers de 10 minutes.
- Appuyez sur **ENTER** pour valider la durée choisie.

Lecture différée

Vous pouvez lancer la lecture pendant que l'appareil poursuit l'enregistrement. Vous pouvez donc visionner l'enregistrement à partir du début sans avoir à interrompre l'enregistrement.

- Appuyez sur **STOP ■** pour arrêter la lecture.
- Après 2 secondes, appuyez de nouveau sur **STOP ■** pour arrêter l'enregistrement. S'il s'agit d'un enregistrement programmé, sélectionnez [Arrêt enregistr.] avec **◀**, puis validez par **ENTER**.



Quick View (PLAY/x1.3)

Vous permet d'augmenter la vitesse de lecture sans déformation du son.

- En cours de lecture, appuyez sur **PLAY ►** et maintenez la pression.
- Appuyez de nouveau sur **PLAY ►** pour revenir à une vitesse de lecture normale.

En cas de raccordement numérique, la sortie s'effectue en PCM.

Quick View s'interrompt si vous appuyez sur **PAUSE ||** ou si la lecture d'une émission non enregistrée en Dolby Digital commence. Quick View ne fonctionne pas en cas d'enregistrement et de lecture simultanés en mode XP ou FR.

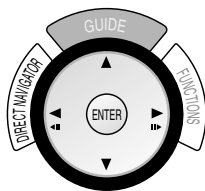

Fonctions possibles du HDD/DVD-RAM durant la lecture

DVD PLAY ►

REC

REC

HDD PLAY ►

REC

REC

Enregistrement et lecture simultanés

Vous pouvez lire un titre pendant que vous enregistrez un autre.

- En cours d'enregistrement direct ou programmé, appuyez sur **DIRECT NAVIGATOR**. Le menu Visu du Titre apparaît.
- Avec **▲▼◀▶**, sélectionnez un titre et validez avec **ENTER**. La lecture du titre choisi commence.
- Pour arrêter la lecture, pressez **STOP ■**. La lecture ne gêne en rien les enregistrements programmés lorsque l'appareil est en veille d'enregistrement . Ces derniers s'effectueront aux horaires prévus.

Changement du Canal audio

AUDIO

Pour les formats de disque RAM, -RW(VR), -R(DivX), CD(DivX), VCD, HDD

- En cours de lecture, appuyez sur **AUDIO**.

DISPLAY

Pour les formats de disque DVD-A, DVD-V

- En cours de lecture, appuyez sur **DISPLAY**.

- Selon le disque, sélectionnez le Canal audio ou la Bande sonore.

LR ⇒ L ⇒ R
↑

Nombre maximal de titres pouvant être enregistrés							
HDD	RAM	-R	-RW(V)	-R DL	+R	+RW	+R DL
500			99				49

Les programmes au format 16:9 sont enregistrés au format 4:3.
Sur HDD/RAM, l'enregistrement s'effectue au format 16:9.

Vous pouvez visionner les titres au format PAL ou NTSC sur les TV suivantes :

Système TV	Disque	Oui/Non
Multisystème	PAL	Oui
	NTSC	Oui
NTSC	PAL	Non
	NTSC	Oui
PAL	PAL	Oui
	NTSC	Oui (PAL60)

Disques pouvant être utilisés pour l'enregistrement

Réinscriptibles			Inscriptibles			
RAM	-RW	+RW	-R	+R	-R DL	+R DL
x2	x1	x2.4	x1	x2.4	x4	x2.4
x3	x2	x4	x4	x4		
x5	x4	x8*	x8	x8		
	x6		x16	x16		

* Seule la lecture est possible

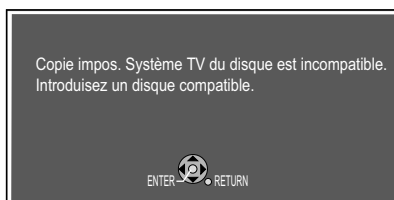

Avant l'enregistrement

Cet appareil vous permet d'enregistrer sur DVD-RAM, DVD-R, DVD-RW(V), -R DL, +R DL, +R, +RW et HDD. Les DVD-R/-RW(V) sont les supports les plus largement utilisés. Sur disques, l'enregistrement s'effectue au format DVD-Video. Ce format est compatible avec la majorité des DVD-Videoplayer et lecteurs DVD-ROM informatiques.

Protection du disque

Protégez vos enregistrements contre tout effacement involontaire.

Si vous avez activé la protection, désactivez-la avant de modifier le disque.

La plupart des DVD-V disponibles dans le commerce sont équipés d'une protection antipiratage qui ne vous permet pas de les copier.

CPRM (Content Protection for Recordable Media)

RAM **HDD**

Cet appareil est compatible avec le système antipiratage CPRM pour supports enregistrables. Si vous utilisez un disque compatible CPRM, vous pourrez enregistrer une seule copie d'un programme diffusé en numérique. Les programmes diffusés avec le système antipiratage ne peuvent pas être enregistrés sur DVD-R ni 2,8 Go DVD-RAM.

HDCP (High Bandwidth Digital Content Protection) est un système de protection contre la copie transmis par connexion HDMI et en partie par DVI (Digital Visual Interface). Pour la lecture, les appareils doivent être capables de décrypter cette protection.

Formatage

68

Si vous possédez une disque non formatés, vous devez les formater avant le premier enregistrement. Le formatage permet de préparer les supports tels que les DVD-RAM inscriptibles pour l'enregistrement. Durant cette opération, toutes les données contenues sur les disques sont définitivement effacées.

Concernant l'enregistrement

L'enregistrement s'effectue dans les plages libres. Si le disque est plein, vous devrez effacer des enregistrements ou utiliser un disque/HDD neuf.

L'enregistrement ou la lecture en continu des deux faces d'un disque à double face n'est pas possible. A la fin d'un enregistrement, il faut env. 30 secondes à l'appareil pour enregistrer toutes les données de gestion.

Dans certains cas, les signaux sonores numériques ne sont pas enregistrés dans leur format d'origine. Les émissions diffusées en numérique et limitées à un seul enregistrement ne peuvent être enregistrées que sur des DVD-RAM de 12 cm.

L'enregistrement simultané sur disque dur et DVD est impossible. Le disque dur interne peut enregistrer jusqu'à 284 heures (DMR-EX75) / 443 heures (DMR-EX85) en mode [EP (8heures)].

HDD Les enregistrements longs et sans interruption sont segmentés en séquences de 8 heures.

Il n'est pas possible d'enregistrer au format NTSC sur un disque comportant déjà des enregistrements au format PAL et inversement. Dans un tel cas, un avertissement vous l'indique.

Durée d'enregistrement restante sur le disque dur

Cet appareil enregistre avec un système de compression des données (VBR - Variable bit rate). La longueur de l'enregistrement programmé est ajusté en fonction des données vidéo à enregistrer. C'est la raison pour laquelle des divergences peuvent apparaître entre l'affichage de la durée d'enregistrement restante et la longueur d'enregistrement restante. Si l'espace disponible est insuffisant pour l'enregistrement, effacer les anciens titres du disque dur.

La suppression de listes de lecture ne permet pas d'augmenter l'espace disponible.

Enregistrement d'un titre d'une durée de 90 minutes sur un disque d'une capacité de stockage de 4,7 Go.

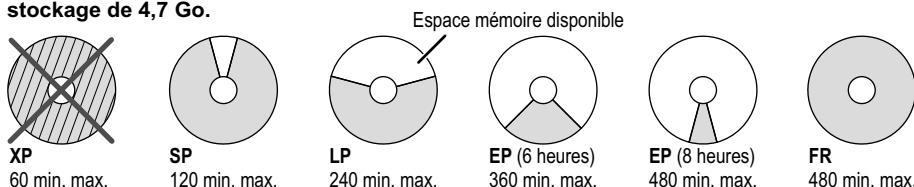
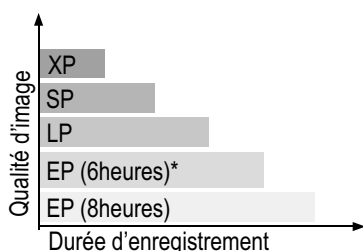

* Uniquement si au menu Configuration, l'option Temps d'Enr. en mode EP est réglée sur [EP (6heures)].

Un titre de 90 minutes ne peut pas être enregistré en mode XP.

En mode FR, l'espace mémoire disponible est utilisé de manière optimale et le titre est enregistré dans la meilleure qualité d'image possible.

Préparation

DVD: insérez un disque.

Si la protection contre l'écriture est active, désactivez-la.

RAM

- Avec **DRIVE SELECT**, sélectionnez le lecteur HDD ou DVD.

Remarque concernant le HDD : si vous envisagez de copier ultérieurement en mode Rapide un titre enregistré, avant de procéder à l'enregistrement, sélectionnez au menu Configuration le réglage [Copie en mode Rapide - Oui].

63

Veillez consulter à ce sujet les informations relatives à la copie en mode Rapide en page 50.

REC

● REC Enregistrement

- Appuyez sur **● REC** pour lancer l'enregistrement.
Une fois l'enregistrement terminé, il faut quelques temps à l'appareil pour traiter les informations de gestion.

PAUSE

|| PAUSE Suspendre l'enregistrement

- Appuyez sur **PAUSE ||** pour suspendre l'enregistrement.
- Appuyez de nouveau sur **PAUSE ||** ou **● REC** pour reprendre l'enregistrement.
Le titre ne sera pas morcelé.

Enregistrement d'émissions TV sur HDD/DVD

- Sélectionnez l'émetteur avec **CH** \diamond ou les touches numérotées.
- Sélectionnez le mode d'enregistrement avec **REC MODE**.
Une nouvelle pression de la touche permet de passer de SP, LP, EP et XP.
- Appuyez sur **● REC** pour lancer l'enregistrement.
- Appuyez sur **STOP ■** pour arrêter l'enregistrement.
Si vous poursuivez tout de suite l'enregistrement, un nouveau titre sera créé.
- Appuyez de nouveau sur **● REC** pour poursuivre l'enregistrement.
Vous ne pouvez changer de canal ou de mode d'enregistrement qu'à partir de PAUSE. L'émission sera alors enregistrée comme titre séparé.

HDD **RAM** **AUDIO** vous permet de changer le canal audio reçu en cours d'enregistrement, cela n'affectera pas le canal audio enregistré.

REC MODE

□ REC MODE Changement de mode d'enregistrement

- A partir de la position **PAUSE** ou **STOP**, appuyez sur **REC MODE**.
Chaque nouvelle pression vous fait passer de SP, LP, EP et XP.
A chaque changement, la suite de l'enregistrement constituera un nouveau titre.

RAM Si vous choisissez le mode [EP (8heures)], il est possible que la lecture soit impossible sur des DVD-Player compatibles DVD-RAM.

Choisissez de préférence le mode [EP (6heures)].

63

Durées approximatives d'enregistrement en heures

	HDD		DVD-RAM		DVD-R (4,7 Go)	DVD-R DL /+R DL (8,5 Go)	
	(160 Go) DMR-EX75	(250 Go) DMR-EX85	(4,7 Go)	(9,4 Go) à double face		-R DL	+R DL
XP	36	55	1	2	1	1:45	1:45
SP	70	111	2	4	2	3:35	3:35
LP	138	222	4	8	4	7:10	7:10
EP (6heures)	212	333	6	12	6	10:45	
EP (8heures)	284	443	8	16	8	14:20	

Fonctions possibles du DVD/HDD durant l'enregistrement

DVD REC ●

HDD PLAY

DVD PLAY **RAM**

HDD REC ●

HDD PLAY

DVD PLAY

Lecture de DVD/HDD pendant un enregistrement

HDD **RAM**

Pendant l'enregistrement, vous pouvez lancer le visionnement du programme depuis le commencement.

- En cours d'enregistrement direct ou programmé, appuyez sur **PLAY ►**.
L'enregistrement doit avoir commencé depuis plus de 2 secondes.

DVD/HDD: Cette fonction n'est pas possible avec Enreg. Flexible. En cas de modification du canal ou du mode d'enregistrement (XP, SP, LP, EP) au cours d'une interruption de l'enregistrement, la durée réglée sera effacée.

Saisie d'une durée d'enregistrement

Cette fonction n'est pas compatible avec les enregistrements programmés.

- En cours d'enregistrement, appuyez sur le bouton **REC** de l'appareil.
A chaque nouvelle pression du bouton, l'appareil indique successivement: OFF => 0:30 => 1:00 => 1:30 => 2:00 => 3:00 => 4:00 => OFF
- Si vous appuyez sur **STOP**, l'enregistrement s'interrompt et la durée précédemment réglée est effacée. Une fois l'enregistrement terminé, l'appareil s'éteint si aucune autre fonction n'est en cours sur le second lecteur.

DIRECT TV REC



Enregistrement TV immédiat

Si votre téléviseur est doté de la fonction Q Link vous pourrez enregistrer immédiatement l'émission TV que vous êtes en train de regarder. Aucun autre réglage n'est nécessaire. L'enregistreur commute automatiquement sur le canal correspondant.

- Pressez sur **DIRECT TV REC** pendant 3 secondes. L'enregistrement démarre sur le lecteur choisi.
- Pour arrêter l'enregistrement, appuyez sur **STOP**.

Enregistrement programé avec le téléviseur

Si votre téléviseur est équipé de la fonction Q Link et peut enregistrer par minuterie, vous pouvez exécuter un enregistrement programmé avec le téléviseur. 18

Pour cela, raccordez le DVD Recorder à votre téléviseur à l'aide d'un câble Péritel à 21 broches entièrement câblé.

- Programmez vos enregistrements sur votre téléviseur.
- Appuyez sur le bouton **DRIVE SELECT** du DVD Recorder pour sélectionner le lecteur.
- Mettez le DVD Recorder en veille.
Le téléviseur commandera alors le départ et la fin de l'enregistrement.
- Pour arrêter l'enregistrement, pressez **STOP**.

Si le DVD Recorder est en attente d'enregistrement par Timer ou EXT LINK, l'enregistrement ne pourra pas être lancé.

Si plusieurs enregistrements programmés se succèdent à bref intervalle, ils seront enregistrés comme un seul titre.

Enregistrement à partir d'un appareil externe, par ex. une caméra

- Raccordez l'appareil externe à la prise d'entrée AV3 située en façade de l'appareil.
- Choisissez l'une des deux possibilités de raccordement.
Le raccordement par câble S VIDEO et câble Audio (L/R) fournira la meilleure qualité. Cet appareil ne permet pas d'enregistrer des signaux à partir d'un PC.

Si la protection en écriture est activée, désactivez-la. RAM

- Avec **DRIVE SELECT**, sélectionnez le lecteur DVD et HDD.
- Avec **REC MODE**, sélectionnez le mode d'enregistrement.
- A partir de la position **STOP**, sélectionnez le canal d'entrée AV3 avec **INPUT SELECT**.
- Lancez la lecture sur l'appareil externe.
- Appuyez sur **REC** à l'endroit où vous souhaitez faire débuter l'enregistrement.
- Pour arrêter l'enregistrement, appuyez sur **STOP**.

Raccordement à AV3 (par ex. caméscope) Si la sortie audio de l'autre appareil est en mono, raccordez-le à la prise L/MONO. Les canaux droit et gauche seront tous les deux enregistrés.

Choix de la Bande sonore à enregistrer dans le cas des émissions diffusées en bicanal

Pas pour HDD RAM

Canaux analogiques :

64

- Avant l'enregistrement, au menu Configuration, sélectionnez le réglage Audio - Sélection Audio Bilingue [M1] ou [M2]. S'il s'agit d'un appareil externe, sélectionnez sur celui-ci, avant l'enregistrement, [M1] ou [M2]. Si le signal de sortie transmis par l'appareil externe est un signal NTSC, au menu Configuration, réglez le Système TV sur [NTSC].

Canaux numériques :

- Pressez **DISPLAY** et sous Audio, sélectionnez l'option [Audio Multi DVB]. 71

Enregistrement d'émissions en son bicanal

Sur DVD-RAM et HDD, les deux canaux d'une émission diffusée en bicanal sont enregistrés. Au cours de la lecture, **AUDIO** vous permet de commuter entre les deux Bandes sonore enregistrées.

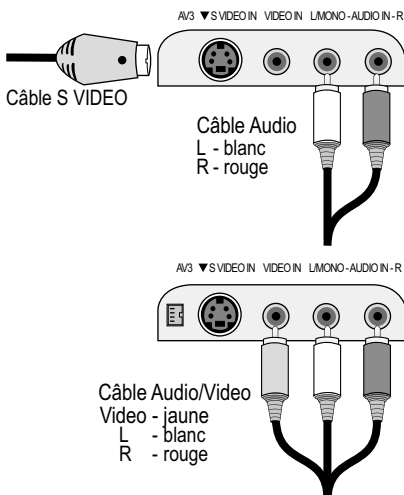

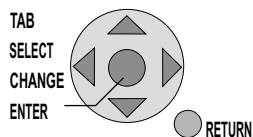
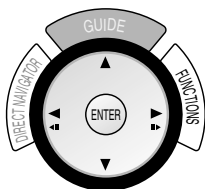

TAB: sélectionner un sous-menu avec ▲▼◀▶

SELECT: sélectionner un réglage ou une option.

CHANGE: modifier l'option

ENTER: sélectionner ou mémoriser un réglage.

RETURN: retour à l'écran précédent.
Quitter un menu.

Le menu **FUNCTIONS** vous permet d'accéder aux fonctions principales de l'appareil. Les illustrations montrent des menus DVD-RAM. Les commandes de menu peuvent varier en fonction des disques ou des différents supports.

- Appuyez sur **FUNCTIONS**. Durant l'enregistrement direct ou programmé, certains menus apparaissent grisés et ne peuvent pas être activés.
- Avec ▲▼, choisissez un menu et validez par **ENTER**.
- Sur la page suivante, choisissez [Vers Autres] avec ▲▼ et validez par **ENTER**. Utilisez **RETURN** pour revenir à la première page.
- Appuyez sur **FUNCTIONS** pour quitter le menu de sélection.

Lecture	Menu DIRECT NAVIGATOR	
Enregistrement	Menu GuideTV	
Supprimer	Menu SUPPRIMER Navig.	
Copier	Menu Navigateur COPIE	
Enreg. programmé	Programmation d'enregistrements au menu Enreg. programmé	
Enreg. ShowView	Menu Enregistrement ShowView	
Copie Avancée.	Menu Copie Avancée.	
Cop. Toutes Images	Copie d'images (si utilisation d'une carte SD)	
Listes de lecture	Menu Listes de lecture	
Enreg. Flexible	Enregistrement en mode FR	
Enreg. DV Auto	Enregistrement du signal DV	
Configuration	Modification des préreglages de l'appareil	
Gestion HDD	Suppression de tous les titres et formatage du disque dur	
Gestion DVD	Formatage et finalisation de disques, protection en écriture	
Gestion Carte	Formatage de Cartes SD	

Vous ne pouvez pas appeler le menu **FUNCTIONS** pendant la lecture. Arrêtez la lecture en pressant **STOP** ■.

Remarques concernant les menus

Choix d'un titre ou chapitre

- Sélectionnez un titre ou chapitre avec ▲▼◀▶ ou 0-9.

Sélectionner d'autres pages

- Avec ▲▼◀▶, sélectionnez [Précéd] ou [Suiv.t] et validez par **ENTER**.

Annuler une fonction

- Selon la commande, choisissez [Non] ou [Annuler] avec ▲▼◀▶ et validez par **ENTER**.
Vous pouvez également annuler une fonction avec **RETURN**.

Lancer la lecture

- Pour lancer la lecture du titre ou chapitre choisi, appuyez sur **ENTER**.

Pour une manipulation plus rapide

Outre les fonctions de lecture accélérée, au ralenti et image par image, les menus vous proposent d'autres fonctions plus rapides.

PAUSE II et **SKIP** ◀▶▶▶ vous permettent de sauter en début/fin d'un titre/chapitre.

SKIP ◀▶▶▶, **SLOW/SEARCH** ◀▶▶, **TIME SLIP**, **MANUAL SKIP** ou ◀▶ vous permettent de retrouver la position d'un index.

SKIP ◀▶▶▶ vous permet de passer d'un index à un autre.

Edition de plusieurs éléments

Vous avez la possibilité d'éditer plusieurs chapitres ou titres simultanément.

Les fonctions telles que Copie, Protection et Supprimer sont identifiées par le symbole .

- Avec ▲▼◀▶, sélectionnez le titre désiré puis appuyez sur **PAUSE II**. Une coche apparaît. Pour sélectionner d'autres titres, procédez de la même façon.
- Pour annuler une sélection, appuyez de nouveau sur **PAUSE II**.

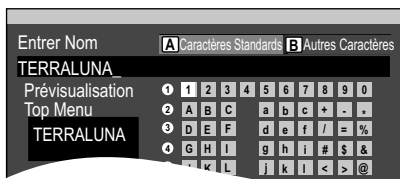
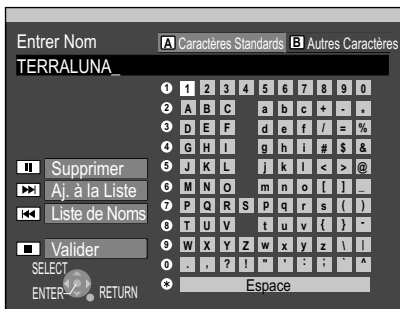

Prévisualisation Top Menu

Si dans DIRECT NAVIGATOR vous choisissez l'option Entrer Nom, vous verrez s'afficher en plus Prévisualisation Top Menu. La représentation ultérieure du titre s'affiche. Le cas échéant, ajoutez des espaces, tirets ou traits d'union pour que le titre soit affiché à votre convenance.



Saisie de texte

HDD | RAM | -R | -R DL | -RW(V) | +R | +R DL | +RW | SD

Dans les différents menus et au cours de la programmation des enregistrements, vous pouvez saisir le nom des programmes ou titres de disques.

Saisie d'un titre ou nom de disque via le menu

- Avec **▲▼◀▶**, sélectionnez la lettre souhaitée et validez par **ENTER**.
L'insertion d'espaces, de tirets ou traits d'union vous permet de rédiger les titres à votre convenance. **PAUSE II** vous permet de supprimer une lettre.
- Appuyez sur **STOP ■** pour valider le nom/titre.
Les touches **ROUGE** et **VERT** vous permettent de commuter entre les [Caractères Standards] et les [Autres Caractères].

Saisie d'un titre à l'aide des touches numérotées, par ex. saisie de la lettre "R"

- Appuyez sur [7] pour accéder à la 7e ligne.
- Appuyez deux fois sur [7] pour sélectionner le "R" puis validez par **ENTER**.

Utiliser la Liste de Noms

Si vous enregistrez souvent les mêmes émissions, vous pouvez éviter d'en saisir à chaque fois le titre en le mémorisant dans la liste des titres.

Mémorisation d'un nom de disque ou titre dans la Liste de Noms

- Après saisie d'un titre, appuyez sur **SKIP ►►**.
- Dans l'écran suivant, sélectionnez [Ajouter] avec **◀** puis validez avec **ENTER**.

Transfert d'un nom de disque ou titre à partir de la Liste de Noms

- Avec **◀◀ SKIP**, appelez la Liste de Noms.
- Avec **▲▼◀▶**, sélectionnez le Nom de disque ou titre désiré, puis pressez **ENTER**.
- Appuyez ensuite sur **STOP ■** pour transférer le nom/titre.

Effacer un nom de disque ou titre de la Liste de Noms

- Avec **◀◀ SKIP**, appelez la Liste de Noms.
- Avec **▲▼◀▶**, sélectionnez le nom de disque ou titre désiré, puis pressez **SUB MENU**.
- Confirmez [Supprimer le nom] avec **ENTER**.
- Dans l'écran suivant, sélectionnez [Supprimer] avec **◀** et validez par **ENTER**.

Symboles

	Titre en cours d'enregistrement.
	Indique un enregistrement programmé.
	Un enregistrement programmé quotidien ou hebdomadaire a été arrêté. Ce symbole disparaît juste avant que ne démarre l'enregistrement programmé suivant.
	Le titre chevauche d'autres enregistrements.
	Le HDD/DVD était plein. Le titre n'a pas pu être enregistré.
	Impossible de visionner le programme car les données sont endommagées ou enregistrement impossible pour une autre raison.
	Titre protégé en écriture.
	Le programme était protégé contre la copie et le titre n'a pas pu être enregistré.
	Le titre a été dévié du DVD vers le disque dur.
	Titre avec restriction à une seule copie.
HDD	Titre enregistré sur le disque dur.
DVD	Titre enregistré sur DVD.
	Remplacement automatique du titre.
	Titre sélectionné.
	Titres et listes de lecture pouvant être copiés en mode Rapide sur DVD-R, etc., mais pas sur +R, +R DL, ni +RW.
	Titres et listes de lecture pouvant être copiés en mode Rapide sur DVD-R, etc.
	Ce titre prévu pour une copie unique sera effacé après copie.
	Titres ou listes de lecture avec images fixes (les images fixes ne peuvent pas être copiées).
	Le titre ou la liste de lecture a été enregistré(e) par un autre Système TV que celui actuellement choisi sur l'appareil. Les titres et listes de lecture portant ce symbole ne peuvent pas être joués.
	Pour lire ce titre/cette liste de lecture, vous devez changer votre Système TV.

FUNCTIONS



Lecture



DIRECT NAVIGATOR

Changer d'affichage

Touche **ROUGE** : Visu. du Titre - VIDEO
Touche **VERTE** : Visualisation Album - IMAGE

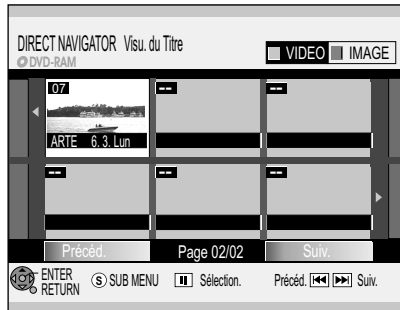

Présentation de DIRECT NAVIGATOR

DIRECT NAVIGATOR vous permet d'archiver et de modifier des enregistrements ainsi que d'en lancer la lecture après sélection d'un titre.

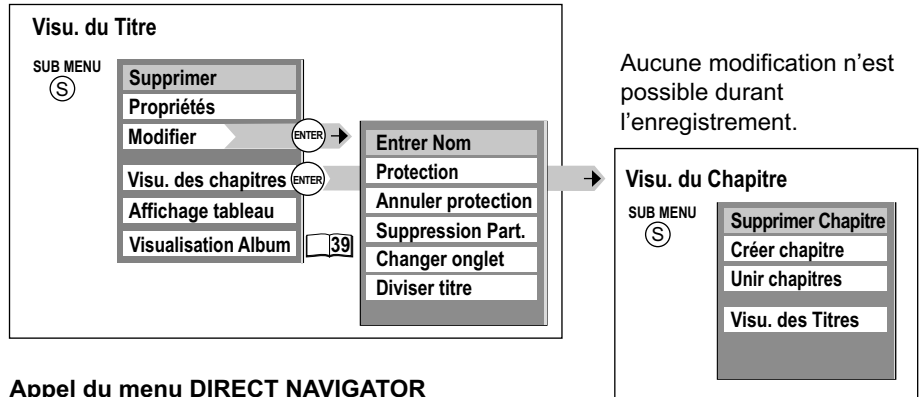

Appel du menu DIRECT NAVIGATOR

- Appuyez sur **FUNCTIONS**.
- Validez [Lecture] en pressant **ENTER**.
Le menu DIRECT NAVIGATOR apparaît.
- Avec **▲▼◀▶** sélectionnez un titre puis lancez la lecture avec **ENTER**.

Appel du SUB MENU

- Pour modifier un titre, appuyez sur **SUB MENU**.
- Avec **▲▼**, sélectionnez l'option souhaitée et validez par **ENTER**.

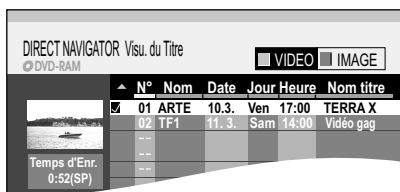
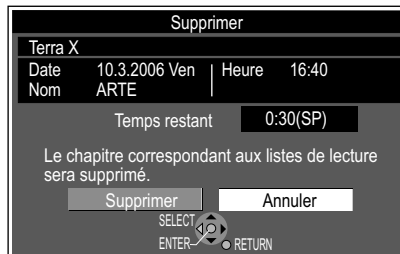

Supprimer

Pas pour **[RW(VR)]**

Si vous effectuez cette opération, le titre sera définitivement supprimé.

- Validez [Supprimer] en pressant **ENTER**.
- Avec **◀**, sélectionnez [Supprimer] et validez par **ENTER**.

[HDD] [RAM] Après suppression d'un titre, l'espace mémoire correspondant est à nouveau disponible pour un nouvel enregistrement.

[-R] [-R DL] [+R] [+R DL] La suppression de titres ne libère aucun espace mémoire.

[-RW(V)] [+RW] L'espace mémoire disponible n'augmente que si vous supprimez le dernier titre enregistré.

Propriétés

Permet d'afficher des informations sur le titre, par ex. Nom, Date et Heure.

- Avec **▲▼**, sélectionnez [Propriétés] et validez par **ENTER**.

Modifier

Appel de sous-menus supplémentaires.

Affichage tableau/Affichage onglet

- Avec **▲▼**, sélectionnez [Affichage tableau] ou [Affichage onglet] et validez par **ENTER**. Le dernier mode d'affichage utilisé reste mémorisé même après extinction de l'appareil.

Visualisation Album/Visualisation titre

Affichage de données VIDEO ou IMAGE fixes.

Trier (HDD uniq.)

Vous pouvez trier les titres affichés dans le tableau par N°, Nom, Date, Jour, Heure de début et Nom titre. Le critère de tri choisi apparaît alors souligné.

- Avec **▲▼**, sélectionnez l'option souhaitée et validez avec **ENTER**.

Modification de plusieurs éléments

Avec **▲▼◀▶**, sélectionnez le titre souhaité puis appuyez sur **PAUSE II**. Une coche apparaît. Procédez de la même façon pour sélectionner d'autres titres. Appuyez une nouvelle fois sur **PAUSE II** pour annuler votre sélection.



Supprimer	Entrer Nom
Propriétés	Protection
Modifier	Annuler protection
Visu. des chapitres	Suppression Part.
Affichage tableau	Changer onglet
Visualisation Album	Diviser titre

Modifications de titres dans le SUB MENU

- Avec **▲▼**, sélectionnez [Modifier] et validez par **ENTER**.
- Dans le sous-menu, sélectionnez l'option souhaitée avec **▲▼** et validez par **ENTER**.

Entrer Nom

[HDD] [RAM] [+RD] [+R] [+RW] 33

Entrez le nom du programme ou modifiez-le.
Le nom complet s'affiche dans le sous-menu Propriétés.

Protection

[HDD] [RAM] [+RD] [+R] [+RW]

- Avec **◀**, sélectionnez [Oui] et validez par **ENTER**. Le symbole apparaît.

Annuler Protection

[HDD] [RAM] [+RD] [+R] [+RW]

- Avec **◀**, sélectionnez [Oui] et validez par **ENTER**. Le symbole disparaît.

Suppression Part.

[HDD] [RAM]

Vérifiez que vous souhaitez bien effacer les séquences de l'enregistrement en question.

- Au point de départ souhaité, validez [Démarrer] avec **ENTER**.
- A la fin de la séquence souhaitée, validez [Fin] avec **ENTER**.
- Pour clore l'effacement, sélectionnez [Sortie] avec **▲▼** et validez par **ENTER**.
- Dans l'écran suivant, sélectionnez [Supprimer] avec **◀** et validez par **ENTER**. Une fois l'opération terminée, quittez le menu.
- Pour effacer d'autres séquences, validez [Suivant] avec **ENTER**.
- Choisissez ensuite [Supprimer] avec **◀** et validez par **ENTER**. Vous pouvez choisir le point de départ et de fin souhaités après chaque effacement.
- Pour quitter le menu, sélectionnez [Sortie] avec **▲▼** puis pressez **ENTER**.

Il est probable que vous ne puissiez pas définir de points de début et de fin s'ils se succèdent à moins de 3 secondes ou si l'image enregistrée est une image fixe. L'appareil se met sur **PAUSE** dès que la fin du titre est atteinte. La durée d'enregistrement disponible sur le disque restera vraisemblablement identique après la suppression.

Changer onglet

Pas pour [RW(VR)]

Dans un titre, vous pouvez sélectionner l'image de votre choix pour servir de vignette dans Visu. du Titre.

- Appuyez sur **PLAY ▶** pour lancer la lecture.
- Validez [Changer] en appuyant sur **ENTER** à l'endroit que vous souhaitez utiliser comme nouvelle vignette. L'image choisie s'affiche.
- Validez [Sortie] avec **ENTER**. La vignette choisie apparaît alors dans Visu. du Titre.

Diviser titre

[HDD] [RAM]

Vous avez la possibilité de diviser un titre de votre choix. Une fois cette division effectuée, le titre ne pourra plus être reconstitué en une seule partie.

- Validez [Diviser] à l'endroit où vous souhaitez diviser le titre, en pressant sur **ENTER**.
- Validez [Aperçu] avec **ENTER**. La lecture des 10 secondes précédent et suivant la coupure démarre.
- Validez [Sortie] avec **ENTER**.
- Dans l'écran suivant, sélectionnez [Diviser] avec **◀** et validez par **ENTER**. Les quelques secondes de l'enregistrement qui précèdent le point de coupure peuvent être rognées. Les titres divisés conservent le nom du titre d'origine.

Vous ne pouvez pas utiliser cette fonction dès lors que les séquences issues de ce morcellement sont très courtes ou si le nombre total de titres enregistrés sur le DVD-RAM devient de ce fait supérieur à 99 ou sur HDD à 500.

PAUSE || et **SKIP ◀▶▶▶** vous permettent d'accéder directement en début ou fin de titre/chapitre. **SKIP ◀▶▶▶**, **SLOW/SEARCH ◀▶▶▶**, **TIME SLIP**, **MANUAL SKIP** et **▶▶▶▶** vous permettent de rechercher la position d'un index. **SKIP ◀▶▶▶** vous permet de passer d'un index à un autre.

Edition de plusieurs éléments

Avec **▲▼◀▶**, sélectionnez le titre souhaité puis appuyez sur **PAUSE ||**. Une coche apparaît. Pour sélectionner d'autres titres, procédez de la même manière. Appuyez de nouveau sur **PAUSE ||** pour annuler votre sélection.



FUNCTIONS



Lecture



DIRECT NAVIGATOR

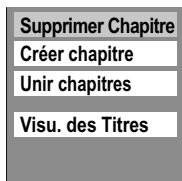

Modifications de chapitres dans le SUB MENU

- Appuyez sur **FUNCTIONS**.
- Validez [Lecture] avec **ENTER**.
- Dans le menu Visu. du Titre, sélectionnez le titre souhaité avec **▲▼◀▶**.
- Pressez ensuite **SUB MENU**.
- Avec **▲▼**, sélectionnez [Visu. des chapitres] et validez par **ENTER**.
- Avec **▲▼◀▶**, sélectionnez le chapitre souhaité.
- Appuyez sur **SUB MENU**.
- Dans le sous-menu, sélectionnez l'option souhaitée avec **▲▼** et validez par **ENTER**.

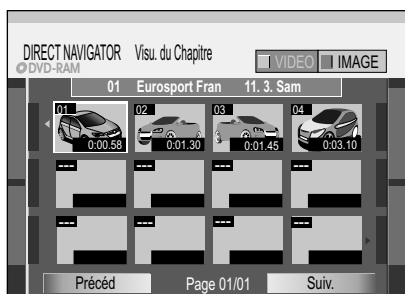

Supprimer Chapitre

HDD | RAM

- Avec **◀**, sélectionnez [Supprimer] et validez par **ENTER**.

Créer chapitre

HDD | RAM

Divisez le titre en chapitres. Déterminez les endroits auxquels vous souhaitez faire débuter un nouveau chapitre. Par la suite, vous pourrez directement sélectionner un chapitre lors de la lecture en utilisant **SKIP ◀▶▶▶**.

- Appuyez sur **ENTER** à l'endroit où vous voulez créer le chapitre.
- Répétez cette procédure pour créer d'autres chapitres.
- Avec **▼**, sélectionnez [Sortie] et validez par **ENTER**.
Les quelques secondes précédant le point de division peuvent être rognées.

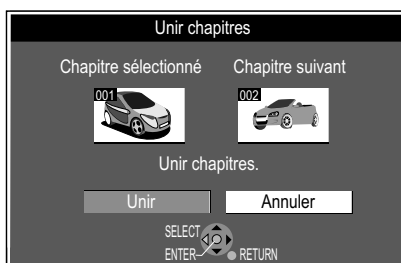

Unir chapitres

HDD | RAM

- Avec **◀**, sélectionnez [Unir] et validez par **ENTER**.
Le chapitre sélectionné sera associé au chapitre suivant.

Visu. des Titres : Retour à Visu. des Titres

HDD | RAM

PAUSE || et **SKIP ◀▶▶▶** vous permettent d'accéder directement en début ou fin de titre/chapitre. **SKIP ◀▶▶▶**, **SLOW/SEARCH ◀▶▶▶**, **TIME SLIP**, **MANUAL SKIP** et **◀▶** vous permettent de rechercher la position d'un index. **SKIP ◀▶▶▶** vous permet de passer d'un index à un autre.

Edition de plusieurs éléments

Avec **▲▼◀▶**, sélectionnez le titre souhaité puis appuyez sur **PAUSE ||**. Une coche apparaît. Pour sélectionner d'autres titres, procédez de la même manière. Appuyez de nouveau sur **PAUSE ||** pour annuler votre sélection.

FUNCTIONS



Lecture MP3

-R CD

Cet appareil est capable de lire les fichiers MP3 enregistrés à partir d'un ordinateur. Les fichiers sont mémorisés comme morceaux et les dossiers en groupes. « Total » contient tous les morceaux de tous les groupes du disque.

Le disque contient des données MP3 ainsi que des données DivX et/ou JPEG : Après insertion, un message vous indique le mode de lecture prédéfini :

- Confirmez le message avec **ENTER**.
- Appuyez sur **FUNCTIONS** et validez [Menu] avec **ENTER**.
- Avec **▲▼**, sélectionnez le type de fichier souhaité et validez par **ENTER**.

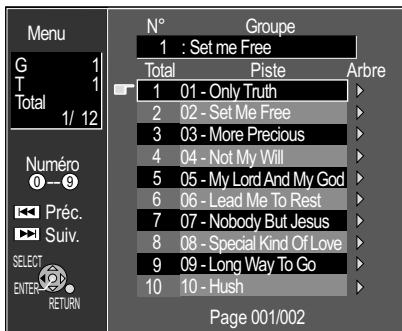

Lancer la lecture

- Pressez **DIRECT NAVIGATOR** pour appeler l'écran Menu.
- Avec **▲▼** ou **[0]-[9]**, sélectionnez le morceau désiré et validez par **ENTER**. La lecture commence et se prolongera jusqu'au dernier morceau du groupe sélectionné.
- Pour arrêter la lecture, appuyez sur **STOP ■**.
Pour quitter l'écran, appuyez sur **DIRECT NAVIGATOR** ou **RETURN**.

Pour naviguer à travers les différentes pages, utilisez **SKIP ◀▶▶▶**. Les listes des groupes se suivent les unes après les autres.

[F] Indique le morceau en cours de lecture **Total :** Numéro de morceau sélectionné/ nombre total de morceaux

G : Numéro du groupe

N° : Numéro de groupe sélectionné

T : Numéro du morceau du groupe

Groupe : Nom du groupe sélectionné

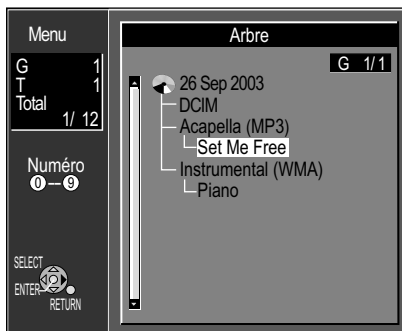

Sélectionner un groupe

- Appuyez sur **▶** pour accéder au menu Arbre.
- Avec **▲▼◀▶**, sélectionnez le groupe désiré et validez par **ENTER**.
Le contenu du groupe choisi s'affiche.

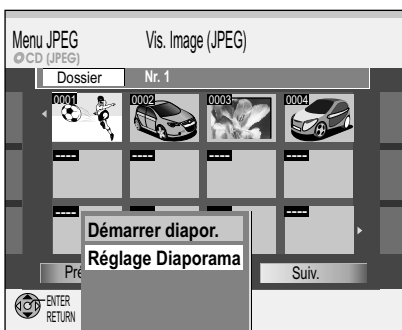

Lecture JPEG/TIFF à partir d'un CD/DVD-R

Outre les données JPEG, le disque comporte également des données DivX et/ou MP3. Après insertion, un message vous indique le mode de lecture pré-sélectionné.

- Confirmez ce message avec **ENTER**.
- Appuyez sur **FUNCTIONS** puis validez Menu avec **ENTER**.
- Avec **▲▼**, sélectionnez le type de fichier souhaité et validez avec **ENTER**.

- Appuyez sur **DIRECT NAVIGATOR**. L'écran Vis. Image (JPEG) apparaît.
- Sélectionnez l'image souhaitée avec **▲▼◀▶** ou **[0]-[9]** et lancez la lecture avec **ENTER**.
- Pour arrêter la lecture, pressez **STOP ■** ou **DIRECT NAVIGATOR**.

Dossier

- Avec **▲**, sélectionnez [Dossier].
- Appuyez sur **SUB MENU**.
- Avec **▲▼**, choisissez l'option souhaitée puis validez avec **ENTER**.

Démarrer diapor. 39

Réglage Diaporama 39

Changer de Dossier

- Avec **▲**, sélectionnez [Dossier] et validez par **ENTER**. Les dossiers disponibles s'affichent.
- Avec **▲▼**, sélectionnez le dossier désiré puis validez avec **ENTER**.

Il est possible que vous ne puissiez pas ouvrir les dossiers qui n'ont pas été créés à partir de cet appareil.

FUNCTIONS

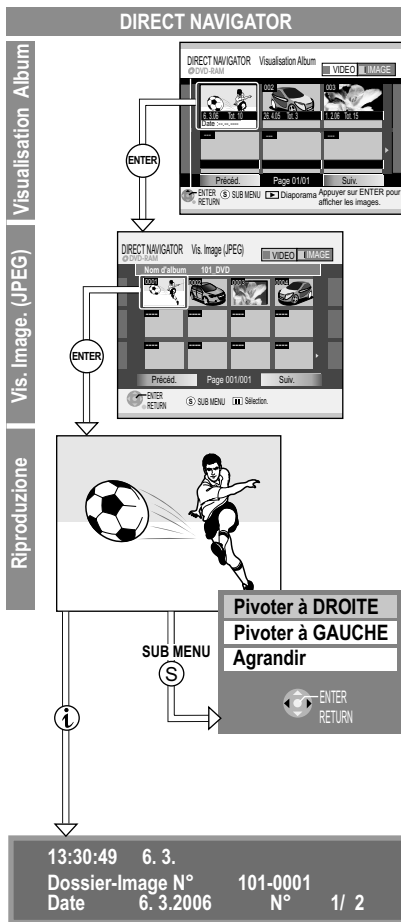

La lecture d'images fixes au format TIFF, la présence d'un nombre important de fichiers, sessions et/ou dossiers peut rendre l'affichage des données relativement long.

Lecture JPEG/TIFF à partir de HDD/DVD-RAM/SD

Visualisation Album

HDD RAM SD

Si vous avez enregistré sur DVD-RAM/HDD des images au format JPEG, vous pouvez les visualiser et les éditer à partir de la fonction de Visualisation Album. Les Albums sont affichés avec des vignettes. Pour visualiser les images, vous devez choisir et ouvrir un Album.

Lecture des images

- Appuyez sur **DIRECT NAVIGATOR**.
- **HDD RAM** Dans Visu. du Titre, passez à Visualisation Album à l'aide de la touche **VERTE**.
- Dans Visualisation Album sélectionnez l'album souhaité avec ▲▼◀▶ et validez avec **ENTER**.
- Dans Vis. Image (JPEG), sélectionnez l'image de votre choix avec ▲▼◀▶ ou [0]-[9] et lancez la lecture avec **ENTER**.
- Pour arrêter la lecture, pressez **STOP ■**.
- Pour revenir à la Visualisation Album, appuyez sur **RETURN**.

SUB MENU pendant la lecture des images

HDD RAM SD -R CD

- Appuyez sur **SUB MENU**.
- Avec ▲▼, sélectionnez l'option souhaitée et validez par **ENTER**.

Rotation des images

- En cours de lecture, appuyez sur **SUB MENU**.
- Avec ▲▼, sélectionnez le réglage souhaité et validez par **ENTER**.

Agrandir/Diminuer

(uniquement pour les photos d'une résolution inférieure à 640 x 480 pixels.)

- En cours de lecture, appuyez sur **SUB MENU**.
- Avec ▲▼, sélectionnez [Agrandir] et validez avec **ENTER**.
- Pour revenir à la taille d'origine, validez [Diminuer] avec **ENTER**.

Affichage des propriétés des photos

- En cours de lecture, appuyez deux fois de suite sur ⓘ pour appeler l'affichage.
- Appuyez de nouveau sur ⓘ pour quitter l'affichage.
- Pour revenir à la Visualisation Album, appuyez sur **RETURN**.

JPEG (Joint Photographic Experts Group) est un système utilisé pour compresser/décompresser les images couleurs fixes. Malgré la compression, les pertes de la qualité d'image occasionnées restent très réduites.

TIFF (Tag Image File Format) est un système utilisé pour compresser/décompresser les images couleurs fixes. Il permet, notamment sur les appareils photo numériques et d'autres appareils, d'enregistrer des images en très haute définition.

FUNCTIONS

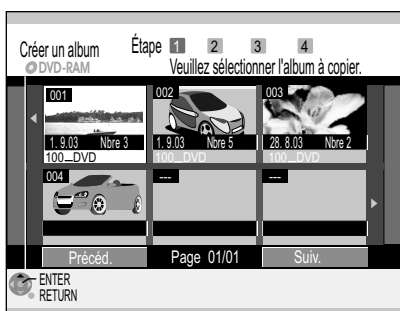
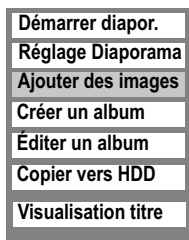
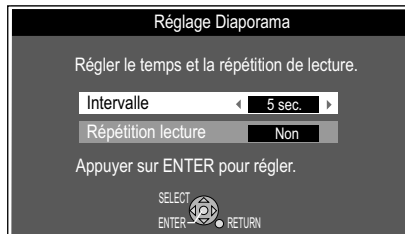
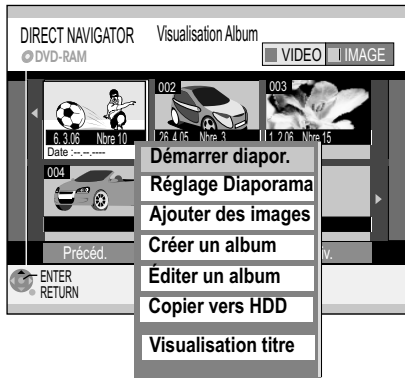

SUB MENU dans la Visualisation Album

HDD RAM SD

- Appuyez sur **SUB MENU**.
- Avec **▲▼**, sélectionnez l'option souhaitée et validez par **ENTER**.

Démarrer diapor.

Les images archivées dans le dossier choisi s'affichent automatiquement les unes après les autres à l'Intervalle. Les images défilent en boucle si, sous Réglage Diaporama, vous avez réglé l'option [Répétition lecture] sur [Oui].

- Pour arrêter le Diaporama, appuyez sur **STOP ■**.

Réglage Diaporama

Vous avez la possibilité de régler la durée d'affichage des images ainsi que le défilement en boucle du diaporama.

- Avec **◀▶**, sélectionnez l'[Intervalle] d'affichage de chaque image.
- Pour une lecture en boucle, sélectionnez [Répétition lecture] avec **▲▼** et changez le réglage avec **◀▶**.
- Validez avec **ENTER**.

Diaporama à partir de la Visualisation Album

HDD RAM SD

- Dans Visualisation Album, sélectionnez l'Album désiré avec **▲▼◀▶**.
- Appuyez sur **PLAY ▶**.

Ajouter des images

HDD RAM SD

Permet d'ajouter des images dans l'album choisi à partir d'autres albums.

- Avec **◀**, sélectionnez [Démarrer] puis validez avec **ENTER**.

Étape 1 • Avec **▲▼◀▶**, sélectionnez l'album souhaité et validez avec **ENTER**.

Étape 2 Vous pouvez copier l'ensemble de l'album ou uniquement les images de votre choix.

Copie d'images

- Validez [Copie d'images] avec **ENTER**.
- Avec **▲▼◀▶**, sélectionnez les images à copier et validez avec **ENTER**.

Copie d'album

- Avec **▲▼**, sélectionnez [Copie d'album] et validez avec **ENTER**.

Étape 3 Les images choisies ou l'album complet est/sont alors copié(es).

Étape 4 • Si vous souhaitez poursuivre la copie, sélectionnez [Oui] avec **◀** et validez par **ENTER**. Répétez ensuite les étapes 1 à 3.
• Pour quitter la copie, validez [Non] avec **ENTER**.

Créer un album

Pour créer un nouvel album, le disque ou la Carte SD doit déjà contenir des images. Les images de l'album sélectionné sont copiées dans le nouvel album.

- Avec **◀**, sélectionnez [Oui] et validez avec **ENTER**.

Étape 1 • Avec **▲▼◀▶**, sélectionnez l'album à partir duquel vous voulez copier des images puis validez votre choix avec **ENTER**.

Étape 2 Vous pouvez copier l'album complet ou uniquement les images de votre choix.

Copie d'images

- Validez [Copie d'images] avec **ENTER**.
- Avec **▲▼◀▶**, sélectionnez les images à copier et validez avec **ENTER**.

Copie d'album

- Avec **▲▼**, sélectionnez [Copie d'album] et validez avec **ENTER**.

Étape 3 Les images choisies ou l'album complet est/sont alors copié(es).

Étape 4 • Si vous souhaitez poursuivre la copie, sélectionnez [Oui] avec **◀** et validez par **ENTER**. Répétez ensuite les étapes 1 à 3.
• Pour quitter la copie, validez [Non] avec **ENTER**.
Pour donner un nom à votre album, sélectionnez [Oui] avec **◀**.
Si vous choisissez [Non], la date servira de nom à l'album.

33

Modification de plusieurs éléments

Avec **▲▼◀▶**, sélectionnez le titre souhaité puis appuyez sur **PAUSE ■**. Une coche apparaît. Procédez de la même façon pour sélectionner d'autres titres. Appuyez une nouvelle fois sur **PAUSE ■** pour annuler votre sélection.

FUNCTIONS

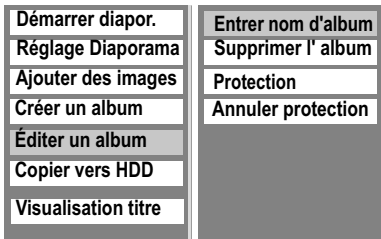

SUB MENU dans la Visualisation Album

- Appuyez sur **SUB MENU**.
- Avec **▲▼**, sélectionnez l'option souhaitée et validez par **ENTER**.

Éditer un album

- Avec **▲▼**, sélectionnez [Éditer un album] et validez par **ENTER**.
- Avec **▲▼**, sélectionnez l'option souhaitée et validez par **ENTER**.

Entrer nom d'album

33

Supprimer l'album

Permet de supprimer définitivement l'album choisi qui ne pourra donc pas être restauré.

- Avec **◀**, sélectionnez [Supprimer] et validez par **ENTER**.

Protection/Annuler protection

Vous avez la possibilité de protéger les albums contre tout effacement et de désactiver cette protection.

- Avec **◀**, sélectionnez [Oui] et validez par **ENTER**.

Copier vers HDD/Copier vers DVD-RAM

Permet de copier les images de l'album sur le disque dur ou sur DVD-RAM.

- Avec **◀**, sélectionnez [Démarrer] et validez par **ENTER**.

Visualisation titre

Retour à Visu. du Titre



SUB MENU dans Vis. Image (JPEG)

HDD RAM SD

- Dans Visualisation Album, sélectionnez un album avec **▲▼◀▶** et validez avec **ENTER**.
- Dans Vis. Image (JPEG), appuyez sur **SUB MENU**.
- Avec **▲▼**, sélectionnez l'option souhaitée et validez par **ENTER**.

Supprimer Image

Permet de supprimer définitivement l'image sélectionnée qui ne pourra donc pas être restaurée.

- Avec **◀** sélectionnez [Supprimer] et validez par **ENTER**.

Protection/Annuler protection

Vous pouvez protéger les images contre tout effacement et désactiver cette protection.

- Avec **◀**, sélectionnez [Oui] et validez par **ENTER**.

DPOF

SD

Permet de déterminer le nombre de tirages pour les photos contenues dans le dossier choisi.

- Avec **◀▶** ou les touches numérotées, choisissez la quantité voulue puis validez avec **ENTER**. Les images concernées sont alors cochées avec un aperçu (JPEG). Pour annuler votre réglage, entrez le chiffre 0. Les éventuels réglages précédemment effectués à partir d'autres appareils sont remis à zéro.

DPOF (Digital Print Order Format) est le format standard pour l'impression d'images fixes (photos) prises par ex. à partir d'un appareil photo numérique. Il est possible que les paramètres d'impression (DPOF) définis avec cet appareil ne puisse pas être affichés par d'autres appareils. Si les dossiers ou les fichiers ne correspondent pas au standard DCF ou si l'espace disponible sur la carte est insuffisant, vous ne pourrez pas procéder à ce réglage.

Visualisation Album

Retour à Visualisation Album

Modification de plusieurs éléments

Avec **▲▼◀▶**, sélectionnez le titre souhaité puis appuyez sur **PAUSE II**. Une coche apparaît. Procédez de la même façon pour sélectionner d'autres titres. Appuyez une nouvelle fois sur **PAUSE II** pour annuler votre sélection.

FUNCTIONS

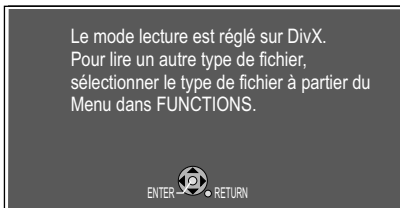
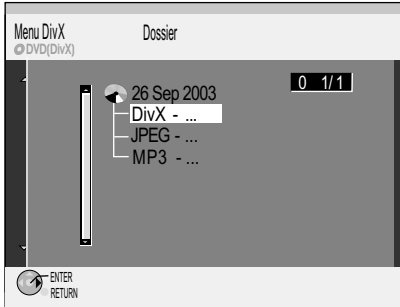
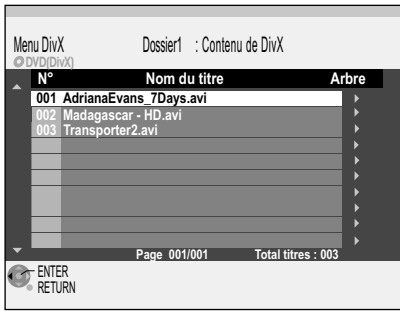

Si vous ne souhaitez pas lire de données DivX, modifiez en conséquence le format pré-réglé au menu FUNCTIONS.  37

Lecture DivX

DivX (Direct-Video-eXpress) est un format développé par DivXNetworks pour l'enregistrement de données audio et vidéo comprimées. Il repose sur le format MPEG-4 mais est beaucoup plus compact puisqu'il comprime les données à environ un dixième de leur poids d'origine tout en maintenant une qualité tout à fait satisfaisante. Ainsi, vous pouvez enregistrer le contenu d'un DVD (env. 8 Go) sur un CD-ROM ordinaire (650 Mo) au format DivX.

Les fichiers DivX doivent toujours être lus avec la version avec laquelle ils ont été créés car les versions DivX ne sont pas rétrocompatibles.

Lancer la lecture

Le disque ne comporte que des données DivX:

- Appuyez sur **PLAY** ►.
- Avec ▲▼, sélectionnez un titre et validez par **ENTER**.
La lecture commence.

Sélectionner un Dossier

- Appuyez sur ► pour accéder au [Dossier].
- Avec ▲▼◀▶, sélectionnez le groupe désiré et validez par **ENTER**.
Le contenu du Dossier choisi s'affiche.

Le disque comporte des données DivX et MP3 et/ou JPEG:

- Confirmez le message concernant le mode de lecture prédéfini par **ENTER**.
- Appuyez sur **PLAY** ►.
- Avec ▲▼, sélectionnez un titre et validez par **ENTER**.
La lecture commence.

La lecture en boucle des titres DivX n'est pas possible. En cours de lecture, vous ne pouvez pas non plus sélectionner d'autres titres avec les touches numérotées.

Un avertissement s'affiche lorsqu'un enregistrement par minuterie est programmé.

Les CD-R/CD-RW/DVD-R comportant des données DivX, JPEG, MP3 peuvent être uniquement lus. La lecture de disques ne comportant que des fichiers DivX, JPEG, MP3 enregistrés à partir d'un PC est possible. Si un disque comporte des titres enregistrés au format DVD-Video (VR) et des données informatiques (PC), seuls les titres au format VR pourront être lus.

DivX à lecture restreinte

Pour des raisons de droit d'auteurs, Vidéo à la demande DivX est codé. Enregistrez l'appareil pour pouvoir lire les titres codés. Lors de cet enregistrement, suivez les instructions en ligne. Pour effectuer cette procédure, vous aurez besoin du code d'inscription de l'appareil.  51

Suite à la lecture d'un premier titre codé, vous verrez s'afficher un nouveau code d'inscription au menu Enregistrement DivX. N'utilisez pas ce nouveau code d'inscription pour faire l'acquisition d'autres titres codés. Si vous achetez et visionnez des titres codés avec ce second code, l'enregistrement du premier code sera annulé et vous ne pourrez plus visionner les titres acquis à l'aide du premier code. Si vous achetez des titres codés avec un code d'inscription n'appartenant pas à cet appareil, vous ne pourrez pas en lire le contenu.

- Appuyez sur **PLAY** ►.
- Avec ▲▼, sélectionnez un titre et validez par **ENTER**.
Le nombre de lectures possibles pour ce titre s'affiche. Lorsqu'il atteint 0, aucune lecture n'est plus possible.
- Avec ◀▶, sélectionnez [Oui] et validez par **ENTER**. La lecture commence.
La mémorisation d'une position de lecture n'est pas possible.

Durant la lecture, n'appuyez pas sur l'une des touches suivantes:

⏪ DVD, STOP ■, SKIP ◀▶▶▶, SLOW/SEARCH ◀▶▶▶

Le nombre de lectures possible diminue à chaque fois d'une unité.



Produit DivX Certified™.

Compatibilité en lecture avec les gravures vidéo DivX®5, DivX®4, DivX®3, DivX® VOD (en conformité avec les exigences techniques de DivX Certified™). DivX, DivX Certified, et les logos associés, sont des marques déposées de DivXNetworks, Inc. et sont utilisés sous licence.

Cet appareil est EPG-Ready

Si un émetteur diffuse des données EPG, elles pourront être affichées dans le Guide TV.

Le Guide TV vous propose un aperçu des programmes diffusés par les émetteurs TV et radio numériques sur 7 jours. Par ailleurs, vous avez la possibilité de consulter des informations supplémentaires mises à disposition par les émetteurs en question.

Vous avez également la possibilité d'afficher la grille des programmes en fonction de différents critères de sélection, tels que sport, films, etc. et par catégorie, comme TV ou radio.

- Appuyez sur **FUNCTIONS**.
- Avec **▲▼**, sélectionnez [Enregistrement] et validez avec **ENTER**.
La grille des programmes du Guide TV s'affiche.

La grille des programmes est immédiatement disponible dès lors que votre DVD Recorder a trouvé une chaîne numérique et chargé les informations dans sa mémoire. Cette opération peut prendre plus ou moins de temps, en fonction de l'émetteur.

Le chargement des données de la grille des programmes s'effectue en continu en arrière-plan lorsque l'appareil est en marche, ce qui explique qu'elle peut changer au cours de l'observation.

Si vous débranchez l'appareil du secteur, toutes les données concernant les programmes seront perdues.

Aucune grille des programmes n'est diffusée pour les chaînes analogiques. La mention [Aucune info. dispo. les chaînes analogiques] s'affiche à l'écran de l'appareil. Les chaînes analogiques sont repérables à leur numéro.

Exemple : TF1 - chaîne numérique
901 (A) ***10 - chaîne analogique

1	TF1	Vidéo gag	Le maillon faible	CHAMBRE DE
2	France 2	L.A. enquêtes		
3	France 3	Lily et Lily	Les ailes de la	
4	CANAL+	Les puits sacré	Chérie, j'ai rétréci les gosse	
5	France 5	Les derniers jours	Ripostes	
6	M6	LES ARN	LES ARNAQUEURS	
7	ARTE	Régle	Cuisines des t	Metropolis

Paysage

Pour l'affichage du Guide TV, vous avez le choix entre une orientation Paysage et une orientation Portrait. Lors du premier chargement du Guide TV, ce dernier apparaît en orientation Paysage.

Dans la partie supérieure de l'écran vous disposez d'un bandeau chronologique divisé en sections de 30 minutes. Lorsque vous sélectionnez une émission, vous voyez apparaître le titre complet ainsi que l'horaire de diffusion dans la barre située au dessus du bandeau chronologique.

Naviguer dans l'affichage en orientation Paysage

- Les touches **▲▼◀▶** vous permettent de vous déplacer dans la grille des programmes. Seules les émissions en cours ou à venir sont affichées.
- **PAGE** ◊ vous permet de passer d'une page à l'autre dans la grille des programmes.

Avancer de 24 heures :

- Pour passer au jour suivant, appuyez sur la touche **VERTE**.

Revenir 24 heures en arrière :

- Appuyez sur la touche **ROUGE**. Vous ne pouvez pas revenir au delà de l'heure et date actuelle.

Changement de chaîne dans l'affichage en orientation Paysage

- Avec **◀**, positionnez-vous dans la colonne des chaînes et choisissez la chaîne voulue avec **▲▼**. La chaîne sélectionnée est marquée en jaune.
- Validez votre choix avec **ENTER** pour visionner l'émission en cours.

CHAMBRE DES OFFICIERS
1 TF1
18:15-19:45, 90min.

Grièvement blessé au visage aux tout premiers jours de la Première Guerre mondiale, un jeune officier est soigné au Val-de-Grâce. Il lui faut reprendre goût à la vie et accepter sa nouvelle apparence. En 1914, sur un quai de gare, les soldats partent en fanfare sur le front. Parmi eux, Adrien, un jeune officier. Quelques jours plus tard, il tombe sur le champ de bataille, blessé par un obus. Un long trajet cahoteux le conduit en camion à l'hôpital du Val-de-Grâce, où on le place dans la «chambre des officiers». Grièvement blessé au visage, Adrien réalise,

Informations complémentaires sur une émission

L'émission choisie apparaît dans la barre de titre. Utilisez la touche **ⓘ** pour consulter les informations complémentaires relatives à une émission. Les émissions pour lesquelles de telles informations sont disponibles sont identifiées par le sigle **ⓘ** dans la barre de titre. Le contenu de ces informations dépend de l'émetteur et ne peut pas être influencé par cet appareil.

- Appuyez sur **ⓘ**. Les informations concernant l'émission choisie s'affichent.
- Pour lire l'intégralité des informations utilisez les touches **▲▼** pour avancer de ligne en ligne ou **PAGE** ◊ pour progresser par sections entières.
- Pour quitter ces informations, appuyez sur **ⓘ**.

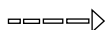

Changer de mode d'affichage

- Pour passer de l'affichage en orientation Paysage à un affichage en orientation Portrait, appuyez sur **GUIDE**.

Affichage en orientation Portrait

La barre des chaînes est placée horizontalement, au dessus de la grille des programmes. Cet affichage vous permet de visualiser les programmes chaîne par chaîne. Lors du chargement de la grille, l'émission en cours se situe tout en haut de la liste.

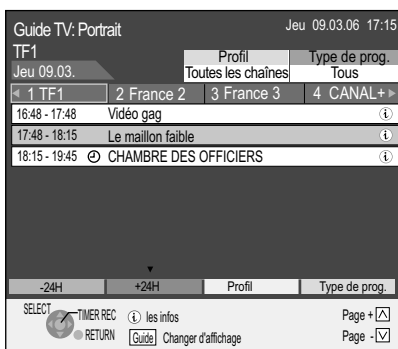

Naviguer dans l'affichage en orientation Portrait

- Utilisez **▲▼** pour vous déplacer dans la grille des programmes de la chaîne choisie. Seules les émissions en cours et à suivre sont affichées.
- Utilisez **PAGE** **◇** pour consulter le programme de page en page.

Avancer de 24 heures :

- Pour passer au jour suivant, appuyez sur la touche **VERTE**.

Revenir de 24 heures en arrière :

- Appuyez sur la touche **ROUGE**. Vous ne pouvez pas revenir au delà de l'heure et date actuelle.

Changement de chaîne dans l'affichage en orientation Portrait

- Avec **▲**, positionnez vous dans la colonne des chaînes et sélectionnez la chaîne voulue avec **◀▶**. La chaîne sélectionnée est marquée en jaune.
- Validez votre choix avec **ENTER** pour visionner l'émission en cours.

Affichage par thème

Avec [Type de prog.], vous avez la possibilité de restreindre l'affichage du Guide TV. Ceci vous permet de consulter la grille des programmes en fonction des types d'émissions choisis (par ex. films, sport).

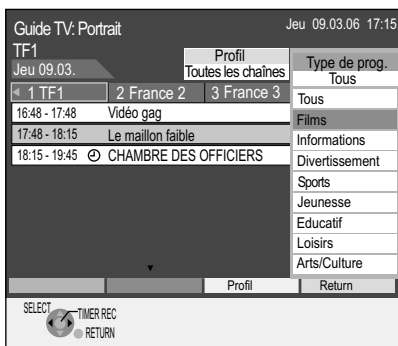

- Appuyez sur la touche **BLEUE**.
- Avec **▲▼**, sélectionnez le sujet qui vous intéresse. Vous avez le choix entre : Tous, Films, Informations, Divertissement, Sports, Jeunesse, Educatif, Loisirs, Arts/Culture.
- Validez avec **ENTER**. Le thème choisi apparaît alors plus clair dans l'affichage des programmes. En mode Paysage, toutes les émissions qui ne correspondent pas à votre critère de sélection s'affichent en grisé. En mode Portrait, seules les émissions qui correspondent à votre sélection s'affichent.

L'appartenance des émissions aux différentes catégories de programme est donnée par les diffuseurs. Une sélection incomplète ne constitue donc pas une anomalie de l'appareil.

Affichage par Profil

Vous pouvez trier votre grille de programmes par profils. Pour cela, vous disposez de la fonction Profil. Vous pouvez ainsi restreindre l'affichage à Toutes les chaînes, TV, Radio ou à un profil que vous aurez créé.

Vous pouvez regrouper toutes vos chaînes préférées dans un profil et les classer dans l'ordre de votre choix. Pour pouvoir appeler les sous-menus Profils 1 à 4, vous devez auparavant avoir créé les profils correspondants. Si vous avez donné un nom aux profils, ils apparaissent dans l'affichage.

- Appuyez sur la touche **JAUNE** pour appeler la fonction Profil.
- Avec **▲▼**, sélectionnez le profil souhaité : Vous avez le choix entre : Toutes les chaînes, TV, Radio, Profil 1, Profil 2, Profil 3, Profil 4.
- Validez par **ENTER**.

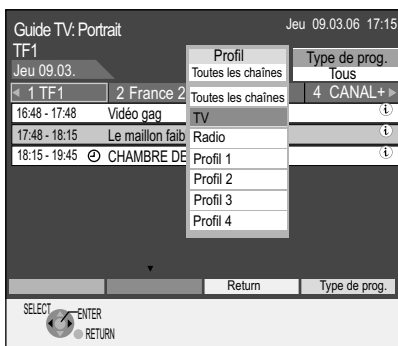



Programmation d'enregistrement à partir du Guide TV

A partir du Guide TV, vous avez la possibilité de programmer facilement l'enregistrement de vos émissions préférées.

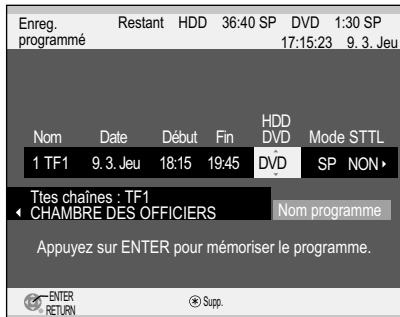

Menu Enreg. programmé pour chaînes numériques

Les données nécessaires à la programmation sont extraites du Guide TV.

- Avec ▲▼, sélectionnez le support d'enregistrement souhaité : HDD ou DVD.
- Appuyez sur **ENTER** pour mémoriser votre programmation. Le message [Ce programme a été mémorisé.] s'affiche puis vous revenez automatiquement au Guide TV.

L'émission programmée est identifiée par le pictogramme ⌚.

L'enregistrement programmé commencera automatiquement à l'heure choisie.

Modifier les données préréglées :

47

Saisie du titre :

33

Chaînes analogiques (A)

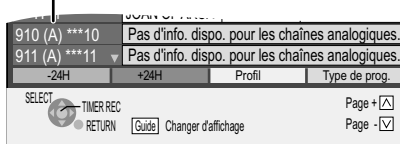

Menu Enreg. programmé pour chaînes analogiques (A)

- Validez la chaîne sélectionnée par **ENTER**. L'écran Enreg. programmé s'affiche.

Le Guide TV ne comporte aucune information relative aux programmes analogiques. Vous pouvez programmer l'enregistrement d'émissions diffusées par des chaînes analogiques via le menu Enreg. programmé.

46

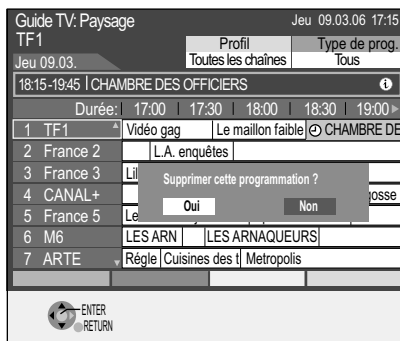

⌚ Pictogramme signalant que l'émission en question est programmée pour être enregistrée

Supprimer une programmation d'enregistrement

Vous pouvez supprimer une programmation directement dans le Guide TV tant que l'enregistrement n'a pas commencé.

- Dans la grille des programmes, sélectionnez l'émission programmée avec ▲▼◀▶ puis validez avec **ENTER**.
- Validez [Oui] par **ENTER**. La programmation est ainsi effacée.

Interruption d'une programmation en cours d'enregistrement

- Pendant l'enregistrement, appuyez sur **STOP** ■.
- Dans l'écran suivant, sélectionnez [Arrêt enregistr.] avec ◀ et validez avec **ENTER**. L'enregistrement est interrompu et la programmation annulée.

Reprise automatique du titre

Dans le cas d'enregistrements programmés à partir du GuideTV, le nom de l'émission choisie est automatiquement repris pour l'enregistrement. Si une chaîne analogique diffuse du vidéotexte, l'appareil enregistre automatiquement le nom du programme et de la chaîne à condition que le réglage [Program. TV] ait été correctement effectué dans la liste des chaînes.

61

Le chargement du titre peut prendre env. 10 minutes avec cet appareil et peut parfois échouer.

FUNCTIONS

Supprimer

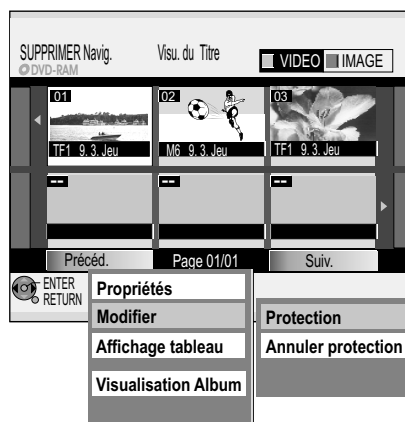

Vous pouvez protéger des titres/images ou enregistrements afin qu'ils ne soient pas effacés ou écrasés par inadvertance. Les titres effacés ne pourront pas être récupérés par la suite.

- Appuyez sur **FUNCTIONS**.
- Avec **▲▼**, sélectionnez [Supprimer] et validez par **ENTER**.
- Avec **▲▼◀▶**, sélectionnez le titre que vous souhaitez effacer et validez par **ENTER**.
- Avec **◀**, sélectionnez [Supprimer] et validez par **ENTER**.
- Appuyez sur **SUB MENU**.

Propriétés: Informations sur le titre. Par ex. nom, date et heure.

Modifier => Protection/Annuler protection d'un titre

- Avec **▲▼**, sélectionnez [Modifier] et validez par **ENTER**.
- Avec **▲▼**, sélectionnez l'option souhaitée et validez par **ENTER**.
- Avec **◀**, sélectionnez [Oui] et validez par **ENTER**.

Affichage tableau: Visu. du Titre

Visualisation titre/Visualisation Album: basculer entre les deux modes d'affichage.

Visualisation Album

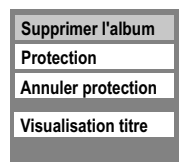

Supprimer l'album

- Avec **▲▼◀▶**, sélectionnez un album et appuyez sur **SUB MENU**.
- Validez [Supprimer l'album] avec **ENTER**.
- Avec **◀**, sélectionnez [Supprimer] et confirmez par **ENTER**.

Pour supprimer des photos, validez l'album choisi avec **ENTER**.

- Avec **▲▼◀▶**, sélectionnez l'image à supprimer et validez par **ENTER**.
- Choisissez [Supprimer] avec **◀** et validez avec **ENTER**.

Protection/Annuler protection d'un album

- Avec **▲▼**, sélectionnez l'option souhaitée et validez par **ENTER**.
- Avec **◀**, sélectionnez [Oui] et validez par **ENTER**.

FUNCTIONS

Copier

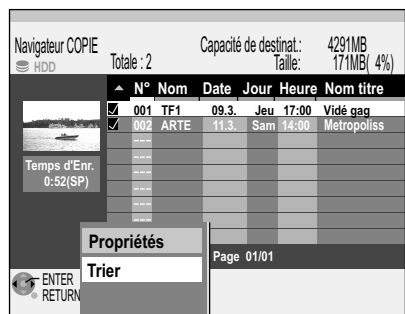

Navigateur COPIE

HDD => RAM | -R | -R DL | -RW(V) | +R | +R DL | +RW

Cette fonction vous permet en quelques étapes de copier un titre du HDD sur DVD. Après la copie, les supports sont finalisés (à l'exception des supports RAM), ce qui permet de les lire sur d'autres lecteurs. Après finalisation, vous ne pourrez plus enregistrer sur le disque.

La copie en mode Rapide n'est possible que si les titres ont été précédemment enregistrés sur HDD en mode Rapide.

Lors de la copie en mode Rapide, l'appareil émet des bruits qu'il est possible de réduire.

63

- Appuyez sur **FUNCTIONS**.
- Avec **▲▼**, sélectionnez [Copier] et validez avec **ENTER**.
- Avec **▲▼**, sélectionnez le titre à copier et validez par **ENTER**.
- Avec **◀**, sélectionnez [Démarrer] et validez par **ENTER**.
La copie est alors lancée.

-R | -R DL | -RW(V) | +R | +R DL La finalisation démarre directement après la copie et se termine d'elle-même. Cette opération ne peut pas être interrompue.

Editer avec le SUB MENU

- Appuyez sur **SUB MENU**.
- Avec **▲▼**, sélectionnez l'option souhaitée et validez par **ENTER**.

Propriétés

34

Trier

34

Edition de plusieurs éléments

Avec **▲▼◀▶**, sélectionnez le titre souhaité puis pressez **PAUSE II**. Une coche apparaît. Procédez de même pour sélectionner d'autres titres. Pressez à nouveau sur **PAUSE II** pour annuler votre sélection.

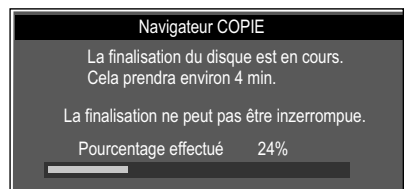
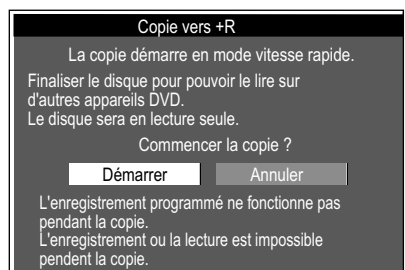

FUNCTIONS => Vers Autres => Enreg. programmé

Programmation d'enregistrements

DVD : insérez un disque enregistrable.

Si la protection contre l'effacement est activée, désactivez-la.

RAM

Remarque concernant le HDD : si vous envisagez de copier ultérieurement en mode Rapide un titre enregistré, avant de procéder à l'enregistrement, sélectionnez au menu Configuration le réglage [Copie en mode Rapide - Oui].

63

Veillez consulter à ce sujet les informations relatives à la copie en mode Rapide en page 50.

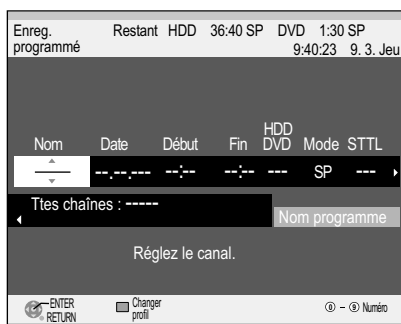

- Appuyez sur **FUNCTIONS**.
- Avec **▲▼**, sélectionnez [Vers Autres] et validez avec **ENTER**.
- Confirmez [Enreg. programmé] avec **ENTER**.
L'écran Enreg. programmé apparaît.
- Validez [Nouveaux programmes d'Enr.] avec **ENTER**.
- Avec **◀▶**, passez à l'entrée suivante et modifiez le réglage avec **▲▼**.

Nom : avec **▲▼**, choisissez le numéro/nom du programme de l'émetteur TV.

Date : programmation unique, quotidienne ou hebdomadaire.

Début/Fin : heure de début/fin d'enregistrement. Une pression continue sur les touches **▲▼** permet d'augmenter/de réduire la durée par paliers de 30 minutes. Pour ces entrées, vous pouvez également utiliser les touches numérotées.

HDD/DVD : sélection du lecteur.

Mode : mode d'enregistrement : XP, LP, EP, SP, FR

STTL : [OUI] : enregistre également les sous-titres qui ne pourront pas être effacés par la suite.

NOUV : avec HDD, lorsque la date est réglée par ex. sur [Lun-Sam].

[OUI] : l'ancien enregistrement est remplacé par le nouveau.

[NON] : les enregistrements s'effectuent les uns à la suite des autres.



- Pour saisir le titre de l'enregistrement, avec **◀▶**, sélectionnez [Nom programme] et validez par **ENTER**.
- Entrez le nom souhaité dans le menu Nom programme.
- Appuyez sur **STOP** pour validez le nom.
- Une fois ces modifications terminées mémorisez votre programmation en appuyant sur **ENTER**.
- Pour entrer d'autres programmations, sélectionnez [Nouveaux programmes d'Enr.].

33

A l'heure prévue de l'enregistrement, l'appareil commute automatiquement en état de veille d'enregistrement. Une minute avant le début de l'enregistrement, REC se met à clignoter sur la façade de l'appareil.

Un enregistrement programmé ne peut pas commencer pendant le formatage, l'effacement ou la finalisation d'un disque. Il ne débutera qu'une fois cette opération terminée.

HDD RAM Si vous avez programmé l'enregistrement de plusieurs émissions consécutives, les premières secondes du deuxième enregistrement (et des suivants) seront rognées.

Sur d'autres disques, la période rognée est d'env. 30 secondes.

Votre réception TV s'effectue par le biais d'un récepteur satellite (numérique/analogique):

Sur l'appareil externe, sélectionnez l'émetteur que vous souhaitez enregistrer. Vous ne devez pas changer d'émetteur en cours d'enregistrement.

C'est toujours le programme de l'émetteur réglé qui est enregistré.

Nom : avec **▲▼**, sélectionnez AV2 comme nom d'émetteur TV.

Changer de profil

Si vous voulez modifier manuellement le nom de la chaîne, vous pouvez choisir la chaîne en question à partir des profils.

- Une pression sur la touche **BLEUE** permet de faire afficher dans le champ [Nom] la première chaîne du profil prédéfini.
- Avec **▲▼**, sélectionnez la chaîne souhaitée et validez avec **ENTER**.

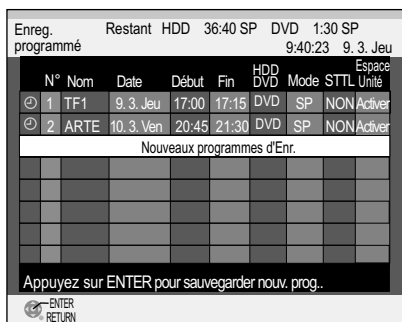

PROG/CHECK

○ Vérification ou modification des enregistrements programmés

Contrôlez les réglages et corrigez-les si nécessaire.

- Appuyez sur **PROG/CHECK**.
- Avec **▲▼**, sélectionnez la programmation qui vous intéresse et appuyez sur **ENTER**.
- Avec **▲▼◀▶**, sélectionnez la position que vous voulez modifier et validez par **ENTER**. Les programmes en cours d'enregistrement ne peuvent pas être modifiés.

Espace Unité (DVD/HDD)

Activer: l'espace disponible est suffisant pour permettre l'enregistrement programmé.

→ **(Date):** l'espace disponible est indiqué dans le cas d'enregistrements quotidiens ou hebdomadaires.

! : le disque n'a pas été inséré, il est protégé en écriture ou sa capacité de stockage est insuffisante.

Relève: l'appareil commute automatiquement sur HDD si l'espace disponible sur le DVD sélectionné n'est pas suffisant pour enregistrer l'intégralité du programme choisi.

Description des symboles:

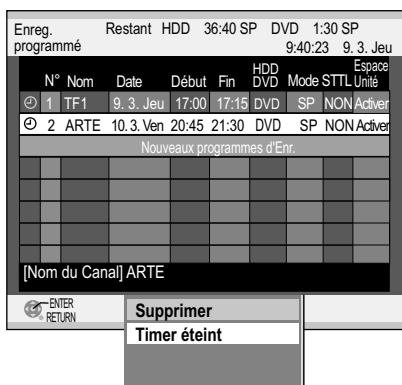

Timer allumé/éteint

Si vous avez programmé des enregistrements répétitifs, par ex. Lun-Sam, vous pouvez les désactiver si vous souhaitez programmer un autre enregistrement aux mêmes horaires. Votre programmation restera mémorisée. Vous n'avez pas besoin de l'effacer ni de la saisir à nouveau.

L'enregistrement sera désactivé une seule fois.

- Avec **▲▼**, sélectionnez la programmation souhaitée.
- Appuyez sur **SUB MENU**.
- Choisissez [Timer éteint] et validez par **ENTER**.
- Pour réactiver la minuterie, appuyez sur **SUB MENU**.
- Sélectionnez [Timer allumé] et appuyez sur **ENTER**.

Pour annuler temporairement ou activer un enregistrement programmé, vous pouvez également utiliser la touche **ROUGE**.

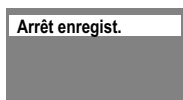
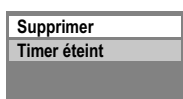

Supprimer

- Avec **▲▼**, sélectionnez la programmation souhaitée.
- Appuyez sur **SUB MENU**.
- Sélectionnez [Supprimer] et validez par **ENTER**.

Les programmes en cours d'enregistrement ne peuvent pas être effacés. Vous devez tout d'abord arrêter l'enregistrement.

Pour supprimer un enregistrement programmé, appuyez sur *****.

Arrêt enregist.

Vous avez la possibilité d'arrêter l'enregistrement en cours d'une programmation.

- Pour cela, avec **▲▼** choisissez la programmation en cours d'enregistrement.
- Appuyez sur **SUB MENU**.
- Choisissez [Arrêt enregist.] et validez par **ENTER**.

La programmation unique s'arrête et est effacée de la liste.

Si vous arrêtez une programmation régulière par ex. Lun-Sam, elle sera indiquée comme arrêtée mais ne sera pas effacée.

Les enregistrements auront bien lieu aux dates suivantes.

FUNCTIONS ⇒ **Vers Autres** ⇒ **Enreg. ShowView**



Enregistrement ShowView

La saisie d'un numéro ShowView permet de transmettre toutes les données relatives aux émissions diffusées par les émetteurs. Les codes correspondants sont indiqués dans vos journaux et magazines TV.

Vous pouvez programmer jusqu'à 32 enregistrements par mois.

- Appuyez sur **FUNCTIONS**.
- Avec **▲▼**, sélectionnez [Vers Autres] et validez par **ENTER**.
- Validez [Enreg. ShowView] avec **ENTER**.
- Entrez le numéro ShowView à l'aide des touches numérotées. Utilisez **◀** pour effacer un chiffre.
- Confirmez le numéro ShowView avec **ENTER**.

L'écran Enreg. programmé apparaît avec toutes les informations concernant l'enregistrement. Vous pouvez compléter les informations manquantes ou corriger celles qui sont inexactes comme décrit en page 46.

- Appuyez sur **ENTER** pour mémoriser la programmation.

SHOWVIEW™ est une marque commerciale de Gemstar Development Corporation. Le système SHOWVIEW est fabriqué sous licence de Gemstar Development Corporation.

FUNCTIONS

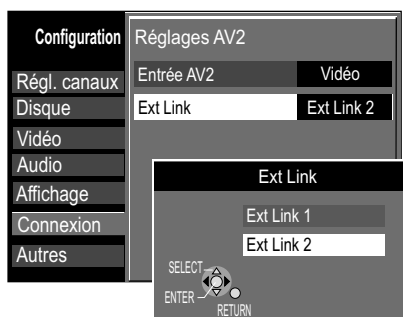

Enregistrement programmé via un appareil externe

Réglage avec des appareils externes (EXT LINK)

EXT LINK permet de commander la fonction d'enregistrement à partir d'un appareil externe (par ex. un récepteur). Raccordez l'appareil externe à la prise AV2 à l'aide d'un cordon Péritel.

- Appuyez sur **FUNCTIONS**, avec **▲▼**, sélectionnez [Vers Autres] et pressez **ENTER**.
- Avec **▲▼**, sélectionnez [Configuration] et appuyez sur **ENTER**.
- Avec **▲▼**, sélectionnez [Connexion], **▶**, **▲▼** [Règlages AV2] et appuyez sur **ENTER**.
- Avec **▲▼**, sélectionnez [Ext Link] et validez par **ENTER**.
- Avec **▲▼**, sélectionnez [Ext Link 1] ou [Ext Link 2] et validez par **ENTER**.
- Pressez plusieurs fois de suite **RETURN** pour revenir à l'affichage de l'image TV.

Ext Link 1: pour les récepteurs numériques émettant un signal d'enregistrement spécifique, par ex. le récepteur F.U.N. (TU-DSF41).

Ext Link 2: commande d'enregistrement externe pour récepteurs satellites ou numériques (signal vidéo). Le réglage Ext Link 2 ne peut pas être utilisé si le signal d'entrée est un signal au format NTSC.

Il est possible que le début des enregistrements ne puisse pas être enregistré correctement.

Programmation d'enregistrement sur un appareil externe

La programmation d'un enregistrement s'effectue sur l'appareil externe. Veuillez vous reporter à ce sujet au mode d'emploi de l'appareil en question.

Commuter le DVD Recorder en attente d'enregistrement

- Avec **DRIVE SELECT**, sélectionnez le lecteur d'enregistrement DVD ou HDD.
- Appuyez sur **EXT LINK**.
L'attente d'enregistrements commandés à partir d'un appareil externe (**EXT LINK**) est activée.
Le lecteur choisi ainsi que la mention EXT-L s'affichent à l'écran de l'appareil.
L'enregistrement débute dès que l'appareil raccordé reçoit le signal adéquat. Le lecteur choisi poursuit l'enregistrement tant que l'appareil externe lui transmet ce signal.

Désactiver l'attente d'enregistrement

- Pour désactiver le mode d'attente d'enregistrement, appuyez sur **EXT LINK**. La mention EXT-L disparaît de l'écran de l'appareil.

Arrêter prématurément l'enregistrement

- Arrêter la transmission du signal d'enregistrement sur l'appareil externe.
- Pour désactiver l'attente d'enregistrement, appuyez sur **EXT LINK**. La mention EXT-L disparaît de l'écran.

Lecture et fonctionnement simultané de EXT Link sur le lecteur sélectionné

- Appuyez sur **DIRECT NAVIGATOR**.
- Avec **▲▼◀▶**, sélectionnez le titre souhaité et validez avec **ENTER**.
La lecture commence.
- Pour arrêter la lecture, pressez **STOP ■** ou **DIRECT NAVIGATOR**.
Utilisez **RETURN** pour quitter le menu DIRECT NAVIGATOR.

[HDD] Informations concernant la Copie en mode Rapide

La Copie en mode Rapide permet une copie Rapide de titres, images et listes de lecture. Au menu Configuration - Disque - Réglages pour l'enregistrement, réglez l'option Copie en mode Rapide sur [Oui]. Pour effectuer une copie sur des disques compatibles en mode Rapide, sous Vites. DVD pour Copie Vit. Rap., choisissez le réglage [Maximum] ou [Normal (Muet)].

[R] [-R DL] [-RW(V)] [+R] [+R DL] [+RW]

La Copie en mode Rapide ne pourra pas fonctionner dans les cas suivants :

- listes de lecture constituées de titres enregistrés dans des modes différents
- listes de lecture constituées de plusieurs titres enregistrés avec le mode FR
- listes de lecture comportant plusieurs modes audio
- titres dont de nombreux segments ont été effacés
- copie de titres comportant des images animées MPEG2 de la Carte SD sur HDD
- [+R] [+R DL] [+RW] titres enregistrés en mode FR ou EP (d'au moins 5 heures) (indiqué par ►►!).

En choisissant un mode d'enregistrement avec une qualité supérieure à l'originale, vous ne parviendrez pas à améliorer la qualité d'image, mais vous éviterez toutefois qu'elle se détériore.

Si le disque ne dispose pas d'une capacité de stockage suffisante, l'appareil commute automatiquement en mode FR. Si vous copiez en mode Rapide, les titres seront enregistrés dans leur mode d'enregistrement d'origine et les listes de lecture en mode FR.

Pendant la copie, tout enregistrement programmé sera enregistré sur le disque dur, et ce quel que soit le lecteur choisi lors de la programmation.

Si vous enregistrez des titres limités à une copie unique, aucune liste de lecture ne pourra être lue.

Les titres limités à une copie unique seront effacés du disque dur après copie sur DVD-RAM compatibles CPRM.

Vous ne pouvez transférer dans une même liste de copie des titres avec restriction d'enregistrement et des listes de lecture.

Si vous arrêtez la copie d'un titre en mode Rapide, le titre en question ne sera pas enregistré. La capacité restante du disque en sera réduite, même si le titre n'a pas été copié sur DVD-R, DVD-RW(V) ou +R.

Enregistrement et lecture lors de la Copie en mode Rapide

[HDD] [RAM] Lors d'une copie en mode Rapide, l'enregistrement et la lecture sont possibles avec toutefois les restrictions suivantes :

- la lecture en différé et la modification de la liste de copie sont impossibles
- incompatible avec une copie avec finalisation automatique
- incompatible avec une copie d'images MPEG2 animées sur Carte SD
- lecture d'images fixes impossible
- lecture de listes de lecture impossible lors de la copie de titres restreints à un seul enregistrement.

- Appuyez sur **ENTER** pour désactiver l'affichage à l'écran. L'opération de copie ne s'en trouve aucunement perturbée.
- ⓘ vous permet d'obtenir des informations sur l'opération de copie. Si vous arrêtez la copie d'un titre en mode Rapide en plein milieu, le titre en question en sera pas enregistré.

Remarques concernant la copie sur DVD-R DL/+R DL

Si vous ne copiez pas en mode Rapide, les titres sont copiés temporairement à vitesse normale sur le disque dur puis à vitesse élevée sur DVD-R DL/+R DL. Les titres temporaires sont ensuite effacés du disque dur.

La copie sur DVD-R DL/+R DL est impossible lorsque

- l'espace disponible sur le disque dur est insuffisant
- le nombre de titres enregistrés sur le disque dur ajouté au nombre de titres copiés sur DVD-R DL/+R DL dépasse les 500.

Copie en mode Rapide.
Attendre SVP.
Maintenir enfoncée RETURN pendant 3 sec.
pour annuler.

Terminée en: 0:04
Pourcentage effectué: 24%

Appuyez sur ENTER pour enregistrer ou reproduire.
La copie se poursuit.

Durée de copie approximative (à vitesse maxi.)

Disque dur Mode/Durée d'enreg.	compatible 5x en mode Rapide [RAM]		compatible 16x en mode Rapide [-R]		compatible 4x en mode Rapide [-R DL]		compatible 4x en mode Rapide [-RW(V)]		compatible 8x en mode Rapide [+R]		compatible 2,4x en mode Rapide [+R DL]		compatible 4x en mode Rapide [+RW]	
	Durée nécess.	Vitesse	Durée nécess.	Vitesse	Durée nécess.	Vitesse	Durée nécess.	Vitesse	Durée nécess.	Vitesse	Durée nécess.	Vitesse	Durée nécess.	Vitesse
XP	12 min.	5x	6 min.	10x	15 min.	4x	15 min.	4x	8 min.35.	7x	25 min.	2,4x	15 min.	4x
SP	6 min.	10x	2 min.25	25x	7 min.30	8x	7 min.30	8x	4 min.10	14x	12 min.30	4,8x	7 min.30	8x
LP 1 heure	3 min.	20x	1 min.15	48x	3 min.45	16x	3 min.45	16x	2 min.25	25x	6 min.15	7,2x	3 min.45	16x
EP(6heures)	2 min.	30x	52 sec.	69x	2 min.30	24x	2 min.30	24x						
EP(8heures)	1,5 min.	40x	42 sec.	86x	1 min.53	32x	1 min.53	32x						

FUNCTIONS => Vers Autres => Copie Avancée.

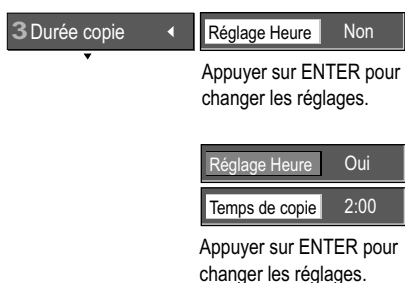
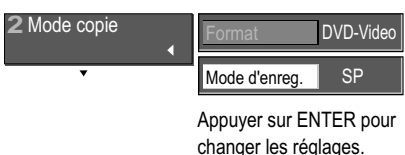
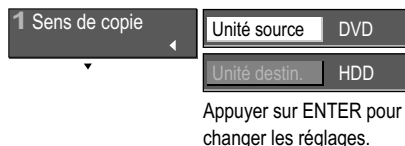

Copie de DVD-Video commandée par minuterie

DVD-V => HDD

Vous pouvez copier l'intégralité du disque ou spécifier la durée de la copie. Les titres sont copiés sans les chapitres.

La majorité des vidéos et DVD-Video disponibles dans le commerce sont dotés d'un dispositif anticopie. Cet appareil ne permet pas de copier le contenu de tels supports.

- Appuyez sur **FUNCTIONS**, avec **▲▼** sélectionnez [Vers Autres] et pressez **ENTER**.
- Avec **▲▼**, sélectionnez [Copie Avancée.] et validez avec **ENTER**.

1 Sens de copie

- Avec **▶**, sélectionnez [Unité source] et validez par **ENTER**.
- Avec **▲▼**, sélectionnez DVD et validez par **ENTER**. Le lecteur cible est automatiquement détecté.
- Avec **◀**, revenez à [Sens de copie] et choisissez [Mode copie] avec **▼**.

2 Mode copie

- Avec **▶**, sélectionnez [Mode d'enreg.] et validez par **ENTER**.
- Avec **▲▼**, sélectionnez le Mode d'enregistrement souhaité [XP, SP, LP, EP] et validez par **ENTER**. Le Format est automatiquement identifié. Les réglages [Rapide] ou [Vitesse Normale (FR)] ne sont pas compatibles avec la copie commandée par minuterie.
- Avec **◀**, revenez à [Mode copie] et sélectionnez [Durée copie] avec **▼**.

3 Durée copie

- Avec **▶**, sélectionnez [Réglage Heure] et validez par **ENTER**.
- Avec **▲▼**, sélectionnez [Oui] ou [Non] et validez par **ENTER**.
[Oui] : avec **▼**, sélectionnez [Temps de copie] et validez par **ENTER**. Avec **▲▼◀▶**, modifiez la durée et validez par **ENTER**. Sélectionnez une copie plus longue. La copie démarre au début du disque, écran de veille ou sélection des titres inclus.
- [Non] : si la durée de copie est désactivée, l'ensemble du disque sera copié dans la mesure où l'espace disponible sur le lecteur cible est suffisant.
- Avec **◀**, revenez à [Temps de copie] et sélectionnez [Débuter copie] avec **▼**.

Débuter copie

- Pour lancer la copie, pressez sur **ENTER**.
- Avec **◀**, sélectionnez [Oui] et validez avec **ENTER**.
- Avec **PLAY ▶**, lancez la lecture du DVD-V. La copie s'arrêtera une fois la durée spécifiée écoulée.
- Pour interrompre prématurément la copie, pressez **STOP ■** et validez le message suivant par **ENTER**.

Les fonctions **PAUSE II** et **SLOW/SEARCH ◀▶** sont tout à fait possibles pendant la copie. Si le disque débute par un Top Menu, lancez le titre adéquat. Si la lecture ne débute pas automatiquement, appuyez sur **PLAY ▶**.

Ces opérations ainsi que les affichages à l'écran seront également enregistrés. Lorsqu'il s'agit d'un DVD-Video, il est possible que la qualité de son et d'image d'origine ne puisse pas être totalement conservée lors de la copie.



Annuler tout

Cette fonction efface tous les réglages!

- Avec **▲▼** sélectionnez [Annuler tout].
- Avec **◀**, sélectionnez [Oui] et validez par **ENTER**.

FUNCTIONS ⇒ Vers Autres ⇒ Copie Avancée.

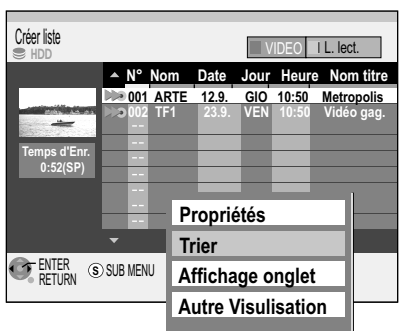
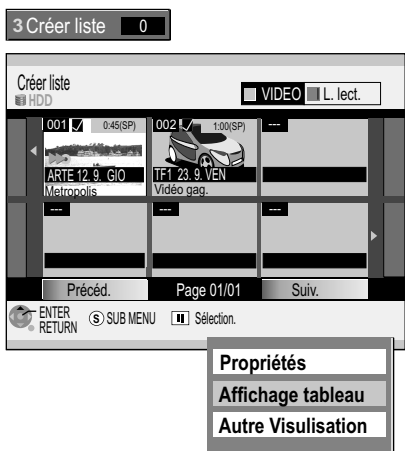
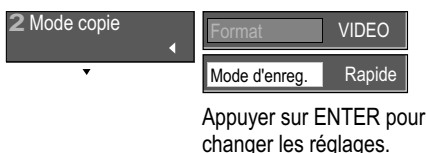
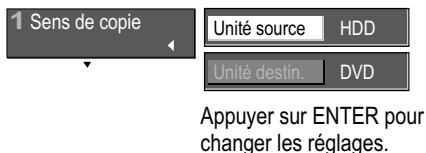
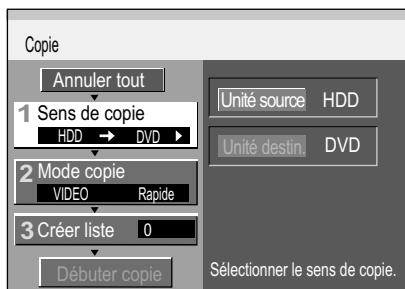

Copie de titres et listes de lecture avec la liste de copie

HDD ⇌ RAM +RW Vous pouvez regrouper des titres et listes de lecture dans une liste de copie, dans l'ordre de votre choix, et les copier.
 HDD ⇒ -R -R DL -RW(V) +R +R DL
 -RW(VR) ⇒ HDD

Copie de titres et listes de lecture

- Pressez **FUNCTIONS**, avec **▲▼**, sélectionnez [Vers Autres] puis pressez **ENTER**.
- Avec **▲▼**, sélectionnez [Copie Avancée.] et validez par **ENTER**.

1 Sens de copie

- Avec **▶**, sélectionnez [Unité source] puis validez par **ENTER**.
- Avec **▲▼**, sélectionnez le lecteur source en question et validez avec **ENTER**.
- Avec **▼**, sélectionnez [Unité destin.] puis validez avec **ENTER**.
- Avec **▲▼**, sélectionnez le lecteur de destination adéquat et validez par **ENTER**.
- Avec **◀**, revenez à [Sens de copie] puis sélectionnez [Mode copie] avec **▼**.

2 Mode copie

- Avec **▶**, sélectionnez [Format] et validez avec **ENTER**.
- Validez [VIDEO] avec **ENTER**.
- Avec **▼**, sélectionnez [Mode d'enreg.] et validez avec **ENTER**.
- Sélectionnez la qualité d'enregistrement ou la vitesse de copie souhaitée et validez avec **ENTER**. Vous ne pouvez sélectionner la vitesse de copie Rapide qu'à condition d'avoir procédé au réglage adéquat au menu Configuration avant l'enregistrement d'un titre. 63
- Avec **◀**, revenez à [Mode copie] et sélectionnez [Créer liste] avec **▼**.

3 Créer liste

Création d'une liste de copie à partir des titres disponibles dans [VIDEO] ou Listes de lecture dans [L. lect.]. Avec la touche **VERTE**, passez de [VIDEO] à [L. lect.]. Utilisez la touche **ROUGE** pour revenir à [VIDEO].

- Avec **▶**, sélectionnez [Nouvel élément] et validez avec **ENTER**.
- Avec **▲▼◀▶**, sélectionnez le titre souhaité ou la liste de lecture et validez par **ENTER**.

Le titre ou la liste de lecture en question est alors transmis(e) à la liste de copie.

Dans l'écran Créer liste, vous avez la possibilité d'appeler des sous-menus pour VIDEO et Listes de lecture.

- Appuyez sur **SUB MENU**.
- Avec **▲▼**, sélectionnez l'option souhaitée et validez avec **ENTER**.

Propriétés : affiche des informations telles que heure, date ou taille de fichier du titre, etc..

Affichage tableau : permet de commuter en affichage tableau.

Autre visualisation : permet de commuter de l'affichage des Listes de lecture en affichage VIDEO et inversement.

L'affichage tableau vous permet d'accéder à nouveau à un sous-menu.

- Pressez **SUB MENU**.
- Avec **▲▼**, sélectionnez l'option souhaitée et validez avec **ENTER**.

Trier

Vous pouvez trier les titres ou Listes de lecture par N°, Nom, Date, Jour, Heure de début ou Nom titre.

- Avec **▲▼**, sélectionnez l'option souhaitée et validez par **ENTER**.
Le critère de tri choisi est surligné en couleur.

Affichage onglet : permet d'afficher les vignettes.

Edition de plusieurs éléments

Avec **▲▼◀▶**, sélectionnez le titre souhaité puis pressez **PAUSE II**. Une coche apparaît. Procédez de même pour sélectionner autre Images/Dossiers. Pressez à nouveau sur **PAUSE II** pour annuler votre sélection.

FUNCTIONS => Vers Autres => Copie Avancée.

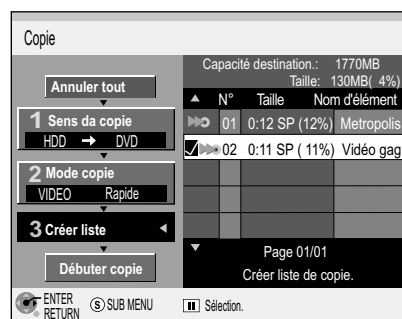

Edition d'une liste de copie

Vous pouvez modifier les titres/Listes de lecture insérés dans une liste de copie.

- Pressez **SUB MENU**.
- Avec **▲▼**, sélectionnez l'option souhaitée puis validez avec **ENTER**.

Tout supprimer

Permet de supprimer toutes les entrées de la liste de copie.

- Avec **◀**, sélectionnez [Oui] et validez par **ENTER**.

Ajouter

Permet d'ajouter de nouvelles entrées à la liste de copie.

- Avec **▲▼◀▶**, sélectionnez le titre souhaité et validez avec **ENTER**.

Supprimer

Permet de supprimer les entrées choisies.

- Avec **◀**, sélectionnez [Oui] et validez par **ENTER**.

Déplacer

Permet de déplacer les entrées choisies à l'intérieur de la liste de copie et d'en modifier ainsi l'ordre.

- Avec **▲▼**, sélectionnez l'entrée souhaitée et validez par **ENTER**.



Débuter copie

- Avec **◀**, revenez à [Créer liste] et sélectionnez [Débuter copie] avec **▼** puis validez par **ENTER**.
- Avec **◀**, sélectionnez [Oui] et validez par **ENTER**.
- Pour arrêter prématurément la copie, pressez **RETURN** durant 3 secondes.
- **[HDD] [RAM]** Si vous souhaitez enregistrer ou regarder la télévision, pendant qu'une copie est en cours, appuyez sur **ENTER**.



Finaliser

Les supports - à l'exception des RAM - peuvent être finalisés suite à la copie pour pouvoir être lus sur d'autres DVD-Player. Après finalisation, le disque ne pourra plus être enregistré.

[R] [R DL] [RW(V)] [+R] [+R DL] Avant la finalisation, au menu Gestion DVD, spécifiez si la lecture doit commencer comme par un titre ou un Top Menu. 69

Les chapitres sont automatiquement créés **[R] [RW(V)]** (toutes les 5 min. env.), **[+R]** (toutes les 8 min. env.) lorsque le disque est finalisé après la copie.

[RAM] [R DL] [+R DL] [+RW] Un chapitre est créé pour chaque titre.

- Avec **◀**, sélectionnez [Copier & finaliser] puis validez par **ENTER**.
La finalisation débute dès la fin de la copie et s'arrête d'elle-même. Cette opération ne peut pas être interrompue.
- Si vous ne souhaitez pas procéder à la finalisation, sélectionnez [Copier seulement] et validez par **ENTER**.

Copie en mode Rapide

[R] [R DL] [RW(V)] [+R] [+R DL] Seules les émissions identifiées par **▶▶** peuvent être sélectionnées pour un enregistrement en mode Rapide. La copie ne pourra pas démarrer si l'espace nécessaire dépasse 100% de la capacité du lecteur de destination.

Reprise des chapitres lors de la copie en mode Rapide : Oui
Reprise des chapitres lors de la copie en mode standard : Non

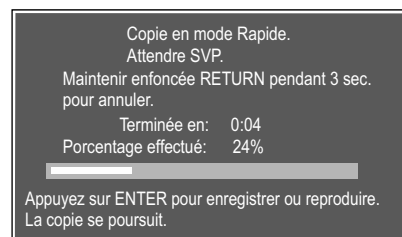

FUNCTIONS => Vers Autres => Copie Avancée.

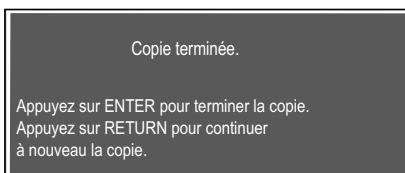
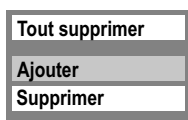
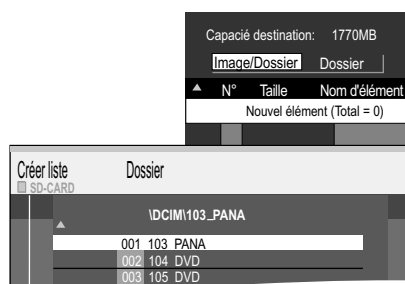
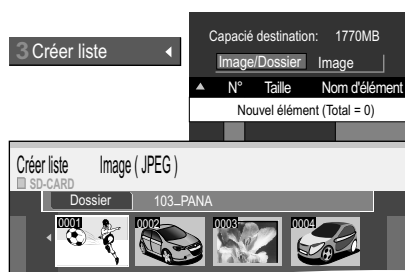
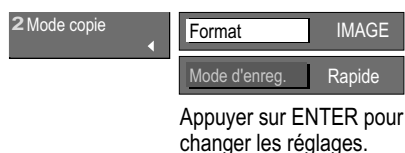
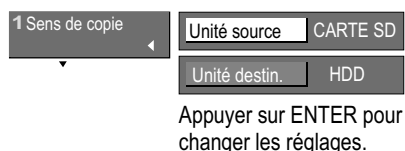

La Carte SD permet de copier uniquement des images.
HDD | **RAM** | **SD** <=> **HDD** | **RAM** | **SD**
 Si le lecteur source est également le lecteur de destination, seules les images pourront être copiées.

Copie d'images

- Pressez **FUNCTIONS**, avec **▲▼**, sélectionnez [Vers Autres] puis pressez **ENTER**.
- Avec **▲▼**, sélectionnez [Copie Avancée.] et validez par **ENTER**.

1 Sens de copie

- Avec **▶**, sélectionnez [Unité source] puis validez par **ENTER**.
- Avec **▲▼**, sélectionnez le lecteur source en question et validez avec **ENTER**.
- Avec **▼**, sélectionnez [Unité destin.] puis validez avec **ENTER**.
- Avec **▲▼**, sélectionnez le lecteur de destination adéquat et validez par **ENTER**.
- Avec **◀**, revenez à [Sens de copie] puis sélectionnez [Mode copie] avec **▼**.

2 Mode copie

- Avec **▶**, sélectionnez [Format] et validez par **ENTER**.
- Validez [IMAGE] avec **ENTER**.
- Avec **◀**, revenez à [Mode copie] et sélectionnez [Créer liste] avec **▼**.

3 Créer liste

Création d'une liste de copie à partir d'images ou de dossiers existants. Vous ne pouvez pas copier simultanément des images et des dossiers.

Sélection d'images

- Avec **▶**, sélectionnez [Nouvel élément] et validez par **ENTER**.
- Avec **▲▼◀▶**, sélectionnez l'image souhaitée et validez par **ENTER**.

Sélection d'images dans des dossiers

- Avec **▲**, sélectionnez [Dossier] et validez par **ENTER**.
 - Avec **▲▼**, sélectionnez le dossier souhaité et validez avec **ENTER**.
 - Avec **▼**, revenez aux images et sélectionnez l'image souhaitée avec **▲▼◀▶** puis validez avec **ENTER**.
- Les images sont alors transmises à la liste de copie.

Sélection d'un dossier

Si vous sélectionnez l'option [Dossier], vous ne pourrez copier que l'intégralité d'un dossier.

- Avec **▶**, sélectionnez [Nouvel élément], avec **▲**, allez sur [Image/Dossier] et validez avec **ENTER**.
 - Avec **▲▼**, sélectionnez [Dossier] et validez par **ENTER**.
 - Avec **▼**, revenez à [Nouvel élément] et validez avec **ENTER**.
 - Avec **▲▼**, sélectionnez le dossier souhaité et validez par **ENTER**.
- Le dossier est alors transmis à la liste de copie.

Edition d'une liste de copie

- Pressez **SUB MENU**.
- Avec **▲▼**, sélectionnez l'option souhaitée et validez par **ENTER**.

Débuter copie

- Avec **◀**, revenez à [Créer liste].
- Avec **▼**, sélectionnez [Débuter copie] et validez par **ENTER**.
- Avec **◀**, sélectionnez [Oui] et validez par **ENTER** si vous voulez copier les images dans un nouveau dossier.
- Si vous ne voulez rien copier d'autre, appuyez sur **ENTER**.
- Si vous voulez copier d'autres images, pressez **RETURN** et répétez les étapes 1 à 3.

Edition de plusieurs éléments
 Avec **▲▼◀▶**, sélectionnez le titre souhaité puis pressez **PAUSE II**.
 Une coche apparaît. Procédez de même pour sélectionner autre Images/Dossiers.
 Pressez à nouveau sur **PAUSE II** pour annuler votre sélection.

FUNCTIONS => Vers Autres => Cop. Toutes Images

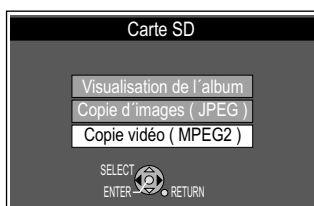
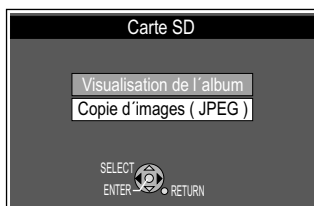

Copier toutes les images fixes de la Carte SD

SD => HDD|RAM

La fonction [Cop. toutes images] vous permet de copier l'intégralité du contenu de la Carte SD sur HDD/DVD.

Chargement de la Visualisation Album :

40

Dans la Visualisation Album, dans le sous-menu, sous [Dossier sélectionné], vous avez la possibilité de choisir un autre dossier. Vous pouvez sélectionner et ouvrir directement le dossier de votre choix. Il est possible que vous ne puissiez pas ouvrir les dossiers qui n'ont pas été créés avec cet appareil.

Insérez la Carte SD dans le lecteur adéquat.

- Dans le menu suivant, sélectionnez [Visualisation de l'album] avec ▲▼, et validez par **ENTER**.
- Appuyez sur **SUB MENU** et confirmez [Dossier sélectionné] avec **ENTER**.
- Avec ◀▶, sélectionnez le dossier de votre choix et validez avec **ENTER**.

Détection automatique d'une Carte SD

Les Cartes SD sont automatiquement détectées dès leur insertion.

Insérez la Carte SD dans le lecteur adéquat.

- Dans le menu suivant, sélectionnez [Copie d'images (JPEG)] avec ▲▼, et validez par **ENTER**. Le menu Copier Toutes Images apparaît.
- Avec ▲▼ et ▶, sélectionnez HDD ou DVD.
- Avec ▼ et ◀, sélectionnez [Copier] et validez par **ENTER**.
- Pour interrompre prématurément la copie, pressez **RETURN** durant 3 secondes.
- Pour quitter la procédure de copie, appuyez sur **ENTER**.
- Pour effectuer d'autres copies, appuyez sur **RETURN**.
- Répétez alors les étapes susmentionnées.

Les dossiers copiés seront placés à la suite de ceux déjà existants.

Lors de la copie, les paramètres d'impression DPOF ne seront pas enregistrés. Il est possible que l'ordre dans lequel les images fixes figurent dans la liste de copie ne corresponde pas à celui obtenu à destination.

Si vous effectuez la copie de dossiers entiers ou de la carte toute entière, les fichiers d'image seront copiés ainsi que tous les autres fichiers contenus dans les dossiers en question. Toutefois, cela ne s'applique pas aux sous-dossiers contenus dans le dossier.

Si le dossier cible contient déjà des images fixes, les nouvelles images fixes seront enregistrées à la suite de celles existantes.

Si l'espace disponible sur le lecteur de destination est insuffisant ou si le nombre de fichiers/dossiers à copier est supérieur à la limite autorisée, la copie sera prématurément arrêtée.

Si le dossier source n'a pas été dénommé, un (autre) nom lui sera probablement attribué à sa destination. Donnez un nom au dossier avant de procéder à la copie.

Copie vidéo (MPEG2)

SD => HDD|RAM

(disponible uniquement si enregistré sur la Carte SD)

Permet de copier toutes les vidéos enregistrées au format MPEG2 sur la Carte SD.

Cet appareil ne permet pas de lire directement les vidéos MPEG2 à partir de la Carte SD. Pour les lire, vous devez tout d'abord les copier sur DVD-RAM ou HDD.

Les images animées codées au format MPEG2 enregistrées à partir d'une caméra SD Vidéo de Panasonic ou une caméra vidéo numérique, etc. peuvent être enregistrées sur le disque dur ou sur DVD-RAM (tous les enregistrements réalisés une même journée sont enregistrés comme un même titre). Aucune lecture ni enregistrement n'est possible durant la copie d'images MPEG2.

Le menu Copie apparaît. La création de la liste de copie est automatique.

Vous pouvez régler le [Sens de copie] sur le DVD et modifier la liste de copie.

54

- Validez [Débuter copie] avec **ENTER**.

- Pour interrompre prématurément la copie, pressez **RETURN** durant 3 secondes.

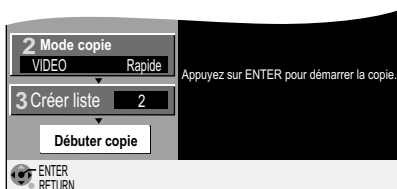

FUNCTIONS ⇒ Vers Autres ⇒ Listes de lecture

Utilisez cette fonction pour modifier les films/enregistrements réalisés à partir d'un enregistreur DVD ou caméscope. Vous pouvez supprimer des scènes indésirables (par ex. les plages de publicité) ou modifier leur ordre. Par ailleurs, vous pouvez également morceler vos enregistrements (titres) en chapitres. Vous pouvez créer une liste de lecture à partir des chapitres préférés de vos enregistrements que vous pourrez ensuite modifier à votre convenance.

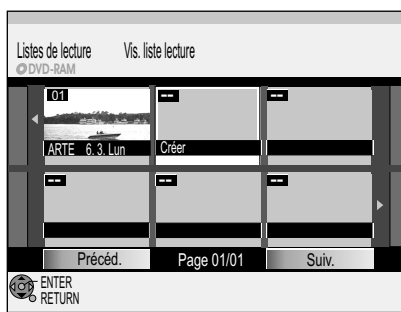
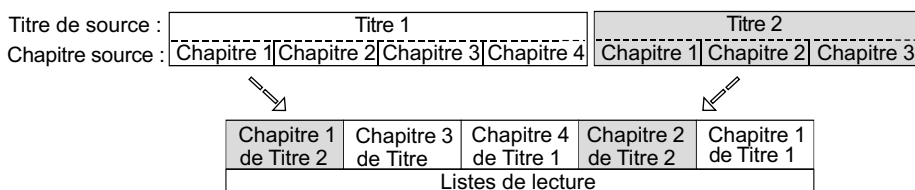

Insérez un disque enregistré.

Si la protection est activée, désactivez-la. RAM

- Appuyez sur **FUNCTIONS**.
- Avec **▲▼**, sélectionnez [Vers Autres] et validez par **ENTER**.
- Avec **▲▼**, sélectionnez [Listes de lecture] et validez par **ENTER**.

Créer une liste de lecture HDD RAM

Pour pouvez créer une liste de lecture à partir de titres sources mais aussi de chapitres sources.

- Avec **▲▼◀▶**, sélectionnez le champ vide [Créer] et validez par **ENTER**.

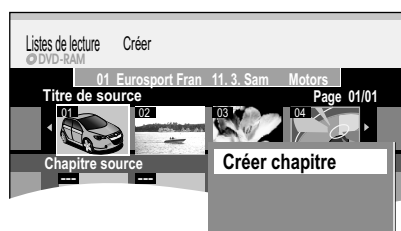

1 Choisir un Titre de source

- Avec **◀▶**, sélectionnez le titre source désiré puis appuyez sur **SUB MENU**.
- Validez [Créer chapitre] avec **ENTER**.

Vous pouvez insérer directement un titre source complet dans Chap. dans liste lect. en appuyant sur **ENTER**.

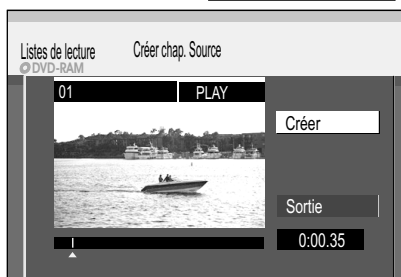

2 Créer un Chapitre source

- Avec **ENTER**, sélectionnez les sections de chapitre. La longueur des sections est indiquée en heures:minutes:secondes.
- Arrêtez la lecture avec **PAUSE II**.
- Avec **◀▶▶▶**, recherchez avec précision les points qui délimiteront le chapitre.
- Avec **▼**, sélectionnez [Sortie] et validez par **ENTER**.

3 Insérer un chapitre dans une liste de lecture

- Avec **▼**, basculez de Titre de source sur Chapitre source.
- Avec **◀▶**, sélectionnez le chapitre source que vous voulez ajouter à la liste de lecture et validez par **ENTER**.
- Avec **◀▶**, sélectionnez la position à laquelle vous souhaitez insérer le chapitre source dans Chap. dans liste lect. et validez par **ENTER**.
Lors de l'insertion du premier chapitre, vous ne pouvez pas choisir de position. Pour ajouter un autre chapitre, répétez l'étape 3.
- Utilisez **RETURN** pour revenir à Vis. liste lecture.

Vous pouvez également insérer un Titre de source comme chapitre dans la liste de lecture.

- Avec **▲▼◀▶**, sélectionnez un Titre de source et validez par **ENTER**.
- Avec **◀▶**, sélectionnez la position à laquelle vous souhaitez insérer le Titre de source dans Chap. dans liste lect et validez par **ENTER**.

PAUSE II et **SKIP ◀▶▶▶** vous permettent de sauter en début/fin d'un titre/chapitre. **SKIP ◀▶▶▶**, **SLOW/SEARCH ◀▶▶▶**, **TIME SLIP**, **MANUAL SKIP** ou **◀▶** vous permettent de rechercher un index. **SKIP ◀▶▶▶** vous permet de passer d'un index à un autre.

FUNCTIONS => Vers Autres => Listes de lecture

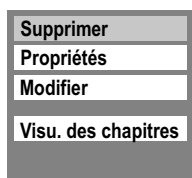

Appeler le menu Listes de lecture

- Appuyez sur **FUNCTIONS**.
- Avec **▲▼**, sélectionnez [Vers Autres] et validez par **ENTER**.
- Avec **▲▼**, sélectionnez [Listes de lecture] et validez par **ENTER**.

Lecture

- Avec **▲▼◀▶**, sélectionnez une liste de lecture et lancez la lecture avec **ENTER**.

Modifier

- Avec **▲▼◀▶**, sélectionnez une liste de lecture.
- Appuyez sur **SUB MENU**.



Supprimer

HDD RAM

Si vous exécutez cette opération, la liste de lecture sera supprimée et vous ne pourrez pas la récupérer par la suite. Les titres sources sont toutefois conservés.

- Validez [Supprimer] avec **ENTER**.
- Avec **◀**, sélectionnez [Supprimer] et validez par **ENTER**.



Propriétés

HDD RAM -RW(VR)

Affiche des informations sur la liste de lecture, par ex. chapitres, date et heure.

- Avec **▲▼**, sélectionnez [Propriétés] et validez par **ENTER**.

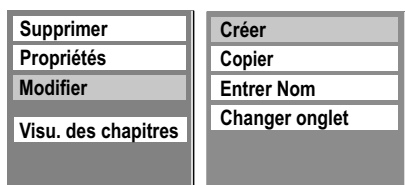

Modifier des listes de lecture dans SUB MENU.

HDD RAM

- Avec **▲▼**, sélectionnez [Modifier] et validez par **ENTER**.
- Dans le sous-menu, sélectionnez l'option souhaitée.

Créer

Veuillez lire le paragraphe « Créer une liste de lecture ».

Copier

- Avec **◀**, sélectionnez [Copier] et validez par **ENTER**.

Entrer Nom

27

Modifiez ou entrez le titre du programme. Si le nom saisi est très long, il ne sera affiché que partiellement.

Changer onglet

Dans un titre, vous pouvez choisir un passage de votre choix qui servira de vignette pour la Vis. liste lecture.

- Appuyez sur **PLAY ▶** pour lancer la lecture.
- Validez [Changer] avec **ENTER** à l'endroit que vous souhaitez utiliser comme nouvelle vignette. L'image d'aperçu choisie s'affiche.
- Validez [Sortie] avec **ENTER**.

La vignette choisie est alors insérée dans la Vis. liste lecture.

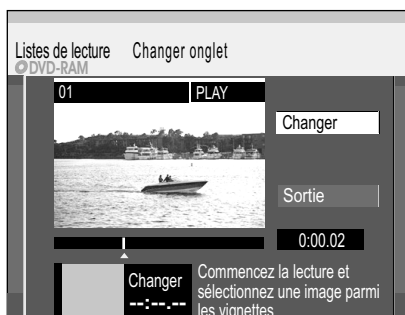

PAUSE || et **SKIP ◀◀▶▶** vous permettent de sauter en début/fin d'un titre/chapitre. **SKIP ◀◀▶▶**, **SLOW/SEARCH ◀◀▶▶**, **TIME SLIP**, **MANUAL SKIP** ou **◀▶** vous permettent de rechercher un index. **SKIP ◀◀▶▶** vous permet de passer d'un index à un autre.

Edition de plusieurs éléments

Avec **▲▼◀▶**, sélectionnez le titre souhaité puis pressez **PAUSE ||**. Une coche apparaît. Procédez de même pour sélectionner d'autres titres. Pressez à nouveau sur **PAUSE ||** pour annuler votre sélection.

FUNCTIONS => Vers Autres => Listes de lecture

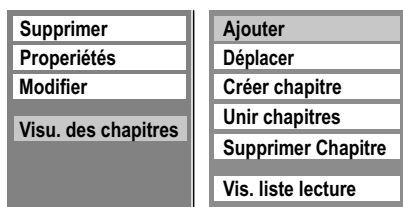

Modifier des chapitres dans SUB MENU

HDD RAM

- Appuyez sur **FUNCTIONS**.
- Avec **▲▼**, sélectionnez [Vers Autres] et validez par **ENTER**.
- Avec **▲▼**, sélectionnez [Listes de lecture] et validez par **ENTER**.
- Dans la Vis. liste lecture, choisissez une liste de lecture avec **▲▼◀▶**.
- Appuyez sur **SUB MENU**.
- Avec **▲▼**, sélectionnez [Visu. des chapitres] et validez par **ENTER**.



- Avec **▲▼◀▶**, sélectionnez le chapitre souhaité et pressez une nouvelle fois **SUB MENU**.
- Dans le sous-menu, sélectionnez avec **▲▼** l'option désiré et validez par **ENTER**.



Ajouter

Vous pouvez créer un nouveau chapitre à partir du Titre de source.

- Avec **▲▼◀▶**, sélectionnez un Titre de source et appuyez sur **▼**.
- Avec **◀▶**, sélectionnez un Chapitre source et validez par **ENTER**. Utilisez **▲** pour annuler cette opération.
- Avec **◀▶**, sélectionnez la position à laquelle vous souhaitez insérer le chapitre et validez par **ENTER**.
- Pour ajouter un autre chapitre, répétez cette même procédure. Pour choisir d'autres titres source, utilisez la touche **▲**.
- Appuyez sur **RETURN** pour quitter le menu.

Déplacer

- Avec **▲▼◀▶**, sélectionnez la position à laquelle vous voulez déplacer le chapitre et validez par **ENTER**.

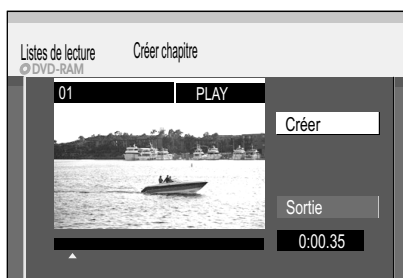

Créer chapitre

Morcelez le titre en plusieurs chapitres. Déterminer les points auxquels vous souhaitez faire débuter chaque nouveau chapitre.

Par la suite, vous pourrez accéder rapidement aux différents chapitre en cours de lecture en utilisant la touche **SKIP ◀▶▶▶**.

- Pressez **ENTER** à l'endroit où vous souhaitez faire débuter le chapitre. Répétez cette étape pour créer un chapitre à un autre endroit.
- Avec **▼**, sélectionnez [Sortie] et validez par **ENTER**. Les quelques secondes précédant le point de morcellement peuvent être rognées.

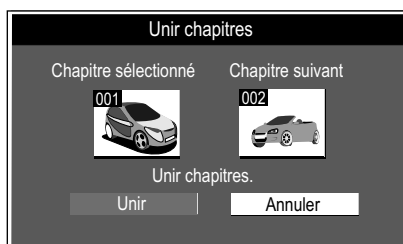

Unir chapitres

- Avec **◀**, sélectionnez [Unir] et validez par **ENTER**. Le chapitre choisi est alors adjoint au chapitre suivant.

Supprimer Chapitres

- Avec **◀**, sélectionnez [Supprimer] et validez par **ENTER**. La suppression du chapitre n'efface pas le titre d'origine.

Vis. liste lecture: retour à Vis. liste lecture.

PAUSE || et **SKIP ◀▶▶▶** vous permettent de sauter en début/fin d'un titre/chapitre. **SKIP ◀▶▶▶**, **SLOW/SEARCH ◀▶▶▶**, **TIME SLIP**, **MANUAL SKIP** ou **◀▶** vous permettent de rechercher un index. **SKIP ◀▶▶▶** vous permet de passer d'un index à un autre.

Edition de plusieurs éléments

Avec **▲▼◀▶**, sélectionnez le titre souhaité puis pressez **PAUSE ||**. Une coche apparaît. Procédez de même pour sélectionner d'autres titres. Pressez à nouveau sur **PAUSE ||** pour annuler votre sélection.

FUNCTIONS => Vers Autres => Enreg. Flexible

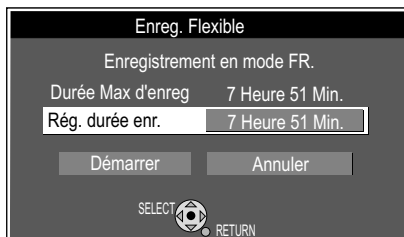

L'enregistrement en mode FR est interrompu dès le commencement d'un enregistrement programmé.

Indication de la durée d'enregistrement disponible

- Appuyez sur **ⓘ**.

Mode d'enregistrement variable (FR)

29

[RAM] [-R] [-RW(V)] [+R] [+RW] L'appareil calcule la meilleure qualité d'enregistrement possible entre XP et EP en fonction de l'espace disponible sur le disque. Cette fonction est impossible lors d'un enregistrement par EXT LINK.

[HDD] En mode FR, les titres enregistrés sur le disque dur sont enregistrés de telle sorte qu'ils pourront être gravés ultérieurement sur un disque d'une capacité de 4,7 Go. Pour la copie sur disque, le titre n'aura pas besoin d'être modifié, ni le mode d'enregistrement (XP-EP).

- Avec **CH** \diamond ou les touches numérotées, choisissez l'émetteur souhaité.
- Appuyez sur **FUNCTIONS**.
- Avec **▲▼**, sélectionnez [Vers Autres] et validez par **ENTER**.
- Avec **▲▼**, sélectionnez [Heure] ou [Min.] et modifiez la durée d'enregistrement avec **▲▼**.
- Avec **◀▶**, revenez à [Rég. durée enr.].
- Avec **▲▼**, **◀** sélectionnez [Démarrer] et validez par **ENTER**. L'enregistrement est lancé.
- Pour arrêter l'enregistrement avant la fin, appuyez sur **STOP ■**. Vous ne pouvez pas changer de canal ni de mode d'enregistrement en **PAUSE**.

FUNCTIONS => Vers Autres => Enreg. DV Auto

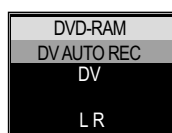
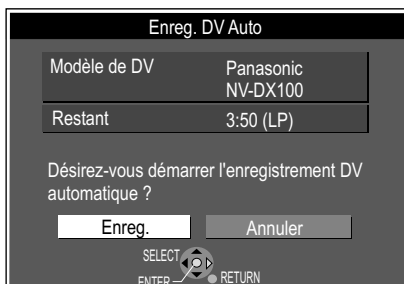

Cet appareil ne peut pas être commandé à partir de l'appareil DV auquel il est raccordé. L'entrée DV de cet appareil est exclusivement réservée aux appareils DV. (Vous ne pouvez pas y brancher d'ordinateur, par ex.) Il est possible que le nom de l'appareil DV ne soit pas affiché correctement. Certains appareils DV ne permettent pas une entrée de son et d'image correcte. La date et l'heure de la bande de l'appareil DV ne sont pas enregistrées. L'enregistrement et la lecture simultanés ne sont pas possibles.

Détection d'un caméscope sur DV IN

[HDD] [RAM]

Raccordez votre caméscope à l'entrée DV IN du DVD Recorder à l'aide d'un câble DV.

Le DVD Recorder détecte automatiquement la présence du caméscope.

- Avec **◀▶**, sélectionnez pour copier [Enr vers HDD] ou [Enr vers DVD].
- Avec **◀▶**, sélectionnez [Enreg.] et validez avec **ENTER**. La copie est ainsi lancée.

Le DVD Recorder ne détecte pas la présence du caméscope

[HDD] [RAM] [-R] [-RW(V)] [+R] [+RW]

Si le lecteur SD est actuellement activé, utilisez **DRIVE SELECT** pour sélectionner le lecteur DVD ou HDD.

- A la position de départ souhaitée, mettez le caméscope sur Pause.
- Appuyez sur **REC MODE** pour sélectionner le mode d'enregistrement SP, LP, EP, XP.
- Appuyez sur **FUNCTIONS**.
- Avec **▲▼**, sélectionnez [Vers Autres] et validez par **ENTER**.
- Avec **▲▼**, sélectionnez [Configuration] et validez par **ENTER**.
- Au menu Audio sélectionnez le réglage pour [Mode entrée audio DV].
- Pressez **RETURN** pour revenir à [Vers Autres] et validez avec **ENTER**.
- Avec **▲▼**, sélectionnez [Enreg. DV Auto] et validez par **ENTER**.
- Validez [Enreg.] avec **ENTER**. L'enregistrement est lancé.
- Confirmez le message vous indiquant la fin de l'enregistrement avec **ENTER**.
- Pour interrompre prématurément l'enregistrement, appuyez sur **STOP ■**. Confirmez le message vous indiquant la fin prématurée de l'enregistrement en appuyant sur **ENTER** ou **RETURN**.

64

Enregistrement manuel via DV IN

[HDD] [RAM] [-R] [-RW(V)] [+R] [+RW]

- Lancez la lecture sur votre caméscope.
- Appuyez sur Pause au point de départ souhaité.
- Avec **INPUT SELECT**, sélectionnez le canal DV.
- Avec **REC MODE**, sélectionnez le mode d'enregistrement.
- Sur le DVD Recorder, appuyez sur **REC**.
- Lancez la lecture sur le caméscope.
- Pour arrêter l'enregistrement, pressez sur le bouton **STOP ■** du DVD Recorder.
- Arrêter la lecture sur le caméscope. Vous ne pouvez pas interrompre l'enregistrement avec **PAUSE II**.

DV est l'acronyme de Digital Video (vidéo numérique). Les tuners satellites numériques et les magnétoscopes VHS numériques ne sont pas compatibles avec cet appareil. Il n'est pas possible de commander le DVD Recorder par un appareil externe raccordé à la prise DV IN. Les programmes (transmis par ex. par un appareil vidéo numérique) sont enregistrés comme un titre.

[HDD] [RAM] A chaque interruption d'image, un chapitre est généré et une liste de lecture créée.

FUNCTIONS

FUNCTIONS => [Vers Autres] => [Configuration]

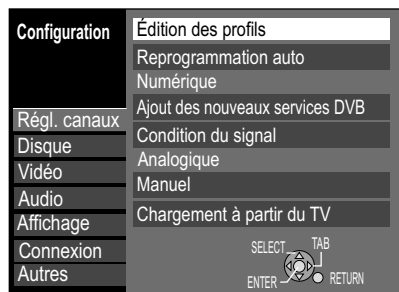

Présentation du menu Configuration

- Appuyez sur **FUNCTIONS**.
- Avec **▲▼**, sélectionnez [Vers Autres] et validez par **ENTER**.
- Avec **▲▼**, sélectionnez [Configuration] et validez par **ENTER**.
- Avec **▲▼**, sélectionnez le sous-menu désiré et passez aux réglages avec **▶**.
- Avec **▲▼**, sélectionnez le réglage souhaité et validez-le avec **ENTER**.
- Avec **▲▼**, sélectionnez l'option désirée et validez-la avec **ENTER**. Suivez le menu. L'appareil mémorise vos réglages.
- Appuyez plusieurs fois sur **RETURN** pour quitter les menus.



Édition des profils

Vous trouverez la description de ce réglage à la page 20.

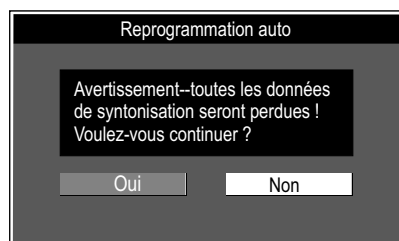

Reprogrammation auto

- Avec **◀**, sélectionnez [Oui] et validez par **ENTER**. La recherche des émetteurs est lancée.
- Pour interrompre l'opération, sélectionnez [Non] avec **▶** et validez par **ENTER** ou pressez **RETURN**.
- Pour arrêter prématurément la recherche des émetteurs, appuyez sur **RETURN**. Tous les réglages de chaînes et les profils créés sont supprimés.

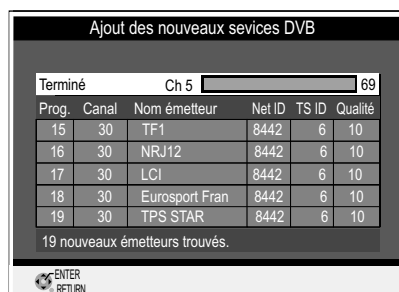

Ajout des nouveaux services DVB

L'appareil recherche de nouvelles chaînes numériques. Cette recherche démarre automatiquement.

Vous pouvez observer l'avancement de la recherche à la barre de progression affichée au dessus du tableau. Une fois la recherche terminée, le nombre de nouvelles chaînes numériques trouvées s'affiche.

- Pour interrompre prématurément la recherche, appuyez sur **RETURN**. Les canaux trouvés jusqu'à l'interruption ne seront pas mémorisés.

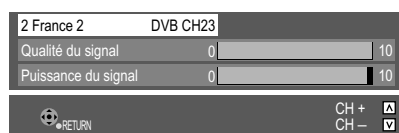

Condition du signal

L'indicateur affiché dans le menu [Condition du signal] indique la qualité et l'intensité de l'émetteur numérique choisi.

- Avec **CH** **◊**, vous pouvez appeler et contrôler les chaînes les unes après les autres. L'indicateur relatif au signal ne s'affiche que pour les chaînes numériques.



Qualité du signal

Indicateur rouge : Qualité du signal inférieure à 2 : signal de faible qualité pouvant provoquer des perturbations de l'image et du son.

Indicateur orange : Qualité du signal comprise entre 2 et 5 : la qualité du signal est suffisante, toutefois de brèves perturbations de l'image et du son peuvent se produire.

Indicateur vert : Qualité du signal supérieure à 5 : qualité de son et d'image optimale.

Puissance du signal

L'indicateur concernant la Puissance du signal est gris. 0 correspond à une puissance de signal de 0 %, 10 correspond à une Puissance du signal de 100%.

La Puissance du signal peut également être supérieure à 100 % (> 10). Dans ce cas, l'indicateur est rouge.

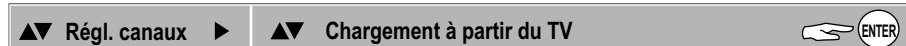
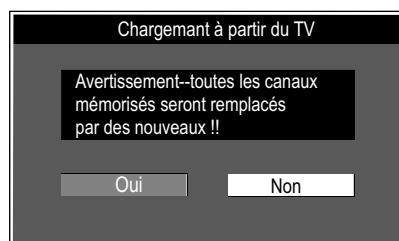

Chargement à partir du TV (avec Q Link ou une fonction similaire)

- Avec **◀**, sélectionnez [Oui] et validez par **ENTER**. Le transfert des données est lancé.
- Pour interrompre l'opération, sélectionnez [Non] avec **▶** et validez par **ENTER** ou pressez **RETURN**.
- Pour arrêter prématurément le transfert des données, appuyez sur **RETURN**.

FUNCTIONS

FUNCTIONS => Vers Autres => Configuration

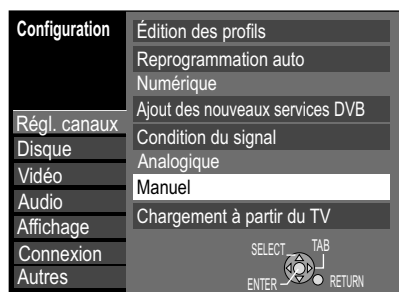

Entrer un nouvel émetteur TV

- Avec ▲▼◀▶, sélectionnez un numéro de chaîne non encore attribué et validez par **ENTER**.
- Avec ▲▼ ou [0]–[9] entrez le canal.
- Le réglage du canal est lancé. Patientez quelques instants jusqu'à ce que l'émetteur souhaité soit correctement réglé et validez votre réglage avec **ENTER**. Les petits défauts d'image pourront éventuellement être corrigés avec Réglage Fin.

Options possibles pour le réglage des canaux			
Pos			Position de l'émetteur dans la liste des émetteurs.
Nom ▶	◄ [A-Z, 0-9, -, +, *]	ENTER	Réglage du nom de l'émetteur.
Canal ◀	◄ [1-141]	ENTER	Réglage du canal.
Réglage Fin ◀	◄ [Auto] [Man.] ◄ [Man.]	ENTER	Réglage précis en cas de défauts d'image.
Sys couleur ◀	◄ [Auto] [PAL] [SECAM]	ENTER	Réglage du système TV.
Réception ◀	◄ [BG] [L]	ENTER	Réglage du système audio.
Mono ◀	◄ [Arrêt] [Marche]	ENTER	Commutation de stéréo en mono.
Program. TV ◀	◄ [100-899]	ENTER	Sélection de la page de vidéotexte d'où seront tirées les informations de programme.

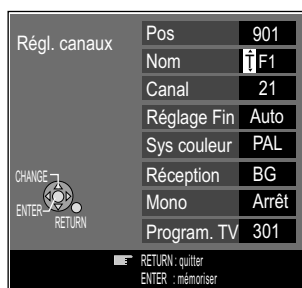

Position des chaînes

Les canaux numériques sont situés aux positions 1 à 900, les canaux analogiques aux positions 901 à 999.

Modifier le nom de l'émetteur TV

- Avec ▲▼◀▶, sélectionnez le nom de l'émetteur TV et validez par **ENTER**.
- Avec ▲▼, sélectionnez [Nom] et avec ▶, le champ Nom. Le curseur active la première lettre du nom **F1**.
- Modifiez cette lettre avec ▲▼.
- Activez la deuxième lettre avec ▶, **T F1**.
- Appuyez sur **ENTER**. Le nouveau nom est ainsi mémorisé dans la liste des émetteurs.

Supprimer des émetteurs TV

- Avec ▲▼◀▶, sélectionnez l'émetteur à supprimer.
- Pour supprimer la chaîne, appuyez sur la touche **ROUGE**. Les réglages du numéro de chaîne seront effacés.

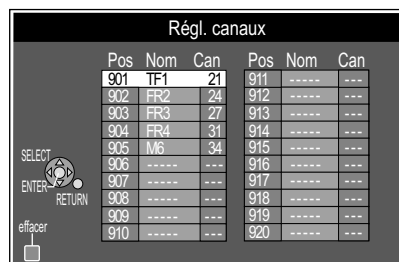

FUNCTIONS

FUNCTIONS => Vers Autres => Configuration

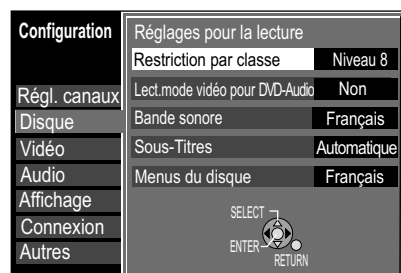

▲▼ Disque ▲▼ Réglage ▲▼ Option

Restriction par classe [8] [1-7] [0]

Vous pouvez restreindre la lecture de DVD-Video après saisie d'un mot de passe.
8 permet la lecture de tous les titres.
1-7 interdit la lecture de DVD-Video du niveau de restriction mémorisé.
0 verrouille tous les titres.

Modifier le niveau de restriction

Déverrouiller le lecteur	Retour au niveau 8
Changer le code	Modifier le mot de passe
Sélec. niveau de restriction	Modifier le niveau de restriction
Déverrouillage temporaire	Permet d'autoriser temporairement la lecture d'un disque.

Le niveau de restriction est conservé si vous mettez l'appareil en veille ou ouvrez le tiroir de chargement des disques.

Lect. mode vidéo pour DVD-Audio [Oui] [Non]

Oui: pour lire le contenu DVD-Video d'un DVD-Audio. Si vous changez de disque ou éteignez l'appareil, le réglage reviendra sur [Non].

Bande sonore, Sous Titres, Menus du disque [DVD-V]

Sélectionnez la langue pour la Bande sonore, Sous Titres et les menus du disque.
 Sous [Autre], entrez le code linguistique correspondant à la langue souhaitée.

Liste des codes linguistiques

Abkhaze	6566	Bihari	6672	Finois	7073	Islandais	7383	Maltais	7784	Rhéo-roman	8277	Tatar	8484
Afar	6565	Birman	7789	Français	7082	Italien	7384	Maori	7773	Roumain	8279	Tchèque	6783
Afrikaans	6570	Breton	6682	Frison	7089	Japonais	7465	Marathi	7782	Russe	8285	Télougou	8469
Albanais	8381	Bulgare	6671	Gaélique d'Ecos.	7168	Javanais	7487	Moldave	7779	Samoan	8377	Thaï	8472
Allemand	6869	Cambodgien	7577	Galicien	7176	Kannada	7578	Mongol	7778	Sanskrit	8365	Tibétain	6679
Amharique	6577	Catalan	6765	Gallois	6789	Kashmiri	7583	Nauruan	7865	Serbe	8382	Tigrigna	8473
Anglais	6978	Chinois	9072	Géorgien	7565	Kazakh	7575	Néerlandais	7876	Serbo-croate	8372	Tongan	8479
Arabe	6582	Cinghalais	8373	Grec	6976	Kirghize	7589	Népalais	7869	Shona	8378	Turc	8482
Arménien	7289	Coréen	7579	Groenlandais	7576	Kurde	7585	Norvégien	7879	Sindhi	8368	Turkmène	8475
Assamais	6583	Corse	6779	Guarani	7178	Laotien	7679	Oriya	7982	Slovaque	8375	Twi	8487
Aymara	6589	Croate	7282	Gujarati	7185	Latin	7665	Ourdou	8582	Slovène	8376	Ukrainien	8575
Azerbaïdjanais	6590	Danois	6865	Haoussa	7265	Letton	7686	Ouzbek	8590	Somali	8379	Vietnamien	8673
Bachkir	6665	Espagnol	6983	Hébreu	7387	Lingala	7678	Pachto	8083	Soudanais	8385	Volapük	8679
Basque	6985	Espéranto	6979	Hindi	7273	Lituanien	7684	Pendjabi	8065	Suédois	8386	Wolof	8779
Bengali	6678	Estonien	6984	Hongrois	7285	Macédonien	7775	Persan	7065	Swahili	8387	Xhosa	8872
Bhoutani	6890	Féroïen	7079	Indonésien	7378	Malais	7783	Polonais	8076	Tadjik	8471	Yiddish	7473
Biélorusse	6669	Fidjien	7074	Interlingue	7365	Malayalam	7776	Portugais	8084	Tagalog	8476	Yoruba	8979
				Irlandais	7165	Malgache	7771	Quechua	8185	Tamoul	8465	Zoulou	9085

FUNCTIONS

FUNCTIONS => Vers Autres => Configuration

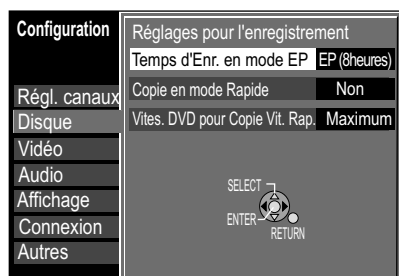

▲▼ Disque	▲▼ Réglage	▲▼ Option
Temps d'Enr. en mode EP		[EP (6heures)] [EP (8heures)]
Sélectionnez le durée d'enregistrement maximale en mode EP. EP (6heures) : durée d'enregistrement sur un disque de 4,7 Go. EP (8heures) : durée d'enregistrement sur un disque de 4,7 Go. Qualité de son inférieure.		
Copie en mode Rapide		[Oui] [Non]
Oui : permet de copier de HDD sur DVD-R, -R DL, +R DL, DVD-RW(V) (Format DVD-Video), +RW ou +R en mode Rapide. Les titres sont enregistrés au format 4:3. Lors de l'enregistrement d'une émission en son bicanal, seul le son principal ou le son complémentaire peut être enregistré. Sous [Sélection Audio Bilingue], sélectionnez le type de son à copier. 64 Même les programmes diffusés au format 16:9 (écran large) sont enregistrés au format 4:3.		
Vites. DVD pour Copie Vit. Rap.		[Maximum] [Normal (Muet)]
En cas d'utilisation de disques compatibles en mode Rapide DVD-RAM 5x, DVD-R-, +R 8x ou +RW 4x. Avec le réglage [Normal (Muet)], les bruits émis par cet appareil sont plus faibles qu'avec le réglage [Maximum]. La durée de la copie s'en trouve multipliée par deux.		

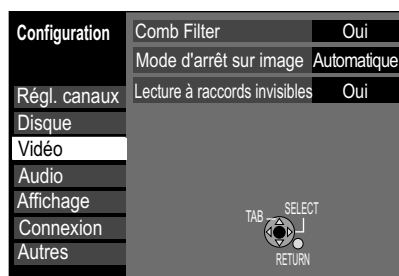

▲▼ Vidéo	▲▼ Réglage	▲▼ Option
Comb Filter		[Oui] [Non]
Oui : l'image est nette et contrastée. Cette option est toujours réglée sur [Non] si vous avez choisi [Système TV - NTSC]. Non : si l'image à enregistrer est de mauvaise qualité.		
Mode d'arrêt sur image		[Automatique] [Champ] [Image]
Sélectionnez le mode d'affichage des images fixes. Champ : sélectionnez cette option si le réglage [Automatique] ne permet pas d'obtenir une image stable. Image : sélectionnez cette option si le mode [Automatique] ne permet pas d'afficher correctement les textes en petits caractères ou figures géométriques. Chaque image est composée de deux trames. Des distorsions de l'image peuvent se produire, mais en règle générale, la qualité du rendu est meilleure que celle d'une trame seule. L'aspect d'une trame est plus grossier mais ne laisse pas apparaître de distorsions.		
Lecture à raccords invisibles		[RAM] [-RW(VR)] [Oui] [Non]
Lecture en continu des chapitres d'une Liste de lecture. Oui : permet de lire en continu l'ensemble des chapitres constituant une Liste de lecture. Cette fonction n'est possible qu'à condition que la liste de lecture ne comporte que des formats audio de même type. Cette fonction n'est pas possible avec Démarrage rapide. La position des segments de chapitre peut légèrement différer. Non : les points délimitant les chapitres de la liste de lecture sont strictement respectés. L'image peut se figer brièvement.		

FUNCTIONS

FUNCTIONS => [Vers Autres] => [Configuration]

Configuration	Compression dynamique	Non
	Sélection Audio Bilingue	M1
Régl. canaux	Sortie audio numérique	
Disque	Mode audio pour enreg. XP	Dolby Digital
Vidéo	Mode entrée audio DV	Stereo 1
Audio		
Affichage		
Connexion		
Autres		

Configuration	Sortie audio numérique	
	Réduc. échantillonnage PCM	Non
Régl. canaux	Dolby Digital	Bitstream
Disque	DTS	Bitstream
Vidéo	MPEG	PCM
Audio		
Affichage		
Connexion		
Autres		

Dolby Digital	
Bitstream	
PCM	

▲▼ Audio	▶	▲▼ Réglage	ENTER	▲▼ Option	ENTER
Compression dynamique		[DVD-V]	[Oui] [Non] (Dolby Digital uniquement)		
<p>Oui: augmente le niveau sonore des passages faiblement audibles et réduit celui des passages plus forts. Même en réduisant le volume, le son reste parfaitement audible.</p>					
Sélection Audio Bilingue		-R -R DL -RW(V) +R +R DL +RW	[M 1] [M 2]		
<p>Si vous souhaitez enregistrer des émissions diffusées en son bicanal, vous pouvez choisir entre la langue originale [M 1] et une autre langue disponible [M 2]. Si vous effectuez la copie à partir d'une source externe ou d'une cassette vidéo choisissez la Bande sonore sur l'appareil source.</p>					
Sortie audio numérique		[Réduc. échantillonnage PCM] [Dolby Digital] [DTS] [MPEG]			
<p>Sélectionnez le réglage adéquat lorsque vous raccordez un appareil externe à la sortie DIGITAL AUDIO OUT du DVD Recorder.</p>					
Réduc. échantillonnage PCM		[Oui] [Non]			
<p>Sélectionnez le mode de sortie audio pour une fréquence d'échantillonnage de 96 kHz ou 88,2 kHz. Malgré ce choix, les signaux seront convertis en 48 kHz ou 44,1 kHz si la fréquence d'échantillonnage est supérieure à 96 kHz ou 88,2 kHz ou si le disque est protégé contre la copie.</p> <p>Oui: l'appareil raccordé n'est pas en mesure de traiter les signaux avec une fréquence d'échantillonnage de 96 kHz ou 88,2 kHz. Les signaux sont convertis en 48 kHz ou 44,1 kHz.</p> <p>Non: l'appareil raccordé est capable de traiter les signaux avec une fréquence d'échantillonnage de 96 kHz ou 88,2 kHz. Les signaux sont sortis en 96 kHz ou 88,2 kHz.</p>					
Dolby Digital, DTS, MPEG		[Bitstream] [PCM]			
<p>Bitstream: L'appareil connecté est en mesure de décoder le signal correspondant.</p> <p>PCM: Si l'appareil connecté n'est pas capable de décoder le signal, vous devez opter pour l'option [PCM]. A défaut de quoi, vous risquez d'obtenir de forts grésillements qui pourraient endommager à la fois vos haut-parleurs et vos oreilles. Effectuez les réglages en fonction de votre système audio.</p>					
Mode audio pour enreg. XP		[Dolby Digital] [LPCM]			
<p>Choix du type audio pour une copie en mode XP. La qualité d'image des enregistrements LPCM peut dans certains cas être moins bonne que pour les enregistrements standard en mode XP.</p>					
Mode entrée audio DV		-R -R DL -RW(V) +R +R DL +RW	[Stereo 1] [Stereo 2] [Mix]		
<p>Sélection du type audio lors de la copie à partir de l'entrée DV.</p> <p>Stereo 1: son original; Stereo 2: post-sonorisation; Mix: son original + post-sonorisation</p>					

Configuration	Langue	Français
	Affichage à l'écran	Non
Régl. canaux	Arrière-plan gris	Oui
Disque	Luminosité de l'afficheur	Lumineux
Vidéo		
Audio		
Affichage		
Connexion		
Autres		

▲▼ Affichage	▶	▲▼ Réglage	ENTER	▲▼ Option	ENTER
Langue		[Français]			
<p>Sélectionner la langue désirée pour les menus</p>					
Affichage à l'écran		[Non] [3 sec.] [5 sec.] [7 sec.] [10 sec.]			
<p>Sélectionner la durée d'affichage des menus à l'écran.</p> <p>Non : aucune information ne s'affiche à l'écran en cas de changement de chaîne.</p>					
Arrière-plan gris		[Oui] [Non]			
<p>Oui : en cas de mauvaise réception d'une chaîne analogique, un fond gris s'affichera à l'écran.</p>					
Luminosité de l'afficheur		[Lumineux] [Obscurcir] [Automatique]			
<p>Obscurcir : permet de modifier la luminosité de l'afficheur de l'appareil.</p> <p>Automatique : permet de réduire la consommation électrique de l'appareil à l'état de veille. Lors de la lecture, l'afficheur s'assombrit. Il s'éclaircit automatiquement à chaque pression de touche et s'éteint lorsque l'appareil est mis à l'arrêt.</p>					

FUNCTIONS

FUNCTIONS => Vers Autres => Configuration

Configuration	Aspect TV	16:9
	Progressif	Aus
Régl. canaux	Système TV	PAL
Disque	Réglages HDMI	
Vidéo	Sortie PERITEL	Vidéo
Audio	Réglages AV2	
Affichage	Aktiver antenne	Arrêt
Connexion		
Aures		

Fonction AV-Link

Permet de commuter entre la réception TV et le signal du DVD Recorder. Cette fonction n'est possible que lorsque la Sortie PERITEL est réglée sur [Vidéo (avec composant)] ou [RVB 2 (sans composant)].
Signal du DVD Recorder: appuyez sur **ENTER + 0**.
La mention DVD s'affiche à l'écran.
Réception TV : appuyez de nouveau sur ces touches. La mention TV s'affiche à l'écran.

Configuration	Réglages AV2
	Entrée AV2 RVB / Vidéo
Régl. canaux	Ext Link Ext Link 2
Disque	
Vidéo	
Audio	
Affichage	
Connexion	
Autres	

Entrée AV2
RVB / Vidéo
RVB
Vidéo
S Vidéo

Pas pour NTSC:

RVB / Vidéo, S Vidéo, Ext Link 1, Ext Link 2.

▲▼ Connexion	▲▼ Réglage	▼ Option
Aspect TV		[16:9] [4:3] [Letterbox]
Sélectionnez le format d'écran de votre téléviseur. Les émissions diffusées en 16:9 seront enregistrées au format 4:3. Sur HDD/RAM, l'enregistrement s'effectue en 16:9. Letterbox : des bandes noires apparaissent en haut et en bas de l'écran. (16:9).		
Progressif		[Arrêt] [Marche] 19
Marche : le signal est sorti en qualité image (2 trames) par la COMPONENT VIDEO OUT. Ce réglage ne peut pas être modifié si Réglages HDMI [Sortie audio numérique] est réglé sur [HDMI/Optique] et si vous utilisez la connexion HDMI.		
Système TV		[PAL] [NTSC]
PAL : vous avez raccordé l'appareil à un téléviseur PAL ou multisystème. Les émissions enregistrées en NTSC seront lues en PAL60. NTSC : vous avez raccordé l'appareil à un téléviseur NTSC. Les émissions enregistrées en NTSC seront lues en NTSC.		
Réglages HDMI		66
HDMI (High Definition Multimedia Interface) est une interface numérique pour l'audio et la vidéo. Les données vidéo numériques (données d'image) et les données audio numériques sont transmises par un seul et même câble, ce qui rend inutile l'utilisation d'un convertisseur analogique-numérique ou numérique-analogique. HDMI travaille sans compresser les données, ce qui permet d'obtenir une qualité d'image sans aucune perte liée au système.		
Sortie PERITEL		[Vidéo (avec composant)] [S Vidéo (avec composant)] [RVB 1 (sans composant)] [RVB 2 (sans composant)]
Vidéo (avec composant) : réglage usine standard S Vidéo (avec composant) : sélectionnez ce réglage si votre téléviseur est capable de recevoir les signaux S Vidéo. RVB 1 (sans composant) : La sortie RVB est disponible tout le temps que l'unité est allumée. RVB 2 (sans composant) : La sortie RVB est disponible uniquement pendant la lecture ou l'affichage à l'écran.		

Réglages AV2	Entrée AV2	Effectuez les réglages dans les sous-menus suivants selon l'appareil connecté.
	Ext Link	
Entrée AV2	[RVB / Vidéo] [RVB] [Vidéo] [S Vidéo]	
RVB / Vidéo : réglage usine standard RVB, Vidéo, S Vidéo : L'entrée commute sur le signal choisi.		
Ext Link	[Ext Link1] [Ext Link 2]	
Ext Link 1 : pour les récepteurs numériques émettant un signal de commande d'enregistrement spécifique, par ex. le récepteur F.U.N. (TU-DSF41) Ext Link 2 : commande d'enregistrement externe pour récepteurs satellites ou numériques (signal vidéo).		

Aktiver antenne	[Marche] [Arrêt]
Marche : sélectionnez ce réglage si votre antenne est alimentée par le circuit du DVD Recorder. Relancez ensuite la [Reprogrammation auto] pour contrôler les caractéristiques du signal. 60	

FUNCTIONS

FUNCTIONS => Vers Autres => Configuration

Configuration	Aspect TV	16:9
	Progressiv	Aus
Régl. canaux	Système TV	PAL
Disque	Réglages HDMI	
Vidéo	Sortie PERITEL	Vidéo
Audio	Réglages AV2	
Affichage		
Connexion	Format vidéo HDMI	Automatique
Autres	Format vidéo 4:3	4:3
	Sortie audio numérique	HDMI/Optique
	Contrôle par HDMI / Q-Link	HDMI/Q Link

▲▼ Réglages HDMI	▶	▲▼ Réglage	ENTER	▲▼ Option	ENTER
Format vidéo HDMI			[576i / 480i] [576p / 480p] [720p] [1080i] [Automatique]		
Sélectionnez la résolution d'écran du téléviseur raccordé à l'appareil. Automatique : réglage automatique de la résolution en fonction de l'appareil raccordé. En général, ce réglage n'aura pas besoin d'être modifié. Toutefois, si la qualité d'image n'est pas satisfaisante, une modification de ce réglage pourra permettre dans certains cas d'apporter une amélioration. Vous ne pouvez choisir que parmi les réglages compatibles avec l'appareil raccordé.					
Format vidéo 4:3			[4:3] [16:9]		
Utilisez ce réglage pour lire sur un téléviseur 16:9 des vidéo au format 4:3. (Possible uniquement si la résolution HDMI est réglée sur [720p] ou [1080i].) Cette sortie dépend de votre TV. 4:3 : L'image est diffusée dans son format original. 16:9 : L'image est diffusée au format 16:9 avec des bandes latérales.					
Sortie audio numérique			[HDMI et Optique] [Optique uniquement]		
HDMI et Optique : permet de commander les deux sorties par un signal. Optique uniquement : seule la prise Optical sera commandée par un signal.					
Contrôle par HDMI / Q Link			[HDMI et Q Link] [Q Link uniquement]		
HDMI et Q Link : fonctionnement simultané des fonctions HDMI et Q Link. Choisissez ce réglage si vous avez raccordé un appareil à la prise HDMI. Q Link uniquement : sélectionnez ce réglage si votre appareil TV est équipé de la fonction Q Link.					

Configuration	Télécommande	DVD 1
	Date et heure	
Régl. canaux	Power Save	Oui
Disque	Démarrage rapide	Oui
Vidéo	Enregistrement DivX	
Audio	Mise à jour du système	
Affichage	Initialiser	
Connexion		
Autres		

▲▼ Autres	▶	▲▼ Réglage	ENTER	▲▼ Option	ENTER
Télécommande			[DVD 1] [DVD 2] [DVD 3]		
Modifiez le code de la télécommande pour que vous puissiez commander simultanément un autre appareil Panasonic DVD. 6					
Date et heure					
Dans certains cas, le DVD Recorder ne pourra pas charger automatiquement la date et l'heure. Vous devrez donc les régler manuellement. <ul style="list-style-type: none"> Avec ▲▼, réglez Automatique sur [Non] et validez avec ENTER. Avec ▲▼ et ▶ réglez la date et l'heure puis validez avec ENTER. Activation du réglage automatique de l'horloge, réglage du Fuseau horaire : 67					
Power Save			[Oui] [Non]		
Oui : fonction d'économie d'énergie en état de veille (Standby) En mode éco., vous ne pouvez pas modifier la luminosité de l'afficheur. L'option Démarrage rapide est réglée sur [Non]. Si vous voulez utiliser un appareil externe raccordé à la prise Péritel AV2, vous devez sortir le DVD Recorder de son état de veille (Standby). Non : vous pouvez modifier la luminosité de l'afficheur.					
Démarrage rapide			[Oui] [Non]		
Oui : à partir d'un état de veille, l'appareil redevient actif en seulement 1 seconde environ. En état de veille, la consommation d'énergie est plus élevée ; Power Save est réglé sur [Non].					
Enregistrement DivX					
Pour pouvoir lire les fichiers DivX que vous avez loué ou acheté, vous devez disposer du code d'inscription correspondant à cet appareil. Ce code vous est indiqué ici, notez-le.					

Enregistrement DivX	
Vidéo à la demande DivX (R)	
Votre code d'inscription est : XG5XZA7F Pour plus de détails, reportez-vous à www.divx.com/vod	

FUNCTIONS

FUNCTIONS => Vers Autres => Configuration

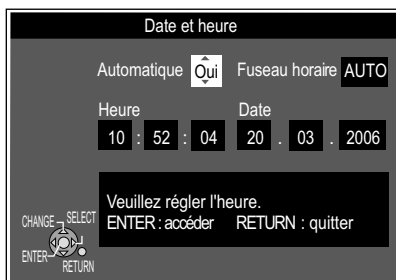

▲▼ Autres	▶	▲▼ Réglage	ENTER	▲▼ Option	ENTER
-----------	---	------------	-------	-----------	-------

Date et heure

Activation du réglage automatique de l'horloge

Si le DVD Recorder est réglé sur une chaîne qui transmet un signal horaire, il chargera automatiquement l'heure transmise.

- Avec ▲▼, réglez Automatique sur [Oui] et validez avec ENTER. Le réglage automatique de l'horloge est lancé.
- Quittez cet écran avec RETURN.

Réglage du Fuseau horaire

[AUTO] [+1h] [+2h] [-1h] [-2h]

Après avoir procédé au réglage automatique de l'horloge, vous pouvez ajuster l'heure en fonction de votre fuseau horaire.

- Avec ▶, sélectionnez [Fuseau horaire] et réglez votre fuseau horaire avec ▲▼.
- Validez vos modifications avec ENTER.
- Quittez l'écran avec RETURN.

Si le signal reçu est trop faible par exemple, le réglage automatique de l'horloge ne pourra pas fonctionner. Dans ce cas, la fonction Automatique commute sur [Non]. Le réglage automatique de l'horloge est ainsi désactivé. Si la réception du signal s'améliore, vous pourrez régler de nouveau Automatique sur [Oui].

L'horloge de ce DVD Recorder fonctionne sur 24 heures. En cas de coupure de courant, l'heure est mémorisée durant 60 minutes maximum.

Si la fonction Automatique est réglée sur [Oui], l'appareil contrôle l'heure, et la corrige le cas échéant, plusieurs fois par jour. Cette fonction ne s'exécute que lorsque le DVD Recorder se trouve en veille. Cette fonction est impossible en mode d'attente d'enregistrement.

Pensez au passage à l'heure d'été/d'hiver

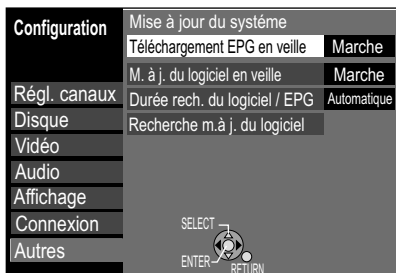

Mise à jour du système		
Téléchargement EPG en veille	[Marche] [Arrêt]	
Marche : permet de charger les données EPG lorsque l'appareil est en veille.		
M. à j. du logiciel en veille	[Marche] [Arrêt]	
Le logiciel est automatiquement mis à jour lorsque l'appareil est en veille. La mise à jour est indiquée à l'écran de l'appareil. Si l'appareil est en attente d'enregistrement, cela n'aura aucune influence sur les enregistrements programmés. Si vous ne souhaitez pas que l'appareil procède aux mises à jour automatiques, réglez cette fonction sur [Arrêt].		
Durée rech. du logiciel / EPG	[Automatique]	
[Automatique] [02:00 - 06:00] [06:00 - 10:00] [10:00 - 14:00] [14:00 - 18:00] [18:00 - 22:00] [22:00 - 02:00]		
Automatique : l'appareil recherche une fois par 24 heures la présence d'une éventuelle nouvelle version du logiciel.		
[02:00 - 06:00], etc. : la recherche d'un nouveau logiciel ne s'effectue que durant la période programmée. Si [Téléchargement EPG en veille] et [M. à j. du logiciel en veille] sont réglés sur [Arrêt], la [Durée rech. du logiciel / EPG] programmée n'aura aucune valeur.		
Recherche m.à j. du logiciel		
Lancez manuellement la recherche d'un nouveau logiciel. La présence d'une nouvelle version logicielle est signalée par un message. N'éteignez pas votre appareil durant la mise à jour sans quoi vous risqueriez de perdre des données. Un nouveau message vous indique que la mise à jour est terminée. Si la nouvelle version du logiciel ne sera diffusée que dans les prochains jours, un message vous le fait également savoir.		
Initialiser	[Effacer] [Réglages par défaut]	
Effacer : tous les réglages, hormis les niveaux de restriction avec le mot de passe associé et l'horloge, sont redéfinis sur les valeurs spécifiées au départ usine.		
Réglages par défaut : tous les réglages, hormis les chaînes mémorisées, l'horloge, le pays, la langue, les niveaux de restriction (dont le mot de passe correspondant) et le code de la télécommande, sont redéfinis sur les valeurs spécifiées au départ usine.		

FUNCTIONS ⇒ Vers Autres ⇒ Gestion HDD



- Appuyez sur **FUNCTIONS**.
- Avec **▲▼**, sélectionnez [Vers Autres] et validez par **ENTER**.
- Avec **▲▼**, sélectionnez [Gestion HDD] et validez par **ENTER**.
- Avec **▲▼**, sélectionnez le menu souhaité et validez par **ENTER**.
- Utilisez **FUNCTIONS** pour revenir au menu FUNCTIONS.

Supprimer tous les titres

- Validez [Supprimer tous les titres] avec **ENTER**.
- Dans l'écran suivant, sélectionnez [Oui] avec **◀** et validez par **ENTER**.
- Répondez au message d'avertissement en choisissant [Démarrer] avec **◀** et validez par **ENTER**.

Tous les titres ainsi que la liste de lecture seront effacés et ne pourront plus être récupérés. Les titres protégés ne peuvent pas être effacés.

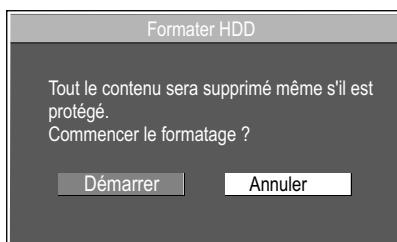

Formater HDD

Le formatage efface toutes les données enregistrées sur le HDD.

- Avec **◀**, sélectionnez [Oui] et validez par **ENTER**.
- Avec **◀**, sélectionnez [Démarrer] et validez par **ENTER**. Le formatage est lancé. Une fois l'opération terminée, un message s'affiche à l'écran.
- Appuyez sur **ENTER**.

FUNCTIONS ⇒ Vers Autres ⇒ Gestion DVD

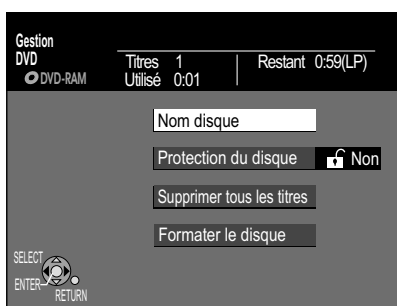

Si la protection est active, désactivez-la.

RAM

- Appuyez sur **FUNCTIONS**.
- Avec **▲▼**, sélectionnez [Vers Autres] et validez par **ENTER**.
- Avec **▲▼**, sélectionnez [Gestion DVD] et validez par **ENTER**.
- Avec **▲▼**, sélectionnez le menu souhaité et validez par **ENTER**.
- Utilisez **FUNCTIONS** pour revenir au menu FUNCTIONS.

Nom disque

- Entrez le nom. Ce nom sera affiché dans la fenêtre Gestion DVD. Vous ne pourrez plus dénommer un disque après sa finalisation.

33

Protection du disque

RAM

Cette opération vous permet d'activer ou de désactiver la protection en écriture.

- Avec **◀**, sélectionnez [Oui] et validez par **ENTER**.
Protection du disque Oui : le cadenas est fermé.
- Pour désactiver la protection en écriture, choisissez [Oui] avec **◀** et validez par **ENTER**.
Protection du disque Non : le cadenas est ouvert.

Supprimer tous les titres

- Validez [Supprimer tous les titres] avec **ENTER**.
- Dans l'écran suivant, sélectionnez [Oui] avec **◀** et validez par **ENTER**.
- Répondez au message d'avertissement en choisissant [Démarrer] avec **◀** et validez par **ENTER**.

Tous les titres ainsi que la liste de lecture seront effacés et ne pourront plus être récupérés. Les disques ou titres protégés ne peuvent pas être effacés.

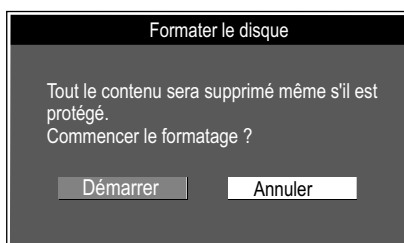
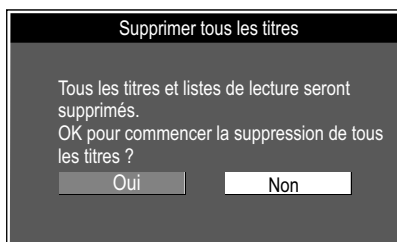

Formater le disque [RAM] [-RW(V)] [+RW] [-RW(VR)] [+R] [+R.DL] Pour disques neufs uniquement Certains disques ne sont pas formatés. Pour pouvoir les utiliser avec votre appareil, vous devez les formater. Ce formatage efface toutes les données contenues sur le disque. La durée estimative du formatage vous est indiquée dans le menu.

- Avec **◀**, sélectionnez [Oui] et validez par **ENTER**.
- Avec **◀**, sélectionnez [Démarrer] et validez par **ENTER**. Le formatage est lancé. Une fois l'opération terminée, un message s'affiche à l'écran.
- Appuyez sur **ENTER**.

Ne débranchez pas l'appareil lorsqu'un disque est en cours de formatage ou de finalisation.

FUNCTIONS => Vers Autres => Gestion DVD

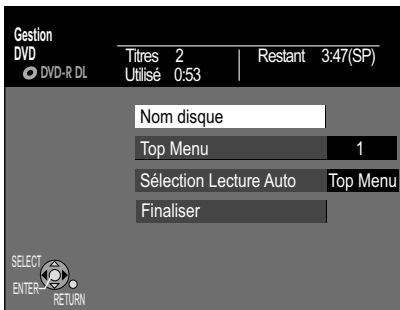

Top Menu

-R -RW(V) +R -R DL +R DL +RW

Avant de finaliser le disque, vous pouvez choisir entre 9 modèles de couleur différents pour faire afficher le menu du disque.

- Avec **▲▼**, sélectionnez le modèle de menu souhaité (1-9) et validez avec **ENTER**.

Sélection Lecture Auto

-R -RW(V) +R -R DL +R DL +RW

Avant d'effectuer la finalisation, vous pouvez spécifier si la lecture du disque devra commencer au début du disque ou être lancée à partir d'un menu.

- Avec **▲▼**, sélectionnez [Top Menu] ou [Titre 1] et validez par **ENTER**.
Si vous sélectionnez [Top Menu], le menu du disque apparaîtra à la lecture de ce dernier. Si vous choisissez [Titre 1], la lecture commencera au début du disque.

Finaliser

-R -RW(V) +R -R DL +R DL

Avant la finalisation, les disques deviennent des DVD-Videos au format vidéo DVD. Ils pourront ainsi être lus par tous les DVD-Playern compatibles avec le format DVD-Video. 53

- Avec **◀**, sélectionnez [Oui] et validez par **ENTER**.
- Avec **◀**, sélectionnez [Démarrer] puis appuyez sur **ENTER**. La finalisation est lancée. Une fois terminée, vous obtiendrez un message en ce sens.
- Appuyez sur **ENTER**.

Vous ne pouvez finaliser que les DVD qui ont été enregistrés sur cet appareil. Un DVD finalisé ne peut plus être enregistré. Pour pouvoir réenregistrer sur un DVD-RW finalisé, celui-ci doit être re-formaté.

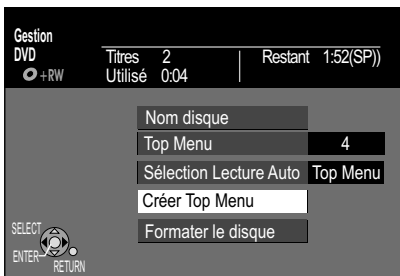
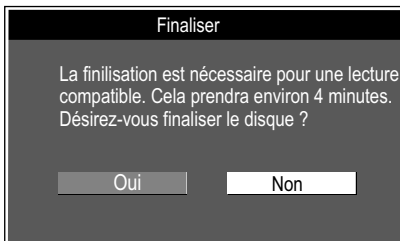

Créer Top Menu

+RW

Sur un +RW, vous avez la possibilité de créer un Top Menu.

Le menu de présentation pourra être utilisé pour la lecture sur un autre DVD-Player.

- Avec **▲▼**, sélectionnez [Créer Top Menu] et validez par **ENTER**.
- Dans le menu suivant, sélectionnez [Oui] avec **◀** et validez par **ENTER**.
- Avec **◀**, sélectionnez [Démarrer] et validez par **ENTER**. Le Top Menu est créé. L'opération est terminée lorsque vous voyez apparaître le message: Le Top Menu a été créé.

Utilisez **ENTER** pour revenir à Gestion DVD.

FUNCTIONS => Vers Autres => Gestion Carte

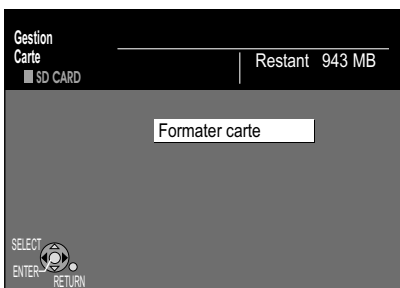

Si la protection est active, désactivez-la.

Appuyez sur **FUNCTIONS**.

- Avec **▲▼**, sélectionnez [Vers Autres] et validez par **ENTER**.
- Avec **▲▼**, sélectionnez [Gestion Carte] et validez par **ENTER**.
- Avec **▲▼**, sélectionnez le menu souhaité et validez par **ENTER**.
- Utilisez **FUNCTIONS** pour revenir au menu FUNCTIONS.

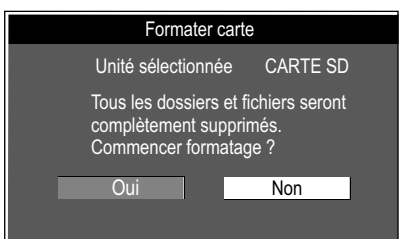

Formater carte

Le formatage efface toutes les données enregistrées sur la Carte SD.

- Avec **◀**, sélectionnez [Oui] et validez par **ENTER**.
- Répondez au message d'avertissement en choisissant [Démarrer] avec **◀** et validez par **ENTER**. Le formatage est lancé. Une fois l'opération terminée, un message s'affiche à l'écran.
- Appuyez sur **ENTER**.

Réglages de l'image et du son

Les menus DISPLAY contiennent des informations relatives aux disques ou à l'appareil. Sur les DVD-Video, vous pouvez utiliser la fonction de répétition, changer les sous-titres ou l'angle de vue, lors de la lecture DVD, vous pouvez modifier les réglages de l'image et du son. Selon l'état de l'appareil (lecture, stop), certaines fonctions seront indisponibles ou ne pourront pas être modifiées.

- DISPLAY • Appuyez sur **DISPLAY** pour appeler le menu.
 • Pour le quitter, appuyez une nouvelle fois sur **DISPLAY**.

Le sous-titrage, la bande sonore et l'angle d'enregistrement ne peuvent être sélectionnés que s'ils ont été enregistrés sur le disque. Sur certains disques, ils ne peuvent être modifiés que via le menu du disque en question. Lors de la lecture d'une émission enregistrée en deux langues, vous voyez s'afficher la mention « 1+1 ch ».



▲▼ Disque ▶	▲▼ Option ▶	▲▼ Réglage																								
	Bande sonore	<p>Langue de la bande sonore <input type="button" value="DVD-A"/> <input type="button" value="DVD-V"/></p> <p>Sélectionnez la bande son et la langue.</p> <p>Caractéristiques sonores <input type="button" value="RAM"/> <input type="button" value="-R"/> <input type="button" value="-R DL"/> <input type="button" value="-RW(V)"/> <input type="button" value="+R"/> <input type="button" value="+R DL"/> <input type="button" value="+RW"/> <input type="button" value="-RW(VR)"/></p> <p>Affiche les caractéristiques sonores du disque. LPCM/PPCM/Dolby Digital, DTS et MPEG: type de signal ch (canal): nombre de canaux, k (kHz): fréquence d'échantillonnage , b (bit): nombre de bits</p> <p><input type="button" value="VCD"/> <input type="button" value="DivX"/></p> <p>Sélectionnez le numéro de la piste audio.</p>																								
	Sous-titres	<p><input type="button" value="Oui"/> <input type="button" value="Non"/></p> <p><input type="button" value="DVD-A"/> <input type="button" value="DVD-V"/></p> <p>Affichage/Masquage des sous-titres, choix de la langue.</p> <p><input type="button" value="RAM"/> <input type="button" value="-R"/> <input type="button" value="-R DL"/> <input type="button" value="-RW(V)"/> <input type="button" value="+R"/> <input type="button" value="+R DL"/> <input type="button" value="+RW"/> <input type="button" value="-RW(VR)"/></p> <p>Uniquement pour les disques proposant le réglage Sous-titres Oui/Non. Le réglage Sous-titres Oui/Non ne peut pas être mémorisé avec cet appareil.</p> <p><input type="button" value="VCD"/></p> <p>Affichage/Masquage des sous-titres, sélection du numéro des sous-titres.</p>																								
	Langue	<table border="0"> <tr> <td>ENG : Anglais</td> <td>DAN : Danois</td> <td>THA : Thaï</td> </tr> <tr> <td>FRA : Français</td> <td>POR : Portugais</td> <td>POL : Polonais</td> </tr> <tr> <td>DEU : Allemand</td> <td>RUS : Russe</td> <td>CES : Tchèque</td> </tr> <tr> <td>ITA : Italien</td> <td>JPN : Japonais</td> <td>SLK : Slovaque</td> </tr> <tr> <td>ESP : Espagnol</td> <td>CHI : Chinois</td> <td>HUN : Hongrois</td> </tr> <tr> <td>NLD : Néerlandais</td> <td>KOR : Coréen</td> <td>FIN : Finnois</td> </tr> <tr> <td>SVE : Suédois</td> <td>MAL : Malais</td> <td>* : Autre</td> </tr> <tr> <td>NOR : Norvégien</td> <td>VIE : Vietnamien</td> <td></td> </tr> </table> <p>* Autre : entrez le code linguistique correspondant. <input type="button" value="62"/></p>	ENG : Anglais	DAN : Danois	THA : Thaï	FRA : Français	POR : Portugais	POL : Polonais	DEU : Allemand	RUS : Russe	CES : Tchèque	ITA : Italien	JPN : Japonais	SLK : Slovaque	ESP : Espagnol	CHI : Chinois	HUN : Hongrois	NLD : Néerlandais	KOR : Coréen	FIN : Finnois	SVE : Suédois	MAL : Malais	* : Autre	NOR : Norvégien	VIE : Vietnamien	
ENG : Anglais	DAN : Danois	THA : Thaï																								
FRA : Français	POR : Portugais	POL : Polonais																								
DEU : Allemand	RUS : Russe	CES : Tchèque																								
ITA : Italien	JPN : Japonais	SLK : Slovaque																								
ESP : Espagnol	CHI : Chinois	HUN : Hongrois																								
NLD : Néerlandais	KOR : Coréen	FIN : Finnois																								
SVE : Suédois	MAL : Malais	* : Autre																								
NOR : Norvégien	VIE : Vietnamien																									
	Canal audio	<p><input type="button" value="L+R / L / R"/> <input type="button" value="RAM"/> <input type="button" value="-RW(VR)"/> <input type="button" value="VCD"/> <input type="button" value="DivX"/></p> <p>Commutation du son pendant la lecture.</p>																								
	Source sélect.	<p><input type="button" value="DivX"/></p> <p>[Automatique] L'appareil détecte automatiquement si le contenu DivX a été enregistré en images ou trames.</p> <p>[Progressif] L'image peut paraître brouillée mais la qualité d'ensemble est très bonne.</p> <p>[Entrelacé] Ne contient que la moitié des informations d'une image (Interlace) et offre une qualité d'image inférieure.</p>																								
	Angle	<p><input type="button" value="DVD-A"/> <input type="button" value="DVD-V"/></p> <p>Sélection d'un autre angle d'enregistrement.</p>																								
	Image fixe	<p><input type="button" value="DVD-A"/></p> <p>[Page] Choix du mode de lecture des images fixes.</p> <p>[Mode Diapo.] Lecture dans l'ordre défini à l'origine sur le disque. Sélection d'un numéro d'image fixe puis lecture. RANDOM : lecture dans un ordre aléatoire. Retour à la page par défaut : choisissez [Return] puis appuyez sur ENTER.</p>																								
	PBC	<p><input type="button" value="VCD"/></p> <p>PBC indique si la commande de lecture par menu est activée ou désactivée.</p>																								

Réglages de l'image et du son

▲▼ Play ▶	▲▼ Option ▶	▲▼ Réglage
	Lect. reprise	<p>[Oui] [Non]</p> <p>Cette fonction n'est disponible que lorsque le temps de lecture écoulé est affiché.</p> <p>[CD] [VCD]</p> <p>▶ Piste ↔ Tout ↔ Non ◀</p> <p>[HDD] [RAM] [-R] [-R DL] [-RW(V)] [+R] [+R DL] [+RW] [DVD-V] [-RW(VR)]</p> <p>▶ Titre ↔ Chapitre ↔ Non ◀</p> <p>[DVD-A] [MP3]</p> <p>▶ Piste ↔ Groupe ↔ Non ◀</p> <p>Pendant la lecture d'une liste de lecture (Playlists) [HDD] [RAM] [-RW(VR)]</p> <p>▶ PL (Listes de lecture) ↔ Non ◀</p> <p>Si le Video-CD dispose d'une commande de lecture, lorsque l'appareil est sur STOP, choisissez un morceau à l'aide des touches numérotées.</p>

▲▼ Vidéo ▶	▲▼ Option ▶	▲▼ Réglage
	Lecture NR	[Oui] [Non] Réduit les bruits et défauts d'image.
	Progressif	[Oui] [Non] Choisissez [Oui] pour activer la sortie plein écran.
	Mode transf.	<p>[Progressif - Oui]</p> <p>Sélectionnez le mode de conversion adéquat pour la sortie plein écran.</p> <p>Signal de sortie PAL</p> <p>[Auto] les contenus films et vidéos sont automatiquement détectés et convertis en conséquence.</p> <p>[Video] en cas de problème avec le réglage [Auto].</p> <p>[Film] choisissez Video ou Film si le contenu vidéo est déformé avec le réglage Auto.</p> <p>Signal de sortie NTSC</p> <p>[Auto 1] les contenus films et vidéos sont automatiquement détectés et convertis en conséquence.</p> <p>[Auto 2] les films ayant des fréquences d'image différentes sont convertis.</p> <p>[Video] lorsque le réglage [Auto 1] ou [Auto 2] ne permet pas une lecture de qualité.</p>
	AV avec NR	<p>[Automatique]</p> <p>[Oui]</p> <p>[Non]</p> <p>Réduit les bruits lors de l'enregistrement d'une bande. Pour AV1, AV2, AV3, AV4 ou DV uniquement.</p> <p>Uniquement en cas d'entrée d'image à partir d'une cassette vidéo.</p> <p>La réduction du bruit est activée pour l'entrée vidéo.</p> <p>Le signal d'entrée peut être enregistré sans modification.</p>

▲▼ Audio ▶	▲▼ Option ▶	▲▼ Réglage
	Audio Multi DVB	Si plusieurs canaux audio sont transmis, vous pouvez choisir ici le canal souhaité (canaux numériques uniquement).
	V.S.S.	<p>[HDD] [RAM] [-R] [-R DL] [-RW(V)] [+R] [+R DL] [+RW] [DVD-A] [DVD-V] [-RW(VR)]</p> <p>[Natural]</p> <p>[Accentuer]</p> <p>[Non]</p> <p>Effet ambiophonique avec deux haut-parleurs avant. Uniquement en Dolby Digital avec au moins 2 canaux. Désactivez V.S.S. si cela provoque des dérangements. V.S.S. n'est pas compatible avec les enregistrements en son bicanal.</p>
	Optim. dialogues	<p>[HDD] [RAM] [-R] [-R DL] [-RW(V)] [+R] [+R DL] [+RW] [DVD-A] [DVD-V] [-RW(VR)] [DivX]</p> <p>[Oui] [Non]</p> <p>Dolby Digital, avec au moins 3 canaux dont un canal central. Le volume sonore est augmenté pour une meilleure perception des dialogues.</p>

▲▼ Autre ▶	▲▼ Option ▶	▲▼ Réglage
	Sous-titre DVB	Sélection de la langue des sous-titres pour les canaux numériques.
	Position	[1 - 5] Position de l'affichage OSD à l'écran.

Si vous avez besoin d'aide

SERVICE APRES-VENTE

En cas de dysfonctionnement, essayez de résoudre le problème en fonction de son origine. Si vous ne parvenez pas au résultat escompté, adressez-vous à votre revendeur ou au Service Après-Vente.

Des bruits de rotation du disque, des problèmes de réception d'ordre atmosphérique, des défauts d'image lors de la recherche, une restriction de la réception des programmes satellite ne sont en aucun cas des signes de dysfonctionnement de l'appareil.

Si vous ne parvenez pas à lire un disque de mauvaise qualité, essayez de nouveau avec un disque Panasonic.

		Page
CODES D'ERREUR	<ul style="list-style-type: none"> Présence d'un dysfonctionnement de l'appareil. 	
Le code d'erreur H□□, U□□ ou F□□ apparaît.	<ul style="list-style-type: none"> Les chiffres indiqués derrière la lettre H, U ou F indiquent l'état de l'appareil. Mettez l'appareil en veille (Standby) en appuyant sur ⏻ / I. Si l'appareil ne commute pas en veille, maintenez la touche ⏻ / I enfoncée pendant env. 10 secondes ou débranchez l'appareil pendant environ 1 minute avant de le rebrancher. Appuyez sur ⏻ / I pour mettre l'appareil en marche. Si le problème persiste, adressez-vous au Service Après-Vente en leur indiquant le numéro d'erreur. 	
Code d'erreur U50	<ul style="list-style-type: none"> Court-circuit de l'antenne active. Veuillez contrôler le branchement. 	
Code d'erreur U59	<ul style="list-style-type: none"> L'appareil est chaud et commute en veille (Standby) pour des raisons de sécurité. Attendez env. 30 minutes que le message disparaisse puis installez l'appareil dans un endroit bien aéré. N'obstruez pas les aérations situées à l'arrière de l'appareil. 	
Code d'erreur U61	<ul style="list-style-type: none"> L'appareil a détecté une erreur suite à une tentative d'enregistrement ou de lecture en l'absence de disque. L'appareil exécute la procédure de restauration. Cette procédure permet de rétablir l'état de fonctionnement normal de l'appareil. Il ne s'agit pas d'un défaut de l'appareil. Patientez jusqu'à ce que le message disparaisse. 	
Code d'erreur U71	<ul style="list-style-type: none"> L'appareil raccordé n'est pas compatible HDMI. 	
Code d'erreur U72 Code d'erreur U73	<ul style="list-style-type: none"> La connexion HDMI ne fonctionne pas parfaitement. L'appareil raccordé n'est pas compatible HDMI. Le câble HDMI est trop long. Le câble HDMI est défectueux. 	
Code d'erreur U88	<ul style="list-style-type: none"> Un problème s'est produit pendant l'enregistrement ou la lecture d'un disque. L'appareil n'est pas défectueux mais exécute une procédure de réinitialisation. Attendez que le message d'erreur disparaisse de l'écran. 	
HARD ERR	<ul style="list-style-type: none"> Présence d'un dysfonctionnement de l'appareil. Eteignez l'appareil puis rallumez-le. Si le problème persiste, adressez-vous au Service Après-Vente. 	
L'appareil se met automatiquement en veille	<ul style="list-style-type: none"> L'un des dispositifs de sécurité de l'appareil a probablement été activé. Appuyez sur ⏻ / I pour allumer l'appareil. 	
FONCTION		
Aucune fonction possible	<ul style="list-style-type: none"> Assurez-vous que l'appareil est branché au secteur. L'appareil est en attente (Standby) d'enregistrement programmé depuis un appareil externe. La mention EXT-L est affichée à l'écran de l'appareil. Appuyez sur EXT LINK pour désactiver l'attente d'enregistrement. Pour interrompre prématurément un enregistrement, arrêtez la transmission du signal d'enregistrement depuis l'appareil externe. Appuyez sur EXT LINK pour désactiver l'attente d'enregistrement. 	49
Impossible d'éjecter le disque.	<ul style="list-style-type: none"> L'appareil est en cours d'enregistrement. Après avoir éteint l'appareil, maintenez simultanément les touches STOP ■ et CH ▲ de l'appareil enfoncées pendant env. 5 secondes. Adressez-vous à votre revendeur. L'opération décrite ci-dessus ne peut pas être exécutée si le verrouillage parental est activé. Désactivez le verrouillage parental. 	6
L'accès au disque dur est lent.	<ul style="list-style-type: none"> Le disque dur est en veille. La mention « SLEEP » est affichée à l'écran de l'appareil. 	

Si vous avez besoin d'aide

		Page
IMAGE	› Vérifiez le raccordement avec la TV, par ex. AV1.	10
	Aucune image.	19
L'image est brouillée.	<ul style="list-style-type: none"> › La sortie Progressif est activée mais la TV raccordée à l'appareil n'est pas compatible avec le balayage progressif. • Maintenez simultanément les touches STOP ■ et PLAY/x1.3 ► de l'appareil enfoncées pendant au moins 5 secondes. La fonction commute sur trame (Interface). › Le réglage [Système TV] ne correspond pas à celui utilisé sur le disque. • Lorsque l'appareil est sur STOP, maintenez les touches STOP ■ et OPEN/CLOSE ▲ de l'appareil enfoncées pendant au moins 5 secondes. L'appareil commute de PAL en NTSC ou inversement. 	19
La réception TV s'est détériorée depuis que l'appareil est branché.	<ul style="list-style-type: none"> › Vérifiez le branchement d'antenne et l'orientation de votre antenne. › Utilisez éventuellement un amplificateur de signal. 	
Le format d'écran est mal réglé.	› Au menu Configuration, Connexion vérifiez le réglage de l'option Aspect TV.	65
Aucun affichage à l'écran.	› Au menu Configuration, Affichage vérifiez le réglage de l'option Affichage à l'écran.	64
Malgré une bonne qualité du signal, l'image est mauvaise.	<ul style="list-style-type: none"> › A cause d'une surmodulation, l'indicateur de puissance du signal est rouge. • Réglez le niveau de votre antenne intérieure pour améliorer la qualité d'image. 	60
SON	Aucun son. Son déformé. Volume réglé sur silence.	10
	› Vérifiez les branchements. › Si vous avez raccordé un amplificateur, vérifiez le mode d'entrée. › Désactivez la fonction V.S.S. si elle pose problème.	71
Impossible d'entendre le type de son souhaité.	<ul style="list-style-type: none"> • En cours de lecture, appuyez sur AUDIO pour sélectionner le type de son souhaité. • Au menu Configuration, Audio modifiez le réglage [Sélection Audio Bilingue]. › Sur certains disques, il est impossible de changer le son. 	64
Impossible de régler le son en cas de diffusions en stéréo ou NICAM.	<ul style="list-style-type: none"> › Raccordez les appareils externes à l'aide de câbles audio même si vous utilisez un branchement numérique. › Si vous utilisez des HDD/DVD-RAM, vous pouvez changer le type de son. 	14
TELECOMMANDE	Aucune fonction.	6
	› Le code de la télécommande est erroné.	5
	› Vérifiez les piles.	6
	› Orientez la télécommande en direction du capteur de l'appareil.	6
› Le verrouillage parental est activé.	6	
Impossible de télécommander la TV.	› Le code de la télécommande est erroné.	6
ECRAN D'AFFICHAGE	La luminosité de l'écran d'affichage est faible.	64
	› Au menu Configuration, Affichage modifiez le réglage de l'option [Luminosité de l'affichage].	
« 0:00 » clignote à l'écran de l'appareil.	› L'horloge n'est pas réglée. Au menu Configuration, Autres réglez l'heure sous [Date et heure].	67
ENTREE EXTERNE	Impossible d'enregistrer l'image ou le son à partir d'un appareil externe.	14
	› L'appareil externe n'est pas correctement raccordé. › Vous n'avez pas choisi le canal d'entrée externe adéquat AV2, AV3, AV4 ou DV IN.	18
Mise à jour du système	Quelles sont les heures de diffusion des mises à jour systèmes ?	67
	› L'appareil indique automatiquement la diffusion d'une mise à jour système et procède automatiquement à cette mise à jour à condition que cette fonction n'ait pas été désactivée au menu Configuration.	

Si vous avez besoin d'aide

		Page	
LECTURE			
La lecture ne démarre pas.	<ul style="list-style-type: none"> ‣ Le disque est sale ou très rayé. ‣ Le disque inséré ne peut pas être lu. ‣ Le disque inséré est vierge. 	22,23	
Impossible de visionner le DVD-Video.	<ul style="list-style-type: none"> ‣ Certains DVD-Videos ne peuvent pas être visionnés si le niveau de restriction a été modifié. 	62	
Une pression sur PLAY ► ne produit aucun effet.	<ul style="list-style-type: none"> ‣  apparaît à l'écran. L'appareil ou le disque n'autorise pas l'opération en question. ‣ Le verrouillage parental est activé. 	26 6	
Impossible de lire le titre ou chapitre choisi.	<ul style="list-style-type: none"> ‣ Certains titres ou chapitres des DVD-Videos ne peuvent pas être visionnés si vous avez modifié le niveau de restriction. 	62	
Impossible de choisir la piste son/ les sous-titres ou ceux-ci ne correspondent pas à la langue choisie dans le menu de configuration.	<ul style="list-style-type: none"> ‣ Les sous-titres ne sont pas enregistrés sur le disque ou ne sont pas activés. 	62	
	<ul style="list-style-type: none"> ‣ Les langues ne sont pas enregistrées sur le disque. 	70	
	<ul style="list-style-type: none"> ‣ Vous devez éventuellement utiliser le menu du disque pour modifier la langue. 	26	
Impossible de changer l'angle de vision.	<ul style="list-style-type: none"> ‣ L'angle de vue ne peut être modifié que pour les scènes qui ont été prises depuis plusieurs angles de vue. 	70	
Oubli du mot de passe pour le niveau de restriction.	<ul style="list-style-type: none"> • Sélectionnez le lecteur DVD et après avoir ouvert le tiroir de chargement, maintenez simultanément les touches REC et PLAY/x1.3 de l'appareil enfoncées pendant au moins 5 secondes. 		
ENREGISTREMENT			
Impossible d'enregistrer	<ul style="list-style-type: none"> ‣ Assurez-vous que le disque inséré est inscriptible. ‣ Le disque n'est pas formaté. Formatez-le. ‣ Le dispositif de protection de la cartouche est sur « PROTECT ». Déverrouillez le dispositif. ‣ Au menu Gestion DVD, désactivez la protection. ‣ Le contenu que vous souhaitez enregistrer est protégé contre la copie. Certains programmes limitent le nombre de copies possibles. ‣ Vous ne pouvez pas copier des disques comportant des signaux PAL et NTSC. ‣ L'enregistrement aux formats PAL et NTSC est impossible sur disque. 	68	
		68	
	Une partie ou la totalité des enregistrements a disparu.	<ul style="list-style-type: none"> ‣ En cas de coupure de courant pendant un enregistrement ou une modification, ou si le cordon d'alimentation est débranché, le programme peut être perdu et/ou le disque endommagé. Reformatez le disque ou utilisez en un neuf. 	68
	Enreg. programmé ne fonctionne pas.	<ul style="list-style-type: none"> ‣ La programmation des enregistrements est incorrecte, plusieurs programmes se chevauchent. Corrigez votre programmation. ‣ Contrôlez le réglage de l'horloge. 	47 67
	Impossible d'arrêter l'Enreg. programmé.	<ul style="list-style-type: none"> • S'il s'agit d'un enregistrement commandé par EXT LINK via un appareil externe, appuyez sur EXT LINK. La mention EXT-L disparaît. ‣ Si vous voulez arrêter prématurément l'enregistrement, arrêtez la transmission du signal d'enregistrement depuis l'appareil externe. Appuyez sur EXT LINK pour désactiver l'attente d'enregistrement. 	49
	Copier		
	Bruits de rotation du DVD-R (ou autres).	<ul style="list-style-type: none"> • Lors de l'enregistrement ou de la copie Rapide sur un DVD-R, DVD-RW (format DVD Vidéo) ou +R, le bruit de rotation est plus fort qu'à l'ordinaire. 	
Impossible de copier sur DVD-R (ou autres) en mode Rapide.	<ul style="list-style-type: none"> • Avant d'enregistrer sur le disque dur, au menu Configuration, réglez l'option Copie en mode Rapide sur [Oui]. 	63	
Même en mode Rapide, la copie est relativement longue.	<ul style="list-style-type: none"> • Parfois, il n'est pas possible d'enregistrer avec la vitesse maximale même lorsque les disques sont compatibles « en mode Rapide ». 		

Si vous avez besoin d'aide

		Page
TV Guide		
Les informations affichées sont erronées.	<ul style="list-style-type: none"> ▸ Seuls les diffuseurs sont responsables des informations transmises. Des changements de dernières minutes pourront ne pas avoir été pris en compte. 	
Aucune données ou données incomplètes.	<ul style="list-style-type: none"> ▸ Réglage de la date/de l'heure incorrect. ▸ Signal trop faible ou aucun signal reçu. Contrôlez l'antenne. Réorientez l'antenne et contrôlez la qualité du signal au menu Configuration. ▸ Seuls les diffuseurs sont responsables des informations transmises. Des changements de dernières minutes pourront ne pas avoir été pris en compte. 	67 60
Base de données EPG vide ou incomplète à l'allumage.	<ul style="list-style-type: none"> ▸ Les données n'ont pas pu être téléchargées. Mettez l'appareil en veille pour la nuit. ▸ Au menu Configuration, activez le Téléchargement EPG en veille. 	67
Fonction de Téléchargement EPG activée, mais aucune donnée actuelle.	<ul style="list-style-type: none"> ▸ Les données n'ont pas pu être téléchargées. Mettez l'appareil en veille pour la nuit. ▸ Assurez-vous qu'aucun enregistrement n'est programmé pendant la période de Téléchargement EPG choisie. 	
TNT		
Aucun émetteur trouvé. Horloge non réglée.	<ul style="list-style-type: none"> ▸ Signal trop faible ou aucun signal trouvé. Contrôlez l'antenne. Réorientez l'antenne et contrôlez la qualité du signal au menu Configuration. ▸ Si vous utilisez une antenne active, activez-la au menu Configuration. ▸ Répétez la configuration automatique. 	60 65 60
Réglage de la date/de l'heure incorrect.	<ul style="list-style-type: none"> ▸ La transmission a échoué. Répétez la procédure de réglage automatique de l'horloge. 	67
Classement des chaînes inhabituel.	<ul style="list-style-type: none"> ▸ Le classement des chaînes effectué par cet appareil est préétabli. Pour classer les chaînes selon vos désirs, utilisez les profils. 	
Pas de télétexte.	<ul style="list-style-type: none"> ▸ Ce DVD Recorder ne prend pas en charge le télétexte. 	
Pas d'assignation automatique des chaînes avec le ShowView.	<ul style="list-style-type: none"> ▸ Pas d'identification stricte des chaînes numériques. Assignez manuellement les chaînes lors de la première programmation. Par la suite, le DVD Recorder les identifiera correctement. 	
Quelle antenne utiliser pour la réception de la TNT ?	<ul style="list-style-type: none"> ▸ Vous pouvez utiliser n'importe quelle antenne de toit (terrestre), même les antennes tiges intérieures. Si la réception est de mauvaise qualité, utilisez une antenne intérieure active. 	
Aucune chaîne ne figure dans la liste suite à la recherche bien que plusieurs chaînes aient été affichées au cours de la recherche.	<ul style="list-style-type: none"> ▸ Vous avez exécuté la fonction [Effacer] ou bien l'appareil se trouvait dans son état initial et la recherche a été lancée puis interrompue. Procédez à une nouvelle recherche et laissez-la s'exécuter jusqu'à la fin. Les données ne seront mémorisées qu'à ce moment-là. 	

Si vous avez besoin d'aide

		Page
HDMI		
De quel équipement ai-je besoin pour profiter du son multicanal ambiophonique ?	<ul style="list-style-type: none"> ‣ La reproduction de son multicanal avec cet appareil n'est possible qu'avec un câble HDMI ou avec un câble optique audionumérique raccordé à un amplificateur à décodeur intégré. 	
L'allumage est assez long bien que la fonction de démarrage rapide soit activée.	<ul style="list-style-type: none"> ‣ Lors de l'allumage, tous les appareils raccordés par HDMI sont contrôlés. Cette opération peut prendre un certain temps. 	
Aucune image ne s'affiche à l'écran du téléviseur.	<ul style="list-style-type: none"> ‣ Assurez-vous que le téléviseur et le DVD Recorder sont correctement raccordés par le câble HDMI. Si c'est le cas, la mention HDMI doit s'afficher brièvement à l'écran du DVD Recorder. ‣ S'il y a plus de quatre appareils raccordés avec des câbles HDMI, il est possible qu'aucune image ne s'affiche à l'écran du téléviseur. Dans ce cas, réduisez le nombre d'appareils raccordés. ‣ Si l'appareil est raccordé au téléviseur par la prise COMPONENT VIDEO OUT et que le téléviseur n'est pas compatible avec le format progressif, vous ne pouvez pas raccorder d'appareil via HDMI. Au menu Configuration, la fonction Progressif commute automatiquement sur [Marche] lorsque vous raccordez un appareil par HDMI. 	<p>17</p> <p>65</p>
Format d'écran incorrect.	<ul style="list-style-type: none"> ‣ Si votre téléviseur est raccordé par la prise HDMI AV OUT, au menu Configuration, réglez l'option Format vidéo 4:3 sur [4:3]. ‣ Vérifiez le réglage Aspect TV au menu Configuration. 	<p>66</p> <p>65</p>
Par la sortie COMPONENT VIDEO OUT, une partie de l'image apparaît en double.	<ul style="list-style-type: none"> ‣ Ne raccordez pas cet appareil à votre téléviseur à l'aide d'un câble HDMI. ‣ Au menu Configuration, réglez l'option Progressif sur [Arrêt]. 	65
Pas de son. Son inaudible. Son perturbé. Impossible d'écouter le type audio choisi.	<ul style="list-style-type: none"> ‣ L'amplificateur raccordé par HDMI ne prend pas en charge le CPPM ni le standard HDMI ver. 1.1. Vous ne pouvez pas lire de disques multi-audio. ‣ Aucune reproduction sonore si le signal bitstream sort par HDMI AV OUT ou OPTICAL DIGITAL AUDIO OUT. ‣ Si le nombre d'appareils raccordés par câbles HDMI est supérieur à quatre, il est possible qu'aucun son ne puisse sortir. Réduisez le nombre d'appareils connectés. ‣ Si l'appareil est raccordé à votre téléviseur par câble HDMI et si vous utilisez la prise OPTICAL DIGITAL AUDIO OUT comme sortie audio, au menu Configuration, réglez la fonction Sortie audio numérique sur [Optique uniquement]. ‣ Si vous raccordez un ou plusieurs appareils par la sortie HDMI AV OUT, il est possible que le son soit perturbé. Dans ce cas, choisissez un autre type de raccordement. 	66
HDAVI Control ne fonctionne pas.	<ul style="list-style-type: none"> ‣ Au menu Configuration, réglez la fonction Contrôle par HDMI / Q Link sur [HDMI / Q Link]. ‣ Utilisez un câble HDMI entièrement câblé. ‣ Il est probable que l'appareil raccordé ne prenne pas en charge le système HDAVI Control. 	<p>66</p> <p>17</p>

Structures de dossiers

Structure de dossiers JPEG RAM CD

Cet appareil peut traiter jusqu'à 3000 fichiers/morceaux et 300 dossiers/groupe (répertoire racine inclus).
 Vous pouvez créer des dossiers sur un autre appareil mais vous ne pourrez pas les sélectionner comme destination lors d'une opération de copie. Les dossiers n'ayant pour chiffre que des « 0 » (ex. DCIM000) ne peuvent pas être affichés. Si un nom de dossier ou de fichier a été saisi sur un autre appareil, il est possible que ce nom ne puisse pas être correctement affiché et que les données ne puissent pas être lues ou traitées. Packet writing et MOTION JPEG ne sont pas pris en charge.

Format JPEG
Format de fichier : ISO9660 Level 1 ou 2 (sauf formats étendus), JPEG, TIFF (format chunky RVB non compressé).
Résolution : de 34x34 à 6144x4096 (sous-échantillonnage 4:2:2 ou 4:2:0). Formation de l'image en 3 sec. env. (6M pixels).

Structure de dossiers MP3 CD

Cet appareil peut traiter jusqu'à 3000 fichiers/morceaux et 300 dossiers/groupe (répertoire racine inclus). Les fichiers doivent porter l'extension « .mp3 » ou « .MP3 ». Un préfixe composé de trois chiffres détermine l'ordre de lecture. Les lettres de l'alphabet latin et les chiffres arabes sont correctement affichés. Il est possible que les autres caractères ne puissent pas être correctement affichés. Cet appareil est compatible multisession. Il n'est pas compatible avec les ID3-tags ni le format Packet Write.

Format MP3
 Le disque doit être conforme ISO9660 Level 1 ou 2 et au format Joliet.
Taux de compression compatible : entre 32 kbps et 320 kbps
Taux d'échantillonnage compatible : 16 kHz, 22,05 kHz, 24 kHz, 32 kHz, 44,1 kHz et 48 kHz

Structure de dossiers de la Carte SD SD

Cet appareil peut afficher les noms de dossier suivants : ***: chiffres / XXX : lettres

Carte SD

- DCIM (dossier parent)
 - ***XXXXX (dossier d'images)
 - XXXX***.JPG
 - XXXX***.TIF

SD_VIDEO

- PRG *** (dossier MPEG2)
 - MOV *** MOD
 - MOV *** MOI
 - PRG *** PGI
- MGR_INFO (dossier d'information MPEG2)

IM***CDPF ou IMEXPORT

- XXXX***.JPG
- XXXX***.TIF

Format DivX

Cet appareil peut traiter jusqu'à 200 fichiers et 300 dossiers (répertoire racine inclus). Les fichiers doivent porter l'extension « .DIVX », « .divx » ou « .AVI », « .avi ».

Cet appareil prend en charge les versions DivX[®] 5, DivX[®] 4, DivX[®] 3 et DivX[®].

L'ordre dans lequel cet appareil affiche les fichiers peut différer de l'ordre affiché sur d'autres appareils ou ordinateurs.

Vidéo
 Nbre de streams : 1 maxi.
 Codec : DIV3, DIV4, DIVX, DV50
 Résolutions : de 32 x 32 à 720 x 576
 Images par seconde : jusqu'à 30

Audio
 Nbre de streams : 8 maxi.
 Format : MP3, MPEG, Dolby Digital
 Multi-canal : compatible Dolby Digital.
 MPEG multi converti sur 2 canaux.

GMC (Global Motion Compensation) n'est pas pris en charge.

Glossaire

Fréquence d'échantillonnage

Lors de sa conversion en un signal numérique, le signal audio analogique est mesuré à intervalles réguliers. Le nombre de mesures effectuées par seconde est ce que l'on appelle la fréquence d'échantillonnage. Plus elle est élevée, et plus le son d'origine pourra être reproduit avec une qualité élevée.

Bitstream

Données audionumériques multi-canal (par ex. 5.1) avant leur décodage en canaux individuels.

Décodeur

Un décodeur sert à convertir les signaux audio codés des DVD en signaux d'origine. Cette opération s'appelle le décodage.

Câble optique audionumérique

Un raccordement avec ce câble permet de convertir les signaux électroniques en signaux optiques pour les sortir sur un amplificateur.

DPOF (Digital Print Order Format)

DPOF est le format standard utilisé pour l'impression d'images fixes (photos) prises à l'aide d'un appareil photo numérique, etc. Ce format permet l'impression automatique dans un magasin spécialisé ou sur votre propre imprimante.

Composante de différence de couleur

Les trois signaux rouge, vert et bleu peuvent être convertis en trois autres signaux : un signal de luminance Y et deux signaux de chrominance P_B/P_R (composantes de couleurs)

Signal de luminance Y

Signal vidéo analogique représentant les niveaux de luminosité de l'image indépendamment du signal de chrominance (C). Il permet une résolution plus élevée et une meilleure fidélité des couleurs.

Mixage abaissant

Il s'agit du remixage du son multi-canal en un son à deux voies pour une sortie en stéréo. Ce type de mixage est utile lorsque vous voulez par exemple diffuser le son 5.1 d'un DVD au travers des enceintes de votre téléviseur. Toutefois, certains disques ne permettent pas d'effectuer ce mixage abaissant. Dans un tel cas, seuls les deux canaux frontaux pourront être sortis.

LPCM (Linear PCM)

Il s'agit de signaux numériques non comprimés tels que ceux disponibles sur CD. Le son LPCM peut être utilisé pour un enregistrement en mode XP.

PCM (Pulse Code Modulation)

Système de codage standard utilisé pour l'enregistrement de signaux audionumériques non comprimés.

RVB (Rouge Vert Bleu)

Les valeurs RVB permettent de définir les couleurs. La couleur résulte de l'intensité des composantes Rouge, Vert et Bleu dans un point d'image.

TIFF (Tag Image File Format)

Il s'agit d'un système utilisé pour la compression et le décodage d'images couleurs fixes. C'est le format généralement utilisé par les appareils photos numériques et autres pour l'enregistrement d'images haute résolution.

Caractéristiques techniques

Alimentation électrique : CA 220V-240V 50 Hz		Dimensions : env. 430 mm (L) x 58 mm (H) x 329 mm (P)	
Consommation : 33 W (env. 2 W en mode éco.)		Poids : env. 4,3 kg	
		Température de service : 5°C - 40°C	
		Humidité de service : 10% - 80% RH (humidité relative sans condensation)	
Spécification LASER produit laser de classe 1 Longueur d'ondes : 662 nm pour DVD, 780 nm pour CD Puissance laser : aucun rayonnement dangereux du fait du dispositif de protection.		Disques inscriptibles DVD-RAM : ver.2.1/3x DVD-RAM rév. 1.0 ver.2.2/5x DVD-RAM rév. 2.0 DVD-R : pour général ver.2.0 pour général ver.2.0/4x DVD-R rév. 1.0 pour général ver.2.x/8x DVD-R rév. 3.0 pour général ver.2.x/16x DVD-R rév. 6.0 pour DL Ver.3.0 pour DL Ver.3.x/4x DVD-R pour DL rév. 1.0 DVD-RW : ver.1.1 ver. 1.x/2x DVD-RW rév. 1.0 ver. 1.x/4x DVD-RW rév. 2.0 ver. 1.x/6x DVD-RW rév. 3.0 +R : ver.1.0, Ver.1.1, Ver.1.2, Ver. 1.3, pour DL Ver. 1.0 +RW : ver. 1.1, Ver.1.2/4x	
Phonocapteur laser : Système doté d'1 lentille, 2 unités d'intégration			
Formats d'enregistrement DVD-RAM: format d'enreg. DVD vidéo DVD-R: format DVD vidéo DVD-R DL: format DVD vidéo DVD-RW: format DVD vidéo +R, +RW, +R DL Disques lisibles DVD-RAM (format VR), DVD-R (format vidéo, MP3, JPEG, DivX), DVD-R DL (format DVD vidéo), DVD-RW (format DVD vidéo, format VR), +R, +R DL, +RW, DVD-VIDEO, DVD-AUDIO, CD-AUDIO (CD-DA), Video CD, SVCD (conformément au IEC62107), CD-R/CD-RW (CD-DA, Video CD, SVCD, MP3/JPEG/disques formatés DivX)			
Code régional #2		HDD 160/250 Go	
Interface vidéo Entrée AV1 Périitel impédance d'entrée : 75 Ohm. Vidéo: 1 Vc-c AV2 Périitel Vidéo: 1 Vc-c, RVB Vidéo: 0.7Vc-c (PAL), S Vidéo: Y: 1 Vc-c, C: 0.3 Vc-c (PAL) AV3 VIDEO Vidéo: 1 Vc-c AV3 S VIDEO IN Y: 1 Vc-c, C: 0.3 Vc-c (PAL) AV4 IN Vidéo: 1 Vc-c AV4 S VIDEO IN Y: 1 Vc-c, C: 0.3 Vc-c (PAL) Sortie AV1 Périitel Pour terminaison 75 Ohm. Vidéo: 1 Vc-c; RVB: 0.7 Vc-c (PAL) S Vidéo: Y: 1 Vc-c, C: 0.3 Vc-c (PAL) AV2 Périitel Vidéo: 1 Vc-c VIDEO Vidéo: 1 Vc-c S VIDEO Y: 1 Vc-c, C: 0.3 Vc-c (PAL) COMPONENT Y: 1 Vc-c, P _B : 0.7 Vc-c, P _R : 0.7 Vc-c VIDEO OUT (PAL: 576p/576i, NTSC: 480p/480i)		Interface vidéo Système TV: SECAM (entrée uniqu.) PAL: 625/50 NTSC: 525/60 Système d'enregistrement: MPEG 2 (Hybrid VBR) Entrée DV norme IEEE 1394 (4 broches), (PAL/NTSC) Sortie HDMI ver. 1.2a (576i/480i/ 576p/480p 720p 1080i 19pin type Ax1 Lecteur de cartes SD 1 lecteur de cartes mémoire SD	
Entrée pour réception d'antenne 75 Ohm Sortie modulateur RF non prévue Sortie antenne active 5V activé 50mA max., protection contre les surtensions		Interface audio Entrée Impédance d'entrée : supérieure à 10 kOhm. AV1 Périitel Standard : 0.5 Vrms, maxi.: 2 Vrms à 1 kHz AV2 Périitel Standard : 0.5 Vrms, maxi.: 2 Vrms à 1 kHz AV3 AUDIO Standard : 0.5 Vrms, maxi.: 2 Vrms à 1 kHz AV4 AUDIO Standard : 0.5 Vrms, maxi.: 2 Vrms à 1 kHz Sortie Impédance de sortie : inférieure à 1 kOhm. AV1 Périitel Standard : 0.5 Vrms, maxi.: 2 Vrms à 1 kHz AV2 Périitel Standard : 0.5 Vrms, maxi.: 2 Vrms à 1 kHz AUDIO Standard : 0.5 Vrms, maxi.: 2 Vrms à 1 kHz OPTICAL raccordement optique (PCM, Dolby Digital, DTS, MPEG) Système d'enregistrement : Dolby Digital 2ch, Linear PCM (XP mode)	
Syntoniseur CCIR Système syntoniseur PAL-BGH, SECAM-BG SECAM-L, L' VHF CH E2-E12, A-H2 (Italie) CH 2-10 UHF CH 21-69 CH 21-69 CATV CH S01-S05(S1-S3) CH B-Q(100.5~299.5MHz) CH S1-S20(M1-U10), S21-S41 CH S21-S41(299.5~467.25MHz)		DVB-T CH 5-12(Espagne), CH 5-10(France), D-H 2(Italie) CH 21-69 terminaison 75 Ohm	
Fonction de démarrage rapide : après allumage de l'appareil, l'enregistrement démarre env. 1 seconde après avoir pressé la touche ● REC. HDD RAM Si vous allumez l'appareil à partir de la touche GUIDE , vous verrez apparaître dans la seconde qui suit la grille électronique des programmes (EPG). (Pour cela, le téléviseur doit être raccordé au DVD Recorder par la prise Périitel, COMPONENT VIDEO, VIDEO ou S VIDEO.)			
Remarque : Poids et dimensions approximatifs. Caractéristiques techniques sous réserve de modification sans préavis.			

Index

	Page		Page		Page
Affichage à l'écran	64	Finaliser	69	Q Link	11,18,66
Ajout des nouveaux services DVB	60	Format vidéo 4:3	66	Quick View	28
Aktiver antenne	11,65	Format vidéo HDMI	66	Récepteurs satellites	13,65
Angle	70	Formater	29,68,69	Réduc. échantillonnage PCM	64
Arrière-plan gris	64	Guide TV	42	Réglages HDMI	65
Aspect TV	65	HDCP	29	Réglages par défaut	67
Auto Finaliser	26	HDMI	4,16,17	Relève	47
AV avec NR	71	Heure	11,66,67	Remplacement des piles	5
AV1 (TV)	9,10	Image	63	Reprogrammation auto	60
AV2 (Ext)	9,12	Image fixe	70	Restriction par classe	
AV4 IN	9	JPEG	37,38,40	- Déverrouiller le lecteur	62
Bande sonore	62,70	Langue	64	- Changer le code	62
Bitstream	64	Langue de la bande sonore	70	- Sélec. niveau de restriction	62
Câble optique audio numérique	18	Lect. reprise	71	- Déverrouillage temporaire	62
Canal audio	28,30,70	Lect.mode vidéo pour DVD-Audio	62	RVB 1 (sans composant)	65
Caractéristiques sonores	70	Lecture à raccords invisibles	63	RVB 1 (sans composant)	65
Cartridge	24	Lecture NR	71	S VIDEO	9
Champ	63	Letterbox	65	S Vidéo (avec composant)	65
Chapitre source	56	Listes de lecture	56	Sélection Audio Bilingue	64
Chapitre (DIRECT NAVIGATOR)	36	LPCM	64	Sélection Lecture Auto	69
Chapitre (Listes de lecture)	58	Luminosité de l'afficheur	64	Sens de copie	51,52,54
Chargement à partir du TV	11,60	MANUAL SKIP	27	ShowView	48
Code de la télécommande	6,66	Menus du disque	62	Son bicanal	31
Codes linguistiques	62	Mise à jour du système		Sortie PERITEL	65
Codes régionaux	23	- Téléchargement EPG en veille	67	Source sélect. DivX	70
Comb Filter	63	- M.à j. du logiciel en veille	67	Sous Titres	62
COMPONENT VIDEO OUT	19,65	- Durée rech. du logiciel / EPG	67	Sous-titre DVB	71
Compression dynamique	64	- Recherche m.à j. du logiciel	67	Supprimer	
Condition du signal	60	Mode copie	51,52,54	- Album	45
Contrôle par HDMI/Q Link	66	Mode d'enregistrement	30	- Chapitre	36
Copie en mode Rapide	50,63	Mode audio pour enr. XP	64	- L'émetteur TV	61
Country/Choix du pays	11	Mode d'arrêt sur image	63	- Listes de lecture	57
CPRM	29	Mode Diapo.	39,70	- Part	35
Date	11,66,67	Mode entrée audio DV	64,66	- Profiles	20
Démarrage rapide	66	Mode transf.	71	- Timer	44,47
Disques de lecture	22	MP3	37	- Titre	34,45,68
Disques d'enregistrement	22	MPEG	18,64,70	Système TV	65
Dolby Digital	4,18,64	Nom disque	68	Temps d'Enr. en mode EP	63
Double Layer DVD	23	Nom programme	33	TIFF	38
DPOF	40	NTSC	29,65	TIME SLIP	28
DTS	4,18,64	OPTICAL	9	Titre de source	56
Durée copie	51	Optim. dialogues	71	Top Menu	69
Durée d'enregistrement	30	PAL	65	Trier	34
DV IN	4,8,59	PBC	70	TV Codes	6
DVB Multi-Audio	71	Position	71	Type de prog.	43
DVD Video Recording Format (VR)	22	Power Save	66	V.S.S.	71
DVD-Video Format (V)	22	Progressif	19,65,71	Verrouillage parental	6
Effacer	67	Protection		Vidéo (avec composant)	65
Émetteur TV		- Album	45	Vites. DVD pour Copie Vit. Rap.	63
- Entrer un nouvel émetteur TV	61	- Images	40,45		
- Modifier le nom	61	- Disque	68		
- Supprimer	61	- Titre	45		
Enregistrement DivX	41,66	- Enregistrement	35,40		
Enregistrement variable	59				
Entrée AV2	65				
Entrelacé	70				
Espace Unité	47				
Ext Link	49,65				