

# **Panasonic<sup>®</sup>**

**OPERATING INSTRUCTIONS  
MODE D'EMPLOI  
BEDIENUNGSANLEITUNG  
ISTRUZIONI PER L'USO  
KULLANIM KILAVUZU**

## **TX-39CW304**

**COLOUR TELEVISION WITH REMOTE CONTROL  
TELEVISEUR COULEUR A TELECOMMANDE  
FARBFERNSEHGERÄT MIT FERNBEDIENUNG  
TELEVISORE A COLORI CON TELECOMANDO  
UZAKTAN KUMANDALI RENKLİ TELEVİZYON**

## Contents

⚠ Safety Information.....	1	TV Menu Features and Functions .....	10
Maintenance.....	2	General TV Operation .....	13
Getting Started .....	3	Software Upgrade.....	13
Notifications & Features & Accessories.....	3	Troubleshooting & Tips.....	13
Remote Control .....	6	PC Input Typical Display Modes .....	15
Connections.....	7	AV and HDMI Signal Compatibility .....	15
First Time Installation - USB Connections.....	8	Supported DVI Resolutions .....	17

## ⚠ Safety Information



**CAUTION**  
RISK OF ELECTRIC SHOCK  
DO NOT OPEN



**CAUTION:** TO REDUCE THE RISK OF ELECTRIC SHOCK DO NOT REMOVE COVER (OR BACK). NO USER-SERVICEABLE PARTS INSIDE. REFER SERVICING TO QUALIFIED SERVICE PERSONNEL.

**To operate your TV in extreme ambient conditions may cause damage of the device.**



If there is lightning or storms, or if the TV is not going to be used for a while (e.g. if going away on holiday), disconnect the TV set from the mains. The mains plug is used to disconnect TV set from the mains and therefore it must remain readily operable.





The exclamation point within an equilateral triangle is intended to alert the user to the presence of important operating and maintenance (servicing) instructions in the literature accompanying the appliance.





*Note :* Follow the on screen instructions for operating the related features.

## 👉 IMPORTANT - Please read these instructions fully before installing or operating

**⚠ WARNING: Never let people (including children) with reduced physical, sensory or mental capabilities or lack of experience and / or knowledge use electrical devices unsupervised.**

- For ventilation purposes, leave a free space of at least 10 cm all around the set.
- **Do not** block ventilation holes.
- **Do not** place the TV on sloping or unstable surfaces, the TV may tip over.
- Use this device in moderate climates.
- The power cord plug should be easily accessible. **Do not** place the TV, furniture, etc. on the power cord. A damaged power cord/plug can cause fire or give you an electric shock. Handle the power cord by the plug, **do not** unplug the TV by pulling the power cord. Never touch the power cord/plug with wet hands as this could cause a short circuit or electric shock. Never make a knot in the power cord or tie it with other cords. When damaged it must be replaced, this should only be done by qualified personnel.
- **Do not** use this TV in a humid or damp place. Do not expose the TV to liquids. If any liquid falls into the cabinet unplug the TV and have it checked by qualified personnel before operating it any further.
- **Do not** expose the TV to direct sunlight or other heat sources.

- The TV should not be placed near to open flames or sources of intense heat such as an electric heater. 
- Battery pack or batteries installed shall not be exposed to excessive heat such as sunshine, fire or the like.
- Excessive sound pressure from earphones and headphones can cause hearing loss.
- Ensure that no open flame sources, such as lit candles, are placed on top of the TV. 
- To prevent injury, this TV must be securely attached to the wall in accordance with the installation instructions (if the option is available).
- Occasionally, a few non-active pixels may appear on the screen as a fixed blue, green or red point. Please note that this does not affect the performance of your product. Take care not to scratch the screen with fingernails or other hard objects.
- Before cleaning, unplug the TV from the wall socket. Only use a soft, dry cloth while cleaning.

 Warning	Serious injury or death risk
 Risk of electric shock	Dangerous voltage risk
 Caution	Injury or property damage risk
 Important	Operating the system correctly
 Notice	Additional notes marked

## Maintenance

First, remove the mains plug from the socket outlet.

### Display panel, Cabinet, Pedestal

#### Regular care:

Gently wipe the surface of the display panel, cabinet, or pedestal by using a soft cloth to clean the dirt or fingerprints.

#### For stubborn dirt:

- (1) First clean the dust on the surface.
- (2) Dampen a soft cloth with clean water or diluted neutral detergent (1 part detergent to 100 parts water).
- (3) Wring the cloth firmly. (Please note that liquids should not enter inside the TV. May lead to product failure.)
- (4) Finally, wipe away all the moisture.

#### Caution

Do not use a hard cloth or rub the surface too hard, otherwise this may cause scratches on the surface.

- Take care not to subject the surfaces to insect repellent, solvent, thinner or other volatile substances. This may degrade surface quality or cause peeling of the paint.
- The surface of the display panel is specially treated and may be easily damaged. Take care not to tap or scratch the surface with your fingernail or other hard objects.
- Do not allow the cabinet and pedestal to make contact with a rubber or PVC substance for a long time. This may degrade surface quality.

### Mains plug

Wipe the mains plug with a dry cloth at regular intervals.

Moisture and dust may cause fire or electrical shock.

### Assembling / Removing the pedestal

#### Preparations

Take out the pedestal(s) and the TV from the packing case and put the TV onto a work table with the screen panel down on the clean and soft cloth (blanket, etc.)

- Use a flat and firm table bigger than the TV.
- Do not hold the screen panel part.
- Make sure not to scratch or break the TV.

#### Assembling the pedestal

1. Place the stand(s) on the stand mounting pattern(s) on the rear side of the TV.

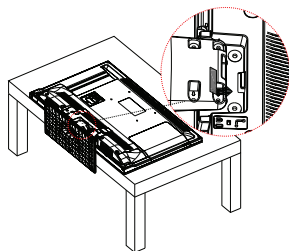

2. Insert the screws (M4 x 12) provided and tighten them gently until the stand is properly fitted.

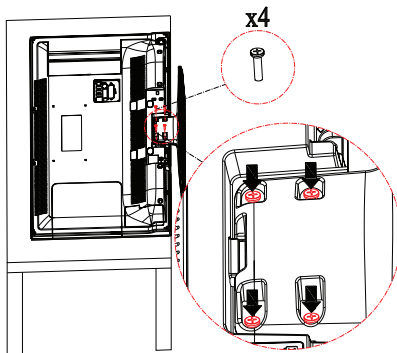

#### Removing the pedestal from the TV

Be sure to remove the pedestal in the following way when using the wall-hanging bracket or repacking the TV.

- Put the TV onto a work table with the screen panel down on the clean and soft cloth. Leave the stand(s) protruding over the edge of the surface.
- Unscrew the screws that fixing the stand(s).
- Remove the stand(s).

#### When using the wall-hanging bracket

Please contact your local Panasonic dealer to purchase the recommended wall-hanging bracket.

Holes for wall-hanging bracket installation;

#### Rear of the TV

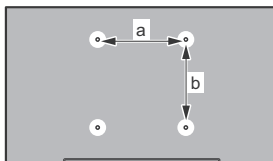

a (mm)	200
b (mm)	200

#### View from the side

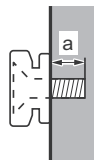

Depth of screw (a)	min. (mm)	5
	max. (mm)	10
Diameter	M6	

**Note:** The screws for fixing the TV onto the wall-hanging bracket are not supplied with the TV.

# Getting Started

## Notifications & Features & Accessories

### Environmental Information

This television is designed to consume less energy to help save the environment. To reduce energy consumption, you should take the following steps:

You can use the Power Save Mode setting, located in the Picture menu. If you set the Power Save Mode as **Eco**, the TV will switch to energy-saving mode and the luminance level of TV set will be decreased to the optimum level. Note that some picture settings will be unavailable to be changed when the TV is in Power Save Mode.

If pressed Right button, **“Screen will be off in 15 seconds.”** message will be displayed on the screen. Select **PROCEED** and press **OK** to turn the screen off immediately. If you don't press any button, the screen will be off in 15 seconds. Press any button on the remote or on the TV to turn the screen on again. If you disable **Power Save Mode**, picture mode will be automatically set to **Dynamic**.

When the TV is not in use, please switch off or disconnect the TV from the mains plug. This will also reduce energy consumption.

### Standby Notifications

1) If the TV does not receive any input signal (e.g. from an aerial or HDMI source) for 5 minutes, the TV will go into standby. When you next switch-on, the following message will be displayed: **“TV switched to stand-by mode automatically because there was no signal for a long time”**. Press **OK** to continue.

2) If the TV has been left on and not been operated for a while, the TV will go into standby. When you next switch-on, the following message will be displayed. **“TV switched to stand-by mode automatically because no operation was made for a long time”** Press **OK** to continue.

### Features

- Remote controlled colour LCD TV.
- Fully integrated digital terrestrial/cable/satellite TV (DVB-T2/C/S2).
- HDMI inputs are for connecting a device that has a HDMI socket.
- USB input.
- OSD menu system.
- Scart socket for external devices (such as DVD Players, video games, etc.)
- Stereo sound system.
- Teletext.
- Headphone connection.

- Automatic programming system.
- Manual tuning.
- Automatic power down after up to eight hours.
- Sleep timer.
- Child lock.
- Automatic sound mute when no transmission.
- NTSC playback.
- AVL (Automatic Volume Limiting).
- PLL (Frequency Search).
- PC input.
- Plug&Play for Windows 98, ME, 2000, XP, Vista, Windows 7.
- Game Mode (Optional).

### Accessories Included

- Remote Control
- Batteries: 2 x AAA
- Instruction Book
- YPbPr Connection Cable
- Side AV Connection Cable
- Stand mounting screws (M4 x 12)

### TV Control Switch & Operation

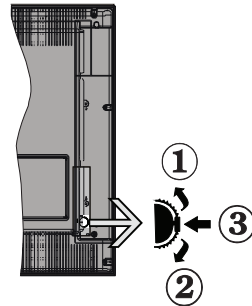

1. Up direction
2. Down direction
3. Programme/Volume / AV / Standby-On selection switch

The Control button allows you to control the Volume/ Programme/ Source and Standby-On functions of the TV.

**To change volume:** Increase the volume by pushing the button up. Decrease the volume by pushing the button down.

**To change channel:** Press the middle of the button, the channel information banner will appear on screen. Scroll through the stored channels by pushing the button up or down

**To change source:** Press the middle of the button twice, the source list will appear on screen. Scroll through the available sources by pushing the button up or down.

**To turn the TV off:** Press the middle of the button down and hold it down for a few seconds, the TV will turn into standby mode.

### Operation with the Remote Control

Press the **MENU** button on your remote control to display the main menu screen. Use the “◀” or “▶” buttons to select a menu tab and press the **OK** button to select option. Use the “◀” or “▶” or “▼” or “▲” buttons to select or set an item. Press **BACK/RETURN, EXIT** or **MENU** button to quit a menu screen.

### Input Selection

Once you have connected external systems to your TV, you can switch to different input sources. Press the **AV** button on your remote control consecutively to select the different inputs.

### Changing Channels and Volume

You can change the channel and adjust the volume by using the **V+/-** and **P+/-** buttons on the remote.

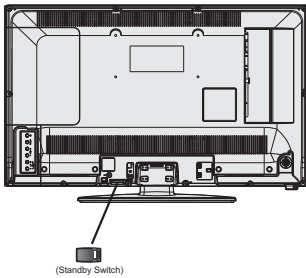

“”, switch is used for turning the TV on or off.

### Inserting the Batteries into the Remote

Lift the cover on the back of the remote upward gently. Install two **AAA** batteries. Make sure to match the + and - ends of the batteries in the battery compartment (observe the correct polarity) Replace the cover.



### Connect Power

**IMPORTANT:** The TV set is designed to operate on **220-240V AC, 50 Hz** socket. After unpacking, allow the TV set to reach the ambient room temperature before you connect the set to the mains. Plug the power cable to the mains socket outlet.

### Antenna/Cable/Satellite Connection

Connect the aerial or cable TV plug to **AERIAL INPUT (ANT-TV)** or satellite lead to **LNB INPUT(ANT SAT)** socket located on the rear bottom side of the TV.

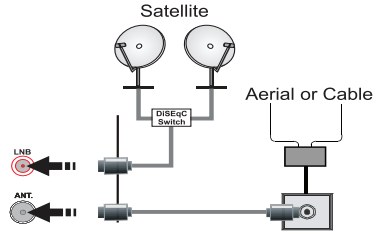

### Notification

Manufactured under license from Dolby Laboratories.

### TRADEMARK ACKNOWLEDGMENT

“Dolby” and the double-D symbol are trademarks of Dolby Laboratories.



“HDMI, the HDMI logo and High-Definition Multimedia Interface are trademarks or registered trademarks of HDMI Licensing LLC.”



## Disposal of Old Equipment and Batteries

### Only for European Union and countries with recycling systems



These symbols on the products, packaging, and/or accompanying documents mean that used electrical and electronic products and batteries must not be mixed with general household waste.

For proper treatment, recovery and recycling of old products and batteries, please take them to applicable collection points in accordance with your national legislation.

By disposing of them correctly, you will help to save valuable resources and prevent any potential negative effects on human health and the environment.

For more information about collection and recycling, please contact your local municipality.

Penalties may be applicable for incorrect disposal of this waste, in accordance with national legislation.

#### Note for the battery symbol (bottom symbol):



This symbol might be used in combination with a chemical symbol. In this case it complies with the requirement set by the Directive for the chemical involved.



Authorized Representative:  
Panasonic Testing Centre  
Panasonic Marketing Europe GmbH  
Winsbergring 15, 22525 Hamburg, Germany

Web Site: <http://www.panasonic.com>

## Specification

TV Broadcasting	PAL B/G D/K K I/I'
Receiving Channels	VHF (BAND I/III) - UHF (BAND U) - HYPERBAND
Digital Reception	Fully integrated digital terrestrial-cable-satellite TV(DVB-T-C-S) (DVB-S2 compliant) (DVB-T2 compliant)
Number of Preset Channels	10.000
Channel Indicator	On Screen Display
RF Aerial Input	75 Ohm (unbalanced)
Operating Voltage	220-240V AC, 50Hz.
Audio	A2 Stereo + Nicam Stereo
Headphone	3.5mm mini stereo jack
Audio Output Power (WRMS.) (10% THD)	2x8 W
Power Consumption	75W
Weight	9 kg
TV Dimensions DxLxH (with foot)	220 x 889 x 567mm
TV Dimensions DxLxH (without foot)	78/97 x 889 x 523mm
Display	16/9 39"
Operation temperature and operation humidity	0°C up to 40°C, 85% humidity max

# Getting Started

## Remote Control

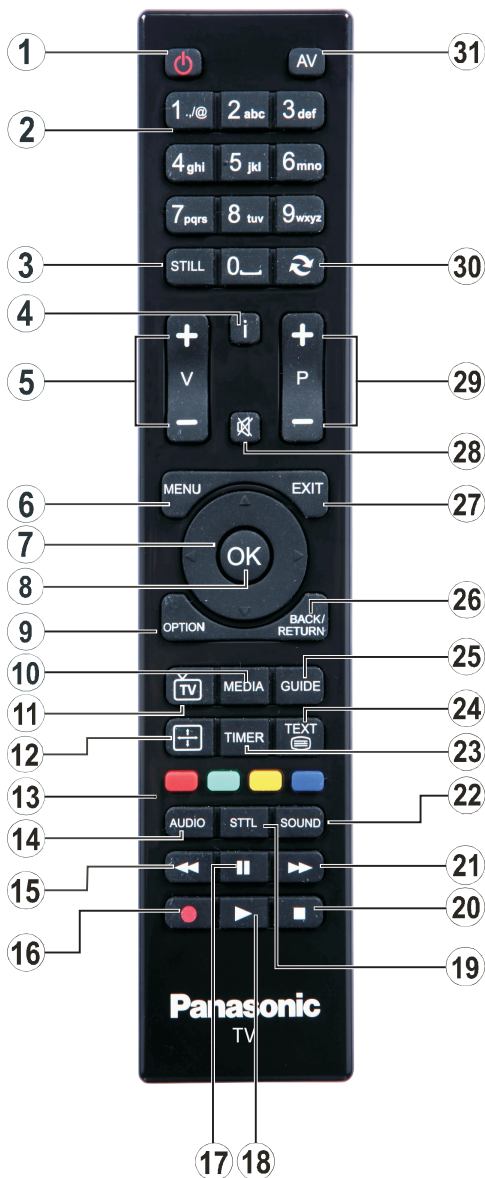













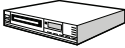



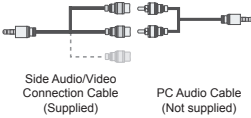



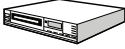

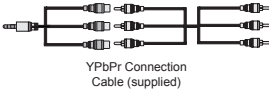
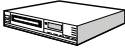

1. Standby / On
2. Numeric buttons
3. Freeze Image / Hold (in TXT mode)
4. Info / Reveal (in TXT mode)
5. Volume Increase / Decrease
6. Menu On / Off
7. Navigation buttons
8. Select / Confirm
9. Option Menu On / Off
10. Media Browser
11. TV Source / Channel list
12. Change Aspect Ratio
13. Coloured buttons (Red, Green, Yellow, Blue)
14. Mono- Stereo Dual I-II / Audio-Subtitle Language
15. Fast Rewind (in media browser mode)
16. No function
17. Pause (in Media Browser mode)
18. Play (in media browser mode)
19. Subtitle On / Off (where available)
20. Stop (in media browser mode)
21. Fast Forward (in Media Browser mode)
22. Change equalizer mode
23. Set auto TV off timer
24. Teletext - Mix
25. Electronic Programme Guide
26. Return / Back / Index page (in TXT mode)
27. Exit
28. Mute
29. Programme Up / Down
30. Previous programme / Previous source
31. Inputs

### Teletext

Press "TEXT - " button to enter. Press again to activate mix mode. Press once more to exit. Follow the instructions displayed on digital teletext screen.

# Getting Started

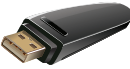
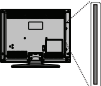
## Connections

Connector	Type	Cables	Device
	Scart Connection (back)		
	VGA Connection (back)		
<b>SIDE AV</b> 	PC/YpPr Audio Connection (side)	 Side Audio/Video Connection Cable (Supplied)      PC Audio Cable (Not supplied)	
	HDMI Connection (back)		
 <b>SPDIF</b>	SPDIF (Coaxial Out) Connection (back)		
	YPbPr Video Connection (side)	 YPbPr Connection Cable (supplied)	
<b>SIDE AV</b> 	Side AV (Audio/Video) Connection (side)	 AV Connection Cable (supplied)	
<b>HEADPHONE</b> 	Headphone Connection (side)		
	USB Connection (side)		
	CI Connection (side)		

 **NOTE:** When connecting a device via the YPbPr or Side AV input, you must use connection cables to enable connection. See the illustrations on the left side. | To enable PC audio, you will need to connect an AUDIO cable to the side audio inputs. | If an external device is connected via the SCART socket, the TV will automatically switch to AV mode. | When receiving DTV channels (Mpeg4 H.264) or while in Media Browser mode, output will not be available via the scart socket. | When using the wall mounting kit (optional), we recommend that you plug all your cables into the back of the TV before mounting on the wall. | Insert or remove the CI module only when the TV is SWITCHED OFF. You should refer to the module instruction manual for details of the settings. | Each USB input of your TV supports devices up to 500mA. Connecting devices that have current value above 500mA may damage your TV. By connecting an HDMI cable to your TV, you have to use only a shielded HDMI cable to guarantee a sufficient immunity against parasitic frequency radiation.

 If you want to connect a device to the TV, make sure that both the TV and the device are turned off before making any connection. After the connection is done, you can turn on the units and use them.



# Getting Started

## First Time Installation - USB Connections

### To Switch the TV On

Connect the power cord to the 220-240V AC, 50 Hz. The TV will switch to standby mode. Then the standby LED lights up.

**Note:** If the TV does not switch into standby mode after plugging the power plug into the mains socket, check if the power switch button " on the TV (switch position may differ depending on the model) is in position "I" (on-position).



To switch on the TV from standby mode either:

Press the "" button, **P+** / **P-** or a numeric button on the remote control.

Press the control switch located on the left side of the TV. The TV will then switch on.

### To Switch the TV Off

Press the "" button on the remote control or press and hold the control switch on the TV, so the TV will switch to standby mode.

Switch the "" button to position 2 as illustrated, " so the TV will switch OFF.

**To power down the TV completely, unplug the power cord from the mains socket.**

**Note:** When the TV is switched to standby mode, standby LED can blink to indicate that features such as Standby Search, Over Air Download or Timer is active. The LED can also blink when you switch on the TV from standby mode.

## First Time Installation

When turned on for the first time, the language selection screen is displayed. Select the desired language and press OK.

On the next screen, set your preferences using the navigation buttons and when finished, press **OK** to continue.

**Note:** Depending on the **Country** selection you may be asked to set and confirm a PIN at this point. The selected PIN cannot be **0000**. You have to enter it if you are asked to enter a PIN for any menu operation later.

You can activate **Store Mode** option at this point. This option is intended only for store use. It is recommended to select **Home Mode** for home use. If **Store Mode** is selected, a confirmation screen will be displayed. Select **YES** to proceed. This option will be available in **Other Settings** menu and can be turned off/on later.

If **Home Mode** is selected, **Store Mode** will not be available after the **First Time Installation**. Press **OK** button to continue.

### Aerial Installation

If you select **Aerial** option from the search type selection screen, the television will search for digital terrestrial TV broadcasts. After all the available stations are stored, the Channel List will be displayed on the screen.

While the search continues a message will appear, asking whether you want to sort channels according to the LCN(\*). Select **Yes** and press **OK** to confirm.

(\* ) LCN is the Logical Channel Number system that organizes available broadcasts in accordance with a recognizable channel sequence (if available).

Press **MENU** button to quit channel list and watch TV.

### Cable Installation

If you select **Cable** option and press **OK** button on the remote control a confirmation screen will be displayed. Select **YES** and press **OK** to proceed. To cancel operation, select **NO** and press **OK**. You can select frequency ranges from next screen. Enter the frequency range manually by using the numeric buttons. When finished, press **OK** button to start automatic search.

**Note:** Searching duration will change depending on the selected search step.

### Satellite Installation

If you select **Satellite** option from the search type selection screen, you can set a satellite and watch satellite channels. When you select Satellite installation, **Antenna Type** menu will be displayed. You can select **Antenna type** as **Direct**, **Unicable** or **DiSEqC switch**.

**Direct:** If you have a single receiver and a direct satellite dish, select this antenna type. After selecting **Direct**, another menu screen will be displayed. Select an available satellite and press **OK** to scan for services.

**Unicable:** If you have multiple receivers and a unicable system, select this antenna type. Press **OK** to continue. Configure settings by following instructions on the screen. Press **OK** to scan for services.

**DiSEqC switch:** If you have multiple satellite dishes and a **DiSEqC switch**, select this antenna type. After selecting **DiSEqC switch**, another menu screen will be displayed. You can set four **DiSEqC** options (if available). Press **GREEN** button to scan all satellites or press **YELLOW** button to scan only the highlighted satellite. If you select a **DiSEqC** option, **Search Type** screen will be displayed. Select an option and continue.

The following options will be available:

## Using SatcoDX Feature

**SatcoDX (optional):** You can perform SatcoDX operations using the Satellite Settings menu. In the SatcoDX menu, there are two options regarding to the SatcoDx.

You can download or upload SatcoDX data. In order to perform these functions a USB device must be connected to the TV.

You can upload current services and related satellites & transponders in TV, to a USB device.

Additionally you can download one of the SatcoDx files stored in USB device, to the TV.

When you select one of these files, all services and related satellites and transponders in the selected file will be stored in the TV. If there are any installed terrestrial, cable and/or analog services, they will be kept and only satellite services will be removed.

Afterwards, check your antenna settings and make changes if necessary. An error message stating "No Signal" may be displayed if the antenna settings are not configured properly.

## Media Playback via USB Input

*You can connect a 2.5" and 3.5" inch (hdd with external power supply) external hard disk drives or USB memory stick to your TV by using the USB inputs of the TV.*

**IMPORTANT!** Back up your files before making any connections to the TV. The Manufacturer will not be responsible for any file damage or data loss. Certain types of USB devices (e.g. MP3 Players) or USB hard disk drives/memory sticks may not be compatible with this TV. The TV supports FAT32 and NTFS disk formatting.

While formatting a USB hard disk that has 1TB (Tera Byte) or more file capacity, you can experience problems with the formatting process.

Quickly plugging and unplugging USB devices, is a very hazardous operation. This may cause physical damage to the USB player and the USB device itself. Do not pull out the USB module while playing a file.

You can use USB hubs with your TV's USB inputs. External power supplied USB hubs are recommended in such a case.

It is recommended to use the TV's USB input(s) directly, if you are going to connect a USB hard disk.





*Note: When viewing image files the media browser menu can only display 1000 image files stored on the connected.*

## Media Player Menu

You can play photo, music, and movie files stored on a USB disk by connecting it to your TV. Connect a USB disk to one of the USB inputs located on the side of the TV. Pressing the **MENU** button while in the Media Browser mode will access the **Picture**, **Sound** and **Setup** menu options. Pressing the **MENU** button

again will exit from this screen. You can set your **Media Player** preferences by using the **Setup** menu.

### Loop/Shuffle Mode Operation

Start playback with  and activate 	TV plays next file and loop the list.
Start playback with OK and activate 	The same file will be played in a loop (repeat).
Start playback with OK  and activate 	The file will be played in a shuffle.

## Option Menu

The Option Setup menu allows you to access some options quickly. This menu includes **Power Save Mode**, **Picture Mode**, **Equalizer Settings**, **Favourites**, **Off Timer** options. Press **OPTION** button on the remote control to view the option menu. See the following chapters for details of the listed features.

## TV Menu Features and Functions

Picture Menu Contents	
<b>Mode</b>	You can change the picture mode to suit your preference or requirements. Picture mode can be set to one of these options: <b>Cinema, Game, Sports, Dynamic</b> and <b>Natural</b> .
<b>Contrast</b>	Sets the lightness and darkness values of the screen.
<b>Brightness</b>	Sets the brightness value for the screen.
<b>Sharpness</b>	Sets the sharpness value for the objects displayed on the screen.
<b>Colour</b>	Sets the colour value, adjusting the colors.
<b>Power Save Mode</b>	To set the Power Save Mode as Eco, Picture Off and Disabled. (When the Mode is Dynamic, Power Save mode is automatically set as disabled.)
<b>Backlight (Optional)</b>	This setting controls the backlight level. The backlight function will be inactive if the Power Save Mode is set to Eco. The backlight cannot be activated in VGA, Media Browser mode or while the picture mode is set to Game.
<b>Noise Reduction</b>	If the broadcast signal is weak and the picture is noisy, use the <b>Noise Reduction</b> setting to reduce the amount of noise.
Advanced Settings	
<b>Dynamic Contrast</b>	You can change the Dynamic Contrast ratio to desired value.
<b>Colour Temp</b>	Sets the desired colour tone.
<b>Picture Zoom</b>	Sets the desired picture size from picture zoom menu. <i>Note: Auto (Only available in Scart mode with SCART PIN8 high voltage/low voltage switching)</i>
<b>HDMI True Black</b>	While watching from HDMI source, this feature will be visible in the Picture Settings menu. You can use this feature to enhance blackness in the picture.
<b>Film Mode</b>	Films are recorded at a different number of frames per second to normal television programmes. Turn this feature on when you are watching films to see the fast motion scenes clearly.
<b>Skin Tone</b>	Skin tone can be changed between -5 and 5.
<b>Colour Shift</b>	Adjust the desired colour tone.
<b>RGB Gain</b>	You can configure the colour temperature values using the RGB Gain feature.
<b>Reset</b>	Resets the picture settings to factory default settings.(Except Game Mode)
<b>Autoposition (in PC mode)</b>	Automatically optimizes the display. Press OK to optimize.
<b>H Position (in PC mode)</b>	This item shifts the image horizontally to the right hand side or left hand side of the screen.
<b>V Position (in PC mode)</b>	This item shifts the image vertically towards the top or bottom of the screen.
<b>Dot Clock (in PC mode)</b>	Dot Clock adjustments correct the interference that appear as vertical banding in dot intensive presentations like spreadsheets or paragraphs or text in smaller fonts.
<b>Phase (in PC mode)</b>	Depending on the resolution and scan frequency that you input to the TV set, you may see a hazy or noisy picture on the screen. In such a case you can use this item to get a clear picture by trial and error method.
<i>While in VGA (PC) mode, some items in Picture menu will be unavailable. Instead, VGA mode settings will be added to the Picture Settings while in PC mode.</i>	

Sound Menu Contents	
<b>Volume</b>	Adjusts the volume level.
<b>Equalizer</b>	Selects the equalizer mode. Custom settings can be made only when in user mode.
<b>Balance</b>	This setting is used for emphasizing left or right speaker balance.
<b>Headphone</b>	Sets headphone volume. Please ensure before using headphones that this menu item is set to Headphones. If it is set to Line Output, The output from the headphone socket will be set to maximum which could damage your hearing. Also please ensure before using headphones that the headphone volume is set to a low level, to prevent damage to your hearing.
<b>Sound Mode</b>	You can select a sound mode. (If the selected channel supports).
<b>AVL (Automatic Volume Limiting)</b>	Function sets the sound to obtain fixed output level between programmes.
<b>Headphone/Lineout</b>	When you connect an external amplifier to your TV using the headphone jack, you can select this option as Lineout. If you have connected headphones to the TV, set this option as Headphone.
<b>Dynamic Bass</b>	Enables or disables the Dynamic Bass.
<b>Surround Sound (Optional)</b>	Surround sound mode can be changed as On or Off.
<b>Digital Out</b>	Sets digital out audio type.
Setup Menu Contents	
<b>Conditional Access</b>	Controls conditional access modules when available.
<b>Language</b>	Configures language settings (may change depending on the country selected) Preferred and current settings will be available. Current settings can be changed only if the broadcaster supports.
<b>Parental</b>	Enter correct password to change parental settings. You can easily adjust menu lock, maturity lock(may change depending on the country selected) and child lock in this menu. You can also set new pin number. <i>Note: Default PIN can be set to 0000 or 1234. If you have defined the PIN(is requested depending on the country selection) during the <b>First Time Installation</b> use the PIN that you have defined.</i>
<b>Timers</b>	Sets off timer to turn off the TV after a certain time. Sets timers for selected programmes.
<b>Date/Time</b>	Sets date and time.
<b>Satellite Settings</b>	Displays satellite settings.
<b>Sources</b>	Enables or disables selected source options.

<b>Other Settings: Displays other setting options of the TV set:</b>	
<b>Menu Timeout</b>	Changes timeout duration for menu screens.
<b>Scan Encrypted Channels</b>	When this setting is on, the search process will locate the encrypted channels as well.
<b>Blue Background</b>	Activates or deactivates the blue background system when the signal is weak or absent.
<b>Software Upgrade</b>	To ensure that your TV always has the most up to date firmware.
<b>Application Version</b>	Displays application version.
<b>Hard of Hearing</b>	Enables any special feature sent from the broadcaster.
<b>Audio Description</b>	Audio description refers to an additional narration track for blind and visually impaired viewers of visual media, including television and movies. You can use this feature, only if the broadcaster supports that additional narration track.
<b>Auto TV Off</b>	You can set the timeout value of auto off feature. When the timeout value is reached and the TV has not been operated for a selected time, the TV will go into standby mode.
<b>Standby Search (Optional)</b>	If the Standby Search is set to On, when the TV is in standby mode, available broadcasts will be searched. If the TV locates any new or missing broadcasts, a menu screen will be displayed, asking you whether or not to execute these changes. The Channel list will be updated and changed after this process.
<b>Store Mode</b>	If you are displaying the TV in a store, you can activate this mode. Whilst Store Mode is enabled, some items in the TV menu may not be available.
<b>Power Up Mode</b>	This setting configures the power up mode preference.
<b>Biss Key</b>	Biss is a satellite signal scrambling system that is used for some broadcasts. If you need to enter BISS key on a broadcast, you can use Biss Key setting located in the Other Settings menu. Highlight Biss Key and press OK to enter keys on the desired broadcast.
<b>Install and Retune Menu Contents</b>	
<b>Automatic Channel Scan (Retune) (If available)</b>	Displays automatic tuning options. Digital Aerial: Searches and stores aerial DVB stations. Digital Cable: Searches and stores cable DVB stations. Analogue: Searches and stores analogue stations. Digital Aerial & Analogue: Searches and stores aerial DVB and analogue stations. Digital Cable & Analogue: Searches and stores cable DVB and analogue stations. <b>Satellite</b> : Searches and stores satellite channels.
<b>Manual Channel Scan</b>	This feature can be used for direct broadcast entry.
<b>Network Channel Scan</b>	Searches for the linked channels in the broadcast system.
<b>Analogue Fine Tune</b>	You can use this setting for fine tuning analogue channels. This feature is not available if no analogue channels are stored.
<b>First Time Installation</b>	Deletes all stored channels and settings, resets TV to factory settings.
<b>Clear Service List</b>	(* ) This setting is visible only when the Country option is set to Denmark, Sweden, Norway or Finland. Use this setting to clear channels stored.

## General TV Operation

### Using the Channel List

The TV sorts all stored stations in the Channel List. You can edit this channel list, set favourites or set active stations to be listed by using the Channel List options.

### Configuring Parental Settings

*To prohibit viewing of certain programmes, channels and menus can be locked by using the parental control system.*

To display parental lock menu options, the PIN number should be entered. After coding the correct PIN number, parental settings menu will be displayed.

**Menu Lock:** Menu lock setting enables or disables the menu access.

**Maturity Lock:** When set, this option gets the maturity information from the broadcast and if this maturity level is disabled, disables access to the broadcast.

**Child Lock:** When Child Lock is set, the TV can only be controlled by the remote control. In this case the control panel buttons will not work.

**Set PIN:** Defines a new PIN number.

*Note: Default PIN can be set to 0000 or 1234. If you have defined the PIN(is requested depending on the country selection) during the **First Time Installation** use the PIN that you have defined.*

### Electronic Programme Guide (EPG)

Some, but not all channels send information about the current and next programmes. Press the **GUIDE** button to view the EPG menu.

Red button (Prev Day): Displays the programmes of previous day.

Green button (Next day): Displays the programmes of the next day.

Yellow button (Zoom): Press the Yellow button to see events in a wider time interval.

Blue button (Filter): Views filtering options.

SUBT.: Press Subtitles button to view Select Genre menu. Using this feature, you can search the programme guide database in accordance with the genre. Info available in the programme guide will be searched and results matching your criteria will be highlighted.

Info button: Displays detailed information about selected programmes.

Numeric Buttons (Jump): Jumps to the preferred channel directly via numeric buttons.

OK: Displays programme options.

Text button (Search): Displays Guide Search menu.

Swap(Now): Displays current event of the highlighted channel.

### Programme Options

In **EPG** menu, press the **OK** button to enter the **Event Options** menu.

#### Select Channel

In **EPG** menu, using this option, you can switch to the selected channel.

#### Set Timer / Delete Timer

After you have selected a programme in the **EPG** menu, press the **OK** button. Select the **Set Timer on Event** option and press the **OK** button. You can set a timer for future programmes. To cancel an already set timer, highlight that programme and press the **OK** button. Then select "**Delete Timer**" option. The timer will be cancelled.

### Software Upgrade

Your TV is capable of finding and updating automatically via the Aerial/Cable/Satellite signal.

#### Software upgrade search via user interface

Simply navigate on your main menu. Choose **Setup** and select **Other Settings** menu. In **Other Settings** menu navigate on to the **Software for Upgrade** item and press **OK** button to check for a new software upgrade.

If a new upgrade is found, it starts to download the upgrade. Press **OK** to continue with the reboot operation.

#### 3 AM search and upgrade mode

While the TV is connected to an aerial signal. If Automatic scanning in the Upgrade Options menu is enabled, the TV wakes up at 03:00 and searches broadcast channels for new software upgrades. If new software is found and downloaded successfully, the next time the TV powers up, it will have the new software version.

*Note: If the TV fails to come on after the upgrade unplug the TV for 2 minutes and plug in again.*

### Troubleshooting & Tips

#### Tv will not turn on

Make sure the power cord is plugged in securely to wall outlet. The batteries in the remote control may be exhausted. Press the Power button on the TV.

#### Poor picture

- Have you selected the correct TV system?
- Low signal level can cause picture distortion. Please check antenna access.
- Check if you have entered the correct channel frequency if you have done manual tuning.

- The picture quality may degrade when two devices are connected to the TV at the same time. In such a case, disconnect one of the devices.

### **No picture**

- No Picture means that your TV is not receiving a transmission. Have you selected the correct button on the remote control? Try once more. Also make sure the correct input source has been selected.
- Is the antenna connected properly?
- Is the antenna cable damaged?
- Are suitable plugs used to connect the antenna?
- If you are in doubt, consult your dealer.

### **No sound**

- Has the TV been set to mute? To cancel mute, press the "X" button, or increase the volume level.
- Sound is coming from only one speaker. Is the balance set to one extreme? See Sound Menu section.

### **Remote control - does not operate**

- The batteries may be exhausted. Replace the batteries.

### **Input sources - can not be selected**

- If you cannot select an input source, it is possible that no device is connected. if not
- Check the AV cables and connections if you have tried to connect a device.

## PC Input Typical Display Modes

The following table is an illustration of some of the typical video display modes. Your TV may not support all resolutions.

Index	Resolution	Frequency
1	640x350	85Hz
2	640x400	70Hz
3	640x400	85Hz
4	640x480	60Hz
5	640x480	66Hz
6	640x480	72Hz
7	640x480	75Hz
8	640x480	85Hz
9	800x600	56Hz
10	800x600	60Hz
11	800x600	70Hz
12	800x600	72Hz
13	800x600	75Hz
14	800x600	85Hz
15	832x624	75Hz
16	1024x768	60Hz
17	1024x768	66Hz
18	1024x768	70Hz
19	1024x768	72Hz
20	1024x768	75Hz
21	1024x768	85Hz
22	1152x864	60Hz
23	1152x864	70Hz
24	1152x864	75Hz
25	1152x864	85Hz
26	1152x870	75Hz
27	1280x768	60Hz
28	1360x768	60Hz
29	1280x768	75Hz
30	1280x768	85Hz
31	1280x960	60Hz
32	1280x960	75Hz
33	1280x960	85Hz
34	1280x1024	60Hz
35	1280x1024	75Hz
36	1280x1024	85Hz
37	1400x1050	60Hz
38	1400x1050	75Hz
39	1400x1050	85Hz
40	1440x900	60Hz
41	1440x900	75Hz
42	1600x1200	60Hz
43	1680x1050	60Hz
44	1920x1080	60Hz
45	1920x1200	60Hz

## AV and HDMI Signal Compatibility

Source	Supported Signals	Available	
EXT (SCART)	PAL	O	
	NTSC 60	O	
	RGB 50/60	O	
Side AV	SECAM	O	
	PAL 50/60	O	
	NTSC 60	O	
YPbPr	SECAM		
	480I, 480P	60Hz	O
	576I, 576P	50Hz	O
	720P	50Hz,60Hz	O
HDMI1 HDMI2	1080I	50Hz,60Hz	O
	480I	60Hz	O
	480P	60Hz	O
	576I, 576P	50Hz	O
	720P	50Hz,60Hz	O
	1080I	50Hz,60Hz	O
	1080P	24Hz, 25Hz, 30Hz, 50Hz, 60Hz	O

(X: Not Available, O: Available)

*In some cases a signal on the LCD TV may not be displayed properly. The problem may be an inconsistency with standards from the source equipment (DVD, Set-top box, etc.). If you do experience such a problem please contact your dealer and also the manufacturer of the source equipment.*



## Supported File Formats for USB Mode

Media	Extension	Format	Notes	
Video	.dat, .mpg, .mpeg	Mpeg1-2	1080P@30fps, 50Mbit/sec	
	.ts, .trp, .tp, .m2ts	MPEG2, H.264, VC1, AVS, MVC	H.264:1080Px2@25fps, 1080P@50fps MVC:1080P@24fps Other: 1080P@30fps - 50Mbit/sec	
	.vob	MPEG2	1080P@30fps 50Mbit/sec	
	.mkv	MPEG1-2-4, H.264	H.264:1080Px2@25fps, 1080P@50fps, 1080P@30fps, 50Mbit/sec	
	.mp4	MPEG4, XviD, H.264	H.264:1080Px2@25fps, 1080P@50fps, 1080P@30fps, 50Mbit/sec	
	.avi	MPEG2-4, Xvid, H.264	H.264:1080Px2@25fps, 1080P@50fps, 1080P@30fps, 50Mbit/sec	
	.fla, .flv	H.264, Sorenson H.263	H.264:1080Px2@25fps, 1080P@50fps, 1080P@30fps, 40Mbit/sec	
	.3gp	MPEG4, H.264	1920x1080@30P 20Mbit/sec	
	.asf, .wmv	VC1	1080P@30fps, 50Mbit/sec	
Audio	.mp3	MPEG1/2 Layer 1/2/3 (MP3)	Layer1: 32Kbps ~ 448Kbps (Bit rate) / 16KHz ~ 48KHz (Sampling rate) Layer2: 8Kbps ~ 384Kbps (Bit rate) / 16KHz ~ 48KHz (Sampling rate) Layer3: 8Kbps ~ 320Kbps (Bit rate) / 16KHz ~ 48KHz (Sampling rate)	
	.wav	LPCM		
	.WMA/ ASF	WMA, WMA Pro	WMA: 128bps ~ 320Kbps (Bit rate) / 8KHz ~ 48KHz (Sampling rate) WMA Pro: < 768kbps (Bit rate) / ~ 96KHz (Sampling rate)	
	.m4a/ .aac	AAC, HEAAC	Free Format (Bit rate) / 8KHz ~ 48KHz (Sampling rate)	
	.pcm	PCM	8Kbps ~ 320Kbps (Bit rate) / 16KHz ~ 48KHz (Sampling rate)	
	(works only with video files)	AC3		32Kbps ~ 640Kbps (Bit rate) / 32KHz, 44.1KHz, 48KHz (Sampling rate)
		EAC3		32Kbps ~ 6 Mbps (Bit rate) / 32KHz, 44.1KHz, 48KHz (Sampling rate)
		LPCM		64Kbps ~ 1.5Mbps (Bit rate) / 8KHz ~ 48KHz (Sampling rate)
IMA-ADPCM/ MS-ADPCM			384Kbps (Bit rate) / 8KHz ~ 48KHz (Sampling rate)	
	G711 A/mu-law		64~128Kbps (Bit rate) / 8KHz (Sampling rate)	
Picture	.jpeg	Baseline	Resolution(WxH): 15360x8640, 4147200 bytes	
		Progressive	Resolution(WxH): 1024x768, 6291456 bytes	
	.png	non-interlace	Resolution(WxH): 9600x6400, 3840000 bytes	
		interlace	Resolution(WxH): 1200x800, 3840000 bytes	
.bmp		Resolution(WxH): 9600x6400, 3840000 bytes		
Subtitle	.sub	-	Sub1, Sub2, Sub3	
	.srt	-		

## Supported DVI Resolutions

When connecting devices to your TV's connectors by using DVI converter cable(DVI to HDMI cable - not supplied), you can refer to the following resolution information.

	56Hz	60Hz	66Hz	70Hz	72Hz	75Hz
640x400				<input checked="" type="checkbox"/>		
640x480		<input checked="" type="checkbox"/>	<input checked="" type="checkbox"/>		<input checked="" type="checkbox"/>	<input checked="" type="checkbox"/>
800x600	<input checked="" type="checkbox"/>	<input checked="" type="checkbox"/>		<input checked="" type="checkbox"/>	<input checked="" type="checkbox"/>	<input checked="" type="checkbox"/>
832x624						<input checked="" type="checkbox"/>
1024x768		<input checked="" type="checkbox"/>	<input checked="" type="checkbox"/>	<input checked="" type="checkbox"/>	<input checked="" type="checkbox"/>	<input checked="" type="checkbox"/>
1152x864		<input checked="" type="checkbox"/>		<input checked="" type="checkbox"/>		<input checked="" type="checkbox"/>
1152x870						<input checked="" type="checkbox"/>
1280x768		<input checked="" type="checkbox"/>				<input checked="" type="checkbox"/>
1360x768		<input checked="" type="checkbox"/>				
1280x960		<input checked="" type="checkbox"/>				<input checked="" type="checkbox"/>
1280x1024		<input checked="" type="checkbox"/>				<input checked="" type="checkbox"/>
1400x1050		<input checked="" type="checkbox"/>				<input checked="" type="checkbox"/>
1440x900		<input checked="" type="checkbox"/>				<input checked="" type="checkbox"/>
1600x1200		<input checked="" type="checkbox"/>				
1680x1050		<input checked="" type="checkbox"/>				
1920x1080		<input checked="" type="checkbox"/>				
1920x1200		<input checked="" type="checkbox"/>				

## Contenu

⚠ Consignes de sécurité .....	18
Entretien .....	19
Démarrage.....	20
Notifications, Fonctions et Accessoires .....	20
Télécommande .....	23
Connexions.....	24
Installation initiale- Connexions USB.....	25

Options et fonctions du menu TV .....	27
Fonctionnement général de la TV .....	30
Mise à niveau du logiciel .....	30
Résolution des problèmes et astuces.....	31
Modes d'affichage typiques d'une entrée de PC .....	32
Compatibilité des signaux AV et HDMI .....	32
Résolutions DVI prises en charge .....	34

## ⚠ Consignes de sécurité



**ATTENTION**  
RISQUE D'ÉLECTROCUTION  
NE PAS OUVRIR



**ATTENTION : POUR ÉVITER TOUT RISQUE D'ÉLECTROCUTION, NE RETIREZ PAS LE COUVERCLE (OU L'ARRIÈRE). L'ENTRETIEN DES PIÈCES INTERNES EST INTERDIT AUX UTILISATEURS VEUILLEZ CONFIER L'ENTRETIEN À UN PERSONNEL QUALIFIÉ.**

**Le fait de faire fonctionner votre téléviseur dans des conditions ambiantes extrêmes peut l'endommager.**



En cas de foudre, d'orage, ou de non utilisation du téléviseur pendant un certain temps (pendant les vacances par exemple), débranchez l'appareil du secteur. La prise d'alimentation est utilisée pour débrancher le téléviseur de l'alimentation secteur et doit donc rester facilement opérable.



Le point d'exclamation situé dans le triangle équilatéral a pour objectif d'alerter l'utilisateur de la présence d'importantes instructions de fonctionnement et de maintenance (entretien) dans la littérature accompagnant l'appareil.



**Remarque :** Respectez les consignes à l'écran afin d'utiliser les fonctions y relatives.





## 👉 IMPORTANT - Veuillez lire attentivement ces instructions avant d'installer ou de faire fonctionner votre appareil

**⚠ AVERTISSEMENT : Ne jamais permettre aux personnes (y compris les enfants) souffrant de déficiences physiques, sensorielles ou mentales et/ou manquant de connaissances appropriées, d'utiliser un appareil électrique sans être encadrés par une autre personne responsable de leur sécurité.**

- Pour la ventilation, laissez un espace d'au moins 10 cm autour du poste.
- **N'obstruez pas** les trous de ventilation.
- **Évitez** de placer le téléviseur sur des pentes ou surfaces instables, car il pourrait basculer.
- Utilisez cet appareil sous des climats modérés.
- Le cordon d'alimentation doit être facilement accessible. **Évitez** de placer le téléviseur ou le coffre, etc. sur le cordon d'alimentation. Un cordon ou une prise de raccordement endommagé(e) peut causer un incendie ou vous infliger une décharge électrique. Manipulez le cordon en utilisant la prise, **ne** débranchez jamais l'appareil en tirant sur le cordon. Ne touchez jamais le cordon/la prise d'alimentation avec des mains humides, car cela pourrait causer un court-circuit ou une commotion électrique. Ne faites jamais de nœud sur le cordon et ne l'attachez pas à d'autres cordons. Si le cordon d'alimentation est endommagé, il doit être remplacé par un technicien qualifié. **N'utilisez pas** cette TV dans un environnement humide ou mouillé.

N'exposez pas la TV aux liquides. Si un liquide se déverse à l'intérieur du poste, débranchez la TV et faites-la vérifier par un personnel qualifié avant de continuer à l'utiliser.

- **N'exposez pas** le téléviseur directement à la lumière solaire ou à des sources de chaleur.
- L'appareil ne doit pas être placé à côté des flammes nues ou à proximité des sources de grande chaleur à l'instar d'un radiateur.
- Les piles ne doivent pas être exposées à une chaleur excessive telle que celle du soleil, du feu ou autre. 
- Une pression sonore excessive provenant des écouteurs et du casque peut provoquer une perte auditive.
- Assurez-vous Qu'aucune source de flammes nues, notamment des bougies, ne soit placée au dessus du téléviseur. 
- Pour éviter toute blessure, le téléviseur doit être solidement fixé au mûr conformément aux instructions d'installation (si l'option est disponible).
- Occasionnellement, quelques pixels non actifs peuvent apparaître à l'écran, comme un point bleu, vert ou rouge fixe. Veuillez noter que cela n'affecte en aucun cas les performances de votre produit. Assurez-vous de ne pas rayer l'écran avec les ongles ou des objets solides.
- Avant le nettoyage, débranchez le téléviseur de la prise murale. Utilisez uniquement un chiffon doux et sec pour nettoyer l'appareil.

 Avertissement	Blessures graves ou risque de mort
 Risque d'électrocution	Risque de tension dangereuse
 Attention	Risque de blessures ou de dommages matériels
 Important	Fonctionnement correct du système
 Remarque	Remarques supplémentaires

## Entretien

**Retirez tout d'abord la fiche du cordon d'alimentation de la prise de courant.**

### Panneau d'affichage, Coffret, Piédestal

#### Entretien régulier :

Essayez doucement la surface du panneau d'affichage, du coffret ou du piédestal à l'aide d'un chiffon doux pour nettoyer la saleté ou les empreintes.

#### Pour la saleté récalcitrante :

- Dépoussiérez d'abord la surface.
- Imbibez un chiffon doux avec de l'eau pure ou un détergent neutre dilué (1 volume de détergent pour 100 volumes d'eau).
- Essorez bien le chiffon. (Veillez à ce que les liquides n'entrent pas dans le téléviseur. Ceci pourrait causer des défaillances du produit.)
- Enfin, essayez toute trace d'humidité.

#### Attention

- N'utilisez pas de chiffon rêche et ne frottez pas trop vivement la surface, cela pourrait rayer cette dernière.
- Veillez à ne pas soumettre les surfaces du téléviseur à un insecticide, un solvant, un diluant ou d'autres substances volatiles. Ceci pourrait altérer la fin de la surface ou provoquer le pelage de la peinture.
- La surface du panneau d'affichage a reçu un traitement spécial et peut s'abîmer facilement. Ne cognez pas ou ne rayez pas la surface avec vos ongles ou des objets rigides.
- Évitez tout contact prolongé du coffret et du piédestal avec une substance en caoutchouc ou en PVC. Ceci pourrait altérer la fin de la surface.

### Fiche du cordon d'alimentation

Essayez régulièrement la fiche du cordon d'alimentation avec un chiffon sec. Humidité et poussière peuvent être à l'origine d'un incendie ou d'une électrocution.

## Fixation / Retrait du Piédestal

### Préparations

Retirez le(s) piédestal(aux) et le téléviseur de la caisse d'emballage et mettez le téléviseur sur une table de travail avec le panneau de l'écran sur un tissu propre et doux (couverture, etc.)

- Utilisez une table plate et ferme qui est plus grande que le téléviseur.
- Ne tenez pas la partie du panneau de l'écran.
- Veillez ne pas rayer ou briser le téléviseur.

### Fixation du piédestal

- Installez le(s) support(s) sur le(s) modèle(s) de montage du support à l'arrière du téléviseur.

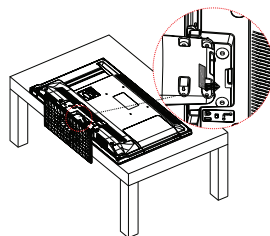

- Insérez les vis (M4 x 12) fournies, puis serrez-les tout doucement jusqu'à ce que le support soit correctement fixé.

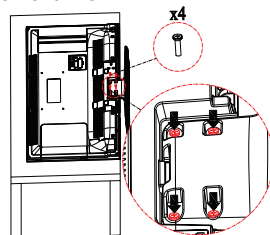

### Retrait du piédestal du téléviseur

Assurez-vous de retirer le piédestal de la manière suivante lorsque vous utilisez l'applique de suspension au mur ou lorsque vous remballiez le téléviseur.

- Mettez le téléviseur sur la table de travail avec le panneau de l'écran sur le tissu propre et doux. Laissez le(s) support(s) en saillie sur le bord de la surface.
- Retirez les vis de montage du(des) support(s).
- Retirez le(s) support(s).

### Lors de l'utilisation de l'applique de suspension au mur

Veillez contacter votre revendeur local pour l'achat de l'applique de suspension au mur recommandé. Orifices pour l'installation de l'applique de suspension au mur ;

### Arrière du téléviseur

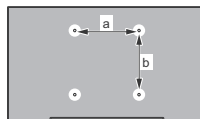

a (mm)	200
b (mm)	200

### Vue latérale

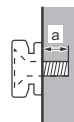

Profondeur de la vis (a)	min. (mm)	5
	max. (mm)	10
Diamètre	M6	

**Remarque :** Les vis de montage du téléviseur sur l'applique de suspension au mur ne sont pas fournies avec le téléviseur.

# Démarrage

## Notifications, Fonctions et Accessoires

### Informations sur l'environnement

Ce téléviseur est conçu pour consommer moins d'énergie aux fins écologiques. Pour réduire la consommation d'énergie, vous devez respecter les consignes suivantes :

Vous pouvez utiliser le Mode Économie d'énergie, dans le menu Image. Si vous définissez le mode Économie d'énergie comme **Éco**, le téléviseur passera en mode d'économie d'énergie et le niveau de luminosité du téléviseur sera réduit à un niveau optimal. Notez que certains paramètres d'image ne peuvent pas être modifiés lorsque le téléviseur est en mode Économie d'énergie.

Si vous appuyez sur le bouton Droit, le message «**L'écran s'éteint dans 15 secondes.**» s'affichera à l'écran. Sélectionnez **CONTINUER** puis appuyez sur **OK** pour éteindre immédiatement l'écran. Si vous n'appuyez sur aucun bouton, l'écran s'éteindra au bout de 15 secondes. Appuyez sur n'importe quelle touche de la télécommande ou sur le téléviseur pour allumer l'écran à nouveau. Lorsque vous désactivez le **mode Éco**, le mode Image passe automatiquement à **Dynamique**.

Lorsque le téléviseur n'est pas utilisé, veuillez l'éteindre ou le débrancher du secteur. Cela permettra également de réduire la consommation d'énergie.

### Mise en veille

1) Si le téléviseur ne reçoit aucun signal d'entrée (par exemple à partir d'une antenne ou d'une source HDMI) pendant 5 minutes, le téléviseur passe en mode veille. Lors de la prochaine mise en marche, le message suivant s'affiche à l'écran : «**TV commuté en mode veille automatiquement en raison de l'absence de signal pendant une longue période.**» Appuyez sur **OK** pour continuer.

2) Si le téléviseur reste allumé et non utilisé pendant un moment, il se met en veille. Lors de la prochaine mise en marche, le message suivant s'affiche à l'écran. «**TV commuté en mode veille automatiquement en raison de la non utilisation pendant une longue période.**» Appuyez sur **OK** pour continuer.

### Fonctions

- Télévision LCD couleur avec télécommande.
- TV numérique/par câble/satellite entièrement intégrée (DVB-T2/C/S2).
- Les entrées HDMI sont réservées à un périphérique doté d'une prise HDMI.
- Entrée USB.
- Menu de paramétrage OSD.

- Prise péritel pour appareils externes (appareil vidéo, jeu vidéo, appareil audio, etc.)
- Système de son stéréo.
- Télétexte.
- Branchement du casque
- Système d'auto programmation.
- Réglage manuel
- L'arrêt automatique après plus de huit heures de temps.
- Arrêt programmé.
- Verrouillage parental
- Coupure automatique du son en l'absence de transmission.
- Lecture NTSC.
- AVL (Limitation Automatique du Volume)
- PLL (Recherche de Fréquence).
- Entrée PC.
- Plug&Play pour Windows 98, ME, 2000, XP, Vista, Windows 7.
- Mode Jeux (en option)

### Accessoires inclus

- Télécommande
- Piles : 2 piles AAA
- Manuel d'instructions
- Câble de connexion YPbPr
- Câble de connexion AV latéral
- Vis de Montage du Support (M4 x 12)

### Commutateur de commande et fonctionnement de la TV

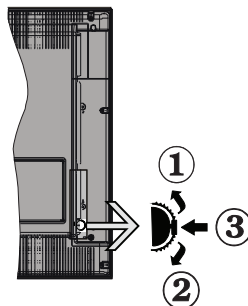

1. Suivant
2. Précédent
3. Programme/Volume/AV/Veille sur commande de sélection

Les boutons de commande vous permettent de contrôler le volume, le programme, la source et la mise en veille de votre TV.

**Pour changer le volume :** Pour augmenter le volume, appuyez sur le bouton du haut. Pour diminuer le volume, appuyez sur le bouton du bas.

**Pour changer de chaîne :** Appuyez sur la partie centrale du bouton pour faire apparaître à l'écran les informations sur la canal. Parcourez les chaînes mémorisées en appuyant sur le bouton Haut ou Bas.

**Pour changer la source :** Appuyez deux fois sur la partie centrale du bouton pour faire apparaître à l'écran la liste de sources. Faites défiler les sources disponibles en appuyant le bouton vers le haut ou vers le bas.

**Pour éteindre la TV :** Appuyez sur le centre du bouton vers le bas et maintenez-le enfoncé pendant quelques secondes, le téléviseur passe alors en mode veille.

### Fonctionnement de la TV à l'aide de la télécommande

Appuyez sur le bouton **MENU** de votre télécommande pour afficher l'écran du menu principal. Utilisez les boutons «**◀**» ou «**▶**» pour sélectionner un onglet de menu puis appuyez sur le bouton **OK** pour sélectionner l'option. Utilisez les boutons «**◀**» ou «**▶**» ou «**▼**» ou «**▲**» pour sélectionner ou régler un élément. Appuyez sur le bouton **BACK/RETURN**, **EXIT** ou **MENU** pour quitter un écran de menu.

### Sélection d'entrée

Une fois que vous avez connecté des systèmes externes à votre téléviseur, vous pouvez passer à différentes sources d'entrée. Appuyez sur la touche **Source** de votre télécommande pour sélectionner successivement les différentes entrées.

### Changer les chaînes et le volume

Vous pouvez changer la chaîne et ajuster le volume en utilisant les boutons **V+/-** et **P+/-** de la télécommande.

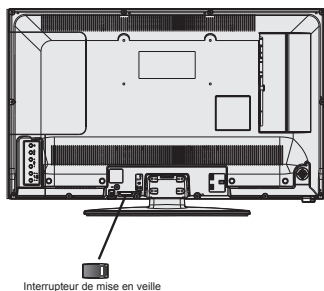

La touche «**⏻**», sert à allumer ou éteindre le téléviseur.

### Insertion des piles dans la télécommande

Soulevez le couvercle situé à l'arrière de la télécommande. Insérez deux piles **AAA**. Assurez-vous que les extrémités **+** et **-** des piles correspondent dans le compartiment de piles (Respectez la bonne polarité). Remplacez le couvercle de la télécommande.



### Branchement à l'alimentation

**IMPORTANT :** Le téléviseur est conçu pour fonctionner sur une prise de **220-240 V AC, 50 Hz**. Après déballage, laissez le téléviseur atteindre la température ambiante de la pièce avant de le brancher sur la prise secteur. Branchez le cordon d'alimentation à la prise secteur.

### Branchement de l'antenne/câble/satellite

Branchez l'antenne ou «le câble de la TV» à la prise d'**ENTRÉE DE L'ANTENNE (ANT)** ou le câble satellite à l'**ENTRÉE DU SATELLITE (LNB)** située à l'arrière de la TV.

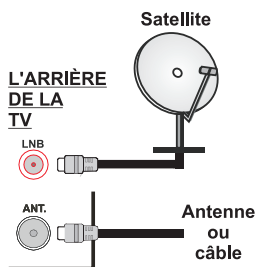

### Notification

Fabriqué sous licence de Dolby Laboratories

### RECONNAISSANCE DE MARQUE COMMERCIALE

« Dolby » et le symbole du double D sont des marques commerciales de Dolby Laboratories.



« HDMI, le logo de HDMI et l'Interface des médias multiples de haute définition sont des appellations ou des appellations enregistrées de HDMI Licensing LLC ».



## Spécifications

Diffusion TV	PAL B/G D/K K I/I'
Réception des chaînes	VHF (BAND I/III) - UHF (BAND U) - HYPERBAND
Réception numérique	TV avec antenne-câble-satellite numériques entièrement intégrés (DVB-T-C-S) (DVB-S2 compatible) (DVB-T2 compatible)
Nombre de chaînes prédéfinies	10.000
Indicateur de chaîne	Affichage à l'écran
Entrée d'antenne RF	75 Ohm (déséquilibrée)
Tension de fonctionnement	220-240 V AC, 50 Hz.
Audio	Stéréo A2 + Nicam Stéréo
Casque	Mini-jack stéréo de 3,5 mm
Puissance de sortie audio (WRMS.) (10 % THD)	2x8 W
Consommation d'énergie	75 W
Poids	9 kg
Dimensions de la TV : P x L x H (avec pied)	220x889x567 mm
Dimensions de la TV : P x L x H (sans pied)	78/97x889x523 mm
Affichage	16/9 39"
Température de fonctionnement et humidité	0 °C à 40 °C, soit 85 % d'humidité max.

## Mise au Rebut des Équipements et des Piles Usagés



### Valable uniquement pour l'Union Européenne et pour les pays disposant de systèmes de recyclage

Ces symboles sur le produit, sur l'emballage et/ou sur les documents joints signifient que les produits électriques et électroniques et les piles usagés ne doivent pas être mis au rebut avec les ordures ménagères.

Pour le traitement, la récupération et le recyclage des piles et des appareils usagés, veuillez les déposer dans les points de collecte prévus, conformément à la législation nationale.

En mettant au rebut ces produits convenablement, vous contribuez à la préservation de précieuses ressources et à la réduction de leur éventuel impact sur la santé et l'environnement.

Pour plus de détails sur la collecte et le recyclage des produits mis au rebut, contactez votre municipalité.

Conformément à la législation en vigueur dans votre pays, des pénalités peuvent être imposées pour mauvaise mise au rebut de ce déchet.

### Remarque sur le symbole des piles (symbole du bas) :



Ce symbole peut être utilisé en association avec des symboles chimiques. Auquel cas, il se conforme aux exigences de la Directive concernant les produits chimiques utilisés.



Représentant autorisé :  
Panasonic Testing Centre  
Panasonic Marketing Europe GmbH  
Winsbergring 15, 22525 Hamburg, Germany

Web Site: <http://www.panasonic.com>

# Démarrage

## Télécommande

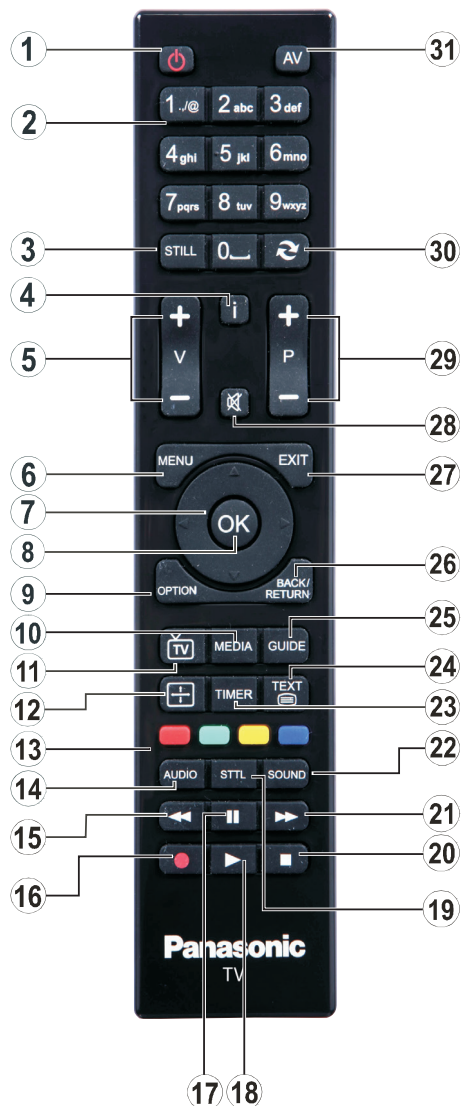

1. Mise en veille/Marche
2. Touches numériques
3. Arrêt sur image/Garder (en mode TXT)
4. Info/Afficher (en mode TXT)
5. Augmenter/Diminuer le volume
6. Menu Marche/Arrêt
7. Boutons de navigation
8. Sélectionner/Confirmer
9. Menu option Marche/Arrêt
10. Navigateur média
11. Source TV/Liste de chaînes
12. Modifier le rapport de cadre
13. Boutons de couleur (Rouge/Vert/Jaune/Bleu)
14. Mono-stéréo Dual I-II/Langue courante
15. Retour rapide (en mode du Navigateur média)
16. Aucune fonction
17. Pause (en mode du Navigateur média)
18. Lecture (en mode du Navigateur média)
19. Sous-titre marche/arrêt (si nécessaire)
20. Arrêter (en mode du Navigateur média)
21. Avance rapide (en mode du Navigateur média)
22. Modifier le mode égalisateur
23. Définir la minuterie de la mise hors tension automatique de la TV
24. Télétexte/Mix
25. Guide électronique des programmes
26. Quitter/Précédent/Page d'index (en mode TXT)
27. Quitter
28. Sourdine
29. Programme vers le haut/bas
30. Programme précédent/source précédente
31. Entrées





























## Télétexte

Appuyez sur la touche «**TEXT** - » pour entrer. Appuyez à nouveau pour activer le mode Mélanger. Appuyez de nouveau sur ce bouton pour quitter. Suivez les instructions qui s'affichent à l'écran du télétexte numérique.

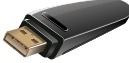
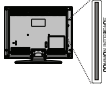

# Démarrage

## Connexions

Connecteur	Type	Câbles	Dispositif
	Péritel Connexion (arrière)		
	VGA Connexion (arrière)		
AV LATÉRAL 	PC/YPbPr Audio Connexion (latéral)	 Câble de Connexion Latérale Audio/Vidéo (fourni)      Câble audio du PC (Non fourni)	
	HDMI Connexion (arrière)		
 SPDIF	SPDIF (Sortie coaxiale) Connexion (arrière)		
YPBPR 	YPbPr Vidéo Connexion (latéral)	 Câble de connexion YPbPr (fourni)	
AV LATÉRAL 	AV latéral (Audio/Vidéo) Connexion (latéral)	 Câble de connexion AV (fourni)	
CASQUE 	Casque Connexion (latéral)		
	USB Connexion (latéral)		
	CI Connexion (latéral)		

 **REMARQUE :** Lorsque vous branchez un périphérique via l'entrée YPbPr ou AV latérale, vous devez utiliser les câbles de branchement fournis pour activer la connexion. Voir les illustrations sur le côté gauche. | Pour activer le menu audio sur PC, vous aurez besoin de connecter un câble AUDIO aux entrées audio situées sur le côté de la TV. | Si un périphérique externe est connecté via la prise péritel, le téléviseur se met automatiquement en mode AV. | Lors de la réception des chaînes numériques (Mpeg4 H.264) ou en mode navigateur média, la sortie ne sera pas disponible via la prise péritel. | Lorsque vous utilisez le kit de montage mural (en option), nous vous recommandons de brancher tous les câbles à l'arrière de la TV avant de monter votre appareil sur le mur. | Insérez ou retirez le module CI uniquement lorsque le téléviseur est éteint. Veuillez consulter le manuel d'instruction de module pour plus de détails sur les réglages. | Chaque entrée USB de votre téléviseur prend en charge des appareils d'une intensité de jusqu'à 500 mA. En branchant les appareils dont la valeur actuelle dépasse 500 mA, vous courez le risque d'endommager votre téléviseur. Lorsque vous connectez un câble HDMI à votre TV, vous devez utiliser uniquement un câble HDMI blindé afin de garantir une immunité suffisante contre les parasites radioélectriques.



Si vous souhaitez connecter un appareil au téléviseur, assurez-vous que le téléviseur et l'appareil sont hors tension avant de les relier. Une fois la connexion effectuée, vous pouvez activer les unités et les utiliser.

# Démarrage

## Installation initiale- Connexions USB

### Mise sous/hors tension

#### Pour allumer la TV

Branchez le cordon d'alimentation à une prise de 220-240V CA, 50 Hz.

Le téléviseur bascule en mode veille. Le TÉMOIN de mise en veille s'allume.

**Remarque :** Si le téléviseur ne bascule pas en mode veille après que vous ayez branché la fiche d'alimentation à la prise secteur, vérifiez si le bouton marche/arrêt "  du téléviseur (la position du bouton marche/arrêt peut varier selon le modèle) est à la position « | » (position marche).

Pour allumer le téléviseur à partir du mode veille :

Appuyez sur le bouton "  ", **P+ / P-** ou sur un bouton numérique de la télécommande.

Dès que vous appuyez sur le bouton de commande situé à la gauche du téléviseur, le téléviseur se met en marche.

#### Pour éteindre la TV

Lorsque vous appuyez sur le bouton "  " de la télécommande ou appuyez et maintenez enfoncé le bouton de commande du téléviseur, votre appareil bascule en mode veille.

Faites passer la touche "  " en position 2 comme

le montre l'illustration, "  " de sorte que le téléviseur bascule en position OFF.

**Pour arrêter complètement le téléviseur, débranchez le cordon d'alimentation de la prise secteur.**

**Remarque :** Lorsque le téléviseur est en mode veille, le voyant lumineux du mode veille clignote pour signifier que des options comme Recherche en mode veille, téléchargement automatique ou Minuterie sont actives. Le voyant peut également clignoter lorsque vous allumez le téléviseur à partir du mode de veille.

### Première installation

Lorsque vous allumez votre appareil pour la première fois, l'écran de sélection de la langue s'affiche. Sélectionnez la langue souhaitée, puis appuyez sur OK.

Sur l'écran suivant, sélectionnez vos préférences à l'aide des boutons de navigation et lorsque vous avez terminé, appuyez sur **OK** pour continuer.

**Remarque :** Selon la sélection du pays l'on peut vous demander de définir et de confirmer le code PIN à ce niveau. Le code PIN sélectionné ne saurait être **0000**. Vous devez le saisir si l'on vous demande de le faire pour toute opération dans le menu plus tard.

Vous pouvez activer l'option **Mode Magasin** à ce niveau. Cette option est uniquement destinée à l'usage de

magasin. Nous vous recommandons de sélectionner le **Mode domestique** pour un usage domestique. Une fois le **Mode Magasin** sélectionné, un message de confirmation s'affiche à l'écran. Sélectionnez **OUI** pour continuer. Cette option est disponible pour le menu **Autres réglages** et peut être désactivée ou activée ultérieurement.

Si le **mode Domestique** est sélectionné, le **mode Magasin** est désactivé après la **première installation**. Appuyez sur la touche **OK** pour continuer.

#### Installation de l'antenne

Si vous sélectionnez l'option **Antenne** à partir du menu Sélection du type de recherche, le téléviseur recherchera les chaînes diffusées numériques. Une fois toutes les stations disponibles enregistrées, la liste des chaînes s'affichera à l'écran.

Pendant la recherche, un message apparaît, vous demandant si vous souhaitez trier les chaînes selon la LCN (\*). Sélectionnez **Oui** et appuyez sur **OK** pour confirmer.

(\* LCN est le système du numéro de chaîne logique qui sélectionne des émissions disponibles, conformément à une séquence de chaînes reconnaissables (si disponible).

Appuyez sur le bouton **MENU** pour quitter la liste des chaînes et regarder la télé.



#### Installation du câble

Si vous sélectionnez l'option **Câble** et appuyez sur la touche **OK** de la télécommande, un message de confirmation s'affiche alors à l'écran. Sélectionnez **Oui** et appuyez sur **OK** pour confirmer. Pour annuler l'opération, sélectionnez **NON** et appuyez sur **OK**. Vous pouvez sélectionner des plages de fréquences à partir de l'écran suivant. Entrez la plage de fréquences manuellement en utilisant les touches numériques. Une fois terminé, appuyez sur le bouton **OK** pour lancer la recherche automatique.

**Remarque :** La durée de la recherche varie en fonction de l'étape de recherche sélectionnée.

#### Installation du satellite

Si vous sélectionnez l'option **Satellite** à partir de l'écran **Type de recherche**, vous pouvez définir un satellite et regarder les chaînes satellitaires. Lorsque vous sélectionnez l'Installation du Satellite, le menu du **type d'antenne** sera affiché

Pour sélectionner l'antenne, vous avez trois options. Le **type d'antenne** peut être **Direct**, **Unicâble**, ou **DiSEqC**. Vous pouvez le sélectionner en utilisant les touches «  » ou «  »

**Direct :** Si vous avez un seul récepteur et une antenne parabolique directe, sélectionnez ce type d'antenne. Après la sélection de **Direct**, un autre menu s'affichera. Sélectionnez un satellite disponible et appuyez sur **OK** pour rechercher les chaînes disponibles.

**Unicâble :** Si vous avez de multiples récepteurs et un système unicâble, ce type d'antenne est celui que vous

devez sélectionner. Appuyez sur la touche **OK** pour continuer. Configurez les paramètres en suivant les indications données à l'écran. Appuyez sur la touche **OK** pour rechercher les chaînes disponibles.

**Commutateur DiSEqC** : Choisissez cette option si vous disposez de plusieurs paraboles satellitaires et d'un commutateur **DiSEqC**. Après avoir sélectionné le commutateur **DiSEqC**, un autre écran de menu s'affiche. Vous pouvez définir quatre options **DiSEqC** (si possible). Appuyez sur le bouton **VERT** pour balayage de tous les satellites ou sur le bouton **JAUNE** pour rechercher uniquement le satellite en surbrillance. Si sélectionnez une option **DiSEqC**, l'écran Type de recherche s'affiche. Sélectionnez une option et continuez. Les options suivantes seront disponibles.

### Utilisation de l'Option SatcoDX

**SatcoDX (en option)** : Vous pouvez effectuer des opérations **SatcoDX** à partir du menu Paramètres du Satellite. Dans le menu **SatcoDX**, sont disponibles deux options relatives à **SatcoDX**.

Vous pouvez télécharger ou envoyer des données **SatcoDX**. Pour effectuer ces commandes, connectez une clé **USB** à votre téléviseur.

Vous pouvez télécharger les services actuels et les satellites & transpondeurs associés à la TV sur un périphérique **USB**.

Vous pouvez également transférer l'un des fichiers **SatcoDX** stockés dans la clé **USB**, vers la TV.

Lorsque vous sélectionnez un de ces fichiers **SatcoDX**, tous les services et les satellites et transpondeurs associés à la fichier sélectionné seront stockés dans le téléviseur. S'il y a des services terrestres, par câble et / ou analogiques installés, ils seront conservés et seuls les services satellites seront supprimés.

Ensuite, vérifiez les paramètres de votre antenne et apporter des modifications si nécessaire.. Un message d'erreur indiquant «Aucun signal» peut s'afficher si les paramètres de l'antenne ne sont pas configurés correctement.

### Lecture de média via entrée USB

Vous pouvez connecter des disques durs externes de 2,5» et 3,5»pouces (disques durs avec câble d'alimentation externe) ou une carte mémoire à votre TV via les entrées **USB** de votre TV.

**IMPORTANT!** Sauvegardez vos fichiers avant d'effectuer tout branchement à la TV. Veuillez remarquer que la responsabilité du fabricant ne saurait être engagée en cas de dommage de fichier ou de perte de données. Certains types de périphériques **USB** (à l'exemple des lecteurs **MP3**) ou des lecteurs de disque dur/cartes mémoires **USB** peuvent être incompatibles avec ce téléviseur. Le téléviseur prend en charge les formats des disques **NTFS** et **FAT32**.

Pendant le formatage d'un disque dur **USB** d'une capacité de **1TO** (Téraoctet), il peut arriver que vous

soyez confronté à certains problèmes au cours du processus de formatage.

Il est très dangereux de brancher et de débrancher les périphériques **USB** avec une certaine rapidité. Ceci peut physiquement endommager le lecteur **USB** et surtout le périphérique **USB** lui-même. Ne jamais enlever l'**USB** durant la lecture d'un fichier.

Vous pouvez utiliser les concentrateurs **USB** avec l'entrée **USB** du téléviseur. Les concentrateurs **USB** qui sont équipés l'alimentation externe sont recommandés dans ce cas.





Nous vous recommandons d'utiliser directement le(s) entrée(s) **USB** du téléviseur, si vous désirez connecter un disque dur **USB**.

**Remarque** : Lors de la lecture des fichiers d'image, le menu **Navigateur média** peut uniquement afficher 1 000 fichiers image sauvegardés sur le périphérique connecté.

### Menu lecteur multimédia

Vous pouvez lire les fichiers de photo, de musique, et de film stockés sur un disque **USB** en connectant ce dernier à votre téléviseur. Branchez un disque **USB** à l'une des entrées **USB** située sur le côté du téléviseur. En appuyant sur le bouton **Menu** lorsque vous êtes encore en mode **Navigateur média**, vous aurez accès aux options **Image**, **Son** et **Réglages**. En appuyant une fois de plus sur le bouton **MENU** l'écran disparaîtra. Vous pouvez régler les préférences de votre **navigateur média** grâce à la boîte de dialogue **Réglages**.

#### Fonctionnement du mode Aléatoire/Boucle

Démarrez la lecture avec  et activez 	Le téléviseur lit le fichier suivant et boucle la liste.
Démarrez la lecture avec <b>OK</b> et activez 	le même fichier sera lu dans une boucle (répété).
Démarrez la lecture avec <b>OK</b>  et activez 	le fichier sera lu de manière aléatoire.

### Menu option

Le Menu Option vous donne rapidement accès à certaines options. Il s'agit de : **Mode économie d'énergie**, **Mode image**, **Paramètres de l'égaliseur**, **Favoris**, **Minuterie veille**. Appuyez sur la touche **OPTION** de la télécommande pour afficher le menu option. Voir les chapitres suivants pour plus de détails sur les fonctionnalités énumérées.

Contenu du menu Image	
<b>Mode</b>	Vous pouvez modifier le mode d'image selon vos préférences ou exigences. Le mode Image peut être réglé sur l'une des options suivantes : <b>Cinéma, Jeux, Sports, Dynamique</b> et <b>Naturel</b> .
<b>Contraste</b>	Règle les valeurs de l'éclairage et de l'obscurité de l'écran.
<b>Luminosité</b>	Règle la valeur de luminosité de l'écran.
<b>Netteté</b>	Définit la valeur de netteté des objets affichés à l'écran.
<b>Couleur</b>	Règle la valeur de la couleur, règle les couleurs.
<b>Mode Économie d'énergie</b>	Définir le mode Économie d'énergie sur Éco, Image Désactivée, et non disponible. (Lorsque le mode est dynamique, l'option économie d'énergie est automatiquement désactivée.)
<b>Rétro éclairage (en option)</b>	Ce paramètre contrôle le niveau de rétro éclairage. La fonction de rétro éclairage sera inactive si le mode Économie d'énergie est réglé sur Éco. Le mode rétro éclairage ne peut être activé en mode VGA, mode Navigateur multimédia ou lorsque le mode Image est défini sur Jeu.
<b>Réduction du bruit</b>	Si le signal de diffusion est faible et que l'image est bruyante, utilisez la fonctionnalité <b>Réduction du bruit</b> pour réduire l'intensité du bruit.
Paramètres avancés	
<b>Contraste dynamique</b>	Vous pouvez régler le rapport de contraste dynamique à votre guise.
<b>Température de couleur</b>	Règle le ton de la couleur désirée.
<b>Zoom image</b>	Régalez la taille des images dans le menu de zoom des images. <i>Remarque : Auto (Disponible uniquement en mode Scart avec SCART PIN8 commutateur tension élevée/faible)</i>
<b>HDMI True Black</b>	Lorsque vous regardez le téléviseur à partir de la source HDMI, cette option est visible dans le menu Paramètres de l'image. Vous pouvez utiliser cette option pour renforcer la noirceur de l'image.
<b>Mode Film</b>	Les films sont enregistrés à un nombre d'images par seconde différent des programmes de télévision normaux. Activez cette fonction lorsque vous regardez des films afin de mieux visualiser les images accélérées.
<b>Couleur de peau</b>	La fonction skin tone peut être modifiée entre -5 et 5.
<b>Changer de couleur</b>	Régalez le ton de la couleur désirée.
<b>Gain RGB</b>	Vous pouvez configurer les valeurs de la température de couleur à l'aide de la fonctionnalité Gain RGB.
<b>Réinitialiser</b>	Réinitialise les paramètres d'image aux valeurs par défaut.(sauf en mode Jeu)
<b>Autoposition (en mode PC)</b>	Optimise automatiquement l'affichage. Appuyez sur OK pour optimiser.
<b>Position H (en mode PC)</b>	Cette rubrique change l'image horizontalement vers le côté droit ou gauche de l'écran.
<b>Position V (en mode PC)</b>	Cet élément déplace l'image verticalement vers le haut ou le bas de l'écran.
<b>Fréquence pilote (en mode PC)</b>	Les réglages de la fréquence pilote corrigent les interférences qui apparaissent comme des lignes verticales dans l'image pour des présentations telles que les feuilles de calcul, les paragraphes ou les textes dans des polices plus petites.
<b>Phase (en mode PC)</b>	Selon la résolution et la fréquence de balayage que vous saisissez pour le téléviseur, vous pouvez voir une image voilée ou bruitée à l'écran. Dans un tel cas vous pouvez utiliser cet élément pour obtenir une image claire par essais et erreurs.
<i>En mode VGA (PC), certains éléments du menu Image seront indisponibles. Au contraire, les paramètres du mode VGA seront ajoutés aux paramètres Image en mode PC.</i>	

Contenu du menu Son	
<b>Volume</b>	Ajuste le niveau du volume.
<b>Égaliseur</b>	Sélectionnez le mode égaliseur. Les paramètres personnalisés ne peuvent être actifs que lorsque vous êtes en mode utilisateur.
<b>Balance</b>	Ce paramètre s'utilise pour accentuer la balance des haut-parleurs gauche ou droit.
<b>Casque</b>	Règle le volume du casque. Veuillez vous assurer avant d'utiliser les casques que cet élément du menu est défini en tant que casque. S'il est réglé sur les sorties de ligne, la sortie de la prise de casque sera réglée à un niveau maximum qui pourrait vous endommager l'audition. Avant d'utiliser les casques, veuillez vous assurer également que leur volume est réglé à un niveau faible afin d'éviter que votre audition ne soit endommagée.
<b>Mode Son</b>	Vous pouvez sélectionner un mode de son. (Si la chaîne sélectionnée supporte).
<b>AVL (Limitation Automatique du Volume)</b>	Cette fonction règle le son pour obtenir le niveau de sortie spécifique entre les programmes.
<b>Casque / Sortie de ligne</b>	Lorsque vous branchez un amplificateur externe à votre téléviseur en vous servant de la prise casque, vous pouvez sélectionner cette option en tant que Sortie de ligne. Si vous avez branché des casques à votre téléviseur, définissez cette option en tant que Casque.
<b>Basse dynamique</b>	Permet d'activer ou de désactiver la basse dynamique
<b>Son du casque (Optionnel)</b>	Vous pouvez Activer ou Désactiver le mode Son Surround.
<b>Sortie Numérique</b>	Règle le type de sortie audio numérique.
Contenu du menu réglages	
<b>Accès conditionnel</b>	Contrôle les modules d'accès conditionnel lorsqu'ils sont disponibles.
<b>Langue</b>	Configure les paramètres linguistiques (-peuvent varier en fonction du pays sélectionné). Les paramètres préférés et ceux en cours seront disponibles. Les réglages en cours ne peuvent être modifiés que si le diffuseur les prend en charge.
<b>Parental</b>	Entrez le mot de passe correct pour modifier les réglages du contrôle parental. Vous pouvez facilement régler le verrouillage du menu, le contrôle parental (peut varier en fonction du pays sélectionné) à partir de ce menu. Vous pouvez également entrer un nouveau code pin. <i>Remarque : Le code PIN par défaut peut être défini à 0000 ou 1234. si vous avez défini le code PIN (ceci est demandé selon la sélection du pays) pendant la première installation utilisez le code PIN que vous avez défini.</i>
<b>Minuteries</b>	Définit la minuterie hors tension pour éteindre le téléviseur après un certain temps. Règle les minuteries des programmes sélectionnés.
<b>Date/Heure</b>	Règle la date et l'heure.
<b>Sources</b>	Active ou désactive les options sources sélectionnées.
<b>Paramètres du satellite</b>	Configure les paramètres du satellite.

<b>Autres réglages : Affiche les autres options de réglage du téléviseur :</b>	
<b>Temporisation du menu</b>	Change la durée de temporisation des écrans de menu.
<b>Recherche chaînes codées</b>	Lorsque ce paramètre est ACTIVÉ, le processus de recherche localisera également les chaînes cryptées.
<b>Fond bleu</b>	Active ou désactive le système du fond bleu quand le signal est faible ou absent.
<b>Mise à niveau du logiciel</b>	Pour garantir que votre TV dispose toujours d'informations actualisées.
<b>Version de l'application</b>	Affiche Version de l'application.
<b>Malentendant</b>	Active toute fonctionnalité spéciale envoyé par le diffuseur.
<b>Description Audio</b>	La description audio renvoie à une piste de narration supplémentaire réservée aux déficients visuels et malentendants. Vous ne pouvez utiliser cette option que si le diffuseur la prend en charge.
<b>Mise hors tension automatique du téléviseur</b>	Vous pouvez définir la valeur de temporisation de l'option de mise hors tension automatique du téléviseur. Après avoir atteint la valeur de temporisation, si le téléviseur ne fonctionne pas suivant l'heure sélectionnée, il passera en mode de veille.
<b>Recherche en mode Veille (en option)</b>	Si l'option Recherche en mode de veille est définie sur Activé, lorsque le téléviseur est en mode de veille, les chaînes disponibles seront recherchées. Si le téléviseur trouve des chaînes manquantes ou nouvelles, un écran de menu s'affichera, vous demandant si vous souhaitez appliquer ou non ces changements. La liste des chaînes sera mise à jour et modifiée après ce processus.
<b>Mode Magasin</b>	Si vous regardez la télévision dans un magasin, vous pouvez activer ce mode. Lorsque le mode de mémorisation est activé, certains éléments du menu de la TV ne peuvent pas être disponibles.
<b>Mode Mise sous tension</b>	Ce paramètre permet de configurer les préférences du mode de mise sous tension.
<b>Clé Biss</b>	Le Biss est un système de codage de signal par satellite utilisé pour certaines émissions. Si vous voulez activer la clé Biss pour une émission, vous pouvez utiliser le réglage de la clé Biss situé dans le menu Autres paramètres. Sélectionnez la clé Biss et appuyez sur OK pour saisir les clés de l'émission préférée
<b>Installation et Réglage des contenus du Menu</b>	
<b>Balayage de chaîne automatique (Nouveau réglage) (si disponible)</b>	Affiche les options de réglage automatique. Antenne numérique : Recherche et mémorise les chaînes DVB. Câble numérique : Recherche et mémorise les chaînes câblées DVB. Analogique : Recherche et mémorise les stations analogiques. Antenne analogique et numérique : Recherche et mémorise les chaînes DVB et analogiques. Câble analogique et numérique: Recherche et mémorise le câble DVB et analogiques. <b>Satellite</b> : Recherche et mémorise les chaînes satellitaires.Satellite : Recherche et mémorise les stations satellitaires.
<b>Balayage de chaîne manuel</b>	Cette fonction peut être utilisée pour une entrée de diffusion directe.
<b>Recherche des chaînes réseau</b>	Recherche les chaînes liées dans le système de diffusion.
<b>Réglage fin (analogique)</b>	Vous pouvez utiliser ce réglage pour la recherche fine de chaînes analogiques. Cette option est disponible uniquement si des chaînes analogiques sont mémorisées.
<b>Première installation</b>	Supprime toutes les chaînes et réglages enregistrés, reprogramme la TV en fonction des réglages de l'entreprise.
<b>Effacer la liste des services</b>	(* ) Ce réglage est visible uniquement lorsque l'option de pays est réglée sur Danemark, Suède, Norvège ou Finlande. Utilisez cette option pour effacer les chaînes mémorisées.

# Fonctionnement général de la TV

## Utilisation de la liste de chaînes

Le téléviseur trie toutes les stations mémorisées dans la liste des chaînes. Vous pouvez modifier cette liste de chaînes, configurer les favoris ou les stations actives à inclure dans la liste en utilisant les options Liste de chaînes.

## Configuration des paramètres parentaux

*Pour éviter que certains programmes soient regardés, des chaînes et des menus peuvent être verrouillés grâce au système de contrôle parental.*

Pour afficher les options du menu de verrouillage, saisissez le code PIN. Après avoir saisi le code PIN approprié, le menu Paramètres parentaux s'affichera :

**Verrouillage Menu** : Le paramètre de verrouillage du menu active ou désactive l'accès au menu.

**Verrouillage Maturité** : Une fois définie, cette option recherche l'information relative aux émissions parentales et si ce niveau parental est inactivé, l'accès à la diffusion n'est pas activé.

**Verrouillage parental** : Lorsque l'option Verrouillage enfant est sélectionnée, le téléviseur peut uniquement être contrôlé à l'aide de la télécommande. Dans ce cas, les touches du panneau de contrôle ne fonctionneront pas.

**Paramétrage du code PIN** : Définit un nouveau code PIN.

*Remarque* : Le code PIN par défaut peut être défini à **0000** ou **1234**. Si vous avez défini le code PIN (ceci est demandé selon la sélection du pays) pendant la **première installation** utilisez le code PIN que vous avez défini.

## Guide électronique des programmes (EPG)

Certaines chaînes envoient des informations concernant leurs programmes de diffusion. Appuyez sur le bouton **Epg** pour accéder au menu EPG.

**Bouton rouge (Jour précédent)** : affiche les programmes du jour précédent.

**Touche verte (Jour suivant)** : affiche les programmes du jour suivant.

**Touche jaune (Zoom)** : Appuyez sur la touche **jaune** pour visualiser les événements dans un intervalle de temps plus grand.

**Touche bleue (Filtre)** : affiche les options de filtre.

**SUBTTL** : Appuyez sur le bouton **Sous-titres** pour voir le menu du genre sélectionné. En utilisant cette fonctionnalité vous pouvez interroger la base de données du guide de programme selon le genre sélectionné. Les informations disponibles dans le guide des programmes seront recherchées et les résultats correspondants à vos critères seront mis en surbrillance.

**Bouton INFO** : Affiche les informations détaillées concernant les programmes sélectionnés.

**Boutons numériques (Sauter)** : aller directement à la chaîne préférée via des boutons numériques.

**OK** : Affiche les options de répétition.

**Bouton Texte (Chercher)** : Affiche le menu «**Guide Search**» (Recherche guide).

**Bouton Échange (Maintenant)** : Affiche l'événement en cours de la chaîne en surbrillance.

## Options du programme

Dans le menu **EPG**, appuyez sur la touche **OK** pour accéder au menu **Options de l'événement**.

## Sélectionner une chaîne

Grâce au menu **EPG** vous pouvez passer à la chaîne sélectionnée.

## Régler la minuterie / Supprimer la minuterie

Une fois un programme sélectionné dans le menu **EPG** appuyez sur le bouton **OK**. Sélectionnez l'option «**Régler la minuterie sur Événement**» et appuyez sur la touche **OK**. Vous avez la possibilité de définir une minuterie pour les programmes à venir. Pour annuler la minuterie définie, mettez le programme en surbrillance et appuyez sur le bouton **OK**. Ensuite sélectionnez l'option «**Supprimer la minuterie**». La minuterie sera annulée.

## Mise à niveau du logiciel

Votre TV peut, grâce au signal de l'antenne, du câble ou du satellite, rechercher et effectuer des mises à jour.

## Recherche de mise à niveau de logiciels via l'interface utilisateur

Parcourez simplement le menu principal. Sélectionnez Réglages et choisissez le menu **Autres réglages**. Dans le menu **Autres paramètres**, sélectionnez l'élément **Mise à niveau de logiciel** et appuyez sur le bouton **OK** pour ouvrir le menu Options de mise à jour.

Si une nouvelle mise à niveau est disponible, votre TV commence à la télécharger. Appuyez sur **OK** pour poursuivre l'opération de redémarrage.

## 3 Recherche et mode de mise à niveau

Lorsque la TV reçoit le signal de l'antenne. Si l'option Recherche automatique du menu Options de mise à jour est activée, la TV se met automatiquement en marche à 03:00 et lance la recherche de chaînes de diffusion pour la mise à jour du nouveau logiciel. Si un nouveau logiciel est trouvé et téléchargé avec succès, le téléviseur commence à fonctionner avec la nouvelle version du logiciel au prochain démarrage.

*Remarque* : Si la TV ne s'allume pas après la mise à jour, débranchez-la pour 2 minutes avant de la débrancher.

### La TV ne s'allume pas

Assurez-vous que le câble d'alimentation est correctement branché dans la prise murale. Les piles qui se trouvent dans la télécommande peuvent être déchargées. Appuyez sur la touche de mise en marche du téléviseur.

### Mauvaise qualité d'image

- Avez-vous sélectionné le système de TV approprié ?
- Un signal faible pourrait déformer l'image. Veuillez vérifier le point d'accès de l'antenne.
- Si vous avez effectué un réglage manuel, vérifiez que vous avez entré la bonne fréquence de la chaîne.
- La qualité d'image peut se dégrader lorsque deux périphériques sont connectés au téléviseur en même temps. Dans un tel cas, déconnectez l'un des appareils.

### Pas d'image

- Aucune image signifie que votre téléviseur ne reçoit aucune transmission. Avez-vous appuyé sur les touches appropriées de la télécommande ? Essayez une nouvelle fois. Assurez-vous également que la bonne source d'entrée a été sélectionnée.
- Est-ce que l'antenne est correctement branchée ?
- Est-ce que le câble d'antenne est endommagé ?
- Les fiches appropriées sont-elles utilisées pour brancher l'antenne ?
- En cas de doute, demandez conseil à votre vendeur.

### Pas de son

- Est-ce que le téléviseur est réglé pour couper le son ? Pour annuler la coupure de son, appuyez sur la touche «», ou augmentez le volume.
- Le son est émis uniquement à partir d'un seul haut-parleur. La balance est-elle réglée à un extrême ? Consultez le menu Son.

### La télécommande - ne fonctionne pas

- Les piles peuvent être déchargées. Remplacez les piles.

### Les sources d'entrée - ne peuvent pas être sélectionnées.

- Si vous ne pouvez sélectionner aucune source d'entrée, il est possible qu'aucun périphérique ne soit connecté.
- Si vous avez essayé de connecter un appareil, vérifiez les câbles et les connexions AV.



## Modes d'affichage typiques d'une entrée de PC

Le tableau ci-après est une illustration de quelques modes d'affichage vidéo typiques. Votre téléviseur ne peut pas prendre en charge toutes les résolutions.

Index	Résolution	Fréquence
1	640x350	85Hz
2	640x400	70Hz
3	640x400	85Hz
4	640x480	60Hz
5	640x480	66Hz
6	640x480	72Hz
7	640x480	75Hz
8	640x480	85Hz
9	800x600	56Hz
10	800x600	60Hz
11	800x600	70Hz
12	800x600	72Hz
13	800x600	75Hz
14	800x600	85Hz
15	832x624	75Hz
16	1024x768	60Hz
17	1024x768	66Hz
18	1024x768	70Hz
19	1024x768	72Hz
20	1024x768	75Hz
21	1024x768	85Hz
22	1152x864	60Hz
23	1152x864	70Hz
24	1152x864	75Hz
25	1152x864	85Hz
26	1152x870	75Hz
27	1280x768	60Hz
28	1360x768	60Hz
29	1280x768	75Hz
30	1280x768	85Hz
31	1280x960	60Hz
32	1280x960	75Hz
33	1280x960	85Hz
34	1280x1024	60Hz
35	1280x1024	75Hz
36	1280x1024	85Hz
37	1400x1050	60Hz
38	1400x1050	75Hz
39	1400x1050	85Hz
40	1440x900	60Hz
41	1440x900	75Hz
42	1600x1200	60Hz
43	1680x1050	60Hz
44	1920x1080	60Hz
45	1920x1200	60Hz

## Compatibilité des signaux AV et HDMI

Source	Signaux pris en charge		Disponible
EXT (SCART)	PAL		O
	NTSC 60		O
	RGB 50/60		O
	SECAM		O
AV latéral	PAL 50/60		O
	NTSC 60		O
	SECAM		
YPbPr	480I, 480P	60Hz	O
	576I, 576P	50Hz	O
	720P	50Hz,60Hz	O
	1080I	50Hz,60Hz	O
HDMI1 HDMI2	480I	60Hz	O
	480P	60Hz	O
	576I, 576P	50Hz	O
	720P	50Hz,60Hz	O
	1080I	50Hz,60Hz	O
	1080P	24Hz, 25Hz, 30Hz, 50Hz, 60Hz	O

(X: Non disponible, O: Disponible)

Dans certains cas, un signal sur l'écran du téléviseur peut ne pas s'afficher correctement. Le problème peut être une incompatibilité avec les normes de l'équipement source (DVD, décodeur, etc.). Si vous rencontrez un tel problème, veuillez contacter votre fournisseur et le fabricant de l'appareil source.

## Formats de fichier pris en charge pour le Mode USB

Média	Extension	Format	Remarques	
Vidéo	.dat, .mpg, .mpeg	Mpeg1-2	1080P@30fps, 50 Mbit/sec	
	.ts, trp, tp, m2ts	MPEG2 ,H.264, VC1, AVS, MVC	H.264 :1080Px2@25fps, 1080P@50fps MVC :1080P@ 24fps Autre : 1080P@30fps - 50Mbit/sec	
	.vob	MPEG2	1080P@30fps - 50Mbit/sec	
	.mkv	MPEG1-2-4, H.264	H.264 :1080Px2@25fps, 1080P@ 50fps, 1080P@30fps, 50 Mbit/sec	
	.mp4	MPEG4, XviD, H.264	H.264 :1080Px2@25fps, 1080P@ 50fps, 1080P@30fps, 50 Mbit/sec	
	.avi	MPEG2-4, Xvid, H.264	H.264 :1080Px2@25fps, 1080P@ 50fps, 1080P@30fps, 50 Mbit/sec	
	.fla, .flv	H.264, Sorenson H.263	H.264 :1080Px2@25fps, 1080P@50fps, 1080P@30fps, 40 Mbit/sec	
	.3gp	MPEG4 , H.264	1920x1080@30P 20Mbit/sec	
	.asf, .wmv	VC1	1080P@30fps, 50 Mbit/sec	
Audio	.mp3	MPEG1/2 Couche 1/2/3 (MP3)	Couche1 : 32Kbps ~ 448Kbps (Débit binaire) / 16 KHz ~ 48 KHz (Taux d'échantillonnage) Couche 2 : 8Kbps ~ 384Kbps (Débit binaire) / 16 KHz ~ 48 KHz (Taux d'échantillonnage) Couche 3 : 8Kbps ~ 320Kbps (Débit binaire) / 16 KHz ~ 48 KHz (Taux d'échantillonnage)	
	.wav	LPCM		
	.WMA/ASF	WMA, WMA Pro	WMA : 128Kbps ~ 320Kbps (Débit binaire) / 8 KHz ~ 48 KHz (Taux d'échantillonnage) WMA Pro : < 768 kbps (Débit binaire) / ~ 96 KHz (Taux d'échantillonnage)	
	.m4a/ .aac	AAC, HEAAC	Format libre (Débit binaire) / 8 KHz ~ 48 KHz (Taux d'échantillonnage)	
	.pcm	PCM	8Kbps ~ 320Kbps (Débit binaire) / 16 KHz ~ 48 KHz (Taux d'échantillonnage)	
	(Fonctionne uniquement avec les fichiers vidéo)	AC3		32Kbps ~ 640Kbps (Débit binaire) / 32 KHz ~ 44.1 KHz , 48KHz (Taux d'échantillonnage)
		EAC3		32Kbps ~6 Mbps (Débit binaire) / 32 KHz, 44.1KHz, 48KHz(Taux d'échantillonnage)
		LPCM		64Kbps ~ 1.5Mbps (Débit binaire) / 8 KHz ~ 48 KHz (Taux d'échantillonnage)
		IMA-ADPCM/ MS-ADPCM		384Kbps (Débit binaire) / 8 KHz ~ 48 KHz (Taux d'échantillonnage)
G711 A/mu-law			64~128Kbps (Débit binaire) / 8KHz (Taux d'échantillonnage)	
Image	.jpeg	Point de comparaison	Résolution (LxH) : 15 360x8 640, 4 147 200 octets	
		Progressif	Résolution (LxH) : 1024x768, 6291456 octets	
	.png	non-entrelacé	Résolution (LxH) : 9600x6400, 3840000 octets	
		entrelacé	Résolution (LxH) : 1200x800, 3840000 octets	
	.bmp		Résolution (LxH) : 9600x6400, 3840000 octets	
Sous-titre	.sub	-	Sub1, Sub2, Sub3	
	.srt	-		

## Résolutions DVI prises en charge

Reportez-vous aux résolutions suivantes au moment de raccorder des périphériques à votre téléviseur à l'aide des câbles convertisseurs DVI (DVI à HDMI - non fournis).

	56Hz	60Hz	66Hz	70Hz	72Hz	75Hz
640x400				<input checked="" type="checkbox"/>		
640x480		<input checked="" type="checkbox"/>	<input checked="" type="checkbox"/>		<input checked="" type="checkbox"/>	<input checked="" type="checkbox"/>
800x600	<input checked="" type="checkbox"/>	<input checked="" type="checkbox"/>		<input checked="" type="checkbox"/>	<input checked="" type="checkbox"/>	<input checked="" type="checkbox"/>
832x624						<input checked="" type="checkbox"/>
1024x768		<input checked="" type="checkbox"/>	<input checked="" type="checkbox"/>	<input checked="" type="checkbox"/>	<input checked="" type="checkbox"/>	<input checked="" type="checkbox"/>
1152x864		<input checked="" type="checkbox"/>		<input checked="" type="checkbox"/>		<input checked="" type="checkbox"/>
1152x870						<input checked="" type="checkbox"/>
1280x768		<input checked="" type="checkbox"/>				<input checked="" type="checkbox"/>
1360x768		<input checked="" type="checkbox"/>				
1280x960		<input checked="" type="checkbox"/>				<input checked="" type="checkbox"/>
1280x1024		<input checked="" type="checkbox"/>				<input checked="" type="checkbox"/>
1400x1050		<input checked="" type="checkbox"/>				<input checked="" type="checkbox"/>
1440x900		<input checked="" type="checkbox"/>				<input checked="" type="checkbox"/>
1600x1200		<input checked="" type="checkbox"/>				
1680x1050		<input checked="" type="checkbox"/>				
1920x1080		<input checked="" type="checkbox"/>				
1920x1200		<input checked="" type="checkbox"/>				

## Inhalt

⚠ Sicherheitsinformationen .....	35
Pflege und Instandhaltung .....	36
Erste Schritte .....	38
Meldungen & Eigenschaften & Zubehör .....	38
Fernbedienung .....	41
Anschlüsse .....	42
Erste Installation .....	43

TV Menü Funktionen .....	45
Allgemeine Bedienung .....	48
Softwareaktualisierung .....	48
Fehlerbehebung & Tipps .....	49
Typische Anzeigemodi PC-Eingang .....	50
AV- und HDMI-Signalkompatibilität .....	50
Unterstützte DVI-Auflösungen .....	52

## ⚠ Sicherheitsinformationen



### VORSICHT

STROMSCHLAGEGFAHR  
NICHT ÖFFNEN



**VORSICHT:** UM DIE GEFAHR VON STROMSCHLÄGEN ZU REDUZIEREN, DECKEL NICHT ABNEHMEN (ODER GEHÄUSE ÖFFNEN). DIESES GERÄT KANN NICHT VOM NUTZER REPARIERT WERDEN. WENDEN SIE SICH AN QUALIFIZIERTES SERVICEPERSONAL.

**Ein Betrieb des TV-Gerätes unter extremen Umgebungsbedingungen kann zur Beschädigung des Gerätes führen.**



Trennen Sie das TV-Gerät vom Netz bei Gewitter, oder wenn Sie das Gerät für eine längere Zeit nicht nutzen. Der Netzstecker wird verwendet, um das TV-Gerät vom Netz zu trennen und muss daher stets gut zugänglich sein.



Das Ausrufezeichen in einem **gleichseitigen** Dreieck soll den Benutzer auf wichtige Bedienungs-, Wartungs- und Reparaturhinweise in den mitgelieferten Dokumenten aufmerksam machen.

## 👉 WICHTIG - Bitte lesen Sie diese Anleitung vollständig vor der Installation oder Inbetriebnahme

**⚠ VORSICHT:** Lassen Sie niemals Personen (einschließlich Kindern) mit eingeschränkten physischen, sensorischen oder geistigen Fähigkeiten bzw. unerfahrene Personen unbeaufsichtigt das elektrische Gerät bedienen.

- Halten Sie um das Fernsehgerät mindestens 10 cm Abstand zu Möbeln etc. ein, um eine ausreichende Luftzirkulation zu gewährleisten.
- **Blockieren Sie niemals** die Belüftungsöffnungen und -löcher.
- **Stellen Sie den Fernseher nicht** auf geneigte oder instabile Flächen. Das Fernsehgerät kann umkippen.
- Verwenden Sie dieses Gerät nur in gemäßigten Klimabedingungen.
- Der Stecker des Netzkabels sollte leicht zugänglich sein. **Stellen** Sie keine Gegenstände auf das Netzkabel (weder das Gerät selbst, noch Möbel usw.) und klemmen Sie das Kabel nicht ein. Beschädigungen am Netzkabel/Netzstecker können zu Bränden oder Stromschlägen führen. Handhaben Sie das Netzkabel immer am Stecker, **trennen Sie das TV-Gerät nicht** durch Ziehen des Netzsteckers vom Netz. Berühren Sie niemals das Netzkabel / den Netzstecker mit nassen Händen, da dies einen Kurzschluss oder elektrischen Schlag verursachen kann. Machen Sie niemals Knoten in das Netzkabel, und binden Sie es nie mit anderen Kabeln zusammen. Wenn es beschädigt ist, muss es ersetzt werden, jedoch sollte dies nur von qualifiziertem **Personal** durchgeführt





werden. Setzen Sie den Bildschirm nicht hellem Sonnenlicht aus. Sollte ein harter Gegenstand auf das Gerät fallen oder Flüssigkeit in das Gerät eindringen, müssen Sie das Gerät ausstecken und durch eine qualifizierte Fachkraft überprüfen lassen, bevor es wieder betrieben werden kann.



- **Setzen Sie das Gerät nicht direkter Sonneneinstrahlung oder anderen Wärmequellen aus.** 
- Das Gerät darf weder offenem Feuer noch anderen Quellen intensiver Hitzestrahlung, wie Elektroheizern ausgesetzt werden.
- Batterien dürfen niemals zu großer Hitze wie direkter Sonneneinstrahlung, Feuer od. dgl. ausgesetzt werden.
- Zu hoher Schalldruck oder zu hohe Lautstärken von Kopf- oder Ohrhörern können zu Gehörschäden führen.
- Stellen Sie sicher, dass keine offenen Flammen, wie z.B. brennende Kerzen, auf das Gerät gestellt werden.
- Um Verletzungen zu vermeiden, muss dieses TV-Gerät in Übereinstimmung mit den Installationsanweisungen sicher an der Wand befestigt werden (wenn diese Option verfügbar ist).
- Gelegentlich können einige inaktive Pixel als unveränderlich blaue, grüne oder rote Punkte erscheinen. Wir möchten ausdrücklich darauf hinweisen, dass dies die Leistung oder Funktionsfähigkeit Ihres Produkts aber in keiner Weise beeinträchtigt. Achten Sie darauf, den

Bildschirm mit den Fingernägeln oder anderen harten Gegenständen nicht zu zerkratzen.

- Ziehen Sie vor der Reinigung des Fernsehers den Netzstecker aus der Steckdose. Benutzen Sie nur ein weiches und trockenes Tuch.

 Warnhinweis	Schweres oder tödliches Verletzungsrisiko Verletzungs- und Schadensrisiko
 * Gefahr elektrischer Schläge	Gefährliches Spannungsrisiko
 Wichtig	Betreiben Sie das System korrekt
 Hinweis	Zusätzliche Hinweise markiert

## Pflege und Instandhaltung

**Ziehen Sie zunächst den Netzstecker aus der Netzsteckdose.**

### Bildschirm, Gehäuse, Standfuß

#### Regelmäßige Pflege:

Entfernen Sie Schmutzflecken oder Fingerabdrücke durch sanftes Abreiben der Oberfläche des Bildschirms, des Gehäuses oder des Standfußes mit einem weichen Tuch.

#### Bei hartnäckigem Schmutz:

- (1) Entfernen Sie zunächst den Staub von der Oberfläche.
- (2) Befeuchten Sie ein weiches Tuch mit klarem Wasser oder mit Wasser mit neutralem Reinigungsmittel (im Verhältnis 1 Teil Reinigungsmittel auf 100 Teile Wasser).
- (3) Wringen Sie das Tuch fest aus. (Darauf achten, dass ins Innere des Fernsehers keine Flüssigkeit gelangt. Sonst könnte das Gerät beschädigt werden.)
- (4) Wischen Sie zuletzt die Flächen vollständig trocken.

#### Vorsicht

- Keine harten oder kratzigen Tücher verwenden, da diese die Oberflächen beschädigen könnten.
- Schützen Sie die Außenflächen vor Kontakt mit Insektiziden, Lösungsmitteln und anderen leichtflüchtigen Substanzen. Diese können die Oberfläche angreifen oder ein Ablösen der Farbe verursachen.
- Die Oberfläche des Displays ist beschichtet und kann leicht beschädigt werden. Kratzen oder klopfen Sie nicht mit Fingernägeln oder spitzen Gegenständen auf die Oberfläche des Displays.
- Sie sollten das Gehäuse des Gerätes und den Standfuß nicht über längere Zeit dem Kontakt mit Gummi oder PVC aussetzen. Dies kann die Qualität der Oberfläche beeinträchtigen.

### Netzstecker

Reiben Sie den Netzstecker in regelmäßigen Abständen mit einem trockenen Tuch ab. Feuchtigkeit und Staub können einen Brand oder elektrischen Schlag verursachen.

### Montage / Abbau des Ständers

#### Vorbereitung

Packen Sie den bzw. die Ständer sowie das TV-Gerät aus, und legen Sie das TV-Gerät mit der Bildschirmseite nach unten auf eine mit einem sauberen und weichen Tuch (Decke usw.) bedeckte Arbeitsfläche.

- Die Arbeitsfläche muss eben, stabil sowie größer als das TV-Gerät sein.
- Fassen Sie nicht auf den Bildschirm.
- Achten Sie darauf, das TV-Gerät nicht zu zerkratzen oder zu beschädigen.

#### Montage des Ständers

1. Positionieren Sie den bzw. die Ständer auf der bzw. den dafür markierten Stellen auf der Rückseite des TV-Geräts.

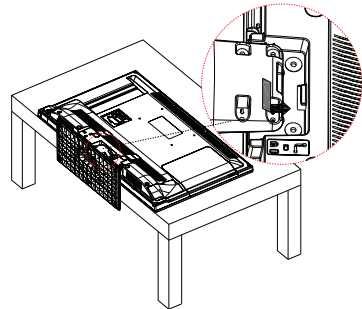

2. Setzen Sie die vier mitgelieferten Schrauben (M4 x 12) ein, und ziehen Sie diese vorsichtig fest, bis der Ständer sicher befestigt ist.

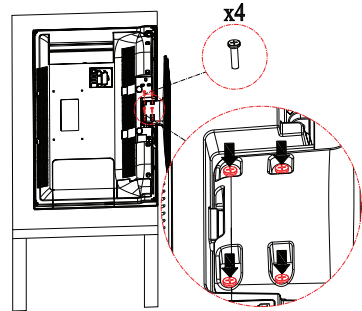

#### Abbau des Ständers vom TV-Gerät

Stellen Sie sicher, dass der Ständer auf die folgende Weise abgebaut wird, sofern die Wandhalterung verwendet oder das TV-Gerät wieder verpackt werden soll.

- Legen Sie das TV-Gerät mit der Bildschirmseite nach unten auf eine mit einem sauberen und weichen Tuch bedeckte Arbeitsfläche. Lassen Sie den bzw. die Ständer über den Rand der Arbeitsfläche hinausragen.
- Lösen Sie die Schrauben, die den bzw. die Ständer am Gerät befestigen.
- Nehmen Sie den bzw. die Ständer ab.

## Bei der Verwendung der Wandhalterung

Bitte kontaktieren Sie den Panasonic-Händler vor Ort, um die empfohlene Wandhalterung zu kaufen.

Löcher für die Installation der Wandhalterung;

### Rückseite des TV-Geräts

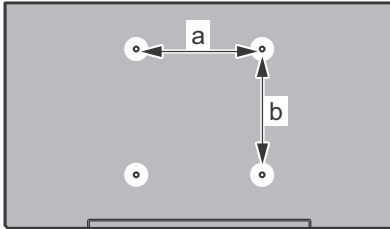

a (mm)	200
b (mm)	200

### Seitenansicht

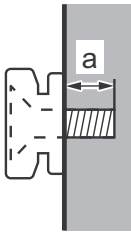

Einschraubtiefe (a)	min. (mm)	5
	max. (mm)	10
Durchmesser	M6	

**Hinweis:** Die Schrauben zur Befestigung des TV-Geräts an der Wandhalterung werden nicht zusammen mit dem Fernseher geliefert.

# Erste Schritte

## Meldungen & Eigenschaften & Zubehör

### Umweltinformationen

Dieses TV-Gerät wurde so konstruiert, dass es die Umwelt schützt und weniger Energie verbraucht. Um den Energieverbrauch zu senken, gehen Sie wie folgt vor:

Sie können die Einstellung Energiesparmodus im Menü Bildeinstellungen verwenden. Wenn Sie den Energiesparmodus (**Eco**) verwenden, wechselt das TV-Gerät in den Energiesparmodus; dadurch wird die Leuchtstärke des TV-Gerätes auf einen optimalen Pegel reguliert. Beachten Sie bitte, dass einige Bildeinstellungen nicht geändert werden können, wenn das TV-Gerät im Energiesparmodus ist.

Wenn die rechte Taste gedrückt wird, erscheint auf dem Bildschirm die Meldung „**Der Bildschirm wird sich in 15 Sekunden ausschalten**“. Meldung auf dem Bildschirm angezeigt. Wählen Sie **FORTFAHREN** und drücken Sie **OK** um den Bildschirm umgehend abzuschalten. Wenn Sie keine Taste drücken, wird der Bildschirm in 15 Sekunden ausgeschaltet. Drücken Sie eine beliebige Taste auf der Fernbedienung oder auf dem TV-Gerät, um den Bildschirm wieder einzuschalten. Wenn Sie den **Energiesparmodus** deaktivieren, wird der Bild-Modus automatisch auf **Dynamic eingestellt**.

Schalten Sie das Gerät aus oder ziehen Sie den Netzstecker, wenn das TV-Gerät nicht verwendet wird. Dies wird auch den Energieverbrauch reduzieren.

### Standby-Meldungen

Wenn das Fernsehgerät für 5 Minuten kein Eingangssignal (z.B. von einer Antenne oder HDMI-Quelle) empfängt, wird das TV-Gerät in den Standby-Modus versetzt. Wenn Sie als nächstes das Fernsehgerät einschalten, wird die folgende Meldung angezeigt: **"Das TV-Gerät schaltet automatisch in den Standby-Modus, weil für längere Zeit kein Signal vorhanden war"**. Drücken Sie die Taste **OK**, um fortzufahren.

Wenn das Fernsehgerät eingeschaltet ist und länger als 4 Stunden nicht bedient wird, schaltet es in den Standby-Modus. Wenn Sie als nächstes den Bildschirm einschalten, wird die folgende Meldung angezeigt: **"Das TV-Gerät schaltet automatisch in den Standby-Modus, weil es für längere Zeit nicht in Betrieb war"**. Um fortzufahren, drücken Sie die **OK**-Taste.

### TV-Eigenschaften

- LCD-Farbfernsehgerät mit Fernbedienung.
- Vollintegriertes digitales terrestrisches Kabel-/Satelliten-TV (**DVB-T2/C/S2**).

- Der HDMI-Eingang dient zum Anschluss eines Geräts mit einer HDMI-Buchse
- USB-Eingang
- OSD-Menüsystem
- Scart-Buchsen für externe Geräte (wie Video, Videospiele, Stereoanlage etc.)
- Stereo-Audiosystem
- Teletext
- Kopfhöreranschluss
- Autoprogrammierung
- Manuelle Sendereinstellung
- Automatische Abschaltung nach bis zu acht Stunden.
- Ausschalttimer
- Kindersicherung
- Automatische Stummschaltung, wenn keine Übertragung stattfindet
- NTSC-Wiedergabe
- AVL (Automatische Tonbegrenzung)
- PLL (Frequenzsuche)
- PC-Eingang
- Plug&Play für Windows 98, ME, 2000, XP, Vista, Windows 7
- Spielemodus (Optional)

### Zubehör im Lieferumfang

- Fernbedienung
- Batterien: 2 x AAA
- Handbuch
- YPbPr-Anschlusskabel
- Seitliches AV Verbindungskabel
- Schrauben zur Befestigung des Ständers (M4 x 12)

### TV-Bedientasten & Betrieb

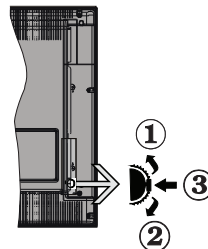

1. Nach oben
2. Nach unten
3. Programm/Lautstärke/AV/Standby-Schalter

Der Kontrol-Schalter ermöglicht Ihnen die Lautstärke / Programme / Quellen und Standby-Ein-Funktionen des Fernsehers zu steuern.

**Um die Lautstärke zu ändern:** Zum Erhöhen der Lautstärke drehen Sie das Rad nach oben. Verringern Sie die Lautstärke durch Drücken der Taste nach unten.

**Um den Kanal zu wechseln:** Drücken Sie die Mitte der Taste, damit die Leiste mit den Kanal-Informationen erscheint. Blättern Sie durch die gespeicherten Kanäle durch Drücken der Taste nach oben oder unten.

**Zum Ändern der Signalquelle:** Drücken Sie die Mitte der Taste zweimal, nun erscheint die Quellenliste auf dem Bildschirm. Sie können durch die Quellenliste blättern, indem Sie das Rad nach oben oder unten bewegen.

**TV ausschalten:** Drücken Sie die Mitte der Taste nach unten und halten Sie sie für ein paar Sekunden, der Fernseher wird in den Standby-Modus versetzt.

### Steuerung über die Fernbedienung

Drücken Sie die Taste **MENU** auf der Fernbedienung, um den Hauptmenübildschirm aufzurufen. Benutzen Sie die Taste "◀" oder "▶" um ein Menü-Tab und die Taste **OK** um eine Option zu wählen. Benutzen Sie die Tasten "◀" oder "▶" oder "▼" oder "▲" um einen Artikel zu wählen. Drücken Sie auf die Taste **BACK/RETURN**, **EXIT** oder **MENU**, um den Menü-Bildschirm zu verlassen.

### Eingangsauswahl

Sobald Sie ein externes System an Ihr Gerät angeschlossen haben, können Sie zwischen den verschiedenen Eingangsquellen hin- und herschalten. Drücken Sie auf Ihrer Fernbedienung hintereinander die Taste "AV", um die verschiedenen Signalquellen auszuwählen.

### Kanäle wechseln und Lautstärke ändern

Sie können mit den Tasten **V+/-** und **P+/-** auf der Fernbedienung den Kanal wechseln und die Lautstärke einstellen.

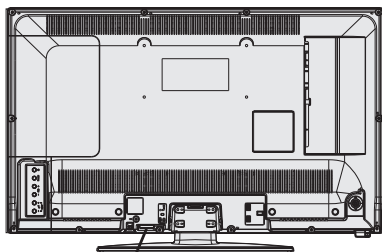

Standby-Schalter

"", Schalter dient zum Ein- und Ausschalten des TV.

### Einlegen der Batterien in die Fernbedienung

Heben Sie die Abdeckung auf der Rückseite der Fernbedienung vorsichtig ab. Installieren Sie zwei **AAA** Batterien. Achten Sie auf die Polarität (Pole + und - der Batterien).



### Stromversorgung anschließen

 **WICHTIG:** Das Gerät ist nur für den Betrieb mit **220-240VV** Wechselspannung bei einer Frequenz von 50 Hz ausgelegt. Nach dem Auspacken sollten Sie das TV-Gerät sich an die Raumtemperatur anpassen lassen, bevor Sie es mit der Stromversorgung verbinden. Stecken Sie das Stromversorgungskabel in die Steckdose.

### Antenne/Kabel/Satellitenanschluss

Schließen Sie die Antenne oder den Kabel-TV-Stecker an die **ANTENNENEINGANG (ANT)**-Buchse oder den Satellitenstecker an die **SATELLITENEINGANG (LNB)**-Buchse auf der Rückseite des TV-Gerätes.

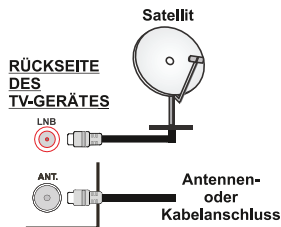

### Meldung

Hergestellt unter der Lizenz der Dolby Laboratories.

### MARKENZEICHEN

"Dolby" und das Doppel-D-Symbol sind Warenzeichen der Dolby Laboratories.



"HDMI, das HDMI-Logo und High-Definition Multimedia Interface sind Markenzeichen oder eingetragene Markenzeichen der HDMI Licensing LLC."





## Entsorgung von Altgeräten und Batterien

### Nur für Staaten der Europäischen Union sowie Länder mit Recyclingsystemen



Diese Symbole auf den Produkten, Verpackungen bzw. den beiliegenden Unterlagen bedeuten, dass diese Elektro- und Elektronikprodukte und deren Batterien nicht in den regulären Hausmüll gegeben werden dürfen.

Für die ordnungsgemäße Behandlung, Verwertung und das Recycling von Altgeräten und Batterien bringen Sie diese zu den in den zutreffenden gesetzlichen Regelungen vorgesehenen Sammelstellen.

Durch die vorschriftsmäßige Entsorgung tragen Sie zum sparsamen Verbrauch wertvoller Rohstoffe bei und verhindern potenziell schädliche Folgen für die menschliche Gesundheit und die Umwelt.

Für weitere Informationen zur Sammlung und dem Recycling von Wertstoffen wenden Sie sich bitte an die vor Ort zuständigen Behörden.

Je nach den bei Ihnen gültigen gesetzlichen Regelungen kann es sein, dass unsachgemäße Entsorgung dieses Produkts unter Strafe steht.

#### Hinweis zum Batteriesymbol (Symbol auf der Unterseite):



Das Symbol erscheint möglicherweise in Kombination mit einem chemischen Symbol. In diesem Fall entspricht die Batterie den für die betreffende Chemikalie festgelegten Vorschriften.



Beauftragte Einrichtung:  
Panasonic Testing Centre  
Panasonic Marketing Europe GmbH  
Winsbergring 15, 22525 Hamburg, Germany

Panasonic Marketing Europe GmbH  
Hagenauer Strasse 43, D-65203 Wiesbaden,  
Germany

Web Site: <http://panasonic.net>

## Technische Daten

TV-Übertragung	PAL B/G D/K K I/I'
Empfangskanäle	VHF (BAND I/III), UHF (BAND U), HYPERBAND
Digitaler Empfang	Vollintegriertes digitales terrestrisches Kabel-/Satelliten-TV (DVB-T-C-S) (DVB-S2 kompatibel) (DVB-T2 kompatibel)
Anzahl der voreingestellten Kanäle	10.000
Kanalanzeige	Bildschirmanzeige
RF-Antenneneingang	75 Ohm (nicht geregelt)
Betriebsspannung	220-240V AC, 50 Hz.
Audio	A2 Stereo + Nicam Stereo
Kopfhörer	3.5mm mini Stereo-Klinke
Audio Ausgangsleitung (wrms.) (10% THD)	2x8 W
Energieverbrauch	75W
Gewicht	9 kg
Gerätemaße (mit Fuß) (BxTxH)	220 x 889 x 567mm
Gerätemaße (ohne Fuß) BxTxH	78/97 x 889 x 523mm
Bildschirm	16/9 39"
Betriebstemperaturen und Luftfeuchtigkeit	0°C bis 40°C, max. 85% Feuchtigkeit

# Erste Schritte

## Fernbedienung

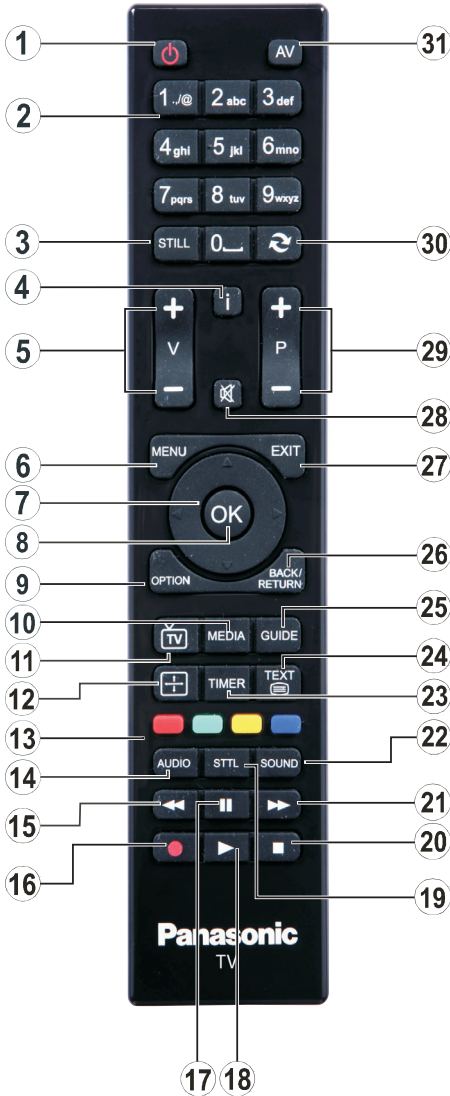

















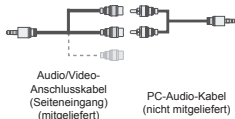







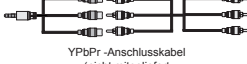



1. Standby / Ein
2. Numerische Tasten
3. Bild einfrieren / Halten (im TXT-Modus)
4. Info / Anzeige (im TXT-Modus)
5. Lautstärke steigern / reduzieren
6. Menü Ein/Aus:
7. Navigations-Taste
8. Auswählen / Bestätigen
9. Optionsmenü Ein/Aus
10. Medienbrowser
11. TV-Quelle / Kanalliste
12. Seitenverhältnis ändern
13. Farbtasten (Rot/Grün/Gelb/Blau)
14. Mono/Stereo Dual I-II / Audio-Untertitel Sprache
15. Zurückspulen (im Medienbrowser-Modus)
16. Keine Funktion
17. Pause (im Medienbrowser-Modus)
18. Wiedergabe (im Medienbrowser-Modus)
19. Untertitel Ein / Aus (falls verfügbar)
20. Stop (im Medienbrowser-Modus)
21. Vorspulen (im Medienbrowser-Modus)
22. Equalizer-Modus ändern
23. Automatische TV-Abschaltfunktion einstellen
24. Teletext / Mix
25. Elektronischer Programmführer
26. Zurückkehren / Rücklauf / Indexseite (im TXT-Modus)
27. Ende
28. Stummschalten
29. Programm weiter / zurück
30. Vorheriges Programm / Vorherige Quelle
31. Eingänge

### Teletext

Drücken Sie die Taste **"TEXT [Icon]"**. Drücken Sie erneut, um den Mix-Modus zu aktivieren. Drücken Sie nochmals diese Taste den, um den Modus wieder zu verlassen. Folgen Sie den Anweisungen, die auf dem Bildschirm des digitalen Teletexts angezeigt werden.

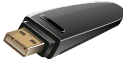
# Erste Schritte

## Anschlüsse

Stecker	Typ	Kabel	Gerät
	<b>SCART</b> Verbindung (Rückseite)		
	<b>VGA</b> Verbindung (Rückseite)		
<b>SEITEN AV</b> 	<b>PC, YPBPR, Audio</b> Verbindung (Seite)	 Audio/Video-Anschlusskabel (Seiteneingang) (mitgeliefert) PC-Audio-Kabel (nicht mitgeliefert)	
	<b>HDMI</b> Verbindung (Rückseite)		
 <b>SPDIF</b>	<b>SPDIF</b> (Koaxialausgang) Verbindung (Rückseite)		
	<b>YPbPr</b> YPbPr-Video Verbindung (Seite)	 YPbPr-Anschlusskabel (nicht mitgeliefert)	
<b>SEITEN AV</b> 	<b>Seiten-AV</b> Audio / Video Verbindung (Seite)	 AV-Anschlusskabel (mitgeliefert)	
	<b>KOPFHÖRER</b> Kopfhörer Verbindung (Seite)		
	<b>USB</b> Verbindung (Seite)		
	<b>CI</b> Verbindung (Seite)		

 **HINWEIS:** Wenn Sie ein Gerät über YPbPr oder den seitlichen AV-Eingang anschließen, müssen Sie das Anschlusskabel benutzen, um die Verbindung zu aktivieren. Siehe die Abbildungen auf der linken Seite. | Um PC-Audio zu aktivieren, müssen Sie ein AUDIO-Kabel an die Seiten Audio-Eingänge anschließen. | Wenn ein externes Gerät über die SCART-Buchse angeschlossen wird, schaltet das TV-Gerät automatisch in den AV-Modus. | Während des Empfangs von DTV Kanälen (Mpeg4 H.264) oder im Mediabrowser-Modus ist keine Ausgabe über die SCART-Buchse möglich. | Wenn Sie das Wandmontagekit (optional) verwenden wollen, empfehlen wir Ihnen, dass Sie alle Ihre Kabel auf der Rückseite des Geräts anschließen und es dann an die Wand montieren. | Sie dürfen das CI-Modul nur ein- oder ausstecken, wenn das Gerät AUSGESCHALTET ist! Für die genaue Einstellung verweisen wir auf das Handbuch zum Modul. Jeder USB-Eingang Ihres TV-Gerätes unterstützt Geräte bis zu 500mA. Das Anschließen von Geräten, die diesen Wert überschreiten, können zu Schäden am Gerät führen. Beim Anschluss eines HDMI-Kabels an Ihr Fernsehgerät, dürfen Sie nur ein geschirmtes HDMI-Kabel verwenden, um eine ausreichende Immunität gegen parasitäre Frequenzstrahlung zu gewährleisten.



Wenn Sie ein externes Gerät an das Fernsehgerät anschließen wollen, vergewissern Sie sich, dass sowohl der Fernseher als auch das externe Gerät ausgeschaltet sind. Sind beide Geräte ausgeschaltet, können Sie das externe Gerät anschließen. Nachdem Sie alle Geräte angeschlossen haben können Sie die Geräte wieder anschalten.

# Erste Schritte

## Erste Installation

### TV einschalten

Schließen Sie das Netzkabel an die 220-240 V AC, 50 Hz Steckdose an.

Der TV schaltet in den Standby-Modus. Dann leuchtet die Standby-LED auf.

**Hinweis:** Wenn der TV sich nach dem Einstecken des Netzsteckers in die Steckdose nicht in den Standby-Modus schaltet, überprüfen Sie, ob der Kippschalter "I" am TV (Schalterstellung kann je nach Modell variieren) sich in Position "I" (AN-Position) befindet.

Den TV aus dem Standby-Modus einschalten:

Drücken Sie die Taste "⏻", **P+ / P-** oder eine Zahlentaste auf der Fernbedienung.

Drücken Sie den Bedienschalter, der sich auf der linken Seite des Fernsehgeräts befindet. Der TV wird sich dann einschalten.

### TV ausschalten

Drücken Sie die Taste "⏻" auf der Fernbedienung oder drücken und halten Sie den Bedienschalter am Fernseher, so dass der TV in den Standby-Modus wechselt.

Wechseln der "I" -Taste auf Position 2, wie dargestellt, "I", so dass der TV sich auf AUS schaltet

**Um den TV komplett vom Netz zu nehmen, ziehen Sie den Netzstecker aus der Steckdose.**

**Hinweis:** Wenn der TV auf Standby geschaltet ist, kann die Standby-LED blinken, um anzuzeigen, dass Funktionen wie die Standby-Suche, Over-Air-Download oder der Timer aktiv sind. Die LED kann auch blinken, wenn Sie den TV aus dem Standby-Modus einschalten.

## Erste Installation

Nach dem erstmaligen Einschalten erscheint das „Sprachauswahl-Menü“. Wählen Sie die gewünschte Sprache und drücken Sie OK.

Stellen Sie Ihre Einstellungen mit den Navigationstasten ein und wenn Sie fertig sind, drücken Sie **OK**, um fortzufahren.

**Hinweis:** Je nach **Landauswahl** können Sie aufgefordert werden, an dieser Stelle eine PIN einzugeben und zu bestätigen. Die ausgewählte PIN-Nummer darf nicht **0000** sein. Wenn Sie dazu aufgefordert werden, müssen Sie später eine PIN für jede Menübedienung eingeben.

Sie können an dieser Stelle die Option **Lademodus** aktivieren. Diese Option wird nur für den Store-Gebrauch bestimmt. Es wird empfohlen, für den Heimgebrauch den **Heimmodus** zu wählen.

Wenn der **Lademodus** ausgewählt ist, wird ein Bestätigungsbildschirm angezeigt werden. Wählen Sie **JA**, um fortzufahren. Diese Option wird im Menü **Andere Einstellungen** verfügbar sein und kann später aus- / eingeschaltet werden.

Wenn der **Heimmodus** ausgewählt ist, dann wird der **Lademodus** nach der **Erstinstallation** nicht zur Verfügung stehen. Drücken Sie die Taste **OK**, um fortzufahren.

### Antenneninstallation

Wenn Sie **Antenne** im Bildschirm Suchart ausgewählt haben, wird das Fernsehgerät nach digitalen terrestrischen Fernsehsendern suchen. Wenn alle Kanäle gespeichert sind, wird die Kanalliste auf dem Bildschirm angezeigt.

Während die Suche fortgesetzt wird, erscheint eine Meldung mit der Abfrage, ob Sie die Kanäle nach LCN (\*) sortieren möchten. Wählen Sie **Ja** und drücken Sie **OK** um fortzufahren.

(\*) LCN ist das logische Kanalnummer-System, welches verfügbare Sender laut einer erkennbaren Kanal-Sequenz organisiert (falls vorhanden).

Drücken Sie die Taste **OK**, um die Kanalliste zu schließen und fernzusehen.

### Kabelinstallation

Wenn Sie die Option "**Kabel**" wählen und die Taste **OK** auf der Fernbedienung drücken, wird eine Bestätigungsmeldung angezeigt. Wählen Sie **Ja** und drücken Sie **OK** um fortzufahren. Um die Aktion zu beenden, wählen Sie **NEIN** und drücken auf **OK**. Auf diesem Bildschirm können Sie die Frequenzbereiche wählen. Geben Sie die Kanalnummer oder -Frequenz über die Zifferntasten ein. Wenn Sie fertig sind, drücken Sie **OK**, um die automatische Suche zu starten.

**Hinweis:** Das Aussehen des Menüs ändert sich mit den ausgewählten Optionen.

### Satelliten-Installation

Wenn Sie die Option **Satellit** im Suchart-Auswahlbildschirm ausgewählt haben, können Sie einen Satelliten einstellen und die Kanäle des Satelliten ansehen. Wenn Sie Satelliten-Installation wählen, wird das **Antennen-Typ**-Menü angezeigt. Sie können als **Antennen-Typ** die Schalter **Direct**, **Unicable** oder **DISEq** auswählen.

**Direkt:** Wählen Sie diesen Antennentyp, wenn Sie einen Einzelreceiver mit Direktanschluss an die Satellitenantenne haben. Nach Auswahl von **Direkt** wird ein weiterer Menübildschirm angezeigt. Wählen Sie einen verfügbaren Satelliten aus und drücken Sie auf **OK**, um nach diesem Dienst zu suchen.

**Unicable:** Wählen Sie diesen Antennentyp, wenn Sie mehrere Receiver und ein Unicable-System verwenden. Drücken Sie die Taste **OK**, um fortzufahren. Konfigurieren Sie die Einstellungen, indem Sie den Anweisungen am Bildschirm folgen. Drücken Sie **OK**, um nach dem Dienst zu suchen.

**DISEqC-Schalter:** Wählen Sie diesen Antennentyp, wenn Sie mehrere Satellitenantennen und einen **DISEqC-Schalter** verwenden. Nach der Auswahl des DISEqC-Schalters erscheint ein weiterer Menübildschirm angezeigt werden. Sie können vier **DISEqC** Optionen (sofern verfügbar) einstellen. Drücken Sie die **GRÜNE** Taste, um alle Satelliten zu durchsuchen oder drücken Sie auf die **GELBE** Taste, um nur nach dem gekennzeichneten Satelliten zu suchen. Um den Vorgang zu sichern und abzuschließen, drücken Sie die Taste **OK**.

*Hinweis:* Schalten Sie das Gerät während der Erstinbetriebnahme nicht ab.

(\* Einige Funktionen sind unter Umständen nicht in allen Ländern verfügbar.

### SAT-SENDERLISTE

Über diesen Menüpunkt können Sie die vorhandene Satellitenliste exportieren oder importieren. Schließen Sie einen Wechseldatenträger (USB-Stick) an, um darauf die Satellitenliste zu speichern. Anschließend überprüfen Sie Ihre Antennen-Einstellungen und nehmen Sie ggf. Änderungen vor. Die Fehlermeldung „Kein Signal“ kann angezeigt werden, wenn die Antennen-Einstellungen nicht richtig konfiguriert wurden.

### Medien Abspielen über USB-Eingang

Über die USB-Eingänge am TV-Gerät können Sie 2,5" und 3,5" Zoll (HDD mit externer Stromversorgung) externe Festplatten oder einen USB-Speicherstick an), das TV-Gerät anschließen.

**WICHTIG!** Sichern Sie Ihre Daten, bevor Sie das USB-Gerät mit dem Fernseher verbinden. Der Hersteller übernimmt keinerlei Haftung für beschädigte oder verlorene Daten. Unter Umständen sind bestimmte Arten von USB-Geräten (z. B. MP3-Player) oder USB-Festplattenlaufwerke/Speichersticks mit diesem TV-Gerät nicht kompatibel. Das TV-Gerät unterstützt mit FAT32 oder NTFS formatierte Laufwerke.

Beim Formatieren von USB-Festplatten mit 1 TB (Terabyte) Speicher oder mehr können unter Umständen Probleme auftreten.

Schnelles An- und Abstecken von USB-Geräten ist gefährlich. Dadurch könnten physische Schäden am USB-Player und am USB-Gerät selbst entstehen. Ziehen Sie das USB-Modul nicht ab, während eine Datei wiedergegeben wird.





Sie können USB-Hubs mit den USB-Eingängen Ihres TV-Gerätes benutzen. In einem solchen Fall sind USB-Hubs mit externer Stromversorgung zu empfehlen.

Es wird empfohlen, den USB-Eingang/die USB-Eingänge direkt zu verwenden, wenn Sie eine USB-Festplatte anschließen.

*Hinweis:* Wenn Sie Bilddateien ansehen, kann das Medien-Browser-Menü nur die ersten 1000 Bilder anzeigen, die auf dem verbundenen Speichermedium gespeichert sind.

### Media-Player-Menü

Sie können auf einer USB-Festplatte gespeicherte Foto-, Musik- und Videodateien wiedergeben, wenn Sie diese an Ihr TV-Gerät anschließen und den Medienbrowser starten. Schließen Sie eine USB-Festplatte an den USB-Eingang seitlich am TV-Gerät an. Wenn Sie im Medienbrowser die Taste **MENU** drücken, gelangen Sie zu den Menüoptionen Bild, Ton und Einstellungen. Drücken Sie **MENU**, um diesen Bildschirm zu verlassen. Sie können Ihre **Medienbrowser** Präferenzen auch im **Menü Einstellungen** festlegen.

<i>Endlos/Zufalls-wiedergabe (Taste GRÜN):</i>	
Starten Sie die Wiedergabe mit  und aktivieren Sie 	Das TV-Gerät spielt die nächste Datei und wiederholt die Liste
Starten Sie die Wiedergabe mit <b>OK</b> und aktivieren Sie 	die gleiche Datei wird in einer Endlos-wiedergabe (Wiederholung) wiedergegeben.
Starten Sie die Wiedergabe mit <b>OK</b>  und aktivieren Sie 	die Datei wird in einer Zufalls-wiedergabe wiedergegeben.

### Optionsmenü

Das Menü Schnelleinstellung ermöglicht Ihnen auf einige Optionen schnell zuzugreifen. Dieses Menü beinhaltet die Optionen **Energiesparmodus**, **Bild-Modus**, **Equalizer Einstellungen**, **Favoriten**, **Abschalt-Uhr**. Drücken Sie die Taste **OPTION** auf der Fernbedienung, um das Menü Suche einzublenden. Lesen Sie die folgenden Kapitel für die Details der aufgelisteten Funktionen.

Bilder Menü Inhalt	
<b>Modus</b>	Sie können den Bildmodus ändern, um ihn nach Ihren Wünschen oder Anforderungen anzupassen. Der Bildmodus kann auf eine dieser Optionen eingestellt werden: <b>Kino, Spiel, Sport, Dynamisch</b> und <b>Natürlich</b> .
<b>Kontrast</b>	Stellt die Kontrastwerte des Bildschirms ein.
<b>Helligkeit</b>	Stellt die Helligkeit des Bildschirms ein.
<b>Schärfe</b>	Stellt die Schärfe der Bildschirmdarstellung ein.
<b>Farbe</b>	Stellt die Farbsättigung ein und verändert die Farben.
<b>Energiesparmodus</b>	Um den Energiesparmodus auf <b>Ökō</b> , <b>Bild-Aus</b> oder <b>Deaktiviert</b> einzustellen. (Wenn der Modus auf <b>Dynamisch</b> gesetzt ist, wird der Energiesparmodus automatisch als <b>deaktiviert</b> eingestellt.)
<b>Hintergrundbeleuchtung (optional)</b>	Mit dieser Einstellung wird die Hintergrundbeleuchtung geregelt. Die Option <b>Hintergrundbeleuchtung</b> ist nicht sichtbar, wenn der Energiesparmodus <b>EIN</b> ist. Die Hintergrundbeleuchtung kann nicht aktiviert werden, wenn der <b>VGA-</b> oder <b>Medienbrowser-Modus</b> aktiv ist oder der Bildmodus auf <b>Spiel</b> eingestellt ist.
<b>Rauschunterdrückung</b>	Wenn das Übertragungssignal schwach oder verrauscht ist, können <b>Sie mit der Option</b> <b>Rauschreduktion</b> das Bildrauschen verringern.
Erweiterte Einstellungen	
<b>Dynamischer Kontrast</b>	Sie können die Kontraststärke verändern, indem Sie die Funktion <b>Dynamischer Kontrast</b> verwenden.
<b>Farbtemperatur</b>	Stellt die gewünschte Farbtemperatur ein.
<b>Bildzoom</b>	Mit dieser Funktion können Sie den Bildzoom einstellen. <i>Hinweis: Auto (nur im Scart-Modus mit SCART PIN8 Hochspannungs-/Niederspannungsschaltung verfügbar)</i>
<b>HDMI True Black</b>	Wenn Sie eine HDMI-Quelle verwenden, wird diese Funktion im Bildeinstellungsmenü sichtbar. Sie können diese Funktion dazu verwenden, um die Schwärze des Bildschirms zu verbessern.
<b>Filmmodus</b>	Filme werden mit einer unterschiedlichen Anzahl von Bildern je Sekunde bis zu normalen Fernsehprogrammen aufgezeichnet. Schalten Sie diese Funktion ein, wenn Sie sich schnell bewegende Szenen eines Films klarer sehen möchten.
<b>Oberflächenfarbe</b>	Die Balance kann zwischen <b>-5</b> und <b>5</b> eingestellt werden.
<b>Farbverfälschung</b>	Hiermit können Sie die Farbverschiebung zu <b>Grün</b> oder <b>Rot</b> korrigieren.
<b>RGB-Gain</b>	Hiermit können Sie die Farbe kalibrieren.
<b>Zurücksetzen</b>	Setzt die Bildeinstellungen auf die Werksteinstellungen zurück.
<b>Autoposition (im PC Modus)</b>	Passt den Bildschirm automatisch an. Zur Optimierung müssen Sie <b>OK</b> drücken.
<b>H-Position (im PC Modus)</b>	Mit dieser Option können Sie das Bild auf die rechte oder linke Seite des Bildschirms verschieben.
<b>V-Position (im PC Modus)</b>	Diese Einstellung verschiebt das Bild vertikal auf dem Bildschirm nach <b>Oben</b> oder <b>Unten</b> .
<b>Pixelfrequenz (im PC Modus)</b>	Die <b>Pixelfrequenz-</b> Einstellung korrigiert die Erscheinung vertikaler Streifen in pixelintensiven Darstellungen wie <b>Tabellen</b> , <b>Absätzen</b> oder <b>Text</b> in kleinen Schriftarten.
<b>Phase (im PC Modus)</b>	Abhängig von der Auflösung und Bildwiederholungsrate, die Sie in das TV-Gerät einleiten, könnten Sie auf dem Bildschirm <b>verschwommene</b> oder <b>rauschende</b> Bilder sehen. In solchen Fällen können Sie mit dieser Funktion nach der <b>Versuch-und-Fehler-Methode</b> ein klareres Bild erreichen.
<i>Beim VGA (PC) Modus können einige Funktionen im Bildmenü ausgeschaltet sein. Stattdessen werden beim PC-Modus die VGA-Modus-Einstellungen in den Bildeinstellungen angezeigt.</i>	

Inhalt des Tonmenüs	
Lautstärke	Stellt die Lautstärke ein.
Equalizer	Wählt den Equalizer-Modus. Benutzerdefinierte Einstellungen können nur im Benutzer-Modus vorgenommen werden.
Balance	Diese Einstellung wird dazu benutzt, um die Lautstärke des rechten oder linken Lautsprechers einzeln einzustellen.
Kopfhörer	Stellt die Lautstärke für den Kopfhörer ein. Bevor Sie einen Kopfhörer benutzen, vergewissern Sie sich, dass dieser Menüpunkt auf Kopfhörer eingestellt ist. Wenn es auf Line Output gesetzt ist, wird die Ausgabe der Kopfhörerbuchse auf Maximum gestellt, was das Gehör schädigen könnte. Bevor Sie den Kopfhörer benutzen, vergewissern Sie sich bitte auch, ob die Kopfhörerlautstärke auf ein niedriges Niveau gesetzt ist, um Gehörschäden zu vermeiden.
Ton-Modus	Audiomodus auswählen. (Wenn der gewählte Kanal es unterstützt)..
AVL (Automatische Lautstärkebegrenzung)	Diese Funktion stellt den Ton so ein, dass zwischen den Programmen ein konstanter Ausgangspegel erhalten bleibt.
Kopfhörer / Lineout:	Wenn Sie einen externen Verstärker an Ihren Fernseher anschließen, durch Benutzen des Kopfhöreranschlusses, können Sie diese Option als Lineout wählen. Wenn Sie einen Kopfhörer an den Fernseher angeschlossen haben, setzen Sie diese Option als Kopfhörer.
Dynamischer Bass	Aktiviert oder deaktiviert den Dynamic Bass.
Surround-Sound (Optional)	Der Surround-Modus kann auf Ein oder Aus gestellt werden.
Digitaler Ausgang	Stellt den Audiotyp für den Digitalausgang ein.
Setup-Menü Inhalt	
Bedingter Zugriff	Hier nehmen Sie Einstellungen für die Module des bedingten Zugriffs, sofern vorhanden, vor.
Sprache	Konfiguriert Spracheinstellungen (kann sich je nach dem ausgewählten Land ändern). Bevorzugte und aktuelle Einstellungen werden verfügbar sein. Diese Einstellungen können nur geändert werden, wenn dies vom Sender unterstützt wird.
Elternkontrolle	Um die elterlichen Einstellungen zu ändern, müssen Sie ein korrektes Passwort eingeben. Sie können in diesem Menü die Menüsperre, elterliche Sperre (kann sich je nach ausgewähltem Land ändern) und Kindersicherung einfach einstellen. Sie können auch eine neue PIN-Nummer einstellen. <i>Hinweis: Die Standard-PIN kann auf 0000 oder 1234 gesetzt sein. Nachdem Sie während der Erstinstallation diese PIN gewählt haben (wird je nach Landauswahl gefordert), benutzen Sie die PIN, die Sie definiert haben.</i>
Timer	Stellt den SchlafTIMER ein, um das TV-Gerät nach einer gewissen Zeit auszuschalten. Stellt die Timer für gewählte Programme ein.
Datum/Uhrzeit	Stellt das Datum und die Uhrzeit ein.
Quellen	Schaltet die gewählten Quellenoptionen ein oder aus.
Satelliteneinstellungen	Legt die Satelliteneinstellungen fest.

<b>Weitere Einstellungen: Zeigt weitere Einstellungsoptionen für das TV-Gerät an.</b>	
<b>Menü Timeout</b>	Verändert die Timeout-Zeit zwischen den Menübildschirmen.
<b>Verschlüsselte Kanäle suchen</b>	Wenn diese Einstellung gesetzt ist, werden beim Suchvorgang auch die verschlüsselten Kanäle gesucht.
<b>Blauer Hintergrund</b>	Aktiviert oder deaktiviert den blauen Hintergrund bei schwachem oder fehlendem Signal.
<b>Softwareaktualisierung</b>	Diese Funktion stellt sicher, dass Ihr TV-Gerät immer auf dem neuesten Stand ist.
<b>Anwendungsversion</b>	Zeigt die Anwendungsversion an.
<b>Hörgeschädigte</b>	Aktiviert eine spezielle Funktion, die vom Sender gesendet wird.
<b>Audio-Beschreibung</b>	Die Audiobeschreibung bezieht sich auf eine zusätzliche Vorlesespur für Blinde und Sehbehinderte auf visuellen Medien, einschl. Fernsehen und Filmen. Sie können diese Funktion nur verwenden, wenn der Sender diese zusätzliche Vorlesespur mitsendet.
<b>Auto TV Aus</b>	Sie können mit dieser Funktion das automatische Ausschalten des Gerätes einstellen. Wird dieser Zeitwert erreicht und das TV-Gerät erhält für eine bestimmte Zeitspanne keinen Befehl, schaltet es sich ab.
<b>Standby-Suche (optional)</b>	Ist die Standbysuche auf Ein eingestellt, werden verfügbare Sender gesucht, wenn das TV-Gerät auf Standbymodus geschaltet ist. Wenn das Gerät einen neuen oder fehlenden Sender entdeckt, wird ein Menübildschirm angezeigt, der Sie fragt, ob die Änderungen ausgeführt werden sollen oder nicht. Die Kanalliste wird aktualisiert und nach diesem Prozess verändert.
<b>Shop-Modus</b>	Wenn Sie den Fernseher in einem Geschäft ausstellen, können Sie diesen Modus aktivieren. Während der Store-Modus aktiviert ist, können einige Elemente im TV-Menü nicht eingestellt werden.
<b>Power Up-Modus</b>	Diese Einstellung konfiguriert die Power-up-Modus Präferenz.
<b>Biss-Schlüssel</b>	Biss ist ein Verschlüsselungssystem für Satelliten-Signale, das für einige Sendungen verwendet wird. Wenn Sie bei einer Sendung den BISS-Schlüssel eingeben müssen, können Sie die Biss-Schlüssel-Einstellungen im Menü Andere Einstellungen verwenden. Markieren Sie Biss-Schlüssel und drücken Sie die Taste OK, um Schlüssel auf der gewünschten Sendung einzugeben.
<b>Inhalt des Installations- und Sendersuchlauf-Menüs</b>	
<b>Automatischer Sendersuchlauf Timer (sofern vorhanden)</b>	Zeigt die Optionen für den automatischen Sendersuchlauf an. Digitalantenne: Sucht und speichert DVB-T Sender. Digitalkabel: Sucht und speichert DVB-Kabelsender. Analog: Sucht und speichert analoge Sender. Digital Antenne & Analog: Sucht und speichert digitale DVB-T und analoge Sender. Digital Kabel & Analog: Sucht und speichert Kabel DVB-T und analoge Sender. <b>Satellit:</b> Sucht nach Satellitenkanälen und speichert sie.
<b>Manueller Sendersuchlauf</b>	Diese Funktion kann zur unmittelbaren Eingabe der Senderdaten verwendet werden.
<b>Netzwerk Sendersuchlauf</b>	Sucht nach den verknüpften Kanälen des Rundfunksystems.
<b>Analoge Feinabstimmung</b>	Sie können diese Funktion zur Feinabstimmung von analogen Kanälen verwenden. Diese Funktion steht nicht zur Verfügung, wenn keine digitalen Kanäle abgespeichert sind.
<b>Erste Installation</b>	Löscht alle gespeicherten Kanäle und Einstellungen, setzt das TV-Gerät auf die Werkseinstellungen zurück und beginnt die Erstinstallation.
<b>Serviceliste löschen</b>	(* ) Diese Einstellung ist nur sichtbar, wenn die Option Land auf Dänemark, Schweden, Norwegen oder Finnland eingestellt ist. Verwenden Sie diese Einstellung, um die gespeicherten Kanäle zu löschen.



# Allgemeine Bedienung

## Verwendung der Senderliste

Das Gerät sortiert alle gespeicherten Sender in eine Senderliste. Mit den Kanallistenoptionen können Sie die Liste verändern, Lieblingssender hervorheben oder aktive Stationen hinzufügen.

## Jugendschutzeinstellungen

*Mit der Elternkontrolle können Sie das Ansehen bestimmter Programme, Sender oder Menüs verhindern.*

Um die Jugendschutz-Menüoptionen anzuzeigen, muss die PIN eingegeben werden. Nach der Eingabe der richtigen PIN wird das Elternkontrolle-Menü angezeigt.

**Menüsperre:** Die Einstellung Menüsperre aktiviert oder deaktiviert den Menüzugriff.

**Erwachsenensperre:** Ist diese Option eingestellt, bezieht sie sich auf die Altersinformationen. Ist die entsprechende Altersstufe im Gerät deaktiviert, wird der Zugriff auf die Sendung gesperrt.

**Kindersperre:** Wenn die Kindersicherung aktiviert wird, kann das TV-Gerät nur über die Fernbedienung gesteuert werden. In diesem Fall sind die Steuertasten am Bedienfeld deaktiviert.

**PIN einstellen:** Legt eine neue PIN-Nummer fest.

*Hinweis: Die Standard-PIN kann auf 0000 oder 1234 gesetzt sein. Nachdem Sie während der Erstinstallation diese PIN gewählt haben (wird je nach Landauswahl gefordert), benutzen Sie die PIN, die Sie definiert haben.*

## EPG (Elektronischer Programmführer)

Einige Sender strahlen Informationen über ihre Sendepläne aus. Drücken Sie die Taste EPG, um das Menü EPG aufzurufen.

Taste Rot (Vorherg. Tag): Zeigt die Programme des vorigen Tages an.

Taste Grün (Nächster Tag): Zeigt die Programme des nächsten Tages an.

Taste Gelb (Zoom): Drücken Sie die gelbe Taste um die Ereignisse in einem größeren Zeitintervall sehen zu können.

Taste Blau (Filter): Zeigt die Filteroptionen an.

SUBT.: Drücken Sie die Taste SUBTITLE, um das Menü Genre auswählen anzuzeigen. Mit dieser Funktion können Sie die EPG-Datenbank nach einem bestimmten Genre durchsuchen. Die im EPG verfügbaren Informationen werden durchsucht und die Ergebnisse, die zu Ihren Suchkriterien passen, markiert.

Info-Taste: Zeigt detaillierte Informationen zu den ausgewählten Programmen.

Zifferntasten (Springen): Mit den Zifferntasten können Sie direkt zu den entsprechenden Kanälen springen.

OK: Zeigt die Filteroptionen an.

Taste Text (Suche): Zeigt das Menü EPG-Suche an.

Swap (Jetzt): Zeigt das Ereignis des markierten Senders.

## Programmoptionen

Drücken Sie im Menü **EPG** die Taste **OK**, um das Menü **Ereignisoptionen** auszuwählen.

### Kanal auswählen

Mit dieser Option können Sie im **EPG**-Menü zum gewählten Kanal umschalten.

### Timer einstellen / löschen

Drücken Sie die Taste **OK**, nachdem Sie ein Programm im EPG-Menü ausgewählt haben. Der Bildschirm **Optionen** wird dann angezeigt. Wählen Sie die Option **Timer für Ereignis einstellen** und drücken Sie die Taste **OK**. Sie können einen Timer für zukünftige Programme einstellen. Um einen schon eingestellten Timer zu löschen, markieren Sie die Sendung und drücken den **OK**-Knopf. Wählen Sie anschließend die Option **Timer löschen**. Die Aufzeichnung wird gelöscht.

## Softwareaktualisierung

Ihr TV-Gerät ist in der Lage, über das Antennen-/Kabel-/Satellitensignal automatisch zu suchen und zu aktualisieren.

### Softwareupgrade-Suche über Benutzerschnittstelle

Navigieren Sie dazu im Hauptmenü. Wählen Sie **Einstellungen** und dann **Andere Einstellungen**. Wählen Sie im Menü **Andere Einstellungen** die Option **Softwareupgrade** und drücken Sie die Taste **OK**, um das Menü Upgradeoptionen zu wählen.

Wird ein neues Upgrade gefunden, beginnt das Gerät mit dem Herunterladen. Drücken Sie **OK**, um den Bootvorgang fortzusetzen.

### 3 Hintergrundsuche und Aktualisierungsmodus

Das TV-Gerät muss mit einem Antennensignal verbunden sein. Wenn die Option Automatische Suche im Menü Upgradeoptionen aktiviert ist, schaltet sich das Gerät um 03:00 früh ein und sucht auf den Übertragungskanälen nach neuen Softwareupdates. Wird eine neue Software gefunden und erfolgreich heruntergeladen, arbeitet das TV-Gerät ab dem nächsten Einschaltvorgang mit der neuen Softwareversion.

*Hinweis: Wenn das TV-Gerät nach dem Upgrade nicht startet, trennen Sie das TV-Gerät für 2 Minuten vom Netzstecker und schließen Sie es dann wieder an.*

### Das TV-Gerät schaltet sich nicht ein

Vergewissern Sie sich, dass das Netzkabel in die Steckdose eingesteckt ist und die Batterien der Fernbedienung noch funktionieren. Drücken Sie das Einschalttrad am Fernsehgerät, sollte der Fernseher nicht auf die Fernbedienung reagieren.

### Schlechte Bildqualität

- Haben Sie die richtige Farbnorm ausgewählt?
- Niedriger Signalpegel kann Bildverzerrungen verursachen.
- Überprüfen Sie, ob die richtige Frequenz eingegeben ist.
- Die Bildqualität kann sich verschlechtern, wenn zwei Zusatzgeräte gleichzeitig an das TV-Gerät angeschlossen werden. Trennen Sie in diesem Fall eines der Zusatzgeräte wieder ab.

### Kein Bild

- Kein Bild bedeutet, dass Ihr TV-Gerät kein Signal empfängt. Haben Sie die richtigen Tasten auf der Fernbedienung betätigt? Versuchen Sie es noch einmal. Stellen Sie auch sicher, dass die richtige Eingangsquelle ausgewählt ist.
- Ist die Antenne richtig angeschlossen?
- Ist das Antennenkabel beschädigt?
- Wurden geeignete Stecker verwendet, um die Antenne anzuschließen?
- Wenn Sie nicht sicher sind, fragen Sie Ihren Händler.

### Kein Ton

- Wurde das TV-Gerät stummgeschaltet? Um den Ton wieder einzuschalten, drücken Sie die Taste "MUTE", oder erhöhen Sie die Lautstärke.
- Nur ein Lautsprecher funktioniert. Ist die Balance auf nur eine Seite gestellt? (Siehe Menü "Ton")

### Fernbedienung reagiert nicht an

- Möglicherweise sind die Batterien leer. Ersetzen Sie diese.

### Eingangsquellen können nicht ausgewählt werden

- Wenn Sie keine Eingabequelle wählen können, haben Sie wahrscheinlich kein Gerät angeschlossen.
- Wenn Sie ein Gerät angeschlossen haben, überprüfen Sie die AV-Kabel und deren Anschluss.

## Typische Anzeigemodi PC-Eingang

In der folgenden Tabelle werden einige der üblichen Video-Display-Modi dargestellt. Unter Umständen unterstützt Ihr TV keine unterschiedlichen Auflösungen.

Inhaltsverzeichnis	Auflösung	Frequenz
1	640x350	85Hz
2	640x400	70Hz
3	640x400	85Hz
4	640x480	60Hz
5	640x480	66Hz
6	640x480	72Hz
7	640x480	75Hz
8	640x480	85Hz
9	800x600	56Hz
10	800x600	60Hz
11	800x600	70Hz
12	800x600	72Hz
13	800x600	75Hz
14	800x600	85Hz
15	832x624	75Hz
16	1024x768	60Hz
17	1024x768	66Hz
18	1024x768	70Hz
19	1024x768	72Hz
20	1024x768	75Hz
21	1024x768	85Hz
22	1152x864	60Hz
23	1152x864	70Hz
24	1152x864	75Hz
25	1152x864	85Hz
26	1152x870	75Hz
27	1280x768	60Hz
28	1360x768	60Hz
29	1280x768	75Hz
30	1280x768	85Hz
31	1280x960	60Hz
32	1280x960	75Hz
33	1280x960	85Hz
34	1280x1024	60Hz
35	1280x1024	75Hz
36	1280x1024	85Hz
37	1400x1050	60Hz
38	1400x1050	75Hz
39	1400x1050	85Hz
40	1440x900	60Hz
41	1440x900	75Hz
42	1600x1200	60Hz
43	1680x1050	60Hz
44	1920x1080	60Hz
45	1920x1200	60Hz

## AV- und HDMI-Signalkompatibilität

Quelle	Unterstützte Signale		Verfügbar
EXT (SCART)	PAL		O
	NTSC 60		O
	RGB 50/60		O
	SECAM		O
Seiten-AV	PAL 50/60		O
	NTSC 60		O
YPbPr	SECAM		
	480i, 480P	60Hz	O
	576i, 576P	50Hz	O
	720P	50Hz,60Hz	O
HDMI1 HDMI2	1080i	50Hz,60Hz	O
	480i	60Hz	O
	480P	60Hz	O
	576i, 576P	50Hz	O
	720P	50Hz,60Hz	O
	1080i	50Hz,60Hz	O
	1080P	24Hz, 25Hz, 30Hz, 50Hz, 60Hz	O

(X: Nicht verfügbar, O : Möglich)

Unter Umständen kann das Eingangssignal nicht korrekt auf dem Bildschirm angezeigt werden. Das Problem kann durch eine Inkompatibilität in den Standards des Quellgeräts verursacht werden (DVD, Settop-Box etc.). Wenn solche Probleme auftreten, wenden Sie sich bitte an Ihren Händler und/oder den Hersteller des Geräts.

## Beim USB-Modus unterstützte Dateiformate

Medium	Erweiterung	Format	Hinweise	
Video	.dat, .mpg, .mpeg	Mpeg1-2	1080P@30fps, 50Mbit/sec	
	.ts, .trp, .tp, .m2ts	MPEG2, H.264, VC1, AVS, MVC	H.264:1080Px2@25fps, 1080P@50fps MVC:1080P@ 24fps Andere: 1080P@30fps - 50Mbit/sec	
	.vob	MPEG2	1080P@30fps 50Mbit/sec	
	.mkv	MPEG1-2-4, H.264	H.264:1080Px2@25fps, 1080P@ 50fps, 1080P@30fps, 50Mbit/sec	
	.mp4	MPEG4, XviD, H.264	H.264:1080Px2@25fps, 1080P@ 50fps, 1080P@30fps, 50Mbit/sec	
	.avi	MPEG2-4, Xvid, H.264	H.264:1080Px2@25fps, 1080P@ 50fps, 1080P@30fps, 50Mbit/sec	
	.fla, .flv	H.264, Sorenson H.263	H.264:1080Px2@25fps, 1080P@50fps, 1080P@30fps, 40Mbit/sec	
	.3gp	MPEG4, H.264	1920x1080@30P 20Mbit/sec	
Audio	.asf, .wmv	VC1	1080P@30fps, 50Mbit/sec	
	.mp3	MPEG1/2 Layer 1/2/3 (MP3)	Layer1: 32Kbps ~ 448Kbps (Bit rate) / 16KHz ~ 48KHz (Abtastrate) Layer2: 8Kbps ~ 384Kbps (Bit rate) / 16KHz ~ 48KHz (Abtastrate) Layer3: 8Kbps ~ 320Kbps (Bit rate) / 16KHz ~ 48KHz (Abtastrate)	
	.wav	LPCM		
	.WMA/ASF	WMA, WMA Pro	WMA: 128bps ~ 320Kbps (Bit rate) / 8KHz ~ 48KHz (Abtastrate) WMA Pro: < 768kbps (Bit rate) / ~ 96KHz (Abtastrate)	
	.m4a/ .aac	AAC, HEAAC	Freies Format (Bit rate) / 8KHz ~ 48KHz (Abtastrate)	
	.pcm	PCM	8Kbps ~ 320Kbps (Bit rate) / 16KHz ~ 48KHz (Abtastrate)	
	(funktioniert nur mit Video-Dateien)	AC3	AC3	32Kbps ~ 640Kbps (Bit rate) / 32KHz, 44.1KHz, 48KHz (Abtastrate)
			EAC3	32Kbps ~ 6 Mbps (Bit rate) / 32KHz, 44.1KHz, 48KHz (Abtastrate)
			LPCM	64Kbps ~ 1.5Mbps (Bit rate) / 8KHz ~ 48KHz (Abtastrate)
			IMA-ADPCM/ MS-ADPCM	384Kbps (Bit rate) / 8KHz ~ 48KHz (Abtastrate)
G711 A/mu-law			64~128Kbps (Bit rate) / 8KHz (Abtastrate)	
Bild	.jpeg	Grundlinie	Auflösung(WxH): 15360x8640, 4147200 bytes	
		Progressiv	Auflösung(WxH): 1024x768, 6291456 bytes	
	.png	nicht-Interlace	Auflösung(WxH): 9600x6400, 3840000 bytes	
		Interlace	Auflösung(WxH): 1200x800, 3840000 bytes	
	.bmp		Auflösung(WxH): 9600x6400, 3840000 bytes	
Untertitel	.sub	-	Sub1, Sub2, Sub3	
	.srt	-		

## Unterstützte DVI-Auflösungen

Wenn Sie Zusatzgeräte über DVI-HDMI-Adapterkabel (nicht mitgeliefert) an die Anschlüsse Ihres TV-Gerätes anschließen, können Sie sich an die folgenden Auflösungsinformationen halten:

	56Hz	60Hz	66Hz	70Hz	72Hz	75Hz
640x400				<input checked="" type="checkbox"/>		
640x480		<input checked="" type="checkbox"/>	<input checked="" type="checkbox"/>		<input checked="" type="checkbox"/>	<input checked="" type="checkbox"/>
800x600	<input checked="" type="checkbox"/>	<input checked="" type="checkbox"/>		<input checked="" type="checkbox"/>	<input checked="" type="checkbox"/>	<input checked="" type="checkbox"/>
832x624						<input checked="" type="checkbox"/>
1024x768		<input checked="" type="checkbox"/>	<input checked="" type="checkbox"/>	<input checked="" type="checkbox"/>	<input checked="" type="checkbox"/>	<input checked="" type="checkbox"/>
1152x864		<input checked="" type="checkbox"/>		<input checked="" type="checkbox"/>		<input checked="" type="checkbox"/>
1152x870						<input checked="" type="checkbox"/>
1280x768		<input checked="" type="checkbox"/>				<input checked="" type="checkbox"/>
1360x768		<input checked="" type="checkbox"/>				
1280x960		<input checked="" type="checkbox"/>				<input checked="" type="checkbox"/>
1280x1024		<input checked="" type="checkbox"/>				<input checked="" type="checkbox"/>
1400x1050		<input checked="" type="checkbox"/>				<input checked="" type="checkbox"/>
1440x900		<input checked="" type="checkbox"/>				<input checked="" type="checkbox"/>
1600x1200		<input checked="" type="checkbox"/>				
1680x1050		<input checked="" type="checkbox"/>				
1920x1080		<input checked="" type="checkbox"/>				
1920x1200		<input checked="" type="checkbox"/>				

## Indicazioni

⚠ Note sulla sicurezza.....	53
Manutenzione.....	54
Per iniziare.....	56
Notifiche & Caratteristiche & Accessori.....	56
Telecomando.....	59
Collegamenti.....	60
Prima installazione - Collegamenti USB.....	61

Caratteristiche e funzioni del menu TV.....	63
Funzionamento generale.....	66
Aggiornamento software.....	66
Guida alla risoluzione dei problemi e suggerimenti...	67
Modalità tipica monitor - ingresso PC.....	68
Compatibilità segnale AV e HDMI.....	68
Risoluzioni DVI supportate.....	70

## ⚠ Note sulla sicurezza



### ATTENZIONE!

**RISCHIO DI SCOSSE ELETTRICHE NON APRIRE**



**ATTENZIONE:** PER RIDURRE IL RISCHIO DI SCOSSE ELETTRICHE NON RIMUOVERE IL COPERCHIO (O LA PARTE POSTERIORE). ALL'INTERNO NON VI SONO COMPONENTI CHE POSSANO ESSERE RIPARATE DALL'UTENTE. RIVOLGERSI A PERSONALE DI ASSISTENZA QUALIFICATO PER GLI INTERVENTI DI MANUTENZIONE.

**L'utilizzo del proprio dispositivo TV-in condizioni climatiche estreme potrebbe danneggiarlo.**



In caso di temporali o tempeste, o nel caso in cui la TV non debba essere usata per un po' di tempo (ad esempio se si parte per le vacanze), scollegare la TV dall'alimentazione. La spina di rete si usa per scollegare la TV dalla rete elettrica e deve quindi rimanere facilmente raggiungibile.



Il punto esclamativo dentro a un triangolo equilatero intende avvisare l'utente della presenza di importanti operazioni di funzionamento a manutenzione (assistenza) all'interno della manualistica allegata al dispositivo.

*Nota: Attenersi alle istruzioni a video per l'uso delle relative funzioni.*

## 📖 Leggere interamente queste istruzioni prima di installare o mettere in funzione



**⚠ AVVERTENZA: Non consentire mai a persone (bambini compresi) con problemi fisici, sensoriali o mentali o sprovvisti della dovuta esperienza e/o conoscenza di usare il dispositivo elettrico senza essere sorvegliati!**

- Per la ventilazione, lasciare uno spazio di almeno 10 cm tutto attorno all'apparecchio.
- **Non** bloccare le aperture di ventilazione.
- **Non** posizionare la TV su superfici inclinate e poco stabili dalle quali potrebbe scivolare.
- Usare l'apparecchio in climi temperati.
- Il cavo di alimentazione dovrebbe essere facilmente accessibile. **Non** mettere l'apparecchio, un mobile, ecc., sul cavo di alimentazione, ne' schiacciare il cavo. Un cavo di alimentazione danneggiato può causare incendi o provocare scosse elettriche. Prendere il cavo per la presa, **non** scollinare la TV tirando il cavo di alimentazione. Non toccare mai il cavo/la presa con le mani bagnate: ciò potrebbe provocare un corto circuito o una scossa elettrica. Non fare mai un nodo nel cavo ne' legarlo con altri cavi. Se danneggiato, deve essere sostituito, ma unicamente da personale qualificato. Non esporre l'apparecchio a acqua o umidità. Se un qualunque oggetto solido o liquido cade nel mobile, scollegare la TV e farla controllare da personale qualificato prima di farla funzionare ulteriormente.
- **Non** esporre la TV alla luce solare diretta o ad altre sorgenti di calore.

- L'apparecchio non deve essere messo accanto a fiamme libere o fonti di calore intenso, come una stufa elettrica.
- Il pacco batteria o le batterie non devono essere esposte a calore eccessivo, come luce solare, fuoco o simili.
- Il volume audio in eccesso da auricolari e cuffie può causare la perdita dell'udito.
- Assicurarsi che nessuna fonte di fiamma viva, come candele accese, sia posta sulla TV.
- Per prevenire danni fisici, durante il montaggio a parete del TV (se l'opzione disponibile) procedere a fissare l'apparecchio saldamente, in accordo alle istruzioni di installazione.
- Di tanto in tanto, alcuni pixel non attivi possono comparire sullo schermo in forma di punti fissi blu, verdi o rossi. Notare che questo non ha conseguenze sul funzionamento del prodotto. Prestare attenzione a non graffiare lo schermo con le unghie o con altri oggetti rigidi.
- Prima di pulire, staccare il ricevitore dalla presa a parete. Usare un panno morbido e asciutto.



Avvertenza	Rischio di gravi lesioni o morte
Rischio di shock elettrico	Rischio di tensioni pericolose
Attenzione	Rischio di lesioni o danni a proprietà

 <b>Importante</b>	Uso corretto del sistema
 <b>Avviso</b>	Note aggiuntive indicate

# Manutenzione

## Staccare innanzitutto la spina del cavo di alimentazione dalla presa di corrente.

### Pannello del display, mobile, piedistallo

#### Manutenzione ordinaria:

Per rimuovere lo sporco o le impronte digitali, pulire delicatamente la superficie del pannello del display, del mobile o del piedistallo con un panno morbido.

#### Per lo sporco più ostinato:

- (1) Rimuovere innanzitutto la polvere sulla superficie.
- (2) Inumidire un panno morbido con acqua pulita o con un detergente neutro diluito (1 parte di detergente per 100 parti di acqua).
- (3) Strizzare bene il panno. (evitare la penetrazione di liquidi nel televisore; potrebbero verificarsi guasti).
- (4) Infine, asciugare completamente.

#### Precauzioni

- Non utilizzare panni ruvidi e non strofinare con eccessiva intensità. In caso contrario, si potrebbe graffiare la superficie.
- Evitare il contatto di insettifughi, solventi, diluenti o altre sostanze volatili con le superfici del prodotto. In caso contrario, la qualità delle superfici potrebbe deteriorarsi oppure la vernice potrebbe staccarsi.
- Sulla superficie del pannello del display è stato impiegato un trattamento speciale, che potrebbe essere facilmente danneggiato. Prestare attenzione a non intaccare o graffiare la superficie con le unghie o con altri materiali duri.
- Non lasciare che il mobile e il piedistallo vengano a contatto con sostanze in gomma o PVC per periodi di tempo prolungati. La qualità della superficie potrebbe deteriorarsi.

### Spina del cavo di alimentazione

Pulire a intervalli regolari la spina del cavo di alimentazione con un panno asciutto. L'umidità e la polvere potrebbero causare un incendio o scosse elettriche.

## Montaggio / Rimozione del piedistallo

### Preparazione

Estrarre il piedistallo e la TV dall'imballaggio e mettere la TV su una superficie col pannello abbassato; pulire con un panno morbido (straccio, ecc.)

- Usare una superficie piana, che sia più grande della TV.
- Non tenere lo schermo sul lato.
- Accertarsi di non graffiare o rompere la TV.

### Montaggio del piedistallo

1. Posizionare il supporto sullo schema di montaggio sul lato posteriore della TV.

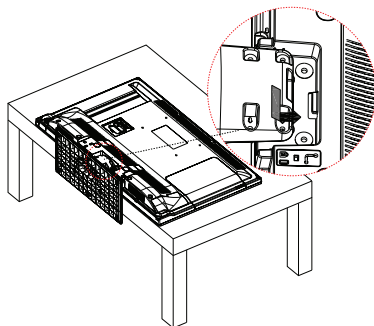

2. Inserire le viti (M4 x 12) fornite in dotazione, e serrarle delicatamente fino a che il supporto non sarà correttamente inserito.

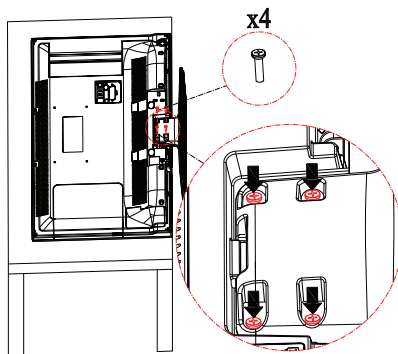

### Rimozione del piedistallo dalla TV

Accertarsi di rimuovere il piedistallo come segue quando si usa la staffa di montaggio a parete della TV o quando si decide di ricollocarla nel suo imballo originale.

- Mettere la TV su una superficie di lavoro piana, col pannello rivolto verso il basso, su un panno pulito e morbido. Lasciare il supporto sporgere oltre l'estremità della superficie.
- Svitare le viti che tengono fissato il supporto.
- Togliere il supporto.

## Quando Viene usata la Staffa di Supporto a Parete

Contattare il proprio rivenditore Panasonic per acquistare la staffa di sospensione a parete consigliata.

Fori per l'installazione della staffa di sospensione a parete;

### Parte posteriore della TV

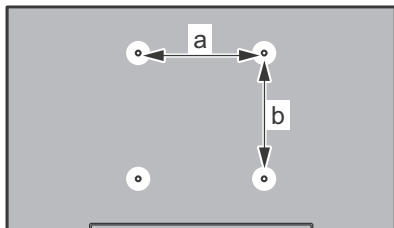

a (mm)	<b>200</b>
b (mm)	<b>200</b>

### Vista dal lato

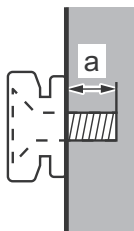

Profondità della vite (a)	min. (mm)	<b>5</b>
	max. (mm)	<b>10</b>
Diameter	<b>M6</b>	

**Nota:** Le viti per il fissaggio della TV sulla staffa a parete non sono fornite con la TV.



## Per iniziare

### Notifiche & Caratteristiche & Accessori

#### Informazioni per la tutela dell'ambiente

Questa televisione è progettata per consumare minore energia e salvaguardare l'ambiente. Per ridurre il consumo energetico, attenersi alla seguente procedura:

Sarà possibile usare l'impostazione Modalità di Risparmio Energetico, presente nel menu immagine. Se la Modalità di Risparmio Energetico viene impostata su **Eco**, la TV passerà in modalità di risparmio energetico e la luminosità della TV diminuirà fino a raggiungere un livello ottimale. Si prega di notare che alcune impostazioni immagine non potranno essere modificate quando la TV si trova in Modalità Risparmio Energetico.

Se viene premuto il pulsante destro, il messaggio "**Lo schermo si spegnerà in 15 secondi.**" comparirà a video. Selezionare **PROCEDI** e premere **OK** per spegnere immediatamente lo schermo. Qualora non vengano premuti pulsanti, lo schermo si spegne dopo 15 secondi. Premere qualsiasi pulsante sul telecomando o sulla TV per riaccendere lo schermo. Nel caso in cui venga disattivata la modalità **Modalità di risparmio energetico**, la modalità immagine verrà impostata in modo automatico su **dinamico**.

Quando la TV non viene usata, si prega di spegnerla o scollegarla dalla presa di corrente. In tal modo, anche il consumo di energia verrà ridotto.

#### Notifiche standby

1) Nel caso in cui la TV non riceva alcun segnale in ingresso (ad esempio da antenna o sorgente HDMI) per 5 minuti, passa in modalità standby. Alla successiva riaccensione, viene visualizzato il seguente messaggio: "**TV portata automaticamente in modalità stand-by perché non c'è stato segnale a lungo.**". Premere **OK** per continuare.

2) Se la TV è stata lasciata accesa e non usata per 4 ore, passerà in standby. Alla successiva riaccensione, viene visualizzato il seguente messaggio: "**TV portata automaticamente in modalità stand-by perché non c'è stato funzionamento a lungo.**" Premere **OK** per continuare.

#### Caratteristiche

- TV LCD a colori telecomandata.
- Con integrato digitale terrestre / cavo / satellite TV (DVB-T2/C/S2)
- Gli ingressi HDMI consentono di collegare un dispositivo alla presa HDMI.
- Ingresso USB.
- Sistema menu OSD.

- Presa scart per dispositivi esterni (video, videogiochi, set audio, ecc.).
- Sistema audio stereo.
- Televideo
- Collegamento cuffia.
- Sistema programmazione automatica.
- Ricerca manuale
- Spegnimento automatico dopo un massimo di otto ore.
- Timer spegnimento.
- Blocco bambini.
- Audio in modalità muto automatica in assenza di trasmissione.
- Riproduzione NTSC.
- AVL (Limitazione Automatica del Volume).
- PLL (Ricerca frequenza).
- Ingresso PC.
- Plug&Play per Windows 98, ME, 2000, XP, Vista, Windows 7.
- Modalità Giochi (opzionale)

#### Accessori inclusi

- Telecomando
- Batterie: 2 X AAA
- Manuale di istruzioni
- Cavo di collegamento YPbPr
- Cavo di collegamento AV laterale
- Viti di Montaggio del Supporto (M4 x 12)

#### Interruttore & Funzionamento Controllo TV

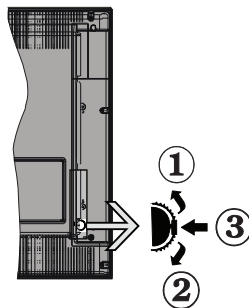

1. Direzione Su
2. Direzione Giù
3. Programma/Volume / AV / Standby-Interruttore selezione On

L'interruttore di controllo consente di controllare le funzioni di Volume / Programma / Sorgente e Standby-On della TV.

**Per modificare il volume:** Aumentare il volume premendo il pulsante su. Diminuire il volume premendo il pulsante gi

**Per cambiare i canali:** Premere la parte centrale del pulsante, comparirà a video il banner contenente le informazioni sul canale. Scorrere fra i canali salvati premendo il pulsante su o gi ù

**Per modificare la sorgente:** Premere due volte la parte centrale del pulsante, comparirà a video l'elenco delle sorgenti. Scorrere fra le fonti disponibili premendo il pulsante su o giù

**Per spegnere la TV:** Premere la parte centrale del pulsante giù e tenerla premuta per alcuni secondi; la TV passa in modalità standby.

### Funzionamento con telecomando

Premere il tasto **MENU** sul telecomando per visualizzare la schermata del menu principale. Utilizzare il tasto "◀" o "▶" per selezionare una scheda del menu e premere **OK** per selezionare l'opzione. Usare "◀" o "▶" o "▼" o "▲" per selezionare un'opzione. Premere **BACK/RETURN, EXIT** o **MENU** per uscire da una schermata di menu.

### Scelta ingresso

Una volta collegati sistemi esterni alla TV, sarà possibile passare a diverse fonti di ingresso Premere il pulsante **AV** sul telecomando consecutivamente per selezionare i vari ingressi.

### Cambio dei canali e di volume

È possibile cambiare il canale e regolare il volume utilizzando i tasti **V + / -** e **P + / -** sul telecomando.

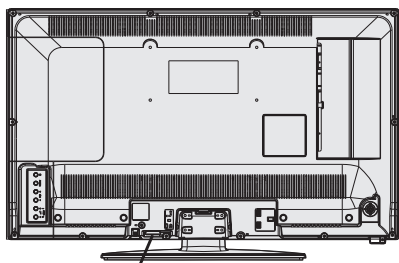

Interruttore di standby

"**L**", interruttore viene utilizzato per accendere o spegnere la TV.

### Installazione delle batterie nel telecomando

Sollevare il coperchio del lato posteriore del telecomando verso l'alto gentilmente. Installare due batterie **AAA**. Verificare la corrispondenza delle estremità + e - delle batterie nel vano batteria (rispettare la polarità)



### Collegare l'alimentazione

**IMPORTANTE:** L'apparecchio TV è progettato per funzionare a **220 V - 240 V CA, 50 Hz**. Dopo aver tolto l'imballaggio, fare in modo che l'apparecchio TV raggiunga la temperatura ambiente prima di collegarlo all'alimentazione principale. Inserire il cavo di alimentazione alla presa della rete elettrica.

### Connessione Antenna / Cavo / Satellite

Per collegare l'antenna, inserire nella presa **INGRESSO ANTENNA (ANT)** o la presa satellite all'**INGRESSO SATELLITE (LNB)** sulla parte posteriore inferiore della TV.

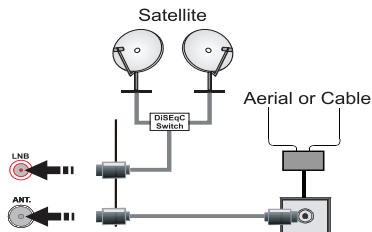

### Notifica

Prodotto su licenza dei Laboratori Dolby.

### RICONOSCIMENTO DEL MARCHIO

"Dolby" e il simbolo doppia-D sono il marchio di fabbrica di Dolby Laboratories.



"HDMI, logo HDMI e High-Definition Multimedia Interface sono marchi di fabbrica o marchi registrati di HDMI Licensing LLC."



## Smaltimento di Strumentazione Vecchia e Batterie



### Solo per l'Unione Europea e per i paesi con sistemi di riciclaggio

Questi simboli sui prodotti, sull'imballaggio e/o sulla documentazione accompagnatoria indicano che i prodotti elettrici ed elettronici, nonché le batterie non vanno mescolate con i normali rifiuti domestici.

Per una gestione adeguata, la gestione, il ripristino e il riciclaggio di prodotti e batterie vecchie, portarle presso i punti di raccolta applicabili conformemente alla normativa nazionale.

Smaltendoli in modo adeguato, sarà possibile contribuire a salvare risorse adeguate, evitando così possibili effetti negativi per la salute umana e per l'ambiente.

Per ulteriori informazioni sulla raccolta e sul riciclaggio, contattare il comune locale.

A seconda delle leggi nazionali in vigore nel caso di smaltimento scorretto possono essere applicabili varie sanzioni.

### Nota per il simbolo batterie (simbolo sulla parte inferiore)



Questo simbolo può essere usato in combinazione con un simbolo chimico. In questo caso risulta conforme ai requisiti delineati nella Direttiva per il prodotto chimico interessato.

## Specifiche

Trasmissione TV	PAL B/G D/K K I/I'
Canali riceventi	VHF (BAND I/III) - UHF (BAND U) - HYPERBAND
Ricezione digitale	TV digitale pienamente integrata TV(DVB-T-C-S) (Conforme a DVB-S2) (Conforme a DVB-T2)
Numero dei canali pre-impostati	10.000
Indicatore di canale	OSD
Ingresso antenna RF	75 Ohm (non bilanciato)
Tensione Operativa	220-240V CA 50Hz
Ingressi	A2 Stereo + Nicam Stereo
Cuffie	Jack stereo mini da 3.5mm
Potenza Uscita Audio (WRMS.) (10% THD)	2x8 W
Consumo energetico	75W
Peso	9 kg
TV Dimensioni P x L x A (con piedistallo)	220 x 889 x 567mm
TV Dimensioni P x L x A (senza piedistallo)	78/97 x 889 x 523mm
Display	16/9 39"
Temperatura di funzionamento e umidità	0°C fino a 40°C, 85% umidità

# CE

Rappresentante autorizzato:

Panasonic Testing Centre

Panasonic Marketing Europe GmbH

Winsbergring 15, 22525 Hamburg, Germany

Web Site: <http://www.panasonic.com>

## Per iniziare

### Telecomando

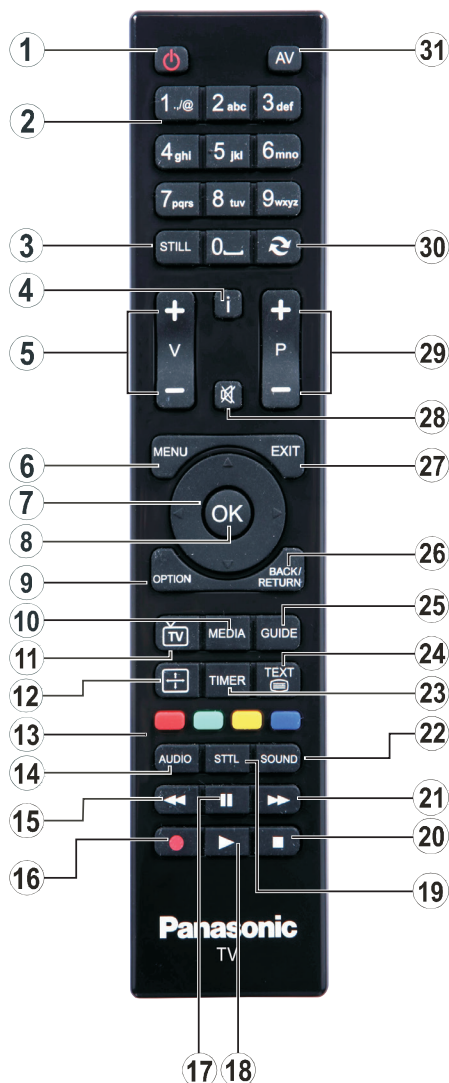

















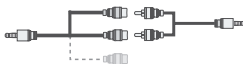





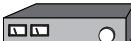





1. Standby / On
2. Tasti numerici
3. Blocca immagine / Trattieni (in modalità TXT)
4. Info / Rivela (in modalità TXT)
5. Aumento / Diminuzione Volume
6. Menu Acceso/Spento
7. Tasti di navigazione
8. Seleziona / Conferma
9. Menu Opzione On / Off
10. Browser multimediale
11. Sorgente TV tasto / Lista canali
12. Modifica rapporto aspetto
13. Tasti colorati (rosso/verde/giallo/blu)
14. Mono-Stereo Dual I-II / Lingua sottotitolo - Audio
15. Riavvolgimento rapido (in modalità Browser Multimediale)
16. Nessuna funzione
17. Pausa (in modalità Browser Multimediale)
18. Aziona (in modalità Browser Multimediale).
19. Sottotitoli on-off (ove disponibili)
20. Arresto (in modalità Browser Multimediale)
21. Pausa (in modalità Browser Multimediale)
22. Modifica modalità equalizzatore
23. Imposta timer di spegnimento automatico della TV
24. Televideo / Mix
25. Guida elettronica ai programmi
26. Torna/Indietro/Pagina Indice (in modalità TXT)
27. Esci
28. Muto
29. Programma precedente/successivo
30. Programma precedente / Sorgente precedente
31. Audio

### Televideo

Premere il pulsante "TEXT -  " per iniziare. Premere nuovamente per attivare la modalità mix. Premere ancora una volta per uscire. Seguire le istruzioni sullo schermo del televideo digitale.

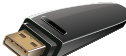
# Per iniziare

## Collegamenti

Raccordo	Tipo	Cavi	Dispositivo
	Scart Collegamento (indietro)		
	VGA Collegamento (indietro)		
AV LATERALE 	Audio PC/ YPbPr Collegamento (lato)	 Cavo di collegamento laterale Audio/Video (in dotazione)      Cavo Audio PC (non in dotazione)	
	HDMI Collegamento (indietro)		
 SPDIF	SPDIF (Uscita coassiale) Collegamento (indietro)		
YPBPR 	Video YPbPr Collegamento (lato)	 Cavo di collegamento YPbPr (in dotazione)	
AV LATERALE 	AV laterale Audio + Video Collegamento (lato)	 Cavo di collegamento AV (in dotazione)	
CUFFIA 	Cuffie Collegamento (lato)		
	USB Collegamento (lato)		
	CI Collegamento (lato)		

 **NOTA:** In fase di collegamento della TV tramite YPbPr o ingresso AV laterale, sarà necessario servirsi dei cavi di connessione in dotazione per consentire il collegamento. Consultare le illustrazioni sul lato sinistro.

| Per attivare l'audio PC sarà necessario collegare un cavo AUDIO agli ingressi audio laterali. | Se un dispositivo esterno viene collegato tramite la presa SCART, la TV passerà automaticamente alla modalità AV. | Durante la ricezione dei canali DTV (Mpeg4 H.264) o durante la modalità in Media Browser, l'output non sarà disponibile mediante la presa a scart. | Quando viene usato il kit di montaggio a parete (opzionale), consigliamo di collegare tutti i cavi sulla parte posteriore della TV prima di procedere con l'installazione a parete. | Inserirlo o rimuoverlo il modulo CI solo quando la TV è SPENTA. Per dettagli sulle impostazioni, consultare il manuale d'uso del modulo. | Ogni ingresso USB della TV supporta dispositivi fino a un massimo di 500mA. Il collegamento di dispositivi con valore superiore a 500mA potrebbe danneggiare la TV. By connecting an HDMI cable to your TV, you have to use only a shielded HDMI cable to guarantee a sufficient immunity against parasitic frequency radiation.

 Collegando un cavo HDMI alla TV sarà necessario usare unicamente un cavo HDMI schermato per garantire un'immunità sufficiente dalle radiazioni di frequenza parassitiche.

## Per iniziare

### Prima installazione - Collegamenti USB

#### Accensione/Spengimento

##### Per accendere la TV

Collegare il cavo di alimentazione a 220-240V CA 50 Hz.

La TV passerà in modalità standby. Quindi, il LED di standby si illumina.

*Nota: Se la TV non passa in modalità standby dopo aver collegato il cavo di alimentazione dalla presa di corrente, controllare se il pulsante di alimentazione "I" sulla TV (la posizione interruttore potrebbe differire a seconda del modello) si trova in posizione "I" (posizione ON).*

Per accendere la TV dalla modalità di standby è possibile:

Premere il pulsante "P+", **P+** / **P-** o un pulsante numerico sul telecomando.

Premere l'interruttore di comando che si trova sul lato sinistro della TV. Quindi, la TV si accende.

##### Per spegnere la TV

Premere il tasto "I" sul telecomando oppure premere l'interruttore e tenere premuto l'interruttore di controllo sulla TV, di modo che la TV stessa passi in modalità stand-by.

Spostare il tasto "I" sulla posizione 2, come da illustrazione, "I" così facendo la TV si SPEGNERÀ.

**Per spegnere completamente la TV, scollegare il cavo di alimentazione dalla presa di rete.**

**Nota:** Quando la TV viene portata in modalità standby, il LED standby lampeggia a indicare che le funzioni quali ad esempio Standby Search, Over Air Download o Timer sono attive. Il LED lampeggia anche quando si accende la TV dalla modalità standby.

#### Prima installazione

Quando viene accesa per la prima volta, compare il menu "selezione lingua". Selezionare la lingua desiderata e premere OK.

Impostare le preferenze servendosi dei pulsanti di navigazione. Al termine, premere **OK** per continuare.

**Nota:** A seconda della selezione del Paese potrebbe essere richiesto di impostare e confermare un codice PIN. Il numero PIN selezionato non può essere 0000. Sarà necessario inserirlo se viene chiesto di inserire un PIN per qualsiasi funzionamento di menu successivamente.

Sarà possibile attivare la **Modalità Negozio** a questo punto. Questa opzione è pensata unicamente per l'uso in negozio. Consigliamo di selezionare **Home Mode** per l'uso domestico. Se viene selezionata la

**Modalità Negozio** verrà visualizzata una schermata di conferma. Premere il tasto **SI** per procedere. Questa opzione sarà disponibile nel menu **Altre impostazioni** e potrà essere disattivato / attivato successivamente.

Nel caso in cui venga selezionata la **modalità Home**, la **Modalità Negozio** non sarà disponibile dopo la **Prima Installazione**. Premere il tasto **OK** per continuare.

#### Installazione antenna

Se dalla schermata Tipo di ricerca viene selezionata **Antenna**, la TV digitale ricercherà trasmissioni TV in formato digitale terrestre. Dopo che tutte le stazioni disponibili sono state salvate sullo schermo verrà visualizzato un Elenco dei Canali.

Mentre la ricerca continua, compare un messaggio, e viene chiesto se si desidera ordinare i canali in linea con LCN (\*). Selezionare **SI** e premere **OK** per confermare.

(\* LCN è il sistema Numero logico di canale che organizza le trasmissioni disponibili con una sequenza di canali riconoscibile (ove disponibile).

Premere **MENU** per uscire dall'elenco dei canali e guardare la TV.

#### Installazione Cavo

Se viene selezionato **CAVO** premere il pulsante **OK** sul telecomando per continuare. Verrà visualizzato un messaggio di conferma. Selezionare **SI** e premere **OK** per confermare. Per annullare l'operazione selezionare **NO** e premere **OK**. Dalla schermata successiva è possibile scegliere le gamme di frequenza. Inserire il numero del canale multiplex o la frequenza usando i tasti numerici. Alla fine, premere il tasto **OK** per avviare la ricerca automatica.

**Nota:** Il menu varia a seconda delle opzioni selezionate.

#### Installazione satellite

Selezionando l'opzione **Satellite** dalla schermata Tipo di Ricerca, sarà possibile impostare un satellite e guardare canali satellitari. Quando viene selezionata l'installazione Satellite, compare il menu **Tipo antenna**. Sarà possibile selezionare **Tipo di Antenna** su **Diretto**, **Unicable** o **DiSeqC**.

**Diretto:** Nel caso in cui si disponga di un ricevitore diretto e di una parabola, selezionare questo tipo di antenna. Dopo aver selezionato **Diretto**, comparirà un'altra schermata menu. Selezionare un satellite disponibile e premere **OK** per eseguire la scansione dei servizi.

**Unicable:** Nel caso in cui si disponga di ricevitori multipli e di un sistema unicable, selezionare questo tipo di antenna. Premere **OK** per continuare.

Configurare le impostazioni attenendosi alle istruzioni a video. Premere **OK** per eseguire la ricerca dei servizi.

**Interruttore DiSEqC:** Nel caso in cui si disponga di più parabole satellitari e di un **DiSEqC**, **selezionare** questo tipo di antenna. Dopo aver selezionato l'**interruttore DiSEqC**, comparirà un'altra schermata menu. Sarà possibile impostare quattro opzioni **DiSEqC** (ove presente). Premere il tasto **VERDE** per eseguire una ricerca di tutti i satelliti o il tasto **GIALLO** per eseguire una scansione unicamente sul satellite evidenziato. Per salvare e uscire premere il tasto **OK**.

*Nota: Non spegnere la TV mentre è in corso l'inizializzazione della prima installazione.*

*(\*) Alcune opzioni potrebbero non essere disponibili a seconda della selezione del paese.*

### Uso della funzione SatcoDX

Cette option de menu vous permet d'exporter ou d'importer la liste de satellites disponible. Raccordez un support de données amovible (clé USB) pour y sauvegarder la liste de satellites.

Successivamente, controllare le impostazioni dell'antenna e apportare le modifiche se necessario. Se le impostazioni dell'antenna non sono configurate correttamente può essere visualizzato un messaggio di errore che indica "Assenza di segnale".

### Riproduzione multimediale trame ingresso USB

Sarà possibile collegare una unità di disco rigida esterna oppure uno stick di memoria USB alla TV usando gli ingressi USB della TV.

**IMPORTANTE!** Eseguire il backup dei file prima di eseguire eventuali collegamenti con la TV. Si noti che il produttore non è in alcun modo responsabile di eventuali danni o perdite di dati. Sarà possibile che alcuni tipi di dispositivi USB (come ad esempio i Lettori MP3) o unità di memoria USB/stick di memoria non siano compatibili con questa TV. La TV supporta la formattazione di dischi NTFS e FAT32, mentre si formatta una unità disco rigida USB da un 1TB (Tera Byte) o superiore, si potrebbero verificare problemi con il processo di formattazione.

Il collegamento e lo scollegamento rapido di dispositivi USB è un'operazione molto rischiosa. Questa operazione potrebbe causare danni fisici al lettore USB e al dispositivo USB. Non estrarre il modulo USB in fase di riproduzione di un file.

Sarà possibile usare gli hub USB con gli ingressi USB della TV. Gli hub USB alimentati da corrente esterna sono consigliati in questo caso.





Consigliamo di usare direttamente gli ingressi USB della TV se si prevede di collegare un disco rigido USB.

*Nota: In fase di visualizzazione di file immagine il Media Browser può visualizzare solo 1000 file immagine salvati sul dispositivo collegato.*

### Tasto Media Player

Sarà possibile riprodurre file fotografici, musicali e filmati archiviati in un disco USB collegando il disco alla TV e utilizzando la schermata del browser multimediale. Collegare un disco USB agli appositi ingressi posti al lato della TV. Premendo il pulsante **Menu** mentre ci si trova in modalità Media Browser si accederà alle opzioni del menu **Immagine, Suono e Impostazioni**. Premere nuovamente **MENU** per uscire dalla schermata. Mediante la finestra di **Impostazione**, sarà possibile impostare le preferenze usando il menu **Tasto Media Player**.

#### Funzionamento modalità Loop/Shuffle

Avviare la riproduzione con  e attivare 	La TV riproduce il file successivo e mette in loop l'elenco.
Avviare la riproduzione con <b>OK</b> e attivare 	Lo stesso file verrà riprodotto in loop (ripeti).
Avviare la riproduzione con <b>OK</b> e attivare 	Il file verrà riprodotto in shuffle.

### Menu Opzioni

Il menu di Configurazione Opzioni consente di accedere rapidamente ad alcune opzioni. Questo menu comprende le opzioni **Modalità di risparmio energetico, Modalità Immagine, Impostazioni equalizzatore, Preferiti e Timer di spegnimento**. Premere il tasto **OPTION** sul telecomando per entrare nel menu rapida. Rimandiamo ai seguenti capitoli per i dettagli delle caratteristiche elencate.

Indice del menu Immagine	
<b>Modalità</b>	Sarà possibile modificare la modalità immagine per soddisfare le proprie preferenze o i propri requisiti. Immagine può essere impostata su una di queste opzioni: <b>Cinema, Gioco, Sport, Dinamica e Naturale.</b>
<b>Contrasto</b>	Imposta i valori di luminosità e buio dello schermo.
<b>Luminosità</b>	Imposta il valore di luminosità per lo schermo.
<b>Nitidezza</b>	Imposta il valore di nitidezza per gli oggetti visualizzati sullo schermo.
<b>Colore</b>	Imposta il valore del colore, regolazione dei colori.
<b>Modalità di risparmio energetico</b>	Per impostare la Modalità di Risparmio Energetico su Eco, Immagine Off e Disattivato. (Quando la Modalità Dinamica, la modalità di risparmio energetico viene automaticamente impostato su disattivata).
<b>Retroilluminazione (opzionale)</b>	Questa impostazione controlla il livello di retroilluminazione. se la modalità di risparmio energetico è attiva, la funzione di retroilluminazione non sarà visibile. La retroilluminazione non può essere attivata in modalità VGA o Media Browser o se la modalità immagine è impostata come Gioco.
<b>Riduzione rumore</b>	In caso di segnale di trasmissione debole e immagine disturbata, usare l'impostazione <b>Riduzione del rumore</b> per ridurre l'inconveniente.
Impostazioni avanzate	
<b>Opzioni di contrasto</b>	Sarà possibile modificare il rapporto di Contrasto Dinamico per raggiungere il valore desiderato.
<b>Temp. colore</b>	Imposta la tonalità del colore desiderata.
<b>Zoom immagine</b>	Imposta le dimensioni dell'immagine desiderate dal menu zoom immagine. <i>Nota: Auto (Disponibile solo in modalità Scart con SCART PIN8 alta tensione/switch bassa tensione)</i>
<b>HDMI True Black</b>	Quando si guarda da una sorgente HDMI, la funzione sarà visibile nel menu Impostazioni Immagine. Sarà possibile usare questa funzione per migliorare l'oscurità dell'immagine.
<b>Modalità Film</b>	I film sono registrati in un numero diverso di fotogrammi per secondo rispetto ai normali programmi televisivi. Attivare questa funzione quando si guardano i film per vedere chiaramente le scene di movimento veloci.
<b>Tonalità pelle:</b>	Il livello di contrasto può essere regolato tra -5 e 5.
<b>Cambio Colore</b>	Regola la tonalità del colore desiderata.
<b>Guadagno RGB:</b>	Sarà possibile configurare i valori di temperature colore utilizzando la funzione di Guadagno RGB.
<b>Reset</b>	ripristina le impostazioni immagine ai livelli predefiniti di fabbrica.
<b>Posizionamento automatico (in modalità PC)</b>	Ottimizza il display in modo automatico. Premere OK per ottimizzare.
<b>Posizionamento H (in modalità PC)</b>	Questo comando sposta l'immagine orizzontalmente sul lato destro o sinistro dello schermo.
<b>Posizionamento V (in modalità PC)</b>	Questa voce sposta l'immagine verticalmente verso la parte superiore o inferiore dello schermo.
<b>Dot Clock (in modalità PC)</b>	Le regolazioni Dot Clock correggono l'interfaccia che compare come una banda verticale in presentazioni a punti continui, come fogli di lavoro o paragrafi o testi in caratteri più piccoli.
<b>Fase (in modalità PC)</b>	A seconda della risoluzione e della frequenza di ricerca che si inserisce nell'apparecchio TV, è possibile vedere sullo schermo un'immagine offuscata o disturbata. In tal caso, è possibile utilizzare questa voce per avere un'immagine chiara, provando e rettificando.
<i>Mentre ci si trova in modalità VGA (PC), alcune opzioni del menu Immagine non saranno disponibili. Invece, le impostazioni della modalità VGA saranno aggiunte alle Impostazioni Immagine mentre ci si trova in modalità PC.</i>	



Indice menu Audio	
<b>Volume</b>	Regola il livello del volume.
<b>Equalizzatore</b>	Seleziona la modalità equalizzatore. Le impostazioni personalizzate possono essere fatte solo quando ci si trova in modalità utente.
<b>Bilanciamento</b>	Questa impostazione si usa per enfatizzare il bilanciamento dell'altoparlante sinistro o destro.
<b>Cuffie</b>	imposta il volume della cuffia. Prima di usare le cuffie, verificare che questa voce del menu sia impostata sulla voce Cuffie. Se è impostato su Uscita Linea, l'uscita dalla cuffia verrà impostata al massimo, e ciò potrebbe danneggiare l'udito. Accertarsi inoltre, prima di usare le cuffie, che il volume della cuffia sia impostato a livello basso, per evitare danni all'udito.
<b>Modalità audio</b>	Sarà possibile selezionare una modalità audio. (Se il canale selezionato lo supporta).
<b>AVL (Limitazione Automatica del Volume)</b>	La funzione definisce il suono per ottenere un livello di output fisso fra i vari programmi.
<b>Cuffia/Lineout</b>	Quando si collega un amplificatore esterno alla TV utilizzando il jack delle cuffie, è possibile selezionare quest'opzione come Lineout. Se le cuffie sono collegate alla TV, impostare quest'opzione come Cuffia.
<b>Basso dinamico</b>	Attiva o disattiva la funzione Bass dinamico.
<b>Audio cuffie (opzionale)</b>	La surround audio può essere impostata su On od Off.
<b>Uscita digitale</b>	imposta il tipo di audio in uscita.
Contenuti Menu di Configurazione	
<b>Accesso condizionato</b>	controlla i moduli di accesso condizionato se disponibili.
<b>Scegliere lingua</b>	Configura le impostazioni della lingua (può variare a seconda del paese selezionato) preferite e le impostazioni attuali saranno disponibili. Queste impostazioni possono essere modificate solo se supportate dall'emittente.
<b>Genitori</b>	Inserire la password corretta per modificare le impostazioni genitori. Sarà possibile regolare con facilità il blocco menu, blocco genitori (può variare a seconda del paese selezionato) e il blocco genitori nel menu. Sarà inoltre possibile impostare un nuovo numero di pin. <i><b>Nota:</b> Il PIN predefinito può essere impostato su 0000 o 1234. Qualora sia stato definito il PIN (richiesto a seconda della selezione paese) durante la <b>Prima Installazione</b> usare il PIN definito.</i>
<b>Timer</b>	Imposta il timer di spegnimento di modo che spenga la TV dopo un determinato intervallo di tempo. imposta i timer per i programmi selezionati.
<b>Data/Ora</b>	imposta la data e l'ora.
<b>Impostazioni satellite</b>	Configura le impostazioni del satellite.
<b>Fonte</b>	attiva o disattiva le opzioni sorgente selezionate.

<b>Altre impostazioni: visualizza altre opzioni di impostazione della TV:</b>	
<b>Timeout menu</b>	Modifica la durata di timeout per le schermate del menu.
<b>Scansione dei canali criptati</b>	Quando questa impostazione è attiva, il processo di ricerca localizzerà anche i canali criptati.
<b>Sfondo blu</b>	Attiva o disattiva il sistema di sfondo blu quando il segnale è debole o assente.
<b>Aggiornamento software</b>	Assicurarsi che il ricevitore digitale contenga sempre il software più aggiornato.
<b>Versione applicazione</b>	Visualizza la versione dell'applicazione.
<b>Audiolesi</b>	Attiva eventuali funzioni speciali inviate dall'emittente.
<b>Descrizione Audio</b>	La descrizione audio fa riferimento a una traccia audio aggiuntiva per le persone non vedenti e ipovedenti che si servono di supporti multimediali visivi, compresi spettacoli televisivi e film. Sarà possibile servirsi di questa funzione solo se l'emittente supporta la presenza di una traccia narrativa aggiuntiva.
<b>Spegnimento TV automatico</b>	Sarà possibile indicare il valore di timeout della funzione di spegnimento automatico. Dopo che il valore di timeout è stato raggiunto e la TV non viene usata per il tempo selezionato, si spegnerà
<b>Ricerca Standby (opzionale)</b>	Nel caso in cui la Standby ricerca sia impostata su ON, quando la TV si trova in modalità standby verranno cercate le trasmissioni disponibili. Nel caso in cui la TV localizzi trasmissioni nuove o mancanti, verrà visualizzato un menu a video che chiede se eseguire o meno queste modifiche. L'elenco canali verrà aggiornato e modificato dopo questa procedura.
<b>Store Mode</b>	Nel caso in cui la TV venga accesa in un negozio sarà possibile attivare questa modalità. Quando la Modalità Store è attivata, alcuni elementi nel menu TV potrebbero non essere impostabili.
<b>Modalità accensione</b>	Questa impostazione configura la preferenza relativamente alla modalità di accensione.
<b>Tasto Biss</b>	Biss è un sistema di codifica del segnale satellitare usato per alcuni broadcast. Per inserire la chiave Biss in un broadcast, è possibile usare l'impostazione Chiave Biss del menu Altre impostazioni. Evidenziare Chiave Biss e premere Ok per inserire le chiavi nel broadcast desiderato.
<b>Installa e Sintonizza contenuti del menu</b>	
<b>Ricerca automatica dei canali (Retune - Risintonizzazione) Timer (ove disponibile)</b>	Visualizza le opzioni di sintonizzazione automatica. Antenna digitale: Ricerca e salva le stazioni antenna DVB. Cavo digitale: Ricerca e salva le stazioni cavo DVB. Analogico: ricerca e salva le stazioni analogiche. Antenna digitale & analogica: Ricerca e salva le stazioni antenna DVB. Cavo digitale & analogico: Ricerca e salva le stazioni antenna DVB. <b>Satellite:</b> Cerca e salva tutti i canali satellitari.
<b>Ricerca manuale dei canali</b>	Questa funzione può essere usata per l'inserimento manuale di trasmissioni.
<b>Ricerca canali di rete</b>	Visualizza la versione dell'applicazione.
<b>Sintonizzazione Fine analogica</b>	Sarà possibile utilizzare questa impostazione per la sintonizzazione dei canali automatici. Questa funzione non è disponibile se non ci sono canali analogici salvati.
<b>Prima installazione</b>	Rileva tutti i canali memorizzati e le impostazioni, reimposta la TV sulle impostazioni di fabbrica e avvia la prima installazione.
<b>Cancella Elenco servizi</b>	(*) Questa impostazione è visibile solo quando l'opzione "Paese" è impostata su "Danimarca, Svezia, Norvegia o Finlandia". L'uso di questa impostazione elimina i canali memorizzati.

## Funzionamento generale

### Utilizzo dell'elenco canali

La TV ordina tutte le stazioni salvate nell'Elenco dei Canali. Sarà possibile modificare questo elenco dei canali, impostare i canali preferiti o le stazioni attive da elencare servendosi delle opzioni Elenco Canali (Channel List).

### Configurazione delle impostazioni genitori

*Per proibire la vista di alcuni problemi, i canali e i menu possono essere bloccati servendosi del sistema di controllo genitori.*

per visualizzare le opzioni del menu di blocco parentale è necessario inserire il codice PIN. Dopo aver codificato il codice PIN corretto, viene visualizzato il menu delle impostazioni parentali.

**Blocco menu:** l'impostazione Blocco menu attiva o disattiva l'accesso al menu.

**Blocco adulti:** Quando è impostata, questa opzione riceve le informazioni per adulti dalla trasmissione e se il livello adulti è disattivato viene disattivato l'accesso all'emittente.

**Blocco bambini** (Chiusura di sicurezza): Quando il Blocco Bambini è impostato, l'apparecchio TV può solo essere controllato manualmente dal telecomando. In tal caso, i tasti del pannello frontale non funzioneranno.

**Imposta PIN:** definisce un nuovo numero PIN.

*Nota: Il PIN predefinito può essere impostato su 0000 o 1234. Qualora sia stato definito il PIN (richiesto a seconda della selezione paese) durante la Prima Installazione usare il PIN definito.*

### Guida programmazione elettronica - EPG

Alcuni canali inviano informazioni sui loro programmi delle trasmissioni. **Premere il tasto Epg** per visualizzare il menu EPG.

**Pulsante rosso (giorno precedente):** Visualizza i programmi del giorno precedente.

**Tasto verde (Giorno successivo):** Visualizza i programmi del giorno successivo.

**Tasto giallo (Zoom):** Premere il tasto Giallo per vedere gli eventi in un intervallo di tempo più ampio.

**Tasto blu (Filtro):** Visualizza le opzioni di filtraggio.

SUBT Premere il tasto SUBTITLE per visualizza il menu "Selezione Genere". Usando questa funzione, è possibile eseguire una ricerca nel database della guida programmi conformemente al genere. Si effettuerà una ricerca delle informazioni disponibili nella guida programmi, e saranno elencati i risultati conformi ai criteri immessi.

**Tasto info:** Visualizza informazioni dettagliate sui programmi selezionate.

**Tasti numerici (salta):** passa direttamente al canale preferito con i tasti numerici.

**OK:** Visualizza le opzioni di programma.

**Tasto testo (Cerca):** Visualizza il menu "Guida ricerca".

**SWAP (Adesso):** Visualizza l'evento attuale del canale evidenziato.

### Opzioni programma

Nel Menu EPG, premere il tasto **OK** per accedere al menu **Opzioni Evento**.

### Selezione canale

Nel menu EPG, utilizzando questa opzione, è possibile cambiare il canale selezionato.

### Funzione Timer / Elimina Timer

Dopo aver selezionato un programma nel menu EPG, premere il pulsante **OK** e verrà visualizzata sullo schermo l'Opzione. Selezionare la funzione "Imposta Timer su Evento" e premere il pulsante **OK**. Sarà possibile usare la funzione timer per programmi futuri. Per annullare la funzione promemoria già impostata, evidenziare il programma e premere il pulsante **OK**. In seguito selezionare l'opzione "Elimina Timer". Il timer verrà annullato.

### Aggiornamento software

La TV è in grado di trovare e aggiornare il software sui canali di trasmissione.

### Ricerca aggiornamento software tramite interfaccia utente

Basterà accedere al proprio menu principale. Scegliere **Impostazioni** e selezionare il menu **Altre Impostazioni**. Dal menu **Altre Impostazioni**, accedere alla sezione **Aggiornamento Software**, quindi premere il tasto **OK** per aprire il menu Upgrade Options Opzioni di Aggiornamento.

Nel caso in cui vengano trovati nuovi aggiornamenti, ne viene avviato lo scaricamento. Premere **OK** per continuare con la procedura di riavvio.

### Ricerca di 3 AM e modalità aggiornamento

Quando la TV è collegata a un segnale antenna. Nel caso in cui sia attivato il menu Ricerca Automatica nelle Opzioni di Aggiornamento, la TV si attiva alle ore 03:00 e ricerca canali di trasmissione per nuovi aggiornamenti software. Nel caso in cui venga trovato e scaricato nuovo software, alla prossima accensione la TV si aprirà con una nuova versione software.

*Nota: Nel caso in cui la TV non si riavvii in 2 minuti, scollegare l'alimentazione collegare nuovamente.*

### La TV non si accende

Accertarsi che il cavo di alimentazione sia saldamente collegato alla presa a parete. Le batterie nel telecomando possono essere scariche. Premere il tasto Power sulla TV oppure

### Immagine di qualità scadente

- E' stato selezionato il sistema TV corretto?
- Il segnale di livello basso può provocare distorsioni dell'immagine.
- Verificare di aver inserito la frequenza di canale corretta nel caso in cui sia stata eseguita la sintonizzazione manuale.
- La qualità dell'immagine può risultare scadente quando vi sono due apparecchiature contemporaneamente collegate al televisore. In tal caso, scollegare una delle dispositivi.

### Nessuna immagine

- L'assenza di immagine indica che il televisore non riceve alcuna trasmissione. Sono stati selezionati i tasti giusti sul telecomando? Provare ancora una volta. Assicurarsi di aver selezionato la fonte di ingresso corretta.
- L'antenna è collegata correttamente?
- Il cavo dell'antenna è danneggiato?
- Sono state usate le spine giuste per collegare l'antenna?
- In caso di dubbio, contattare il rivenditore.

### Assenza di audio

- Sarà stato disattivato l'audio della TV? Per annullare, premere il pulsante "Mute" o aumentare il livello del volume.
- L'audio viene emesso solo da un altoparlante. Il bilanciamento è impostato solo ad un estremo? Vedere il Menu Suono.

### Telecomando - non funziona

- Le batterie potrebbero essere state inserite in modo non corretto. Sostituire le batterie.

### Sorgenti di ingresso - non è stato possibile effettuare la selezione

- Se non è possibile selezionare una fonte di ingresso è possibile che non sia collegato alcun dispositivo.
- Controllare i cavi AV e le connessioni se si è cercato di collegare un dispositivo.

## Modalità tipica monitor - ingresso PC

La tabella che segue illustra alcune delle modalità di visualizzazione tipiche del video. La TV potrebbe non supportare tutte le risoluzioni.

Indice	Risoluzione	Frequenza
1	640x350	85Hz
2	640x400	70Hz
3	640x400	85Hz
4	640x480	60Hz
5	640x480	66Hz
6	640x480	72Hz
7	640x480	75Hz
8	640x480	85Hz
9	800x600	56Hz
10	800x600	60Hz
11	800x600	70Hz
12	800x600	72Hz
13	800x600	75Hz
14	800x600	85Hz
15	832x624	75Hz
16	1024x768	60Hz
17	1024x768	66Hz
18	1024x768	70Hz
19	1024x768	72Hz
20	1024x768	75Hz
21	1024x768	85Hz
22	1152x864	60Hz
23	1152x864	70Hz
24	1152x864	75Hz
25	1152x864	85Hz
26	1152x870	75Hz
27	1280x768	60Hz
28	1360x768	60Hz
29	1280x768	75Hz
30	1280x768	85Hz
31	1280x960	60Hz
32	1280x960	75Hz
33	1280x960	85Hz
34	1280x1024	60Hz
35	1280x1024	75Hz
36	1280x1024	85Hz
37	1400x1050	60Hz
38	1400x1050	75Hz
39	1400x1050	85Hz
40	1440x900	60Hz
41	1440x900	75Hz
42	1600x1200	60Hz
43	1680x1050	60Hz
44	1920x1080	60Hz
45	1920x1200	60Hz

## Compatibilità segnale AV e HDMI

Fonte	Segnali supportati		Disponibile
EXT (SCART)	PAL		O
	NTSC 60		O
	RGB 50/60		O
AV laterale	SECAM		O
	PAL 50/60		O
	NTSC 60		O
YPbPr	SECAM		
	480I, 480P	60Hz	O
	576I, 576P	50Hz	O
	720P	50Hz,60Hz	O
HDMI1 HDMI2	1080I	50Hz,60Hz	O
	480I	60Hz	O
	480P	60Hz	O
	576I, 576P	50Hz	O
	720P	50Hz,60Hz	O
	1080I	50Hz,60Hz	O
	1080P	24Hz, 25Hz, 30Hz, 50Hz, 60Hz	O

(X: Non disponibile, O: Disponibile)

*In certi casi i segnali della TV LCD possono non essere ricevuti e visualizzati correttamente. Il problema può essere causato dall'incompatibilità con gli standard dei dispositivi di ingresso (lettore DVD, decoder digitale, ecc). Se si dovessero verificare tali problemi, contattare il rivenditore e il produttore dei dispositivi.*

## Formati di file supportati per la modalità USB

Media	Estensione	Formato	Note	
Video	.dat, .mpg, .mpeg	Mpeg1-2	1080P@30fps, 50Mbit/sec	
	.ts, .trp, .tp, .m2ts	MPEG2, H.264, VC1, AVS, MVC	H.264:1080Px2@25fps, 1080P@50fps MVC:1080P@ 24fps Altro: 1080P@30fps - 50Mbit/sec	
	.vob	MPEG2	1080P@30fps 50Mbit/sec	
	.mkv	MPEG1-2-4, H.264	H.264:1080Px2@25fps, 1080P@ 50fps, 1080P@30fps, 50Mbit/sec	
	.mp4	MPEG4, XviD, H.264	H.264:1080Px2@25fps, 1080P@ 50fps, 1080P@30fps, 50Mbit/sec	
	.avi	MPEG2-4, Xvid, H.264	H.264:1080Px2@25fps, 1080P@ 50fps, 1080P@30fps, 50Mbit/sec	
	.fla, .flv	H.264, Sorenson H.263	H.264:1080Px2@25fps, 1080P@50fps, 1080P@30fps, 40Mbit/sec	
	.3gp	MPEG4, H.264	1920x1080@30P 20Mbit/sec	
	.asf, .wmv	VC1	1080P@30fps, 50Mbit/sec	
Ingressi	.mp3	MPEG1/2 Layer 1/2/3 (MP3)	Layer1: 32Kbps ~ 448Kbps (Bit rate) / 16KHz ~ 48KHz (Frequenza di campionamento) Layer2: 8Kbps ~ 384Kbps (Bit rate) / 16KHz ~ 48KHz (Frequenza di campionamento) Layer3: 8Kbps ~ 320Kbps (Bit rate) / 16KHz ~ 48KHz (Frequenza di campionamento)	
	.wav	LPCM		
	.WMA/ASF	WMA, WMA Pro	WMA: 128bps ~ 320Kbps (Bit rate) / 8KHz ~ 48KHz (Frequenza di campionamento) WMA Pro: < 768kbps (Bit rate) / ~ 96KHz (Frequenza di campionamento)	
	.m4a/ .aac	AAC, HEAAC	Formato libero (Bit rate) / 8KHz ~ 48KHz (Frequenza di campionamento)	
	.pcm	PCM	8Kbps ~ 320Kbps (Bit rate) / 16KHz ~ 48KHz (Frequenza di campionamento)	
	(funziona solo con file video)	AC3	AC3	32Kbps ~ 640Kbps (Bit rate) / 32KHz, 44.1KHz, 48KHz (Frequenza di campionamento)
			EAC3	32Kbps ~ 6 Mbps (Bit rate) / 32KHz, 44.1KHz, 48KHz (Frequenza di campionamento)
			LPCM	64Kbps ~ 1.5Mbps (Bit rate) / 8KHz ~ 48KHz (Frequenza di campionamento)
			IMA-ADPCM/ MS-ADPCM	384Kbps (Bit rate) / 8KHz ~ 48KHz (Frequenza di campionamento)
			G711 A/mu-law	64~128Kbps (Bit rate) / 8KHz (Frequenza di campionamento)
Immagine	.jpeg	Baseline	Risoluzione (LxH): 15360x8640, 4147200 byte	
		Progressive	Risoluzione (LxH): 1024x768, 6291456 bytes	
	.png	non-interlacciato	Risoluzione (LxH): 9600x6400, 3840000 bytes	
		interlaccia	Risoluzione (LxH): 1200x800, 3840000 bytes	
	.bmp		Risoluzione (LxH): 9600x6400, 3840000 bytes	
Sottotitoli	.sub	-	Sub1, Sub2, Sub3	
	.srt	-		

## Risoluzioni DVI supportate

Se si collegano dei dispositivi ai connettori della TV utilizzando cavi di conversione DVI (non in dotazione), è possibile fare riferimento alle seguenti informazioni sulla risoluzione.

	56Hz	60Hz	66Hz	70Hz	72Hz	75Hz
640x400				<input checked="" type="checkbox"/>		
640x480		<input checked="" type="checkbox"/>	<input checked="" type="checkbox"/>		<input checked="" type="checkbox"/>	<input checked="" type="checkbox"/>
800x600	<input checked="" type="checkbox"/>	<input checked="" type="checkbox"/>		<input checked="" type="checkbox"/>	<input checked="" type="checkbox"/>	<input checked="" type="checkbox"/>
832x624						<input checked="" type="checkbox"/>
1024x768		<input checked="" type="checkbox"/>	<input checked="" type="checkbox"/>	<input checked="" type="checkbox"/>	<input checked="" type="checkbox"/>	<input checked="" type="checkbox"/>
1152x864		<input checked="" type="checkbox"/>		<input checked="" type="checkbox"/>		<input checked="" type="checkbox"/>
1152x870						<input checked="" type="checkbox"/>
1280x768		<input checked="" type="checkbox"/>				<input checked="" type="checkbox"/>
1360x768		<input checked="" type="checkbox"/>				
1280x960		<input checked="" type="checkbox"/>				<input checked="" type="checkbox"/>
1280x1024		<input checked="" type="checkbox"/>				<input checked="" type="checkbox"/>
1400x1050		<input checked="" type="checkbox"/>				<input checked="" type="checkbox"/>
1440x900		<input checked="" type="checkbox"/>				<input checked="" type="checkbox"/>
1600x1200		<input checked="" type="checkbox"/>				
1680x1050		<input checked="" type="checkbox"/>				
1920x1080		<input checked="" type="checkbox"/>				
1920x1200		<input checked="" type="checkbox"/>				

## İçindekiler

⚠ Güvenlik Bilgileri .....	71
Bakım .....	72
Başlangıç .....	74
Bilgiler & Özellikler & Aksesuarlar .....	74
Uzaktan Kumanda .....	77
Bağlantılar .....	78
İlk Kurulum - USB Bağlantıları .....	79

Menü Özellikleri ve İşlevleri .....	81
Genel TV Çalışması .....	84
Yazılım Yükseltme .....	84
Sorun Giderme ve İpuçları .....	84
PC Girişi Tipik Ekran Modları .....	86
AV ve HDMI Sinyal Uyumluluğu .....	86
Desteklenen DVI Çözünürlükleri .....	88

## ⚠ Güvenlik Bilgileri



### DİKKAT

ELEKTRİK ÇARPMASI RİSKİ  
AÇMAYINIZ



**DİKKAT:** ELEKTRİK ÇARPMASI RİSKİNİ AZALTMAK İÇİN KAPAĞI (VEYA ARKA KISMI) ÇIKARMAYINIZ. İÇERİDE KULLANICI TARAFINDAN BAKIM YAPILABİLECEK HERHANGİ BİR PARÇA BULUNMAMAKTADIR. SERVİS İŞLEMLERİNİ UZMAN SERVİS PERSONELİNE YAPTIRINIZ.

**TV'nizi aşırı ortam koşullarında çalıştırmak cihaza zarar verebilir.**



Eğer yıldırım veya fırtına riski varsa ya da TV uzun bir süre kullanılmıyacaksa (örneğin, tatil çıktığınızda), TV setinin fişini prizden çıkarın. Elektrik kablosu TV setinin elektrik şebekesi ile olan bağlantısının kesilmesi için kullanılır, dolayısı ile sürekli erişilebilir olmalıdır.



Eşkenar üçgen içindeki ünlem işareti, cihazla birlikte verilen kılavuzların içinde önemli çalıştırma ve bakım (servis) talimatları bulunduğu konusunda kullanıcıları uyararak için konmuştur.

**Not:** Özellikleri kullanmak için ekranda verilen talimatları izleyiniz.

## 📖 ÖNEMLİ - Kurulum veya çalıştırma öncesinde bu talimatları tam olarak okuyunuz

**⚠ UYARI:** Fiziksel, algısal veya zihinsel olarak yetersiz veya deneyimsiz kişiler (çocuklar dahil) güvenliklerinden sorumlu olan bir kişinin gözetimi altında olmadan elektrikli bu cihazı kullanmamalıdır.

Havalandırma amacıyla TV setinin etrafında en az 10 cm boş alan bırakınız.

- Hiçbir havalandırma deliğini **engellemeyiniz**.
- **TV'yi** eğimli veya dengesiz yüzeylere koymayınız; TV devrilebilir.
- Bu cihazı ırlan iklimlerde kullanınız.
- Güç kablosu kolaylıkla erişilebilir olmalıdır. Güç kablosu üzerine TV, mobilya, vs. yerleştirmeyiniz veya kabloyu **bükmeyiniz**. Hasar görmüş bir güç kablosu/fiş yangına veya elektrik çarpmasına neden olabilir. Güç kablosunu fişten tutunuz, kablodan çekerek prizden **çıkarmayınız**. Güç kablosuna/fişe asla ıslak ellerle dokunmayınız; bunu yapmak kısa devreye veya elektrik çarpmasına neden olabilir. Güç kablosunu asla düğümlemeyiniz veya başka kablolarla birlikte bağlamayınız. Hasar gördüğünde, yalnızca yetkili personel tarafından değiştirilmelidir.
- Bu TV'yi nemli veya ıslak yerlerde kullanmayınız TV'yi doğrudan sıvıya maruz bırakmayınız. Eğer kabinin üzerine sıvı dökülecek olursa, TV'nin fişini çekiniz ve tekrar çalıştırmadan önce uzman ekip/teknik servis elemanına kontrol ettiriniz.
- Televizyonu direkt güneş ışığına ve diğer ısı kaynaklarına maruz **birakmayınız**.
- TV, açık alevlerin veya elektrikli ısıtıcı gibi yoğun ısı kaynaklarının yakınına yerleştirilmemelidir.

- Takılan pil grubu veya piller, güneş ışığı, ateş veya benzeri aşırı ısıya maruz bırakılmamalıdır.
- Kulaklıklardan gelen aşırı ses basıncı duyma kaybına yol açabilir.
- TV'nin üzerine, yanarı mumlar gibi hiçbir açık ateş kaynağına koyulmadığından emin olunuz.
- Yaralanmaları önlemek için, kurulum talimatlarına uygun olarak sağlam şekilde duvara tutturulmalıdır (bu seçenek mevcutsa).
- Ara sıra ekranda sabit noktalar halinde mavi, yeşil veya kırmızı renkte birkaç ölü piksel belirebilir. Lütfen bunun ürününüzün çalışmasını etkilemediğini göz önünde bulundurunuz. Ekranı tırnaklarınızla veya sert cisimlerle çizmemeye özen gösteriniz.
- Temizlemeden önce TV'nin fişini prizden çekiniz. Temizlik yaparken sadece yumuşak ve kuru bir kumaş kullanınız.



⚠ Uyarı	Ciddi yaralanma veya ölüm tehlikesi
⚡ Elektrik çarpması tehlikesi.	Tehlikeli voltaj tehlikesi
⚠ Dikkat	Yaralanma veya eşyalara zarar gelme riski
📖 Önemli	Sistemi düzgün biçimde çalıştırma
📝 Not	Ek notlar işaretlenmiştir



# Bakım

## Önce fiş prizden çıkarın.

### Görüntü paneli, Kabin, Taban

#### Normal bakım:

Kir veya parmak izlerini gidermek için, ekran paneli, kabin veya taban yüzeyini yumuşak bir bezle hafifçe silin.

#### İnatçı kirler için:

- (1) Önce yüzeydeki tozu silin.
- (2) Yumuşak bir bezi duru su veya keskin olmayan deterjan-su karışımı ile (100 ölçek suya 1 ölçek deterjan) ıslatın.
- (3) Bezi iyice sıkın. (Sıvıların televizyonun içine girmemesine dikkat edin. Aksi halde ürün arızalanabilir.)
- (4) Sonunda kalan tüm nem izlerini giderin.

#### Dikkat

- Sert bez kullanmayın veya yüzeyi çok sert silmeyin, aksi takdirde yüzeyde çiziklere neden olabilir.
- Yüzeylerin herhangi bir haşere ilacı, solvent, tiner veya farklı uçucu maddeye temas etmemesine dikkat edin. Aksi takdirde yüzey zarar görebilir veya boyası çatlayabilir.
- Ekran panelinin yüzeyi özel işlem görmüştür ve kolay hasar görebilir. Tırnak veya başka sert nesnelere yüzeye vurmamaya ve yüzeyi çizmemeye dikkat ediniz.
- Kabinin ve tabanın uzun süreli olarak bir PVC maddesi ile temas halinde olmasına izin vermeyin. Aksi takdirde yüzey kalitesi azalabilir.

### Fiş

Fişi düzenli aralıklarla kuru bir bezle silin. Nem ve toz elektrik çarpmasına ya da yangına yol açabilir.

## Kaidenin Takılması / Sökülmesi

### Hazırlıklar

Kaide(ler)i ve TV'yi ambalajından çıkarınız ve ekran paneli temiz ve yumuşak bir beze (battaniye, vb.) gelecek şekilde TV'yi bir çalışma masasına koyunuz.

- TV'den daha büyük ve sağlam bir masa kullanınız.
- Ekran panelinden tutmayınız.
- TV'de herhangi bir çizilme ve kırılma olmadığından emin olunuz.

### Kaidenin Takılması

1. Stand(lar)ı TV'nin arka tarafında bulunan stand montaj şablonuna yerleştiriniz.

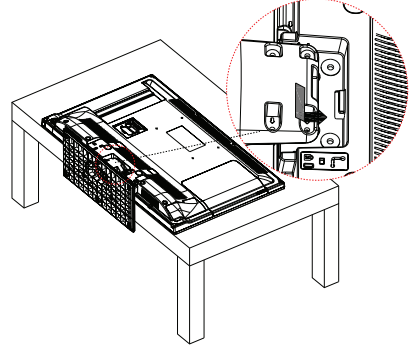

2. Birlikte verilen vidaları (M4 x 12) takınız ve stand tam sabitleninceye kadar vidaları aşırı zorlamadan sıkınız.

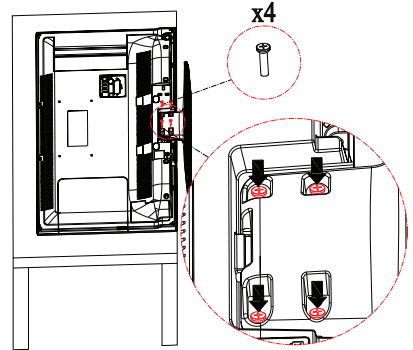

### Kaidenin TV'den Sökülmesi

Duvara asma ayağı kullanıldığında veya TV'nin yeniden ambalajlanması durumunda kaidenin aşağıda anlatıldığı şekilde sökülmesi gereklidir.

- Ekranı temiz ve yumuşak bir beze gelecek şekilde TV'yi bir çalışma masasına yerleştiriniz. Stand(lar)ı masanın yüzeyinden dışarı doğru çıkacak şekilde yerleştiriniz.
- Stand(lar)ı sabitleyen vidaları sökünüz.
- Stand(lar)ı çıkarınız.

### Duvara asma ayağı kullanıldığında

Tavsiye edilen duvara asma ayağını satın almak için lütfen bölgenizdeki Panasonic bayisine başvurunuz.

Duvara asma ayağının montajı için sağlanan delikler;

### TV'nin arka tarafı

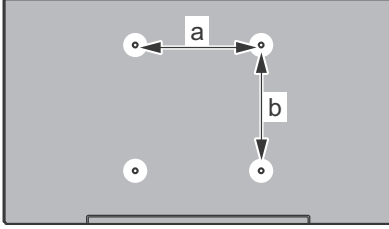

a (mm)	200
b (mm)	200

### Yandan görünüm

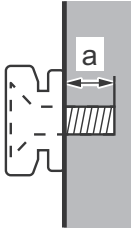

Vidanın derinliği (a)	min. (mm)	5
	maks. (mm)	10
Çap	M6	

**Not:** TV'nin duvara asma ayağına sabitlenmesi için gereken vidalar TV ile birlikte verilmemektedir.

## Başlangıç

### Bilgiler & Özellikler & Aksesuarlar

#### Çevresel Bilgi

Bu televizyon çevrenin korunmasına yardımcı olmak için daha az enerji tüketecek şekilde tasarlanmıştır. Enerji tüketimini azaltmak için aşağıdaki adımları gerçekleştirmelisiniz:

Resim menüsünde bulunan Güç Tasarrufu Modunu kullanabilirsiniz. Eğer Güç Tasarrufu Modunu **Eko** olarak ayarlarsanız, TV enerji tasarrufu moduna geçecek ve TV'nin parlaklığı optimum seviyeye indirilecektir. TV Güç Tasarrufu modunda olduğunda bazı görüntü ayarlarının değiştirilemeyeceğine dikkat ediniz.

Eğer Sağ tuşa basılırsa, "Ekran 15 saniye içerisinde kapanacak." mesajı ekranda görüntülenecektir. İLERLE seçimini yapın ve OK tuşuna basarak ekranı derhal kapatın. Eğer herhangi bir tuşa basmazsanız, 15 saniye sonra ekran kapanacaktır. Ekranı yeniden açmak için uzaktan kumanda veya TV üzerindeki herhangi bir tuşa basınız. Eğer Güç Tasarrufu Modunu devre dışı bırakırsanız, Resim modu otomatik olarak Dinamik şeklinde ayarlanacaktır.

Kullanılmadığında TV'yi kapatınız ve fişini prizden çekiniz. Bu da enerji tüketimini azaltacaktır.

#### Bekleme Bildirileri

1) Eğer 5 dakika boyunca hiçbir giriş sinyali almazsa (örneğin, karasal anten ya da HDMI kaynaktan), TV bekleme moduna geçecektir. Bir sonraki açılışta, aşağıdaki mesaj görüntülenecektir. "**Uzun bir süre boyunca sinyal alınmadığı için TV otomatik olarak bekleme moduna geçti**". Devam etmek için OK tuşuna basınız.

2)Eğer TV açık bırakılırsa ve belirli bir süre işlem yapılmazsa, TV bekleme moduna geçecektir. Bir sonraki açılışta, aşağıdaki mesaj görüntülenecektir. "**Uzun bir süre boyunca işlem yapılmadığı için TV otomatik olarak bekleme moduna geçti**". Devam etmek için **OK** tuşuna basınız.

#### Özellikler

- Uzaktan kumandalı renkli LCD TV.
- Tam entegre dijital karasal yayın/kablolu yayın/uydu yayını alıcılı TV (DVB-T2/C/S2)
- HDMI girişleri, HDMI yuvası olan bir cihaza bağlanmak içindir.
- USB girişi.
- OSD menüsü sistemi.
- Harici aygıtlar için scart soketi vardır.(DVD oynatıcılar, video oyunları, vb.).
- Stereo ses sistemi.

- Teletext.
- Kulaklık bağlantısı.
- Otomatik Programlama Sistemi.
- Manuel ayarlama.
- Sekiz saate kadar otomatik kapanma.
- Otomatik Kapanma
- Çocuk kilidi.
- İletim yokken otomatik ses kısma.
- NTSC oynatma.
- AVL (Otomatik Ses Sınırlama).
- PLL (Frekans Arama).
- PC girişi.
- Tak-Çalıştır Windows 98, ME, 2000, XP, Vista, Windows 7.
- Oyun Modu (Opsiyonel).

#### Birlikte verilen aksesuarlar

- Uzaktan Kumanda
- Piller: 2 X AAA
- Kullanma Kılavuzu
- YPbPr Bağlantı Kablosu
- Yan AV Bağlantı Kablosu
- Stand montaj vidaları (M4 x 12)

#### TV Kontrol Tuşu ve Çalıştırma

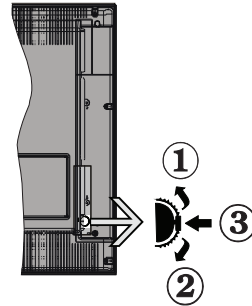

1. Yukarı yön
  2. Aşağı yön
  3. Program/Ses / AV / Bekleme-Açık seçim tuşu
- Kontrol tuşu, Ses/Program/Kaynak kontrolü yapmanızı ve TV'nin Bekleme-Açık fonksiyonlarını kontrol etmenizi sağlar.

**Ses seviyesini değiştirmek için:** Yukarı tuşuna basarak ses seviyesini arttırınız. Aşağı tuşuna basarak ses seviyesini azaltınız.

**Kanal deęiřtirmek için:** Tuřun ortasına bastığınızda ekranda kanal bilgisi sembolü görüntülenecektir. Yukarı ve ařaęı tuřlarına basarak kayıtlı kanallar arasında gezinin

**Kaynaęı deęiřtirmek için:** Tuřun ortasına iki kere bastığınızda ekranda kaynak listesi görüntülenecektir. Yukarı ve ařaęı tuřlarına basarak mevcut kaynaklar arasında gezinin.

**TV'yi kapatmak için:** Ortadaki tuřa basarak birkaç saniye basılı tutunuz, TV bekleme moduna gececektir.

### Uzaktan Kumandayla alıřtırma

Ana menü ekranını görüntülemek için, uzaktan kumandadaki **MENÜ** tuřuna basınız. Bir menü sekmesi seçmek için “◀” veya “▶” tuřlarına basın ve bir seçim yapmak için **OK** tuřuna basınız. Bir öęeyi seçmek veya ayarlamak için “◀” veya “▶” veya “▼” veya “▲” tuřlarına basınız. Bir menü ekranından çıkmak için **BACK/RETURN** veya **EXIT** veya **MENÜ** tuřlarına basınız.

### Giriř Seçimi

Harici sistemleri TV'nize baęladıktan sonra farklı giriř kaynaklarına geebilirsiniz. Farklı kaynaklar seçmek için, uzaktan kumandanızdaki **AV** tuřuna arka arkaya basınız.

### Kanal Deęiřtirme ve Ses Ayarlama

Uzaktan kumandadaki **V+/-** tuřları ile ses seviyesini, **P+/-** tuřları ile de kanalı deęiřtirebilirsiniz.

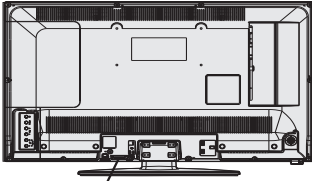

Beklemeye Alma Düęmesi

“**I**”, Bekleme tuřu TV'yi açmak ya da kapatmak için kullanılır.

### Pilleri Uzaktan Kumandanıza Yerleřtiriniz

Kumandanın arkasındaki kapakığı nazike yukarı doęru kaldırınız. İki adet **AAA** pil yerleřtiriniz. Pilin + ve - uçları ile pil bölmesindekilerin eřleřtięinden emin olunuz (doęru kutuplara dikkat ediniz). Kapaęı kapatınız.



### Fiři Takınız

**ÖNEMLİ:** Bu TV, **220-240V AC, 50 Hz** priz ile alıřacak řekilde tasarlanmıřtır. Kutuyu atıktan sonra elektrik řebekesine baęlamadan önce TV'nin oda sıcaklıęına gelmesini bekleyiniz. Gü kablosunu, řebeke prizine takınız.

### Anten / Kablo / Uydu Baęlantısı

Anten veya kablolu TV fiřini, TV'nin arkasında bulunan **ANTEN GİRİŐİ (ANT)** soketine veya uydu fiřini **UYDU GİRİŐİ (LNB)** soketine takınız.

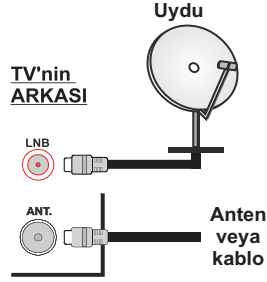

### Bilgi

Dolby Laboratories'in lisansı ile üretilmiřtir.

### TİCARİ MARKA BİLGİSİ

“Dolby” ve çift D-sembolü, Dolby Laboratories'in ticari markalarıdır.



“HDMI, HDMI logosu ve High Definition Multi Media Interface, HDMI licensing, LLC firmasının ticari markaları veya tescilli markalarıdır.”



## Özellikler

TV Yayını	PAL B/G D/K K I/I'
Alınan Kanallar	VHF (BAND I/III) - UHF (BAND U) - HYPERBAND
Dijital Alış	Tam entegre karasal yayın-kablolu yayın-uydu alıcılı TV (DVB-T-C-S) (DVB-S2 uyumlu) (DVB-T2 uyumlu)
Kayıtlı Kanalların Sayısı	10.000
Kanal Göstergesi	Ekran Görüntüsü
RF Anten Girişi	75 Ohm (dengesiz)
Çalışma voltajı	220-240V AC, 50Hz.
Ses	A2 Stereo + Nicam Stereo
Kulaklık	3.5 mm mini stereo jak
Ses Çıkış Gücü (WRMS.) (%10 THD)	2x8 W
Güç Tüketimi	75W
Ağırlık	9 kg
TV Boyutları DxLxH (ayak ile)	220 x 889 x 567 mm
TV Boyutları DxLxH (ayak olmadan)	78/97 x 889 x 523 mm
Ekran	16/9 39"
Çalışma sıcaklığı ve nem seviyesi	0°C ila 40°C, %85 maksimum bağıl nem

## Eski Ekipmanların ve Pillerin bertaraf edilmesi



### Sadece Avrupa Birliği ve geri dönüşüm sistemine sahip ülkeler için

Ürünlerin, ambalajlarının ve/veya birlikte verilen dokümanların üzerinde bulunan bu semboller, kullanılan elektrikli ve elektronik bileşenler ile pillerin genel evsel atıklar ile karıştırılmaması gerektiği anlamına gelmektedir.

Eski ürünlere uygun işlemler, geri kazanım ve geri dönüşüm yapılabilmesi için, lütfen bu tür malzemeleri ulusal mevzuata uygun biçimde uygun toplama merkezlerine götürünüz.

Uygun bir şekilde bertaraf edilmelerini sağlayarak, kıymetli kaynaklarımızın korunmasına yardımcı olursunuz ve insan sağlığı ile çevreye olası olumsuz etkileri önlersiniz.

Toplama ve geri dönüşüm için, lütfen bölgenizdeki belediye yetkilileri ile iletişime geçiniz.

Ulusal kanunlar doğrultusunda, bu atığın yanlış şekilde elden çıkarılması ceza teşkil edebilir.

### Pil sembolü için uyarı (alttaki sembol):



Bu sembol bir kimyasal sembol ile birlikte kullanılabilir. Eğer böyle ise içindeki kimyasallara yönelik Yönetmelik tarafından belirtilen gereklilikleri karşılamaktadır.



Yetkili Temsilci:

Panasonic Testing Centre

Panasonic Marketing Europe GmbH

Winsbergring 15, 22525 Hamburg, Germany

Web Site: <http://www.panasonic.com>

# Başlangıç

## Uzaktan Kumanda

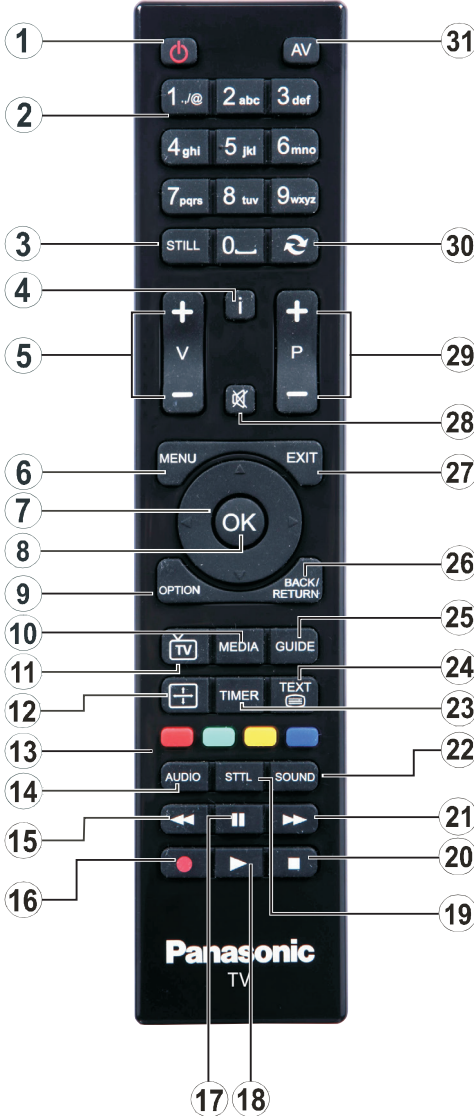

















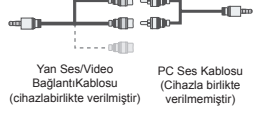









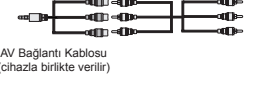

1. Bekleme / Açma
2. Rakam tuşları
3. Görüntüyü Dondur / Sabitle (TXT modunda)
4. Bilgi / Göster (TXT modunda)
5. Sesi Arttır / Azalt
6. Menü Açık/Kapalı
7. Yön Tuşları
8. Seç / Onayla
9. Seçenek Menüsü Açık/Kapalı
10. Medya Tarayıcı
11. TV Kaynağı / Kanal Listesi
12. Görüntü Oranını Değiştir
13. Renkli Tuşlar (Kırmızı/Yeşil/Sarı/Mavi)
14. Mono-Stereo Dual I-II / Audio-Altıyazı Dili
15. Hızlı Geri Sar (Medya Tarayıcı modunda)
16. İşlev yok
17. Duraklat (Medya Tarayıcı modunda)
18. Oynat (Medya Tarayıcı modunda)
19. Altıyazı Açık / Kapalı (yayında bulunuyorsa)
20. Durdur (Medya Tarayıcı modunda)
21. Hızlı İleri Sar (Medya Tarayıcı modunda)
22. Ekolayzır modunu değiştir
23. Otomatik TV kapatma zamanlayıcısını ayarla
24. Teleteks -Karma
25. Elektronik Program Rehberi
26. Geri Dön/Geri /Dizin Sayfaları (TXT modunda)
27. Çıkış
28. Sessiz
29. Program Yukarı /Aşağı
30. Önceki program / Önceki kaynak
31. Girişler

### Teleteks

Girmek için "TEXT -  tuşuna basınız. Karma modunu etkinleştirmek için yeniden basınız. Çıkmak için bir kez daha basınız. Dijital teletext ekranında görüntülenen talimatları takip ediniz.

# Başlangıç

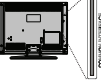
## Bağlantılar

Konektör	Tip	Kablolar	Cihaz
	Skart Bağlantı (arka)		
	VGA Bağlantı (arka)		
YAN AV 	PC/YPbPr Ses Bağlantı (yan)	 <p>Yan Ses/Video Bağlantı Kablosu (cihazla birlikte verilmiştir)</p> <p>PC Ses Kablosu (Cihazla birlikte verilmiştir)</p>	
	HDMI Bağlantı (arka)		
 SPDIF	SPDIF (Koaksiyel Çıkış) Bağlantı (arka)		
YPBPR 	YPbPr Video Bağlantı (yan)	 <p>AV Bağlantı Kablosu (cihazla birlikte verilir)</p>	
YAN AV 	YAN AV (Ses/Video) Bağlantı (yan)	 <p>YAN AV Bağlantı Kablosu (cihazla birlikte verilir)</p>	
KULAKLIK 	Kulaklık Bağlantı (yan)		
	USB Bağlantı (yan)		
	CI Bağlantı (yan)		

 **NOT:** YPbPr veya Yan AV girişi yoluyla bir cihaz bağlarken, bağlantıyı gerçekleştirebilmek için, bağlantı kablolarını kullanmalısınız. Sol taraftaki şekillere bakınız. | PC ses bağlantısı için, yan ses girişlerine bir ses kablosu bağlamanız gerekecektir. | SCART soketi yoluyla harici bir cihaz bağlanırsa, Tv otomatik olarak AV moduna geçer. | DTV kanalları (Mpeg4 H.264) alırken veya Medya Tarayıcı modundayken, çıkış skart soketinden mümkün olmayacaktır. | Duvara montaj kiti (opsiyonel) kullanılırken, duvara montaj yapmadan önce tüm kablolarınızı TV'nin arkasına takmanızı öneririz. | CI modülünü sadece TV KAPALI konumdayken takınız veya çıkartınız. Ayarlarla ilgili ayrıntılar için modül talimatları kılavuzuna başvurunuz

Televizyonunuzun her USB girişi, 500mA'ya kadar cihazları destekler. 500mA üzeri akıma sahip cihazların bağlanması televizyonunuza zarar verebilir. TV'nize bir HDMI kablosu bağlarken, yayılan parazit frekanslarına karşı yeterli koruma sağlamak için sadece korumalı bir HDMI kablosu kullanmanız gerekir.



Eğer TV'nize bir cihaz bağlamak isterseniz, herhangi bir bağlantı yapmadan önce hem TV'nin hem de cihazın kapalı olduğundan emin olunuz. Bağlantı yapıldıktan sonra, üniteleri açabilir ve kullanabilirsiniz.

## Başlangıç

### İlk Kurulum - USB Bağlantıları

#### Açma/Kapatma

##### TV'yi Açmak için

Güç kablosunu 220-240V AC 50 Hz'e bağlayınız.

TV bekleme pozisyonunda açılacaktır. Sonra bekleme LED'i yanar.

**Not:** Eğer TV, fişi prize takıldıktan sonra bekleme moduna geçmezse, TV üzerinde bulunun bekleme düğmesinin "I" "I" (açık) pozisyonunda olup olmadığını kontrol ediniz (anahtarın yeri modele göre değişebilir).

Bekleme modundan çıkıp TV'yi açabilmek için aşağıdakilerden birini yapınız:

Uzaktan kumanda üzerinde bulunan "⏻" tuşuna, **P+** / **P-** veya bir rakam tuşuna basınız.

TV'nin sol tarafındaki kontrol düğmesine basınız. Televizyon açılacaktır.

##### Televizyonu kapatmak için

TV'nin bekleme moduna geçmesi için uzaktan kumanda üzerindeki "⏻" tuşuna basınız ya da TV üzerinde bulunan kontrol düğmesine basılı tutunuz.

"I" düğmesini gösterildiği gibi 2 pozisyonuna getiriniz, "I" böylece TV kapanacaktır.

##### Televizyonu tamamen kapatmak için elektrik fişini prizden çekiniz.

**Not:** TV bekleme moduna getirildiğinde, bekleme LED'i Bekleme Modunda Arama, Uydudan Otomatik Yazılım İndirme ya da Zamanlayıcı gibi özelliklerin aktif olduğunu belirtmek için yanıp söner. LED, TV'yi bekleme modundan açtığınızda da yanıp sönebilir.

#### İlk Kurulum

İlk defa açılırken, dil seçimi menüsü görünür. Lütfen istenilen dil türünü seçiniz ve OK tuşuna basınız.

Sonraki ekranda, yön tuşlarını kullanarak tercihlerinizi seçiniz ve tamamladığınızda devam etmek için **OK** tuşuna basınız.

**Not:** Bu noktada **Ülke** seçimine bağlı olarak, bir **PIN** ayarlamamanız ve doğrulanmanız istenebilir. Seçilen **PIN 0000** olamaz. Daha sonra herhangi bir menü işlemi için **PIN** girmeniz istendiğinde, bunu girmeniz gerekecektir.

**Mağaza Modu:** Bu mod sadece bayilerde ya da mağazalarda gösterim amaçlı kullanılacaksa etkinleştirilmelidir. **Mağaza Modunu** seçmek istediğinizde bir onay ekranı belirecektir.Devam etmek için **EVET**'i seçiniz.TV mağazada ya da bayide kullanılacaksa bu mod önerilir.

**Ev Modu:**Bu mod ilk kurulum esnasında seçilebilmektedir. Eğer TV evde kullanılacak ise, **ev modunun** etkinleştirilmesi önerilir. Etkinleştirildiğinde TV ev için

uygun kurulumla geçecektir. TV evde kullanılacak ise bu mod önerilir.

##### Karasal Yayın Kurulumu

Arama tipi ekranından **Anten** seçeneğini seçerseniz dijital televizyon, dijital karasal televizyon yayını arayacaktır. Tüm mevcut kanallar kaydedildikten sonra, ekranda Kanal Listesi görüntülenecektir.

Arama devam ederken, kanalları LCN'ye (\*) göre sıralamak isteyip istemediğinizi soran bir mesaj görüntülenir. **EVET** seçeneğini seçiniz ve onaylamak için **OK** tuşuna basınız.

(\*) LCN, mevcut yayınları tanınabilir bir kanal sırasına (eğer varsa) göre düzenleyen Mantıklı Kanal Sayı sistemidir.

Kanal listesinden çıkmak ve TV'yi seyretmek için **MENÜ** tuşuna basınız.

##### Kablolu Yayın Kurulumu

**Kablo** seçer ve uzaktan kumandadaki **OK** tuşuna basarsanız, bir onaylama mesajı görüntülenecektir. **EVET** seçeneğini seçiniz ve devam etmek için **OK** tuşuna basınız. İşlemi iptal etmek için **HAYIR** seçimini yapıp **OK** tuşuna basınız. Frekans aralığını bu ekrandan seçebilirsiniz. Sayısal tuşları kullanarak elle frekans aralığını giriniz. Bittiğinde, Otomatik aramayı başlatmak için **OK** tuşuna basınız.

**Not:** Arama süresi, seçilen arama adımlarına bağlı olarak değişiklik gösterecektir.

##### Uydu Kurulumu

Arama Tipi ekranından **Uydu** seçeneğini seçerseniz **bir uydu** ayarlayıp uydu kanallarını izleyebilirsiniz. Uydu kurulumunu seçtiğinizde, **Anten Türü** menüsü görüntülenir.

Üç tür anten seçimi vardır. **Anten tipi** seçimini **Doğrudan**, **Tek kablo** veya **DiSEqC** arasında seçmek için "◀" ya da "▶" tuşlarını kullanabilirsiniz.

**Doğrudan:** Tek bir alıcınız ve doğrudan uydu çanağınız varsa bu anten tipini seçiniz. **Doğrudan** seçeneğini seçtikten sonra başka bir menü ekranı görüntülenecektir. Uygun bir uyduyu seçiniz ve servis taraması yapmak için **OK** tuşuna basınız.

**Tek Kablolu:** Birden çok alıcınız ve tek kablolu sisteminiz varsa bu anten tipini seçiniz. Devam etmek için **OK** tuşuna basınız. Ekrandaki talimatları takip ederek ayarları yapılandırınız. Servis taraması yapmak için **OK** tuşuna basınız.

**DiSEqC anahtar:** Birden çok uydu çanağınız ve bir **DiSEqC anahtarınız** varsa bu anten tipini seçiniz. DiSEqC anahtar seçeneğini seçtikten sonra başka bir menü ekranı görüntülenecektir. Dört **DiSEqC** seçeneği (varsa) ayarlayabilirsiniz. Tüm uyduları taramak için **YEŞİL** tuşa basınız veya sadece vurgulanan uyduyu taramak için **SARI** tuşa basınız. Kaydedip çıkmak için **OK** tuşuna basınız.



## Uydu Kanal Listesi Özelliğinin Kullanımı

Uydu Ayarlarını kullanarak Uydu Kanal Listesi işlemlerini gerçekleştirebilirsiniz. Uydu Kanal Listesi menüsünde Uydu Kanal Listesi özelliği ile ilgili iki seçenek vardır:

Uydu Kanal Listesi verilerini indirebilir ya da yükleyebilirsiniz. Uydu Kanal Listesi özelliği için desteklenen bu fonksiyonları gerçekleştirmek için bir USB cihazının TV'ye bağlanmış olması gerekir.

Geçerli servisleri ve ilgili uydular ile şifre çözümleri TV'ye, bir USB cihazına yükleyebilirsiniz.

Yükleme özelliğine ek olarak, USB cihazındaki Uydu Kanal Listesi dosyalarından birini de TV'ye indirebilirsiniz.

Bu Uydu Kanal Listesi dosyalarından birini seçtiğinizde, bu dosyadaki tüm servisler ve ilgili uydularla şifre çözümler, TV'ye kaydedilir. Eğer kurulu karasal, kablolu ve/veya analog servisler varsa, bunlar saklanacak ve sadece uydu servisleri kaldırılacaktır.

Bundan sonra, anten ayarlarını kontrol edin ve gerekli değişiklikleri gerçekleştirin. Eğer anten ayarları düzgün bir şekilde yapılmazsa "Sinyal Yok" şeklinde bir mesaj görüntülenebilir.

## USB Girişi yoluyla Medya Oynatma

TV'nizin USB girişlerini kullanarak 2.5" ve 3.5" (harici güç kaynağına sahip hdd) harici sabit diskler ya da USB bellekleri TV'nize bağlayabilirsiniz.

**ÖNEMLİ!** TV'nize herhangi bir bağlantı yapmadan önce dosyalarınızı yedekleyiniz. Üretici herhangi bir dosya hasarından veya veri kaybından sorumlu tutulamaz. Belirli USB cihazı türlerinin bu TV ile uyumlu olmaması olası bir durumdur (ör. MP3 Çalarlar). TV FAT32 ve NTFS disk formatlarını destekler.

1TB (Terabayt) ya da daha fazla dosya kapasitesine sahip bir USB hard disk formatlarken, formatlama süreci ile ilgili problemler yaşayabilirsiniz.

USB cihazların hızlı bir şekilde takılması ve çıkarılması çok zararlı bir işlemdir. Bu USB oynatıcıda ve USB cihazın kendisinde fiziksel hasara yol açar. Bir dosyayı oynatırken USB kartını çekip çıkarmayınız.





TV'nizin USB girişlerinde USB çoklayıcılar kullanabilirsiniz. Bu gibi bir durumda harici güç alan USB çoklayıcılar önerilmektedir.

Eğer bir USB hard disk bağlayacaksanız, doğrudan TV'nizin USB girişlerinin kullanılması tavsiye edilir.

**Not:** Görüntü dosyalarını görüntülerken Medya Tarayıcı menüsü sadece bağlantısı yapılmış cihazda bulunan 1000 görüntü dosyasını görüntüleyebilir.

## Medya Oynatıcı Menüsü

İçinde fotoğraf, müzik ve film dosyaları kayıtlı olan bir USB diskini TV'nize takarak bu dosyaları çalabilirsiniz. TV'nin yanındaki USB girişlerinden birine bir USB disk takın. Medya Tarayıcısı modundayken **MENÜ** tuşuna basıldığında, **Ekran**, **Ses** ve **Ayarlar** menü seçeneklerine erişilecektir. **MENÜ** tuşuna tekrar basıldığında bu ekrandan çıkılır. **Ayarlar** menüsü kullanarak **Medya Oynatıcı** tercihlerini ayarlayabilirsiniz.

Döngü/Karma Modu Kullanımı	
 tuşuyla oynatmayı başlatınız ve aktive ediniz 	TV bir sonraki dosyayı oynatır ve listeyi yeniden çalar.
OK tuşuyla oynatmayı başlatınız ve aktive ediniz 	Aynı dosya yeniden çalınır (tekrarlama).
OK  tuşuyla oynatmayı başlatınız ve aktive ediniz 	Dosya karışık olarak çalınır.

## Seçenekler Menüsü

Seçenek Ayarları menüsü, bazı seçeneklere hızlı bir şekilde ulaşabilmenizi sağlar. Bu menüde **Enerji Tasarrufu**, **Ekran Modu**, **Equalizer Ayarları**, **Favoriler**, **Off Zamanlayıcı** seçenekleri bulunur. Ana menüyü görmek için, uzaktan kumandadaki **SEÇENEK** tuşuna basınız. Listelenen özelliklerle ilgili detaylar için aşağıdaki bölümlere bakınız.

**Resim Menüsü İçeriği**

<b>Modu</b>	Tercihlerinize ya da gerekliliklere uyması için resim modunu değiştirebilirsiniz. Resim modu aşağıdaki seçeneklerden herhangi birisine ayarlanabilir: <b>Sinema, Oyun, Spor, Dinamik ve Doğal.</b>
<b>Kontrast</b>	Ekranın aydınlık ve karanlık değerlerini ayarlar.
<b>Parlaklık</b>	Ekranın parlaklık değerini ayarlar.
<b>Keskinlik</b>	Ekranı görüntülenen cisimlerin keskinlik değerini ayarlar.
<b>Renk</b>	Renk değerini girer, renkleri ayarlar.
<b>Enerji Tasarrufu</b>	Güç Tasarrufu Modunu Eko, Resim Kapalı veya Devre dışı olarak ayarlar. (Mod Dinamik olduğunda, Güç Tasarrufu otomatik olarak devre dışı kalır.)
<b>Arka Işık (Opsiyonel)</b>	Bu ayar, arka aydınlatma seviyesini kontrol eder. Arkadan aydınlatma fonksiyonu Güç Tasarruf Modu açıkta etkin olmaz. Arka Aydınlatma VGA veya Medya Tarayıcısı modunda veya resim modu Oyun olarak ayarlanmıyorsa etkinleştirilemez.
<b>Gürültü Azaltma</b>	Eğer yayın sinyali zayıfsa ve görüntü karlı ise, düzeltmek için <b>Gürültü Azaltma</b> ayarını kullanınız.

**Gelişmiş Ayarlar**

<b>Dinamik Kontrast</b>	Dinamik Kontrast oranını istediğiniz değere değiştirebilirsiniz.
<b>Renk Sıcaklığı</b>	İstenen renk tonunu ayarlar.
<b>Zoom Modu</b>	Resim yakınlaştırma menüsünden istediğiniz resim ölçüsünü ayarlar. <i>Not: Oto (sadece SCART PIN8 yüksek gerilim/düşük gerilim anahtarlamalı Scart modunda kullanılabilir)</i>
<b>HDMI Gerçek Siyah</b>	HDMI kaynağından izlerken bu özellik Görüntü Ayarları menüsünde gösterilecektir. Görüntüdeki siyahlığı iyileştirmek için bu özelliği kullanabilirsiniz.
<b>Film Modu</b>	Filmler normal televizyon programlarından farklı sayıda saniye başına düşen kare miktarına sahiptir. Bu özelliği, hızlı hareketleri net bir şekilde görmek istediğiniz filmleri izlerken açınız.
<b>Ten</b>	Ten rengi -5 ile 5 arasında değiştirilebilir.
<b>Renk Kaydırma</b>	İstenen renk tonunu ayarlar.
<b>RGB Kazancı</b>	RGB Kazanç özelliğini kullanarak renk sıcaklıklarını ayarlayabilirsiniz.
<b>Fabrika Ayarı</b>	Resim ayarlarını fabrika ayarlarına sıfırlar. (Oyun modu dışında)
<b>Oto. Pozisyon (PC pozisyonu)</b>	Ekranı otomatik olarak en uygun hale getirir. En uygun hale getirmek için OK tuşuna basınız.
<b>Yatay Pozisyon (PC pozisyonu)</b>	Bu özellik, görüntüyü ekranın sağ veya sol tarafına yatay olarak kaydırır.
<b>Düşey Pozisyon (PC pozisyonu)</b>	Bu özellik, görüntüyü ekranın üstüne veya altına doğru dikey olarak kaydırır.
<b>Sürücü Saat (PC pozisyonu)</b>	Dot Clock (Nokta Saati) ayarlamaları, hesap çizelgesi gibi yoğun nokta içeren sunumlar veya küçük karakterlerin kullanıldığı paragraflar ya da metinlerde dikey şerit olarak görünen paraziti düzeltir.
<b>Faz (PC pozisyonu)</b>	TV setine girdiğiniz çözünürlüğe ve tarama sıklığına bağlı olarak ekranda bulanık veya gürültülü bir görüntü görebilirsiniz. Böyle bir durumda, deneme yanılma yöntemiyle daha net bir görüntü almak için bu özelliği kullanabilirsiniz.

VGA (PC) modunda, Görüntü menüsündeki bazı öğeler kullanılmaz. Bunun yerine, VGA mod ayarları, PC moddayken Görüntü Ayarlarına eklenecektir.

<b>Ses Menüsü İçeriği</b>	
<b>Ses Seviyesi</b>	Sesi seviyesini ayarlar.
<b>Equalizer</b>	Ekolayzır modunu seçer. Sadece kullanıcı modunda özel ayarlar yapılabilir.
<b>Balans</b>	Bu ayar, sol veya sağ hoparlör dengesini belirtmek için kullanılır.
<b>Kulaklık</b>	Kulaklık sesini ayarlar. Kulaklık kullanmadan önce, bu menü öğesinin Kulaklık olarak ayarlandığından emin olunuz. Bu ayar Hat Çıkışı olarak ayarlanırsa, kulaklık soketindeki çıkış maksimum seviyeye ayarlanır, bu da işitme hasarına neden olabilir. Ayrıca, işitme hasarı yaşamamak için, kulaklık kullanmadan önce, kulaklığın ses seviyesinin düşük bir ayara ayarlandığından emin olunuz.
<b>Ses Modu</b>	Bir ses modu seçebilirsiniz. (Eğer seçilen kanal destekliyorsa).
<b>AVL (Otomatik Ses Sınırlama)</b>	Bu özellik programlar arasında sabit bir ses çıkışı elde edilebilmesine olanak sağlar.
<b>Kulaklık/Lineout</b>	Kulaklık jakını kullanarak televizyona harici bir amplifikatör bağlarsanız, bu seçeneği Ses Çıkışı olarak seçebilirsiniz. Eğer televizyona kulaklık bağlarsanız, bu seçeneği kulaklık olarak seçiniz.
<b>Dinamik Bas</b>	Dinamik bası etkinleştirir veya devre dışı bırakır.
<b>Surround Ses (opsiyonel)</b>	Surround ses Açık veya Kapalı olarak ayarlanabilir.
<b>Sayısal Çıkış</b>	Sayısal çıkış ses türünü ayarlar.
<b>Kurulum Ayarı Menüsü İçeriği</b>	
<b>Ortak Arabirim Erişim</b>	Mevcut olması halinde koşullu erişim modüllerini kontrol eder.
<b>Dil</b>	Dil ayarlarını yapılandırır (Seçilen ülkeye göre değişebilir) Tercih edilen ve mevcut ayarlar kullanılabilir. Mevcut ayarlar sadece yayıncı desteklerse değiştirilebilir.
<b>Yetişkin Ayarları</b>	Çocuk kilidi ayarlarını değiştirmek için doğru parolayı girin. Menü kilidini kolaylıkla ayarlayabilirsiniz, yetişkin kilidi (Seçilen ülkeye göre değişebilir) ve çocuk kilidi bu menüdedir. Yeni bir pin numarası da belirlenebilir. <i>Not: Varsayılan PIN 0000 veya 1234 olarak ayarlanabilir. Eğer İlk Kurulum sırasında PIN tanımlaması yaptıysanız (ülke seçiminize bağlı olarak), tanımladığınız PIN numarasını giriniz.</i>
<b>Zamanlayıcılar</b>	TV'nizi belirli bir süre sonunda kapatmak için kapanma zamanlayıcısını ayarlar. Seçilen programlar için zamanlayıcıları ayarlar.
<b>Tarih/Zaman</b>	Tarih ve zamanı ayarlar.
<b>Kaynaklar</b>	Seçilen kaynak seçeneklerini etkinleştirir veya devre dışı bırakır.
<b>Uydu Ayarları</b>	Uydu ayarlarını gösterir.

<b>Diğer Ayarlar: TV setinin diğer ayar seçeneklerini görüntüler</b>	
<b>Menu Oto. Kapanma</b>	Menü ekranlarının zaman aşımı süresini değiştirir.
<b>Şifreli Kanalları Tarama</b>	Bu ayardayken, arama işlemi şifreli kanalları da tespit edecektir.
<b>Mavi Ekran</b>	Sinyal zayıfsa veya yoksa mavi arka plan sistemini etkinleştirir veya devre dışı bırakır.
<b>Yazılım yükseltme</b>	Set üstü kutunuzun daima en son güncelleme bilgisine sahip olduğundan emin olunuz.
<b>Uygulama Sürümü</b>	Uygulama sürümünü görüntüler.
<b>Ağır işiten</b>	Yayıncıdan gönderilen özel bir yayını etkinleştirir.
<b>Ses Tanımlaması</b>	Sesli açıklama, televizyon ve filmleri de içeren görsel medyada kör ve görme engelli izleyiciler için ek bir anlatımı ifade eder. Bu özelliği yalnızca yayıncının ek anlatımı desteklemesi halinde kullanabilirsiniz.
<b>TV Oto. Kapanma</b>	Otomatik kapanma özelliğinin zaman aşımı değerini belirleyebilirsiniz. Zaman aşımı süresine ulaşıldığında ve TV seçilen süre boyunca çalışmışsa, TV bekleme moduna geçecektir.
<b>Bekleme Modunda Arama (Opsiyonel)</b>	Eğer TV bekleme modunda iken Bekleme Konumunda Arama açık olarak ayarlanmışsa, mevcut yayınlar aranacaktır. TV yeni veya eksik yayınları bulursa, bu değişiklikleri uygulamak isteyip istemediğinizi soran bir menu ekranı görüntülenecektir. Bu süreçten sonra kanal listesi güncellenecek ve değiştirilecektir.
<b>Mağaza Modu</b>	Eğer TV'yi bir mağazada teşhir ediyorsanız, bu modu etkinleştirebilirsiniz. Mağaza Modu Etkinleştiginde, TV menüsünde bulunan bazı öğeler kullanılamayabilir.
<b>Açma Modu</b>	Bu ayar, açılma modu tercihinizi yapılandırır.
<b>Biss Anahtarı</b>	Biss, bazı yayınlarda kullanılan bir uydu sinyali şifreleme sistemidir. Eğer bir yayın için Biss anahtarını girmeniz istenirse, Diğer Ayarlar menüsündeki Biss Anahtarı ayarını kullanabilirsiniz. Anahtarı girmek için istediğiniz yayın üzerindeyken Biss Anahtarını seçin ve Ok tuşuna basın.
<b>Kurulum ve Geri Dönüş Menüsü İçeriği</b>	
<b>Otomatik Kanal Arama (uygunsa)</b>	Otomatik kanal arama seçeneklerini görüntüler. Dijital Anten:Havadan yayınlanan DVB kanallarını arar ve hafızaya alır. Dijital Kablo:Kablodan yayınlanan DVB kanallarını arar ve hafızaya alır. Analog: Analog kanalları arar ve hafızaya alır. Dijital Anten ve Analog: Havadan yayınlanan DVB kanallarını ve analog kanalları arar ve hafızaya alır. Dijital Kablo ve Analog: Kablolu DVB kanallarını ve analog kanalları arar ve hafızaya alır. <b>Uydu:</b> Uydu kanallarını arar ve hafızaya alır.Uydu: Uydu kanallarını arar ve hafızaya alır.
<b>Manuel Kanal Arama</b>	Bu özellik doğrudan yayın girişi için kullanılabilir.
<b>Şebeke Arama</b>	Yayın sistemindeki bağlantılı kanalları arar.
<b>Analog İnce Ayar</b>	Bu ayarı, analog kanalların ince ayarını yapmak için kullanabilirsiniz. Bu özellik, kaydedilen analog kanal yoksa mevcut değildir.
<b>İlk Kurulum</b>	Kayıtlı tüm kanalları ve ayarları siler, TV'yi fabrika ayarlarına geri döndürür.
<b>Servis Listesini Temizle</b>	(* Bu ayar, Ülke seçeneği Danimarka, İsveç, Norveç ya da Finlandiya olarak ayarlandığında görüntülenebilir. Kaydedilmiş kanalları silmek için bu ayarı kullanınız.

## Genel TV Çalışması

### Kanal Listesinin Kullanılması

TV, Kanal Listesinde yer alan tüm kaydedilmiş istasyonları sıralar. Kanal Listesi seçeneklerini kullanarak bu kanal listesini düzenleyebilirsiniz, favorileri ayarlayabilirsiniz veya listelenecek etkin istasyonlar ayarlayabilirsiniz.

### Yetişkin Ayarlarını Yapılandırma

*Belli programların görüntülenmesini engellemek için kanallar ve menüler Yetişkin kontrol sistemiyle kilitlenebilir.*

Yetişkin kilidi menü seçeneklerini göstermek için PIN numarası girilmelidir. Doğru PIN kodu girildikten sonra, Yetişkin ayarları menüsü görüntülenir.

**Menü Kilidi:** Menü kilidi ayarı menü erişimini etkinleştirir veya devre dışı bırakır.

**Yetişkin Kilidi:** Bu seçenek ayarlandığında, yayından Yetişkin bilgisi alınır ve Yetişkin seviyesinin devre dışı bırakılması halinde görüntü ve ses alınmaz.

**Çocuk Kilidi:** Çocuk kilidi ayarlandığında, televizyonunuz yalnızca uzaktan kumanda aleti ile kumanda edilebilir. Bu durumda, kumanda paneli tuşları işlemez.

**PIN kodu belirle:** Yeni bir PIN numarası tanımlar.

*Not: Varsayılan PIN 0000 veya 1234 olarak ayarlanabilir. Eğer ilk Kurulum sırasında PIN tanımlaması yapıtıysanız (ülke seçiminize bağlı olarak), tanımladığınız PIN numarasını giriniz.*

### Elektronik Program Rehberi (EPG)

Bazı kanallar yayın programları hakkında bilgiler gönderir. EPG menüsünü görüntülemek için **Epg** tuşuna basınız.

**Kırmızı tuş (Önceki Gün):** Önceki günün programlarını görüntüler.

**Yeşil tuş (Sonraki gün):** Sonraki günün programlarını görüntüler.

**Sarı tuş (Yakınlaştırma):** Etkinlikleri daha geniş bir zaman aralığında görmek için **Sarı** tuşa basınız.

**Mavi tuş (Filtre):** Görüntü filtreleme seçeneklerini gösterir.

**ALT YAZI:** Tür Seç menüsünü görüntülemek için **Altyazılar** tuşuna basınız. Bu özelliği kullanarak seçilen konuyla ilgili olarak program rehberi veri tabanında arama yapabilirsiniz. Program rehberinde mevcut olan bilgi aranacak ve kriterlerinize uyan sonuçlar vurgulanacaktır.

**Bilgi tuşu:** Seçilen programlar hakkında detaylı bilgiler görüntüler.

**Rakam Tuşları (Atla):** İstenen kanala sayısal düğmeler aracılığıyla doğrudan gider.

**OK:** Program seçeneklerini görüntüler;

**Metin tuşu (Arama):** "Rehber Arama" menüsünü görüntüler.

**Geçiş tuşu (Şimdi):** Vurgulanan kanaldaki geçerli etkinliği görüntüler.

### Program Seçenekleri

**EPG** menüsünde, **Program Seçenekleri** menüsüne geçmek için **OK** tuşuna basınız.

### Kanal Seçimi

**EPG** menüsünde, bu seçeneği kullanarak, seçilen kanalı açabilirsiniz.

### Zamanlayıcı Ayarı / Zamanlayıcıyı Sil

**EPG** menüsünde programı seçtikten sonra, **OK** tuşuna basınız. **Zaman veya Program Ayarlayıcı** seçeneğini seçiniz ve **OK** tuşuna basınız. Gelecek programlar için bir zamanlayıcı ayarlayabilirsiniz. Önceden ayarlanmış hatırlatmayı iptal etmek için, programı işaretleyip **OK** tuşuna basınız. Sonra "**Zamanlayıcıyı Sil**" seçeneğini seçiniz. Zamanlayıcı iptal olacaktır.

### Yazılım Yükseltme

TV'niz Anten/Kablo sinyali ile otomatik yayın bulma ve güncelleme özelliğine sahiptir.

### Kullanıcı arayüzüyle yazılım yükseltme araması

Ana menüye geliniz. **Ayarlar** seçimini yapın ve **Diğer Ayarlar** menüsünü seçiniz. **Diğer Ayarlar** menüsü **Yazılım Yükseltme** öğesine geçecektir, yeni yazılım güncellemesi kontrolü yapmak için **OK** tuşuna basınız.

Eğer yeni bir yükseltme bulunursa, yükseltme indirilmeye başlayacaktır. Yeniden başlatma işleminin devamı için **OK** tuşuna basın.

### 03:00 arama ve yükseltme modu

TV bir anten sinyali almalıdır. Eğer Yükseltme Seçenekleri menüsünde Otomatik Tarama varsa, TV 03:00 'de açılır ve yeni yazılım yükseltmeleri için yayın kanallarını arar. Eğer yeni bir yazılım bulunur ve başarıyla indirilirse, TV'nin bir sonraki açılışında yeni yazılım sürümü ile açılacaktır.

*Not: Eğer yükseltme sonrasında TV açılmazsa, fişini prizden çekin ve 2 dakika bekledikten sonra yeniden takınız.*

### Sorun Giderme ve İpuçları

#### TV açılmıyor

Elektrik kablosunun duvar prizine takılı olduğundan emin olunuz. Uzaktan kumandanın pilleri bitmiş olabilir. TV'deki Açma/kapama tuşuna basınız.

#### Kötü görüntü

- Doğru TV sistemini seçtiniz mi?
- Düşük sinyal seviyesi resimde bozulmaya neden olabilir. Lütfen anten bağlantısını kontrol ediniz.
- Eğer manuel olarak ayarlama yapıyorsanız, kanal frekansını doğru girdiğinizi kontrol ediniz.

- İki cihazı televizyona aynı anda bađladığınızda görüntü kalitesi düşebilir. Böyle bir durumda cihazlardan birinin bađlantısını kesiniz.

### **Görüntü yok**

- Görüntü Yok, TV'nizin herhangi bir yayın almadığı anlamına gelmektedir. Uzaktan kumandada doğru tuşlara bastınız mı? Bir kez daha deneyiniz. Ayrıca, doğru giriş kaynağının seçili olduğundan emin olunuz.
- Anten doğru takılmış mı?
- Anten kablosu hasarlı mı?
- Anteni bađlamak için doğru fişler kullanılmış mı?
- Bunların hepsini kontrol ettiyseniz, sorunun nedenini öğrenmek için bayiinize danışınız.

### **Ses yok**

- TV sessiz olarak mı ayarlandı? Sessiz seçeneğini iptal etmek için "X" tuşuna basın veya sesi yükseltiniz.
- Ses, hoparlörlerin sadece birinden geliyor. Denge ayarı sadece hoparlörlerden birisine mi ayarlanmış? Ses Menüsü kısmına bakınız.

### **Uzaktan kumanda çalışmıyor**

- Piller bitmiş olabilir. Pilleri deđiştiriniz.

### **Giriş kaynakları - seçilemiyor**

- Eğer bir giriş kaynağı seçemiyorsanız, hiçbir cihazın bađlantısının yapılmamış olması mümkündür.
- Eğer bir cihaz bađlamayı denediyseniz, AV kablolarını ve bađlantıları kontrol ediniz.

## PC Girişli Tipik Ekran Modları

Aşağıdaki tablo bazı tipik video ekran modlarının bir listesini vermektedir. TV'niz tüm çözünürlükleri desteklemiyor olabilir.

Dizin	Çözünürlük	Frekans
1	640x350	85Hz
2	640x400	70Hz
3	640x400	85Hz
4	640x480	60Hz
5	640x480	66Hz
6	640x480	72Hz
7	640x480	75Hz
8	640x480	85Hz
9	800x600	56Hz
10	800x600	60Hz
11	800x600	70Hz
12	800x600	72Hz
13	800x600	75Hz
14	800x600	85Hz
15	832x624	75Hz
16	1024x768	60Hz
17	1024x768	66Hz
18	1024x768	70Hz
19	1024x768	72Hz
20	1024x768	75Hz
21	1024x768	85Hz
22	1152x864	60Hz
23	1152x864	70Hz
24	1152x864	75Hz
25	1152x864	85Hz
26	1152x870	75Hz
27	1280x768	60Hz
28	1360x768	60Hz
29	1280x768	75Hz
30	1280x768	85Hz
31	1280x960	60Hz
32	1280x960	75Hz
33	1280x960	85Hz
34	1280x1024	60Hz
35	1280x1024	75Hz
36	1280x1024	85Hz
37	1400x1050	60Hz
38	1400x1050	75Hz
39	1400x1050	85Hz
40	1440x900	60Hz
41	1440x900	75Hz
42	1600x1200	60Hz
43	1680x1050	60Hz
44	1920x1080	60Hz
45	1920x1200	60Hz

## AV ve HDMI Sinyal Uyumluluğu

Kaynak	Desteklenen Sinyaller	Mevcut	
EXT (SCART)	PAL	O	
	NTSC 60	O	
	RGB 50/60	O	
	SECAM	O	
YAN AV	PAL 50/60	O	
	NTSC 60	O	
	SECAM		
YPbPr	480i, 480P	60Hz	O
	576i, 576P	50Hz	O
	720P	50Hz,60Hz	O
	1080i	50Hz,60Hz	O
HDMI1 HDMI2	480i	60Hz	O
	480P	60Hz	O
	576i, 576P	50Hz	O
	720P	50Hz,60Hz	O
	1080i	50Hz,60Hz	O
	1080P	24Hz, 25Hz, 30Hz, 50Hz, 60Hz	O

(X: Mevcut değil, O: Mevcut)

Bazı durumlarda TV sinyali düzgün görüntülenemeyebilir. Sorun kaynak ekipmandaki standartlarla uyumsuzluk olabilir (DVD, Alıcı, vb.) Eğer böyle bir sorun yaşarsanız, satıcınızla ve kaynak cihazın üretici firmasıyla irtibata geçiniz.

**USB Modunda Desteklenen Dosya Formatları**

Medya (Ortam)	Uzanti	Format	Notlar	
Görüntü	.dat, .mpg, .mpeg	Mpeg1-2	1080P@30fps 50Mbit/s	
	.ts, .trp, .tp, .m2ts	MPEG2 ,H.264, VC1, AVS, MVC	H.264:1080Px2@25fps, 1080P@50fps MVC:1080P@ 24fps Diğer: 1080P@30fps - 50Mbit/sec	
	.vob	MPEG2	1080P@30fps 50Mbit/sec	
	.mkv	MPEG1-2-4, H.264	H.264:1080Px2@25fps, 1080P@ 50fps, 1080P@30fps, 50Mbit/s	
	.mp4	MPEG4, XviD, H.264	H.264:1080Px2@25fps, 1080P@ 50fps, 1080P@30fps, 50Mbit/s	
	.avi	MPEG2-4, Xvid, H.264	H.264:1080Px2@25fps, 1080P@ 50fps, 1080P@30fps, 50Mbit/s	
	.fla, .flv	H.264, Sorenson H.263	H.264:1080Px2@25fps, 1080P@50fps, 1080P@30fps, 40Mbit/s	
	.3gp	MPEG4, H.264	1920x1080@30P 20Mbit/sec	
	.asf, .wmv	VC1	1080P@30fps 50Mbit/s	
Ses	.mp3	MPEG1/2 Katman 1/2/3 (MP3)	Katman1: 32Kbps ~ 448Kbps (Bit hızı) / 16KHz ~ 48KHz (Örnekleme hızı) Katman2: 8Kbps ~ 384Kbps (Bit hızı) / 16KHz ~ 48KHz (Örnekleme hızı) Katman3: 8Kbps ~ 320Kbps (Bit hızı) / 16KHz ~ 48KHz (Örnekleme hızı)	
	.wav	LPCM		
	.WMA/ ASF	WMA, WMA Pro	WMA: 128bps ~ 320Kbps (Bit hızı) / 8KHz ~ 48KHz (Örnekleme hızı) WMA Pro: < 768kbps (Bit hızı) / ~ 96KHz (Örnekleme hızı)	
	.m4a/ .aac	AAC, HEAAC	Serbest Format (Bit hızı) / 8KHz ~ 48KHz (Örnekleme hızı)	
	.pcm	PCM	8Kbps ~ 320Kbps (Bit hızı) / 16KHz ~ 48KHz (Örnekleme hızı)	
	(sadece video dosyaları ile çalışır)	AC3	EAC3	32Kbps ~ 640Kbps (Bit hızı) / 32KHz, 44.1KHz, 48KHz (Örnekleme hızı)
			LPCM	64Kbps ~ 1.5Mbps (Bit hızı) / 8KHz ~ 48KHz (Örnekleme hızı)
IMA-ADPCM/ MS-ADPCM			384Kbps (Bit hızı) / 8KHz ~ 48KHz (Örnekleme hızı)	
G711 A/mu-law			64~128Kbps (Bit hızı) / 8KHz (Örnekleme hızı)	
Resim	.jpeg	Esas Çizgi	Çözünürlük(GxY): 15360x8640, 4147200 bayt	
		Kademeli tarama	Çözünürlük(GxY): 1024x768, 6291456 bayt	
	.png	bişmesiz	Çözünürlük(GxY): 9600x6400, 3840000 bayt	
		bişmeli	Çözünürlük(GxY): 1200x800, 3840000 bayt	
	.bmp		Çözünürlük(GxY): 9600x6400, 3840000 bayt	
Altyazı	.sub	-	Sub1, Sub2, Sub3	
	.srt	-		



## Desteklenen DVI Çözünürlükleri

Cihazı DVI dönüştürme kablosu (DVI - HDMI kablosu - birlikte verilmemektedir) ile TV'nizin konektörüne bağladığınızda, aşağıdaki çözünürlük bilgilerine başvurabilirsiniz.

	56Hz	60Hz	66Hz	70Hz	72Hz	75Hz
640x400				<input checked="" type="checkbox"/>		
640x480		<input checked="" type="checkbox"/>	<input checked="" type="checkbox"/>		<input checked="" type="checkbox"/>	<input checked="" type="checkbox"/>
800x600	<input checked="" type="checkbox"/>	<input checked="" type="checkbox"/>		<input checked="" type="checkbox"/>	<input checked="" type="checkbox"/>	<input checked="" type="checkbox"/>
832x624						<input checked="" type="checkbox"/>
1024x768		<input checked="" type="checkbox"/>	<input checked="" type="checkbox"/>	<input checked="" type="checkbox"/>	<input checked="" type="checkbox"/>	<input checked="" type="checkbox"/>
1152x864		<input checked="" type="checkbox"/>		<input checked="" type="checkbox"/>		<input checked="" type="checkbox"/>
1152x870						<input checked="" type="checkbox"/>
1280x768		<input checked="" type="checkbox"/>				<input checked="" type="checkbox"/>
1360x768		<input checked="" type="checkbox"/>				
1280x960		<input checked="" type="checkbox"/>				<input checked="" type="checkbox"/>
1280x1024		<input checked="" type="checkbox"/>				<input checked="" type="checkbox"/>
1400x1050		<input checked="" type="checkbox"/>				<input checked="" type="checkbox"/>
1440x900		<input checked="" type="checkbox"/>				<input checked="" type="checkbox"/>
1600x1200		<input checked="" type="checkbox"/>				
1680x1050		<input checked="" type="checkbox"/>				
1920x1080		<input checked="" type="checkbox"/>				
1920x1200		<input checked="" type="checkbox"/>				

## A Product fiche

<b>B</b> Supplier	Panasonic Corporation
<b>C</b> Model ID	TX-39CW304
<b>D</b> Energy efficiency class	A+
<b>E</b> Visible screen size (diagonal)	99cm/39inches
<b>F</b> On mode average power consumption	45W
<b>G</b> Annual energy consumption*1	65kWh
<b>H</b> Standby power consumption*2	0.50W
<b>I</b> Off mode power consumption	0.01
<b>J</b> Screen resolution	1920 x 1080

**K** \*1: Energy consumption XYZ kWh per year, based on the power consumption of the television operating 4 hours per day for 365 days. The actual energy consumption will depend on how the television is used.

**L** \*2: when the TV is turned off with the remote control and no function is active

**M** For the information of rated power consumption, refer to the label on the TV back cover.

<b>A</b> Produktdatenblatt	<b>G</b> Modellkennung	<b>G</b> Jährlicher Energieverbrauch
<b>B</b> Lieferanten	<b>H</b> Energieeffizienzklasse	<b>H</b> Leistungsaufnahme im Bereitschafts-Zustand
<b>C</b> Sichtbare Bildschirmdiagonale	<b>I</b> Leistungsaufnahme im Aus-Zustand	<b>I</b> Leistungsaufnahme im Aus-Zustand
<b>D</b> Leistungsaufnahme im Ein-Zustand	<b>J</b> Bildschirmauflösung	<b>J</b> Bildschirmauflösung
<b>E</b> Energieverbrauch XYZ kWh/Jahr, auf der Grundlage eines täglich vierstündigen Betriebs des Fernsehgerätes an 365 Tagen. Der tatsächliche Energieverbrauch hängt von der Art der Nutzung des Fernsehgerätes ab.	<b>K</b> Schermesolulle	<b>K</b> Schermesolulle
<b>L</b> Wenn der Fernseher mit der Fernbedienung ausgeschaltet wird und keine Funktion aktiviert ist	<b>M</b> Weitere Informationen zur Nennleistungsaufnahme siehe Aufkleber auf der hinteren Abdeckung des Fernsehers.	

<b>A</b> Productkaart	<b>G</b> Typeaanduiding	<b>G</b> Jaarlijks energieverbruik
<b>B</b> Leverancier	<b>H</b> Energie-efficiëntieklasse	<b>H</b> Elektricitetsverbruik in de slaapstand
<b>C</b> Zichtbare schermdiagonaal	<b>I</b> Elektricitetsverbruik in de uitstand	<b>I</b> Elektricitetsverbruik in de uitstand
<b>E</b> Energieverbruik XYZ kWh per jaar, gebaseerd op het elektriciteitsverbruik in de gebruikstand	<b>J</b> Schermresolutie	<b>J</b> Schermresolutie
<b>K</b> gedurende 365 dagen 4 uur per dag aanstaat. Het feitelijk energieverbruik is afhankelijk van de manier waarop de televisie wordt gebruikt.		

**L** Als de tv is uitgeschakeld met de afstandsbediening en er geen functies actief zijn

**M** Raadpleeg het etiket aan de achterkant van de tv voor informatie over het nominale elektriciteitsverbruik.

<b>A</b> Scheda prodotto	<b>G</b> Identificatore del modello	<b>G</b> Consumo annuo di energia
<b>B</b> Fornitore	<b>H</b> Classe di efficienza energetica	<b>H</b> Consumo di energia in modo stand-by
<b>C</b> Diagonale dello schermo visibile	<b>I</b> Consumo di energia in modo spento	<b>I</b> Consumo di energia in modo spento
<b>E</b> Consumo di energia in modo acceso	<b>J</b> Risoluzione dello schermo	<b>J</b> Consumo di energia in modo acceso
<b>K</b> Consumo di energia XYZ kWh/anno calcolato sulla base del consumo di un televisore in funzione per 4 ore al giorno per 365 giorni. Il consumo effettivo di energia dipende dal utilizzo reale del televisore.		

**L** quando il televisore viene spento con il telecomando e non sono attive funzioni

**M** Per le informazioni sul consumo di energia nominale, fare riferimento all'etichetta sul coperchio posteriore del televisore.

<b>A</b> Fiche produit	<b>G</b> Référence du modèle	<b>G</b> Consommation d'énergie annuelle
<b>B</b> Fournisseur	<b>H</b> Classe d'efficacité énergétique	<b>H</b> Consommation électrique en mode veille
<b>C</b> Diagonale d'écran visible	<b>I</b> Consommation électrique en mode arrêt	<b>I</b> Consommation électrique en mode arrêt
<b>E</b> Consommation électrique en mode marche	<b>J</b> Résolution de l'écran	<b>J</b> Résolution de l'écran
<b>K</b> d'un téléviseur fonctionnant quatre heures par jour pendant trois cent soixante-cinq jours. La consommation réelle dépend des conditions d'utilisation du téléviseur.		

**L** lorsque le téléviseur est éteint à l'aide de la télécommande et qu'aucune fonction n'est active.

**M** La consommation nominale est indiquée sur l'étiquette apposée sur la partie arrière du téléviseur.

<b>A</b> Ficha de producto	<b>G</b> Identificador del modelo	<b>G</b> Consumo de energía anual
<b>B</b> Proveedor	<b>H</b> Clase de eficiencia energética	<b>H</b> Consumo de electricidad en espera
<b>C</b> Diagonal visible de la pantalla	<b>I</b> Consumo de electricidad en modo apagado	<b>I</b> Consumo de electricidad en modo apagado
<b>E</b> Consumo de electricidad en modo encendido	<b>J</b> Resolución de la pantalla	<b>J</b> Resolución de la pantalla
<b>F</b> Consumo de energía: XYZ kWh al año, suponiendo cuatro horas de funcionamiento diario durante 365 días. El consumo efectivo dependerá de las condiciones reales de uso de la televisión.	<b>K</b> Consumo de energía en modo activo	<b>K</b> Consumo de energía en modo activo
<b>L</b> cuando el TV se apaga con el mando a distancia y no existe ninguna función de uso activa		

**M** Para información sobre el consumo de potencia nominal consulte la etiqueta en la cubierta trasera del televisor.

<b>A</b> Informationsblad	<b>G</b> Modellbeteckning	<b>G</b> Årlig energiförbrukning
<b>B</b> Leverantör	<b>H</b> Energieffektivitetsklass	<b>H</b> Effektförbrukning i standbyläge
<b>C</b> Synlig skärmdiagonal	<b>I</b> Effektförbrukning i friläge	<b>I</b> Effektförbrukning i friläge
<b>E</b> Effektförbrukning i på-läge	<b>J</b> Skärmapplösning	<b>J</b> Skärmapplösning
<b>F</b> Energiförbrukning XYZ kWh per år, beräknad utifrån effektförbrukningen för en tv-mottagare som används fyra timmar per dygn under 365 dygn. Den faktiska energiförbrukningen kommer att bero på hur tv-mottagaren används.		

**L** när TV-en är avslagen via fjärrkontrollen och ingen funktion är aktiv

**M** För information om nominell effektförbrukning, se etiketten på TV:n baksida.

<b>A</b> Produktinfo	<b>G</b> Modell-ID	<b>G</b> Årlig energiförbruk
<b>B</b> Leverandör	<b>H</b> Energieffektivitetsklasse	<b>H</b> Strömförbruk i standby
<b>C</b> Synlig skjerm-diagonal	<b>I</b> Strömförbruk i off-modus	<b>I</b> Strömförbruk i off-modus
<b>E</b> Strømförbruk i på-modus	<b>J</b> Skjermoppløsning	<b>J</b> Skjermoppløsning
<b>F</b> Energiforbruk XYZ kWh per år, strømforbruket er basert på bruk av TV-en for 4 timer per dag for 365 dager. Det faktiske energiforbruket vil være avhengig av hvordan TV-en brukes.		

**L** når TV-en er skrudd av med fjernkontrollen og ingen funksjon er aktiv

**M** For informasjon om nominell effekt, se etiketten på TV-bakkeilet.

<b>A</b> Tuoteside	<b>G</b> Mallitunniste	<b>G</b> Vuotuinen energiankulutus
<b>B</b> Tavarantoimittaja	<b>H</b> Energiatehokkuusluokka	<b>H</b> Valmiustilan energiankulutus
<b>E</b> Näkyvästi olevan kuvapinnan läisvitys	<b>I</b> Tehonkulutus pois päältä -tilassa	<b>I</b> Tehonkulutus pois päältä -tilassa
<b>F</b> Tehonkulutus päälle kytkytynä -tilassa	<b>J</b> Kuvaruudun resoluutio	<b>J</b> Kuvaruudun resoluutio
<b>K</b> Käytetään 4 tuntia päivässä 365 päivän ajan. Todellinen energiankulutus riippuu television käyttötavasta.		

**L** Kun TV on sammutettu kaukosäätimestä ja mikään toiminto ei ole käytössä

**M** Tietoja nimellisestä virrankulutuksesta on kytittissä television takana.

<b>Lietuvių k.</b>	<b>Magyar</b>
<b>A</b> Gaminio kortelė <b>G</b> Modelo identifikatorius <b>H</b> Metinis energijos sunaudojimas <b>I</b> Trejetas <b>J</b> Matoma ekrano įstrižainė <b>K</b> XYZ kWh energijos sunaudojimas (jungus gaminti) <b>L</b> XYZ kWh energijos sunaudojimas (išjungus gaminti) <b>M</b> Ekrano skiriamoji geba <b>N</b> Išjungus televizorių nuotoliniu būdu (jungiant), kai neveikia jokia funkcija <b>O</b> Informacija apie vardinį energijos suvartojimą <b>P</b> etiketėje ant televizoriaus galinio gaubto.	<b>A</b> Termékszámterelő adatlap <b>C</b> Típusazonosító <b>D</b> Beszállyó <b>E</b> Látható képfelbontás nagysága <b>F</b> Bekapcsoló üzemi módbanbeli energiafogyasztás <b>G</b> Bekapcsoló üzemi módbanbeli energiafogyasztás <b>H</b> Képernyőábrabontás <b>I</b> Éves energiafogyasztás <b>J</b> Készletelti üzemi módbanbeli energiafogyasztás <b>K</b> A televíziószkészlet nagyi 4 órás üzemi mellett az év 365 napjára veitve évente XYZ kWh mennyiségű energiát fogyaszt. A névleges energiafogyasztás a készlelék üzemeltetés módjától függ. <b>L</b> Amikor a TV-t a távirányítással kapcsoljuk ki, és nincs aktív funkció <b>M</b> További információkat a névleges energiafogyasztásról kapcsolatosan olvassa el a TV hátsó burkolatán található címkéket.
<b>Português</b>	<b>Česky</b>
<b>A</b> Ficha de produto <b>B</b> Identificador de modelo <b>C</b> Consumo de energia anual <b>D</b> Formecedor <b>E</b> Classe de eficiência energética <b>F</b> Diagonal visível do ecrã <b>G</b> Consumo, em termos de potência, em estado de vigília <b>H</b> Consumo, em termos de potência, em estado de desactivação <b>I</b> Consumo, em termos de potência, no estado activo <b>J</b> Resolução do ecrã <b>K</b> Consumo de energia de XYZ kWh por ano, baseado no consumo, em termos de potência, do televisor a funcionar 4 horas por dia durante 365 dias. O consumo de energia real dependerá do modo como o televisor é utilizado. <b>L</b> Quando o televisor é desligado com o telecomando e o ecrã não está activado qualquer função <b>M</b> Para obter informações sobre o consumo de potência nominal, consulte a etiqueta na tampa traseira do televisor.	<b>A</b> Informační list výrobku <b>B</b> Identifikační značka modelu <b>C</b> Roční spotřeba elektrické energie <b>D</b> Dodavatel <b>E</b> Třída energetické účinnosti <b>F</b> Spotřeba elektrické energie v zapnutém stavu <b>G</b> Spotřeba elektrické energie v zapnutém stavu <b>H</b> Viditelná úhlopříčková obrazovka <b>I</b> Spotřeba elektrické energie v pohotovostním režimu <b>J</b> Spotřeba elektrické energie v režimu vypnutí <b>K</b> Spotřeba elektrické energie XYZ kWh za rok vychází z průměrné spotřeby elektrické energie televizoru přijmáté, který je v provozu 4 hodiny denně po dobu 365 dní. Skutečný spotřeba elektrické energie závisí na způsobu použití televizního přijímače. <b>L</b> Když je televizor vypnutý dálkovým ovladačem a není aktivní žádná funkce <b>M</b> Informace o jmenovitém příkonu najdete na štítku na zadním krytu televizoru.
<b>Dansk</b>	<b>Ελληνικά</b>
<b>A</b> Datablad <b>B</b> Modelidentifikation <b>C</b> Arligt energiforbrug <b>D</b> Leverandør <b>E</b> Synlig skærmdiagonal <b>F</b> Energiforbrug i tændt tilstand <b>G</b> Energiforbrug i tændt tilstand <b>H</b> Synlig skærmdiagonal <b>I</b> Energiforbrug i standbytilstand <b>J</b> Energiforbrug i slukket tilstand <b>K</b> Energiforbrug: XYZ kWh om året, beregnet som fjernsynets effektforsøg. Hvis det er tændt 4 timer om dagen i 365 dage. Det faktiske energiforbrug vil være på, hvordan fjernsynet bruges. <b>L</b> Når fjernsynet er slukket med fjernbetjening og ingen funktioner er aktive <b>M</b> For oplysninger om nominelt strømforbrug henvises til mærkaten på fjernsynets bagbeskrivelse.	<b>A</b> Δεδομένα προϊόντος <b>B</b> Αναγνωριστικό μοντέλου <b>C</b> Ετήσια καταναλωθείσα ενέργεια <b>D</b> Προμηθευτής <b>E</b> Τύξη ενεργειακής απόδοσης <b>F</b> Ορατή διαγώνια απόδοση <b>G</b> Καταναλωθείσα ενέργεια σε κατάσταση λειτουργίας <b>H</b> Καταναλωθείσα ενέργεια σε κατάσταση λειτουργίας <b>I</b> Καταναλωθείσα ενέργεια από την τηλεόραση για τελεωθή λειτουργία ενώ ημερήσια επί 365 ημέρες. Η πραγματική καταναλωθείσα ενέργεια εξαρτάται από τον τρόπο χρήσης της συσκευής. <b>L</b> Όταν η τηλεόραση είναι απενεργοποιημένη από το τηλεχειριστήριο και δεν υπάρχουν ενεργές λειτουργίες <b>M</b> Για πληροφορίες ονομαστικής καταναλωθείσας ισχύος, ανατρέξτε στην ετικέτα στον πίσω κάλυμμα της τηλεόρασης.
<b>Български</b>	<b>Türkçe</b>
<b>A</b> Продуктов файл <b>B</b> Идентификатор на модела <b>C</b> Годушна консумация на енергия <b>D</b> Доставчик <b>E</b> Клас на енергийна ефективност <b>F</b> Видим диагонал на екрана <b>G</b> Консумация на енергия в режим „включен“ <b>H</b> Консумация на енергия в режим „включен“ <b>I</b> Разделителна способност на екрана <b>K</b> Консумация на енергия XYZ kWh годишно, изчислена на базата на 4 работни часа дневно при 365 дни. Действително консумираната енергия ще зависи от начина на употреба на телевизора. <b>L</b> Когато телевизорът е изключен от дистанционното управление и няма активна функция <b>M</b> За информация за номиналната консумация на енергия вижте етикета върху задния капаk на телевизора.	<b>A</b> Ürün fiş <b>B</b> Model No <b>C</b> Yıllık enerji tüketimi <b>D</b> Tedarikçi <b>E</b> Enerji verimlilik sınıfı <b>F</b> Görülebilir ekran köşegeni <b>G</b> Açık modda güç tüketimi <b>H</b> Açık modda güç tüketimi <b>I</b> 365 gün boyunca günde 4 saat çalıştırıldığında tüketilecek güç referans alınarak yılda XYZ kWh enerji tüketimi. Gerçek tüketimi televizyondan nasıl kullanıldığına bağlı olacaktır. <b>L</b> Televizyon uzaktan kumanda ile kapatıldığında ve aktif fonksiyon yokken <b>M</b> Nominal güç tüketimi bilgisi için televizyondan arka kapakındaki etikete bakın.
<b>Română</b>	<b>Hrvatski</b>
<b>A</b> Fișa produsului <b>B</b> Referință model <b>C</b> Consum anual de energie <b>D</b> Furnizor <b>E</b> Clasa de eficiență energetică <b>F</b> Diagonală vizibilă a ecranului <b>G</b> Puterea consumată în modul standby <b>H</b> Puterea consumată în modul standby <b>I</b> Puterea consumată în modul activ <b>J</b> Rezoluție ecran <b>K</b> Consumul de energie de XYZ kWh pe an, pe baza puterii consumate de aparatul TV atunci când este în funcțiune 4 ore pe zi timp de 365 de zile; consumul real de energie depinde de condițiile de utilizare a aparatului TV. <b>L</b> Când televizorul este oprit cu telecomanda și nu este activă nicio funcție <b>M</b> Pentru informații privind consumul nominal de energie, consultați eticheta de pe capacul posterior al televizorului.	<b>A</b> Podatkovni list proizvoda <b>C</b> ID modela <b>B</b> Dobavljač <b>D</b> Dijagonalna vidljivog zaslona <b>F</b> Ustrojak energije pri uključenoj stanovi <b>F</b> Ustrojak energije pri uključenoj stanovi <b>F</b> Razlučivost zaslona <b>F</b> Ustrojak energije iznosi XYZ kWh godišnje na temelju uložene energije televizora koji radi četiri sata dnevno 365 dana u godini. Stvarni uložak energije ovisit će o tome kako se upotrebljava televizor. <b>L</b> Kada se televizor isključi daljinskim upravljačem, njegova funkcija nije aktivna <b>M</b> Za informacije o nazivnoj snazi pogledajte najprije na stražnjem pokrovu televizora.
<b>Latviešu valodā</b>	<b>Slovensky</b>
<b>A</b> Produkta speciāla zīme <b>B</b> Modeļa identifikators <b>C</b> Katgadējis enerģijas patēriņš <b>D</b> Piegādātājs <b>E</b> Enerģoefektivitātes klase <b>F</b> Gatavības režīma elektroenerģijas patēriņš <b>F</b> Ekraņa redzamās daļas izmērs pa diagonāli <b>J</b> Izslēgta režīma elektroenerģijas patēriņš <b>F</b> Aktīvā režīma elektroenerģijas patēriņš <b>F</b> Ekraņa izšķirtspēja <b>K</b> Aktīvā režīma enerģijas patēriņš <b>F</b> Enerģijas patēriņš XYZ kWh gadā, ņemot vērā televizora elektroenerģijas patēriņu, darboties tikš 365 dienas, četrās stundās dienā. Faktiskais enerģijas patēriņš bus atkarīgs no tā, kā televizors tiks izmantots, kad televizors ir izslēgts ar tālvadības pultī un nedarbojas neviena funkcija <b>M</b> Nominālās strāvas patēriņš norādīts etiketē televizora korpusa aizsegumā.	<b>A</b> Opis výrobku <b>B</b> Identifikační znak modelu <b>C</b> Roční spotřeba elektrické energie <b>D</b> Dodavatel <b>E</b> Třída energetické účinnosti <b>F</b> Spotřeba elektrické energie v pohotovostním režime <b>F</b> Uholpriečková viditeľnej časti obrazovky <b>F</b> Spotřeba elektrické energie v režime vypnutia <b>F</b> Spotřeba elektrické energie v režime zapnutia <b>F</b> Rozlíšenie obrazovky <b>K</b> Spotřeba elektrické energie XYZ kWh za rok na základe spotřeby elektrické energie televizora, ktorý je v činnosti 4 hodiny denne počas 365 dní. Skutočná spotřeba elektrické energie závisí od toho, ako sa televizor používa. <b>L</b> keď je televízor vypnutý diaľkovým ovládačom a nie je aktivná žiadna funkcia <b>M</b> Údaje o menovitom príkone sú uvedené na štítku na zadnom kryte televizora.
<b>Polski</b>	<b>Eesti</b>
<b>A</b> Karta produktu <b>C</b> Identyfikator modelu <b>G</b> Roczne zużycie energii <b>D</b> Dostawca <b>E</b> Klasa efektywności energetycznej <b>F</b> Przekątna widzialna ekranu <b>J</b> Zużycie energii w trybie wyłączenia <b>F</b> Zużycie energii w trybie włączenia <b>F</b> Rozdzielczość ekranu <b>K</b> Zużycie energii XYZ kWh/rok na podstawie zużycia energii przez telewizor działający 4 godziny dziennie przez 365 dni. Rzeczywiste zużycie energii zależy od sposobu użytkowania telewizora. <b>L</b> Wyłączenie telewizora za pomocą pilota i brak aktywnych funkcji <b>M</b> Informacje na temat znamionowego poboru mocy znajdują się na etykiecie na tylnej obudowie telewizora.	<b>A</b> Toote kirjeldus <b>C</b> Mudelitähis <b>G</b> Aastane energiatarbitmine <b>D</b> tarnija <b>E</b> Energiatootmis klass <b>F</b> Ekraani nähtava osa diagonaal <b>F</b> Sisseulutatud seisundi elektritarbitmine <b>F</b> Sisseulutatud seisundi elektritarbitmine <b>F</b> Ekraani resolutsioon <b>K</b> Energiatarbitmine XYZ kWh aastas, eeldusel et televiisor töötab nelj tunni päevas ja 365 päeva aastas. Tegelik energiatarbitmine olnel televiisori kasutusviisil. <b>L</b> kui teler on kaugtühjenduspuldiga välja lülitatud ning ükski funktsioon ei tööta. <b>M</b> Nimivõimsustarbe alase teabe leiata teleri tagaküljel olevalt sildilt.

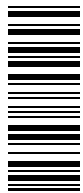

50327994