

Panasonic®

No. de Modèle
TH-42PH20E

Mode d'emploi Écran à plasma à haute définition



Français

Veuillez lire ce mode d'emploi avant de vous servir de votre appareil, puis conservez-le en lieu sûr.

HDMI



TQB0E0993D

Cher Client Panasonic

Bienvenue dans la famille des clients de Panasonic. Nous espérons que votre nouvel écran à plasma vous offrira de longues années de plaisir.

Pour profiter au maximum des possibilités de votre appareil, veuillez lire attentivement le présent mode d'emploi avant d'entreprendre les réglages, et conservez-le pour pouvoir vous y référer en cas de besoin.

Veuillez aussi conserver votre reçu, et noter le numéro de modèle et le numéro de série de votre appareil dans l'espace réservé sur la couverture de dos de ce mode d'emploi.

Visitez le site Panasonic <http://panasonic.net>

Sommaire

Notice de sécurité importante	3	Réduit la rémanence sur l'écran	30
Mesures de sécurité	4	Réglages durée de vie prolongée	30
Accessoires	7	Réduction de la consommation	33
Accessoires fournis	7	Personnalisation du nom des entrées	34
Piles de la télécommande	7	Sélection de la langue d'affichage	35
Raccordements	8	Orientation de l'écran	35
Raccordement des enceintes	8	Réglage d'un ensemble d'écrans (Multi Affichage) ...	36
Raccordement et maintien du cordon d'alimentation, maintien du câble	8	Comment effectuer le réglage pour un	
Raccordement d'un équipement vidéo	9	ensemble d'écrans (Multi Affichage)	36
Raccordement VIDEO et COMPONENT / RGB IN	9	Fonction ID de la télécommande.....	37
Raccordement HDMI.....	10	Configuration pour les signaux d'entrée	38
Raccordement DVI-D IN.....	10	Sélection de l'entrée à composantes/RVB	38
Raccordement aux bornes d'entrée d'ordinateur (PC) ...	11	Sélection de l'entrée à YUV/RVB	38
Raccordement à la borne SERIAL (série)	12	Menu Signal	39
Mise en service, mise hors service	13	Filtre 3D Y/C – Pour les images AV NTSC	39
Sélection du signal d'entrée	15	Système couleur.....	40
Commandes de base	16	Réduction 3:2	40
Format d'image (ASPECT)	18	Mode XGA.....	40
Zoom numérique	19	Réduction du bruit	41
Affichages des menus sur l'écran	20	Synchro	42
Réglage de Taille/Pos	22	Affichage des signaux d'entrée	42
Réglages de l'image	24	Réglages des Options	43
Réglages avancés.....	25	Weekly Command Timer (Minuterie de commande hebdomadaire)...	46
Réglages des sons	26	Audio input select (Sélection d'entrée audio)	48
Sortie audio SDI	26	Dépannage	49
Réglage de l'heure actuelle / Réglage de la minuterie ...	27	Liste des modes aspect	50
Réglage de l'heure actuelle	27	Signaux d'entrée applicables	51
Réglage de la minuterie	27	Réglages d'usine	52
Économiseur d'écran (Pour éviter la rémanence) ...	28	Liste des commandes de Weekly Command Timer ...	53
Heure de mise en service de l'économiseur d'écran ...	29	Spécifications	54

Notice de sécurité importante

AVERTISSEMENT

- 1) Pour empêcher toute détérioration susceptible de créer un risque d'incendie ou d'électrocution, tenez cet appareil à l'écart des zones exposées à des risques d'écoulement ou d'éclaboussures de liquides. Ne placez aucun récipient contenant de l'eau (vase de fleur, tasse, bouteille de produit de beauté, etc.) sur l'appareil (ou sur une étagère le dominant).
Ne placez aucune flamme nue, comme une bougie allumée, sur l'appareil ou au-dessus de celui-ci.
- 2) Pour prévenir tout risque d'électrocution, ne retirez pas le couvercle. Aucun composant susceptible d'être réparé par l'utilisateur ne se trouve à l'intérieur de l'appareil. Veuillez confier tout travail d'entretien ou de réparation à un technicien qualifié.
- 3) N'enlevez pas la broche de mise à la masse de la fiche d'alimentation. Cet appareil est équipé d'une fiche d'alimentation avec mise à la masse à trois broches. Cette fiche ne peut être adaptée qu'à une prise de courant avec mise à la masse. Ceci est un dispositif de sécurité. Si vous ne pouvez pas insérer la fiche dans la prise, adressez-vous à un électricien.
Ne modifiez pas la fiche avec mise à la masse.
- 4) Pour éviter toute secousse électrique, assurez-vous que la broche de mise à la terre de la fiche du cordon d'alimentation est effectivement branchée.

ATTENTION

Cet appareil est destiné à être utilisé dans des environnements non exposés à des champs magnétiques. Si vous utilisez cet appareil à proximité de sources de champs électromagnétiques puissants ou à des endroits où le bruit électrique pourrait interférer avec les signaux d'entrée, l'image et le son risquent de trembler et des parasites tels que du bruit risquent d'être produits.
Pour éviter d'abîmer cet appareil, placez-le loin de toute source de champs électromagnétiques puissants.

Marques de commerce

- VGA est une marque de commerce d'International Business Machines Corporation.
- Macintosh est une marque déposée par Apple Inc., USA.
- SVGA, XGA, SXGA et UXGA sont des marques déposées de Video Electronics Standard Association.
Même s'il n'existe aucune mention spéciale de marque de commerce de société ou de produit, ces marques de commerce ont toutefois été respectées.
- HDMI, le logo HDMI et High-Definition Multimedia Interface sont des marques déposées ou enregistrées de HDMI Licensing LLC aux Etats-Unis et dans d'autres pays.

Remarque:

Ne laissez pas une image fixe s'afficher sur une période prolongée, car il peut en résulter une rémanente permanente sur l'écran plasma.

Parmi les images fixes possibles citons les logos, les images des jeux vidéo, les images informatiques, les télétextes et les images affichées dans le format 4:3.

Mesures de sécurité

AVERTISSEMENT

■ Installation

L'écran plasma doit être utilisé avec les accessoires en option suivants uniquement. Si vous l'utilisez avec d'autres types d'accessoires en option, l'installation risquera d'être instable et de causer des blessures.

(Tous les accessoires suivants sont fabriqués par Panasonic Corporation.)

- Enceintes TY-SP42P8W-K
- Piédestal TY-ST20-K
- Pied mobile TY-ST58PF20
- Applique de suspension au mur (verticale)... TY-WK42PV20
- Applique de suspension au mur (en biais) ... TY-WK42PR20
- Applique de suspension au plafond TY-CE42PS20
- Carte de connexion BNC pour double vidéo..... TY-FB9BD
- Plaque à bornes HD-SDI avec son TY-FB10HD
- Plaque à bornes HDMI double TY-FB10HMD
- Carte d'entrée pour infrarouge TY-FB9RT
- Plaquette de connexion DVI-D..... TY-FB11DD
- Boîte à bornes AV TY-TB10AV
- Écran tactile TY-TP42P10S

Confiez toujours l'installation à un technicien qualifié.

Les pièces détachées peuvent présenter un danger d'étranglement en cas d'ingestion accidentelle. Gardez les pièces détachées hors de la portée des enfants. Jetez les pièces détachées inusitées ainsi que tout autre objet comme les fournitures d'emballage et les sacs ou les couvertures en plastique afin d'éviter que les enfants en bas âge ne s'en servent de jouet, lequel constitue un risque potentiel d'étouffement.

Ne placez pas l'écran plasma sur des surfaces inclinées ou instables.

- L'écran plasma risquerait de tomber ou de se renverser.

Ne placez pas d'objets sur l'écran plasma.

- Si vous renversez de l'eau sur l'écran à plasma à haute définition ou si des objets étrangers y pénètrent, un court-circuit risque de se produire et d'entraîner un incendie ou une électrocution. Si des corps étrangers pénètrent dans l'écran plasma contactez votre revendeur Panasonic.

Ne transporter qu'en position debout!

- Le transport de l'appareil avec son panneau d'affichage faisant face vers le haut ou vers le bas peut endommager les circuits internes.

Il est interdit d'empêcher la ventilation en couvrant les grilles d'aération avec des objets comme journaux, nappes ou rideaux.

Pour une ventilation suffisante;

Si vous utilisez le piédestal (accessoire en option), laissez un espace de 10 cm ou plus autour des côtés supérieur, gauche et droit et de 7 cm ou plus vers l'arrière, et laissez également un espace entre le bas de l'écran et la surface du sol. Si vous installez l'appareil en utilisant une autre méthode, suivez le mode d'emploi. (S'il n'y a pas d'indication spécifique sur les dimensions d'installation dans le manuel d'installation, laissez un espace de 10 cm ou plus autour des côtés supérieur, inférieur, gauche et droit, et de 7 cm ou plus vers l'arrière.)

Lors de l'installation verticale de l'écran à plasma;

Tournez l'interrupteur d'alimentation vers le haut pour installer l'écran à plasma verticalement.

Et définissez l'option "Orientation de l'écran" sur "Portrait" dans le menu Configuration. (reportez-vous à la page 35)

■ Utilisation de l'écran plasma

L'écran plasma a été conçu pour fonctionner sur secteur de 220 - 240 V, 50/60 Hz.

Ne couvrez pas les trous de ventilation.

- Sinon, l'écran plasma risquerait de surchauffer, ce qui pourrait causer un incendie ou abîmer l'écran plasma.

N'introduisez aucun objet étranger dans l'écran plasma.

- N'introduisez aucun objet en métal ou inflammable dans les trous de ventilation, ne laissez tomber aucun objet sur l'écran plasma, car ceci pourrait entraîner un incendie ou une électrocution.

Ne retirez pas le couvercle, ou ne le modifiez en aucune façon.

- Les composants se trouvant à l'intérieur de l'écran plasma sont placés sous haute tension, et risquent de causer une électrocution grave. Confiez tout travail de vérification, de réglage ou de réparation à votre revendeur Panasonic.

Assurez vous un accès facile à la prise du câble d'alimentation.

Un appareil de CLASSE I doit être raccordé à une prise de courant en étant relié à la terre.

N'utilisez pas d'autres cordons d'alimentation que celui fourni avec cet appareil.

- Cela comporte un risque d'incendie ou de choc électrique.

Insérez la fiche du cordon d'alimentation bien à fond dans la prise.

- Si la fiche n'est pas insérée bien à fond, un dégagement de chaleur pouvant entraîner un incendie risquerait de se produire. Si la fiche est endommagée ou si la plaque de la prise murale est mal fixée, ne les utilisez pas.

Ne manipulez pas le cordon d'alimentation avec des mains mouillées.

- Vous risqueriez d'être électrocuté.

Ne faites rien qui puisse endommager le cordon d'alimentation. Pour débrancher le câble d'alimentation, tirez-le par la fiche et non par le câble.

- Évitez absolument d'endommager le câble, de le modifier, d'y placer des objets lourds, de le chauffer, de le placer à proximité d'objets chauds, de le tordre, de le plier excessivement ou de le tirer. Sinon, vous pourriez causer un incendie ou une électrocution. Si le câble d'alimentation est abîmé, faites-le réparer par un centre de service agréé Panasonic.

Si vous n'utilisez pas l'écran plasma pendant une période prolongée, débranchez la fiche du cordon d'alimentation de la prise secteur.

Pour empêcher tout incendie, ne laissez jamais de bougies ou une autre source de feu ouvert à proximité du récepteur de télévision.



■ En cas d'anomalie de fonctionnement

Si une anomalie se produit (absence d'image ou de son par exemple), ou si de la fumée ou une odeur anormale se dégage de l'écran plasma, débranchez immédiatement la fiche du cordon d'alimentation de la prise secteur.

- Si vous continuez à utiliser l'écran plasma dans cet état, vous risquez de provoquer un incendie ou d'endommager l'appareil. Adressez-vous à un centre de service agréé Panasonic pour les réparations. Ne réparez jamais vous-même l'écran plasma, car ceci est très dangereux.

Si de l'eau ou des objets étrangers pénètrent dans l'écran plasma, ou si vous laissez tomber l'écran plasma, ou si le coffret est abîmé, débranchez immédiatement la fiche du cordon d'alimentation.

- Un court-circuit pourrait se produire et entraîner un incendie. Pour toute réparation, adressez-vous à un centre de service agréé Panasonic.



ATTENTION

■ Utilisation de l'écran plasma

N'approchez pas les mains, le visage ou des objets des trous de ventilation de l'écran plasma.

- De l'air chaud sort par les trous de ventilation et donc le haut de l'écran plasma est chaud. N'approchez pas les mains, le visage ou des objets ne pouvant résister à la chaleur de cet orifice, car ceci pourrait causer des brûlures ou des déformations. De même si les trous de ventilation sont bouchés, l'écran pourrait être endommagé.

Veillez à débrancher tous les câbles avant de déplacer l'écran plasma.

- Si vous déplacez l'écran alors que des câbles sont encore connectés, vous risquerez d'endommager les câbles et d'entraîner un incendie ou une électrocution.

Par mesure de précaution, débranchez la fiche d'alimentation de la prise secteur avant d'entreprendre des travaux de nettoyage.

- Sinon, il y aura risque d'électrocution.

Nettoyer régulièrement le câble d'alimentation afin que la poussière ne s'y accumule pas.

- Si de la poussière s'accumule sur la fiche du cordon d'alimentation, l'humidité produite risquerait de détériorer l'isolation et d'entraîner un incendie. Débranchez le cordon d'alimentation de la prise secteur et essuyez-le avec un chiffon sec.

Ne brûlez pas ou ne brisez pas les piles.

- Ne pas exposer les piles à une température excessive; comme le rayonnement solaire, le feu, etc.

Cet écran à plasma émet des rayons infrarouges, par conséquent il peut perturber les autres appareils de communication.

Installez votre capteur infrarouge dans un endroit à l'abri de la lumière directe ou indirecte de l'écran à plasma.

Nettoyage et entretien

L'avant du panneau d'affichage a reçu un traitement spécial. Essuyez soigneusement la surface du panneau en utilisant seulement le chiffon de nettoyage fourni ou un chiffon doux sans peluches.

- Si la surface est très sale, passez un chiffon doux et sans peluche trempé dans une solution d'eau et de détergent neutre (100 parties d'eau pour 1 partie de détergent), puis essuyez avec un chiffon sec du même type jusqu'à ce que la surface soit sèche.
- Ne rayez pas ou ne cognez pas la surface du panneau avec les ongles ou un objet rigide, sinon vous abîmeriez la surface. En outre, évitez tout contact avec des produits volatils tels que des insecticides à vaporiser, des solvants ou des diluants, sinon le fini de la surface serait abîmé.

Si le coffret est sale, essuyez-le avec un chiffon doux et sec.

- Si le coffret est très sale, plongez le chiffon dans de l'eau additionnée d'un peu de détergent neutre, puis essorez le chiffon bien à fond. Utilisez ce chiffon pour essuyer le coffret, puis essuyez-le avec un chiffon sec.
- Veillez à ce que du détergent n'entre pas en contact direct avec la surface de l'écran plasma. Si des gouttes d'eau pénètrent dans l'appareil, des anomalies de fonctionnement se produiront.
- Évitez tout contact avec des produits volatils tels que des insecticides à vaporiser, des solvants ou des diluants, sinon la surface du coffret pourra être abîmée ou le revêtement s'écaillera. En outre, ne laissez pas l'appareil trop longtemps en contact avec des articles en caoutchouc ou en PVC.

Accessoires

Accessoires fournis

Vérifiez que les accessoires et les éléments ci-dessous sont bien inclus en cochant dans leur case



Mode d'emploi

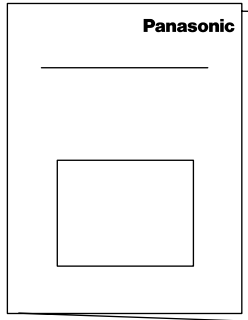

CD-ROM
(Mode d'emploi)

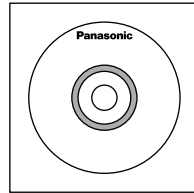

Télécommande
N2QAYB000535

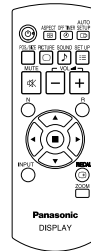

Piles pour la
télécommande
(R6 (UM3) × 2)

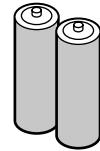

Cordon d'alimentation

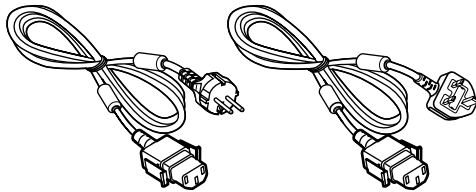

Attache × 3
TMME289

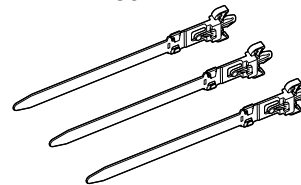

Piles de la télécommande

La télécommande est alimentée par 2 piles R6.

1. Tirez et tenez le crochet, puis ouvrez le couvercle des piles.
2. Mettre les piles à l'intérieur – bien respecter la polarité correcte (+ et –).
3. Remettre le couvercle en place.

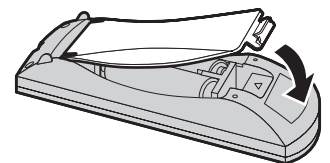
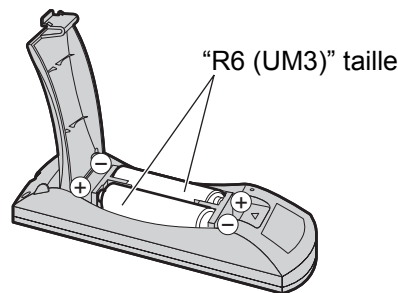
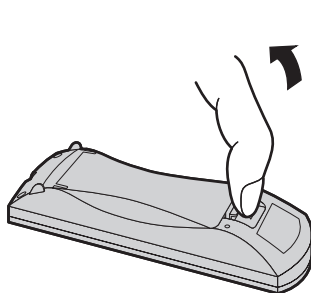

Conseil:

Si vous utilisez souvent la télécommande, vous avez intérêt à remplacer les piles ordinaires par des piles alcalines.

⚠ Précautions d'usage des piles

L'installation incorrecte des piles peut provoquer la fuite de l'électrolyte entraînant la corrosion de la télécommande. La mise au rebut des piles doit se faire en respectant l'environnement.

Respectez les précautions suivantes:

1. Remplacez les 2 piles en même temps. Remplacez les piles usagées par des piles neuves.
2. N'utilisez pas à la fois une pile neuve et une pile usagée.
3. N'utilisez pas à la fois 2 types différents de pile (exemple: une pile au "zinc-carbone" et une pile "alcaline").
4. Ne tentez pas de recharger les piles usagées, ne les court-circuitiez pas, ne les démontez pas, ne les chauffez pas, ne les jetez pas dans un feu.
5. Le remplacement des piles s'avère nécessaire lorsque la télécommande n'agit plus que de façon irrégulière, ou plus du tout.
6. Ne brûlez pas ou ne brisez pas les piles.
Ne pas exposer les piles à une température excessive; comme le rayonnement solaire, le feu, etc.

Raccordements

Raccordement des enceintes

Ne reliez à cet écran que les enceintes en option prévues pour cela.

Pour de plus amples détails concernant le raccordement de ces enceintes, reportez-vous à leur mode d'emploi.

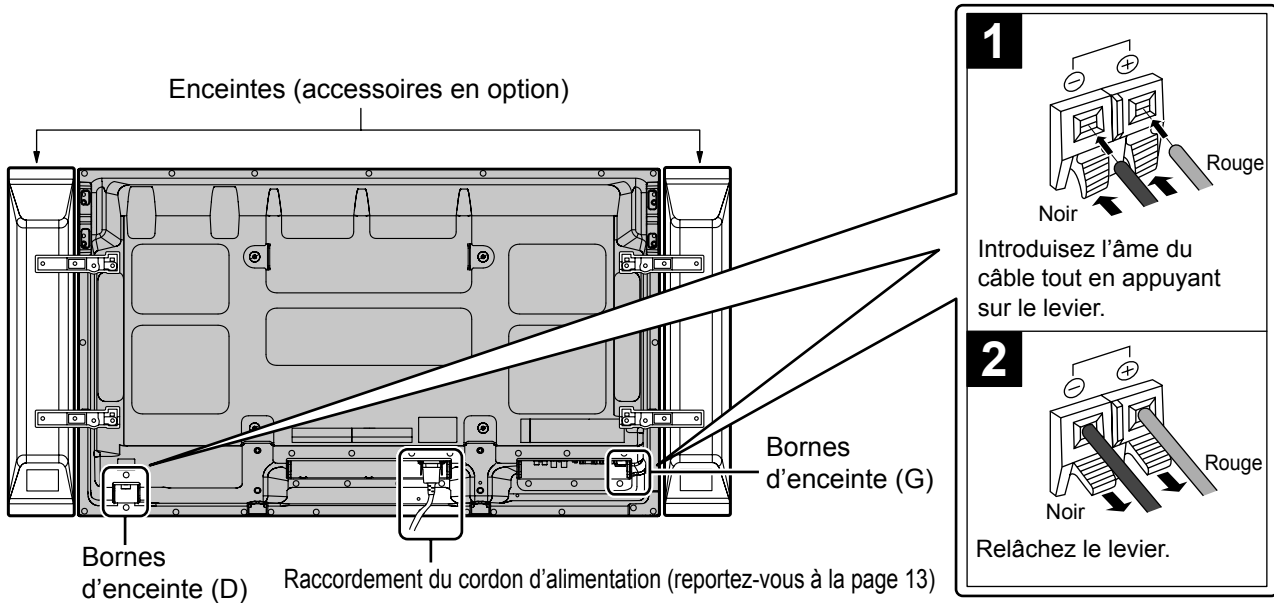

Raccordement et maintien du cordon d'alimentation, maintien du câble

Maintien du cordon d'alimentation

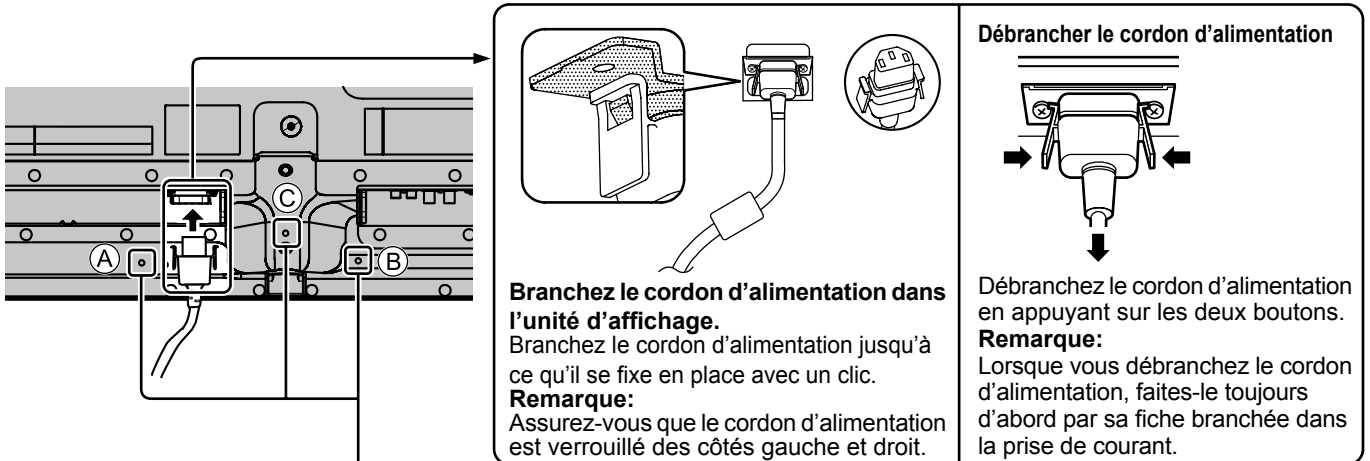

Lors de l'utilisation du support de montage mural (vertical)

Remarque:

Lors de l'utilisation du support de montage mural (vertical) (TY-WK42PV20), utilisez les trous (A) et (B) pour sécuriser les câbles. Si le collier est utilisé sur le trou (C), les câbles peuvent être pris dans le support de montage mural.

Utilisation de l'attache

Maintenez les câbles qui dépassent au moyen de l'attache si besoin est.

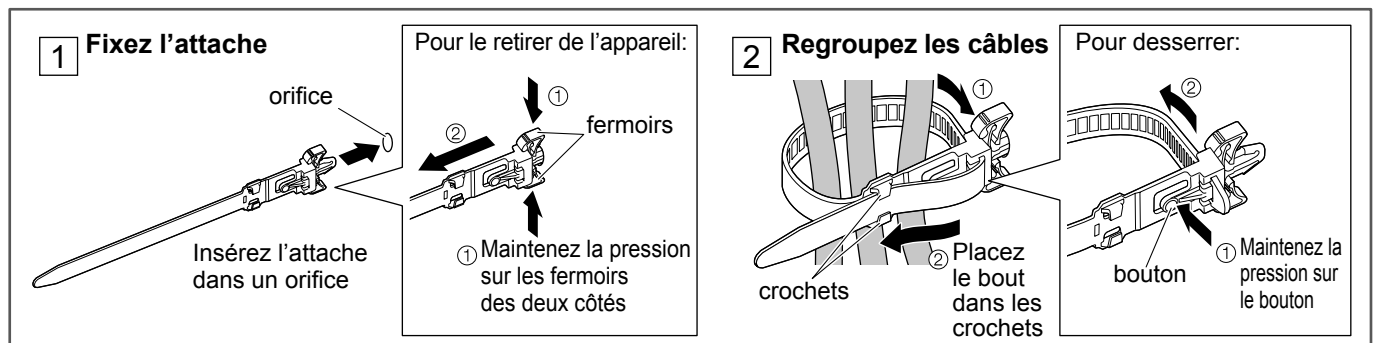

Raccordement d'un équipement vidéo

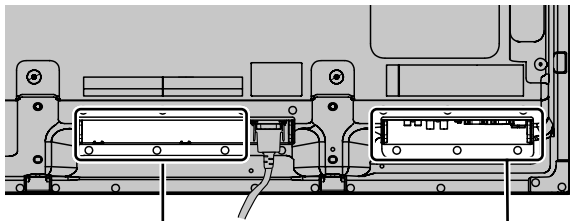

SLOT: Fente d'insertion de la carte de connexion (accessoires en option) (reportez-vous à la page 4)

Remarque:
La fente de droite est destinée à la carte de connexion d'une largeur de 2 fentes. La carte de connexion d'une largeur de 1 fente ne fonctionne pas lorsqu'elle est installée dans la fente droite.

PC IN: Borne d'entrée PC
Raccordez à la borne vidéo d'un ordinateur ou d'un équipement grâce à la sortie Y, P_B(C_B) et P_R(C_R) (reportez-vous à la page 11).

SERIAL: Contrôlez l'écran plasma en raccordant un ordinateur (reportez-vous à la page 12)

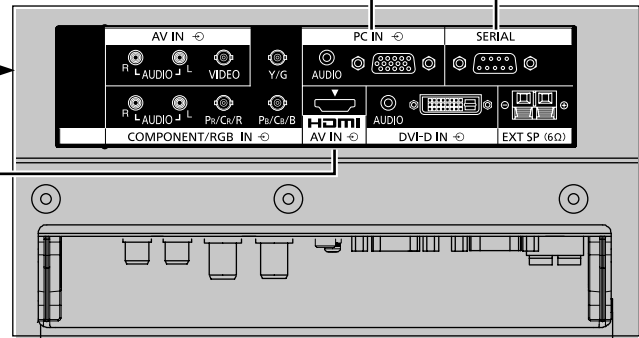

Les bornes se trouvent en bas de l'écran plasma.

AV IN (VIDEO): Borne d'entrée vidéo composite (voir ci-dessous)
COMPONENT/RGB IN: Borne d'entrée composantes/vidéo RVB (voir ci-dessous)
AV IN (HDMI): Borne d'entrée HDMI (reportez-vous à la page 10)
DVI-D IN: Borne d'entrée DVI-D (reportez-vous à la page 10)
 Raccordez à un équipement vidéo tel qu'un magnétoscope ou un lecteur DVD.

Raccordement VIDEO et COMPONENT / RGB IN

Remarque:

Les appareils, les câbles montrés ne sont pas fournis avec cet appareil.

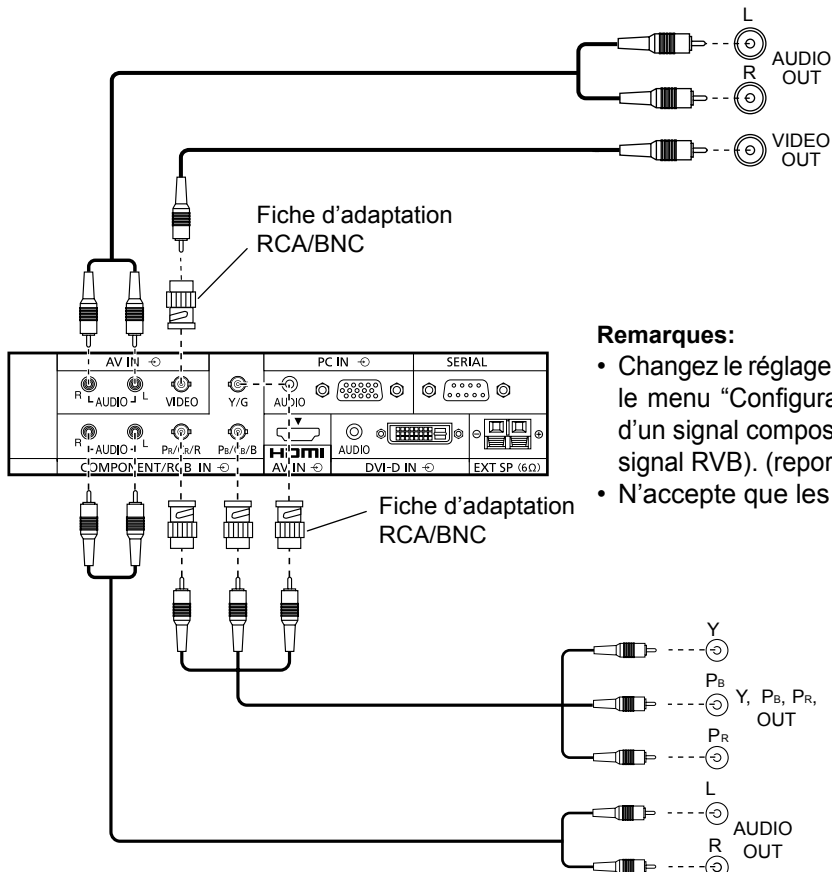

Remarques:

- Changez le réglage de "Sélection entrée en composantes/RVB" dans le menu "Configuration" pour "Composants" (lors de la connexion d'un signal composantes) ou pour "RVB" (lors de la connexion d'un signal RVB). (reportez-vous à la page 38)
- N'accepte que les signaux RVB avec "Synchro Sur V".

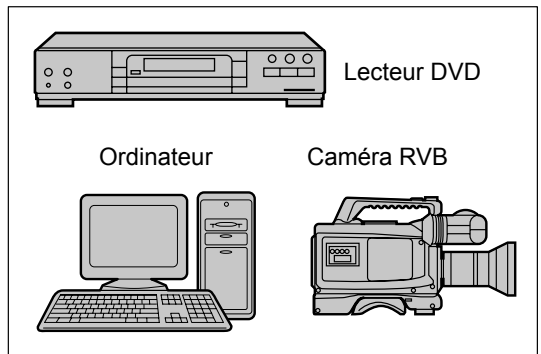

Raccordement HDMI

[Affectations de broches et noms de signaux]

N° de broche	Nom du signal	N° de broche	Nom du signal
①	Données 2+ T.M.D.S	⑪	Blindage pour horloge T.M.D.S
②	Blindage pour données 2 T.M.D.S	⑫	Horloge- T.M.D.S
③	Données 2- T.M.D.S	⑬	CEC
④	Données 1+ T.M.D.S	⑭	Réservé (N.C. sur l'appareil)
⑤	Blindage pour données 1 T.M.D.S	⑮	SCL
⑥	Données 1- T.M.D.S	⑯	SDA
⑦	Données 0+ T.M.D.S	⑰	Terre DDC/CEC
⑧	Blindage pour données 0 T.M.D.S	⑱	Alimentation +5 V
⑨	Données 0- T.M.D.S		Hot Plug Detect
⑩	Horloge+ T.M.D.S		

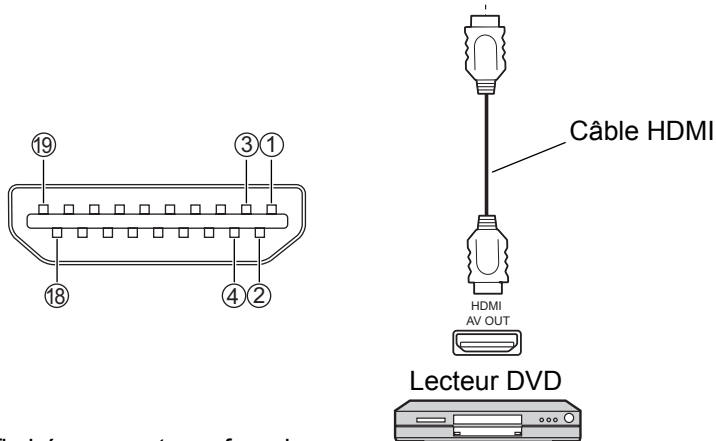
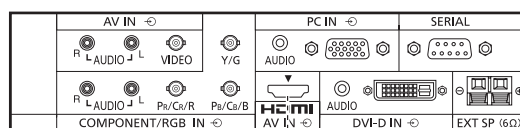

Remarque:

L'équipement supplémentaire et le câble HDMI affi chés ne sont pas fournis avec cet ensemble.

Raccordement DVI-D IN

Ordinateur avec sortie vidéo DVI-D

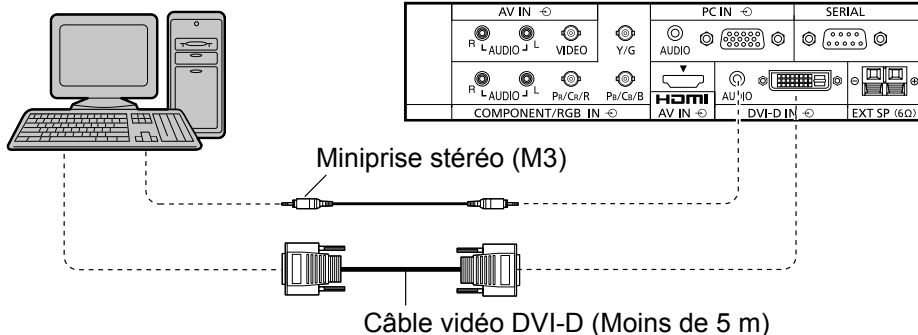

Disposition des broches du connecteur d'entrée DVI-D

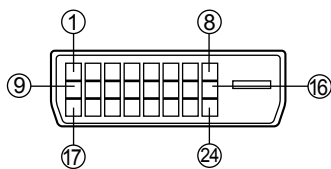

Vue du port de raccordement

N° de broche	Nom du signal	N° de broche	Nom du signal
①	Données 2- T.M.D.S	⑬	_____
②	Données 2+ T.M.D.S	⑭	+5 V CC
③	Blindage pour données 2 T.M.D.S	⑮	Masse
④	_____	⑯	Hot plug detect
⑤	_____	⑰	Données 0- T.M.D.S
⑥	Horloge DDC	⑱	Données 0+ T.M.D.S
⑦	Données DDC	⑲	Blindage pour données 0 T.M.D.S
⑧	_____	⑳	_____
⑨	Données 1- T.M.D.S	㉑	_____
⑩	Données 1+ T.M.D.S	㉒	Blindage pour horloge T.M.D.S
⑪	Blindage pour données 1 T.M.D.S	㉓	Horloge+ T.M.D.S
⑫	_____	㉔	Horloge- T.M.D.S

Remarques:

- Les équipements et les câbles complémentaires représentés sur cette illustration ne sont pas fournis avec cet appareil.
- Utilisez un câble DVI-D conforme à la norme DVI. L'image est susceptible d'être dégradée en fonction de la longueur ou de la qualité du câble.

Raccordement aux bornes d'entrée d'ordinateur (PC)

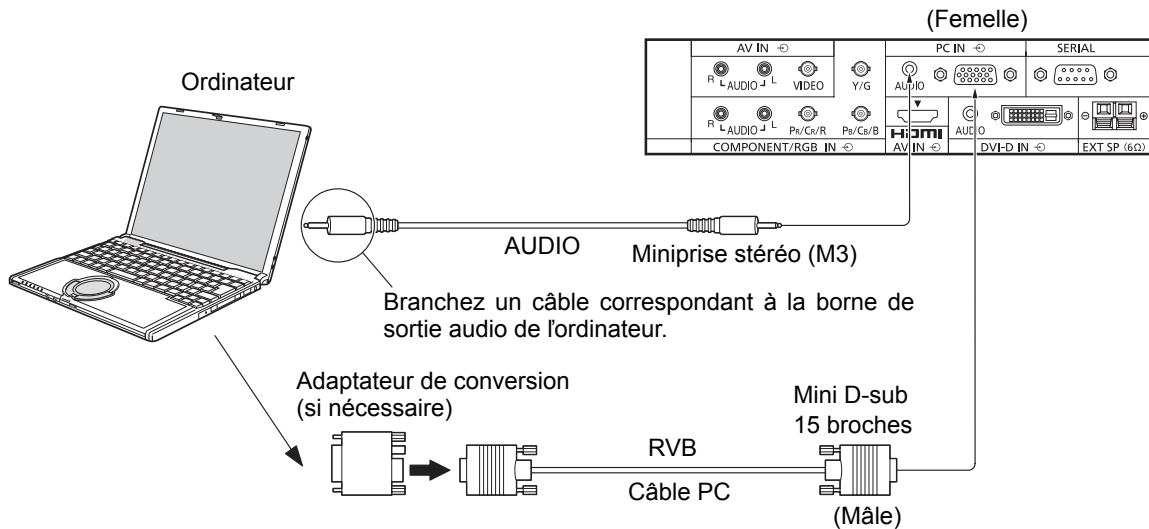

Remarques:

- Concernant les signaux d'entrée d'ordinateur courants décrits dans la liste des signaux d'entrée applicables (reportez-vous à la page 51), les valeurs de réglage telles que celles des positions et tailles d'image standard sont déjà en mémoire sur cet appareil. Vous pouvez ajouter jusqu'à huit types de signaux d'entrée d'ordinateur courants non compris dans la liste.
- Les signaux de l'ordinateur pouvant être entrés sont ceux possédant une fréquence de balayage horizontal de 15 à 110 kHz et une fréquence de balayage vertical de 48 à 120 Hz. (Cependant, les signaux dépassant 1.200 lignes ne seront pas affichés correctement.)
- La résolution de l'affichage est d'au maximum 768 × 768 points quand le mode aspect est réglé sur "4:3" et 1.024 × 768 points quand le mode aspect est réglé sur "16:9". Si la résolution de l'affichage excède ces maximums, il se peut qu'il soit impossible de voir les petits détails avec une clarté suffisante.
- Les bornes d'entrée PC sont compatibles avec DDC2B. Si l'ordinateur branché n'est pas compatible avec DDC2B, vous devrez changer les réglages de l'ordinateur au moment du branchement.
- Certains modèles de PC ne peuvent pas être raccordés à l'écran plasma.
- Il n'est pas nécessaire d'utiliser un adaptateur pour les ordinateurs équipés d'une borne Mini D-sub 15 broches compatible avec DOS/V.
- L'ordinateur représenté dans l'illustration est un exemple seulement.
- Les équipements et les câbles complémentaires représentés sur cette illustration ne sont pas fournis avec cet appareil.
- Ne réglez pas les fréquences de balayage horizontal et vertical pour les signaux PC à des niveaux supérieurs ou inférieurs aux limites de la plage de fréquence spécifiée.
- L'entrée en composantes est possible avec les broches 1, 2 et 3 du connecteur Mini D-sub 15 broches.
- Pour utiliser des signaux VBS d'entrée synchronisée, utilisez un connecteur à résistance de raccordement 75 ohms, en vente dans le commerce, pour raccorder le connecteur HD au point de réception des signaux VBS.
- Changez le réglage de "Sélection entrée en composantes/RVB" dans le menu "Configuration" pour "Composants" (lors de la connexion d'un signal composantes) ou pour "RVB" (lors de la connexion d'un signal RVB). (reportez-vous à la page 38)

Noms des signaux pour le connecteur Mini D-sub 15 broches

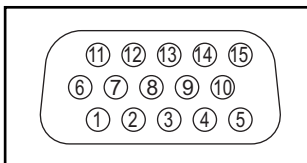

Disposition des broches pour la borne d'entrée PC

N° de broche	Nom du signal	N° de broche	Nom du signal	N° de broche	Nom du signal
①	R (P _R /C _R)	⑥	GND (masse)	⑪	NC (non branché)
②	V (Y)	⑦	GND (masse)	⑫	SDA
③	B (P _B /C _B)	⑧	GND (masse)	⑬	HD/SYNC
④	NC (non branché)	⑨	+5 V CC	⑭	VD
⑤	GND (masse)	⑩	GND (masse)	⑮	SCL

Raccordement à la borne SERIAL (série)

La borne SERIAL est utilisée quand l'écran plasma est commandé par un ordinateur.

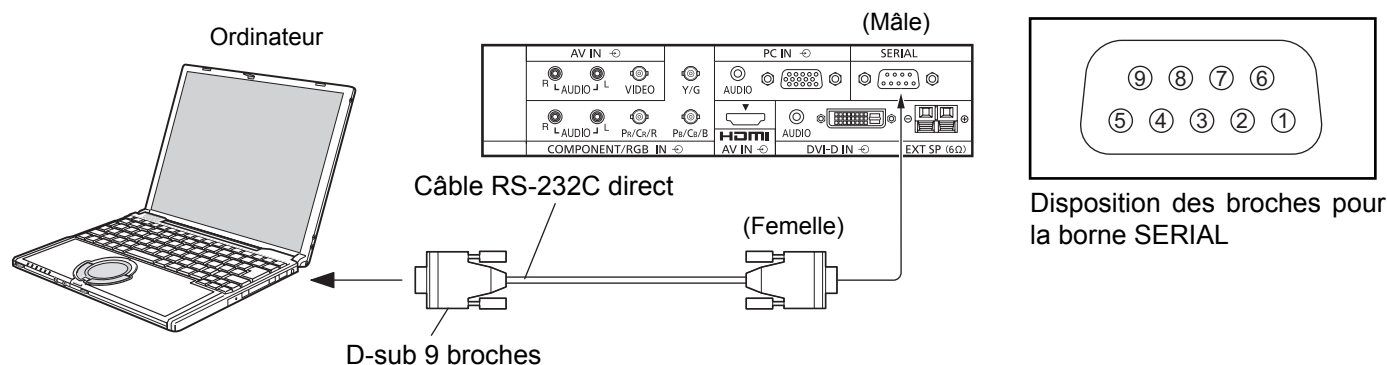

Remarques:

- Utilisez un câble RS-232C direct pour relier l'écran plasma à un ordinateur.
- L'ordinateur représenté ici est uniquement à titre d'illustration.
- Les appareils et les câbles complémentaires montrés ne font pas partie des accessoires fournis.

La borne SERIAL est conforme à la spécification d'interface RS-232C, afin que l'écran plasma puisse être commandé par un ordinateur branché à cette borne.

L'ordinateur nécessitera un logiciel qui permet d'envoyer et de recevoir les données de contrôle qui satisfont aux conditions indiquées ci-après. Utilisez une application informatique telle qu'une langue de programmation pour créer le logiciel. Pour plus de détails, reportez-vous à la documentation de l'application informatique.

Paramètres de communication

Niveau de signal	Conforme à RS-232C
Méthode de synchronisation	Asynchrone
Débit binaire	9600 bps
Parité	Aucune
Longueur des caractères	8 bits
Bit d'arrêt	1 bit
Commande du débit	-

Format de base des données de contrôle

La transmission des données de contrôle à partir de l'ordinateur commence par un signal STX, suivi par la commande, les paramètres, et enfin un signal ETX, dans cet ordre. S'il n'y a pas de paramètres, il n'est pas nécessaire d'envoyer le signal de paramètre.

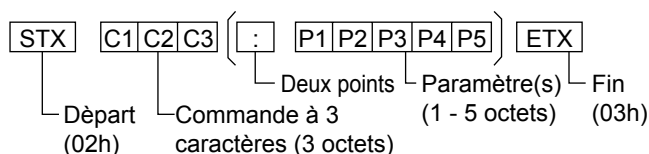

Remarques:

- Si plusieurs commandes sont transmises, attendez la réponse pour la première commande provenant de cet appareil avant d'envoyer la commande suivante.
- Si une commande incorrecte est envoyée par erreur, cet appareil renvoie la commande "ER401" à l'ordinateur.
- S1A et S1B de la commande IMS ne sont disponibles que si une carte de connexion pour entrée double est installée.

Noms de signal pour le connecteur D-sub à 9 broches

N° de broche	Détails
②	R X D
③	T X D
⑤	GND
④ • ⑥	Non utilisé
⑦ ⑧	(Court-circuité sur cet appareil)
① • ⑨	NC

Ces noms de signal sont ceux des spécifications d'ordinateur.

Commande

Commande	Paramètre	Détails de commande
PON	Néant	En circuit
POF	Néant	Hors circuit
AVL	**	Volume 00 - 63
AMT	0	Coupeure du son désactivée
	1	Coupeure du son activée
IMS	Néant	Sélection du mode d'entrée (basculement)
	SL1	Entrée SLOT (SLOT INPUT)
	S1A	Entrée SLOT (SLOT INPUT A)
	S1B	Entrée SLOT (SLOT INPUT B)
	VD1	Entrée VIDEO (VIDEO)
	YP1	Entrée COMPONENT/RGB IN (COMPONENT)
	HM1	Entrée HDMI (HDMI)
DV1	Entrée DVI-D IN (DVI)	
PC1	Entrée PC IN (PC)	
DAM	Néant	Sélection du mode d'écran (basculement)
	ZOOM	Zoom (Pour signal vidéo/SD/PC)
	FULL	16:9
	JUST	Cadrage (Pour signal vidéo/SD)
	NORM	4:3 (Pour signal vidéo/SD/PC)
	ZOM2	Zoom2 (Pour signal HD)
	ZOM3	Zoom3 (Pour signal HD)
	SJST	Cadrage (Pour signal HD)
	SNOM	4:3 (Pour signal HD)
	SFUL	Plein 4:3 (Pour signal HD)
14:9	14:9	

Lorsqu'il n'est pas en service, cet écran plasma ne répond qu'à la commande PON.

Mise en service, mise hors service

Raccordement du cordon d'alimentation à l'écran plasma.

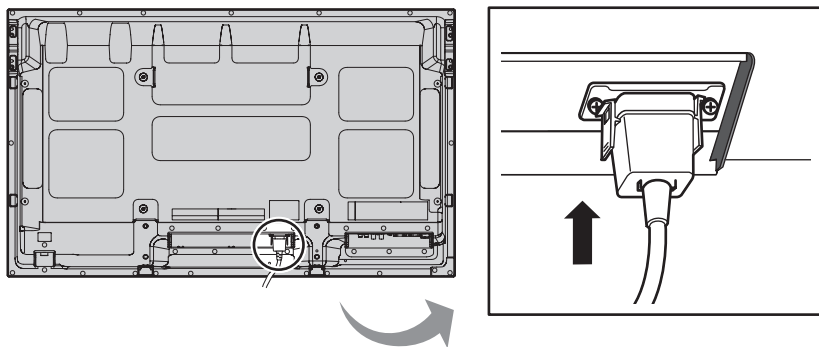

Branchement de la fiche du cordon d'alimentation sur une prise secteur.

Remarques:

- Les fiches secteur varient d'un pays à l'autre. La fiche illustrée à droite n'est peut-être pas celle dont est équipé votre appareil.
- Lorsque vous débranchez le cordon d'alimentation, faites-le toujours d'abord par sa fiche branchée dans la prise de courant.

Appuyez sur l'interrupteur d'alimentation de l'écran plasma pour le mettre sous tension. Appareil allumé.

Témoin d'alimentation: Témoin vert



Appuyez sur la touche  de la télécommande pour mettre l'écran plasma hors service.

Témoin d'alimentation: Témoin rouge (veille)

Appuyez sur la touche  de la télécommande pour mettre l'écran plasma en service.

Témoin d'alimentation: Témoin vert

Pour mettre l'écran plasma hors tension quand il est en service ou en veille, appuyez sur la touche  de l'écran plasma.

Remarque:

Quand la fonction de gestion d'alimentation est en service, le témoin d'alimentation devient Orange lorsque l'alimentation est coupée.

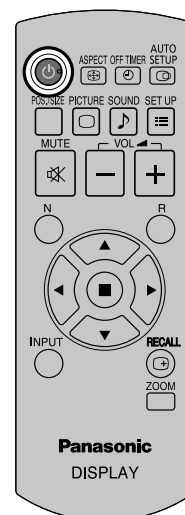

Lors de la première mise en service

L'écran suivant s'affichera lors de la première mise en service de l'appareil. Sélectionnez les options à l'aide de la télécommande. Les touches de l'appareil sont inopérantes.

Affichages à l'écran

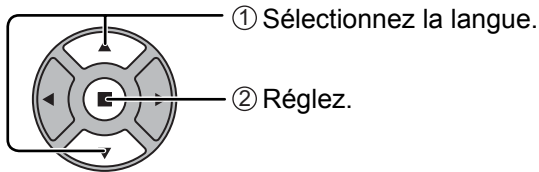

Réglage de l'heure actuelle

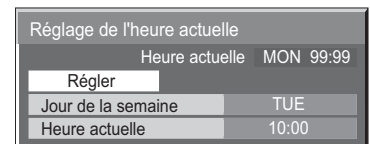
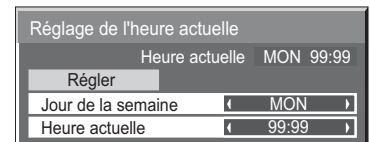
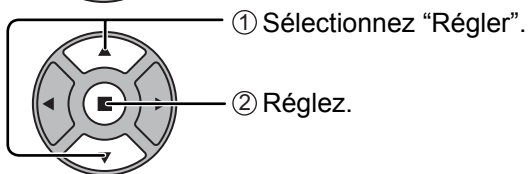
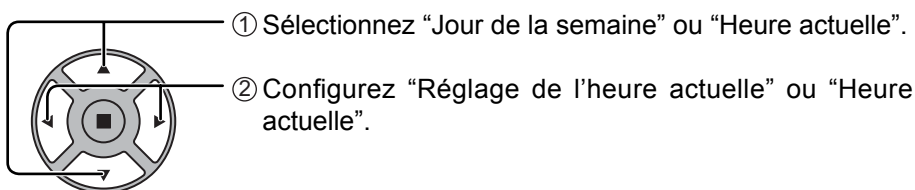

Orientation de l'écran

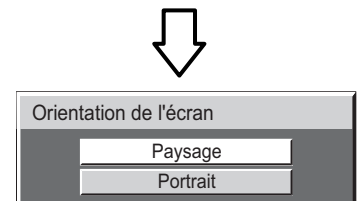
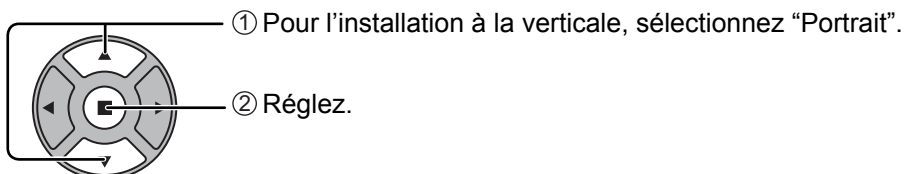

Remarques:

- Une fois les options réglées, les écrans ne s'affichent plus par la suite à la mise en service de l'appareil.
- Après le réglage, vous pouvez modifier les options dans les menus suivants.
Affichages à l'écran (reportez-vous à la page 35)
Réglage de l'heure actuelle (reportez-vous à la page 27)
Orientation de l'écran (reportez-vous à la page 35)

À partir de la deuxième mise en service, l'écran ci-dessous s'affiche pendant un moment (l'état de réglage est un exemple).

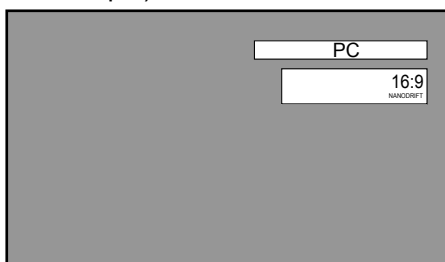

Sélection du signal d'entrée

INPUT



Appuyez pour sélectionner le signal d'entrée provenant de l'appareil qui a été raccordé à l'écran plasma.

Le signal d'entrée change comme suit pour chaque pression:

→ PC → VIDEO → COMPONENT* → HDMI → DVI

PC: Borne d'entrée PC dans PC IN.

VIDEO: Borne d'entrée vidéo dans AV IN (VIDEO).

COMPONENT*: Borne d'entrée composante ou RVB dans COMPONENT/RGB IN.

HDMI: Borne d'entrée HDMI dans AV IN (HDMI).

DVI: Borne d'entrée DVI dans DVI-D IN.

* "COMPONENT" peut aussi s'afficher en tant que "RGB" en fonction du réglage de "Sélection entrée en composantes/RVB". (reportez-vous à la page 38)

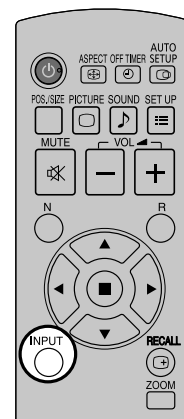

Lorsqu'une carte de connexion optionnelle est installée:

→ PC → SLOT INPUT → VIDEO → COMPONENT → HDMI → DVI

SLOT INPUT: Borne d'entrée de la carte de connexion

Remarque:

Lorsqu'une carte de connexion avec un écran plasma non compatible est installée, "Carte de fonctions non compatible" est affichée.

Lorsqu'une carte de connexion avec des entrées doubles est installée:

→ PC → SLOT INPUT A → SLOT INPUT B → VIDEO → COMPONENT → HDMI → DVI

SLOT INPUT A, SLOT INPUT B: Borne d'entrée double de la carte de connexion.

Remarques:

- La sélection est aussi possible en appuyant sur la touche INPUT de l'appareil.
- Reproduit le son comme réglé dans "Audio input select" du menu Options. (reportez-vous à la page 48)
- Sélectionnez pour accommoder les signaux de la source reliée aux prises d'entrée pour composantes/RVB (reportez-vous à la page 38).
- De la rémanence (retard d'image) peut se produire sur le panneau d'affichage au plasma lorsqu'une image fixe est laissée sur le panneau pour une période prolongée. Une fonction qui assombrit légèrement l'écran s'active pour éviter la rémanence (voir page 49), mais cette fonction n'est pas une solution parfaite contre la rémanence.

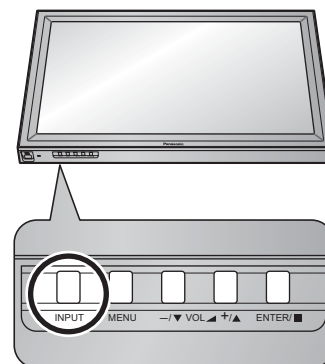

Commandes de base

Appareil principal

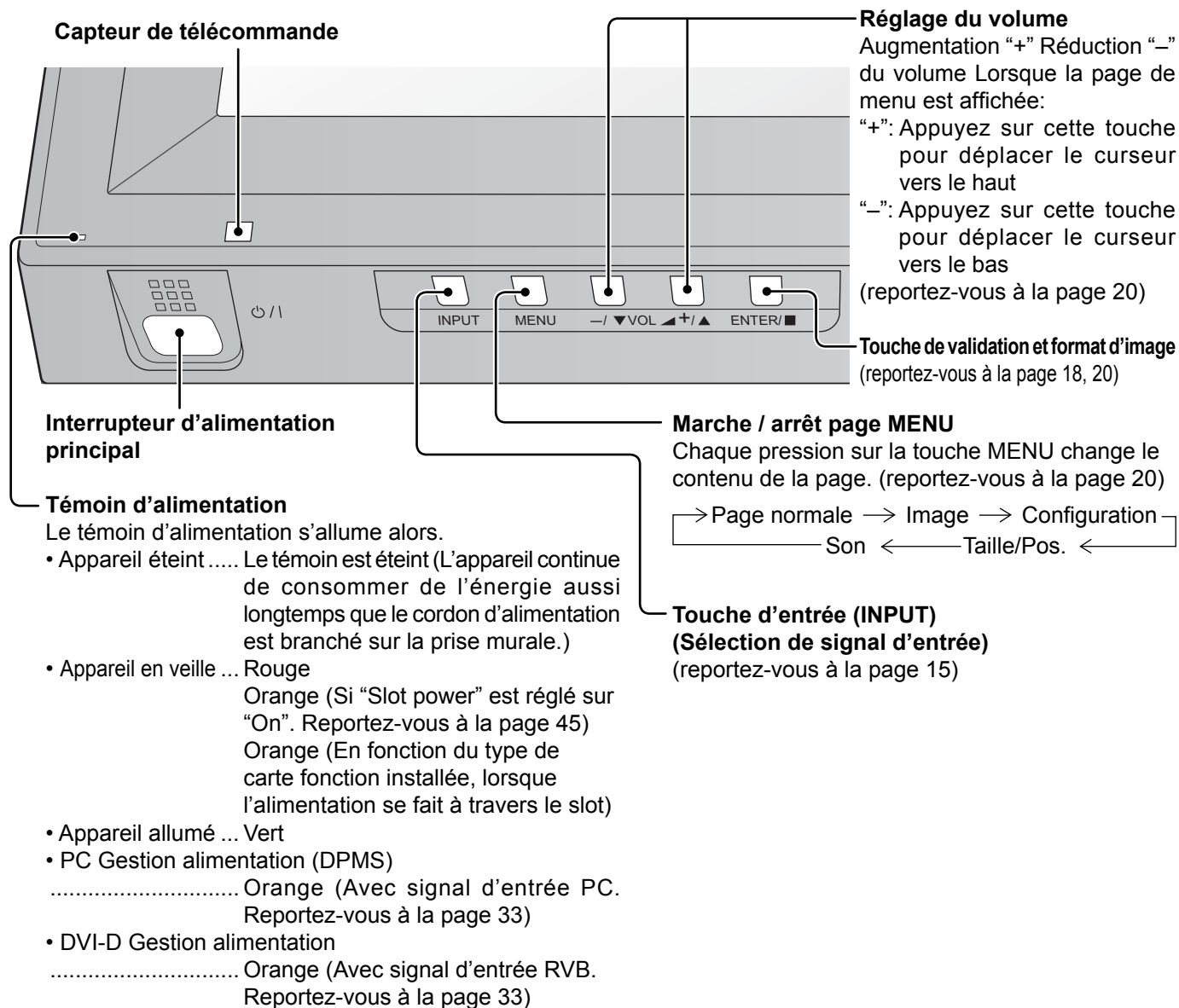

Télécommande

Touche ACTION

Appuyez sur cette touche pour effectuer une sélection.

Touche ASPECT

Appuyez sur cette touche pour modifier le format de l'image. (reportez-vous à la page 18)

Interrupteur de mode veille

L'écran plasma doit d'abord être mis sous tension sur la prise secteur et sur l'interrupteur d'alimentation (reportez-vous à la page 13). Appuyez sur ce bouton pour allumer l'écran plasma à partir du mode de veille. Appuyez à nouveau sur ce bouton pour éteindre l'écran plasma et le faire passer en mode de veille.

Touche Taille/Pos.

(reportez-vous à la page 22)

Touche PICTURE

(reportez-vous à la page 24)

Interrupteur de coupure du son

Appuyez sur cette touche pour couper les sons. Appuyez une nouvelle fois sur cette touche pour rétablir les sons. Le rétablissement des sons se produit également lorsque l'appareil est mis hors service, ou que le niveau d'écoute est modifié.

Touche N

(reportez-vous à la page 23, 24, 25, 26)

Touches de position

Touche d'entrée (INPUT)

Appuyez pour sélectionner l'entrée du signal de manière séquentielle. (reportez-vous à la page 15)

Touche OFF TIMER

Il est possible de pré-régler l'écran à plasma à haute définition de manière qu'il passe en mode veille après un délai spécifié. A chaque pression sur la touche, le réglage passe à 30 minutes, 60 minutes, 90 minutes et 0 minute (minuterie veille annulée).

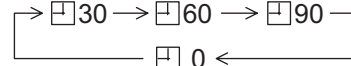

Lorsqu'il reste trois minutes, l'indication "Minuterie veille 3" clignote. La minuterie-sommeil est annulée en cas de panne de courant.

Touche AUTO SETUP

Règle automatiquement la position/taille de l'écran. (reportez-vous à la page 22)

Touche SET UP

(reportez-vous à la page 20)

Touche SOUND

(reportez-vous à la page 26)

Réglage du volume

Appuyez sur la touche de volume haut "+" ou bas "-" pour augmenter ou diminuer le niveau de volume sonore.

Touche R

(reportez-vous à la page 20)
Appuyez sur la touche R pour revenir à la page de menu précédente.

Touche RECALL

Appuyez sur la touche "RECALL" pour afficher l'état actuel du système.

- ① Nom de l'entrée
- ② Mode ASPECT (reportez-vous à la page 18)
Entrée audio (reportez-vous à la page 48)
Utilisation de l'Économiseur d'écran NANODRIFT (reportez-vous à la page 31)
- ③ Minuterie veille
La minuterie veille apparaît seulement lorsque la minuterie veille a été réglée.
- ④ Affichage de l'horloge (reportez-vous à la page 45)

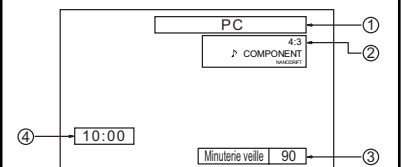

Zoom numérique

(reportez-vous à la page 19)

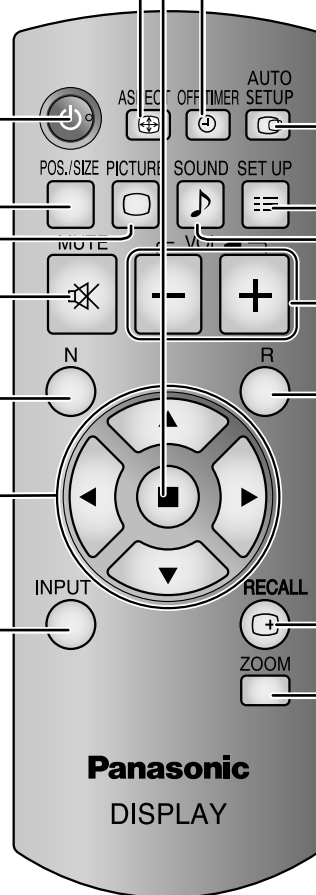

Format d'image (ASPECT)

Grâce à l'écran plasma, vous pourrez voir les images dans les meilleures conditions, y compris lorsqu'il s'agit de films pour écran large.

Remarque:

Soyez conscient du fait que vous risquez de violer la loi sur les droits d'auteur si vous mettez l'écran dans un endroit public à des fins commerciales ou pour présentation publique puis utilisez la fonction de sélection du mode d'aspect pour réduire ou agrandir l'image. Il est interdit de présenter ou de modifier, à des fins commerciales et sans autorisation préalable du détenteur des droits d'auteur, le matériel d'un tiers protégé par des droits d'auteur.

ASPECT



Appuyez plusieurs fois pour passer d'une option du format à l'autre de façon cyclique:
Pour plus de détails sur le mode aspect, reportez-vous à la "Liste des modes aspect" (reportez-vous à la page 50).

Pour l'entrée de signaux Video (S Vidéo) :

→ 4:3 → Zoom1 → Zoom2 → Zoom3 → 16:9 → 14:9 → Cadrage

[sur l'appareil]

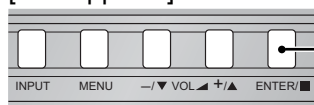

Le format de l'image change à chaque pression sur la touche ENTER.

Pour l'entrée de signaux PC:

→ 4:3 → Zoom → 16:9

Pour l'entrée de signaux SD (525 (480) / 60i • 60p, 625 (575) / 50i • 50p):

→ 4:3 → Zoom1 → Zoom2 → Zoom3 → 16:9 → 14:9 → Cadrage

Pour l'entrée de signaux HD [1125 (1080) / 60i • 50i • 60p • 50p • 24p • 25p • 30p • 24sF, 1250 (1080) / 50i, 750 (720) / 60p • 50p]:

→ 4:3 → Plein 4:3 → Zoom1 → Zoom2
← Cadrage ← 14:9 ← 16:9 ← Zoom3 ←

Remarques:

- Le format de l'image est mis en mémoire pour chaque entrée séparément.
- Ne laissez pas l'image s'afficher en mode 4:3 pour une période prolongée, car il peut en résulter une rémanence permanente sur le panneau d'affichage au plasma.

Mode All Aspect

Placez "All Aspect" sur "On" dans le menu Options pour activer le mode aspect élargi (page 45). En mode All Aspect, le mode aspect des images change comme suit. Pour plus de détails sur le mode aspect, reportez-vous à la "Liste des modes aspect" (page 50).

Pour l'entrée de signaux Video (S Vidéo) :

→ 4:3 → Zoom1 → Zoom2 → Zoom3 → 16:9 → 14:9 → Just

Pour l'entrée de signaux PC :

→ 4:3 → Zoom → 16:9

Pour l'entrée de signaux SD (525 (480) / 60i • 60p, 625 (575) / 50i • 50p):

→ 4:3 → Zoom1 → Zoom2 → Zoom3 → 16:9 → 14:9 → Just

Pour l'entrée de signaux HD [1125 (1080) / 60i • 50i • 60p • 50p • 24p • 25p • 30p • 24sF, 1250 (1080) / 50i, 750 (720) / 60p • 50p]:

→ 4:3 Full → Zoom1 → Zoom2 → Zoom3 → 16:9 → 14:9 → Just1 → Just2 → 4:3 (1) → 4:3 (2)

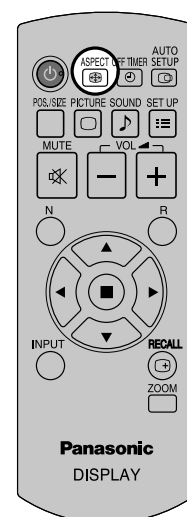

Zoom numérique

Pour obtenir un agrandissement de la portion désignée de l'image affichée.

1 Affichez le guide d'utilisation.

ZOOM



Appuyez sur cette touche pour accéder au zoom numérique.
Le guide d'utilisation s'affiche.

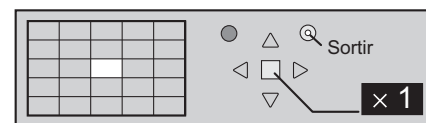
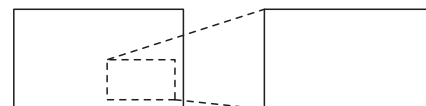

Lors de l'utilisation du zoom numérique, seules les touches suivantes jouent un rôle.

[Télécommande]

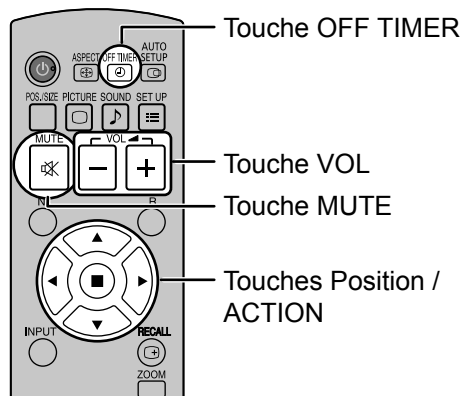

[L'appareil]

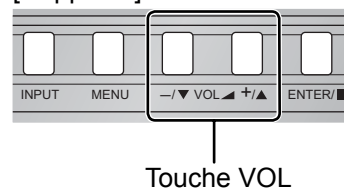

2 Sélectionnez la portion de l'image qui doit être agrandie.

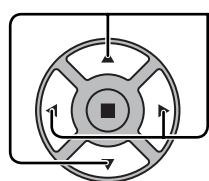

Appuyez sur ces touches pour sélectionner la position de l'agrandissement.

Le curseur se déplace.

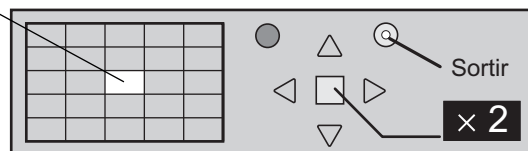
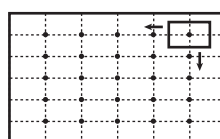

3 Sélectionnez le taux d'agrandissement désiré.

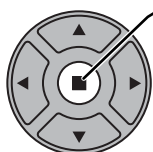

Chaque pression sur cette touche change le taux d'agrandissement.
Ce taux est rappelé sur l'image affichée.



4 Revenez à l'affichage normal (abandon du zoom numérique).



Appuyez sur cette touche pour quitter le zoom numérique.

Remarques:

- Lorsque l'alimentation est coupée (y compris par la Minuterie veille), la fonction de zoom numérique cesse d'agir.
- La fonction de zoom numérique ne peut pas être employée dans la situation suivante:
Lorsque Multi Affichage est placé sur Oui (reportez-vous à la page 36).
Lorsque Économiseur d'écran (sauf pour Image négative) est actif (reportez-vous à la page 28).
- Lorsque le zoom digital est activé, il est impossible de se servir du "Réglage Taille / Pos."

Affichages des menus sur l'écran

Télécommande

Appareil principal

1 Affichez l'écran du menu.

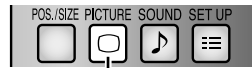

Appuyez sur cette touche pour sélectionner.
(Exemple: menu Image)



Appuyez à plusieurs reprises.

MENU

Chaque pression sur la touche MENU change le contenu de la page.

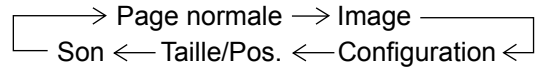

2 Sélectionnez la rubrique.

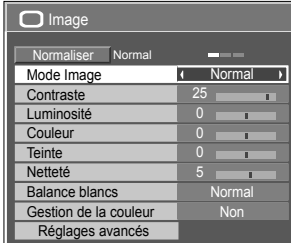

(Exemple: menu Image)



Sélectionnez.

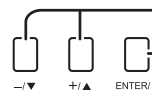

1 Sélectionnez.

2 Appuyez ici.

3 Réglez.

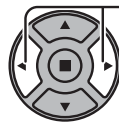

Réglez.

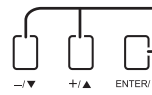

1 Réglez.

2 Appuyez ici.

4 Quittez le menu.

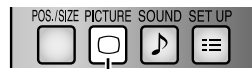

Appuyez ici.

Appuyez sur \bigcirc^R pour revenir à l'écran précédent.



MENU

Appuyez à plusieurs reprises.

Affichages des menus sur l'écran

Aperçu

Remarque: Les menus qui ne peuvent pas être ajustés sont estompés en gris. Les menus réglables dépendent du signal, de l'entrée et du réglage du menu.

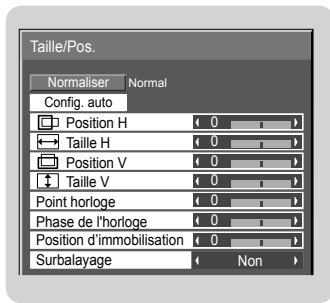

Page 22, 23

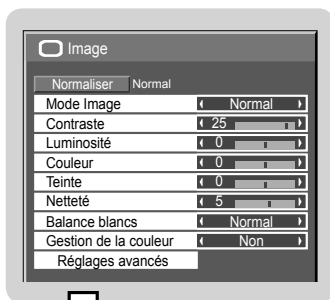

Page 24, 25

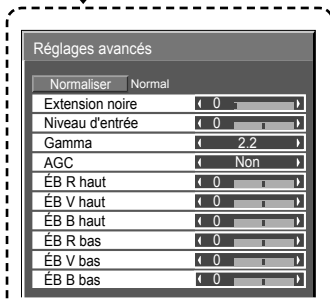

Page 24, 25



Page 26

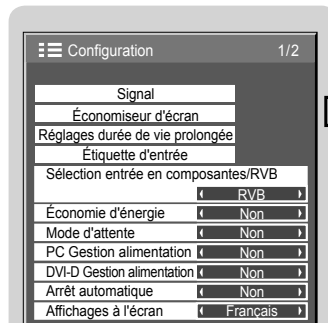

Page 27-42

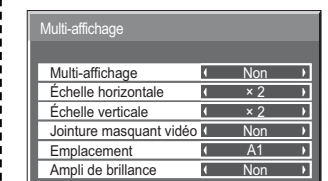
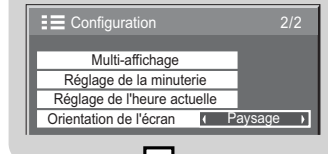

Page 36, 37

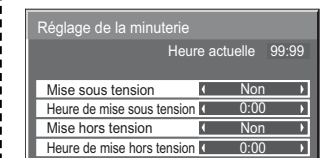

Page 27

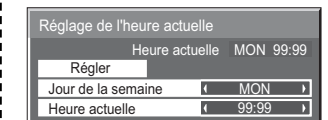

Page 27

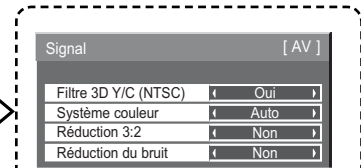

Page 39-42

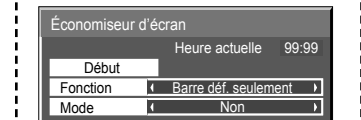

Page 28, 29

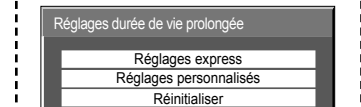

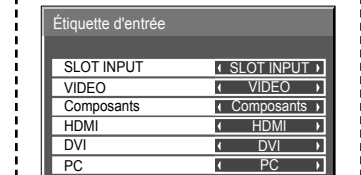

Page 30-32

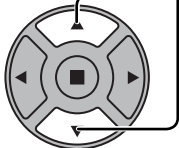
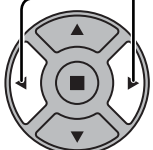

Page 34

Réglage de Taille/Pos.

-  Appuyez ici pour afficher le menu de Taille/Pos..
-  Appuyez sur cette touche pour afficher le menu de réglage.
-  Appuyez ici pour modifier le menu.
-  Appuyez sur cette touche pour quitter le mode réglage.

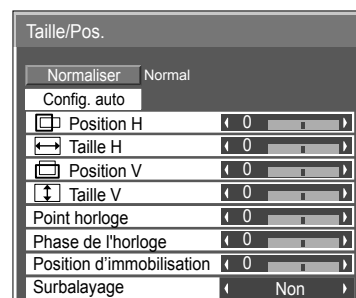

Remarques:

Les éléments non réglables sont estompés en gris.
Les éléments réglables diffèrent selon le signal d'entrée et le mode d'affichage.

Remarques:

- Les réglages détaillés sont mis en mémoire individuellement pour chaque format de signal d'entrée. (Les réglages pour les composantes de signal sont mis en mémoire pour 525 (480) / 60i · 60p, 625 (575) / 50i · 50p, 1125 (1080) / 60i · 50i · 60p · 50p · 24p · 25p · 30p · 24sF, 1250 (1080) / 50i, 750 (720) / 60p · 50p, tandis que les signaux RVB/PC et les signaux Digital sont mis en mémoire pour chaque fréquence.)
- Si un signal "Cue" ou un signal "Rew" est reçu d'un magnétoscope ou d'un lecteur DVD, la position de l'image se décale vers le haut ou vers le bas. Ce déplacement de la position de l'image ne peut pas être contrôlé par la commande "Taille/Pos."

Config. auto

Position H/Position V, Taille H/Taille V, Point horloge et Phase de l'horloge sont automatiquement réglés lorsque le signal RVB ou PC est reçu.

Ce réglage est activé dans les conditions suivantes:

- Ce paramètre ne prend en charge qu'un seul écran d'affichage. Les écrans multiples ne sont pas reconnus.
- Lorsque "Sélection entrée en composantes/RVB" ou "Sélection d'entrée YUV/RVB" du menu "Configuration" (reportez-vous à la page 38) est réglé sur "RVB", ce réglage est activé.
- Lorsque le signal n'est pas au format PC, ce réglage est activé uniquement si "Surbalayage" (reportez-vous à la page 23) est sur "Non" et que Taille H/Taille V n'est pas réglé automatiquement.

Ce réglage sera invalide et ne fonctionnera pas dans les conditions suivantes:

- Aspect est réglé sur "Cadrage"
- "Display size" du menu Options (reportez-vous à la page 44) est réglé sur "On"

Utilisation de la télécommande

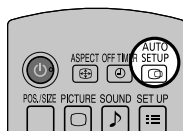

Lorsque vous appuyez sur  de la télécommande, "Config. auto" sera exécuté.

Lorsque Config. auto ne fonctionne pas, "Invalide" s'affiche.

Mode Auto

Lorsque "Config. auto" est réglé sur "Auto" dans le menu Options (reportez-vous à la page 45), le réglage automatique de position démarre:

- Lorsque l'alimentation de l'écran est activée.
- Lorsque le signal d'entrée est commuté.

Remarques:

- Si la fréquence du point horloge est de 108 MHz ou supérieure, Point horloge et Phase de l'horloge ne peuvent être effectués.
- Lorsqu'un signal RVB est reçu, Point horloge et Phase de l'horloge ne sont pas disponibles.
- Config. auto pourrait ne pas fonctionner en présence d'image rognée ou sombre. Dans ce cas, aller sur une image lumineuse avec des bords et autres objets clairement illustrés, puis essayer de nouveau le réglage automatique.
- En fonction du signal, il est possible d'avoir un hors alignement après Config. auto. Exécuter le réglage fin pour la position/taille comme requis.
- Si Config. auto ne peut régler correctement le signal de fréquence verticale 60Hz XGA (1024×768@60Hz, 1280×768@60Hz, et 1366×768@60Hz), la présélection du signal individuel sous "Mode XGA" (reportez-vous à la page 40) peut servir à obtenir une Config. auto correcte.
- Config. auto ne fonctionne pas correctement lorsqu'un signal, tel qu'une information supplémentaire, est superposé au-delà d'une période d'image valide ou que les intervalles entre la synchronisation et les signaux d'image sont courts ou pour les signaux d'image avec ajout d'un signal de synchronisation à trois niveaux.
- Si Config. auto ne peut être réglé correctement, sélectionnez "Normaliser" une fois et appuyez sur ACTION (■) puis réglez Taille/Pos. à la main.

Position H

Ajustez la position horizontale.

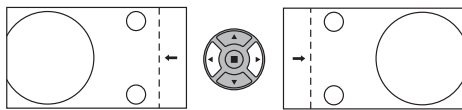

Position V

Ajustez la position verticale.

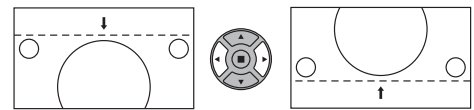

Taille H

Ajustez la taille horizontale.

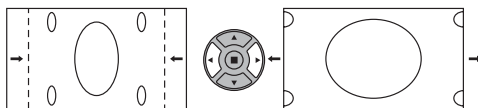

Taille V

Ajustez la taille verticale.

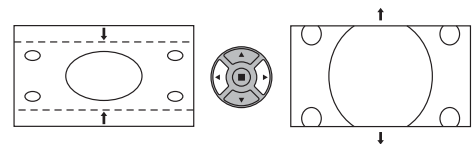

Point horloge (Dans le cas où les signaux d'entrée sont de type Composants, RVB ou PC)

Des interférences (bruit) périodiques à motifs rayés peuvent avoir lieu si un motif rayé est affiché. Le cas échéant, procédez au réglage afin de réduire ces interférences.

Phase de l'horloge

(Dans le cas où les signaux d'entrée sont de type Composants, RVB ou PC)

Supprimez le papillotement et la distorsion.

Position

(Avec un signal composantes et RVB)

d'immobilisation

Ajuste la position du dispositif d'alignement lorsque les parties noires de l'image n'ont pas de détails à cause d'une sous-exposition ou sont verdâtres.

Valeur optimale de l'ajustement de la position du dispositif d'alignement

Lorsque les parties noires ne sont pas détaillées à cause d'une sous-exposition (noir)

→ Une valeur qui provoque moins de noir représente le réglage optimal

Lorsque des parties noires sont verdâtres

→ Une valeur qui annule la teinte verdâtre sans provoquer de noir représente le réglage optimal.

Surbalayage

Tournez l'image sur balayage Oui/Non.

Les signaux configurables sont les suivants:

525i, 525p, 625i, 625p, 750/60p, 750/50p, 1125/60i, 1125/50i, 1125/24sF, 1125/25p, 1125/24p, 1125/60p, 1125/50p, 1125/30p, 1250/50i (Composante Vidéo, RVB, DVI, SDI, HDMI)

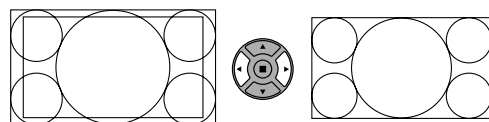

Oui

Non

Remarques:

- Lorsque "Non" est sélectionné, "Taille H" et "Taille V" ne peuvent être réglés.
- Lorsque "Display size" est réglé sur "On" dans le menu Options, ce réglage est invalide. (reportez-vous à la page 44)

Conseil (/ Normaliser)

Lorsque la page écran "Taille/Pos." est active, et que vous appuyez à un moment quelconque sur la touche N de la télécommande ou si vous appuyez sur la touche ACTION (■) pendant la "Normaliser", tous les réglages effectués sont remplacés par les valeurs usine.

Réglages de l'image

1  Appuyez ici pour afficher le menu "Image".

2 Choisissez le paramètre à régler.

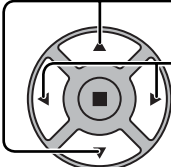
 Appuyez sur cette touche pour sélectionner le menu de réglage.
Réglez l'amplitude en regardant l'image derrière le menu.

Remarque:

Les menus qui ne peuvent pas être ajustés sont estompés en gris. Les menus réglables dépendent du signal, de l'entrée et du réglage du menu.

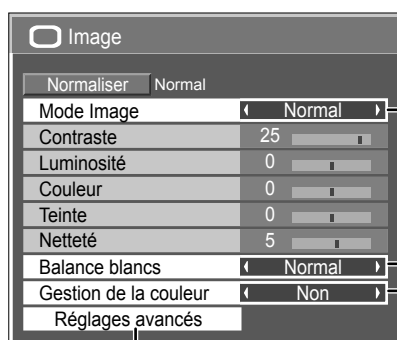

Appuyez sur cette touche pour accéder aux "Réglages avancés".

Avec le mode "Réglages avancés" des réglages fins sont possibles mais réservés aux professionnels (reportez-vous à la page suivante).

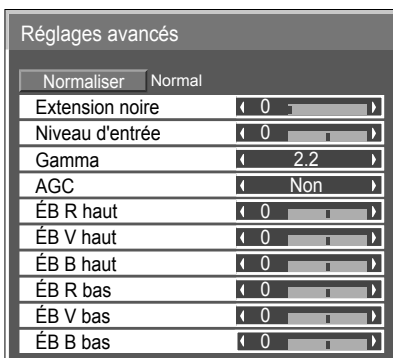

Pour passer d'un mode à l'autre, appuyez sur les touches "◀" ou "▶".

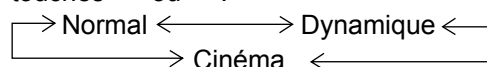

Normal

Pour regarder une émission dans les conditions normales d'éclairage (le soir). Cette valeur correspond à une Luminosité et un Contraste normaux.

Dynamique

Pour regarder une émission dans une pièce fortement éclairée. Cette valeur correspond à une Luminosité et un Contraste élevés.

Cinéma

Idéal pour les films.

Remarque:

Pour changer les caractéristiques de couleur ou d'image après avoir choisi le menu "Image", reportez-vous à la page suivante où des explications détaillées sont données.

Utilisez la flèche vers la gauche "◀" ou la flèche vers la droite "▶" pour changer de mode.



Gestion de la couleur Oui
Réglage automatique permettant d'obtenir des couleurs éclatantes.

Conseil ( / **Normaliser Normaliser**)

Si vous appuyez sur la touche N de la télécommande alors que le menu "Image" est affiché, ou encore si vous appuyez sur la touche ACTION () pendant la "Normaliser", toutes les valeurs modifiées sont remplacées par les valeurs usine.

Poste	Effet	Réglages
Contraste	◀ Moins ▶ Plus	Pour ajuster le contraste de l'image.
Luminosité	◀ Plus sombre ▶ Plus lumineux	Pour choisir le réglage permettant de regarder sans fatigue des images sombres, par exemple des vues de nuit ou des cheveux noirs.
Couleur	◀ Moins ▶ Plus	Pour ajuster la densité chromatique.
Teinte	◀ Rougeâtre ▶ Verdâtre	Pour l'obtention d'une teinte naturelle.
Netteté	◀ Moins ▶ Plus	Pour obtenir une image nette.

Remarques:

- "Couleur" et "Teinte" ne peuvent pas être modifiés pour les signaux d'entrée "RVB/PC".
- Vous pouvez changer le niveau de chaque paramètre (Contraste, Luminosité, Couleur, Teinte et Netteté) pour chaque menu "Mode Image".
- Les réglages pour "Normal", "Dynamique" et "Cinéma" sont mis en mémoire individuellement pour chaque prise d'entrée.
- Le paramètre "Teinte" peut être réglé pour le signal NTSC uniquement pendant le signal d'entrée Vidéo (S Vidéo).
- L'augmentation de "Contraste" dans le cas d'une image lumineuse, ou sa diminution dans le cas d'une image sombre, donnent peu de changement.

Réglages avancés

Poste	Effet	Détails
Extension noire	◀ Moins ▶ Plus	Pour régler les gradations des ombres.
Niveau d'entrée	◀ Moins ▶ Plus	Pour régler la luminosité des parties très brillantes et difficiles à voir.
Gamma	◀ Moins ▶ Plus	Courbe en S ←→ 2.0 ←→ 2.2 ←→ 2.6
AGC	◀ Non ▶ Oui	Pour augmenter automatiquement la luminosité des signaux sombres.
ÉB R haut	◀ Moins ▶ Plus	Pour régler la balance des blancs dans les zones rouges claires.
ÉB V haut	◀ Moins ▶ Plus	Pour régler la balance des blancs dans les zones vertes claires.
ÉB B haut	◀ Moins ▶ Plus	Pour régler la balance des blancs dans les zones bleues claires.
ÉB R bas	◀ Moins ▶ Plus	Pour régler la balance des blancs dans les zones rouges sombres.
ÉB V bas	◀ Moins ▶ Plus	Pour régler la balance des blancs dans les zones vertes sombres.
ÉB B bas	◀ Moins ▶ Plus	Pour régler la balance des blancs dans les zones bleues sombres.

Remarques:

- Effectuez la balance des blancs (W/B) de la manière suivante:
 1. Réglez la balance des blancs des zones lumineuses à l'aide de "ÉB R haut", "ÉB V haut" et "ÉB B haut".
 2. Réglez la balance des blancs des zones sombres à l'aide de "ÉB R bas", "ÉB V bas" et "ÉB B bas".
 3. Répétez les opérations 1 et 2.
 Les opérations 1 et 2 réagissent l'une sur l'autre; vous devez donc les répéter plusieurs fois pour obtenir le réglage désiré.
- Les valeurs réglées sont mises en mémoire individuellement pour chaque prise d'entrée.
- Les valeurs de la plage de réglage doivent être utilisées comme référence.

Conseil (/ Normaliser Normaliser)

Si vous appuyez sur la touche N de la télécommande alors que le menu "Réglages avancés" est affiché, ou encore si vous appuyez sur la touche ACTION (■) pendant la "Normaliser", toutes les valeurs modifiées sont remplacées par les valeurs usine.

Réglages des sons

-  Appuyez sur la touche SOUND pour afficher le menu "Son".
- Choisissez le paramètre à régler.

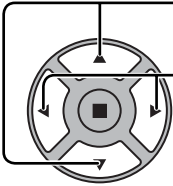

Appuyez sur cette touche pour afficher le menu de réglage.
Appuyez sur cette touche pour régler le niveau d'écoute désiré.
-  Appuyez sur cette touche pour quitter le mode réglage.

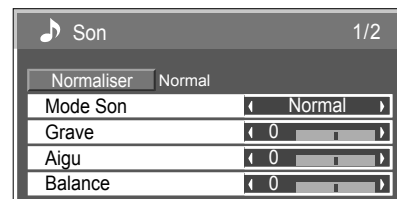

Poste	Détails
Mode Son	Normal: Émission du signal au niveau initial. Dynamique: Accentue les aigus.
Grave	Réglage des sons graves.
Aigu	Règle le son des tonalités élevées.
Balance	Réglage de l'équilibre entre les voies gauche et droite.

Remarque: Les réglages des Grave et des Aigu sont mémorisés séparément pour chaque Mode Son.

Conseil (/ Normaliser Normaliser)

Lorsque le menu "Son" est affiché et que vous appuyez à un moment quelconque sur la touche N de la télécommande ou si vous appuyez sur la touche ACTION (■) pendant la "Normaliser", tous les réglages effectués sont remplacés par les valeurs usine.

Sortie audio SDI

Ce menu s'affiche lorsque la plaque à bornes HD-SDI avec son (TY-FB10HD) est installée sur l'appareil.

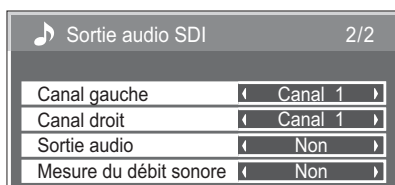

Remarque:

Ce menu n'est disponible que lors de la sélection d'une fente où la plaque à bornes HD-SDI avec son (TY-FB10HD) est installée.

Poste	Détails
Canal gauche	Canal 1 à Canal 16 Sélectionne le canal audio gauche.
Canal droit	Canal 1 à Canal 16 Sélectionne le canal audio droit.
Sortie audio	Oui ↔ Non Oui: Active la sortie audio. Non: Désactive la sortie audio.
Mesure du débit sonore	Non ↔ 1-8ca. ↔ 9-16ca. Règle les canaux audio qui s'afficheront sur la mesure du débit sonore. 8 canaux s'affichent sur la mesure du débit sonore ; 4 canaux répartis de chaque côté de l'écran. Non: Masque la mesure du débit sonore. 1-8ca.: Affiche la mesure du débit sonore (canaux 1 à 8) 9-16ca.: Affiche la mesure du débit sonore (canaux 9 à 16)

Réglage de l'heure actuelle / Réglage de la minuterie

La minuterie permet de mettre en service ou hors service, l'écran plasma.

Avant de régler de la minuterie, assurez-vous que l'heure connue de l'écran est correcte Heure de Mise hors tension; le cas échéant, rectifiez le réglage. Cela fait, mettez de la minuterie en service Heure de mise sous tension ou Heure de mise hors tension.

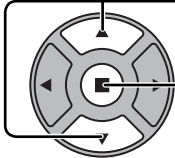
-  Appuyez ici pour afficher le menu "Configuration".
-  Appuyez sur ces touches pour accéder au Réglage de la minuterie ou Réglage de l'heure actuelle.
Appuyez sur ces touches pour afficher la page écran de Réglage de la minuterie ou la page écran de Réglage de l'heure actuelle.

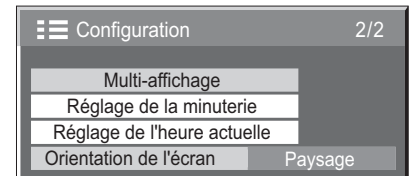

Réglage de l'heure actuelle

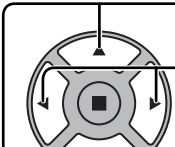
-  Appuyez sur ces commandes pour sélectionner Jour de la semaine ou Heure actuelle.
Appuyez pour régler Jour de la semaine ou Heure actuelle.
Touche ► : Augmentation
Touche ◀ : Diminution

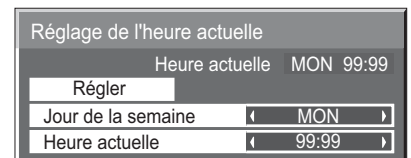

Remarques:

- Une pression brève sur la touche "◀" ou sur la touche "►" change l'heure actuelle d'une minute.
- Une pression plus longue sur la touche "◀" ou sur la touche "►" change l'heure actuelle de 15 minutes.

-  Appuyez sur cette touche pour sélectionner Régler.
Appuyez sur cette touche pour accéder à la page écran de Réglage de l'heure actuelle.

Remarques:

- La sélection de Régler n'est possible que si Heure actuelle est réglé.
- À moins de ne pas régler l'heure actuelle sur "99:99", "Jour de la semaine" et "Heure actuelle" ne peuvent pas être réglés.
- Les réglages de "Jour de la semaine" et "Heure actuelle" sont réinitialisés si vous laissez l'écran éteint pendant environ 7 jours pour les raisons suivantes :
Appuyez sur le bouton ⏻/| de l'appareil pour éteindre l'écran.
Débrancher le cordon d'alimentation.
Interruption de l'alimentation.

Réglage de la minuterie

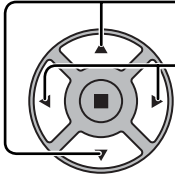
-  Appuyez sur ces commandes pour sélectionner Heure de mise sous tension / Heure de mise hors tension.
Appuyez sur ces touches pour régler Heure de mise sous tension / Heure de mise hors tension.
Touche ► : Augmentation
Touche ◀ : Diminution

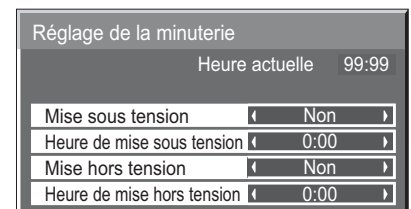

Remarques:

- Une pression brève sur la touche "◀" ou sur la touche "►" change Heure de mise sous tension / Heure de mise hors tension d'une minute.
- Une pression plus longue sur la touche "◀" ou sur la touche "►" change Heure de mise sous tension / Heure de mise hors tension de 15 minutes.

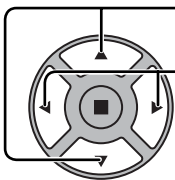
-  Appuyez sur ces commandes pour sélectionner Mise sous tension / Mise hors tension.
Appuyez sur ces commandes pour sélectionner Oui.

Remarque: La minuterie ne fonctionne pas si l'heure actuelle n'a pas été réglée.

Économiseur d'écran (Pour éviter la rémanence)

Évitez l'affichage, pendant une longue période, d'une seule et même image, en particulier en mode 4:3. Si l'écran doit demeurer en service, vous devez alors faire usage de l'économiseur d'écran.

1  Appuyez ici pour afficher le menu "Configuration".

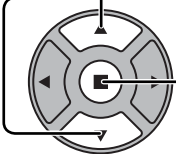
2  Appuyez sur cette touche pour sélectionner "Economiseur d'écran".
Appuyez sur cette touche pour sélectionner la page écran de l'économiseur d'écran.

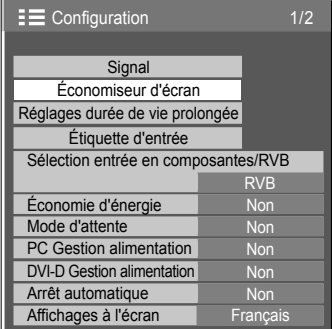

Configuration 1/2	
Signal	
Économiseur d'écran	
Réglages durée de vie prolongée	
Étiquette d'entrée	
Sélection entrée en composantes/RVB	
	RVB
Économie d'énergie	Non
Mode d'attente	Non
PC Gestion alimentation	Non
DVI-D Gestion alimentation	Non
Arrêt automatique	Non
Affichages à l'écran	Français

3 Sélection d'une Fonction

 Appuyez sur ces touches pour sélectionner la Fonction.
Appuyez sur ces touches pour sélectionner la fonction désirée.

Image négative ↔ Barre déf. seulement
Écran blanc ↔ Barre déf. superposée



Économiseur d'écran	
Heure actuelle 99:99	
Début	
Fonction	Barre déf. seulement
Mode	Non

Image négative : Une image négative est affichée sur l'écran.

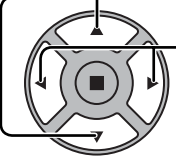
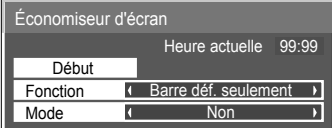
Barre déf. seulement : La barre blanche défile de la gauche vers la droite. L'image ne s'affichera pas.

Barre déf. superposée : La luminosité de l'image diminue et une barre blanche défile sur l'image.

Écran blanc : L'écran tout entier est blanc.

4 Sélection du mode de fonctionnement (Mode)

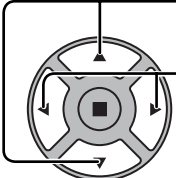
 Appuyez sur ces touches pour sélectionner le Mode.
Appuyez sur ces touches pour sélectionner chacun des modes possibles.

Non
↕
Intervalle : L'écran fonctionne un Temps périodique ou Temps de fonctionnement, selon ce qui a été préalablement choisi et quand arrive l'heure.
↕
Désignation de l'heure : L'écran fonctionne à Heure de déclenchement et Heure d'arrêt, selon ce qui a été préalablement choisi et quand arrive l'heure.
↕
Veille après éco. Écran : Fonctionne pendant Durée économiseur d'écran et affiche l'entrée en mode veille.
↕
Oui : Le fonctionnement commence lors de la sélection de l'heure de déclenchement et de la pression sur la touche ACTION (■).

5 Réglage de la mise en service

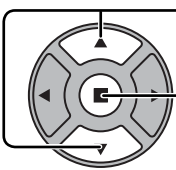
 Si le Mode a pour valeur Oui, appuyez sur ces touches pour sélectionner Début.
Appuyez sur cette touche pour mettre en service l'économiseur d'écran. La page de menu s'efface et l'économiseur d'écran entre en service. **Pour arrêter l'économiseur d'écran sous Oui, appuyez sur la touche R ou toute autre touche de l'appareil principal.**
Remarque: Lorsque l'affichage est éteint, l'économiseur d'écran est désactivé.

Heure de mise en service de l'économiseur d'écran

Après avoir choisi Désignation de l'heure, Intervalle ou Veille après éco. Écran, le réglage de l'heure (Réglage de la minuterie) devient possible et la durée peut être précisée. (L'heure ne peut pas être réglée quand "Mode" est réglé sur "Oui" ou sur "Non".)

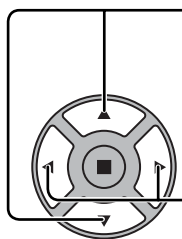

Appuyez sur ces touches pour sélectionner Heure de déclenchement ou Heure d'arrêt (dans le cas où vous avez choisi Désignation de l'heure).
Appuyez sur ces touches pour sélectionner Temps périodique et Temps de fonctionnement (dans le cas où vous avez choisi Intervalle).
Appuyez sur ces touches pour sélectionner Durée économiseur d'écran (dans le cas où vous avez choisi Veille après éco. Écran).

Appuyez sur ces touches pour effectuer les réglages.
Touche ► : Augmentation
Touche ◀ : Diminution

Remarques:

- Une pression brève sur la touche "◀" ou sur la touche "►" change l'heure d'une minute.
[Toutefois, la sélection intervient toutes les 15 minutes si Temps périodique est choisi.]
- Une pression plus longue sur la touche "◀" ou sur la touche "►" change l'heure de 15 minutes.
- "Durée économiseur d'écran" de "Veille après éco. Écran" peut être réglé de 0:00 à 23:59. Sur "0:00", "Veille après éco. Écran" ne s'active pas.

Remarque: La minuterie ne fonctionne pas si l'heure actuelle n'a pas été réglée (Ajustement de l'heure actuelle).

Économiseur d'écran	
	Heure actuelle 15:00
Début	
Fonction	Barre déf. seulement
Mode	Time Designation
Heure de déclenchement	◀ 6:15 ▶
Heure d'arrêt	◀ 12:30 ▶

Économiseur d'écran	
	Heure actuelle 15:00
Début	
Fonction	Barre déf. seulement
Mode	Intervalle
Temps périodique	◀ 12:00 ▶
Temps de fonctionnement	◀ 3:00 ▶

Économiseur d'écran	
	Heure actuelle 15:00
Début	
Fonction	Barre déf. seulement
Mode	Veille après éco. écran
Durée économiseur d'écran	◀ 6:15 ▶

Réduit la rémanence sur l'écran

Réglages durée de vie prolongée

Les réglages suivants sont réglés pour diminuer la rémanence d'image:

Régler sur la valeur conseillée
Régler individuellement
Réinitialiser sur les réglages d'usine

Menu de réduction Rémanence d'image

Menu de réduction Rémanence d'image

“Réglages durée de vie prolongée” vous permet de régler les 5 menus suivants (Menu de réduction Rémanence d'image) sur les valeurs conseillées ou de les régler individuellement.

Mode Image

Contraste

“Mode Image” et “Contraste” sont identiques aux options du menu “Image” (reportez-vous à la page 24). Les réglages de ce menu se reflèteront dans le menu “Image”.

Panneau latéral

N'affichez pas l'image en mode 4:3 pour une période prolongée, car il peut en résulter une rémanence permanente sur les panneaux latéraux de chaque côté du champ d'affichage.

Pour réduire le risque de rémanence, changez la luminosité des panneaux latéraux.

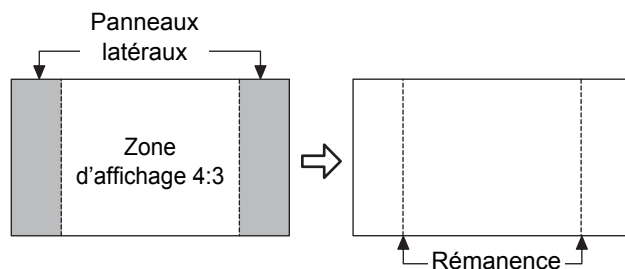

Cette fonction peut s'appliquer aux zones hors image.

Non: Assombrir les deux extrémités.

Bas: En gris foncé.

Milieu: En gris.

Haut: En gris clair.

Remarques:

- Pour réduire l'apparition de rémanences, réglez Panneau latéral sur Haut.
- Les panneaux latéraux peuvent clignoter (alternativement blanc et noir) selon l'image affichée sur l'écran. L'utilisation du mode Cinéma permet de réduire ce clignotement.

Économiseur d'écran NANODRIFT

Déplace légèrement la position d'affichage sur l'écran pour diminuer la rémanence sur l'écran d'affichage.

Non: L'Économiseur d'écran NANODRIFT ne fonctionne pas.

Min. – Max.: L'Économiseur d'écran NANODRIFT fonctionne. La position d'affichage de l'écran change à intervalles de temps pré-établis. Vous pouvez régler la plage de mouvement de l'écran. Une partie de l'écran peut sembler absente à la suite de cette opération. Si vous changez la valeur, un masque s'affiche dans la plage où l'image est absente à cause du mouvement de la position.



Si l'option réduction Rémanence d'image de "NANODRIFT" est configurée, "NANODRIFT" est affiché.

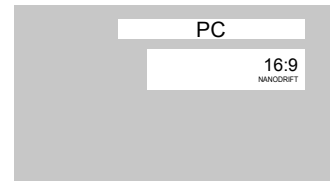

Remarque:

Cette fonction ne s'active pas dans les cas suivants.

- Lorsque "MULTI affichage" est réglé sur "Oui"
- En mode zoom numérique

Limite maximale

Oui: Le contraste de l'image (luminosité crête) est réduit.

Remarque: L'écran peut s'assombrir légèrement lorsqu'une image fixe est affichée sur une période prolongée. (reportez-vous à la page 49)

Réglages express

Règle le "Menu de réduction Rémanence d'image" sur les valeurs conseillées.

Tous les menus seront verrouillés.

Mode Image: Normal

Contraste: Réglage conseillé pour chaque modèle

Panneau latéral: Haut

Économiseur d'écran NANODRIFT: Moyen élevé

Limite maximale: Oui

1 Sélectionnez "Réglages express".

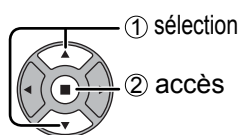
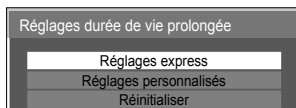

2 Sélectionnez l'entrée pour appliquer les réglages.

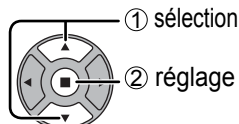
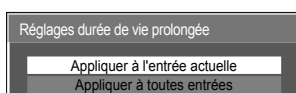

3 Sélectionnez "Oui".

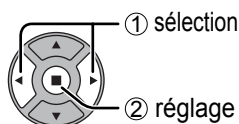
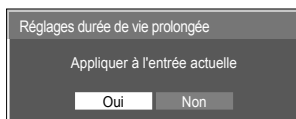

Réduit la rémanence sur l'écran

Réglages personnalisés

Réglez le menu individuel de "Réduction Rémanence d'image".

1 Sélectionnez les "Réglages personnalisés".

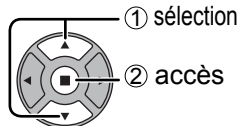
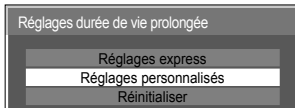

2 Pour régler chaque menu sur les réglages recommandés: Sélectionnez "Réglages recommandés".

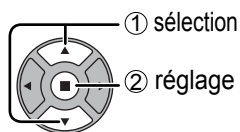
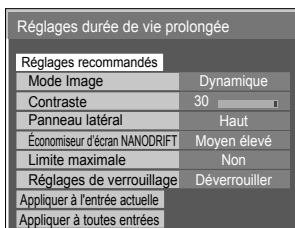

Chaque menu sera réglé sur les "Réglages express".

3 Réglez chaque menu.

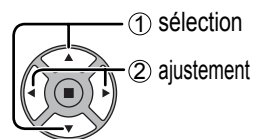
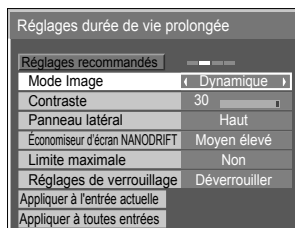

4 Pour verrouiller chaque réglage de menu:

Réglez "Réglages de verrouillage" sur "Verrouiller".

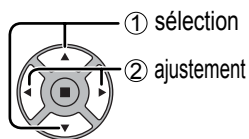
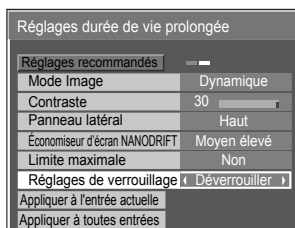

Lorsqu'un menu est verrouillé, il devient gris et ne peut être réglé.

"Mode Image" et "Image" ne pourront plus être réglés dans le menu "Image" et sont étiquetés avec une icône pour indiquer leur état verrouillé.

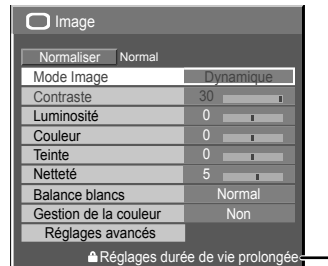

5 Sélectionnez l'entrée pour appliquer les réglages.

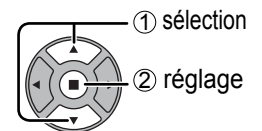
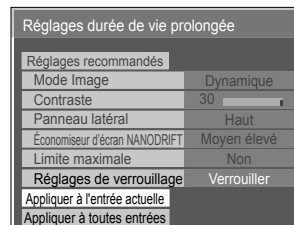

6 Sélectionnez "Oui".

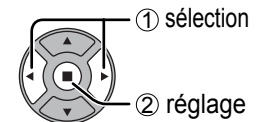
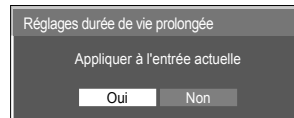

Réinitialiser

Réinitialisez le "Menu de réduction Rémanence d'image" sur les valeurs d'usine. Chaque menu sera déverrouillé.

1 Sélectionnez "Réinitialiser".

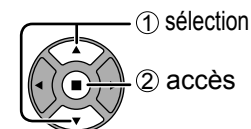
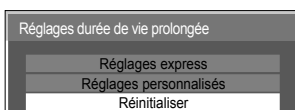

3 Sélectionnez "Oui".

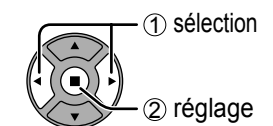
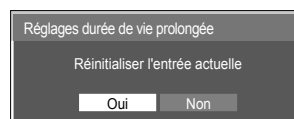

2 Sélectionnez l'entrée pour réinitialiser les réglages.

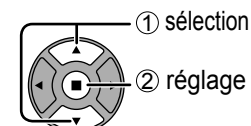
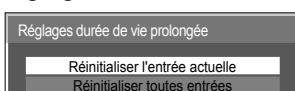

Réduction de la consommation

- **Économie d'énergie:** Cette fonction réduit la luminosité de l'écran à plasma de manière à diminuer la consommation d'énergie.
- **Mode d'attente:** Cette fonction diminue la consommation d'énergie du microprocesseur quand l'écran est en veille (reportez-vous à la page 13, 16, 17); de cette manière la consommation en veille est réduite.
- **PC Gestion alimentation:** Lorsque cette fonction est placée sur "Oui", elle opère dans les conditions suivantes pour automatiquement allumer ou éteindre l'appareil.
Lorsqu'aucune image (Signaux de synchronisation HD/VD) n'est détectée pendant plus ou moins 30 secondes au cours de l'entrée de signaux PC :
→ L'alimentation est coupée (veille); le témoin d'alimentation s'allume en orange.
Lorsque les images (Signaux de synchronisation HD/VD) sont détectées ultérieurement :
→ L'alimentation est allumée; le témoin d'alimentation s'allume en vert.
Remarques:
 - Cette fonction est opérante uniquement pendant l'entrée de signaux PC.
 - Cette fonction est disponible lorsque "Synchro" est placé sur "Auto", lorsque "Sélection entrée en composantes / RVB" est placé sur "RVB", et pendant le visionnement normal (écran à une image).
- **DVI-D Gestion alimentation:** Lorsque cette fonction est placée sur "Oui", elle opère dans les conditions suivantes pour automatiquement allumer ou éteindre l'appareil.
Lorsque aucune image (signal de synchronisation) n'est détectée pendant environ 30 secondes lors d'une entrée de signal DVI:
→ L'alimentation est coupée (veille); le témoin d'alimentation s'allume en orange.
Lorsque des images (signal de synchronisation) sont détectées ultérieurement:
→ L'alimentation est allumée; le témoin d'alimentation s'allume en vert.
Remarques:
 - Cette fonction est opérante uniquement pendant l'entrée de signaux DVI.
 - Cette fonction n'est pas valide lors de l'entrée à partir de Plaque de connexion DVI-D (TY-FB11DD).
 - Selon le type de carte de connexion équipée, cette fonction peut être non valide.
- **Arrêt automatique:** L'alimentation de l'écran est hors service quand aucun signal n'est appliqué à l'entrée. Avec le réglage actif, l'alimentation de l'appareil est coupée 10 minutes après l'arrêt du signal d'entrée.
Remarque:
Cette fonction est opérante pendant l'affichage normal (sur un écran d'affichage d'images).

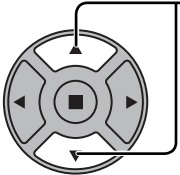
1  Appuyez sur ces touches pour sélectionner:
"Économie d'énergie"
"Mode d'attente"
"PC Gestion alimentation"
"DVI-D Gestion alimentation"
"Arrêt automatique."

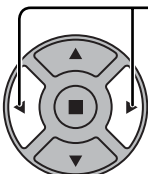
2  Appuyez sur ces touches pour sélectionner
"Oui" ou "Non".
Oui ← → Non



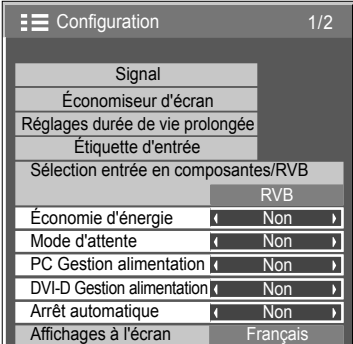

3  Appuyez sur cette touche pour quitter la mise en oeuvre.

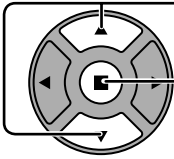

Configuration		1/2
Signal		
Économiseur d'écran		
Réglages durée de vie prolongée		
Étiquette d'entrée		
Sélection entrée en composantes/RVB		RVB
Économie d'énergie	← Non →	
Mode d'attente	← Non →	
PC Gestion alimentation	← Non →	
DVI-D Gestion alimentation	← Non →	
Arrêt automatique	← Non →	
Affichages à l'écran		Français

Personnalisation du nom des entrées

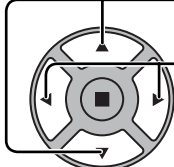
Cette fonction peut modifier l'étiquette du signal d'entrée à afficher. (reportez-vous à la page 15)

- 1  Appuyez ici pour afficher le menu "Configuration".
- 2  Appuyez pour sélectionner Étiquette d'entrée.
 Appuyez ici pour afficher la page écran de Étiquette d'entrée.
- 3  Appuyez pour sélectionner l'entrée d'image.
 Appuyez pour sélectionner l'entrée audio.

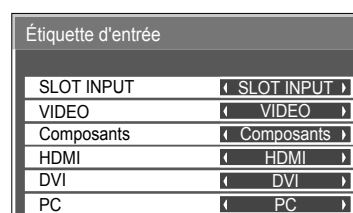
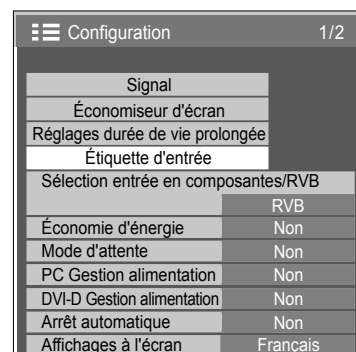

Entrée d'image	Entrée audio
[SLOT INPUT]*1	SLOT INPUT / DVD1 / DVD2 / DVD3 / Blu-ray1 / Blu-ray2 / Blu-ray3 / CATV / VCR / STB / (Ignorer)
[VIDEO]	VIDEO / DVD1 / DVD2 / DVD3 / Blu-ray1 / Blu-ray2 / Blu-ray3 / CATV / VCR / STB / (Ignorer)
[COMPONENT]*2	COMPONENT / DVD1 / DVD2 / DVD3 / Blu-ray1 / Blu-ray2 / Blu-ray3 / CATV / VCR / STB / (Ignorer)
[HDMI]	HDMI / DVD1 / DVD2 / DVD3 / Blu-ray1 / Blu-ray2 / Blu-ray3 / CATV / VCR / STB / (Ignorer)
[DVI]	DVI / DVD1 / DVD2 / DVD3 / Blu-ray1 / Blu-ray2 / Blu-ray3 / CATV / VCR / STB / (Ignorer)
[PC]	PC / DVD1 / DVD2 / DVD3 / Blu-ray1 / Blu-ray2 / Blu-ray3 / CATV / VCR / STB / (Ignorer)

(Ignorer): Une pression sur la touche INPUT passe son entrée.

*1 "SLOT INPUT" s'affiche lorsqu'une carte de connexion est installée.

*2 "COMPONENT" peut aussi s'afficher en tant que "RGB" en fonction du réglage de "Sélection entrée en composantes/RVB". (reportez-vous à la page 38)

Lorsqu'une carte de connexion avec des entrées doubles est installée

"SLOT INPUT" est affichée en tant que "SLOT INPUT A" et "SLOT INPUT B" et des réglages indépendants sont disponibles.

[SLOT INPUT A]	SLOT INPUT A / DVD1 / DVD2 / DVD3 / Blu-ray1 / Blu-ray2 / Blu-ray3 / CATV / VCR / STB / (Ignorer)
[SLOT INPUT B]	SLOT INPUT B / DVD1 / DVD2 / DVD3 / Blu-ray1 / Blu-ray2 / Blu-ray3 / CATV / VCR / STB / (Ignorer)

Lorsqu'une carte de connexion avec un affichage fixe (tel qu'une carte tuner) est installée

Seuls un affichage fixe et (Ignorer) sont disponibles comme étiquette d'entrée de "SLOT INPUT".

[SLOT INPUT]	affichage fixe / (Ignorer)
--------------	--

Sélection de la langue d'affichage

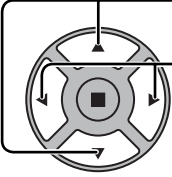
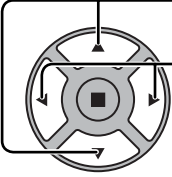

-  Appuyez sur cette touche pour afficher le menu "Configuration".
-  Appuyez sur cette touche pour afficher la page "Affichages à l'écran".
 Appuyez sur cette touche pour choisir la langue désirée.

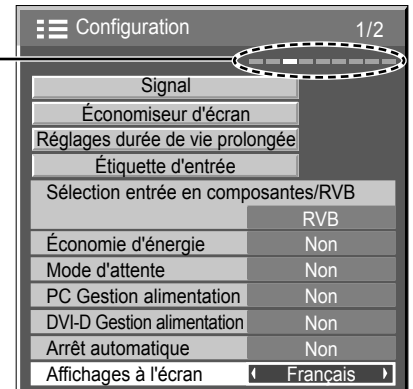
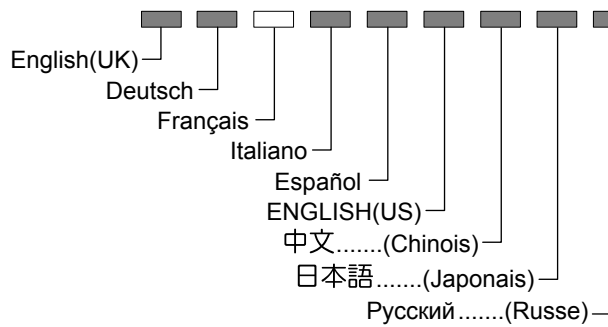
■ Langues possibles

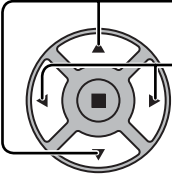
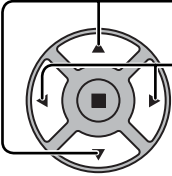

Orientation de l'écran

Permet de régler la commande de ventilateur et le style d'affichage du menu sur écran pour une installation à la verticale.

-  Appuyez sur cette touche pour afficher le menu "Configuration".
-  Appuyez sur cette touche pour choisir "Orientation de l'écran".
 Appuyez sur cette touche pour choisir "Paysage" ou "Portrait".
-  Appuyez sur cette touche pour quitter le mode réglage.

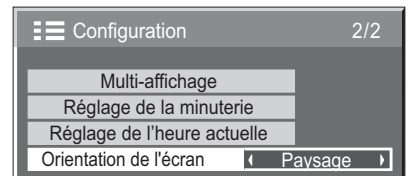

Paysage

Commande de ventilateur pour installation à l'horizontale.



Portrait

Commande de ventilateur pour installation à la verticale. Le menu sur écran pivotera de 90 degrés dans le sens contraire des aiguilles d'une montre pour s'adapter au réglage.

Remarques:

- Placez l'interrupteur d'alimentation en haut si vous réglez l'écran à la verticale.
- La commande de ventilateur sera modifiée la prochaine fois que vous allumerez l'appareil.

Réglage d'un ensemble d'écrans (Multi Affichage)

Il est possible d'assembler des écrans plasma en groupe, comme le montre l'illustration ci-dessous, et d'obtenir sur l'ensemble une image agrandie.

Pour que cela fonctionne convenablement, il faut qu'un numéro soit attribué à chaque écran à l'aide de la page écran DISPLAY.

(Exemple)

Groupe de 4 (2 x 2)



Groupe de 9 (3 x 3)



Groupe de 16 (4 x 4)





Groupe de 25 (5 x 5)

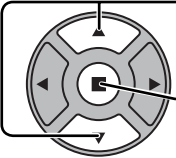
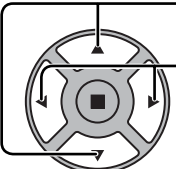
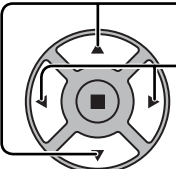
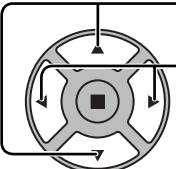

Comment effectuer le réglage pour un ensemble d'écrans (Multi Affichage)

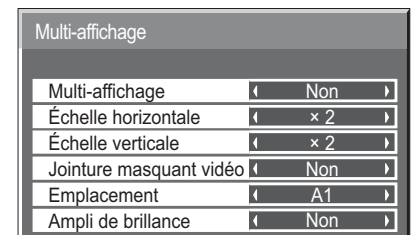
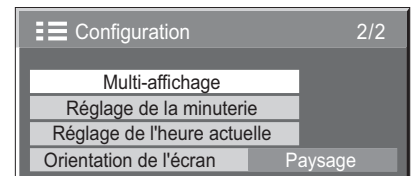
-  Appuyez sur cette touche pour accéder à la page écran de Configuration.
-  Appuyez sur ces commandes pour sélectionner le réglage d'un ensemble d'écrans (Multi Affichage).
 Appuyez sur cette commande pour accéder au menu de réglage d'un ensemble d'écrans (Multi Affichage).
-  Appuyez sur ces commandes pour sélectionner le réglage d'un ensemble d'écrans (Multi Affichage).
 Appuyez sur ces commandes pour choisir la mise en service (Oui), ou la mise hors service (Non).

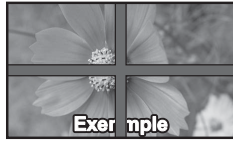

Poste	Détails																																																									
Multi-affichage	Sélectionnez "Oui" ou "Non".																																																									
Échelle horizontale	Sélectionnez "x 1", "x 2", "x 3", "x 4", "x 5".																																																									
Échelle verticale	Sélectionnez "x 1", "x 2", "x 3", "x 4", "x 5".																																																									
Jointure masquant vidéo	<p>Sélectionnez "Oui" ou "Non".</p> <p>Pour effacer les raccords entre les écrans.</p>  <p>Exemple</p> <p>Pour afficher les raccords entre les écrans.</p>  <p>Exemple</p> <p>Conçu pour l'affichage d'images en mouvement. Conçu pour l'affichage d'images fixes.</p> <p>Oui Non</p>																																																									
Emplacement	<p>Sélectionnez le numéro de disposition requis. (A1-E5 : reportez-vous à ce qui suit.)</p> <p>Numéro d'écran affiché pour chacune des deux dispositions.</p> <p>(Exemple)</p> <p>(2 x 1) (2 x 3) (4 x 2) (4 x 4) (5 x 5)</p> <table style="display: inline-table; margin-right: 10px;"> <tr><td>A1</td><td>A2</td></tr> </table> <table style="display: inline-table; margin-right: 10px;"> <tr><td>A1</td><td>A2</td></tr> <tr><td>B1</td><td>B2</td></tr> <tr><td>C1</td><td>C2</td></tr> </table> <table style="display: inline-table; margin-right: 10px;"> <tr><td>A1</td><td>A2</td><td>A3</td><td>A4</td></tr> <tr><td>B1</td><td>B2</td><td>B3</td><td>B4</td></tr> </table> <table style="display: inline-table; margin-right: 10px;"> <tr><td>A1</td><td>A2</td><td>A3</td><td>A4</td></tr> <tr><td>B1</td><td>B2</td><td>B3</td><td>B4</td></tr> <tr><td>C1</td><td>C2</td><td>C3</td><td>C4</td></tr> <tr><td>D1</td><td>D2</td><td>D3</td><td>D4</td></tr> </table> <table style="display: inline-table;"> <tr><td>A1</td><td>A2</td><td>A3</td><td>A4</td><td>A5</td></tr> <tr><td>B1</td><td>B2</td><td>B3</td><td>B4</td><td>B5</td></tr> <tr><td>C1</td><td>C2</td><td>C3</td><td>C4</td><td>C5</td></tr> <tr><td>D1</td><td>D2</td><td>D3</td><td>D4</td><td>D5</td></tr> <tr><td>E1</td><td>E2</td><td>E3</td><td>E4</td><td>E5</td></tr> </table>	A1	A2	A1	A2	B1	B2	C1	C2	A1	A2	A3	A4	B1	B2	B3	B4	A1	A2	A3	A4	B1	B2	B3	B4	C1	C2	C3	C4	D1	D2	D3	D4	A1	A2	A3	A4	A5	B1	B2	B3	B4	B5	C1	C2	C3	C4	C5	D1	D2	D3	D4	D5	E1	E2	E3	E4	E5
A1	A2																																																									
A1	A2																																																									
B1	B2																																																									
C1	C2																																																									
A1	A2	A3	A4																																																							
B1	B2	B3	B4																																																							
A1	A2	A3	A4																																																							
B1	B2	B3	B4																																																							
C1	C2	C3	C4																																																							
D1	D2	D3	D4																																																							
A1	A2	A3	A4	A5																																																						
B1	B2	B3	B4	B5																																																						
C1	C2	C3	C4	C5																																																						
D1	D2	D3	D4	D5																																																						
E1	E2	E3	E4	E5																																																						

Réglage d'un ensemble d'écrans (Multi Affichage)

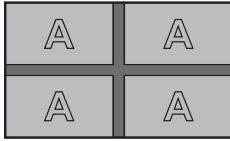
Poste	Détails
Ampli de brillance	<p>Sélectionnez "Non" ou "Oui".</p> <p>La luminosité dépend du réglage de chaque écran.</p>  <p>Non</p> <p>Equilibre la luminosité de tous les écrans.</p>  <p>Oui</p> <p>Remarques:</p> <ul style="list-style-type: none"> • Si vous placez Ampli de brillance sur Oui, les menus suivants ne seront pas disponibles et ces réglages seront établis à leurs valeurs initiales. Menu Image: Couleur, Teinte, Niveau d'entrée (Réglages avancés) • Cette fonction ne peut pas être réglée lors de l'entrée à partir de la borne VIDEO.









- 4**  Appuyez sur cette touche pour quitter la mise en oeuvre.

Fonction ID de la télécommande

Il vous est possible de régler l'ID de la télécommande lorsque vous désirez vous servir de cette télécommande sur d'autres écrans.

Remarque:

Pour utiliser cette fonction, procurez-vous la télécommande ID vendue séparément.
Modèle de pièce : EUR7636090R

- 1 Changez  à  sur le côté droit.
- 2 Appuyez sur le bouton  de la télécommande.
- 3 Appuyez sur un des boutons  - ,  pour obtenir le réglage du chiffre décimal.
- 4 Appuyez sur un des boutons  - ,  pour obtenir le réglage du chiffre unitaire.

Remarques:



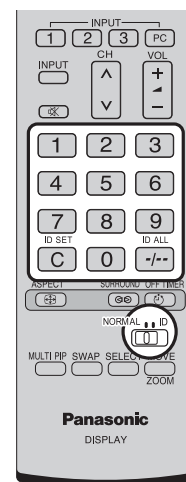

- Les chiffres du 2, 3 et 4 doivent être rapidement réglés.
- L'ampleur numérique de l'identification va de 0 à 99.
- Si un bouton numérique est appuyé plus de deux fois, les deux premiers chiffres deviennent le numéro d'identification de la télécommande.



Fonctionnement des boutons la télécommande ID

Le fonctionnement est pareil à celui de la télécommande ordinaire, sauf pour le bouton .

Annulation de la fonction ID

Appuyez sur le bouton  de la télécommande. (Cela revient à appuyer sur les boutons , ,  en même temps.)

Remarques:

- Mettez le mode ID externe sur "On" pour activer la télécommande ID.
Si le mode ID externe est sur "On", il vous est possible de vous d'utiliser la télécommande sans numéro correspondant d'identification lors de l'affichage du menu des options. (reportez-vous à la page 44)
- La télécommande ID ne peut pas fonctionner lorsque la sélection d'identification est réglée sur un chiffre autre que 0 et que la télécommande ID est différente du numéro de la sélection d'identification. (reportez-vous à la page 44)



Configuration pour les signaux d'entrée

Sélection de l'entrée à composantes/RVB

Sélectionnez afin de faire correspondre les signaux de la source raccordée aux bornes d'entrée Composantes / RVB ou PC.

Signaux Y, P_B, P_R ⇔ "Composants"

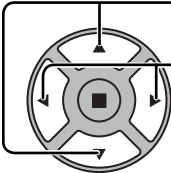
Signaux RVB ⇔ "RVB"

-  Appuyez sur cette touche pour afficher le menu "Configuration".
-  Appuyez sur cette touche pour choisir "Sélection entrée en composantes/RVB".
Appuyez sur ces touches pour sélectionner le signal d'entrée désiré.
Composants ← → RVB
-  Appuyez sur cette touche pour quitter les réglages.

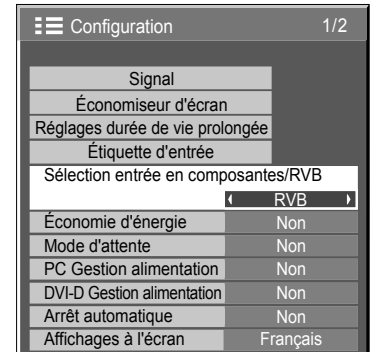

Remarque:



Effectuez le réglage de la borne d'entrée sélectionnée (COMPONENT RGB IN ou PC IN).

Sélection de l'entrée à YUV/RVB

Choisissez l'entrée en fonction de la source reliée aux prises d'entrée à DVI.

Signaux YUV ⇔ "YUV"

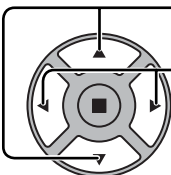
Signaux RVB ⇔ "RVB"

-  Appuyez sur cette touche pour afficher le menu "Configuration".
-  Appuyez sur cette touche pour choisir "Sélection d'entrée YUV/RVB".
Appuyez sur ces touches pour sélectionner le signal d'entrée désiré.
YUV ← → RVB
-  Appuyez sur cette touche pour quitter les réglages.

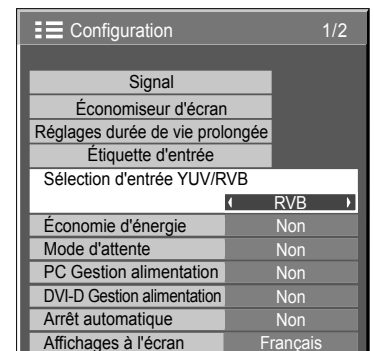



Remarques:

- La sélection peut être impossible et dépend des cartes installées en option.
- Effectuez le réglage de la borne d'entrée sélectionnée (SLOT ou DVI-D IN).

Menu Signal

Remarque:

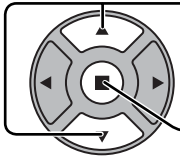
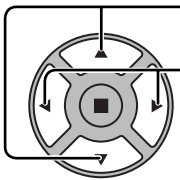
Le menu de configuration "Signal" affiche un état de réglage différent pour chaque signal d'entrée.

- 1  Appuyez sur cette touche pour afficher le menu "Configuration".
- 2  Appuyez sur cette touche pour sélectionner la "Signal".
- 3  Appuyez sur cette touche pour afficher le menu de réglage.
Appuyez sur cette touche pour modifier le menu.
- 4  Appuyez sur cette touche pour quitter le mode réglage.

Configuration 1/2	
Signal	
Économiseur d'écran	
Réglages durée de vie prolongée	
Étiquette d'entrée	
Sélection entrée en composantes/RVB	
	RVB
Économie d'énergie	Non
Mode d'attente	Non
PC Gestion alimentation	Non
DVI-D Gestion alimentation	Non
Arrêt automatique	Non
Affichages à l'écran	Français

↓ Appuyez sur la touche ACTION (■)

Pour VIDEO (S Vidéo)

Signal [AV]	
Filter 3D Y/C (NTSC)	Oui
Système couleur	Auto
Réduction 3:2	Non
Réduction du bruit	Non

Pour RVB

Signal [RVB]	
Syncho	Auto
Réduction 3:2	Non
Mode XGA	Auto
Réduction du bruit	Non
Fréquence-H	63.98 kHz
Fréquence-V	60.02 Hz
Format de signal	1280×1024/60

Pour Composants

Signal [Composants]	
Syncho	Auto
Réduction 3:2	Non
Mode XGA	Auto
Réduction du bruit	Non
Fréquence-H	63.98 kHz
Fréquence-V	60.02 Hz
Format de signal	1280×1024/60

Pour Numérique

Signal [Numérique]	
Réduction 3:2	Non
Réduction du bruit	Non
Fréquence-H	63.98 kHz
Fréquence-V	60.02 Hz
Fréquence point horloge	108.0 MHz
Format de signal	1280×1024/60

Filtre 3D Y/C – Pour les images AV NTSC

Ce menu est affiché lorsque Carte de connexion BNC pour double vidéo (TY-FB9BD) est affiché sur l'unité. Sélectionnez "Signal" dans le menu "Configuration" lors de l'entrée du signal Video (S Video). (Le menu "Signal [AV]" s'affiche.)

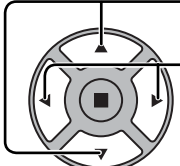
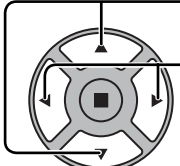
- 1  Appuyez sur cette touche pour choisir le "Filtre 3D Y/C (NTSC)".
- 2  Appuyez sur cette touche pour régler sur Oui/Non.

Filtre 3D Y/C (NTSC)	
	Oui

Remarque:

Quand ce réglage est oui, il affecte uniquement les signaux d'entrée NTSC.

Système couleur

Sélectionnez "Signal" dans le menu "Configuration" lors de l'entrée du signal Video (S Video). (Le menu "Signal [AV]" s'affiche.)

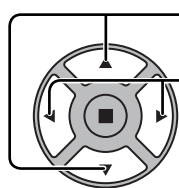

Appuyez sur cette touche pour choisir "Système couleur".
Appuyez sur cette touche pour choisir chaque paramètre.

Signal [AV]	
Filtre 3D Y/C (NTSC)	Oui
Système couleur	Auto
Réduction 3:2	Non
Réduction du bruit	Non

Si l'image devient instable:

Quand le système est réglé sur Auto, dans des conditions de signal de faible niveau ou parasité, l'image peut dans certains cas rares devenir instable. Si cela se produit, réglez le système sur le format correspondant au signal d'entrée.

Système couleur: Réglez le système de couleur pour qu'il corresponde au signal d'entrée. Lorsque "Auto" est réglé, Système couleur est automatiquement sélectionné parmi NTSC/PAL/SECAM/M.NTSC. Pour afficher le signal PAL60, sélectionnez "Auto" ou "PAL".

→ Auto ↔ PAL ↔ SECAM ↔ M.NTSC ↔ NTSC ←

Réduction 3:2

Réduction 3:2:

Quand cette fonction est en service, l'écran essaie de reproduire une représentation plus naturelle des sources telles que des films, qui sont enregistrées à 24 images par seconde. Si l'image n'est pas stable, désactivez le paramètre.

Remarque:

Quand le réglage est sur "Oui", cela affecte uniquement les signaux d'entrée suivants:

- Entrée d'un signal NTSC ou PAL avec un signal d'entrée "AV(S Vidéo)".
- Entrée d'un signal 525i (480i), 625i (575i), 1125 (1080)/60i avec un signal d'entrée "Composants".

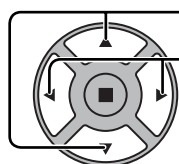

Appuyez sur cette touche pour choisir "Réduction 3:2".
Appuyez sur cette touche pour régler sur Oui/Non.

Réduction 3:2	Non
---------------	-----

Mode XGA

Ce menu est affiché lorsque le signal d'entrée est analogique (Composantes/PC). Cette unité prend en charge trois types de signaux XGA avec une fréquence verticale de 60 Hz ayant des formats d'images et taux d'échantillonnage différents (1024 × 768 @ 60 Hz, 1280 × 768 @ 60 Hz et 1366 × 768 @ 60 Hz).

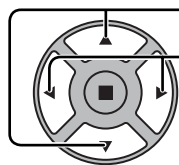

Appuyez sur cette touche pour choisir "Mode XGA".
Appuyez sur cette touche pour choisir "Auto", "1024×768", "1280×768", "1366×768".
Auto: Automatiquement sélectionné parmi 1024×768/1280×768/1366×768.

Mode XGA	Auto
----------	------

Commuter le réglage afin qu'il corresponde au signal d'entrée car un affichage meilleur dépend de l'angle de vue ou des conditions de résolution de l'affichage.

Remarque:

Après avoir effectué ce paramétrage, assurez-vous d'effectuer tous les réglages (tels que "Config. auto") sur le menu "Taille/Pos." nécessaires. (reportez-vous à la page 22)

Réduction du bruit

Permet de régler les trois fonctions NR (Réduction du bruit) suivantes simultanément.
Réduct. bruit vidéo, Réduct. moustique, Réduct. bruit bloc

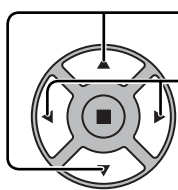

Appuyez sur cette touche pour choisir "Réduction du bruit".
Appuyez sur cette touche pour choisir "Non", "Min.", "Moy.", "Max." ou "Évolué".



Réducteur évolué

Permet de régler les trois fonctions NR séparément.

1

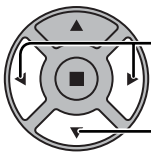

Appuyez sur cette touche pour choisir "Évolué"
Appuyez sur cette touche pour accéder au "Réducteur évolué"



2

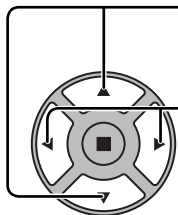

Appuyez sur cette touche pour choisir "Réduct. bruit vidéo", "Réduct. moustique" ou "Réduct. bruit bloc".
Appuyez sur cette touche pour choisir "Non", "Min.", "Moy." ou "Max.".

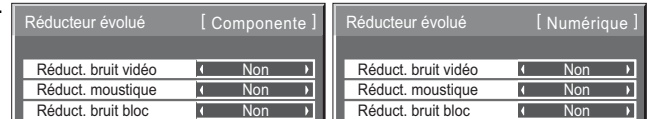
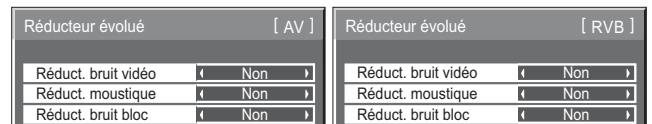

Réduct. bruit vidéo: Réduit automatiquement les bruits de l'image.

Réduct. moustique: Réduit l'effet Gibb autour des sous-titres sur les vidéos MPEG.

Réduct. bruit bloc: Réduit le bruit de bloc lors de la lecture de vidéos MPEG.

Remarque:

"Réduction du bruit" ne peut pas être ajustée pendant qu'un signal PC est appliqué.

Synchro

Cette fonction est opérante uniquement pendant l'entrée de signaux depuis la borne PC IN.
Sélectionnez Signal dans le menu "Configuration" avec un signal d'entrée RVB ou Composantes.

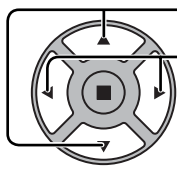

Appuyez sur ces touches pour sélectionner "Synchro".

Appuyez sur cette touche pour régler.

Signal	[RVB]
Synchro	Auto
Réduction 3:2	Non
Mode XGA	Auto

Réglage du signal de synchronisation RVB:

Vérifiez que l'entrée est réglée sur l'entrée composantes (ce réglage n'est valide que pour un signal d'entrée composantes).

Auto: Sélection automatique du signal synchro H et V ou du signal synchronisé. Si les deux signaux sont présents, le signal synchro H et V est sélectionné.

Sur V: Le signal de synchronisation est fourni par le signal vidéo vert et se trouve présent sur le connecteur G.

VBS: Utilise un signal synchronisé de l'entrée synchro composite qui provient du connecteur HD.

Réglage du signal de synchronisation composantes

Vérifiez que l'entrée est réglée sur l'entrée composantes (ce réglage n'est valide que pour un signal d'entrée composantes).

Auto: Sélection automatique du signal synchro H et V ou du signal synchronisé. Si les deux signaux sont présents, le signal synchro H et V est sélectionné.

Sur Y: Le signal de synchronisation est fourni par le signal vidéo jaune et se trouve présent sur le connecteur Y.

Remarque:

N'accepte que les signaux RVB de la borne COMPONENT/RGB IN avec "Synchro Sur V".

Affichage des signaux d'entrée

Affiche la fréquence et le type du signal d'entrée actuel.

Cet affichage n'est valide que pour des signaux d'entrée Composantes/RVB/PC ou Numérique.

Plage d'affichage:

Balayage horizontal 15 à 110 kHz
Balayage vertical 48 à 120 Hz

Fréquence-H	63.98	kHz
Fréquence-V	60.02	Hz
Format de signal	1280×1024/60	



Le fréquence de point s'affiche pendant l'entrée d'un signal numérique.

Fréquence-H	63.98	kHz
Fréquence-V	60.02	Hz
Fréquence point horloge	108.0	MHz
Format de signal	1280×1024/60	

Réglages des Options

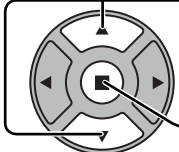
1  Appuyez ici pour afficher le menu "Configuration".

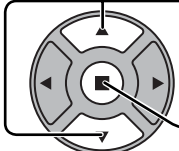

2  Appuyez ici pour sélectionner la "Affichages à l'écran".
Appuyer pendant plus de 3 secondes.

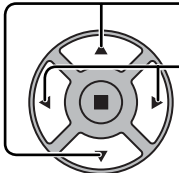
3  Appuyez ici pour sélectionner la "Options". 
Appuyez ici pour afficher le menu "Options".



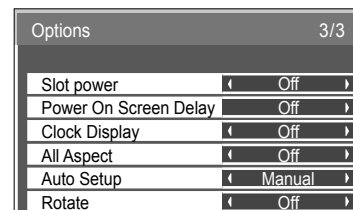
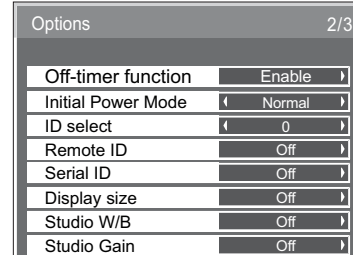
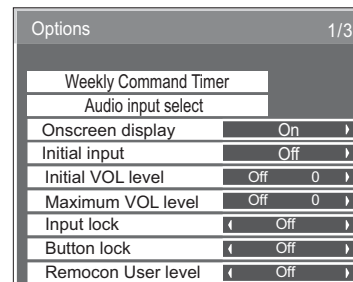





















4  Appuyez ici pour sélectionner le menu choisi.
Appuyez ici pour modifier le menu.







5  Appuyez ici pour sortir du menu des Options.



Rubrique	Réglages
Weekly Command Timer	Règle Weekly Command Timer (Minuterie de commande hebdomadaire). (reportez-vous à la page 46)
Audio input select	Configurez le son lorsqu'une entrée d'image est sélectionnée. (reportez-vous à la page 48)
Onscreen display	On: L'écran affiche tous les éléments suivants. <ul style="list-style-type: none"> Affichage de la mise sous tension Affichage du changement du signal d'entrée Affichage d'absence de signal La sourdine et le temps restant sur la minuterie après avoir appuyé sur . Off: Efface tous les éléments ci-dessus de l'affichage.
Initial input	Règle le signal d'entrée lorsque l'appareil est sous tension. Off ↔ PC ↔ SLOT INPUT *1 ↔ VIDEO ↔ COMPONENT *2 ↔ HDMI ↔ DVI *1 "SLOT INPUT" s'affiche lorsqu'une carte de connexion est installée. Lorsqu'une carte de connexion avec des bornes d'entrée doubles est installée "SLOT INPUT A" et "SLOT INPUT B" sont affichés. *2 "COMPONENT" peut aussi s'afficher en tant que "RGB" en fonction du réglage de "Sélection entrée en composantes/RVB". (reportez-vous à la page 38) Remarques: <ul style="list-style-type: none"> Seul le signal modifié s'affiche (reportez-vous à la page 15). Le menu est disponible uniquement lorsque le "Input lock (verrou de Input)" est en position "Off".
Initial VOL level	Appuyez sur la touche  pour régler le volume lorsque l'appareil est sous tension. Off ↔ On Off: Règle le volume normal. On: Règle le volume voulu. Remarques: <ul style="list-style-type: none"> Lorsque le "Maximum VOL level" (niveau audio maximum) est en position "On" (allumé), il n'est possible de modifier le volume qu'entre 0 et votre limite maximale choisie. Si vous réglez le volume lorsque "Initial VOL level" (niveau audio initial) est en fonction "On" (allumé) et que le curseur est accessible dans le menu, sans ouvrir le menu des options, il vous est possible d'écouter les modifications apportées volume.
Maximum VOL level	Appuyez sur le bouton  pour régler le volume maximum. Off ↔ On Off: Fixe le volume maximum automatique. On: Fixe le volume maximum voulu. Remarques: <ul style="list-style-type: none"> Si le "Maximum VOL level (niveau de VOLUME maximum)" est réglé sur une position inférieure au "Initial VOL level (niveau de VOLUME initial)", le "Initial VOL level (niveau de VOLUME initial)" est automatiquement identique à celui du "Maximum VOL level (niveau de VOLUME maximum)". L'affichage du volume monte jusqu'à 63 quels que soient les réglages. Si vous réglez le volume lorsque "Maximum VOL level" (niveau audio maximum) est en fonction "On" (allumé) et que le curseur est accessible dans le menu, sans ouvrir le menu des options, il vous est possible d'écouter les modifications apportées volume.

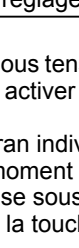

Réglages des Options

Rubrique	Réglages
Input lock	<p>Verrouille le système de changement d'entrées. Off ↔ PC ↔ SLOT INPUT*1 ↔ VIDEO ↔ COMPONENT*2 ↔ HDMI ↔ DVI *1 "SLOT INPUT" s'affiche lorsqu'une carte de connexion est installée. Lorsqu'une carte de connexion avec des bornes d'entrée doubles est installée "SLOT INPUT A" et "SLOT INPUT B" sont affichés. *2 "COMPONENT" peut aussi s'afficher en tant que "RGB" en fonction du réglage de "Sélection entrée en composantes/RVB". (reportez-vous à la page 38) Remarques: • Seul le signal modifié s'affiche (reportez-vous à la page 15). • Il est possible d'utiliser le changement d'entrées lorsque ce bouton est mis sur "Off".</p>
Button lock	<p>Off ↔ MENU&ENTER ↔ On Off: Il est possible de se servir de tous les boutons de l'appareil principal pour ces opérations. MENU&ENTER: Verrouille les boutons  et  de l'appareil principal. On: Verrouille tous les boutons de l'appareil principal. Procédez comme suit pour verrouiller les touches sur l'appareil. Off: Appuyez sur  quatre fois → Appuyez sur  quatre fois → Appuyez sur  quatre fois → Appuyez sur  MENU&ENTER: Appuyez sur  quatre fois → Appuyez sur  quatre fois → Appuyez sur  quatre fois → Appuyez sur  → Appuyez sur  On: Appuyez sur  quatre fois → Appuyez sur  quatre fois → Appuyez sur  quatre fois → Appuyez sur </p>
Remocon User level	<p>Off ↔ User1 ↔ User2 ↔ User3 Off: Vous pouvez vous servir de tous les boutons de la télécommande. User1 (Télespectateur1): Vous ne pouvez vous servir que des boutons , , , , ,  de la télécommande. User2 (Télespectateur2): Vous ne pouvez vous servir que du bouton  de la télécommande. User3 (Télespectateur3): Verrouille tous les boutons de la télécommande.</p>
Off-timer function	<p>Enable (Mise en marche): Active "Off-timer function" (fonction hors minuterie). Disable (Arrêt): Désactive "Off-timer function" (fonction hors minuterie). Remarque: Lorsque "Disable (Arrêt)" est activé, la fonction hors minuterie est annulée.</p>
Initial Power Mode	<p>Normal ↔ Standby ↔ On Règle le mode d'alimentation de l'appareil lors de la remise sous tension qui suit une panne de courant ou après avoir débranché et rebranché l'appareil. Normal: L'alimentation retourne dans l'état où elle se trouvait avant l'interruption d'alimentation. Standby: L'alimentation retourne en mode de veille. (Témoin d'alimentation : rouge/orange) On: L'alimentation retourne en mise sous tension. (Témoin d'alimentation : vert) Remarque: Lors de l'utilisation de plusieurs afficheurs, il est préférable de régler sur "Standby" (veille) pour réduire la charge de courant.</p>
ID select	<p>Établit le numéro d'identification du panneau lorsque le panneau est utilisé en mode "Remote ID (ID externe)" ou en "Serial ID (ID sérielle)". Établit l'ampleur des valeurs : 0 - 100 (Norme: 0)</p>
Remote ID	<p>Le paramètre de ce menu est disponible uniquement lors de l'utilisation de la télécommande ID. Off: Arrête les fonctions de la télécommande ID. Il vous est possible d'effectuer des opérations normales de télécommande. On: Met en marche les fonctions de la télécommande ID.</p>
Serial ID	<p>Règle le contrôle du panneau ID. Off: Interrompt le contrôle externe effectué par le ID. On: Met en marche le contrôle externe effectué par le ID.</p>
Display size	<p>Modifie la dimension de l'image visionnée sur l'écran. Off: Établit la dimension normale de l'image visionnée sur l'écran. On: Règle la dimension de l'image visionnée à approximativement 95 % de l'image visionnée normale.</p> <div style="display: flex; justify-content: space-around; align-items: center;"> <div style="text-align: center;"> <p>Off</p>  </div> <div style="text-align: center;"> <p>On</p>  </div> </div> <p>Remarques:</p> <ul style="list-style-type: none"> Ce réglage n'est valide que lorsque les signaux d'entrée sont les suivants; NTSC, PAL, SECAM, M.NTSC, PAL60, PAL-M, PAL-N 525i, 525p, 625i, 625p, 750/60p, 750/50p, 1125/60i, 1125/50i, 1125/24sF, 1125/25p, 1125/24p, 1125/30p, 1125/60p, 1125/50p, 1250/50i (Composante Vidéo, RVB, DVI, SDI, HDMI) Ce paramètre n'est pas valide lorsque le zoom numérique ou l'affichage multiple est sélectionné. Lorsque "Display size" est placé sur "On", "Position H" et "Position V" dans "Taille/Pos." peuvent être ajustés. Consultez le manuel d'emploi des divers modules pour ce qui concerne les signaux correspondants de DVI, SDI, HDMI.

Rubrique	Réglages
Studio W/B	<p>Off: Annule tous les réglages effectués.</p> <p>On: Règle la luminosité des couleurs pour un studio de télévision.</p> <p>Remarque: Valide uniquement lorsque "Chaud" est réglé sur "Balance blancs" sous le menu Image.</p>
Studio Gain	<p>Accentue le contraste pour rendre plus visible une partie de l'image trop pâle.</p> <p>Off: Désactive "Studio Gain" (Gain de studio).</p> <p>On: Active "Studio Gain" (Gain de studio).</p> <p>Remarque: Ce réglage n'est valide que lorsque les signaux d'entrée sont les suivants: Composante Vidéo, RVB (analogues), SDI, HDMI</p>
Slot power	<p>Off ↔ Auto ↔ On</p> <p>Off: Le courant n'alimente pas la fente.</p> <p>Auto: Le courant n'alimente la fente que lorsque l'appareil principal est allumé.</p> <p>On: Le courant n'alimente la fente d'encastrement que lorsque l'appareil principal est allumé ou en veilleuse.</p> <p>Remarque: Dans certains cas, le courant alimente la fente lorsque l'appareil principal est allumé ou en veilleuse quel que soit le réglage d'alimentation de la fente.</p>
Power On Screen Delay	<p>Off ↔ 1 ↔ 2 ↔ 3... ↔ 30</p> <p>Vous pouvez activer le délai de mise sous tension des écrans pour réduire la charge de courant, lorsque vous appuyez sur la touche /I pour activer les multiples écrans réglés ensemble, par exemple, sur le système Multi Affichage.</p> <p>Procédez au réglage pour chaque écran individuellement.</p> <p>Off: L'écran s'allumera au moment où vous appuyez sur la touche /I.</p> <p>1 à 30 (sec.): Réglez le délai de la mise sous tension (en secondes).</p> <p>Après avoir appuyé sur la touche /I, l'écran sera mis sous tension avec le délai réglé.</p> <p>Remarques:</p> <ul style="list-style-type: none"> • Pendant l'utilisation de cette fonction, le témoin d'alimentation clignote en vert. • Cette fonction est aussi opérante lors de la remise sous tension après une panne de courant, ou après avoir débranché et rebranché le cordon d'alimentation. <p>Si vous débranchez et rebranchez le cordon d'alimentation alors que l'appareil est en mode de veille et que la carte de connexion est alimentée, l'appareil commencera à alimenter la carte avec le délai réglé.</p> <p>Le témoin de mise sous tension s'allumera d'abord en rouge, puis en orange lorsque la carte sera alimentée.</p>
Clock Display	<p>Off: L'horloge ne s'affiche pas.</p> <p>On: L'horloge s'affiche.</p> <p>Pour afficher l'horloge dans le coin inférieur gauche de l'écran, appuyez sur le bouton .</p> <p>Remarque: Lorsque "Réglage de l'heure actuelle" n'est pas spécifié, l'horloge ne s'affiche pas même si "Clock Display" se trouve sur "On" (reportez-vous à la page 27)</p> 
All Aspect	<p>Règle le mode All Aspect (réglage avancé de l'aspect) ou le mode aspect par défaut.</p> <p>À chaque pression sur le bouton , l'aspect change dans le mode sélectionné.</p> <p>Off: Mode aspect par défaut</p> <p>On: Mode All Aspect</p> <p>Le mode aspect de chaque réglage est comme suit :</p> <p>(Exemple : Signal HD)</p> <p>Off 4:3→Plein 4:3→Zoom1→Zoom2→Zoom3→16:9→14:9→Cadrage</p> <p>On 4:3 (1)→4:3 (2)→4:3 Full→Zoom1→Zoom2→Zoom3→16:9→14:9→Just1→Just2</p>
Auto Setup	<p>Règle le mode d'exploitation du réglage de position automatique dans le menu Taille/Pos.</p> <p>Manual: Le réglage de position automatique démarre lorsque  est enfoncé sur la télécommande ou que le réglage de position automatique est exécuté depuis le menu Taille/Pos.</p> <p>Auto: En dehors de l'utilisation de la télécommande ou des opérations de menu, la position automatique démarre: Lorsque l'alimentation de l'écran est activée. Lorsque le signal d'entrée est commuté.</p>
Rotate	<p>Off: Ne fait pas pivoter l'image.</p> <p>On: Fait pivoter l'image à 180 degrés.</p>

Remise au point

Lorsque les boutons de l'appareil principal et de la télécommande sont immobilisés par des réglages du "Button lock (bouton de verrouillage)", du "Remocon User level (niveau de la télécommande du téléspectateur)" ou du "Remote ID (ID externe)", ramenez toutes les valeurs sur "Off" afin de réactiver les boutons.

Appuyez sur le bouton  de l'appareil principal en même temps que le bouton  de la télécommande et maintenez appuyé sur un délai de plus de 5 secondes. Le "Shipping" (menu de par défaut) apparaît et le verrouillage se désenclenche dès que le menu disparaît.

Weekly Command Timer (Minuterie de commande hebdomadaire)

Vous pouvez régler une programmation par minuterie 7 jours en réglant l'heure et la commande.

Remarque:

Avant de régler Weekly Command Timer, réglez Réglage de l'heure actuelle. (reportez-vous à la page 27)

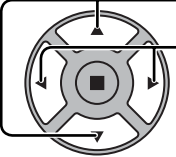
- 1**  Appuyez pour sélectionner Fonction.
Appuyez pour sélectionner "On".

Remarque:

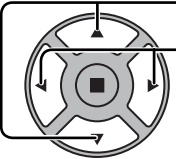
 - Lorsque Fonction est réglé sur On, Réglage de la minuterie (reportez-vous à la page 27) n'est pas disponible et Intervalle / Désignation de l'heure n'est pas sélectionnable dans Mode de Économiseur d'écran (reportez-vous à la page 28).
- 2**  Appuyez pour sélectionner un jour.
Appuyez pour sélectionner un numéro de programme.

Remarque:

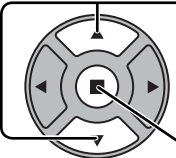
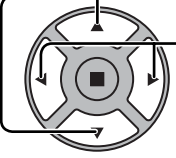
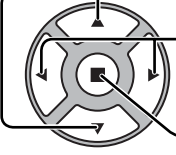
 - Vous pouvez régler le programme sur une valeur de 1 à 7.
--- indique que le réglage n'est pas effectué.
- 3**  Appuyez pour sélectionner Program Edit.
Appuyez pour afficher l'écran d'édition de programme.
- 4**  Appuyez pour sélectionner Program.
Appuyez pour changer les numéros de programme (1 à 7).
- 5**  Appuyez pour sélectionner un numéro de commande.
Appuyez pour afficher les pages de commande précédentes / suivantes (1 à 8) du programme sélectionné.
Appuyez pour afficher l'écran de réglage de commande.

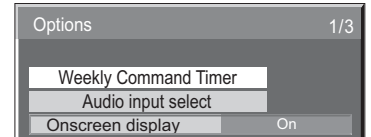

Appuyez sur la touche ACTION (■)

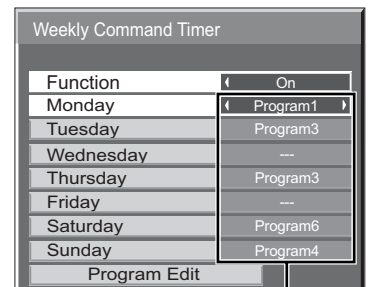

Numéro de programme

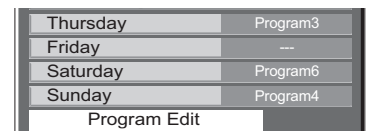

Écran d'édition de programme

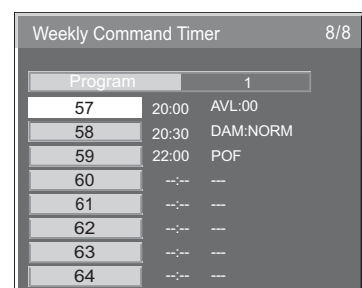
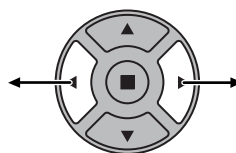
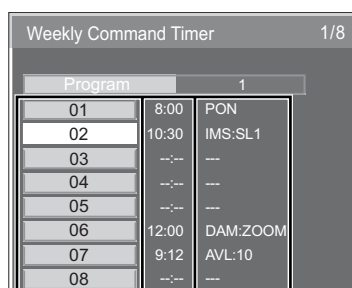
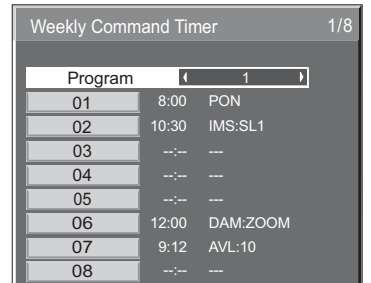

Commande (--- indique que le réglage n'est pas effectué)
Réglez le temps de la minuterie (--:-- indique que le réglage n'est pas effectué)
Numéros de commande

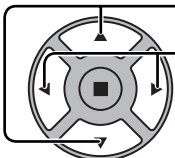
- 6**  Appuyez pour sélectionner Command No.
Appuyez pour sélectionner un numéro de commande.

Écran de réglage de commande

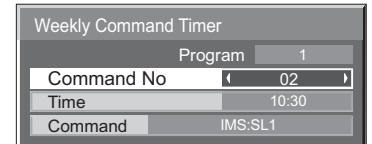

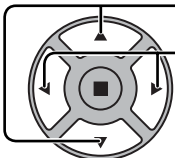
- 7**  Appuyez pour sélectionner Time / Command.
Appuyez pour sélectionner chacune des options.
Time: Réglez le temps pour l'exécution d'un programme de commande.

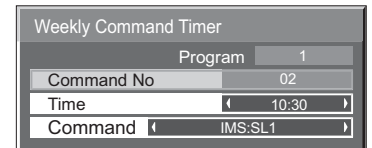

La pression “◀” ou “▶” change “Time” de 1 minute.

La pression continue sur la touche “◀” ou “▶” change “Time” de 15 minutes.

Command: Sélectionnez la commande à exécuter à l'heure réglée.

Cet appareil comprend 64 commandes réglables. (reportez-vous à la page 53)

Remarques:

- La commande est exécutée dans l'ordre d'heure d'exécution, quel que soit le numéro de commande.
- Si l'heure d'exécution d'une commande chevauche celle d'autres commandes, lesdites commandes sont exécutées par ordre de numéro de commande.
- Si vous appuyez sur $\overset{N}{\bigcirc}$, Time devient --:-- et Command devient ---.

Remarque:

Appuyez sur $\overset{R}{\bigcirc}$ pour revenir à l'écran précédent.

Audio input select (Sélection d'entrée audio)

Configurez le son lorsqu'une entrée d'image est sélectionnée.

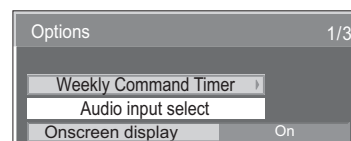
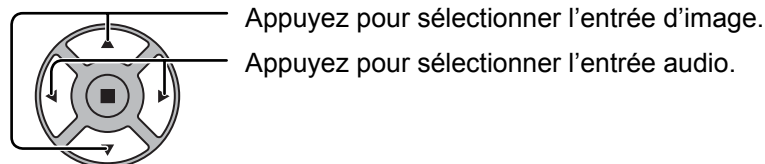

Appuyez sur la touche ACTION (■)

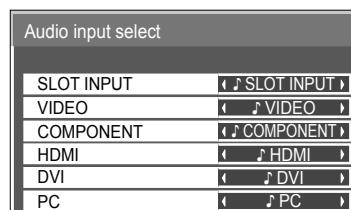

Entrée d'image	Entrée audio
[SLOT INPUT]*1	SLOT INPUT / VIDEO / COMPONENT / DVI / PC / NO AUDIO
[VIDEO]	SLOT INPUT / VIDEO / COMPONENT / DVI / PC / NO AUDIO
[COMPONENT]*2	SLOT INPUT / VIDEO / COMPONENT / DVI / PC / NO AUDIO
[HDMI]	SLOT INPUT / VIDEO / COMPONENT / HDMI / DVI / PC / NO AUDIO
[DVI]	SLOT INPUT / VIDEO / COMPONENT / DVI / PC / NO AUDIO
[PC]	SLOT INPUT / VIDEO / COMPONENT / DVI / PC / NO AUDIO

NO AUDIO: Pas d'entrée audio (sourdine)

*1 "SLOT INPUT" s'affiche lorsqu'une carte de connexion est installée.

*2 "COMPONENT" peut aussi s'afficher en tant que "RGB" en fonction du réglage de "Sélection entrée en composantes/RVB". (reportez-vous à la page 38)

Lorsqu'une carte de connexion avec des entrées doubles est installée

"SLOT INPUT" est affichée en tant que "SLOT INPUT A" et "SLOT INPUT B" et des réglages indépendants sont disponibles.

Pour régler les autres entrées d'image, vous ne pouvez pas sélectionner "SLOT INPUT A" et "SLOT INPUT B".

Entrée d'image	Entrée audio
[SLOT INPUT A]	SLOT INPUT A / VIDEO / COMPONENT / DVI / PC / NO AUDIO
[SLOT INPUT B]	SLOT INPUT B / VIDEO / COMPONENT / DVI / PC / NO AUDIO
[VIDEO]	SLOT INPUT A / SLOT INPUT B / VIDEO / COMPONENT / DVI / PC / NO AUDIO
[COMPONENT]	SLOT INPUT A / SLOT INPUT B / VIDEO / COMPONENT / DVI / PC / NO AUDIO
[HDMI]	SLOT INPUT A / SLOT INPUT B / VIDEO / COMPONENT / HDMI / DVI / PC / NO AUDIO
[DVI]	SLOT INPUT A / SLOT INPUT B / VIDEO / COMPONENT / DVI / PC / NO AUDIO
[PC]	SLOT INPUT A / SLOT INPUT B / VIDEO / COMPONENT / DVI / PC / NO AUDIO

Lorsqu'une entrée d'image et une entrée audio sont différentes l'une de l'autre, l'entrée audio est affichée comme ci-dessous.

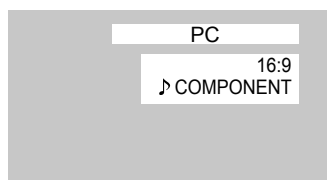











Remarques:

- L'audio HDMI ne peut être sélectionné que pour une entrée HDMI.
- Vous ne pouvez pas régler l'audio de B pour SLOT INPUT A ou l'audio de A pour SLOT INPUT B.

Dépannage

Avant de faire appel à un dépanneur, identifiez les symptômes et effectuez les vérifications simples indiquées ci-dessous.

Symptômes		Vérifications
Image	Son	
 Interférences	 Son bruyant	Appareils électriques Automobiles / motos Lampe fluorescente
 Image normale	 Pas de son	Volume (Vérifiez si la fonction de coupure du son a bien été activée sur la télécommande.)
 Pas d'image	 Pas de son	Non branché dans la prise secteur Interrupteur non mis sur marche Réglage du Contraste et de la Luminosité/Volume (Vérifiez en appuyant sur l'interrupteur d'alimentation ou sur la touche de veille de la télécommande.)
 Pas d'image	 Son normal	Si vous entrez un signal possédant un système de couleur, un format ou une fréquence non applicable, seule l'indication de la borne d'entrée sera affichée.
 Pas de couleurs	 Son normal	Commandes des couleurs réglées au niveau minimum (reportez-vous à la page 24, 25) Système des couleurs (reportez-vous à la page 40)
La télécommande ne fonctionne pas.		Vérifiez que les piles ne sont pas complètement épuisées et, dans le cas contraire, assurez-vous qu'elles sont correctement insérées. Assurez-vous que le capteur de signal de télécommande n'est pas exposé à la lumière extérieure ou à une source de lumière fluorescente intense. Assurez-vous que vous utilisez la télécommande conçue spécialement pour cet appareil. (Cet appareil ne peut être commandé avec aucune autre télécommande.)
L'appareil émet parfois un craquement.		Si vous ne notez aucune anomalie pour l'image ou le son, cela signifie que ce craquement provient du cabinet, ce dernier subissant de très légères contractions en réponse aux variations de température dans la pièce. Cela n'affecte en rien la performance et le bon fonctionnement général de l'appareil.
Le haut ou le bas de l'image est coupé sur l'écran lorsque j'utilise la fonction de zoom.		Ajustez la position de l'image sur l'écran.
Des parties de l'image disparaissent au haut et au bas de l'écran lorsque j'utilise la fonction de zoom.		Lors de l'utilisation d'un programme logiciel vidéo (tel qu'un programme de format cinéma) enregistré dans un format plus large que celui du mode 16:9, des zones blanches et séparées de l'image sont formées au haut et au bas de l'écran.
J'entends des sons qui proviennent de l'intérieur de l'appareil.		Lors de la mise sous tension, il se peut que le son émis par l'entraînement du panneau d'affichage soit audible: Cela est normal et n'indique aucun dysfonctionnement.
Des parties de l'appareil deviennent chaudes.		Même lorsque la température des parties des panneaux avant, supérieur et arrière augmente, ceci ne représente pas un problème en termes de performances ou de qualité.
L'alimentation est coupée automatiquement de façon inattendue.		Vérifiez les paramètres de "PC Gestion alimentation", "DVI-D Gestion alimentation" et "Arrêt automatique" dans le menu Configuration. Aucun d'entre eux ne peut défini sur "Oui". (reportez-vous à la page 33)
Cet écran à plasma fait usage d'un traitement image spécial. Il en résulte que selon le type du signal appliqué à l'entrée, il léger décalage peut se fait sentir entre l'image et le son. Cela ne traduit pas une anomalie de fonctionnement.		

Panneau de l'écran plasma

Symptômes	Vérifications
L'écran s'assombrit légèrement lorsque des images lumineuses à mouvement minimal sont affichées.	L'écran s'assombrit légèrement lorsque les photos ou images fixes d'un ordinateur, ou autres images à mouvement minimal sont affichées sur une période prolongée. Cela sert à réduire la rémanence sur l'écran et à allonger la durée de service de l'écran: Cela est normal et n'indique aucun dysfonctionnement.
L'image met du temps à apparaître.	L'unité traite numériquement les différents signaux pour reproduire des images esthétiques. Ainsi, il faut parfois attendre un moment pour que l'image apparaisse lorsque l'alimentation est activée, une fois l'entrée commutée.
Les bords de l'image scintillent.	Il se peut que les bords de l'image semblent scintiller dans les parties à mouvement rapide de l'image, à cause des caractéristiques du système utilisé pour l'entraînement du panneau: Cela est normal et n'indique aucun dysfonctionnement.
La luminosité, des deux côtés de l'image, change en mode 4:3.	Lorsque vous regardez les panneaux latéraux avec le réglage "Haut" ou "Milieu", il se peut que la luminosité, des deux côtés de l'image, change suivant le type de programme affiché: Cela est normal et n'indique aucun dysfonctionnement.
Certaines parties de l'écran ne s'allument pas.	Le panneau de l'écran plasma est fabriqué en utilisant une technologie de très haute précision; toutefois, il est possible que parfois certaines parties de l'écran ne reproduisent pas certains éléments de l'image ou que des taches lumineuses y apparaissent. Ceci n'est pas une anomalie.
 <p>Des rémanences apparaissent</p>	Ne conservez pas une image fixe affichée sur l'écran pendant une longue période car cela peut produire une image rémanente sur l'écran plasma. Parmi les images fixes possibles, citons, les logos, les images des jeux vidéo, les images informatiques, les télétextes et les images affichées dans le format 4:3. Remarque: De la rémanente permanente sur l'écran plasma étant causée par l'affichage continu d'une image fixe, il ne s'agit pas d'un vice de fonctionnement et par conséquent cela n'est pas couvert par la garantie. Ce produit n'est pas conçu pour afficher des images fixes pendant une période prolongée.
Un bruit de ronflement peut être entendu de l'appareil d'affichage.	L'appareil d'affichage contient un ventilateur de refroidissement pour dissiper la chaleur générée pendant le fonctionnement. Le bruit de ronflement est causé par la rotation du ventilateur et n'est pas un mauvais fonctionnement.

Liste des modes aspect

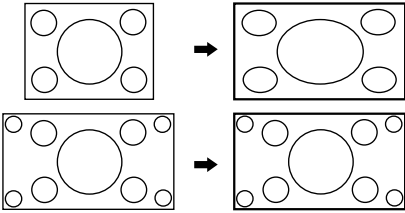
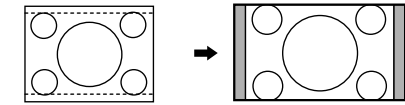
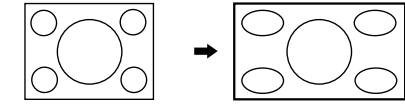
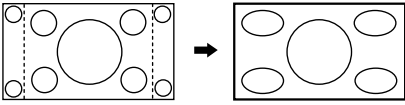
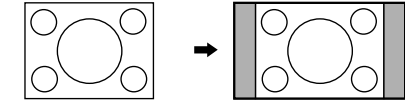
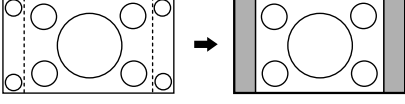
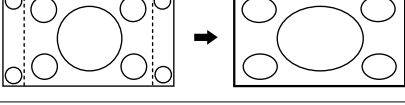
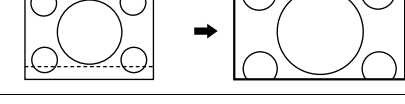
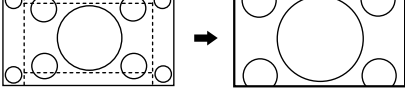
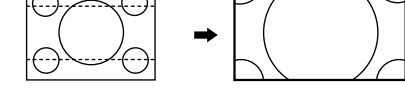
Mode aspect		Image → écran agrandi	Description
All Aspect: On	Réglage d'usine All Aspect: Off		
16:9	16:9		L'affichage des images remplit l'écran. Dans le cas de signaux SD, les images au format d'écran 4:3 sont agrandies horizontalement et affichées. Ce mode convient à l'affichage d'images anamorphosées au format d'écran 16:9.
14:9	14:9		Les images Letterbox au format d'écran 14:9 sont agrandies verticalement et horizontalement afin de remplir l'écran verticalement et que leur affichage soit légèrement plus petit que l'écran horizontalement. Les bords supérieur et inférieur des images sont coupés. Des panneaux latéraux s'affichent sur les bords gauche et droit de l'écran.
Just ----- Just1	Cadrage		Les images au format d'écran 4:3 sont agrandies horizontalement afin de réduire la distorsion d'image. L'affichage des zones autour des bords gauche et droit de l'écran est légèrement allongé.
Just2	-		Les images au format d'écran 4:3 parmi les signaux de format 16:9 sont agrandies horizontalement afin de réduire la distorsion d'image. Les bords gauche et droit des images sont coupés. L'affichage des zones autour des bords gauche et droit de l'écran est légèrement allongé.
4:3 ----- 4:3 (1)	4:3		Les images au format d'écran 4:3 sont affichées sans modification de leur format d'écran original. Des panneaux latéraux s'affichent sur les bords gauche et droit de l'écran.
4:3 (2)	-		Les images au format d'écran 4:3 parmi les signaux de format 16:9 sont affichées sans modification de leur format d'écran original. Les bords gauche et droit des images sont masqués par des panneaux latéraux.
4:3 Full	Plein 4:3		Les images au format d'écran 4:3 parmi les signaux de format 16:9 sont agrandies horizontalement afin de remplir l'écran. Les bords gauche et droit des images sont coupés.
Zoom ----- Zoom1	Zoom1		Les images Letterbox au format d'écran 16:9 sont agrandies verticalement et horizontalement afin de remplir l'écran. Les bords supérieur et inférieur des images sont coupés.
Zoom2	Zoom2		Les images Letterbox au format d'écran 2.35:1 parmi les signaux de format 16:9 sont agrandies verticalement et horizontalement afin de remplir l'écran. Les bords supérieur et inférieur ainsi que gauche et droit des images sont coupés.
Zoom3	Zoom3		Les images Letterbox au format d'écran 2.35:1 sont agrandies verticalement et horizontalement afin de remplir l'écran verticalement et que leur affichage soit légèrement plus grand que l'écran horizontalement. Les bords supérieur et inférieur ainsi que gauche et droit des images sont coupés.

Signaux d'entrée applicables

*Repère: Signal d'entrée applicables

	Nom du signal	Fréquence horizontale (kHz)	Fréquence verticale (Hz)	COMPONENT / RGB IN / PC IN (Point horloge (MHz))	DVI-D IN (Point horloge (MHz))	HDMI
1	525 (480) / 60i	15,73	59,94	* (13,5)	* (27,0)	*
2	525 (480) / 60p	31,47	59,94	* (27,0) *5	* (27,0)	*
3	625 (575) / 50i	15,63	50,00	* (13,5)		
4	625 (576) / 50i	15,63	50,00		* (27,0)	*
5	625 (575) / 50p	31,25	50,00	* (27,0)		
6	625 (576) / 50p	31,25	50,00		* (27,0)	*
7	750 (720) / 60p	45,00	60,00	* (74,25)	* (74,25)	*
8	750 (720) / 50p	37,50	50,00	* (74,25)	* (74,25)	*
9	1.125 (1.080) / 60p	67,50	60,00	* (148,5) *1	* (148,5)	*
10	1.125 (1.080) / 60i	33,75	60,00	* (74,25) *1	* (74,25)	*
11	1.125 (1.080) / 50p	56,26	50,00	* (148,5) *1	* (148,5)	*
12	1.125 (1.080) / 50i	28,13	50,00	* (74,25) *1	* (74,25)	*
13	1.125 (1.080) / 24sF	27,00	48,00	* (74,25) *2		
14	1.125 (1.080) / 30p	33,75	30,00	* (74,25) *1	* (74,25)	
15	1.125 (1.080) / 25p	28,13	25,00	* (74,25) *1	* (74,25)	
16	1.125 (1.080) / 24p	27,00	24,00	* (74,25) *1	* (74,25)	*
17	1.250 (1.080) / 50i	31,25	50,00	* (74,25) *3		
18	640 × 400 @70 Hz	31,46	70,07	* (25,17)		
19	640 × 480 @60 Hz	31,47	59,94	* (25,18) *6	* (25,18)	*
20	640 × 480 @72 Hz	37,86	72,81	* (31,5)		
21	640 × 480 @75 Hz	37,50	75,00	* (31,5)		
22	640 × 480 @85 Hz	43,27	85,01	* (36,0)		
23	800 × 600 @56 Hz	35,16	56,25	* (36,0)		
24	800 × 600 @60 Hz	37,88	60,32	* (40,0)	* (40,0)	*
25	800 × 600 @72 Hz	48,08	72,19	* (50,0)		
26	800 × 600 @75 Hz	46,88	75,00	* (49,5)		
27	800 × 600 @85 Hz	53,67	85,06	* (56,25)		
28	852 × 480 @60 Hz	31,47	59,94	* (33,54) *6	* (34,24)	
29	1.024 × 768 @50 Hz	39,55	50,00		* (51,89)	
30	1.024 × 768 @60 Hz	48,36	60,00	* (65,0)	* (65,0)	*
31	1.024 × 768 @70 Hz	56,48	70,07	* (75,0)		
32	1.024 × 768 @75 Hz	60,02	75,03	* (78,75)		
33	1.024 × 768 @85 Hz	68,68	85,00	* (94,5)		
34	1.066 × 600 @60 Hz	37,64	59,94	* (53,0)	* (53,0)	
35	1.152 × 864 @60 Hz	53,70	60,00		* (81,62)	
36	1.152 × 864 @75 Hz	67,50	75,00	* (108,0)		
37	1.280 × 768 @60 Hz	47,70	60,00	* (80,14)		
38	1.280 × 960 @60 Hz	60,00	60,00	* (108,0)		
39	1.280 × 960 @85 Hz	85,94	85,00	* (148,5)		
40	1.280 × 1.024 @60 Hz	63,98	60,02	* (108,0)	* (108,0)	*
41	1.280 × 1.024 @75 Hz	79,98	75,03	* (135,0)		
42	1.280 × 1.024 @85 Hz	91,15	85,02	* (157,5)		
43	1.366 × 768 @50 Hz	39,55	50,00		* (69,92)	
44	1.366 × 768 @60 Hz	48,36	60,00	* (86,71)	* (87,44)	
45	1.400 × 1.050 @60 Hz	65,22	60,00		* (122,61)	
46	1.600 × 1.200 @60 Hz	75,00	60,00	* (162,0)	* (162,0)	
47	1.600 × 1.200 @65 Hz	81,25	65,00	* (175,5)		
48	1.920 × 1.080 @60 Hz	67,50	60,00	* (148,5) *4	* (148,5)	
49	1.920 × 1.200 @60 Hz	74,04	59,95		* (154,0)	
50	Macintosh13" (640 × 480)	35,00	66,67	* (30,24)		
51	Macintosh16" (832 × 624)	49,72	74,54	* (57,28)		
52	Macintosh21" (1.152 × 870)	68,68	75,06	* (100,0)		

*1: D'après la norme SMPTE 274M.

*2: D'après la norme SMPTE RP211.

*3: D'après la norme SMPTE 295M.

*4: Le signal d'entrée est reconnu en tant que 1.125 (1.080) / 60p.

*5: Lorsque le format RVB et l'entrée de signal 525p sur le connecteur PC IN broches sont sélectionnés, il est reconnu comme signal VGA 60Hz.

*6: Lorsque le signal de format VGA 60Hz provenant d'une autre source que le connecteur PC IN broches est entré, il est reconnu comme signal 525p.

Remarque: Les signaux n'ayant pas les caractéristiques ci-dessus ne donnent pas toujours des images correctes.

Signaux d'entrée applicables

Entrée Video (VIDEO)

	Nom du signal	Fréquence horizontale (kHz)	Fréquence verticale (Hz)
1	NTSC	15,73	59,94
2	PAL	15,63	50,00
3	PAL60	15,73	59,94
4	SECAM	15,63	50,00
5	NTSC modifié	15,73	59,94

Réglages d'usine

Cette fonction vous permet de rétablir les réglages d'usine de l'appareil.

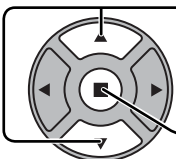
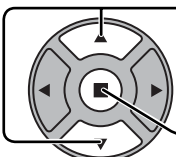
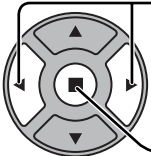
-  Appuyez pour afficher le menu "Configuration".
-  Appuyez ici pour sélectionner la "Affichages à l'écran".
Appuyer pendant plus de 3 secondes.
-  Appuyez ici pour sélectionner la "Shipping".
Appuyez pour afficher le menu Shipping.
-  Appuyez pour sélectionner "YES".
Appuyez pour confirmer.

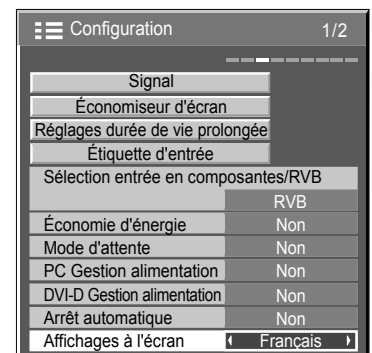

[sur l'appareil]

- Appuyez sur la touche MENU jusqu'à ce que le menu "Configuration" s'affiche.
- Appuyez sur la touche Augmentation "+" ou Réduction "-" du volume pour sélectionner "Affichages à l'écran".
- Appuyez sur la touche ENTER et maintenez-la enfoncée jusqu'à ce que le menu Shipping s'affiche.
- Appuyez sur la touche Augmentation "+" ou Réduction "-" du volume pour sélectionner "YES".
- Appuyez sur la touche ENTER et attendez 10 secondes.

Liste des commandes de Weekly Command Timer

N°	Commande	Description des commandes
1	AAC:MENCLR* ¹	Menu Audio (Clair)
2	AAC:MENDYN	Menu Audio (Dynamique)
3	AAC:MENSTD	Menu Audio (Standard)
4	AAC:SURMON* ¹	Ambiophonie (ON)
5	AAC:SUROFF* ¹	Ambiophonie (OFF)
6	AMT:0	Coupure audio (OFF)
7	AMT:1	Coupure audio (ON)
8	ASO:M* ¹	Sortie audio en mode PIP (Image principale)
9	ASO:S* ¹	Sortie audio en mode PIP (Image secondaire)
10	AVL:00	Volume audio (00)
11	AVL:10	Volume audio (10)
12	AVL:20	Volume audio (20)
13	AVL:30	Volume audio (30)
14	AVL:40	Volume audio (40)
15	AVL:50	Volume audio (50)
16	AVL:60	Volume audio (60)
17	DAM:FULL	Aspect (16:9)
18	DAM:JUST	Aspect (Cadrage)
19	DAM:NORM	Aspect (4:3)
20	-	-
21	DAM:ZOOM	Aspect (Zoom)
22	DWA:OFF* ¹	Mode d'image double (OFF)
23	DWA:OVL1* ¹	Mode PIP évolué (1)
24	DWA:OVL2* ¹	Mode PIP évolué (2)
25	DWA:OVL3* ¹	Mode PIP évolué (3)
26	DWA:OVL4* ¹	Mode PIP évolué (4)
27	DWA:OVL5* ¹	Mode PIP évolué (5)
28	DWA:OVL6* ¹	Mode PIP évolué (6)
29	DWA:OVLOF* ¹	Mode PIP évolué (Arrêt) (mode d'affichage normal sur deux écrans)
30	DWA:OVLON* ¹	Mode PIP évolué (Marche)
31	DWA:PIN0* ¹	Emplacement de l'image secondaire (en bas à droite)
32	DWA:PIN1* ¹	Emplacement de l'image secondaire (en bas à gauche)
33	DWA:PIN2* ¹	Emplacement de l'image secondaire (en haut à gauche)
34	DWA:PIN3* ¹	Emplacement de l'image secondaire (en haut à droite)
35	DWA:PIP* ¹	Mode d'image double (Image dans image)
36	DWA:POP* ¹	Mode d'image double (Image hors image)
37	DWA:SWP* ¹	Permutation d'image principale et d'image secondaire en mode PIP
38	DWA:TWN* ¹	Mode d'image double (Image et image)
39	IMS:SL1	Sélection d'entrée (SLOT INPUT) (Image principale en mode PIP)
40	IMS:S1A	Sélection d'entrée (SLOT INPUT A) (Image principale en mode PIP)
41	IMS:S1B	Sélection d'entrée (SLOT INPUT B) (Image principale en mode PIP)
42	IMS:VD1	Sélection d'entrée (VIDEO) (Image principale en mode PIP)
43	IMS:YP1	Sélection d'entrée (COMPONENT) (Image principale en mode PIP)
44	IMS:HM1	Sélection d'entrée (HDMI) (Image principale en mode PIP)
45	IMS:DV1	Sélection d'entrée (DVI) (Image principale en mode PIP)
46	IMS:PC1	Sélection d'entrée (PC) (Image principale en mode PIP)
47	ISS:SL1* ¹	Sélection d'entrée d'image secondaire (SLOT INPUT)
48	ISS:S1A* ¹	Sélection d'entrée d'image secondaire (SLOT INPUT A)
49	ISS:S1B* ¹	Sélection d'entrée d'image secondaire (SLOT INPUT B)
50	ISS:VD1* ¹	Sélection d'entrée d'image secondaire (VIDEO)
51	ISS:YP1* ¹	Sélection d'entrée d'image secondaire (COMPONENT)
52	ISS:HM1* ¹	Sélection d'entrée d'image secondaire (HDMI)
53	ISS:DV1* ¹	Sélection d'entrée d'image secondaire (DVI)
54	ISS:PC1* ¹	Sélection d'entrée d'image secondaire (PC)
55	OSP:SCR0	Économiseur d'écran Barre déf. seulement (OFF)
56	OSP:SCR1	Économiseur d'écran Barre déf. seulement (ON)
57	POF	Mise hors tension
58	PON	Mise sous tension
59	SSC:FNC0	Fonction d'économiseur d'écran (Barre déf. seulement)
60	SSC:FNC1	Fonction d'économiseur d'écran (Image négative)
61	SSC:MOD0	Économiseur d'écran (Mode (OFF))
62	SSC:MOD3	Économiseur d'écran (Mode (ON))
63	VMT:0* ²	Image sans son (OFF)
64	VMT:1* ²	Image sans son (ON)

*1 Ces commandes ne sont pas disponibles sur ce modèle.

*2 La coupure du son de l'image ne peut pas être déverrouillée en mettant l'appareil hors/ sous tension à l'aide de la télécommande. Mettez l'appareil hors tension puis à nouveau sous tension à l'aide de la touche sur l'appareil, ou saisissez la commande VMT:0 pour déverrouiller la coupure du son de l'image.

Spécifications

		TH-42PH20E	
Source d'alimentation		Secteur 220 – 240 V.c.a. 50/60 Hz	
Consommation			
	Utilisation normale	275 W	
	État veille	Sans sauvegarde 1,1 W, Avec sauvegarde 0,6 W	
	État hors tension	0,3 W	
Panneau de l'écran plasma		Méthode d'entraînement de type c.a. 42 pouces, taux d'aspect de 16:9	
Taille d'écran		921 mm (L) × 518 mm (H) × 1.057 mm (diagonale)	
	(Nombre de pixels)	786.432 (1.024 (L) × 768 (H)) [3.072 × 768 points]	
Conditions de fonctionnement			
	Température	de 0°C à 40°C	
	Humidité	de 20% à 80%	
Signaux applicables			
	Système de couleur	NTSC, PAL, PAL60, SECAM, NTSC modifié	
	Format de balayage	525 (480) / 60i · 60p, 625 (575) / 50i · 50p, 750 (720) / 60p · 50p, 1125 (1080) / 60i · 60p · 50i · 50p · 24p · 25p · 30p · 24sF, 1250 (1080) / 50i	
	Signaux PC	VGA, SVGA, XGA SXGA, UXGA ... (compressés) Fréquence de balayage horizontal 15 - 110 kHz Fréquence de balayage vertical 48 - 120 Hz	
Bornes de branchement			
AV IN	VIDEO	BNC	1,0 V c. à-c. (75 Ω)
	AUDIO L-R	Prise RCA à broches × 2	0,5 Vrms
	HDMI	Connecteur TYPE A	
COMPONENT/RGB IN			
	Y/G	BNC	Avec synchronisation 1,0 V c. à-c. (75 Ω)
	PB/CB/B	BNC	0,7 V c. à-c. (75 Ω)
	PR/CR/R	BNC	0,7 V c. à-c. (75 Ω)
	AUDIO L-R	Prise RCA à broches × 2	0,5 Vrms
DVI-D IN		DVI-D 24 broches Protection de contenu	Compatible avec DVI Révision 1.0 Compatible HDCP 1.1
	AUDIO	Miniprise stéréo (M3) × 1	0,5 Vrms
PC IN		Connecteur Mini D-sub 15 broches haute densité	Y ou G avec synchronisation 1,0 V c. à-c. (75 Ω) Y ou G sans synchronisation 0,7 Vp-p (75 Ω) PB/CB/B: 0,7 Vp-p (75 Ω) PR/CR/R: 0,7 Vp-p (75 Ω) HD/VD: 1,0 - 5,0 Vp-p (haute impédance) avec image 1,0 Vp-p (haute impédance) sans image 0,3 Vp-p (haute impédance)
	AUDIO	Miniprise stéréo (M3) × 1	0,5 Vrms
SERIAL		Broche de contrôle externe D-sub 9 broches	Compatible RS-232C
EXT SP		Borne d'enceinte	6 Ω, 16 W [8 W + 8 W] (10 % THD)
Dimensions (L × H × P)		1.020 mm × 610 mm × 89 mm	
La Masse (Poids)			
	appareil uniquement	environ 25,0 kg net	
	avec les enceintes	environ 29,0 kg	

Remarques:

- La présentation et les spécifications sont sujettes à changements sans préavis. Le poids et les dimensions indiqués sont approximatifs.
- Cet appareil est conforme aux normes EMC mentionnées ci-dessous.
EN55022, EN55024, EN61000-3-2, EN61000-3-3.

Avis aux utilisateurs concernant la collecte et l'élimination des piles et des appareils électriques et électroniques usagés



Apposé sur le produit lui-même, sur son emballage, ou figurant dans la documentation qui l'accompagne, ce pictogramme indique que les piles et appareils électriques et électroniques usagés doivent être séparés des ordures ménagères. Afin de permettre le traitement, la valorisation et le recyclage adéquats des piles et des appareils usagés, veuillez les porter à l'un des points de collecte prévus, conformément à la législation nationale en vigueur ainsi qu'aux directives 2002/96/CE et 2006/66/CE. En éliminant piles et appareils usagés conformément à la réglementation en vigueur, vous contribuez à prévenir le gaspillage de ressources précieuses ainsi qu'à protéger la santé humaine et l'environnement contre les effets potentiellement nocifs d'une manipulation inappropriée des déchets.



Pour de plus amples renseignements sur la collecte et le recyclage des piles et appareils usagés, veuillez vous renseigner auprès de votre mairie, du service municipal d'enlèvement des déchets ou du point de vente où vous avez acheté les articles concernés. Le non-respect de la réglementation relative à l'élimination des déchets est passible d'une peine d'amende.



Pour les utilisateurs professionnels au sein de l'Union européenne

Si vous souhaitez vous défaire de pièces d'équipement électrique ou électronique, veuillez vous renseigner directement auprès de votre détaillant ou de votre fournisseur.



[Information relative à l'élimination des déchets dans les pays extérieurs à l'Union européenne]

Ce pictogramme n'est valide qu'à l'intérieur de l'Union européenne. Pour connaître la procédure applicable dans les pays hors Union Européenne, veuillez vous renseigner auprès des autorités locales compétentes ou de votre distributeur.

Note relative au pictogramme à apposer sur les piles (voir les 2 exemples ci-contre)

Le pictogramme représentant une poubelle sur roues barrée d'une croix est conforme à la réglementation. Si ce pictogramme est combiné avec un symbole chimique, il remplit également les exigences posées par la Directive relative au produit chimique concerné.

Cd

Enregistrement du client

Le numéro de modèle et le numéro de série de ce produit sont marqués sur son panneau arrière. Veuillez noter ce numéro de série dans l'espace ci-dessous et conservez ce mode d'emploi et votre reçu d'achat comme preuve définitive de votre achat afin de faciliter la procédure d'identification en cas de vol ou de perte, et pour les services de garantie.

Numéro de modèle _____

Numéro de série _____

Panasonic Corporation

Web Site : <http://panasonic.net>

© Panasonic Corporation 2010