



TOSHIBA
Leading Innovation >>>

19EL833G

22EL833G

Séries NUMÉRIQUES



MANUEL D'UTILISATION

Contents

Précautions de sécurité.....	3	Affichage de la bannière d'informations, guide électronique de programme.....	19
Circulation de l'air.....	3	Voir la bannière d'information.....	19
Dommages de chaleur.....	3	Guide électronique de programm.....	19
Alimentation secteur.....	3	Sélection de la langue.....	20
Avertissement.....	3	Paramètres linguistiques.....	20
À faire.....	3	Préféré.....	20
À ne pas faire :.....	3	En cours.....	20
Installation et renseignements importants.....	4	Réglages numériques – contrôle parental, verrouillage menu, réglage PIN.....	21
CLAUDE D'EXCLUSION	4	Affichage du menu de contrôle parental.....	21
Consignés de Sécurité Importantes.....	5	Verrouillage du menu.....	21
Disposition de votre téléviseur		Verrouillage parental (*).....	21
LCD à l'aide de d'une fixation murale.....	7	Verrouillage parental.....	21
La télécommande.....	8	Paramétrage du code PIN.....	21
Insertion des piles et		Configuration des paramètres d'image.....	22
portée de la télécommande.....	8	Configuration des paramètres d'image.....	22
Brancher un équipement externe.....	9	Mode image.....	22
Branchement d'un périphérique		Contraste.....	22
HDMI® ou DVI à l'entrée HDMI.....	10	Luminosité.....	22
Branchement d'un périphérique HDMI.....	10	Netteté.....	22
Branchement d'un périphérique DVI.....	10	Couleur.....	22
Branchement d'un ordinateur.....	11	Changer de couleur.....	22
Pour brancher un ordinateur.....	11	Température de couleur.....	22
Branchement d'une clé USB,		Réduction du bruit.....	23
d'un dispositif USB, d'un câble mémoire USB.....	11	Zoom image.....	23
Pour brancher un disque USB.....	11	Réinitialisation.....	23
Branchement de la clé à mémoire USB.....	11	Changement du format de l'image.....	24
Mode Économie d'énergie.....	12	Configuration des paramètres d'image du PC.....	25
Informations à caractère environnemental.....	12	Réglages de l'image du PC (*).....	25
Commande du téléviseur.....	13	Position du PC.....	25
Mise en marche.....	13	Position automatique.....	25
Utilisation de la télécommande.....	13	H Position (Position H).....	25
Utilisation des boutons de commande		V Position (Position V).....	25
et des raccords sur le téléviseur.....	13	Fréquence pilote.....	25
Première Installation.....	14	Phase.....	25
Réglage automatique.....	15	Configuration des paramètres sonores.....	26
Réglage automatique.....	15	Configuration des paramètres sonores.....	26
Recherche manuelle, réglage fin analogique.....	16	Fonctionnement des éléments	
Recherche manuelle de l'antenne numérique.....	16	du menu Réglages sonores.....	26
Recherche manuelle du câble numérique.....	16	Volume.....	26
Recherche manuelle analogique.....	16	Égaliseur (haut-parleur uniquement).....	26
Réglage fin (analogique).....	16	Balance (haut-parleur uniquement).....	26
Fonctionnement général.....	17	Casque.....	26
Transmission stéréo et bilingues.....	17	AVL.....	26
Affichage des sous-titres.....	17	Basse dynamique.....	26
Affichage du menu principal.....	17	Sortie Digitale.....	26
Contrôle du volume et mise en sourdine.....	17	Fonctionnement du menu	
Sélection de l'emplacement des chaînes.....	17	réglage, accès conditionnel.....	27
Liste des chaînes, tri de programmes, verrouillage de programmes.....	18	Configuration des paramètres	
Voir la liste des chaînes.....	18	de votre téléviseur.....	27
Déplacer une chaîne.....	18	Affichage du menu Réglage.....	27
Supprimer une chaîne.....	18	Accès conditionnel.....	27
Renommer une chaîne.....	18	Langue.....	27
Verrouiller une chaîne.....	18	Parental.....	27

Minuteries	27
Réglage date / heure	27
Sources.....	27
Autres réglages.....	27
Utilisation du module d'accès conditionnel.....	27
Réglage de minuterie, réglage Date/Heure	28
Réglage de la minuterie sommeil	28
Réglages des minuteries de programmes.....	28
Configurer le réglage Date/Heure.....	28
Paramètres source, autres contrôles.....	29
Configuration des paramètres source.....	29
Sélection d'entrée	29
Configuration des autres réglages - Généralités	29
Fonctionnement.....	29
Temporisation du menu	29
Balayage des chaînes cryptées	29
Autres contrôles.....	30
Rétroéclairage	30
Mode Économie d'énergie	30
Fond bleu.....	30
Mise à jour du logiciel	30
Malentendant.....	30
Description Audio.....	30
Mise hors tension automatique du téléviseur ...	30
Type de diffusion.....	31
Recherche en mode de veille (*)	31
Mode complet (en option).....	31
Langue télétexte	31
HDMI True Black.....	31
Navigateur media USB	32
Mise en marche manuel	32
Mise en marche automatique	32
Lecture de fichiers MP3.....	32
Affichage des fichiers JPEG	33
Caractéristique diaporama.....	33
Lecture Vidéo.....	33
Réglages du navigateur média	34
Fermer le Lecteur Média.....	34
Services de télétexte analogique.....	35
Services de télétexte analogique.....	35
Utilisation du bouton Télétexte - TEXTE.....	35
Accéder aux sous-pages	35
Révéler un texte caché.....	35
Retenir une page	35
Pour afficher une page initiale:	35
Annexe A : Modes d'affichage typiques d'une entrée de PC	36
Annexe B : Compatibilité des signaux AV et HDMI (types de signal d'entrée)	37
Annexe C: Formats de fichier pris en charge pour le mode USB	38
Annexe D : Mot de passe	38
Spécifications et accessoires	39
Informations sur la licence.....	40
Questions et Réponses	41



Précautions de sécurité

Cet appareil a été conçu et fabriqué conformément aux normes de sécurité internationales ; cependant, comme tout appareil électrique, il nécessite la prise de certaines précautions pour pouvoir vous offrir une performance optimale en toute sécurité. Pour votre propre sécurité, veuillez lire les consignes données ci-dessous. Elles sont de nature générale, destinées à vous aider pour tous vos produits de consommation électronique, et certaines consignes ne sont peut-être pas valables pour la marchandise que vous venez d'acheter.

Français

Circulation de l'air

Laissez un espace de plus de 10 cm autour du téléviseur pour permettre une ventilation adéquate. Ceci empêchera une surchauffe et des éventuels dommages sur votre téléviseur. Les endroits très poussiéreux doivent être évités.

Dommages de chaleur

Des dommages peuvent être provoqués si vous laissez le téléviseur à la lumière directe du soleil ou près d'un radiateur. Évitez les endroits sujets à des températures extrêmement hautes ou humides, ou les endroits où les températures sont susceptibles de tomber au-dessous de 5°C.

Alimentation secteur

Ce téléviseur ne doit être raccordé qu'à une prise de 220-240 V AC 50 Hz. S'assurer que le téléviseur n'est pas placé sur le câble d'alimentation. Cette prise NE DOIT pas être retirée de l'équipement parce qu'elle contient un filtre d'interférence radio spécial. Si vous le retirez, sa performance sera affectée. Il doit uniquement être remplacé par un type de catégorie correct et approuvé, et la protection du fusible doit être remise en place. SI VOUS AVEZ DES DOUTES, CONTACTEZ UN ÉLECTRICIEN SPÉCIALISÉ.

Avertissement

Pour éviter d'éventuels incendies, éloignez en permanence les bougies et d'autres objets de nature similaire de cet appareil.



À faire

VEUILLEZ lire la notice d'utilisation avant d'utiliser l'équipement.

VEUILLEZ vous assurer que tous les branchements électriques (prise d'alimentation, cordons prolongateurs et interconnexions entre différentes unités d'équipement) ont été réalisés correctement, conformément aux instructions du fabricant. Éteignez et retirez la prise d'alimentation avant d'effectuer ou de modifier les branchements.

VEUILLEZ consulter votre fournisseur si vous avez des doutes sur l'installation, le fonctionnement ou la sécurité de votre équipement.

VEUILLEZ faire attention avec les panneaux vitrés ou les portes sur l'équipement.

À ne pas faire :

N'enlevez **ABSOLUMENT JAMAIS** les pièces fixes de votre appareil sous peine de vous exposer à des tensions dangereuses.

NE PAS obstruer les aérations de votre appareil avec des journaux, des nappes, des rideaux etc. La surchauffe résultante peut endommager l'appareil et raccourcir sa durée de vie.

NE PAS exposer les équipements électriques à des gouttes, des éclaboussures ou à des objets remplis d'eau tels que des vases placés sur l'équipement.

NE PAS placer d'objets chauds ou de sources de flammes directes telles que des bougies ou des veilleuses sur ou près de l'équipement. Des températures élevées peuvent faire fondre les matières plastiques et occasionner des incendies.

NE PAS utiliser de supports provisoires et **NE JAMAIS** fixer les pieds avec des vis en bois. Pour assurer une sécurité complète, toujours utiliser un support ou des pieds approuvés par le fabricant conformément aux instructions.

NE PAS laisser l'équipement allumé sans surveillance, à moins qu'il soit spécifiquement établi qu'il a été conçu pour une utilisation non surveillée ou qu'il y ait un état de veille. Éteignez le téléviseur en débranchant la fiche, et veillez à ce que les autres membres de la famille sachent le faire également. Des arrangements spéciaux peuvent être à prévoir pour les personnes infirmes ou invalides.

NE PAS continuer à utiliser l'équipement si vous avez un doute sur son bon fonctionnement ou s'il a été, d'une manière ou d'une autre, endommagé ; éteignez-le, débranchez la fiche d'alimentation et contactez votre revendeur.

ATTENTION - Une pression excessive du son provenant des écouteurs et haut-parleurs peut entraîner une perte de l'ouïe.

AVANT TOUTE CHOSE – NE JAMAIS laisser quiconque, les enfants en particulier, pousser ou porter des coups sur l'écran, insérer des objets dans les trous, les fentes ou les autres ouvertures du boîtier.

NE JAMAIS prendre de risques avec les équipements électriques – il vaut mieux être prévoyant.

LA FICHE D'ALIMENTATION EST UTILISÉE COMME APPAREIL DE SECTIONNEMENT, ET DOIT PAR CONSÉQUENT RESTER FACILE D'ACCÈS.

Remarque: Des jeux vidéo interactifs qui requièrent l'utilisation de manettes de type "revolver" pour tirer sur des cibles sur l'écran peuvent ne pas fonctionner avec ce téléviseur.

Installation et renseignements importants

Emplacement

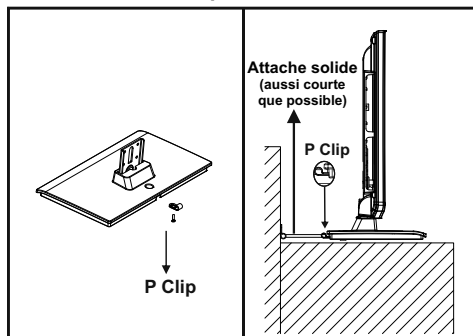

La position de clip en « P » du téléviseur dépend du modèle.

* les boutons et les types support sont fonction du modèle.

Placez le téléviseur à l'abri du soleil et des sources lumineuses puissantes. Un éclairage doux et indirect est recommandé pour une visualisation confortable. Utilisez des rideaux ou des stores pour empêcher que les rayons de soleil atteignent l'écran.

Placez le téléviseur sur une surface plane et stable qui peut supporter le poids du téléviseur. Pour assurer la stabilité du téléviseur et l'empêcher de tomber, fixez-le à un mur à l'aide d'une attache solide. Monter l'attache en P sous le support comme le montre l'illustration ci-dessus.

Les écrans LCD sont fabriqués en utilisant une technologie de précision de pointe ; cependant il peut manquer des

éléments de l'image sur l'écran ou il peut y avoir des points lumineux. Ce n'est pas un défaut.

Assurez-vous que le téléviseur est placé dans un endroit où il ne peut pas être poussé ou atteint par des objets, car la pression peut endommager l'écran. Veuillez également à ce que de petits objets n'entre pas dans des fentes ou les ouvertures selon le cas.

Nettoyer l'écran et son compartiment...

Débranchez le téléviseur, et nettoyez l'écran et le casier avec un chiffon doux et sec. Nous vous recommandons de ne pas utiliser de produits à polir ou de solvants sur l'écran ou le boîtier puisque cela pourrait causer des dommages.

Nota bene

La fonction de réception numérique de ce téléviseur ne fonctionne que dans les pays énumérés dans la section "Pays" pendant la première installation. Selon le pays / la région, certaines fonctions de ce téléviseur peuvent ne pas être disponibles. La réception de services futures ou supplémentaires ou modifiés par ce téléviseur n'est pas garantie.

Si les images stationnaires générées par la diffusion en 4 :3 du télétexte, les logos d'identification des chaînes, les affichages d'ordinateur, les jeux vidéos, les menus sur écran etc. sont laissés sur l'écran pour une certaine durée de temps, elles peuvent devenir apparentes. Il est préférable de réduire à la fois les réglages de luminosité et de contraste.

Une utilisation continue et très longue de l'image en 4:3 sur un écran 16:9 peut entraîner une certaine rétention de l'image aux contours du 4:3. Ceci n'est pas un défaut du téléviseur LCD et n'est pas couvert par la garantie du fabricant. Une utilisation régulière d'autres modes de taille de prévenir la rétention permanente.

CLAUSE D'EXCLUSION

Toshiba n'est en aucun cas responsable des pertes et/ou dommages du produit causés par:

- i) les incendies;
- ii) les tremblements de terre
- iii) les dommages accidentels;
- iv) de tout usage abusif intentionnel du produit;
- v) de toute utilisation du produit dans de mauvaises conditions;
- vi) des pertes et/ou dommages du produit occasionnés en possession d'une tierce partie
- vii) des dommages ou pertes causés par le défaut et/ou la négligence du propriétaire à suivre les instructions données dans la notice d'utilisation;
- viii) des pertes ou dommages causés directement par la mauvaise utilisation ou le dysfonctionnement du produit lorsqu'il est utilisé simultanément à un équipement associé;

De plus, en aucun cas Toshiba n'est responsable des pertes et/ou dommages indirects, incluant, mais non limités, les cas suivants, la perte de profit, l'interruption d'activité, la perte de données enregistrées occasionnés lors du fonctionnement normal ou d'une mauvaise utilisation du produit.

Remarque: Utilisez une fixation murale ou un support TOSHIBA.

Français - 4 -



Consignés de Sécurité Importantes

UNE FOIS CET APPAREIL BRANCHÉ DANS LA PRISE MURALE, NE RAPPROCHEZ PAS VOS YEUX DES OUVERTURES AFIN D'Y REGARDER L'INTÉRIEUR.

L'UTILISATION DES COMMANDES, BRANCHEMENTS ou l'OPÉRATION DES PROCES AUTRES QUE CELLES INDIQUEES PEUT CAUSER L'EXPOSITION RADIOACTIVE HASARDEUSE.

ÉVITEZ D'OUVRIER LES COFFRETS ET DE PROCÉDER PAR VOUS MÊME AUX RÉPARATIONS. VEUILLEZ CONFIER L'ENTRETIEN À UN PERSONNEL QUALIFIÉ.

Français

Avertissement sur l'utilisation du casque

Ecouter de la musique à un volume élevé peut endommager votre ouïe de manière irréversible. Ne réglez pas le volume à un niveau élevé lorsque vous utilisez le casque, surtout si vous l'utilisez pendant de longues périodes.

Renseignements sur la fonction DVB-T

- Toute fonction se rapportant au téléviseur numérique (ayant le logo DVB) n'est disponible que dans le pays ou la région dans lequel/laquelle le signal en question est émis. Vérifiez auprès du vendeur si il est possible de recevoir un signal DVB-T dans votre région.
- Même si le téléviseur est conforme aux spécifications DVB-T, la compatibilité aux transmissions DVB-T numériques futures n'est pas garantie.
- Certaines fonctions du téléviseur numérique peuvent ne pas être disponibles dans certains pays.
- Le système DVB-T qui se trouve dans cet appareil est le FTA (accès libre).
- DVB est une marque déposée du projet DVB. Ce logo indique que le produit est conforme aux exigences de la radiodiffusion numérique européenne.

Effets néfastes potentiels sur l'écran LCD

Si une image fixe (immobile) reste sur l'écran LCD pendant une longue durée, l'image peut demeurer en permanence sur le panneau de LCD TV et provoquer des images fantômes subtils mais permanentes. Ce type de dommage N'EST PAS COUVERT PAR LA GARANTIE. Ne laissez jamais le téléviseur allumé pendant longtemps lorsqu'il affiche les formats ou images suivants ou:

- Les images fixes, telles que le cours de la Bourse, des écrans de jeux vidéo, les logos des chaînes de télévision et les sites Web.
- les formats spéciaux qui ne couvrent pas la totalité de l'écran Par exemple, l'affichage d'un média du style boîte aux lettres (16:9) sur un écran normal (4:3) (barres noires en haut et en bas de l'écran), ou l'affichage du format normal (4:3) sur un grand écran (16:9) (barres noires sur les côtés gauche et droit de l'écran).

INFORMATIONS IMPORTANTES

Installation du téléviseur

- L'utilisation de supports recommandés par le fabricant du téléviseur.
- N'utiliser que des meubles qui peuvent supporter le téléviseur sans danger.
- S'assurer que le téléviseur ne déborde pas le meuble sur lequel il est placé.
- Ne pas placer le téléviseur sur un meuble haut (par exemple, armoires ou étagères) sans fixer le mobilier et la télévision sur un support approprié.
- Ne pas mettre de tissu ou autre matériau entre le téléviseur et le meuble sur lequel il est placé.
- Sensibiliser les enfants sur les dangers qu'ils courent s'ils grimpent sur le meuble pour atteindre le téléviseur ou de ses commandes.

Placez le téléviseur sur une surface plane et stable qui peut supporter le poids du téléviseur. Pour assurer la stabilité du téléviseur et l'empêcher de tomber, fixez-le à un mur à l'aide d'une attache solide à l'arrière du support du plateau de la table.

Cet appareil a été fabriqué dans le respect des normes de sécurité actuelles. L'observation des conseils de sécurité suivants protégera les utilisateurs contre une utilisation hasardeuse et les dangers liés à une telle utilisation.

Consignes de Sécurité Importantes (suite)

• Bien que cet appareil ait été fabriqué avec soin et rigoureusement contrôlé avant de quitter l'usine comme c'est le cas pour tous les appareils électriques, il est possible que des problèmes surviennent. Si vous remarquez de la fumée, une accumulation excessive de chaleur ou tout autre phénomène inattendu, débranchez la fiche de la prise de courant immédiatement.

• Assurez-vous que l'appareil est suffisamment ventilé! Ne le placez jamais à proximité ou en dessous de rideaux!

• Cet appareil ne doit être connecté qu'à une alimentation CA de 220-240V 50Hz. Ne tentez pas de le connecter à tout autre source d'alimentation.

• La prise doit être près de l'appareil et facilement accessible.

• N'ouvrez pas ouvrir cet appareil. Toute tentative de réparation de l'appareil par toute personne non-experte peut s'avérer dangereux et constituer un risque d'incendie. Toutes réparation doit être effectuée par le personnel qualifié.

• Tenir à l'écart des rongeurs. Les rongeurs (et aussi les cafards) aiment ronger les fils électriques Elles peuvent provoquer un court-circuit (risque d'incendie!) Et recevoir une décharge électrique mortelle.

• Tenez toujours la prise lorsque vous débranchez l'appareil du secteur. Ne tirez pas le cordon. Le cordon peut devenir surcharge et provoquer un court-circuit.

• Utilisez un chiffon doux et sec pour nettoyer l'appareil.

• Disposer l'appareil de sorte que personne ne puisse trébucher sur le cordon.

• Il est recommandé d'installer cet appareil sur un support immobile afin d'éviter tout risque de chute.

• Sachez que les tout-petits peuvent tirer l'appareil par le cordon et le renverser s'il est posé sur une table ou une armoire. Les enfants peuvent ainsi se blesser.

N'utilisez pas l'appareil à proximité d'une source de chaleur L'enveloppe extérieure et le cordon pourraient être endommagés par l'intensité de la chaleur.

• L'écran est en verre et peut se briser en cas de dommage. Ramassez les fragments de verre avec soin.

• Si vous avez l'intention de monter l'appareil sur le mur, contactez le magasin où vous l'avez acheté pour obtenir des conseils, et laisser les professionnels faire le montage. Un mauvais montage peut causer des dommages et / ou des blessures.

• Pendant le montage mural de l'appareil, laissez au moins 10 cm entre l'arrière de l'appareil et le mur. Un espacement de moins de 10 cm entre le téléviseur et le mur empêcherait la ventilation des éléments intérieurs et provoquerait une surchauffe du téléviseur, ce qui risque de l'endommager.

• Prise de mesures pour prévenir les chutes

- Si ces mesures ne sont pas prises, l'appareil peut tomber et causer des dommages et / ou des blessures.

- Contactez le magasin où vous avez acheté l'appareil pour obtenir des détails complets sur les mesures.

- en cas d'utilisation d'un support de téléviseur,

- Assurez-vous que l'appareil est entièrement pose sur le support et au centre.

- Ne laissez pas les battants du support ouvertes Vous pourriez être blessé à la suite d'une chute ou d'un éclat du téléviseur, ou vos doigts peuvent être pris ou coincés entre les battants des portes. Prenez des précautions supplémentaires si vous avez des enfants.

• Évitez de placer l'appareil sur une surface qui peut être soumise à des vibrations ou à des chocs.

• Pour protéger l'appareil pendant un orage, débranchez le cordon d'alimentation et l'antenne.

Attention : Ne touchez pas la fiche de branchement de l'antenne.

• Lorsque vous quittez votre domicile pour une longue durée, débranchez le cordon d'alimentation pour par mesure de sécurité.

• Le téléviseur chauffe lorsqu'il est en marche. Ne couvrez pas le téléviseur lorsqu'il est en marche afin d'éviter tout risque de surchauffe.

Les trous de ventilation ne doivent pas être bloqués. Ne placez pas le poste à proximité d'un radiateur. Ne le placez pas en contact direct avec la lumière du soleil.

• Si vous devez poser le poste sur une étagère, laissez un espace vide d'au moins 10 cm tout autour.

• L'appareil doit être protégé contre les gouttes et les éclaboussures; aucun objet contenant du liquide, par exemple un vase, ne doit être posé dessus.

• Le déversement de liquides dans le téléviseur peut provoquer d'importants dommages. En cas de déversement de liquide dans le téléviseur, mettez le hors tension et débranchez l'alimentation secteur, puis consulter un technicien qualifié avant de tenter de l'utiliser à nouveau.

• L'humidité survient par exemple lorsque vous versez une boisson froide dans un verre par une journée chaude et que des gouttes d'eau se forment à l'extérieur du verre. • De la même façon, l'humidité peut se condenser sur le capteur optique interne de cet appareil, qui est l'un de ses composants essentiels.

• La condensation survient dans les situations suivantes:

- Lorsque vous déplacez l'appareil d'un endroit froid à un endroit chaud.

- Lorsque vous utilisez l'appareil dans une pièce dans laquelle on vient de mettre le chauffage en marche.

- Lorsque vous utilisez l'appareil dans un endroit où l'air froid d'un climatiseur atteint directement l'appareil.

- Lorsque vous utilisez l'appareil dans un endroit humide.

• N'utilisez jamais l'appareil lorsqu'il y a risque de condensation.

• L'utilisation de l'appareil lorsqu'il existe un risque de condensation peut endommager ses pièces internes et ses disques Branchez le cordon d'alimentation de l'appareil à la prise murale, allumez l'appareil, retirez le disque, et laissez-le pendant deux ou trois heures. Après deux ou trois heures, l'appareil aura chauffé et l'humidité se sera évaporée. Laisser le téléviseur est branché à la prise murale aide à prévenir la condensation à l'intérieur de l'appareil.

• Ne placez jamais des objets chauds ou des flammes nues, comme une bougie allumée ou une veilleuse sur ou à proximité du téléviseur. Des températures élevées peuvent faire fondre les matières plastiques et occasionner des incendies.



Disposition de votre téléviseur LCD à l'aide de d'une fixation murale

Si vous décidez de fixer votre téléviseur LCD au mur, utilisez toujours un support mural adapté à la taille et au poids du téléviseur:

- (1) Attention: Il faut au moins deux personnes pour effectuer le montage.
- (2) Débranchez et retirez les câbles et / ou autres connecteurs de composants à l'arrière du téléviseur.
- (3) Suivez les instructions fournies avec le support mural. Avant de commencer, assurez-vous que les supports appropriés sont fixés au mur et à l'arrière du téléviseur comme décrit dans les instructions fournies avec le support mural.
- (4) REMARQUE IMPORTANTE: Utilisez toujours les vis fournies ou recommandées par le fabricant du support mural.
- (5) Après avoir fixé les supports appropriés au mur et à l'arrière du téléviseur, enlevez le socle du téléviseur comme décrit ci-dessous.

Démontage du socle

- (1) Placer avec soin la face du téléviseur sur une surface plane et matelassée, comme une courtepoinette ou une couverture. Laissez le support en saillie sur le bord de la surface.

Remarque: Toutes les précautions doivent toujours être prises pendant le démontage du socle afin d'éviter d'endommager le panneau LCD.

- (2) Enlever les deux vis qui se trouvent sur le support. Ceci permettra le retrait du socle.
- (3) Une fois que vous avez retiré deux vis maintenant le socle en place, enlever le socle du téléviseur en faisant glisser le socle à l'écart du téléviseur.

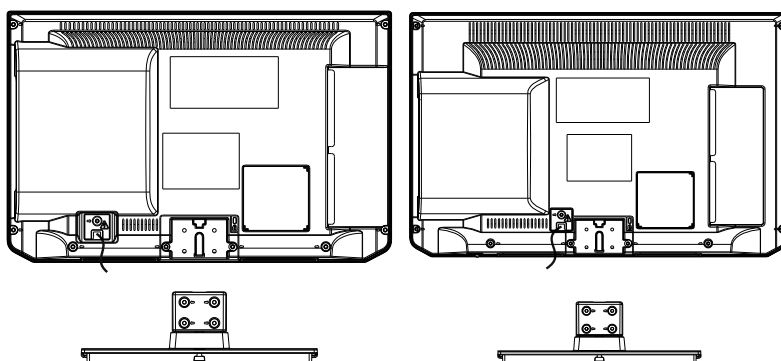

*Pour le modèle 19DL833

* Pour le modèle 22DL833

La télécommande

Vue d'ensemble générale de votre télécommande.

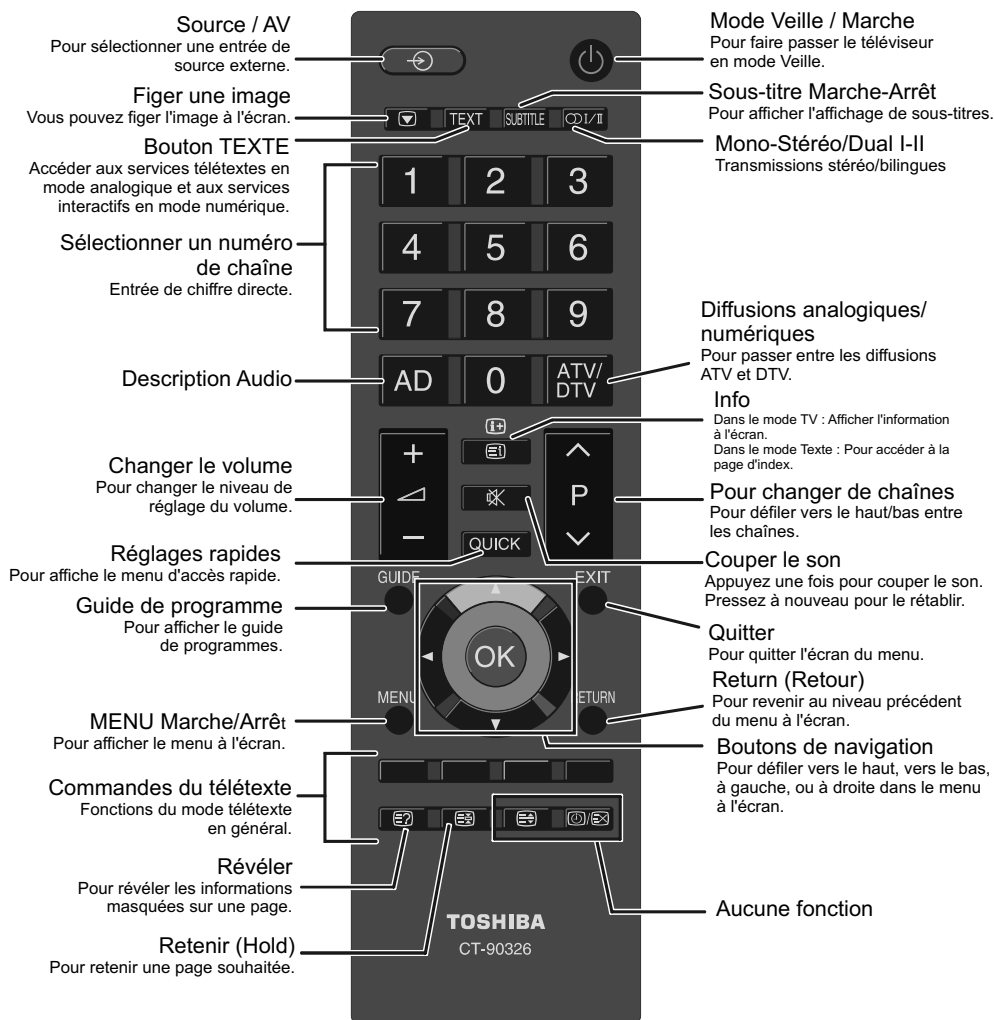

Insertion des piles et portée de la télécommande



Retirez le couvercle pour ouvrir le logement de piles et veillez à placer les piles dans le bon sens. Les piles adéquates sont AAA, IEC R03 1,5V.

N'associez pas une pile usagée et une pile neuve et ne mélangez pas les types. Retirez immédiatement les piles usées pour éviter les fuites d'acide dans le compartiment des piles. Veuillez les jeter dans un lieu de collecte prévu à cet effet.

Avertissement: Les piles ne doivent pas être exposées à une chaleur excessive telle que celle du soleil, du feu ou autre.

La performance de la télécommande se détériore au-delà d'une distance de cinq mètres et hors d'un angle de 30 degrés du centre du téléviseur. Si la portée de réception diminue, il se peut que les piles aient besoin d'être remplacées.

Brancher un équipement externe

Avant de brancher un périphérique externe, débranchez la fiche de la prise murale.

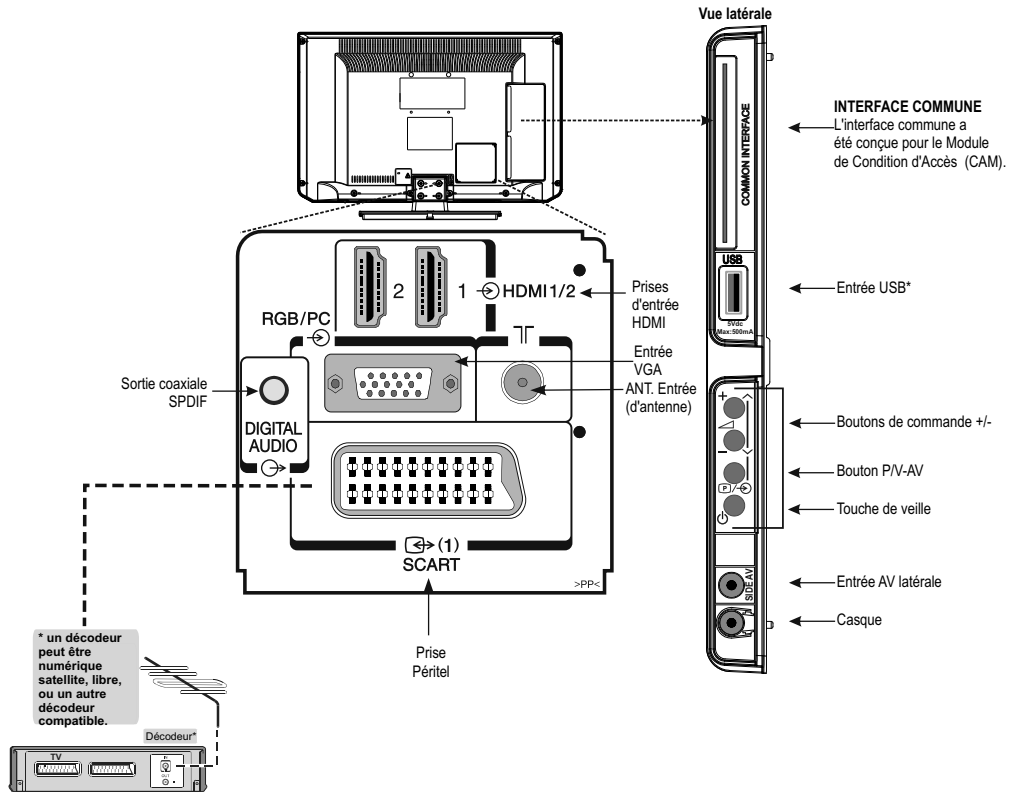

Câble de l'antenne:.....
Branchez l'antenne sur la prise pour antenne au dos du téléviseur.

Fiche péritel:.....
Si vous utilisez un **décodeur** * ou un **enregistreur média**, il est essentiel que le câble péritel soit connecté au téléviseur.

Avant d'exécuter la **première installation**, les périphériques connectés doivent être mis en mode veille.

La prise DIGITAL AUDIO permet le branchement d'un système de son multicanaux.

Le HDMI® (High-Definition Multimedia Interface)(Interface multimédia haute définition) est prévu pour une utilisation avec un décodeur DVD ou tout autre périphérique ayant une sortie numérique audio et vidéos. Il est conçu pour des performances optimales avec des signaux vidéo haute définition 1080i et 1080p, mais accepte et affiche également les signaux VGA, 480i, 480p, 576i, 576p et 720p. Les signaux au format PC seront également affichés.

REMARQUE: Bien que ce téléviseur puisse être branché à un dispositif HDMI, il est possible que certains appareils ne fonctionnent pas correctement.

Vous pouvez brancher une grande variété d'appareils externes au téléviseur, et vous devez par conséquent consulter les renseignements relatifs dans les notices d'utilisation de ces appareils.

Si la télévision bascule automatiquement vers l'appareil externe, vous pouvez retourner au mode télévision normal en appuyant sur la touche correspondant à la chaîne de votre choix. Pour revenir au périphérique externe, appuyez sur le bouton pour commuter entre les sources.

Branchement d'un périphérique HDMI® ou DVI à l'entrée HDMI

L'entrée HDMI de votre téléviseur reçoit le signal audio numérique et vidéo numérique non compressée à partir d'un appareil HDMI source ou le signal vidéo numérique non compressée à partir d'un appareil DVI (Digital Visual Interface) (Interface vidéo numérique) source.

Cette entrée est conçu pour supporter les dispositifs programmables HDCP (High-Bandwidth Digital Content Protection-bandes) (protection de contenu numérique sur bande large) dans la forme numérique à partir appareils électroniques grand public conformes à la norme EIA/CEA-861-D-[1] (comme les décodeurs ou un lecteurs DVD avec sortie HDMI ou DVI).

REMARQUE:

- Certains dispositifs HDMI antérieurs peuvent ne pas fonctionner correctement avec votre nouveau téléviseur HDMI.
- Format audio pris en charge: PCM linéaire, fréquence d'échantillonnage 32/44. 1/48kHz.

Branchement d'un périphérique HDMI

Brancher un périphérique HDMI (connecteur de type A) à la prise HDMI Pour assurer un bon fonctionnement, il est recommandé d'utiliser un câble HDMI avec le logo HDMI (HDMI).

- Si votre connexion HDMI est capable de prendre en charge des signaux de 1080p et/ou que votre téléviseur est capable de fréquences de rafraîchissement supérieures à 50Hz, vous avez besoin d'un câble de catégorie 2. Les câble HDMI / DVI Classiques peuvent ne pas fonctionner correctement avec ce mode.
- Le câble HDMI transfère les signaux vidéo et audio. Il n'est pas nécessaire d'avoir des câbles audio analogiques (voir illustration).
- Pour visionner la vidéo d'un dispositif HDMI, appuyez sur la touche  pour sélectionner HDMI1 ou HDMI2.

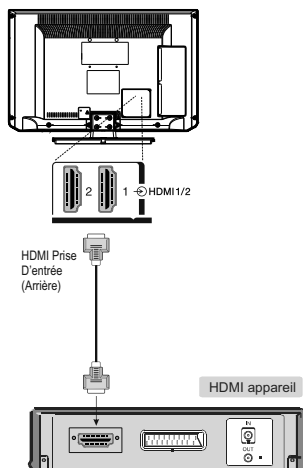

Branchement d'un périphérique DVI

Brancher un câble adaptateur HDMI-DVI (connecteur HDMI de type A) à la prise d'entrée HDMI et les câbles audio à la prise AV latérale, en utilisant des têtes rouges et blanches du câble pour prise AV latérale fourni (voir illustration).

- La longueur du câble de l'adaptateur HDMI-DVI recommandé est de 2 m.
- Le câble de l'adaptateur HDMI-DVI transfère uniquement le signal vidéo. Des câbles audio analogiques séparés sont nécessaires.

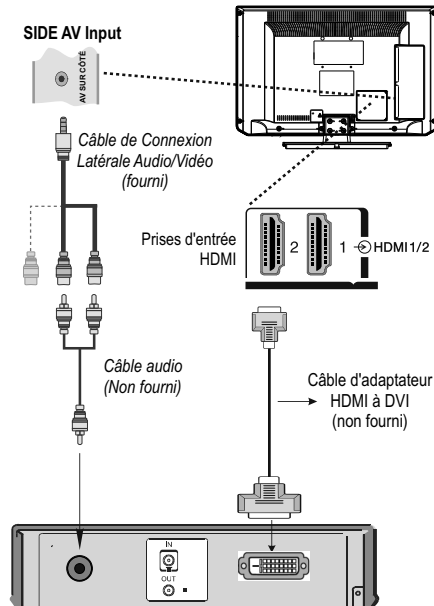

REMARQUE:

Afin de s'assurer que l'appareil HDMI ou DVI est bien réinitialisé, il est recommandé de suivre les procédures ci-après:

- Lorsque vous mettez vos composants électroniques en marche, allumer le téléviseur d'abord, puis les dispositifs HDMI ou DVI ensuite.
- Lorsque vous voulez arrêter vos composants électroniques, commencez par arrêter les dispositifs HDMI ou DVI, ensuite arrêtez le téléviseur.

Branchement d'un ordinateur

Branchement d'une clé USB, d'un dispositif USB, d'un câble mémoire USB....

Pour brancher un ordinateur

Avec une connexion RGB / PC ou HDMI, vous pouvez visionner l'écran de votre ordinateur sur le téléviseur et entendre le son par les haut-parleurs du téléviseur.

Lorsque vous voulez brancher un PC à l'entrée VGA du téléviseur, utilisez un câble d'ordinateur analogique RVB (15-broches) et utilisez la prise AV latérale avec un câble PC audio (non fourni) pour une connexion audio, en utilisant les têtes rouges et blanches du câble pour prise AV latérale (voir illustration).

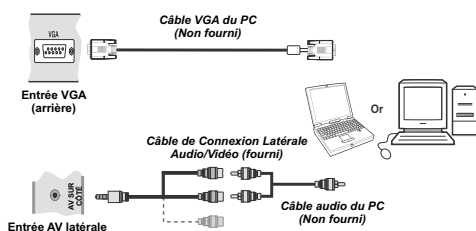

Pour utiliser un PC, régler la résolution de sortie sur le PC avant de le connecter au téléviseur. Pour afficher une image optimale, utilisez la fonction de réglage du PC

REMARQUE:

- Certains modèles de PC ne peuvent pas être connectés à ce téléviseur. On n'a pas besoin d'un adaptateur pour les ordinateurs compatibles avec un mini D-Sub 15 broches terminal.
- Selon le titre du DVD et les spécifications de l'ordinateur sur lequel vous jouez le DVD-Vidéo, certaines scènes peuvent être sautées ou vous pouvez ne pas être en mesure d'activer la touche pause pendant les scènes multi-angles.

Pour brancher un disque USB

- Vous pouvez brancher un disque USB à votre téléviseur à l'aide de l'entrée USB du téléviseur. Cette fonctionnalité vous donne la possibilité d'afficher/de lire les fichiers musicaux, photographiques ou vidéos enregistrés sur un support USB.
- Il est possible que certains types de périphériques USB (à l'exemple des lecteurs MP3) soient incompatibles avec ce téléviseur.
- Vous pouvez sauvegarder vos fichiers avant d'effectuer tout branchement au téléviseur afin d'éviter de probables pertes de données. Veuillez remarquer que la responsabilité du fabricant ne saurait être engagée en cas de dommage de fichier ou de perte de données.
- Ne jamais enlever l'USB durant la lecture d'un fichier.

ATTENTION : Il est très dangereux de brancher et de débrancher les périphériques USB avec une certaine rapidité. Évitez surtout de brancher et de débrancher le lecteur avec une certaine rapidité. Ceci peut physiquement endommager le lecteur USB et surtout le périphérique USB lui-même.

Branchement de la clé à mémoire USB

- Branchez votre mémoire USB à l'entrée USB du téléviseur.

VUE LATÉRALE

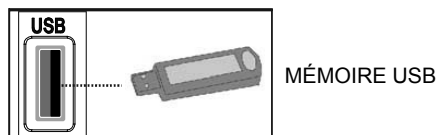

Mode Économie d'énergie

Informations à caractère environnemental

- Ce téléviseur a été fabriqué dans l'intention de consommer moins d'énergie afin de protéger l'environnement.
- Grâce à l'option d'économie d'énergie offerte par le présent téléviseur, vous avez la possibilité non seulement de préserver l'environnement, mais aussi et surtout de réaliser des économies sur votre facture de consommation électrique. Pour réduire effectivement votre consommation électrique, vous devez suivre les étapes ci-après :
- Vous pouvez utiliser le réglage Mode économie d'énergie qui se trouve dans le menu Option. Si vous définissez le Mode économie d'énergie sur Activé, le téléviseur basculera en mode Économie d'énergie et le niveau de luminosité de l'appareil sera réduit au niveau le plus bas possible. Veuillez toutefois remarquer que certains paramètres d'image ne seront pas disponibles pour modification lorsque le téléviseur est en mode Économie d'énergie.

Power Save Mode

< Off >

- Veuillez mettre le téléviseur hors tension et le débrancher du secteur lorsque vous ne vous en servez pas. Cette bonne pratique vous permet aussi d'économiser de l'énergie.
- Débranchez l'appareil du secteur si vous ne comptez pas vous en servir pendant un certain temps.
- Il est à remarquer que chaque année, l'utilisation du téléviseur en mode Économie d'énergie est énergétiquement plus efficace que son débranchement du secteur ou son maintien en mode de veille. Par conséquent, il est vivement recommandé d'activer l'option Economie d'énergie en vue de réduire votre consommation annuelle d'électricité. De même, il est conseillé de débrancher le téléviseur du secteur pour économiser davantage l'énergie lorsque vous n'utilisez pas l'appareil.
- Veuillez nous aider à préserver l'environnement en suivant ces étapes.
- Ce téléviseur est conçu pour consommer moins d'énergie.
- Les substances dangereuses et les contenus nocifs pour la santé ont été éliminés dans sa conception.
- Ce produit est conçu pour durer plus longtemps et il peut être recyclé à la fin de sa durée de vie.
- Lorsque le téléviseur atteint la fin de sa durée utile, il doit être éliminé conformément au processus de recyclage approprié, exposé à la **page 40**.

Informations relatives aux travaux de réparation

Veuillez confier toute la maintenance à un technicien qualifié. Seuls les techniciens qualifiés sont autorisés à réparer le téléviseur. Veuillez pour cela rentrer en contact avec le revendeur chez qui vous avez acheté le présent appareil pour de plus amples informations.



Meilleur pour l'environnement...

- il est démontré que ce téléviseur a un excellent rendement énergétique.
- La conception de ce téléviseur a réduit son impact sur l'environnement grâce à l'utilisation de matériaux et d'énergie dans son cycle de vie. Ceci permet de réduire les émissions de CO2 dans sa fabrication, son utilisation et à son traitement en fin de cycle de vie.
- Ce téléviseur a été conçu pour être facilement réparable et recyclable

..Meilleur pour vous.

TOSHIBA donne une garantie minimale de 2 ans pour ce téléviseur LCD et 7 ans pour la disponibilité de pièces électroniques de rechange. Pour les réparations sous garantie, veuillez contacter le détaillant qui vous a vendu le produit.



Commande du téléviseur

Vous pouvez brancher une grande variété d'appareils externes sur les prises situées sur le côté et à l'arrière du téléviseur. *Les réglages et commandes réalisables à l'aide de la télécommande peuvent être réalisés à l'aide des touches sur le côté gauche du téléviseur pour les mêmes fonctions.*

Français

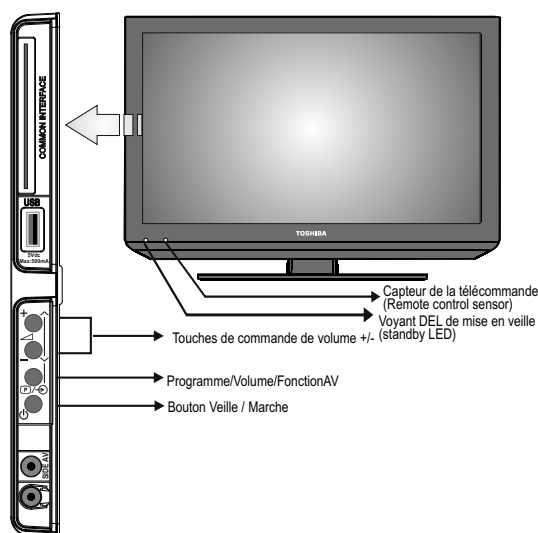

Mise en marche

Si le voyant de veille est éteint, vérifiez que la prise est reliée à l'alimentation et appuyez sur le bouton sur le côté gauche du téléviseur pour allumer le téléviseur. Le voyant s'allumera et sera vert. Si l'image ne s'affiche pas, appuyez sur la télécommande, cela peut prendre quelques instants.

Pour mettre le téléviseur en veille, appuyez sur la télécommande. Pour remettre en marche, appuyez de nouveau. L'image apparaît au bout de quelques secondes.

Remarque: Le voyant de veille actif peut apparaître pendant quelques instants lorsque le téléviseur est éteint

Économie d'énergie:

En débranchant le téléviseur de l'alimentation secteur ou en le débranchant, vous réussirez ainsi à réduire considérablement sa consommation en énergie. Ceci est recommandé lorsque vous ne comptez pas faire fonctionner l'appareil pendant un certain temps, comme durant les vacances.

Réduire la luminosité de l'écran permet de réduire la consommation d'énergie. L'économie d'énergie réduit la consommation d'énergie et permet ainsi d'économiser de l'argent en réduisant les factures d'électricité.

REMARQUE: Mettre le téléviseur en mode veille permet de réduire la consommation d'énergie, mais tire encore du courant.

Utilisation de la télécommande

Appuyez sur la touche MENU de la télécommande pour voir les menus.

Le menu apparaît comme un groupe de symboles pour chaque option du menu. Appuyez sur le bouton ou pour sélectionner un thème, et appuyez sur le bouton OK.

En mode écran de menu secondaire, le menu apparaît sous forme de liste. Appuyez sur le bouton ou pour sélectionner un thème, et appuyez sur le bouton OK.

Pour utiliser les options, appuyez sur les touches et , puis sur **OK**, puis sur les touches ou , pour sélectionner votre choix. Suivez les instructions à l'écran. Les fonctions de chaque menu sont décrites en détail à travers le manuel.

Utilisation des boutons de commande et des raccords sur le téléviseur

Utiliser les touches de commande sur le côté du téléviseur:

- Pour changer le volume, appuyez sur + ou -. Si le volume ne change pas, appuyez sur le bouton P / V-AV deux fois et appuyez sur + ou - encore une fois.
- Pour modifier la position des programme, appuyez sur le bouton P / V-AV une fois et puis appuyez sur + ou -.
- Pour sélectionner une entrée externe, appuyez et maintenez la touche P / V-AV jusqu'à ce que "la liste Sources" s'affiche. Pour sélectionner une entrée externe, appuyez sur P / V-AV de manière répétitive jusqu'à ce que la source d'entrée appropriée soit sélectionnée.

REMARQUE: La prise USB a des fonctionnalités limitées, et Toshiba ne peut prendre aucune responsabilité pour les dommages causés à d'autres appareils connectés.

Veuillez toujours vous référer au manuel d'utilisation des appareils à brancher pour des détails complets.

Première Installation

Avant d'allumer la télévision, mettez votre décodeur et votre appareil enregistreur en Veille (Standby) s'ils sont branchés, et veillez à ce que l'antenne soit branchée au téléviseur. Pour configurer le téléviseur, utilisez les touches de la télécommande décrites à la **page 8**.

IMPORTANT: Avant de mettre le téléviseur en marche pour la première installation, assurez-vous que l'antenne ou le câble est branché et qu'un module d'interface commune n'est pas inséré.

1. Branchez la fiche d'alimentation et mettez le téléviseur en marche à l'aide de l'interrupteur de veille qui se trouve sur le côté. Si le téléviseur ne s'allume pas, appuyez sur une touche numérotée sur la télécommande, et le menu de sélection de la langue s'affichera. Cette fenêtre apparaît la première fois que le téléviseur est allumé et à chaque fois que le téléviseur est réinitialisé.



2. Sélectionnez la langue de votre choix avec la touche **Précédent** ou **Suivant**, puis appuyez sur la touche "OK". Le message ci-après s'affichera à l'écran:



3. En appuyant sur le bouton directionnel "gauche" ou "droite", sélectionnez le **pays** de votre choix et appuyez sur le bouton **bas** pour mettre en surbrillance l'option **de langue du télétexte**. Pressez le bouton **gauche** ou **droite** pour sélectionner **Langue télétexte**.
4. Appuyez sur la touche **Suivant** après avoir défini l'option Langue télétexte. L'option **Scan Encrypted (Balayage des chaînes cryptées)** sera alors sélectionnée. Vous pouvez régler l'option **Scan Encrypted (Balayage des chaînes**

cryptées) sur **Yes (Oui)** si vous souhaitez rechercher des stations codées.

5. Pressez le bouton **OK** sur la télécommande pour continuer et le message suivant s'affichera à l'écran :

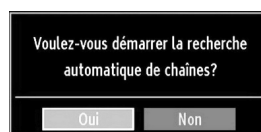

6. Sélectionnez **Oui** à l'aide de touches **Gauche** ou **Droite** et appuyez sur **OK** pour continuer. Ensuite, l'OSD suivant s'affichera à l'écran

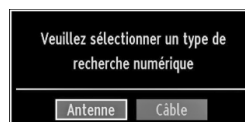

7. Si vous sélectionnez l'option **Câble**, l'écran ci-après s'affichera :



8. Vous pouvez sélectionner des plages de fréquence à partir de cet écran. Pour sélectionner les lignes que vous voyez, utilisez la touche **Précédent** ou **Suivant**. Vous pouvez procéder à une sélection manuelle de la plage de fréquences à l'aide des touches numériques de la télécommande. Réglez la fréquence de démarrage et d'arrêt à souhait à l'aide des touches numériques de la télécommande. • Après cette opération, vous pouvez définir l'étape de recherche sur 8000 KHz ou 1000 KHz. Si vous sélectionnez 1000 KHz, le téléviseur effectuera une recherche détaillée. La durée de recherche augmentera alors en conséquence. Une fois terminé, appuyez sur le bouton **OK** pour lancer la recherche automatique.

Première installation - suite

Réglage automatique

9. Si vous sélectionnez l'option **ANTENNE** à partir de l'écran Type de recherche, le téléviseur recherchera les chaînes diffusées:
10. La fenêtre de réglage automatique apparaît et le téléviseur démarre la recherche de stations disponibles. La barre d'avancement s'affiche. Vous devez laisser le téléviseur terminer la recherche. L'OSD ci-après s'affichera à l'écran et le téléviseur numérique recherchera les chaînes numériques et analogiques disponibles.

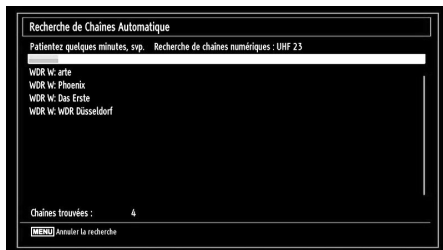

Remarque: Vous pouvez appuyer sur la touche MENU pour annuler

- Une fois les stations disponibles enregistrées, la liste des chaînes s'affichera à l'écran. Si les chaînes retrouvées vous intéressent, en fonction du LCN, veuillez sélectionner « Oui », puis appuyez sur « OK » (si disponible)



Appuyez sur le bouton **OK** pour quitter la liste des chaînes et regarder la télé.

Remarque:

Évitez d'éteindre le téléviseur lors de l'initialisation de la première installation.

Réglage automatique

Comme de nouvelles chaînes sont diffusées, il sera nécessaire d'effectuer de nouvelles recherches pour être en mesure de les voir.

- La recherche automatique permettra de rechercher automatiquement les chaînes et pourra permettre d'effectuer la mise à jour de la liste des chaînes. Nous vous conseillons d'effectuer la recherche automatique de temps à autre pour veiller à ce que de nouvelles chaînes soient ajoutées à la liste. Tous les paramètres et chaînes actuels (chaînes verrouillées par exemple) seront supprimés.
- Appuyez sur la touche **MENU** de la télécommande et sélectionnez l'option **Install and Retune** à partir de la touche "**Gauche**" ou "**Droite**". Appuyez sur la touche **OK** pour afficher l'écran de menu suivant



- Sélectionnez l'option « **Automatic Channel Scan** » (Balayage de chaînes automatique) en appuyant sur la touche "**Précédent**" ou "**Suivant** » et sur **OK**. Les options de recherche automatique de chaînes s'afficheront. Vous pouvez sélectionner l'option Antenne numérique, Antenne analogique, ou Antenne numérique-analogique en appuyant sur les touches "**Précédent**" / "**Suivant**" et **OK**.

Fonctionnement du menu Recherche automatique de chaînes

Antenne numérique : Recherche et enregistre les chaînes DVB.

Câble numérique : Recherche et enregistre les chaînes câblées DVB.

Analogique : Recherche et mémorise les stations analogiques.

Antenne analogique et numérique : Recherche et enregistre à la fois les chaînes analogiques et les chaînes DVB.

Câble analogique et numérique : Recherche et enregistre à la fois les câbles analogiques et les chaînes DVB.

- Chaque fois que vous sélectionnez une recherche automatique et appuyez sur la touche **OK**, un écran de confirmation apparaît à l'écran. Pour lancer le processus d'installation, sélectionnez **Yes (Oui)**; pour annuler, sélectionnez **No (Non)** en appuyant sur les boutons Gauche ou Droite et **OK**.
- Après avoir réglé, sélectionné et confirmé la recherche automatique de chaînes, le processus d'installation commencera et la barre de progression commencera à évoluer. Appuyez sur la touche MENU pour annuler le processus. En pareille situation, les chaînes repérées ne sont pas mémorisées. Le téléviseur commence à chercher les chaînes disponibles. Vous devez laisser le téléviseur terminer la recherche

Recherche manuelle, réglage fin analogique

Le téléviseur peut être réglé manuellement à l'aide de l'option de recherche manuelle.

Recherche manuelle de l'antenne numérique

La fonction est disponible pour les techniciens de service ou peut être utilisée pour les saisies de chaîne directes si la chaîne multiplex est connue.

- Sélectionnez **Réglage manuel (Manual Tuning)** dans le **MENU DE CONFIGURATION (SETUP MENU)**, puis appuyez sur **OK**.

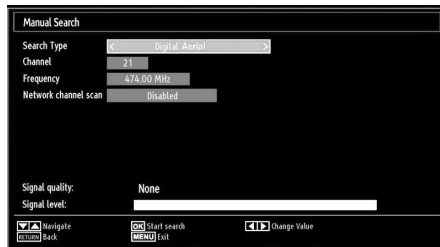

- Après avoir sélectionné l'option **Antenne numérique** comme type de recherche, vous pouvez saisir le numéro multiplex à l'aide des touches numériques et appuyer sur le bouton **OK** pour lancer la recherche.
- Entrez le numéro multiplex à l'aide des touches numériques. Le téléviseur démarre automatiquement la recherche de la chaîne multiplex. Une fois la chaîne multiplex trouvée, si elle ne figure pas parmi la liste des chaînes actuelle, elle sera ajoutée, et les informations concernant la chaîne en haut de l'écran, seront mises à jour.
- Répétez au besoin l'opération.

Recherche manuelle du câble numérique

- Dans la recherche manuelle de chaînes câblées, vous pouvez saisir une fréquence, une modulation, un débit symbole, et une recherche de chaînes réseau. Après avoir sélectionné l'option **Câble numérique** comme type de recherche, vous pouvez définir les options souhaitées et appuyer sur la touche **OK** pour effectuer la recherche.

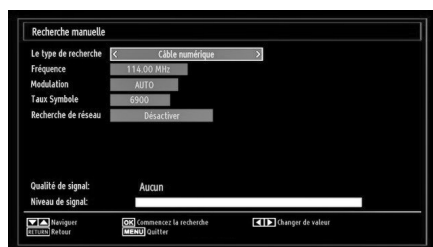

(*) Réservé au modèle 40BV700G

Recherche manuelle analogique

Le téléviseur peut être réglé manuellement. Par exemple: Si le téléviseur ne pas être branché à un appareil enregistreur/un décodeur avec un câble péritel, ou pour régler une chaîne d'un autre système.

Pour choisir un emplacement de chaîne sur le téléviseur pour un décodeur ou un appareil enregistreur: Allumez le décodeur, insérez un film pré-enregistré dans l'appareil enregistreur, puis appuyez sur **LECTURE (PLAY)**, et effectuez le réglage manuellement

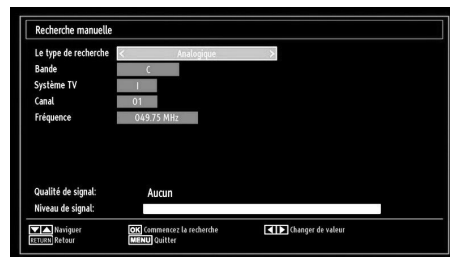

Après avoir sélectionné **Recherche manuelle de chaînes (Manual Channel scan)** comme type de recherche, vous pouvez utiliser le bouton **Précédent** ou **Suivant** pour mettre un élément en surbrillance avant d'appuyer sur la touche **Gauche** ou **Droite** pour définir une option.

Entrez le numéro ou la fréquence de la chaîne à l'aide des touches numériques. Vous pouvez maintenant appuyer sur le bouton **OK** pour commencer la recherche. Une fois le multiplex repéré, toute nouvelle chaîne ne figurant pas sur la liste sera mémorisée

Réglage fin (analogique)

- Sélectionnez l'option **Analog Fine Tune (Réglage fin analogique)** à partir du menu **Installation** à l'aide des boutons "**Précédent**" / "**Suivant**" et **OK**. L'écran de réglage fin s'affichera. La fonction de réglage fin analogique ne sera pas disponible en cas d'absence de chaînes analogiques, de chaînes numériques et de sources externes mémorisées.
- Appuyez sur la touche **OK** pour continuer. Utilisez le bouton 'option Fine Tune (Réglage fin). Une fois terminé, appuyez à nouveau sur le bouton **OK**

Fonctionnement général

Transmission stéréo et bilingues

Si des émissions stéréo ou bilingues sont transmises, le mot Stéréo ou Dual apparaît à l'écran à chaque fois que vous changez de chaîne, et disparaît au bout de quelques secondes. Si l'émission n'est pas en stéréo, le mot Mono apparaît.

Appuyez sur  pour sélectionner **Stéréo ou Mono**.

Bilingue... Les transmissions bilingues sont rares. Si vous en recevez, le mot **Dual** apparaît. Choisissez la chaîne souhaitée, et si le mot Dual apparaît, appuyez sur  pour sélectionner **Dual 1, Dual 2** ou Mono.

Affichage des sous-titres

Dans les chaînes numériques, cette fonction permet de voir les sous-titres sur l'écran dans la langue sélectionnée, à condition que ceux-ci soient émis.



- Appuyez sur la touche **SUBTITLE** pour activer les sous-titres disponibles. Appuyez de nouveau sur la touche **SUBTITLE** pour désactiver le sous-titre.

Affichage du menu principal

- Appuyez sur la touche **MENU** sur la télécommande pour afficher le menu principal.

Contrôle du volume et mise en sourdine



Volume

Appuyez sur les touches  ou  pour régler le volume.

Couper le son (Sound Mute)

Appuyez une fois sur  pour couper le son, puis réappuyez pour annuler.

Sélection de l'emplacement des chaînes

Pour sélectionner un emplacement de chaîne, utilisez les touches numériques de la télécommande. Les emplacements de programme peuvent également être sélectionnés à l'aide des touches  ou .

Appuyez sur la touche  pour afficher l'information à l'écran, c'est-à-dire l'emplacement de la chaîne, le signal stéréo/mono, et le format d'image.

Liste des chaînes, tri de programmes, verrouillage de programmes

Pour afficher les chaînes mémorisées et en faire un tri, utilisez l'option Liste des chaînes.

Voir la liste des chaînes

Vous pouvez changer l'ordre des chaînes à votre convenance.

- Sélectionnez (**Channel List**) la **liste des chaînes** à partir du menu principal de télévision numérique et appuyez sur **OK**. Le menu ci-après s'affichera à l'écran:



- Sélectionnez l'option **Edit Channel List (Modifier la liste des chaînes)** pour gérer toutes les chaînes mémorisées. Utilisez les boutons **Précédent** et **Suivant** et **OK** pour sélectionner l'option **Edit Channel List (Modifier la liste des chaînes)**.



- Appuyez sur les touches **Up (Précédent)** ou **Down (Suivant)** pour sélectionner une chaîne. Vous pouvez appuyer sur les touches ou pour vous déplacer vers le haut ou le bas de la page **↑** or **↓**
- Pour visionner une chaîne spécifique, mettez là en surbrillance en utilisant la touche **Précédent** ou **Suivant** Appuyez ensuite sur le bouton **OK**.
- Appuyez sur la touche **BLEUE** pour afficher les options de filtrage.
- Appuyez sur la touche **MENU** pour quitter.

Déplacer une chaîne

- Mettez la chaîne sélectionnée en surbrillance grâce au bouton **Précédent** ou **Suivant**.
- Sélectionnez l'option **Move (Déplacer)** dans la liste de chaînes et appuyez sur le bouton **OK**.
- L'écran **Edit Number (Modifier numéro)** s'affichera. Saisissez le numéro de chaîne souhaité à l'aide des touches numériques de la télécommande. S'il existe

une chaîne précédemment mémorisée à ce numéro, un écran d'avertissement s'affichera. Sélectionnez **Yes (Oui)** si vous voulez déplacer la chaîne et appuyez sur **OK**.

- La chaîne sélectionnée est à présent déplacée

Supprimer une chaîne

Vous pouvez appuyer sur le bouton **GREEN (VERT)** pour sélectionner/désélectionner toutes les chaînes; appuyer sur le bouton **YELLOW (JAUNE)** pour sélectionner/désélectionner une seule chaîne.

- Sélectionnez la chaîne à supprimer et sélectionnez l'option **Delete (Supprimer)**. Appuyez sur la touche **OK** pour continuer.
- Un écran d'avertissement apparaîtra. Sélectionnez **YES (OUI)** pour supprimer, ou **NO (NON)** pour annuler la sélection. Appuyez sur la touche **OK** pour continuer.

Renommer une chaîne

- Choisissez la chaîne à renommer et sélectionnez l'option **Edit Name (Modifier Nom)**. Appuyez sur la touche **OK** pour continuer.
- Le fait d'appuyer sur le bouton "**Gauche**" ou "**Droite**" déplace vers le caractère précédent ou suivant. En appuyant sur le bouton **Précédent** ou **Suivant**, le caractère en cours change. Le fait d'appuyer sur les touches numériques "0...9" remplace un à un le caractère sélectionné par ceux imprimés au-dessus du bouton, à mesure que la touche est appuyée.
- Une fois terminé, appuyez sur le bouton **OK** pour mémoriser. Appuyez sur **MENU** pour annuler.

Verrouiller une chaîne

Vous pouvez appuyer sur le bouton **GREEN (VERT)** pour sélectionner/désélectionner toutes les chaînes; appuyer sur le bouton **YELLOW (JAUNE)** pour sélectionner/désélectionner une seule chaîne.

- Sélectionnez la chaîne à verrouiller grâce au bouton **Précédent** ou **Suivant**.
- Sélectionnez l'option Verrouillage grâce au bouton **Gauche** ou **Droite**. Appuyez sur la touche **OK** pour continuer.
- Vous serez invité à saisir le code de contrôle parental. Saisissez le **code PIN**

Remarque: Par défaut, le code PIN est réglé sur 0000.

- Appuyez sur le bouton **OK** une fois la chaîne souhaitée mise en surbrillance afin de verrouiller/déverrouiller la chaîne. Le symbole de verrouillage s'affichera tout près de la chaîne sélectionnée.

Affichage de la bannière d'informations, guide électronique de programme

Voir la bannière d'information

- Appuyez sur la touche **I+** et la fenêtre d'information apparaîtra, précisant des détails sur la chaîne et le programme actuellement regardés.

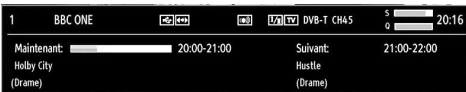

- Chaque fois que vous changez de chaîne, la TV affiche l'image de l'émission en même temps qu'un bandeau d'information en bas de l'écran (disponible uniquement en mode DTV). Ce message restera quelques secondes sur l'écran.
- Si la chaîne sélectionnée est verrouillée, vous devez saisir le bon mot de passe numérique à 4 chiffres pour voir la chaîne. "Saisissez le code PIN" (Enter PIN) s'affiche à l'écran dans ce cas:



- Saisissez le code PIN en quatre chiffres.

Guide électronique de programm

- Sélectionnez le guide à l'écran en appuyant sur la touche **GUIDE**. La fenêtre d'information apparaîtra, avec en surbrillance, des détails sur la chaîne et le programme actuellement regardés. L'image apparaît au bout de quelques secondes.

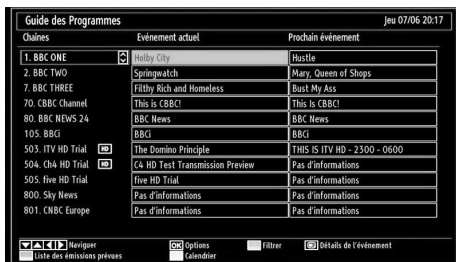

- Pour obtenir des informations sur le programme en surbrillance, appuyez sur la touche **I+**.
- Pour plus de détails sur d'autres programmes actuellement disponibles, appuyez sur les **touches de navigation** pour défiler de haut en bas ou de gauche à droite dans la liste. Une fois la chaîne sélectionnée, les détails du programme en cours d'émission apparaîtront.

- Pour régler la minuterie pour un programme sélectionné, appuyez sur **OK** pour sélectionner le menu de la minuterie (**Timers**).

Appuyez sur la touche JAUNE pour afficher la ligne de temps.

Appuyez sur le bouton VERT pour afficher le calendrier.

Appuyez sur la touche BLEUE pour afficher les options de filtrage.

Remarque: Il y a des affichages alternatifs de l'écran EPG. Les fonctions des boutons seront affichées au bas de l'écran de menu.

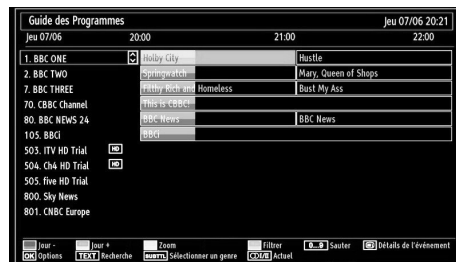

Sélection de la langue

Français

Paramètres linguistiques

- Vous pouvez ajuster les paramètres de langue de préférence à partir de ce menu.
- Sélectionnez Langue à partir du menu Configuration et pressez **OK** pour afficher ce menu. Appuyez sur le bouton **RETURN (RETOUR)** de la télécommande pour sortir

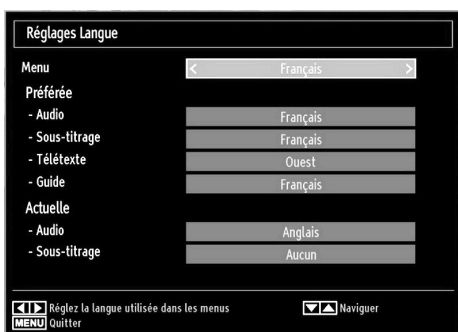

Préfé

Ces réglages seront utilisés s'ils sont disponibles. Sinon, les réglages courants seront utilisés.

Audio: le fait d'appuyer sur les boutons Gauche ou Droite change la langue audio.

Sous-titre: Altérer la langue de sous-titre à l'aide du bouton **Gauche** ou **Droite**. La langue choisie sera vue dans les sous-titres.

Télétexte: change la langue préférée du télétexte.

Guide: le fait d'appuyer sur les boutons Gauche ou Droite change la langue du guide.

En cours

Audio: si la langue audio est prise en charge, changez-la en pressant le bouton "**Gauche**" ou "**Droite**".

Sous-titre: si le sous-titrage est supporté, changez la langue des sous-titres avec le bouton "**Gauche**" ou "**Droite**". La langue choisie sera vue dans les sous-titres

Réglages numériques – contrôle parental, verrouillage menu, réglage PIN

Vous pouvez afficher ou régler les préférences parentales de votre téléviseur

Affichage du menu de contrôle parental

Appuyez sur la touche **MENU** et sélectionnez Paramètres à l'aide de la touche "**Gauche**" ou "**Droite**". Appuyez sur **OK** pour afficher le menu **Settings (Paramètres)**. Utilisez le bouton "**Précédent**" ou "**Suivant**" pour sélectionner Parental et appuyez sur **OK** pour continuer.

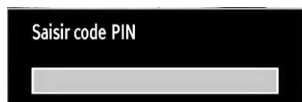

- Une boîte de dialogue réclamant le code de verrouillage est affichée. Le code par défaut est **0000**. Saisissez le PIN.
- Si celle-ci est incorrecte, un message OSD « Code PIN erroné » s'affiche à l'écran. Si cette dernière est correcte, le menu de Contrôle parental s'affiche :

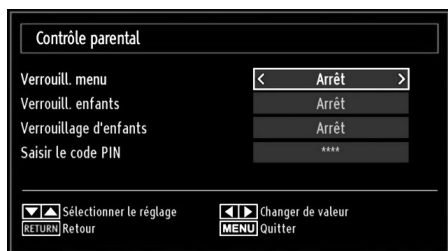

Verrouillage du menu

Dans le verrouillage du menu vous pouvez paramétrer le verrouillage de tous les menus ou du menu d'installation pour restreindre l'accès à ces menus. Si le verrouillage du menu est désactivé, l'accès au système de menu sera libre.

- Avec les boutons **PRÉCÉDENT / SUIVANT**, sélectionnez l'option Verrouillage de menu. Utilisez le bouton "**Gauche**" ou "**Droite**" pour choisir le mode de verrouillage du menu.

DESACTIVÉ: Tous les menus sont déverrouillés.

TOUS LES MENUS : Tous les menus sont accessibles seulement avec la clé correcte de verrouillage. Ainsi, l'utilisateur ne peut ajouter, supprimer, renommer ou régler les minuterias.

MENU INSTALLATION : Le menu d'installation est verrouillé, de sorte que l'utilisateur ne peut pas ajouter des chaînes. Les modifications seront apportées après avoir quitté l'option "Menu configuration".

Verrouillage parental (*)

Appuyez sur la touche **MENU** et sélectionnez Paramètres à l'aide de la touche «Gauche» ou «Droite». Appuyez sur la touche **OK** pour continuer. Appuyez sur Précédent ou Suivant pour sélectionner les paramètres de contrôle parental, puis appuyez sur **OK** pour continuer. Saisissez le code PIN. Après installation, cette option recherche l'information relative aux émissions parentales et si ce niveau parental a été inactivé, l'accès à la diffusion n'est pas activé.

(*) Pas disponible pour le RU.

Verrouillage parental

Appuyez sur la touche **MENU** et sélectionnez Paramètres à l'aide de la touche «Gauche» ou «Droite». Appuyez sur la touche **OK** pour continuer. Appuyez sur Précédent ou Suivant pour sélectionner les paramètres de contrôle parental, puis appuyez sur **OK** pour continuer. Saisissez le code PIN. Verrouillage enfants – désactive les touches du téléviseur. Toutes les touches de la télécommande restent actives.

Paramétrage du code PIN

- Utiliser les touches **Suivant (Up)** ou **Précédent (Down)** pour sélectionner l'option Paramétrage du code PIN. Pressez **OK** pour afficher la fenêtre "Paramétrage du code PIN".
- Utilisez les boutons **NUMÉRIQUES** pour saisir le nouveau mot de passe. Vous aurez à saisir votre nouveau mot de passe pour une deuxième fois afin de le confirmer.
- Après avoir saisi les codes PIN appropriés, le code PIN sera modifié.

Remarque: Le code PIN d'usine par défaut est 0000. Si vous le modifiez, assurez-vous de le noter et de le conserver en lieu sûr.

Configuration des paramètres d'image

Vous pouvez configurer les paramètres d'image de votre téléviseur grâce au menu de configuration d'image

Configuration des paramètres d'image

Vous pouvez utiliser différentes configurations de paramètres d'image dans les détails. Vous pouvez personnaliser les réglages du mode image actuel comme vous le souhaitez. À titre d'exemple, vous pouvez changer des options comme Luminosité, Contraste, Couleur, Netteté, et Teinte.

Appuyez sur la touche **MENU** et sélectionnez le mode d'image à l'aide de la touche «Gauche» ou «Droite» Appuyez sur **OK** pour afficher le menu **Picture Settings (Paramètres d'image)**.

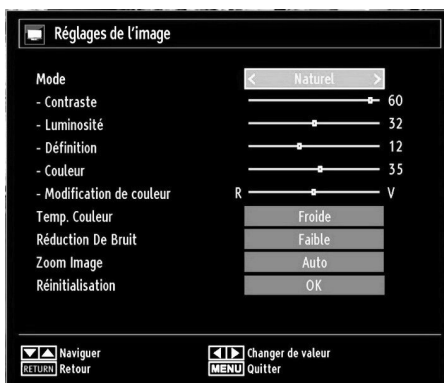

Fonctionnement des éléments du menu Réglages d'image

- Appuyez sur la touche « Précédent » ou « Suivant » pour sélectionner un élément du menu.
- Utilisez le bouton «Gauche» ou «Droite» pour régler une option.
- Appuyez sur la touche **MENU** pour quitter

Mode image

Appuyez sur la touche **MENU** et sélectionnez le mode d'image à l'aide de la touche «Gauche» ou «Droite» Appuyez sur **Précédent** ou **Suivant** pour sélectionner le mode. Ce téléviseur offre le choix de personnaliser le style de l'image. **Cinema, Game, Dynamic et Natural** sont des options pré-réglées et affectent les réglages du téléviseur.

- Dans le menu Paramètres de l'image (**Picture Settings**), appuyez sur **Précédent** ou **Suivant** pour sélectionner le mode. Appuyez sur **Gauche** ou **Droite** pour sélectionner le mode d'image que vous préférez

Contraste

Appuyez sur la touche **MENU** et sélectionnez le mode d'image à l'aide de la touche «Gauche» ou «Droite» Appuyez sur **Précédent** ou **Suivant** pour sélectionner le contraste. Règle les valeurs de l'éclairage et de l'obscurité de l'écran.

Luminosité

Appuyez sur la touche **MENU** et sélectionnez le mode d'image à l'aide de la touche «Gauche» ou «Droite» Appuyez sur **Précédent** ou **Suivant** pour sélectionner la luminosité. Règle la valeur de luminosité de l'écran.

Netteté

Appuyez sur la touche **MENU** et sélectionnez le mode d'image à l'aide de la touche «Gauche» ou «Droite» Appuyez sur **Précédent** ou **Suivant** pour sélectionner la netteté. Définit la valeur de netteté des objets affichés à l'écran.

Couleur

Appuyez sur la touche **MENU** et sélectionnez le mode d'image à l'aide de la touche «Gauche» ou «Droite» Appuyez sur **Précédent** ou **Suivant** pour sélectionner la couleur. Règle la valeur de la couleur, règle les couleurs.

Changer de couleur

Appuyez sur la touche **MENU** et sélectionnez le mode d'image à l'aide de la touche «Gauche» ou «Droite» Appuyez sur **Précédent** ou **Suivant** pour sélectionner la couleur. Règle le ton de la couleur désirée.

Teinte (NTSC uniquement)

Appuyez sur la touche **MENU** et sélectionnez le mode d'image à l'aide de la touche «Gauche» ou «Droite» Appuyez sur **Précédent** ou **Suivant** pour sélectionner la teinte. Ajuste la valeur de la couleur.

Température de couleur

La **Température de couleur (Colour Temperature)** augmente la « chaleur » ou le « froid » de l'image en augmentant la teinte rouge ou bleue.

- Dans le menu **IMAGE**, appuyez sur **Précédent** ou **Suivant** pour sélectionner **Colour Temp.**
- Appuyez sur le bouton «Gauche» ou «Droite» pour choisir une de ces options : Froid, normal et chaud

Configuration des paramètres d'image - suite

Remarque:

- Le paramétrage sur l'option **Froid** donne aux couleurs blanches une accentuation légèrement bleue.
- Le réglage sur l'option **Chaud** donne aux couleurs blanches une accentuation légèrement rouge.
- Pour des couleurs normales, sélectionnez l'option **Normal**

Réduction du bruit

Appuyez sur la touche **MENU** et sélectionnez le mode d'image à l'aide de la touche «**Gauche**» ou «**Droite**» Appuyez sur **Précédent** ou **Suivant** pour sélectionner la réduction de bruit. Parfois, certains mots ou éléments de l'image peuvent être déformés ou pixélisés L'utilisation de la fonction de réduction du bruit réduit cet effet en lissant les bords

Zoom image

Appuyez sur la touche **MENU** et sélectionnez le mode d'image à l'aide de la touche «**Gauche**» ou «**Droite**» Appuyez sur **Précédent** ou **Suivant** pour sélectionner le zoom image. Cette option définit la taille de l'image sur **Auto,16:9, Sous-titre,14:9, 14:9 Zoom, 4:3, Panoramique** ou **Cinéma**.

Réinitialisation

Appuyez sur la touche **MENU** et sélectionnez le mode d'image à l'aide de la touche «**Gauche**» ou «**Droite**» Appuyez sur le bouton **Précédent** ou **Suivant** pour sélectionner **Reset**, et appuyez sur le bouton OK. Cette fonctionnalité vous permet de réinitialiser les paramètres actuels de l'image aux valeurs par défaut.

Changement du format de l'image

Selon le type de diffusion émise, les programmes peuvent être visualisés dans un certain nombre de formats. Appuyez sur la touche QUICK et sélectionnez Zoom Image. Appuyez sur OK à plusieurs reprises pour choisir entre Auto, 16:9, sous-titre, 14:9, Zoom 14:9, 4:3, panoramique et cinéma. En sélectionnant Auto, le format est déterminé par l'image transmise.

Remarque: L'utilisation des fonctions spéciales pour changer la taille de l'image visualisée, (i.e. changer le rapport de la hauteur et de la largeur) pour une visualisation publique ou un profit commercial, peut enfreindre les lois du copyright

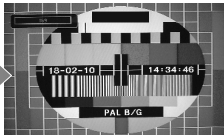
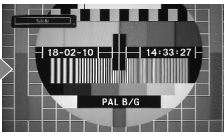
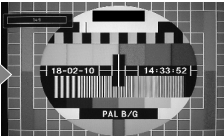
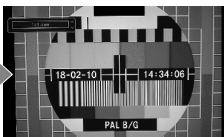
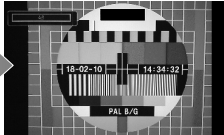
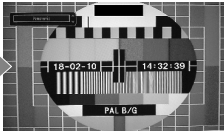
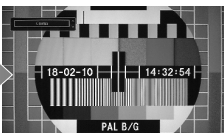
16:9	<p>Utilisez ce réglage quand vous regardez un DVD d'écran large, une bande vidéo d'écran large ou une diffusion 16:9 (quand celle-ci est disponible). En raison de la portée des formats d'écran large (16:9, 14:9, etc.) des barres noires peuvent être visibles en haut et en bas de l'écran.</p>	➔	
Sous-titre	<p>Quand les sous-titres sont inclus dans une diffusion de format «boîte aux lettres», ce réglage augmente l'image pour assurer l'affichage du texte.</p>	➔	
14:9	<p>Ce mode agrandit l'image (format d'image 14:9) vers les limites supérieure et inférieure de l'écran.</p>	➔	
14:9 zoom	<p>Cette option augmente le zoom de l'image 14:9.</p>	➔	
4:3	<p>Utilisez ce réglage pour voir une diffusion en 4:3.</p>	➔	
Panoramique	<p>Cette option étend les côtés gauche et droit d'une image normale (format d'image 4:3) pour remplir l'écran, sans que l'image apparaisse déformée. La partie supérieure et la partie inférieure de l'image sont légèrement coupées.</p>	➔	
Cinéma	<p>Ce mode agrandit l'image (format d'image 16:9) pour en faire un plein écran.</p>	➔	

Configuration des paramètres d'image du PC

Vous pouvez régler les paramètres d'image du mode PC lorsque vous l'utilisez comme un moniteur PC.

Réglages de l'image du PC (*)

(*) En mode VGA/PC, certains éléments du menu Image seront indisponibles. Au contraire, les paramètres du mode VGA seront ajoutés aux paramètres Image en mode VGA/PC.

Paramètres d'image PC (PC Picture controls)

Les réglages du contraste, de la luminosité et de la température de couleur dans ce menu sont les mêmes que les réglages dans le menu image TV.

Sélectionnez l'option **Réinitialiser** et appuyez sur le bouton **OK** pour réinitialiser les réglages

Remarque:

Pour basculer vers la source **VGA/PC**, pressez le bouton  sur votre télécommande et sélectionnez l'entrée **VGA/PC**.

Notez que les paramètres de menu du mode **VGA/PC** sont disponibles uniquement lorsque le téléviseur est en source **PC**.

Position du PC

Sélectionnez cette option pour afficher les éléments du menu Position du PC.

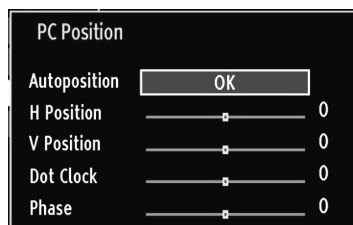

Position automatique

Si vous changez l'image horizontalement ou verticalement en une position indésirable, utilisez cet élément pour remettre automatiquement l'image à la bonne place.

- Sélectionnez l'option **Position PC** du menu principal. Appuyez sur la touche **OK** pour afficher le sous-menu de l'option Position PC.
- Appuyez sur la touche directionnelle **Suivant (Down)** pour sélectionner **Position automatique (Auto position)**, puis appuyez sur la touche **OK**.

H Position (Position H)

La Position H (horizontale) change l'image horizontalement vers le côté droit ou gauche de l'écran.

- Dans le menu **POSITION PC**, appuyez sur la touche directionnelle bas jusqu'à ce que Position H soit en surbrillance.
- Appuyez sur la touche directionnelle **Droite (Right)** ou **Gauche (Left)** pour régler la valeur.

V Position (Position V)

La Position V (verticale) change l'image verticalement vers le haut ou le bas de l'écran.

Dans le menu **POSITION PC**, appuyez sur la touche directionnelle bas jusqu'à ce que **Position V** soit en surbrillance.

Appuyez sur la touche directionnelle **Droite (Right)** ou **Gauche (Left)** pour régler la valeur.

Fréquence pilote

Les réglages de la fréquence pilote corrigent les interférences qui apparaissent comme des lignes verticales dans l'image pour des présentations telles que les feuilles de calcul, les paragraphes ou les textes dans des polices plus petites.

- Dans le menu **POSITION PC**, appuyez sur la touche directionnelle bas jusqu'à ce que **Fréquence pilote** soit en surbrillance.
- Appuyez sur la touche directionnelle **Droite (Right)** ou **Gauche (Left)** pour régler la valeur.

Phase

Selon la résolution et la fréquence de balayage qui entre dans le téléviseur, vous pouvez avoir une image trouble ou avec du bruit sur l'écran. Dans un tel cas vous pouvez utiliser cet élément pour obtenir une image claire par essais et erreurs.

- Dans le menu **Position PC**, appuyez sur la touche directionnelle bas jusqu'à ce que **Phase** soit en surbrillance.
- Appuyez sur la touche directionnelle **Droite (Right)** ou **Gauche (Left)** pour régler la valeur.

Configuration des paramètres sonores

Vous pouvez configurer les paramètres sonores de votre téléviseur grâce au menu de configuration du son.

Configuration des paramètres sonores

Les paramètres sonores peuvent être configurés en fonction de vos préférences personnelles.

Appuyez sur la touche **MENU** et sélectionnez Volume à l'aide de la touche «**Gauche**» ou «**Droite**». Appuyez sur **OK** pour afficher le menu **Sound Settings (Paramètres du son)**.



Fonctionnement des éléments du menu Réglages sonores

- Appuyez sur la touche «**Précédent**» ou «**Suivant**» pour sélectionner un élément du menu.
- Utilisez le bouton «**Gauche**» ou «**Droite**» pour régler une option.
- Appuyez sur la touche **MENU** pour quitter.

Volume

Sélectionnez Volume à l'aide des touches Précédent ou Suivant puis utilisez les touches Gauche ou Droite pour régler le niveau de volume.

Égaliseur (haut-parleur uniquement)

Vous pouvez personnaliser les réglages de mode sonore. Sélectionnez le mode approprié en fonction de l'emplacement du téléviseur et réglez l'égaliseur sur l'écran comme vous le souhaitez. Appuyez sur les touches **OK** pour afficher le sous-menu Égaliseur:

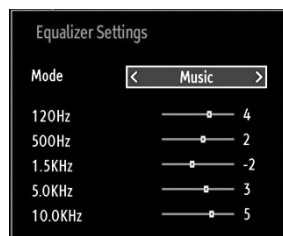

Dans le menu égaliseur, le pré-réglage peut être changé pour **Musique, Film, Voix, Plat, Classique** et **Utilisateur**. Appuyez sur la touche «**MENU**» pour retourner au menu précédent.

Remarque: Les réglages du menu **Egaliseur (Equalizer)** ne peuvent être modifiés manuellement que lorsque le **mode Egaliseur (Equalizer)** se trouve à **Utilisateur (User)**.

Balance (haut-parleur uniquement)

Ce paramètre s'utilise pour accentuer la balance des haut-parleurs gauche ou droit.

- Appuyez sur la touche **Gauche** ou **Droite** pour changer le niveau de balance. Le niveau de balance peut être réglé entre **-31 et +31**.

Casque

Ce paramètre est utilisé pour régler la puissance sonore lorsque le casque est branché.

- Appuyez sur **Précédent** ou **Suivant** pour sélectionner **Casque**.
- Appuyez sur la touche directionnelle **Gauche** ou **Droite** pour sélectionner Volume. Appuyez sur la touche directionnelle Droite pour augmenter le niveau de volume du casque. Appuyez sur la touche directionnelle **Gauche** pour baisser le niveau de volume du casque. Le niveau de volume du casque peut être réglé entre 0 et 63.

AVL

Parfois, il peut y avoir de grandes variations dans le volume lorsque vous passez d'un canal 5.1 DTV à un canal DTV, un canal ATV, ou une entrée externe. L'utilisation de la fonction AVL réduit ces différences de volume.

- Dans le menu **Son**, appuyez sur la touche directionnelle **Précédent** ou **Suivant** pour sélectionner **AVL**. Appuyez sur la touche directionnelle **Droite** ou **Gauche** pour sélectionner **Activé** ou **Désactivé**.

Basse dynamique

La basse dynamique est utilisée pour augmenter l'effet de la basse du téléviseur.

Sortie Digitale

Sélectionnez Digital Out à l'aide des touches Précédent ou Suivant puis utilisez les touches Gauche ou Droite pour régler la sortie numérique.

Fonctionnement du menu réglage, accès conditionnel

Configuration des paramètres de votre téléviseur

Les paramètres détaillés peuvent être configurés en fonction de vos préférences personnelles.

Affichage du menu Réglage

Appuyez sur la touche **MENU** et sélectionnez Paramètres à l'aide de la touche «**Gauche**» ou «**Droite**» Appuyez sur **OK** pour afficher le **menu Settings (Paramètres)**.



Fonctionnement des éléments du menu Réglages

- Appuyez sur la touche «**Précédent**» ou «**Suivant**» pour sélectionner un élément du menu.
- Appuyez sur le bouton **OK** pour sélectionner une option.
- Appuyez sur la touche **MENU** pour quitter

Accès conditionnel

Sélectionnez Paramétrage à partir du menu principal en utilisant la touche Gauche ou Droite et appuyez sur **OK**. Ensuite, appuyez sur Précédent ou Suivant pour régler l'accès conditionnel. Appuyez sur la touche **OK** pour continuer. Ce paramètre contrôle les modules d'accès conditionnel lorsqu'ils sont disponibles.

Langue

Appuyez sur la touche **MENU** et sélectionnez Paramètres à l'aide de la touche «**Gauche**» ou «**Droite**» Appuyez sur la touche **OK** pour continuer. Appuyez sur Précédent ou Suivant pour sélectionner les paramètres de langue, puis appuyez sur **OK** pour continuer. Vous pouvez ajuster les paramètres de langue de préférence à partir de ce menu.

Configure les paramètres linguistiques.

Parental

Configure les réglages parentaux..

Minuteries

Appuyez sur la touche **MENU** et sélectionnez Paramètres à l'aide de la touche «**Gauche**» ou «**Droite**» Appuyez sur la touche **OK** pour continuer. Appuyez sur Précédent ou Suivant

pour sélectionner les paramètres de minuterie, puis appuyez sur **OK** pour continuer. Vous pouvez ajuster les paramètres de langue de préférence à partir de ce menu.

Règles les minuteries des programmes sélectionnés.

Réglage date / heure

Appuyez sur la touche **MENU** et sélectionnez Paramètres à l'aide de la touche «**Gauche**» ou «**Droite**» Appuyez sur la touche **OK** pour continuer. Appuyez sur Précédent ou Suivant pour sélectionner les paramètres Date/Heure, puis appuyez sur **OK** pour continuer. Vous pouvez ajuster les paramètres de langue de préférence à partir de ce menu.

Vous pouvez configurer vos préférences date/heure à l'aide de cet écran de menu

Sources

Appuyez sur la touche **MENU** et sélectionnez Paramètres à l'aide de la touche «**Gauche**» ou «**Droite**» Appuyez sur la touche **OK** pour continuer. Appuyez sur Précédent ou Suivant pour sélectionner les sources, puis appuyez sur **OK** pour continuer. Vous pouvez ajuster les paramètres de langue de préférence à partir de ce menu.

Active ou désactive les options sources sélectionnées

Autres réglages

Appuyez sur la touche **MENU** et sélectionnez Paramètres à l'aide de la touche «**Gauche**» ou «**Droite**» Appuyez sur la touche **OK** pour continuer. Appuyez sur Précédent ou Suivant pour sélectionner les autres réglages, puis appuyez sur **OK** pour continuer. Vous pouvez ajuster les paramètres de langue de préférence à partir de ce menu.

Affiche les autres options de réglage du téléviseur.

Utilisation du module d'accès conditionnel

La fente d'interface commune, située sur le côté du téléviseur, permet d'insérer un CAM (Module de Condition d'Accès) et une carte. Vous pouvez les acheter chez votre fournisseur de services pour pouvoir accéder à des émissions supplémentaires. Pour plus de renseignements, veuillez contacter un fournisseur de services.

IMPORTANT: Insérez ou effacez le module CI uniquement lorsque le téléviseur est ETEINT (SWITCHED OFF).

- Afin de regarder certaines chaînes numériques, il peut s'avérer nécessaire d'avoir un module d'accès conditionnel (CAM). Ce module doit être inséré dans la fente CI de votre téléviseur.
- Vous obtiendrez le module d'accès conditionnel CAM (Conditional Access Module) et la carte de visualisation en vous abonnant à une société de chaîne payante, puis insérez ces derniers dans la TV en utilisant la procédure suivante.
- Insérez le module CAM puis la carte dans la fente située dans le couvercle du terminal à l'arrière du téléviseur.

Réglage de minuterie, réglage Date/Heure

- Le CAM doit être correctement inséré; il est impossible de l'insérer entièrement s'il est inversé. Vous pouvez endommager le CAM ou le terminal TV si le premier est inséré avec une certaine pression.
- Branchez le téléviseur à la prise de courant, allumez-la et attendez un moment jusqu'à ce que la carte soit activée.
- Lorsqu'aucun module n'est inséré, le message "**Aucun module d'interface commun détecté** » (**No Common Interface module detected**) apparaît à l'écran.
- Consultez le manuel d'instructions du module pour plus d'informations sur les réglages.

Affichage du menu Accès conditionnel (*)

(*) Ces réglages de menu peuvent varier en fonction du prestataire de services.

Appuyez sur la touche **MENU** et sélectionnez **Paramètres** à l'aide de la touche « **Gauche** » ou « **Droite** ». Appuyez sur **OK** pour afficher le menu **Settings (Paramètres)**. Utilisez le bouton « **Précédent** » ou « **Suivant** » pour sélectionner **Conditional Access (Accès Conditionnel)** et appuyez sur **OK** pour afficher les éléments du menu

Minuteries

Pour afficher le menu **Minuteries**, appuyez sur la touche **MENU** et sélectionnez **Paramètres** grâce à la touche « **Gauche** » ou « **Droite** ». Appuyez sur **OK** pour afficher le menu **Settings (Paramètres)**. Utilisez le bouton « **Haut** » ou « **Bas** » pour sélectionner **Minuteries** et appuyez sur **OK** pour continuer:

Réglage de la minuterie sommeil

Le téléviseur peut être réglé pour s'éteindre automatiquement au bout d'un certain temps.

- Sélectionnez l'option **Sleep Timer (Minuterie Sommeil)** à l'aide du bouton « **Précédent** » ou « **Suivant** ».
- Utilisez le bouton « **Gauche** » ou « **Droite** » pour effectuer le Réglage. Le minuteur peut être programmé entre **Désactivé** et **2,00 heures (120 minutes)** par intervalle de 30 minutes.

Réglages des minuteries de programmes

Cette fonction réglera le téléviseur afin qu'il se retrouve à une certaine chaîne à un certain moment. Elle peut être utilisée pour afficher une chaîne précise, ou en réglant le mode quotidiennement ou de manière hebdomadaire, peut être utilisée pour afficher une série de programmes.

Appuyez sur le bouton « **Suivant** » pour régler les minuteries sur un événement. Les boutons de fonction de la minuterie du programme TV apparaîtront à l'écran

Ajout d'une minuterie

- Pour ajouter un minuteur, pressez le bouton **JAUNE** sur la télécommande. Le menu suivant apparaît à l'écran :

- **Chaîne** : Change la chaîne en utilisant la touche « **Gauche** » ou « **Droite** ».
- **Type de minuterie/enregistrement**: Cette fonction n'est pas disponible pour réglage.
- **Date**: Saisissez une date en appuyant sur les touches numériques.
- **Démarrage** : Saisissez une heure de démarrage en appuyant sur les touches numériques.
- **Fin**: Saisissez une heure de fin en appuyant sur les touches numériques.
- **Durée**: Affiche la durée entre l'heure de démarrage et l'heure de fin.
- **Répétition**: Règle une minuterie suivant les options ci-après : Une fois, Quotidien, ou Hebdomadaire. Utilisez le bouton « **Gauche** » ou « **Droite** » pour sélectionner une option.
- **Modifier / Supprimer**: Règle les paramètres parentaux sur les minuteries. Appuyez sur le bouton **VERT** pour mémoriser la minuterie. Appuyez sur la touche **ROUGE** pour annuler

Modification d'une minuterie

- Sélectionnez la minuterie à modifier en appuyant sur la touche « **Précédent** » ou « **Suivant** ».
- Une fois la modification terminée, appuyez sur le bouton **VERT** pour mémoriser. Vous pouvez appuyer sur la touche **MENU** pour annuler

Suppression d'une minuterie

- Sélectionnez la minuterie à modifier en appuyant sur la touche « **Précédent** » ou « **Suivant** ».
- Appuyez sur le bouton **ROUGE**.
- Sélectionnez **YES (OUI)** en utilisant les boutons « **Gauche** » ou « **Droite** » pour supprimer la minuterie. Sélectionnez **NO (NON)** pour annuler.

Configurer le réglage Date/Heure

Vous pouvez configurer vos préférences date/heure à l'aide de cet écran de menu

- Sélectionnez **Date/Time (Date/Heure)** dans le menu **Settings (Réglages)** pour configurer les réglages **Date/Heure**. Pressez le bouton **OK**.



Utilisez les touches **Précédent** et **Suivant** pour sélectionner un fichier.

Utilisez les boutons **Gauche** ou **Droite** pour

Paramètres source, autres contrôles

Configuration des paramètres source

Vous pouvez activer ou désactiver les options source sélectionnées. Le téléviseur ne basculera pas vers les options de source désactivées quand vous appuyez sur le bouton .

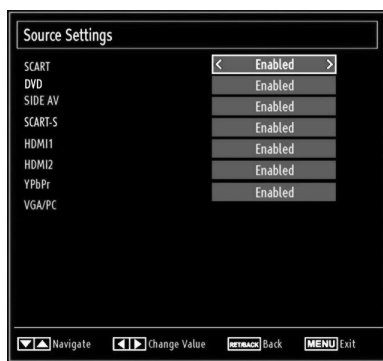

- Sélectionnez **Sources** dans le menu **Réglages** et appuyez sur le bouton OK.
- Appuyez sur **Précédent** ou **Suivant** pour sélectionner un mode.
- Utilisez le bouton **“Gauche”** ou **“Droite”** pour activer ou désactiver une source sélectionnée. Les modifications sont mémorisées automatiquement.

Sélection d'entrée

Utilisez la fenêtre de sélection d'entrée si le téléviseur ne bascule pas automatiquement vers la source connectée.

- Appuyez sur la touche  de la télécommande pour changer directement les sources. Puis, utilisez les touches **Précédent** ou **Suivant** pour mettre une entrée en surbrillance et appuyez sur la touche **Right** pour la sélectionner.

Configuration des autres réglages - Généralités

Vous pouvez configurer les paramètres de votre téléviseur. Sélectionnez l'option **Réglages** dans le menu principal et appuyez sur **OK** pour afficher le menu des réglages. Appuyez sur le bouton **RETURN (RETOUR)** de la télécommande pour sortir.

Pour afficher les préférences de configuration générale, sélectionnez **Other Settings (Autres réglages)** dans le menu **Settings (Réglages)** et appuyez sur le bouton **OK**.

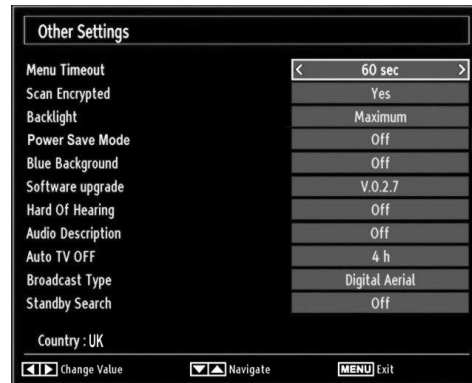

Fonctionnement

- Appuyez sur **Précédent** ou **Suivant** pour sélectionner une option.
- Utilisez le bouton **“Gauche”** ou **“Droite”** pour régler une option.
- Appuyez sur **OK** pour afficher un sous-menu.

Temporisation du menu

Afin de régler une temporisation spécifique pour les écrans de menu, fixez une valeur pour cette option.

Dans le menu **Autres réglages**, sélectionnez l'option **Temporisation du menu** et choisissez **15 secs**, **30 secs** ou **60 secs** à l'aide du bouton **Gauche** ou **Droite**.

Balayage des chaînes cryptées

Lorsque ce paramètre est activé, le processus de recherche localisera également les chaînes cryptées. Si le réglage est paramétré manuellement sur **DÉSACTIVÉ**, les chaînes cryptées ne seront pas localisées en recherche automatique ou manuelle. L'option de balayage des chaînes cryptées sera toujours **ACTIVÉE** après avoir effectué une première installation.

- Dans le menu **Autres réglages**, utilisez le bouton **Précédent** ou **Suivant** pour sélectionner **Scan Encrypted (Balayage des chaînes cryptées)**.
- Appuyez sur le bouton **Gauche** ou **Droite** pour définir cette fonction sur **Oui** ou **Non**.

Autres contrôles

Rétroéclairage

Ce paramètre contrôle le niveau de rétroéclairage.

Sélectionnez **Rétroéclairage (Backlight)** en pressant le bouton "**Précédent**" ou "**Suivant**". Appuyez sur le bouton "**Gauche**" ou "**Droite**" pour régler le Rétroéclairage sur **Auto**, **Moyen**, **Maximum** ou **Minimum**.

Remarque: le réglage du **rétroéclairage** n'est pas disponible lorsque le mode Power Save (économie d'énergie) est activée. Veuillez consulter la page 12 de ce manuel pour de plus amples explications

Mode Économie d'énergie

Utilisez la touche **Précédent** ou **Suivant** pour sélectionner le mode Économie d'énergie. Appuyez sur le bouton **Gauche** ou **Droite** pour activer ou désactiver le mode Économie d'énergie.

Reportez-vous à la section "Informations à caractère environnemental" dans le présent manuel pour de plus amples informations relatives au Mode Économie d'énergie.

Remarque: La fonction de rétroéclairage sera sauté si le mode Économie d'énergie est réglé sur **Activé**

Fond bleu

Si le signal est faible ou absent, le téléviseur passera automatiquement à un écran bleu. Pour activer ceci, paramétrez "**Fond bleu**" sur « **Activé** »

- Dans le menu **Autres réglages**, sélectionnez **Fond bleu** et choisissez **Activé** ou **Désactivé** à l'aide du bouton **Gauche** ou **Droite**.

Mise à jour du logiciel

Cette option vous aide à conserver la mise à jour de votre téléviseur. Elle fonctionne automatiquement et recherche de nouvelles informations lorsque celles-ci sont disponibles. Veuillez remarquer que ce réglage est inactif pour être modifié.

Pour vous assurer que votre téléviseur dispose en permanence des dernières informations de mise à niveau, vous pouvez utiliser ce réglage. Pour un bon fonctionnement, veuillez vous assurer que le téléviseur est réglé en mode de veille.

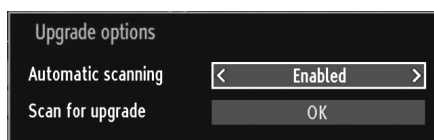

Vous pouvez activer ou désactiver la mise à jour automatique en réglant l'option **Automatic Scanning (Recherche automatique)**.

Vous pouvez procéder à une recherche manuelle de nouveaux logiciels en sélectionnant l'option **Scan for upgrade (Recherche de mises à jour)**

Malentendant

Si le diffuseur active un quelconque signal particulier concernant le son, vous pouvez activer ce paramètre afin de recevoir de tels signaux.

- Utilisez les touches **Précédent** ou **Suivant** pour sélectionner "**Faible son**" (**Hard of Hearing**) et puis appuyez sur **Gauche** ou **Droite** pour activer ou désactiver.

Description Audio

La description audio renvoie à une piste de narration supplémentaire réservée aux déficients visuels et malentendants. Le narrateur de la description accompagne la présentation, décrivant ainsi ce qui se passe à l'écran pendant les pauses naturelles (et parfois pendant les dialogues, s'il le juge nécessaire). Vous ne pouvez utiliser cette option que si le diffuseur la prend en charge.

- Sélectionnez **Description Audio** à l'aide des touches **Précédent** ou **Suivant**.
- Appuyez sur la touche **OK** pour régler le menu secondaire **Description Audio**.
- Appuyez sur le bouton **Précédent** ou **Suivant** pour sélectionner la configuration de description audio, puis appuyez sur le bouton **Gauche** ou **Droite** pour définir ce réglage.

Mise hors tension automatique du téléviseur

Appuyez sur la touche **MENU** et sélectionnez **Paramètres** à l'aide de la touche "**Gauche**" ou "**Droite**". Appuyez sur la touche **OK** pour continuer. Appuyez sur **Précédent** ou **Suivant** pour sélectionner les autres réglages, puis appuyez sur **OK** pour continuer. Sélectionnez **Mise hors tension automatique du téléviseur** à l'aide des touches **Précédent** ou **Suivant**. Vous pouvez définir la valeur de temporisation de l'option de mise hors tension automatique du téléviseur. Après avoir atteint la valeur de temporisation, si le téléviseur ne fonctionne pas suivant l'heure sélectionnée, il s'éteindra.

Autres contrôles - suite

Type de diffusion

Appuyez sur la touche **MENU** et sélectionnez Paramètres à l'aide de la touche «Gauche» ou «Droite» Appuyez sur la touche **OK** pour continuer. Appuyez sur **Précédent** ou **Suivant** pour sélectionner **autres paramètres**, puis appuyez sur **OK**. Sélectionnez **Type de diffusion** à l'aide des touches **Précédent** ou **Suivant** puis utilisez les touches **Gauche** ou **Droite** pour le régler. Lorsque vous définissez le type de diffusion souhaité à l'aide du bouton **Gauche** ou **Droite** le téléviseur affichera le type de diffusion sélectionné

Recherche en mode de veille (*)

(*) Ce réglage est visible uniquement lorsque l'option de pays est réglée sur Danemark, Suède, Norvège ou Finlande.

Appuyez sur la touche **MENU** et sélectionnez Paramètres à l'aide de la touche «Gauche» ou «Droite» Appuyez sur la touche **OK** pour continuer. Appuyez sur **Précédent** ou **Suivant** pour sélectionner les autres réglages, puis appuyez sur **OK** pour continuer. Sélectionnez Recherche en mode de veille à l'aide des touches **Précédent** ou **Suivant** puis utilisez les touches **Gauche** ou **Droite** pour régler.

Si la recherche en mode veille est réglé sur ON et que le téléviseur est en mode veille, le téléviseur va rechercher tout changement dans les chaînes enregistrées.

Mode complet (en option)

Si vous connectez un périphérique via des connecteurs HDMI ou YPbPr et réglez les résolutions 1080i/1080p, l'icône Mode complet sera visible.

Langue télétexte

Appuyez sur la touche **MENU** et sélectionnez Paramètres à l'aide de la touche «Gauche» ou «Droite» Appuyez sur la touche **OK** pour continuer. Appuyez sur **Précédent** ou **Suivant** pour sélectionner les autres réglages, puis appuyez sur **OK** pour continuer. Sélectionnez Langue du télétexte à l'aide des touches **Précédent** ou **Suivant** puis utilisez les touches **Gauche** ou **Droite** pour régler. Utilisez ce paramètre pour définir une langue télétexte préférée.

HDMI True Black

Lorsque vous regardez le téléviseur à partir de la source HDMI, cette option est visible dans le menu Paramètres de l'image.

Appuyez sur la touche **MENU** et sélectionnez Paramètres à l'aide de la touche «Gauche» ou «Droite» Appuyez sur la touche **OK** pour continuer. Appuyez sur **Précédent** ou **Suivant** pour sélectionner les autres réglages, puis appuyez sur **OK** pour continuer. Sélectionnez HDMI True Black à l'aide des touches **Précédent** ou **Suivant** puis utilisez les touches **Gauche** ou **Droite** pour le régler.

Vous pouvez utiliser cette option pour renforcer la noirceur de l'image. Vous pouvez définir cette option sur « Activer » pour activer le mode HDMI True Black.

Remarque: La fonction Marche / Arrêt du HDMI True Black n'est accessible que lorsque la sortie HDMI est réglée sur RGB.

Navigateur media USB

Ce téléviseur vous permet de voir des photos, des vidéos ou des fichiers de musique stockés sur une mémoire USB.

Mise en marche manuel

- Pour afficher la fenêtre du navigateur média, appuyez sur la touche "MENU" de la télécommande et sélectionnez Navigateur média en appuyant sur le bouton «Gauche» ou «Droite».
- Appuyez sur la touche OK pour continuer. Le contenu du menu Navigateur média (selon le contenu de votre lecteur USB) s'affiche

Mise en marche automatique

- Lorsque vous branchez une mémoire USB, le menu ci-après s'affiche



- Vous pouvez lire des fichiers de musique, d'image et vidéo à partir d'une carte mémoire USB.
- Pour afficher tous les fichiers dans une liste, sélectionnez l'onglet Paramètres et modifiez les styles de mode à Dossier. Revenez ensuite à l'écran du navigateur principal des médias et vous verrez que l'onglet TOUS est activé. Sélectionnez l'onglet TOUS et appuyez sur **OK**.

Remarque:

- Certains appareils USB ne sont peut-être pas pris en charge.
- Si la mémoire USB n'est pas reconnue après mise hors tension / sous tension ou après une première installation, débranchez la mémoire USB et éteignez/rallumez le téléviseur. Puis rebranchez la mémoire USB.
- N'utilisez pas un Hub USB
- Vous devez obtenir une permission des propriétaires de droits d'auteur pour utiliser l'objet du droit d'auteur.
- Toshiba ne peut pas accorder et n'accorder pas une telle autorisation.
- Selon la taille et le nombre de fichier dans votre mémoire USB, ça peut prendre un certain temps de chargement pour l'afficher. Un message s'affiche

à l'écran lors du chargement de fichiers à partir du mémoire USB.

- Seuls quelques types de périphérique USB U3 sont pris en charge. Par conséquent, il est recommandé de ne pas lire les périphériques USB U3 avec le lecteur Media Player.
- Les caractères non pris en charge seront remplacés par un carré (□).

Lecture de fichiers MP3

Pour lire des fichiers MP3 à partir d'une mémoire USB, vous pouvez utiliser ce menu.

Lorsque vous sélectionnez Musique à partir des options principales, les fichiers audio disponibles seront filtrés et présentés à l'écran.



Utilisez les touches Précédent et Suivant pour sélectionner un fichier.

Utilisez les touches numériques pour lire le fichier précédent ou suivant.

Utilisez la touche **ROUGE** pour arrêter la lecture.

Appuyez sur la touche **VERTE** pour lire tous les fichiers média contenus dans le dossier, à commencer par celui qui est sélectionné.

Appuyez sur la touche **JAUNE** pour suspendre la lecture d'un fichier.

Utilisez la touche **BLEUE** pour lire le fichier sélectionné à plusieurs reprises ou en mode aléatoire.

Appuyez sur la touche **i+** pour afficher les options de filtrage.

Appuyez sur la touche **SUIVANT** pour trier les fichiers par titre, artiste ou album.

Appuyez sur **OK** pour lire le fichier sélectionné.

Utilisez la touche **Gauche ou Droite** pour passer à l'image précédente ou suivante.



Navigateur média USB - suite

Ce téléviseur vous permet de voir des photos, des vidéos ou des fichiers de musique stockés sur une mémoire USB

Français

Affichage des fichiers JPEG

Pour voir des photos contenues dans une mémoire USB, vous pouvez utiliser ce menu. Lorsque vous sélectionnez Photos à partir du navigateur média, les fichiers d'image disponibles seront filtrés et présentés à l'écran.



Si vous sélectionnez un fichier de sous-titre et appuyez sur le bouton OK, vous pouvez sélectionner ou désélectionner ce fichier de sous-titre. Le menu suivant s'affichera pendant la lecture d'un fichier vidéo:

Utilisez les **touches numériques** pour lire le fichier précédent ou suivant. Appuyez sur la touche OK pour lire.

Appuyez sur la touche **OK** pour afficher l'image sélectionnée en plein écran

Appuyez sur la touche **VERTE** pour lancer un diaporama.

Appuyez sur la touche **BLEUE** pour activer la lecture en boucle / aléatoire.

Appuyez sur la touche **INFO** pour afficher les options de filtrage.

Appuyez sur le bouton **SUIVANT** pour trier les fichiers par date.

Appuyez sur la touche **TEXTE** pour afficher en miniature.

Caractéristique diaporama

Vous pouvez utiliser cette fonction afficher des photos sur votre téléviseur.



• Appuyez sur la touche **ROUGE** pour agrandir l'image.

- Appuyez sur la touche **VERTE** pour poursuivre le diaporama.
- Appuyez sur la touche **JAUNE** pour suspendre la lecture d'un fichier.
- Appuyez sur la touche **BLEUE** pour activer la lecture en boucle / aléatoire.
- Utilisez la touche **Gauche** ou **Droite** pour passer à l'image précédente ou suivante d'un diaporama.
- Utilisez la touche Up ou Down pour faire pivoter l'image.
- (Il passera en mode «Pause »)
- Appuyez sur la touche **INFO** pour activer la barre des opérations.
- Appuyez sur la touche **RETURN (RETOUR)** pour revenir en arrière.

Lecture Vidéo

Lorsque vous sélectionnez **Vidéo** à partir du navigateur média, les fichiers vidéo disponibles seront filtrés et présentés à l'écran. Vous pouvez utiliser le bouton **Précédent** ou **Suivant** pour sélectionner un fichier vidéo et appuyer sur le bouton OK pour lire une vidéo.

Remarque: Si vous réglez le **style d'affichage** à partir du menu de réglage du navigateur média comme **Dossier**, la fenêtre de sélection principale du navigateur média comprendra également l'onglet **TOUS**

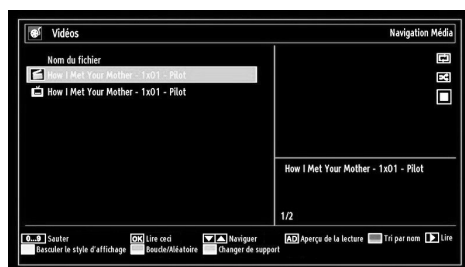

Si vous sélectionnez un fichier de sous-titre et appuyez sur le bouton **OK**, vous pouvez sélectionner ou désélectionner ce fichier de sous-titre.

Utilisez les touches **Précédent** et **Suivant** pour sélectionner un fichier.

Appuyez sur **OK** pour lancer la lecture vidéo et lire le fichier sélectionné Appuyez sur le bouton **VERTE** pour lire tous les fichiers.

Navigateur média USB - suite

Ce téléviseur vous permet de voir des photos, des vidéos ou des fichiers de musique stockés sur une mémoire USB.

Le menu suivant s'affichera pendant la lecture d'un fichier vidéo



- Appuyez sur le bouton **BLEUE**. pour arrêter la lecture.
- Appuyez sur le bouton **OK** pour arrêter la lecture.
- Appuyez sur la touche **GAUCHE** pour revenir en arrière.
- Appuyez sur la touche **DROITE** pour avancer.
- Utilisez la touche **AD** pour définir la langue de sous-titres / Audio.
- Utilisez la touche **VERTE** pour passer à un temps déterminé.
- Utilisez la touche **JAUNE** pour ouvrir le menu de correction sous-titres - temps



Remarque:

Vous pouvez régler les sous-titres à l'aide de la touche **OK** avant de commencer la lecture ou en utilisant la touche **MENU** pendant la lecture. -Certains sous-titres peuvent ne pas s'afficher correctement dans certains cas.

-Afin d'afficher les sous-titres de film correctement, vous devez paramétrer une langue de "Sous-titre de film". Voir la section "Sous-titre de film" dans "Paramètres de langue" pour sélectionner la langue de sous-titre d'un film.

- Appuyez sur la touche **RETOUR** pour revenir au menu précédent.

Réglages du navigateur média



Vous pouvez régler les préférences de votre navigateur média grâce à la boîte de dialogue Réglages. Appuyez sur la touche Précédent ou Suivant pour sélectionner un élément, puis utilisez les touches Gauche ou Droite pour régler.

Afficher le style: Règle le mode de navigation par défaut.

Intervalle de diaporama: Définit l'intervalle de temps du diaporama.

Afficher le sous-titre: Règle la préférence d'activation du sous-titre.

LANGUE DE SOUS-TITRAGE : Règle la langue de sous-titre prise en charge.

Position du sous-titre: Définit la position du sous-titre en tant que haut ou bas.

Taille de police du sous-titre: Définit la taille de police du sous-titre (max. 54pt)..

Fermer le Lecteur Média

- Appuyez sur le bouton **MENU** de la télécommande.



Services de télétexte analogique

Ce téléviseur possède une mémoire de télétexte de plusieurs pages, qui prend par conséquent un petit moment à se charger.

Français

Services de télétexte analogique

Avant d'utiliser les services télétexte, la région de langue souhaitée doit être choisie.

- Sélectionnez la langue dans le menu **Réglages**.
- Appuyez sur la touche directionnelle **Droite (Right)** ou **Gauche (Left)** pour choisir la région de langue souhaitée.
- Après avoir sélectionné la langue du télétexte, appuyez sur le bouton **MENU** pour quitter

Utilisation du bouton Télétexte - TEXTE

Pour visualiser les services appuyez sur **TEXTE**. Appuyez dessus de nouveau pour superposer le texte sur l'image diffusée normale.

Appuyez de nouveau sur **TEXTE** pour revenir à l'image normale.

Vous ne pouvez pas changer de chaîne sans avoir annulé le télétexte.

La première page de télétexte à s'afficher est la page initiale.

Vous pouvez accéder à la page de votre choix en entrant les trois chiffres du numéro de page à l'aide des touches numériques, en appuyant sur une touche de couleur, ou xx pour avancer à la page suivante, et xx pour aller sur la page précédente.

Quatre rubriques de couleur apparaissent à la base de l'écran. Pour accéder à l'une des quatre rubriques, appuyez sur la touche de couleur correspondante sur la télécommande.

Pour plus d'informations sur vos système(s) de télétexte, voir la page d'index de télétexte diffusé, ou consultez votre revendeur Toshiba local.

Vous trouverez ci-dessous un guide sur les fonctions des touches télétexte de la télécommande.

Accéder aux sous-pages

Si la page comporte des sous-pages, appuyez sur et entrez le numéro de la sous-page 01,02,03 etc à l'aide des en bas de la page de télétexte sous les liens de couleur.

Révéler un texte caché

Pour découvrir les solutions d'un quiz et de blagues, appuyez sur .

Retenir une page

Il est parfois nécessaire de retenir une page de télétexte. Appuyez sur  et **BLOQUER** apparaît en haut à gauche de l'écran. La page sera retenue à l'écran jusqu'à ce que vous appuyiez sur la touche de nouveau.

Pour afficher une page initiale:

Appuyez sur  pour accéder à la première page. La page diffusée dépend du diffuseur.



Annexe A : Modes d'affichage typiques d'une entrée de PC

L'écran dispose d'une résolution maximale de 1360 x 768. Le tableau suivant illustre certains modes d'affichage vidéo typiques.

Votre téléviseur ne peut pas prendre en charge différentes résolutions. Les modes de résolution pris en charge figurent sur la liste ci-dessous.

Si vous faites passer votre PC à un mode non pris en charge, un message d'avertissement apparaît à l'écran.

Index	Résolution	Fréquence
1	640x400	70 Hz
2	640x480	60 Hz
3	640x480	75 Hz
4	800x600	60 Hz
5	800x600	75 Hz
6	1024x768	60 Hz
7	1024x768	70 Hz
8	1024x768	75 Hz
9	1152x864	75 Hz
10	1280x768	60 Hz
11	1280x1024	60 Hz
12	1360x768	60 Hz

Annexe B : Compatibilité des signaux AV et HDMI (types de signal d'entrée)

Français

Source	Signaux pris en charge		Disponible
EXT (PERITEL)	PAL 50/60		O
	NTSC 60		O
	RGB 50		O
	RGB 60		O
AV SUR CÔTÉ	PAL 50/60		O
	NTSC 60		O
YPbPr	480i	60Hz	O
	480p	60Hz	O
	576i	50Hz	O
	576p	50Hz	O
	720p	50Hz	O
	720p	60Hz	O
	1080i	50Hz	O
	1080i	60Hz	O
	1080p	50Hz	O
	1080p	60Hz	O
HDMI1 HDMI2	480i	60Hz	O
	480p	60Hz	O
	576i	50Hz	O
	576p	50Hz	O
	720p	50Hz	O
	720p	60Hz	O
	1080i	50Hz	O
	1080i	60Hz	O
	1080p	50Hz	O
	1080p	60Hz	O
	1080p	24Hz	O

(X: Non disponible, O: Disponible)

Remarque: Dans certains cas, un signal sur l'écran du téléviseur LCD peut ne pas s'afficher correctement. Le problème peut être une incompatibilité avec les normes de l'équipement source (DVD, décodeur, etc.). Si vous rencontrez un tel problème, veuillez contacter votre fournisseur et le fabricant de l'appareil source.

Annexe C: Formats de fichier pris en charge pour le mode USB

Média	Extension de fichier	Format		Remarques
		Video	Audio	(Résolution maximale/Débit binaire, etc.)
Lecture	.mpg/ .dat/ .vob/ mkv	MPEG1	MPEG Layer 1/2/3	20Mbit/sec
		MPEG2	MPEG2	
		MPEG2-TS	EAC3/ AC3	20Mbit/sec
		H.264-TS		
	.avi	MPEG4	PCM/MP3	
		MS ISO MPEG4	PCM/MP3	Prend en charge SP et ASP
MJPEG		PCM	30fps@VGA	
Musique	.mp3	-	MPEG 1/2 Layer 1/ 2/ 3 (MP3)	Fréquence de test: 8k ~ 48kHz, Débit binaire 128kbps~320kbps
Photo	.jpg	Baseline JPEG		WxH = 15360x8640
		Progressive JPEG		WxH = 1024x768

Annexe D : Mot de passe

Avant de brancher un équipement externe, arrêtez toutes les alimentations. S'il n'y a pas d'interrupteur, débranchez la fiche d'alimentation de la prise murale.

Informations sur le signal du connecteur Mini D-sub 15 broches

Code PIN	Nom du signal	Code PIN.	Nom du signal	Code PINo.	Nom du signal
1	R	6	Ground	11	NC
2	G	7	Ground	12	NC
3	B	8	Ground	13	H-sync
4	NC*	9	NC	14	V-sync
5	NC	10	Ground	15	NC

* NC = non connecté

Spécifications et accessoires

Systèmes d'émission/canaux

DVB-T: MPEG2, DVB-T: MPEG4 HD

DVB-C: MPEG2, DVB-C: MPEG4

Entrée vidéo PAL, SECAM, NTSC 4.43
Stereo Nicam

Branchements externes

1-SCART 1 Entrée PériTel 21 fiches RGB, A/V

2-YPbPr (via VGA) **Entrée** Mini D-Sub 15-broches analogique

3-FAV Entrée (latérale) FAV Câble Jack Video + Audio L + R

4-HDMI 1/2 **Entrée** HDMI® (Gamme RGB prise en charge)

5-PC Entrée Mini D-Sub 15-broches analogique RGB Signal

6-Digital Audio Sortie S/PDIF (Coaxial)

Port USB Version de l'Interface du navigateur Média: USB 2.0
Classe USB : Stockage de masse
Système de fichier FAT32

Prise pour casque 3.5mm stéréo

Conditions de fonctionnement Température 5°C - 35°C (41°F - 94°F)
Humidité 20 - 80% (ne condense pas)

Accessoires fournies Télécommande
2 batteries (AAA, IEC R03 1.5V)
Câble de connexion AV latéral
P Clip

	19"	22"
Taille de l'écran visible (approx.)	19" 47cm	22" 55cm
Affichage	16:9	16:9
Effet de son (à 10% distorsion)	2 x 2,5	2 x 2,5
Consommation annuelle d'énergie (approx.)	24 kWh	39.4 kWh
Modèle de consommation d'énergie (approx.)	40W	45W
Consommation d'énergie en mode veille (approx.)	0.3 W	0.3 W
Consommation annuelle d'énergie (approx.)	16.4 W	27 W
Poids		
téléviseur avec socle	4.5 kg	5 kg
Poids brut	6.5 kg	7 kg
Téléviseur sans socle	3.9 kg	4.4 kg

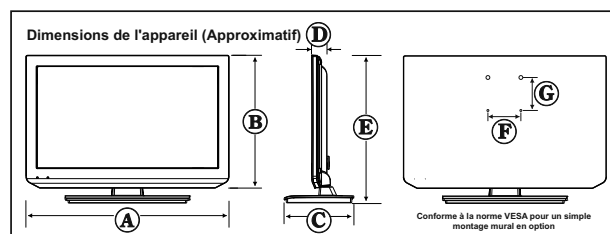

	A (mm)	B (mm)	C (mm)	D (mm)	E (mm)	F (mm)	G (mm)
19EL833	462.1	302	159	35	339.1	75	75
22EL833	529.7	341	159	35	378.4	75	75

Informations sur la licence



Ce produit a obtenu le prix du label écologique européen décerné par la Commission européenne. Vous pouvez obtenir de plus amples renseignements au lien suivant:

<http://ec.europa.eu/environment/ecolabel/>

Pour plus d'informations sur l'accréditation Eco-flower de notre gamme de modèles veuillez vous référer au manuel de l'utilisateur avancé au lien (www.toshiba-om.net).

- HDMI, le logo de HDMI et l'Interface des médias multiples de haute définition sont des appellations ou des appellations enregistrées de HDMI Licensing LLC aux Etats Unis d'Amérique et dans d'autres pays.
- DVB est une marque déposée du projet DVB.
- [1] La conformité à la norme EIA/CEA-861-D couvre la transmission de la vidéo numérique non compressé avec la protection du contenu numérique à large bande passante, qui est en cours de normalisation pour la réception des signaux vidéo haute définition. Comme il s'agit d'une technologie en évolution, il est possible que certains appareils ne fonctionnent pas correctement avec le téléviseur
- Les logos DivX, DivX Certifiés, et associés sont des appellations commerciales de DivX, Inc. et sont utilisés sous licence.

Notification de licence MP3

Technologie de codage audio MPEG Layer-3 (MP3) sous licence de Fraunhofer IIS and Thomson.

Notification de licence AVC

CE PRODUIT EST SOUS LA LICENCE DU PORTEFEUILLE DE BREVET AVC POUR UN USAGE PERSONNEL ET NON COMMERCIAL DU CONSOMMATEUR POUR (I) LE CODAGE VIDEO DANS LE RESPECT DE LA NORME AVC ("AVC VIDEO") ET / OU (II) LE DÉCODAGE DE VIDEO AVC CODÉ PAR UN CLIENT ENGAGÉ DANS UNE ACTIVITÉ PERSONNELLE ET NON COMMERCIALE ET / OU OBTENU PAR UN FOURNISSEUR DE VIDÉO AUTORISÉ À DISTRIBUER DES VIDEO AVC. AUCUNE LICENCE N'EST ACCORDEE DE FAÇON EXPLICITE OU IMPLICITE POUR TOUTE AUTRE UTILISATION VOUS POUVEZ OBTENIR DES INFORMATIONS COMPLEMENTAIRES AU LIEN DE MPEG LA, L.L.C. [HTTP://WWW.MPEGLA.COM](http://WWW.MPEGLA.COM)



Fabriqué sous licence de Dolby Laboratories. « Dolby » et le symbole du double D sont des marques commerciales de Dolby Laboratories.

Nettoyer l'écran et son compartiment...

Débranchez le téléviseur, nettoyez l'écran et le casier avec un chiffon doux et sec. Nous vous recommandons de ne pas utiliser de produits à polir ou de solvants sur l'écran ou le boîtier puisque cela pourrait causer des dommages.

Mise au rebut...

Les renseignements suivants ne concernent que les pays membres de l'UE:

Mise au rebut des appareils

Le symbole de la poubelle barrée indique que les produits ne doivent pas être jetés ni traités avec les ordures ménagères. Les piles et les accumulateurs intégrés peuvent être mis au rebut avec ce produit. Ils seront acheminés aux centres de recyclage correspondants.

La barre noire indique que ce produit a été mis sur le marché après le 13 août 2005.

En participant au recyclage des produits et des piles/accumulateurs, vous favoriserez la mise au rebut correcte des produits et des piles/accumulateurs, et contribuez ainsi à éviter de possibles conséquences néfastes sur l'environnement et la santé humaine.

Pour obtenir de plus amples informations sur les programmes de collecte et de recyclage dans votre pays, contactez votre bureau municipal ou le magasin où vous avez acheté le produit.

Mise au rebut des piles et/ou des accumulateurs

Le symbole d'une poubelle barrée indique que les piles et/ou les accumulateurs doivent être collectés et traités séparément des ordures ménagères.

Si les piles ou les accumulateurs contiennent des taux de plomb (Pb), de mercure (Hg) et/ou de cadmium (Cd) supérieurs aux valeurs définies dans la directive (2006/66/CE) relative aux piles et accumulateurs ainsi qu'aux déchets de piles et d'accumulateurs, les symboles chimiques du plomb (Pb), du mercure (Hg) et/ou du cadmium (Cd) apparaissent sous le symbole de la poubelle barrée.

En participant au recyclage des produits et des piles/accumulateurs, vous favoriserez la mise au rebut correcte de ces produits et piles/accumulateurs, et contribuez ainsi à éviter de possibles conséquences néfastes sur l'environnement et la santé humaine. Pour obtenir de plus amples informations sur les programmes de collecte et de recyclage dans votre pays, contactez votre bureau municipal ou le magasin où vous avez acheté le produit.

Conforme à la réglementation EEE.

Français - 40 -



Questions et Réponses

Vous trouverez ci-dessous les réponses à quelques questions fréquentes. Vous trouverez plus de renseignements sur www.toshiba.co.uk

Q Pourquoi n'y a-t-il pas de son ou d'image ?

R Vérifiez que le téléviseur ne se trouve pas en état de veille.
Vérifiez la fiche d'alimentation et tous les branchements.

Q Pourquoi y a-t-il une image, mais pas de son ?

R Vérifiez que le volume n'a pas été diminué ou coupé.

Q Qu'est-ce qui provoque une mauvaise image ?

R Une interférence ou un signal faible. Essayez une autre chaîne télévisée.

Q Pourquoi la vidéo/le DVD en marche ne se voit-il pas à l'écran ?

R Assurez-vous que le magnétoscope ou lecteur DVD est branché au téléviseur comme indiqués dans les tout premiers chapitres, puis sélectionnez l'entrée correspondante en appuyant sur  .

Q Pourquoi l'image vidéo/DVD est-elle en noir et blanc ?

R Assurez-vous que l'entrée correspondante a été choisie.

Q Pourquoi y a-t-il une bonne image vidéo mais pas de son ?

R Vérifiez le branchement du câble péritel.

Q Pourquoi la télécommande ne fonctionne-t-elle pas ?

R Vérifiez si les piles sont usées ou si elles sont mal installées.

Q Pourquoi les du téléviseur ne fonctionnent-elles pas ?

R Vérifiez que le VERROUILLAGE ENFANTS n'a pas été activé.

Q Pourquoi le son ne sort-il que d'un haut-parleur alors que le son stéréo a été sélectionné ?

R Vérifiez que le réglage des balances du menu SON n'est pas réglé que d'un côté.

Q Pourquoi y a-t-il des problèmes avec le service télétexte analogique ?

R La bonne performance du télétexte dépend de la force de signal d'émission. Cela nécessite généralement une antenne de toit ou de grenier. Si le texte est illisible ou brouillé, contrôlez l'antenne. Allez sur la page d'index général du service télétexte analogique et cherchez le Guide d'utilisateur.

Q Le DVB-T, qu'est ce que c'est ?

R Le DVB-T renvoie à la diffusion vidéo numérique au travers d'une antenne.

Q Comment se fait la sélection des chaînes radio ?

R Vous pouvez le faire grâce à la liste des chaînes.

Q Que faire si j'ai oublié le mot de passe ?

R Vous pouvez réinitialiser le téléviseur et effectuer la première installation. Rangez la notice d'utilisation afin que personne ne puisse utiliser le mot de passe maître.

Q Qu'est ce qui explique la présence de bandes horizontales et/ou d'images floues à l'écran lorsque celui-ci est en mode PC ?

R Il se peut que la phase nécessite un ajustement. Sélectionnez PC Réglages et mettez Phase en surbrillance. Ensuite, ajustez jusqu'à ce que la qualité de l'image s'améliore.



Questions et Réponses

Vous trouverez ci-dessous les réponses à quelques questions fréquentes. Vous trouverez plus de renseignements sur www.toshiba.co.uk

Q Pourquoi la fonction Media Browser (navigateur multimédia) ne fonctionne pas ?

R Assurez-vous que la mémoire USB est correctement branchée.
Un comportement inattendu peut survenir avec la connexion du Hub USB.

Q Pourquoi la chaîne numérique est-elle verrouillée?

R Le contrôle parental est activé. Vérifiez les paramètres du contrôle parental.

Q Pourquoi certaines chaînes numériques cryptées ne sont-elles pas disponibles ?

R Votre abonnement doit être renouvelé. Contactez votre fournisseur de services.

Q Pourquoi les sous-titres numériques sélectionnés ne s'affichent-ils pas à l'écran ?

R Les sous-titres ne sont pas transmis par l'émetteur.

Q Pourquoi la piste sonore est-elle en anglais alors qu'une autre langue audio a été sélectionnée?

R La chaîne est actuellement émise avec une piste sonore en anglais uniquement.

Q Pourquoi le voyant lumineux de veille activée met-il parfois plus de temps à s'éteindre ?

R En état de veille, la veille activée du téléviseur recherche automatiquement un téléchargement parmi toutes les chaînes disponibles si la fonction de téléchargement automatique a été activée. La durée peut varier.

Déclaration de conformité de l'UE



« Ce produit est marqué « CE ». Par conséquent, il respecte les normes européennes harmonisées en vigueur en vertu de la directive 2006/95/CE sur la « basse tension » et de la directive EMC 2004/108/EC. »

Responsable du marquage CE : TOSHIBA INFORMATION SYSTEMS (U.K.) LTD,
Toshiba Court, Weybridge Business Park, Addlestone Road, Weybridge,
Surrey, KT15 2UL, Royaume-Uni

Si vous souhaitez voir les fonctions avancées mais n'avez pas accès à un ordinateur ou à Internet, veuillez nous contacter à travers l'une des adresses ci-dessous :

Région/Pays	Numéro de contact
Österreich	01 97021 540
Belgique / Belgie	02 391 01 01
България	0294 21141
Hrvatska	01 653 9737
Κύπρος	22 872 111
Česká republika	323 204191
Danmark	80 88 93 38
Eesti Vabariik	69 97 800
Suomen tasavalta	0800 77 35 03
France	09 69 32 64 84
Deutschland	0431 24 89 45 50 <small>(Ortstarif, abweichender Mobilfunktarif möglich)</small>
Gibraltar	200 76334
Ελληνική	210 9554298
Magyar Köztársaság	23 428 870
Ísland	00 45 80 88 93 38
Yisrā'el	03 953 5900
Italia	039 609 9301
Latvijas	00 372 69 97 800
Lietuvos	00 372 69 97 800
Luxembourg	00 32 2 391 01 01
Moldova	00380 443 511 317
Nederlanden	00 32 2 391 01 01
Norge	800 573 57
Polska	0 71 796 95 05
Portugal	707 265 265
Republic of Ireland	01 246 7780
România	021 3169 393
Россия Федерация	8 800 100 05 05
Slovensko	0042 323 204191
España	902 33 22 34
Sverige	0201 70 16 00
Schweiz / Suisse	0900 57 58 58 (CHF 1.49 / Min.)
Türkiye	0 212 340 6080
U.K.	0844 856 0730
Україна	8(044) 351 13 17

Veuillez remarquer que le numéro de téléphone s'applique uniquement à un certain nombre de problèmes techniques précis évoqués dans le manuel d'utilisation et non ceux liés au fonctionnement général du téléviseur.



« Imprimé sur du papier recyclé » « 100% Sans chlore »