

Guide de l'utilisateur

27PT9015D
32PT7005D
32PT9005D



Nous vous remercions
d'avoir choisi Philips.

Besoin d'aide rapidement ?

Veuillez lire d'abord votre Guide de l'utilisateur ainsi que votre Guide d'utilisation rapide pour des tas de conseils rendant plus agréable l'utilisation de votre produit Philips. Si vous avez lu les instructions et que vous avez toujours besoin d'aide, veuillez consulter notre aide en ligne à l'adresse suivante :

www.usasupport.philips.com
ou composez le
1-888-PHILIPS (744-5477)
avec votre produit sous
les yeux (ainsi que votre
numéro de modèle/de série)

À l'usage du client

Entrez ci-dessous le numéro de série qui se trouve à l'arrière du boîtier du dispositif. Conservez ces informations pour référence ultérieure

N°. de modèle : _____

N°. de série : _____

PHILIPS

Retournez rapidement votre carte d'enregistrement de garantie pour profiter pleinement de votre achat.

L'enregistrement de votre modèle auprès de PHILIPS confirme votre éligibilité à tous les bénéfices mentionnés ci-dessous. N'oubliez donc pas de remplir votre carte d'enregistrement de garantie et de nous la retourner le plus tôt possible afin d'assurer :

*Preuve d'achat

Retournez la carte d'enregistrement ci-incluse afin de garantir que la date d'achat de votre produit sera conservée dans nos dossiers et éviter ainsi de devoir remplir d'autres formulaires pour obtenir votre service de garantie.

*Avis sur la sécurité du produit

En enregistrant votre produit, vous serez avisé - directement par le fabricant - de toutes déficiences compromettant la sécurité ou de tout retrait du produit du marché.

*Bénéfices additionnels

L'enregistrement de votre produit garantit que vous bénéficierez de tous les privilèges auxquels vous avez droit y compris des offres-rabais spéciales.

PHILIPS

Nous vous félicitons de votre achat et vous souhaitons la bienvenue dans la « famille » !

Cher propriétaire d'un produit PHILIPS :

Merci de votre confiance en PHILIPS. Vous avez choisi un produit de fabrication et de garantie supérieures parmi les meilleurs disponibles sur le marché. Et nous ferons tout en notre pouvoir pour que vous soyez pleinement satisfait de votre achat pour des années à venir.

En tant que membre de la "famille" PHILIPS, vous avez droit à une protection inégalée par l'une des garanties les plus complètes de l'industrie ainsi qu'à des réseaux de service sans pareil. De plus, votre achat garantit que vous recevrez toutes les informations et offres spéciales auxquelles vous avez droit, ainsi qu'un accès facile à toute une gamme d'accessoires disponibles via notre réseau de téléachat.

En outre, vous pouvez compter sur notre engagement total quand il s'agit de votre entière satisfaction.

C'est notre façon de vous souhaiter la bienvenue et de vous remercier de votre investissement dans un produit PHILIPS.

P.S. Pour bénéficier au maximum de votre produit PHILIPS, assurez-vous de remplir et de retourner votre carte d'enregistrement de garantie le plus tôt possible.

Sachez reconnaître ces symboles de **sécurité**



 Ce symbole « d'éclair » s'applique aux matériaux non isolés présents dans votre appareil et pouvant causer un choc électrique. Pour assurer la sécurité des membres de votre famille, veuillez ne pas enlever le couvercle de votre produit.

 Les « points d'exclamation » ont pour but d'attirer votre attention sur des caractéristiques à propos desquelles vous devez lire soigneusement la documentation accompagnant l'appareil afin d'éviter tout problème d'exploitation ou d'entretien.

AVERTISSEMENT : afin de réduire les risques d'incendie ou de choc électrique, ne pas exposer cet appareil à la pluie ou à l'humidité et les objets remplis de liquide, comme des vases, ne doivent pas être placés sur le dessus de l'appareil.

CAUTION : To prevent electric shock, match wide blade of plug to wide slot, fully insert.

ATTENTION : Pour éviter les chocs électriques, introduire la lame la plus large de la fiche dans la borne correspondante de la prise et pousser jusqu'au fond.

PHILIPS

Visitez notre site sur le Web à <http://www.usasupport.philips.com>

CONSIGNES DE SÉCURITÉ IMPORTANTES

Veillez lire ces consignes avant de faire fonctionner cet appareil

1. Lire ces instructions.
 2. Conserver ces instructions.
 3. Tenir compte de tous les avertissements.
 4. Obéir à toutes les consignes.
 5. Ne pas utiliser ce téléviseur près d'une source d'eau.
 6. Nettoyer à l'aide d'un linge sec seulement.
 7. Éviter de bloquer les orifices de ventilation. Effectuer l'installation selon les instructions du fabricant.
 8. L'appareil doit être placé loin de toute source de chaleur comme un radiateur, registre de chaleur, cuisinière ou tout autre appareil (y compris les amplificateurs) qui dégage de la chaleur.
 9. Ne pas essayer de contourner le dispositif de sécurité de la fiche polarisée ou de la prise avec mise à la terre. Une fiche polarisée est dotée de deux lames dont l'une est plus large que l'autre. Une prise avec mise à la terre est dotée de deux lames ainsi que d'une troisième broche de masse. La lame plus large ou broche de masse est fournie pour assurer votre sécurité. Lorsque la fiche de l'appareil ne correspond pas à la prise murale, il est recommandé de faire remplacer la prise murale périmée par un électricien qualifié.
 10. Le cordon d'alimentation doit être placé de façon à ce qu'il ne soit pas piétiné ou coincé, en accordant une attention particulière aux prises et fiches de courant ainsi qu'à leur point de sortie.
 11. N'utiliser que des accessoires recommandés par le fabricant.
 12.  Le dispositif ne doit être utilisé qu'avec un chariot, trépied, support ou table recommandé par le fabricant ou vendu avec le dispositif. Lorsqu'un chariot est utilisé, déplacer celui-ci avec soin afin d'éviter de faire renverser le chariot/l'appareil.
 13. Débrancher ce téléviseur lors d'un orage électrique ou lorsqu'il n'est pas utilisé pour une période de temps prolongée.
 14. Toute réparation doit être effectuée par un personnel de service qualifié. Un appel de service doit être effectué lorsque le téléviseur a été endommagé, comme par exemple lorsque le cordon d'alimentation ou la fiche a été endommagé, lorsque du liquide a été renversé ou que des objets sont tombés dans l'appareil, lorsque le téléviseur a été exposé à l'humidité ou à la pluie, lorsqu'il ne fonctionne pas normalement ou lorsqu'il a subi un choc.
 15. Ce produit peut contenir du plomb et du mercure. La mise au rebut de ces substances peut être réglementée par suite de considérations environnementales. Pour de plus amples informations concernant la mise au rebut ou le recyclage, veuillez communiquer avec les administrations locales ou l'organisme Electronic Industries Alliance : www.eiae.org
 16. Dommages nécessitant des réparations – Le téléviseur doit être réparé par un personnel qualifié lorsque :
 - A. Le cordon ou la fiche d'alimentation est endommagé ; ou
 - B. Des objets sont tombés ou du liquide a été renversé dans le téléviseur ; ou
 - C. Le téléviseur a été exposé à la pluie ; ou
 - D. Le téléviseur semble ne pas fonctionner correctement ou affiche un changement marqué dans la performance ; ou
 - E. Le téléviseur a subi un choc ou le boîtier est endommagé.
- 17. Inclinaison/Stabilité** - Tous les téléviseurs doivent répondre aux normes de sécurité internationales globales recommandées relativement aux propriétés d'inclinaison et de stabilité du boîtier.
- Il ne faut pas compromettre ces normes de construction par une utilisation excessive de force sur la partie avant ou supérieure du boîtier afin d'éviter de faire renverser le dispositif.
 - De plus, ne pas mettre vos enfants ou vous-même en danger, en plaçant des dispositifs ou jouets électroniques sur le dessus du boîtier. Ces objets pourraient tomber du poste de téléviseur sans qu'on s'y attende et entraîner des dommages ou des blessures corporelles.
- 18. Montage mural ou au plafond** - Si le téléviseur doit être monté au mur ou au plafond, l'installation doit être effectuée selon les recommandations du fabricant.
- 19. Lignes électriques** - Une antenne extérieure doit être installée à bonne distance des lignes électriques.
- 20. Mise à la terre d'une antenne extérieure** - Si une antenne extérieure est connectée au récepteur, assurez-vous que le système d'antenne est mis à la terre de façon à fournir une protection contre les surcharges de courant et les charges statiques accumulées.
- L'article 810 du Code national de l'électricité, ANSI/NFPA No.70-1984, offre des informations relatives à la mise à la terre appropriée du pylône et des structures de support, à la mise à la masse du fil d'entrée sur un dispositif de décharge d'antenne, à la taille des connecteurs de mise à la terre, à l'emplacement des dispositifs de décharge d'antenne, au raccordement des conducteurs de terre ainsi qu'aux exigences relatives au conducteur de terre. Voir l'illustration ci-dessous.
- 21. Pénétration d'objet et de liquide** - Prendre tous les soins nécessaires pour éviter que des objets tombent ou que des liquides coulent dans le boîtier à travers les orifices.
- a) Avertissement : afin de réduire les risques d'incendie ou de choc électrique, ne pas exposer cet appareil à la pluie ou à l'humidité et les objets remplis de liquide, comme des vases, ne doivent pas être placés sur le dessus de l'appareil.
- 22. MISE EN GARDE concernant les piles** - Pour prévenir la fuite des piles pouvant entraîner des blessures, des dommages matériels ou endommager la télécommande :
- Installer toutes les piles de façon à ce qu'elles correspondent aux bornes + et -, tel qu'indiqué sur le dispositif.
 - Ne pas mélanger les piles (neuves et usagées ou carbone et alcaline, etc.).
 - Retirer les piles du dispositif lorsqu'il n'est pas utilisé pour une période de temps prolongée.

Remarque à l'intention des installateurs de système de télédistribution : Ce rappel est destiné à attirer l'attention de l'installateur du système de télédistribution sur l'Article 820-40 du Code national de l'électricité, fournissant des directives quant à la mise à la terre correcte et en particulier, spécifiant que le câble de mise à la terre doit être raccordé au système de mise à la terre de l'immeuble, aussi près que possible du point d'entrée de câble.

Exemple d'une mise à la terre d'antenne selon le Code national de l'électricité (NEC)

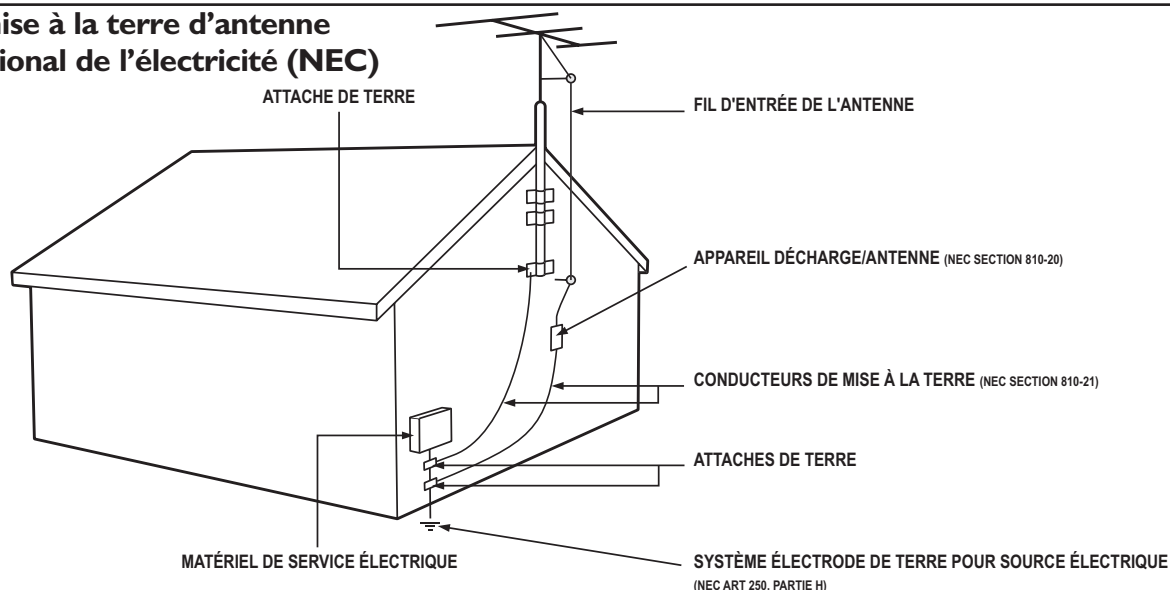

GUIDE DE LA TÉLÉVISION NUMÉRIQUE

Qu'est-ce que la télévision numérique (DTV)?

La télévision numérique (DTV) est un type de télédiffusion relativement nouveau promettant de transformer l'écoute de la télévision en une toute nouvelle expérience. La technologie numérique est utilisée pour faire la capture des images et de l'audio et offrir une plus grande fidélité de reproduction. La technologie DTV offre également des fonctionnalités d'interactivité et de multidiffusion.

Plusieurs niveaux de qualité de télévision numérique sont disponibles. Les plus courants sont :

Télévision à définition normalisée (TVDN)

TVDN est le niveau de base dans la qualité d'affichage et la résolution pour les systèmes analogique et numérique. La transmission de la TVDN peut se faire sous le format traditionnel (4:3) ou grand écran (16:9).

Télévision à définition étendue (TVDE)

La TVDE offre une meilleure qualité de l'image que la télévision numérique. Les formats pour la TVDE sont grand écran 480p (16:9) ou traditionnel (4:3). La TVDE est en milieu de gamme relativement à la qualité entre la TVDN et la TVHD.

Télévision haute définition (TVHD)

La TVHD propose la meilleure qualité pour les formats de télédiffusion numérique. Sa résolution est le format grand écran (16:9). Utilisée de concert avec la technologie audio améliorée numériquement, la TVHD établit une nouvelle norme dans la qualité des sons et de l'image dans l'univers de la télévision.

La télévision numérique est une technologie plus flexible et plus efficace que le système de télédiffusion analogique. La télédiffusion numérique ne peut fournir qu'un seul programme à la fois. La télévision numérique peut transmettre un programme haute définition ou plusieurs programmes de définition standard à la fois. Ceci est souvent appelé « multidiffusion ». La télévision numérique propose également des services de données et de vidéo interactive à travers un seul canal numérique.

Attention !! Quelques conseils avant de commencer

- 1 Lorsque le téléviseur est mis sous tension pour la première fois, vous serez invité à installer automatiquement le téléviseur afin de recevoir les canaux diffusés localement.
- 2 L'installation automatique prendra de **20 à 40 minutes** selon le nombre de canaux diffusés par le fournisseur de câble ou le télédiffuseur.
- 3 Lorsque le téléviseur ne reçoit aucun signal de l'antenne/du câble, **AUCUN SIGNAL DISPONIBLE est affiché à l'écran de télévision. Lorsqu'aucune transmission n'est reçue du télédiffuseur, AUCUN PROGRAMME DISPONIBLE est affiché à l'écran de télévision.**
- 4 Vous ne pourrez recevoir aucun canal de télévision payante lorsque vous utilisez la connexion antenne/câble sur le téléviseur.
- 5 Lorsque le décodeur est raccordé au téléviseur à l'aide d'un câble coaxial, il est nécessaire de réaliser la programmation automatique du téléviseur pour le canal unique (3 ou 4) reproduit par le décodeur et de changer les canaux à partir du décodeur pour afficher le programme.
- 6 Lorsque le décodeur est raccordé au téléviseur à l'aide d'une connexion **AV**, sélectionnez la source d'entrée du téléviseur pour le décodeur pour afficher le programme et changez les canaux à partir du décodeur pour afficher le programme.
- 7 Pour basculer le téléviseur entre les modes Numérique et Analogique, utilisez le bouton **A/D** sur la télécommande.







INTRODUCTION

Bienvenue/Enregistrement de votre téléviseur	2
Sécurité/Précautions	2/3
Guide de la télévision numérique	4
Quelques conseils avant de commencer	4

COMMENT DÉMARRER

Description des boutons de la télécommande	6
Fonctionnement de base du téléviseur et de la télécommande	7
Mise sous tension initiale du téléviseur	8

MENU INSTALLATION

Installation automatique	9
Comment utiliser la commande Langue	10
Comment utiliser la commande Mode de syntonisation	11
Éditeur de canaux (Ajout ou suppression de canaux)	12
 AutoChron™ (Synchronisation de l'heure).	13
 Minuterie – Fuseau horaire	14
 Minuterie – Heure avancée	14
 Comment ajouter ou supprimer des signaux numériques	15
 Réglage du système d'alerte	16
 Réinitialisation aux canaux de l'usine	16
 Audio numérique	17
Commandes de menu Image	18
Commandes de menu Son	19

MENU FONCTIONS

Comprendre les commandes Verrouillage Automatique	20
Verrouillage automatique	21
Verrouillage automatique – Blocage de canaux	22
Bloquer/Annuler tous les canaux en même temps	23
Options de blocage	23
Classement des films	24
Classement des émissions de télévision	25
Comment utiliser les commandes de menu Minuterie	26
Affichage des sous-titres	27
Option de sous-titres	27
Minuterie de mise en veille	28
Rotation	28

AUTRES FONCTIONNALITÉS

Commande Active Control	17
Auto Picture	18
Auto Sound	19

INFORMATIONS IMPORTANTES

Glossaire	29
Dépannage	30-31
Nettoyage et entretien	31
Spécifications	32
Garantie limitée	33
Index	34

Active Control permet de mesurer et de corriger continuellement tous les signaux entrants afin d'obtenir une qualité d'image supérieure. Cette fonction permet de surveiller et de corriger la commande de netteté ainsi que la commande de réduction de bruit (Pg. 17).

Commande AVL (Audio Volume Leveler) ou limiteur de niveau audio. Permet de garder le son du téléviseur à un niveau égal. Les différences de niveaux de volume lors des pauses publicitaires sont réduites, produisant ainsi un son plus égal et plus confortable pour votre plaisir d'écoute (Pg. 19).

AutoChron permet de régler l'horloge du téléviseur automatiquement ou manuellement. Pour une sélection automatique, il faut saisir le fuseau horaire, l'heure avancée et le canal qui recherche l'heure. Pour une sélection manuelle, il faut entrer l'heure manuellement (Pg. 13).

AutoLock [Verrouillage automatique] vous permet de bloquer l'affichage des canaux ou des programmes dont le contenu ne convient pas aux enfants ou dotés de classements de télévision réservés aux adultes (Pg. 21).

AutoPicture permet de modifier les paramètres d'image (couleur, teinte, contraste, etc.) pour différents types de programme, comme sports, films, multimédia (jeux) ou signaux faibles par simple pression d'un bouton (Pg. 18).

AutoSound permet de sélectionner entre quatre commandes préréglées et une commande personnelle que vous réglez selon vos préférences via le menu Son à l'écran. Les quatre commandes préréglées (Parole, Films, Musique et Multimédia), vous permettent de personnaliser l'audio de votre téléviseur et d'améliorer le programme en cours de visualisation (Pg. 19).

Éditeur de canaux permet d'ajouter ou de supprimer des canaux de la liste de canaux sauvegardés dans la mémoire du téléviseur. Grâce à l'éditeur de canaux, il est facile de limiter ou d'augmenter le nombre de canaux qui vous sont disponibles lorsque vous appuyez sur les boutons CH +/- de votre télécommande (Pg. 12).

Sous-titres permet de lire le contenu vocal des programmes de télévision sur l'écran de votre téléviseur. (Pg. 27).

Minuterie de mise en veille met automatiquement le téléviseur hors tension après une période de temps déterminée (Pg. 28).

Minuterie de mise en veille vous permet de régler votre téléviseur pour qu'il se mette automatiquement en **MARCHE** ou en **ARRÊT** une fois ou une fois par jour tout comme un réveil-matin. (Pg. 13)



En tant que partenaire Energy Star®, Philips Consumer Electronics a déterminé que ce produit répond aux directives d'efficacité énergétique Energy Star®. Energy Star® est une marque déposée aux États-Unis. L'utilisation de produits portant l'étiquette Energy Star® permet d'économiser l'énergie. Economiser l'énergie réduit la pollution de l'air ainsi que votre facture d'électricité !

Active Control, AutoPicture, AutoSound, AutoChron et Incredible Surround sont des marques déposées de Philips Consumer Electronics Company. Copyright 2001 Philips Consumer Electronics.

 *Manufacturé avec l'autorisation de Dolby Laboratories. "Dolby" et le symbole double D sont des marques de commerce de Dolby Laboratories.

DESCRIPTION DES BOUTONS DE LA TÉLÉCOMMANDE

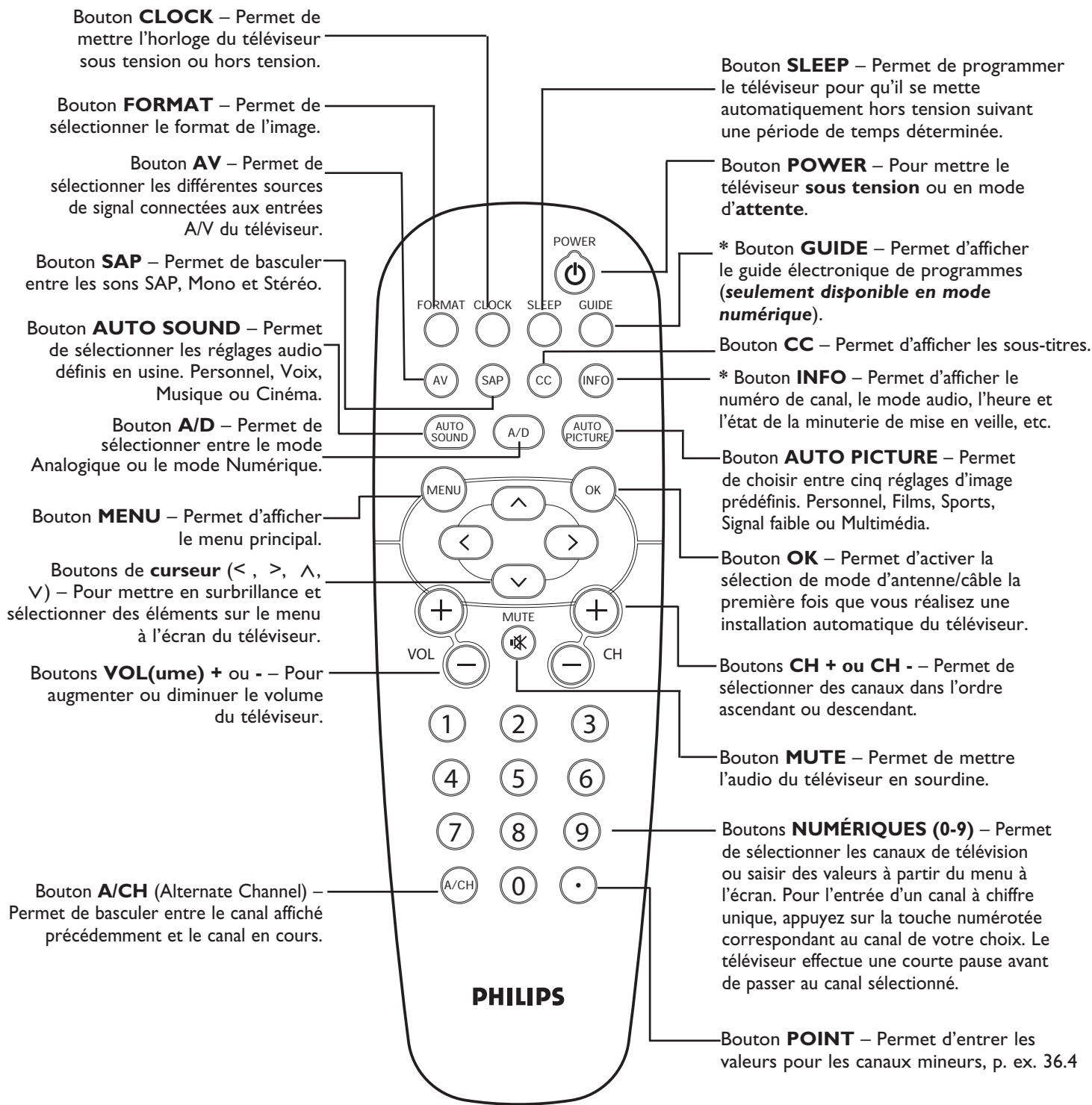

* La qualité et précision des informations du guide de programme et de la bannière d'informations sont transmises par les diffuseurs. Les temps d'antenne pourront varier si le diffuseur se trouve dans un fuseau horaire différent.

FONCTIONNEMENT DE BASE DU TÉLÉVISEUR ET DE LA TÉLÉCOMMANDE

- 1 Appuyez sur le bouton **POWER** de la télécommande pour allumer le téléviseur. Appuyez sur n'importe quel bouton du panneau avant du téléviseur pour l'allumer.
- 2 Appuyez sur **VOLUME +** pour augmenter le son et sur **VOLUME -** pour réduire le son.

Appuyez sur les deux boutons à la fois pour afficher le menu à l'écran. Une fois dans le menu, utilisez ces boutons pour effectuer des réglages ou des sélections.
- 3 Appuyez sur **CH +** ou **-** pour sélectionner les canaux de télévision.
- 4 Dirigez la télécommande vers le télécapteur sur la face avant du téléviseur lorsque vous utilisez la télécommande.
- 5 Appuyez sur le bouton **MENU** de la télécommande pour afficher le menu à l'écran.

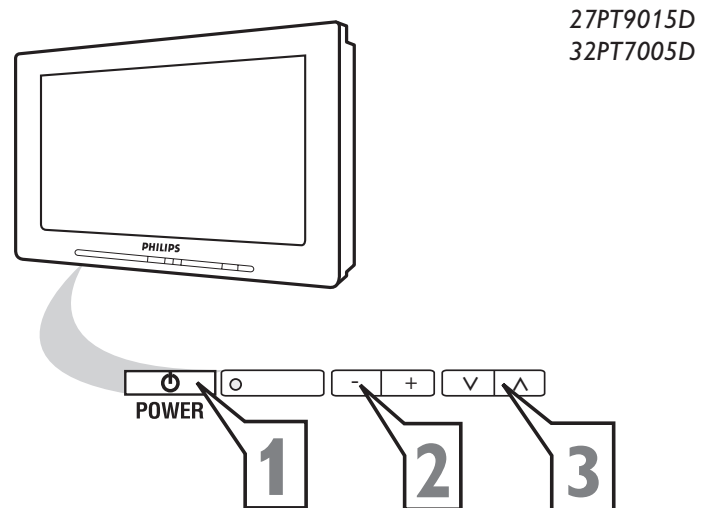
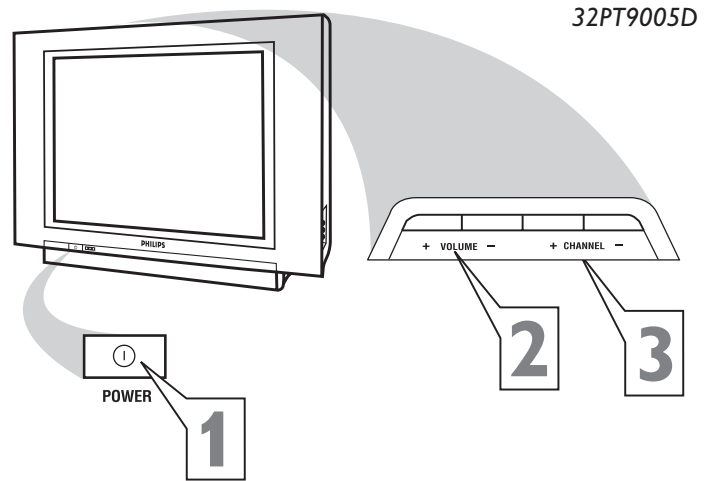

TÉLÉCOMMANDE

Pour installer les piles fournies dans la télécommande:

- 1 Enlevez le couvercle du logement des piles à l'arrière de la télécommande.
- 2 Insérez deux piles AA dans le logement des piles en vous assurant de faire correspondre les bornes (+) et (-) (les bornes sont identifiées à l'intérieur du logement).
- 3 Fermez le couvercle du logement des piles.

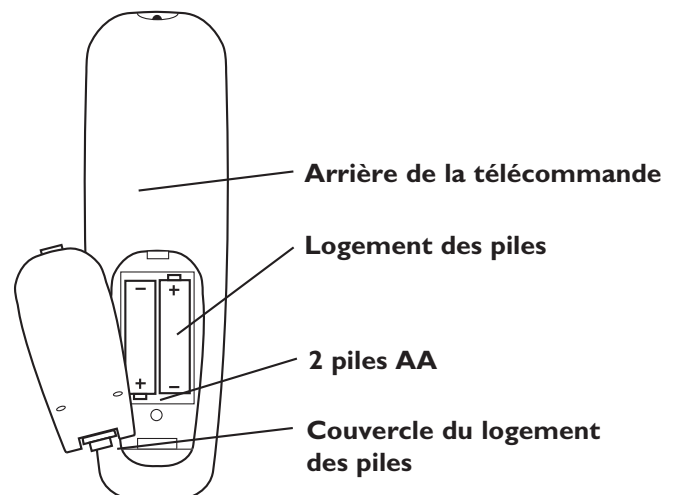

MISE SOUS TENSION INITIALE DU TÉLÉVISEUR

La première fois que vous allumez votre nouveau téléviseur, un écran est affiché afin de vous aider à installer les programmes automatiquement. Suivez les instructions à l'écran pour démarrer l'installation automatique. L'installation automatique numérique et analogique est réalisée en même temps.

Remarque : cet écran n'est affiché qu'à la première mise sous tension du téléviseur. Si vous souhaitez réaliser l'installation automatique des programmes à une date ultérieure, veuillez suivre la procédure à la page suivante (page 9).

L'installation automatique peut prendre entre 20 et 40 minutes selon le nombre de canaux disponibles.

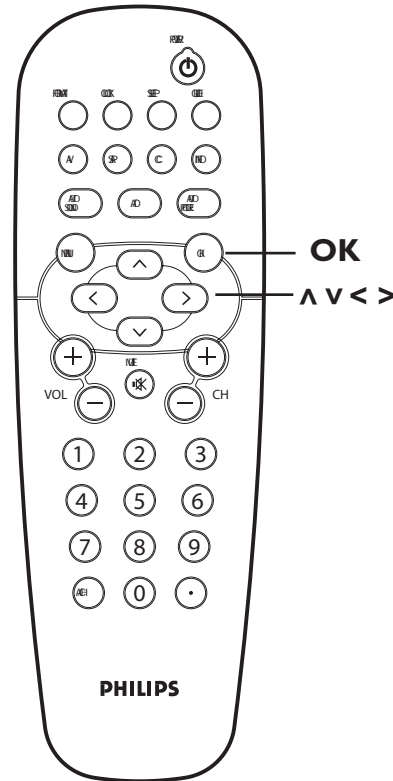
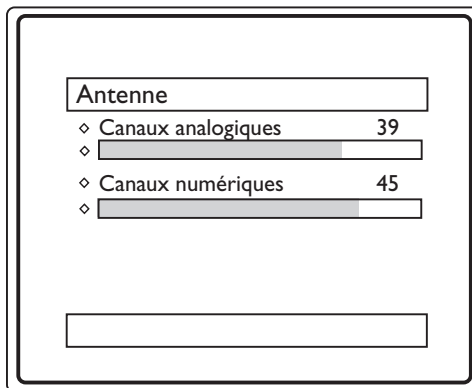
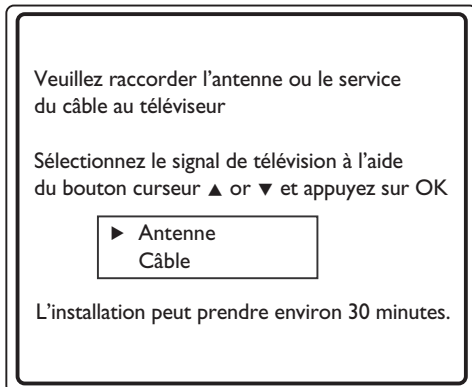

INSTALLATION AUTOMATIQUE

Vous pouvez installer automatiquement vos programmes sur votre téléviseur. Vous n'avez qu'à appuyer sur les boutons CH (+) ou (-) pour sélectionner seulement les stations locales.

Suivez la procédure suivante pour les modes Numérique et Analogique.

- 1 Réalisez la connexion du signal d'antenne ou du câble avant d'activer **L'INSTALLATION AUTOMATIQUE**. Consultez la rubrique **Comment réaliser la meilleure connexion** pour de plus amples détails.
- 2 Appuyez sur le bouton **MENU** de la télécommande pour afficher le menu à l'écran.
- 3 Appuyez sur le bouton **CURSEUR** \wedge ou \vee pour faire défiler le menu à l'écran jusqu'à ce que **Installation** soit affichée en surbrillance.
- 4 Appuyez sur le bouton **CURSEUR** $\>$ pour afficher les fonctions du menu **Installation**.
- 5 Appuyez sur le bouton **CURSEUR** \wedge ou \vee pour faire défiler les fonctions Installation jusqu'à ce que **Installation automatique** soit affichée en surbrillance.
- 6 Appuyez sur le bouton **CURSEUR** $\>$ pour démarrer l'installation automatique.
- 7 L'installation automatique est démarrée. Cette procédure pourra prendre entre **20 et 40 minutes** selon le nombre de canaux disponibles.
- 8 Lorsque vous avez terminé, appuyez deux fois sur le bouton **MENU** de la télécommande pour quitter le menu à l'écran du téléviseur.

Mode Numérique

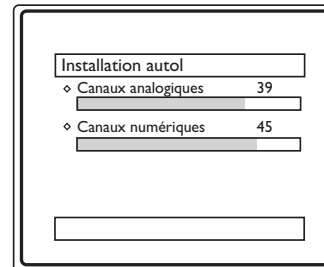
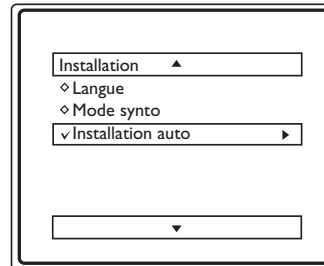
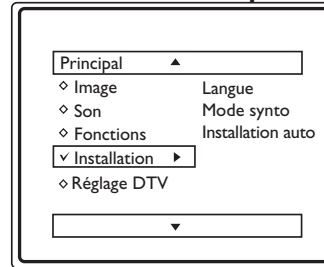

Mode Analogique

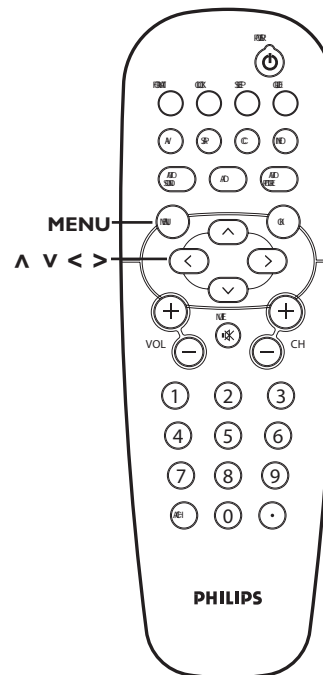
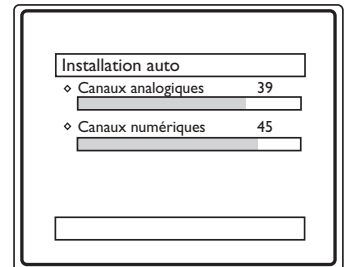
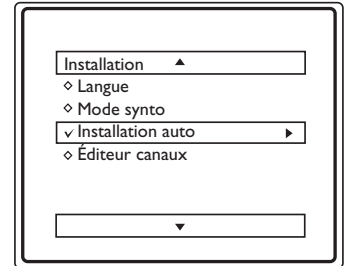
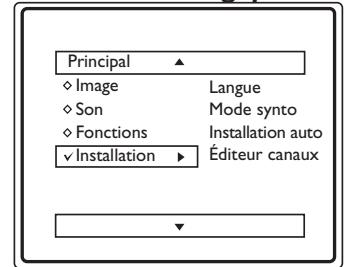

ASTUCE

Lorsque CÂBLE est sélectionné, les canaux 1-135 sont disponibles en mode Numérique et les canaux 1-125 sont disponibles en mode Analogique.

Lorsque ANTENNE est sélectionnée, les canaux 2-69 sont disponibles pour les modes Analogique et Numérique.

Lorsque vous réalisez l'installation en mode Numérique ou Analogique, les canaux numériques et analogiques seront installés.

COMMENT UTILISER LA COMMANDE LANGUE

Une option de langue est disponible à l'écran pour nos propriétaires de téléviseur de langue française ou espagnole. La commande LANGUE vous permet de régler les menus à l'écran du téléviseur pour qu'ils soient affichés en anglais, en français ou en espagnol.

Effectuez la procédure suivante pour les modes Analogique et Numérique.

- 1 Appuyez sur le bouton **MENU** de la télécommande pour afficher le menu à l'écran.
- 2 Appuyez sur le bouton **CURSEUR** \wedge ou \vee pour faire défiler le menu à l'écran jusqu'à ce que **Installation** soit affichée en surbrillance.
- 3 Appuyez sur le bouton **CURSEUR** $>$ pour afficher les fonctions du menu **Installation**.
- 4 Appuyez sur le bouton **CURSEUR** \wedge ou \vee pour faire défiler les fonctions du menu **Installation** jusqu'à ce que **Langue** soit affichée en surbrillance.
- 5 Appuyez sur le bouton **CURSEUR** $>$ pour sélectionner **English**, **Français** ou **Español**.
- 6 Lorsque vous avez terminé, appuyez deux fois sur le bouton **MENU** de la télécommande pour quitter le menu à l'écran du téléviseur.
- 7 Pour basculer entre les canaux numériques et analogiques, utilisez le bouton **A/D** sur la télécommande.

Mode Numérique

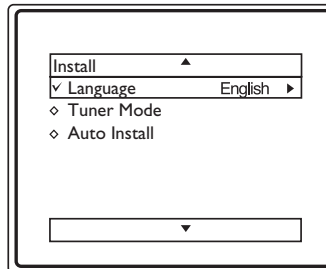
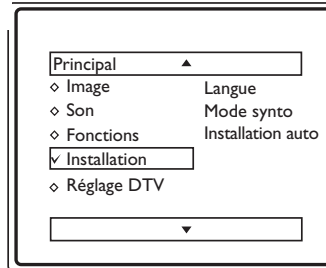

OU

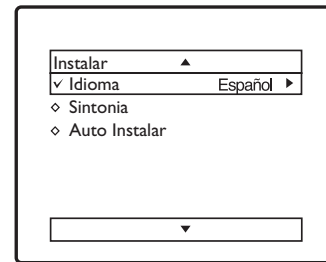

OU

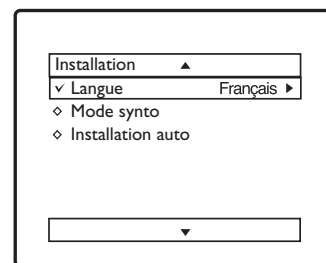

Mode Analogique

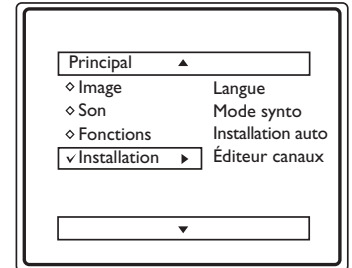

OU



OU

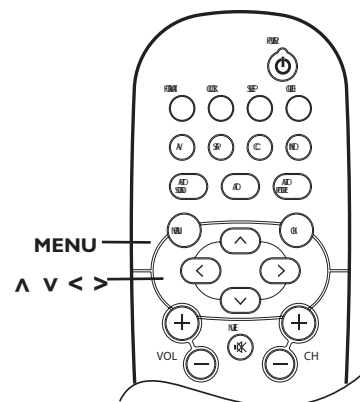
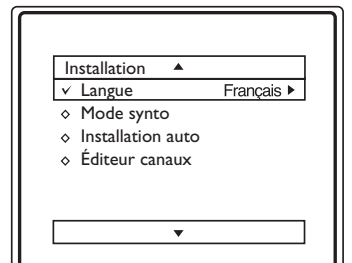

ASTUCE

La commande de langue fait seulement apparaître les éléments de menu à l'écran du téléviseur en anglais, français ou espagnol. Elle ne permet pas de modifier la langue des autres fonctions de texte à l'écran comme les sous-titres des émissions de télévision par exemple.

COMMENT UTILISER LA COMMANDE DE MODE DE SYNTONISATION

La commande Mode Synto permet de changer le signal d'entrée du téléviseur entre les modes CÂBLE ou ANTENNE. Il importe de savoir quel type de signal vous recherchez (Câble ou Antenne).

Effectuez la procédure suivante pour les modes Analogique et Numérique

- 1 Appuyez sur le bouton **MENU** de la télécommande pour afficher le menu à l'écran.
- 2 Appuyez sur le bouton **CURSEUR** \wedge ou \vee pour faire défiler le menu à l'écran jusqu'à ce que **Installation** soit affiché en surbrillance.
- 3 Appuyez sur le bouton **CURSEUR** $>$ pour afficher les fonctions du menu **Installation**.
- 4 Appuyez sur le bouton **CURSEUR** \wedge ou \vee pour faire défiler les fonctions **Installation** jusqu'à ce que **Mode de syntonisation** soit affiché en surbrillance.
- 5 Appuyez sur le bouton **CURSEUR** $>$ pour sélectionner Antenne ou Câble.
- 6 Lorsque vous avez terminé, appuyez deux fois sur le bouton **MENU** de la télécommande pour quitter le menu à l'écran du téléviseur.

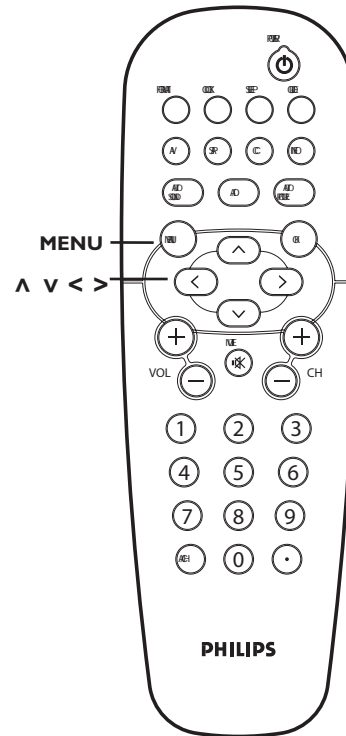
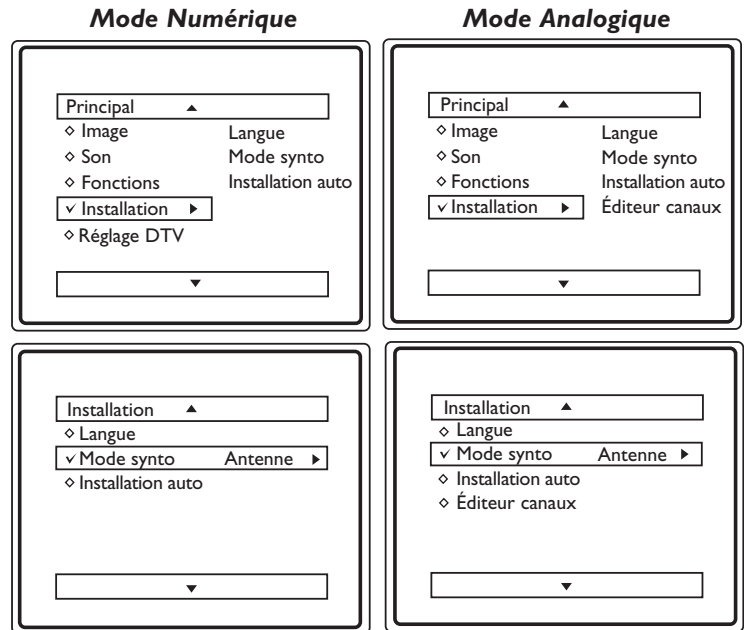

ASTUCE

Lorsque CÂBLE est sélectionné, les canaux 1-135 sont disponibles en mode Numérique et les canaux 1-125 sont disponibles en mode Analogique.

Lorsque ANTENNE est sélectionnée, les canaux 2-69 sont disponibles pour les modes Analogique et Numérique.

Lorsque vous réalisez l'installation en mode Numérique ou Analogique, les canaux numériques et analogiques seront installés.

ÉDITEUR DE CANAUX (AJOUT OU SUPPRESSION DE CANAUX)

L'option Éditeur de canaux vous permet d'ajouter ou de supprimer des canaux.

Effectuez la procédure suivante pour le mode Numérique

- 1 Appuyez sur le bouton **MENU** de la télécommande pour afficher les fonctions du menu à l'écran.
- 2 Appuyez sur le bouton **CURSEUR** \wedge ou \vee pour faire défiler le menu à l'écran jusqu'à ce que **Réglage DTV** soit affiché en surbrillance.
- 3 Appuyez sur le bouton **CURSEUR** \gt pour mettre en surbrillance les fonctions du menu **Installer canaux**.
- 4 Appuyez sur le bouton **CURSEUR** \wedge ou \vee pour faire défiler les fonctions **Installer canaux** jusqu'à ce que **Éditeur de canaux** soit affiché en surbrillance.
- 5 Appuyez sur le bouton **CURSEUR** \gt pour afficher les options du menu Éditeur de canaux.
- 6 Appuyez sur le bouton **CURSEUR** \wedge ou \vee pour faire défiler le menu et mettre en surbrillance le canal que vous voulez ajouter ou sauter.
- 7 Appuyez sur le bouton **CURSEUR** \gt ou \lt pour faire basculer entre **Ajouté** ou **Sauté**. Si **Sauté** est sélectionné, le canal est contourné lors du défilement des canaux à l'aides des boutons **CH+** ou **CH-**. Si **Ajouté** est sélectionné, le canal n'est pas contourné lors du défilement des canaux à l'aides des boutons **CH+** ou **CH-**.
- 8 Lorsque vous avez terminé, appuyez quatre fois sur le bouton **MENU** de la télécommande pour quitter le menu à l'écran du téléviseur.

Remarque : lorsque vous êtes en mode Numérique, vous ne pouvez ajouter ou sauter que des programmes de canaux numériques.

Effectuez la procédure suivante pour le mode Analogique

- 1 Appuyez sur le bouton **MENU** de la télécommande pour afficher le menu à l'écran.
- 2 Appuyez sur le bouton **CURSEUR** \wedge ou \vee pour faire défiler le menu à l'écran jusqu'à ce que **Installation** soit affichée en surbrillance.
- 3 Appuyez sur le bouton **CURSEUR** \gt pour afficher les fonctions du menu Éditeur de canaux.
- 4 Appuyez sur le bouton **CURSEUR** \lt ou \gt jusqu'à ce que le canal que vous voulez éditer soit affiché.
- 5 Appuyez sur le bouton **CURSEUR** \vee pour mettre en surbrillance l'option Sauté.
- 6 Utilisez le bouton **CURSEUR** \gt ou \lt pour faire basculer entre **Marche** ou **Arrêt**.
- 7 Si **Marche** est sélectionné, le canal est sauté lors du défilement des canaux à l'aides des boutons **CH+** ou **CH-**. Si **Arrêt** est sélectionné, le canal n'est pas sauté lors du défilement des canaux à l'aides des boutons **CH+** ou **CH-**.
- 8 Lorsque vous avez terminé, appuyez trois fois sur le bouton **MENU** de la télécommande pour quitter le menu à l'écran du téléviseur.

Mode Numérique

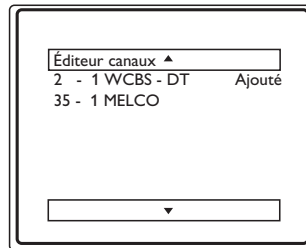
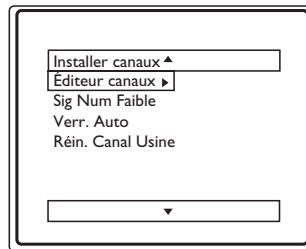
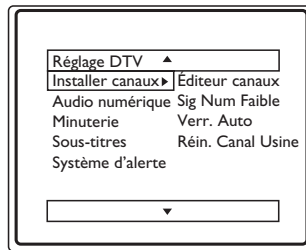
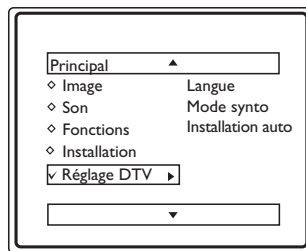

Mode Analogique

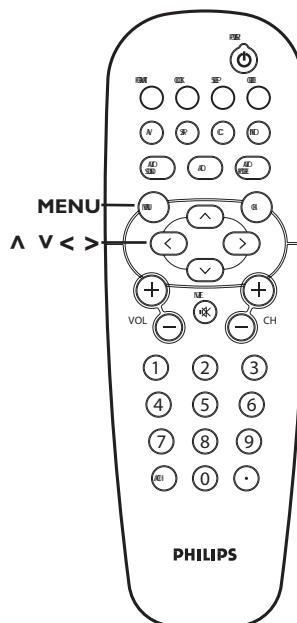
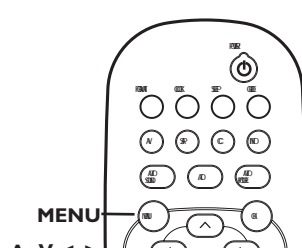
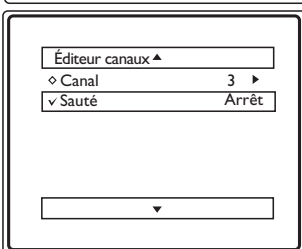
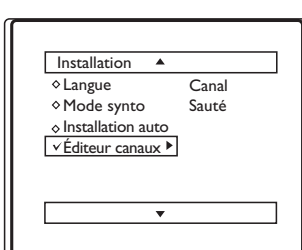
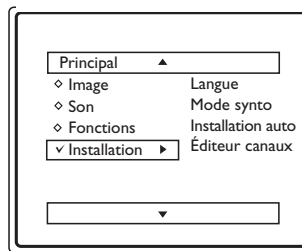

Remarque : lorsque vous êtes en mode Analogique, vous ne pouvez ajouter ou sauter que des programmes de canaux analogiques.

ASTUCE

Il importe de réaliser l'installation automatique du téléviseur (consultez la page 9) avant d'essayer d'éditer des canaux. Si l'installation automatique n'est pas réalisée, l'Éditeur de canaux affiche un message d'erreur : **La liste de canaux favoris est vide. Vous devez réaliser l'installation automatique.**

AUTOCHRON (SYNCHRONISATION DE L'HEURE)

AutoChron vous permet de régler l'horloge du téléviseur automatiquement pour une sélection automatique. Il faut remplir les zones Canal, Fuseau horaire et Heure avancée. Lorsque les zones sont remplies correctement, AutoChron affiche automatiquement l'heure juste. Cette fonction n'est disponible qu'en mode Numérique.

- 1 Appuyez sur le bouton **MENU** de la télécommande pour afficher le menu à l'écran.
- 2 Appuyez sur le bouton **CURSEUR** \wedge ou \vee pour faire défiler le menu à l'écran jusqu'à ce que **Réglage DTV** soit affiché en surbrillance.
- 3 Appuyez sur le bouton **CURSEUR** $\>$ suivi du bouton **CURSEUR** \lt ou \gt pour faire défiler les fonctions **Réglage DTV** jusqu'à ce que **Minuterie** soit affiché en surbrillance.
- 4 Appuyez sur le bouton **CURSEUR** $\>$ suivi du bouton **CURSEUR** \wedge ou \vee jusqu'à ce que **AutoChron** soit affiché en surbrillance.
- 5 Utilisez les touches **NUMÉRIQUES** de la télécommande pour entrer le numéro du canal que vous souhaitez régler.
- 6 Lorsque vous avez terminé, appuyez trois fois sur le bouton **MENU** de la télécommande pour quitter le menu à l'écran du téléviseur.

Mode Numérique

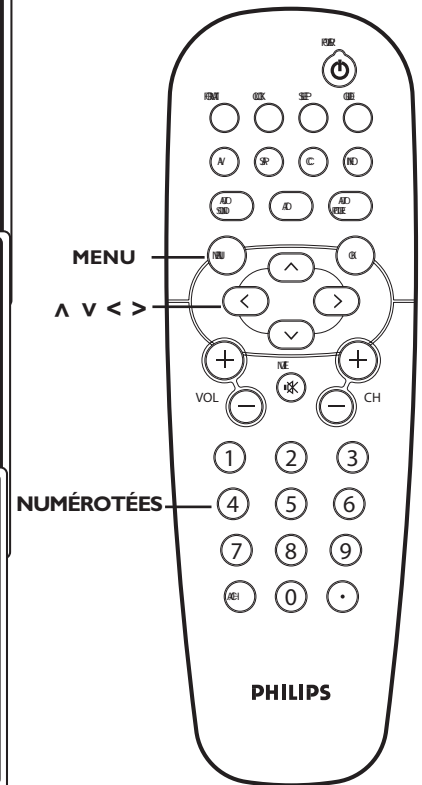
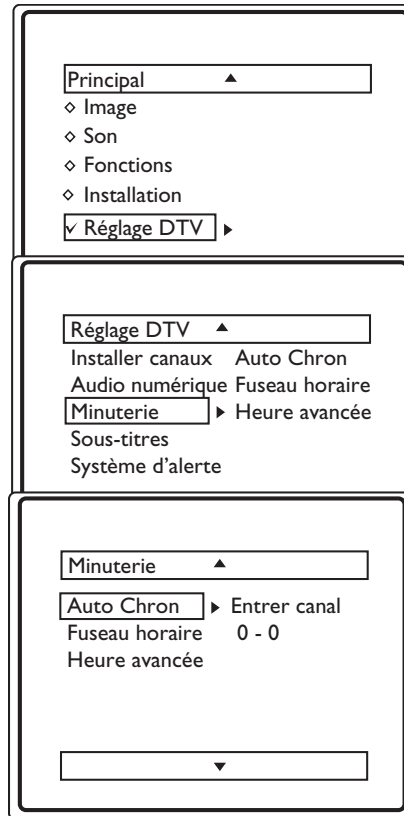

MINUTERIE – FUSEAU HORAIRE

La fonction de minuterie vous permet de sélectionner le fuseau horaire dans lequel vous vous trouvez. Cette fonction n'est disponible qu'en mode Numérique.

- 1 Appuyez sur le bouton **MENU** de la télécommande pour afficher le menu à l'écran.
- 2 Appuyez sur le bouton **CURSEUR** \wedge ou \vee pour faire défiler le menu à l'écran jusqu'à ce que **Réglage DTV** soit affiché en surbrillance.
- 3 Appuyez sur le bouton **CURSEUR** $>$ suivi du bouton **CURSEUR** \wedge ou \vee pour faire défiler les fonctions **Réglage DTV** jusqu'à ce que **Minuterie** soit affiché en surbrillance.
- 4 Appuyez sur le bouton **CURSEUR** $>$ suivi du bouton **CURSEUR** \wedge ou \vee jusqu'à ce que **Fuseau Horaire** soit affiché en surbrillance.
- 5 Appuyez sur le bouton **CURSEUR** $>$ à plusieurs reprises pour sélectionner le Fuseau Horaire dans lequel vous vous trouvez. Les sélections disponibles sont **Heure normale** des **Rocheuses**, **Pacifique**, **Alaska**, **Hawaï**, **Atlantique** et de l'**Est**.
- 6 Lorsque vous avez terminé, appuyez quatre fois sur le bouton **MENU** de la télécommande pour quitter le menu à l'écran du téléviseur.

Mode Numérique

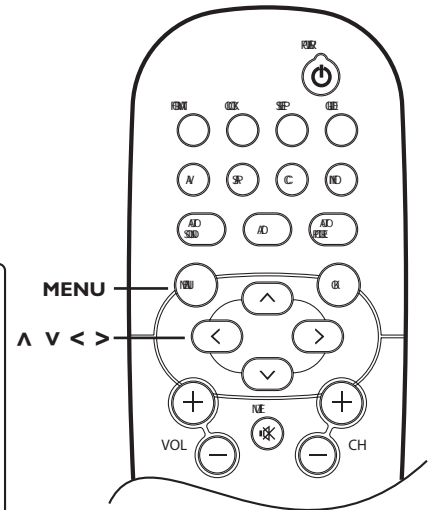
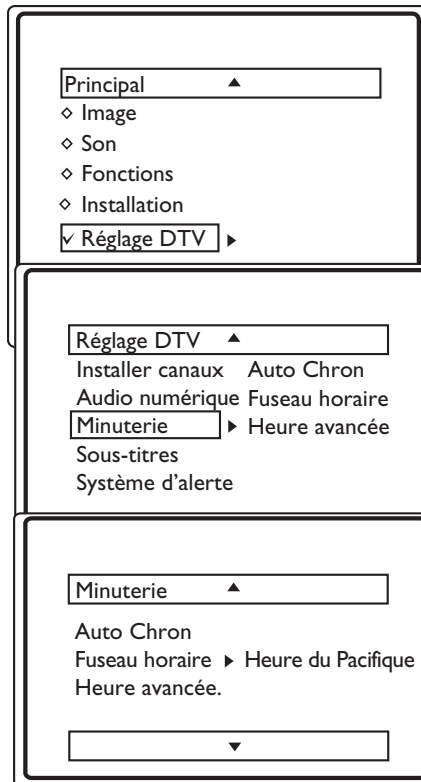

MINUTERIE – HEURE AVANCÉE

La fonction Heure avancée sous le mode Numérique vous permet de régler la minuterie du téléviseur une heure en avant de l'heure normale officielle. La fonction Heure avancée n'est disponible qu'en mode Numérique.

- 1 Appuyez sur le bouton **MENU** de la télécommande pour afficher le menu à l'écran.
- 2 Appuyez sur le bouton **CURSEUR** \wedge ou \vee pour faire défiler le menu à l'écran jusqu'à ce que **Réglage DTV** soit affiché en surbrillance.
- 3 Appuyez sur le bouton **CURSEUR** $>$ suivi du bouton **CURSEUR** \wedge ou \vee pour faire défiler les fonctions **Réglage DTV** jusqu'à ce que **Minuterie** soit affiché en surbrillance.
- 4 Appuyez sur le bouton **CURSEUR** $>$ suivi du bouton **CURSEUR** \wedge ou \vee jusqu'à ce que **Heure avancée** soit affiché en surbrillance.
- 5 Appuyez sur le bouton **CURSEUR** $>$ pour sélectionner **Marche** ou **Arrêt**. Si **Heure avancée** est réglé à **Marche**, la minuterie du téléviseur affichera une heure plus tard que l'heure actuelle. Si **Heure avancée** est réglé à **Arrêt**, la minuterie du téléviseur affichera le réglage de l'heure actuelle.
- 6 Lorsque vous avez terminé, appuyez quatre fois sur le bouton **MENU** de la télécommande pour quitter le menu à l'écran du téléviseur.

Mode Numérique

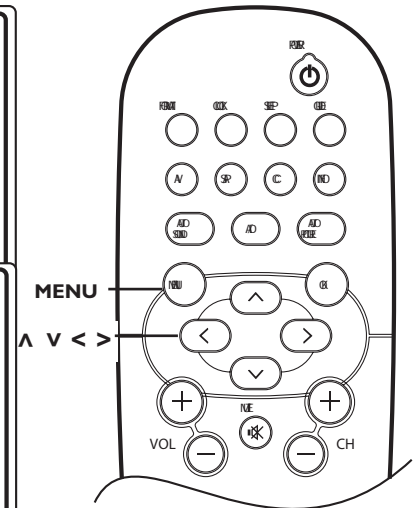
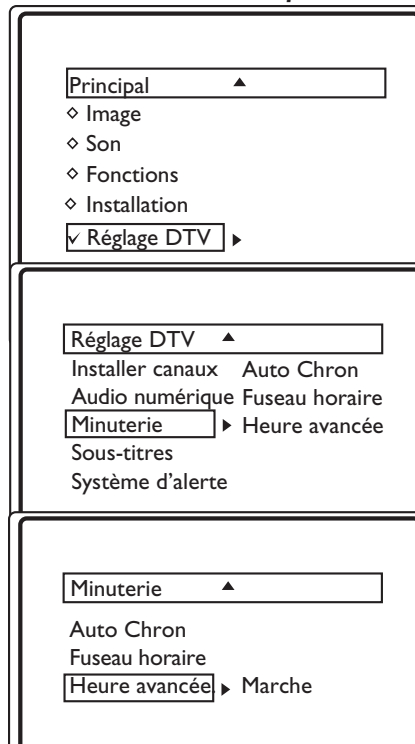

N'oubliez pas de régler Heure avancée à Arrêt lorsque la saison sous l'heure avancée est terminée.

COMMENT AJOUTER OU SUPPRIMER UN SIGNAL NUMÉRIQUE FAIBLE

La radiodiffusion numérique est une technologie récente. Il arrive souvent qu'un diffuseur n'émette des signaux numériques qu'une partie de la journée. La réception peut aussi aller et venir. Si vous programmez vos canaux lorsque le signal n'est pas transmis ou lorsqu'il est faible, ceux-ci ne seront pas sauvegardés dans votre configuration. En revanche, l'utilisation de la fonction **SIG NUM FAIBLE** vous permet d'ajouter les canaux à signaux faibles ou à signaux absents à votre liste de canaux. L'ajout ou la suppression de **SIG NUM FAIBLE** ne peut se faire que sous le mode Numérique.

Mode Numérique

- 1 Appuyez sur le bouton **MENU** de la télécommande pour afficher le menu à l'écran.
- 2 Appuyez sur le bouton **CURSEUR** \wedge ou \vee pour faire défiler le menu à l'écran jusqu'à ce que **Réglage DTV** soit affiché en surbrillance.
- 3 Appuyez sur le bouton **CURSEUR** $>$ pour afficher les fonctions du menu **Réglage DTV**.
- 4 Appuyez sur le bouton **CURSEUR** \wedge ou \vee pour faire défiler les fonctions **Réglage DTV** jusqu'à ce que **Installer canaux** soit affiché en surbrillance. Appuyez sur le bouton **CURSEUR** $>$ pour afficher les fonctions **Installer canaux**.
- 5 Appuyez sur le bouton **CURSEUR** \wedge ou \vee pour faire défiler les fonctions Installer canaux jusqu'à ce que **Sig Num Faible** soit affiché en surbrillance.
- 6 Appuyez sur le bouton **CURSEUR** $>$ pour afficher les options du menu **Sig Num Faible**.
- 7 Utilisez le bouton **CURSEUR** \wedge ou \vee pour mettre en surbrillance le canal que vous voulez ajouter ou sauter.
- 8 Utilisez le bouton **CURSEUR** $>$ pour faire basculer entre **Ajouté** ou **Sauté**. Si **Sauté** est sélectionné, le canal est sauté lors du défilement des canaux à l'aides des boutons **CH+** ou **CH-**. Si **Ajouté** est sélectionné, le canal n'est pas sauté lors du défilement des canaux à l'aides des boutons **CH+** ou **CH-**.
- 9 Lorsque vous avez terminé, appuyez cinq fois sur le bouton **MENU** de la télécommande pour quitter le menu à l'écran du téléviseur.

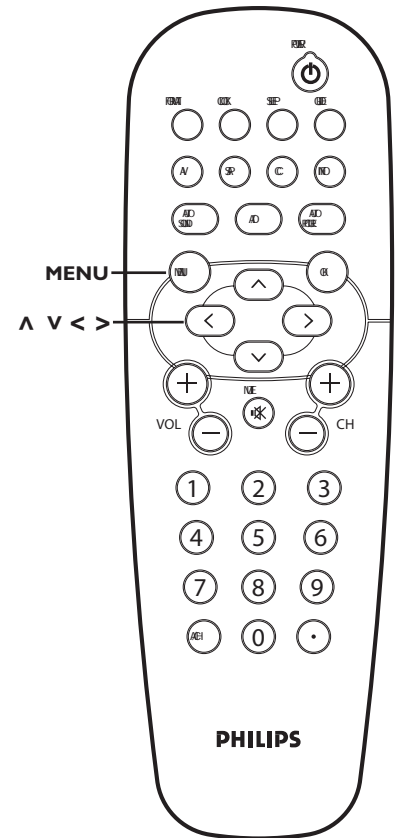
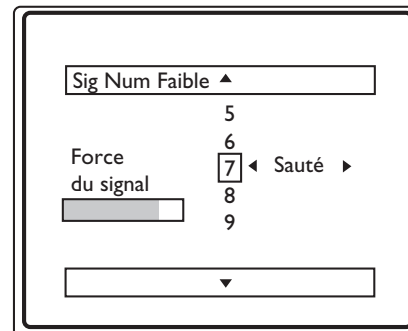
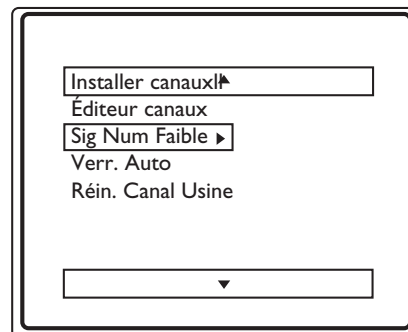
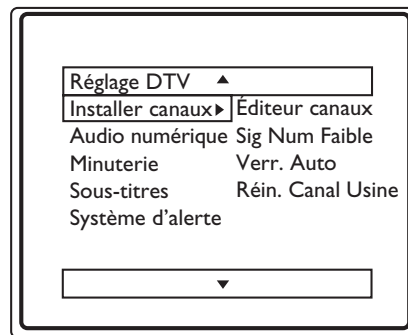
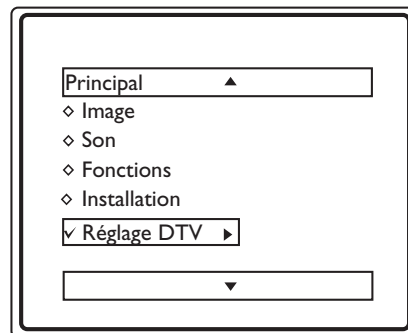

ASTUCE

Lorsque aucune transmission n'est reçue du télédiffuseur, le message « **AUCUN PROGRAMME DISPONIBLE** » est affiché à l'écran du téléviseur.

RÉGLAGE DU SYSTÈME D'ALERTE

La fonction de Système d'alerte vous permet d'afficher ou de supprimer les alertes d'urgence à priorité faible ou moyenne. Cette fonction n'est disponible qu'en mode Numérique.

- 1 Appuyez sur le bouton **MENU** de la télécommande pour afficher le menu à l'écran.
- 2 Appuyez sur le bouton **CURSEUR** \wedge ou \vee pour faire défiler le menu à l'écran jusqu'à ce que le menu **Réglage DTV** soit affiché en surbrillance.
- 3 Appuyez sur le bouton **CURSEUR** $>$ pour afficher les fonctions du menu **Réglage DTV**.
- 4 Appuyez sur le bouton **CURSEUR** \wedge ou \vee pour faire défiler les fonctions **Réglage DTV** jusqu'à ce que **Message d'alerte** soit affiché en surbrillance.
- 5 Appuyez sur le bouton **CURSEUR** $>$ pour accéder au sous menu de **Message d'alerte**.
- 6 Appuyez sur le bouton **CURSEUR** \wedge ou \vee pour mettre en surbrillance **Moyen** ou **Faible**.
- 7 Appuyez sur le bouton **CURSEUR** $>$ pour faire basculer entre **Marche** ou **Arrêt**. Si **Marche** est sélectionné, le téléviseur affichera l'alerte de cette priorité.
- 8 Lorsque vous avez terminé, appuyez quatre fois sur le bouton **MENU** de la télécommande pour quitter le menu à l'écran du téléviseur.

* Le message d'alerte ne sera pas visible si aucune diffusion n'est reçue ou si le téléviseur est en mode d'attente.

Mode Numérique

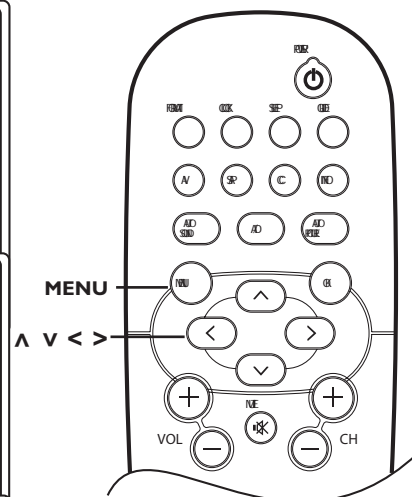
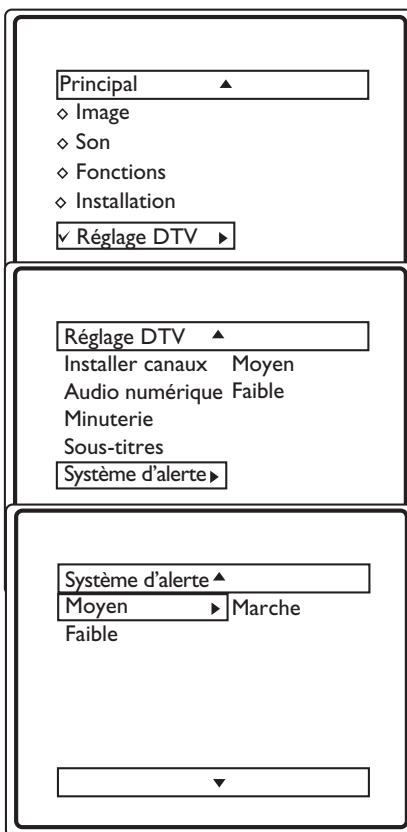

RÉINITIALISATION AUX CANAUX DE L'USINE

La fonction Réinitialisation aux canaux de l'usine vous permet d'effacer le contenu des listes de canaux maître, utilisateur et favoris. Ceci permet de restaurer le téléviseur à son état initial avant la première programmation automatique. Cette fonction n'est disponible qu'en mode Numérique. Pour savoir comment réaliser de nouveau l'installation automatique du téléviseur, consultez la page 9.

Mode Numérique

- 1 Appuyez sur le bouton **MENU** de la télécommande pour afficher le menu à l'écran.
- 2 Appuyez sur le bouton **CURSEUR** \wedge ou \vee pour faire défiler le menu à l'écran jusqu'à ce que **Réglage DTV** soit affiché en surbrillance.
- 3 Appuyez sur le bouton **CURSEUR** $>$ pour afficher les fonctions du menu **Installer canaux**.
- 4 Appuyez sur le bouton **CURSEUR** \wedge ou \vee pour faire défiler les fonctions **Installer canaux** jusqu'à ce que **Réin Canal Usine** soit affiché en surbrillance.
- 5 Appuyez sur le bouton **CURSEUR** $>$ pour effacer tous les réglages DTV **OU** appuyez sur le bouton **Menu** de la télécommande pour conserver les réglages DTV.

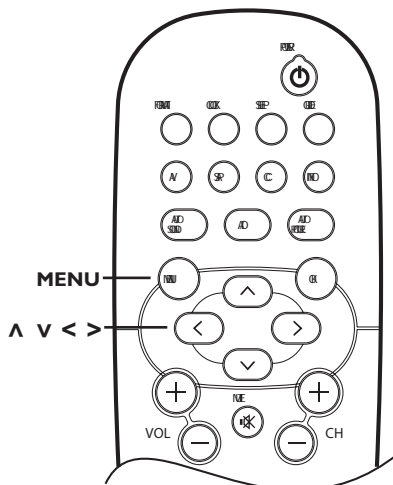
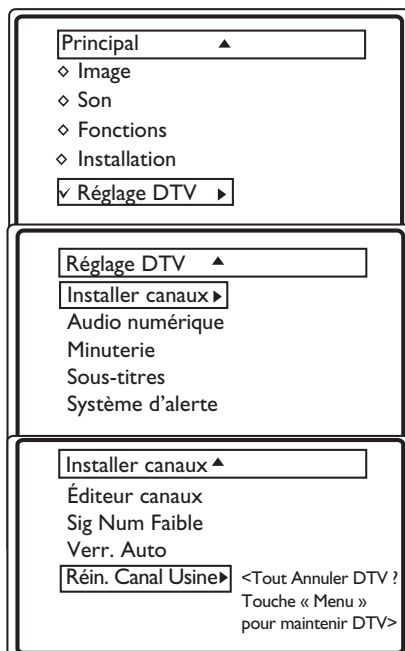

AUDIO NUMÉRIQUE

L'audio numérique vous permet de passer à une autre langue audio lorsque celle-ci est disponible. Cette fonction n'est disponible qu'en mode Numérique.

- 1 Appuyez sur le bouton **MENU** de la télécommande pour afficher le menu à l'écran.
- 2 Appuyez sur le bouton **CURSEUR** \wedge ou \vee pour faire défiler le menu à l'écran jusqu'à ce que **Réglage DTV** soit affiché en surbrillance.
- 3 Appuyez sur le bouton **CURSEUR** $\>$ pour afficher les fonctions du menu **Réglage DTV**.
- 4 Appuyez sur le bouton **CURSEUR** \wedge ou \vee pour faire défiler les fonctions **Réglage DTV** jusqu'à ce que **Audio numérique** soit affiché en surbrillance.
- 5 Appuyez sur le bouton **CURSEUR** $\>$ pour sélectionner la langue que vous souhaitez entendre.

ASTUCE

Seuls les programmes présentés dans une ou plusieurs langues peuvent utiliser cette fonction.

Mode Numérique

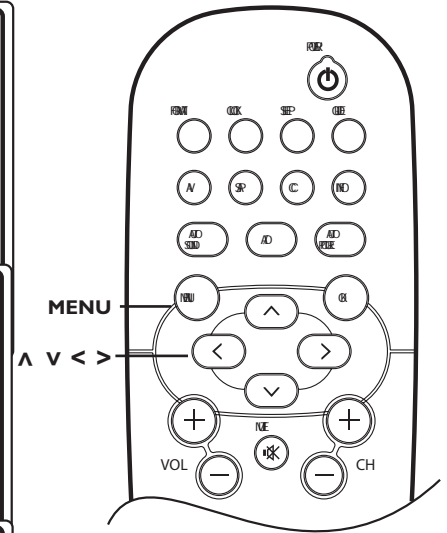
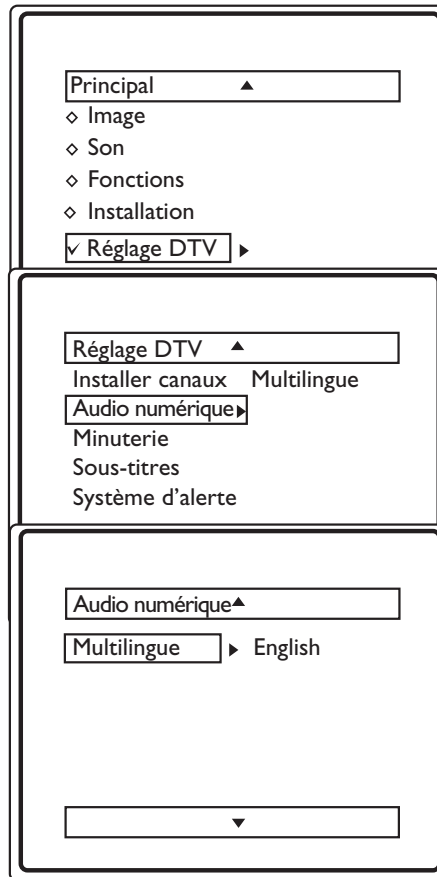

OPTIONS ACTIVE CONTROL

Les options Active control permettent d'ajuster la qualité de l'image selon la puissance du signal reçu. Cette fonction n'est disponible qu'en mode Analogique.

- 1 Appuyez sur le bouton **MENU** de la télécommande pour afficher le menu à l'écran.
- 2 Appuyez sur le bouton **CURSEUR** \wedge ou \vee pour faire défiler le menu à l'écran jusqu'à ce que **Fonctions** soit affiché en surbrillance.
- 3 Appuyez sur le bouton **CURSEUR** \leftarrow ou \rightarrow pour afficher le menu **Fonctions**.
- 4 Appuyez sur le bouton **CURSEUR** \wedge ou \vee à plusieurs reprises jusqu'à ce que **Active Control** soit affiché en surbrillance.
- 5 Appuyez sur le bouton **CURSEUR** $\>$ ou \leftarrow pour faire basculer **Active Control** entre **Marche** et **Arrêt**. Lorsque **Marche** est sélectionnée, le téléviseur règle la qualité de l'image automatiquement selon la puissance du signal reçu.
- 6 Lorsque vous avez terminé, appuyez deux fois sur le bouton **MENU** de la télécommande pour quitter le menu à l'écran du téléviseur.

Mode Analogique

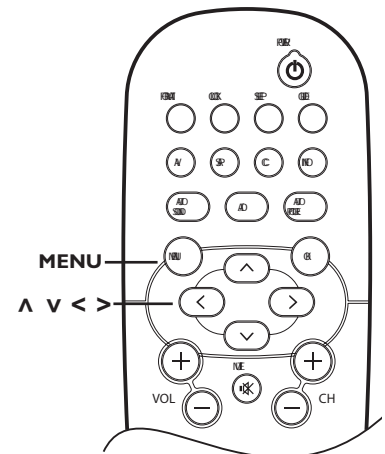
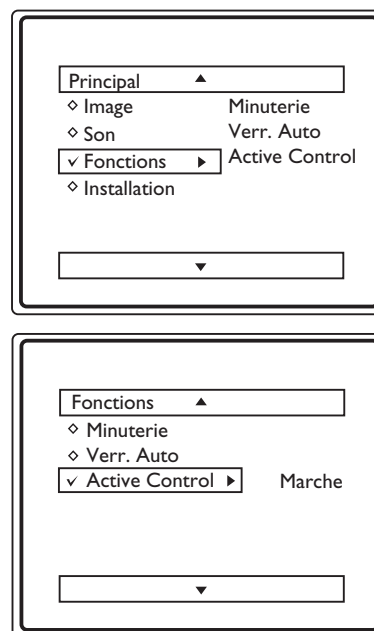

COMMANDES DE MENU IMAGE

Pour effectuer le réglage de votre image, sélectionnez un canal et utilisez les commandes de menu Image décrites ci-dessous. Votre sélection est sauvegardée sous **Personnel**.

- 1 Appuyez sur le bouton **MENU** de la télécommande pour afficher le menu à l'écran.
- 2 Appuyez sur le bouton **CURSEUR** \wedge ou \vee jusqu'à ce que la fonction de menu **Image** soit affichée en surbrillance.
- 3 Appuyez sur le bouton **CURSEUR** $>$ ou $<$ pour effectuer le réglage.

Commande Luminosité - jusqu'à ce que les parties les plus sombres de l'image soient de la clarté désirée.

Commande Couleur - pour ajouter ou enlever de la couleur.

Commande Image - jusqu'à ce que les zones les plus claires de l'image affichent un bon niveau de détail.

Commande Netteté - pour améliorer la netteté de l'image.

Commande Teinte - permet de régler des tons de chair naturels dans la qualité de l'image.

Remarque : la commande de teinte n'est pas disponible en mode Numérique

Commande Temp. Couleur - permet de sélectionner entre des préférences d'image Normal, Froid ou Chaud. Avec Normal, les blancs conservent leur blancheur ; Froid rend les blancs bleuâtre ; et Chaud rend les blancs, rougeâtre.

RDB - Lorsque réglée à Marche, la Réduction dynamique du bruit aide à éliminer le « bruit » dans l'image.

Commande Contraste + - lorsque réglée à Marche, la commande Contraste + aide à accentuer la qualité de l'image. Les zones noires de l'image deviennent d'un noir plus riche et les blancs sont plus brillants.

Mode Numérique et Analogique

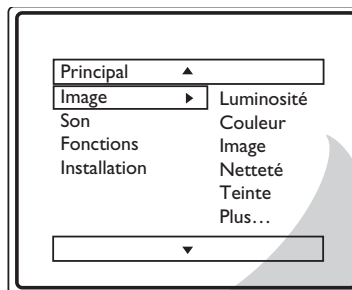

Luminosité \leftarrow \longrightarrow 60 \rightarrow

Couleur \leftarrow \longrightarrow 50 \rightarrow

Image \leftarrow \longrightarrow 50 \rightarrow

Netteté \leftarrow \longrightarrow 7 \rightarrow

Teinte \leftarrow \longrightarrow 0 \rightarrow

Temp. Couleur Normal

Chaud
ou
Froid

RDB Marche

ou Arrêt

Contraste + Marche

ou Arrêt

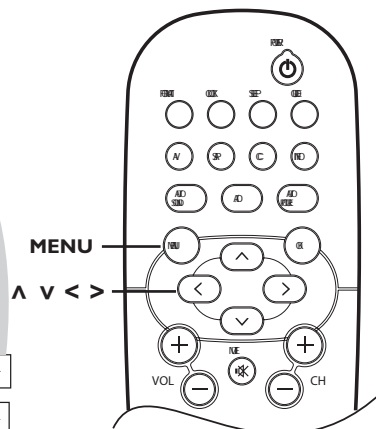

AUTO PICTURE

Que vous regardiez un film ou un événement sportif, votre téléviseur dispose de paramètres vidéo automatiques pour améliorer la source ou le contenu du programme en cours.

- 1 Appuyez sur le bouton **AUTO PICTURE** de la télécommande. Le paramètre Auto Picture en cours est affiché à l'écran.
- 2 Appuyez sur **AUTO PICTURE** à plusieurs reprises pour sélectionner les réglages d'image **Personnel**, **Films**, **Sports**, **Signal faible** ou **Multimédia**.

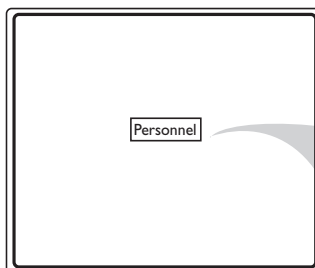

Films

Sports

Signal faible

Multimédia

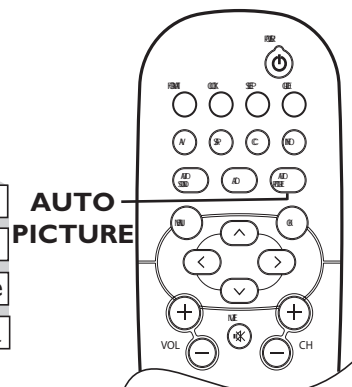

REMARQUE : la façon dont vous choisissez de régler les commandes du menu Image constituent vos paramètres personnels.

COMMANDES DE MENU SON

Pour effectuer le réglage du son de votre téléviseur, utilisez les commandes de menu Son décrites ci-dessous : Votre sélection est sauvegardée sous **Personnel**.

- 1 Appuyez sur le bouton **MENU** de la télécommande pour afficher le menu à l'écran.
- 2 Appuyez sur le bouton **CURSEUR** ∇ jusqu'à ce que la fonction de menu **Son** soit affichée en surbrillance.
- 3 Appuyez sur le bouton **CURSEUR** $>$ ou $<$ pour effectuer le réglage.

Aigus : accentue les sons haute fréquence.

Graves : accentue les sons basse fréquence.

Équilibre : le niveau du son provenant des haut-parleurs gauche et droit.

AVL : (Auto Volume Leveler) Si cette fonction est en **Marche**, **AVL** égalise l'audio lorsque se produisent des variations soudaines de volume lors des pauses commerciales ou des changements de canal.

Incr. Surround : Sélectionnez **Incr. Surround** ou **Stereo** si vous êtes en **mode de stéréophonie**. Sélectionnez **Mono** ou **Spatial** si vous êtes en mode monophonique.

SAP (Voie audio secondaire) : SAP est utilisée comme troisième voie audio, un signal SAP peut être entendu en sus de l'audio du programme de télévision en cours.

Remarque : si **SAP** n'est pas présent dans un programme particulier, les mots **SAP** non disponible seront affichés à l'écran.

Son : permet de basculer entre Stéréo ou Mono.

Remarque : si une émission n'est pas diffusée en stéréophonie et que le téléviseur est en mode Stéréo, l'audio en provenance du téléviseur ne vous parviendra pas en stéréophonie.

Mode Numérique

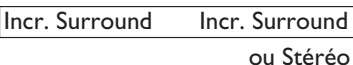
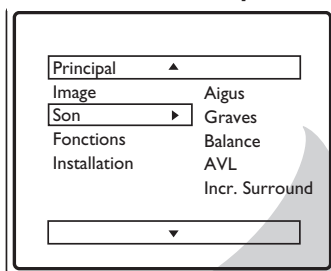

Mode Analogique

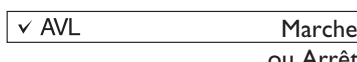
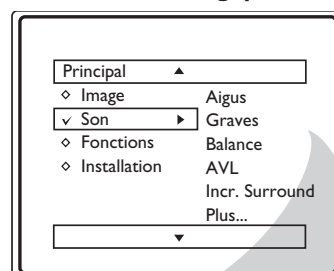

ou

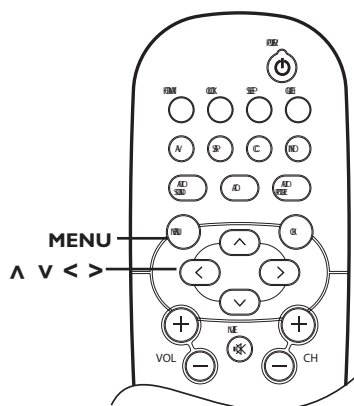
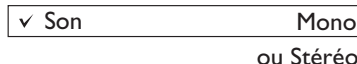
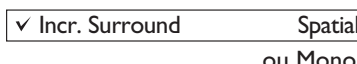

AUTO SOUND

La fonction de son automatique Auto Sound permet à l'utilisateur de sélectionner entre quatre options audio différentes réglées en usine.

- 1 Appuyez sur le bouton **AUTO SOUND** de la télécommande. Le paramètre **Auto Sound** en cours est affiché au milieu de l'écran.
- 2 Appuyez sur le bouton **AUTO SOUND** à plusieurs reprises pour faire défiler les quatre options : **Personnel**, **Cinéma**, **Musique** ou **Voix**.

REMARQUE : la façon dont vous choisissez de régler les commandes du menu Son constituent vos paramètres personnels.

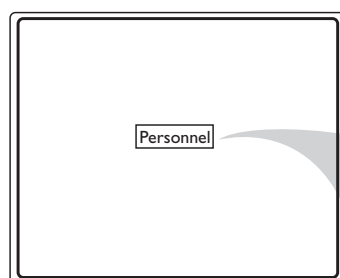

- Cinéma
- Musique
- Voix

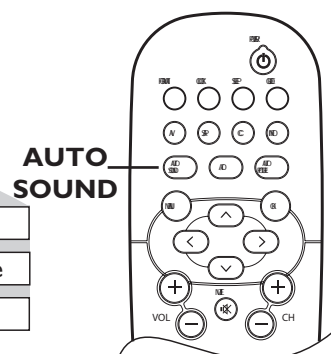

COMPRENDRE LES COMMANDES VERROUILLAGE AUTO

Verrouillage Auto est une fonction permettant au téléviseur de recevoir et de faire le traitement des données envoyées par les diffuseurs ou autres fournisseurs de programmes contenant des directives sur le contenu. Une fois Verrouillage automatique programmé, un téléviseur doté d'une telle fonction peut répondre aux directives de contenu et bloquer les programmes dont le contenu semble douteux (langage grossier et injurieux, violence ou scènes sexuelles etc.). Cet outil permet aux parents d'empêcher que certains types de programme puissent être accessibles à des enfants.

Verrouillage automatique offre différentes options de BLOCAGE.

Code d'accès - Un code d'accès doit être défini afin d'empêcher les enfants de débloquent les programmes censurés ou inappropriés réglés par les parents.

Blocage de canal - Après avoir programmé un code d'accès, vous ne pouvez pas bloquer les canaux individuellement, y compris les entrées A/V.

Tout effacer - Permet d'effacer tous les canaux bloqués réglés avec la commande Blocage de canal.

Tout bloquer - Vous permet de bloquer TOUS les canaux sauf les entrées A/V.

Sans classement/Non classifié - TOUS les programmes sans directives sur le contenu peuvent être bloqués si **SANS CLASSEMENT / Non classifié** est réglé à Marche.

Classement des films - Certaines options de blocage sont disponibles pour bloquer les programmes selon certains classements déterminés par l'Association américaine du cinéma.

Classements des émissions de télévision - Tout comme le classement des films, les programmes de télévision peuvent être bloqués à l'aide de classements de télévision standard déterminés par les diffuseurs.

CLASSEMENT DES FILMS

G : Général - Convient à tous les âges. Approprié à tous les âges.

PG : Surveillance parentale suggérée - Contient certaines scènes ne convenant pas aux enfants en bas âge.

PG-13 : Parents fortement prévenus - Contient certaines scènes ne convenant pas à des enfants de moins de 13 ans.

R : Réservé - S'adresse à des adultes de 17 ans et plus seulement.

NC-17 : Ne convient pas à une personne de moins de 17 ans.

X : Adultes seulement - Contient une ou toutes les situations suivantes : de la violence extrêmement graphique, de scènes sexuelles extrêmement graphiques ou explicites et indécentes ou un langage extrêmement grossier et suggestif.

CLASSEMENT DES ÉMISSIONS DE TÉLÉVISION

TV-Y : Ce type d'émission s'adresse aux enfants de très bas âge de 2 ans à 6 ans.

TV-Y7 : Convient aux enfants de 7 ans et plus capables de faire la différence entre le réel et l'imaginaire.

TV-G : Convient à un public de tous les âges. Ce type de programmation contient peu ou pas de violence, de langage grossier ou de scène et dialogue sexuels.

TV-PG : Contient certaines scènes ne convenant pas aux enfants. Peut contenir certaines scènes de violence (V), certaines scènes sexuelles (S) et à l'occasion, un langage grossier (L) et des dialogues (D) suggestifs.

TV-14 : Contient du matériel pouvant ne pas convenir aux enfants de moins de 14 ans. Peut contenir l'une ou l'autre des situations suivantes : une ou plusieurs scènes de violence intense (V), de situations sexuelles intenses (S), un langage grossier (L) ou des dialogues extrêmement suggestifs (D).

TV-MA - S'adresse spécifiquement aux adultes et peut ne pas convenir aux personnes de moins de 17 ans. Peut contenir une ou toutes les situations suivantes : une violence graphique soutenue (V), des situations sexuelles explicites (S), un langage grossier ou indécent (L).

VERROUILLAGE AUTOMATIQUE

Verrouillage automatique permet à l'utilisateur de bloquer n'importe quel canal. Un canal bloqué par la commande Verrouillage automatique ne peut pas être affiché à moins qu'un code d'accès correct ait été saisi pour débloquer l'affichage du canal.

Effectuez la procédure suivante pour le mode Numérique

Effectuez la procédure suivante pour le mode Analogique.

- 1 Appuyez sur le bouton **MENU** de la télécommande pour afficher le menu à l'écran.
- 2 Appuyez sur le bouton **CURSEUR** \wedge ou \vee pour faire défiler le menu à l'écran jusqu'à ce que **Réglage DTV** soit affiché en surbrillance. Appuyez sur le bouton **CURSEUR** $\>$ pour afficher les fonctions Réglage DTV.
- 3 Appuyez sur le bouton **CURSEUR** \wedge ou \vee pour faire défiler les fonctions **Réglage DTV** jusqu'à ce que **Installer canaux** soit affiché en surbrillance. Appuyez sur le bouton **CURSEUR** $\<$ ou $\>$ pour afficher les fonctions **Installer canaux**.
- 4 Appuyez sur le bouton **CURSEUR** \wedge ou \vee jusqu'à ce que **Verr. Auto** soit affiché en surbrillance.
- 5 Appuyez sur le bouton **CURSEUR** $\>$ pour accéder au mode Verr. Auto. « **Code d'accès** _ _ _ _ » est affiché.
- 6 Entrez le code d'accès à l'aide des touches **NUMÉROTÉES** de la télécommande. Si vous ne connaissez pas votre code, **0,7,1,1** est le code par défaut. La première fois que vous entrez le code, « **Incorrect** » est affiché à l'écran. Entrez de nouveau le même code. Vous serez invité à changer le code.
- 7 Entrez le code d'accès de votre choix à l'aide des touches **NUMÉROTÉES** de la télécommande. Entrez le code une deuxième fois pour confirmer votre code d'accès. Une fois le nouveau code confirmé, le menu **Verr. Auto** est affiché. Vous pouvez maintenant accéder aux fonctions disponibles dans le menu.

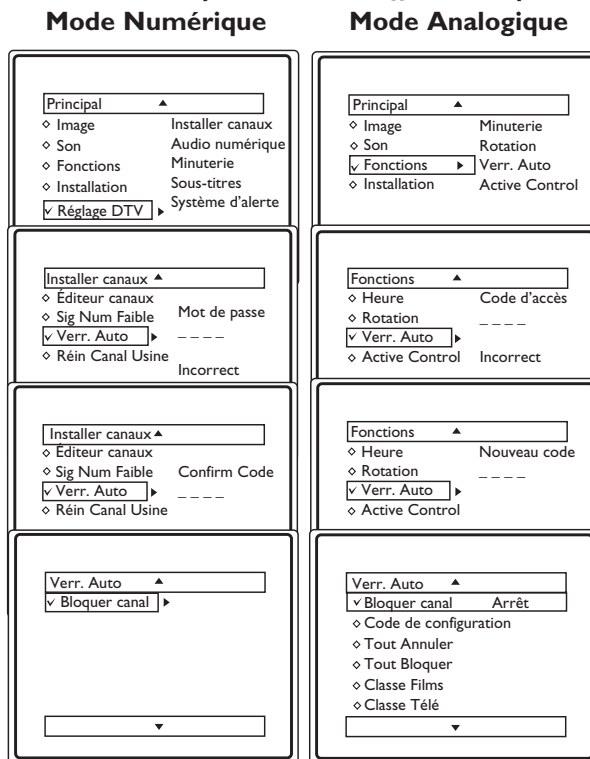

- 1 Appuyez sur le bouton **MENU** de la télécommande pour afficher le menu à l'écran.
- 2 Appuyez sur le bouton **CURSEUR** \wedge ou \vee pour faire défiler le menu à l'écran jusqu'à ce que **Fonctions** soit affiché en surbrillance.
- 3 Appuyez sur le bouton **CURSEUR** $\>$ pour afficher le menu **Fonctions**.
- 4 Appuyez sur le bouton **CURSEUR** \wedge ou \vee à plusieurs reprises jusqu'à ce que **Verr. Auto** soit affiché en surbrillance.
- 5 Appuyez sur le bouton **CURSEUR** $\>$ pour accéder au mode de Verr. Auto.
- 6 « **Code d'accès** _ _ _ _ » est affiché.
- 7 Entrez le code d'accès à l'aide des touches **NUMÉROTÉES** de la télécommande. Si vous ne connaissez pas votre code, **0,7,1,1** est le code par défaut. La première fois que vous entrez le code, « **Incorrect** » est affiché à l'écran. Entrez de nouveau le même code. Vous serez invité à changer le code.
- 7 Entrez le code d'accès de votre choix à l'aide des touches **NUMÉROTÉES** de la télécommande. Entrez le code une deuxième fois pour confirmer votre code d'accès. Une fois le nouveau code confirmé, le menu **Verr. Auto** est affiché. Vous pouvez maintenant accéder aux fonctions disponibles dans le menu.

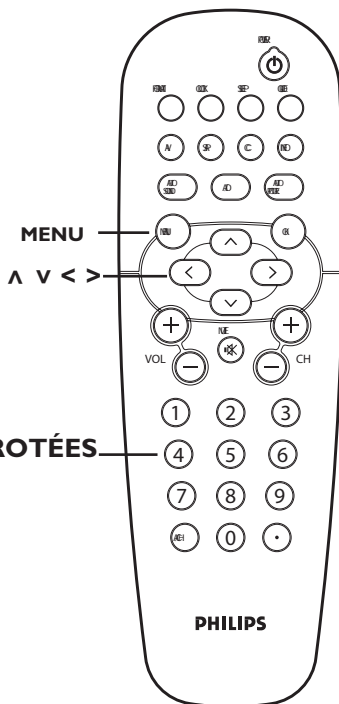

Remarque : lorsque vous êtes en **mode Numérique**, vous ne pouvez **verrouiller** que des canaux numériques.

Remarque : lorsque vous êtes en **mode Analogique**, vous ne pouvez **verrouiller** que des canaux analogiques.

VERROUILLAGE AUTOMATIQUE – BLOCAGE DES CANAUX

Après avoir réglé votre code d'accès personnel (voir la page précédente), vous êtes prêt à sélectionner les canaux que vous voulez bloquer.

Effectuez la procédure suivante pour le mode Numérique.

1 Après avoir réglé votre code d'accès personnel (voir la page précédente), appuyez sur le bouton **CURSEUR** \wedge ou \vee jusqu'à ce que **Bloquer Canal** soit affiché en surbrillance.

Mode Numérique

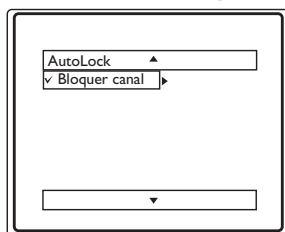

2 Appuyez sur le bouton **CURSEUR** $>$ pour accéder au menu **Bloquer Canal**. Appuyez sur le bouton **CURSEUR** $>$ ou $<$ pour **bloquer** ou **débloquer** le canal.

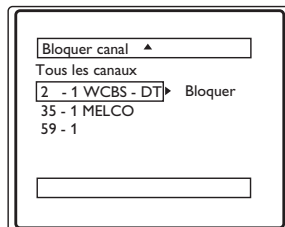

3 Appuyez sur le bouton **CURSEUR** \wedge ou \vee pour mettre en surbrillance le canal que vous voulez bloquer ou débloquer.

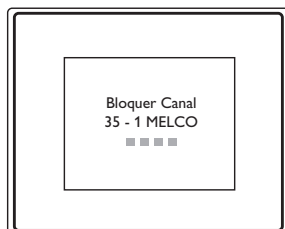

4 Appuyez sur le bouton **CURSEUR** $>$ ou $<$ pour sélectionner **Bloquer** ou **Débloquer**.

5 Lorsque vous avez terminé, appuyez trois fois sur le bouton **MENU** de la télécommande pour quitter le menu à l'écran du téléviseur.

Lorsque **Bloquer** est sélectionné, un message est affiché pour vous indiquer le canal qui a été bloqué.

Remarque : lorsque vous êtes en **mode Numérique**, vous ne pouvez **bloquer** que des canaux numériques.

Effectuez la procédure suivante pour le mode Analogique

Mode Analogique

1 Après avoir réglé votre code d'accès personnel (voir la page précédente), appuyez sur le bouton **CURSEUR** \wedge ou \vee jusqu'à ce que **Bloquer Canal** soit affiché en surbrillance.

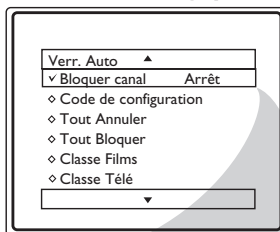

2 Appuyez sur le bouton **CURSEUR** \wedge ou \vee pour sélectionner les canaux que vous voulez bloquer. Appuyez sur le bouton **CURSEUR** $>$ ou $<$ pour sélectionner entre **Bloquer** et **Débloquer**.

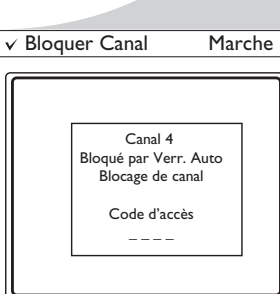

3 Appuyez sur le bouton **CURSEUR** $>$ ou $<$ pour sélectionner **Bloquer** ou **Débloquer**.

4 Lorsque vous avez terminé, appuyez trois fois sur le bouton **MENU** pour quitter le menu à l'écran du téléviseur.

Lorsque **Bloquer** est sélectionné, un message est affiché pour vous indiquer le canal qui a été bloqué.

Remarque : lorsque vous êtes en **mode Analogique**, vous ne pouvez **bloquer** que des canaux analogique.

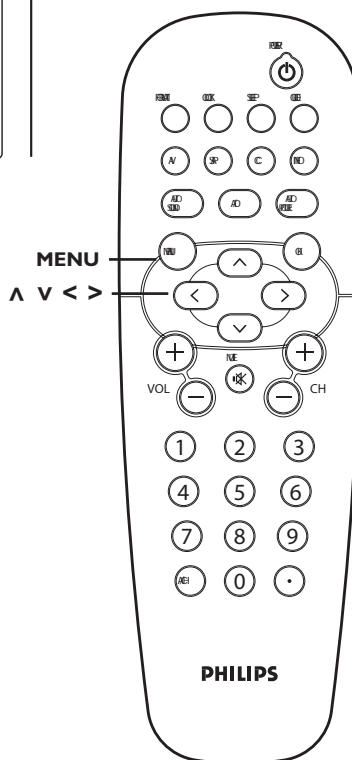

ASTUCE

Si vous oubliez votre code, le code d'accès **0,7,1,1** est le code par défaut et vous pouvez l'utiliser pour entrer et créer un nouveau code d'accès.

BLOQUER/ANNULER TOUS LES CANAUX EN MÊME TEMPS

Après avoir bloqué des canaux spécifiques, il est possible que vous vouliez bloquer ou effacer tous les canaux en même temps. Ceci n'est possible qu'après avoir entré votre code d'accès et que les fonctions Verr. Auto sont affichées à l'écran (consultez la page 22).

Effectuez la procédure suivante pour le mode Numérique

- 1 Appuyez sur le bouton **CURSEUR** ∇ pour sélectionner Bloquer Canal. Appuyez sur le bouton **CURSEUR** $>$ pour accéder au menu Bloquer Canal.
- 2 Appuyez sur le bouton **CURSEUR** \wedge ou ∇ jusqu'à ce que **Tous les canaux** soit affiché en surbrillance. Appuyez sur le bouton **CURSEUR** $>$ ou $<$ pour faire basculer entre **Bloquer** et **Débloquer**. Tous les canaux sont maintenant affichables. Si **Tous les canaux** est réglé à **Débloquer**, tous les canaux sont affichables. Si **bloquer** est sélectionné, TOUS les canaux disponibles sont bloqués.
- 3 Lorsque vous avez terminé, appuyez quatre fois sur le bouton **MENU** pour quitter le menu. quitter le menu à l'écran du téléviseur.

Mode Numérique

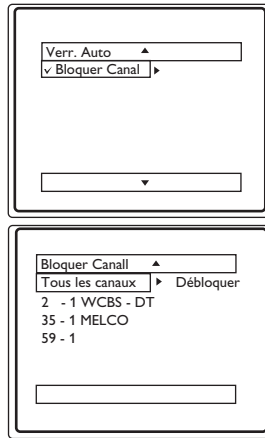

Mode Analogique

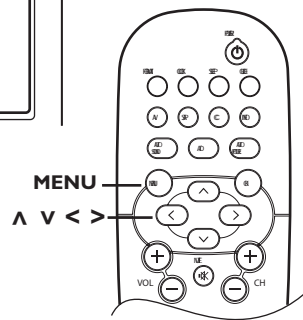
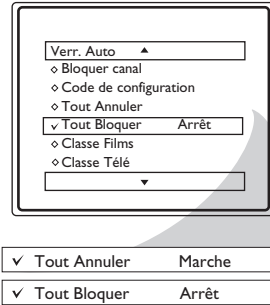

Effectuez la procédure suivante pour le mode Analogique

- 1 Appuyez sur le bouton **CURSEUR** $>$ pour sélectionner **Tout Annuler** ou **Tout Bloquer**.
- 2 Si **Tout Annuler** est réglé à Marche, tous les canaux sont affichables. Si **Tout Bloquer** est réglé à Marche, tous les canaux disponibles seront bloqués et ne seront pas affichables.
- 3 Lorsque vous avez terminé, appuyez quatre fois sur le bouton **MENU** de la télécommande pour quitter le menu à l'écran du téléviseur.

OPTIONS DE BLOCAGE

Les options de blocage vous permettent de bloquer les programmes selon les classements plutôt que les canaux. Ceci n'est possible qu'après avoir entré votre code d'accès et que les fonctions de Verr. Auto sont affichées à l'écran (consultez la page 22).

Effectuez la procédure suivante pour les modes Numérique et Analogique

- 1 Appuyez sur le bouton **CURSEUR** \wedge ou ∇ jusqu'à ce que **Options de blocage** soit affiché en surbrillance.
- 2 Appuyez sur le bouton **CURSEUR** \wedge ou ∇ pour afficher les fonctions du menu Options de blocage (Sans classement, Non classifié ou Bloquer).
- 3 Appuyez sur le bouton **CURSEUR** \wedge ou ∇ jusqu'à ce que l'option de votre choix soit affichée en surbrillance. Lorsque affichée en surbrillance, chaque fonction peut être mise en **Marche** ou en **Arrêt** à l'aide du **CURSEUR** $>$ ou $<$ de la télécommande.
- 4 Lorsque vous avez terminé, appuyez quatre fois sur le bouton **MENU** pour quitter le menu.

Mode Numérique

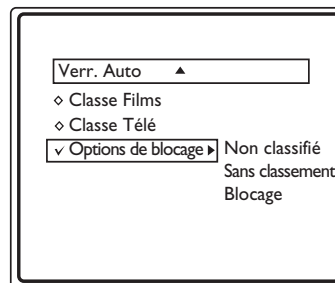

∇ Non classifié	Marche
∇ Sans classement	Marche
∇ Blocage	Marche

Mode Analogique

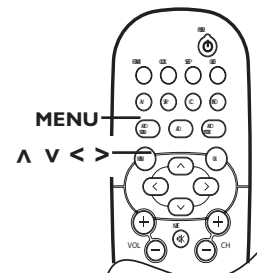
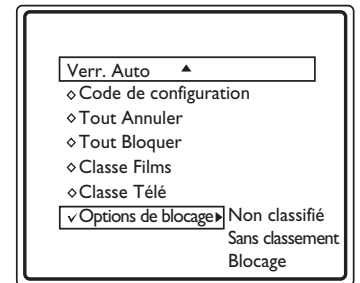

CLASSEMENT DES FILMS

La fonction Verrouillage automatique permet de bloquer des programmes selon les classements de l'industrie du cinéma. Une fois que vous avez entré votre code d'accès, les fonctions Verrouillage automatique sont affichées à l'écran (consultez la page 22).

Effectuez la procédure suivante pour le mode Numérique

1 Appuyez sur le bouton **CURSEUR** \wedge ou \vee jusqu'à ce que **Film** soit affiché en surbrillance.

2 Appuyez sur le bouton **CURSEUR** $>$ pour afficher les options de classement de films (G, PG, PG-13, R, NC17 ou X).

3 Appuyez sur le bouton **CURSEUR** \wedge ou \vee pour mettre en surbrillance l'une ou l'autre des options de classement de films. Lorsqu'elles sont en surbrillance, toutes ces options peuvent être mises en **Marche** (pour permettre le blocage) ou en **Arrêt** (pour permettre l'affichage).

4 Appuyez sur le bouton **CURSEUR** $>$ de la télécommande pour mettre l'option de classement en **Marche** ou en **Arrêt**.

Mode Numérique

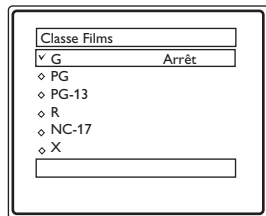
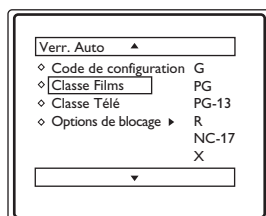

Effectuez la procédure suivante pour le mode Analogique

1 Appuyez sur le bouton **CURSEUR** \wedge ou \vee jusqu'à ce que **Classement des films** soit affiché en surbrillance.

2 Appuyez sur le bouton **CURSEUR** $>$ pour afficher les options de Classement des films (G, PG, PG-13, R, NC17 ou X).

3 Appuyez sur le bouton **CURSEUR** \wedge ou \vee pour mettre en surbrillance l'une ou l'autre des options de **Classement des films**. Lorsqu'elles sont en surbrillance, toutes ces options peuvent être mises en **Marche** (pour permettre le blocage) ou en **Arrêt** (pour permettre l'affichage).

4 Utilisez le bouton **CURSEUR** $>$ de la télécommande pour mettre l'option de classement en **Marche** ou en **Arrêt**.

Mode Analogique

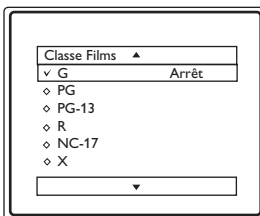
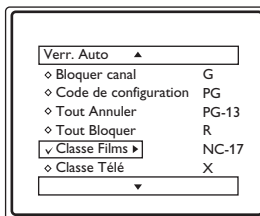

◊ G Marche

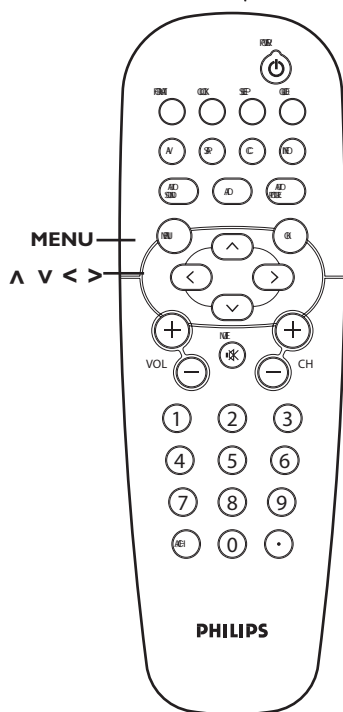

CLASSEMENT DES ÉMISSIONS DE TÉLÉVISION

La fonction Verrouillage automatique peut bloquer des programmes selon les classements de l'industrie de la télévision. Une fois que vous avez entré votre code d'accès et que les fonctions Verrouillage automatique sont affichées à l'écran (consultez la page 22), ensuite...

Effectuez la procédure suivante pour le mode Numérique

Effectuez la procédure suivante pour le mode Analogique

1 Appuyez sur le bouton **CURSEUR** \wedge ou \vee jusqu'à ce que **Classe Télé** soit affiché en surbrillance.

2 Appuyez sur le bouton **CURSEUR** $>$ pour afficher les options de **Classe Télé** (TV-Y, TV-Y7, TV-G, TV-PG, TV-14 ou TV-MA).

3 Appuyez sur le bouton **CURSEUR** \wedge ou \vee pour mettre en surbrillance l'une ou l'autre des options de **Classe Télé**. Lorsqu'elles sont en surbrillance, toutes ces options peuvent être mises en **Marche** (pour permettre le blocage) ou en **Arrêt** (pour permettre l'affichage).

4 Appuyez sur le bouton **CURSEUR** $<$ ou $>$ pour mettre l'option de classement en **Marche** ou en **Arrêt**.

5 Si vous accédez au sous-menu TV-Y7, TV-PG, TV-14 ou TV-MA, appuyez sur le bouton **CURSEUR** \wedge ou \vee pour sélectionner l'une des options (Tout Bloquer, V, S, L, D ou FV).

6 Appuyez sur le bouton **CURSEUR** $>$ pour mettre l'option en **Marche** ou en **Arrêt**.

Mode Numérique

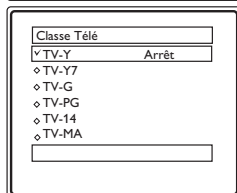
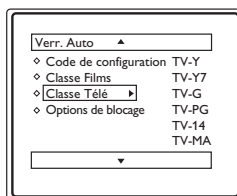

\vee TV-Y	Marche
\vee TV-Y7	Tout Bloquer, FV
\vee TV-G	Arrêt
\vee TV-PG	Tout Bloquer, V, S, L, D
\vee TV-14	Tout Bloquer, V, S, L, D
\vee TV-MA	Tout Bloquer, V, S, L

Mode Analogique

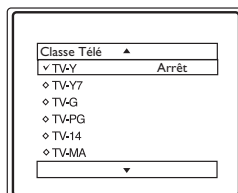
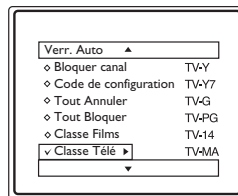

\vee TV-Y	Marche
\vee TV-Y7	Tout Bloquer, FV
\vee TV-G	Arrêt
\vee TV-PG	Tout Bloquer, V, S, L, D
\vee TV-14	Tout Bloquer, V, S, L, D
\vee TV-MA	Tout Bloquer, V, S, L

1 Appuyez sur le bouton **CURSEUR** \wedge ou \vee jusqu'à ce que **Classe Télé** soit affiché en surbrillance.

2 Appuyez sur le bouton **CURSEUR** $>$ pour afficher les options de **Classe Télé** (TV-Y, TV-Y7, TV-G, TV-PG, TV-14 ou TV-MA).

3 Appuyez sur le bouton **CURSEUR** \wedge ou \vee jusqu'à ce que l'une ou l'autre des options de **Classe Télé** soit affichée en surbrillance. Lorsqu'elles sont en surbrillance, toutes ces options peuvent être mises en **Marche** (pour permettre le blocage) ou en **Arrêt** (pour permettre l'affichage).

4 Appuyez sur le bouton **CURSEUR** $>$ pour mettre les classements TV-Y ou TV-G en **Marche** ou en **Arrêt**. **OU** appuyez sur le bouton **CURSEUR** $>$ pour accéder aux sous-menus.

5 Si vous accédez au sous-menu TV-Y7, TV-PG, TV-14 ou TV-MA, appuyez sur le bouton **CURSEUR** \wedge ou \vee pour sélectionner l'une des options (Tout Bloquer, V, S, L, D ou FV).

6 Appuyez sur le bouton **CURSEUR** $>$ pour mettre l'option en **Marche** ou en **Arrêt**.

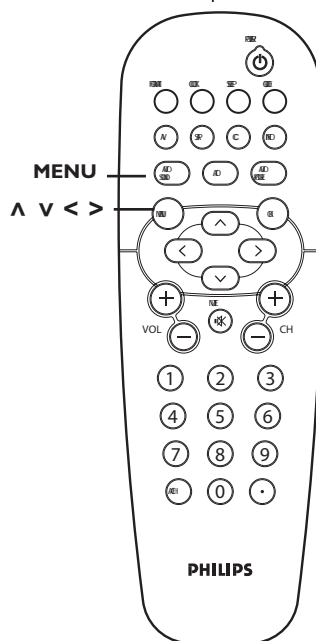

COMMENT UTILISER LES COMMANDES DU MENU MINUTERIE

Votre téléviseur dispose d'une horloge à l'écran. Le téléviseur peut également être réglé pour s'éteindre et s'allumer à une heure particulière et se syntoniser à un canal spécifique à la mise sous tension.

1 Appuyez sur le bouton **MENU** de la télécommande pour afficher le menu à l'écran.

2 Appuyez sur le bouton **CURSEUR** \wedge ou \vee jusqu'à ce que Fonctions soit affiché en surbrillance.

3 Appuyez sur le bouton **CURSEUR** $>$ pour afficher le menu **Fonctions**.

4 Appuyez sur le bouton **CURSEUR** $>$ pour afficher le menu **Minuterie**.

5 Appuyez sur le bouton **CURSEUR** $>$ pour accéder au menu **Minuterie**.

6 Appuyez sur le bouton **CURSEUR** \wedge ou \vee jusqu'à ce que l'une des commandes de Minuterie (Heure, Heure de début, Heure d'arrêt, Canal, Activer ou Affichage) soit affichée en surbrillance.

7 Appuyez sur le bouton **CURSEUR** $>$ pour afficher le menu de l'élément sélectionné. Effectuez les réglages des éléments sélectionnés en réalisant les étapes ci-dessous.

Heure : Entrez l'heure en cours à l'aide des touches **NUMÉROTÉES**. Utilisez le bouton **CURSEUR** $>$ ou $<$ pour faire basculer entre le réglage **AM** et **PM**.

Heure de début : Utilisez les touches **NUMÉROTÉES** pour entrer l'heure où le téléviseur s'allumera de lui-même. Utilisez le bouton **CURSEUR** $>$ ou $<$ pour faire basculer entre le réglage **AM** et **PM**.

Heure d'arrêt : Utilisez les touches **NUMÉROTÉES** pour entrer l'heure où le téléviseur s'éteindra de lui-même. Utilisez les boutons **CURSEUR** $>$ ou $<$ pour faire basculer entre **AM** et **PM**.

Canal : Utilisez les touches **NUMÉROTÉES** ou le bouton **CH +** ou **CH-** pour entrer le canal de démarrage de votre choix.

Activer : Réglez la minuterie pour qu'elle se mette automatiquement en **Arrêt**, **Une fois** ou **Chaque jour**. Appuyez sur le bouton **CURSEUR** $>$ ou $<$ pour sélectionner **Une fois**, **Chaque jour** ou **Arrêt**.

Affichage : Appuyez sur le bouton **CURSEUR** $>$ ou $<$ pour faire basculer entre **Marche** ou **Arrêt**. Si **Marche** est sélectionné, l'heure est affichée constamment lorsque le téléviseur est allumé. Si **Arrêt** est sélectionné, l'heure ne sera affichée que si le bouton **INFO** est enfoncé.

REMARQUE : La fonction Affichage n'est pas disponible sous le mode Numérique.

8 Appuyez trois fois sur le bouton **MENU** de la télécommande pour supprimer le menu de l'écran du téléviseur.

Mode Numérique

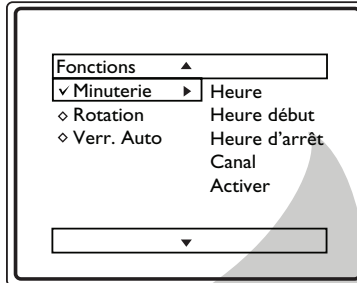
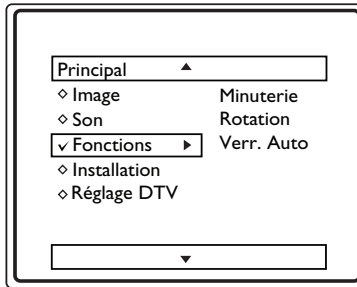

Heure 09:00 AM
ou PM

Heure début 10:00 AM
ou PM

Heure d'arrêt 11:30 AM
ou PM

Canal 2.1

Activer Arrêt
ou Chaque jour
ou Une fois

Mode Analogique

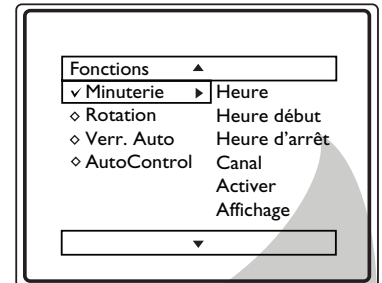
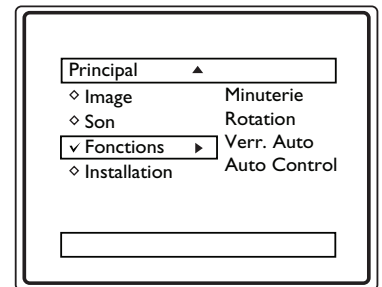

✓ Heure 09:00 AM
ou PM

✓ Heure début 10:00 AM
ou PM

✓ Heure d'arrêt 11:30 AM
ou PM

✓ Canal 2

✓ Activer Arrêt
ou Chaque jour
ou Une fois

✓ Affichage Arrêt
ou Marche

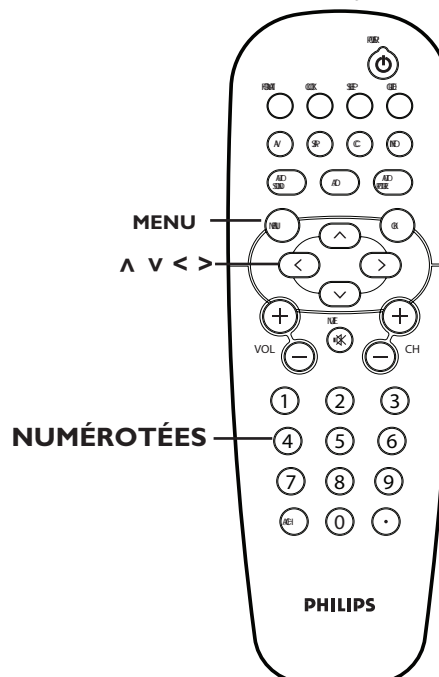

AFFICHAGE DES SOUS-TITRES

Sous le mode numérique, vous pouvez assigner des options d'affichage pour vos options de sous-titres. Cette fonction n'est disponible qu'en mode Numérique.

- 1 Appuyez sur le bouton **MENU** de la télécommande pour afficher le menu à l'écran.
- 2 Appuyez sur le bouton **CURSEUR** \wedge ou \vee jusqu'à ce que **Réglage DTV** soit affiché en surbrillance.
- 3 Appuyez sur le bouton **CURSEUR** \rightarrow pour afficher les fonctions du menu **Réglage DTV**.
- 4 Appuyez sur le bouton **CURSEUR** \wedge ou \vee jusqu'à ce que **Sous-titres** soit affiché en surbrillance. Appuyez sur le bouton **CURSEUR** \rightarrow pour accéder aux options de menu **Affichage**.
- 5 Appuyez sur le bouton **CURSEUR** \rightarrow pour faire basculer entre les options de votre choix – **Arrêt, Toujours en arrêt** ou **En marche lorsque en sourdine**.
- 6 Lorsque vous avez terminé, appuyez sur le bouton **MENU** de la télécommande pour quitter le menu à l'écran du téléviseur.

Mode Numérique

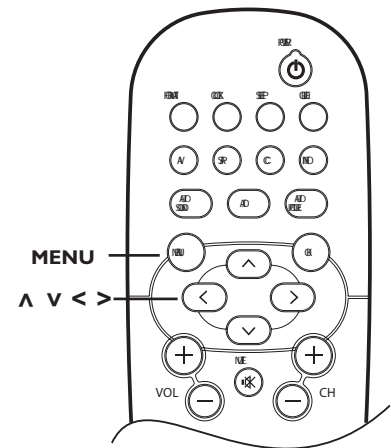
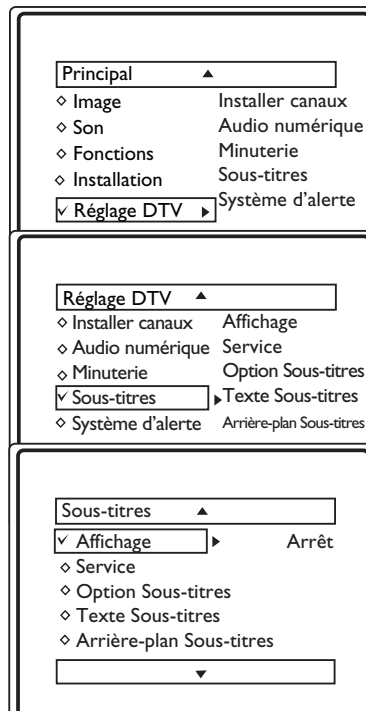

OPTION DE SOUS-TITRES

L'option de sous-titres vous permet de sélectionner la ou les options par défaut que vous avez assignées à votre service de sous-titres. Cette fonction n'est disponible qu'en mode Numérique.

- 1 Appuyez sur le bouton **MENU** de la télécommande pour afficher le menu à l'écran.
- 2 Appuyez sur le bouton **CURSEUR** \wedge ou \vee jusqu'à ce que **Réglage DTV** soit affiché en surbrillance.
- 3 Appuyez sur le bouton **CURSEUR** \rightarrow pour afficher les options du menu **Réglage DTV**.
- 4 Appuyez sur le bouton **CURSEUR** \wedge ou \vee jusqu'à ce que **Sous-titres** soit affiché en surbrillance. Appuyez sur le bouton **CURSEUR** \rightarrow pour accéder aux options de menu **Options de sous-titres**.
- 5 Appuyez sur le bouton **CURSEUR** \rightarrow pour faire basculer entre les options de votre choix – **Utiliser les valeurs par défaut** ou **Utiliser les options**.
- 6 Lorsque **Utiliser les options** est sélectionné, vous serez invité à sélectionner la taille du texte, la couleur, l'opacité, la couleur de contour, le type et la couleur d'arrière-plan des sous-titres.
- 7 Lorsque vous avez terminé, appuyez sur le bouton **MENU** de la télécommande pour quitter le menu à l'écran du téléviseur.

Mode Numérique

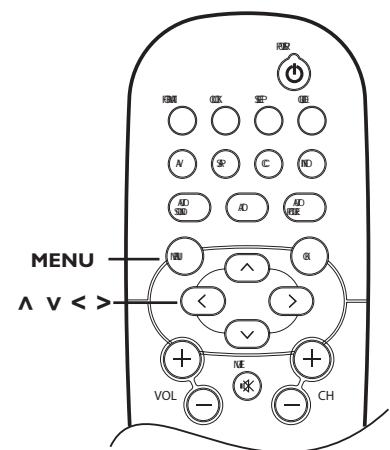
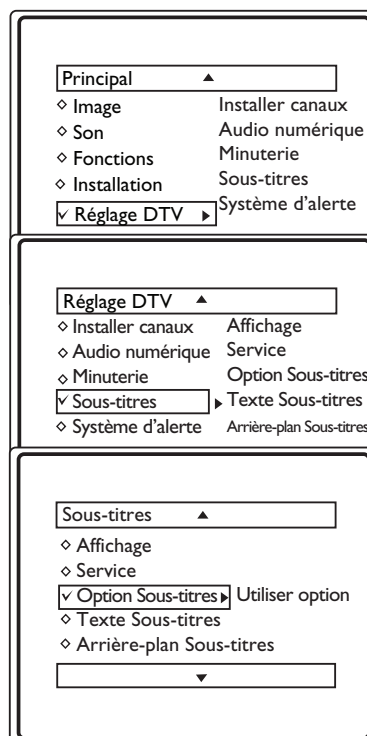

MINUTERIE DE MISE EN VEILLE

La fonction Minuterie de mise en veille vous permet de régler une minuterie qui éteindra le téléviseur automatiquement suivant une période de temps déterminée, soit - 15, 30, 45, 60, 90, 120, 180 ou 240 minutes.

- 1 Appuyez sur le bouton **SLEEP** de la télécommande pour afficher les fonctions du menu Minuterie de mise en veille.
- 2 Appuyez sur le bouton **SLEEP** de la télécommande pour sélectionner la durée (15, 30, 45, 60, 90, 120, 180 ou 240 minutes) avant que le téléviseur ne se mette automatiquement hors tension.

REMARQUE : un compte à rebours est affiché à l'écran au cours de la dernière minute de mise hors tension du téléviseur. Si vous appuyez sur n'importe quel bouton durant la dernière minute du compte à rebours, le réglage de mise en veille est annulé.

Mode Numérique et Analogique

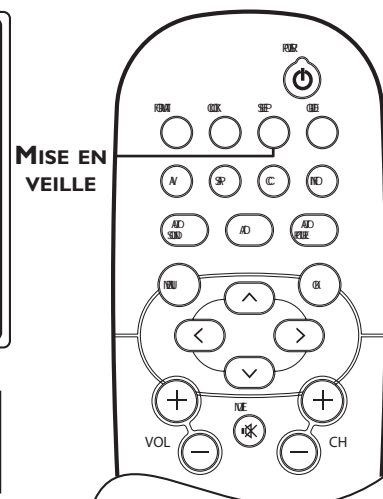
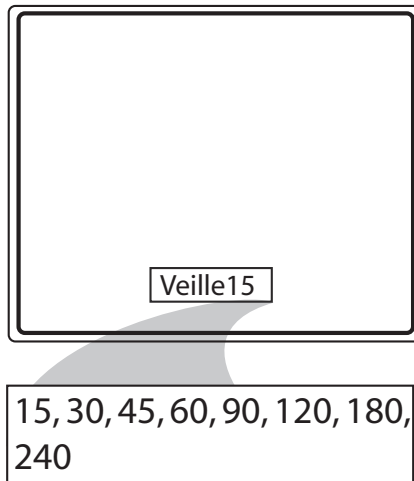

ROTATION

Il arrive parfois que la vidéo transmise à l'écran du téléviseur apparaisse légèrement inclinée. La commande Rotation vous permet de corriger le problème en déplaçant l'écran dans le sens horaire ou antihoraire.

32PT9005D Seulement

- 1 Appuyez sur le bouton **MENU** de la télécommande pour afficher le menu à l'écran.
- 2 Appuyez sur le bouton **CURSEUR** \wedge ou \vee jusqu'à ce que **Fonctions** soit affiché en surbrillance.
- 3 Appuyez sur le bouton **CURSEUR** $\>$ pour afficher le menu Fonctions.
- 4 Appuyez sur le bouton **CURSEUR** \wedge ou \vee jusqu'à ce que la commande **Rotation** soit affichée en surbrillance.
- 5 Appuyez sur le bouton **CURSEUR** $\>$ ou $\<$ pour faire pivoter l'image à l'écran dans le sens horaire ou antihoraire.
- 6 Appuyez deux fois sur **MENU** pour quitter le menu à l'écran du téléviseur.

Remarque : la quantité de rotation sera minimale.

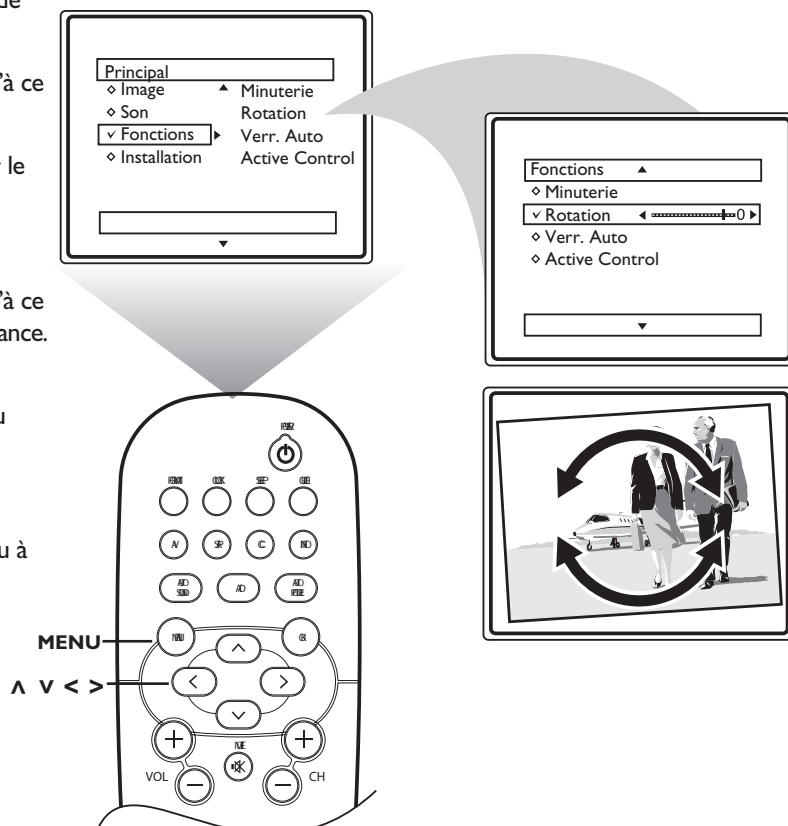

GLOSSAIRE

ATSC	(Advanced Television Systems Committee) Comité de normalisation de la télévision haute définition. Créé dans le but d'établir des normes techniques pour les systèmes de télévision avancés notamment la télévision haute définition numérique (TVHD).
Audio Vidéo (A/V)	Une expression souvent utilisée pour décrire le canal d'un téléviseur ou d'un appareil vidéo ayant été spécifiquement conçu pour accepter les signaux audio vidéo d'un magnétoscope. Ce canal active automatiquement un circuit spécial du téléviseur capable de prévenir la distorsion et le désalignement de l'image. Il est également utilisé pour les processeurs audio vidéo capables de prendre en charge les deux types de signal.
Balayage progressif	Avec le balayage progressif, toutes les lignes horizontales sont balayées sur l'écran en même temps. Les normes de télévision numérique et haute définition acceptent les diffusions et méthodes d'affichage par balayage progressif et entrelacé.
CVBS	(Composite Video Baseband Signal) ou Signal de bande de base de vidéo composite. Dans l'univers de la télédiffusion, ce terme fait référence au signal vidéo notamment les informations sur la couleur et la synchronisation.
DOLBY numérique	Norme audio numérique à six canaux faisant partie des normes de télévision numérique américaine ; également connue sous le nom de AC-3 ou Digital 5.1. Les canaux sont avant gauche, avant droite, avant centre, ambiophonie ou arrière gauche, ambiophonie ou arrière droite et un canal très basse fréquences séparé.
DTV	(Digital television) ou Télévision numérique. Terme générique faisant référence à tous les formats de télévision numérique notamment la télévision haute définition (TVHD) et la télévision à définition normalisée (TVDN).
NTSC	(National television system committee). L'organisme responsable de la création de la norme télévisuelle analogique utilisée actuellement aux États-Unis, au Canada et au Japon. Ce terme est généralement utilisé pour faire référence à cette norme. La norme NTSC combine les signaux bleu, rouge, vert modulés sous la forme d'un signal AM avec un signal FM pour l'audio.
Rapport de format	La relation entre la largeur et la hauteur de l'image à l'écran du téléviseur. Dans un téléviseur ordinaire, le rapport de format est 4 à 3 (4:3). Le nouveau rapport de format pour la télévision haute définition est 16:9, ressemblant au rapport de format d'une salle de cinéma (grand écran). Les nouveaux téléviseurs prennent en charge les rapports de format 4:3 et 16:9 et ils peuvent basculer automatiquement entre les deux.
Résolution	Mesure des détails les plus fins (les plus petits) visibles dans une image vidéo. La résolution d'un téléviseur peut s'exprimer en nombre de pixels dans une image ou en nombre total de lignes (balayées horizontalement) utilisées pour créer l'image. Résolutions de télévision numérique standard : TVDN : 480i – L'image est de 704x480 pixels, 480p – L'image est de 704x480 pixels. TVHD : 720p – L'image est de 1280x720 pixels, 1080i – L'image est de 1920x1080 pixels, 1080p – L'image est de 1920x1080 pixels.
Syntoniseur numérique	Un syntoniseur numérique remplit les fonctions de décodeur nécessaires à la réception et l'affichage des diffusions numériques. Il peut être inclus à l'intérieur du téléviseur ou via un boîtier de décodage.
TVHD	La définition généralement reconnue de la TVHD est environ deux fois la résolution d'image verticale et horizontale de la télévision NTSC, ayant pour effet de rendre les images deux fois plus nettes. La TVHD propose également un format d'image de 16:9 par rapport à la majorité des écrans de télévision modernes et leur format d'image de 4:3. La TVHD présente moins de phénomènes parasites (p. ex. image fantôme, traînée de points) et propose des canaux indépendants 5.1 de sonorité ambiante stéréo de qualité de disque compact (également appelé AC-3).

ASTUCES DE DÉPANNAGE

Vérifiez cette liste des **symptômes** et **procédure suggérées** avant de téléphoner au service à la clientèle. Vous pouvez peut-être résoudre le problème vous-même. Si vous avez des problèmes avec la connexion du téléviseur à des dispositifs externes, veuillez consulter la documentation du dispositif externe ou communiquer avec le centre de service du dispositif pour obtenir de l'aide. Les frais d'installation et de réglage des commandes de votre téléviseur ne sont pas couverts par votre garantie.

SYMPTÔMES		PROCÉDURE À SUIVRE
Connexions	Impossible de faire fonctionner l'équipement audio externe avec le téléviseur.	<ol style="list-style-type: none"> 1. La sortie SPDIF ne reproduit l'audio qu'en mode numérique seulement et l'équipement audio doit disposer d'un décodeur. 2. La sortie Monitor Out Audio LR reproduit l'audio pour les programmes analogiques et numériques.
Installation	Impossible d'afficher les canaux AV à l'écran du téléviseur.	Appuyez sur le bouton AV de la télécommande à plusieurs reprises pour sélectionner les canaux AV de votre choix. Remarque : SVHS ne peut être sélectionné que si un dispositif S-VHS est raccordé et mis sous tension.
Installation	Le téléviseur affiche les mauvais canaux ou aucun canal au-dessus de 13	Accédez au menu MODE DE SYNTONISATION du téléviseur et sélectionnez la source de signal appropriée puis réalisez l'installation automatique de nouveau. (Consultez la page 11).
Installation	Les numéros de canal sont différents des numéros de canal des programmes.	Accédez au menu MODE DE SYNTONISATION du téléviseur et sélectionnez la source de signal appropriée puis réalisez l'installation automatique de nouveau. (Consultez la page 11).
Installation	La programmation automatique prend trop de temps.	La programmation automatique peut prendre entre 20 et 40 minutes selon le nombre de canaux disponibles.
Réglages	Des messages d'erreur apparaissent à l'écran de télévision : Aucun signal disponible Aucun programme disponible Audio seulement	<p>Vérifiez que l'antenne/câble est raccordée correctement et que vous avez sélectionné le mode de syntonisation approprié (consultez la page 11).</p> <p>Temporairement aucune transmission sur le canal sélectionné. Vous pouvez ajouter ces canaux à la liste Signal numérique faible (consultez la page 15). Lorsque la transmission est reprise ou disponible, votre téléviseur la recevra.</p> <p>Le canal en cours ne transmet que l'audio.</p>
Audio	Des sons parasites se font entendre (bourdonnements, crépitations, craquèlements, ronronnements, sifflements, etc.).	Il est normal d'entendre des sons parasites (comme des bourdonnements, crépitations, craquèlements, ronronnements, sifflements, etc.) à une distance de moins de 2 mètres (6 pieds) avec le son du téléviseur en sourdine. Si ce problème survient sur un canal, vous avez peut-être un problème de signal. Veuillez communiquer avec votre service du câble ou diffuseur local à propos de ce canal spécifique.
Audio	L'audio n'est pas en stéréophonie.	<p>Les raisons suivantes pourraient en être la cause :</p> <ol style="list-style-type: none"> 1. Les télédiffusions ne sont pas toutes réalisées en stéréophonie par le service du câble ou les stations de diffusion. Vérifiez auprès des stations de réseau les plus importantes pour vous assurer que la station que vous avez sélectionnée est offerte en stéréophonie. 2. Lorsque la fonction SAP est activée, le mode audio est réglé automatiquement à MONO. 3. Le mode audio est réglé à MONO. Réglez le mode audio à STÉRÉO. (Consultez la page 19). 4. Lorsque vous utilisez une entrée AV, le téléviseur n'affichera pas STÉRÉO même s'il reproduit le son en stéréophonie.
Généralités	Aucune alimentation au téléviseur	<p>Vérifiez le cordon d'alimentation du téléviseur. Débranchez le téléviseur, attendez 10 secondes puis rebranchez la fiche dans la prise murale. Mettez le téléviseur sous tension.</p> <p>Branchez le cordon d'alimentation directement dans la prise murale et non via un cordon prolongateur.</p> <p>Si vous devez utiliser un cordon prolongateur, assurez-vous que le fusible sur la prise multiple CA n'a pas sauté.</p>

ASTUCES DE DÉPANNAGE

SYMPTÔMES		PROCÉDURE À SUIVRE
Généralités	La télécommande ne fait pas fonctionner le téléviseur	Assurez-vous que les piles sont insérées dans la télécommande de la façon indiquée dans le logement des piles. Consultez la page 7. Réinitialisez le téléviseur en débranchant la prise d'alimentation du mur pendant 10 secondes puis en la rebranchant.
Généralités	La télécommande ne fonctionne pas	Nettoyez la télécommande ainsi que la fenêtre du capteur sur le téléviseur. Vérifiez le cordon d'alimentation du téléviseur. Débranchez la prise d'alimentation pendant 10 secondes puis rebranchez la prise dans le mur.
Généralités	Pas d'image à l'écran du téléviseur.	Vérifiez les connexions de l'antenne. Les fils de l'antenne sont-ils bien raccordés à la prise ANT 75 ohms du téléviseur ? Vérifiez la commande MODE DE SYNTONISATION pour le réglage de syntonisation approprié. Réalisez la procédure d'installation automatique pour trouver tous les canaux disponibles (consultez la page 9). Appuyez sur le bouton AV de la télécommande pour vous assurer que la source correcte de signal est sélectionnée (FRONT (AVANT), AV1, AV2, Canal en cours, etc.). Remarque : SVHS ne peut être sélectionné que si un dispositif S-VHS est raccordé et mis sous tension.
Généralités	Le téléviseur affiche des lignes blanches à l'intérieur du letterbox lors de l'écoute d'un disque DVD.	Certains disques DVD sont encodés avec plus de 30% d'informations vidéo supplémentaires afin d'offrir la meilleure qualité d'image possible. Lorsque votre lecteur DVD est dans le format d'image 16:9, la lecture de ce type de disque (contenant des informations vidéo supplémentaires), peut entraîner la formation de petites lignes blanches dans la partie supérieure noire de la zone de format letterbox. Ce problème est inhérent à certains de ces disques et il est donc inutile de faire un appel de service.

SOINS ET NETTOYAGE

AVERTISSEMENT concernant les images fixes sur l'écran de votre téléviseur :

Évitez de laisser des images stationnaires ou de format extra large "letterbox" sur l'écran pour des périodes de temps prolongées. Vous évitez ainsi de faire vieillir le tube de manière inégale.

Une utilisation normale du téléviseur implique l'affichage d'images dont le contenu se déplace et change constamment en remplissant l'écran. Assurez-vous de ne pas laisser d'images immobiles à l'écran pour des périodes de temps prolongées, ou d'afficher les mêmes images à l'écran trop souvent, parce que des images fantômes peuvent apparaître en permanence sur le tube image. Les sources d'images stationnaires peuvent être des canaux de diffusion, canaux du câble, canaux de transmission par satellite, boîtiers de télévision numérique, disques DVD, disques laser, jeux vidéo, disques CD-i, vidéocassettes et autres. Voici quelques exemples d'images stationnaires (il ne s'agit pas d'une liste complète ; vous pourrez en trouver d'autres durant votre écoute) :

- Menus de DVD — description du contenu du disque DVD
- Barres noires du format letterbox — apparaissant dans le haut et le bas de l'écran du téléviseur lorsqu'un film grand écran (16:9) est visionné sur un téléviseur utilisant un rapport d'aspect standard (4:3).
- Images et tableaux d'affichage des résultats de jeux vidéo
- Logos de station de télévision — peuvent présenter un problème s'ils sont très brillants et stationnaires ; des graphiques de faible contraste ou qui se déplacent sont moins susceptibles de faire vieillir le tube à image de manière irrégulière.
- Téléscripts du marché boursier—apparaissent dans le bas de l'écran de télévision
- Logos des canaux commerciaux et écrans d'affichage des prix—très brillants et affichés constamment au même endroit de l'écran de télévision.

Positionnement du téléviseur

- Pour éviter que le coffret du téléviseur ne se déforme ou que ses couleurs soient altérées et pour diminuer les possibilités de panne, ne pas placer le téléviseur où la température peut devenir excessivement élevée ; par exemple, dans les rayons directs du soleil ou près d'un appareil de chauffage.
- Assurez-vous que l'air circule librement à travers les perforations du couvercle arrière du téléviseur.

Nettoyage

- Pour éviter tout risque d'électrocution, assurez-vous de bien débrancher le téléviseur de la prise murale avant de procéder au nettoyage.
- Époussetez régulièrement le téléviseur à l'aide d'un chiffon sec et non abrasif pour garder votre téléviseur propre.
- Lors du nettoyage de votre téléviseur, prenez soin de ne pas égratigner ou d'endommager la surface de l'écran. Enlevez vos bijoux et évitez d'utiliser toute matière abrasive. Ne pas utiliser de produits d'entretien ménager. Essayez l'écran à l'aide d'un chiffon propre humide. Utilisez le chiffon verticalement et de façon régulière, sans trop appuyer.
- Essayez légèrement les surfaces du boîtier à l'aide d'un chiffon ou d'une éponge propre, mouillée d'une solution d'eau fraîche et claire et d'un savon ou détergent doux. Utilisez un chiffon propre et sec pour assécher les surfaces nettoyées.
- Passez l'aspirateur de temps en temps pour nettoyer les orifices ou fentes d'aération sur le couvercle arrière du téléviseur.
- Ne jamais utiliser des solvants, des atomiseurs d'insecticide ou autres produits chimiques sur le boîtier ou à proximité de celui-ci afin d'éviter d'endommager le fini de façon permanente.

SPÉCIFICATIONS

	27PT9015D	32PT9005D	32PT7005D
IMAGE / AFFICHAGE			
Rapport de format	4:3	4:3	4:3
Affichage d'image Enrichissement d'image	Écran plat Real Flat 27po, Scavem, Auto Picture (5 modes) Commandes de couleur, contraste, netteté	Écran plat Real Flat 32po, Filtre en peigne 2D, Scavem, Auto Picture (5 modes) Commandes de couleur, contraste, netteté	Écran Black Matrix 32po, Auto Picture (5 modes) Commandes de couleur, contraste, netteté
AUDIO			
Puissance audio (Valeur efficace de sortie) Enrichissement du son	2 x 5w Incredible Surround		
FONCTIONNALITÉS	Programmation automatique Basculement rapide entre les modes Numérique / Analogique Texte intégral de sous-titres Minuterie de mise en veille Horloge		
LANGUES AFFICHABLES À L'ÉCRAN	Anglais, français, espagnol		
CONNECTIVITÉ			
Arrière	Entrée vidéo composant (Y Pb Pr) S-Vidéo (SVHS) Entrée vidéo composite (CVBS) Entrée d'antenne / Câble RF Sortie SPDIF (numérique seulement) Sortie audio (Cinch)		
Latérale	Entrée vidéo composite (CVBS) Prise de casque d'écoute.		
POIDS ET DIMENSIONS :			
Poids (emballage inclus) :	49 kg / 108 lb	76 kg / 167 lb	60 kg / 132 lb
Poids (emballage exclus) :	44 kg / 97 lb	71 kg / 156 lb	55 kg / 121 lb
Taille d'écran/diagonale visible :	27 pouces / 68,6 cm	32 pouces / 81,3 cm	32 pouces / 81,3 cm

Les modèles et les spécifications sont sujets à des modifications sans préavis.

GARANTIE LIMITÉE PHILIPS

90 jours sur la main-d'oeuvre et Un (1) an sur les pièces et Deux (2) ans sur les afficheurs

PHILIPS CONSUMER ELECTRONICS garantit ce produit contre tout défaut de matière et de main-d'oeuvre, sous réserve de toutes les conditions énoncées, comme suit :

PREUVE D'ACHAT : Vous devez fournir une preuve de la date d'achat afin de bénéficier du service de réparation pour votre produit. Un reçu ou tout autre document faisant preuve de la date d'achat du produit et du détaillant agréé est considéré comme une preuve d'achat.

COUVERTURE :

(S'il est déterminé que le produit est défectueux)

MAIN-D'ŒUVRE : Pour une période de quatre-vingt-dix (90) jours à partir de la date d'achat, Philips s'engage, à son choix, à réparer ou à remplacer le produit gratuitement, ou à rembourser les frais de main-d'oeuvre au centre de service agréé Philips. Suivant cette période de quatre-vingt-dix (90) jours, Philips ne sera plus responsable d'aucun frais encouru.

PIÈCES : Pour une période de un (1) an à partir de la date d'achat, Philips fournira, gratuitement, des pièces de rechange neuves ou remises à neuf en échange des pièces défectueuses. Un centre de réparation agréé Philips effectuera le démontage et le montage de la pièce sous la garantie de main-d'oeuvre spécifiée.

AFFICHEUR : Pour une période de deux (2) ans à partir de la date d'achat, Philips fournira, gratuitement, un afficheur actif neuf ou remis à neuf en échange de l'afficheur défectueux. Un centre de réparation agréé Philips effectuera le démontage et le montage des pièces sous la garantie de main-d'oeuvre spécifiée.

EXCLUSIONS DE LA GARANTIE

Your warranty does not cover:

- Votre garantie ne couvre pas :
- Les frais de main-d'oeuvre pour l'installation ou la configuration du produit, le réglage des commandes sur le produit du client ainsi que l'installation ou la réparation du système d'antenne externe au produit.
- La réparation du produit et/ou le remplacement des pièces à cause d'une mauvaise installation, d'un raccordement à une alimentation électrique incorrecte, d'un emploi abusif, d'une négligence, d'un mauvais usage, d'un accident, d'une réparation non autorisée ou de toute autre cause non contrôlable par Philips.
- Un produit nécessitant une modification ou adaptation afin de permettre l'utilisation dans tout pays autre que celui pour lequel il était désigné, fabriqué, approuvé et/ou autorisé ou toute réparation du produit endommagé par ces modifications.
- Tout dommage au produit lors de l'expédition lorsque celui-ci n'a pas été emballé correctement ou tout frais associé à l'emballage.

- Un produit perdu lors de l'expédition sans reçu vérifiant la réception.
- Un produit utilisé à des fins commerciales ou institutionnelles (y compris mais non de façon limitative les fins de location).
- Un produit vendu TEL QUEL ou RÉNOVÉ.

POUR OBTENIR UN SERVICE DE GARANTIE AUX ÉTATS-UNIS, À PORTO RICO OU AUX ÎLES VIERGES AMÉRICAINES ...

Communiquez avec le centre de service à la clientèle de Philips au :

1-888-PHILIPS (1-888-744-5477)

POUR OBTENIR UN SERVICE DE GARANTIE AU CANADA...

1-800-661-6162 (pour un service en français)

1-888-PHILIPS (1-888-744-5477) (pour un service en anglais ou en espagnol)

LA RÉPARATION OU LE REMPLACEMENT CONFORMÉMENT À CETTE GARANTIE CONSTITUE LE SEUL REMÈDE POUR LE CONSOMMATEUR. PHILIPS N'EST AUCUNEMENT RESPONSABLE DE TOUT DOMMAGE ACCESSOIRE OU INDIRECT RÉSULTANT DE LA VIOLATION DE TOUTE GARANTIE EXPRESSE OU IMPLICITE SUR CE PRODUIT. SAUF DANS LA MESURE INTERDITE PAR LES LOIS APPLICABLES, TOUTE GARANTIE IMPLICITE DE QUALITÉ LOYALE ET MARCHANDE OU D'UTILITÉ PARTICULIÈRE DU PRODUIT EST LIMITÉE DANS LE TEMPS À LA DURÉE DE CETTE GARANTIE.

Certains états ne reconnaissent pas l'exclusion ou la limitation de la responsabilité pour dommages indirects ou accessoires, ou autorisent des limitations sur la durée d'une garantie implicite, il est donc possible que les limitations ou exclusions mentionnées ci-dessus soient sans effet dans votre cas. En outre, si vous concluez une entente de contrat de service avec la société PHILIPS dans les quatre-vingt-dix (90) jours suivant la date d'achat, la limitation sur la durée de la garantie implicite ne s'applique pas.

Cette garantie vous donne des droits légaux spécifiques. Il est possible que vous bénéficiez de droits supplémentaires variant d'un État/Province à l'autre.

Philips, P.O. Box 671539, Marietta, GA. 30006-0026

(Garantie : 4835 710 27400)

INDEX

Active Control	17	Commandes Verrouillage automatique	
Auto Picture	18	Bloquer/Effacer tous les canaux.	23
Auto Sound	19	Classement des émissions de télévision.	25
Commande Aigus	19	Classement des films	24
Commande AVL (Limiteur de niveau audio)	19	Code d'accès	21
Commande Couleur	18	Options de blocage	24
Commande Équilibre	19	Dépannage	30-31
Commande Graves	19	Éditeur de canaux (Ajout ou suppression de canaux)	12
Commande Image	18	Garantie limitée	33
Commande Langue	10	Glossaire	29
Commande Luminosité	18	Guide de la télévision numérique	4
Commande Netteté	18	Index	34
Commande stéréo/mono	19	Informations d'enregistrement du téléviseur.	2
Commande Teinte	18	Nettoyage et entretien.	31
Commande Température de couleur	18	Programmation automatique	9
Commandes Minuterie		Quelques conseils.	4
Commande Activer	26	Rotation	28
Commande Affichage	26	SAP (voie audio secondaire)	19
Commande Canal	26	Sécurité/Précautions.	2-3
Commande Heure début	26	Sous-titres.	27
Commande Heure fin	26	Spécifications.	32
Horloge, Commande Heure	26	Survol des fonctions	5
Commandes Mode de syntonisation	11		

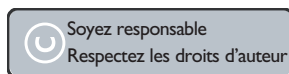

Les spécifications sont sujettes à des modifications sans préavis.
Les marques de commerce sont la propriété de Koninklijke Philips Electronics N.V.
ou de leurs propriétaires respectifs.
2005 © Koninklijke Philips Electronics N.V. All rights reserved.

www.philips.com
3139 125 35391