

32PW955 I
29PT952 I
28PW955 I

HD Prepared TV
HD Prepared TV
HD-voorbereide tv
HD Prepared TV
Televisore HD Ready
Η τηΔλεόραη HD Prepared

English

Français

Nederlands

Deutsch

Italiano

Ελληνικά



PHILIPS

GB: How to make the optimal connection

(only RF cable is provided, for the rest of the cables consult your consumer electronics dealer for availability)

FR : Optimisation de la connexion

(seul le câble de radiofréquences est fourni ; pour vous procurer les autres câbles, consultez votre fournisseur de matériel électronique local)

NL: De optimale verbinding maken

(alleen RF-kabel wordt meegeleverd; vraag bij uw elektronicahandelaar naar de beschikbaarheid van andere kabels)

DE: Herstellen der optimalen Verbindung







(es ist nur ein HF-Kabel vorhanden, für andere Kabel wenden Sie sich an Ihren Fachhändler)

IT : Realizzazione del collegamento ottimale

(viene fornito un solo cavo RF, per gli altri cavi rivolgersi a un rivenditore di materiale elettrico)

GR: Τρόπος βέλτιστης σύνδεσης

(παρέχεται μόνο καλώδιο RF, για τα υπόλοιπα καλώδια συμβουλευτείτε ένα κατάστημα ηλεκτρονικών σχετικά με τη διαθεσιμότητα)

GB: Best FR : Meilleure connexion NL: Beste	DE: Am besten IT : Ottimo GR: Τέλεια		HDMI
GB: Better FR : Très bonne connexion NL: Beter	DE: Besser IT : Buono GR: Καλύτερη		YPbPr
GB: Good FR : Bonne connexion NL: Goed	DE: Gut IT : Discreto GR: Καλή		S-Video
GB: Basic FR : Connexion de base NL: Basis DE: Ausreichend IT : Base GR: Βασική			Composite Audio/Video
			RF
			SCART (Ext 2)



- GB: Set-Top Box to TV
- FR : Connexion décodeur/téléviseur
- NL: Set-top box naar tv
- DE: Set-Top-Box an TV
- IT : Da Set-Top Box a TV
- GR: Set-top box στην τηλεόραση

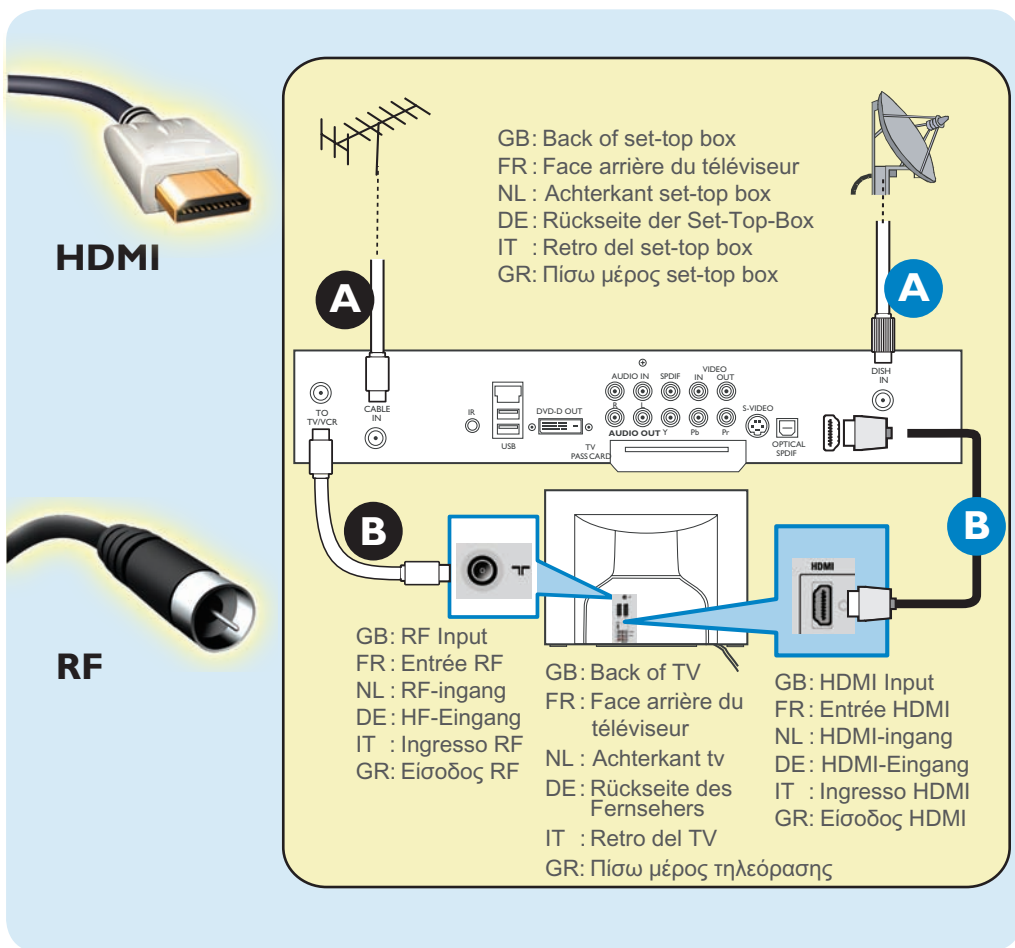

GB: For details refer to page 21.
FR : Pour en savoir plus, reportez-vous à la page 21.
NL: Voor meer informatie, zie pagina 21.
DE: Ausführliche Informationen auf Seite 21.
IT : Per i dettagli vedere pagina 21.
GR: Για λεπτομέρειες, ανατρέξτε στη σελίδα 21.

2

GB: DVI-Equipped device to TV

FR : Connexion appareil équipé DVI/téléviseur

NL: DVI-apparatuur naar tv

DE: DVI-Gerät an TV

IT : Da dispositivo DVI a TV

GR: Συσκευή DVI στην τηλεόραση

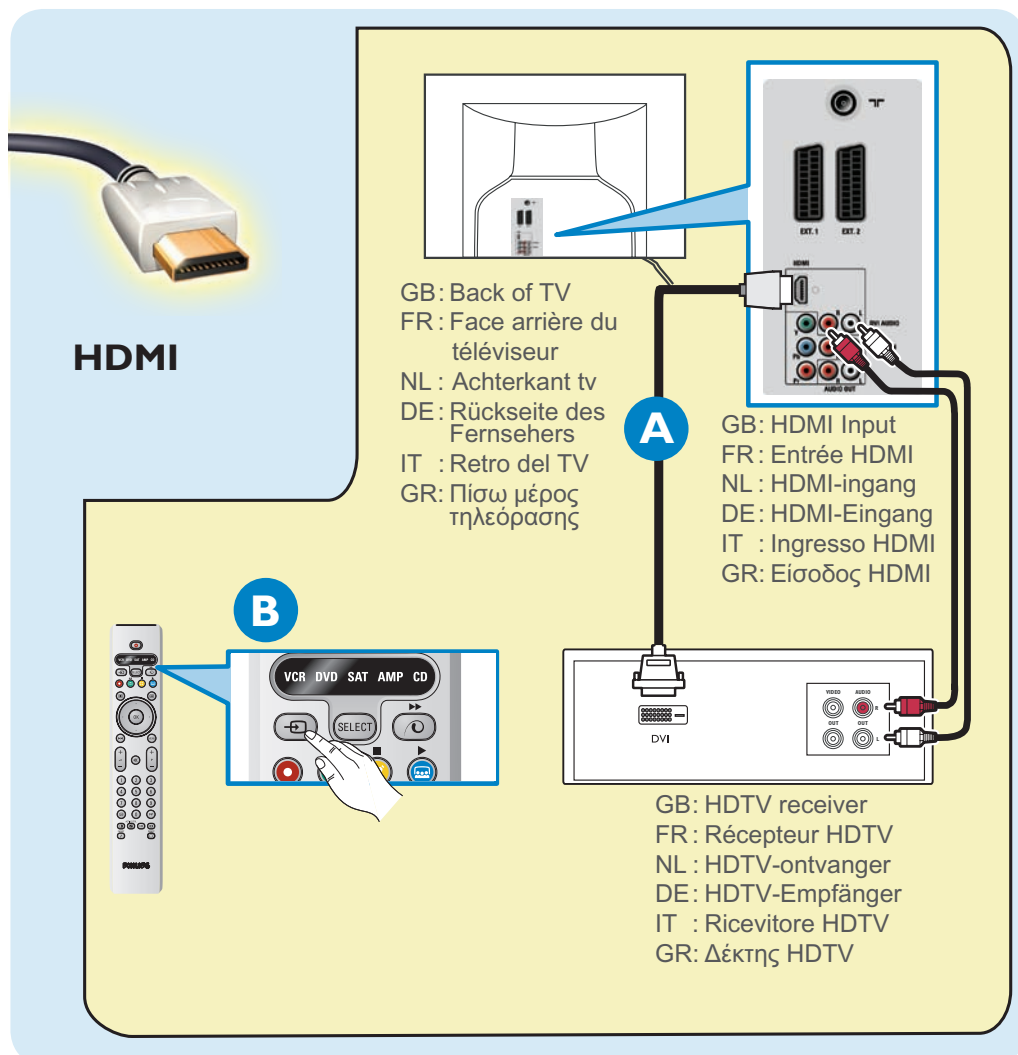

GB: For details refer to page 21.

FR : Pour en savoir plus, reportez-vous à la page 21.

NL: Voor meer informatie, zie pagina 21.

DE: Ausführliche Informationen auf Seite 21.

IT : Per i dettagli vedere pagina 21.

GR: Για λεπτομέρειες, ανατρέξτε στη σελίδα 21.

3

GB: DVD Player/DVD Recorder to TV

FR : Connexion lecteur-enregistreur de DVD/téléviseur

NL: Dvd-speler/dvd-recorder naar tv

DE: DVD-Player/DVD-Recorder an TV

IT : Da lettore/registratore DVD a TV

GR: DVD Player Recorder με την τηλεόραση

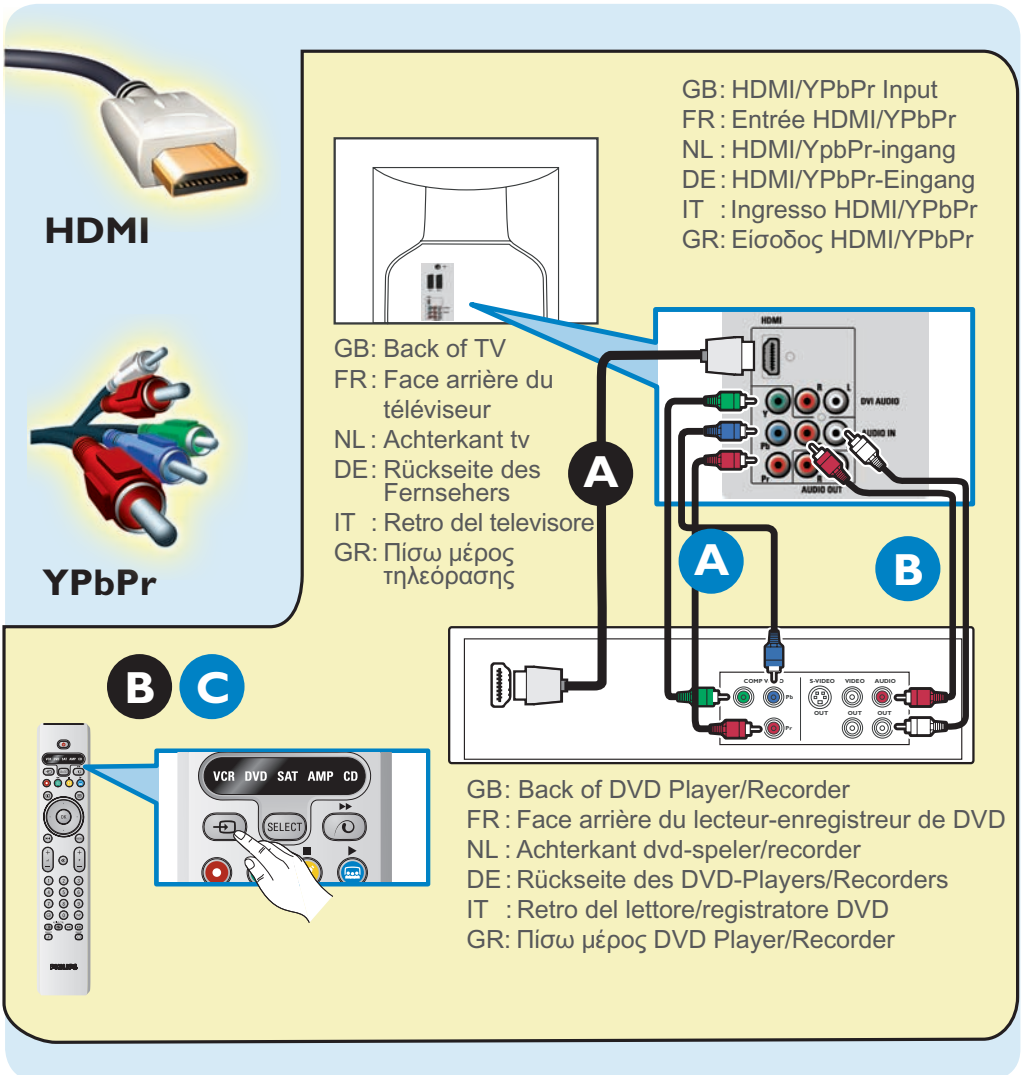

GB: For details refer to page 21.

FR : Pour en savoir plus, reportez-vous à la page 21.

NL: Voor meer informatie, zie pagina 21.

DE: Ausführliche Informationen auf Seite 21.

IT : Per i dettagli vedere pagina 21.

GR: Για λεπτομέρειες, ανατρέξτε στη σελίδα 21.

4

GB: DVD Player/DVD Recorder/VCR to TV

FR : Connexion lecteur-enregistreur de DVD/téléviseur ou magnétoscope/téléviseur

NL: Dvd-speler/dvd-recorder/videorecorder naar tv

DE: DVD-Player/DVD-Recorder/VCR an TV

IT : Da lettore/registratore DVD/VCR a TV

GR: DVD Player/DVD Recorder/VCR με την τηλεόραση

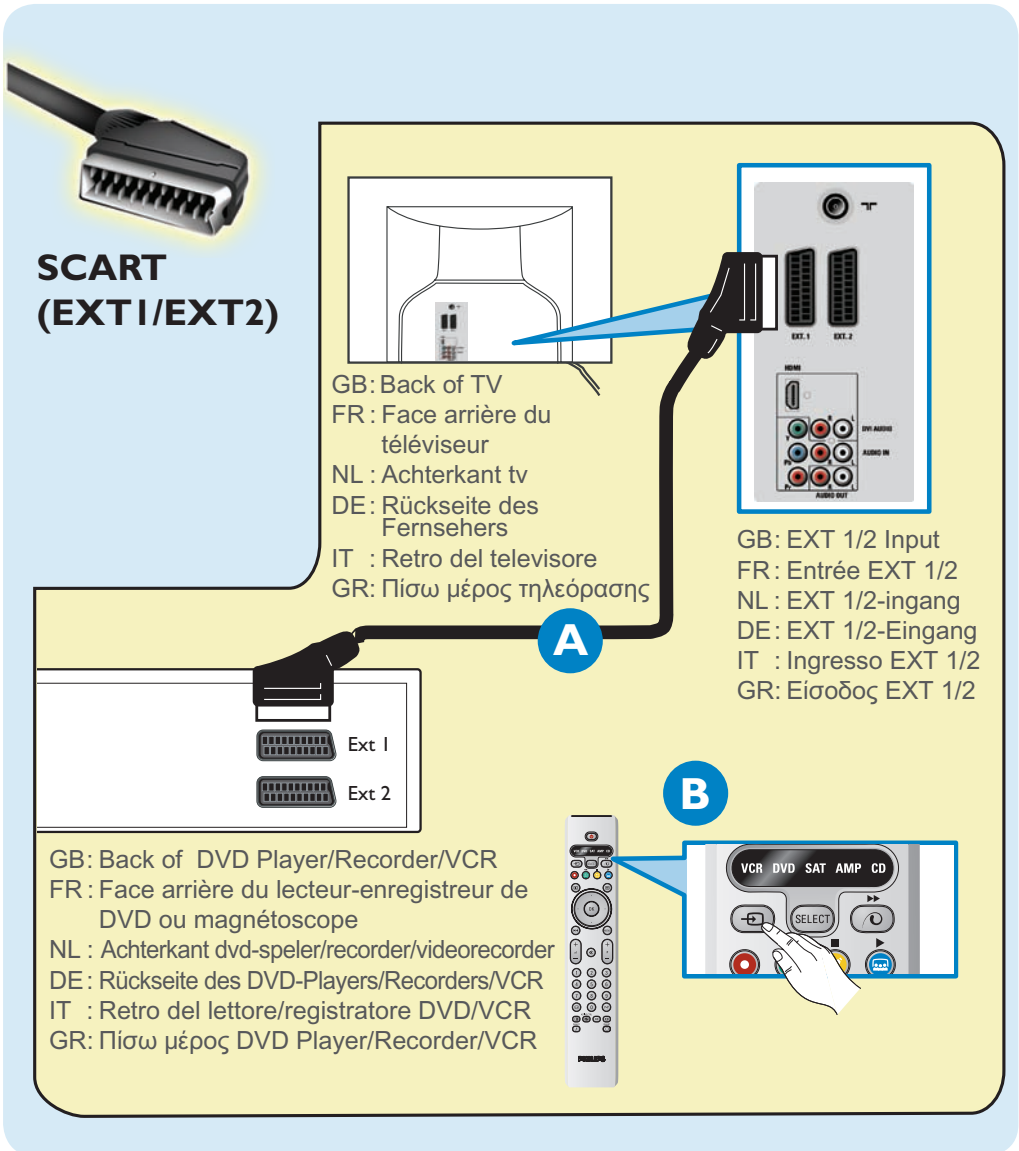

GB: For details refer to page 22.

FR : Pour en savoir plus, reportez-vous à la page 22.

NL: Voor meer informatie, zie pagina 22.

DE: Ausführliche Informationen auf Seite 22.

IT : Per i dettagli vedere pagina 22.

GR: Για λεπτομέρειες, ανατρέξτε στη σελίδα 22.

5

GB: Video Camera/Games console to TV

FR : Connexion caméra/téléviseur ou console de jeu/téléviseur

NL: Videocamera/spelconsole naar tv

DE: Videokamera/Spielekonsole an TV

IT : Da videocamera/console giochi a TV

GR: Βιντεοκάμερα/Κονσόλα παιχνιδιών με την τηλεόραση

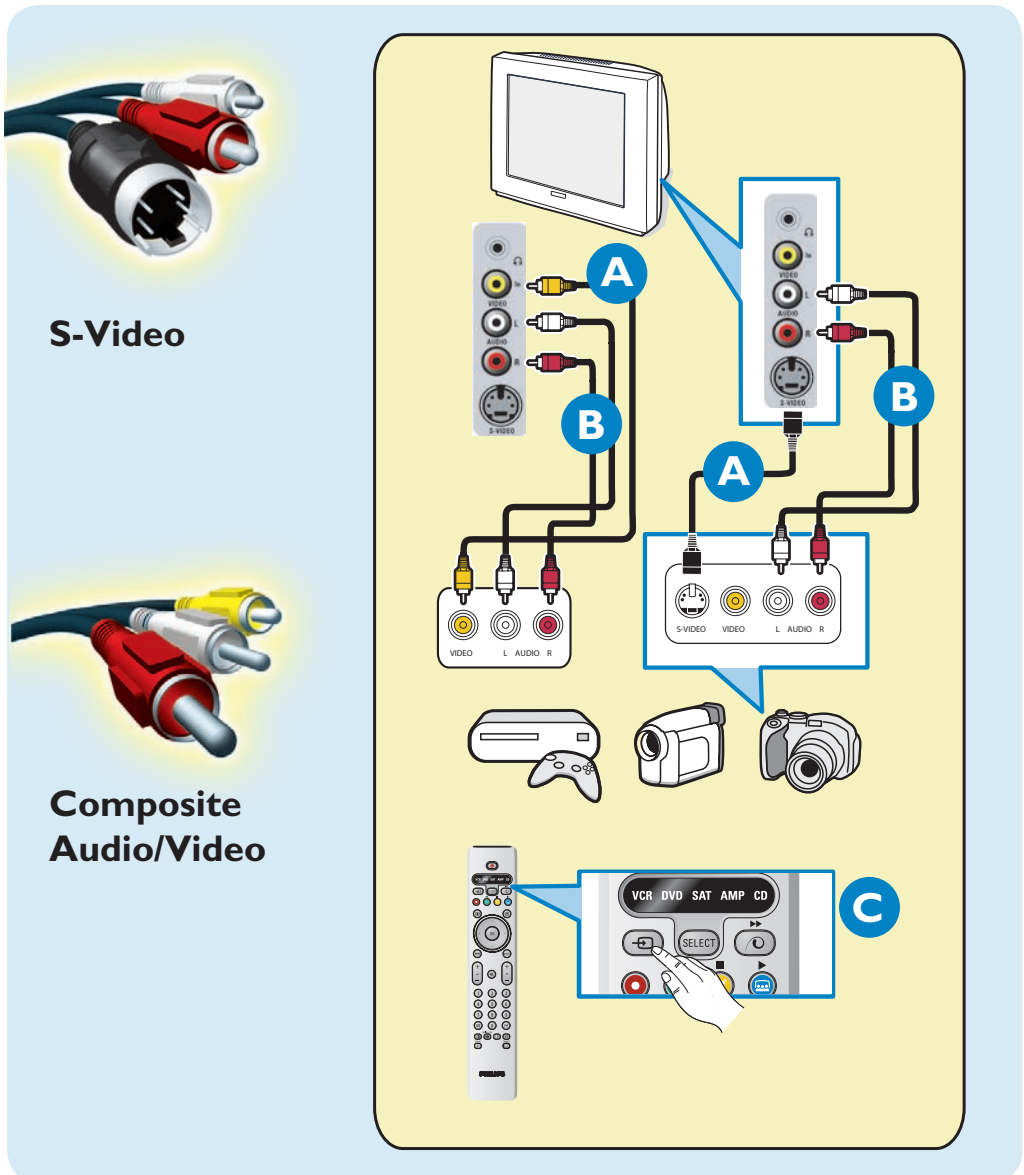

GB: For details refer to page 22.

FR : Pour en savoir plus, reportez-vous à la page 22.

NL: Voor meer informatie, zie pagina 22.

DE: Ausführliche Informationen auf Seite 22.

IT : Per i dettagli vedere pagina 22.

GR: Για λεπτομέρειες, ανατρέξτε στη σελίδα 22.

Introduction

Thank you for purchasing this Philips HD Prepared television. Before operating the TV, please read through this manual thoroughly and retain it for future reference.

Table of Contents

General

Safety information	1
Getting started	2

Remote Control keys

For TV functions	3-4
For audio/video functions	5

First Time Operation

Quick Installation	6
--------------------------	---

Before you start

Language and country selection	7
--------------------------------------	---

Installation

Auto Store	8
Manual Store	9
Sort (rearrange channels' sequence)	10
Name (personalise channel)	11
Fav. Program (quick access to channels)	12

Operation

Picture settings	13
Sound settings	14
Features settings - General	15
Features settings - Timer	16
Features settings - Parental Control	17
Features settings - Demo.....	18
Teletext	19
Picture Formats	20

Connecting to peripheral equipments

Set-top box to TV	21
DVI-Equipped Device to TV	21
DVD Player/DVD Recorder to TV	21
DVD Player/DVD Recorder/VCR to TV	22
Video Camera/Game console to TV	22

Practical Information

Troubleshooting	23
Glossary	24
Specification	25

Special Features

HD Prepared

HD Prepared TV offers you more detailed and sharper picture than current TV sets. The picture are shown in such a realistic and vivid brilliance that you will feel that you watching live entertainment. This TV is equipped to receive high definition TV signal and is fully prepared for HD sources like HDTV broadcast. It can also handle all HD connectivity such as HDMI (HDCP), YPbPr and DVI audio.

HDMI input

HDMI makes an uncompressed digital RGB connection from the source to the screen. By eliminating conversion to an analogue signal, it delivers an unblemished image. The non-degraded signal reduces flicker and leads to a clearer picture. HDMI intelligently communicates the highest output resolution with the source device. The HDMI input is fully backward compatible with DVI sources but includes digital audio. HDMI uses HDCP copy protection.

Pixel Plus

Pixel Plus is a digital picture processing technology that improves the resolution of still and moving pictures. It does more than adding pixels, it also makes the pixels better, resulting incredible sharpness and picture depth every time and from any source. And it does not just improve the resolution either, because you also benefit from improved color reproduction, resulting in the finest color details and superior brilliance.

Active Control

Active Control is a unique, intelligent and proactive control system. Noise and sharpness improvement settings are continuously optimized for optimal picture quality. It also incorporates ambient light sensor which automatically compensate for any change in ambient light environment.



Recycling

This packaging of this set can be recovered or recycled. Apply to the local authorities in order to minimise environmental waste.



Disposal of your old product.

Your product is designed and manufactured with high quality materials and components, which can be recycled and reused.

When this crossed-out wheeled bin symbol is attached to a product it means the product is covered by the European Directive 2002/96/EC. Please inform yourself about the local separate collection system for electrical and electronic products.

Please act according to your local rules and do not dispose of your old products with your normal household waste. The correct disposal of your old product will help prevent potential negative consequences for the environment and human health.

Safety Information

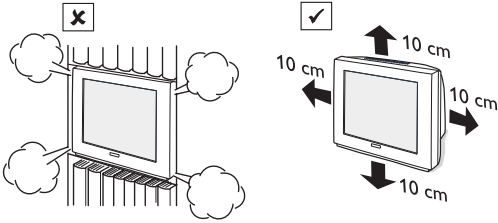

Leave at least 10 cm around each side of the TV set to allow for proper ventilation. Place the set on a stable, level surface. Do not cover the ventilation slots of the TV with a cloth or other material. It may cause overheating.

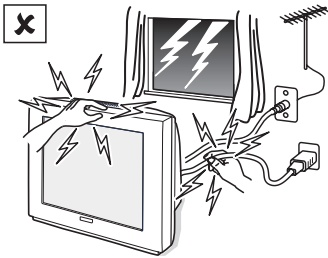

Do not touch any part of the TV, power or aerial cables during lightning storms.

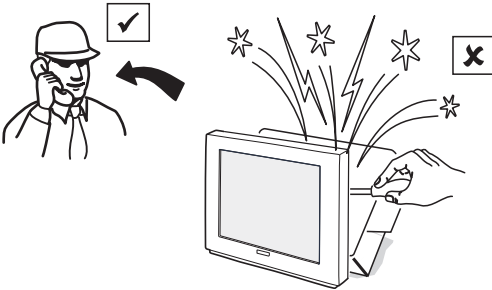

Never attempt to repair a defective TV. Always consult a skilled service personnel.

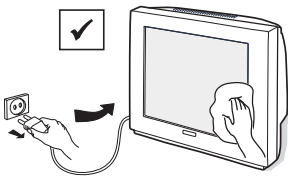

When cleaning the TV:

- Unplug the power cord from the mains.
- Do not use abrasive cleaning agents containing acetone, toluene or alcohol to clean the TV.
- Clean the TV with a slightly damp chamois leather or soft cloth.

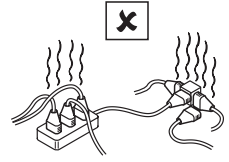
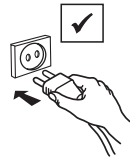

Plug the TV into a 220-240 V AC, 50 Hz supply. Do not connect too many appliances to the same power socket as this may result in fire or electric shock.

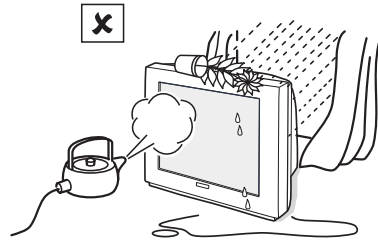

Do not expose your TV to rain or moisture. It will cause fire or shock hazard.

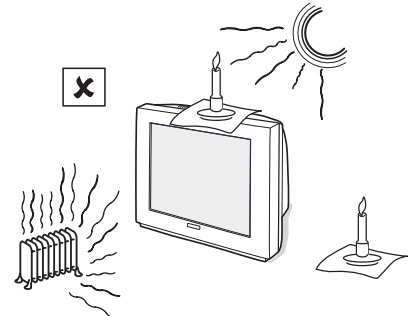

Do not place your TV set under direct sunlight or heat. Do not place naked flame sources, such as lighted candles on the top of the TV or near it.

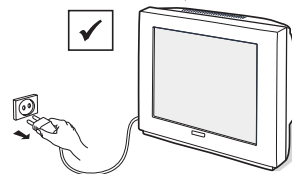

Disconnect mains plug when:

- The blue light below the TV screen flashes continuously.
- There is a bright white line across the screen.
- There is a lightning storm.
- The TV is left unattended for a prolonged period of time.

Getting started

The control keys on the TV

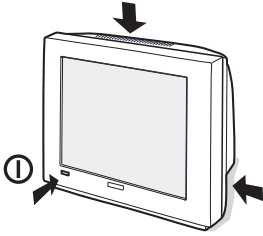

The television set has a power key (ⓐ) to switch on/off the set. It is located at the front of the TV.

In the absence of the remote control, you can use these keys, located either on the top or side of the TV to do some basic operations:

“VOLUME” keys:

- press either one to adjust the sound level
- press the two keys together and hold will call up the menu (only for TVs without “Menu” key).
- when in a menu, press either one to select an item in the menu.

“PROGRAM” keys:

- press either one to select channels.
- when in a menu, press either one to highlight an item in the menu.

“MENU” key (available in some models):

- press to call up or remove the main menu.

Connections

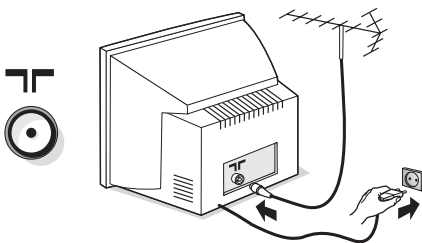

- Insert the aerial plug into the  socket at the back of the set.
- Insert the mains plug into a wall socket.

Note: For details on connecting other peripheral equipment, please refer to the pages on connection in this manual.

Switching on/off the TV set

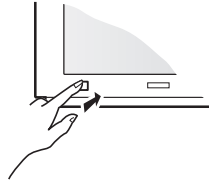

- To switch on/off the TV set, press the power (ⓐ) key.

When the set is switched on, a blue indicator will be lighted near the power button. If the screen is not activated within a few minutes, the TV is probably in standby mode.

- Press either one of the PROGRAM keys on the TV control or the P – or + key on the remote control to switch on the TV.

Note: Do not leave your set on standby mode for a prolonged period of time. In standby mode, the TV consumes less than 1W. In order to be more environmental friendly, please switch off the set.

Using the Remote Control

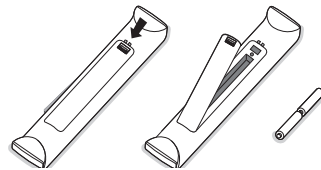

- Insert the two batteries (supplied) correctly, with the + and – aligned as marked on the unit. You are now ready to use your remote control.

Note: The batteries supplied do not contain mercury or nicker cadmium. Always remember to dispose your used batteries in an environmental friendly way. Replace with the same type of batteries.

CAUTION:

To prevent battery leakage which may result in bodily injury, property damage or damage to the unit

- Make sure you insert the batteries using the correct polarities.
- Do not mix batteries (old and new or carbon and alkaline etc.)
- Remove batteries when the unit is not in use for a prolong period.

Remote control keys for TV functions

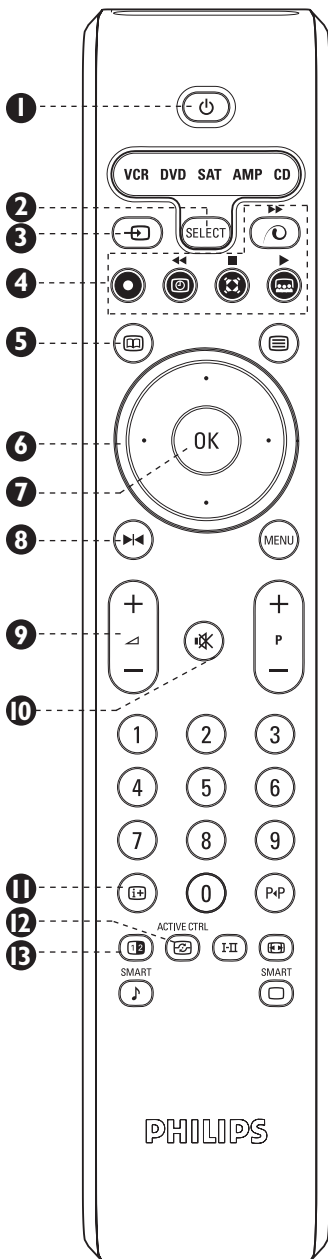

1 Standby key

Press once to switch the TV on or off temporarily (standby). When the TV is switched on, a blue indicator on the TV lights up. When the TV is in standby mode, the blue indicator becomes brighter.

Note: For environmental and safety reason, it is recommended that the TV set is not left on standby mode when not in use. Switch off the TV with the power button or disconnect from the mains.

2 Select audio/video equipment key

Press this key to use the remote control to operate equipment such as VCR, DVD, SAT, AMP and CD. Refer to page 5 for details.

3 Display source List/Select an external source key

Press this key once will display the external source list. Press repeatedly to select a channel to view the playback of a connected peripheral equipment.

4 Playback controls

Use to operate audio/video equipment. Refer to page 5 for details.

5 Unused key

6 Cursor key

Press cursor up (above OK key), down (below OK key), left (on the left of OK key) or right (on the right of OK key) to move around the menu and select adjustments. Cursor up or down is also used to select the possible characters in the "Name" channel function and as adjustment keys for picture format with a "▲" symbol. Cursor left and right also selects the different picture format.

7 Confirm key

Press once to confirm selection in a menu or to display the program list.

8 Freeze picture key

Press once to freeze the picture on the screen. Press again to resume movement.

9 Volume adjustment key

Press + to increase and – to decrease audio volume of the TV.

10 Mute key

Press once to switch off sound and press again to resume sound.

11 On screen information key

Press once to display information such as channel number, channel name, sleeptimer status and sound mode.

12 Active Control key

Press once to switch on active control function. Press the second time to switch on Light Sensor. Press the third time to switch off. Press and hold for a few seconds to start the active control demo mode. Press the key again to switch off the demo mode.

13 Split screen (video and text) key

Press once to split the screen into half, left for video and right for teletext information.

Note: Will not work for TV equipped with the conventional (4:3) screen and external channels EXT4 and EXT5.

Remote control keys for TV functions

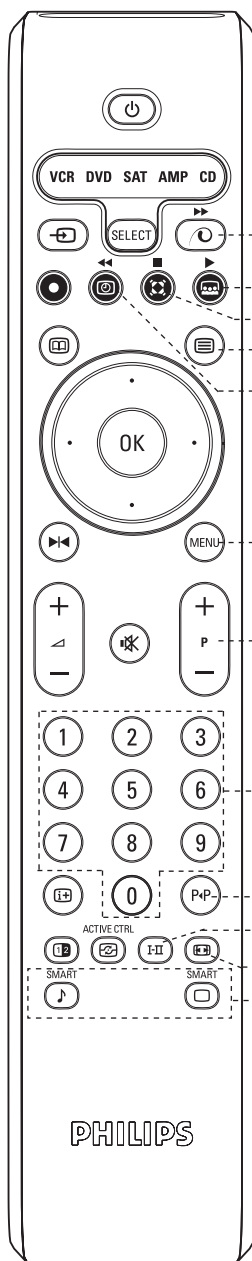

14 Pixel Plus demo mode on/off key

Press once to switch on the Pixel Plus demo mode. The screen is split into two to show the picture quality with and without Pixel Plus. Press again to switch the demo mode off.

15 Unused key

16 Surround mode key

Dolby Virtual* Surround mode

In stereo transmission, press this key to toggle between Dolby Virtual and Stereo mode. Dolby Virtual is the optimal setting with Dolby surround signals. It enables you to experience a rear sound effect.

17 Spatial mode

In mono transmission, press this key to toggle between Spatial Sound and mono mode. When this mode is selected, you can experience a pseudo stereo effect.

17 Teletext function key

Refer to page 18 for details.

18 Timer menu key

Press once to call up the Timer menu. Details and use of the Timer menu, please refer to page 16 of the manual.

19 Menu on/off key

Press once to call up the main menu. Press again to remove menu from the screen. When you are in any menu, press this key will bring you back to the previous level.

20 + P - Channel selection key

Press + to select a higher numbered channel or - to select a lower numbered channel.

21 0 to 9 Digit key

Press to key in a channel number directly. For single digit channel number, press once. For two-digit channel number, press the second digit before the "-" disappears.

22 P+P Previous channel key

Press this to call up the previous channel that you have watched.

23 I-II Dual sound key

In Dual sound or stereo transmission, press this key to select alternate sound mode available.

24 Picture format key

Press this key repeatedly to select the picture format that you want. Details and use of the Picture format, please refer to page 20 of the manual.

25 Smart Sound and Picture key

Press to select pre-defined picture and sound settings. "Personal" refers to the personal preference settings selected in the sound and picture menu.

*Manufactured under license from Dolby Laboratories. "Dolby" and the double-D symbols are trademarks of Dolby Laboratories.

Remote control keys for audio/video functions

This remote control operates the following Philips equipment: VCR, DVD, SAT (RC6), AMP (+ TUNER) and CD. Press the **(SELECT)** key repeatedly to operate any of the equipment indicated on the display. Another equipment can be selected by pressing the **(SELECT)** key repeatedly within 2 seconds. The light indicator will blink slowly to indicate the equipment is active. While the equipment is active, you can operate it with the relevant keys described below. When no action is carried out within 60 seconds, the remote control goes back to TV mode.

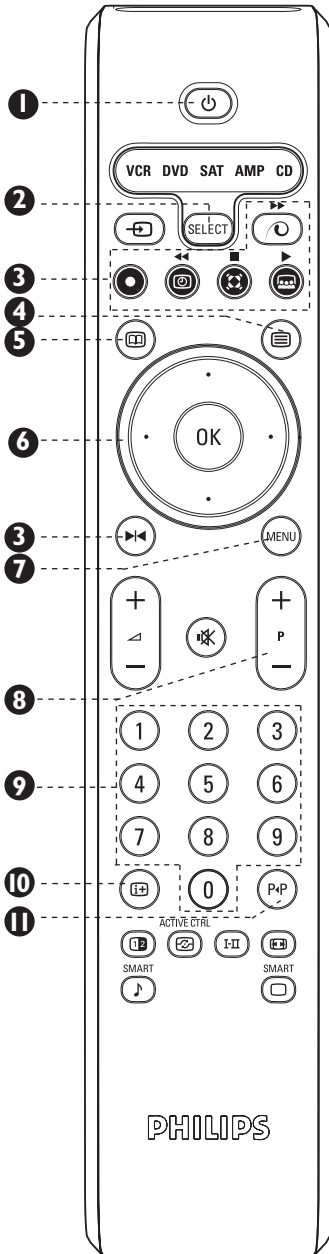

1 **(Power icon) Standby key**

Press to switch the equipment on or off temporarily (standby).

2 **(SELECT) Select audio/video equipment key**

Press repeatedly to operate any of the equipment indicated on the display. Another equipment can be selected by pressing the key repeatedly within 2 seconds. When the respective equipment indication lights up, it means that the remote control is set to control the equipment.

3 **(VCR icon, left arrow, square, right arrow, right double arrow, double left arrow) Basic operation keys**

- Press to record (VCR)
- ◀ Press to rewind (VCR, CD), to search down (DVD, AMP)
- Press to stop (VCR, DVD, CD)
- ▶ Press to play (VCR, DVD, CD)
- ▶▶ Press to fast forward (VCR, CD), to search up (DVD, AMP)
- ⏸ Press to pause (VCR, DVD, CD)

4 **(Book icon) Title/information key**

Press to select title (DVD), RDS display (AMP), information on screen (CD)

5 **(CD icon) Subtitle language/news/shuffle play key**

Press to select subtitle language (DVD), RDS news/TA (AMP), to shuffle play (CD).

6 **(OK) Cursor key**

cursor up/down Press to select the next/previous disc (CD)

cursor left/right Press to select the previous/following track (CD), search up/down (AMP).

7 **(MENU) Menu key**

Press to switch on/off menu.

8 **(+ P -) Chapter/channel/track key**

Press to select chapter (DVD), channel (VCR), track (CD).

9 **(0 to 9) Digit key**

Press to enter digit.

10 **(INFO) On screen information key**

Press to display information.

11 **(PAP) Index/chapter/frequency**

Press to display tape index (VCR), select a chapter (DVD), select a frequency (AMP).

Switch on your new TV for the first time/Quick Installation

When you switch on your new TV for the first time, you will be prompted to select the country and language desired for the TV's quick installation of channels. If you accidentally switch off and on the TV, the quick installation will not work. You can still use the "Auto Store" function on page 8 to store your TV channels.

- 1 Connect the TV to the antenna input and switch on the TV. A country selection menu will appear.
- 2 Press cursor up or down to select **Country**. Refer to the list of country available for selection, below. If your country is not in the list provided, select "...".

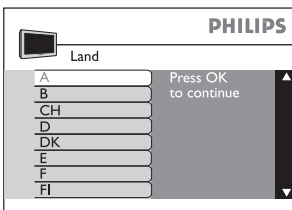

Countries available for selection			
Display on TV	Country	Display on TV	Country
A	Austria	NL	Netherlands
B	Belgium	P	Portugal
CH	Switzerland	S	Sweden
D	Germany	CZ	Czech Republic
DK	Denmark	H	Hungary
E	Spain	HR	Crotia
F	France	PL	Poland
FI	Finland	RO	Romania
GB	Great Britain	RUS	Russia
GR	Greece	SK	Slovakia
I	Italy	SLO	Slovenia
IRL	Ireland	TR	Turkey
L	Luxemburg	- - -	Others
N	Norway		

Once this is done, press the OK to move to the **Language** selection.



- 3 Press cursor up or down to select a desire language. Refer to the list of language available for selection, in the next column.

Languages available for selection			
Display on TV	Language	Display on TV	Language
English	English	Svenska	Swedish
Dansk	Danish	Hrvatski	Croatian
Nederlands	Dutch	Česky	Czech
Suomi	Finnish	Magyar	Hungarian
Français	French	Polski	Polish
Deutsch	German	Romana	Romanian
Ελληνικά	Greek	Русский	Russian
Italiano	Italian	Slovenský	Slovakian
Norsk	Norwegian	Slovenski	Slovenian
Português	Portuguese	Türkçe	Turkish
Español	Spanish		

- 4 Press the OK key to start quick installation. The installation process will take a few minutes, depending on the number of channels detected and stored.

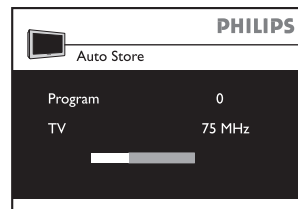

If you wish to keep the tuned channels, go to step 5. Otherwise, you can:

- a) Automatically search for channels: go to **Auto Store** (refer to page 8 for details).
- b) Manually search for channels: go to **Manual Store** (refer to page 9 for details).
- c) Rearrange the channel numbers: go to **Sort** (refer to page 10 for details).
- d) Name or rename the channel: go to **Name** (refer to page 11 for details).

- 5 Press the **MENU** key repeatedly to remove the menu from the screen. Your TV is ready for viewing.



Before you start-Language and country selection

Before you start any installation or view your TV, you need to select the **Language** and **Country** option. This option enables you to select a language which you want the text display on the screen to appear in and a country to assign a TV system to your set.

- 1 Press **MENU** key to start. A main menu appears.
- 2 Press cursor down key to select **Install**. Press the cursor right key to enter. **Language** is selected.

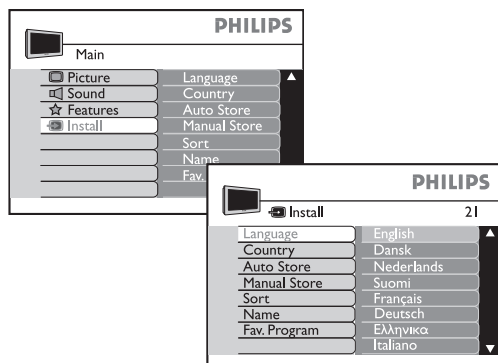

- 3 Press cursor right key to enter language selection option. Refer to the list of language available for selection, below.

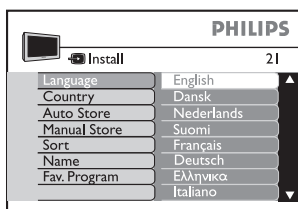

Languages available for selection			
Display on TV	Language	Display on TV	Language
English	English	Svenska	Swedish
Dansk	Danish	Hrvatski	Croatian
Nederlands	Dutch	Česky	Czech
Suomi	Finnish	Magyar	Hungarian
Français	French	Polski	Polish
Deutsch	German	Romana	Romanian
Ελληνικά	Greek	Русский	Russian
Italiano	Italian	Slovenský	Slovakian
Norsk	Norwegian	Slovenski	Slovenian
Português	Portuguese	Türkçe	Turkish
Español	Spanish		

- Press cursor up or down key to select a language.
- Press the **OK** key to confirm selection.
- Press the cursor left key to leave language selection.

- 4 Press cursor down key to select **Country**. Press cursor right key to enter country selection. Refer to the list of countries available for selection, below. If your country is not in the list provided, select “- - -”.

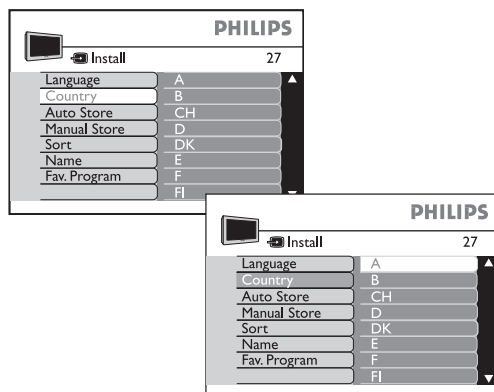

Countries available for selection

Display on TV	Country	Display on TV	Country
A	Austria	NL	Netherlands
B	Belgium	P	Portugal
CH	Switzerland	S	Sweden
D	Germany	CZ	Czech Republic
DK	Denmark	H	Hungary
E	Spain	HR	Croatia
F	France	PL	Poland
FI	Finland	RO	Romania
GB	Great Britain	RUS	Russia
GR	Greece	SK	Slovakia
I	Italy	SLO	Slovenia
IRL	Ireland	TR	Turkey
L	Luxemburg	- - -	Others
N	Norway		

- Press cursor up or down key to select the country you are in.
- Press the **OK** key to confirm selection.
- Press the cursor left to leave country selection.

- 5 Press the **MENU** key repeatedly to remove the menu from the screen. Your TV is prepared for further installation in the next few pages.

Auto Store

This function enables you to search and store all available TV channels automatically. After that, go to the "Sort and "Name" function to customise the stored TV channels. Before you start to use the "Auto Store" function, you need to select the language and country options as explained in page 7.

- 1 Press **MENU** key to start. A main menu appears.
- 2 Press cursor down key to select **Install** and the cursor right key to enter..

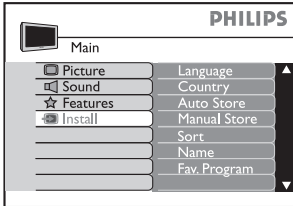

- 3 Press cursor down key to select **Auto Store**.

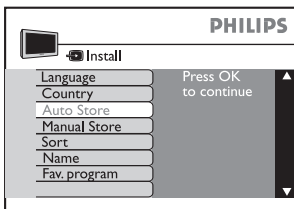

- 4 Press cursor right key to start.

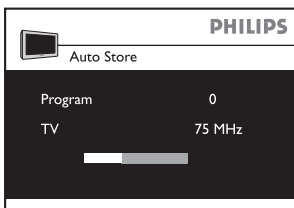

The installation process will take a few minutes, depending on the number of channels detected and stored.

- 5 After all available channels are stored, the **Install** menu will appear on the screen.

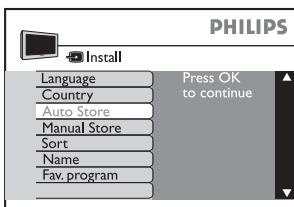

- If you wish to keep the tuned channels, go to step 6. Otherwise, the following options are possible
- a) Manually search for channels : select **Manual Store** (refer to page 9 for details).
 - b) Rearrange the channel numbers: select **Sort** (refer to page 10 for details).
 - c) Name or rename the channel: select **Name** (refer to page 11 for details).
- 6 Press the **MENU** key repeatedly to remove the menu from the screen. Your TV is ready for viewing.



Manual Store

This function enables you to search and store individual TV channel. Before you start to use the “Manual Store” function, you need to select the language and country options as explained in page 7.

- 1 Press **MENU** key to start. A main menu appears.
- 2 Press cursor down key to select **Install**. Press cursor right key to enter.

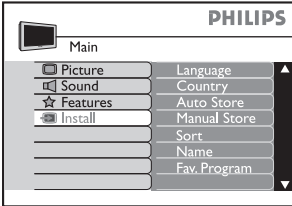

- 3 Press cursor down key to select **Manual Store**. Press cursor right key to enter.

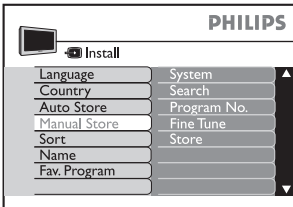

The following items are available for selection and adjustment.

Item	Content	Selection/adjustment
Level 1	Level 2	Level 3
System	Europe	Detects of TV system automatically.
	France	Sets TV system to LL' standard.
	UK	Sets TV system to I standard.
	West Europe	Sets TV system to BG standard.
	East Europe	Sets TV system to DK standard.
Search	TV frequency	Search automatically or key in directly.
Program No.	TV channel number	Key in a channel number to the frequency detected.
Fine Tune	Tuning bar	Fine adjustment to improve poor reception.
Store	Yes	Stores the settings done in the memory.

- Press cursor right key to move to a higher level or start searching.
- Press cursor left key to move to a lower level.
- Press cursor up or down key to select item or adjustments in a level.
- Press the digit **0** to **9** to key in TV frequency or channel number.
- Press **OK** key to confirm.

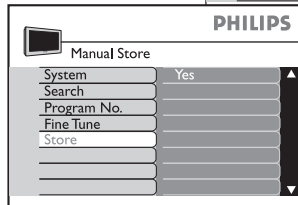
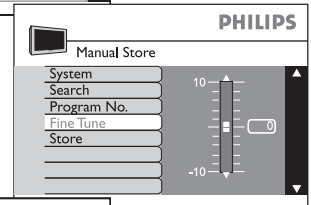
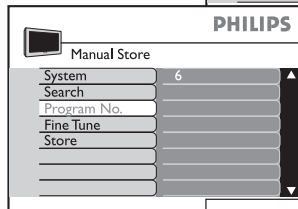
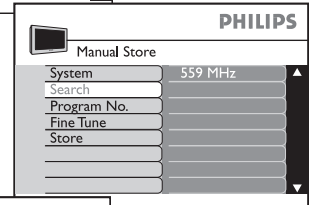
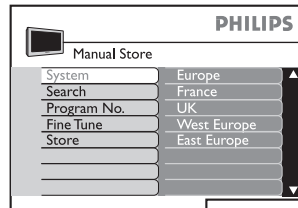

- 4 Press the **MENU** key repeatedly to remove the menu from the screen. Your TV is ready for viewing.



Sort (rearrange channels' sequence)

This function enables you to rearrange channels' sequence according to your preference.

- 1 Press **(MENU)** key to start. A main menu appears.
- 2 Press cursor down key to select **Install**. Press cursor right key to enter.

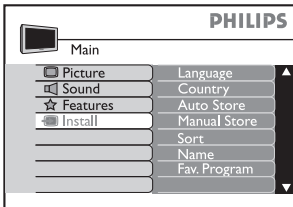

- 3 Press cursor down key to select **Sort**.

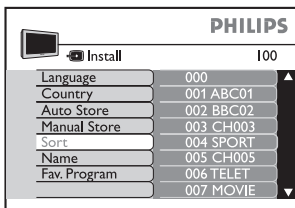

- 4 Press cursor right key to enter. The current channel (e.g. 004) will be selected. A symbol **(◁)** appears next to it. If this is the channel you want to rearrange, go to step 5. Otherwise press cursor up or down key to select another channel.

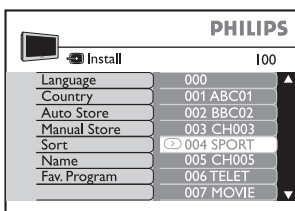

- 5 Press cursor right key to confirm that this is the channel you want to change from. The symbol **(◁)** will change to **(▷)**.

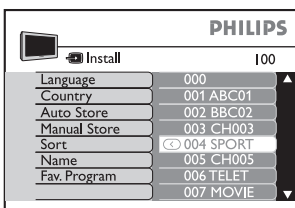

- 6 Press the cursor up or down to select a channel that you want to change to (e.g. 001).

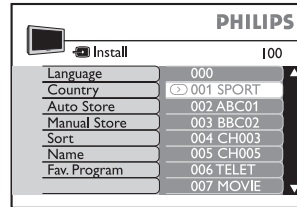

- 7 Press the cursor left key to confirm. The symbol **(▷)** will change to **(◁)**. This shows that the change has been done.

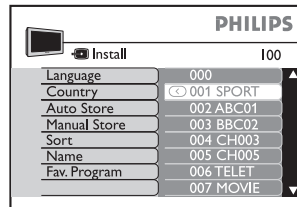

- 8 Press cursor up or down to select another channel to change. Repeat steps 5 to 7.

- 9 Press the **(MENU)** key repeatedly to remove the menu from the screen. Your TV is ready for viewing.



Name (to personalise channels)

You can give a 5-character name to personalise the channels or edit existing channel names. This has to be selected from the alpha numeric characters available in the TV's memory.

- 1 Press **(MENU)** key to start. A main menu appears.
- 2 Press cursor down key to select **Install**. Press cursor right key to enter.

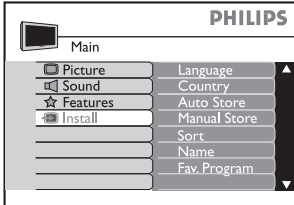

- 3 Press cursor down key to select **Name**.

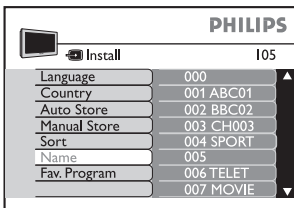

- 4 Press cursor right key to enter. The current channel will be selected. A symbol **>** appears next to it. If this is the channel you want to name, go to step 5. Otherwise, press cursor up or down key to select another channel.

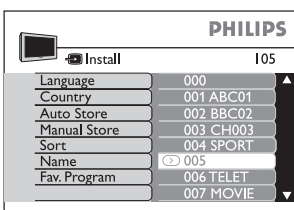

- 5 Press cursor right key to confirm that this is the channel you want to name. A square for the first character space will appear for you to select character.

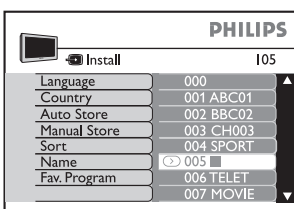

- 6 Press the cursor up or down to select a character. You can key up to maximum of 5 characters. The characters available for selection are A to Z, 0 to 9 and space.

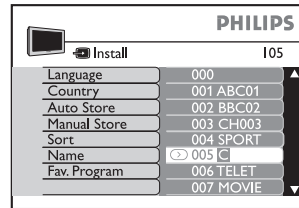

- 7 To end, press the cursor left key until the square disappears.

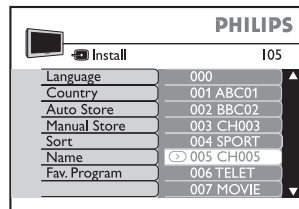

- 8 Press cursor up and down to select another channel to name and repeat steps 5 and 7. Otherwise go to step 9.
- 9 Press the **(MENU)** key repeatedly to remove the menu from the screen. Your TV is ready for viewing.



Fav. program (quick access to channels)

After auto installation, all channels found are added into a favourite program list. Channels in this list can be quickly access via the channel selection keys on the remote control. You can delete or add back channels into this list using the Fav. Program function in the Install menu. The channels not in this list can only be call up via the digit 0 to 9 keys. A "X" symbol will appear in front of these channel numbers.

- 1 Press  key to start. A main menu appears.
- 2 Press cursor down key to select **Install**. Press cursor right key to enter.

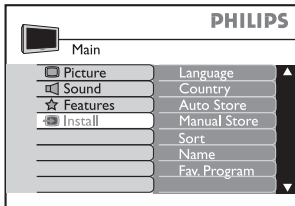

- 3 Press cursor down key to select **Fav. Program**.

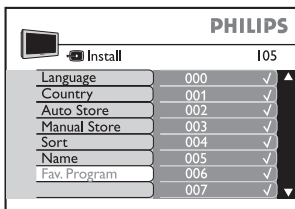

- 4 Press cursor right key to enter. The current channel will be selected.

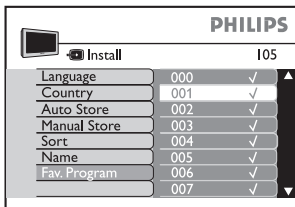

- 5 Press cursor right key to delete the channel from the favourite program list. The "✓" disappears, confirming that the channel has been deleted. To add channels to the list, do the same.

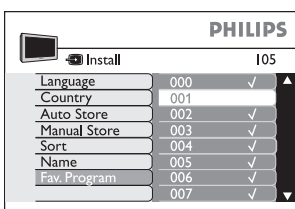

- 6 Press the cursor up or down to select another channel to add/delete. When you have completed your list, go to the next step.

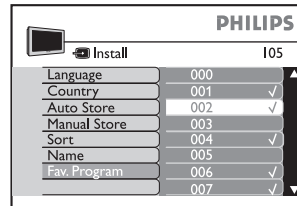

- 7 Press the  key repeatedly to remove the menu from the screen. Your TV is ready for viewing.



Picture settings

This function enables you to select various settings to enhance your viewing pleasure.

- 1 Press **MENU** key to start. A main menu appears. **Picture** is selected.

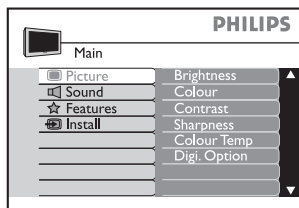

- 2 Press cursor right key to enter **Picture** settings. The settings available for selection/adjustment are: Brightness, Colour, Contrast, Sharpness, Colour Temp and Digi. Option.

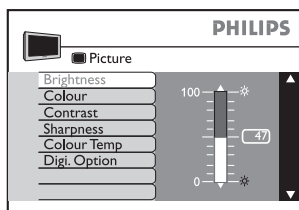

- 3 Press cursor up or down key to select the picture settings to be changed.
- 4 Press cursor right key to start and cursor up or down to select or adjust. For **Brightness**, **Colour**, **Contrast** and **Sharpness**, only a slider bar will appear on the screen during adjustment. To return to the previous screen display, go to step 6. Repeat step 3 to 4 to adjust more settings. To end go to step 7.
- 5 For **Digi Option** and **Colour Temp**, press cursor right key to confirm.
- 6 Press cursor left key to end selection or adjustment.
- 7 Press the **MENU** key repeatedly to remove the menu from the screen. Your TV is ready for viewing.

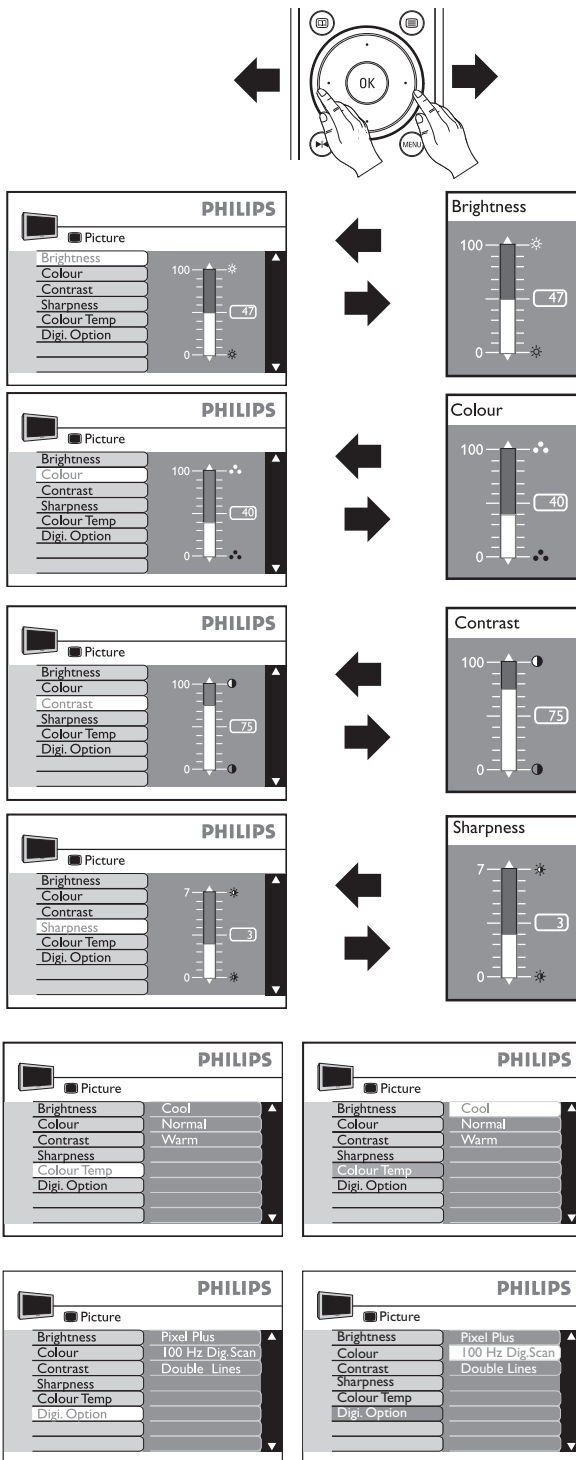

Sound settings

This function enables you to select various settings to enhance your audio experience.

- 1 Press **MENU** key to start. A main menu appears.
- 2 Press cursor down key to select **Sound**. Press cursor right key to enter sound settings. The settings available for selection/adjustment are: Equalizer, Balance, Delta Volume and AVL.

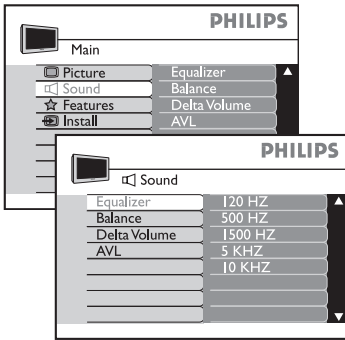

- 3 Press cursor up or down key to select settings.
- 4 Press cursor right key to start and cursor up or down to select or adjust. For **Equalizer**, **Balance** and **Delta Volume**, a slider bar will appear on the screen for you to adjust. To return to the previous screen display, go to step 6. Repeat steps 3 to 4 to adjust more settings. To end go to step 7.
- 5 For **AVL**, press cursor right key to confirm.
- 6 Press cursor left key to end selection or adjustment.
- 7 Press the **MENU** key repeatedly to remove the menu from the screen. Your TV is ready for viewing.

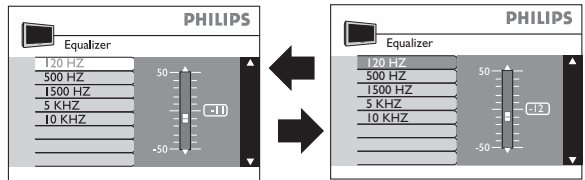
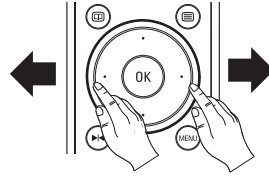

Equalizer: To select and adjust your preferred treble and bass level.

Treble settings-5 KHZ/10 KHZ

Bass settings-120HZ/500 HZ

Median setting-1500 HZ

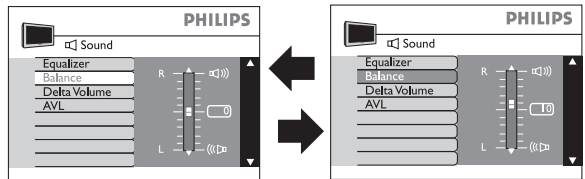

Balance: To adjust to balance the sound from the left and right speakers.

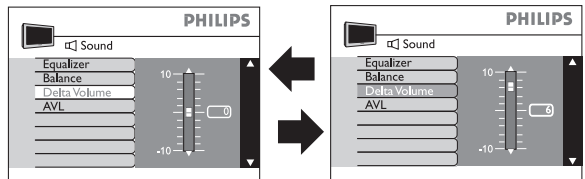

Delta Volume: To compensate for volume discrepancies (within a set range) of individual channels.

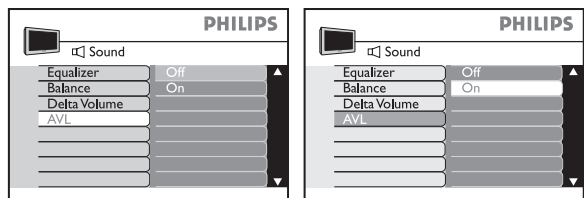

AVL (Auto Volume Leveller): To select "On" to prevent sudden increase in sound level between channels changing or commercial breaks.

Features settings - General

The TV includes some special features to enhance your viewing pleasure. They are:

Timer: Sets sleeptimer, change channels or switch on the TV, at a preset time.

Child Lock: Locks all the control buttons on the TV. Can operate TV with the remote control only.

Parental Cont(rol): Locks selected channels.

Rotation: Adjusts picture tilting (only available in widescreen TVs).

DNR(Dynamic Noise Reduction): Reduces picture interferences or “noise” in poor reception conditions.

Dyn(Dynamic) Contrast: Enhances the contrast of details in lighter, average and darker areas.

Active Control: Optimises picture quality by measuring and analyzing the incoming signal to automatically adjust picture quality settings. The “Light Sensor” setting uses a sensor to adjust the picture brightness depending on the room light conditions.

Demo: Demonstrates the benefits of Pixel plus and Active Control.

- Press **MENU** key to start. A main menu appears.
- Press cursor down key to select **Features**. Press cursor right key to enter features settings.

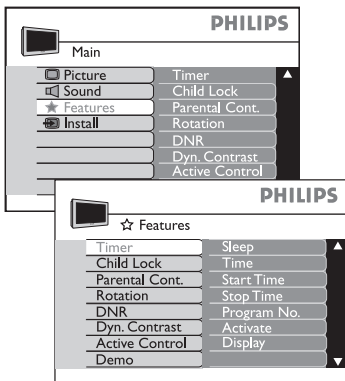

- Press cursor up or down key to select settings.
- Press cursor right key to start selection or adjustment.

For **Timer**, **Parental Cont.** and **Demo**, go to page 16 to 18 for details. For **Child Lock**, **Rotation**, **DNR**, **Dyn. Contrast** and **Active Control**, press up or down cursor key to select settings. To return to the previous screen display, go to step 6. Repeat steps 3 to 4 to adjust more settings. To end go to step 7.

- Press cursor right key to confirm.
- Press cursor left key to end selection or adjustment.
- Press the **MENU** key repeatedly to remove the menu from the screen. Your TV is ready for viewing.

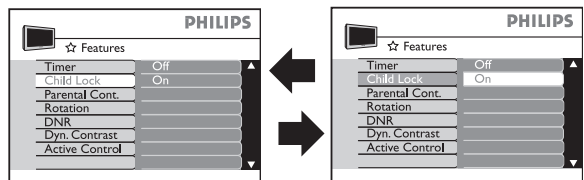

Child Lock: Select “On” to lock all the control buttons and “Off” to unlock.

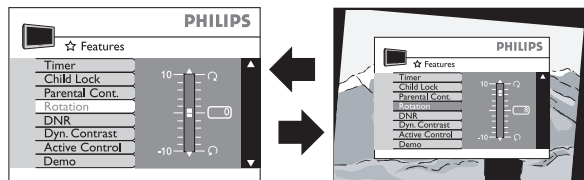

Rotation: Press cursor up to tilt the picture to the right or press cursor down to tilt the picture to the left.

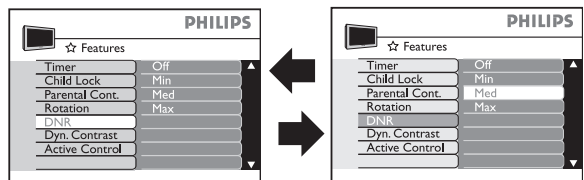

DNR: Select Min, Med (optimum position), Max or Off.

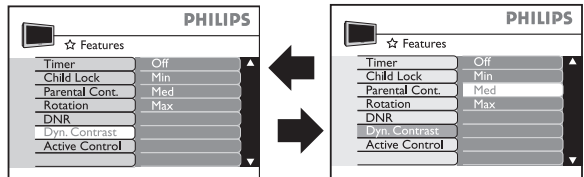

Dyn. Contrast: Select Min, Med (optimum position), Max or Off.

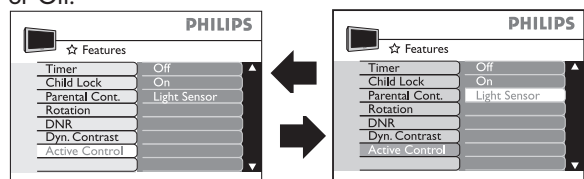

Active Control: Select “On” to optimise picture quality or “Light Sensor” to optimise with sensor capability.

Features settings - Timer

This function enables you to set the time to:

- switch the TV to standby mode, from a list of preset time using the “Sleep” feature
- switch channel.

- 1 Press **(MENU)** key to start. A main menu appears.
- 2 Press cursor down key to select **Features**. Press cursor right key to enter features settings.

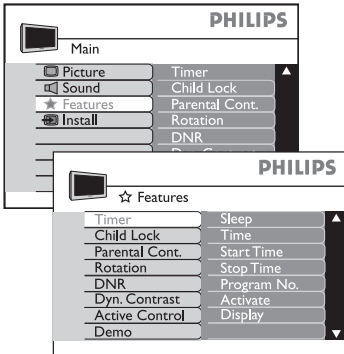

- 3 Press cursor right key to start selection or adjustment. Press cursor up or down key to select. For Time, Start Time, Stop Time and Program No., key in the numbers with the digit keys. To return to the previous screen display, go to step 5. Repeat steps 3 to 4 to adjust more settings. To end go to step 6.

- 4 Press cursor right key to confirm.

- 5 Press cursor left key to end selection or adjustment.

- 6 Press the **(MENU)** key repeatedly to remove the menu from the screen. Your TV is ready for viewing.

Sleep

Select from a list of preset time for the TV to switch to standby mode. Select “Off” to switch off function.

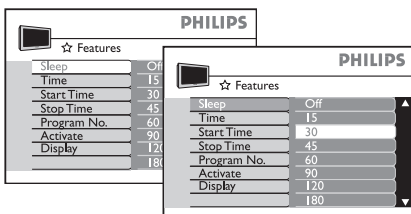

Switch channel

Set timer to switch channel.

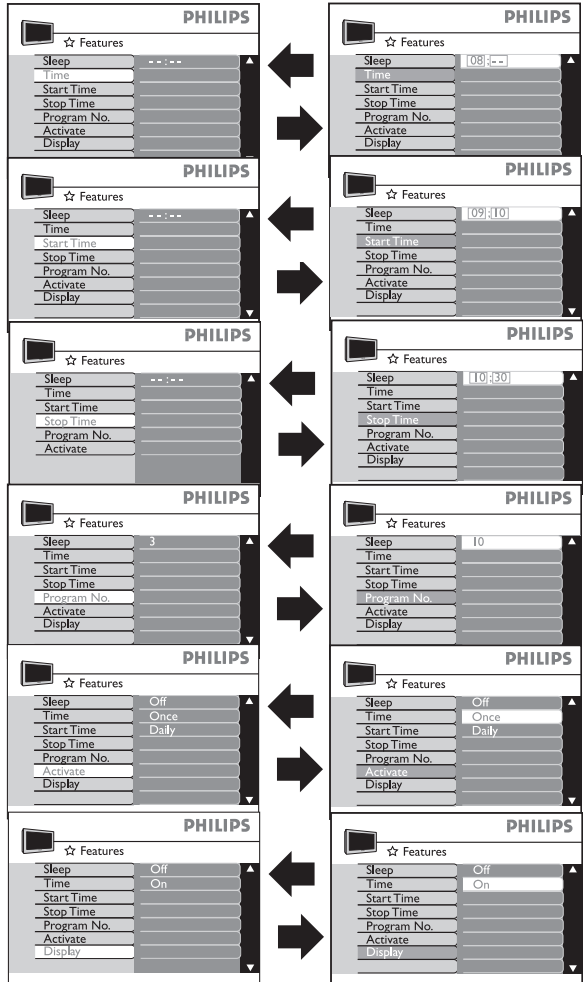

Time: Set a reference time. Press the digit keys to input the time, hour first, follow by minutes. For single digit number, you need to input “0” first.

Start /StopTime: Set a time to start/stop the countdown (based on the reference time). Press the digit keys to input the time, hour first, follow by minutes. For single digit number, you need to input “0” first.

Program No.: The channel to switch to.

Activate: Select “Once” for timer to activate once, “Daily” for timer to activate every day or “Off” to switch off timer.

Display: Select “On” to display the reference time on the screen or “Off” to not display the reference time.

Features settings - Parental control

This function enables you to set the time to lock selected channels or all channels, change access code and to clear all the previously locked channels.

- 1 Press **(MENU)** key to start. A main menu appears.
- 2 Press cursor down key to select **Features**. Press cursor right key to enter features settings.

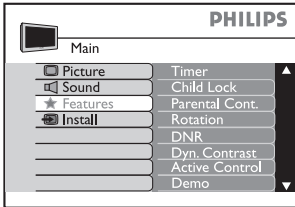

- 3 Press cursor down key to select **Parental Cont.** and press cursor right key to start. You need to key in your 4-digit access code. For the first time or if you have forgotten the code, enter 0711 twice. You will be prompted to key in a "New code". Key in your preferred access code once and again to confirm.

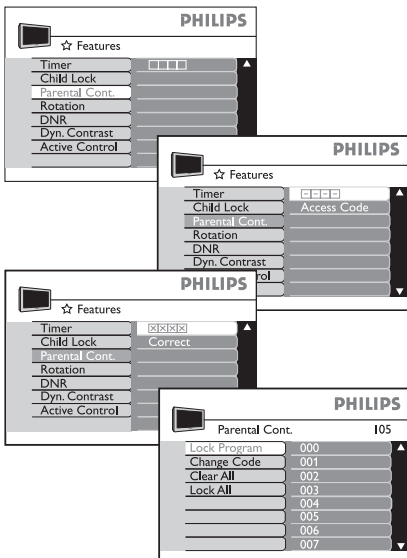

- 4 Press cursor up or down to select settings and right key to enter.
- 5 Press cursor left key to end selection or adjustment.
- 6 Press the **(MENU)** key repeatedly to remove the menu from the screen. Your TV is ready for viewing.

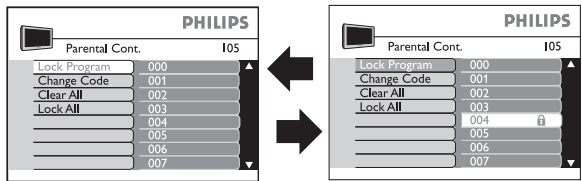

Lock Program*: Press cursor right to lock or unlock channels individually.

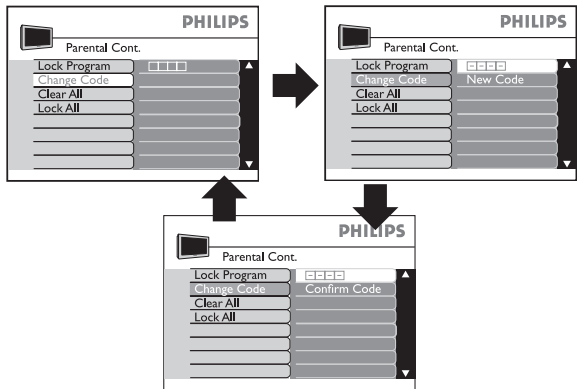

Change code: Key in a 4-digit code once to change and again to confirm.

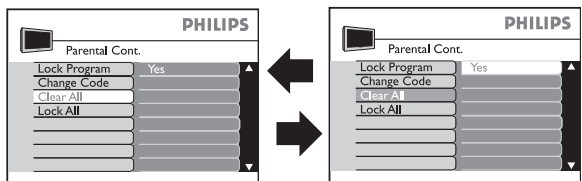

Clear All: Select "Yes" (to unlock all channels).

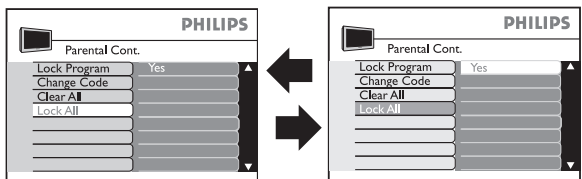

Lock All*: Select "Yes"(to lock all channels).

* Note: After a channel is locked by this setting, the next time you call up this channel, you need to key in the 4-digit access code to unlock it temporarily. To unlock permanently, use "Clear All".

Features settings - Demo

This function enables you to demonstrate via a split screen, the image performance of Pixel Plus or Active Control. For details of these features, please refer to the section on "Special Features" in the "Introduction" page. This function is only available in Widescreen mode (for widescreen TV) and 4:3 mode (for conventional TV).

- 1 Press **(MENU)** key to start. A main menu appears.
- 2 Press cursor down key to select **Features**. Press cursor right key to enter features settings.

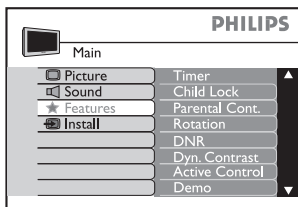

- 3 Press cursor down key to select **Demo** and press cursor right key to enter demo selection.

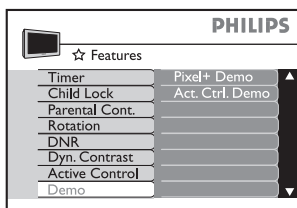

- 4 Press cursor up or down to select **Pixel+ Demo** or **Act. Ctrl. Demo**.

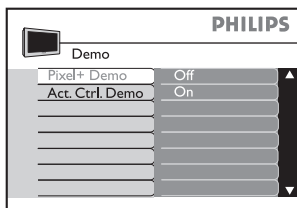

- 5 Press the cursor right key to enter and cursor down key to select "On". Press the cursor right key to enter Demo mode. The screen will split into two.



- 6 Press the **(MENU)** key repeatedly to remove the menu from the screen. The left side (Off) shows the picture before enhancement and the right side (On) shows the picture after enhancement.

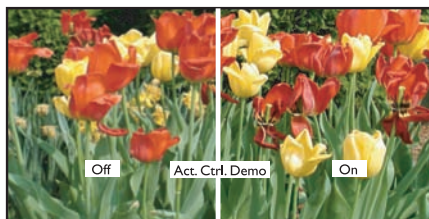

- 7 To switch off the Demo mode:
 - a) with the remote control press the **(D)** (for Pixel+ Demo) or **(E)** (for Active Control Demo) key on the remote control once.
 OR
 - b) with the on screen menu Repeat steps 1 to 5 and select "No".

Teletext

Teletext is an information system broadcast by certain channels. This TV has a 1200 pages memory that will store most broadcasted pages and subpages to reduce waiting time. The service is to be operated with specific keys on the remote control.

Note: To start, you need to select a TV channel that carries the teletext service you wish to view.

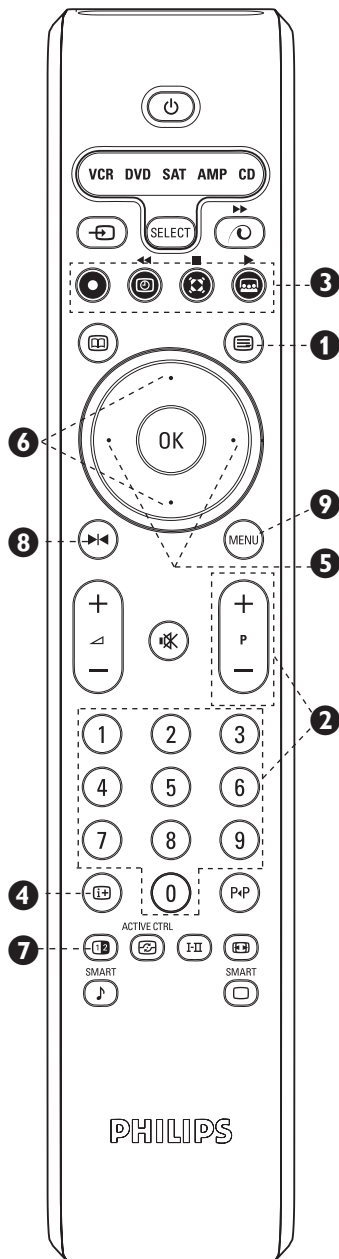

1 Teletext On/Superimpose/Off

Press once to switch on the teletext service. Press again to superimpose the teletext page on the current broadcast TV programme in the channel. Press the third time to switch off the teletext service and return to the current TV programme. When the teletext service is first switched on, the index page appears providing the contents of the service. Each item has a corresponding 3 digit page number.

Note: If the screen remain blank with the message "No teletext Service!", this means that the channel selected does not broadcast teletext. Switch off Teletext and select another channel.

2 + P – or 0 to 9 Select a page

Press the + P – key to select a higher or lower page number. For faster access, enter the page number with the 0 to 9 keys.

3 ● ● ● ● ● Fasttext

When in Teletext mode and Fasttext is broadcast, a colour coded menu appears at the bottom of the page. Press the appropriate coloured key (red, green, yellow or blue) to access the page.

4 Index (contents) page

Press to return to the index (contents) page.

5 Cursor left or right - Select subpages directly

Press to select the previous or next subpage (subpages are displayed as, for example, 00 01 02 03 at the bottom of the page).

6 Cursor up or down - Enlarge a page

Press once will enlarge the top half of the page. Press the second time will enlarge the bottom half of the page. Press the third time will return to normal page size.

7 Split screen (TV and teletext)



Press once will split the screen into half. The left half displays the current TV programme while the right half displays the Teletext page. Press again will return to the Teletext page.

Note: Will not work for TV equipped with the conventional (4:3) screen.

8 Hold teletext page

Teletext pages that contain subpages will scroll automatically to the next subpage after a few seconds. Press once to hold the page. Press again to resume scrolling.

9 Favourite page



Instead of the standard colour coded menu at the bottom of the screen, you can store 4 favourite pages using the 4 coloured keys. Press  key once to change to favourite page mode. You will see "F" displayed at the bottom of the page. Key in the page number you want to store, eg. 200. Press and hold the colour key (eg. yellow) that you want to store the page in until page 200 appear in the yellow box. Repeat the operation with the other coloured keys. When you next enter Teletext mode, your favourite pages will appear in colour at the bottom of the page. To temporarily retrieve the standard items, press  key. To clear your settings and return to the standard items, press the  key for about 5 seconds.

Picture formats

The picture you received from the broadcaster or playback from DVDs may be in widescreen or conventional modes. If your TV is equipped with widescreen, pictures in conventional mode will display with black bars on the right and left side. If your TV is equipped with a conventional (4:3) screen, pictures in widescreen modes will display black bars on the top and bottom. However, there are some functions built in the TV which will optimise your viewing pleasure regardless of whatever mode it is transmitted.



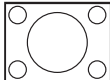

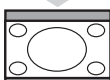





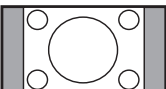





If your TV is equipped with conventional (4:3) screen

Press the  key or cursor left or right key to select the different formats to suit your viewing pleasure.

Screen Display	Name of format	Function
	4:3	The picture is reproduced in the conventional format.
	Expand 4:3	The picture is enlarged vertically. This is used to cancel the black bars at the top and bottom of the picture.
	Compress 16:9	The picture is forced into the widescreen mode.

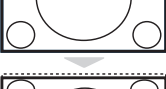
If your TV is equipped with widescreen

Press the  key or cursor left or right key to select the different formats to suit your viewing pleasure.

Screen Display	Name of format	Function
	4:3 	The picture is reproduced in the conventional (4:3) format. Black bars are displayed on the left and right side. The symbol "  " next to the name means that you can enlarge the picture progressively by pressing the cursor up or down key.
	Zoom 14:9 	The picture is enlarged to 14:9 format. Thin black bars are displayed on the left and right side. The symbol "  " next to the name means that you can move the picture up or down to a certain limit by pressing the cursor up or down key.
	Zoom 16:9 	The picture is enlarged to 16:9 format. This mode is used to cancel the black bars at the top and bottom of the picture. The symbol "  " next to the name means that you can move the picture up or down to a certain limit by pressing the cursor up or down key.
	Subtitle Zoom 	This mode displays 4:3 format pictures using the full surface of the screen leaving the subtitles visible. The symbol "  " next to the name means that you can move the picture up or down to a certain limit by pressing the cursor up or down key.
	Super Wide 	This mode displays 4:3 format pictures using the full surface of the screen by enlarging the sides. The symbol "  " next to the name means that you can move the picture up or down to a certain limit by pressing the cursor up or down key.
	Widescreen	This mode restores the correct proportions of the picture transmitted in the widescreen mode.

Connecting to peripheral equipment

It is possible to connect a variety of additional equipment to this TV. The following pages explain how to connect peripheral equipment to the rear and side of the TV. The following explanation refers to the "How to make optimal connection" on the cover of this dfu.

I Set-Top Box to TV

HDMI

- A** Connect the source cable from HD satellite transmission to input at the back of the set-top box.
- B** Connect the set-top box to the TV's HDMI input using a HDMI cable. You can also connect to the TV's YPbPr input using a YPbPr cable.
- C** Turn on the TV and the set-top box. Press **[⏮]** key on the remote control to tune to the video and audio source supplied by HDMI.

Note: Refer to the set-top on how to direct the set-top box to its HDMI connector.

Supported HD format: 480p/576p/720p/1080i. It is strongly recommended that you use a HDMI certified cable for best performance.

OR

RF cable

- A** Connect RF cable from wall to input at the back of the set-top box.
- B** Use second RF cable to connect the set-top box to the TV antenna input
- C** Set the output switch on set-top box to channel number 3 or 4 and tune TV to the same channel.

Note: There is no HD reception from the antenna input. HD picture is only possible through HDMI or YpbPr input.

2 DVD-Equipped device to TV

HDMI

- A** Connect the DVI-Equipped device such as a HDTV receiver to the HDMI input on the TV using a HDMI to DVI cable.

- B** Connect red/white audio cables from the DVI AUDIO sockets on the TV into the audio output sockets on the DVI-Equipped device.
- C** Turn on the TV and DVD player/recorder. Press **[⏮]** key on the remote control to tune to the video and audio source supplied by HDMI.

3 DVD Player/Recorder to TV

HDMI

- A** Connect DVD player /recorder to the TV's HDMI input using HDMI cable.
- B** Turn on the TV and DVD player/recorder. Press **[⏮]** key on the remote control to tune to the video and audio source supplied by HDMI.

Play a DVD disc to verify that connection is correct.

OR

YPbPr

- A** Connect DVD player/recorder to the TV's YPbPr input using YPbPr cable.
- B** Connect a set of red/white audio cables into the audio output sockets on the DVD player/recorder and audio AV inputs on the TV.
- C** Turn on the TV and DVD player/recorder. Press **[⏮]** key on the remote control to tune to the video and audio source supplied by YPbPr.

Play a DVD disc to verify that connection is correct.

Connecting to peripheral equipment

4 DVD Player/Recorder/VCR to TV

Scart (EXT 1/2)

- A** Connect DVD player /recorder/VCR to the TV using Scart. It is recommended to connect peripherals with RGB output to Ext 1 which supports both CVBS and RGB as Ext 2 supports CVBS and Y/C only. RGB provides better picture quality.
- B** Turn on the TV and player/recorder. Press  key on the remote control to tune to the video and audio source supplied by the Scart.

Play a DVD disc to verify that connection is correct.

5 Video Camera/Game console to TV

S-Video

- A** Connect S-Video cable to S-Video input at the side of the TV and the peripheral equipment.
- B** Connect a set of red/white audio cables into the audio output sockets on the equipment and audio AV inputs on TV.
- C** Turn on the TV and the equipment. Press  key on the remote control until "SVHS Side" appears on the TV.

Play the equipment to verify that connection is correct.

OR

Composite Audio/Video

- A** Connect a yellow video cable to the Video input at the side of the TV and the peripheral equipment.

- B** Connect a set of red/white audio cables into the audio output sockets on the equipment and audio AV inputs on TV.





Note: For mono equipments, connect only the white audio cable from the equipment audio output to the white audio input at the side of the TV.

- C** Turn on the TV and the equipment. Press  key on the remote control until "EXT3" appears on the TV.

Press PLAY to verify that connection is correct.

Troubleshooting

Check this list of suggested solution before calling our service centre. You may be able to solve the problem yourself. If you face problem connecting the TV to a peripheral equipment, please refer to the user manual of that equipment or call their service centre. Charges for TV installation and adjustment are not covered under your warranty.

Symptoms	Possible cause	Suggested solution
Poor reception ("snowish" or "ghost" pictures)	Your location is near mountains or high building	<ul style="list-style-type: none"> • Fine Tune the TV reception. Follow the steps in "Manual Store" (p. 9). • Select "On" in "DNR" (p. 15)
No picture	<ul style="list-style-type: none"> • TV is not switched on. • Poor connection • Wrong TV system 	<ul style="list-style-type: none"> • Check that the TV is switched on. If there is a blue indicator light, the TV is on standby. Press the  key once to switch on the TV. • Check that all the connection are properly connected. • Choose the right "System" in the "Manual Store" section (p. 9). • Your peripheral equipment may have different source output, check that the correct output source is selected.
No picture from playback of peripheral equipment	• Wrong channel	<ul style="list-style-type: none"> • Press the  key once to check the respective channel for peripheral equipment. Press repeatedly to select the channel.
Black bars at the top or bottom or left and right of the screen	Picture format not compatible with TV format	Check for possible adjustment in the "Picture formats" section (p. 19).
No sound	<ul style="list-style-type: none"> • Wrong TV system • Volume not turn on 	<ul style="list-style-type: none"> • Choose the right "System" in the "Manual Store" section (p. 9). • Press the volume button on the remote control to adjust the volume. • If there is a  symbol on the top left hand corner of the screen, press the  key on the remote control to switch on the sound.
Unrecognised character on Teletext page	• Wrong country setting.	• Go to the Install menu to select the correct "Country" setting (p. 7).
Remote control not working	<ul style="list-style-type: none"> • Wrong mode • Batteries problem 	<ul style="list-style-type: none"> • Press the  key on the remote control repeatedly to remove any light indicator on the audio video equipment display panel. • Check that the batteries sit in the remote control compartment properly, in the right orientation and has not wear out. Replace accordingly (p. 2).

If you still cannot solve your problem, please note down the reference numbers for your TV set (located on the packaging or on the back of the set) before you call the service centre.

Glossary

Terms	Explanation
4:3 and 16:9	Refer to the ratio between the width and height of the TV picture or screen. In a conventional TV, the ratio is 4 to 3. Hence the term 4:3. Conventionally, most TVs are built in this ratio. Therefore, broadcaster also broadcast picture in this mode. However, there are also TVs which are built in a ratio of 16 by 9 (or widescreen) which resembles a movie theatre because movie pictures are made in this mode. New TV systems support both 4:3 and 16:9 modes and can switch automatically between them.
100 Hz Digital Scan	A conventional TV shows a picture by scanning 50 times per second (50 Hz). This frequency can be detected by the human eye in the form of a flickering picture. 100 hz sets show a picture by scanning 100 times per second eliminating the field flickering. Philips' digital scan doubles the rate of line scanning, making it undetectable. The result is a more stable picture that is relaxing for your eyes.
Audio Video (AV)	A term often used when discussing a channel on a TV receiver or on a video equipment, which has been designed to accept audio-video signals. This channel automatically activates special circuitry within the TV to prevent picture distortion or skewing. It is also used for audio-video processors, which handle both types of signal.
CVBS	Stands for Composite Video Baseband Signal. In broadcast television, this refers to the video signal, including the colour information and syncs.
HDMI	Stands for High-Definition Multimedia Interface. HDMI makes an uncompressed digital RGB connection from the source to the screen. By eliminating conversion to an analog signal, it delivers an unblemished image. The non-degraded signal reduces flicker and leads to a clearer picture. HDMI intelligently communicates the highest output resolution with the source device. The HDMI input is fully backward compatible with DVI sources but includes digital audio. HDMI uses HDCP copy protection.
HD Prepared	Enjoy the exceptional picture quality of a true High Definition TV signal and be fully prepared for HD sources like HDTV broadcast, Blue-ray DVD or HDVD. HD prepared is a protected label that offers picture quality beyond that of progressive scan. It conforms to strict standards laid out by EICTA to offer a HD screen that displays the benefits of resolution and picture quality of a High Definition TV signal. It has a universal connection for both analog YPbPr and uncompressed Digital connection of DVI or HDMI, supporting HDCP. It can display 720p, and 1080i signals at 50 and 60Hz.
RGB signals	These are 3 Red, Green and Blue video signals which directly drive the red, green and blue emitters in the cathode ray tube. Using these signals provides better picture quality.
System	TV pictures are not broadcast in the same way in all contries. There are different standards. This is not to be confused with PAL or SECAM colour coding. PAL is used in most countries in Europe, SECAM in France, russia and most African countries.

Specification

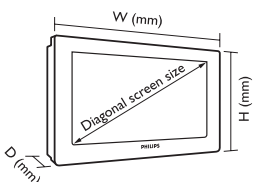
Model number	28PW9551	32PW9551	29PT9521
Picture/Display			
Aspect Ratio	16:9		4:3
Diagonal Screen Size	28 inch	32 inch	29 inch
Picture enhancement	Digital Crystal Clear, Active Control + Light Sensor, Dynamic Noise reduction, Picture Freeze, 3D Combfilter, Progressive Scan, Sharpness Adjustment Pixel Plus and Edge smoothing, Luminance Transient Improvement, Scan Velocity Modulation		
Sound			
Output power	2 x 10 W		
Sound Enhancement	Digital Sound processing, Graphic Equalizer		
Sound System	Nican Stereo, Virtual Dolby Surround		
On Screen Display languages	21 European languages		
Connectivity			
Rear	Ext 1 Scart: RGB, CVBS In/Out, Audio in/out Ext 2 Scart: S-Video in, CVBS In/Out, Audio in/out Ext 4: YPbPr, Audio L/R in Ext 5: HDMI, Audio L/R in		
Side	Ext 3 Side: S-Video Y/C, CVBS in, Audio L/R in, Headphone (3.5 mm) out		
Power Consumption			
Nominal	110 W	115 W	110 W
Standby	< 1 W		
Weight and dimensions			
Weight (incl. packaging)	42 kg	57 kg	50 kg
Weight (excl. packaging)	37 kg	50 kg	44 kg
Product dimension	W 766 mm H 503 mm D 487 mm	W 862 mm H 554 mm D 528 mm	W 740 mm H 583 mm D 484 mm
			

Specification and information are subject to change without notice.

Introduction

Vous venez d'acquérir ce téléviseur compatible HD de Philips, merci de votre confiance. Avant de l'utiliser, nous vous conseillons de lire attentivement les instructions qui suivent et de conserver ce mode d'emploi pour toutes références ultérieures

Sommaire

Généralités

Consignes de sécurité	1
Comment démarrer ?	2

Les touches de la télécommande

Pour les fonctions du téléviseur	3-4
Pour les fonctions audio/vidéo	5

Première utilisation

Installation rapide	6
---------------------------	---

Avant de démarrer

Sélection de la langue et du pays	7
---	---

Installation

Mémorisation automatique	8
Mémorisation manuelle	9
Classement (réorganisation de l'ordre des chaînes)	10
Nom (personnalisation des chaînes)	11
Programmes favoris (accès rapide aux chaînes)	12

Utilisation

Réglages de l'image	13
Réglages du son	14
Utilisation des options – Généralités	15
Utilisation des options – Timer	16
Utilisation des options – verrouillage des chaînes	17
Options – Demo (démonstration)	18
Télétexte	19
Formats d'image	20

Connexion d'autres appareils

Branchement d'un boîtier décodeur sur le téléviseur	21
Branchement d'un appareil doté de la technologie DVI sur le téléviseur	21
Branchement d'un lecteur ou enregistreur DVD sur le téléviseur	21
Branchement d'un lecteur/enregistreur DVD/magnétoscope sur le téléviseur	22
Branchement d'une caméra vidéo ou d'une console de jeu sur le téléviseur	22

Informations pratiques

Identification des problèmes techniques	23
Glossaire	24
Caractéristiques techniques	25

Options spéciales

Compatibilité HD

Les téléviseurs compatibles HD livrent des images plus détaillées et plus fines que les téléviseurs ordinaires. Les images sont tellement réalistes et brillantes que vous avez l'impression de vivre une scène de la réalité. Le présent téléviseur est capable de recevoir des signaux TV haute définition et est totalement compatible avec les sources HD telles que les émissions HDTV. Ce téléviseur offre par ailleurs toutes les possibilités de connexion HD telles que HDMI (HDCP), YPbPr et audio DVI.

Entrée HDMI

L'interface HDMI établit une connexion numérique RVB non compressée de la source vers l'écran. L'absence de conversion en signal analogique livre une image irréprochable. L'absence de dégradation du signal réduit le scintillement et offre une image plus claire. L'interface HDMI intelligente communique la résolution de sortie la plus élevée à l'appareil « source ». L'entrée HDMI est totalement rétrocompatible avec les sources DVI, et englobe l'audio numérique. L'interface HDMI utilise le mécanisme de protection HDCP.

Pixel Plus

Pixel Plus est une technologie de traitement de l'image qui améliore la résolution des images fixes et mobiles. Outre l'augmentation de leur nombre, cette technologie améliore aussi la qualité des pixels, offrant une finesse et une profondeur d'image incroyables, à tout moment et à partir de n'importe quelle source. Elle n'améliore par ailleurs pas uniquement la résolution puisqu'elle livre un meilleur rendu des couleurs ; celles-ci sont plus détaillées, plus fines et ultra-brillantes.

Active Control

Active Control est un système de contrôle unique, intelligent et proactif. Les améliorations en matière de bruit et de netteté sont continuellement optimisées pour une excellente qualité d'image. Le système comporte des capteurs photosensibles qui compensent automatiquement les changements de luminosité de l'environnement ambiant.



Directive pour le recyclage

L'emballage de cet appareil peut être recyclé. Conformez-vous aux règles en vigueur dans votre localité pour une élimination appropriée.

Élimination de votre ancien produit.

Votre téléviseur est conçu et fabriqué avec des matériaux et composants de haute qualité qui peuvent être recyclés et réutilisés. La directive européenne 2002/96/EC s'applique à tous les appareils marqués de ce logo (poubelle barrée). Renseignez-vous sur les systèmes de collecte mis à votre disposition pour les appareils électriques et électroniques.

Conformez-vous aux règles en vigueur dans votre localité et ne jetez pas vos anciens appareils avec les déchets ménagers. L'élimination appropriée de votre ancien appareil aidera à prévenir les effets négatifs sur l'environnement et la santé humaine.

Informations de sécurité

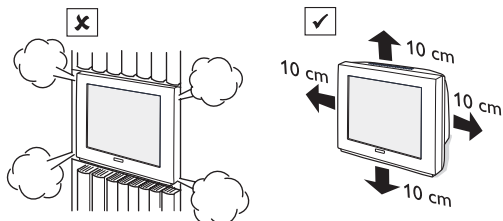

Laissez un espace d'au moins 10 cm de chaque côté du téléviseur afin de permettre une aération adéquate. Placez le téléviseur sur une surface stable et plane. Ne recouvrez pas les fentes d'aération du téléviseur avec un chiffon ou tout autre élément. Cela pourrait causer une surchauffe.

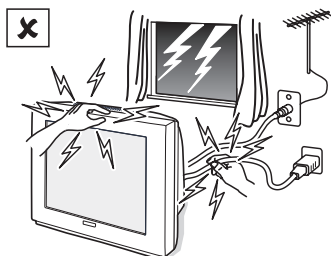

Ne touchez pas les câbles du téléviseur, d'alimentation ou aériens pendant les orages.

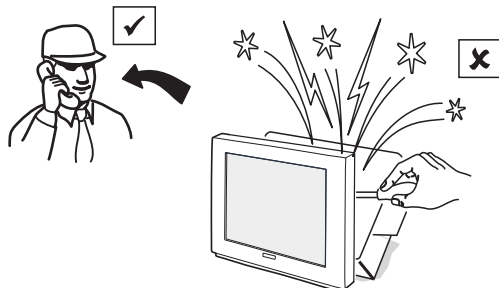

N'essayez jamais de réparer une télévision en mauvais état. Faites toujours appel à un professionnel d'assistance qualifié.

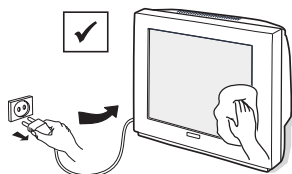

Pour le nettoyage du téléviseur :

- Débranchez le câble d'alimentation relié au réseau électrique.
- N'utilisez pas d'agents nettoyants abrasifs contenant de l'acétone, du toluène ou de l'alcool pour nettoyer la télévision.
- Nettoyez la télévision avec une peau de chamois ou un chiffon doux légèrement humide.

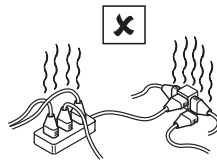
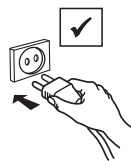

Branchez la télévision à une alimentation 220–240 Vca, 50 Hz. Ne branchez pas de trop nombreux appareils sur la même prise murale, car cela peut provoquer un incendie ou des décharges électriques.

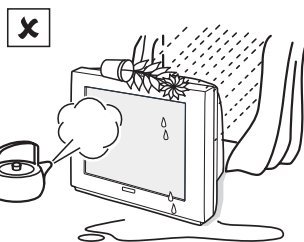

Ne placez pas votre télévision dans un endroit exposé à la pluie ou humide. Le cas échéant, un incendie ou une décharge électrique se produira.

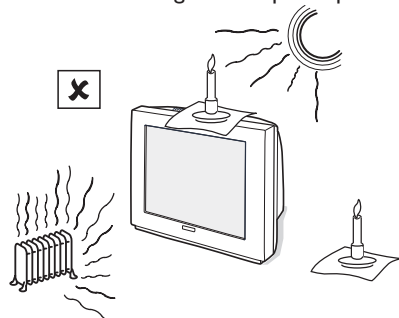

Ne placez pas votre télévision dans un endroit directement exposé au soleil ou à la chaleur. Ne posez pas de sources de flammes nues, telles que des bougies allumées sur la télévision ou à proximité de celle-ci.

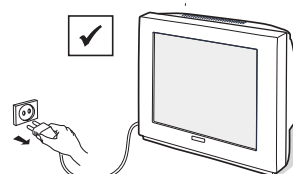

Débranchez l'alimentation principale dans les cas suivants :

- Le voyant bleu situé sous l'écran du téléviseur est allumé en continu.
- Une ligne blanche lumineuse apparaît en travers de l'écran.
- En cas d'orage.
- La télévision n'est pas utilisée pendant une longue période.

Mise en route

Touches de commande situées sur la télévision

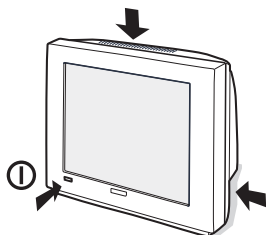

Le téléviseur comporte une touche d'alimentation (ⓐ) permettant d'allumer ou d'éteindre l'appareil. Elle se situe sur la face avant de la télévision.

En l'absence de la télécommande, vous pouvez utiliser les touches suivantes, situées en haut ou sur le côté du téléviseur pour les opérations de base :

Touches « VOLUME » :

- utilisez-les pour régler le niveau du son.
- si vous appuyez sur les deux touches en même temps de manière prolongée, le menu apparaît à l'écran (uniquement pour les télévisions ne comportant pas de touche « Menu »).
- lorsque vous vous trouvez dans un menu, appuyez sur l'une des deux touches pour sélectionner un élément du menu.

Touches « PROGRAM » (programme) :

- utilisez ces touches pour changer les chaînes.
- lorsque vous vous trouvez dans un menu, appuyez sur l'une des deux touches pour mettre en surbrillance un élément du menu.

Touche « MENU » (sur certains modèles uniquement) :

- utilisez cette touche pour ouvrir ou fermer le menu principal.

Connexions

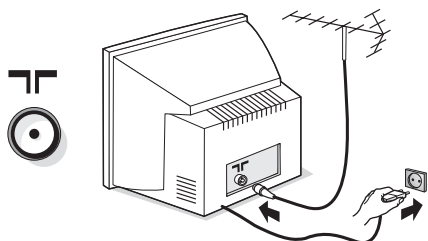

- Insérez le câble d'antenne dans la prise  située à l'arrière du téléviseur.
- Insérez la fiche du câble d'alimentation secteur dans une prise de courant murale.

Remarque : pour savoir comment relier d'autres appareils périphériques, reportez-vous aux pages de ce manuel relatives aux connexions.

Allumer ou éteindre le téléviseur

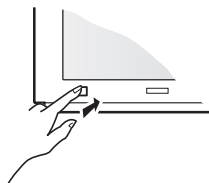

- Pour allumer/éteindre le téléviseur, appuyez sur la touche d'alimentation (ⓐ).

Une fois le téléviseur allumé, un voyant bleu s'allume en regard du bouton de mise sous tension. Si l'écran ne s'active pas après quelques minutes, la télévision est probablement en veille.

- Appuyez sur l'une des touches PROGRAM (programme) des commandes de la télévision ou sur le bouton P – ou + de la télécommande pour allumer la télévision.

Remarque : Même si, en veille, votre téléviseur consomme moins d'1 W, ne laissez pas celui-ci en veille pendant une utilisation prolongée. Eteindre votre téléviseur permet de respecter l'environnement.

Utiliser la télécommande

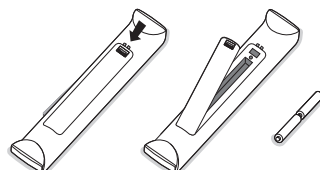

- Insérez les deux piles (fournies) de manière adéquate, en alignant le + et le – selon l'illustration figurant sur l'unité. Vous pouvez maintenant utiliser votre télécommande.

Remarque : les piles fournies ne contiennent ni mercure ni nickel-cadmium. Rappelez-vous de jeter vos piles usagées dans un contenant prévu à cet effet afin de respecter l'environnement. Utilisez le même type de piles de recharge.

ATTENTION :

Afin d'éviter la création de fuites sur les piles, ce qui peut provoquer des blessures corporelles, endommager le matériel ou l'unité :

- Assurez-vous d'insérer les piles en respectant les polarités indiquées.
- Ne mélangez pas les piles (piles neuves et anciennes, ou piles au carbone et alcalines, etc.)
- Retirez les piles lorsque vous n'utilisez pas l'unité pendant une période prolongée.

Touches de la télécommande relatives aux fonctions du téléviseur

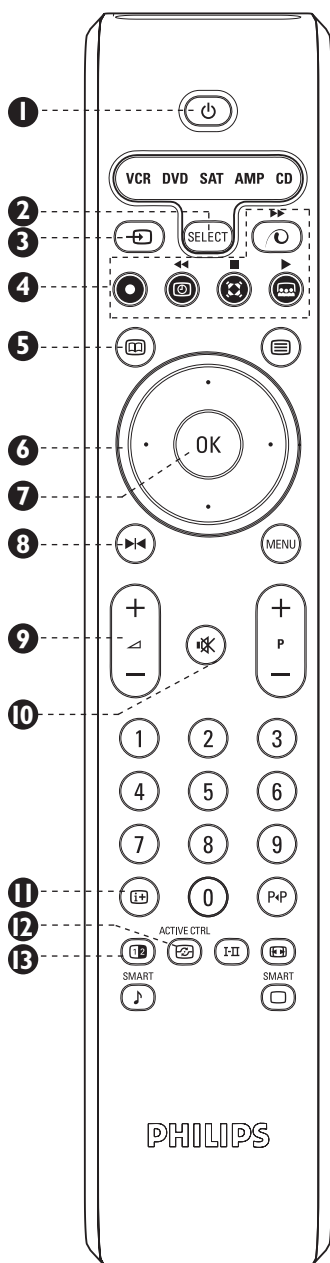

1 Touche de mise en veille

Appuyer une fois pour allumer ou éteindre le téléviseur de manière temporaire (veille). Lorsque le téléviseur est allumé, un voyant bleu s'allume sur le téléviseur. Lorsque le téléviseur est en veille, le voyant bleu devient plus lumineux.

Remarque : dans le respect de l'environnement et pour des raisons de sécurité, il est recommandé de ne pas laisser la télévision en veille lorsqu'elle n'est pas utilisée. Éteignez la télévision avec le bouton d'alimentation ou débranchez l'alimentation secteur.

2 Touche de sélection des appareils audio/vidéo

Utilisez cette touche pour commander les équipements tels que le magnétoscope (VCR), le lecteur de DVD (DVD), le satellite (SAT), l'amplificateur (AMP) et le lecteur de CD (CD). Pour en savoir plus, reportez-vous à la page 5.

3 Touche d'affichage de la liste des sources/de sélection d'une source externe

Appuyez une fois sur cette touche pour afficher la liste des sources externes. Appuyez plusieurs fois pour sélectionner un canal afin de lire le contenu d'un appareil périphérique connecté.

4

Utilisez ces touches pour faire fonctionner les équipements audio/vidéo. Pour en savoir plus, reportez-vous à la page 5.

5 Touche non utilisée

6 Curseur

Appuyez sur le curseur vers le haut (au-dessus de la touche OK), vers le bas (sous la touche OK), vers la gauche (à gauche de la touche OK) ou vers la droite (à droite de la touche OK) pour vous déplacer dans le menu et sélectionner les réglages. Le curseur vers le haut ou vers le bas permet également de sélectionner les caractères possibles pour la fonction de chaîne Nom Du prog (nom), ainsi qu'en tant que touche de réglage pour le format d'image comportant le symbole . Les curseurs vers la gauche et vers la droite permettent également de sélectionner les divers formats d'image.

7 Touche de confirmation

Appuyez une fois sur cette touche pour confirmer la sélection dans un menu ou pour afficher la liste des programmes.

8 Touche de mise en pause

Appuyez une fois sur cette touche pour figer l'image à l'écran. Appuyez dessus à nouveau pour reprendre la lecture.

9 Touche de réglage du volume

Appuyez sur + pour augmenter et sur - pour baisser le volume audio de la télévision.

10 Touche silence

Appuyez une fois sur cette touche pour enlever le son ; appuyez à nouveau pour rétablir le son.

11 Touche d'affichage des informations à l'écran

Appuyez une fois sur cette touche pour afficher les informations telles que le numéro de la chaîne, le nom de la chaîne, l'état du timer de mise en veille et le mode de son.

12 Touche ACTIVE CTRL

Appuyez une fois pour activer la fonction de commande active. Appuyez une deuxième fois pour allumer le capteur optique. Appuyez une troisième fois pour l'éteindre. Appuyez sur cette touche et maintenez-la enfoncée pendant quelques secondes pour lancer le mode démo de la commande active. Appuyez à nouveau sur la touche pour désactiver le mode démo.

13 Touche de partage de l'écran (vidéo et texte)

Appuyez une fois sur cette touche pour partager l'écran en deux, vidéo à gauche et informations télétexte à droite.

Remarque : ne fonctionne pas pour les télévisions équipées d'un écran traditionnel (4:3) et pour les chaînes externes EXT4 et EXT5.

Touches de la télécommande relatives aux fonctions du téléviseur

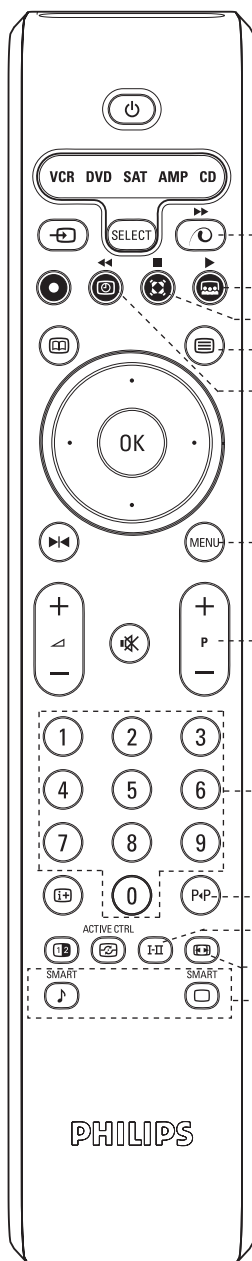

14 Touche d'activation/de désactivation du mode démo Pixel Plus

Appuyez une fois sur cette touche pour activer le mode démo Pixel Plus. L'écran est partagé en deux afin de montrer la qualité d'image avec ou sans Pixel Plus. Appuyez à nouveau pour désactiver le mode démo.

15 Touche non utilisée

16 Touche de mode d'ambiance

Mode d'ambiance Dolby Virtual*

En transmission stéréo, utilisez cette touche pour basculer entre le mode Dolby Virtual et Stéréo. Dolby Virtual est le réglage optimal, conjointement avec les signaux Dolby Surround. Il vous permet d'entendre le bruitage en arrière-plan.

Mode Spatial

En transmission mono, utilisez cette touche pour basculer entre le mode de son Spatial et mono. Lorsque ce mode est sélectionné, vous pouvez obtenir un effet stéréo

17 Touche de fonction télétexte

Pour en savoir plus, reportez-vous à la page 18.

18 Touche du menu Timer

Appuyez une fois sur cette touche pour afficher le menu du timer. Pour obtenir des détails sur l'utilisation du menu du timer, reportez-vous à la page 16 du manuel.

19 Touche d'activation/de désactivation du menu

Appuyez une fois sur cette touche pour afficher le menu principal. Appuyez à nouveau pour effacer le menu de l'écran. Quel que soit le menu dans lequel vous vous trouvez, cette touche permet d'accéder au niveau précédent.

20 + P – Touche de sélection des chaînes

Appuyez sur + pour sélectionner une chaîne ayant un numéro supérieur ou sur – pour sélectionner une chaîne ayant un numéro inférieur.

21 Touche de 0 à 9

Appuyez sur l'une de ces touches pour saisir directement un numéro de chaîne. Pour un numéro de chaîne à un seul chiffre, appuyez une fois sur la touche correspondante. Pour un numéro de chaîne à deux chiffres, appuyez sur le deuxième chiffre avant que le signe – ne disparaisse.

22 Touche de chaîne précédente

Appuyez sur cette touche pour revenir à la dernière chaîne regardée.

23 Touche de son Dual

En transmission stéréo ou en mode Dual, utilisez cette touche pour alterner entre ces deux modes de son.

24 Touche de format d'image

Appuyez sur cette touche de manière répétée pour sélectionner le format d'image souhaité. Pour obtenir des détails sur l'utilisation du format d'image, reportez-vous à la page 20 du manuel.

25 Touches SMART intelligentes de son et d'image

Utilisez ces touches pour sélectionner les paramètres prédéfinis d'image et de son. « Personal » correspond aux paramètres de préférence personnels sélectionnés dans le menu de son et d'image.

*Fabriqué sous licence par Dolby Laboratories. Dolby et le symbole double-D sont des marques déposées de Dolby Laboratories.

Touches de la télécommande relatives aux fonctions audio/vidéo

Cette télécommande actionne le matériel Philips suivant : magnéto-scope, lecteur DVD, satellite (RC6), amplificateur (+ TUNER) et lecteur CD. Appuyez sur la touche **(SELECT)** de manière répétée pour commander l'un des appareils indiqués à l'écran. Vous pouvez sélectionner un autre équipement en maintenant la touche **(SELECT)** enfoncée pendant 2 secondes. Le voyant lumineux clignote lentement, vous indiquant que l'équipement est actif. Une fois l'équipement actif, vous pouvez le commander à partir des touches adéquates décrites ci-après. Si vous ne réalisez aucune action dans les 60 secondes suivantes, la télécommande revient en mode Télévision.

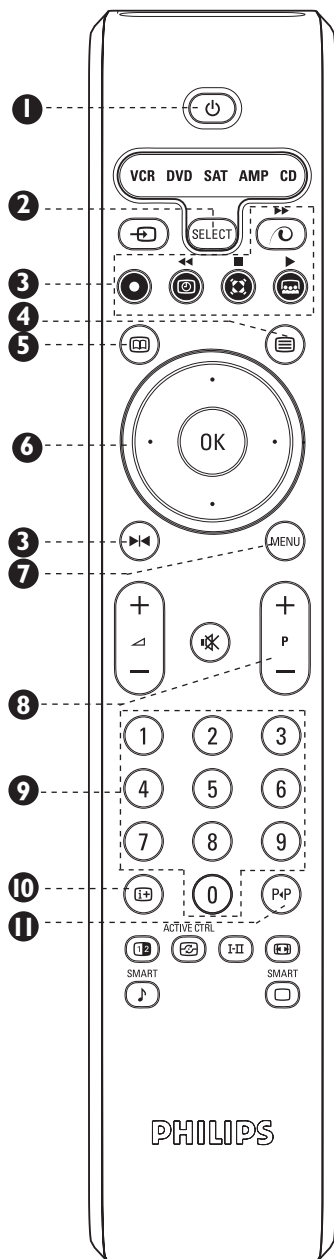

1 **(Power)** Touche de mise en veille

Appuyez sur cette touche pour allumer ou éteindre l'appareil de manière temporaire (veille).

2 **(SELECT)** Touche de sélection des appareils audio/vidéo

Appuyez sur la touche de manière répétée pour commander l'un des appareils indiqués à l'écran. Vous pouvez sélectionner un autre équipement en maintenant la touche enfoncée pendant 2 secondes. Lorsque le voyant de l'équipement correspondant s'allume, cela signifie que la télécommande est configurée pour contrôler l'équipement en question.

3 **(Record, Stop, Play, Pause)** Touches correspondants aux actions de base

- Permet d'enregistrer (magnéto-scope)
- ◀ Permet de rembobiner (en mode VCR [magnéto-scope], CD), d'effectuer une recherche vers le bas (en mode DVD, AMP)
- Permet d'arrêter (en mode VCR, DVD, CD)
- ▶ Permet de lancer la lecture (en mode VCR, DVD, CD)
- ▶▶ Permet d'avancer (en mode VCR, CD), d'effectuer une recherche vers le haut (en mode DVD, AMP)
- ⏸ Permet de mettre en pause (en mode VCR, DVD, CD)

4 **(Info)** Touche de titre/d'informations

Appuyez sur cette touche pour sélectionner un titre (DVD), un écran RDS (AMP), des informations à l'écran (CD)

5 **(Subtitles)** Touche de lecture des sous-titres/des informations/aléatoire

Utilisez cette touche pour sélectionner la langue des sous-titres (DVD), les informations RDS/TA (AMP) ou pour lancer la lecture aléatoire (CD).

6 **Curseur**

curseur vers le haut/bas Permet de sélectionner le disque suivant/précédent (CD)

curseur vers la gauche/droite Permet de sélectionner la piste précédente/suivante (CD), d'effectuer une recherche vers le haut/bas (AMP).

7 **(MENU)** Touche Menu

Appuyez sur cette touche pour activer/désactiver le menu.

8 **+ P** – Touche chapitre/chaîne/piste

Utilisez cette touche pour sélectionner un chapitre (DVD), une chaîne (VCR) ou une piste (CD).

9 **Touche chiffrée de 0 à 9**

Utilisez cette touche pour entrer un chiffre.

10 **(Info)** Touche d'affichage des informations à l'écran

Appuyez sur cette touche pour afficher les informations.

11 **(P+P)** Index/chapitre/fréquence

Utilisez cette touche pour afficher l'index de la cassette (VCR), sélectionner un chapitre (DVD) ou sélectionner une fréquence (AMP).

Allumer votre télévision pour la première fois/Installation rapide

Lorsque vous allumez votre nouvelle télévision pour la première fois, l'appareil vous invite à sélectionner le pays et la langue souhaités pour l'installation rapide des chaînes de le téléviseur. Si vous éteignez puis rallumez accidentellement le téléviseur, l'installation rapide ne fonctionne pas. Vous pouvez tout de même utiliser la fonction d'enregistrement automatique (Mémo Auto) indiquée à la page 8 pour enregistrer vos chaînes télé.

- 1 Reliez le téléviseur à l'entrée d'antenne et allumez le téléviseur. Le menu de sélection du pays apparaît.
- 2 Appuyez sur le curseur vers le haut ou vers le bas pour sélectionner **Pays**. Consultez la liste des pays pouvant être sélectionnés indiquée ci-après. Si votre pays ne figure pas dans la liste fournie, sélectionnez « --- ».

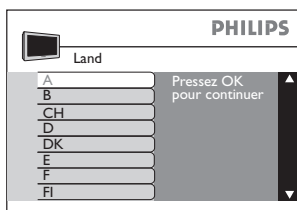

Pays pouvant être sélectionnés			
Affichage sur le téléviseur	Pays	Affichage sur le téléviseur	Pays
A	Autriche	NL	Pays-Bas
B	Belgique	P	Portugal
CH	Suisse	S	Suède
D	Allemagne	CZ	République tchèque
DK	Danemark	H	Hongrie
E	Espagne	HR	Croatie
F	France	PL	Pologne
FI	Finlande	RO	Roumanie
GB	Royaume-Uni	RUS	Russie
GR	Grèce	SK	Slovaquie
I	Italie	SLO	Slovénie
IRL	Irlande	TR	Turquie
L	Luxembourg	---	Autres
N	Norvège		

Une fois le pays sélectionné, appuyez sur le curseur vers la droite pour passer à la sélection **Langage**.



- 3 Appuyez sur le curseur vers le haut ou vers le bas pour sélectionner la langue souhaitée. Consultez la liste des langues disponibles située dans la colonne suivante.

Langues disponibles			
Affichage sur le téléviseur	Langue	Affichage sur le téléviseur	Langue
English	Anglais	Svenska	Suédois
Dansk	Danois	Hrvatski	Croate
Nederlands	Néerlandais	Česky	Tchèque
Suomi	Finnois	Magyar	Hongrois
Français	Français	Polski	Polonais
Deutsch	Allemand	Romana	Roumain
Ελληνικά	Grec	Русский	Russe
Italiano	Italien	Slovenský	Slovaque
Norsk	Norvégien	Slovenski	Slovène
Português	Portugais	Türkçe	Turc
Español	Espagnol		

- 4 Appuyez sur le curseur vers la droite pour démarrer l'installation rapide. Le processus d'installation va prendre quelques minutes, en fonction du nombre de chaînes détectées et enregistrées.

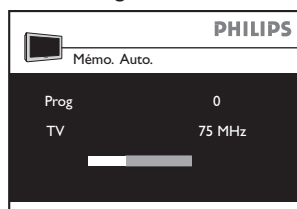

Si vous souhaitez conserver les chaînes réglées, passez à l'étape 5. Sinon, vous avez les possibilités suivantes :

- a) Rechercher automatiquement les chaînes : allez à **Mémo Auto (enregistrement automatique)**. (pour en savoir plus, reportez-vous à la page 8).
 - b) Rechercher manuellement les chaînes : allez à **Mémo manuel (enregistrement manuel)**. (pour en savoir plus, reportez-vous à la page 9).
 - c) Réorganiser les numéros des chaînes : allez à **Classement (tri)**. (pour en savoir plus, reportez-vous à la page 10).
 - d) Nommer ou renommer les chaînes : allez à **Nom Du prog (nom)**. (pour en savoir plus, reportez-vous à la page 11).
- 5 Appuyez sur la touche **MENU** de manière répétée pour faire disparaître le menu de l'écran. Vous pouvez maintenant regarder la télévision.



Avant de commencer – Sélection du pays et de la langue

Avant de commencer l'installation de la télévision ou de la regarder, vous devez sélectionner les options **Langage** et **Pays**. Ces options vous permettent de sélectionner la langue dans laquelle vous voulez que le texte s'affiche à l'écran et d'indiquer le pays afin d'affecter un système de télévision à votre téléviseur.

- Appuyez sur la touche (MENU) pour démarrer. Le menu principal apparaît.
- Appuyez sur le curseur vers le bas pour sélectionner **Installation (installer)**. Appuyez sur le curseur vers la droite pour entrer. **Langage** est sélectionné.

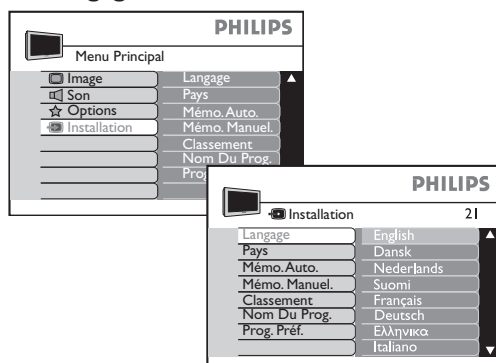

- Appuyez sur le curseur vers la droite pour entrer l'option de sélection de la langue. Consultez la liste des langues disponibles située ci-après.

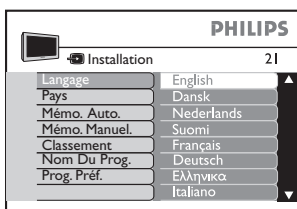

Langues disponibles			
Affichage sur la télévision	Langue	Affichage sur la télévision	Langue
English	Anglais	Svenska	Suédois
Dansk	Danois	Hrvatski	Croate
Nederlands	Néerlandais	Česky	Tchèque
Suomi	Finois	Magyar	Hongrois
Français	Français	Polski	Polonais
Deutsch	Allemand	Romana	Roumain
Ελληνικά	Grec	Русский	Russe
Italiano	Italien	Slovenský	Slovaque
Norsk	Norvégien	Slovenski	Slovène
Português	Portugais	Türkçe	Turc
Español	Espagnol		

- Appuyez sur le curseur vers le haut ou vers le bas pour sélectionner une langue.
- Appuyez sur la touche (OK) pour confirmer la sélection.
- Appuyez sur le curseur vers la gauche pour quitter la sélection de la langue.

- Appuyez sur le curseur vers le bas pour sélectionner **Pays**. Appuyez sur le curseur vers la droite pour entrer une sélection de pays. Consultez la liste des pays pouvant être sélectionnés indiquée ci-après. Si votre pays ne figure pas dans la liste fournie, sélectionnez « - - - ».

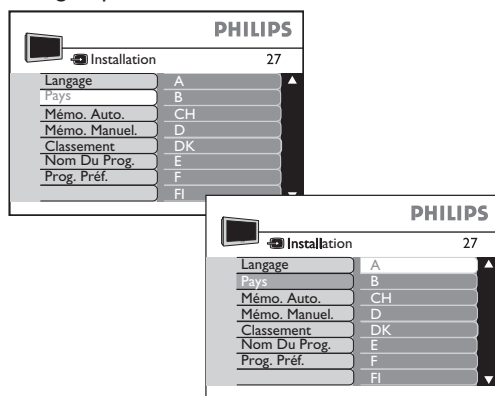

Pays pouvant être sélectionnés

Affichage sur la télévision	Pays	Affichage sur la télévision	Pays
A	Autriche	NL	Pays-Bas
B	Belgique	P	Portugal
CH	Suisse	S	Suède
D	Allemagne	CZ	République tchèque
DK	Danemark	H	Hongrie
E	Espagne	HR	Croatie
F	France	PL	Pologne
FI	Finlande	RO	Roumanie
GB	Royaume-Uni	RUS	Russie
GR	Grèce	SK	Slovaquie
I	Italie	SLO	Slovénie
IRL	Irlande	TR	Turquie
L	Luxembourg	- - -	Autres
N	Norvège		

- Appuyez sur le curseur vers le haut ou vers le bas pour sélectionner le pays dans lequel vous vous trouvez.
- Appuyez sur la touche (OK) pour confirmer la sélection.
- Appuyez sur le curseur de gauche pour annuler la sélection du pays.

- Appuyez sur la touche (MENU) de manière répétée pour faire disparaître le menu de l'écran. Vous pouvez maintenant passer aux installations suivantes décrites dans les pages ci-après.

Mémo Auto (enregistrement automatique)

Cette fonction vous permet de rechercher et d'enregistrer toutes les chaînes de télévision disponibles de manière automatique. Une fois cette opération réalisée, utilisez les fonctions Classement (tri) et Nom Du prog (nom) pour personnaliser les chaînes de télévision enregistrées. Avant d'utiliser la fonction d'enregistrement automatique, vous devez sélectionner les options de langue et de pays selon la procédure décrite à la page 7.

- 1 Appuyez sur la touche  pour démarrer. Le menu principal apparaît.
- 2 Appuyez sur le curseur vers le bas pour sélectionner **Installation (installer)** et sur le curseur vers la droite pour entrer.

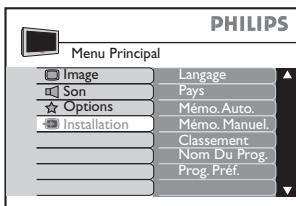

- 3 Appuyez sur le curseur vers le bas pour sélectionner **Mémo Auto**.

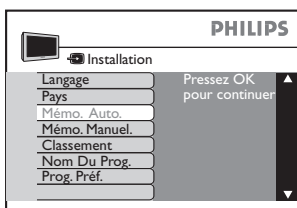

- 4 Appuyez sur le curseur vers la droite pour démarrer.

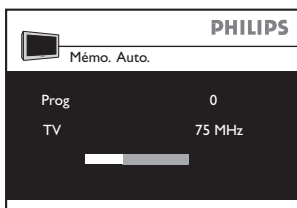

Le processus d'installation va prendre quelques minutes, en fonction du nombre de chaînes détectées et enregistrées.

- 5 Une fois toutes les chaînes disponibles stockées, le menu **Installation (installer)** apparaît à l'écran.

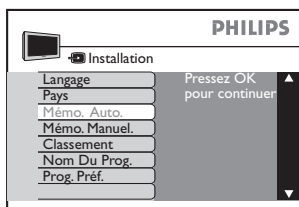

Si vous souhaitez conserver les chaînes réglées, passez à l'étape 6. Sinon, vous disposez des options suivantes :

- a) Rechercher manuellement les chaînes : sélectionnez **Mémo manuel (enregistrement manuel)** (pour en savoir plus, reportez-vous à la page 9).
 - b) Réorganiser les numéros des chaînes : sélectionnez **Classement (tri)** (pour en savoir plus, reportez-vous à la page 10).
 - c) Nommer ou renommer les chaînes : sélectionnez **Nom Du prog (nom)** (pour en savoir plus, reportez-vous à la page 11).
- 6 Appuyez sur la touche  de manière répétée pour faire disparaître le menu de l'écran. Vous pouvez maintenant regarder la télévision.



Mémo manuel (enregistrement manuel)

Cette fonction vous permet de rechercher et d'enregistrer les chaînes de télévision une à une. Avant d'utiliser la fonction d'enregistrement manuel, vous devez sélectionner les options de langue et de pays selon la procédure décrite à la page 7.

- Appuyez sur la touche **(MENU)** pour démarrer. Le menu principal apparaît.
- Appuyez sur le curseur vers le bas pour sélectionner **Installation (installer)**. Appuyez sur le curseur vers la droite pour entrer.

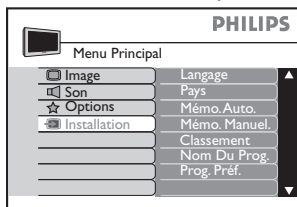

- Appuyez sur le curseur vers le bas pour sélectionner **Mémo manuel (enregistrement manuel)**. Appuyez sur le curseur vers la droite pour entrer.

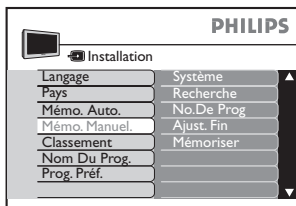

Vous pouvez sélectionner et régler les éléments suivants.

Élément	Contenu	Sélection/réglage
	Niveau 2	Niveau 3
Système	Europe	Détecte automatiquement le système de télévision.
	France	Définit le système de télévision LL' standard.
	Royaume-Uni	Définit le système de télévision I standard.
	Europe de l'ouest	Définit le système de télévision BG standard.
	Europe de l'est	Définit le système de télévision DK standard.
Recherche	Fréquence de la télévision	Recherche automatique ou accès direct à partir du numéro.
N° de programme	Numéro de la chaîne de télévision	Saisie d'un numéro de chaîne à la fréquence détectée.
Réglage précis	Barre de réglage	Réglage précis permettant d'améliorer une mauvaise réception.
Enregistrement	Oui	Enregistre les réglages effectués en mémoire.

- Appuyez sur le curseur vers la droite pour passer à un niveau supérieur ou lancer la recherche.
- Appuyez sur le curseur vers la gauche pour passer à un niveau inférieur.
- Appuyez sur le curseur vers le haut ou vers le bas pour sélectionner un élément ou les réglages d'un niveau.
- Appuyez sur un des chiffres **(0)** à **(9)** pour saisir la fréquence télévision ou le numéro de la chaîne.
- Appuyez sur la touche **(OK)** pour confirmer.

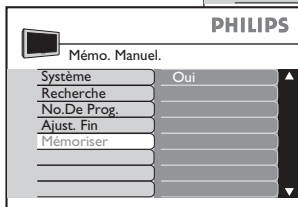
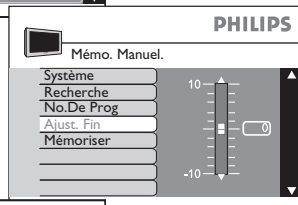
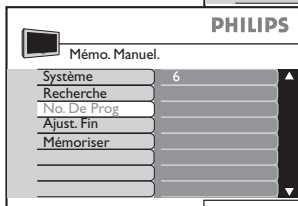
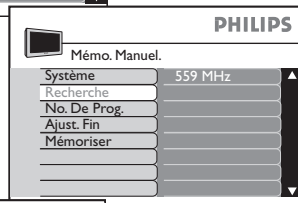
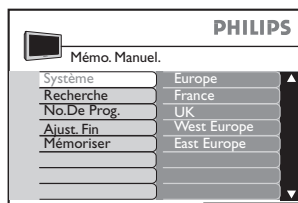

- Appuyez sur la touche **(MENU)** de manière répétée pour faire disparaître le menu de l'écran. Vous pouvez maintenant regarder la télévision.



Classement (réorganiser la séquence de chaînes)

Cette fonction vous permet de réorganiser la séquence de chaînes selon vos préférences.

- Appuyez sur la touche **(MENU)** pour démarrer. Le menu principal apparaît.
- Appuyez sur le curseur vers le bas pour sélectionner **Installation (installer)**. Appuyez sur le curseur vers la droite pour entrer.

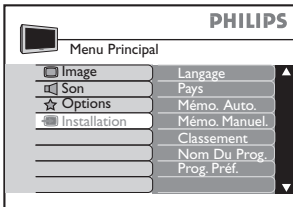

- Appuyez sur le curseur vers le bas pour sélectionner **Classement (tri)**.

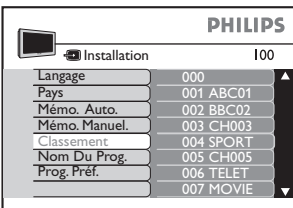

- Appuyez sur le curseur vers la droite pour entrer. La chaîne active (004, par exemple) est sélectionnée. Le symbole **(>)** apparaît en regard de cette chaîne. S'il s'agit de la chaîne que vous voulez trier, passez à l'étape 5. Dans le cas contraire, appuyez sur le curseur vers le haut ou vers le bas pour sélectionner une autre chaîne.

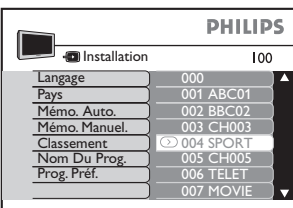

- Appuyez sur le curseur vers la droite pour confirmer qu'il s'agit de la chaîne à modifier. Le symbole **(>)** devient maintenant **(<)**.

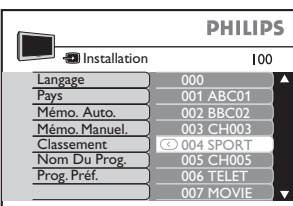

- Appuyez sur le curseur vers le haut ou vers le bas pour sélectionner une chaîne de destination (001, par exemple).

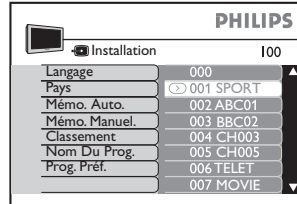

- Appuyez sur le curseur vers la gauche pour confirmer. Le symbole **(<)** devient maintenant **(>)**. Cela signifie que la modification a été effectuée.

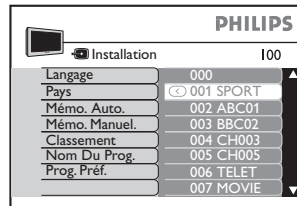

- Appuyez sur le curseur vers le haut ou vers le bas pour sélectionner une autre chaîne à déplacer. Répétez les étapes 5 à 7.
- Appuyez sur la touche **(MENU)** de manière répétée pour faire disparaître le menu de l'écran. Vous pouvez maintenant regarder la télévision.



Nom Du prog (personnaliser les chaînes)

Vous pouvez indiquer un nom comportant 5 caractères afin de personnaliser les chaînes ou modifier les noms de chaînes existants. Ce nom doit être créé à partir des caractères alphanumériques disponibles dans la mémoire de la télévision.

- Appuyez sur la touche **(MENU)** pour démarrer. Le menu principal apparaît.
- Appuyez sur le curseur vers le bas pour sélectionner **Installation (installer)**. Appuyez sur le curseur vers la droite pour entrer.

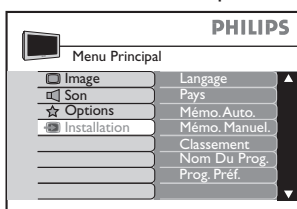

- Appuyez sur le curseur vers le bas pour sélectionner **Nom Du prog (nom)**.

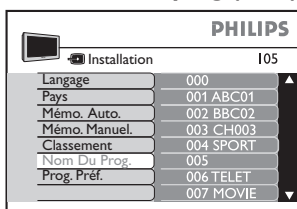

- Appuyez sur le curseur vers la droite pour entrer. La chaîne active est sélectionnée. Le symbole **>** apparaît en regard de cette chaîne. S'il s'agit de la chaîne que vous voulez nommer, passez à l'étape 5.

Dans le cas contraire, appuyez sur le curseur vers le haut ou vers le bas pour sélectionner une autre chaîne.

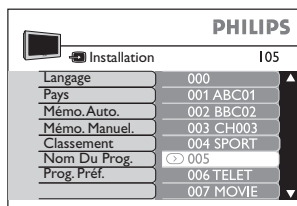

- Appuyez sur le curseur vers la droite pour confirmer qu'il s'agit de la chaîne à nommer. Un carré apparaît pour le premier espace de caractère dans lequel sélectionner un caractère.

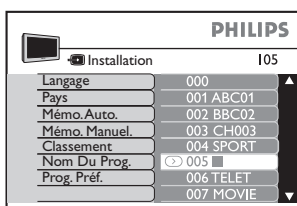

- Appuyez sur le curseur vers le haut ou vers le bas pour sélectionner un caractère. Vous pouvez entrer jusqu'à 5 caractères. Les caractères disponibles sont ceux allant de A à Z, de 0 à 9 et les espaces.

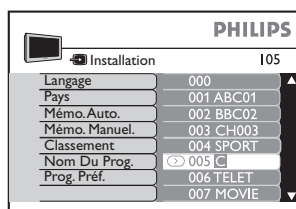

- Pour terminer, appuyez sur le curseur vers la gauche jusqu'à ce que le carré disparaisse.

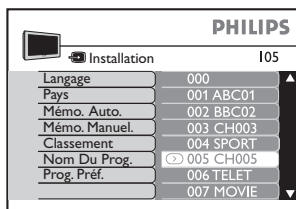

- Appuyez sur le curseur vers le haut ou vers le bas pour sélectionner une autre chaîne à nommer, puis répétez les étapes 5 et 7. Sinon, passez à l'étape 9.

- Appuyez sur la touche **(MENU)** de manière répétée pour faire disparaître le menu de l'écran. Vous pouvez maintenant regarder la télévision.



Prog. Préf. (accès rapide aux chaînes)

Une fois l'installation automatique terminée, toutes les chaînes trouvées sont ajoutées dans une liste de programmes favoris. Vous pouvez accéder rapidement aux chaînes de cette liste à l'aide des touches de sélection de chaîne de la télécommande. Vous pouvez supprimer ou restaurer des chaînes dans cette liste grâce à la fonction Prog. Préf. (programmes favoris) du menu Installation (installer). Les chaînes ne figurant pas dans cette liste peuvent uniquement être affichées par l'intermédiaire des touches chiffrées 0 à 9. Le symbole X apparaît devant les numéros de ces chaînes.

- Appuyez sur la touche  pour démarrer. Le menu principal apparaît.
- Appuyez sur le curseur vers le bas pour sélectionner **Installation (installer)**. Appuyez sur le curseur vers la droite pour entrer.

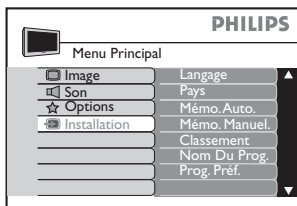

- Appuyez sur le curseur vers le bas pour sélectionner **Prog. Préf. (programmes favoris)**.

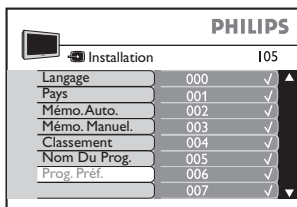

- Appuyez sur le curseur vers la droite pour entrer. La chaîne active est sélectionnée.

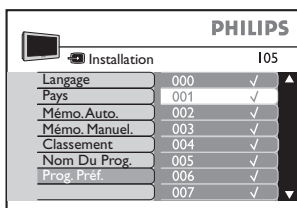

- Appuyez sur le curseur vers la droite pour supprimer la chaîne de la liste des programmes favoris. Le symbole ✓ disparaît, confirmant ainsi que la chaîne a été supprimée. Pour ajouter des chaînes à la liste, procédez de la même manière.

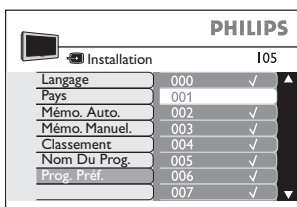

- Appuyez sur le curseur vers le haut ou vers le bas pour sélectionner une autre chaîne à ajouter/supprimer. Une fois votre liste complète, passez à l'étape suivante.

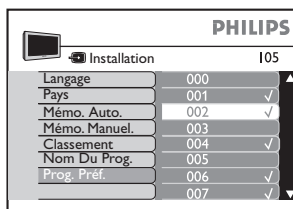

- Appuyez sur la touche  de manière répétée pour faire disparaître le menu de l'écran. Vous pouvez maintenant regarder la télévision.



Paramètres d'image

Cette fonction vous permet de sélectionner plusieurs paramètres afin d'améliorer l'image selon vos goûts.

- 1 Appuyez sur la touche **(MENU)** pour démarrer. Le menu principal apparaît. **Image** est sélectionné.

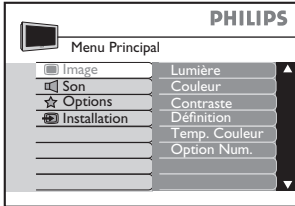

- 2 Appuyez sur le curseur vers la droite pour entrer dans les paramètres d'image. Les paramètres pouvant être sélectionnés/réglés sont les suivants : Lumière, Couleur, Contraste, Définition, Temp. Couleur (température de couleur) et Option num. (option Numérique).

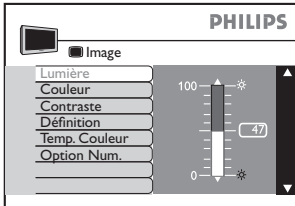

- 3 Appuyez sur le curseur vers le haut ou vers le bas pour sélectionner les paramètres d'image à modifier.
- 4 Appuyez sur le curseur vers la droite pour démarrer, et sur le curseur vers le haut ou vers le bas pour sélectionner ou régler. Pour les paramètres **Lumière, Couleur, Contraste** et **Définition**, seule une commande à curseur apparaît à l'écran lors du réglage. Pour revenir à l'affichage précédent, passez à l'étape 6. Répétez les étapes 3 à 4 pour régler d'autres paramètres. Pour terminer, passez à l'étape 7.
- 5 Pour les paramètres **Option Num. (option numérique)** et **Temp. Couleur (température de couleur)**, appuyez sur le curseur vers la droite pour confirmer.
- 6 Appuyez sur le curseur vers la gauche pour terminer la sélection ou le réglage.
- 7 Appuyez sur la touche **(MENU)** de manière répétée pour faire disparaître le menu de l'écran. Vous pouvez maintenant regarder la télévision.

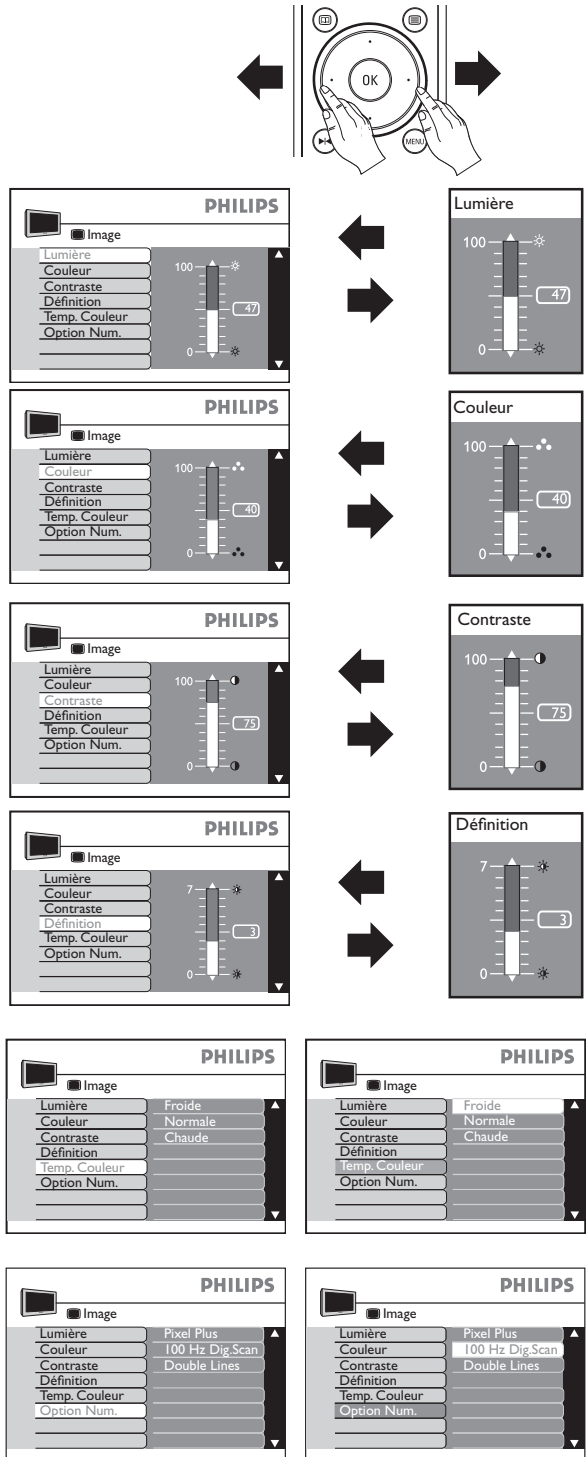

Paramètres de son

Cette fonction vous permet de sélectionner plusieurs paramètres afin d'améliorer votre qualité d'écoute personnelle.

- 1 Appuyez sur la touche **(MENU)** pour démarrer. Le menu principal apparaît.
- 2 Appuyez sur le curseur vers le bas pour sélectionner **Son**. Appuyez sur le curseur vers la droite pour entrer vos paramètres de son. Les paramètres pouvant être sélectionnés/réglés sont les suivants : Égaliseur, Balance, Delta Volume et AVL.

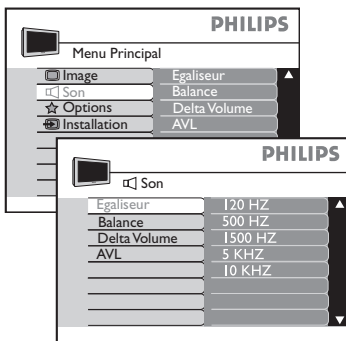

- 3 Appuyez sur le curseur vers le haut ou vers le bas pour sélectionner les paramètres.
- 4 Appuyez sur le curseur vers la droite pour démarrer, et sur le curseur vers le haut ou vers le bas pour sélectionner ou régler. Pour les paramètres **Égaliseur**, **Balance** et **Delta Volume**, une commande à curseur apparaît à l'écran afin de réaliser vos réglages. Pour revenir à l'affichage précédent, passez à l'étape 6. Répétez les étapes 3 à 4 pour régler d'autres paramètres. Pour terminer, passez à l'étape 7.
- 5 Pour le paramètre **AVL**, appuyez sur le curseur vers la droite pour confirmer.
- 6 Appuyez sur le curseur vers la gauche pour terminer la sélection ou le réglage.
- 7 Appuyez sur la touche **(OK)** de manière répétée pour faire disparaître le menu de l'écran. Vous pouvez maintenant regarder la télévision.

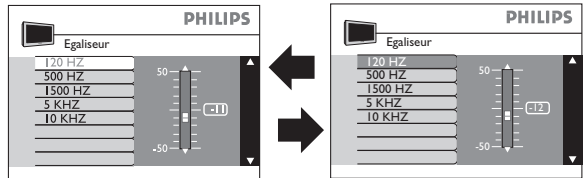
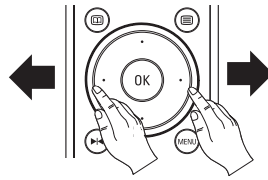

Égaliseur : permet de sélectionner et de régler les niveaux des aigus et des graves selon vos préférences.

Paramétrage aigu : de 5 KHZ à 10 KHZ

Paramétrage grave : de 120 HZ à 500 HZ

Paramétrage moyen : 1 500 HZ

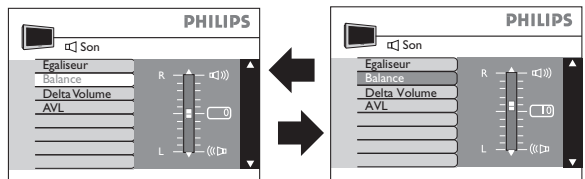

Balance : permet de balancer le son des haut-parleurs droit et gauche.

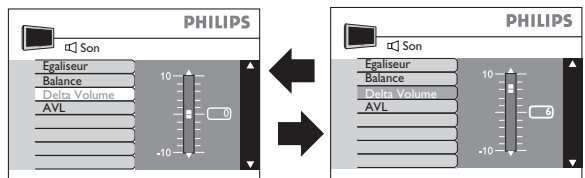

Delta Volume : permet de compenser les différences de volume (dans une gamme donnée) de chaque chaîne.

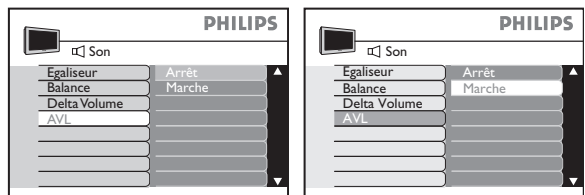

AVL (Auto Volume Leveller – égaliseur de volume automatique) : lorsque On (actif) est sélectionné, permet d'éviter les augmentations brusques de volume lorsque vous passez d'une chaîne à l'autre ou au moment des réclames.

Options – Présentation générale

La télévision comporte quelques options particulière permettant d'améliorer votre satisfaction personnelle. Il s'agit des options suivantes :

Timer : permet de provoquer la mise en veille, le changement de chaîne ou l'allumage de la télévision à une heure prédéfinie.

Vérou Enfant (verrouillage enfant) : verrouille tous les boutons de commande de la télévision. Il est uniquement possible de commander la télévision à partir de la télécommande.

Vérou Prog (verrouillage des programmes) : verrouille les chaînes sélectionnées.

Déplac. Image (déplacement de l'image) : règle l'inclinaison de l'image (uniquement disponible pour les télévisions à écran large)

DNR (Dynamic Noise Reduction – réduction dynamique du bruit) : réduit les interférences d'image ou le « bruit » en cas de mauvaises conditions de réception.

Contrast Dyn (contraste dynamique) : améliore le contraste des détails pour les zones claires, d'éclairage moyen ou sombres.

Active Control (commande active) : optimise la qualité d'image en mesurant et en analysant le signal entrant afin d'ajuster automatiquement les paramètres de qualité d'image. Le paramètre Light Sensor (capteur de lumière) utilise un capteur afin d'ajuster la lumière de l'image en fonction des conditions d'éclairage de la pièce.

Demo : montre les améliorations apportées par Pixel Plus et Active Control.

1 Appuyez sur la touche **(MENU)** pour démarrer. Le menu principal apparaît.

2 Appuyez sur le curseur vers le bas pour sélectionner **Options**. Appuyez sur le curseur vers la droite pour entrer les paramètres d'option.

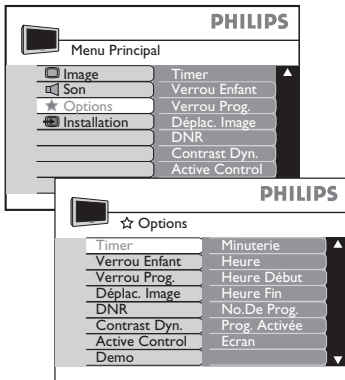

3 Appuyez sur le curseur vers le haut ou vers le bas pour sélectionner les paramètres.

4 Appuyez sur le curseur vers la droite pour démarrer la sélection ou le réglage.

Pour les paramètres **Timer**, **Vérou Prog. (verrouillage des programmes)** et **Demo**, reportez-vous aux pages 16 à 18 pour obtenir de plus amples informations. Pour les paramètres **Vérou Enfant (verrouillage enfant)**, **Déplac. Image (déplacement de l'image)**, **DNR**, **Contrast Dyn. (contraste dynamique)** et **Active Control (commande active)**, appuyez sur le curseur vers le haut ou vers le bas pour sélectionner les paramètres. Pour revenir à l'affichage précédent, passez à l'étape 6. Répétez les étapes 3 à 4 pour régler d'autres paramètres. Pour terminer, passez à l'étape 7.

5 Appuyez sur le curseur vers la droite pour confirmer.

6 Appuyez sur le curseur vers la gauche pour terminer la sélection ou le réglage.

7 Appuyez sur la touche **(MENU)** de manière répétée pour faire disparaître le menu de l'écran. Vous pouvez maintenant regarder la télévision.

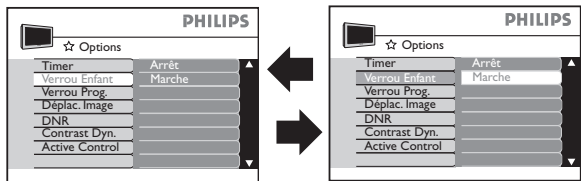

Vérou Enfant (verrouillage enfant) : sélectionnez On (actif) pour verrouiller tous les boutons de commande et Off (inactif) pour déverrouiller.

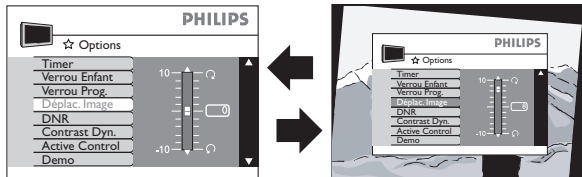

Déplac. Image (déplacement de l'image) : appuyez sur le curseur vers le haut pour faire pivoter l'image vers la droite ou vers le bas pour faire pivoter l'image vers la gauche.

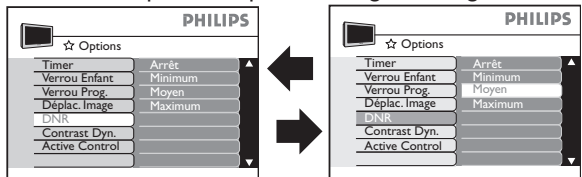

DNR : sélectionnez Min, Med (position moyenne correspondant à la position optimale), Max ou Off (inactif).

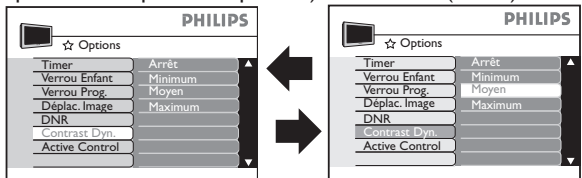

Contrast Dyn (contraste dynamique) : sélectionnez Min, Med (position moyenne correspondant à la position optimale), Max ou Off (inactif).

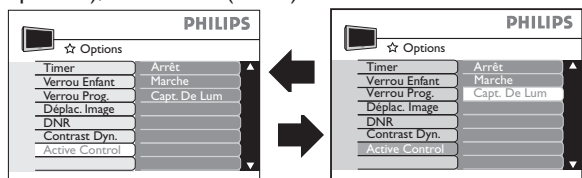

Active Control (commande active) : sélectionnez On (actif) pour optimiser la qualité d'image ou Light Sensor (capteur de lumière) pour l'optimiser grâce au capteur. 15

Options – Timer

Cette fonction vous permet de définir l'heure à laquelle :

- passer la télévision en mode veille, à partir d'une liste d'horaires prédéfinis à l'aide de l'option Minuterie ;
- changer de chaîne.

- 1 Appuyez sur la touche (MENU) pour démarrer. Le menu principal apparaît.
- 2 Appuyez sur le curseur vers le bas pour sélectionner **Options**. Appuyez sur le curseur vers la droite pour entrer les paramètres d'option.

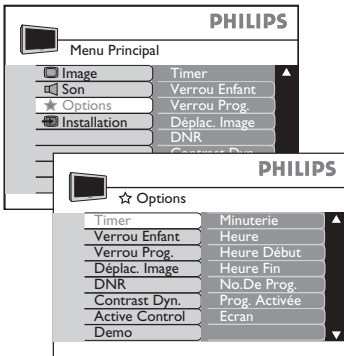

- 3 Appuyez sur le curseur vers la droite pour démarrer la sélection ou le réglage. Appuyez sur le curseur vers le haut ou vers le bas pour sélectionner. Pour les paramètres Heure, Heure début, Heure fin et No. De Prog., saisissez les chiffres à l'aide des touches chiffrées. Pour revenir à l'affichage précédent, passez à l'étape 5. Répétez les étapes 3 à 4 pour régler d'autres paramètres. Pour terminer, passez à l'étape 6.
- 4 Appuyez sur le curseur vers la droite pour confirmer.
- 5 Appuyez sur le curseur vers la gauche pour terminer la sélection ou le réglage.
- 6 Appuyez sur la touche (MENU) de manière répétée pour faire disparaître le menu de l'écran. Vous pouvez maintenant regarder la télévision.

Changer de chaîne

Réglez l'heure de la minuterie pour le changement de chaîne.

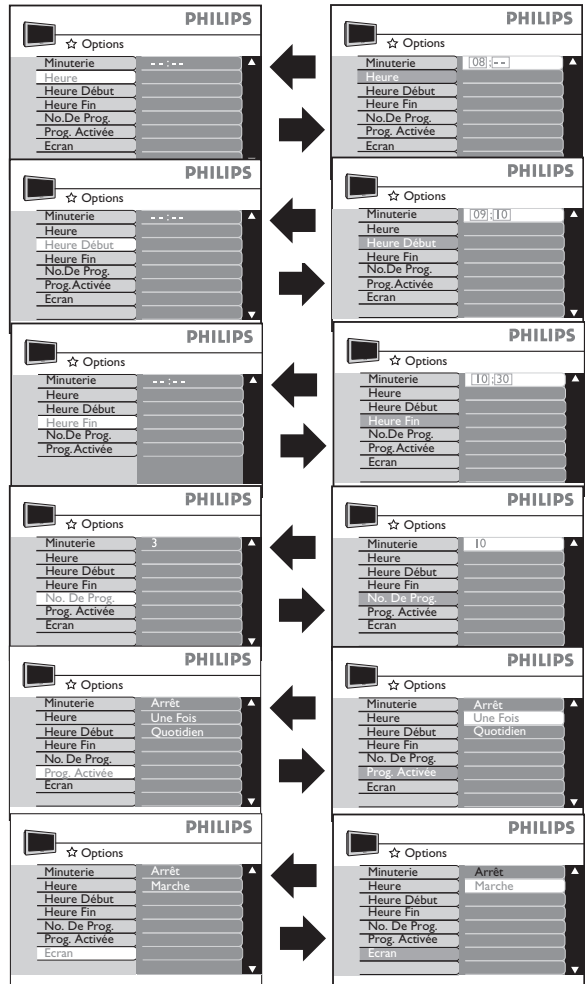

Minuterie

Sélectionnez dans la liste des horaires prédéfinis l'heure à laquelle passer la télévision en mode veille. Sélectionnez Off (inactif) pour désactiver cette fonction.

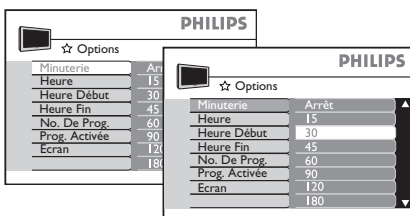

Heure : définit une heure de référence. Appuyez sur les touches chiffrées pour entrer l'heure, en saisissant d'abord les heures, puis les minutes. Pour entrer un seul chiffre, vous devez saisir 0 avant ce chiffre.

Heure Début/Heure Fin : définit l'heure de début/fin du décompte (à partir de l'heure de référence). Appuyez sur les touches chiffrées pour entrer l'heure, en saisissant d'abord les heures, puis les minutes. Pour entrer un seul chiffre, vous devez saisir 0 avant ce chiffre.

No. De Prog. : chaîne devant s'afficher au moment du changement de chaîne.

Prog. Activée : sélectionnez Once (une fois) pour que le timer s'active une seule fois, Daily (quotidien) pour que le timer s'active tous les jours ou Off (inactif) pour désactiver le timer.

Ecran : sélectionnez On (actif) pour afficher l'heure de référence à l'écran ou Off (inactif) pour ne pas qu'elle s'affiche.

Options – Verrou prog (contrôle parentale)

Cette fonction vous permet de définir l'heure à laquelle verrouiller les chaînes sélectionnées ou toutes les chaînes, modifier le code d'accès et supprimer toutes les chaînes préalablement verrouillées.

- Appuyez sur la touche (MENU) pour démarrer. Le menu principal apparaît.
- Appuyez sur le curseur vers le bas pour sélectionner **Options**. Appuyez sur le curseur vers la droite pour entrer les paramètres d'option.

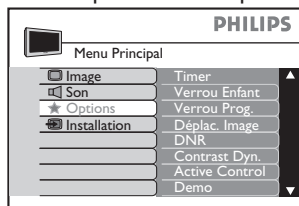

- Appuyez sur le curseur vers le bas pour sélectionner **Verrou Prog.** (verrouillage des programmes), puis sur le curseur vers la droite pour démarrer.

Vous devez saisir votre code d'accès à 4 chiffres. Si vous saisissez votre code pour la première fois ou si vous l'avez oublié, saisissez 0711 les deux fois. Le système vous invite alors à saisir un « New code » (nouveau code). Saisissez le code d'accès de votre choix une première fois puis une seconde pour confirmer.

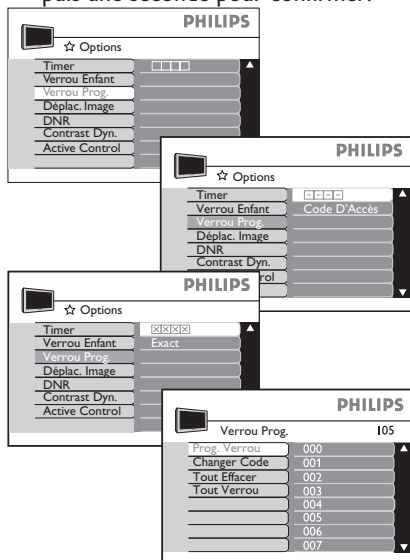

- Appuyez sur le curseur vers le haut ou vers le bas pour sélectionner les paramètres et sur la droite pour entrer.
- Appuyez sur le curseur vers la gauche pour terminer la sélection ou le réglage.
- Appuyez sur la touche (MENU) de manière répétée pour faire disparaître le menu de l'écran. Vous pouvez maintenant regarder la télévision.

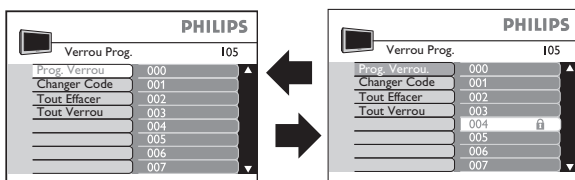

Prog.Verrou.* : appuyez sur le curseur vers la droite pour verrouiller ou déverrouiller les chaînes une à une.

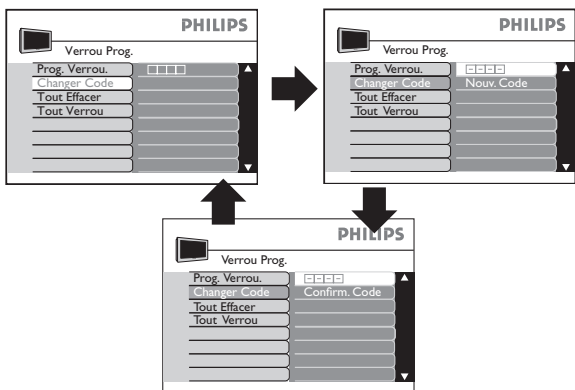

Changer Code (changer le code) : saisissez un code à 4 chiffres une première fois pour le modifier et une nouvelle fois pour confirmer.

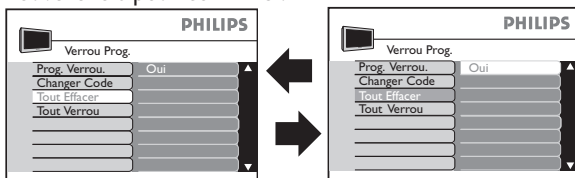

Tout Effacer : sélectionnez Oui pour déverrouiller toutes les chaînes.

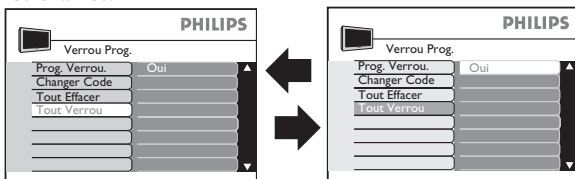

Tout Verrou* (tout verrouiller) : sélectionnez Oui pour verrouiller toutes les chaînes.

* Remarque : lorsqu'une chaîne est verrouillée avec ce paramètre, vous devez saisir le code d'accès à 4 chiffres pour la déverrouiller de manière temporaire et pouvoir l'afficher à nouveau. Pour déverrouiller de manière permanente, utilisez « Clear All » (tout effacer).

Options – Demo (d mo)

Cette fonction vous permet de montrer, par l'interm diaire d'un  cran partag  en deux, les performances d'image de Pixel Plus ou d'Active Control. Pour en savoir plus   propos de ces fonctions, reportez-vous   la section relative aux options sp ciales dans la page d'introduction. Cette fonction est uniquement disponible en mode Widescreen (plein  cran) pour les t l visions  cran large, et en mode 4:3 pour les t l visions traditionnelles.

- Appuyez sur la touche (MENU) pour d marrer. Le menu principal appara t.
- Appuyez sur le curseur vers le bas pour s lectionner **Options**. Appuyez sur le curseur vers la droite pour entrer une s lection d'option.

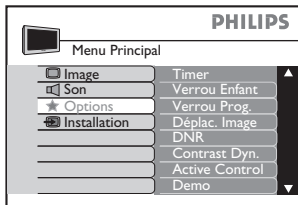

- Appuyez sur le curseur vers le bas pour s lectionner **Demo** et appuyez sur le curseur vers la droite pour entrer la s lection de d monstration.

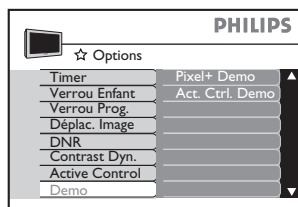

- Appuyez sur le curseur vers le haut ou vers le bas pour s lectionner **Pixel+ Demo** ou **Act. Ctrl. Demo**.

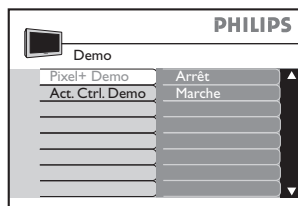

- Appuyez sur le curseur vers la droite pour entrer et sur le curseur vers le bas pour s lectionner « On » (actif). Appuyez sur le curseur vers la droite pour entrer dans le mode Demo. L' cran est alors partag  en deux parties.



- Appuyez sur la touche (MENU) de mani re r p t e pour faire dispara tre le menu de l' cran. Le c t  gauche (c t  Off) montre l'image avant am lioration et le c t  droit (c t  On) montre la m me image apr s am lioration.



- Pour  teindre le mode Demo :
 - avec la t l commande, appuyez une fois sur la touche (pour la d mo Pixel +) ou (pour la d mo Active Control). Appuyez sur la touche (pour la d mo Pixel +) ou (pour la d mo Active Control) de la t l commande une fois.

OU BIEN

 - dans le menu qui s'affiche   l' cran, r p tez les  tapes 1   5, puis s lectionnez « No » (non).

Télétexte

Le télétexte est un système d'information émis par certaines chaînes. Votre téléviseur possède une mémoire de 1200 pages qui stocke la plupart des pages et sous-pages émises afin de réduire le temps d'attente. Ce service est commandé à l'aide de touches spéciales sur la télécommande.

Remarque : Pour commencer, vous devez sélectionner une chaîne télévisée qui émet le service télétexte que vous souhaitez visualiser.

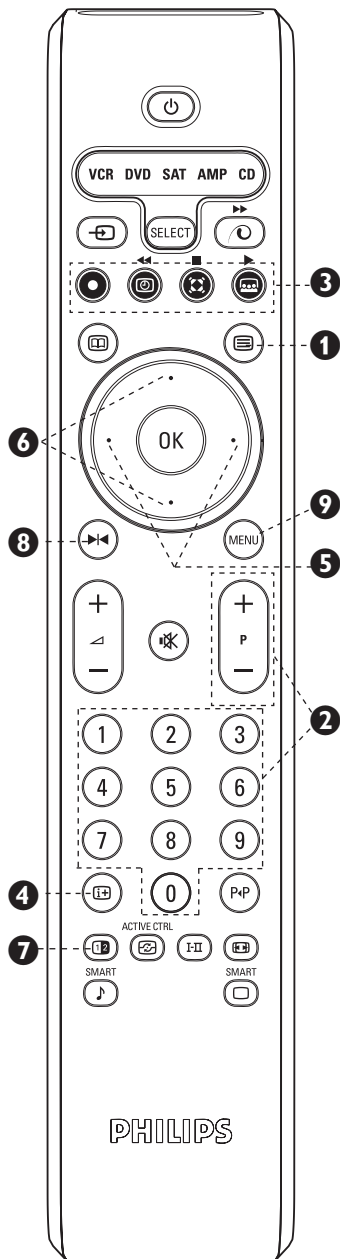

1 (i) (Dés)activation du télétexte et superposition

Pressez cette touche une fois pour activer le service télétexte. Pressez-la une deuxième fois pour superposer la page télétexte sur le programme télévisé émis à ce moment par la chaîne. Pressez une troisième fois pour désactiver le service télétexte et repasser au programme télévisé en cours.

Lorsque le service télétexte est activé pour la première fois, la page d'index présentant le sommaire du service apparaît. Chaque rubrique possède un numéro de page 3 chiffres.

Remarque : Si l'écran reste blanc et que vous voyez apparaître le message « Pas de service télétexte! », c'est que la chaîne sélectionnée n'émet pas le télétexte. Désactiver le télétexte et sélectionner une autre chaîne.

2 + P – ou 0 à 9 Sélectionner une page

Pressez la touche + P – pour sélectionner un numéro de page inférieur ou supérieur. Dans un souci de rapidité, vous pouvez aussi introduire le numéro de page à l'aide des touches 0 à 9.

3 ●●●●● Fastext

En mode Télétexte, en cas d'émission Fastext, des touches de couleur apparaissent au bas de la page. Pressez la touche de couleur appropriée (rouge, vert, jaune ou bleu) pour accéder à la page correspondante.

4 (I) Page d'index (sommaire)

Pressez cette touche pour retourner à la page d'index (sommaire).

5 Curseur gauche ou droit – Sélection directe des sous-pages

Pressez cette touche pour sélectionner la sous-page précédente ou suivante (le numéro des sous-pages est indiqué au bas de la page, par exemple, 00 01 02 03).

6 Curseur vers le haut ou vers le bas – Elargissement d'une page

Pressez cette touche une fois pour élargir la moitié supérieure de la page. Pressez-la une deuxième fois pour élargir la seconde moitié de la page. Pressez une troisième fois pour repasser au mode d'affichage normal de la page.

7 (II) Scission de l'écran (TV et télétexte)

Pressez une fois pour scinder l'écran en deux. La moitié gauche de l'écran affiche le programme TV en cours tandis que la moitié de droite affiche la page Télétexte. Pressez une nouvelle fois la touche pour repasser au mode Télétexte ordinaire.

Remarque : Ce mode ne fonctionne pas avec les téléviseurs dotés d'un écran conventionnel (4:3).

8 (◀▶) Gel de la page télétexte

Les pages télétexte contenant des sous-pages feront défiler automatiquement les sous-pages suivantes après quelques secondes. Pressez la touche une fois pour geler la page. Pressez une nouvelle fois pour reprendre le défilement.

9 (M) ●●●●● (I) Pages favorites



Au lieu d'utiliser le menu de couleurs codées standard situé en bas de l'écran, vous pouvez enregistrer 4 pages favorites à l'aide des 4 touches colorées. Pressez la touche (M) key une fois pour passer au mode pages favorites. Vous verrez un « F » s'afficher au bas de l'écran. Introduisez le numéro de la page que vous souhaitez mémoriser (ex. 200). Pressez et maintenez la touche de couleur choisie (ex. jaune) pour y mémoriser la page, jusqu'à ce que le numéro 200 apparaisse dans l'encadré jaune. Répétez l'opération pour les autres touches de couleur. La prochaine fois que vous entrerez dans le mode Télétexte, vos pages favorites apparaîtront en couleur au bas de la page. Pour récupérer temporairement les réglages standard, pressez la touche (M). Pour supprimer définitivement vos pages favorites et repasser aux réglages standard, pressez la touche (II) pendant environ 5 secondes.

Formats d'image

Les images que vous recevez de la chaîne télévisée ou du lecteur DVD peuvent être au format grand écran ou conventionnel. Si votre téléviseur est doté d'un écran large, des bandes noires seront visibles à droite et à gauche des images de type conventionnel. Si votre téléviseur est doté d'un écran conventionnel (4:3), des bandes noires seront visibles en haut et en bas des images de type écran large. Cependant, certaines fonctions intégrées dans le téléviseur permettent d'optimiser le visionnement indépendamment du mode dans lequel les images sont transmises.



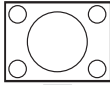

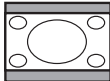





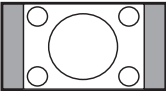



Si votre téléviseur est doté d'un écran conventionnel (4:3)

Pressez la touche  ou le curseur droit/gauche pour sélectionner le format de visionnement que vous préférez.

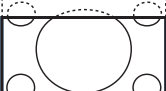
Format de l'écran	Nom du format	Fonction
	4:3	L'image est reproduite dans le format conventionnel.
	Extension 4:3	L'image est élargie verticalement. Cette possibilité permet de supprimer les bandes noires en haut et en bas de l'image.
	Compression 16:9	L'image est convertie au mode écran large.

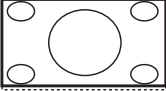
Si votre téléviseur est doté d'un écran large

Pressez la touche  ou le curseur droit ou gauche pour sélectionner le format de visionnement que vous préférez.

Format de l'écran	Nom du format	Fonction
	4:3 	L'image est reproduite dans le format conventionnel (4:3). Des bandes noires s'affichent à gauche et à droite de l'image. Le symbole «  » qui apparaît à côté du nom signifie que vous pouvez élargir l'image progressivement en pressant la touche avec la flèche vers le haut ou le bas.
	Zoom 14:9 	L'image est agrandie au format 14:9. De fines bandes noires s'affichent à gauche et à droite de l'image. Le symbole «  » à côté du nom signifie que vous pouvez déplacer l'image vers le haut ou vers le bas dans une certaine limite en pressant la touche curseur haut/bas.
	Zoom 16:9 	L'image est agrandie au format 16:9. Ce mode est utilisé pour supprimer les bandes noires en haut et en bas de l'image. Le symbole «  » à côté du nom signifie que vous pouvez déplacer l'image vers le haut ou vers le bas dans une certaine limite en pressant la touche curseur haut/bas.
	Zoom sous-titres 	Ce mode affiche les images 4:3 sur toute la surface de l'écran en laissant visibles les sous-titres. Le symbole «  » à côté du nom signifie que vous pouvez déplacer l'image vers le haut ou vers le bas dans une certaine limite en pressant la touche curseur haut/bas.
	Ecran ultra-large 	Ce mode affiche les images 4:3 sur toute la surface de l'écran en élargissant l'image sur les côtés. Le symbole «  » à côté du nom signifie que vous pouvez déplacer l'image vers le haut vers le bas dans une certaine limite en pressant la touche curseur haut/bas.
	Ecran large	Ce mode restaure les proportions correctes de l'image transmise en mode large.

Connecter des appareils périphériques

Il est possible de relier divers appareils supplémentaires à cette télévision. Les pages suivantes fournissent des instructions sur la connexion d'appareils périphériques à l'arrière et sur le côté de la télévision. L'explication suivante fait référence à la rubrique « Optimisation de la connexion » figurant sur la couverture de ce DFU.

I Connexion décodeur/ télévision

HDMI (interface média haute définition)

- A** Branchez le câble source de la transmission satellite haute définition sur l'entrée située à l'arrière du décodeur.
- B** Connectez le décodeur à l'entrée HDMI de la télévision à l'aide d'un câble HDMI. Vous pouvez également le brancher sur l'entrée YPbPr de la télévision à l'aide d'un câble YPbPr.
- C** Allumez la télévision et le décodeur. Appuyez sur la touche  de la télécommande pour obtenir la source audio et vidéo fournie par HDMI.

Remarque : reportez-vous au manuel du décodeur afin de savoir comment relier le décodeur au connecteur HDMI.

Format de haute définition pris en charge : 480p/576p/720p/1080i. Il est fortement recommandé d'utiliser un câble HDMI homologué afin d'obtenir les meilleures performances possibles.

OU BIEN

Câble de radiofréquences

- A** Branchez le câble de radiofréquences de la prise murale sur l'entrée correspondante située à l'arrière du décodeur.
- B** Utilisez un deuxième câble de radiofréquences pour relier le décodeur à l'entrée de l'antenne télévision.
- C** Réglez l'interrupteur de sortie du décodeur sur la chaîne numéro 3 ou 4, puis réglez la télévision sur la même chaîne.

Remarque : il n'y a aucune réception haute définition à partir de l'entrée d'antenne. L'obtention d'une image haute définition est uniquement possible à travers une entrée HDMI ou YpbPr.

2 Connexion appareil équipé DVI/télévision

HDMI

- A** Branchez l'appareil équipé DVI comme un récepteur HDTV sur l'entrée HDMI sur la télévision à l'aide d'un câble reliant HDMI à DVI.

- B** Reliez les câbles audio rouges/blancs entre les prises DVI AUDIO de la télévision et les prises de sortie audio de l'appareil équipé DVI.
- C** Allumez la télévision et le lecteur-graveur de DVD. Appuyez sur la touche  de la télécommande pour obtenir la source audio et vidéo fournie par HDMI.

3 Connexion lecteur-graveur de DVD/télévision

HDMI (interface média haute définition)

- A** Branchez le lecteur-graveur de DVD sur l'entrée HDMI de la télévision à l'aide d'un câble HDMI.
 - B** Allumez la télévision et le lecteur-graveur de DVD. Appuyez sur la touche  de la télécommande pour obtenir la source audio et vidéo fournie par HDMI.
- Lancez la lecture d'un DVD afin de vérifier que la connexion fonctionne.

OU BIEN

YPbPr

- A** Branchez le lecteur-graveur de DVD à l'entrée YPbPr de la télévision à l'aide d'un câble YPbPr.
- B** Reliez un jeu de câbles audio rouges/blancs aux prises de sortie audio du lecteur-graveur de DVD et aux entrées audio-vidéo de la télévision.
- C** Allumez la télévision et le lecteur-graveur de DVD. Appuyez sur la touche  de la télécommande pour obtenir la source audio et vidéo fournie par YPbPr.

Lancez la lecture d'un DVD afin de vérifier que la connexion fonctionne.

Connecter des appareils périphériques

4 Connexion lecteur-graveur de DVD/télévision ou magnétoscope/télévision

Prise péritel (EXT 1/2)

- A** Branchez le lecteur-graveur de DVD ou le magnétoscope sur la télévision à l'aide d'une prise péritel. Nous vous recommandons de brancher les périphériques disposant d'une sortie RVB sur
- B** Ext 1, qui prend en charge CVBS et RVB, alors que Ext 2 prend uniquement en charge CVBS et S-Vidéo. RVB offre une meilleure qualité d'image.
- C** Allumez la télévision et le lecteur-graveur de DVD. Appuyez sur la touche  de la télécommande pour obtenir la source vidéo et audio fournie par la prise péritel.

Lancez la lecture d'un DVD afin de vérifier que la connexion fonctionne.

5 Connexion caméra/télévision ou console de jeu/télévision

S-Vidéo

- A** Branchez le câble S-Vidéo sur l'entrée S-Vidéo située sur le côté de la télévision et sur l'appareil périphérique.
- B** Reliez un jeu de câbles audio rouges/blancs aux prises de sortie audio de l'appareil et aux entrées audio-vidéo de la télévision.
- C** Allumez la télévision et l'appareil. Appuyez sur la touche  de la télécommande jusqu'à ce que « SVHS Side » (côté SVHS) apparaisse à l'écran.

Lancez une lecture sur l'appareil afin de vérifier que la connexion fonctionne.

OU BIEN

Câble composite Audio/Vidéo

- A** Reliez un câble vidéo jaune à l'entrée vidéo située sur le côté de la télévision et de l'appareil périphérique.

- B** Reliez un jeu de câbles audio rouges/blancs aux prises de sortie audio de l'appareil et aux entrées audio-vidéo de la télévision.





Remarque : pour les appareils en mono, branchez uniquement le câble audio blanc de la sortie audio de l'appareil sur l'entrée audio blanche située sur le côté de la télévision.

- C** Allumez la télévision et l'appareil. Appuyez sur la touche  de la télécommande jusqu'à ce que « EXT3 » apparaisse sur la télévision.

Appuyez sur PLAY (lecture) pour vérifier que la connexion fonctionne.

Identification des problèmes

Consultez toujours cette liste de solutions possibles avant de faire appel au service technique. Peut-être parviendrez-vous à résoudre le problème vous-même. Si vous rencontrez un problème concernant la connexion d'un appareil sur le téléviseur, veuillez vous référer au manuel d'utilisation de cet appareil ou appeler le service technique inhérent à cet appareil. Les frais d'installation et de réglage de votre téléviseur ne sont pas couverts par votre garantie.

Symptômes	Causes possibles	Solution suggérée
Mauvaise réception (neige ou halo sur les images)	Vous habitez à proximité de montagnes ou de grands immeubles	<ul style="list-style-type: none"> • Ajustez la réception du téléviseur. Suivez les étapes décrites sous la rubrique « Mémoire manuelle » (p. 9). • Sélectionnez « Marche » sous « DNR » (p. 15)
Absence d'image	<ul style="list-style-type: none"> • Le téléviseur n'est pas allumé • Raccordements incorrects • Système TV incompatible 	<ul style="list-style-type: none"> • Assurez-vous que le téléviseur est allumé. Si vous voyez un témoin lumineux bleu, le téléviseur est en mode veille. Pressez la touche  une fois pour allumer le téléviseur. • Vérifiez que toutes les connexions ont été correctement effectuées. • Choisissez le « Système » adéquat comme décrit sous la rubrique « Mémoire manuelle » (p. 9). • Votre appareil peut avoir différentes prises de sortie. Assurez-vous de choisir la bonne.
Pas d'image lors de la lecture ou en provenance de votre appareil	• Canal mal sélectionné	• Pressez la touche  pour vérifier le canal attribué de l'appareil. Sélectionnez le bon canal en pressant plusieurs fois la touche.
Bandes noires en haut ou en bas ou à gauche et à droite de l'image	Format d'image non compatible avec le format d'écran du téléviseur	Voyez les réglages possibles sous la rubrique « Formats d'image » (p. 19).
Absence de son	<ul style="list-style-type: none"> • Système TV incompatible • Volume coupé 	<ul style="list-style-type: none"> • Choisissez le « Système » adéquat comme décrit sous la rubrique « Mémoire manuelle » (p. 9). • Pressez la touche de contrôle du volume sur la télécommande pour régler le volume. • Si vous voyez apparaître le symbole  en haut à gauche de l'écran, pressez la touche  de la télécommande pour rétablir le son.
Caractères illisibles sur la page Télétexte	• Pays mal sélectionné	• Allez dans le menu Installer et sélectionnez le bon Pays. (p. 7).
La télécommande ne fonctionne pas	<ul style="list-style-type: none"> • Mode incorrect • Problème de piles 	<ul style="list-style-type: none"> • Pressez la touche  de la télécommande plusieurs fois afin de faire disparaître tous les témoins lumineux du panneau d'affichage du matériel audio/vidéo. • Assurez-vous que les piles sont correctement insérées dans leur compartiment, dans le bon sens et qu'elles ne sont pas usées. Remplacez-les si nécessaires (p. 2).

Si vous n'avez pas pu résoudre votre problème, veuillez noter la référence de votre téléviseur (sur l'emballage ou à l'arrière du téléviseur) avant d'appeler le service technique.

Terme	Explication
4:3 et 16:9	Ces indications font référence à la largeur et la hauteur de l'image ou de l'écran du téléviseur. Les téléviseurs conventionnels affichent un rapport 4 par 3. D'où l'indication 4:3. C'est le rapport utilisé par la majorité des téléviseurs classiques. C'est pourquoi les émetteurs émettent les images dans ce mode. D'autres téléviseurs (qualifiés de « grand écran ») sont toutefois construits suivant le rapport 16 par 9, ce qui rappelle un écran de cinéma puisque les films de cinéma sont enregistrés dans ce mode. Les téléviseurs de nouvelle génération supportent les modes 4:3 et 16:9 et sont capable de sélectionner le bon mode automatiquement.
100 Hz Digital Plus	Les téléviseurs conventionnels rafraîchissent l'image 50 fois par seconde (50 Hz). Cette fréquence peut être perçue par l'oeil humain sous la forme d'un scintillement de l'image. Avec une fréquence de 100 Hz, l'image est rafraîchie 100 fois par seconde, ce qui élimine le scintillement. Le balayage numérique de Philips utilise la fréquence de balayage de ligne, ce qui le rend imperceptible. L'image est plus stable et le confort visuel est meilleur.
Audiovidéo (AV)	Ce terme est souvent utilisé pour désigner un canal sur un récepteur TV ou un appareil vidéo qui a été conçu pour recevoir des signaux audio et vidéo. Ce canal active automatiquement un circuit spécial du téléviseur afin d'éviter les distorsions ou déformations de l'image. Ce terme est également utilisé pour qualifier les processeurs capables de traiter les deux types de signaux.
CVBS	Signifie Composite Video Baseband Signal. En télédiffusion, ce terme fait référence au signal vidéo, y compris les données synchrones et informations de couleur.
Câble HDMI	Signifie High-Definition Multimedia Interface. Cette interface établit une connexion numérique RVB non compressée de la source vers l'écran. L'absence de conversion en signal analogique livre une image irréprochable. L'absence de dégradation du signal réduit le scintillement et offre une image plus claire. L'interface HDMI intelligente communique la résolution de sortie la plus élevée à l'appareil « source ». L'entrée HDMI est totalement rétrocompatible avec les sources DVI, mais englobe l'audio numérique. L'interface HDMI utilise le mécanisme de protection HDCP.
Compatibilité HD	Jouissez d'une qualité d'image exceptionnelle ou d'un signal TV haute définition et évitez tout problème de compatibilité avec les sources HD telles que les émissions HDTV, les DVD Blue-ray ou encore, les HDVD. La compatibilité HD (label « HD prepared ») est un label protégé qui offre une qualité d'image supérieure à celle d'un balayage progressif. Ce label est conforme aux normes strictes édictées par l'EICTA et est la garantie que l'écran est capable d'exploiter la résolution et la qualité d'image d'un signal HDTV. Les téléviseurs portant ce label possèdent une prise universelle permettant les connexions analogiques YPbPr et les connexions numériques non-compressées d'appareils DVI ou HDMI soutenant la norme HDCP. Ils peuvent afficher des signaux 720p et 1080i à 50 et 60 Hz.
Signaux RVB	Il s'agit des trois signaux vidéo Rouge, Vert, Bleu qui régissent les émetteurs rouge, vert et bleu du tube cathodique. L'utilisation de ces signaux livre une amélioration de qualité.
Système	Les images télévisées ne sont pas émises de la même façon dans tous les pays. Il existe différentes normes. Il convient de ne pas confondre avec le codage couleur PAL ou SECAM. PAL est utilisé dans la plupart des pays d'Europe. SECAM est utilisé en France, en Russie et dans la plupart des pays d'Afrique.

Caractéristiques techniques

Numéro de modèle	28PW9551	32PW9551	29PT9521
Image/Ecran			
Format de l'écran	16:9		4:3
Diagonale d'écran	71 cm	81 cm	74 cm
Amélioration de l'image	Digital Crystal Clear, Active Control + capteur photosensible, Dynamic Noise reduction (réduction dynamique du bruit), gel de l'image, filtre-peigne 3D, balayage progressif, réglage de la netteté Pixel Plus et Edge smoothing (lissage des bords), adaptation provisoire de la luminance, modulation de la vitesse de balayage		
Son			
Puissance de sortie	2 x 10 W		
Amélioration du son	Traitement numérique du son, égaliseur graphique		
Système sonore	Nican Stereo, Virtual Dolby Surround		
Langues d'affichage à l'écran	21 langues européennes		
Connectivité			
Arrière	Prise péritel EXT 1 : RVB, entrée/sortie CVBS, entrée/sortie Audio Prise péritel EXT 2 : entrée S-Vidéo, entrée/sortie CVBS, entrée/sortie Audio Prise EXT 4 : YPbPr, Entrée Audio G/D Prise EXT 5 : HDMI, entrée Audio G/D		
Côté	EXT 3 latérale : S-Vidéo Y/C, entrée CVBS, entrée Audio G/D, sortie casque (3,5 mm)		
Consommation électrique			
Puissance nominale	110 W	115 W	110 W
Mode veille	<1 W		
Poids et dimensions			
Poids (emballage compris) Poids (sans emballage)	42 kg 37 kg	57 kg 50 kg	50 kg 44 kg
Dimensions de l'appareil	L 766 mm H 503 mm P 487 mm	L 862 mm H 554 mm P 528 mm	L 740 mm H 583 mm P 484 mm

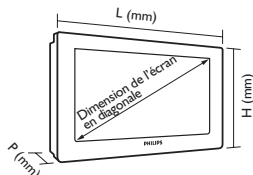

Les présentes caractéristiques techniques et informations sont susceptibles d'être modifiées sans préavis.

Table of TV frequencies.
 Frequenztafel der Fernsehsender.
 Liste des fréquences TV.
 Frequentietabel TV-Zenders.
 Tabella delle frequenze TV.
 Lista de frecuencias TV.

Lista das frequências TV
 Oversigt over tv-frekvenser.
 Tabell over TV-frekvenser.
 Tabell över TV-frekvenser.
 TV-taajuustaulukko.
 Κατάλογος συχνοτήτων πομπών.

Список частот передатчиков.
 A televízió-adóállomások
 frekvenciáinak a listája.
 Lista częstotliwości stacji nadawczych.
 Seznam frekvenčních pásem vysílačů.
 Zoznam frekvenčných pásiem vysílačov.

EUROPE

CANAL	FREQ (MHz)	CANAL	FREQ (MHz)	CANAL	FREQ (MHz)
E2	48.25	S15	259.25	33	567.25
E3	55.25	S16	266.25	34	575.25
E4	62.25	S17	273.25	35	583.25
E5	175.25	S18	280.25	36	591.25
E6	182.25	S19	287.25	37	599.25
E7	189.25	S20	294.25	38	607.25
E8	196.25	H1	303.25	39	615.25
E9	203.25	H2	311.25	40	623.25
E10	210.25	H3	319.25	41	631.25
E11	217.25	H4	327.25	42	639.25
E12	224.25	H5	335.25	43	647.25
R1	49.75	H6	343.25	44	655.25
R2	59.25	H7	351.25	45	663.25
R3	77.25	H8	359.25	46	671.25
R4	85.25	H9	367.25	47	679.25
R5	93.25	H10	375.25	48	687.25
R6	175.25	H11	383.25	49	695.25
R7	183.25	H12	391.25	50	703.25
R8	191.25	H13	399.25	51	711.25
R9	199.25	H14	407.25	52	719.25
R10	207.25	H15	415.25	53	727.25
R11	215.25	H16	423.25	54	735.25
R12	223.25	H17	431.25	55	743.25
S1	105.25	H18	439.25	56	751.25
S2	112.25	H19	447.25	57	759.25
S3	119.25	21	471.25	58	767.25
S4	126.25	22	479.25	59	775.25
S5	133.25	23	487.25	60	783.25
S6	140.25	24	495.25	61	791.25
S7	147.25	25	503.25	62	799.25
S8	154.25	26	511.25	63	807.25
S9	161.25	27	519.25	64	815.25
S10	168.25	28	527.25	65	823.25
S11	231.25	29	535.25	66	831.25
S12	238.25	30	543.25	67	839.25
S13	245.25	31	551.25	68	839.25
S14	252.25	32	559.25	69	855.25

FRANCE

CANAL	FREQ (MHz)
2	55.75
3	60.50
4	63.75
5	176.0
6	184.0
7	192.0
8	200.0
9	208.0
10	216.0
B	128.75
C	128.75
D	140.75
E	159.75
F	164.75
G	176.75
H	188.75
I	200.75
J	212.75
K	224.75
L	236.75
M	248.75
N	260.75
O	272.75
P	284.75
Q	296.75

ITALY

CANALE	FREQ (MHz)
A	53.75
B	62.25
C	82.25
D	175.25
E	183.75
F	192.25
G	201.25
H	210.25
H1	217.25

Information for users in the UK *(not applicable outside the UK)*

Positioning the TV

For the best results, choose a position where light does not fall directly on the screen, and at some distance away from radiators or other sources of heat. Leave a space of at least 5 cm all around the TV for ventilation, making sure that curtains, cupboards etc. cannot obstruct the air flow through the ventilation apertures. The TV is intended for use in a domestic environment only and should never be operated or stored in excessively hot or humid atmospheres.

General Points

Please take note of the section entitled 'Tips' at the end of this booklet.

Interference

The Department of Trade and Industry operates a Radio Interference Investigation Service to help TV licence holders improve reception of BBC and IBA programmes where they are being spoilt by interference.

If your dealer cannot help, ask at a main Post Office for the booklet "How to Improve Television and Radio Reception".

Mains connection

Before connecting the TV to the mains, check that the mains supply voltage corresponds to the voltage printed on the type plate on the rear panel of the TV. If the mains voltage is different, consult your dealer.

Important

Should it become necessary to replace the mains fuse, this must be replaced with a fuse of the same value as indicated on the plug.

1. Remove fuse cover and fuse.
2. The replacement fuse must comply with BS1362 and have the ASTA approval mark. If the fuse is lost, make contact with your retailer in order to verify the correct type.
3. Refit the fuse cover.

In order to maintain conformity to the EMC directive, the mains plug on this product must not be removed.

Connecting the aerial

The aerial should be connected to the socket marked  at the back of the set. An inferior aerial is likely to result in a poor, perhaps unstable picture with ghost images and lack of contrast. Make-shift loft or set-top aerials are often inadequate. Your dealer will know from experience the most suitable type for your locality.

Should you wish to use the set in conjunction with other equipment, which connects to the aerial socket such as TV games, or a video camera it is recommended that these be connected via a combiner unit to avoid repeated connection and disconnection of the aerial plug.

Fitting the stand (if provided)

Use only the stand provided with the set, making sure that the fixings are properly tightened. A diagram showing how to assemble the stand is packed with the stand. Never use a make-shift stand, or legs fixed with woodscrews.



Specifications are subject to change without notice
Trademarks are the property of Koninklijke Philips Electronics N.V. or their respective owners
2005 © Koninklijke Philips Electronics N.V. All rights reserved

www.philips.com

