

42MF 130A

TV Plasma 42po



Magnavox vous remercie de
votre confiance.

Besoin d'une aide rapide?

Les Guide d'utilisation rapide et
Manuel de l'utilisateur regorgent
d'astuces destinées à simplifier
l'utilisation de votre produit Magnavox.

Toutefois, si vous ne parvenez
pas à résoudre votre problème,
vous pouvez accéder à
notre aide en ligne à l'adresse

www.usasupport.magnavox.com

ou formez le

1-800-661-6162 (Francophone)

1-800-705-2000 (English speaking)

**Veillez à avoir votre produit à
portée de main.**

(et numéro de modèle/série)

Modèle No. : _____

Numéro de série : _____

CONTENU

IMPORTANTES INSTRUCTIONS DE SÉCURITÉ.....	1
Avis de la FCC.....	2
Précautions et Rappels.....	3
Panneau de contrôle avant.....	5
Installation de base.....	6
Fonctions de la télécommande.....	7
Description des menus d'affichage à l'écran	
Menu principal.....	8
Menu de configuration.....	8
Menu vidéo.....	9
Menu Audio.....	9
Menu des fonctions.....	10
Guide électronique de programme.....	11
Arrangement des canaux de la télévision.....	11
Spécifications.....	12
Dépannage.....	13
Garantie limitée MAGNAVOX.....	14

Renvoyez votre carte d'enregistrement aujourd'hui pour obtenir encore plus de votre achat.

L'enregistrement de votre modèle auprès de MAGNAVOX vous qualifie à tous les avantages listés ci-dessous, donc ne les manquez pas. Complétez et retournez votre carte d'enregistrement au plus vite pour vous assurer :

*Preuve d'achat

Retourner la carte d'enregistrement ci-jointe garantit que votre date d'achat sera enregistrée et aucune demande supplémentaire ne sera requise afin d'obtenir une réparation couverte par la garantie.

*Notice de sécurité

En enregistrant votre produit, vous recevrez une notice - directement du fabricant - dans le rare cas d'un rappel du produit ou d'un défaut compromettant la sécurité.

*Avantages additionnels à la possession du produit

Enregistrer votre produit vous garantit de recevoir tous les privilèges auxquels vous avez droit, incluant des offres de réductions spéciales.

MAGNAVOX

*Félicitations pour votre achat
et bienvenue dans la "famille !"*

Cher possesseur d'un produit MAGNAVOX :

Merci pour votre confiance en MAGNAVOX. Vous savez sélectionné l'un de nos produits les mieux construits disponibles à ce jour. Nous ferons tout notre possible pour que vous soyez heureux de votre achat dans les années à venir.

En tant que membre de la "famille" MAGNAVOX, vous avez droit à la protection par l'un des meilleurs réseaux de services de l'industrie. De plus, votre achat vous garantit que vous recevrez toutes les informations et offres spéciales auxquelles vous êtes qualifiés, ainsi qu'un accès facilité aux accessoires de notre réseau d'achat à domicile extrêmement pratique.

Et plus que tout, vous pouvez compter sur notre implication complète à assurer votre totale satisfaction.

Tout ceci pour vous dire bienvenue et merci d'avoir investi dans un produit MAGNAVOX.

P.S. Pour obtenir le meilleur de votre achat MAGNAVOX, assurez-vous de compléter et de retourner votre carte d'enregistrement au plus vite.

Apprenez ces

symboles de sécurité



 Cet "éclair" indique la présence de parties non isolées dans votre appareil ; ces pièces risquent de produire un choc électrique. Pour la sécurité de tous dans votre foyer, ne retirez pas le couvercle de votre produit.

 Le "point d'exclamation" vous rappelle qu'il existe des spécifications au sein du produit pour lesquelles vous devriez lire attentivement la documentation incluse afin de prévenir des problèmes de fonctionnement et de maintenance du système.

ATTENTION : Pour réduire le risque de feu ou de choc électrique, cet appareil ne devrait pas être exposé à la pluie ou à l'humidité et aucun objet rempli de liquide, tel qu'un vase, ne devrait être déposé sur l'appareil.

MISE EN GARDE : Pour prévenir tout choc électrique, introduire la lame la plus large de la fiche dans la borne correspondante de la prise et pousser jusqu'au fond.

Pour le client

Entrez ci-dessous le numéro de série localisé à l'arrière du produit. Conservez ces informations pour toute référence future.

Modèle No. _____

No de série. _____

IMPORTANTES INSTRUCTIONS DE SÉCURITÉ

Veillez lire avant de faire fonctionner l'appareil

1. Veuillez lire et suivre toutes les instructions.
2. Ne pas faire fonctionner cet appareil à proximité d'une source d'eau.
3. N'installez pas près d'une source de chaleur, comme un radiateur, un calorifère, un poêle ou tout autre dispositif (incluant les amplificateurs) qui produit de la chaleur.
4. Ne bloquez pas les ouvertures de ventilation.
5. Ne nettoyez qu'avec un chiffon sec.
6. Ne contournez pas le dispositif de sécurité de la fiche polarisée ou mise à la masse. Une fiche polarisée possède deux lames dont l'une est plus large que l'autre. Une fiche de type mise à la masse possède deux lames et une troisième de mise à la masse. La lame large ou la troisième lame sont conçues pour assurer votre sécurité. Si la fiche fournie ne s'insère pas dans la prise murale, consultez un électricien pour le remplacement de la prise défectueuse.
7. Protégez le cordon d'alimentation pour éviter qu'on ne marche dessus, ou qu'il ne soit pincé, en particulier au niveau des prises, des prises de courant et au point où il sort de l'appareil.
8. Utilisez uniquement les accessoires spécifiés par le fabricant.
9. Utilisez uniquement un chariot, support, trépied, fixation ou table recommandés par le fabricant et vendus avec ce produit. Lorsque le chariot est utilisé, faites attention lors du déplacement de la combinaison chariot/appareil afin d'éviter des blessures causées par son renversement.
10. Débranchez cet appareil durant les orages électriques ou lorsqu'il est inutilisé pour de longues périodes.
11. Pour toute réparation, consultez un personnel de service qualifié. Des réparations sont requises lorsque l'appareil a été endommagé d'une façon ou d'une autre, par exemple lorsque le cordon d'alimentation est endommagé, si du liquide a été renversé ou si des objets sont tombés dans l'appareil, si l'appareil a été exposé à la pluie ou à l'humidité, s'il ne fonctionne pas normalement, ou s'il a été échappé.
12. Ce produit peut contenir du plomb et du mercure. La mise au rebut de ces matériaux pourrait être réglementée afin de respecter les considérations environnementales. Pour de l'information en rapport avec la mise au rebut et le recyclage, contactez les autorités locales ou Electronic Industries Alliance : www.eiae.org
13. **Dégâts nécessitant réparation**-L'appareil nécessite une réparation par du personnel qualifié lorsque :
 - Le cordon d'alimentation ou la fiche a été endommagée ; ou
 - Des objets sont tombés dessus ou du liquide a été renversé dans l'appareil ; ou
 - L'appareil a été exposé à la pluie ; ou
 - L'appareil ne semble pas fonctionner normalement ou paraît avoir perdu en performance ; ou
 - L'appareil est tombé ou le boîtier est endommagé.
14. **Inclinaison/Stabilité**-Tous les téléviseurs doivent se conformer aux réglementations internationales sur la sécurité concernant l'inclinaison et la stabilité du boîtier.

N'appliquez pas une force excessive à l'avant ou sur le dessus du boîtier car celui-ci risquerait de ne pas supporter le poids et de se retourner.

Ne vous mettez pas en danger vous ou vos enfants en plaçant des appareils électroniques ou des jouets au-dessus du boîtier. Ceux-ci risqueraient de tomber et de provoquer des dégâts ou de blesser quelqu'un.
15. **Montage mural ou au plafond**- Le produit doit uniquement être monté sur un mur ou au plafond selon les recommandations du fabricant.
16. **Lignes électriques**- L'antenne extérieure devrait être placée à l'écart des lignes électriques.
17. **Mise à la masse de l'antenne extérieure**- Si une antenne extérieure est branchée au produit, assurez-vous que le système d'antenne est mis à la masse afin de lui fournir une certaine protection contre les surtensions et l'accumulation de charges statiques.

La section 810 du National Electric Code, ANSI/NFPA No. 70-1984, fournit des renseignements sur une mise à la masse adéquate du mât et de la structure de soutien, sur la mise à la masse de l'entrée de courant au dispositif de décharge de l'antenne, sur la taille des conducteurs de mise à la masse, l'emplacement du dispositif de décharge de l'antenne, la connexion aux électrodes de mise à la masse et les exigences relatives aux électrodes de mise à la masse. Reportez-vous à la figure ci-dessous.
18. **Pénétration d'objets et de liquides**-Prenez soin qu'aucun objet ou liquide ne tombe dans l'appareil à travers les ouvertures.
19. **PRÉCAUTIONS d'utilisation de la pile** -Pour éviter des fuites de la pile qui risqueraient d'endommager l'appareil :
 - Installez les piles correctement, avec les signes + et - dans le sens indiqué.
 - Ne mélangez pas les piles (de vieilles ou nouvelles piles ou des piles au carbone avec des piles alcalines, etc.).
 - Retirez les piles lorsque vous n'utilisez pas l'appareil pendant une longue période.
20. Veuillez conserver ce manuel pour référence future.



Note à l'installateur du système de télédistribution : Ce mémo a pour but d'attirer l'attention des installateurs du système CATV sur l'article 820-40 du NEC qui détaille les directives de la mise à la masse appropriées et, en particulier, spécifie que la mise à la masse du câble devra être reliée au système de mise à la masse de l'édifice, aussi près du point d'entrée du câble que possible.

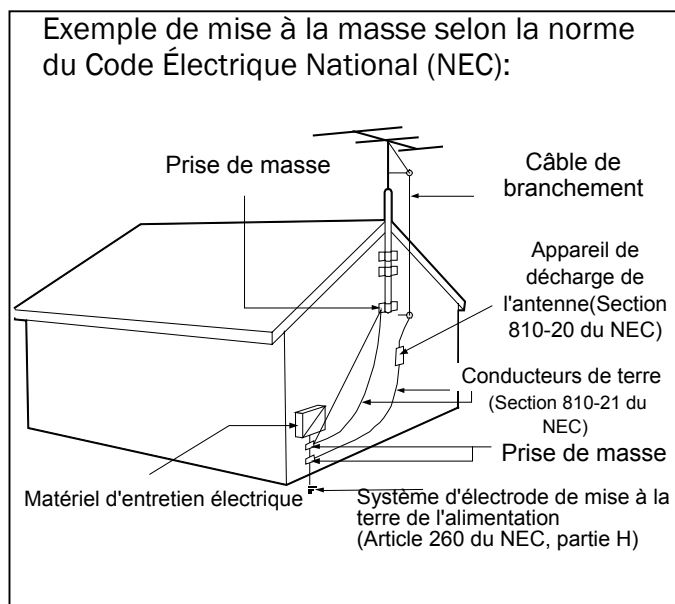

Avis de la FCC

Cet équipement a été mis à l'essai et trouvé conforme aux limites des appareils numériques de catégorie B, selon les règlements de la FCC partie 15. Ces limites sont conçues pour fournir une protection raisonnable contre une interférence nuisible dans une installation résidentielle. Cet équipement génère, utilise et peut irradier l'énergie des fréquences radio et, s'il n'est pas installé et utilisé conformément aux instructions, peut causer des interférences nuisibles aux communications radio. Toutefois, il n'y a aucune garantie qu'aucune interférence ne se produira dans une installation en particulier. Si cet équipement cause une interférence nuisible à la réception radio ou télé, ce qui peut être déterminé en allumant et en éteignant l'appareil, l'utilisateur est encouragé à essayer de corriger l'interférence en appliquant une ou plusieurs des mesures qui suivent :

1. Réorientez ou déplacez l'antenne de réception.
2. Augmentez la distance entre l'équipement et le récepteur.
3. Connectez l'équipement à une prise murale d'un autre circuit que celui sur lequel le récepteur est connecté.
4. Consultez le représentant ou un technicien radio/télévision d'expérience pour obtenir de l'aide.

Selon les règlements de la FCC, tout changement ou modification à cet appareil qui ne seraient pas expressément approuvés par le fabricant peut annuler le droit à l'utilisateur d'utiliser cet appareil. Ce dispositif est conforme avec la partie 15 des règlements de la FCC.

L'utilisation est assujettie aux deux conditions suivantes :

1. Ce dispositif ne peut pas causer d'interférences nuisibles.
2. Ce dispositif doit accepter toute interférence reçue, incluant une interférence qui pourrait causer un fonctionnement indésirable.

Précautions et Rappels

X

Ne placez pas l'appareil sur une surface instable.

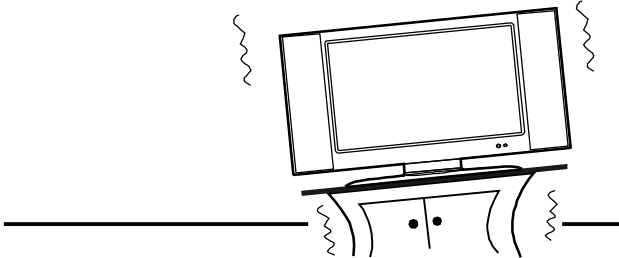

X

Ne placez pas la télévision dans un espace confiné ou dans une boîte lors de son utilisation.

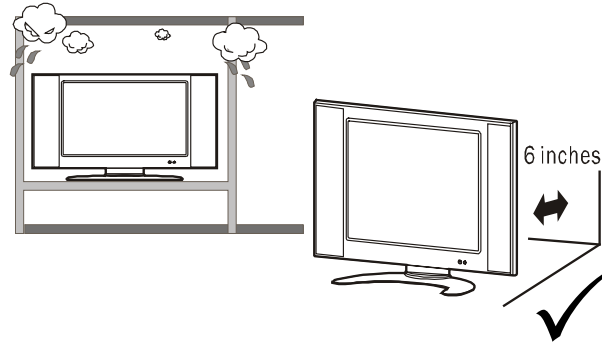

✓

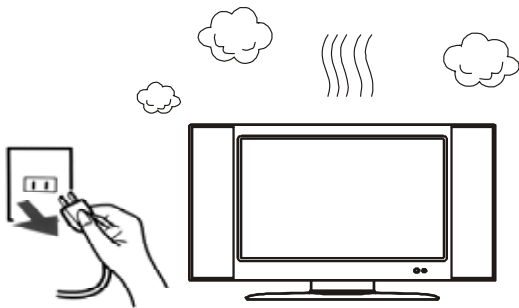

Débranchez immédiatement si vous constatez un mauvais fonctionnement, comme l'absence de vidéo ou de son ou encore de la fumée ou une mauvaise odeur.

✓

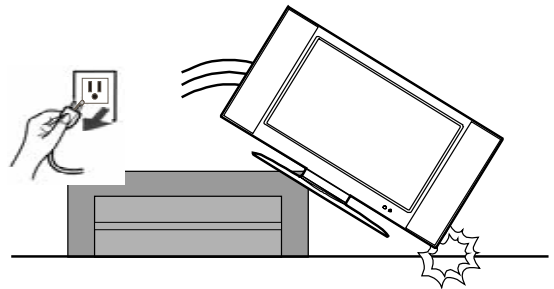

Débranchez immédiatement si un élément extérieur est tombé dans le téléviseur ou si le téléviseur est tombé.

X

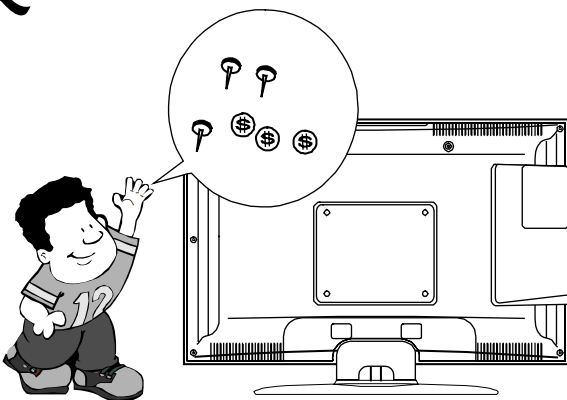

N'échappez aucun objet métallique ou matériel inflammable dans le poste de télévision.

X

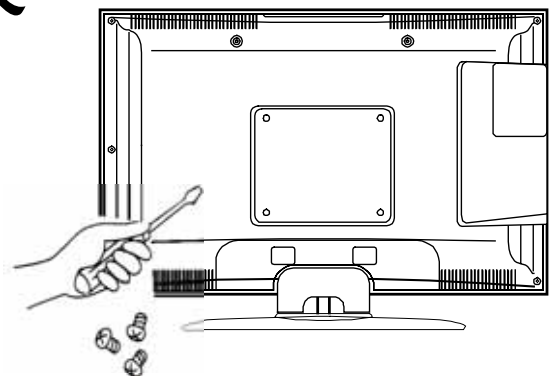

Bannissez/Évitez l'ouverture du poste de télévision

Précautions et Rappels



N'utilisez ni nettoyeur liquide ni nettoyeur en aérosol pour nettoyer l'écran. Rappelez-vous de débrancher le cordon d'alimentation de sa prise avant de nettoyer l'appareil.

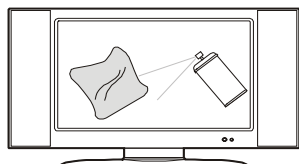

Évitez l'exposition directe à la lumière du soleil, à la poussière, à une humidité élevée et à des endroits enfumés.

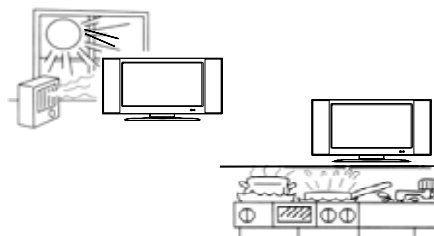

Assurez-vous de débrancher l'appareil lorsque vous ne l'utilisez pas pour une longue période de temps (2 jours).

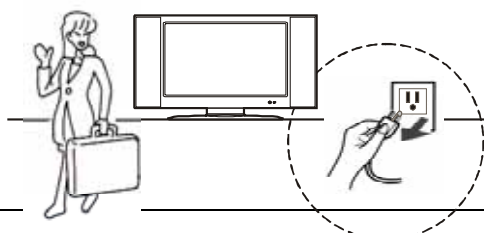

Faites appel à un centre de service pour nettoyer l'intérieur de la télévision une fois par an.

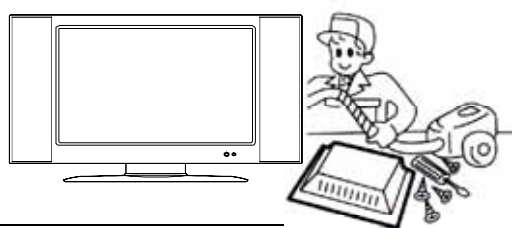

Ne couvrez ni ne bloquez les ventilations et ouvertures. Une ventilation inadéquate risque de raccourcir la durée de vie de l'appareil et causer une surchauffe.

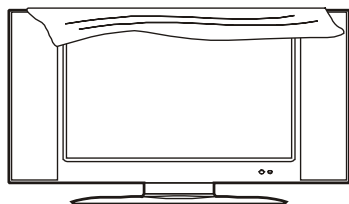

Ne placez pas l'appareil proche d'une source d'eau, comme une baignoire, un lavabo, un bac à lessive, une piscine ou dans un sous-sol humide.



Notice pour la télécommande

Évitez de faire tomber



Évitez les liquides





Évitez les nettoyeurs en aérosol

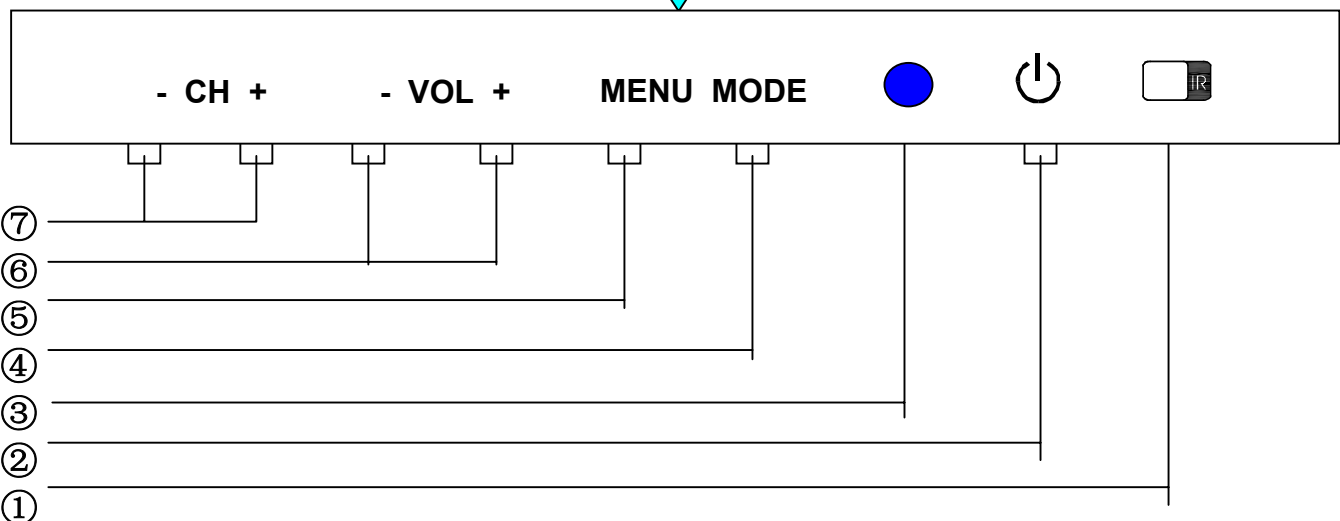
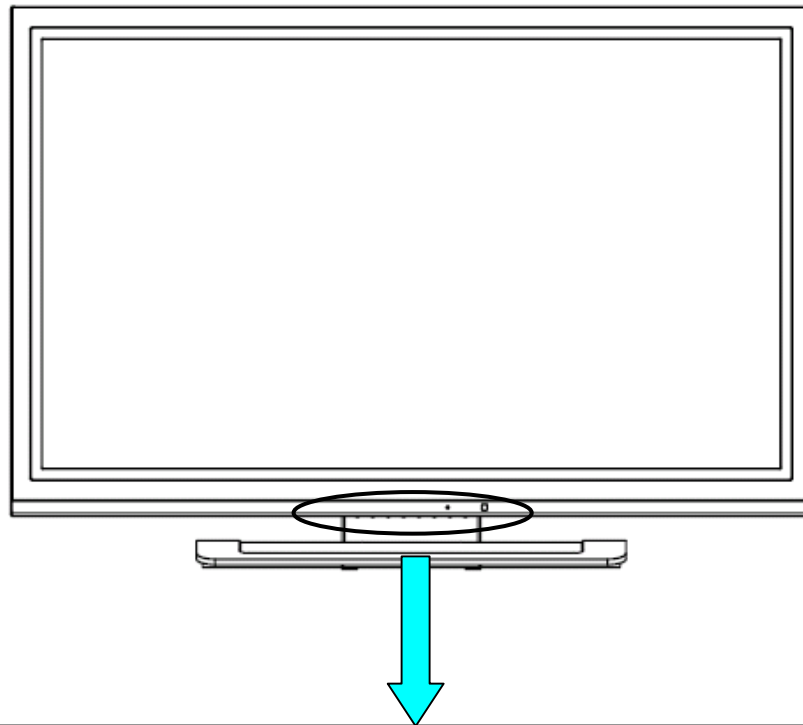

Panneau de contrôle avant



①		Infrarouge (IR) : Capteur de la télécommande.
②		Bouton d'alimentation : Appuyez pour allumer ou éteindre la télévision.
③		DEL : Indicateur d'alimentation
④	MODE	Mode : Appuyez pour sélectionner les signaux d'entrée ou utilisez ce bouton pour valider les options du menu par la touche Entrée (Enter).
⑤	MENU	Menu : Appuyez sur ce bouton pour entrer ou sortir du Menu.
⑥	- VOL +	Gauche : Appuyez pour diminuer le volume sonore ou pour naviguer vers la gauche dans les menus. Droite : Appuyez pour augmenter le volume sonore ou pour naviguer vers la droite dans les menus.
⑦	- CH +	Bas : Appuyez pour sélectionner le canal précédent ou pour naviguer vers le bas dans les menus. Haut : Appuyez pour sélectionner le canal suivant ou pour naviguer vers le haut dans les menus.

Installation de base

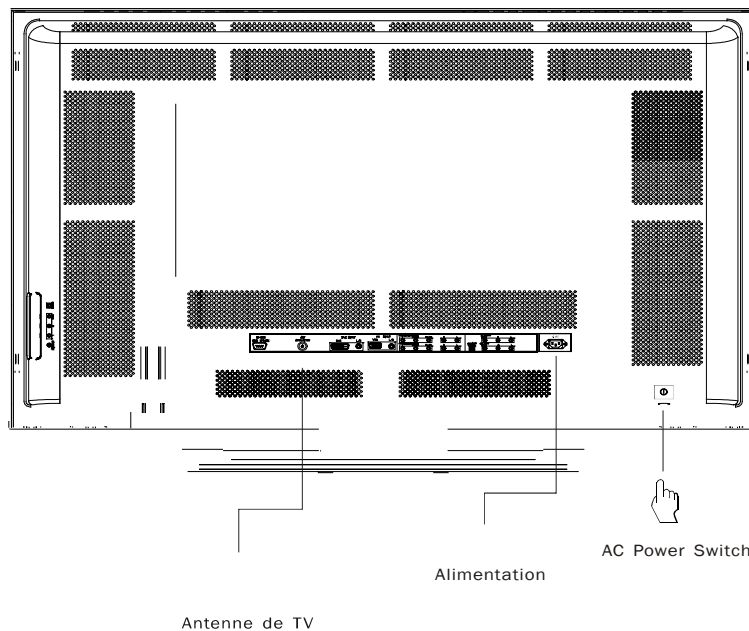

1. Connectez le câble de la télévision et le cordon d'alimentation au poste de télévision à plasma.
2. Branchez le cordon d'alimentation dans une prise murale.
3. Appuyez sur l'interrupteur d'alimentation pour le mettre en marche.
4. Vérifiez que la DEL située sur le panneau avant s'allume :
Une couleur bleue indique que le poste de télévision est allumé ;
Une couleur rouge indique que le poste de télévision est en veille.
5. Appuyez sur le bouton d'alimentation POWER KEY de la télécommande sur celui situé sur le panneau de contrôle à l'avant du poste pour allumer la télévision (si elle était en veille).
La télévision s'allume et vous devriez voir apparaître une image en quelques minutes.
6. Une fois que l'image est apparue à l'écran, appuyez sur le bouton SOURCE de la télécommande ou sur le bouton MODE du panneau avant de façon continue pour sélectionner la télévision comme source d'entrée. L'information du canal télévisé s'affiche.
7. Utilisez la recherche automatique de canaux "Menu de configuration" (Setup Menu) pour rechercher tous les canaux disponibles dans votre région. Veuillez vous référer à la page 8 pour la procédure du "Menu de configuration" (Setup Menu).
8. Lorsque la recherche automatique de canaux est terminée, appuyez sur le bouton "CH+" ou "CH-" de la télécommande pour sélectionner le canal suivant ou le canal précédent. Veuillez vous référer aux pages suivantes pour les procédures de fonctionnement :
Télécommande – page 7.
Menu de configuration – page 8.
Arrangement des canaux télévisés – page 11.

BOUTON D'ALIMENTATION



Ch14.0

12:00AM

Information du canal télévisé

Fonctions de la télécommande

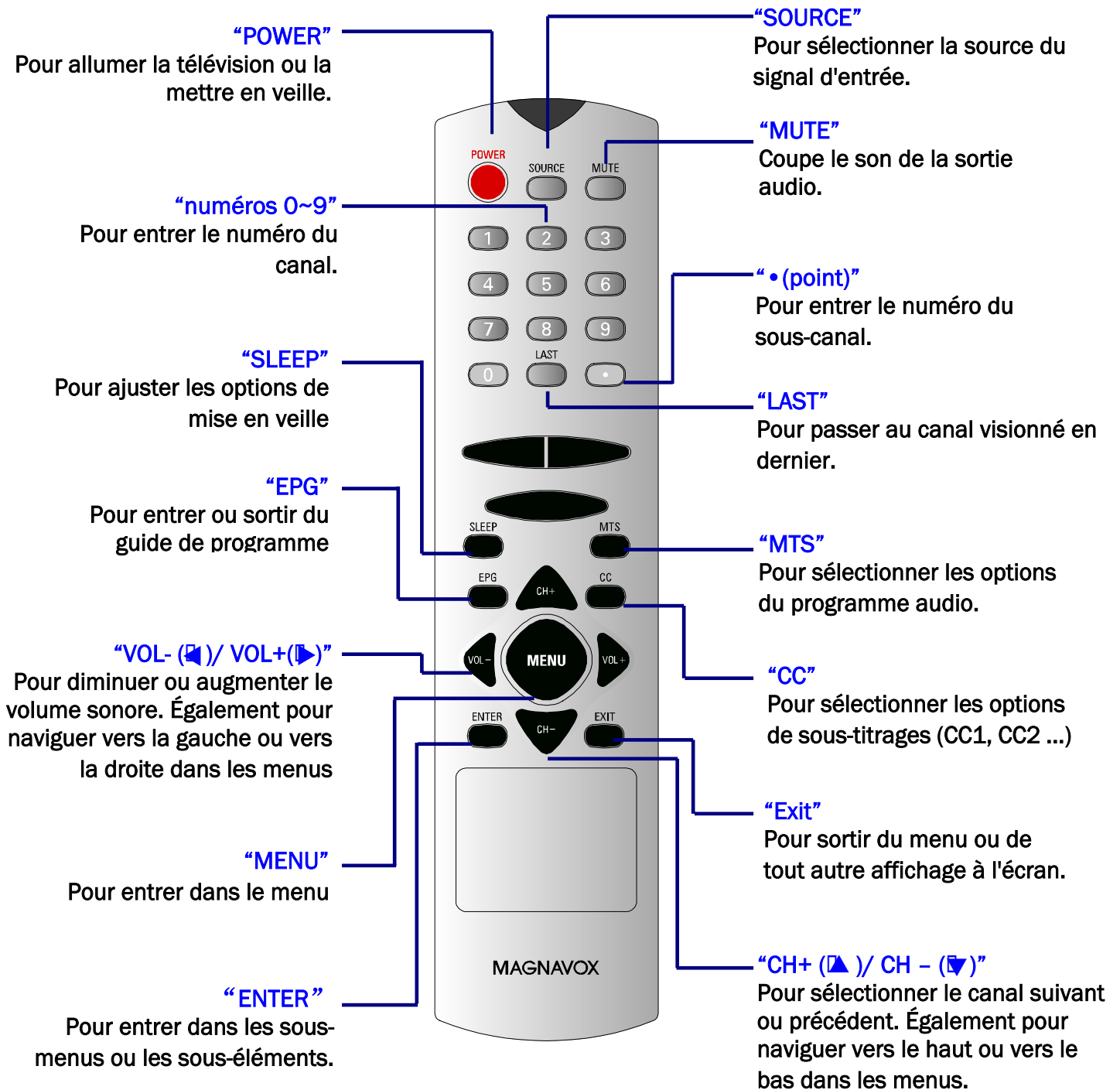

Description des menus d'affichage l'écran

Menu principal

1. Appuyez sur le bouton "MENU" de la télécommande ou du panneau de contrôle pour afficher le menu principal.
2. Appuyez sur "▲" ou sur "▼" pour déplacer le curseur vers le haut ou vers le bas dans le sous-menu.
3. Appuyez sur "◀" ou sur "▶" pour sélectionner le sous-menu.
4. Appuyez sur "Enter" pour entrer dans le sous-menu puis appuyez sur "◀" ou sur "▶" pour ajuster la valeur.

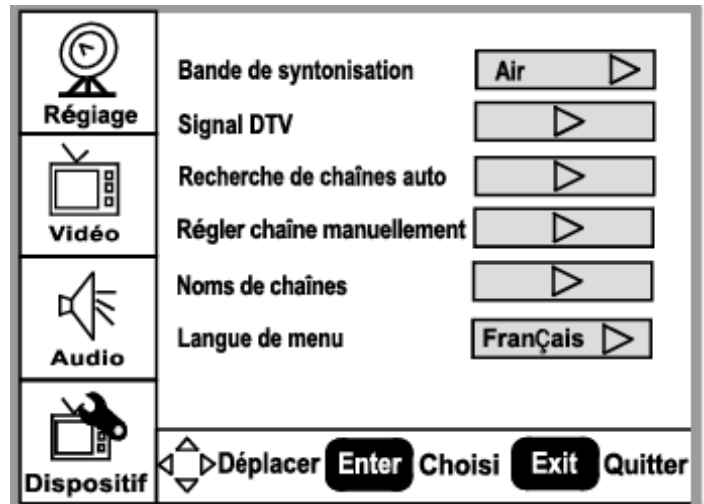

Menu de configuration

1. Réglage de la bande : Choisissez l'antenne ou le câble comme source du signal télévisé. Sélectionnez le câble si vous utilisez un décodeur et sélectionnez antenne si vous utilisez une antenne.
2. Signal DTV : Affiche la force du signal pour vous aider à optimiser l'ajustement.
3. Recherche automatique des canaux : Cherche et enregistre automatiquement tous les canaux télévisés.
4. Enregistrement manuel : Entrer dans le tableau de configuration des canaux.
5. Étiquettes des canaux : Afficher et éditer les noms des canaux.
6. Langue du menu : Sélectionne la langue du menu (Français → English → Español).

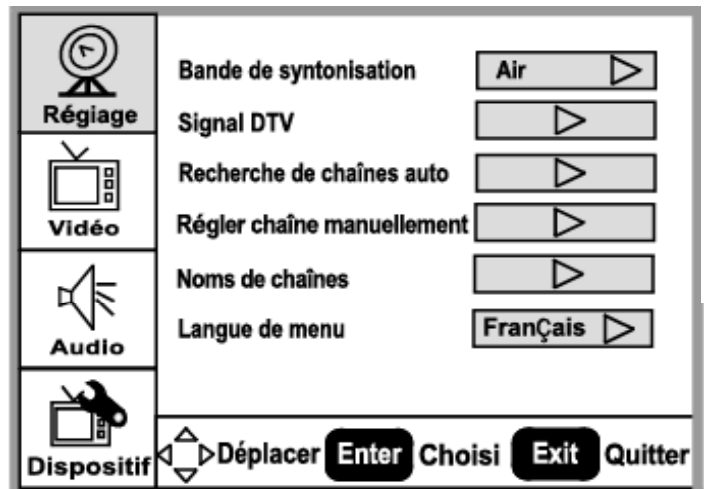

Le menu du signal DTV indique la force du signal en temps réel.

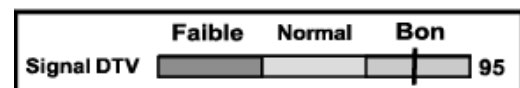

Le menu de recherche automatique affiche le numéro du canal en cours de balayage.

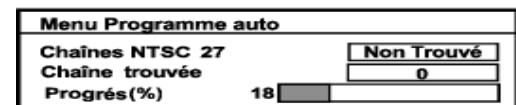

Menu de recherche manuelle de canal
Affiche tous les numéros de canaux trouvés.
Régle

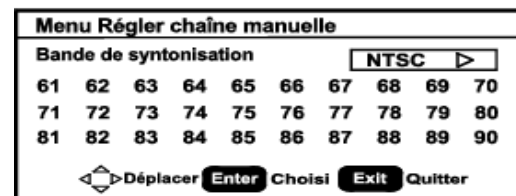

Menu vidéo

1. Appuyez sur “▲” ou sur “▼” pour déplacer le curseur vers le haut ou vers le bas dans le sous-menu.
2. Appuyez sur le bouton "Enter" pour entrer dans le sous-menu.
3. Appuyez sur “◀” ou sur “▶” pour ajuster la valeur du sous-menu.
4. Appuyez sur le bouton "Enter" à nouveau pour sortir du sous-menu.

Contraste : Ajustement du contraste, 0 ~ 100.

Luminosité : Ajustement de la luminosité, 0 ~ 100.

Couleur : Ajustement de la couleur, 0 ~ 100.

Teinte : Ajustement de la teinte, 0 ~ 100.

Rapport largeur/hauteur : Sélection du rapport largeur/hauteur.

Normal ⇄ Zoom ⇄ Large ⇄ Cinéma.

Réglages : Restaure les réglages par défaut.

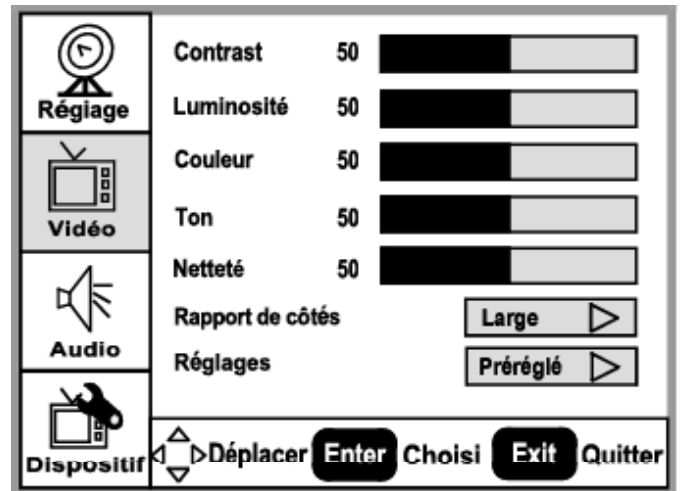

Menu Audio

1. Appuyez sur “▲” ou sur “▼” pour déplacer le curseur vers le haut ou vers le bas dans le sous-menu.
2. Appuyez sur le bouton "Enter" pour entrer dans le sous-menu.
3. Appuyez sur “◀” ou sur “▶” pour ajuster la valeur du sous-menu.
4. Appuyez sur le bouton "Enter" à nouveau pour sortir du sous-menu.

Langue audio :

English ⇄ Español ⇄ Français.

Basses : Ajustement des basses, 0 ~ 100.

Aigus : Ajustement des aigus, 0 ~ 100.

Balance : Ajustement de la balance, 0 ~ 100.

Restaurer les réglages par défaut : Restaure les réglages de langue audio, des aigus, de basse et de balance aux réglages par défaut.

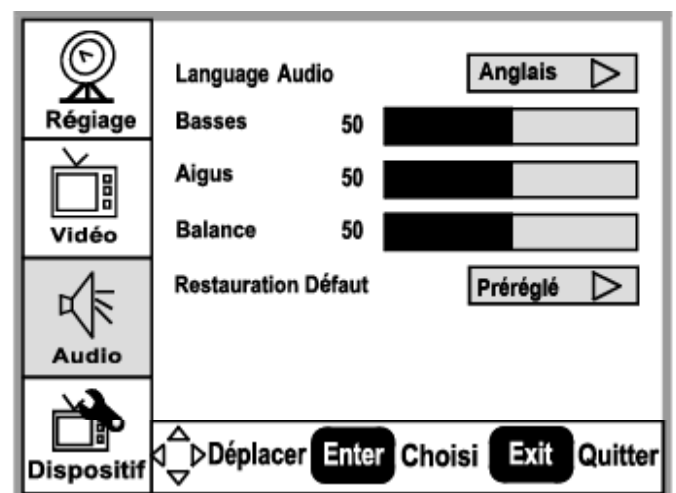

Description des menus d'affichage l'écran

Menu des fonctions

1. Appuyez sur "▲" ou sur "▼" pour déplacer le curseur vers le haut ou vers le bas dans le sous-menu.
2. Appuyez sur le bouton "Enter" pour entrer dans le sous-menu.
3. Appuyez sur "◀" ou sur "▶" pour ajuster la valeur du sous-menu.
4. Appuyez sur le bouton "Enter" à nouveau pour sortir du sous-menu.

Réglage de l'heure : Sélectionnez votre région pour la mise à jour de l'heure.

Minuteur de mise en veille : Sélectionnez le temps de mise en veille en minutes
Off ⇨ 30 ⇨ 60 ⇨ 90.

Définir le mot de passe : Entrez et changez le mot de passe du contrôle parental.

Contrôle parental : Réglez les contrôles parentaux pour la télévision et les films.

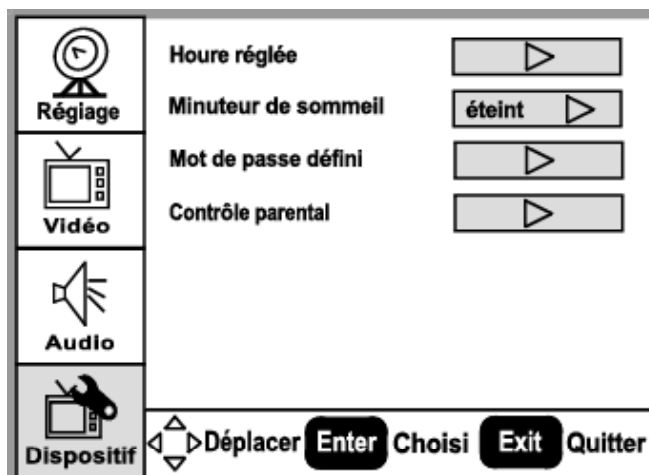

Menu du contrôle parental : Programmes de contrôle du visionnage d'émissions de télévision et de films.

Note : Vous avez besoin du mot de passe pour changer les réglages.

Le mot de passe par défaut est : 0000.

Important : Si vous avez oublié votre mot de passe

Utilisez le code [0711] pour entrer dans le menu de réglage du mot de passe afin de le modifier.

Vous pouvez également utiliser le code [0711] pour changer vos réglages de contrôle parental.

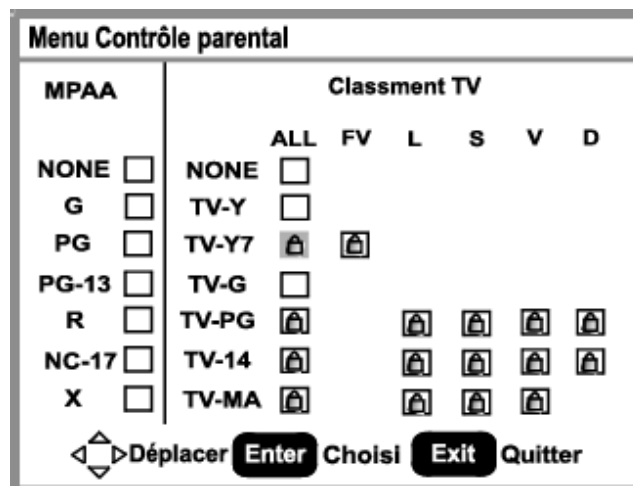

Description des menus d'affichage à l'

Sous-titrage

1. Appuyez sur la touche "CC" de la télécommande pour sélectionner le mode de sous-titrage.

NTSC TV: Off → CC1 → CC2 → ...

ATSC TV: Off → CS1 → CS2 → ...

2. Sélectionnez le mode de sous-titrage désiré.

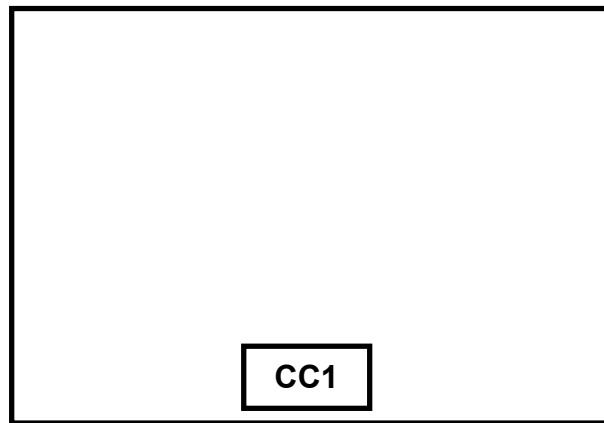

- NTSC TV

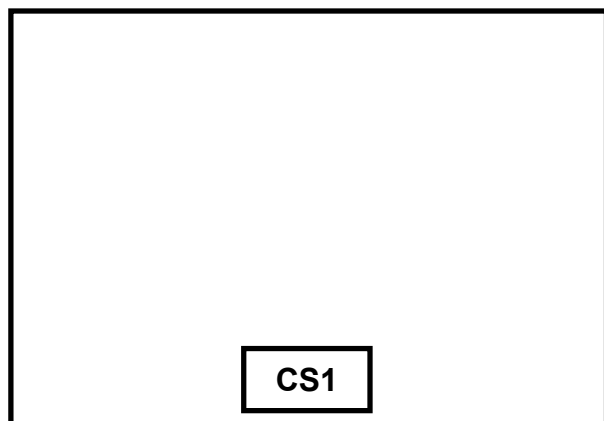

- ATSC TV

Guide électronique de programme (EPG)

Appuyez sur le bouton "EPG" de la télécommande pour afficher le guide électronique de programme (EPG). Une fenêtre d'alerte s'affiche à l'écran.

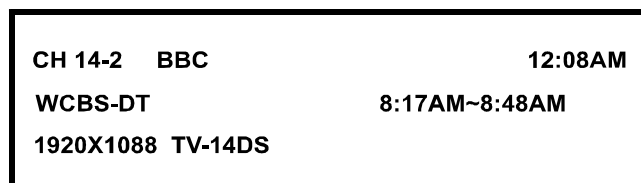

- Fenêtre d'alerte EPG

Arrangement des canaux télévisés

Chaque canal numérique peut intégrer

plusieurs sous-canaux.

Pour sélectionner un canal numérique en utilisant la télécommande :

1. Entrez le numéro du canal principal.
2. Appuyez sur le bouton "•".
3. Entrez le numéro du sous-canal.



Spécifications

REMARQUE :

*Ce modèle est conforme aux spécifications listées ci-dessous.

*Ces spécifications sont sujettes à changement sans préavis.

*Ce modèle peut ne pas être compatible avec des fonctions et/ou des spécifications qui pourraient être ajoutées à l'avenir.

Système de télévision :

Standard NTSC

Standard ATSC (8VSB)

Couverture des canaux :

VHF : 2 à 13

UHF : 14 à 69

Câble : Bande du milieu (A-8 à A-1, A à I)

Bande supérieure (J à W)

Bande Hyper (AA à ZZ, AAA, BBB)

Bande Ultra (65 à 94, 100 à 125)

Source d'alimentation :

100 -240V, 50/60 Hz

Consommation électrique

350 W (en moyenne)

1 W en veille

(cordon d'alimentation branché et alimentation éteinte)

Puissance audio

5 W + 5 W, haut-parleur interne

Terminaux audio/vidéo :

L'AV du côté inclut 1 groupe :

Entrée S-Vidéo/Vidéo/Audio

L'AV arrière inclut 1 groupe :

Entrée S-Vidéo/Vidéo/Audio

ENTRÉE S-VIDÉO :

Y : 1V (p-p), 75 ohms, synchro négative

C : 0,286V (p-p), (impulsion) 75 ohms

ENTRÉE AUDIO/VIDÉO :

VIDÉO : 1V (p-p), 75 ohms, synchro négative

AUDIO : 150 mV (rms)

Sortie audio/vidéo :

VIDÉO : 1V (p-p), 75 ohms, synchro négative

AUDIO : 150 mV (rms)

NOTE : Cette télévision ne fournit pas les sorties ATSC TV/S-VIDEO/HD/VGA/DVI.

Entrée composante :

L'entrée Composante arrière intègre 2 groupes :

Y : 1V (p-p), 75 ohms

Pr/Cr : 0,7V (p-p), 75 ohms

Pb/Cb : 0,7V (p-p), 75 ohms

AUDIO : 150 mV (rms)

Résolutions suggérées : 1080i, 480p, 480i, 720p

Terminaux DVI :

Entrée DVI :

Le DVI arrière inclut 1 entrée DVI-D

compatible HDCP

compatible E-EDID

Taux de balayage suggérés : 1080i/60Hz

480p/60Hz

720p/60Hz

Terminaux VGA :

ENTRÉE VGA:

Le VGA arrière inclut 1 entrée SUB-D à 15 pins compatible E-EDID

Taux de balayage suggérés : 640X480/60Hz,

800 X 600/60Hz,

1024X768/60Hz

Dimensions :

Sans le support : Largeur : 1038 mm

Hauteur : 660 mm

Profondeur : 82 mm

Avec le support : Largeur : 1038 mm

Hauteur : 726,5 mm

Profondeur : 270mm

Poids :

35,5 kg (sans le support)

43 kg (avec le support)

Accessoires fournis :

1 cordon d'alimentation

1 télécommande

(avec deux piles*AAA* alcaline)

Montage mural : En option

Dépannage

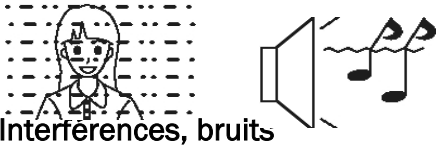
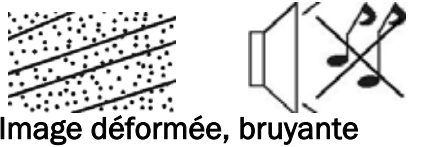
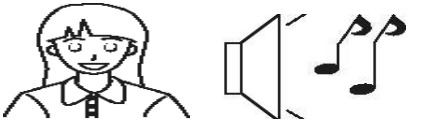
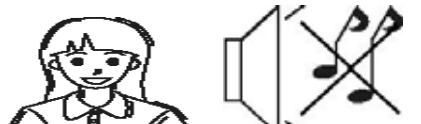
Symptôme	Vérifications
Quelques canaux sont manquants / ne sont pas trouvés	<ul style="list-style-type: none"> • Allez dans le menu de configuration (Menu Setup) et remettez les canaux, en les recherchant par l'option correspondante d'antenne ou de câble.
 <p>Pas d'image, pas de son</p>	<ul style="list-style-type: none"> • Vérifiez le cordon d'alimentation et la prise murale. • Vérifiez si l'interrupteur d'alimentation est bien allumé. • Vérifiez si la DEL du panneau avant est allumée en bleue. • Vérifiez les connexions de la source d'entrée désirée. • Vérifiez que le signal externe de l'entrée sélectionnée est actif. • Vérifiez les réglages audio/vidéo.
 <p>Interférences, bruits</p>	<ul style="list-style-type: none"> • Vérifiez la connexion d'antenne, l'emplacement de l'antenne et sa direction. • Vérifiez et déplacez les appareils électriques à proximité. • Vérifiez les éclairages fluorescents. • Vérifiez la proximité de voitures et motos.
 <p>Image déformée, bruyante</p>	<ul style="list-style-type: none"> • Vérifiez la connexion d'antenne, l'emplacement de l'antenne et sa direction. Rebalayez les canaux.
 <p>Pas de couleur, son normal</p>	<ul style="list-style-type: none"> • Vérifiez si le réglage de la couleur est au minimum. • Ajustez les réglages du menu vidéo ou remettez les réglages par défaut.
 <p>Couleur normale, pas de son</p>	<ul style="list-style-type: none"> • Vérifiez les connexions d'entrées audio. • Vérifiez si la télévision est en mode muet MUTE. • Ajustez le volume audio à un niveau audible.
Quelques éléments de l'écran ne s'allument pas	Le panneau de l'écran plasma est fabriqué selon une technologie extrêmement précise, toutefois, il peut arriver que certaines parties de l'image n'apparaissent pas à l'écran ou que l'écran affiche des points lumineux. Il ne s'agit pas d'un mauvais fonctionnement.
Apparition d'images brûlées à l'écran	<p>Attention de ne pas laisser une image fixe l'écran pendant de longues périodes car cela pourrait faire que ces images demeurent définitivement sur l'écran plasma.</p> <p>Quelques exemples d'images fixes sont les logos, les jeux vidéo, les images d'ordinateur et le télétexte.</p> <p>Remarque :</p> <p>La brûlure d'une image sur le panneau cristaux liquides résultant de l'utilisation d'une image fixe n'est pas une déféctuosité de fonctionnement et ne sera pas couverte par la garantie.</p> <p>Ce produit n'est pas conçu pour afficher des images fixes pendant une longue période.</p>

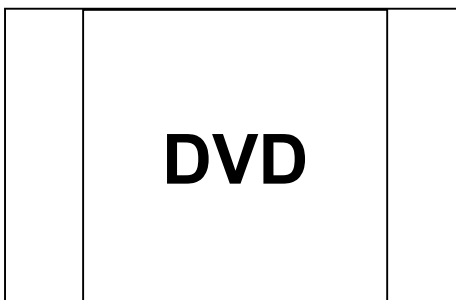

Garantie limitée MAGNAVOX

Un (1) an de main d'œuvre & Un (1) an de pièces & Un (1) an pour la réparation de l'écran

MAGNAVOX garantit que ce produit est exempt de défaut de fabrication, au niveau des matériaux et de la main d'œuvre, sous des conditions d'utilisation normale établies telles que :

PREUVE D'ACHAT :

Vous devez posséder une preuve de la date d'achat pour obtenir la réparation du produit. Un reçu de vente ou tout autre document indiquant le nom du produit et la date d'achat du produit ainsi que le nom du revendeur du produit est considéré comme preuve suffisante.

COUVERTURE :

(Si le produit est déterminé comme étant défectueux)

MAIN D'OEUVRE : Pour une période de un (1) an à partir de la date d'achat, Magnavox réparera ou remplacera le produit, à son choix, sans frais, ou payera les frais de réparation de tout centre de service autorisé Magnavox. Après la période de un (1) an, Magnavox ne sera plus responsable pour les charges encourues.

PIÈCES : Pour une période de un (1) an à partir de la date d'achat, Magnavox fournira, sans frais, des éléments neufs ou refaits à neuf en échange d'éléments défectueux. Les centres de services autorisés Magnavox fourniront le retrait et l'installation des pièces pendant un (1) an.

ÉCRAN : Pour une période de un (1) an à partir de la date d'achat, Magnavox fournira, sans frais, un écran neuf ou refait à neuf en échange de l'écran défectueux. Les centres de services autorisés Magnavox fourniront le retrait et l'installation des pièces sous la garantie de main d'œuvre spécifiée. (Les écrans plasma comprennent une garantie de trente (30) jours de garantie de remplacement.)

EXCLUSIONS DE LA COUVERTURE DE GARANTIE

Cette garantie ne couvre pas :

Les frais de main d'œuvre pour l'installation ou le réglage du produit, l'ajustement des contrôles personnalisés sur le produit et l'installation ou la réparation des systèmes d'antenne extérieurs au produit.

La réparation et/ou le remplacement des pièces à cause d'une mauvaise installation, la connexion à une mauvaise source d'alimentation, l'abus, la négligence, la mauvaise utilisation, un accident, une réparation non autorisée ou toute cause hors du contrôle de Magnavox.

Un produit qui requiert une modification ou une adaptation pour lui permettre de fonctionner dans n'importe quel pays autre que celui pour lequel il a été conçu, fabriqué, approuvé et/ou autorisé ou la réparation de produits endommagés par ces modifications.

Des dommages sur le produit suite son envoi dans un emballage inapproprié ou les coûts associés à l'emballage Perte du produit durant un envoi sans preuve de signature de réception ou de reçu.

Produit utilisé dans un but commercial ou institutionnel (incluant mais non limité à la location).

Produit vendu TEL QUEL ou REMIS À NEUF.

Cette garantie vous donne des droits légaux spécifiques. Toutefois, vous pouvez avoir d'autres droits également, lesquels varient d'un état/province à l'autre.

POUR OBTENIR UN SERVICE SOUS GARANTIE AUX ÉTATS-UNIS, À PORTO RICO OU DANS LES ILES VIERGES...

Contactez le centre de service à la clientèle au :
1-800-705-2000

POUR OBTENIR UN SERVICE SOUS GARANTIE AU CANADA...

1-800-661-6162 (Francophone)
1-800-705-2000 (Anglophone ou hispanophone)

L'ÉTENDUE DE LA RESPONSABILITÉ DE MAGNAVOX SOUS CETTE GARANTIE

LIMITÉE EST LA RÉPARATION OU LE REMPLACEMENT. MAGNAVOX NE PEUT ÊTRE TENUE RESPONSABLE DE TOUT DOMMAGE, DIRECT, INDIRECT, OU CONSÉCUTIF DE CE PRODUIT OU DE TOUTE VIOLATION DE LA GARANTIE EXPRESSE OU IMPLICITE SUR CE PRODUIT. À L'EXCEPTION DE CERTAINES INTERDICTIONS DE LA LOI LOCALE, TOUTE GARANTIE IMPLICITE SUR LA MISE EN MARCHÉ OU LE FONCTIONNEMENT DANS UN BUT PARTICULIER DE CE PRODUIT EST LIMITÉ À LA DURÉE DE LA GARANTIE COUVRANT CE PRODUIT.

Certains états ne permettent pas l'exclusion ou la limitation directe ou consécutive sur les dommages causés ou les limitations sur la durée de la garantie implicite ; dans ces cas les limites ou exclusions évoquées par la présente peuvent ne pas s'appliquer à vous. De plus, si vous passez un accord de service avec un centre agréé MAGNAVOX dans les quatre vingt dix (90) jours de la date d'achat, les limites sur la garantie implicite ne s'appliquent pas.

Magnavox,

P.O. Box 671539, Marietta, GA. 30006-0026

Garantie 4835 710 28275)