

1 - 3 →

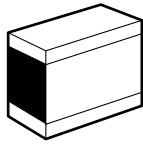

4^a

x2

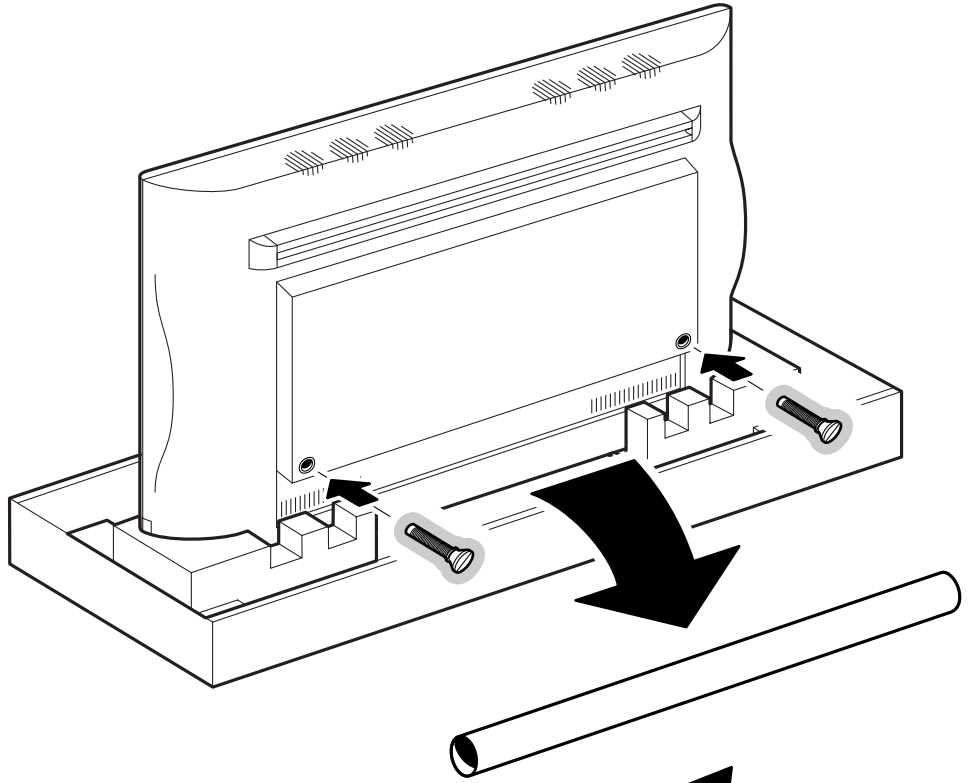
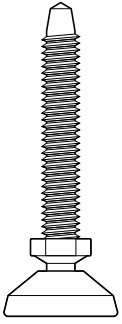

4^b

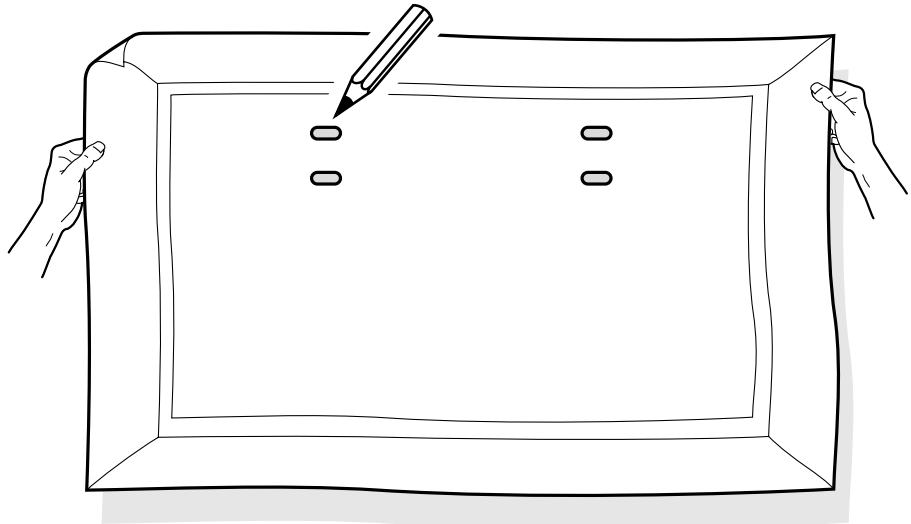

5^a

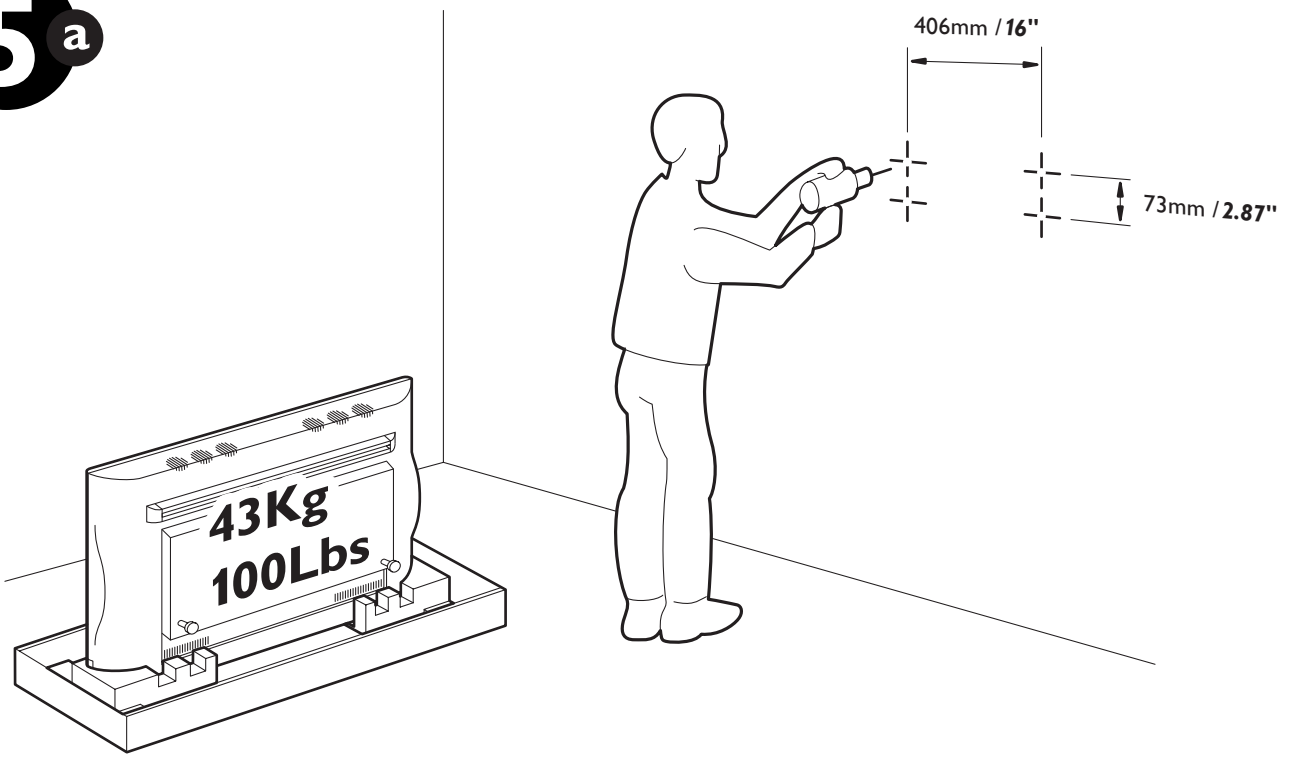

5^b

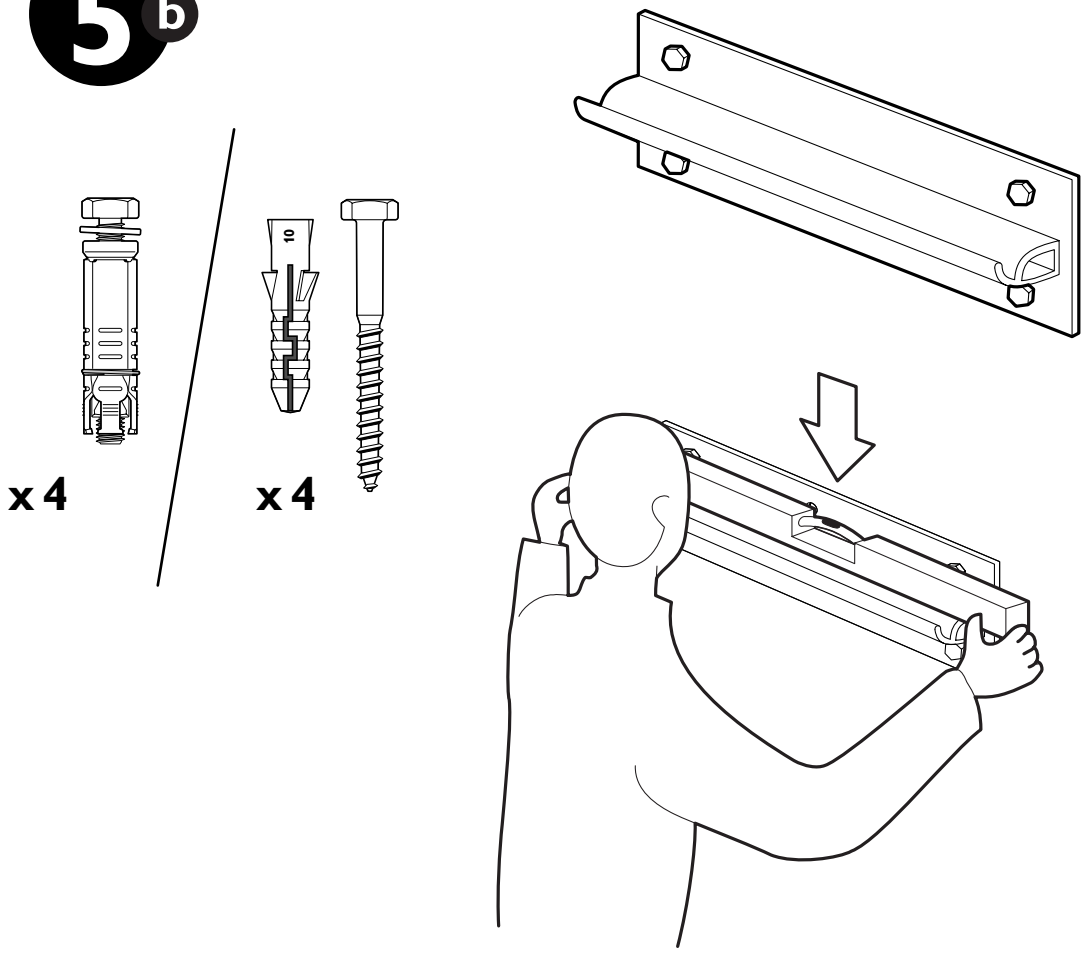

6

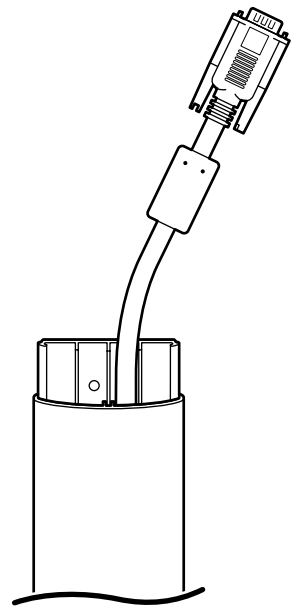
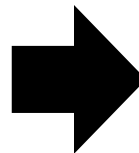
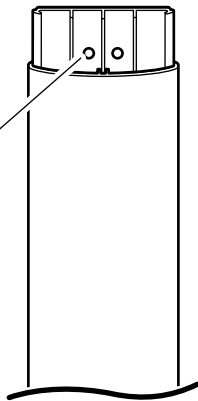
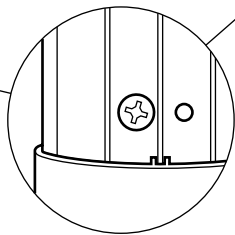
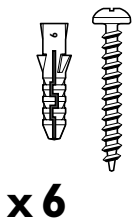
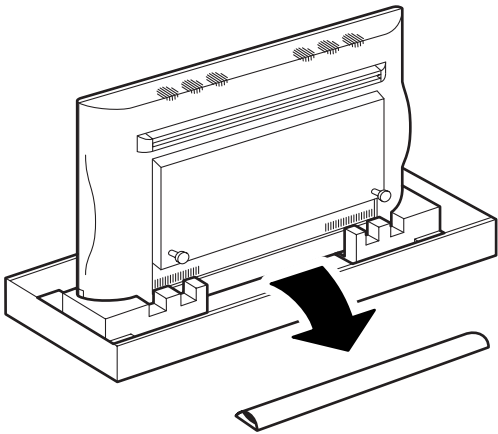
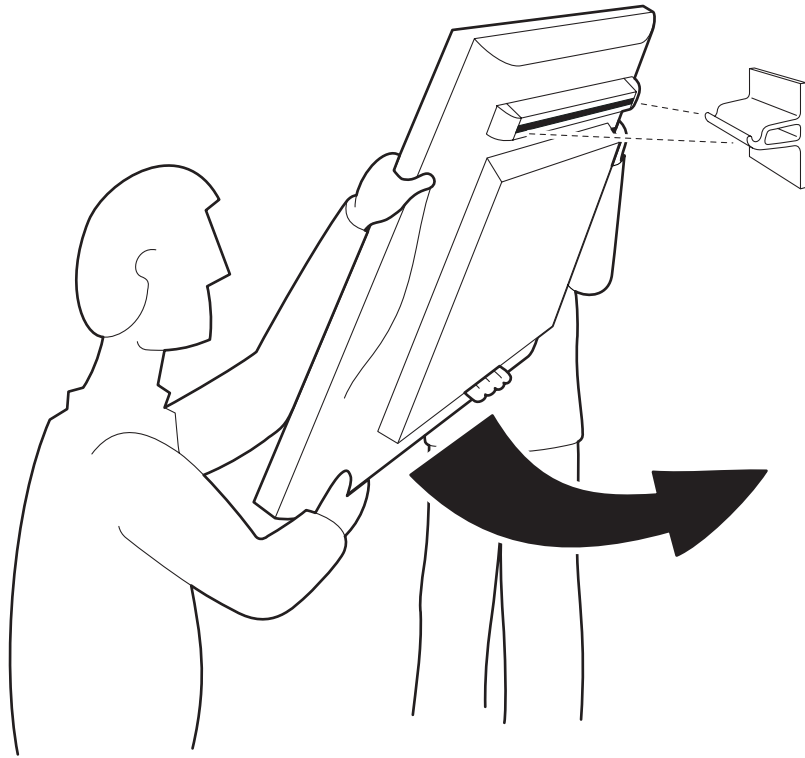
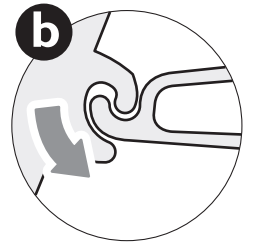
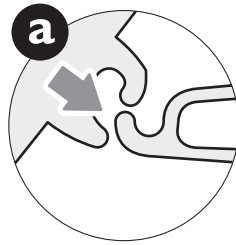

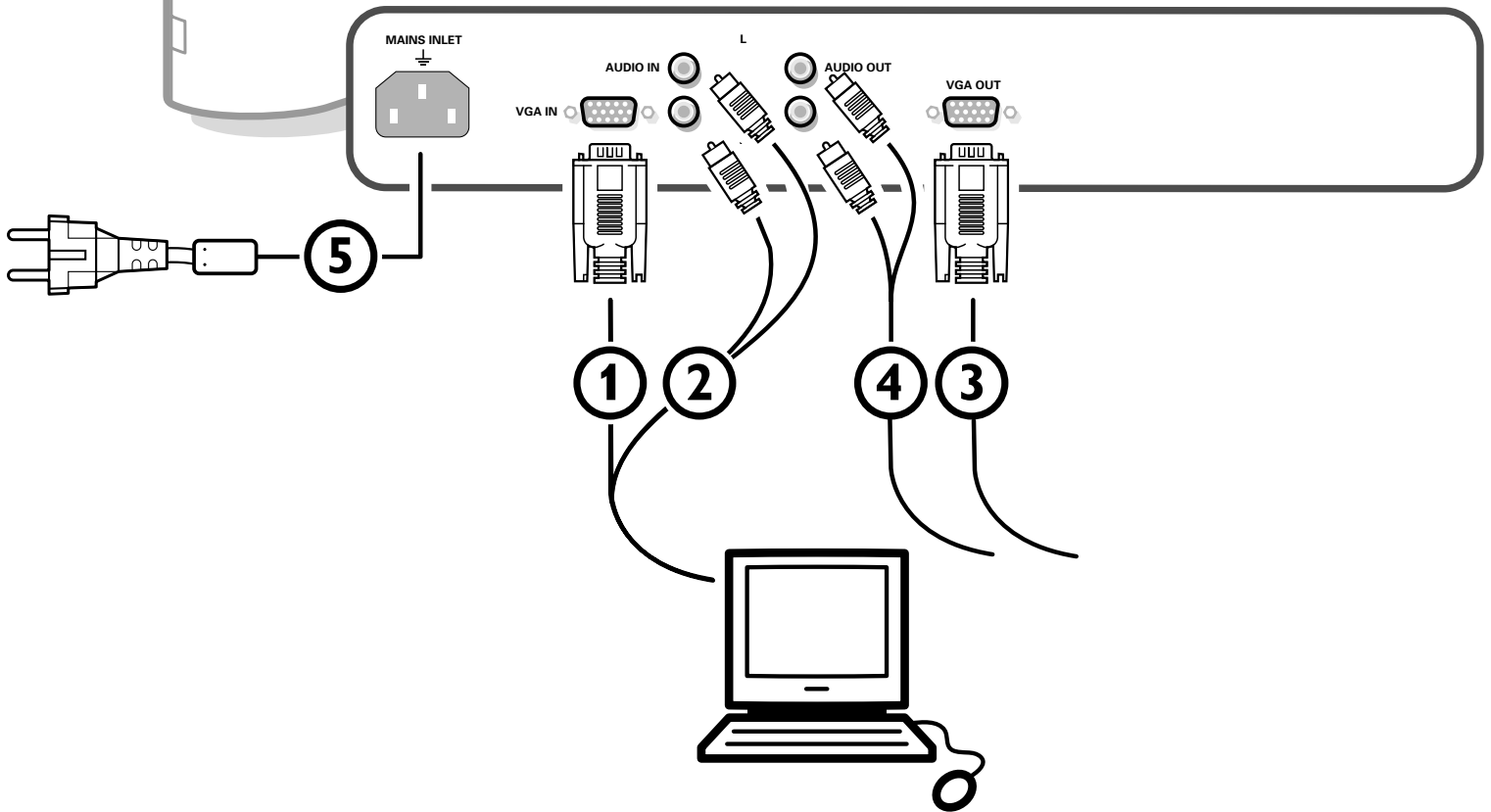
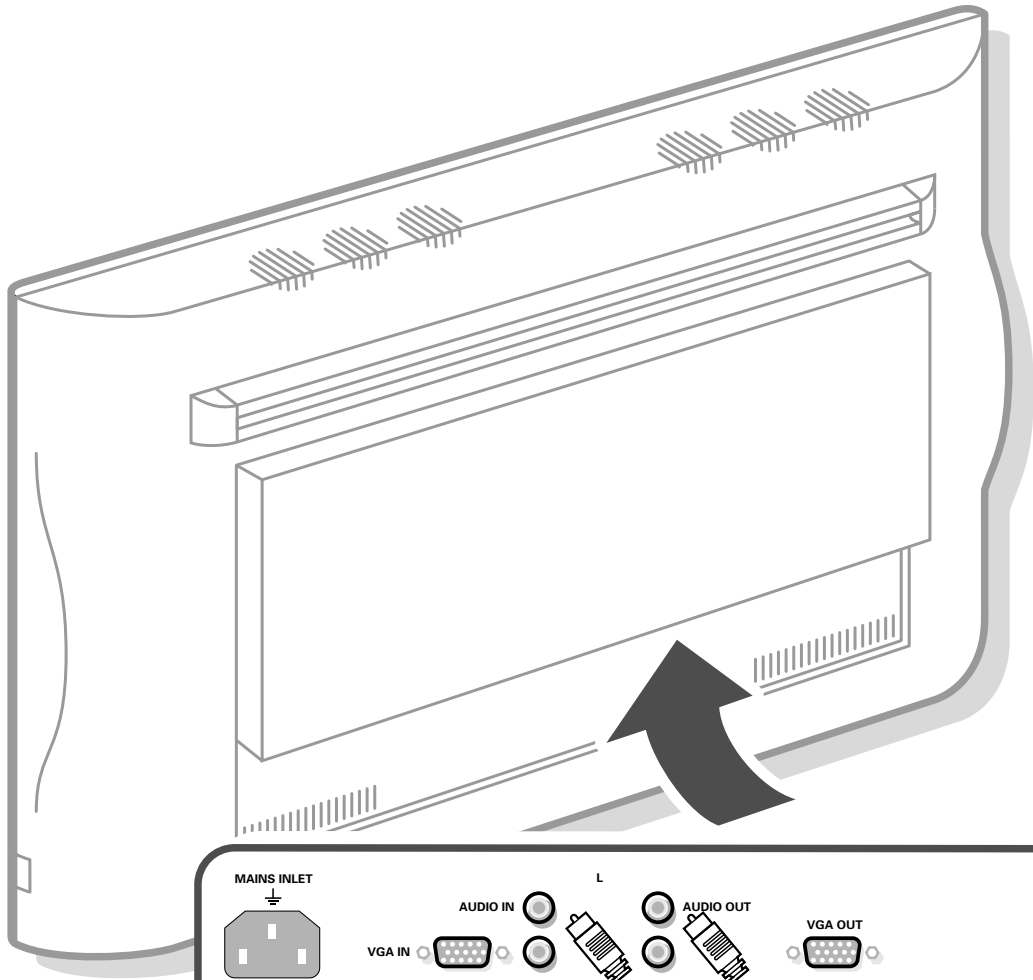

Instructions de déballage et de montage

Pour les instructions de déballage, suivez les illustrations indiquées sur l'emballage (extérieur et intérieur).

Pour les instructions de fixation au mur, suivez les illustrations ④ à ⑥ sur les premières pages de ce manuel d'instructions.

Assurez-vous que le support de fixation murale est fixé correctement afin de satisfaire aux normes de sécurité. Le poids du moniteur (sans l'emballage) est d'environ 43 kg.

Brancher votre ordinateur

- ① Raccordez une extrémité du câble VGA ① fourni à la carte vidéo de votre ordinateur et l'autre extrémité au connecteur **VGA IN** à l'arrière du moniteur. Fixez les connecteurs à l'aide des vis prévues à cet effet sur les prises elles-mêmes.
- ② Si vous utilisez un ordinateur multi-médias, raccordez le câble audio ② aux sorties audio de votre ordinateur multi-médias et aux entrées **AUDIO IN R** (à droite) et **L** (à gauche) de votre moniteur.

Chaîne bouclée

La possibilité de bouclage actif permet de réaliser une connexion en guirlande avec un second moniteur VGA.

- ③ Connectez l'extrémité d'un autre câble ③ VGA au connecteur **VGA OUT** sur le côté arrière du moniteur et l'autre extrémité au connecteur **VGA IN** d'un second moniteur VGA.
- ④ Si vous utilisez un ordinateur multi-médias, vous devez également raccorder les câbles audio ④ sur les sorties **AUDIO L** et **R** outputs du moniteur et sur les entrées **AUDIO IN L** et **R** du second moniteur VGA.

Remarque : n'utilisez que les câbles VGA fournis ou les câbles spécialement fournis avec le moniteur.

Brancher votre ordinateur Apple Macintosh *

Attention: les ordinateurs Macintosh avec des signaux de synchronisation H et V séparés peuvent être utilisés avec un adaptateur commutable. Il est possible qu'un autre adaptateur ou câble spécial soit requis pour des ordinateurs Macintosh avec des signaux Composite Sync et Sync on Green. Consultez votre revendeur.

Raccordez l'adaptateur commutable pour connecteurs de vidéo Apple à une extrémité d'un câble VGA.

Mettez les interrupteurs DIP de l'adaptateur dans les position suivantes :

1	2	3	4
off	off	on	on

Raccordez une extrémité du câble VGA avec l'adaptateur à la carte vidéo de l'ordinateur et l'autre extrémité au connecteur **VGA IN** à l'arrière du moniteur. Fixez solidement les connecteurs au moyen des vis.

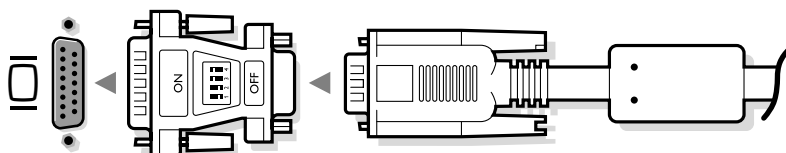
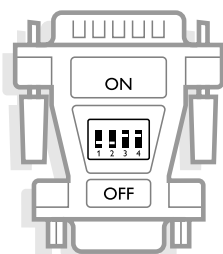

15-pin D sub
(2-ligne)

15-pin mini D sub
(3-ligne)

* Apple Macintosh est une marque enregistrée de Apple Computer, Inc.

Modes d'affichage d'ordinateur

VGA	640x480	31.468 kHz	60 Hz
VGA	640x400	31.468 kHz	70 Hz
VGA	640x350	31.468 kHz	70 Hz
VGA	856x480	31.468 kHz	60 Hz
VGA	800x450	31.490 kHz	65 Hz
MAC II	640x480	35.000 kHz	67 Hz
SVGA	800x600	35.156 kHz	56 Hz
SVGA	800x600	37.880 kHz	60 Hz
XGA	1024x768	45.000 kHz	56 Hz
XGA	1024x768	48.360 kHz	60 Hz

Lorsqu'un ordinateur VGA est branché, la sélection est faite automatiquement.

Un message s'affiche si le moniteur ne supporte pas l'un des modes VGA mentionnés ci-dessus.

Sélectionnez un mode d'affichage correct dans votre ordinateur.

Utilisation

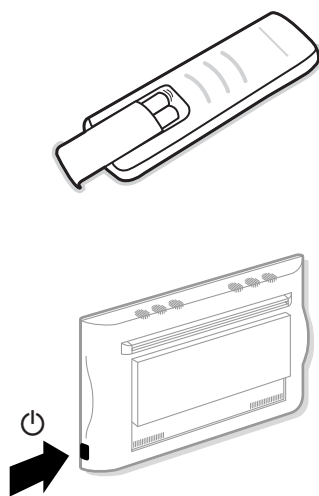

- 1 Insérez la fiche secteur** ⑤ (voir page précédente pour l'illustration), fournie avec l'appareil, dans la prise secteur à l'arrière du moniteur et dans la prise murale.
N'utilisez que le câble secteur de mise à la terre fourni avec son filtre intégré.
- 2 Télécommande:** Enlevez le couvercle du compartiment à piles.
Mettez les deux piles fournies (Type LR6AA-1.5V).
Même si les piles livrées avec la télécommande ne contiennent pas de métaux lourds tels que le mercure ou le cadmium, la législation de certains pays peut cependant interdire la dépose de piles usagées dans les déchets ménagers. Informez-vous pour connaître les dispositions en vigueur dans votre pays.
- 3 Mise en service du moniteur :** Appuyez sur le bouton  situé sur le côté droit du moniteur.
Un voyant vert s'allume et l'écran s'éclaire.
L'écran reste noir lorsque le moniteur ne reçoit pas un signal VGA précis.
Assurez-vous que votre PC est allumé et qu'il est réglé sur le mode d'affichage correct.

Utilisation de la télécommande

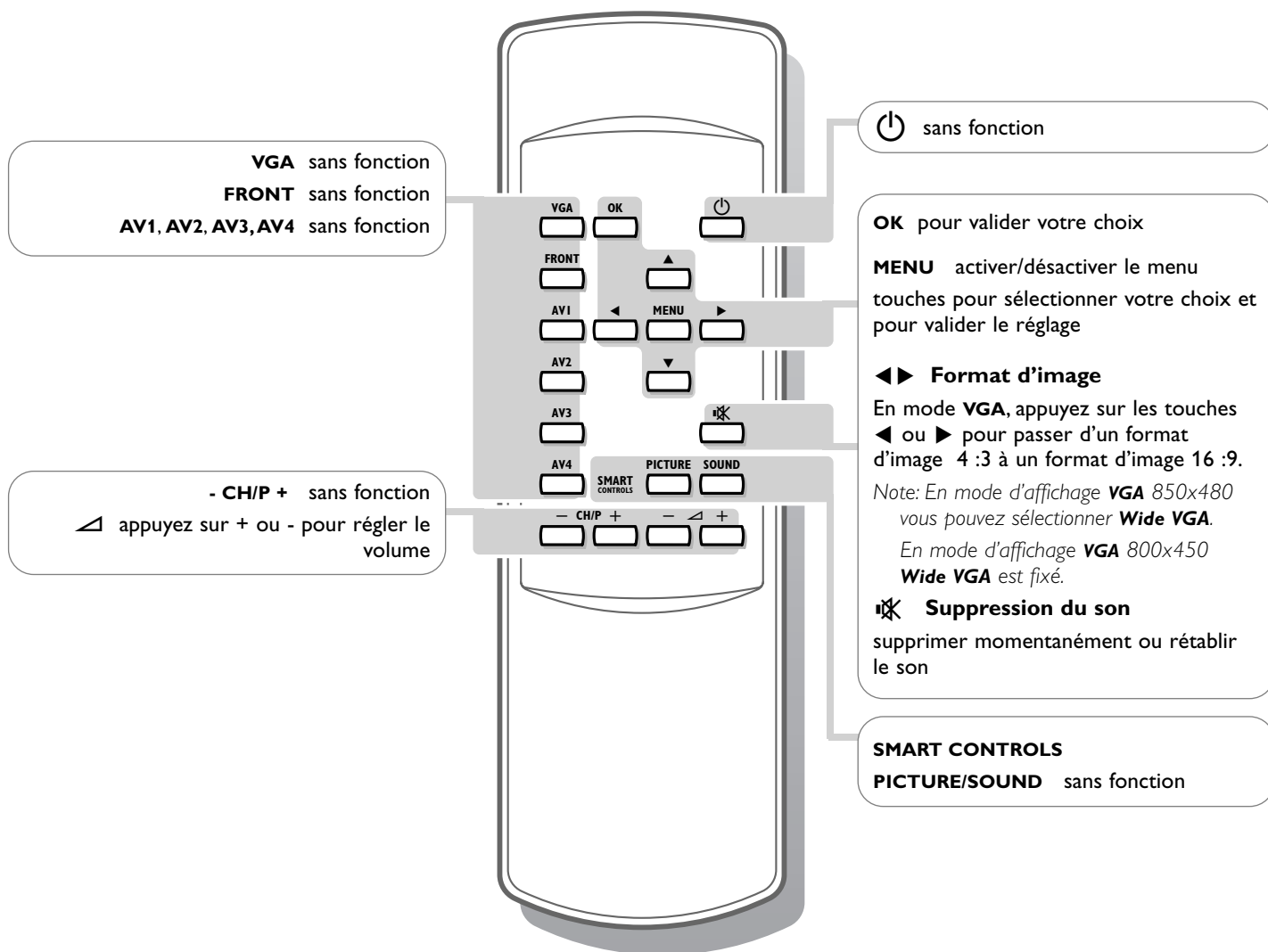

Menu VGA

- 1 Appuyez sur la touche **MENU** pour activer le menu **VGA**.
- 2 Sélectionnez l'un des symboles en appuyant sur les touches ▲ et ▼ :
 - pour le contraste,
 - ☀ pour la luminosité,
 - 🌈 pour la température des couleurs
 - ▭ pour la position horizontale de l'image,
 - ▭ pour la position verticale de l'image,
 - 🔊 pour le volume
- 3 Appuyez sur les touches ◀ et ▶ afin de modifier le réglage sélectionné.
- 4 Appuyez de nouveau sur la touche **MENU** pour désactiver le menu **VGA**.

Conseils

Température ambiante

Ne suspendez pas le moniteur au-dessus d'une source de chauffage central ou d'un autre type de chauffage.

Active Loop Through

La possibilité de bouclage actif permet de réaliser une connexion en guirlande pour le VGA. Nombre maximum d'appareils : 2.

Entretien de l'écran

Nettoyez l'écran plat en verre antireflet au moyen d'un chiffon doux légèrement humide. N'utilisez pas de solvants abrasifs, car ceux-ci peuvent abîmer la surface en verre de l'écran.

Caractéristiques de Plasma Display

Lorsque vous passez à une autre image après avoir affiché la même image immobile pendant une longue durée (plusieurs heures), il se peut que des parties de l'image précédente restent à l'écran en raison d'un certain effet de mémoire. Cette image fantôme disparaîtra après quelques instants.

Pour éviter cet effet, il est conseillé de changer régulièrement le programme de télévision ou s'il s'agit d'un ordinateur personnel, vous pouvez utiliser un protecteur d'écran sur l'ordinateur. Pour éviter cet effet et afin de prolonger la durée de fonctionnement de votre écran, Philips a incorporé un léger décalage automatique qui est activé toutes les 15 minutes. Très rarement et après une période prolongée d'inactivité (environ 1 an), il se peut que l'écran présente quelques défauts au niveau des couleurs. Cela est relativement normal pour des écrans à plasma et ces effets disparaîtront après que l'installation aura fonctionné pendant quelques instants.

Un écran à plasma consiste en plus de 1,2 millions de pixels de couleur. Selon les standards industriels, un nombre très limité de pixels peut être défectueux (0,001%), même quand il s'agit d'un nouvel appareil. Il n'y a toutefois aucune raison de

douter de la qualité de l'appareil. La technologie de l'écran à plasma fonctionne avec des gaz nobles qui sont sous l'influence de la pression barométrique. Jusqu'à une hauteur de 2000 m au-dessus du niveau de la mer, l'écran fonctionne bien. Si l'on se sert de l'appareil à une plus grande hauteur, l'image sera instable et la qualité diminuera. En redescendant au-dessous d'une hauteur de 2000 mètres, l'appareil fonctionnera de nouveau parfaitement. Le transport n'a aucune influence négative sur le fonctionnement de l'appareil.

Contrôle des périphériques

Les signaux infrarouges de l'écran peuvent perturber la sensibilité de réception d'autres périphériques. Que faire ? Remplacez les piles de la télécommande ou changez la position de vos autres appareils. Par ex. éloignez tout casque audio dans un rayon de 1,5 m.

Image VGA pas stable ou pas synchronisée

Vérifiez si vous avez sélectionné le mode VGA correct dans votre ordinateur (640x480, 640x400, 640x350, 856x480, 800x450, MAC II, SVGA, XGA).

Absence d'image ou de son

Les câbles fournis avec l'appareil sont-ils bien raccordés? (Le câble du courant au moniteur, les câbles VGA, les câbles audio,...)

Avez-vous allumé votre ordinateur ? Vous voyez un écran noir et un indicateur vert sur la face avant de votre moniteur ? Cela veut dire que le moniteur ne supporte pas le mode d'affichage sélectionné. Réglez votre source VGA sur un mode correct.

Télécommande

Si votre moniteur ne réagit plus aux commandes, il est possible que les piles soient usées.

Toujours pas de résultat:

Mettez votre moniteur hors service. Remettez-le en service.

N'essayez jamais de réparer vous-même une panne de moniteur.

Consultez votre revendeur ou un technicien.

Transport

Conservez l'emballage original du moniteur au cas où vous devriez le transporter.

Que faire lorsque votre téléviseur est usagé ?

Votre nouveau téléviseur contient des parties et matériaux recyclables et réutilisables. Des entreprises spécialisées démontent les téléviseurs arrivés en fin de cycle de vie pour récupérer les parties et matériaux réutilisables de manière à réduire au minimum les déchets. Informez-vous sur les dispositions de votre pays concernant les vieux téléviseurs.

Que faire avec les piles usagées

Même si les piles livrées avec la télécommande ne contiennent pas de métaux lourds tels que le mercure ou le cadmium, la législation de certains pays peut cependant interdire la dépose de piles usagées dans les déchets ménagers. Informez-vous pour connaître les dispositions en vigueur dans votre pays.

Divers

- . Température ambiante: + 5~ + 45°C
- . Altitude maximale d'utilisation de l'appareil: 2000 m
- . Alimentation: AC 100-240V
- . Consommation: environ 350W
- . Consommation en position de veille: 1W
- . Poids (sans l'emballage)
Ecran: 42.5 kg
- . Dimensions (lxhxp):
Ecran: 122.2 x 68.1 x 14.6 cm
- . Support de fixation murale inclus