

Introduction

Merci d'avoir acheté ce téléviseur.

Ce manuel a été conçu pour vous aider à installer et à faire fonctionner votre téléviseur.

Nous vous recommandons vivement de le lire attentivement.

Nous espérons que notre technologie vous satisfera entièrement.

FR

Table des matières

Consignes de sécurité importantes	2
Installation	3
Présentation du téléviseur ACL	3
Touches du téléviseur	3
Boutons de la télécommande	4
Installation de votre téléviseur	6
Installation rapide	7
Mémo. manuel.	7
Régl. Chaînes	8
Autres réglages dans le menu Installation	8
Fonctionnement	9
Réglages de l'image	9
Réglages du son	9
Réglages des caractéristiques	10
Formats de l'écran	11
Utilisation en mode moniteur PC	12
Connexion d'un périphérique	13
Connexions par le bas	13
Connexions latérales	13
HDMI	14
PC.....	14
Information pratique	15
Conseils	15
Glossaire	15



Recyclage

Les matériaux utilisés dans votre téléviseur sont soit réutilisables, soit recyclables. Pour réduire les déchets environnementaux, des sociétés spécialisées recueillent les appareils usagés et les démontent après avoir récupéré les matériaux qui peuvent être réutilisés (pour de plus amples détails, communiquez avec votre détaillant).

CONSIGNES DE SECURITE IMPORTANTES

A lire avant d'actionner l'appareil

Important

- Pour la ventilation, laissez au moins 10 à 15 cm d'espace libre autour du téléviseur. Ne placez pas le téléviseur sur un tapis.
- L'appareil ne doit pas être exposé aux gouttes d'eau ou aux éclaboussures.
- Il ne doit pas être exposé à la pluie ou à l'humidité, et les objets remplis de liquide, tels que les vases, ne doivent pas être posés sur l'appareil.
- L'appareil doit être connecté à la prise secteur grâce à une connexion à la terre protégée (non disponible pour l'écran 15 po).
- Le coupleur de l'appareil sert de dispositif de déconnexion de cet appareil et doit rester prêt à fonctionner (non disponible pour l'écran 15 po).

Généralités

Ne pas insérer la prise de courant dans une prise murale et ne pas accrocher le téléviseur au mur avant que toutes les connexions soient faites.

- Placer ou accrocher le téléviseur à l'endroit voulu, mais s'assurer que l'air peut circuler librement par les orifices de ventilation.

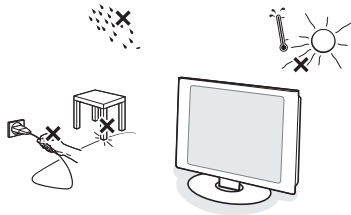

- Ne pas installer le téléviseur dans un espace restreint tel qu'une bibliothèque ou un meuble de ce genre.
- Pour éviter toute situation dangereuse, aucune flamme nue, telle que des bougies allumées, ne doit être placée à proximité.
- Éviter la chaleur, les rayons directs du soleil et l'exposition à la pluie ou à l'eau.
- L'appareil ne doit pas être exposé aux gouttes d'eau ou aux éclaboussures.

Entretien de l'écran

- Ne pas toucher, pousser, frotter ou frapper l'écran avec un objet dur, car cela pourrait le rayer, l'abîmer ou l'endommager de façon permanente.
- Ne pas le frotter avec un chiffon à poussière traité chimiquement.
- Ne pas toucher la surface à mains nues ou avec un chiffon gras (certains cosmétiques peuvent endommager l'écran).
- Débrancher le téléviseur avant de nettoyer l'écran.
- Quand la surface devient poussiéreuse, l'essuyer doucement avec du coton absorbant ou une autre matière douce telle que la peau de chamois.
- Ne pas utiliser d'acétone, de toluène ou d'alcool, car ils peuvent entraîner des dommages chimiques.
- Ne pas utiliser de nettoyant liquide ou aérosol. Essuyer la salive ou les gouttes d'eau dès que possible. Leur contact à long terme avec l'écran peut provoquer des déformations et une décoloration.

Champs électriques, magnétiques et électromagnétiques

- Philips Royal Electronics fabrique et vend de nombreux produits destinés aux consommateurs qui, comme tout appareil électronique, ont en général la capacité d'émettre et de recevoir des signaux électromagnétiques.
- L'un des principes directeurs de Philips relatifs à la conduite des affaires est de prendre toutes les mesures nécessaires en matière de santé et de sécurité pour nos produits, pour être conformes à toutes les exigences juridiques en vigueur et rester dans le cadre des normes des champs électromagnétiques en vigueur au moment de la fabrication des produits.
- Philips s'engage à élaborer, produire et commercialiser des produits qui n'ont aucun effet adverse pour la santé.
- Philips confirme que si ses produits sont manipulés comme il se doit pour leur utilisation prévue, ils ne présentent aucun danger en vertu des preuves scientifiques disponibles à ce jour.
- Philips joue un rôle actif dans l'élaboration des normes internationales en matière de champs électromagnétiques et de sécurité, ce qui lui permet d'anticiper les développements futurs dans la normalisation en vue d'une intégration précoce dans ses produits.

Présentation du téléviseur ACL

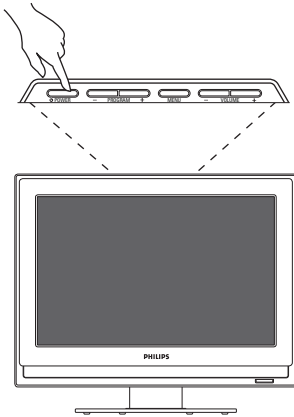

Touches du téléviseur :

- **POWER** : pour allumer ou éteindre le téléviseur.
- **VOLUME +/-** : pour ajuster le niveau sonore.
- **MENU** : pour accéder aux menus ou les quitter. Les touches **PROGRAM +/-** peuvent être utilisées pour sélectionner un réglage, et les touches **VOLUME +/-**, pour faire ce réglage.
- **PROGRAM +/- (- P +)** : pour sélectionner les programmes.

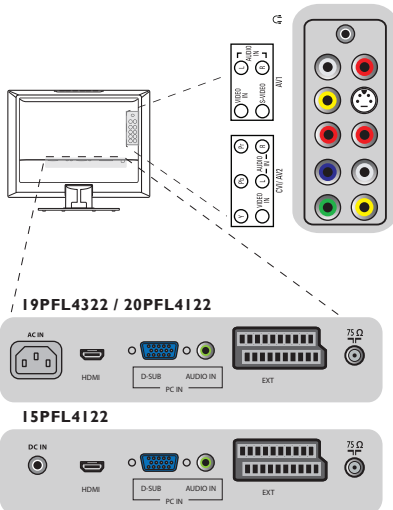









Côté du téléviseur :

- Ecouteur
- **AV 1** : Entrée vidéo, s-vidéo, entrée audio G/D
- **CVI/AV 2** : vidéo composante (YPbPr), vidéo composite, (entrée vidéo), entrée audio G/D

Arrière du téléviseur :

- 75 Ω
- SORTIE
- ENTREE PC :VGA et audio
- HDMI
- Entrée CA
- Entrée CC (pour 15PFL4122 seulement)

Boutons de la télécommande

- 1) **MARCHE** 
Appuyer pour mettre le téléviseur en mode veille ou quitter ce mode.
Remarque : Le téléviseur n'est jamais complètement hors tension à moins d'être débranché.
- 2) 
Ces quatre boutons de couleur permettent d'accéder à l'article ou à la page indiqué par la couleur correspondante dans le télétexte.
- 3) **Bouton Mise en veille** 
Appuyer pour que le téléviseur ACL s'éteigne automatiquement au bout d'un certain temps.
- 4) **Bouton Son intelligent**
Appuyer plusieurs fois pour sélectionner l'une des cinq configurations suivantes : Personnel, Parole, Musique, Film, Multimédia.
- 5) **Curseur** (   )
Ces 4 touches servent à se déplacer dans les menus.
- 6) **MENU**
Pour appeler ou quitter les menus du téléviseur.
- 7) **A/CH**
Pour accéder au programme visualisé précédemment.
- 8) **VOL +/-**
Pour ajuster le niveau sonore.
- 9) **Sourdine** 
Pour mettre le son en sourdine ou le restaurer.
- 10) **Bouton Information** 
Appuyer pour voir l'information sur la chaîne actuellement affichée à l'écran.

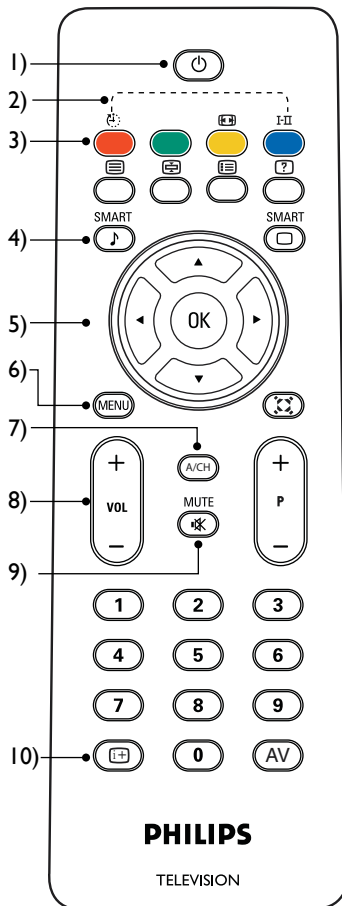

Boutons de la télécommande

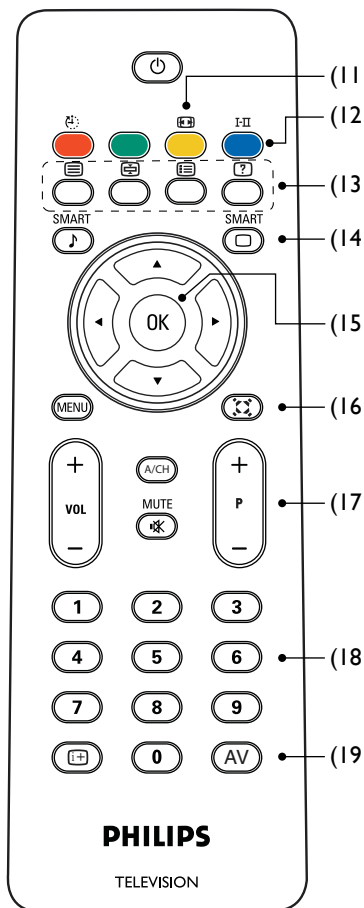

- 11) **Format de l'écran** (p.11)
- 12) **Bouton I-II/mode son**
Appuyer plusieurs fois pour sélectionner Mono, Stéréo, Duo I, Duo II, Mono Nicam, Stéréo Nicam, Duo I Nicam, Duo II Nicam.
- 13) **Bouton Télétexte**
 - Activer/désactiver le télétexte**
 - Maintenir le télétexte**
Gèle la page du télétexte.
 - Mélange télétexte**
L'arrière-plan du télétexte devient transparent, le contenu fusionne avec les images.
 - Afficher/masquer le télétexte**
Appuyer pour basculer entre le mode affichage et le mode masque.
 - Index principal**
Appuyer pour revenir à l'index principal.
 - Agrandir le télétexte**
Appuyer pour afficher le texte deux fois plus grand.
- 14) **Bouton Image à contraste élevé**
Appuyer plusieurs fois pour sélectionner parmi Personnel, Intense, Naturel, Doux ou Multimédia pour la configuration de l'image.
- 15) **Bouton OK**
Appuyer sur le bouton OK pour accéder à la liste des programmes ou confirmer la sélection.
- 16) **Bouton Incredible surround**
Ajoute plus de profondeur et d'ampleur au son du téléviseur. Sélectionner Marche ou Arrêt.
- 17) **P +/-**
Appuyer pour afficher la chaîne précédent ou la chaîne suivante.
Appuyer pour faire défiler la page du télétexte.
- 18) **Touches numériques**
Appuyer sur les touches numériques pour un accès direct aux chaînes de télévision. Pour un numéro de chaîne à deux chiffres, saisir le 2ème chiffre après avoir saisi le 1er chiffre.
- 19) **Bouton AV**
Appuyer pour sélectionner la source d'entrée vidéo :TV, CVI,AV 1,AV 2, PC, EXT et HDMI.

Installation de votre téléviseur

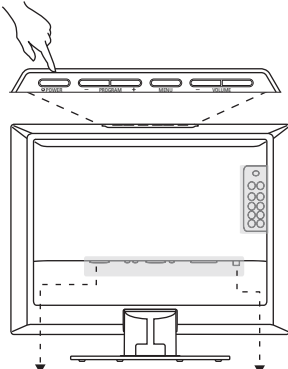
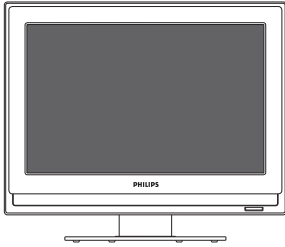

19PFL4322
20PFL4122



15PFL4122

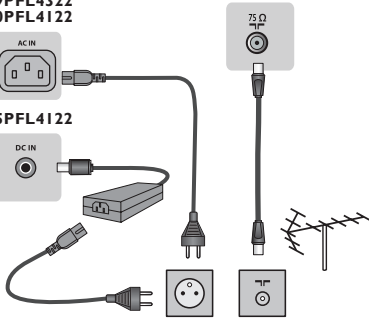

1 Positionnement de votre téléviseur

Placer le téléviseur sur une surface ferme et stable. Pour éviter les dangers, ne pas exposer le téléviseur à l'eau ou à une source de chaleur (p. ex. lampe, bougie, radiateur). Ne pas bloquer la grille d'aération à l'arrière.

2 Connexion des antennes

- Insérer la prise de l'antenne dans la prise  située à l'arrière du téléviseur.
- Connecter le fil d'alimentation au téléviseur et relier la prise secteur à la prise murale (220-240 V/50 Hz). Pour connecter les autres appareils, voir p. 13.

3 Mise sous tension

Pour mettre le téléviseur sous tension, appuyer sur le bouton POWER. Un voyant bleu s'allume et l'écran s'éclaire. Passer au chapitre Installation rapide. Si le téléviseur reste en mode veille (voyant rouge), appuyer sur la touche P +/- de la télécommande. Le voyant clignotera à l'utilisation de la télécommande.

Installation rapide

Lorsque le téléviseur est allumé pour la première fois, un menu s'affiche à l'écran. Ce menu invite à sélectionner le pays et la langue des menus.

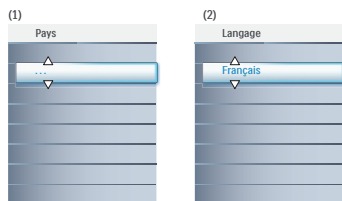

Si le menu ne s'affiche pas, appuyer sur la touche MENU pour afficher le menu.

- 1 Utiliser les touches **▲ ▼** de la télécommande pour sélectionner le pays et valider au moyen de la touche **>**.
- 2 Sélectionner ensuite la langue au moyen des touches **▲ ▼**, puis valider avec la touche **>**.

3 La recherche commence automatiquement. L'ensemble des programmes télévisés et des stations de radio sera stocké. Cette opération prend quelques minutes. L'affichage indique la progression de la recherche et le nombre de programmes trouvés. A la fin de la recherche, le menu disparaît. Pour quitter ou interrompre la recherche, appuyer sur MENU. Si aucun programme n'est trouvé, consulter les solutions possibles p. 15.

- 4 Si l'émetteur ou le réseau câblé envoie le signal de tri automatique, les programmes seront numérotés correctement. Dans ce cas, l'installation est terminée.
- 5 Sinon, utiliser le menu **Régl. Chaînes** pour numéroté le programme correctement (p. 8).

Mémo. manuel

Ce menu sert à mémoriser un programme à la fois.

- 1 Appuyez sur la touche **MENU**.
- 2 Au moyen du curseur, sélectionner le menu Installation, puis **Mémo. manuel.**



- 3 **Système** : sélectionner Europe (détection automatique*) ou Europe de l'Ouest (norme BG), Europe de l'Est (norme DK), Royaume-Uni (norme I) ou France (norme LL').

4 **Mémo. manuel.** : appuyer sur **>**. La recherche débute. Dès que le programme est trouvé, le scanage s'arrête, et le nom du programme s'affiche (lorsqu'il est disponible). Passer à l'étape suivante. Si l'on connaît la fréquence du programme requis, on peut la saisir directement au moyen des touches 0 à 9.

Si aucune image n'est trouvée, consulter les solutions possibles (p. 15).

- 5 **No.De Prog.** : saisir le numéro voulu au moyen des touches **▲ ▼** ou des touches 0 à 9.
- 6 **Ajust.Fin** : si la réception n'est pas satisfaisante, l'ajuster au moyen des touches.
- 7 **Mémoriser** : appuyer sur **>**. Le programme est stocké.
- 8 Répéter les étapes 4 à 7 pour chaque programme à stocker.
- 9 Pour quitter les menus, appuyez sur **MENU**.

Régl. Chaînes

Cela permet de sauter ou d'activer la chaîne sélectionnée.

- 1 Appuyez sur la touche **MENU**.
- 2 Avec le curseur, sélectionner le menu **Installation**, puis le **Régl. Chaînes**.



- 3 Indiquer son choix grâce aux touches **^** **v** et valider avec la touche **>**.
 - **Editer chaîne** : cela permet de sélectionner la chaîne à modifier.
 - **Changer chaîne** : cela permet de passer de la chaîne sélectionnée à la chaîne de destination.
 - **Editer nom** : au besoin, on peut donner un nom aux programmes et aux connecteurs externes. Utiliser les touches **<** **>** pour parcourir la zone d'affichage du nom (6 caractères) et les touches **^** **v** pour sélectionner les caractères. Une fois le nom saisi, utiliser la touche **>** pour quitter. Le nom est stocké.
 - **Trier chaîne** : cela permet d'organiser toutes les chaînes disponibles par caractère numérique et alphabétique.

Autres réglages dans le menu Installation

- 1 Appuyez sur la touche **MENU**.

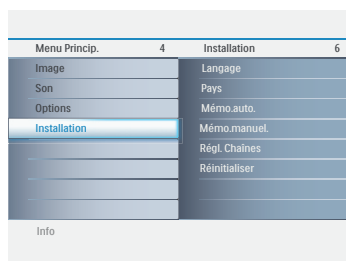

- 2 Sélectionner le menu **Installation** au moyen des touches **^** **v** du curseur.

- **Langage** : pour changer la langue d'affichage des menus.
- **Pays** : pour sélectionner son pays (GB pour la Grande-Bretagne).

TCe réglage est utilisé pour la recherche, le tri automatique des programmes et l'affichage télé-texte. Si le pays voulu ne figure pas dans la liste, sélectionner "...".

- **Mémo.auto.** : pour lancer la recherche automatique pour tous les programmes disponibles dans sa région. Si l'émetteur ou le réseau câblé envoie le signal de tri automatique, les programmes seront numérotés comme il se doit. Sinon, vous devez utiliser le menu **Régl. Chaînes** pour renuméroter les programmes.

Certains émetteurs ou réseaux câblés diffusent leurs propres paramètres de tri (région, langue, etc.). Dans ce cas, indiquer son choix au moyen des touches **^** **v** et valider avec la touche **>**. Pour quitter ou interrompre la recherche, appuyer sur **MENU**. Si aucune image n'est trouvée, consulter les solutions possibles (p. 15).

- 3 Pour quitter les menus, appuyez sur **MENU**.

Réglages de l'image

- 1 Appuyer sur **MENU** puis sur la touche >. Le menu **Image** s'affiche.

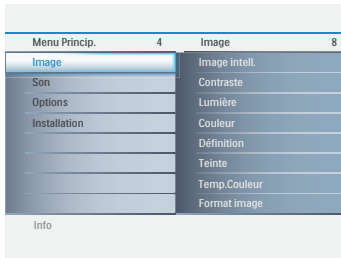

- 2 Utiliser les touches ^ v pour sélectionner ou ajuster un réglage et valider avec la touche >.
- 3 Pour quitter les menus, appuyez sur **MENU**.

Description des paramètres :

- **Image intell.** : il y a cinq modes d'image à contraste élevé, y compris **Personnel**, **Intense**, **Naturel**, **Doux** ou **Multimédia**.
- **Lumière** : cela permet d'ajuster la luminosité de l'image.
- **Contraste** : cela permet d'ajuster la différence entre les tons clairs et foncés.
- **Couleur** : cela permet d'ajuster l'intensité des couleurs.
- **Définition** : cela permet d'ajuster la définition de l'image.
- **Teinte** : cela permet d'ajuster la couleur de l'image à mélanger ou la teinte.
- **Temp. Couleur** : cela permet d'ajuster le rendu des couleurs : **Froid** (plus bleu), **Normale** (équilibré) ou **Chaud** (plus rouge).
- **Format image** : ajuster pour changer le format de l'écran de sorte qu'il corresponde au type de programme visualisé. Se reporter à la p. 11 pour les détails.

Réglages du son

- 1 Appuyer sur **MENU**, sélectionner **Son** (v) et appuyer sur >. Le menu **Son** s'affiche.

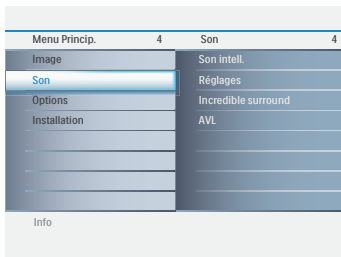

- 2 Utiliser les touches ^ v pour sélectionner ou ajuster un réglage et valider avec la touche >.
- 3 Pour quitter les menus, appuyez sur **MENU**.

Description des paramètres :

- **Son intell.** : il est possible d'appuyer plusieurs fois sur le bouton Son de qualité de la télécommande pour sélectionner **Personnel**, **Parole**, **Musique**, **Film** ou **Multimédia**. Le mode **Personnel** peut être réglé selon ses préférences.
- **Réglages** : cela permet d'ajuster les Aigus, les Graves et la Balance du son.
- **Incredible surround** : ajoute plus de profondeur et d'ampleur au son du téléviseur. Sélectionner **Marche** ou **Arrêt**.
- **AVL** : cela sert à limiter la hausse du son, en particulier lors de changement de programmes ou de spots publicitaires.

Réglages des caractéristiques

- 1 Appuyer sur **MENU**, sélectionner **Options** (V) et appuyer sur >. Il est possible d'ajuster :

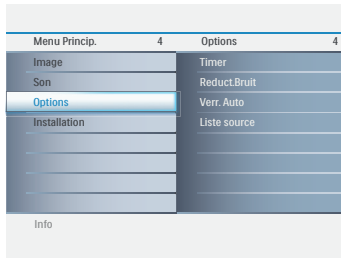

• Timer

- Horloge : pour régler l'heure.
- Heure début : pour régler l'heure d'allumage automatique du téléviseur.
- Heure fin : pour régler l'heure d'arrêt automatique du téléviseur.
- Sommeil auto : pour sélectionner une période de mise en veille automatique. Cette liste comporte des valeurs comprises entre 0 et 180.

• Reduct.Bruit

Atténue la neige (image brouillée) dans les conditions de mauvaise réception.

• Verr. Auto

Les chaînes peuvent être bloquées pour éviter que les enfants ne voient des programmes inappropriés. Le blocage automatique offre diverses commandes de Blocage :

- Verr. auto : pour verrouiller les chaînes TV de son choix.
- Changer code : pour changer le code d'accès.
- Tout effacer : pour déverrouiller toutes les chaînes et programmes verrouillés.

• Liste source

Cela inclut en dessous la source d'entrée vidéo : TV, CVI, AV 1, AV 2, PC, EXT et HDMI.

- 2 Utiliser les touches ^ v pour sélectionner ou ajuster un réglage et valider avec la touche >.
- 3 Pour quitter les menus, appuyez sur **MENU**.

Format de l'écran

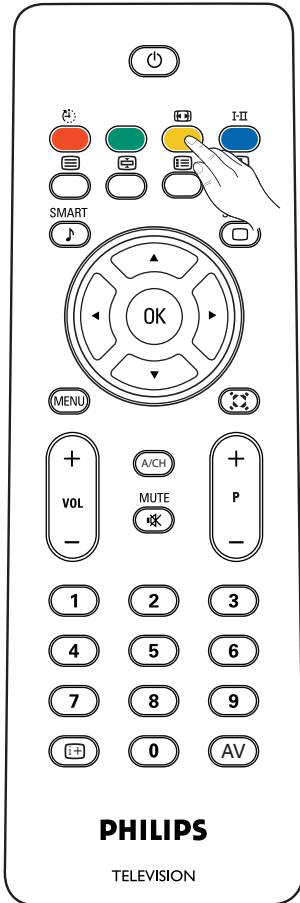

Appuyer sur ce bouton pour afficher une liste de formats d'affichage disponibles. Les formats d'affichage disponibles sont déterminés par le type de signal reçu. Pour choisir le format d'affichage préféré, appuyer plusieurs fois sur le bouton **FORMAT** : pour I5PFL4122/20PFL4122.

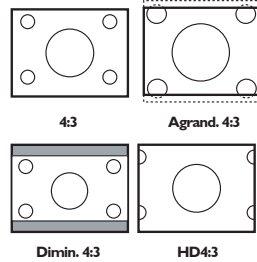

Pour I9PFL4322,
Super 4:3, 4:3, Zoom 14:9, Zoom 16:9,
Sous titres et Plein écran.

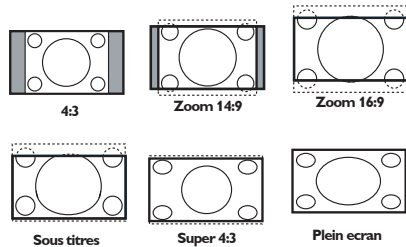

Super 4:3, Zoom 14:9, Zoom 16:9 et
Sous titres remplit l'écran de l'image autant que possible. Il est recommandé d'appuyer sur la touche haut/bas du curseur pour ajuster la position de l'image sur l'écran.

Le format Super 4:3 retire les barres noires sur les côtés des programmes 4:3 avec une distortion minime. Dans les formats d'image Agrand. 4:3, Dimin. 16:9, HD 4:3, Zoom 14:9, Zoom 16:9 ou Super 4:3, il est possible de rendre les sous-titres visibles grâce à la touche haut/bas du curseur.

Remarque : Les formats d'écran disponibles lors de l'affichage des sources HD.

Utilisation en mode moniteur PC

Mode PC

- 1 Appuyer sur la touche **AV** de la télécommande pour afficher la liste de sources.
- 2 Utiliser les touches **^ V** pour sélectionner le mode **PC** et valider avec la touche **>**.

Vous devez d'abord connecter l'ordinateur et ajuster la résolution.

Utilisation des menus PC

Appuyer sur la touche **MENU** pour accéder les réglages spécifiques du mode moniteur PC. Utiliser le curseur pour les ajuster (les réglages sont automatiquement enregistrés) :

Image :

- **Temp. couleur** : cela change le rendu des couleurs : **Froide** (plus bleu), **Normale** (équilibré), ou **Chaude** (plus rouge).
- **Lumière** : pour ajuster la luminosité.
- **Contraste** : pour ajuster le contraste.
- **Ajustement auto** : pour ajuster la meilleure position de l'image et les réglage phase/horloge automatiquement.
- **Ajust. manuel** : pour un réglage manuel précis de l'image dès qu'elle apparaît à l'écran.
 - Phase : élimine les lignes horizontales perturbatrices.
 - Horloge : élimine les lignes verticales perturbatrices.
 - Horizontal : ajuster le placement horizontal de l'image.
 - Vertical : ajuster le placement vertical de l'image.

Voici une liste des différentes résolutions d'affichage disponibles sur le téléviseur.

	15" / XGA	19" / WVGA	20" / VGA
640 x 480	V	V	V
720 x 400			V
800 x 600	V	V	
1024 x 768	V	V	
1280 x 720		V	
1280 x 768		V	
1360 x 768		V	
1440 x 900		V	

Son :

- **Son intell.** : on peut appuyer plusieurs fois sur le bouton Son intelligent de la télécommande pour sélectionner **Personnel, Parole, Musique, Film** et **Multimédia**. Le mode **Personnel** peut être réglé selon ses préférences.
- **Réglages** : cela permet d'ajuster les Aigus, les Graves et la Balance du son.
- **Incredible surround** : ajoute plus de profondeur et d'ampleur au son du téléviseur. Sélectionner **Marche** ou **Arrêt**.
- **AVL** : cela sert à limiter la hausse du son, en particulier lors de changement de programmes ou de spots publicitaires.

Caractéristiques (non disponible pour l'écran 15 po / 20 po) :

- **Format image** : pour choisir entre plein écran ou 4:3 de l'écran PC.

Installation :

- **Langage** : pour choisir sa langue préférée.
- **Réinitialiser** : pour restaurer les réglages en usine du téléviseur.

Connexion d'un périphérique

Liste source	7
TV	
CVI	
AV1	
AV2	
PC	
EXT	
HDMI	

Appuyer sur la touche AV de la télécommande pour afficher la liste de sources et sélectionner le téléviseur ou le périphérique connecté au téléviseur, CVI, AV 1, AV 2, PC, EXT et HDMI.

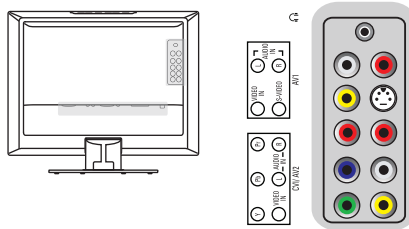

15PFL4122 19PFL4322 / 20PFL4122

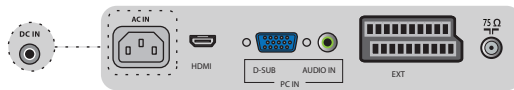

Connexions par le bas

Connexion à EXT

Sélection de la source EXT

Connexions latérales

Connexion à CVI/composante (YPbPr)

Sélection de la source CVI

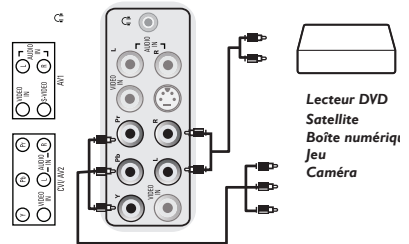
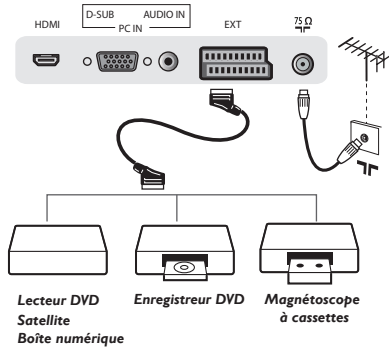

Connexion à AV 1, AV 2 : composite (1) + (2), (1) + (4)

Connexion à AV 1 : s-vidéo (3) + (2)

Sélection de la source AV 1 ou AV 2

Connexion à l'écouteur

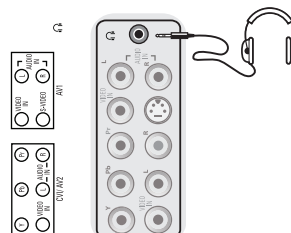
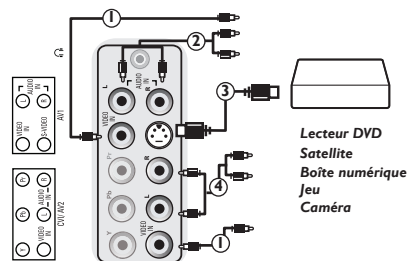

Connexion à HDMI Sélection de la source HDMI

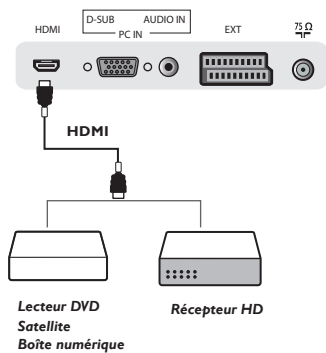

Connexion à PC Sélection de la source PC

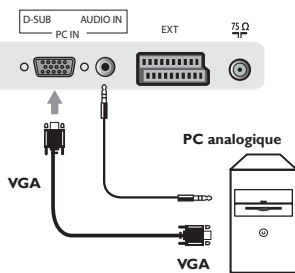

Conformité de l'entrée HDMI avec la capacité de gestion des signaux 480i/p, 576i/p, 720p, 1080i/p.

Conseils

Mauvaise réception	La proximité de montagnes ou de bâtiments élevés peut être responsable des images fantômes, des échos ou des ombres. Dans ce cas, essayer d'ajuster manuellement votre image : voir Réglage précis (p. 7) ou modifier l'orientation de l'antenne extérieure. En cas d'utilisation d'une antenne intérieure, la réception peut être difficile dans certaines conditions. Il est possible d'améliorer la réception en tournant l'antenne. Si la réception reste mauvaise, vous devrez utiliser une antenne extérieure.
Pas d'image	Avez-vous connecté la prise de l'antenne correctement ? Avez-vous choisi le bon système ? (p. 7). Des câbles euroconnecteurs ou des prises d'antenne mal connectés sont souvent la cause de problèmes d'image ou de son (parfois, les connecteurs peuvent se déconnecter à moitié si le téléviseur est déplacé ou tourné). Vérifier toutes les connexions.
Pas de son	Si, sur certaines chaînes, on reçoit une image mais pas de son, cela signifie que vous n'avez pas le bon système TV. Modifier le réglage Système (p. 7). L'amplificateur connecté au téléviseur ne produit pas de son ? Vérifier qu'il n'y a pas de confusion entre la sortie audio et l'entrée audio.
Le mode PC ne fonctionne pas ?	Vérifier que l'ordinateur est configuré sur une résolution d'affichage compatible (voir p. 12).
Télécommande	Le téléviseur ne réagit pas à la télécommande ; l'indicateur qui se trouve sur le téléviseur ne clignote plus lors de l'utilisation de la télécommande ? Remplacer la pile.
Veille	Si le téléviseur ne reçoit pas de signal pendant 30 min., il passe automatiquement en mode veille. Pour économiser de l'énergie, le téléviseur est équipé de composants qui permettent une faible consommation d'énergie en mode veille (moins de 1 W).
Nettoyage du téléviseur	Utiliser seulement un chiffon propre, doux et non pelucheux pour nettoyer l'écran et le boîtier du téléviseur. Ne pas utiliser de produits à base d'alcool ou de solvant.
Toujours pas de résultats ?	Déconnecter la prise secteur du téléviseur pendant 30 secondes puis le reconnecter. Si le téléviseur tombe en panne, ne pas essayer de la réparer soi-même : contacter le service après-vente du négociant.

Glossaire

VGA (réseau vidéographique) : système d'affichage graphique standard courant pour les PC.

Signaux RVB : il s'agit des trois signaux vidéo – rouge, vert, bleu – ce qui forme l'image. L'utilisation de ces signaux améliore la qualité de l'image.

Signaux S-VHS : ce sont 2 signaux vidéo Y/C séparés des normes d'enregistrement S-VHS et Hi-8. Les signaux de luminance (noir et blanc) et les signaux de chrominance C (couleur) sont enregistrés séparément sur la cassette. Cela offre une meilleure qualité d'image qu'avec la vidéo standard (VHS et 8 mm) où les signaux Y/C sont combinés pour ne fournir qu'un signal vidéo.

15

Son NICAM : processus grâce auquel le son numérique peut être transmis.

Système : Les images de la télévision ne sont pas diffusées de la même manière dans tous les pays. Il existe différentes normes : BG, DK, I, et L' L'.

Le réglage Système (p. 7) sert à sélectionner ces normes différentes. Cela ne doit pas être confondu avec le codage de couleur PAL ou SECAM. PAL est utilisé dans la plupart des pays en Europe ; SECAM est utilisé en France, Russie et la plupart des pays africains. Les Etats-Unis et le Japon utilisent un système différent appelé NTSC. L'entrée EXT est utilisée pour lire les enregistrements codés NTSC.

16:9 : renvoie au rapport entre la longueur et la hauteur de l'écran. Les télévisions à grand écran ont un rapport 16/9 ; les téléviseurs à écran traditionnel ont un rapport 4/3.