



Thinking of you
Electrolux



ENG2793AOW

SQ FRIGORIFER ME NGRIRJE	UDHËZIMET PËR PËRDORIM	2
BG ХЛАДИЛНИК-ФРИЗЕР	РЪКОВОДСТВО ЗА УПОТРЕБА	24
FR RÉFRIGÉRATEUR/ CONGÉLATEUR	NOTICE D'UTILISATION	46
KK ТОНАЗЫТҚЫШ- МҰЗДАТҚЫШ	КОЛДАНУ ТУРАЛЫ НҰСҚАУЛАРЫ	69
MK ФРИЖИДЕР СО ЗАМРЗНУВАЧ	УПАТСТВО ЗА РАКУВАЊЕ	91
SR ФРИЖИДЕР-ЗАМРЗИВАЧ	УПУТСТВО ЗА УПОТРЕБУ	113

PËRMBAJTJA

1. UDHËZIME PËR SIGURINË	3
2. PANELI I KONTROLLIT	5
3. PËRDORIMI I PËRDITSHËM	8
4. UDHËZIME DHE KËSHILLA TË NEVOJSHME	13
5. KUJDESI DHE PASTRIMI	14
6. SI TË VEPROJMË NËSE...	17
7. INSTALIMI	19
8. ZHURMAT	20
9. TË DHËNA TEKNIKE	22
10. PROBLEME QË LIDHEN ME MJEDISIN	22

ME JU NË MENDJE

Faleminderit që bletë një produkt Electrolux. Ju keni zgjedhur një produkt i cili sjell me vete dekada të tëra me përvojë dhe risi nga profesionistë. Gjenial dhe elegant, ky produkt është projektuar duke ju pasur ju në mendje. Pra, sa herë që ta përdorni mund të ndjeheni të sigurt se çdo herë do të merrni prej tij rezultate të shkëlqyera.

Mirë se vini në Electrolux.

Vizitoni faqen tonë të internetit në adresën:



Merrni këshilla përdorimi, broshura, informacion për ndreqjen e problemeve si dhe për shërbimin:

www.electrolux.com



Regjistroni produktin tuaj për shërbim më të mirë:

www.electrolux.com/productregistration



Blini aksesore, pjesë konsumi, pjesë këmbimi origjinale për pajisjen tuaj:

www.electrolux.com/shop

KUJDESI DHE SHËRBIMI PËR KLIENTËT

Rekomandojmë përdorimin e pjesëve origjinale të këmbimit.

Kur kontaktoni me Shërbimin, sigurohuni që të dispononi të dhënat e mëposhtme.

Informacioni mund të gjendet në pllakën e specifikimeve. Modeli, PNC, Numri i serisë.



Paralajmërim / Të dhëna për sigurinë dhe kujdesin.



Të dhëna të përgjithshme dhe këshilla



Të dhëna për ambientin

Rezervohet mundësia e ndryshimeve.

1. UDHËZIME PËR SIGURINË

Në interes të sigurisë tuaj si dhe për një përdorim të saktë, përpara se të instaloni dhe të përdorni për herë të parë pajisjen, lexoni me kujdes këtë manual të përdoruesit, duke përfshirë këshillat dhe paralajmërimet. Për të shmangur gabime dhe aksidente të panevojshme, është e rëndësishme që të gjithë personat që do të përdorin këtë pajisje, të njohin mirë mënyrën e përdorimit dhe veçoritë e sigurisë. Ruajini këto udhëzime dhe sigurohuni që t'i bashkëngjiten pajisjes në rast se do ta falni apo do ta shisni atë, në mënyrë që kushdo që do ta përdorë gjatë jetëgjatësisë së saj, të jetë i mirinformuar për përdorimin e pajisjes dhe sigurinë ndaj saj.

Për sigurinë e jetës dhe pronës, zbatojini masat paraprake të udhëzimeve të përdorimit, pasi prodhuesi nuk mban përgjegjësi për dëmtime të shkaktuara nga pakujdesia.

1.1 Siguria e fëmijëve dhe personave me probleme

- Kjo pajisje nuk është përshtatur për përdorim nga personat (përfshirë fëmijët) me aftësi të kufizuara fizike, ndjesore apo mendore, ose me mungesë përvojë dhe njohurish, për sa kohë nuk janë të mbikëqyrur apo janë udhëzuar si të përdorin pajisjen nga një njeri përgjegjës për sigurinë e tyre.

Fëmijët duhet të mbikëqyren për t'u siguruar që nuk luajnë me pajisjen.

- Mbajini të gjitha materialet e paketimit larg fëmijëve. Ka rrezik asfiksioni.
- Nëse do ta hidhni pajisjen, hiqni spinën nga priza, pritni kabllon e ushqimit (sa më pranë pajisjes sa të mundeni) dhe hiqni derën për të parandaluar fëmijët që luajnë të pësojnë ndonjë goditje elektrike apo të mbyllen vetë brenda.
- Nëse kjo pajisje që përmban brava magnetike të derës do të vendoset në vend të një pajisjeje të vjetër me bravë në trajtë suste (shul) mbi derë apo mbi kapak, sigurohuni që ta shkatërmoni atë bravë përpara se të hidhni pajisjen e vjetër. Kjo do të parandalojë që pajisja të kthehet në rrezik vdekjeje për fëmijët.

1.2 Siguria e përgjithshme



PARALAJMËRIM

Mbajini hapjet e ventilimit në karkasën e pajisjes or në strukturën e ndërtuar, pa pengesa.

- Pajisja është ndërtuar për të mbajtur ushqimet dhe/ose pijet në shtëpi, siç shpjegohet në këtë broshurë udhëzuese.
- Mos përdorni asnjë pajisje mekanike apo mjete artificiale për të përshpejtuar shkrijen e akullit.
- Mos përdorni pajisje të tjera elektrike (si makinë akulloresh) brenda pajisjeve ftohëse, për sa kohë që nuk janë përshtatur për këtë nga prodhuesi.
- Mos e dëmtoni qarkun e lëndës ftohëse.
- Gazi ftohës (izobutani) (R600a) që ndodhet në qarkun ftohës të pajisjes, është një gaz natyror me një nivel të lartë pajtueshmërie me ambientin, por që është gjithësi i ndezshëm.

Gjatë transportimit dhe instalimit të pajisjes, sigurohuni që asnjë nga pjesët e qarkut ftohtës të mos dëmtohet.

Nëse qarku ftohtës dëmtohet:

- shmangni flakët e hapura dhe burimet ndezëse
- ajrosni tërësisht dhomën në të cilën ndodhet pajisja

- Është e rrezikshme të ndryshoni specifikimet apo të përipieni ta modifikoni këtë produkt në çdo mënyrë të mundshme. Çdo dëmtim i shkaktuar në kablo mund të shkaktojë qark të shkurtër, zjarr dhe/ose goditje elektrike.



PARALAJMËRIM

Çdo komponent elektrik (kablo i ushqimit, spina, kompresori) duhet të zëvendësohet nga një agjent i certifikuar shërbimi ose nga një personeli i kualifikuar i shërbimit për të shmangur rreziqet.

1. Kablloja e ushqimit nuk duhet të zgjatet.

2. Sigurohuni që spina nuk është shtypur apo dëmtuar nga pjesa e pasme e pajisjes. Një prizë e shtypur apo e dëmtuar mund të mbinxehet e mund të shkaktojë zjarr.
 3. Sigurohuni që priza e pajisjes të jetë lehtësisht e arritshme.
 4. Mos e tërhiqni prizën nga kabloja.
 5. Nëse priza e ushqimit është e liruar, mos futni në të spinën e ushqimit. Ka rrezik goditjeje elektrike ose zjarri.
 6. Nuk duhet ta vini në punë pajisjen pa kapakun e llambës (nëse ka) së brendshme.
- Kjo pajisje është e rëndë. Bëni kujdes kur e lëvizni atë.
 - Mos hiqni e mos prekni sende nga dhomëza e ngrirjes nëse i keni duart të njoma, pasi kjo mund të shkaktojë dëmtim të lëkurës ose djegie të shkaktuara nga bryma/ngrirësi.
 - Shmangni ekspozim të gjatë të pajisjes në dritën e drejtpërdrejtë të diellit.
 - Llambat (nëse ka) e përdorura në këtë pajisje janë llamba të posaçme të zgjedhura vetëm për pajisje shtëpiake. Ato nuk janë të përshtatshme për t'u përdorur për ndriçim dhome.

1.3 Përdorimi i përditshëm

- Mos vendosni enë të nxehta mbi pjesët plastike të pajisjes.
- Mos ruani brenda në pajisje gaz dhe lëng të ndezshëm, pasi këto mund të shpërthejnë.
- Mos vendosni produkte ushqimore drejtpërdrejt në zgavrën e daljes së ajrit që ndodhet në murin e pasmë. (Nëse pajisja është Pa formim bryme)
- Ushqimet e ngrira nuk duhet të ringrihen nëse janë shkruirë njëherë.
- Ushqimet e ngrira të paketuara paraprakisht, ruajini në pajisje sipas udhëzimeve të prodhuesit të ushqimit.
- Këshillat e prodhuesit të pajisjes për ruajtjen e ushqimeve, duhet t'i ndiqni me përpikmëri. Këshillohuni me udhëzimet përkatëse.
- Mos vendosni pije të gazuara ose shumëzuese në dhomëzën e ngrirjes, pasi këto krijojnë presion brenda

shishes dhe mund të shpërthejnë, gjë që do të dëmtojë pajisjen.

- Kubet e akullit mund të shkaktojnë djegie nëse konsumohen direkt nga pajisja.

1.4 Kujdesi dhe pastrimi

- Përpara se të kryeni veprime për mirëmbajtjen e pajisjes, fikeni atë dhe hiqeni nga priza.
- Mos e pastroni pajisjen me objekte metalike.
- Mos përdorni objekte me majë për të hequr brymën nga pajisja. Përdorni një kruajtëse plastike.
- Kontrolloni rregullisht sistemin kullues të frigoriferit nëse ka mbetur në të ujë i ngrirë. Nëse është e nevojshme, pastroni filtrin e kullimit. Nëse tubi kullues është i bllokuar, uji do të mbledhet në fundin e pajisjes.

1.5 Instalimi



Për lidhjet elektrike ndiqni me kujdes udhëzimet e dhëna në paragrafët e veçantë.

- Shpaketoni pajisjen dhe kontrolloni nëse ka dëmtime. Mos e lidhni pajisjen nëse ajo është e dëmtuar. Raportoni menjëherë dëmtimet e mundshme në vendin ku keni blerë pajisjen. Në këtë rast, ruajeni paketimin.
- Është e këshillueshme të prisni të paktën katër orë përpara se të lidhni pajisjen, për t'i lejuar vajit të rrjedhë në kompresor.
- Rrotull pajisja duhet të ketë një qarkullim të mjaftueshëm të ajrit, pasi mungesa e tij do të shkaktoje mbinxehje. Për të arritur ventilim të mjaftueshëm, ndiqni udhëzimet përkatëse për instalimin.
- Aty ku është e mundur, pjesa e pasme e produktit duhet të vendoset pas murit për të shmangur prekjën ose kapjen e pjesëve të nxehta (kompresorit, kondensatorit), e për të shmangur djegie të mundshme.
- Pajisja nuk duhet vendosur pranë radiatorëve apo sobave.
- Sigurohuni që spina të jetë e arritshme pas montimit të pajisjes.

- Lidheni vetëm me ujë të pijshëm (Nëse nuk parashikohet lidhja me ujin).

1.6 Shërbimi

- Çdo ndërhyrje elektrike e nevojshme për instalimin e kësaj pajisjeje, duhet kryer nga një elektriciist i kualifikuar ose nga një person i aftë.
- Shërbimi i këtij produkti duhet të kryhet nga një Qendër e autorizuar Shërbimi, si dhe duhen përdorur vetëm pjesë këmbimi origjinale.

1.7 Mbrojtja e Mjedisit



Kjo pajisje nuk përmban gazra që mund të dëmtojnë shtresën e

ozonit në qarkun e ftohësit apo në materialet izoluese. Pajisja nuk duhet të hidhet së bashku me plehrat e tjera të qytetit. Shkuma izoluese përmban gazra të ndezshëm: pajisja duhet të hidhet në përputhje me rregullat e zbatueshme të vendosura nga autoritetet tuaja lokale. Shmangni dëmtime në njësinë ftohëse, veçanërisht në pjesën e pasme pranë shkëmbyesit të nxehtësisë. Materialet e përdorura për këtë pajisje që kanë simbolin ♻ janë të riciklueshme.

2. PANELI I KONTROLLIT

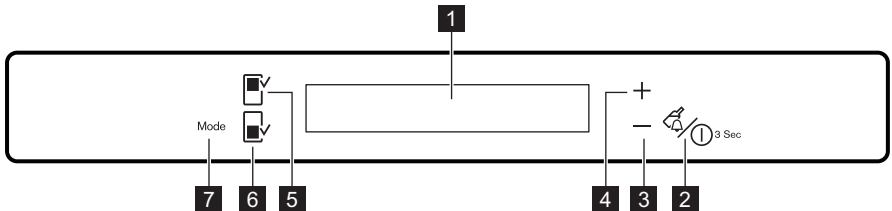

- 1** Ekрани
- 2** Butoni Drink Chill dhe butoni i pajisjes ON/OFF
- 3** Butoni i uljes së temperaturës
- 4** Butoni i rritjes së temperaturës
- 5** Butoni i dhomëzës së ftohjes

- 6** Butoni dhomëzës së ngrirësit
 - 7** Butoni Mode
- Mund të ngrihet volumni i tingujve të paracaktuar të butonave duke shtypur njëkohësisht butonin Mode dhe butonin e uljes së temperaturës për disa sekonda. Ndryshimi është i kthyeshëm.

2.1 Ekрани

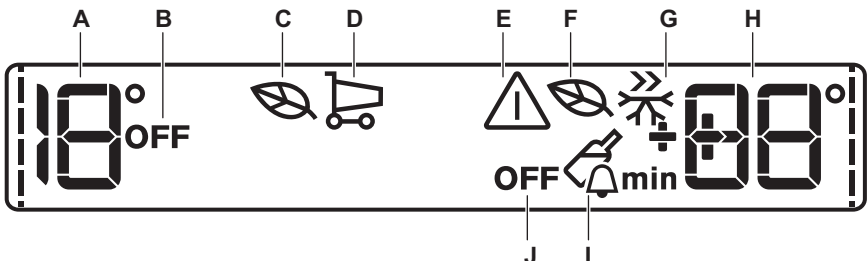

A) Treguesi i temperaturës së frigoriferit

B) Treguesi i FIKJES së frigoriferit

- C) Modaliteti EKO i frigoriferit
- D) ShoppingMode
- E) Treguesi i alarmit
- F) Modaliteti EKO i ngrirësit
- G) Modaliteti FastFreeze
- H) Treguesi i temperaturës së ngrirësit
- I) Modaliteti DrinksChill
- J) Treguesi i FIKJES së ngrirësit



Pas zgjedhjes së dhomëzës së frigoriferit ose ngrirësit, nis animacioni ---- .
Pas zgjedhjes së temperaturës animacioni pulson për pak minuta.

2.2 Ndezja e pajisjes

Ndiqni këto hapa për të ndezur pajisjen:

1. Futeni spinën në prizë.
2. Treguesit e temperaturës tregojnë temperaturën e vendosur si të paracaktuar.

Nëse në ekran shfaqet DEMO, pajisja është në modalitetin e demonstrimit: referojuni kapitullit "SI TË VEPROJMË NËSE...".

Për të zgjedhur një temperaturë tjetër, referojuni kapitullit "Rregullimi i temperaturës".

2.3 Fikja e frigoriferit

Për të fikur frigoriferin:

1. Shtypni butonin Fridge Compartment për pak sekonda.
2. Shfaqet treguesi OFF i frigoriferit.

2.4 Ndezja e frigoriferit

Për të ndezur frigoriferin:

1. Shtypni butonin Fridge Compartment.

Treguesi OFF i frigoriferit fiket.

Për të zgjedhur një temperaturë tjetër, referojuni kapitullit "Rregullimi i temperaturës".

2.5 Fikja e ngrirësit

Për të fikur ngrirësin:

1. Shtypni butonin Freezer Compartment për pak sekonda.
2. Shfaqet treguesi OFF i ngrirësit.

2.6 Ndezja e ngrirësit

Ndiqni këto hapa për të ndezur ngrirësin:

1. Shtypni butonin e dhomëzës së ngrirësit.
2. Alarmi mund të futet në përdorim pas pak sekondash.
Për ta rivendosur alarmin referojuni kapitullit "Alarmi i temperaturës së lartë".
3. Treguesi OFF i ngrirësit fiket.
Për të zgjedhur një temperaturë tjetër, referojuni kapitullit "Rregullimi i temperaturës".

2.7 Fikja

Ndiqni këto hapa për të fikur pajisjen:

1. Shtypni butonin ON/OFF të pajisjes për 3 sekonda.
2. Ekranin do të fiket.
3. Për të shkëputur pajisjen nga rryma, hiqni spinën nga prizja.

2.8 Rregullimi i temperaturës

Zgjidhni dhomëzën e frigoriferit ose ngrirësit.

Shtypni butonin e temperaturës për të vendosur temperaturën.

Temperatura e paracaktuar:

- +4°C për frigoriferin
- -18°C për ngrirësin

Treguesit e temperaturës tregojnë temperaturën e vendosur.

Temperatura e vendosur do të arrihet brenda 24 orëve.



Pas një shkëputjeje të energjisë, temperatura e vendosur mbahet e ruajtur.

2.9 EcoMode për dhomëzën e frigoriferit dhe ngrirësit

Për ruajtjen optimale të ushqimit zgjidhni EcoMode .

Për të aktivizuar funksionin:

1. Zgjidhni dhomëzën e frigoriferit/ngrirësit.
2. Shtypni butonin Mode derisa të shfaqet ikona përkatëse.
Treguesi EcoMode pulson për pak sekonda.

Treguesi i temperaturës tregon temperaturën e vendosur:

- për frigoriferin: +4°C
- për ngrirësin: -18°C

3. Shfaqet treguesi EcoMode.

Për të çaktivizuar funksionin:

1. Zgjidhni dhomëzën e frigoriferit/ ngrirësit.
2. Shtypni butonin Mode derisa të pulsojë treguesi EcoMode.
3. Treguesi EcoMode fiket.



Funksioni çaktivizohet duke përzgjedhur një temperaturë të ndryshme.

2.10 ShoppingMode

Nëse ju duhet të fusni në të një sasi të madhe ushqimi të ngrohtë, për shembull pasi sapo të keni bërë pazarin e ushqimeve, ju sugjerojmë të aktivizoni ShoppingMode për të ftohur më shpejt produktet dhe për të shmangur ngrohjen e ushqimeve të tjera që janë tashmë në frigorifer.

Për të aktivizuar funksionin:

1. Shtypni butonin Mode derisa të shfaqet ikona përkatëse.

Treguesi ShoppingMode pulson për pak sekonda.

ShoppingMode fiket automatikisht pas afro 6 orësh.

Për të çaktivizuar funksionin përpara ndalimit të tij automatik:

1. Shtypnin butonin Mode derisa të pulsojë treguesi ShoppingMode.
2. Treguesi ShoppingMode fiket.



Funksioni fiket duke përzgjedhur një temperaturë të ndryshme të frigoriferit.

2.11 Modaliteti FastFreeze

Për të aktivizuar funksionin:

1. Zgjidhni dhomëzën e ngrirësit.
2. Shtypni butonin Mode derisa të shfaqet ikona përkatëse.

Treguesi FastFreeze pulson për pak sekonda.

Ky funksion ndalon automatikisht pas 52 orësh.

Për të çaktivizuar funksionin përpara ndalimit të tij automatik:

1. Zgjidhni dhomëzën e ngrirësit.
2. Shtypni butonin Mode derisa të pulsojë treguesi FastFreeze.
3. Treguesi FastFreeze fiket.



Funksioni çaktivizohet duke përzgjedhur një temperaturë të ndryshme të ngrirësit.

2.12 Modaliteti DrinksChill

Modaliteti DrinksChill duhet të përdoret për të vendosur një alarm akustik në kohën e preferuar, i vlefshëm për shembull kur një recetë kërkon që të ftoh një përzjerje për një periudhë të caktuar ose kur nevojitet një kujtesë për të mos harruar shishet e vendosura në ngrirës për ftohje të shpejtë.

Për të aktivizuar funksionin:

1. Shtypni butonin DrinkChill .
Treguesi DrinksChill shfaqet.
Kohëmatësi tregon vlerën e vendosur (30 minuta).
2. Shtypni butonin e uljes së temperaturës dhe butonin e ngritjes së temperaturës për ta ndryshuar vlerën e cilësuar të Kohëmatësit në 1 deri 90 minuta.
3. Kohëmatësi fillon të pulsojë (min).
Në fund të numërimit së prapthi treguesi DrinksChill pulson dhe dëgjohet një sinjal akustik:

1. Hiqni pijet që gjenden në dhomëzën e ngrirësit.
2. Shtypni butonin DrinkChill për të fikur tingullin akustik dhe për të përfunduar funksionin.

Funksionin mund ta çaktivizoni në çdo kohë gjatë numërimit së prapthi:

1. Shtypni butonin DrinkChill.
2. Treguesi DrinksChill fiket.
Është e mundur të ndryshohet ora gjatë numërimit të prapthi dhe në përfundim duke shtypur butonin e uljes së temperaturës dhe butonin e rritjes së temperaturës.

2.13 Alarm ndaj temperaturës së lartë

Rritja e temperaturës në dhomëzën e ngrirësit (për shembull për shkak të një defekti të mëparshëm elektrik) tregohet nëpërmjet:

- pulsimit të alarmit dhe treguesve të temperaturës së ngrirësit
- tingëllimit të ziles.

Për të rivendosur kohën:

1. Shtypni çdo buton.
2. Zilja fiket.
3. Treguesi i temperaturës së ngrirësit tregon temperaturën më të lartë që është arritur për disa sekonda. Pastaj tregon përsëri temperaturën e vendosur.
4. Treguesi i alarmit vazhdon të pulsojë derisa të rivendosen kushtet normale.

Kur alarmi të jetë kthyer, treguesi i alarmit do të fiket.

2.14 Alarmi i hapjes së derës

Do të dëgjohet një alarm akustik nëse dera lihet e hapur për pak minuta. Kushtet e alarmit të derës së hapur tregohen nga:

- treguesi i alarmit që pulson
- sinjalizuesi akustik

Pasi të jenë rregulluar sërish kushtet normale (dera e mbyllur), alarmi do të ndalojë.

Gjatë alarmit, sinjalizuesi mund të fiket duke shtypur çdo buton.

3. PËRDORIMI I PËRDITSHËM

3.1 Pastrimi i brendësisë së pajisjes

Përpara së të përdorni pajisjen për herë të parë, pastroni pjesën e saj të brendshme dhe gjithë aksesorët e brendshëm me ujë të vakët dhe pak sapun natyral për të hequr erën tipike të një produkti të ri, e më pas thajeni tërësisht.



Mos përdorni detergjent apo pluhura gërryese, pasi këto mund të dëmtojnë pjesët e lëmuara.



Nëse në ekran shfaqet DEMO, pajisja është në funksionin e demonstrimit: referojuni paragrafit "SI TË VEPROJMË NËSE...".

3.2 Ngrirja e ushqimit të freskët

Dhomëza e ngrirësit është e përshtatshme për të ngrirë ushqime të freskëta si dhe për të ruajtur ushqime të ngrira për një kohë të gjatë.

Për të ngrirë ushqime të freskëta, aktivizoni funksionin Fast Freeze të paktën 24 orë përpara se të vendosni ushqimin që do të ngrini, në dhomëzën e ngrirësit. Vendosni ushqimin e freskët për t'u ngrirë në ndarjen Fast Freeze, sepse kjo është pika më e ftohtë.

Sasia maksimale e ushqimit që mund të ngrihet në 24 orë, specifikohet në **plakëzën e parametrave**, një etiketë që ndodhet në brendësi të pajisjes.

Procesi i ngrirjes zgjat 24 orë: gjatë kësaj periudhe mos shtoni ushqim tjetër për t'u ngrirë.



Kur përdorni simbolin Fast Freeze:

rreth 6 orë përpara	Vendosjes së sasive të vogla të ushqimit të freskët (rreth 5 kg)
rreth 24 orë përpara	Vendosjes së sasisë maksimale të ushqimit (shihni pllakëzën e të dhënave)
nuk nevojitet	Vendosjes së ushqimeve të ngrira
nuk nevojitet	Vendosjes së sasive të vogla të ushqimit të freskët ditor maksimumi 2 kg

3.3 Depozitimi i ushqimeve të ngrira

Kur e përdorni për herë të parë ose pas një periudhe jashtë përdorimit, përpara se të futni produkte në dhomëz, lëreni

pajisjen të punojë për të paktën 2 orë në përzgjedhjen më të lartë.



Në rast të një shkrirjeje aksidentale, për shembull si pasojë e ikjes së korrentit dhe nëse kjo ka zgjatur në kohë më shumë se vlera e shfaqur në tabelën e të dhënave teknike në pikën "koha në rritje", ushqimi i shkrirë duhet të konsumohet shpejt ose të gatuhet menjëherë e më pas të mund të rivendoset në ngrirje (jo të nxehtë, por pasi të jetë ftohur).

3.4 Prodhimi i kubeve të akullit

Kjo pajisje është e pajisur me një ose më shumë kuti të posaçme për prodhimin e kubeve të akullit. Mbushini këto kuti me ujë, më pas futini në dhomëzën e ngrirjes.

3.7 Raftet e lëvizshme

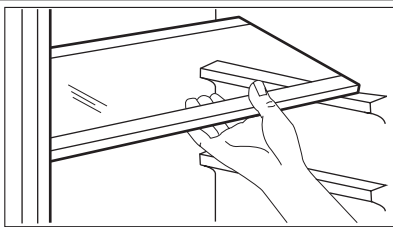

Muret e frigoriferit janë të pajisura me një sërë shinash, në mënyrë që raftet të mund të vendosen sipas dëshirës. Për një përdorim më të mirë të hapësirës, gjysmë-raftet e përparme mund të mbështeten mbi ato të pasmet.

3.8 Vendosja e rafteve të derës

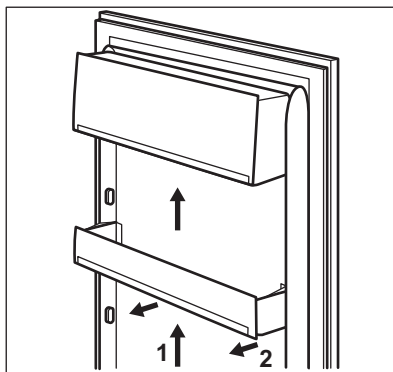

Për të lejuar ruajtjen e pakove të ushqimit me madhësi të ndryshme, raftet e derës mund të vendosen në lartësi të ndryshme. Për të bërë këto rregullime, veproni si vijon: tërhiqni gradualisht raftin në drejtim të shigjetave derisa të lirohet, dhe më pas rivendoseni sipas dëshirës.



Mos përdorni vegla metalike për të hequr kutitë nga ngrirësi.

3.5 Akumulatorët e ftohtësisë

Ngrirësi përmban të paktën një akumulatoh ftohtësie, i cili zgjat kohën e ruajtjes në së ftohtësisë, në rast të ikjes së korrentit apo një avarie.

3.6 Shkrirja e akullit

Ushqimet e ngrira, përpara se të përdoren, mund të shkrihen në dhomëzën ftohëse ose në temperaturën e dhomës, në varësi të kohës në dispozicion për këtë proces.

Copëzat e vogla të ushqimit mund të gatuhet edhe ndërsa janë ende të ngrira, direkt nga ngrirësi: në këtë rast, gatimi do të zgjasë më shumë.

3.9 Filtri i ajrit me karbon

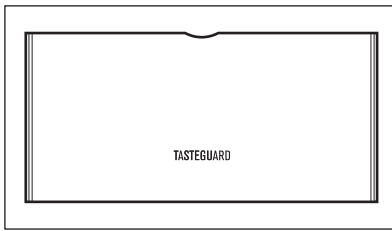

Pajisja është e pajisur me filtër karboni mbrapa një ventilatori në pjesën e pasme të murit të dhomëzës së frigoriferit. Filtri e pastron ajrin nga aromat e padëshiruara brenda në frigorifer dhe në dhomëzën NATURAFRESH 0°C, gjë që do të thotë se cilësia e ruajtjes do të përmirësohet më shumë.



Gjatë përdorimit, mbajeni gjithmonë të mbyllur ventilatorin e ajrimit.

3.10 Dhomëza Naturafresh 0°C

Në dhomëzën Naturafresh 0°C temperatura kontrollohet automatikisht. Ajo qëndron në mënyrë konstante në rreth 0°C, nuk është nevoja për rregullime të temperaturës.

Temperatura konstante e ruajtjes prej rreth 0°C dhe lagështira relative prej 45 deri 90% sigurojnë kushte optimale për lloje të ndryshme ushqimesh.



Për këtë arsye, ju mund të ruani një shumëllojshmëri ushqimesh të freskëta në kompartimentin Naturafresh 0°C, ku këto ushqime ruhen për një afat deri në 3 herë

më të gjatë dhe me cilësi më të mirë në krahasim me dhomëzat normale të frigoriferëve. Kjo ju lejon të ruani më shumë ushqime të freskëta. Ruhen mjaft mirë shija, freskia, cilësia dhe vlerat ushqyese (vitaminat dhe mineralet). Ulet humbja e peshës së perimeve dhe frutave. Ushqimi ka një shkallë më të lartë vlerash ushqyese.



Dhomëza Naturafresh 0°C është e përshtatshme edhe për shkrirjen e ushqimit.

Në këtë rast, ushqimi i shkrirë mund të ruhet për një afat deri në dy ditë.

3.11 Kontrolli i lagështisë

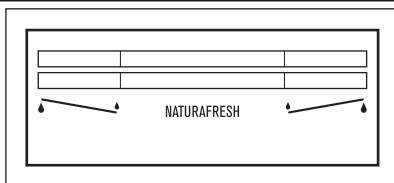

Të dy sirtarët mund të përdoren sipas kushteve të preferuara të ruajtjes, në mënyrë të pavarur nga njëri-tjetri dhe me nivel lagështire më të lartë ose më të ulët.

Rregullimi i secilit sirtar bëhet veçmas dhe kontrollohet duke përdorur valvulën rrëshqitëse në pjesën e përparme të sirtarit.









- "Thatë": nivel i ulët lagështie në ajër - lagështia relative deri në 50%

Ky nivel lagështie arrihet kur të dy rregullatorët horizontalë vendosen në këtë pozicion  dhe zgavrat e ajrosjes janë plotësisht të hapura.

- "Lagësht": nivel i lartë relativ lagështire - deri në 90%

Ky nivel lagështie arrihet kur të dy rregullatorët horizontalë vendosen në këtë pozicion  dhe zgavrat e ajrosjes janë të mbyllura. Lagështira mbahet brenda dhe nuk mund të dalë.

Koha e ruajtjes në dhomëzën Naturafresh për ushqim të freskët

Lloji i gatesës	Rregullimi i lagështisë së ajrit	Koha e ruajtjes
Qepë	 "thatë"	deri në 5 muaj
Gjalpë	 "thatë"	deri në 1 muaj
Copa të mëdha mishi derri	 "thatë"	deri në 10 ditë
Mish lope, mish dreri, copa të vogla mishi derri, shpend	 "thatë"	deri në 7 ditë
Salcë domateje	 "thatë"	deri në 4 ditë
Peshk, midhje, produkte mishi të gatuar	 "thatë"	deri në 3 ditë
Ushqime deti të gatuar	 "thatë"	deri në 2 ditë
Salatë, perime Karrota, barishte, lakra Brukseli, selino	 "lagësht"	deri në 1 muaj

Lloji i gatesës	Rregullimi i lagështisë së ajrit	Koha e ruajtjes
Karçofë, lulelakër, çikore, marule, radhiqe, lakra, sallatë jeshile, prาส่, rrepa	☹ "lagësht"	deri në 21 ditë
Brokoli, sallatë kineze, lakër jeshile, lakër, rrepa, lakër Savoy	☹ "lagësht"	deri në 14 ditë
Bizele, kohlrabi	☹ "lagësht"	deri në 10 ditë
Qepë të njoma, rrepa, asparagë, spinaq	☹ "lagësht"	deri në 7 ditë
Fruta 1) Dardhat, hurmat e Arabisë (të freskëta), luleshtrydhet, pjeshkat 1)	☹ "lagësht"	deri në 1 muaj
Kumbulla 1) raven, kullumbri	☹ "lagësht"	deri në 21 ditë
Mollë (jo të ndjeshme ndaj të ftohtit), ftonj	☹ "lagësht"	deri në 20 ditë
Kajsi, qershi	☹ "lagësht"	deri në 14 ditë
Kumbulla vardare, rrush	☹ "lagësht"	deri në 10 ditë
Manaferra, rrush i egër i thatë	☹ "lagësht"	deri në 8 ditë
Fiq (të freskët)	☹ "lagësht"	deri në 7 ditë
Boronica, mjedra	☹ "lagësht"	deri në 5 ditë

1) Sa më i pjekur të jetë fruti, aq më e shkurtër është koha e ruajtjes



Kekët që përmbajnë krem dhe lloje të tjera brumërash mund të ruhen në dhomëzën Naturafresh 0°C për 2 ose 3 ditë.



Nuk duhen vendosur në dhomëzën Naturafresh 0°C:

- fruta të ndjeshme ndaj të ftohtit të cilat janë ruajtur në qilar ose në temperaturë dhome siç janë ananaset, bananet, qitrot, pjeprat, mangot, papajat, portokajtë, limonët, kivit.
- Llojet e ushqimeve që nuk përmenden më lart, duhet të ruhen në dhomëzën e frigoriferit (p.sh. të gjitha llojet e djathërave, sallamet, etj.)



Niveli i lagështisë së ajrit në sirtar varet nga përmbajtja e lagështisë në ushqimin e ruajtur, në perimet dhe frutat dhe nga shpeshësia e hapjes së derës Dhomëza Naturafresh 0°C është e përshtatshme edhe për shkrirjen e ngadaltë të ushqimit. Në këtë rast, ushqimi i shkrirë mund të ruhet për një afat deri në dy ditë në dhomëzën Naturafresh 0°C.

Këshilla:

- Kushtojini kujdes freskisë së ushqimit, veçanërisht datës së skadimit. Cilësia dhe freskia ndikojnë në kohëzgjatjen e ruajtjes.
- E gjithë kohëzgjatja e ciklit të ruajtjes do të varet nga kushtet e mbajtjes që ka

pasur ushqimi përpara ruajtjes përfundimtare në frigorifer.

- Përpara ruajtjes, ushqimet, frutat ose perimet duhet gjithmonë të paktohen ose të mbështillen.
- Ushqimet për kafshët ruajini gjithmonë të ambalazhuara dhe të thata.
- Ushqimet e pasura me proteina prishen më shpejt se të tjerat. Kjo do të thotë se ushqimet e detit prishen më shpejt se peshku, i cili nga ana e tij prishet më shpejt se mishi. Kur ruhet ushqimi në një dhomëz Naturafresh 0°C,

kohëzgjatja e ruajtjes për atë lloj ushqimi mund të rritet deri në tre herë, pa pasur humbje në cilësinë e tij.

- Të gjitha ushqimet që ruhen në një dhomëz Naturafresh 0°C duhet të nxirren nga sirtarët rreth 15-30 minuta përpara konsumimit, në veçanti frutat dhe perimet që do të konsumohen pa u gatuar. Duke u lejuar frutave dhe perimeve të kthehen në temperaturën e ambientit, do të përmirësohet cilësia dhe shija e tyre.

3.12 Raft

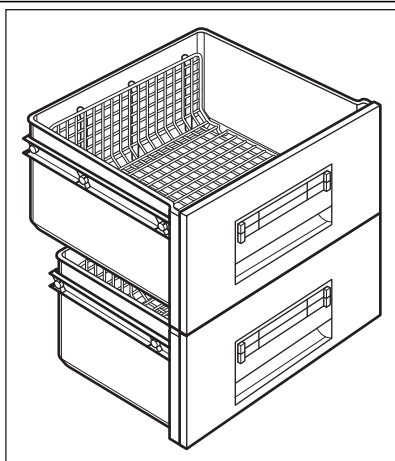

Skarat brenda rafteve lejojnë ajrin të qarkulloj lirshëm dhe si rrjedhojë ushqimet ruhen më mirë.

Ndarja ka ndalesa për të mos lejuar raftet të bien kur tërhiqen deri në fund. Për të hequr raftet (p.sh. për t'i pastruar), tërhiqini deri te ndalesat, më pas ngrijini dhe nxirri.

4. UDHËZIME DHE KËSHILLA TË NEVOJSHME

4.1 Këshilla për kursimin e energjisë

- Mos e hapni shpesh derën e frigoriferit ose mos e lini atë absolutisht të hapur më shumë se ç' duhet.
- Nëse temperatura e ambientit është e lartë, Rregullatori i Temperaturës është vendosur në përzgjedhjen më të lartë dhe pajisja është e mbushur plot, kompresori mund të punojë pa pushim duke shkaktuar formimin e ngricës ose akullit në aparatit e avullimit. Nëse kjo gjë ndodh, rrotulloni Rregullatorin e Temperaturës drejt një përzgjedhjeje

më të ulët për të lejuar shkrirjen automatike dhe si rrjedhojë kursimin e konsumit të energjisë.

4.2 Këshilla për ftohjen e ushqimeve të freskëta

Për të arritur një funksionim më të mirë:

- mos depozitoni ushqime të ngrohta apo lëngje që avullojnë në ftohës;
- mbuloni me kapak ose mbështillni ushqimin, veçanërisht nëse ka një erë të fortë;
- vendoseni ushqimin në mënyrë të tillë që ajri të qarkullojë lirshëm rreth tij.

4.3 Këshilla për ftohjen

Këshilla të nevojshme:

Mish (të gjitha llojet) : mbështillini në qeska polietileni dhe vendosini mbi raftin e xhamit që ndodhet mbi sirtarin e perimeve.

Për siguri, ruajini në këtë mënyrë jo më shumë se një ose dy ditë.

Ushqime të gatuar, gatesa të ftohta, etj... këto duhet të mbulohen dhe mund të vendosen në çdo raft.

Frutat dhe perimet: këto duhet të pastrohen mirë dhe të vendosen në sirtarin e posaçëm.

Gjalpi dhe djathi: këto duhet të vendosen në mbajtëset e posaçme hermetike ose të mbështjella në letër alumini ose qeska prej polietileni, për të lejuar brenda sa më pak ajër të jetë e mundur.

Shisheet e qumështit: këto duhet të kenë një kapak dhe duhet të vendosen në mbajtësen e shisheve tek dera.

Bananet, patatet, qepët dhe hudhrat, nëse nuk janë të paketuara, nuk duhet të mbahet në ftohës.

4.4 Këshilla për ngrirjen

Për t'ju ndihmuar të kryeni pjesën më të madhe të procesit të ngrirjes, ja tek keni disa këshilla të rëndësishme:

- sasia maksimale e ushqimit që mund të ngrihet në 24 orë. është shfaqur në tabelën e vlerave;
- procesi i ngrirjes zgjat 24 orë. Nuk duhet shtuar ushqim tjetër për t'u ngrirë gjatë kësaj periudhe;
- ngrini vetëm ushqime të cilësisë më të lartë, të freskëta dhe të pastruara mirë;
- përgatitni ushqimin në racione të vogla për të mundësuar ngrirjen e tij të shpejtë dhe të plotë si dhe për të bërë

të mundur si rrjedhojë shkrirjen e tij në sasinë e dëshiruar;

- mbështilleni ushqimin me letër alumini ose polietileni dhe sigurohuni që paketimi të jetë hermetik;
- mos lejoni ushqimet e freskëta, të pangrira, të prekin ushqimet që janë tashmë të ngrira, në mënyrë që të shmangni një rritje temperature të këtyre të fundit;
- ushqimet pa dhjamë ruhen më mirë dhe më gjatë se ushqimet e yndyrshme; kripa redukton jetëgjatësinë e ruajtjes së ushqimit;
- akujt e ujit, nëse konsumohen menjëherë pas nxjerrjes nga dhomëza e ngrirjes, mund të shkaktojnë djegie të lëkurës nga ngrirja;
- është e këshillueshme të shënoni në çdo pako ushqimi të ngrirë datën e ngrirjes, për të pasur parasysh kohën e ruajtjes.

4.5 Këshilla për depozitim të ushqimeve të ngrira

Për të arritur një rendiment sa më të lartë nga kjo pajisje, duhet:

- të siguroheni që ushqimet e ngrira që keni blerë të jenë ruajtur siç duhet nga shitësi;
- të siguroheni që ushqimet e ngrira të transportohen nga dyqani në ngrirës brenda një kohe sa më të shkurtër;
- të mos e hapni shpesh derën e frigoriferit ose mos e lini atë hapur më shumë se ç' duhet;
- pasi e keni shkrirë, ushqimi priset shpejt dhe nuk mund të ngrihet sërish;
- mos e tejkaloni periudhën e ruajtjes të përcaktuar nga prodhuesi i ushqimit.

5. KUJDESI DHE PASTRIMI



KUJDES

Shkëputeni nga korrenti pajisjen përpara se të kryeni çdo veprim mirëmbajtjeje.



Kjo pajisje përmban hidrokarbon në njësinë e saj ftohëse; për këtë arsye, mirëmbajtja dhe ringarkimi

duhet të kryhen vetëm nga teknikë të autorizuar.

5.1 Pastrimi periodik

Pajisja duhet pastruar rregullisht:

- pastroni brendësinë dhe aksesoret me ujë të vakët dhe me pak sapun.

- kontrolloni rregullisht bravat e derës dhe pastrojini ato për t' u siguruar që janë të pastra dhe nuk kanë papastërti.
- shpëljajeni dhe thajeni tërësisht.



Mos tërhiqni, lëvizni apo dëmtoni asnjë tub dhe/ose kabllot brenda kabinetit.

Mos përdorni kurrë detergjent, pluhura gërryese, produkte pastruese me shumë erë të mirë ose pastrues me dyllë për të pastruar brendësinë e pajisjes, pasi këto mund të dëmtojnë sipërfaqet dhe mund të lënë një erë të fortë.

Pastroni kondensatorin (skarën e zezë) dhe kompresorin në pjesën e pasme të pajisjes, me një furçë. Ky veprim do të përmirësoj rendimentin e pajisjes dhe do të kursej konsumin e energjisë.

Rafti i poshtëm, që ndan dhomëzën më të ftohtë nga dhomëza NaturaFresh 0°C mund të hiqet vetëm për pastrim. Për ta hequr, tërhiqeni raftin drejt.

Pllakëzat mbi sirtarët në dhomëz mund të hiqen për t' u pastruar.



Për të siguruar funksionim të plotë të dhomëzës NaturaFresh 0°C, pas pastrimit rafti i poshtëm dhe pllakëzat duhet të vendosen sërish në pozicionet ku ndodheshin.



Kujdesuni që të mos dëmtoni sistemin ftohës.

Shumë pastrues për sipërfaqe kuzhine përmbajnë kimikate që mund të sulmojnë/ dëmtojnë lëndën plastike të përdorur në këtë pajisje. Për këtë arsye, këshillohet që

veshja e jashtme e kësaj pajisjeje të pastrohet vetëm me ujë të ngrorhtë me pak lëng larës.

Pas pastrimit, rilidheni pajisjen me ushqimin kryesor.

5.2 Zëvendësimi i filtrit të karbonit

Për të arritur funksionim optimal, filtri i karbonit për ajrin duhet të ndërrohet një herë në vit.

Filtra të rinj aktivë të ajrit mund të blihen pranë shitësit tuaj lokal.

Referojuni "Instalimi i filtrit të karbonit për ajrin" për udhëzime.

Filtri i ajrit është një aksesori konsumueshëm, dhe si i tillë ai nuk mbulohet nga garancia.

5.3 Shkrija e frigoriferit

Shkrija e dhomëzës së frigoriferit është automatike.

Uji që krijohet rrjedh në një enë në kompresor dhe avullon. Ena nuk mund të hiqet.

5.4 Shkrija e ngrirësit

Një sasi e caktuar ngrice do të formohet gjithmonë në raftet e ngrirësit dhe rreth e përfaqë dhomëzës së sipërme.

Shkrini ngrirësin kur shtresa e brymës arrin një trashësi prej 3-5 mm.



Rreth 12 orë para shkrijes, vendoseni rregullatorin e Temperaturës në përzgjedhjet më të larta, në mënyrë që të formohet një rezervë e mjaftueshme ftohjeje për ndërprerjen e operacionit.

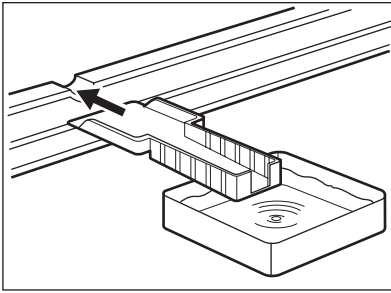

Për të hequr brymën e formuar, ndiqni udhëzimet e mëposhtme:

1. Fikni pajisjen.
2. Hiqni çdo ushqim nga brenda, paketojini me disa shtresa gazete dhe vendosini në një vend të freskët.



KUJDES

Mos i prekni me duar të lagura ushqimet e ngrira. Këto ushqime mund të ngrinë duart.

3. Lëreni derën hapur dhe vendoseni kruajtësen plastike në shtresën e përshtatshme në bazamentin e qendrës, duke vendosur një tas poshtë për të mbledhur ujin e shkrirë.



Për të shpejtuar procesin e shkrirjes, vendosni një tenxhere me ujë të ngrohtë në dhomëzën e ngrirësit. Përveç kësaj, hiqni copëzat e akullit që plasariten përpara se të ketë përfunduar shkrirja.

4. Kur shkrirja të ketë përfunduar, thani pjesën e brendshme mirë dhe mbajeni kruajtësen për ta përdorur sërish në të ardhmen.
5. Ndizni pajisjen.
6. Pas dy ose tre orësh, rivendosni brenda në dhomëz ushqimet që hoqët më parë.



Mos përdorni kurrë vegla të mprehta metalike për të kuar brymën nga avulluesi, pasi mund ta dëmtoni atë. Mos përdorni asnjë pajisje mekanike apo mjet artificial për të përshejtuar procesin e shkrirjes, veç atyre të rekomanduara nga prodhuesi.

Ngritja e temperaturës së pakove të ushqimit të ngrirë, gjatë shkrirjes, mund të shkurtojë jetëgjatësinë e ruajtjes së ushqimit.

5.5 Kohë të gjata mos-përdorimi

Kur pajisja nuk përdoret për periudha të gjata, merrni masat paraprake të mëposhtme:

- **shkëputeni pajisjen nga energjia elektrike;**
- nxirrni jashtë gjithë ushqimet;

- shkrini (nëse është parashikuar) dhe pastroni pajisjen dhe gjithë aksesoret e saj
 - lëreni derën/dyert pak hapur për të shmangur formimin e erërave të pakëndshme.
- Nëse pajisjen do ta mbani të ndezur, kërkoni dikujt të kontrollojë herë pas herë

për të shmangur prishjen e ushqimit brenda, në rast të luhatjeve elektrike.

6. SI TË VEPROJMË NËSE...



PARALAJMËRIM

Përpara se të kryeni veprime për mënjanimin e problemeve, hiqeni pajisjen nga prizja. Vetëm elektrikistët e kualifikuar ose personat kompetentë duhet të merren me problemet ose defektet që nuk përshkruhen në këtë manual.

Problemi	Shkaku i mundshëm	Zgjidhja
Pajisja nuk punon. Llamba nuk funksionon.	Pajisja është e fukur.	Ndizni pajisjen.
	Spina nuk është futur mirë në prizë.	Futeni spinën mirë në prizë.
	Pajisja nuk ka korrent. Në prizën elektrike nuk kalon tension.	Lidhni një pajisje tjetër elektrike në prizë. Kontakttoni një elektrikist të kualifikuar.
Bie sinjalizuesi.	Temperatura në ngrirës është tepër e lartë.	Shihni kapitullin "Alarmi i temperaturës shumë të lartë"
Llamba nuk punon.	Llamba është në gatishmëri.	Mbyllni dhe hapni derën.
	Llamba është me defekt.	Shihni kapitullin "Zëvendësimi i llambës".
Kompresori funksionon vazhdimisht.	Temperatura nuk është vendosur si duhet.	Vendosni një temperaturë më të lartë.
	Dera nuk është mbyllur mirë.	Shihni kapitullin "Mbyllja e derës".
	Dera është hapur shumë shpesh.	Mos e mbani derën hapur më shumë se ç' duhet.
	Temperatura e produktit është tepër e lartë.	Lëreni temperaturën e produktit të bjerë në temperaturën e ambientit, përpara se ta futni në pajisje.
	Temperatura e dhomës është tepër e lartë.	Ulni temperaturën e dhomës.

Problemi	Shkaku i mundshëm	Zgjidhja
Në pllakën e pasme të frigoriferit rrjedh uji.	Gjatë procesit automatik të shkrirjes, bryma shkrin në pllakën e pasme.	Kjo është normale.
Uji rrjedh në dysheme.	Uji i shkrirë që del jashtë nuk shkon në tabakanë avulluese që ndodhet mbi kompresor.	Bashkoni tubin e daljes së ujit të shkrirë me tabakanë avulluese.
Temperatura në pajisje është tepër e ulët.	Rregulluesi i temperaturës nuk është cilësuar si duhet.	Vendosni një temperaturë më të lartë.
Temperatura në pajisje është tepër e lartë.	Janë futur shumë produkte njëkohësisht në pajisje.	Futni më pak produkte njëkohësisht në pajisje.
Temperatura në frigorifer është tepër e lartë.	Në pajisje nuk qarkullon ajër i ftohtë.	Sigurohuni që në pajisje të qarkulloj ajër i ftohtë.
Temperatura në ngrirës është tepër e lartë.	Produktet janë tepër afër me njëri-tjetrin.	Vendosini produktet në mënyrë të tillë që ajri i ftohtë të mund të qarkulloj.
Ka shumë brymë.	Ushqimi nuk është paketuar siç duhet.	Paketojeni ushqimin në mënyrë të saktë.
	Dera nuk është mbyllur mirë.	Shihni kapitullin "Mbyllja e derës".
Kutia e poshtme ose e sipërme tregohet në ekranin e temperaturës.	Ka ndodhur një defekt në matjen e temperaturës	Telefononi përfaqësuesin tuaj të shërbimit (sistemi i ftohjes do të vazhdoj t'i mbajë produktet ushqimore të ftohta, por nuk mund të bëhet rregullimi i temperaturës).
DEMO shfaqet në ekran.	Pajisja është në modalitetin e demonstrimit (DEMO)	Mbani shtypur për afërsisht 10 sekonda butonin Mode derisa të dëgjohet një tingull i gjatë akustik dhe ekranin të fiket për një kohë të shkurtër: pajisja fillon të punoj në mënyrë të rregullt.

6.1 Zëvendësimi i llambushkës

Pajisja ka një dritë të brendshme LED me jetëgjatësi të madhe. Vetëm punonjësit e shërbimit lejohen që ta zëvendësojnë dritën. Kontaktoni qendrën tuaj të shërbimit .

2. Nëse është e nevojshme, rregulloni derën. Shihni paragrafin "Instalimi".
3. Nëse është e nevojshme, zëvendësoni garnicionet defektezo të derës. Lidhuni me Qendrën e Shërbimit.

6.2 Mbyllja e derës

1. Pastroni garnicionin e derës.

7. INSTALIMI



PARALAJMËRIM

Lexoni me kujdes kapitullin "Të dhëna për sigurinë" për sigurinë tuaj si dhe për një përdorim të saktë të pajisjes, përpara se ta instaloni atë.

7.1 Pozicionimi



PARALAJMËRIM

Nëse po hidhni një pajisje të vjetër që ka një bravë ose gremç në derë, duhet të siguroheni që kjo e fundit të jetë bërë e papërdorshme, për të shmangur kështu rrezikun që fëmijët të mbyllën brenda.



Pajisja duhet ta ketë spinën të arritshme pas instalimit.

Instalojeni këtë pajisje në një vend ku temperatura e ambientit përputhet me klasën e klimës që tregohet në tabelën e vlerave në pajisje:

Klasa e klimës	Temperatura e ambientit
SN	+10°C deri + 32°C

7.3 Nevojat për ventilim

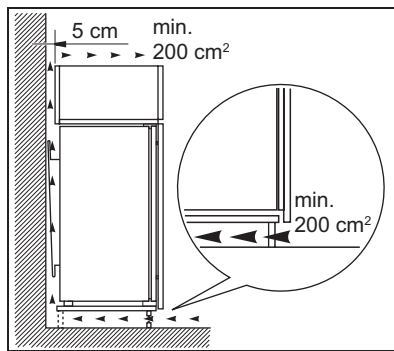

Klasa e klimës	Temperatura e ambientit
N	+16°C deri + 32°C
ST	+16°C deri + 38°C
T	+16°C deri + 43°C

7.2 Lidhja elektrike

Përpara se ta futni pajisjen në prizë, sigurohuni që voltazhi dhe frekuenca që tregohet në tabelën e vlerave përputhet me të dhënat e rymës së shtëpisë tuaj. Pajisja duhet tokëzuar. Spina e kabllitkablos tsë ushqimit është e pajisur me një kontakt, pikërisht për këtë qëllim. Nëse spina e ushqimit të shtëpisë nuk është e tokëzuar, lidhni pajisjen në një prizë të veçuar të tokëzuar në përputhje me rregullat në fuqi, duke u këshilluar me një elektrikistelekticist. Prodhuesi refuzon të marrë përsipër gjithë përgjegjësinë nëse nuk ndiqen masat paraprake të mësipërme. Kjo pajisja është në përputhje me E.E.C. - Direktivat

Qarkullimi i ajrit mbrapa pajisjes duhet të jetë i mjaftueshëm.

7.4 Instalimi i filtrit të karbonit për ajrin

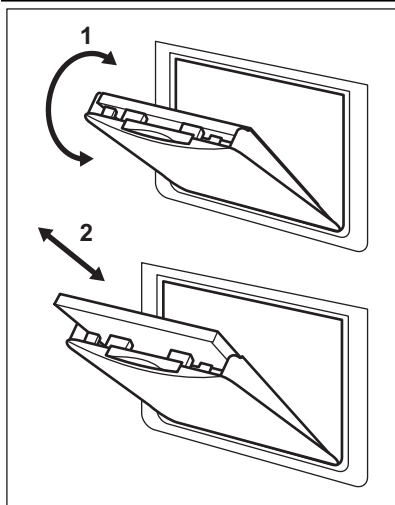

Filtri i karbonit për ajrin është një filtër karboni aktiv i cili thith aromat e këqija dhe mundëson ruajtjen e shijes dhe aromës më të mirë për të gjitha gatesat, pa rrezikuar ndotjen nga shkëmbimi i aromave.

Kur dërgohet, filtri i karbonit gjendet brenda një qeseje plastike, në mënyrë që të ruhet jetëgjatësia dhe karakteristikat e tij. Filtri duhet të vendoset pas ventilatorit, përpara se të ndizet pajisja.

1. Hapni kapakun e ventilatorit (1).
2. Hiqni filtrin nga qesja plastike.
3. Fusni filtrin në vendin që gjendet në pjesën e pasme të kapakut të ventilatorit (2).
4. Mbylleni kapakun e ventilatorit.



Gjatë përdorimit, mbajeni gjithmonë të mbyllur ventilatorin e ajrimit.

Trajtojeni filtrin me kujdes, në mënyrë që copëzat të mos shkëputen nga sipërfaqja.

8. ZHURMAT

Gjatë funksionimit normal dëgjojen disa zhurma (nga kompresori, qarkullimi i lëndës ftohëse).

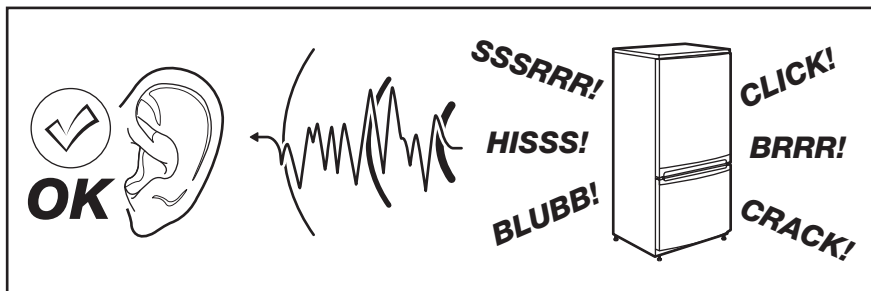

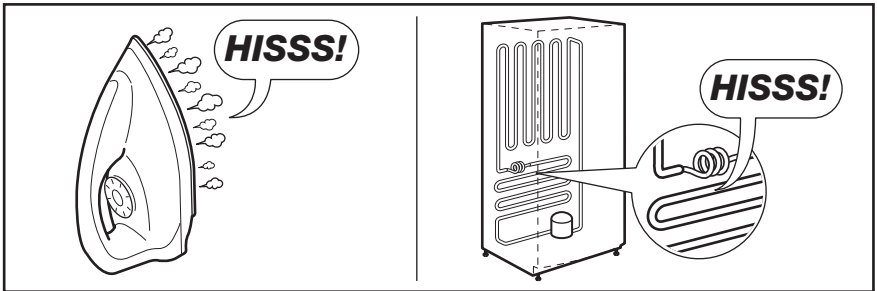
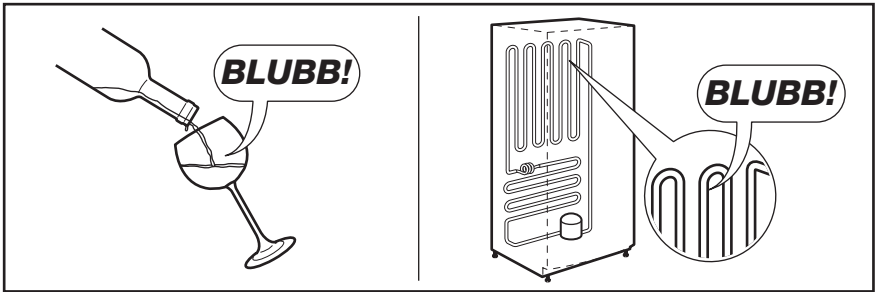
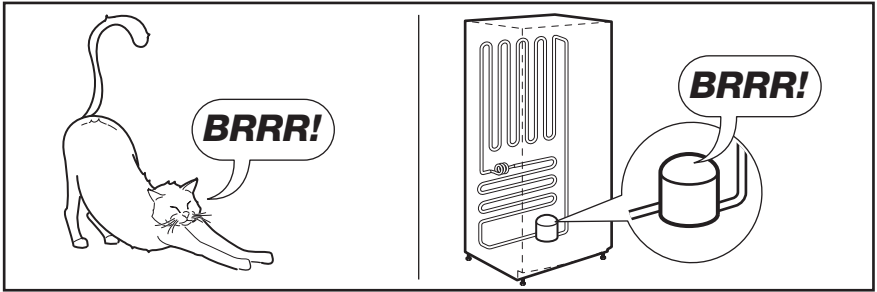
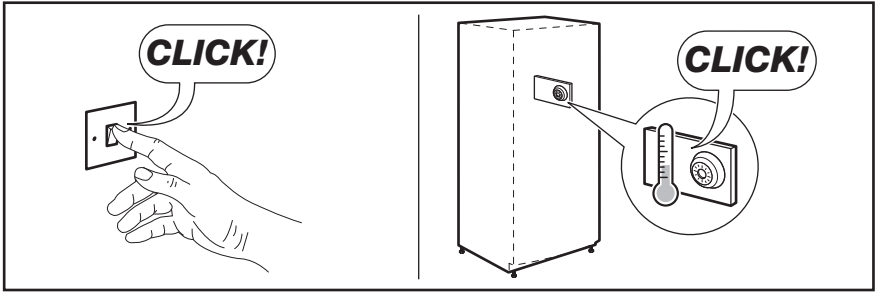

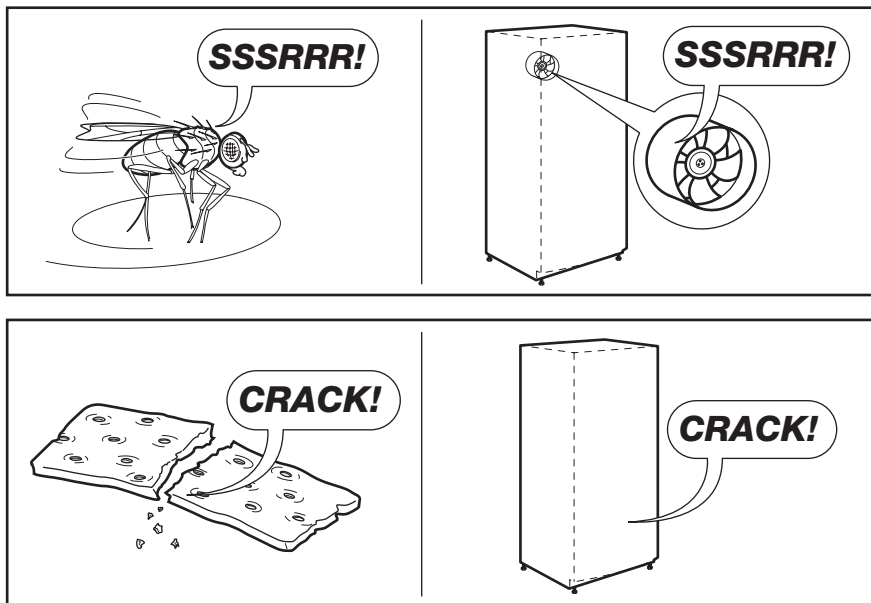

9. TË DHËNA TEKNIKE

Dimensionet e folesë		
Lartësia		1780 mm
Gjerësia		560 mm
Thellësia		550 mm
Koha në rritje		24 h
Tensioni		230-240 V
Frekuenca		50 Hz

Të dhënat teknike ndodhe në tabelën e vlerave që gjendet në anë të majtë brenda pajisjes dhe në etiketën e energjisë.

10. PROBLEME QË LIDHEN ME MJEDISIN

Ricikloni materialet me simbolin  .
Vendoseni ambalazhin te kontenerët e riciklimit nëse ka.

Ndihmoni në mbrojtjen e mjedisit dhe shëndetit të njerëzve dhe në riciklimin e mbetjeve të pajisjeve elektrike dhe elektronike. Mos hidhni pajisjet e shënuara

me simbolin  e mbeturinës shtëpiake.
Ktheni produktin në pikën lokale të

riciklimit ose kontaktoni me zyrën
komunale.

СЪДЪРЖАНИЕ

1. ИНСТРУКЦИИ ЗА СИГУРНОСТ	25
2. КОМАНДНО ТАБЛО	27
3. ВСЕКИДНЕВНА УПОТРЕБА	30
4. ПОЛЕЗНИ ПРЕПОРЪКИ И СЪВЕТИ	35
5. ГРИЖИ И ПОЧИСТВАНЕ	36
6. КАК ДА ПОСТЪПИТЕ, АКО	39
7. ИНСТАЛИРАНЕ	40
8. ШУМОВЕ	42
9. ТЕХНИЧЕСКИ ДАННИ	44
10. ОПАЗВАНЕ НА ОКОЛНАТА СРЕДА	45

МИСЛИМ ЗА ВАС

Благодарим ви, че закупихте уред от Electrolux. Избрахте продукт, който носи със себе си десетилетия професионален опит и нововъведения. Оригинален и стилиен, той е създаден с мисъл за вас. Така че когато и да го използвате, можете да сте сигурни, че ще получите страхотни резултати по всяко време.

Добре дошли в Electrolux.

Посетете нашата уебстраница на:



Вижте полезни съвети, брошури, отстраняване на неизправности, сервизна информация:
www.electrolux.com



Регистрирайте своя продукт за по-добро обслужване:
www.electrolux.com/productregistration



Купете принадлежности, консумативи и оригинални резервни части за вашия уред:
www.electrolux.com/shop

ГРИЖИ ЗА КЛИЕНТА И СЕРВИЗ

Препоръчваме използването на оригинални резервни части.

Когато се свързвате с отдел "Обслужване", трябва да имате под ръка следната информация.

Информацията можете да намерите на табелката с данни. Модел, PNC (номер на продукт), Сериен номер.



Предупреждение / Внимание-Важна информация за безопасност.



Обща информация и съвети



Информация за опазване на околната среда

Запазваме си правото на изменения.

1. ИНСТРУКЦИИ ЗА СИГУРНОСТ

От интерес на вашата безопасност и за осигуряване на правилна употреба, преди да инсталирате и използвате уреда за пръв път, прочетете това ръководство за потребителя внимателно, включително препоръките и предупрежденията. За да избегнете ненужни грешки и злополуки, важно е да внимавате всички хора, които използват уреда, да са напълно запознати с неговата работа и средствата за предпазване. Запазете тези инструкции и се погрижете те да останат към уреда, ако той бъде преместен или продаден, така че всеки, който го използва през целия му срок на експлоатация, да бъде добре информиран за употребата и безопасността на уреда.

За защита на живота и имуществото си спазвайте предпазните мерки от инструкциите за потребителя, тъй като производителят не носи отговорност за повреди, предизвикани поради неспазването им.

1.1 Безопасност за децата и хората с намалени способности

- Този уред не е предназначен за употреба от лица (включително деца) с ограничени физически, сетивни или умствени възможности, с недостатъчен опит и познания освен ако не се наблюдават или са им дадени инструкции за употребата на уреда от лице, отговорно за тяхната безопасност.
Деца трябва да се надзират, за да се гарантира, че няма да си играят с уреда.
- Съхранявайте опаковъчните материали далеч от обсега на деца. Съществува опасност от задушаване.
- При изхвърляне на уреда изключете щепсела от контакта, срежете кабела на захранването (възможно най-близо до уреда) и демонтирайте вратата, за да предотвратите удар с електрически ток и евентуалното затваряне на деца в него по време на игра.
- Ако с този уред, който има магнитни уплътнения на вратата, ще замените по-стар уред с пружинен затвор (ключалка) на вратата или капака, уверете се, че пружинният затвор е неизползваем, преди да изхвърлите употребявания уред. Така ще предотвратите смъртна опасност от затварянето на деца вътре.

1.2 Общи инструкции за безопасност



ПРЕДУПРЕЖДЕНИЕ!

Не запушвайте вентилационните отвори от външната или вътрешната част на уреда.

- Уредът е предназначен за съхранение на хранителни продукти и/или напитки при нормални домашни условия, както е обяснено в тази книжка с инструкции.
- Не използвайте механични инструменти или други неестествени средства за ускоряване на процеса на размразяване.
- Не използвайте други електрически уреди (като машини за сладолед) в хладилници и фризери, освен ако не са одобрени за тази цел от производителя.
- Не повреждайте хладилната верига.
- В хладилната верига на уреда се съдържа изобутан (R600a) - природен газ, който има високо ниво на съвместимост с околната среда, но въпреки това е запалим.

По време на транспортиране и инсталиране на уреда внимавайте да не повредите някой от компонентите на хладилната верига.

Ако хладилната верига е повредена:

- избягвайте открити пламъци и запалителни източници
- проветрете напълно помещението, в което се намира уредът
- Опасно е да се променят спецификациите или да се видоизменя този продукт по какъвто и да било начин. Повреда в захранващия кабел може да предизвика късо съединение, пожар или електрически удар.



ПРЕДУПРЕЖДЕНИЕ!

Всички електрически компоненти (захранващ кабел, щепсел, компресор) трябва да се подменят от сертифициран сервизен представител или квалифициран сервизен персонал, за да се предотвратят всякакви опасности.

1. Захранващият кабел не трябва да се удължава.
2. Проверете дали щепселът на захранващия кабел на гърба на уреда не е смачкан или повреден. Смачкан или

повреден захранващ щепсел може да прегрее и да предизвика пожар.

3. Погрижете се да осигурите достъп до щепсела на уреда, свързан към захранващата мрежа.
 4. Не дърпайте захранващия кабел.
 5. Ако контактът на захранването е разхлабен, не вкарвайте щепсела в него. Съществува опасност от електрически удар или пожар.
 6. Не бива да използвате уреда без капачка на лампата (ако има такъв) за вътрешно осветление.
- Този електроуред е тежък. Трябва да се внимава при преместването му.
 - Не местете и не докосвайте продукти от фризерното отделение, ако ръцете ви са влажни/мокри, тъй като това може да доведе до отлепяне на кожата или т.н. студено изгаряне.
 - Избягвайте продължителното излагане на уреда на пряка слънчева светлина.
 - Лампите с крушки (ако има такива) в този уред са специални лампи, създадени само за употреба в домакински уреди. Не са подходящи за осветление на домашни помещения.

1.3 Всекидневна употреба

- Не поставяйте горещи съдове върху пластмасовите части на уреда.
- Не съхранявайте запалими газове или течности в уреда, тъй като могат да избухнат.
- Не поставяйте хранителни продукти директно срещу въздушното отворение от задната страна. (Ако уредът работи без скрежаване)
- Замразената храна не трябва да се замразява отново, след като е била размразена.
- Съхранявайте предварително пакетирана храна в съответствие с инструкциите на производителя ѝ.
- Препоръките за съхранение на производителя на уреда трябва да се спазват стриктно. Вижте съответните инструкции.
- Не съхранявайте газирани напитки във фризерното отделение, тъй като създават налягане върху съда, което може да доведе до неговото пръсване и да причини повреда на уреда.
- Яденето на сладоледени изделия направо от уреда може да доведе до "студено изгаряне".

1.4 Грижи и почистване

- Преди обслужване изключете уреда и извадете щепсела от контакта.
- Не почиствайте уреда с метални предмети.
- Не използвайте остри предмети за отстраняване на скреж от уреда. Използвайте пластмасова стъргалка.
- Редовно проверявайте канала за оттичане за вода от обезскрежаване на хладилника. При необходимост почиствайте канала. Ако каналът за оттичане се запуши, водата ще се събере на дъното на уреда.

1.5 Инсталиране



За свързването към електроснабдяването внимателно следвайте инструкциите, дадени в съответните раздели.

- Разопаковайте уреда и проверете дали няма повреди по него. Не свързвайте уреда, ако е повреден. Веднага съобщете за възможни повреди на мястото, откъдето сте го купили. В такъв случай запазете опаковката.
- Препоръчително е да изчакате поне четири часа, преди да свържете уреда, за да дадете възможност на маслото да се стече обратно в компресора.
- Трябва да се осигури правилна циркулация на въздуха около уреда - в противен случай той може да прегрее. За да осигурите достатъчна вентилация, следвайте съответните инструкции за монтаж.
- Когато е възможно, гърбът на уреда трябва да е до стена, за да се избегне докосването или хващането на горещи части (компресор, кондензер) и да се избегнат евентуални изгаряния.
- Уредът не трябва да се поставя в близост до радиатори или печки.
- Погрижете се щепселът да е достъпен, след инсталирането на уреда.
- Свързвайте само към водоснабдителна мрежа с питейна вода (ако се предвижда свързване с водопроводна мрежа).

1.6 Обслужване

- Всякакви електротехнически работи, необходими за обслужването на този уред, трябва да се извършват от квалифициран електротехник или компетентно лице.

- Този уред трябва да бъде обслужван от упълномощен сервизен център и трябва да бъдат използвани само оригинални резервни части.

1.7 Опазване на околната среда



Както хладилната верига, така и изолационните материали на този уред, не съдържат никакви газове, които биха могли да увредят озоновия слой. Уредът не трябва да се изхвър-

ля заедно с битовите отпадъци. Изолационната пяна съдържа възпламеними газове: уредът трябва да се изхвърля в съответствие с приложимите нормативни уредби, които може да получите от местните общински власти. Внимавайте да не повредите охлаждащия блок особено отзад в близост до топлообменника. Материалите, използвани в този уред и маркирани със символа , могат да бъдат рециклирани.

2. КОМАНДНО ТАБЛО

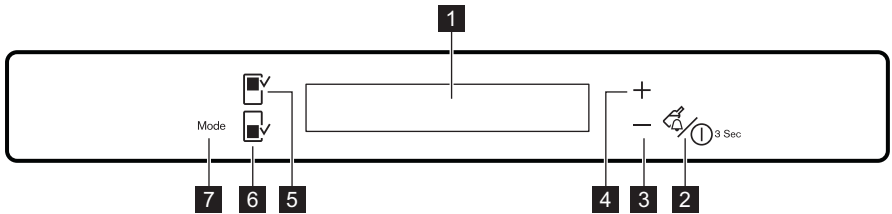

- 1** Дисплей
- 2** Бутон Drink Chill и бутон ON/OFF Приложение
- 3** Бутон за намаляване на температурата
- 4** Бутон за увеличаване на температурата
- 5** Бутон за хладилното отделение

- 6** Бутон за фризера
- 7** бутон Mode

Можете да промените предварително зададения звук за бутоните с по-силен, като натиснете заедно бутон Mode и бутон за намаляване на температурата за няколко секунди. Промяната е обратима.

2.1 Дисплей

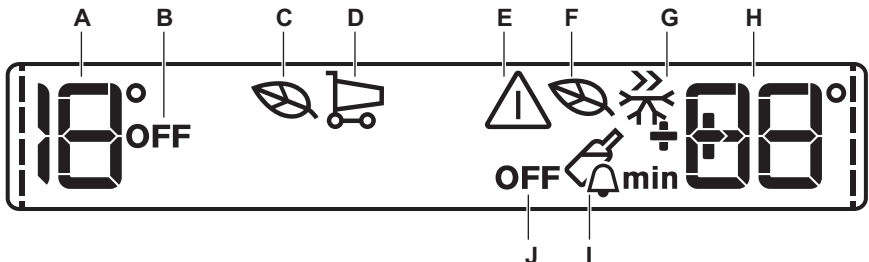

- A) Индикатор за температурата на хладилника
- B) Индикатор за изкл. хладилник
- C) Хладилник EcoMode
- D) ShoppingMode
- E) Индикатор за аларма
- F) Фризер EcoMode
- G) Режим FastFreeze
- H) Индикатор за температурата на фризера
- I) Режим DrinksChill
- J) Индикатор за изкл. фризер



След като изберете отделението на хладилника или фризера, се стартира анимацията ----.

След като изберете температурата, анимацията мига в продължение на няколко минути.

2.2 Включване на уреда

За да включите уреда, изпълнете следните стъпки:

1. Включете щепсела в контакта на захранващата мрежа.
2. Индикаторите за температура показват зададената температура по подразбиране.

Ако на дисплея се появи DEMO, уредът е в демонстрационен режим: вижте параграф "Как да постъпите, ако...".

За да изберете различна температура, вижте "Регулиране на температурата".

2.3 Изключване на хладилника

За да изключите хладилника:

1. Натиснете бутона Fridge Compartment за 5 секунди.
2. Появява се индикаторът OFF.

2.4 Включване на хладилника

За да включите хладилника:

1. Натиснете бутон Fridge Compartment. Индикаторът OFF изгасва.

За да изберете различна температура, вижте "Регулиране на температурата".

2.5 Изключване на фризера

За да изключите хладилника:

1. Натиснете бутона Freezer Compartment за 5 секунди.
2. Появява се индикаторът на фризера OFF.

2.6 Включване на фризера

За да включите фризера, изпълнете следните стъпки:

1. Натиснете бутона на фризера.
2. Звуковата аларма може да се включи след няколко секунди.
За да нулирате алармата, вижте "Аларма за висока температура".

3. Индикаторът OFF изгасва.
За да изберете различна температура, вижте "Регулиране на температурата".

2.7 Изключване

За да изключите уреда, изпълнете следните стъпки:

1. Натиснете бутона ON/OFF на уреда за 3 секунди.
2. Дисплеят се изключва.
3. За да изключите уреда от захранването, извадете щепсела от захранващия контакт.

2.8 Регулиране на температурата

Изберете отделението на хладилника или фризера.

Натиснете бутона за температурата, за да зададете температура.

Задаване на температура по подразбиране:

- +4°C за хладилника
- -18°C за фризера

Индикаторите за температура показват зададената температура.

Зададената температура трябва да бъде достигната в рамките на 24 часа.



След спиране на тока зададената температура остава запазена.

2.9 EcoMode за хладилника и фризера

За оптимално съхраняване на храни изберете EcoMode.

За да активирате функцията:

1. Изберете отделението на хладилника/фризера.
2. Натиснете бутона Mode, докато се появи съответната икона.

Индикаторът EcoMode светва за няколко секунди.

Индикаторът за температура показва зададената температура:

- за хладилника: +4°C
- за фризера: -18°C

3. Появява се индикаторът EcoMode.

За да деактивирате функцията:

1. Изберете отделението на хладилника/фризера.
2. Натиснете бутона Mode, докато индикаторът EcoMode премигне.

3. Индикаторът EcoMode изгасва.



Функцията се деактивира чрез избор на друга зададена температура.

2.10 ShoppingMode

Ако се налага да поставите голямо количество топла храна, например след пазаруване, предлагаме ви да активирате функцията ShoppingMode, за да изстудите продуктите по-бързо и да избегнете затоплянето на останалата храна, която вече се намира в хладилника.

За да активирате функцията:

1. Натиснете бутона Mode, докато се появи съответната икона.

Индикаторът ShoppingMode мига в продължение на няколко секунди.

Функцията ShoppingMode се изключва автоматично след приблизително 6 часа.

За да изключите функцията преди автоматичното ѝ изключване:

1. Натиснете бутона Mode, докато индикаторът ShoppingMode премигне.
2. Индикаторът ShoppingMode изгасва.



Функцията се деактивира чрез избор на друга зададена температура на хладилника.

2.11 Режим FastFreeze

За да активирате функцията:

1. Избор на фризерно отделение
2. Натиснете бутона Mode, докато се появи съответната икона.

Индикаторът FastFreeze светва за няколко секунди.

Тази функция спира автоматично след 52 часа.

За да изключите функцията преди автоматичното ѝ изключване:

1. Избор на фризерното отделение.
2. Натиснете бутона Mode, докато индикаторът FastFreeze премигне.
3. Индикаторът FastFreeze изгасва.



Функцията се деактивира чрез избор на друга зададена температура на фризера.

2.12 Режим DrinksChill

Функцията DrinksChill се използва за задаване на звук сигнал в предпочитан час, полезна

например когато според рецепта сместа трябва да се охлади за определен период от време или когато е необходимо напомняне бутилките, оставени във фризера за бързо охлаждане, да не бъдат забравени.

За да активирате функцията:

1. Натиснете бутон DrinkChill.

Индикаторът DrinksChill се появява.

Таймерът показва зададената стойност (30 мин).

2. Натиснете бутона за намаляване на температура и бутона за увеличаване на температурата, за да промените зададената стойност на таймера от 1 до 90 минути.
3. Таймерът започва да мига (min).

Когато отброяването приключи, индикаторът DrinksChill премигна и прозвучава звук сигнал:

1. Отстранете всички напитки от фризерното отделение.
2. Натиснете бутон DrinkChill, за да изключите сигнала и да преустановите функцията.

Можете да деактивирате функцията във всеки един момент по време на отброяването:.

1. Натиснете бутон DrinkChill.

2. Индикаторът DrinksChill изгасва.

Можете да промените времето по врем на отброяването и в края, като натиснете бутона за намаляване на температурата или този за увеличаването ѝ.

2.13 Аларма за висока температура

Увеличаването на температурата във фризерното отделение (например поради спиране на тока) се указва от:

- мигане на индикаторите за аларма и температура на фризера
- звукова аларма.

За да нулирате алармата:

1. Натиснете произволен бутон.
2. Звуквата аларма се изключва.
3. Индикаторът за температура на фризера показва най-високата температура, достигната за няколко секунди. След това показва отново зададената температура.
4. Индикаторът за аларма продължава да мига, докато не се възобновят нормалните условия.

Когато алармата се възобнови, индикаторът за аларма изгасва.

2.14 Аларма за отворена врата

Ще прозвучи звукова аларма, ако вратата бъде оставена отворена за няколко минути. Условието за прозвучаването на аларма за отворена врата са следните:

- премигващ индикатор за аларми

- зумер

Когато се възстановят нормалните условия (вратата се затвори), алармата спира. По време на алармата зумерът може да бъде изключен с натискане на един от бутоните.

3. ВСЕКИДНЕВНА УПОТРЕБА

3.1 Почистване на вътрешността

Преди да използвате уреда за първи път, почистете вътрешността и всички вътрешни принадлежности с хладка сапунена вода (неутрален сапун), за да отстраните типичната за новите изделия миризма, а след това подсушете напълно.



Не използвайте миялни препарати или абразивни прахове, тъй като това ще повреди покритието.



Ако на дисплея се появи DEMO, уредът е в демонстрационен режим: вижте точка "Как да постъпите, ако...".

3.2 Замразяване на пресни хранителни продукти

Фризерното отделение е подходящо за замразяване на пресни хранителни продукти и дълготрайно съхранение на готови дълбоко замразени продукти.

За да замразите пресни хранителни продукти, активирайте функцията Fast Freeze най-малко 24 часа преди поставянето на хранителни продукти за замразяване във фризерното отделение.

Поставете пресните продукти, които искате да замразите в отделението Fast Freeze, тъй като е най-студеното място.

Максималното количество храна, което може да се замрази в рамките на 24 часа е указано на **табелката с данни**, етикет, поставен във вътрешността на уреда.

Процесът на замразяване отнема 24 часа: през този период не добавяйте други хранителни продукти за замразяване.



Когато използвате функцията Fast Freeze:

около 6 часа преди	поставяне на малки количества пресни храни (около 5 кг.)
около 24 часа преди	поставяне на максималното количество храни (виж табелката с данни)
не е необходимо	при поставяне на замразени храни
не е необходимо	при поставяне на малки количества пресни храни - до 2 кг. дневно

3.3 Съхранение на замразени храни

При първоначално пускане или след дълъг период, през който фризерът не е използван, оставете уреда да работи поне 2 часа на най-високото положение, преди да поставите хранителните продукти в отделението.



В случай на аварийно размразяване, например поради спиране на тока, ако уредът е бил изключен за по-дълго време, отколкото е посочено в таблицата с техническите спецификации срещу "Време на повишаване", замразената храна трябва се консултира бързо или да се сготви веднага и след това да се замрази отново (след охлаждане).

3.4 Приготвяне на кубчета лед

Този уред е оборудван с една или повече тавички за приготвяне на кубчета лед. Напълнете тези тавички с вода, след това ги поставете във фризерното отделение.



Не използвайте метални инструменти за изваждане на тавичките от фризера.

мразят в хладилника или при стайна температура, в зависимост от времето, което имате за тази операция.

Малките парчета могат да се готвят дори все още замразени, направо от фризера: в такъв случай готвенето ще отнеме повече време.

3.5 Акумулатори на студ

Фризерът съдържа най-малко един акумулатор за студ, който увеличава времето за съхранение, в случай на спиране на тока или повреда.

3.6 Размразяване

Дълбоко замразените или замразени храни, преди да бъдат използвани, могат да се раз-

3.7 Подвижни рафтове

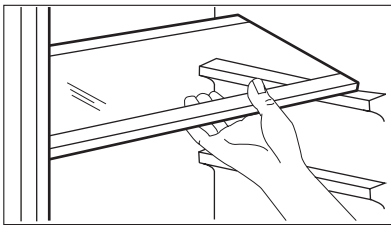

Стените на хладилника са снабдени със серия водачи, така че рафтовете могат да бъдат разположени, както пожелаете. За по-правилно използване на пространството, предните полу-рафтове могат да бъдат разположени над задните.

3.8 Позициониране на рафтовете на вратата

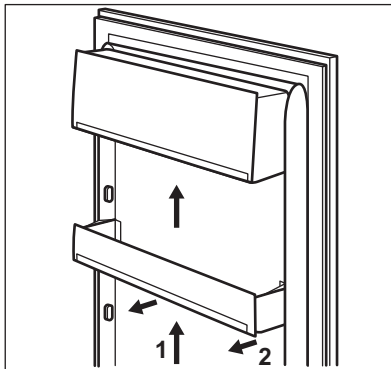

За да е възможно съхранението на продукти в опаковки с различна големина, рафтовете на вратата могат да се поставят на различна височина.

За да извършите тези настройки, процедирайте по следния начин: постепенно издърпайте рафта по посока на стрелките, докато не я освободите, а след това я поставете в желаната позиция.

3.9 Въгленов въздушен филтър

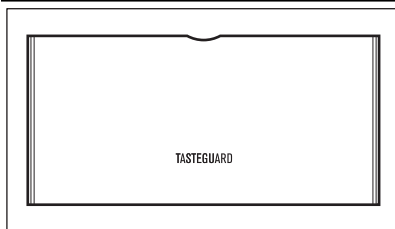

Вашият уред е снабден с въгленов филтър, който се намира зад капак на задната стена на фризерното отделение. Филтърът пречиства въздуха от неприятни миризми в хладилника и отделението NATURAFRESH 0°C с цел по-добро качество на съхранение.



По време на работа винаги дръжте капака за вентилация на въздуха затворен.

3.10 Naturafresh 0°C за препарат

В отделението Naturafresh 0°C температурата се контролира автоматично. Поддържа се постоянна температура около 0°C, допълнителни настройки не са необходими.

Постоянната температура около 0°C и относителната влажност на въздуха между 45 и 90 % осигуряват оптимални условия за съхранение на различни видове храни.



Следователно можете да съхранявате по-голямо разнообразие храна в отделението Naturafresh 0°C, където ще е годно за 3 пъти

по-дълго време и с по-добро качество от нормалните хладилни отделения. Така може да съхранявате по-големи количества пресни храни. Така се запазва техния вкус, свежест, качество и полезни съставки (витамини и минерали). Плодовете и зеленчуците дават по-малко фира. Храните са по-пълноценни при консумация.



Отделението Naturafresh 0°C е подходящо и за размразяване на храни.

В този случай размразените храни могат да се съхраняват не повече от два дни.

3.11 Контрол на влажността

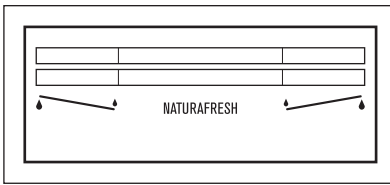

Двете чекмеджета могат да поддържат желаните условия на съхранение независимо едно от друго - с по-ниска или по-висока влажност.

Регулирането на всяко чекмедже се извършва отделно и се управлява чрез плъзгащия клапан отпред на чекмеджето.

- „Сухо“: ниска влажност на въздуха - до 50 % относителна влажност
Тази влажност се достига, когато и двата плъзгача са настроени на тази позиция  и вентилационните отвори са широко отворени.

- „Влажно“: висока относителна влажност - до 90%
Тази влажност се достига, когато и двата плъзгача са настроени на тази позиция  и вентилационните отвори са затворени. Влажността се запазва и не може да се изпари.

Време за съхранение в отделението Naturafresh за прясна храна

Видове храни	Настройка на влажността на въздуха	Време на съхранение
Кромид лук	 "сухо"	до 5 месеца
Чисто масло	 "сухо"	до 1 месец
Големи разфасовки свинско месо	 "сухо"	до 10 дни
Говеждо, еленско, малки разфасовки свинско, птиче	 "сухо"	до 7 дни
Доматен сос	 "сухо"	до 4 дни
Риба, стриди, готови и полуготови месни продукти	 "сухо"	до 3 дни
Готови и полуготови морски дарове	 "сухо"	до 2 дни
Салата, зеленчуци Моркови, подправки/билки, брюкселско зеле, целина	 "влажно"	до 1 месец
Артишок, карфиол, цикория, айсберг маруля, синя жлъчка (вид цикория), полска салата, маруля, праз, червена зелена салата	 "влажно"	до 21 дни

Видове храни	Настройка на влажността на въздуха	Време на съхранение
Броколи, китайско зеле, къдраво зеле, обикновено зеле, репички, савойско зеле	💧 "влажно"	до 14 дни
Грах, алабаш	💧 "влажно"	до 10 дни
Пресен лук, репички, аспержи, спанак	💧 "влажно"	до 7 дни
Плодове 1) Круши, фурми (пресни), ягоди, праскови 1)	💧 "влажно"	до 1 месец
Сини сливи 1) ревен, цариградско грозде	💧 "влажно"	до 21 дни
Ябълки (устойчиви на студ), дюли	💧 "влажно"	до 20 дни
Кайсии, череша	💧 "влажно"	до 14 дни
Джанки, грозде	💧 "влажно"	до 10 дни
Къпини, касис	💧 "влажно"	до 8 дни
Смокини (пресни)	💧 "влажно"	до 7 дни
Боровинки, малини	💧 "влажно"	до 5 дни

1) Колкото по-зрели са плодовете, толкова по-кратко е времето на съхранение



Торти, съдържащи кремове или друг вид сладкарски продукти могат да бъдат съхранявани в отделението Naturafresh 0°C за 2 или 3 дни.



Да не се слага в отделението Naturafresh 0°C:

- плодове, които са чувствителни на студ и трябва да се съхраняват в зимник или при стайна температура, например ананаси, банани, грейпфрути, манго, папая, портокали, лимони, киви.
- Храните, които не са посочени по-горе, трябва да се съхраняват в хладилното отделение (напр. всички видове сирена, студени разфасовки и др.)



Влажността на въздуха в чекмеджетата зависи от влажността на съхраняваните храни,

плодове и зеленчуци, и от това колко често се отваря вратата

Отделението Naturafresh 0°C е подходящо и за бавно размразяване на храни. В този случай размразените храни могат да се съхраняват в отделението Naturafresh 0°C не повече от два дни.

Полезни съвети:

- Съобразявайте с това, колко са пресни храните, особено с техния срок на годност. Качеството и свежестта на храните оказват влияние върху срока на съхранение.
- Общият срок на съхранение зависи от подготовката на храните преди поставянето им в хладилника.
- Храни, плодове и зеленчуци винаги се опаковат или обвиват преди съхранение.
- Храните от животински произход винаги се съхраняват опаковани и в сухо състояние.
- Храните, които са богати на протеини, се развалят по-бързо. Това означава, че морските дарове се развалят преди рибните продукти, а те - преди месните. При съхранение на храни в отделението Naturafresh 0°C, времето за едни и същи храни може

да се увеличи до три пъти без влошаване на качеството.

- Всички храни, съхранявани Naturafresh 0°C трябва да се изваждат от чекмеджетата приблизително 15-30 минути преди консумацията, особено плодове и зеленчуци, които ще се консумират директно без друга термична обработка. Оставени да достигнат стайна температура, плодовете и зеленчуците получават по-добър вид и аромат.

3.12 Чекмедже

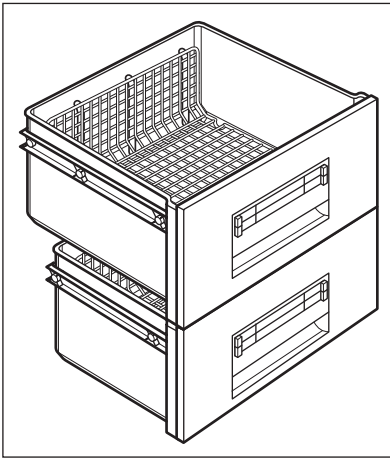

Мрежестите вложки в чекмеджетата позволяват на въздуха да циркулира свободно, което води до по-добро съхранение на продуктите. Отделението има стопери, които не позволяват на чекмеджетата да паднат, когато са напълно издърпани навън.

За да отстраните чекмеджетата (напр., за да ги почистите), ги издърпайте, докато спрат, повдигнете и ги извадете.

4. ПОЛЕЗНИ ПРЕПОРЪКИ И СЪВЕТИ

4.1 Съвети за икономии на електроенергия

- Не отваряйте вратата често и не я оставяйте отворена по-дълго от абсолютно необходимото.
- Ако температурата в помещението е висока, регулаторът на температурата е настроен на най-високата настройка и ако уредът е напълно зареден, тогава компресорът може да работи непрекъснато, предизвиквайки образуването на скреж или лед по изпарителя. Ако това стане, завъртете регулатора на температурата на пониска настройка, за да дадете възможност да се стартира автоматичното размразяване и така да се реализира икономия на енергия.

4.2 Съвети за съхраняване в хладилник на пресни хранителни продукти

За да постигнете най-добри резултати:

- не съхранявайте топли храни или вдигащи пара течности в хладилника
- покривайте или завивайте храната, особено ако има силна миризма
- поставяйте храната така, че въздухът да може свободно да циркулира около нея

4.3 Съвети за съхраняване в хладилник

Полезни съвети:

Месо (всякакви видове): завийте в полиетиленови пликове и поставете на стъкления рафт над чекмеджетата за зеленчуци. За да е безопасно, съхранявайте храната по този начин най-много за един или два дни.

Готвени храни, студени блюда и т.н.: трябва да са покрити и могат да се поставят на всеки рафт.

Плодове и зеленчуци: трябва да са добре измити и поставени в специалното предоставено чекмедже.

Масло и сирене: трябва да се поставят в специални херметично затворени контейнери или да са завити с алуминиево фолио или в полиетиленови торбички, за да се предпазят възможно най-добре от влиянието на въздуха.

Бутилки мляко: трябва да са капачка и да се съхраняват на рафта за бутилки на вратата. Банани, картофи, лук и чесън, ако не са пакеирани, не трябва да се съхраняват в хладилника.

4.4 Съвети за замразяване

Ето няколко важни съвета, с които да ви помогнем да възползвате най-добре от процеса на замразяване:

- максималното количество храна, което може да се замрази в рамките на 24 часа, е посочено на табелката на уреда;
- процесът на замразяване отнема 24 часа. През този период не трябва да се добавя допълнително храна за замразяване;
- замразявайте само висококачествени, пресни и добре измити хранителни продукти;
- разделяйте храната на малки порции, за да може да се замрази бързо и напълно и за да можете да размразявате впоследствие само нужното ви количество;
- обвийте хранителните продукти в алуминиево фолио или в полиетиленови торбички и проверете дали торбичките са вакуумирани;

- не позволявайте прясна, незамразена храна да се допира до вече замразени хранителни продукти и така ще избегнете повишаване на температурата им;
- постните храни се съхраняват по-добре от мазните; солта намалява периода на съхранение на продуктите;
- има вероятност ледените кубчета, ако се консумират веднага след изваждането им от фризерното отделение, да причинят "студено изгаряне" на кожата;
- препоръчително е да отбележите датата на замразяване върху всяка опаковка, така че по-късно да можете да проверявате етикетата за времето на съхранение;

4.5 Съвети за съхранение на замразени храни

За да постигнете най-добри резултати, трябва да направите следното:

- проверете дали фабрично замразените хранителни продукти са правилно съхранявани в магазина;
- постаарайте се замразените хранителни продукти да бъдат пренесени от магазина до фризера за възможно най-късо време;
- не отваряйте вратата често и не я оставяйте отворена по-дълго от абсолютно необходимото;
- веднъж размразена, храната се разваля бързо и не може да бъде замразявана повторно;
- не превишавайте срока на съхранение, посочен от производителя на хранителния продукт.

5. ГРИЖИ И ПОЧИСТВАНЕ



ВНИМАНИЕ!

Изключете уреда от контакта преди извършването на каквито и да било операция по поддръжката.



Този уред съдържа въглеродороди в охлаждащия си блок; следователно поддръжката и презареждането трябва да се извършва от упълномощени техници.

5.1 Периодично почистване

Уредът трябва да се почиства редовно:

- почиствайте вътрешността и принадлежностите с хладка вода и малко неутрален сапун.
- редовно проверявайте уплътненията на вратата и ги забърсвайте, за да сте сигурни, че са чисти и без замърсявания.
- изплакнете и подсушете напълно.



Недейте да дърпате, движите или повреждате тръбите и/или кабелите в корпуса.

Никога не използвайте миялни препарати, абразивни прахове, силно парфюмирани почистващи продукти или восъчни препарати за полиране, тъй като могат да повредят повърхността и да оставят силна миризма.

Изчистете кондензатора (черната решетка) и компресора в задната част на уреда с четка. Тази операция ще подобри работата на уреда и ще реализира икономия на енергия. Най-ниския рафт, който влиза в охлаждащото отделение NaturaFresh 0°C може да бъде свален само, за да се почисти. За целта издърпайте рафта право към себе си. Лавиците над чекмеджетата в отделението могат да бъдат изваждани за почистване.



За да си осигурите пълно функциониране на NaturaFresh 0°C най-долният рафт и лавиците трябва да се поставят на първоначалните им места след почистване.



Внимавайте да не повредите охлаждащата система.

Много фирмени почистващи препарати за кухненски повърхности съдържат химикали, които могат да въздействат агресивно или да повредят пластмасите, използвани в уреда. По тази причина е препоръчително външната част на уреда да се почиства само с топла вода, към която е добавен малко миялен препарат.

След почистване свържете отново уреда към захранващата мрежа.

5.2 Смяна на въгленовия въздушен филтър

За да се поддържа най-добра ефективност, въгленовият филтър трябва да се сменя всяка година.

Нови филтри с активен въздух можете да закупите от вашия местен доставчик.

Разгледайте "Монтаж на въгленовия въздушен филтър" за инструкции.

Въздушният филтър е консуматив и като такъв не се покрива от гаранцията.

5.3 Размразяване на хладилника

Размразяването на хладилника става автоматично.

Водата се стича в специално отделение в компресора и се изпарява. Отделението не може да се извади.

5.4 Обезскрежаване на фризера

Известно количество скреж винаги ще се натрупва по рафтовете на фризера и около горното отделение.

Обезскрежайте фризера, когато пластът скреж достигне дебелина 3-5 мм.



Около 12 часа преди размразяването, задайте регулатора за температурата на по-високо положение, за да се натрупа достатъчен запас от студ за прекъсването на работата.

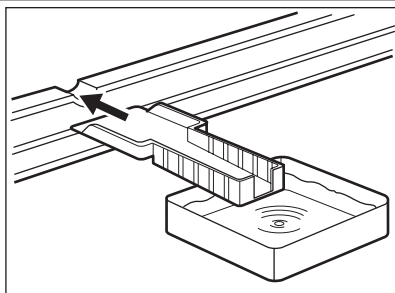

За да отстраните леда следвайте следните инструкции:

1. Изключете уреда.
2. Извадете храната, увийте я в няколко пласта вестници и я поставете на хладно място.



ВНИМАНИЕ!

Не докосвайте замразени храни с мокри ръце. Ръцете могат да залепнат за храната.

3. Оставете вратата отворена и вкарайте пластмасовата стъргалка на съответното място по средата на дъното като поставите леген отдолу, за да събира размразената вода.



За да ускорите процеса на размразяване, поставете съд с топла вода във фризера. Също така отстранете парчетата лед, които са се отчупят преди завършване на размразяването.

4. Когато размразяването приключи, изсушете напълно вътрешната част и запазете стъргалката за бъдеща употреба.
5. Включете уреда.
6. След два или три часа заредете отново отделениято с храната, която по-рано сте извадили.



Никога не използвайте остри метални инструменти, за да изстъргвате лед от евапоратора, тъй като може да го повредите.

Не използвайте машинни съоръжения или други средства за ускоряване на процеса на размразяване, различни от препоръчаните от производителя.

Увеличаването на температурата на пакирани замразени храни, по време на размразяване, може да намали срока им на годност.

5.5 Периоди на бездействие

Когато уредът не се използва за дълъг период от време, вземете следните предпазни мерки:

- **изключете уреда от електрозахранването;**
- извадете всичката храна;
- размразете (ако е предвидено) и изчистете уреда и всички принадлежности

- оставете вратите открити, за да предотвратите появата на неприятна миризма. Ако уредът ще остане включен, помолете някого да го проверява от време на време, за да се предотврати развалянето на храната в случай на спиране на тока.

6. КАК ДА ПОСТЪПИТЕ, АКО



ПРЕДУПРЕЖДЕНИЕ!

Преди отстраняване на неизправностите изключете щепсела от електрическия контакт.

Неизправност, която не е описана в това ръководство, може да се отстрани само от квалифициран електротехник или компетентно лице.

Проблем	Възможна причина	Решение
Уредът не работи. Лампичката не свети.	Уредът е изключен.	Включете уреда.
	Щепселът не е поставен правилно в контакта.	Включете правилно щепсела в захранващия контакт.
	Към уреда няма захранване. Няма напрежение в захранващия контакт.	Включете друг електроуред в контакта. Обърнете се към квалифициран електротехник.
Звънецът започва да звучи.	Температурата в отделението на фризера е твърде висока.	Вж. "Аларма за прекалено висока температура"
Лампичката не свети.	Лампичката е в режим на изчакване.	Затворете и отворете вратата.
	Крушката е дефектна.	Вж. "Смяна на крушката".
Компресорът работи непрекъснато.	Температурата не е зададена правилно.	Задайте по-висока температура.
	Вратата не е добре затворена.	Вижете "Затваряне на вратата".
	Вратата е отваряна твърде често.	Не оставяйте вратата отворена по-дълго от необходимото.
	Температурата на уреда е твърде висока.	Изчакайте температурата на уреда да спадне до температурата в помещението, преди да съхранявате продукти.
	Температурата в помещението е твърде висока.	Намалете температурата в помещението.
По задната стена на хладилника се стича вода.	По време на автоматичното размразяване се размразява скрежът по задната стена.	Това е нормално.
По пода тече вода.	Изходящият маркуч за топящата се вода не се излива в тавата на изпарителя над компресора.	Свържете изходящия маркуч за топящата се вода към тавата на изпарителя.
Температурата в уреда е твърде ниска.	Регулаторът на температурата не е настроен правилно.	Задайте по-висока температура.

Проблем	Възможна причина	Решение
Температурата в уреда е твърде висока.	Прекалено много продукти се съхраняват едновременно.	Зареждайте по-малко продукти за едновременно съхранение.
Температурата в хладилника е твърде висока.	Няма циркулация на студен въздух в хладилника.	Уверете се, че има циркулация на студен въздух в уреда.
Температурата в отделението на фризера е твърде висока.	Продуктите са твърде близо един до друг.	Съхранявайте продуктите така, че да има циркулация на студен въздух.
Има твърде много скреж.	Храната не е опакована правилно.	Опаковайте храната правилно.
	Вратата не е добре затворена.	Вижте "Затваряне на вратата".
Дисплеят за температура показва горен или долен квадрат.	Възникнала е грешка при измерване на температурата.	Обадете се на своя сервизен представител (охлаждащата система ще продължи да охлажда продуктите, но температурата няма да може да се регулира).
DEMO На дисплея се появява .	Уредът е в демонстрационен режим(DEMO)	Задръжте натиснат бутон Mode за около 10 сек., докато чуете дълъг звуков сигнал и дисплея се изключи за кратко: уредът започва да работи нормално.

6.1 Смяна на крушката

Уредът е снабден с интериорна светодиодна лампичка с дълъг живот. Само сервизен персонал може да подменя осветителното тяло. Свържете се със сервизния център.

6.2 Затваряне на вратата

1. Почистете уплътненията на вратичката.

2. При необходимост регулирайте вратата. Вижте "Инсталиране".
3. Ако е необходимо, сменете дефектните уплътнения. Свържете се със сервизния център.

7. ИНСТАЛИРАНЕ



ПРЕДУПРЕЖДЕНИЕ!

Преди да инсталирате уреда, прочетете внимателно "Информация за безопасност" за своя собствена безопасност и за правилната работа на уреда.



7.1 Разполагане

ПРЕДУПРЕЖДЕНИЕ!

При изхвърляне на стар уред, който има ключалка на вратата, трябва да сте сигурни, че е неизползваема, за да предотвратите затварянето на деца вътре.



След инсталиране щепселът на уреда трябва да е достъпен.

Инсталирайте този уред на място, където температурата в помещението отговаря на климатичния клас, посочен на табелката с данни на уреда:

Климатичен клас	Стайна температура
SN	+10°C до + 32°C
N	+16°C до + 32°C
ST	+16°C до + 38°C
T	+16°C до + 43°C

7.2 Свързване в електрическата мрежа

Преди включване към електрозахранващата мрежа проверете дали напрежението и често-

тата на табелката с данни отговарят на тези от домашната ви електрозахранваща мрежа. Уредът трябва да е заземен. За целта щепселът на захранващия кабел има специален контакт. Ако домашният контакт на електрозахранването не е заземен, свържете уреда към отделен заземяващ кабел в съответствие с действащите нормативни разпоредби след консултация с квалифициран техник. Производителят не носи отговорност, ако горепосочените мерки за безопасност не са спазени.

Уредът съответства на директивите на ЕИО.

7.3 Изисквания за вентилацията

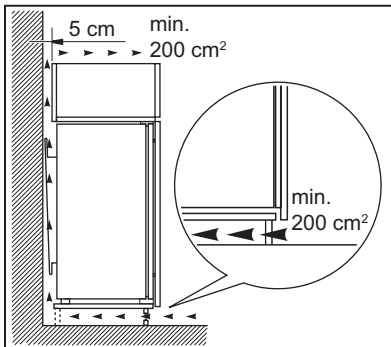

Въздушният поток зад уреда трябва да е достатъчен.

7.4 Поставяне на въгленовия въздушен филтър

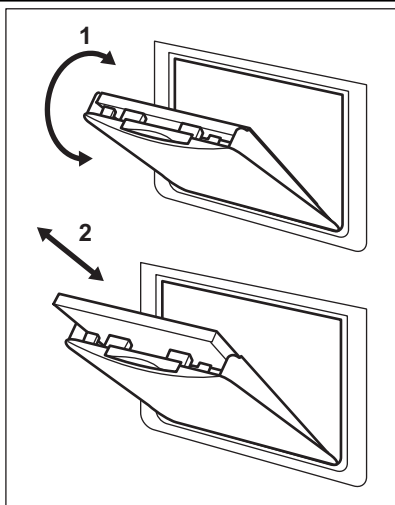

Въгленовият въздушен филтър представлява филтър с активен въглен, който абсорбира неприятните миризми и спомага за поддържане на добрия аромат на всички хранителни продукти, без риск от смесване на миризмите.

При доставка въгленовият филтър е опакован в полиетиленов плик, за да се запазят неговият срок действие и характеристиките. Филтърът трябва да се постави зад капака, преди уредът да бъде включен.

1. Отворете капака (1).
2. Извадете филтъра от полиетиленовия плик.
3. Поставете филтъра в гнездото му на гърба на капака (2)
4. Затворете капака.



По време на работа винаги дръжте капака за вентилация на въздуха затворен.

С филтъра трябва да се борави внимателно, така че частици въглен да не се отделят от повърхността.

8. ШУМОВЕ

Чува се шум по време на нормална употреба (компресор, циркулация на охлаждащия агент).

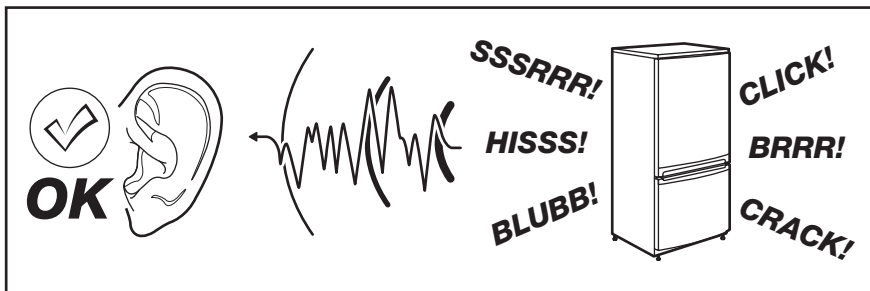

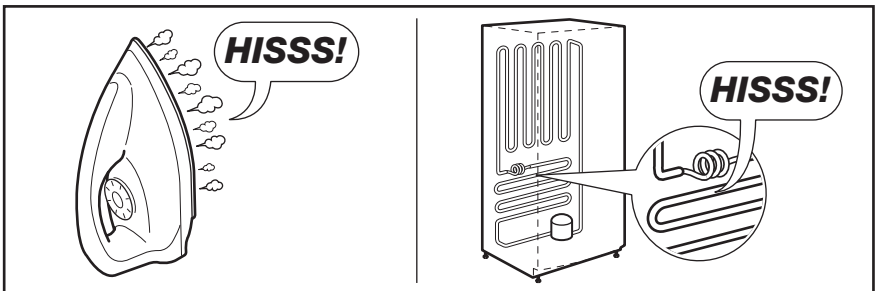
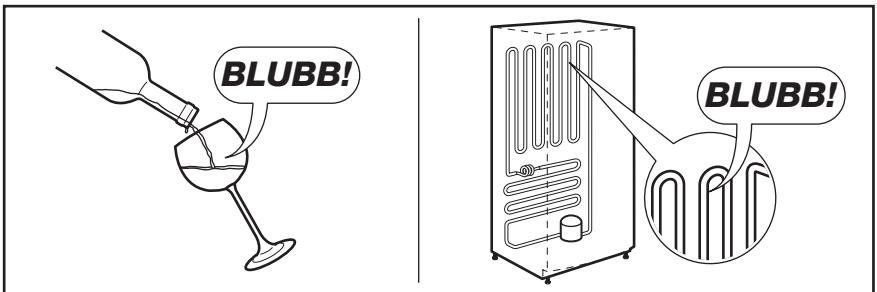
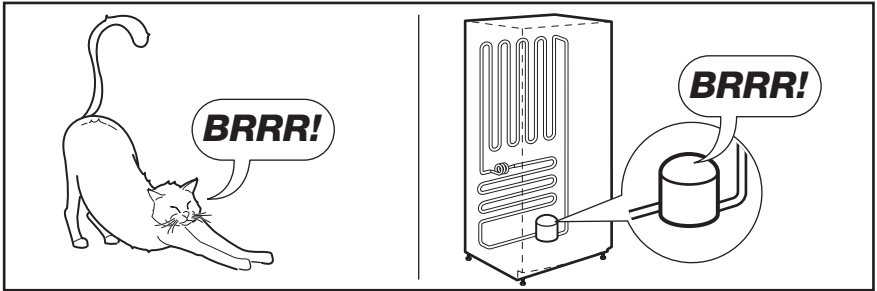
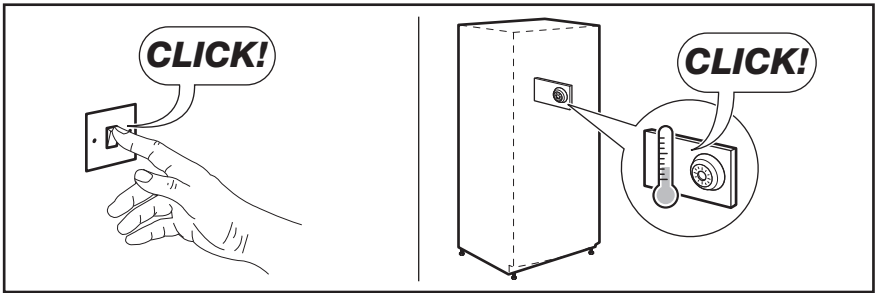

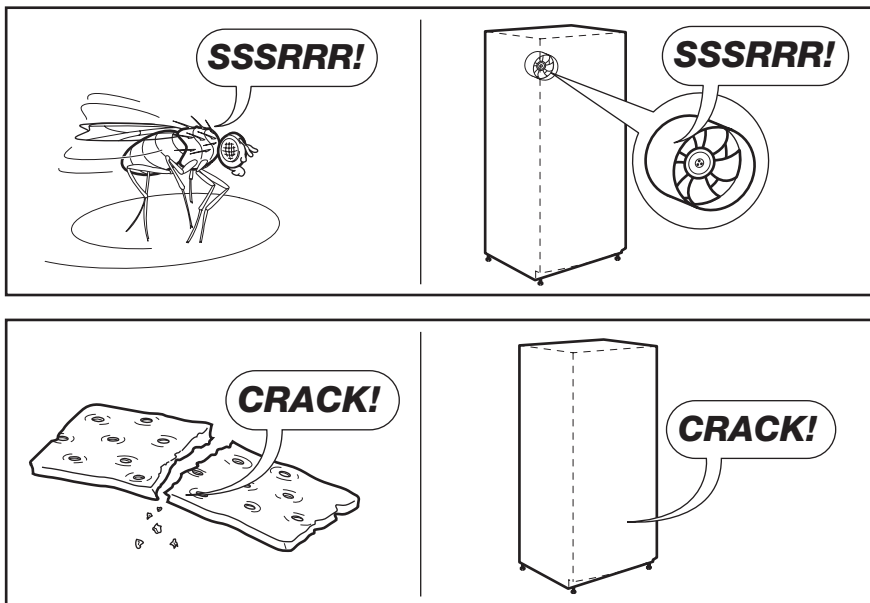

9. ТЕХНИЧЕСКИ ДАННИ

Размери на отвора за вграждане		
Височина		1780 мм
Ширина		560 мм
Дълбочина		550 мм
Време на повишаване		24 ч
Волтаж		230-240 V
Честота		50 Hz

Техническите данни се намират на табелката с данни на лявата вътрешна страна на уреда и на етикета за енергийна категория.

10. ОПАЗВАНЕ НА ОКОЛНАТА СРЕДА

Рециклирайте материалите със символа .

Поставяйте опаковките в съответните контейнери за рециклирането им.

Помогнете за опазването на околната среда и човешкото здраве, както и за рециклирането

на отпадъци от електрически и електронни уреди. Не изхвърляйте уредите, означени със символа , заедно с битовата смет. Върнете уреда в местния пункт за рециклиране или се обърнете към вашата общинска служба.

SOMMAIRE

1. INSTRUCTIONS DE SÉCURITÉ	47
2. BANDEAU DE COMMANDE	49
3. UTILISATION QUOTIDIENNE	52
4. CONSEILS UTILES	58
5. ENTRETIEN ET NETTOYAGE	59
6. EN CAS D'ANOMALIE DE FONCTIONNEMENT	62
7. INSTALLATION	64
8. BRUITS	65
9. CARACTÉRISTIQUES TECHNIQUES	68
10. EN MATIÈRE DE PROTECTION DE L'ENVIRONNEMENT	68

NOUS PENSONS À VOUS

Merci d'avoir choisi ce produit Electrolux. Avec ce produit, vous bénéficiez de dizaines d'années d'expérience professionnelle et d'innovation. Ingénieux et élégant, il a été conçu sur mesure pour vous. Grâce à cet appareil, vous savez que chaque utilisation vous apportera satisfaction.

Bienvenue chez Electrolux.

Visitez notre site Internet pour :



Obtenir des conseils d'utilisation, des brochures, de l'aide, des informations :
www.electrolux.com



Enregistrer votre produit pour obtenir un meilleur service :
www.electrolux.com/productregistration



Acheter des accessoires, consommables et pièces de rechange d'origine pour votre appareil :
www.electrolux.com/shop

SERVICE APRÈS-VENTE

N'utilisez que des pièces de rechange d'origine.

Avant de contacter le service, assurez-vous de disposer des informations suivantes :

Vous trouverez ces informations sur la plaque signalétique. Modèle, PNC, numéro de série.



Avertissement/Attention : consignes de sécurité.



Informations générales et conseils



Informations écologiques

Sous réserve de modifications.

1. INSTRUCTIONS DE SÉCURITÉ

Pour votre sécurité et garantir une utilisation correcte de l'appareil, lisez attentivement cette notice, y compris les conseils et avertissements, avant d'installer et d'utiliser l'appareil pour la première fois. Pour éviter toute erreur ou accident, veillez à ce que toute personne qui utilise l'appareil connaisse bien son fonctionnement et ses fonctions de sécurité. Conservez cette notice avec l'appareil. Si l'appareil doit être vendu ou cédé à une autre personne, veillez à remettre cette notice au nouveau propriétaire, afin qu'il puisse se familiariser avec son fonctionnement et sa sécurité.

Pour la sécurité des personnes et des biens, conservez et respectez les consignes de sécurité figurant dans cette notice. Le fabricant décline toute responsabilité en cas de dommages dus au non-respect de ces instructions.

1.1 Sécurité des enfants et des personnes vulnérables

- Cet appareil n'est pas destiné à être utilisé par des enfants ou des personnes dont les capacités physiques, sensorielles ou mentales, ou le manque d'expérience et de connaissance les empêchent d'utiliser l'appareil sans risque lorsqu'ils sont sans surveillance ou en l'absence d'instruction d'une personne responsable qui puisse leur assurer une utilisation de l'appareil sans danger.

Empêchez les enfants de jouer avec l'appareil.

- Ne laissez pas les différents emballages à portée des enfants. Ils pourraient s'asphyxier.
- Si l'appareil doit être mis au rebut, veillez à couper le câble d'alimentation électrique au ras de l'appareil pour éviter les risques d'électrocution. Démontez la porte pour éviter que des enfants ne restent enfermés à l'intérieur.
- Cet appareil est muni de fermetures magnétiques. S'il remplace un appareil équipé d'une fermeture à ressort, nous vous conseillons de rendre celle-ci inutilisable avant de vous en débarrasser. Ceci afin d'éviter aux enfants de s'en-

fermer dans l'appareil et de mettre ainsi leur vie en danger.

1.2 Consignes générales de sécurité



AVERTISSEMENT

Veillez à ce que les orifices de ventilation, situés dans l'enceinte de l'appareil ou la structure intégrée, ne soient pas obstrués.

- Les appareils sont destinés uniquement à la conservation des aliments et/ou des boissons dans le cadre d'un usage domestique normal, tel que celui décrit dans la présente notice.
- N'utilisez pas d'appareils électriques, d'agents chimiques ou tout autre système artificiel pour accélérer le processus de dégivrage.
- Ne faites pas fonctionner d'appareils électriques (comme des sorbetières électriques, ...) à l'intérieur des appareils de réfrigération à moins que cette utilisation n'ait reçu l'agrément du fabricant.
- N'endommagez pas le circuit frigorifique.
- Le circuit frigorifique de l'appareil contient de l'isobutane (R600a), un gaz naturel offrant un haut niveau de compatibilité avec l'environnement mais qui est néanmoins inflammable.

Pendant le transport et l'installation de votre appareil, assurez-vous qu'aucune partie du circuit frigorifique n'est endommagée.

Si le circuit frigorifique est endommagé :

- évitez les flammes vives et toute autre source d'allumage
- aérez soigneusement la pièce où se trouve l'appareil
- Ne modifiez pas les spécifications de l'appareil. Si le câble d'alimentation est endommagé, il peut causer un court circuit, un incendie et/ou une électrocution.



AVERTISSEMENT

Les éventuelles réparations ou interventions sur votre appareil, ainsi que le remplacement du câble d'alimentation, ne doivent être effectuées que par un professionnel qualifié.

1. Ne branchez pas le cordon d'alimentation à une rallonge.
 2. Assurez-vous que la prise n'est pas écrasée ou endommagée par l'arrière de l'appareil. Une prise de courant écrasée ou endommagée peut s'échauffer et causer un incendie.
 3. Vérifiez que la prise murale de l'appareil est accessible.
 4. Ne débranchez pas l'appareil en tirant sur le câble.
 5. Si la prise murale n'est pas bien fixée, n'introduisez pas de prise dedans. Risque d'électrocution ou d'incendie.
 6. N'utilisez pas l'appareil sans le difuseur de l'ampoule (si présent) de l'éclairage intérieur.
- Cet appareil est lourd. Faites attention lors de son déplacement.
 - Ne touchez pas avec les mains humides les surfaces givrées et les produits congelés (risque de brûlure et d'arrachement de la peau).
 - Évitez une exposition prolongée de l'appareil aux rayons solaires.
 - Les ampoules (si présentes) utilisées dans cet appareil sont des ampoules spécifiques uniquement destinées à être utilisées sur des appareils ménagers. Elles ne sont pas du tout adaptées à un éclairage quelconque d'une habitation.

1.3 Utilisation quotidienne

- Ne posez pas d'éléments chauds sur les parties en plastique de l'appareil.
- Ne stockez pas de gaz ou de liquides inflammables dans l'appareil (risque d'explosion).
- Ne placez pas d'aliments directement contre la sortie d'air sur la paroi arrière de l'appareil. (Si l'appareil est sans givre.)

- Un produit décongelé ne doit jamais être recongelé.
- Conservez les aliments emballés conformément aux instructions de leur fabricant.
- Respectez scrupuleusement les conseils de conservation donnés par le fabricant de l'appareil. Consultez les instructions respectives.
- Ne mettez pas de bouteilles ni de boîtes de boissons gazeuses dans le compartiment congélateur, car la pression se formant à l'intérieur du contenant pourrait le faire éclater et endommager ainsi l'appareil.
- Ne consommez pas certains produits tels que les bâtonnets glacés dès leur sortie de l'appareil, car ils peuvent provoquer des brûlures.

1.4 Entretien et nettoyage

- Avant toute opération d'entretien, mettez l'appareil hors tension et débranchez-le de la prise de courant.
- N'utilisez pas d'objets métalliques pour nettoyer l'appareil.
- N'utilisez pas d'objet tranchant pour gratter la couche de givre. Utilisez une spatule en plastique.
- Contrôlez régulièrement l'orifice d'évacuation de l'eau de dégivrage dans le compartiment réfrigérateur. Nettoyez-le, si besoin. Si l'orifice est bouché, l'eau s'écoulera en bas de l'appareil.

1.5 Installation



Avant de procéder au branchement électrique, respectez scrupuleusement les instructions fournies dans cette notice.

- Déballez l'appareil et vérifiez qu'il n'est pas endommagé. Ne branchez pas l'appareil s'il est endommagé. Signalez immédiatement au revendeur de l'appareil les dommages constatés. Dans ce cas, gardez l'emballage.
- Il est conseillé d'attendre au moins quatre heures avant de brancher l'appareil pour que le circuit frigorifique soit stabilisé.
- Veillez à ce que l'air circule librement autour de l'appareil pour éviter qu'il ne

surchauffe. Pour assurer une ventilation suffisante, respectez les instructions de la notice (chapitre Installation).

- Placez l'appareil dos au mur pour éviter tout contact avec le compresseur et le condenseur (risque de brûlure).
- Placez de préférence votre appareil loin d'une source de chaleur (chauffage, cuisson ou rayons solaires trop intenses).
- Assurez-vous que la prise murale reste accessible après l'installation de l'appareil.
- Branchez à l'alimentation en eau potable uniquement. (Si un branchement sur le réseau d'eau est prévu.)

1.6 Maintenance

- Les branchements électriques nécessaires à l'entretien de l'appareil doivent être réalisés par un électricien qualifié ou une personne compétente.
- Cet appareil ne doit être entretenu et réparé que par un Service après-vente

autorisé, exclusivement avec des pièces d'origine.

1.7 Protection de l'environnement



Le système frigorifique et l'isolation de votre appareil ne contiennent pas de C.F.C. contribuant ainsi à préserver l'environnement. L'appareil ne doit pas être mis au rebut avec les ordures ménagères et les déchets urbains. La mousse d'isolation contient des gaz inflammables : l'appareil sera mis au rebut conformément aux règlements applicables disponibles auprès des autorités locales. Veillez à ne pas détériorer les circuits frigorifiques, notamment au niveau du condenseur. Les matériaux utilisés dans cet appareil identifiés par le symbole ♻️ sont recyclables.

2. BANDEAU DE COMMANDE

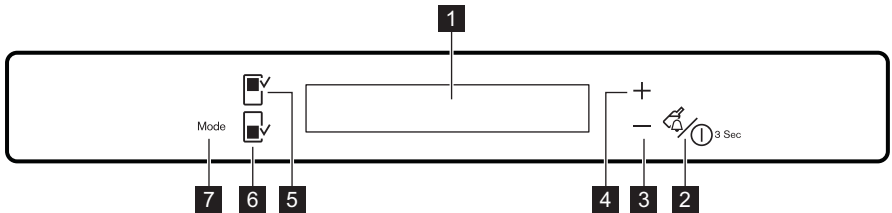

- 1** Affichage
- 2** Touche Drink Chill et touche ON/OFF de l'appareil
- 3** Touche de diminution de la température
- 4** Touche d'augmentation de la température
- 5** Touche du compartiment réfrigérateur

- 6** Touche du compartiment congélateur

- 7** Touche Mode

Pour augmenter le volume de la tonalité des touches, appuyez simultanément sur la touche Mode et la touche de diminution de la température pendant plusieurs secondes. Ce changement est réversible.

2.1 Affichage

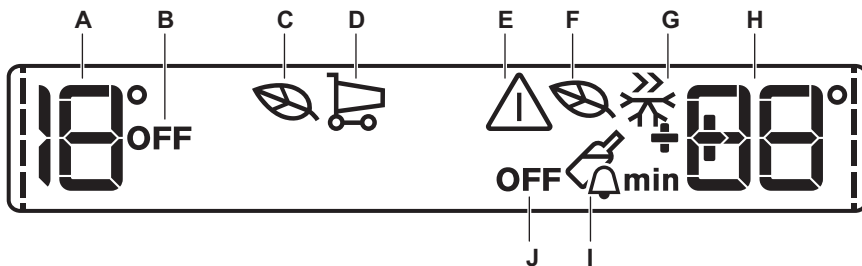

- A)** Indicateur de température du réfrigérateur
- B)** Voyant « Arrêt » du réfrigérateur
- C)** Fonction EcoMode du réfrigérateur
- D)** ShoppingMode
- E)** Voyant d'alarme
- F)** Fonction EcoMode du congélateur
- G)** Mode FastFreeze
- H)** Indicateur de température du congélateur
- I)** Mode DrinksChill
- J)** Voyant « Arrêt » du congélateur



Après avoir sélectionné le compartiment réfrigérateur ou congélateur, l'animation ---- démarre. Après avoir sélectionné la température, l'animation clignote pendant quelques minutes.

2.2 Mise en marche de l'appareil

Pour mettre l'appareil en marche, procédez comme suit :

1. Branchez la fiche électrique de l'appareil à la prise de courant.
2. Les indicateurs de température indiquent la température programmée par défaut.

Si DEMO s'affiche, l'appareil est en mode démonstration : reportez-vous au paragraphe « EN CAS D'ANOMALIE DE FONCTIONNEMENT ».

Pour sélectionner une température différente, reportez-vous au paragraphe « Réglage de la température ».

2.3 Mise à l'arrêt du réfrigérateur

Pour mettre le réfrigérateur à l'arrêt :

1. Appuyez sur la touche Fridge Compartment pendant quelques secondes.
2. L'indicateur OFF du réfrigérateur s'allume.

2.4 Mise en fonctionnement du réfrigérateur

Pour mettre en fonctionnement le réfrigérateur :

1. Appuyez sur la touche Fridge Compartment.

Le voyant OFF du réfrigérateur s'éteint.

Pour sélectionner une température différente, reportez-vous au paragraphe « Réglage de la température ».

2.5 Arrêt du congélateur

Pour mettre à l'arrêt le congélateur :

1. Appuyez sur la touche Freezer Compartment pendant quelques secondes.
2. Le voyant OFF du congélateur s'allume.

2.6 Mise en fonctionnement du congélateur

Pour mettre en fonctionnement le congélateur, procédez comme suit :

1. Appuyez sur la touche du compartiment congélateur.
2. L'alarme sonore peut se déclencher au bout de quelques secondes.

Pour réinitialiser l'alarme, reportez-vous au paragraphe « Alarme haute température ».

3. Le voyant OFF du congélateur s'éteint.

Pour sélectionner une température différente, reportez-vous au paragraphe « Réglage de la température ».

2.7 Mise à l'arrêt

Pour éteindre l'appareil, procédez comme suit :

1. Appuyez sur la touche ON/OFF pendant 3 secondes.
2. L'affichage s'éteint.
3. Pour mettre l'appareil hors tension, débranchez la fiche d'alimentation de la prise électrique.

2.8 Réglage de la température

Sélectionnez le compartiment réfrigérateur ou congélateur.

Pour régler la température, appuyez sur la touche de température.

Température par défaut :

- +4 °C dans le réfrigérateur
- -18 °C dans le congélateur

Les indicateurs de température affichent la température programmée.

La température programmée sera atteinte sous 24 heures.



Après une coupure de courant, la température programmée reste enregistrée.

2.9 EcoMode pour les compartiments réfrigérateur et congélateur

Pour une conservation optimale des aliments, sélectionnez la fonction EcoMode. Pour activer cette fonction :

1. Sélectionnez le compartiment réfrigérateur/congélateur.
2. Appuyez sur la touche Mode jusqu'à ce que le symbole correspondant s'affiche.

Le voyant EcoMode clignote pendant quelques secondes.

L'indicateur de température indique la température programmée :

- pour le réfrigérateur : +4 °C
- pour le congélateur : -18 °C

3. L'indicateur EcoMode s'affiche. Pour désactiver cette fonction :

1. Sélectionnez le compartiment réfrigérateur/congélateur.
2. Appuyez sur la touche Mode jusqu'à ce que le voyant EcoMode clignote.
3. Le voyant EcoMode s'éteint.



La fonction se désactive lorsque vous sélectionnez une température différente.

2.10 ShoppingMode

Si vous avez besoin de ranger une grande quantité d'aliments dans votre réfrigérateur, par exemple après avoir fait vos courses, nous vous suggérons d'activer la fonction ShoppingMode : il permet de refroidir rapidement les aliments tout en évitant le réchauffement des denrées déjà stockées dans le compartiment.

Pour activer cette fonction :

1. Appuyez sur la touche Mode jusqu'à ce que le symbole correspondant s'affiche.

Le voyant ShoppingMode clignote pendant quelques secondes.

La fonction ShoppingMode se désactive automatiquement au bout d'environ 6 heures.

Pour désactiver la fonction avant sa désactivation automatique :

1. Appuyez sur la touche Mode jusqu'à ce que le voyant ShoppingMode clignote.
2. Le voyant ShoppingMode s'éteint.



La fonction se désactive lorsque vous sélectionnez une température différente pour le réfrigérateur.

2.11 Mode FastFreeze

Pour activer cette fonction :

1. Sélectionnez le compartiment congélateur.
2. Appuyez sur la touche Mode jusqu'à ce que le symbole correspondant s'affiche.

Le voyant FastFreeze clignote pendant quelques secondes.

Cette fonction s'arrête automatiquement au bout de 52 heures.

Pour désactiver la fonction avant sa désactivation automatique :

1. Sélectionnez le compartiment congélateur.
2. Appuyez sur la touche Mode jusqu'à ce que le voyant FastFreeze clignote.
3. Le voyant FastFreeze s'éteint.



La fonction se désactive lorsque vous sélectionnez une température différente pour le congélateur.

2.12 Mode DrinksChill

Le mode DrinksChill doit être utilisé pour le réglage d'une alarme sonore à une heure souhaitée, ce qui est utile, par exemple, pour refroidir une préparation pendant un certain temps dans le cadre d'une recette de cuisine ou pour refroidir des bouteilles rapidement dans le congélateur.

Pour activer cette fonction :

1. Appuyez sur la touche DrinkChill .
L'indicateur DrinksChill clignote.
Le minuteur affiche la valeur définie (30 minutes).
2. Appuyez sur la touche de diminution de la température et sur la touche d'augmentation de la température pour faire varier la valeur programmée du minuteur de 1 à 90 minutes.
3. Le minuteur se met à clignoter (min).
Une fois la durée programmée écoulée, le voyant DrinksChill clignote et un signal sonore retentit :

1. Retirez les boissons placées dans le compartiment de congélation.
2. Appuyez sur la touche DrinkChill pour arrêter le signal sonore et désactiver la fonction.

Il est possible de désactiver cette fonction à tout moment pendant le décompte :

1. Appuyez sur la touche DrinkChill.

2. Le voyant DrinksChill s'éteint.

Il est possible de modifier l'heure pendant et à la fin du décompte en appuyant sur les touches de diminution et d'augmentation de la température.

2.13 Alarme haute température

Une augmentation de la température dans le compartiment congélateur (par exemple à cause d'une coupure de courant) est indiquée par :

- Le clignotement de l'alarme et des voyants de température du congélateur
- Le déclenchement d'une alarme sonore.

Pour réinitialiser l'alarme :

1. Appuyez sur une touche quelconque.
2. L'alarme sonore s'éteint.
3. Le voyant de température du congélateur affiche la température maximum régnant dans le compartiment durant quelques secondes. Puis il affiche à nouveau la température programmée.
4. Le voyant alarme continue de clignoter jusqu'à ce que les conditions normales de fonctionnement soient rétablies.

Une fois l'alarme rétablie, le voyant alarme s'éteint.

2.14 Alarme porte ouverte

Une alarme sonore se déclenche si la porte reste ouverte pendant quelques minutes. Les conditions d'alarme porte ouverte sont indiquées par :

- Un voyant d'alarme clignotant
- Une alarme sonore.

Au rétablissement des conditions normales (porte fermée), l'alarme s'arrête.

Pendant la phase d'alarme, l'alarme sonore peut être désactivée en appuyant sur une touche quelconque.

3. UTILISATION QUOTIDIENNE

3.1 Nettoyage de l'intérieur

Avant d'utiliser l'appareil pour la première fois, nettoyez l'intérieur et tous les acces-

soires avec de l'eau tiède savonneuse (pour supprimer toute odeur de neuf), puis séchez-les soigneusement.



N'utilisez jamais de produits abrasifs ou caustiques car ils pourraient endommager le revêtement.



Si DEMO s'affiche, l'appareil est en mode démonstration : reportez-vous au paragraphe « En cas d'anomalie de fonctionnement ».

3.2 Congeler les aliments frais

Le compartiment congélateur est idéal pour congeler des aliments frais et conserver à long terme des aliments surgelés ou congelés.

Activez la fonction Fast Freeze 24 heures au moins avant d'introduire les aliments frais à congeler dans le compartiment congélateur.

Placez les aliments frais à congeler dans le compartiment Fast Freeze, car il s'agit du point le plus froid.

La quantité maximale d'aliments frais que vous pouvez congeler par tranche de 24 heures est indiquée sur la **plaque signalétique** (située à l'intérieur de l'appareil). Le processus de congélation dure 24 heures : vous ne devez ajouter aucun autre aliment à congeler pendant cette période.



Lors de l'utilisation de la fonction Fast Freeze :

environ 6 heures auparavant	Introduisez de petites quantités d'aliments frais (5 kg environ)
environ 24 heures auparavant	Introduisez les denrées fraîches en utilisant la capacité maximale de congélation (voir la plaque signalétique)
pas nécessaire	Introduction d'aliments frais
pas nécessaire	Introduisez de petites quantités d'aliments frais 2 kg maximum

3.3 Conservation des aliments congelés

À la mise en service ou après un arrêt prolongé, placez le thermostat sur la position maximale pendant 2 heures environ avant d'introduire les produits dans le compartiment.



En cas de décongélation accidentelle, due par exemple à une coupure de courant, si la coupure a duré plus de temps qu'indiqué au paragraphe « Autonomie de fonctionnement » du chapitre « Caractéristiques techniques », consommez rapidement les aliments décongelés ou cuisez-les immédiatement avant de les recongeler (une fois refroidis).

3.4 Fabrication de glaçons

Cet appareil est équipé d'un ou de plusieurs bacs à glaçons. Remplissez d'eau ces bacs et mettez-les dans le compartiment congélateur.



N'utilisez pas d'instruments métalliques pour décoller les bacs du congélateur.

3.5 Accumulateurs de froid

Le congélateur est équipé d'au moins un accumulateur de froid qui permet d'augmenter l'autonomie de votre appareil en cas de coupure de courant.

3.6 Décongélation

Avant utilisation, les aliments surgelés ou congelés peuvent être décongelés dans le compartiment du réfrigérateur ou à température ambiante en fonction du temps disponible pour cette opération.

Les petites portions peuvent même être cuites sans décongélation préalable (la cuisson sera cependant un peu plus longue).

3.7 Clayettes amovibles

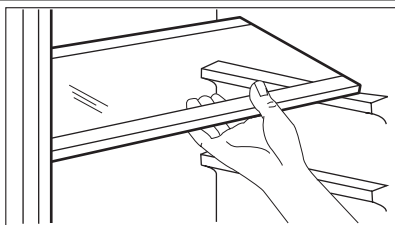

Plusieurs glissières ont été installées sur les parois du réfrigérateur pour vous permettre de placer les clayettes comme vous le souhaitez.

Pour exploiter au mieux l'espace, vous pouvez placer les demi-clayettes avant au-dessus des clayettes arrière.

3.8 Mettez en place les balconnets de la porte.

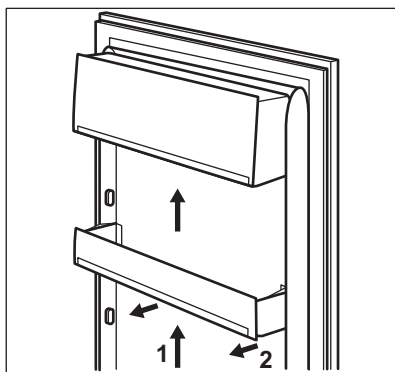

Selon la taille des emballages des aliments conservés, les balconnets de la porte peuvent être positionnés à différentes hauteurs.

Pour les ajuster, procédez comme suit : tirez progressivement sur le balconnet dans le sens des flèches pour le dégager, puis repositionnez-le selon vos besoins.

3.9 Filtre à charbon

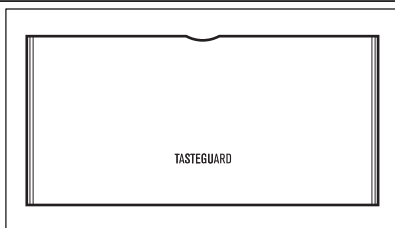

Votre appareil est équipé d'un filtre à charbon situé derrière un volet dans la paroi arrière du compartiment réfrigérateur. Le filtre purifie l'air en le débarrassant des odeurs indésirables présentes dans le réfrigérateur et dans le compartiment NATUREFRESH 0°C, ce qui améliore la qualité de la conservation des aliments.



Pendant le fonctionnement, veillez à toujours laisser le volet d'aération fermé.

3.10 Compartiment Naturafresh 0°C

Dans le compartiment Naturafresh 0°C, la température est contrôlée automatiquement. Elle avoisine constamment 0 °C, aucun réglage n'est nécessaire. La température de conservation qui avoisine constamment 0 °C et l'humidité rela-

tive comprise entre 45 et 90 % créent les conditions optimales pour les divers types d'aliments.



Vous pouvez donc stocker divers aliments dans le compartiment Naturafresh 0°C ,

où ils se conserveront 3 fois plus longtemps et dans de meilleures conditions qu'avec un compartiment réfrigérateur classique. Vous pouvez donc stocker davantage d'aliments frais. Le goût, la fraîcheur, la qualité et les valeurs nutritives (vitamines et minéraux) sont bien préservés. La perte de poids des légumes et des fruits diminue. Les aliments conservent des valeurs nutritives supérieures.



Le compartiment Naturafresh 0°C est également adapté à la décongélation. Dans ce cas, les aliments décongelés peuvent être conservés jusqu'à deux jours.

3.11 Contrôle de l'humidité

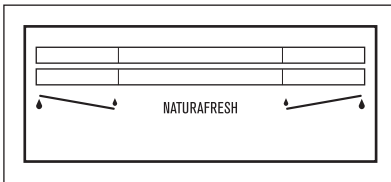

Les deux bacs peuvent s'utiliser suivant les conditions de conservation souhaitées indépendamment l'un de l'autre avec un niveau d'humidité plus ou moins élevé.

Les bacs se règlent séparément et se contrôlent par les vannes coulissantes situées à l'avant des bacs.

- « Sec » : faible humidité - humidité relative jusqu'à 50 %

Ce niveau d'humidité est atteint lorsque les deux glissières sont réglées en position  et que les orifices d'aération sont complètement ouverts.

- « Humide » : humidité relative élevée, jusqu'à 90 %

Ce niveau d'humidité est atteint lorsque les deux glissières sont réglées en position  et que les orifices d'aération sont fermés. L'humidité est capturée et ne peut s'échapper.

Durée de conservation des aliments frais dans le compartiment Naturafresh

Type d'aliment	Réglage de l'humidité dans l'air	Durée de conservation
Oignon	 « Sec »	jusqu'à 5 mois
Beurre	 « Sec »	jusqu'à 1 mois
Grandes côtelettes de porc	 « Sec »	jusqu'à 10 jours
Bœuf, cerf, petites côtelettes de porc, volaille	 « Sec »	jusqu'à 7 jours
Sauce tomate	 « Sec »	jusqu'à 4 jours

Type d'aliment	Réglage de l'humidité dans l'air	Durée de conservation
Poisson, crustacés, produits cuisinés à base de viande	☹ « Sec »	jusqu'à 3 jours
Fruits de mer cuits	☹ « Sec »	jusqu'à 2 jours
Salade, légumes Carottes, herbes aromatiques, choux de Bruxelles, céleri	☹ « Humide »	jusqu'à 1 mois
Artichauts, chou-fleur, chicorée, laitue iceberg, endives, mâche, laitue, poireaux, chicorée rouge	☹ « Humide »	jusqu'à 21 jours
Brocolis, chou chinois, chou frisé, chou, radis, chou de Milan	☹ « Humide »	jusqu'à 14 jours
Petits pois, chou-rave	☹ « Humide »	jusqu'à 10 jours
Ciboule, radis, asperges, épinards	☹ « Humide »	jusqu'à 7 jours
Fruits 1) Poires, dattes (fraîches), fraises, pêches 1)	☹ « Humide »	jusqu'à 1 mois
Prunes 1) rhubarbe, groseilles à maquereau	☹ « Humide »	jusqu'à 21 jours
Pommes (qui ne craignent pas le froid), coings	☹ « Humide »	jusqu'à 20 jours
Abricots, cerises	☹ « Humide »	jusqu'à 14 jours
Prunes de Damas, raisin	☹ « Humide »	jusqu'à 10 jours
Mûres, raisins de Corinthe	☹ « Humide »	jusqu'à 8 jours
Figues (fraîches)	☹ « Humide »	jusqu'à 7 jours
Myrtilles, framboises	☹ « Humide »	jusqu'à 5 jours

1) Plus les fruits sont mûrs, moins ils se conservent longtemps



Les gâteaux contenant de la crème et d'autres sortes de pâtisseries peuvent être conservés dans le compartiment Naturafresh 0°C pendant 2 à 3 jours.



Ne placez pas dans le compartiment Naturafresh 0°C :

- les fruits qui craignent le froid et doivent être stockés en cave ou à température ambiante, tels que les ananas, les bananes, les pamplemousses, les melons, les mangues, les papayes, les oranges, les citrons et les kiwis.

- Les types d'aliments qui ne sont pas mentionnés ci-dessus doivent être stockés dans le compartiment du réfrigérateur (par ex. tous types de fromages, charcuteries, etc.)



Le niveau d'humidité dans l'air des bacs dépend de l'humidité contenue dans les aliments, les légumes et les fruits stockés ainsi que de la fréquence à laquelle la porte est ouverte

Le compartiment Naturafresh 0°C est également adapté à la décongélation lente des aliments. Dans ce cas, les denrées décongelées peuvent être conservées dans le compartiment Naturafresh 0°C pendant un ou deux jours.

Conseils :

- Faites attention à la fraîcheur des aliments, particulièrement à l'approche de la date de péremption. La qualité et la fraîcheur influencent la durée de conservation.
- La durée du cycle complet de stockage dépend des conditions de conservation observées avant le stockage final au réfrigérateur.
- Les aliments, les fruits ou les légumes doivent toujours être emballés ou enveloppés avant leur stockage.
- La nourriture pour animaux doit toujours être conservée emballée et au sec.
- Les aliments riches en protéines se détériorent plus rapidement. Les fruits de mer se conservent donc moins longtemps que le poisson, qui se conserve moins longtemps que la viande. Lorsque des aliments sont conservés dans un compartiment Naturafresh 0°C, leur durée de conservation peut être multipliée par trois sans que la qualité ne soit pour autant compromise.
- Tous les aliments conservés dans un compartiment Naturafresh 0°C doivent être sortis des bacs environ 15 à 30 min avant d'être consommés, particulièrement les fruits et les légumes destinés à être consommés crus. Afin d'améliorer la texture et la saveur des fruits et des légumes, il est nécessaire de les laisser revenir à température ambiante.

3.12 Bac

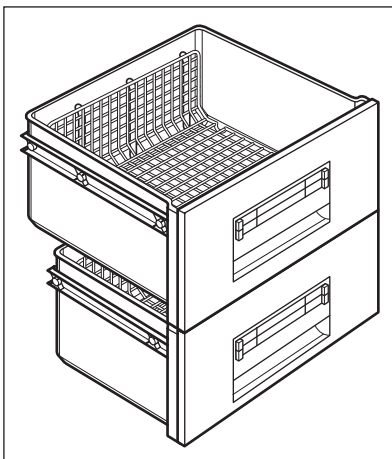

Les grilles métalliques se trouvant dans les tiroirs permettent à l'air de circuler librement, afin d'assurer une meilleure conservation des aliments.

Le compartiment est équipé de butées empêchant les tiroirs de tomber lorsqu'ils sont tirés au maximum.

Pour retirer les tiroirs (pour les nettoyer par exemple), tirez-les jusqu'aux butées, soulevez-les et sortez-les.

4. CONSEILS UTILES

4.1 Conseils pour l'économie d'énergie

- N'ouvrez pas la porte trop souvent ou plus longtemps que nécessaire.
- Si la température ambiante est élevée, le dispositif de réglage de température est sur la position de froid maximum et l'appareil est plein : il est possible que le compresseur fonctionne en régime continu, d'où un risque de formation excessive de givre sur l'évaporateur. Pour éviter ceci, modifiez la position du dispositif de réglage de température de façon à obtenir des périodes d'arrêt du compresseur et ainsi permettre un dégivrage automatique, d'où des économies d'énergie.

4.2 Conseils pour la réfrigération de denrées fraîches

Pour obtenir les meilleures performances possibles :

- N'introduisez pas d'aliments encore chauds ou de liquides en évaporation dans le réfrigérateur.
- Couvrez ou enveloppez soigneusement les aliments, surtout s'ils sont aromatiques.
- Placez les aliments pour que l'air puisse circuler librement autour.

4.3 Conseils pour la réfrigération

Conseils utiles :

Viande (tous les types) : enveloppez-la dans des sachets en plastique et placez-la sur la tablette en verre au-dessus du bac à légumes.

La période de conservation est de 1 à 2 jours au maximum.

Aliments cuits, plats froids, etc. : placez-les bien couverts sur une clayette.

Fruits et légumes : placez-les une fois nettoyés dans le(s) bac(s) à légumes fourni(s).

Beurre et fromage : placez-les dans des récipients étanches spéciaux ou enveloppez-les soigneusement dans des feuilles d'aluminium ou de polyéthylène, pour emmagasiner le moins d'air possible.

Lait en bouteille : bouchez-le et placez-le dans le balconnet de la contreporte réservé aux bouteilles.

Bananes, pommes de terre, oignons et ail ne se conservent pas au réfrigérateur, s'ils ne sont pas correctement emballés.

4.4 Conseils pour la congélation

Pour obtenir les meilleurs résultats, voici quelques conseils importants :

- la quantité maximale de denrées que vous pouvez congeler par 24 heures est indiquée sur la plaque signalétique.
- le temps de congélation est de 24 heures. Aucune autre denrée à congeler ne doit être ajoutée pendant cette période.
- congelez seulement les denrées alimentaires fraîches, de qualité supérieure (une fois nettoyées).
- préparez la nourriture en petits paquets pour une congélation rapide et uniforme, adaptés à l'importance de la consommation.
- enveloppez les aliments dans des feuilles d'aluminium ou de polyéthylène et assurez-vous que les emballages sont étanches ;
- ne laissez pas des aliments frais, non congelés, toucher des aliments déjà congelés pour éviter une remontée en température de ces derniers.
- les aliments maigres se conservent mieux et plus longtemps que les aliments gras ; le sel réduit la durée de conservation des aliments
- la température très basse à laquelle se trouvent les bâtonnets glacés, s'ils sont consommés dès leur sortie du compartiment congélateur, peut provoquer des brûlures.
- L'identification des emballages est importante : indiquez la date de congélation du produit, et respectez la durée de conservation indiquée par le fabricant.

4.5 Conseils pour la conservation des produits surgelés et congelés du commerce

Pour obtenir les meilleures performances possibles :

- assurez-vous que les denrées surgelées achetées dans le commerce ont été correctement entreposées par le revendeur ;

- prévoyez un temps réduit au minimum pour le transport des denrées du magasin d'alimentation à votre domicile ;
- évitez d'ouvrir trop souvent la porte du congélateur et ne la laissez ouverte que le temps nécessaire ;
- une fois décongelés, les aliments se détériorent rapidement et ne peuvent pas être recongelés ;
- ne dépassez pas la durée de conservation indiquée par le fabricant.

5. ENTRETIEN ET NETTOYAGE



ATTENTION

débrancher l'appareil avant toute opération d'entretien.



Cet appareil contient des hydrocarbures dans son circuit réfrigérant : l'entretien et la recharge ne doivent donc être effectués que par du personnel autorisé.

5.1 Nettoyage périodique

Cet appareil doit être nettoyé régulièrement :

- nettoyez l'intérieur et tous les accessoires avec de l'eau tiède savonneuse.
- vérifiez régulièrement les joints de porte et nettoyez-les en les essuyant pour éviter toute accumulation de déchets.
- rincez et séchez soigneusement.



Ne pas tirer, déplacer ou endommager les tuyaux et/ou câbles qui se trouvent à l'intérieur de l'appareil.

N'utilisez jamais de détergents, de poudres abrasives, de produits de nettoyage très parfumés ou de produits caustiques pour nettoyer l'intérieur de l'appareil car cela risque d'endommager la surface et de laisser une forte odeur.

Nettoyez le condenseur (grille noire) et le compresseur situés à l'arrière de l'appareil avec une brosse. Cette opération améliore les performances de l'appareil et permet des économies d'énergie. La clayette la plus basse, qui sépare le compartiment réfrigérateur du comparti-

ment NaturaFresh 0°C ne doit être sortie qu'en vue de son nettoyage. Pour la sortir, tirez tout droit la clayette.

Les caches situés au-dessus des tiroirs du compartiment peuvent être retirés au moment du nettoyage.



Pour garantir la complète fonctionnalité du compartiment NaturaFresh 0°C, la clayette inférieure et les couvercles doivent être remis dans leur position d'origine après nettoyage.



Attention à ne pas endommager le système de réfrigération.

De nombreux détergents pour la cuisine recommandés par les fabricants contiennent des produits chimiques qui peuvent attaquer/endommager les pièces en plastique utilisées dans cet appareil. Il est par conséquent recommandé d'utiliser seulement de l'eau chaude additionnée d'un peu de savon liquide pour nettoyer la carrosserie de l'appareil.

Après le nettoyage, rebranchez l'appareil.

5.2 Remplacement du filtre à charbon

Pour obtenir les meilleures performances possibles, il est recommandé de changer le filtre à air à charbon une fois par an. Vous pouvez vous procurer ces filtres auprès de votre distributeur local. Reportez-vous aux instructions fournies au chapitre « Installation du filtre à air à charbon ».

Le filtre à air est un accessoire consommable et, en tant que tel, n'est pas couvert par la garantie.

5.3 Dégivrage du compartiment réfrigérateur

Le dégivrage du compartiment réfrigérateur est automatique.

L'eau qui se forme s'écoule vers un réservoir situé sur le compresseur puis s'évapore. Ce réservoir ne peut pas être démonté.

5.4 Dégivrage du congélateur

Une certaine quantité de givre se forme toujours sur les clayettes du congélateur et autour du compartiment supérieur.

Dégivrez le congélateur lorsque l'épaisseur de la couche de givre est d'environ 3-5 mm.



Environ 12 heures avant d'effectuer le dégivrage, réglez le bouton du thermostat vers le haut, de manière à assurer une réserve de froid pendant l'interruption du fonctionnement.

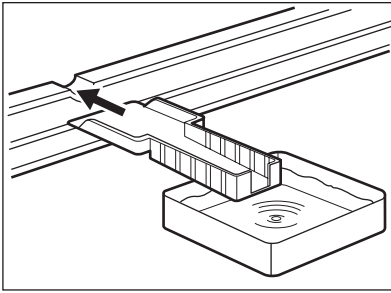

Pour enlever le givre, suivez les instructions ci-dessous :

1. Éteignez l'appareil.
2. Sortez les denrées congelées, enveloppez-les dans plusieurs feuilles de papier journal et conservez-les dans un endroit frais.



ATTENTION

Ne touchez pas les produits congelés et les surfaces givrées avec les mains humides. Risque de brûlures ou d'arrachement de la peau.

3. Laissez la porte ouverte et utilisez la spatule en plastique comme gouttière en l'insérant dans l'emplacement prévu à cet effet. Placez au-dessous un récipient dans lequel s'écoulera l'eau de dégivrage



Le dégivrage peut être accéléré en plaçant un récipient d'eau chaude dans le compartiment congélateur. Retirez également les morceaux de glace au fur et à mesure qu'ils se détachent, avant que le processus de dégivrage ne soit terminé.

4. Une fois le dégivrage terminé, séchez soigneusement l'intérieur et conservez la spatule pour une utilisation ultérieure.
5. Mettez l'appareil en marche.
6. Attendez deux à trois heures avant de replacer les denrées surgelées ou congelées dans le compartiment.



N'utilisez en aucun cas d'objets métalliques ou tranchants pour gratter la couche de givre sur l'évaporateur, car vous risqueriez de le détériorer.

N'utilisez aucun dispositif mécanique ou autre moyen artificiel pour accélérer le processus de dégivrage hormis ceux recommandés dans cette notice d'utilisation.

Une élévation de la température des denrées congelées, pendant le dégivrage, peut réduire leur durée de conservation.

5.5 En cas d'absence prolongée ou de non-utilisation

Prenez les précautions suivantes :

- **débranchez l'appareil**
- retirez tous les aliments
- dégivrez si nécessaire et nettoyez l'appareil ainsi que tous les accessoires

- laissez la porte/les portes entrouverte(s) pour prévenir la formation d'odeurs désagréables.

Si, toutefois, vous n'avez pas la possibilité de débrancher et vider l'appareil, faites vérifier régulièrement son bon fonctionnement pour éviter la détérioration des aliments en cas de panne de courant.

6. EN CAS D'ANOMALIE DE FONCTIONNEMENT



AVERTISSEMENT

Avant d'intervenir sur l'appareil, débranchez la fiche de la prise secteur.

La résolution des problèmes non mentionnés dans la présente notice doit être exclusivement confiée à un électricien qualifié ou à une personne compétente.

Problème	Cause possible	Solution
L'appareil ne fonctionne pas. L'éclairage ne fonctionne pas.	L'appareil est éteint.	Mettez l'appareil en marche.
	La fiche du câble d'alimentation n'est pas correctement insérée dans la prise de courant.	Branchez correctement la fiche du câble d'alimentation dans la prise de courant.
	Le courant n'arrive pas à l'appareil. La prise de courant n'est pas alimentée.	Branchez un autre appareil électrique à la prise de courant. Contactez un électricien qualifié.
Le signal sonore se déclenche.	La température du congélateur est trop élevée.	Consultez le paragraphe « Alarme de température »
L'ampoule ne fonctionne pas.	L'ampoule est en mode veille.	Fermez puis ouvrez la porte.
	L'ampoule est défectueuse.	Reportez-vous au chapitre « Remplacement de l'ampoule ».
Le compresseur fonctionne en permanence.	La température n'est pas réglée correctement.	Sélectionnez une température plus élevée.
	La porte n'est pas fermée correctement.	Reportez-vous au chapitre « Fermeture de la porte ».

Problème	Cause possible	Solution
	La porte a été ouverte trop souvent.	Ne laissez pas la porte ouverte plus longtemps que nécessaire.
	La température des aliments est trop élevée.	Laissez les aliments refroidir à température ambiante avant de les placer dans l'appareil.
	La température ambiante est trop élevée.	Diminuez la température ambiante.
De l'eau s'écoule sur la plaque arrière du réfrigérateur.	Pendant le dégivrage automatique, le givre fond sur la plaque arrière.	Ce phénomène est normal.
De l'eau coule sur le sol.	Le tuyau d'évacuation de l'eau de dégivrage ne s'écoule pas dans le bac d'évaporation situé au-dessus du compresseur.	Fixez le tuyau d'évacuation de l'eau au bac d'évaporation de l'eau de dégivrage.
La température à l'intérieur de l'appareil est trop basse.	Le thermostat n'est pas réglé correctement.	Sélectionnez une température plus élevée.
La température à l'intérieur de l'appareil est trop élevée.	Trop de produits ont été introduits simultanément.	Introduisez moins de produits en même temps.
La température du réfrigérateur est trop élevée.	L'air froid ne circule pas dans l'appareil.	Assurez-vous que de l'air froid circule dans l'appareil.
La température du congélateur est trop élevée.		Stockez les produits de façon à permettre la circulation de l'air froid.
Il y a trop de givre.	Les aliments ne sont pas correctement emballés.	Emballer les aliments correctement.
	La porte n'est pas fermée correctement.	Reportez-vous au chapitre « Fermeture de la porte ».
Un carré supérieur ou inférieur apparaît sur l'affichage de la température.	Une erreur s'est produite lors la mesure de la température.	Contactez le service après-vente (le système de réfrigération continue de maintenir les aliments au froid, mais le réglage de la température n'est pas possible).

Problème	Cause possible	Solution
DEMO s'affiche.	L'appareil est en mode démonstration (DEMO)	Maintenez la touche Mode enfoncée pendant environ 10 secondes, jusqu'à ce qu'un long signal sonore retentisse et que l'affichage s'éteigne un court instant : l'appareil commence à fonctionner de façon normale.

6.1 Remplacement de l'ampoule

L'appareil est équipé d'un éclairage à diode DEL longue durée.

Le remplacement du dispositif d'éclairage doit uniquement être effectué par un technicien du service après-vente. Contactez votre service après-vente.

6.2 Fermeture de la porte

1. Nettoyez les joints de la porte.

2. Si nécessaire, ajustez la porte. Reportez-vous au chapitre « Installation ».
3. Si nécessaire, remplacez les joints de porte défectueux. Contactez votre service après-vente.

7. INSTALLATION



AVERTISSEMENT

Pour votre sécurité et le bon fonctionnement de l'appareil, veuillez lire attentivement les "Consignes de sécurité" avant d'installer l'appareil.

7.1 Emplacement



AVERTISSEMENT

Si l'appareil qui doit être mis au rebut est équipé d'un dispositif de fermeture, rendez celui-ci inutilisable de manière à ce que les enfants ne puissent pas rester enfermés à l'intérieur de l'appareil.



La prise de l'appareil doit être facilement accessible après son installation.

Installez cet appareil à un endroit où la température ambiante correspond à la classe climatique indiquée sur la plaque signalétique de l'appareil :

Classe climatique	Température ambiante
SN	+10°C à +32°C
N	+16°C à +32°C
ST	+16°C à +38°C
T	+16°C à +43°C

7.2 Branchement électrique

Contrôlez, avant de brancher l'appareil, si la tension et la fréquence indiquées sur la plaque signalétique correspondent à celles de votre réseau.

L'appareil doit être relié à la terre. La fiche du câble d'alimentation comporte un logement pour mise à la terre. Si la prise de courant murale n'est pas mise à la terre, branchez l'appareil sur une prise de terre conformément aux normes en vigueur, en demandant conseil à un électricien qualifié.

Le fabricant décline toute responsabilité en cas d'incident suite au non-respect

des consignes de sécurité sus-mentionnées.

Cet appareil est conforme aux directives communautaires.

7.3 Ventilation

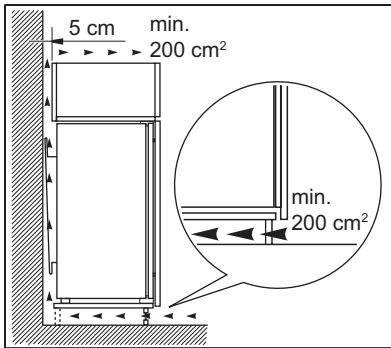

Veillez à garantir une circulation d'air suffisante à l'arrière de l'appareil.

7.4 Installation du filtre à air à charbon

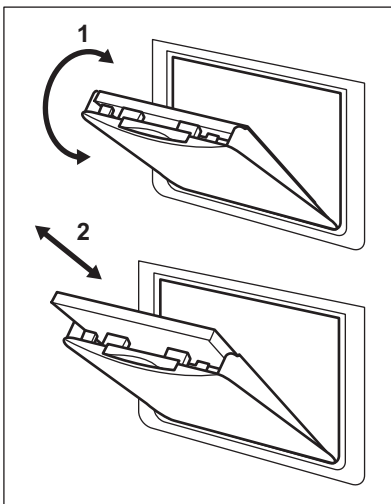

Ce filtre à air est un filtre à charbon actif qui réduit les odeurs et les empêche d'imprégner les aliments et d'altérer leurs arômes et saveur naturels sans risque de contamination croisée.

Le filtre est livré dans un emballage en plastique pour préserver et garantir sa longévité et ses caractéristiques. Le filtre doit être placé derrière le volet d'aération avant la mise en fonction de l'appareil.

1. Ouvrez le volet (1).
2. Sortez le filtre du sachet en plastique.
3. Insérez le filtre dans le logement derrière le cache du volet (2).
4. Fermez le cache du volet.



Pendant le fonctionnement, veillez à toujours laisser le volet d'aération fermé.

Manipulez le filtre avec précaution afin d'éviter que sa surface ne soit endommagée.

8. BRUITS

L'appareil émet certains bruits pendant son fonctionnement (compresseur, circuit frigorifique).

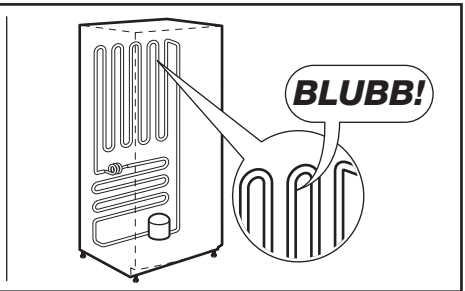
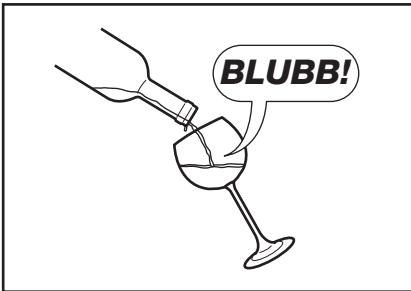
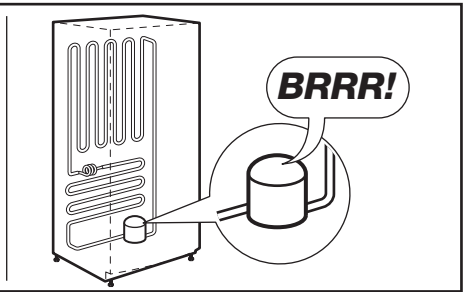
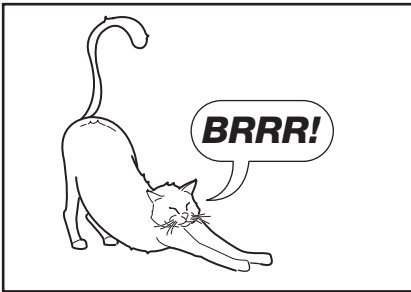
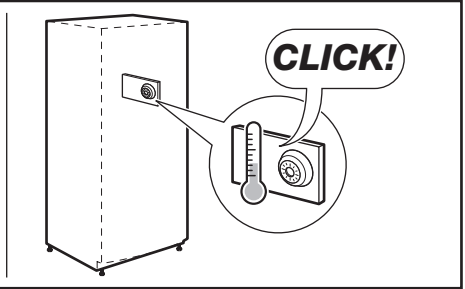
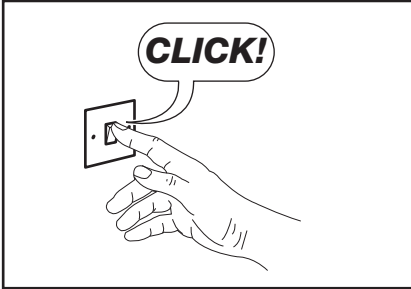
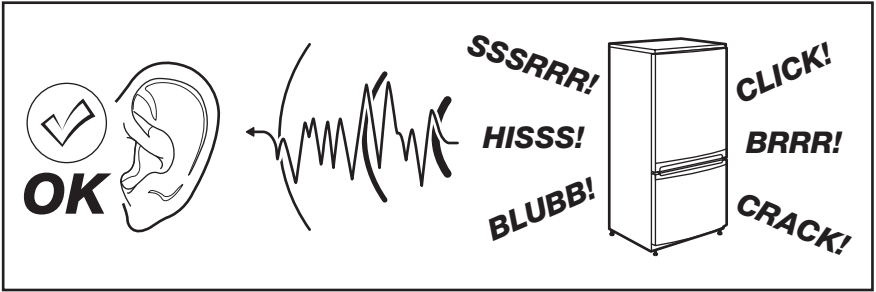

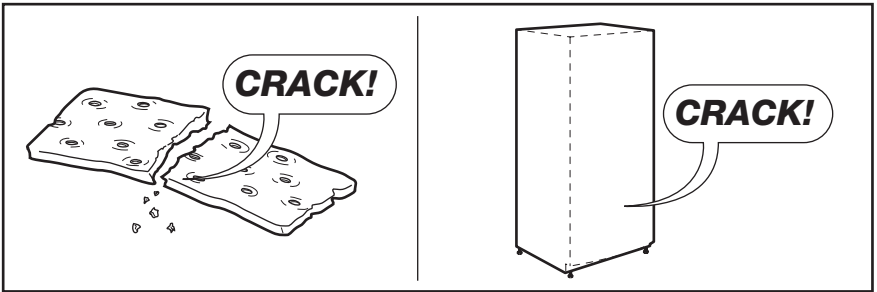
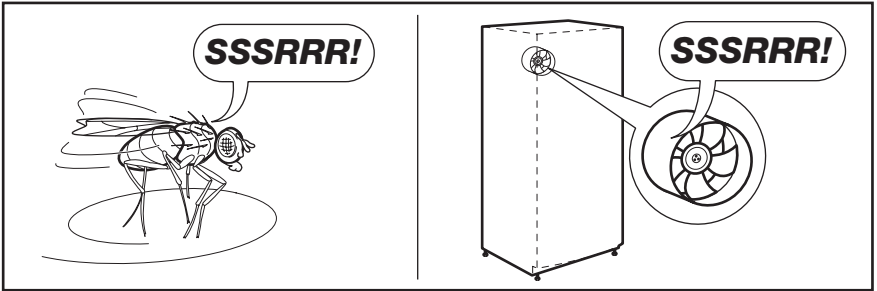
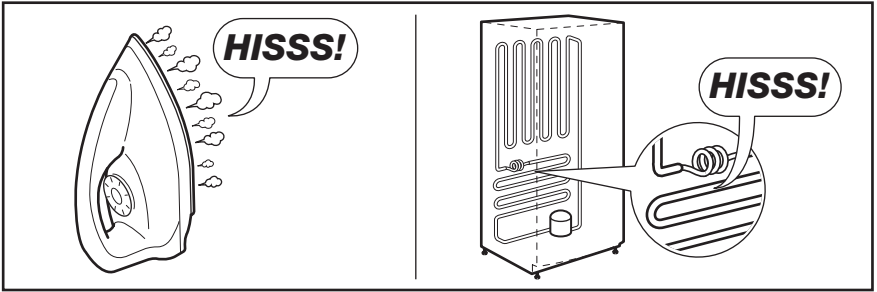



9. CARACTÉRISTIQUES TECHNIQUES

Dimensions de la niche d'encastrement		
	Hauteur	1780 mm
	Largeur	560 mm
	Profondeur	550 mm
Temps de levée		24 h
Tension		230-240 V
Fréquence		50 Hz

Les caractéristiques techniques figurent sur la plaque signalétique située sur le côté gauche à l'intérieur de l'appareil et sur l'étiquette énergétique.

10. EN MATIÈRE DE PROTECTION DE L'ENVIRONNEMENT

Recyclez les matériaux portant le symbole . Déposez les emballages dans les conteneurs prévus à cet effet. Contribuez à la protection de l'environnement et à votre sécurité, recyclez vos produits électriques et

électroniques. Ne jetez pas les appareils portant le symbole  avec les ordures ménagères. Emmenez un tel produit dans votre centre local de recyclage ou contactez vos services municipaux.

МАЗМҰНЫ

1. ҚАУІПСІЗДІК НҰСҚАУЛАРЫ	70
2. БАСҚАРУ ПАНЕЛІ	72
3. КҮНДЕЛІКТІ ПАЙДАЛАНУ	75
4. ПАЙДАЛЫ НҰСҚАУЛАР МЕНЕН КЕҢЕСТЕР	80
5. КҮТУ МЕНЕН ТАЗАЛАУ	81
6. НЕ ІСТЕРСІҢІЗ, ЕГЕР.....	84
7. ОРНАТУ	85
8. ШУЫЛ ТҮРЛЕРІ	87
9. ТЕХНИКАЛЫҚ СИППАТАМА	89
10. ҚОРШАҒАН ОРТАҒА ЗИЯН КЕЛДІРМЕУ ТУРАЛЫ МАҒЛҰМАТТАР	89

СІЗ ОЙЫМЫЗДА БОЛДЫҢЫЗ

Electrolux құрылғысын сатып алғаныңызға рахмет. Сіз ондаған жылдар бойғы кәсіби тәжірибе мен инновацияға сүйеніп жасалған құрылғыны таңдадыңыз. Тапқырлықтың туындысы болған, көз тартарлық бұл құрылғыны жасау барысында сіз ойымызда болдыңыз. Сондықтан, қолданған сайын тамаша нәтижеге қол жеткізе алатыныңызға сенімді болыңыз.

Electrolux әлеміне қош келдіңіз.

Біздің веб-сайтқа барып келесіні қараңыз:



Қолдануға қатысты кеңестер, кітапшалар, ақаулықты түзету, қызмет көрсету туралы ақпарат:
www.electrolux.com



Сізге барынша жақсы қызмет көрсету үшін өніміңізді мына жерге тіркеңіз:
www.electrolux.com/productregistration



Құрылғыңызға қажетті керек-жарақтарды, шығынды материалдарды және фирмалық қосалқы бөлшектерді сатып алу үшін:
www.electrolux.com/shop

ТҰТЫНУШЫҒА КӨМЕК, ҚЫЗМЕТ КӨРСЕТУ

Фирмалық заттарды қолдануды ұсынамыз.

Қызмет көрсету орталығына хабарласқанда келесі деректердің дайын болуын қамтамасыз етіңіз.

Деректерді техникалық ақпарат тақтайшасынан табуға болады. Үлгісі, Өнім нөмірі, Сериялық нөмірі



Ескерту / Абайлаңыз - Қауіпсіздік туралы маңызды мағлұмат.



Жалпы мағлұматтар менен кеңестер



Қорғаған ортаға зиян келдірмей пайдалану туралы нұсқаулар

Өндіруші ескертусіз өзгеріс енгізу құқығына ие.

1. ҚАУІПСІЗДІК НҰСҚАУЛАРЫ

Құрылғыны орнатып, ең алғаш пайдаланбас бұрын, өз қауіпсіздігіңіз бен құрылғыны дұрыс қолдану мақсатында, пайдаланушыға арналған бұл нұсқаулықты, оның ішінде кеңестері мен ескертулеріне назар салып оқып шығыңыз. Осы құрылғыны пайдаланатын адамдардың барлығы, қажетсіз ақаулықтар мен тұрмыстық апаттардың алдын алу үшін, оны пайдалану тәсілдерімен және қауіпсіздікті қамтамасыз ететін функцияларымен жете таныс болуы керек. Осы қолдану туралы нұсқаулықты сақтап қойыңыз және тоңазытқышты басқа адамдарға бергеніңізде немесе сатқаныңызда, оны пайдаланатын әрбір адамның бұйымның қолданым мерзімі аяқталғанға дейін оған қатысты пайдалану және қауіпсіздік шараларынан хабардар болуы үшін нұсқаулықты да қоса беруді ұмытпаңыз. Адам өмірі мен құрылғының қауіпсіздігін қамтамасыз ету үшін осы пайдаланушы нұсқаулығындағы ескертулерді орындаңыз, себебі қадағалаудың жеткіліксіздігінен туған ақаулық үшін өндіруші жауапкершілік көтермейді.

1.1 Балалар мен әлсіз адамдардың қауіпсіздігі

- Бұл құрылғыны физиологиялық, сезімдік не болмаса ақыл-ой деңгейіне байланысты не пеш жұмысына қатысты тәжірибиесі мен білімінің аздығына байланысты пайдалана алмайтын адамдар (балаларды қоса алғанда), пешті пайдалану туралы ерекше нұсқауларды алмайынша не олардың қауіпсіздігіне ие адамның қадағалауынсыз пайдаланбауға тиіс.
Балалар құрылғымен ойнамас үшін оларды қадағалап отыру қажет.
- Машинаның орауыштары мен қорабын балалардың қолы жетпейтін жерде сақтаңыз. Тұншығып кету қаупі бар.
- Егер құрылғыны тастасаңыз, оның ашасын розеткадан суырыңыз да, қорек сымын қиып(құрылғыға барынша тақата)балалар ішіне кіріп қамалып не электр тогының қатерлі әсеріне ұшырамас үшін есігін ағытып алып тастаңыз.
- Егер есігі магнитті тығыздағышпен жабдықталған бұл құрылғыны, есігінде не қақпағында серіппелі құлыбы бар ескі

құрылғының орнына қоймақ болсаңыз, ескі құрылғыны ең алдымен оның серіппелі құлыбын жарамсыз етіп барып тастаңыз. Бұл құрылғыны бала ішіне қамалып қалатын қауіп көзіне айналудан сақтайды.

1.2 Жалпы қауіпсіздік туралы мағлұматтар



Назарыңызда болсын!

Құрылғының корпусындағы немесе кіріктірілген элементіндегі желдеткіш саңылауларды бітмей, ашық ұстаңыз.

- Осы нұсқаулықта айтылғандай, бұл құрылғы әдеттегі үй жағдайларында тамақты және/немесе сусындарды сақтау үшін арналған.
- Жібiту үдерiсiн жылдамдату мақсатында ешқандай механикалық немесе кез келген басқа жасанды құралды пайдаланушы болмаңыз.
- Өндiрушi рұқсат бермеген болса, тоңазытқыш құрылғылардың iшiне басқа электр құрылғыларды (балмұздақ жасайтын құрылғы сияқты) салып қолданушы болмаңыз.
- Салқындатқыш зат ағатын жүйеге зақым келтiрмеңiз.
- Құрылғының салқындатқыш зат ағатын жүйесiнде изобутан (R600a) және қоршаған ортамен сыйымдылығы жоғары, бiрақ сонда да жанғыш зат болып табылатын, табиғи газ болады.
Құрылғының тасымалдау және орнату кезiнде салқындатқыш зат жүйесiне зақым келтiрiлмейтiнiне көз жеткiзiңiз.
- Салқындатқыш зат жүйесi зақымдалса:
 - жалын от пен тұтату көздерi болмауы тиiс
 - құрылғы орналасқан бөлменi жақсылап желдетiңiз
- Осы өнiмдi немесе оның сипаттарын өзгерту қауiптi. Кабельге зақым келсе қысқа тұйықталу, өрт шығу және/немесе тоқ соғу қаупi төнедi.

**Назарыңызда болсын!**

Кез келген электрлік бөлшектерін (қуат сымы, аша, компрессор), қатерлі жағдай орын алмас үшін, куәлігі бар қызмет көрсетуші маманы немесе білікті техник маман ауыстыруға тиіс.

1. Қуат кабелін ұзартуға болмайды.
 2. Қуат кабелі құрылғының артқы жағында мыжылып немесе зақымдалып қалмағанына көз жеткізіңіз. Мыжылған немесе зақымдалған қуат кабелі тым қызып кетіп, өрт шығуына әкелуі мүмкін.
 3. Құрылғының айыры қол жетерлік жерде орналасқанына көз жеткізіңіз.
 4. Айырды қуат кабелін ұстап тартпаңыз.
 5. Розетка босап кеткен болса, айырды оған қоспаңыз. Тоқ соғу немесе өрт шығу қаупі бар.
 6. Құрылғыны ішкі жарықтама шамының қақпағы (егер бар болса) жабылмаса іске қосуға болмайды.
- Бұл құрылғы ауыр. Оны жылжытқан кезде абай болу керек.
 - Қолыңыз сулы болса, мұздатқыш бөліктен заттарды алмаңыз және оларға тимеңіз, себебі қолыңыздың терісі сыдырылып кетуі немесе қарылып қалуы мүмкін.
 - Құрылғыны ұзақ уақытқа тікелей күн сәулелерінің астына қоймаңыз.
 - Осы құрылғыда тек тұрмыстық құрылғыларда пайдалануға арналған арнайы шамдар (егер бар болса) ғана қолданылған. Олар үйді жарықтандыру үшін қолдануға жарамайды.

1.3 Күнделікті пайдалану

- Ыстық ыдысты құрылғы ішіндегі пластик жерлерге қоймаңыз.
- Құрылғы ішіне тұтанғыш газ бен сұйықты қоймаңыз, себебі олар жарылып кетуі мүмкін.
- Тағамдарды артқы қабырғадағы ауа шығатын саңылауға қарама-қарсы қоюға болмайды. (Егер құрылғыға мұз қатпайтын болса)
- Мұздатылған тағамды жібітіп алған соң оны қайта мұздатуға болмайды.
- Алдын ала оралған тағамды мұздатылған тағам өндірушінің нұсқауларына сай сақтаңыз.

- Құрылғы өндірушінің тағам сақтауға қатысты ұсыныстарын қатаң орындау керек. Тиісті нұсқауларға қараңыз.
- Көмірқышқылдандырылған не көпіршітін суындарды тоңазытқыш камераға қоймаңыз, себебі ыдысқа түскен қысым оның жарып, нәтижесінде құрылғыға нұқсан келуі мүмкін.
- Мұздақтарды тоңазытқыштан алған бетте пайдаланғанда аяз қарып жіберуі мүмкін.

1.4 Күтім және тазалау

- Құрылғыға қызмет көрсетуді бастамас бұрын құрылғыны өшіріп, ашаны электр желісіндегі розеткадан суырып алыңыз.
- Құрылғыны металл заттармен тазаламаңыз.
- Құрылғы қырауын тазалау үшін өткір заттарды пайдаланбаңыз. Пластик қырғышты пайдаланыңыз.
- Еріген суды жинайтын табақшаны мезгіл-мезгіл тексеріп отырыңыз. Қажет болса, табақшаны тазалап отырыңыз. Табақша толып қалған жағдайда су құрылғының астыңғы жағына жиналады.

1.5 Орнату

Электр желісіне қосарда, арнайы бөлімдерде берілген нұсқауларды мұқият орындаңыз.

- Құрылғы орамын ашып, оның еш жерінің бүлінбегенін тексеріп алыңыз. Құрылғының бір жері бүлініп қалса қоспаңыз. Қандай да бір бүлінушілік орын алғанда, құрылғыны сатып алған жерге дереу хабарлаңыз. Бұндай жағдайда қорабын сақтап қойыңыз.
- Құрылғыны қоспас бұрын оның майы компрессорға ағып құйылу үшін кем дегенде екі сағат күтіңіз.
- Құрылғы айналасында ауа жеткілікті түрде айналуға тиіс, ауа айналымы жеткіліксіз болса құрылғы қызып кетеді. Желдету жеткілікті болу үшін орнатуға қатысты нұсқауларды орындаңыз.
- Мүмкін болса, құрылғының жылы тұратын бөлшектерін (компрессор, конденсатор) ұстап қалып не оларға қол тигізіп алып күйіп қалмас үшін тоңазытқыштың арт жағын әрқашан қабырғаға қаратып қойыңыз.
- Құрылғыны радиатор не пештердің қасына жақын орналастыруға болмайды.

- Құрылғыны орнатқан соң оның ашасының қол оңай жететін жерде болуын қамтамасыз етіңіз.
- Тек ауыз суы жүйесіне ғана қосыңыз (егер суға қосу қажет болса).

1.6 Қызмет

- Құрылғыны жөндеу үшін қажет электр жұмыстарын электр маманы не білікті адам жүзеге асыруға тиіс.
- Бұл өнімге қызмет көрсетуді тек уәкілетті қызмет көрсету орындары жүзеге асыру керек және құрылғының нағыз өз бөлшектері ғана пайдаланылуға тиіс.

материалдарында да озон қабатына зиян келтіретін газдар жоқ. Бұл құрылғыны тұрмыстық қалдық пен қоқыстар тасталатын жерге тастауға болмайды. Оның изоляция қабаттамасында тұтанғыш газдар бар: құрылғыны жергілікті құзырлы мекемелерден алынатын жарамды ережелерге сай тастау қажет. Салқындатқыш құралға, әсіресе оның қызу алмастырғышқа жақын артқы бөлігіне зиян келтірмеңіз. Құрылғыда пайдаланылған  белгішесімен белгіленген материалдар қайта өңдеуден өткізуге жарайды.

1.7 Қоршаған ортаны қорғау



Бұл құрылғының салқындатқыш сұйығының құрамында да, изоляция

2. БАСҚАРУ ПАНЕЛІ

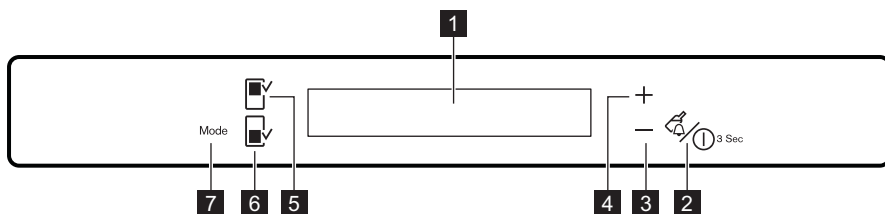

- 1** Бейнебет
- 2** Drink Chill түймешігі және Құрылғы ON/OFF түймешігі
- 3** Суығырақ температураға қою тетігі
- 4** Жылырақ температураға қою тетігі
- 5** Тоңазытқыш бөліктің түймешігі

- 6** Мұздатқыш бөліктің түймешігі
 - 7** Mode түймешігі
- Түймешіктердің алдын ала қойылған сигналдарын Mode және Суығырақ температураға қою тетігін бірнеше секунд бірге басып қатайтуға болады. Осыны қайта өзгертуге болады.

2.1 Бейнебет

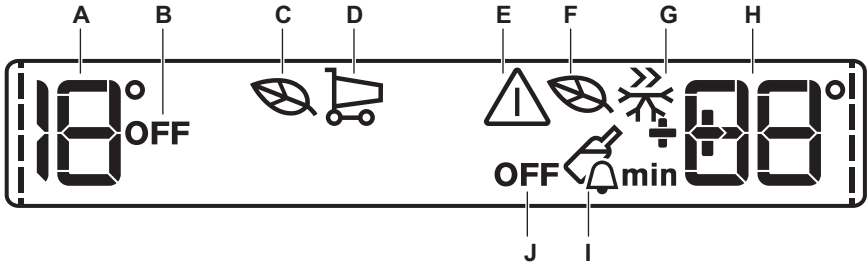

- A) Тоңазытқыш температурасының индикаторы
- B) Тоңазытқыш "сөндірулі" индикаторы
- C) Тоңазытқыштың Эко режимі
- D) ShoppingMode
- E) Ескерту индикаторы
- F) Мұздатқыштың Эко режимі
- G) FastFreeze режимі
- H) Мұздатқыш температурасының индикаторы
- I) DrinksChill режимі
- J) Мұздатқыш "сөндірулі" индикаторы



Тоңазытқыш немесе мұздатқыш бөлікті таңдағаннан кейін ---- жандану басталады. Температураны таңдағаннан кейін жанданған белгі бірнеше минут жыпылықтайды.

2.2 Құрылғыны қосу

Құрылғыны қосу үшін, мына әрекеттерді орындаңыз:

1. Ашаны розеткаға сұғыңыз.
2. Температура индикаторы бастапқы орнатылған температураны көрсетеді. Егер бейнебетте DEMO көрсетілсе, құрылғы демо-режимде тұрады: "КЕЛЕСІ ЖАҒДАЙДА НЕ ІСТЕУ КЕРЕК..." тарауын қараңыз. Орнатылған басқа температураны таңдау үшін "Температураны реттеу" тарауын қараңыз.

2.3 Тоңазытқышты сөндіру

Тоңазытқышты сөндіру үшін:

1. Fridge Compartment түймешігін бірнеше секунд басыңыз.

2. Тоңазытқыш OFF индикаторы көрсетіледі.

2.4 Тоңазытқышты іске қосу

Тоңазытқышты іске қосу үшін:

1. Fridge Compartment түймешігін басыңыз. Тоңазытқыш OFF индикаторы сөнеді. Орнатылған басқа температураны таңдау үшін "Температураны реттеу" тарауын қараңыз.

2.5 Мұздатқышты сөндіру

Мұздатқышты сөндіру үшін:

1. Freezer Compartment түймешігін бірнеше секунд басыңыз.
2. Мұздатқыш OFF индикаторы көрсетіледі.

2.6 Мұздатқышты іске қосу

Мұздатқышты қосу үшін, мына әрекеттерді орындаңыз:

1. Мұздатқыш бөліктің түймешігін басыңыз.
2. Бірнеше секундтан кейін ескерту құралы сигнал береді.

Ескерту құралын бастапқы қалпына қайтару үшін, "Жоғары температураны ескерту" тарауын қараңыз.

3. Тоңазытқыш OFF индикаторы сөнеді. Орнатылған басқа температураны таңдау үшін "Температураны реттеу" тарауын қараңыз.

2.7 Өшіру

Құрылғыны сөндіру үшін мына әрекеттерді орындаңыз:

1. Құрылғы ON/OFF түймешігін 3 секунд басыңыз.
2. Бейнебет сөнеді.
3. Құрылғыны электр желісінен ағыту үшін ашаны розеткадан суырыңыз.

2.8 Температураны реттеу

Тоңазытқыш немесе мұздатқыш бөлікті таңдаңыз.

Температураны орнату үшін температура түймешігін басыңыз.

Орнатылған әдепкі температура:

- тоңазытқыш үшін +4°C
- мұздатқыш үшін -18°C

Температура индикаторлары орнатылған температураны көрсетеді.

Таңдалған температура 24 сағат ішінде орнайды.



Электр қуаты үзіліп қалса, орнатылған температура сақтаулы қалады.

2.9 Тоңазытқыш және Мұздатқыш бөлікке арналған EcoMode режимі

Тағамды барынша оңтайлы сақтау үшін EcoMode режимін таңдаңыз.

Функцияны іске қосу үшін:

1. Тоңазытқыш/мұздатқыш бөлікті таңдаңыз.
2. Mode түймешігін тиісті белгі көрсетілгенше басыңыз.

EcoMode индикаторы бірнеше секунд жыпылықтайды.

Температура индикаторы орнатылған температураны көрсетеді:

- тоңазытқыш үшін: +4°C
- мұздатқыш үшін: -18°C

3. EcoMode индикаторы көрсетіледі. Функцияны ажырату үшін:

1. Тоңазытқыш/мұздатқыш бөлікті таңдаңыз.
2. Mode түймешігін EcoMode индикаторы жыпылықтағанша басыңыз.
3. EcoMode индикаторы сөнеді.



Функция басқа орнатылған температураны таңдаған кезде ажыратылады.

2.10 ShoppingMode

Жылы тағамды көп мөлшерде, мысалы, азық-түлік дүкенінен келген бетте салғыңыз келсе, тағамдарды неғұрлым тез тоңазыту үшін, әрі тоңазытқыштағы басқа тағамдар жібіп кетпес үшін ShoppingMode функциясын іске қосуды ұсынамыз.

Функцияны іске қосу үшін:

1. Mode түймешігін тиісті белгі көрсетілгенше басыңыз.

ShoppingMode индикаторы бірнеше секунд жыпылықтайды.

ShoppingMode функциясы шамамен 6 сағат өткенде автоматты түрде өшеді.

Функцияны автоматты түрде сөніп қалмай тұрып өшіру үшін:

1. Mode түймешігін ShoppingMode индикаторы жыпылықтағанша басыңыз.
2. ShoppingMode индикаторы сөнеді.



Функция тоңазытқыштың басқа орнатылған температурасын таңдаған кезде ажыратылады.

2.11 FastFreeze режимі

Функцияны іске қосу үшін:

1. Мұздатқыш бөлікті таңдаңыз.
2. Mode түймешігін тиісті белгі көрсетілгенше басыңыз.

FastFreeze индикаторы бірнеше секунд жыпылықтайды.

Бұл функция 52 сағаттан кейін өздігінен тоқтайды.

Функцияны автоматты түрде сөніп қалмай тұрып өшіру үшін:

1. Мұздатқыш бөлікті таңдаңыз.
2. Mode түймешігін FastFreeze индикаторы жыпылықтағанша басыңыз.
3. FastFreeze индикаторы сөнеді.



Функция мұздатқыштың басқа орнатылған температурасын таңдау арқылы ажыратылады.

2.12 DrinksChill режимі

DrinksChill функциясы дыбысты сигналды қажетті кезде орнату үшін қолданылады, мысалы, рецепт бойынша пісіргенде қоспаны белгілі бір уақыт ішінде суытып алу қажет болса, немесе мұздатқышқа жылдам суыту үшін қойылған шөлмектерді ұмытып кетпеу үшін ескерту сигналы қажет болған кезде қолданылады.

Функцияны іске қосу үшін:

1. DrinkChill түймешігін басыңыз.
DrinksChill индикаторы көрсетіледі.
Таймер орнатылған мәнді көрсетеді (30 минут).
2. Таймердің орнатылған мәнін 1 мен 90 минут аралығында өзгерту үшін "Суығырақ температура" түймешігі және "Жылырақ температура" түймешігін басыңыз.
3. Таймер жыпылықтай бастайды (min). Кері санақ аяқталған кезде DrinksChill индикаторы жыпылықтайды да, дыбысты сигнал естіледі:
 1. Мұздатқыш камерадағы сусындарды алыңыз.
 2. Дыбыстық сигналды сөндіру және функцияны біржола тоқтату үшін DrinkChill түймешігін басыңыз.

Функцияны кері санақ орындалып тұрған кезде, кез келген уақытта ажыратуға болады.

1. DrinkChill түймешігін басыңыз.
2. DrinksChill индикаторы сөнеді.
"Суығырақ температура" түймешігі мен "Жылырақ температура" түймешігін басып, уақытты кері санақ орындалып тұрған кезде және аяқталған кезде өзгертуге болады.

2.13 Жоғары температураны ескерту сигналы

Мұздатқыш камераның ішіндегі температураның жоғарылағаны (мысалы,

электр қуаты өшкен кезде) төмендегідей көрсетіледі:

- ескерту сигналының және мұздатқыш температурасының индикаторлары жыпылықтайды
 - дыбысты сигнал естіледі.
- Ескерту сигналын тоқтату үшін:
1. Кез келген түймешікті басыңыз.
 2. Дыбысты сигнал өшеді.
 3. Мұздатқыш температурасының индикаторы, ең жоғары температураны бірнеше секунд көрсетіп тұрады. Содан кейін қайта орнатылған температураны көрсетеді.
 4. Ескерту индикаторы қалыпты жағдай орнағанша жыпылықтап тұрады.
- Ескерту сигналы тоқтаған кезде ескерту индикаторы сөнеді.

2.14 "Есік ашық" ескерту сигналы

Есік бірнеше минут ашық қалса, дыбыстық сигнал естіледі. Есіктің ашық тұрғандығы төмендегі белгі арқылы көрсетіледі:

- Ескерту индикаторы жыпылықтайды
 - дыбыстық сигнал
- Қалыпты жұмыс режимі орнағаннан кейін (есік жабылғанда), дыбыстық сигнал тоқтайды. Ескерту сатысында кез келген түймешікті басып ескерту сигналын ажыратуға болады.

3. КҮНДЕЛІКТІ ПАЙДАЛАНУ

3.1 Пештің ішін тазалау

Құрылғыны ең алғаш пайдаланбас бұрын, іші мен барлық ішкі керек-жарақтарын, аздап бейтарап сабын қосылған жылы сумен жуып, ондағы әдетте жаңа затқа тән келетін иісті кетіріңіз, содан кейін мұқият құрғатыңыз.



Жуғыш заттарды немесе жеміргіш ұнтақтарды қолданбаңыз, себебі бұндай заттар құрылғының қаптамасын бүлдіреді.



Егер бейнебетте DEMO көрсетілсе, құрылғы демо-режимде тұрады: "КЕЛЕСІ ЖАҒДАЙДА НЕ ІСТЕУ КЕРЕК..." тарауын қараңыз.

3.2 Жаңа тағамды мұздату

Мұздатқыш камера жаңа тағамды мұздату мен тоңазыған және мұздатылған тағамдарды ұзақ уақыт сақтауға жарайды. Жаңа тағамды мұздату үшін Fast Freeze функциясын, мұздатылатын тағамды мұздатыш камераға қоярдың алдында, кем дегенде 24 сағат бұрын қосыңыз. Мұздатылатын тағамды Fast Freeze бөлігіне қойыңыз, себебі бұл ең суық жер.

24 сағат ішінде мұздатуға болатын тағамның ең көп мөлшері құрылғының ішіндегі **техникалық ақпарат тақтайшасында** көрсетілген.

Мұздату үрдісі 24 сағатқа созылады: осы уақыт аралығында тоңазытқыңыз келген басқа тағамды қосып салмаңыз.



Fast Freeze функциясын қолдану уақыты:

шамамен 6 сағат бұрын	Жаңа тағамды аздан салу (шамамен 5 кг)
шамамен 24 сағат бұрын	Тағамды ең көп мөлшерде салу (техникалық ақпарат тақтайшасын қараңыз)
қажет емес	Мұздатылған тағамды салу
қажет емес	Жаңа тағамды күніне ең көбі 2 кг-нан салу

3.3 Мұздатылған тағамды сақтайтын камера

Құрылғыны ең алғаш қолданғанда не ұзақ уақыт пайдаланбағаннан кейін қосқан кезде, камераға тамақ салмас бұрын құрылғыны ең кем дегенде 2 сағат ең жоғарғы параметрлерге қойып жұмыс істеп алыңыз.



Кездейсоқ еріп кету, мысалы электр қуаты өшіп, ток техникалық сипаттамалар кестесіндегі "көтеру уақыты" бөлімінде берілген мәндерден де ұзақ уақыт бойы қосылмай тұрса, еріп кеткен тағамды жылдам пайдаланып не дереу пісіріп алып барып қайта тоңазыту (салқындатқан соң) қажет.

3.7 Жылжымалы сөрелер

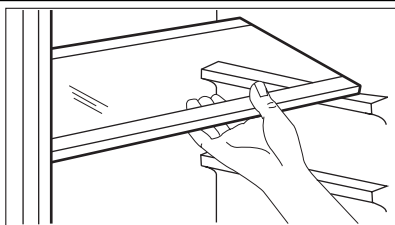

3.4 Мүз текшелерін жасау

Бұл құрылғыда мүз текшелерін жасауға арналған бір не одан да көп науалар бар. Осы науаларға су толтырыңыз да, содан соң оларды мұздатқыш камераға салыңыз.



Науаларды камерадан алу үшін металл аспаптарды пайдаланбаңыз.

3.5 Суық аккумуляторы

Мұздатқыштың электр қуаты өшіп не қандай да бір оқиғ жағдай орын алғанда тағамды ұзағырақ сақтай тұруға көмектесетін кем дегенде бір суық аккумуляторы бар.

3.6 Жібіту

Мұздатылған не тоңазытылған тағамды қажетке жаратпас бұрын, осы жұмысқа арналған уақыттың шамасына қарай отырып, оны тоңазытқыш ішінде не бөлме температурасында жылытуға болады. Тағамның кіші кесектерін тоңазытқыштан алған бетте мұздаған қалпы пісіре беруге болады. бұндай жағдайда пісіру уақыты ұзағырақ болады.

Тоңазытқыштың қабырғасында сөрелерді қалауыңызша орналастыруға арналған бірнеше бағыттауыш бар. Орынды тиімді пайдалану үшін алдыңғы жарты сөрелерді артқы сөрелерге жатқызып жинауға болады.

3.8 Есіктің сөрелерін орналастыру

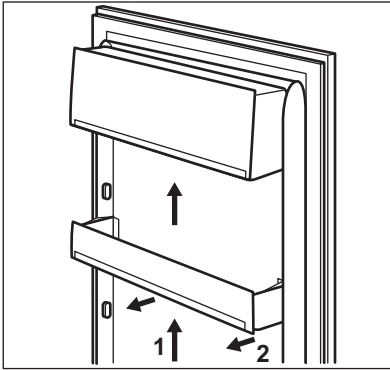

Әр түрлі мөлшерде оралған тағамдарды орналастыру үшін есіктегі сөрелерді түрлі биіктікке қоюға болады.

Бұл үшін төмендегі әрекеттерді жасаңыз: сөрелерді көрсеткі бағыты бойынша еппен тартып шығарыңыз да, қажетті орынға қойыңыз.

3.9 Көміртекті сүзгі

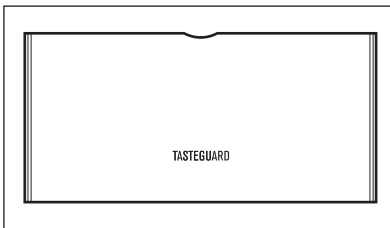

Құрылғыңыз мұздатқыш камераның артқы қабырғасындағы қалқанның артында орналасқан көміртекті сүзгімен жабдықталған. Бұл сүзгі тоңазытқыш пен NATURAFRESH 0°C бөліміндегі жағымсыз иістен тазартады, яғни тағамды сақтау сапасы жақсара түседі.



Жұмыс барысында ауа желдеткішінің қалқанын әрқашан жабық ұстаңыз.

3.10 Naturafresh 0°C Қорапша

Naturafresh 0°C бөлімінің ішіндегі температура автоматты түрде басқарылады. Ол әрқашан шамамен 0°C күйінде қалады, оны реттеудің қажеті жоқ.

Шамамен 0°C тұрақты сақтау температурасы және 45 - 90 % аралығындағы салыстырмалы ылғалдылық тағамның әр түрі үшін оңтайлы жағдай жасайды.



Сондықтан тағамның әр түрлерін Naturafresh 0°C бөлімінде сақтауға болады, бұл бөлікте

тағам әдеттегі тоңазытқыштарда сақтау уақытына қарағанда 3 есе ұзақ сақталады. Бұл көбірек жаңа тағамды сақтауға мүмкіндік береді. Тағамның дәмі, балғындығы, сапасы мен нәрлілігі (дәрумендер және минералдар) жақсы сақталады. Көкөніс пен жеміс-жидектің салмағының азаюы кемиді. Тағам нәрлілік мәнінің жоғарырақ деңгейіне жетеді.



Naturafresh 0°C бөлімі сондай-ақ тағамды жібіту үшін де қолайлы.

Бұндай жағдайда мұзы жібіген тағамды екі күнге дейін сақтауға болады.

3.11 Ылғалдылықты басқару

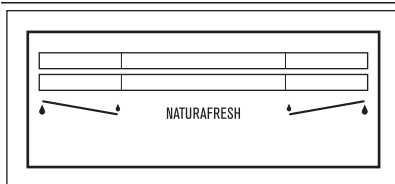

Екі тартпаны қалаған сақтау параметрлерін орнатып жеке-жеке қолдануға болады, төмен немесе жоғары ылғалдылықты қалауыңызға сай таңдауға болады.

Әр тартпаның параметрі бөлек реттеледі және тартпалы жәшіктің алдыңғы жағындағы ысырманың көмегімен басқарылады.









- "Құрғақ": ауаның ылғалдылығы төмен - 50 %-ға дейін салыстырмалы ылғалдылық

Бұл ылғалдылық екі ысырма да осы қалыпқа  орнатылып, желдеткіш саңылаулар түгелдей ашық болғанда орнайды.

- "Ылғал": ауаның ылғалдылығы жоғары - 90%-ға дейін

Бұл ылғалдылық екі ысырма да осы қалыпқа  орнатылып, желдеткіш саңылаулар жабық болғанда орнайды. Ылғалдылық сақталады және шығып кете алмайды.

Жас тағамдарды Naturafresh бөлімінде сақтау уақыты

Тағам түрі	Ауаның ылғалдылығын лайықтау	Сақтау уақыты
Пияз	 "құрғақ"	5 айға дейін
Сары май	 "құрғақ"	1 айға дейін
Шошқа етінің үлкен кесектері	 "құрғақ"	10 күнге дейін
Сиыр еті, бұғы еті, шошқа етінің шағын кесектері, құс еті	 "құрғақ"	7 күнге дейін
Қызанақ тұздығы	 "құрғақ"	4 күнге дейін
Балық еті, шаян тәрізділер, піскен ет өнімдері	 "құрғақ"	3 күнге дейін
Піскен теңіз өнімдері	 "құрғақ"	2 күнге дейін
Салат, көкөніс Сәбіз, асшөп, брюссель қырыққабаты, балдыркөк	 "ылғал"	1 айға дейін

Тағам түрі	Ауаның ылғалдылығын лайықтау	Сақтау уақыты
Бөрікгүл, гүлді капуста, цикорий, қауданды латук, эндивий, латук салаты, латук, қияқты пияз, радиккио	💧 “ылғал”	21 күнге дейін
Брокколи, қытай қырыққабаты, бақша қырыққабаты, қырыққабат, шалғам, савой орамжапырағы	💧 “ылғал”	14 күнге дейін
Бұршақ, кольраби	💧 “ылғал”	10 күнге дейін
Көк пияз, шалғам, ақтық, саумалдық	💧 “ылғал”	7 күнге дейін
Жеміс-жидек 1) Алмұрт, құрма (жас піскен), бүлдірген, шабдалы 1)	💧 “ылғал”	1 айға дейін
Қара өрік 1) рауғаш тамыры, тошала	💧 “ылғал”	21 күнге дейін
Алма (суыққа төзімді), айва	💧 “ылғал”	20 күнге дейін
Сары өрік, шие	💧 “ылғал”	14 күнге дейін
Қара өрік, жүзім	💧 “ылғал”	10 күнге дейін
Қожақат, қарақат	💧 “ылғал”	8 күнге дейін
Інжір (жас)	💧 “ылғал”	7 күнге дейін
Қаражидек, таңқурай	💧 “ылғал”	5 күнге дейін

1) Жеміс неғұрлым уылжып піссе, сақтау уақыты солғұрлым қысқа болады



Құрамында кілегей мен басқа да кондитерлік өнімдер бар торттарды Naturafresh 0°C бөлімінде 2 немесе 3 күн сақтауға болады.



Naturafresh 0°C бөліміне салуға болмайды:

- ананас, банан, грейпфрут, қауын, манго, папайя, апельсин, лимон, киви жемістері тәрізді суыққа төзімсіз, жетеледе немесе бөлме температурасында сақталуға тиіс жеміс-жидек.
- Жоғарыда аталмаған тағам түрлерін (мысалы, ірімшіктің барлық сұрыптары, еттің түрлі сұрыптары т.с.с.) тоңазытқыш бөлікте сақтау керек.



Тартпалы жәшіктердегі ауа ылғалдылығының деңгейі сақталатын тағамның, көкөніс пен жеміс-жидектің құрамындағы ылғалға, сондай-ақ есіктің қаншалықты жиі ашылатынына байланысты Naturafresh 0°C бөлімі сондай-ақ тағамды баяу жібіту үшін де қолайлы. Мұндай жағдайда мұзы жібіген тағамды Naturafresh 0°C бөлімінде екі күнге дейін сақтауға болады.

Кеңестер:

- Тағамның саумалдық дәрежесіне, әсіресе жарамдылық мерзіміне назар аударыңыз. Сапасы мен саумалдық күйі сақтау уақытына әсер етеді.
- Тұтас сақтау циклының уақыты тоңазытқышта түпкілікті сақтаудан бұрынғы сақтау жағдайларына байланысты.

- Тағамды, көкөніс пен жеміс-жидекті сақтар алдында әрқашан қаптау немесе орау керек.
- Жануарлардың тағамын әрқашан орап сақтау керек.
- Құрамында ақуызы мол тағам тез бұзылады. Яғни, теңіз өнімдері балықтан бұрын, ал балық еттен бұрын бүлінеді. Тағамды Naturafresh 0°C бөлімінде сақтаған кезде, тағамның осындай

түрлерінің сапасын жоғалтпастан, сақтау уақытын үш есеге дейін ұзартуға болады.

- Naturafresh 0°C бөлігінде сақталған барлық тағамды, әсіресе қосымша пісірусіз тұтынылуға тиіс жеміс-жидек пен көкөністі тұтынар алдында жәшіктерден шамамен 15-30 минут бұрын алып қою керек. Жеміс-жидек пен көкөністің бөлме температурасына қайтуына мүмкіндік берсе, құрылымы мен дәмі жақсарады.

3.12 Тартпа

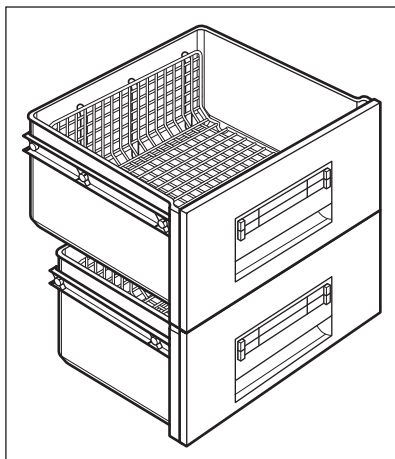

Тартпалы жәшіктердің ішіндегі торкөз сөрелер ауаның еркін айналуына, сөйтіп тағамның жақсы сақталуына мүмкіндік береді.

Камераның тартпалы жәшіктер толық созылған кезде құлап кетуден сақтайтын тығырықтары бар.

Тартпалы жәшіктерді шығарып алу (мысалы, тазалау мақсатында) оларды шегіне дейін тартыңыз да, көтеріп шығарып алыңыз.

4. ПАЙДАЛЫ НҰСҚАУЛАР МЕНЕН КЕҢЕСТЕР

4.1 Қуатты үнемдеуге қатысты ақыл-кеңес

- Есікті жиі-жиі ашпаңыз не қажетті уақыттан артық уақыт ашып тұрмаңыз.
- Орта температурасы жоғары болса, температура регуляторы ең жоғарғы параметрге қойылса және тоңазытқыш ішіне тамақ толтырылса салынса, компрессор буландырғыш құралдың үстіне мұз қатырып, үздіксіз жұмыс жасауы мүмкін. Бұндай жағдай орын алса, температура регуляторын құрылғы электр қуатын үнемдей отырып өздігінен жібу үшін төменгі көрсеткішке қойыңыз.

4.2 Жаңа тағамды тоңазытуға қатысты ақыл-кеңес

Ең жақсы нәтижеге жету үшін:

- жылы не буы бұрқырап тұрған сұйық заттарды тоңазытқышқа қоймаңыз
- тағамның бетін жабыңыз не оны орап салыңыз, әсіресе ол өткір иісті болса
- тағамды ауа оның айналасында еркін айнала алатындай етіп орналастырыңыз

4.3 Тоңазытуға қатысты ақыл-кеңес

Пайдалы кеңестер:

Ет (барлық түрлері) : полиэтилен қалтаға орап көкөніс суырмасының үстіңгі жағындағы шыны сөреге қойыңыз.

Сақтық мақсатында тағамды осылайша тек бір, көп дегенде екі күн ғана сақтау керек. Пісірілген тағамдар, суық тағамдар т.б.: бұлардың бетін жауып кез келген сөреге қоюға болады.

Жемістер мен көкөністер: бұларды мұқият тазалап арнайы сөреге (лер) салу қажет. Сарымай мен ірімшік: бұларды арнайы ауа өткізбейтін сауыттарға салып не алюминий қағазға не полиэтилен қалтаға орап, мүмкіндігінше ауа өткізбеуге тырысу қажет. Сүт бөтелкелері: бұлардың тығындарын жауып, есіктегі бөтелке қойылатын қатарға қою қажет.

Оралмаған банан, картоп, пияз бен сарымсақты тоңазытқышта ұстауға болмайды.

4.4 Тоңазыту туралы кеңес

Төменде тоңазыту үрдісін барынша тиімді жүзеге асыру үшін бірнеше маңызды кеңестер берілген:

- 24 сағат ішінде тоңазытуға болатын ең көп тағам мөлшері техникалық ақпарат тақтайшасында берілген;
- мұздату үрдісі 24 сағатқа созылады. Осы уақыт аралығында тоңазытылуға тиіс ешбір қосымша тағамды қосып салуға болмайды;
- тек аса жоғары сапалы, жаңа және мұқият тазаланған тағамдарды ғана тоңазытыңыз;
- тағамды жылдам әрі толықтай мұздатып, қажетті кезде оның тек қажетті мөлшерін ғана жібіту үшін кішкене бөлшектерге бөліп дайындаңыз;
- тағамды алюминий қағазға не полиэтилен қалтаға орап, орамының ауа өткізбейтіндігіне көз жеткізіп алыңыз;

- жаңа, мұздамаған тағамды әлдеқашан мұздаған тағамға, оның температурасы көтеріле бастамас үшін тигізбеңіз;
- майы аз тағамдар майлы тағамдарға қарағанда жақсы әрі ұзақ сақталады; тұз тағамның сақталу уақытын азайтады;
- мұз текшелерін мұздатқыш камерадан алған бетте тура пайдаланса, аяз теріні қарып кетуі мүмкін;
- Тағамдарды сақтау уақытының кестесін жасау үшін, тағамның әрбір жеке орамасына оның тоңазытылған ай-күнін жазып қою ұсынылады;

4.5 Тоңазытылған тағамдарды сақтауға қатысты ақыл-кеңес

Құрылғының барынша жақсы жұмыс істеуін қамтамасыз ету үшін мына әрекеттерді орындау керек:

- сатушының мұздаған қалпы сатылатын тағамдарды тиісті түрде мұздатқанына көз жеткізіңіз;
- мұздатылған тағамдарды дүкеннен мұздатқышқа барынша аз уақыт ішінде жеткізіңіз;
- егер аса қажет болмаса есігін жиі ашпаңыз немесе ұзақ уақыт ашып қалдырмаңыз;
- мұздап тұрған тағамды жібіткеннен кейін сапасы дереу түсе бастайды және оны қайта мұздатуға болмайды;
- тағамды өндіруші көрсеткен жарамдылық мерзімінен артық уақыт сақтамаңыз.

5. КҮТУ МЕНЕН ТАЗАЛАУ



Сақтандыру туралы ескерту!

Жөндеу жұмысын жүргізбес бұрын құрылғыны электр желісінен ағытыңыз.



Бұл құрылғының салқындатқыш құралында сутегілі көміртеқ бар; сондықтан да, жөндеу жұмыстары мен оны қайта толтыруды тек уәкілетті маман ғана жүзеге асыруға тиіс.

5.1 Мерзімді тазалау

Құрылғыны жиі тазалап отыру керек:

- құрылғының іші мен керек-жарақтарын, аздап бейтарап сабын қосылған жылы сумен жуыңыз.
- есіктің тығыздағыштарын жиі тексеріп, қоқыстан арылту үшін, тазалап отырыңыз.
- шайыңыз да, жақсылап құрғатыңыз.



Камераның ішіндегі түтікше немесе сымдардың ешқайсысын тартуға, қозғауға немесе бүлдіруге болмайды. Құрылғының ішкі беттерін жуғыш заттармен, жеміргіш ұнтақпен, өтір иісі қатты шығатын тазалағыш зат немесе жылтыратқыш балауызбен тазаламаңыз, себебі мұндай заттар қаптаманы бүлдіріп, күшті иіс қалдырады.

Құрылғының артында орналасқан конденсат құрылғысы (қара гриль) мен компрессорды шөткемен тазалаңыз. Желдеткіш торды бұлай тазалау құрылғының жұмысын жақсартып, электр қуатын тұтынуды азайтуға көмектеседі. Салқынырақ бөлікті NaturaFresh 0°C бөлімінен бөліп тұрған ең төменгі сөрені тек тазалау үшін шығаруға болады. Шығарып алу үшін сөрені тура тартыңыз. Камераның ішіндегі тартпалы жәшіктердің үстіндегі жайпақ қақпақтарды тазалау үшін алып шығуға болады.



NaturaFresh 0°C бөлімінің толық жұмыс істеуін қамтамасыз ету үшін төменгі сөре мен жайпақ қақпақтарды тазалағаннан кейін бастапқы орнына қою керек.



Салқындатқыш жүйені бүлдіріп алудан сақтаныңыз.

Ас үй құрылғыларының бетін тазалауға арналған көпшілік заттардың құрамында осы құрылғы үшін пайдаланылған пластиктерге зиянды әсер ететін химикаттар бар. Сондықтан да осы құрылғы корпусының

сыртын, тек аздаған жуғыш зат салынған жылы сумен тазалау ұсынылады. Тазалап болған соң құрылғыны электр желісіне қайта қосыңыз.

5.2 Көміртекті сүзгіні ауыстыру

Көміртекті сүзгі тамаша жұмыс істеуі үшін оны жылына бір рет ауыстырып отыру керек. Жаңа сүзгіні жергілікті дилерден сатып алуға болады.

"Көміртекті сүзгіні орнату" тарауындағы нұсқауларды қараңыз.

Ауа сүзгісі шығынды керек-жараққа жатады, сондықтан кепілдікпен қамтылмайды.

5.3 Тоңазытқыш мұзын-қырауын еріту

Тоңазытқыш бөліктің мұзы өздігінен ериді. Жиналған су компрессордың үстіндегі сауытқа жиналады және буланады. Сауыт алынбайды.

5.4 Мұздатқыштың мұзын еріту

Мұздатқыш сөрелер мен үстіңгі камераның айналасына белгілі бір мөлшерде ылғи қырау жиналып тұрады.

Қырау қабатының қалыңдығы шамамен 3-5 мм жеткен кезде мұздатқышты жібітіңіз.



Жібітуге 12 сағат қалғанда, құрылғы жұмысын тоқтатуға жеткілікті суық қорын қалыптастыру үшін температура түймешесін ең жоғарғы параметрге қойыңыз.

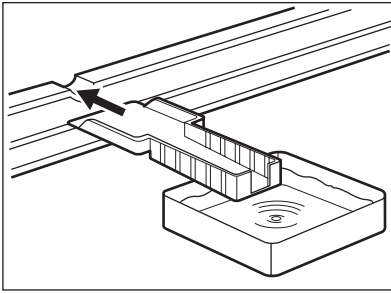

Қырауды кетіру үшін төмендегі нұсқауларды орындаңыз:

1. Құрылғыны сөндіріңіз.
2. Ішінде тағам тұрса, оны алып, бірнеше қабат газетке ораңыз да, салқын жерге қойыңыз.



Сақтандыру туралы ескерту!

Мұздатылған заттарды дымқыл қолмен ұстамаңыз. Қолдарыңыз мұздатылған заттарға жабысып қалуы мүмкін.

3. Есікті ашық қалдырыңыз да, астына еріген су жиналатын тегеш қойып, пластик қырғышты түбінің ортаңғы тұсындағы тиісті ойыққа сұғыңыз.



Жібту үрдісін жылдамдату үшін мұздатқыш бөліктің ортасына жылы су құйылған стакан қойыңыз. Сонымен қатар сындыруға болатын мұзды ерімей тұрып алыңыз.

4. Мұзы еріп болғаннан кейін құрылғының ішін жақсылап құрғатыңыз да, қырғышты кейін қолдану үшін сақтап қойыңыз.
5. Құрылғыны қосыңыз.
6. Екі немесе үш сағаттан кейін алып қойған тағамдарды қайта тоңазытқышқа салыңыз.



Буландырғыштағы қырауды ешқашан өткір металл қырғышпен қырмаңыз, оны бүлдіріп алуыңыз мүмкін.

Мұзды жылдам еріту үшін өндіруші ұсынған құралдардан өзге механикалық немесе басқа жасанды заттарды ешқашан қолданбаңыз. Құрылғының мұзын еріту кезінде, оралып мұздатылған тағамдардың температурасының жоғарылауы олардың қауіпсіз сақталу мерзімін қысқартуы мүмкін.

5.5 Ұзақ уақыт бойы пайдаланбау

Құрылғы ұзақ уақыт бойы пайдаланылмайтын жағдайда мына сақтық шараларын орындаңыз:

- құрылғыны электр желісінен ажыратыңыз
- барлық тағамдарды шығарыңыз
- мұзын ерітіп (егер бар болса), құрылғыны және барлық керек-жарақтарын тазалаңыз

- жағымсыз иіс пайда болмас үшін есік/ есіктерді ашық қалдырыңыз.
- Егер құрылғы пайдаланылып тұратын болса, электр қуаты өшіп қалған жағдайда ішіндегі тағам бұзылып кетпес үшін басқа бір адамның арасында бір рет бақылап қойып отыруын сұраңыз.

6. НЕ ІСТЕРСІҢІЗ, ЕГЕР...



Назарыңызда болсын!

Ақаулықты анықтамас бұрын ашаны розеткадан суырыңыз.

Осы нұсқаулықта көрсетілмеген ақаулықты тек электрші маман немесе білікті адам ғана анықтауға тиіс.

Ақаулық	Ықтимал себебі	Шешімі
Құрылғы жұмыс істемей тұр. Шам жанбайды.	Құрылғы сөндірулі.	Құрылғыны қосыңыз.
	Қуат ашасы розеткаға дұрыс сұғылмаған.	Ашаны розеткаға дұрыстап сұғыңыз.
	Құрылғыға электр қуаты келмей тұр. Розеткада тоқ жоқ.	Розеткаға басқа электр құрылғысын қосып көріңіз. Электрші маманға хабарласыңыз.
Дыбыстық сигнал естіледі.	Мұздатқыштың ішіндегі температура тым жоғары.	"Артық температураны ескерту сигналы" тарауын қараңыз
Шам жанбайды.	Шам күту режимінде тұр.	Есікті жауып, қайта ашыңыз.
	Шамның ақауы бар.	"Шамды ауыстыру" тарауын қараңыз.
Компрессор үздіксіз жұмыс істейді.	Температура дұрыс орнатылмаған.	Жоғарырақ температураға қойыңыз.
	Есік дұрыс жабылмаған.	"Есікті жабу" тарауын қараңыз.
	Есік тым жиі ашылған.	Есікті қажет кезде ғана ашыңыз, ұзақ ашып қоймаңыз.
	Тағам температурасы тым жоғары.	Тағамның температурасын бөлме температурасына дейін азайтып барып сақтаңыз.
	Бөлме температурасы тым жоғары.	Бөлменің температурасын азайтыңыз.
Тоңазытқыштың артқы тақтасына су ағады.	Мұзды автоматты түрде еріту барысында еріген су артқы тақтаға ағады.	Бұл дұрыс.
Су жерге ағады.	Еріген су ағатын түтікше арқылы аққан су, компрессордың үстіндегі буландырғыш науаға ақпайды.	Еріген су ағатын түтікшені буландырғыш науаға жалғаңыз.
Құрылғының ішіндегі температура тым төмен.	Температура тетігі дұрыс мөнге қойылмаған.	Жоғарырақ температураға қойыңыз.

Ақаулық	Ықтимал себәбі	Шешімі
Құрылғының ішіндегі температура тым жоғары.	Бір мезгілде тым көп тағам сақтауға қойылған.	Бір мезгілде сақталатын тағам мөлшерін азайтыңыз.
Тоңазытқыштың ішіндегі температура тым жоғары.	Құрылғының ішінде суық ауа айналымы жоқ.	Құрылғы ішінде суық ауаның айналуын қамтамасыз етіңіз.
Мұздатқыштың ішіндегі температура тым жоғары.	Тағамдар бір-біріне өте жақын қойылған.	Тағамдарды суық ауа айнала алатындай етіп сақтаңыз.
Қырау тым көп қатқан.	Тағам дұрыс оралмаған. Есік дұрыс жабылмаған.	Тағамды дұрыстап ораңыз. "Есікті жабу" тарауын қараңыз.
Температура бейнебетінде үстіңгі немесе астыңғы текше көрсетіледі.	Температураны өлшеген кезде қате пайда болды.	Қызмет көрсету орталығы өкіліне хабарласыңыз (салқындатқыш жүйе тағамды салқындатуын жалғастырады, бірақ температураны реттеу мүмкін емес).
DEMO бейнебетте көрсетіледі.	Құрылғы демо-режимде түр (DEMO)	Ұзақ дыбыстық сигнал естіліп, бейнебет аз уақытқа сөнген кезде Mode түймешігін шамамен 10 секундқа басып ұстап тұрыңыз: құрылғы қалыпты жұмыс істей бастайды.

6.1 Шамды ауыстыру

Құрылғы қолданыс мерзімі ұзақ LED ішкі жарықтама шамымен жабдықталған. Жарықтандыру құралын сервис қызметкері ауыстыру керек. Қызмет көрсету орталығына хабарласыңыз.

2. Қажет болса, есікті реттеңіз. "Орнату" тарауын қараңыз.
3. Қажет болса, зақым келген тығыздағыштарды өзгертіңіз. Қызмет көрсету орталығына хабарласыңыз.

6.2 Есікті жабыңыз

1. Есік тығыздағыштарын тазалаңыз.

7. ОРНАТУ



Назарыңызда болсын!

Өз қауіпсіздігіңіз үшін және құрылғы дұрыс жұмыс істеуі үшін құрылғыны орнатар алдында "Қауіпсіздік туралы ақпарат" тарауын мұқият оқыңыз.



7.1 Орналастыру

Назарыңызда болсын!

Есігінде құлпы не ілгегі бар ескі құрылғыны тастап жатсаңыз, жас балалар құрылғы ішінде қамалып қалмас үшін оларды жарамсыз етіп барып тастаңыз.



Құрылғыны орнатып болған соң оның ашасы қол жететін жерде тұруға тиіс.

Бұл құрылғыны қоршаған орта температурасы құрылғының техникалық ақпараттар тақтайшасында көрсетілген климат санатына сай келетін жерге орналастыру қажет:

Климат санаты	Қоршаған орта температурасы
SN	+10°C бастап + 32°C дейін
N	+16°C бастап + 32°C дейін
ST	+16°C бастап + 38°C дейін
T	+16°C бастап + 43°C дейін

7.2 Электр желісіне жалғау

Электр желісіне қоспас бұрын техникалық ақпарат тақтайшасында көрсетілген кернеу

7.3 Желдетуге қойылатын талаптар

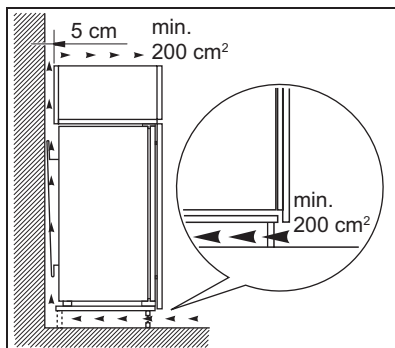

Құрылғының арт жағында ауа жақсы айналып тұруға тиіс.

мен жиіліктің үйдегі электр желісінің қуатына сай келетіндігін тексеріп алыңыз. Құрылғы жерге қосылуға тиіс. Осы мақсатта қорек сымы контактпен қатар жеткізілген. Егер үйдегі розетка жерге қосылмаған болса, білікті электр маманынан ақыл-кеңес ала отырып, құрылғыны қолданыстағы ережелерге сай жерге жекелей қосыңыз.

Жоғарыда айтылып өткен ережелер сақталмаса, өндіруші қандай да бір жауапкершілікті өз мойнына алудан бас тартады.

Бұл құрылғы E.E.C. ережелеріне сай келеді.

7.4 Көміртекті сүзгіні орнату

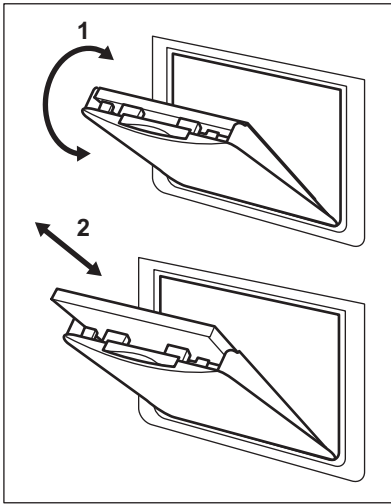

Көміртекті сүзгі жағымыз иістерді сіңіріп, тағамның хош иісін, дәмін, тағамды бүлдірмей өз қалпында сақтайтын, белсендірілген көмірден жасалған сүзгі болып табылады.

Көміртекті сүзгінің қолданыс мерзімін және қасиеттерін сақтау үшін, ол пластик қалтаға салынып жеткізіледі. Сүзгіні құрылғыны іске қоспай тұрып, қалқанның артына орнату керек.

1. Қалқанның қап­пағын (1) ашыңыз.
2. Сүзгіні пластик қалтадан алыңыз.
3. Сүзгіні қалқан қап­пағының (2) артында орналасқан саңылауға салыңыз.
4. Қалқанның қап­пағын жабыңыз.



Жұмыс барысында ауа желдеткішінің қалқанын әрқашан жабық ұстаңыз. Сүзгіні беткі фрагменттері босап кетпес үшін абайлап ұстаңыз.

8. ШУЫЛ ТҮРЛЕРІ

Құрылғы қалыпты жұмыс істеп тұрған кезде түрлі шуыл естіледі (компрессор, салқындатқыш сұйықтықтың айналуы).

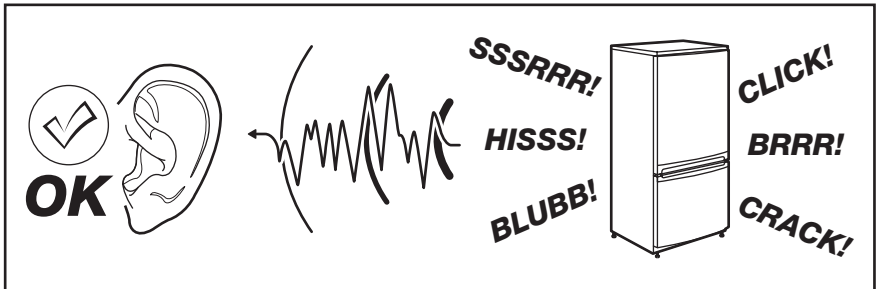

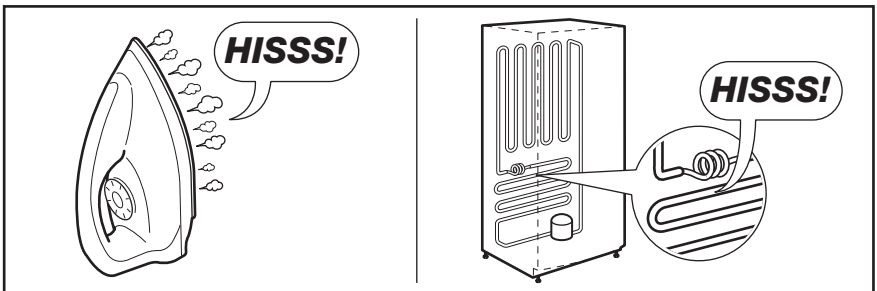
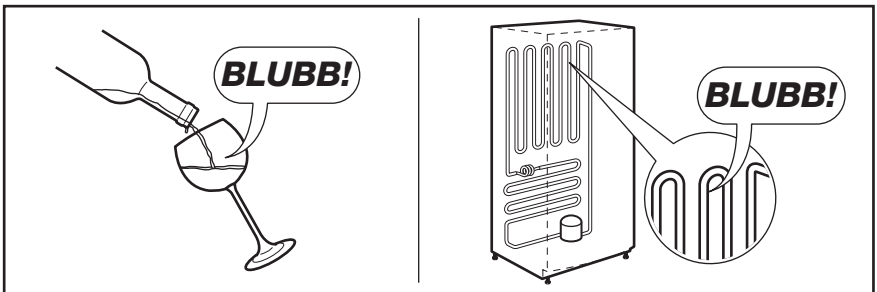
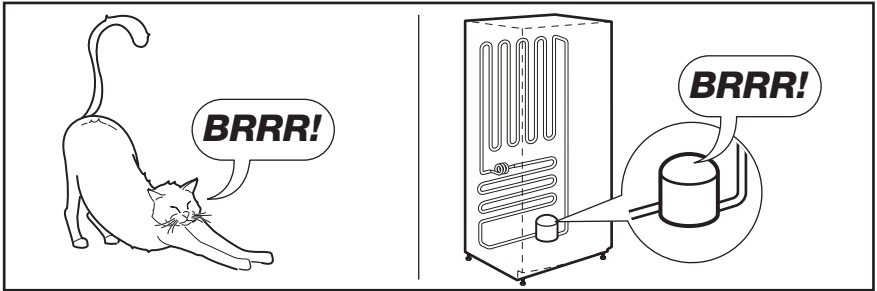
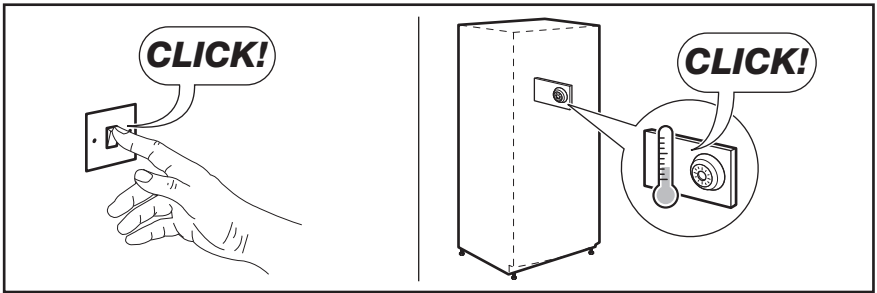

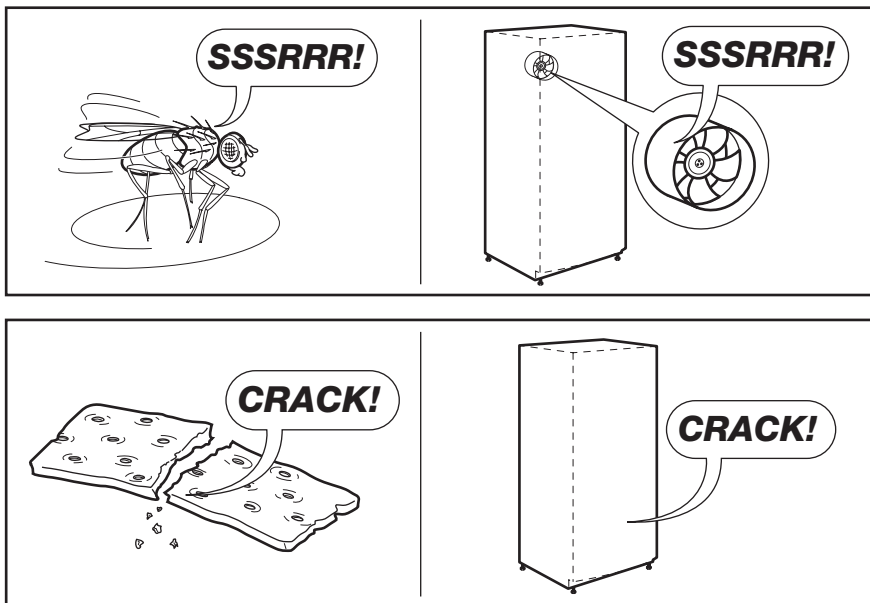

9. ТЕХНИКАЛЫҚ СИПАТАМА

Ұяның өлшемдері		
Биіктігі		1780 мм
Ені		560 мм
Тереңдігі		550 мм
Көтерілу уақыты		24 сағ.
Кернеу		230-240 В
Жиілік		50 Гц

Техникалық ақпарат құрылғының сол жақ ішкі қабырғасындағы техникалық ақпарат

тақтайшасында және электр қуатының жапсырмасында көрсетілген.

10. ҚОРШАҒАН ОРТАҒА ЗИЯН КЕЛДІРМЕУ ТУРАЛЫ МАҒЛҰМАТТАР

Белгі  салынған материалдарды қайта өңдеуден өткізуге тапсырыңыз. Орам

материалдарын қайта өңдеуден өткізу үшін тиісті контейнерлерге салыңыз.

Электрлік және электроникалық құрылғылардың қалдығын қайта өңдеуден өткізу арқылы, қоршаған ортаға және адамның денсаулығына зиян келтіретін жағдайларға жол бермеуге өз үлесіңізді қосыңыз. Белгі  салынған құрылғыларды

тұрмыстық қалдықтармен бірге тастамаңыз. Өнімді жергілікті қайта өңдеу орталығына өткізіңіз немесе жергілікті мекемеге хабарласыңыз.

СОДРЖИНА

1. ИНСТРУКЦИИ ЗА БЕЗБЕДНОСТ	92
2. КОНТРОЛНА ТАБЛА	94
3. ДНЕВНА УПОТРЕБА	97
4. ПОМОШНИ НАПОМЕНИ И СОВЕТИ	102
5. НЕГА И ЧИСТЕЊЕ	103
6. ШТО ДА СТОРИТЕ АКО...	106
7. МОНТАЖА	107
8. ШУМОВИ	109
9. ТЕХНИЧКИ ПОДАТОЦИ	111
10. ЕКОЛОШКИ ПРАШАЊА	111

НИЕ МИСЛИМЕ НА ВАС

Ви благодариме што купивте Electrolux апарат. Одбравте производ со долгогодишно професионално искуство и иновативност. Революционерен и стилски, мислевме на Вас кога го дизајниравме. Со секое користење, бидете сигурни дека секогаш ќе имате супер резултати.

Добродојовте во Electrolux.

Посетете ја нашата веб страница за да:



Добиете корисни совети, брошури, водич за решавање на проблеми, информации за сервисирање:

www.electrolux.com



Регистрирайте Вашиот производ за подобри услуги:

www.electrolux.com/productregistration



Купувате Додатоци, Половни и Оригинални делови за Вашиот апарат:

www.electrolux.com/shop

СЛУЖБА ЗА ПОТРОШУВАЧИ И СЕРВИС

Ви препорачуваме да користите оригинални делови.

Кога ќе контактирате со Сервисот, бидете сигурни дека ги имате на располагање следниве податоци.

Информациите може да ги најдете на плочката со податоци. Модел, Број на производот, Сериски број.



Предупредување / Внимание - Сигурносни информации.



Општи информации и совети



Еколошки информации

Можноста за промени е задржана.

1. ИНСТРУКЦИИ ЗА БЕЗБЕДНОСТ

За ваша безбедност и за да се обезбеди правилна употреба, пред да го наместите и да го користите апаратот првпат, прочитајте го упатството за употреба внимателно, вклучувајќи ги и советите и предупредувањата. За да се избегнат непотребни грешки и незгоди, важно е сите што го користат апаратот да се темелно запознаени со начинот на работата и безбедносните функции. Чувајте го упатството и погрижете се да биде со апаратот ако се премести или продаде, за да може секој што го користи во работниот век да биде правилно информиран за употребата на апаратот и за безбедноста. За безбедност на животот и имотот чувајте ги опомените за претпазливост од ова упатство бидејќи производителот не е одговорен за штетите предизвикани од нивното непочитување.

1.1 Безбедност на децата и помалку вештите лица

- Апаратот не е наменет да го користат лица (вклучувајќи и деца) со намалени физички, сетилни или ментални способности, или што немаат искуство и знаење, освен ако не се под надзор или се упатени за користење на апаратот од страна на лице што е одговорно за нивната безбедност. Децата треба да се под надзор за да не си играат со апаратот.
- Чувајте ги сите материјали за пакување далеку од децата. Постои опасност од задушвање.
- Ако го расходувате апаратот, извлекете го кабелот за струја од штекерот, исечете го (што е можно поблиску до апаратот) и извадете ја вратата за да спречите децата што си играат да не ги удри струја или да не се затворат во него.
- Ако апаратот, кој има магнетизирани гуми за затворање, треба да замени постар апарат што има бртва со пружина на вратата или капакот, погрижете се да ја онеспособите бравата со пружина пред да го расходувате стариот апарат. Така ќе се спречи тој да стане смртоносна стапица за децата.

1.2 Општа безбедност



ПРЕДУПРЕДУВАЊЕ

Поставете ги отворите за вентилација, на опкружувањето на апаратот или вградената конструкција, ослободени од пречки.

- Апаратот е наменет за чување прехранбени продукти и пијалаци во нормално домаќинство, како што е објаснето во ова упатство.
- Не користете механички уреди или вештачки средства за забрзување на топењето.
- Не користете други електрични апарати (на пр. мешалки за сладолед) внатре во ладилници, освен ако не се одобрени за таква намена од страна на производителот.
- Не оштетувајте ја инсталацијата за средството за ладење.

- Средството за ладење изобутан (R600a), што кружи низ инсталацијата за ладење на апаратот, е природен гас со високо ниво на еколошка подобност, но сепак е запалив.

За време на превозот и местeњето на апаратот, внимавајте да не се оштети ниеден дел од инсталацијата за ладење.

Доколку се оштети инсталацијата за ладење:

- избегнувајте отворен оган и извори на искри
- проветрете ја темелно собата во која е сместен апаратот

- Опасно е да се менуваат спецификациите или да се вршат какви било промени на производот. Секое оштетување на кабелот може да предизвика краток спој, пожар и/или струен удар.



ПРЕДУПРЕДУВАЊЕ

Сите електрични делови (кабелот за струја, приклучокот, компресорот) мора да ги замени сертифициран или квалификуван сервисер за да се избегне ризик.

1. Кабелот за струја не смее да се продолжува.
2. Проверете приклучокот за во штекер да не е смачкан или оштетен од задниот дел на уредот. Смачкан или

- оштетен приклучок за во штекер може да се прегрее и да предизвика пожар.
- 3. Внимавајте кабелот за струја на апаратот да е пристапен.
- 4. Не влечете го кабелот за струја.
- 5. Ако штекерот е разлабавен, не вметнувајте го приклучокот во него. Постои опасност од струен удар или пожар.
- 6. Не смеете да ракувате со уредот без капакот на лампата (ако е предвиден) за внатрешно осветлување.
- Овој уред е тежок. Бидете внимателни кога го преместувате.
- Не вадете ги и не допирајте ги предметите во преградите на замрзнувачот ако рацете ви се водени или влажни, зашто така може да дојде до гребење на кожата и смрзнатини.
- Избегнувајте подолга изложеност на апаратот на директна сончева светлина.
- Крушковидните светилки (ако се предвидени) што се користат во овој апарат се специјални светилки употребливи само во апарати за домаќинство. Тие не се погодни за собно осветление.

1.3 Секојдневна употреба

- Не ставајте жешки садови на пластичните делови на апаратот.
- Не чувајте запаливи гасови и течности во апаратот, зашто тие може да експлодираат.
- Не ставајте прехранбени продукти директно врз отворот за воздух на задниот ѕид. (Ако апаратот е со заштита од замрзнување)
- Смрзнатата храна не смее повторно да се смрзнува откако ќе се одмрзне.
- Чувајте ја претходно спакуваната смрзната храна во согласност со упатствата на нејзиниот производител.
- Мора строго да се почитуваат препораките за чување на производителот на апаратот. Видете во соодветното упатство.
- Не ставајте содирани или газирани пијалаци во преградите на замрзнувачот, бидејќи тие создаваат притисок во садот, што може да предизвика негово експлодирање, што може да заврши со оштетување на апаратот.

- Смрзнатите ливавчиња може да предизвикаат смрзнатини ако се конзумираат веднаш.

1.4 Одржување и чистење

- Пред одржување, исклучете го апаратот и извадете го приклучокот за струја од штекерот.
- Не чистете го апаратот со метални предмети.
- Не користете остри предмети за вадење на мразот од апаратот. Користете пластичен гребач.
- Редовно проверувајте го одводот на фрижидерот за одмрзната вода. Ако е неопходно, исчистете го одводот. Ако одводот е блокиран, ќе се собира вода на дното на фрижидерот.

1.5 Местење



За електричното поврзување, внимателно постапете според упатствата дадени во одделните пасуси.

- Распакувајте го апаратот и проверете да не е оштетен. Не приклучувајте го апаратот ако е оштетен. Пријавете ги евентуалните оштетувања веднаш таму каде што сте го купиле апаратот. Во тој случај, престанете со распакување.
- Препорачливо е да се почека најмалку четири часа пред да се приклучи апаратот за да може маслото да се врати во компресорот.
- Околу апаратот треба да има соодветно кружење на воздухот - без него може да дојде до прегревање. За да се постигне доволно проветрување, следете ги упатствата за местење.
- Секогаш кога е можно, задниот дел на производот треба да е блиску до ѕид, за да не биде можно допирање или фаќање на топли делови (компресорот, кондензаторот) и изгорувањето од нив.
- Апаратот не смее да се наоѓа блиску до радијатори или плински шпорети.
- Внимавајте штекерот да е пристапен по местењето на апаратот.
- Поврзете го само со довод за питка вода (ако е предвидено поврзување со вода).

1.6 Сервисирање

- Електричните приспособувања потребни за сервисирање на апаратот треба да ги изврши квалификуван електричар или компетентно лице.
- Производот мора да го сервисира овластен Сервисен центар и мора да се користат само оригинални резервни делови.

1.7 Заштита на животната средина



Апаратот не содржи гасови што може да го оштетат озонскиот слој ниту во водовите за ладење, ниту во

изолациските материјали. Апаратот не смее да се расходува заедно со обичен комунален смет и ѓубре. Изолациската пена содржи запаливи гасови: апаратот мора да се расходува согласно со важечките прописи што може да ги добиете од локалните власти. Избегнувајте оштетување на уредот за ладење, особено одзади, близу до разменувачот на топлина. Материјалите употребени за овој апарат означени со симболот се рециклираат.

2. КОНТРОЛНА ТАБЛА

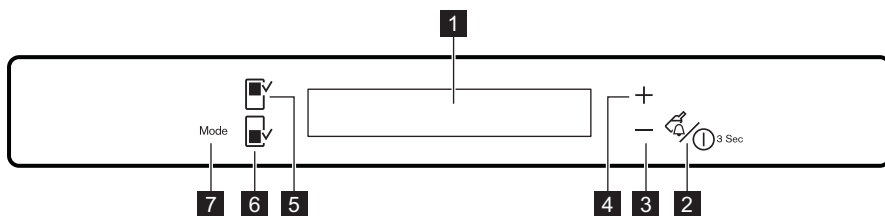

1 Приказ

2 Drink Chill копче и копче за ON/OFF Апаратот

3 Копче за намалување на температурата

4 Копче за зголемување на температурата

5 Копче за преграда во фрижидерот

6 Копче за преграда во замрзнувачот

7 Mode копче

Фабрички дефинираните звуци на копчињата може да се менуваат кон посилен звук со истовремено притискање на копчето Mode и копчето за намалување на температурата неколку секунди. Промената е повратна.

2.1 Дисплеј

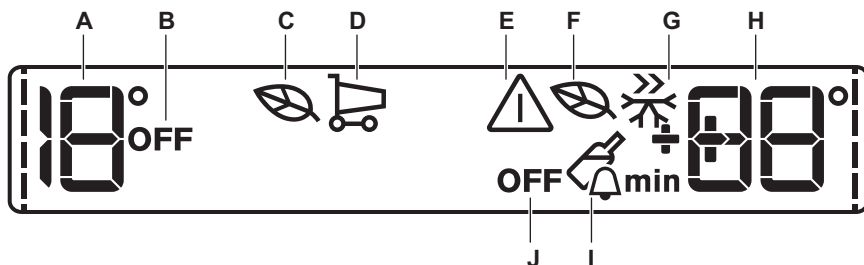

A) Температурен показател на фрижидерот

B) Показател за исклучен фрижидер

C) Еко режим на фрижидерот

D) ShoppingMode

E) Показател за алармот

F) Еко режим на замрзнувачот

- G) Режим FastFreeze
- H) Температурен показател на замрзнувачот
- I) Режим DrinksChill
- J) Показател за исклучен замрзнувач



По изборот на преградата на фрижидерот или замрзнувачот, започнува анимацијата ----- .
По изборот на температурата, анимацијата трепка неколку минути.

2.2 Вклучување на апаратот

За да го вклучите апаратот, направете ги овие чекори:

1. Приклучете го приклучникот за струја во штекерот.
2. Показателите за температура ја покажуваат оригиналната поставена температура.

Доколку DEMO се појави на екранот, апаратот е во режим на демонстрација: погледнете во делот „ШТО ДА СТОРИТЕ АКО...“.

За да изберете друга поставена температура, погледнете во „Регулирање на температурата“.

2.3 Исклучување на фрижидерот

За да го исклучите фрижидерот:

1. Притискајте го копчето Fridge Compartment неколку секунди.
2. Показателот OFF за фрижидер се прикажува.

2.4 Исклучување на ладилникот

За да го исклучите ладилникот:

1. Притиснете го копчето Fridge Compartment.

Показателот за фрижидер OFF се гаси.

За да изберете друга поставена температура, погледнете во „Регулирање на температурата“.

2.5 Исклучување на замрзнувачот

За да го исклучите замрзнувачот:

1. Притискајте го копчето Freezer Compartment неколку секунди.
2. Показателот OFF за замрзнувач се прикажува.

2.6 Вклучување на замрзнувачот

За да го вклучите замрзнувачот направете ги овие чекори:

1. Притиснете го копчето за преградата за замрзнувачот.
2. Звукот на алармот може да се огласи по неколку секунди.

За да го ресетирате алармот, погледнете во „Аларм за висока температура“.

3. Показателот за замрзнувачот OFF се гаси.

За да изберете друга поставена температура, погледнете во „Регулирање на температурата“.

2.7 Исклучување

За да го исклучите апаратот направете ги овие чекори:

1. Притиснете го копчето на Апаратот ON/OFF околу 3 секунди.
2. Екранот се исклучува.
3. За да го исклучите апаратот од струја, извадете го кабелот за напојување од штекерот.

2.8 Регулирање на температурата

Изберете ја преградата на фрижидерот или замрзнувачот.

Притиснете го копчето за температура за да ја поставите температурата.

Поставена оригинална температура:

- +4°C за ладилникот
- -18°C за замрзнувачот

Показателите за температура ја покажуваат поставената температура.

Поставената температура ќе се постигне за 24 часа.



По прекин на електричното напојување, поставената температура останува зачувана.

2.9 EcoMode за преградата на Фрижидерот и Замрзнувачот

За оптимално чување на храната, изберете го EcoMode.

За да ја вклучите функцијата:

1. Изберете ја преградата на фрижидерот/замрзнувачот.
2. Притискајте на копчето Mode сè додека не се појави соодветниот симбол.

Показателот EcoMode трепка неколку секунди.

Показателот за температурата ја прикажува поставената температура:

- за ладилникот: +4°C
- за замрзнувачот: -18°C

3. Се прикажува показателот EcoMode.

За да ја исклучите функцијата:

1. Изберете ја преградата на фрижидерот/замрзнувачот.
2. Притискајте го копчето Mode сè додека показателот EcoMode не почне да трепка.
3. Показателот EcoMode се гаси.



Функцијата се исклучува со избирање на различна поставена температура.

2.10 ShoppingMode

Ако треба да ставите големо количество храна, на пример откако сте се вратиле од пазарење продукти, предлагаме да го активирате ShoppingMode за да ги изладите продуктите побрзо и да избегнете загревање на другата храна што е веќе во ладилникот. За да ја вклучите функцијата:

1. Притискајте на копчето Mode сè додека не се појави соодветната икона.

Показателот ShoppingMode трепка неколку секунди.

ShoppingMode се исклучува автоматски по околу 6 часа.

За да ја исклучите функцијата пред да заврши автоматски:

1. Притискајте го копчето Mode сè додека показателот ShoppingMode не почне да трепка.
2. Показателот ShoppingMode се гаси.



Функцијата се исклучува со избирање на различна поставена температура на ладилникот.

2.11 Режим FastFreeze

За да ја вклучите функцијата:

1. Изберете ја преградата на замрзнувачот.
2. Притискајте на копчето Mode сè додека не се појави соодветниот симбол.

Показателот FastFreeze трепка неколку секунди.

Ова функција се исклучува автоматски по 52 часа.

За да ја исклучите функцијата пред да заврши автоматски:

1. Изберете ја преградата на замрзнувачот.
2. Притискајте го копчето Mode сè додека показателот FastFreeze не почне да трепка.
3. Показателот FastFreeze се гаси.



Функцијата се гаси со бирање на друга поставена температура на замрзнувачот.

2.12 Режим DrinksChill

Режимот DrinksChill треба да се користи за поставување на акустичен аларм во одредено време по желба, што е корисно, на пример, кога одредена рецепта бара мешавината да се лади определен временски период или кога е потребен потсетник за да не се заборават шишињата кои се ставени во замрзнувачот за побрзо да се изладат. За да ја вклучите функцијата:

1. Притиснете го копчето DrinkChill .
Показателот DrinksChill се појавува.
Тајмерот ја покажува подесента вредност (30 минути).
2. Притиснете го копчето за Потопла и Поладна температура за да ја промените поставената вредност на тајмерот од 1 до 90 минути.
3. Тајмерот започнува да трепка (min).
На крајот од одбројувањето, показателот DrinksChill трепка и се слуша звучен аларм:

1. Извадете ги пијалците од комората на замрзнувачот.
2. Притиснете го копчето DrinkChill за да ги исклучите звукот и да ја прекинете функцијата.

Функцијата може да се исклучи во секое време во текот на одбројувањето:

1. Притиснете го копчето DrinkChill.
2. Показателот DrinksChill се гаси.
Времето можете да го менувате во секое време за време на одбројувањето и пред крајот и со притискање на Копчето за намалување на температурата и Копчето за зголемување на температурата.

2.13 Аларм за висока температура

Зголемувањето на температурата во преградата на замрзнувачот (на пример, поради поранешен прекин во напојувањето со струја) се покажува со:

- трепкање на показателите на алармот и температурата на замрзнувачот
- огласување на алармот.

За ресетирање на алармот:

1. Притиснете на било кое копче.
2. Алармот се исклучува.
3. Показателот на температура на замрзнувачот неколку секунди ја покажува највисоката достигната температура. Потоа повторно ја прикажува поставената температура.
4. Показателот за алармот продолжува да трепка додека не се вратат нормалните услови.

Кога ќе се врати алармот, показателот за алармот се исклучува.

2.14 Аларм за отворена врата

Ако ја оставите вратата отворена неколку минути, ќе се огласи звучен аларм. Алармот за отворена врата се прикажува со:

- трепкање на показателот за аларм
 - акустично зуење
- Откако повторно ќе се воспостават нормални услови (затворена врата), алармот ќе престане.

За времетраењето на алармот, зуењето може да се исклучи со притискање на кое било копче.

3. ДНЕВНА УПОТРЕБА

3.1 Чистење на внатрешноста

Пред првото користење на апаратот, измијте ја внатрешноста и сите внатрешни додатоци со млака вода и неутрален сапун за да се отстрани карактеристичниот мирис на новите производи, а потоа темелно исушете ги.



Не користете детергенти или груби прашоци, тие можат да ја оштетат политурата.



Доколку DEMO се појави на екранот, апаратот е во режим на демонстрација: видете во пасусот „ШТО ДА СТОРИТЕ АКО...“.

3.2 Замрзнување на свежа храна

Одделот за замрзнување е погоден за замрзнување на свежа храна и за долгорочно чување на замрзната и длабоко замрзната храна.

За да замрзнете свежа храна, активирајте ја функцијата Fast Freeze најмалку 24 часа пред да ја ставите храната во замрзнувачот.

Ставете ја свежата храна за замрзнување во преградата Fast Freeze бидејќи тоа е најстуденото место.

Максималната количина на храна која може да се замрзне за 24 часа е наведена на **плочката со технички спецификации**, етикета која се наоѓа во внатрешноста на апаратот.

Замрзнувањето трае 24 часа: во текот на овој период не треба да додавате друга храна за замрзнување.



Кога се користи функцијата Fast Freeze:

околу 6 часа пред	Внесување мали количини свежа храна (околу 5 kg)
околу 24 часа пред	Внесување максимална количина храна (видете ја плочката со спецификации)
не е потребно	Внесување замрзната храна
не е потребно	Внесување мали количини свежа храна, најмногу 2 kg дневно

3.3 Чување смрзната храна

По првото вклучување или по извесен период некористење, пред да ставите производи во преградата, оставете апаратот да работи барем 2 часа на најголемата поставка.



Во случај на случајно одмрзнување, на пример поради снемивање струја, ако немало струја подолго време отколку под ставката "време на одржување" во табелата за технички карактеристики, одмрзнатата храна мора да се изеде брзо или да се зготви веднаш, а потоа повторно да се смрзне (откако ќе се излади).

3.4 Правење коцки мраз

Апаратот е опремен со еден или повеќе садови за правење коцки мраз. Наполнете ги садовите со вода, потоа ставете ги во преградата на замрзнувачот.



Не користете метални алатки за вадење на садовите од замрзнувачот.

3.7 Подвижни полицы

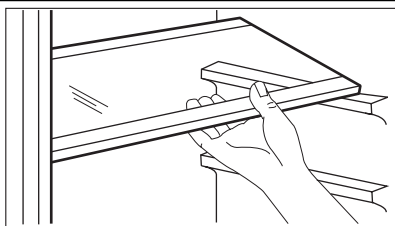

На сидовите на фрижидерот се монтирани низа држачи, така што полиците може да се наместат по желба.

За подобро користење на просторот, предните полуполицы може да лежат преку задните.

3.8 Местење на полиците од вратата

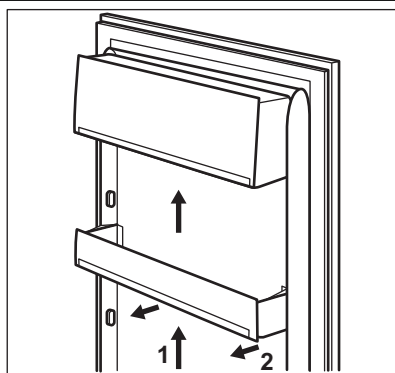

За да се овозможи чување пакувања во разни големини, полиците на вратата може да се стават на различни височини.

За приспособување, постапете на следниов начин:

постепено влечете ја полицата во насоката на стрелките додека не се ослободи, потоа наместете ја по желба.

3.5 Акумулатори на студ

Фрижидерот содржи барем еден акумулатор на студ што го продолжува времето на чување во случај на снемивање струја или расипување.

3.6 Одмрзнување

Длабоко смрзнатата и смрзнатата храна, пред да се употреби, може да се одмрзне во преградата на фрижидерот или на собна температура, зависно од времето достапно за оваа постапка.

Малите парчиња може дури и да се готват смрзнати, директно од замрзнувачот: во тој случај, готвењето ќе трае подолго.

3.9 Воздушен филтер со јаглен

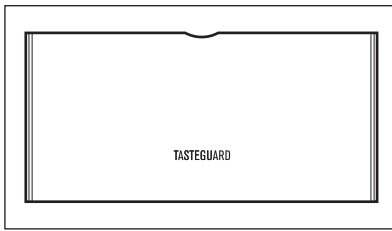

Вашиот апарат е опремен со филтер со јаглен кој се наоѓа зад капакот на задниот ѕид од комората на ладилникот.

Филтерот го прочистува воздухот од несакани миризби во фрижидерот и преградата NATURAFRESH 0°C, што значи дека квалитетот на чување дополнително ќе се подобри.



Во текот на работата, секогаш држете го затворен капакот за воздушна вентилација.

3.10 Naturafresh 0°C Преграда

Во преградата Naturafresh 0°C температурата се контролира автоматски. Константно се одржува на 0°C, не е потребно нагодување. Константната температура на чување на храната од околу 0°C и релативната влажност во опсег од 45 до 90 % обезбедуваат оптимални услови за различните видови храна.



Затоа, во преградата Naturafresh 0°C можете да чувате различна свежа храна, а таму таа ќе трае и до 3 пати подолго и ќе има подобар

квалитет во споредба со преградите на вообичаените фрижидери. Ова ви овозможува да чувате во залиха повеќе свежа храна. Вкусот, степенот на свежина, квалитетот и хранливите вредности (витамините и минералите) добро се задржуваат. Се намалува загубата во тежина кај зеленчукот и овошјето. Храната има повисок степен на хранлива вредност.



Naturafresh 0°C преграда е исто така погодна за одмрзнување храна.

Така одмрзнатата храна може да се чува најдолго два дена.

3.11 Контрола на влажноста

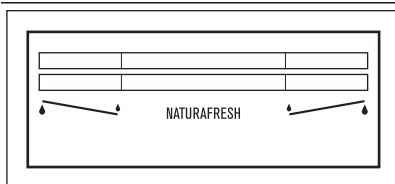

И двете фиоки можат да се користат за чување храна според потребите, независно една од друга, со пониска или повисока влажност.

Секоја фиока се регулира одделно со користење регулаторен вентил на предната страна од фиоката.

- „Суво“: ниска влажност на воздухот - до релативна влажност од 50 %

Нивото на влажност се достигнува кога и двата регулатора се поставени во позиција , а отворите за вентилација се широко отворени.

- Влажно“: висока релативна влажност - до 90%

Нивото на влажност се достигнува кога и двата регулатора се поставени во позиција , а отворите за вентилација се затворени. Влагата се задржува и не може да излезе.

Време на чување свежа храна во преградата Naturafresh

Вид јадење	Приспособување на влажноста на воздухот	Време на чување
Кромид	 „суво“	до 5 месеци
Путер	 „суво“	до 1 месец
Големи парчиња свинско месо	 „суво“	до 10 дена
Говедско, дивеч, мали парчиња свинско, живина	 „суво“	до 7 дена
Доматен сос	 „суво“	до 4 дена
Риба, школки, готови месни производи	 „суво“	до 3 дена
Готова морска храна	 „суво“	до 2 дена
Салата, зеленчук Моркови, зачини, прокељ, целер	 „влажно“	до 1 месец
Артичоки, карфиол, цикорија, зелена салата ајсберг, зелена салата ендивија, марула, праз, црвена зелка	 „влажно“	до 21 дена
Брокула, кинеска зелка, кељ, зелка, ротквица, зелка Савоја	 „влажно“	до 14 дена

Вид јадење	Приспособување на влажноста на воздухот	Време на чување
Грашок, келераба	💧 „влажно“	до 10 дена
Млад кромид, цвекло, асарагус, спанаќ	💧 „влажно“	до 7 дена
Овошје ¹⁾ Круши, урми (свежи), јагоди, праски ¹⁾	💧 „влажно“	до 1 месец
Сливи ¹⁾ Рабарбара, рибизли	💧 „влажно“	до 21 дена
Јаболка (што не се чувствителни на ладно), дуњи	💧 „влажно“	до 20 дена
Кајсии, цреши	💧 „влажно“	до 14 дена
Модри сливи, грозје	💧 „влажно“	до 10 дена
Капини, рибизли	💧 „влажно“	до 8 дена
Смокви (свежи)	💧 „влажно“	до 7 дена
Боровинки, малини	💧 „влажно“	до 5 дена

1) Колку е позрело овошјето, толку е пократко времето на чување



Торти со крем и други колачи можат да се чуваат во преградата Naturafresh 0°C 2 до 3 дена.



Во преградата Naturafresh 0°C не треба да се чува:

- овошје чувствително на студено кое мора да се чува во визба или на собна температура како ананас, банани, грејфрут, дињи, манго, папаја, портокали, лимони, киви.
- Видовите храна што не се споменати погоре треба да се чуваат во комората на ладилникот (на пр. сите видови сирења, ладно месо, итн.)



Степенот на влажност на воздухот во фиоките зависи од влагата што ја содржат храната, зеленчукот и овошјето што се чуваат и од зачестеноста со која се отвора вратата

Naturafresh 0°C преградата е исто така погодна за бавно одмрзнување храна. Така одмрзнатата храна може да се чува во преградата Naturafresh 0°C најдолго два дена.

Корисни совети:

- Обрнете внимание колку е свежа храната, особено колкав е рокот на употреба. Квалитетот и свежината влијаат врз времето на чување.
- Времетраењето на целиот циклус на чување ќе зависи од условите што биле обезбедени пред конечното чување во ладилникот.
- Храната, овошјето и зеленчукот треба секогаш да се завиткаат пред да се чуваат во ладилникот.
- Храната од животинско потекло секогаш треба да се чува спакувана и сува.
- Храната богата со протеини побрзо се расипува. Ова значи дека морските плодови ќе се расипат пред рибата која пак ќе се расипе пред месото. Кога се чува храна во преградата Naturafresh 0°C, времето на чување на таа храна може да се зголеми до три пати без да се изгуби на квалитет.
- Сета храна што се чува во преградата Naturafresh 0°C треба да се извади од

фиоките околу 15-30 минути пред употреба, особено овошјето и зеленчукот кои се конзумираат без дополнително готвење. Текстурата и вкусот на овошјето и

зеленчукот ќе се подобрат ако им дозволите да се вратат на собна температура.

3.12 Фиока

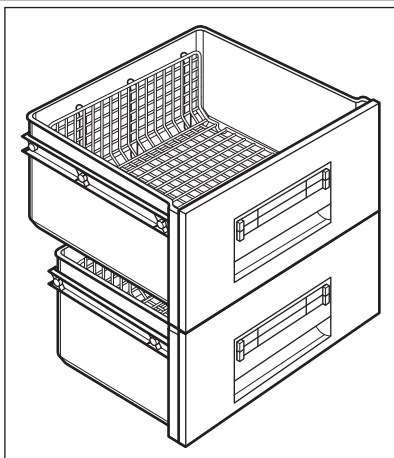

Решетките во фиоките дозволуваат слободно кружење на воздухот, а со тоа и подобро чување на храната.

Комората има граници кои спречуваат паѓање на фиоките при нивно целосно извлекување.

За да ги извадите фиоките (на пр. заради чистење), повлечете ги подалеку од границиите, подигнете ги и извадете ги.

4. ПОМОШНИ НАПОМЕНИ И СОВЕТИ

4.1 Совети за штедење енергија

- Не отворајте ја вратата често и не оставајте ја отворена подолго отколку што е неопходно.
- Доколку околната температура е висока, регулаторот за температура е на најголемата поставка и апаратот е целосно наполнет, компресорот може да работи непрестано, што ќе предизвика формирање мраз на испарувачот. Ако се случи тоа, свртете го регулаторот за температура кон помалите вредности за да овозможите автоматско одмрзнување, со што ќе заштедите и електрична енергија.

4.2 Совети за ладење свежа храна

За да добиете најдобри перформанси:

- не ставајте топла храна или течности што испаруваат во фрижидерот
- покривајте ја или виткајте ја храната, особено ако има посилен вкус
- ставајте ја храната така што воздухот може да кружи слободно околу неа

4.3 Совети за ладење

Корисни совети:

Месо (сите видови) : виткајте го во пластични кесички и ставајте го на стаклената полица над фиоката за зеленчук.

Најбезбедно е да го чувате на овој начин само еден или најмногу два дена.

Зготвена храна, ладни јадења и сл.: тие треба да се покриени и може да се стават на која било полица.

Овошје и зеленчук: тие треба да се убаво измениени и ставени во специјалните фиоки за нив.

Путер и сирење: тие треба да се во посебните херметички садови или завиткани во алуминиумска фолија или пластични кесички за да се спречи допирот со воздух.

Шишиња млеко: тие треба да имаат капаче и да се ставаат на полицата за шишиња на вратата.

Бананите, компирите, кромидот и лукот, ако не се спакувани, не смеат да се чуваат во фрижидер.

4.4 Совети за смрзнување

За најдобро користење на смрзнувањето, еве неколку важни совети:

- максималното количество храна што може да се смрзне за 24 часови е покажано на плочката со спецификации;
- смрзнувањето трае 24 часа. Не треба да се додава храна за смрзнување во тој период;
- смрзнувајте само квалитетна, свежа и убаво измиена храна;
- поделете ја храната во мали порции за да може брзо и целосно да се смрзне и за да овозможите одмрзнување само на потребните количества;
- завиткајте ја храната во алуминиумска или пластична фолија убаво и стегнато;
- не дозволувајте свежата несмрзната храна да ја допира храната што е веќе смрзната, за да не ја загреете вторава;
- немасната храна се чува подобро и подолго отколку масната; солта го намалува векот на чување на храната;
- водениот мраз, ако се конзумира веднаш по вадењето од преградата на замрзнувачот, може да предизвика смрзнатици на кожата;

- препорачливо е да се запише датумот на смрзнување на секое пакување за да можете да водите сметка за времето на смрзнатост.

4.5 Совети за чување смрзната храна

За да добиете најдобри перформанси од апаратот, почитувајте ги следниве напомени:

- проверете дали комерцијалните смрзнати прехранбени продукти биле соодветно чувани кај продавачот;
- погрижете се смрзнатите прехранбени продукти да се пренесат од продавницата до замрзнувачот во најкраток можен рок;
- не отворајте ја вратата често и не оставајте ја отворена подолго отколку што е неопходно;
- штом ќе се одмрзне, храната се расипува брзо и не може повторно да се смрзне;
- не надминувајте го препорачаниот период за чување означен од страна на производителот.

5. НЕГА И ЧИСТЕЊЕ



ВНИМАНИЕ

Исклучете го апаратот од струја пред да вршите каква било постапка за одржување.



Апаратот содржи јагленихидрати во уредот за ладење; одржувањето и повторното полнење може да ги вршат само овластени техничари.



Не влечете ги, не поместувајте ги и не оштетувајте ги цевките и/или каблите во фрижидерот. Не користете детергенти, груби прашоци, многу парфимирани средства за чистење или восок за полирање за чистење на внатрешноста, бидејќи така може да се оштетат површините и да остане силен мирис.

5.1 Периодично чистење

Опремата треба редовно да се чисти:

- измијте ги внатрешноста и додатоците со млака вода и малку неутрален сапун.
- редовно проверувајте ги заптивките на вратата и бришете ги за да бидат чисти и без остатоци од храна.
- избришете и исушете целосно.

Кондензаторот (црната решетка) и компресорот на задната страна на апаратот чистете ги со четка. Со тоа се подобрува работењето на апаратот и се штеди електрична енергија. Најдолната полица, што ја дели поладната комора од комората NaturaFresh 0°C може да се отстрани само заради чистење. За да ја остраните повлечете ја право. Граничните табли над фиоките во комората можат да се извадат за чистење.



За да се обезбеди целосна функционалност на комората NaturaFresh 0°C, најниската полица и граничните табли мораат по чистењето да се вратат во првичната позиција.



Внимавајте да не го оштетите системот за ладење.

Многу средства за чистење кујнски површини содржат хемикалии што може да ја нагризат или оштетат пластиката на апаратот. Поради тоа, се препорачува надворешноста на апаратот да се чисти само со топла вода со малку течност за миене. По чистењето, приклучете ја повторно опремата во електричната мрежа.

5.2 Замена на филтерот со јаглен

За да се добијат најдобри резултати филтерот со јаглен треба да се менува еднаш годишно.

Нови активни воздушни филтри можете да набавите кај Вашиот локален продавач. Видете во "Монтажа на воздушниот филтер со јаглен" за упатства.

Воздушниот филтер е потрошен материјал и како таков не е опфатен со гаранцијата.

5.3 Одмрзнување на фрижидерот

Одмрзнувањето на преградата во фрижидерот е автоматско.

Водата којашто се создава влегува во примателот на компресорот и испарува. Овој примател не може да биде изваден.

5.4 Одмрзнување на замрзнувачот

На полиците на замрзнувачот и околу најгорната преграда секогаш ќе се формира малку мраз.

Одмрзнете го замрзнувачот кога слојот мраз ќе достигне дебелина од околу 3-5 mm.



Околу 12 часа пред одмрзнувањето, свртете го регулаторот на температурата кон повисоките поставки за да се насоберат доволни резерви студ за прекинот на работата.

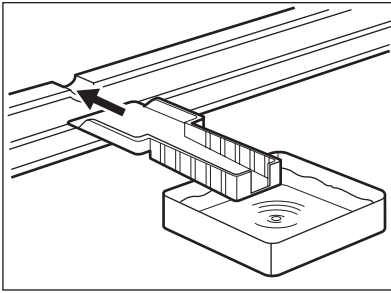

За да го отстраните мразот, постапете на следниов начин:

1. Исклучете го апаратот.
2. Извадете ја храната, завиткајте ја во неколку слоја весник и ставете ја на студено место.



ВНИМАНИЕ

Не допирајте ги смрзнатите работи со мокри раце. Рацете може да се залепат за смрзнатото.

3. Оставете ја вратата отворена и вметнете ја пластичната гребалка во соодветното лежиште во долниот среден дел, ставајќи леген одоздола за да ја собира водата од одмрзувањето.



За да се забрза одмрзувањето, ставете сад со топла вода во комората за замрзување. Освен тоа, отстранете ги парчињата мраз што се откачуваат пред да заврши одмрзувањето.

4. Кога ќе заврши одмрзувањето, исушете ја внатрешноста темелно и чувајте ја гребалката за идна употреба.
5. Вклучете го апаратот.
6. По два или три часа, вратете ја извадената храна во комората.



Никогаш не користете метални алатки за да го стругате мразот од испарувачот, бидејќи може да го оштетите.

Не користете механички уреди или какви било други вештачки средства за забрзување на процесот на одмрзување, освен оние што се препорачани од производителот.

Зголемувањето на температурата на смрзнатата храна за време на одмрзувањето може да го скрати нејзиниот век на чување.

5.5 Периоди неработење

Кога апаратот не се користи подолго време, преземете ги следниве предострожности:

- **откачете го апаратот од електричната мрежа**
- извадете ја сета храна
- одмрзнете ги (ако е предвидено) и исчистете ги апаратот и сите додатоци

- оставете ја вратата или вратите подотворени за да спречите непријатни мириси.

Ако фрижидерот треба да остане вклучен, замолете некого да го проверува повремено за да не се случи храната да се расипе во случај на снемвање струја.

6. ШТО ДА СТОРИТЕ АКО...



ПРЕДУПРЕДУВАЊЕ

Пред откривањето на пречките, исклучете го кабелот од штекерот. Само квалификуван електричар или стручно лице смее да ги решава проблемите што не се наведени во овој прирачник.

Проблем	Можна причина	Решение
Апаратот не работи. Светилката не работи.	Апаратот е исклучен.	Вклучете го апаратот.
	Приклучокот за струја не е правилно ставен во штекерот.	Правилно ставете го приклучокот за струја во штекерот.
	Апаратот нема струја. Во штекерот нема напон.	Приклучете некој друг електричен апарат во приклучокот. Побарајте квалификуван електричар.
Се огласува алармот.	Температурата во замрзнувачот е премногу висока.	Видете во „Аларм за прекумерна температура“
Светилката не работи.	Светилката е во состојба на мирување.	Затворете и отворете ја вратата.
	Светилката не е исправна.	Видете во „Замена на светилката“.
Компресорот не престанува да работи.	Температурата не е правилно поставена.	Поставете повисока температура.
	Вратата не е правилно затворена.	Видете во „Затворање на вратата“.
	Вратата се отвора премногу често.	Не оставајте ја вратата отворена подолго отколку што е потребно.
	Температурата на продуктите е превисока.	Оставете ги продуктите да се изладат до собна температура пред да ги ставите внатре.
	Собната температура е премногу висока.	Намалете ја собната температура.
По задната плоча на ладилникот тече вода.	За време на автоматското одмрзнување, мразот се одмрзнува на задната плоча.	Тоа е нормално.
Истекува вода на подот.	Одводот за вода од одмрзнувањето не тече во садот за испарување над компресорот.	Ставете го одводот за вода од одмрзнувањето во садот за испарување.

Проблем	Можна причина	Решение
Температурата на апаратот е прениска.	Регулаторот на температура не е правилно поставен.	Поставете повисока температура.
Температурата на апаратот е превисока.	Истовремено се складирали многу производи.	Складирајте помалку производи истовремено.
Температурата во ладилникот е превисока.	Во апаратот не кружи студен воздух.	Овозможете кружење на студениот воздух во апаратот.
Температурата во замрзнувачот е премногу висока.	Производите се преблиску едни до други.	Сместувајте ги производите така што ќе овозможите циркулација на студениот воздух.
Има премногу мраз.	Хранта не е завиткана правилно.	Правилно завиткајте ја храната.
	Вратата не е правилно затворена.	Видете во „Затворање на вратата“.
Горниот или долниот квадрат се прикажува на екранот за температура.	Се појавува грешка при мерење на температурата	Повикајте преставник од вашиот сервис (системот за ладење ќе продолжи да ја одржува храната ладна, но нема да може да се направи приспособување на температурата).
DEMO се појавува на екранот.	Уредот е во режим на демонстрација (DEMO)	Држете го притиснато копчето Mode околу 10 секунди сè додека не се слушне звук на зуење и потоа не се исклучи екранот: апаратот започнува да работи нормално.

6.1 Замена на ламбата

Апаратот е опремен со долговечно ЛЕД внатрешно светло. Уредот за осветлување смее да го заменува само сервис. Обратете се во сервисниот центар .

2. Ако е потребно, приспособете ја вратата. Видете во „Монтажа“.
3. Ако е потребно, заменете ја неисправната заптивка на вратата. Контактирајте со сервисниот центар.

6.2 Затворање на вратата

1. Искличете ги заптивките на вратата.

7. МОНТАЖА



ПРЕДУПРЕДУВАЊЕ

Внимателно прочитајте ги „Безбедносните информации“ пред да го наместите апаратот, заради ваша безбедност и правилна работа на апаратот.

7.1 Поставање



ПРЕДУПРЕДУВАЊЕ

Ако расходуваат стар апарат што има брава на вратата, мора да ја онеспособите за да спречите мали деца да се заробат внатре.



Приклучокот на апаратот ќе биде достапен по мesteњето.

Наместете го апаратот на место каде што околната температура е соодветна на климатската класа укажана на плочката со спецификации на апаратот:

Климатска класа	Околна температура
SN	+10°C до + 32°C
N	+16°C до + 32°C
ST	+16°C до + 38°C
T	+16°C до + 43°C

7.2 Поврзување на електриката

Пред да го приклучите, проверете дали напонот и фреквенцијата прикажани на плочката со спецификации одговараат на вашата домашна електрична мрежа. Апаратот мора да биде вземјен. Приклучокот на кабелот за напојување со струја е со вземјување. Ако штекерот од домашната електрична мрежа не е вземјен, поврзете го апаратот со посебно вземјување во согласност со прописите за електрична енергија и откако ќе се посоветувате со квалификуван електричар. Производителот одбива каква било одговорност ако горенаведените безбедносни мерки не се испочитувани. Апаратот е во согласност со следниве Директиви на ЕЕЗ.

7.3 Потреби за проветрување

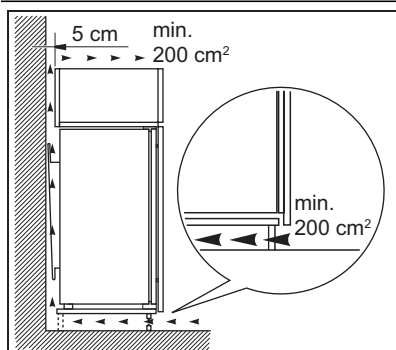

Протокот на воздух зад апаратот мора да биде доволен.

7.4 Монтажа на воздушниот филтер со јаглен

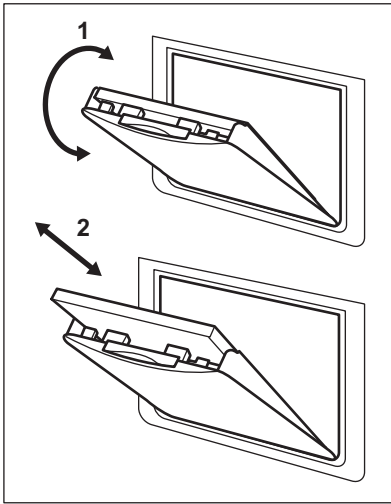

Воздушниот филтер со јаглен е врз база на активен јаглен кој апсорбира лоши миризби и овозможува да се задржи најдобриот вкус и мирис на сите видови храна без опасност од меѓусебно загадување.

Филтерот со јаглен се испорачува во пластично кесе за да се задржат трајноста и карактеристиките. Филтерот треба да се стави зад крилото пред да се вклучи апаратот.

1. Отворете го поклопецот (1).
2. Извадете го филтерот од пластичното кесе.
3. Вметнете го филтерот во отворот на задниот дел од капакот (2).
4. Затворете го капакот на крилото.



За време на работење, секогаш чувајте го капакот на вентилацијата за воздух затворен.

Со воздушниот филтер треба да се ракува внимателно така што парчињата да не бидат разлабавени на површината.

8. ШУМОВИ

За време на нормалната употреба се слушаат звуци (од компресорот и од кружењето на средството за ладење).

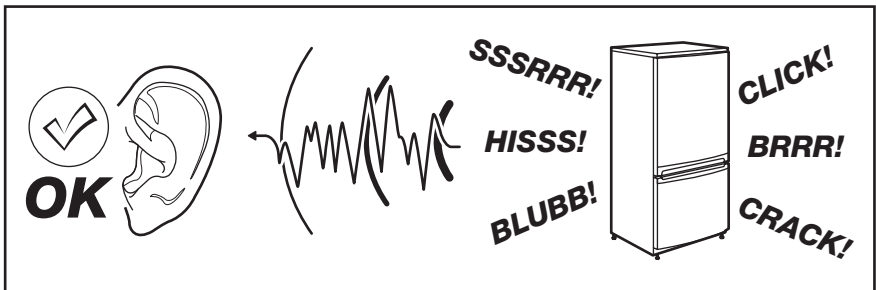

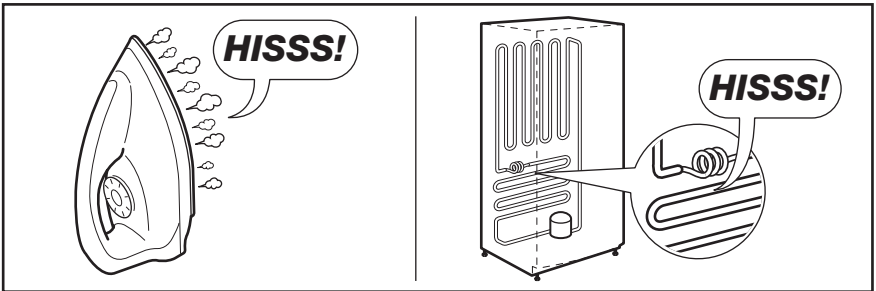
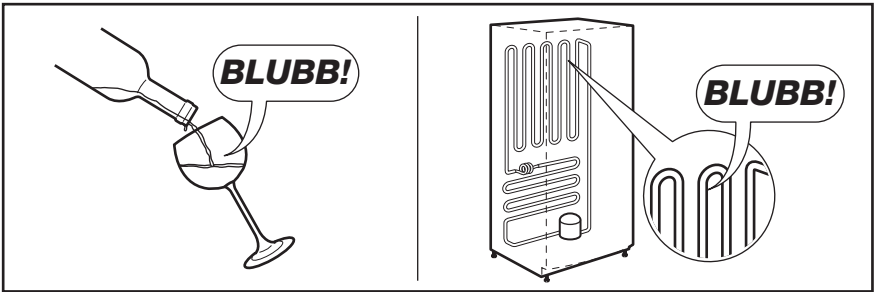
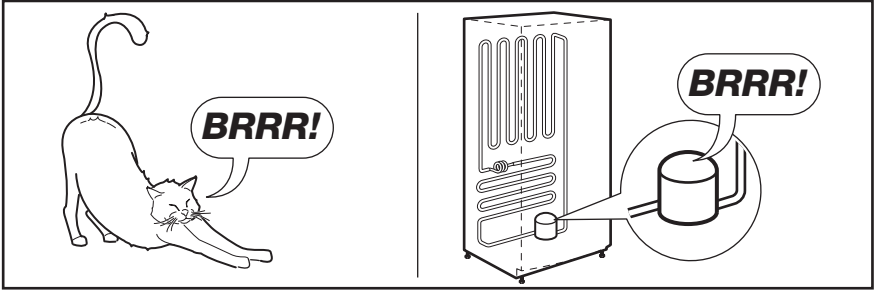
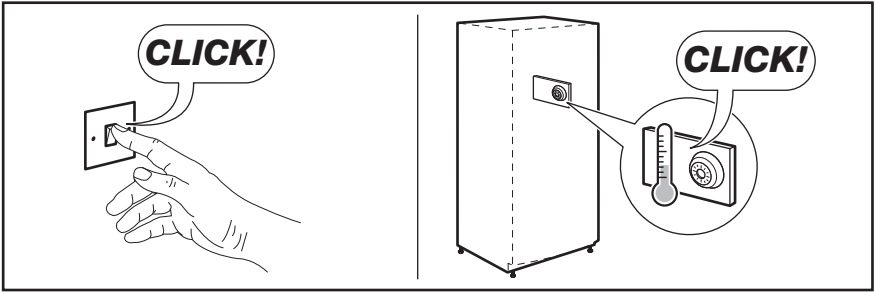

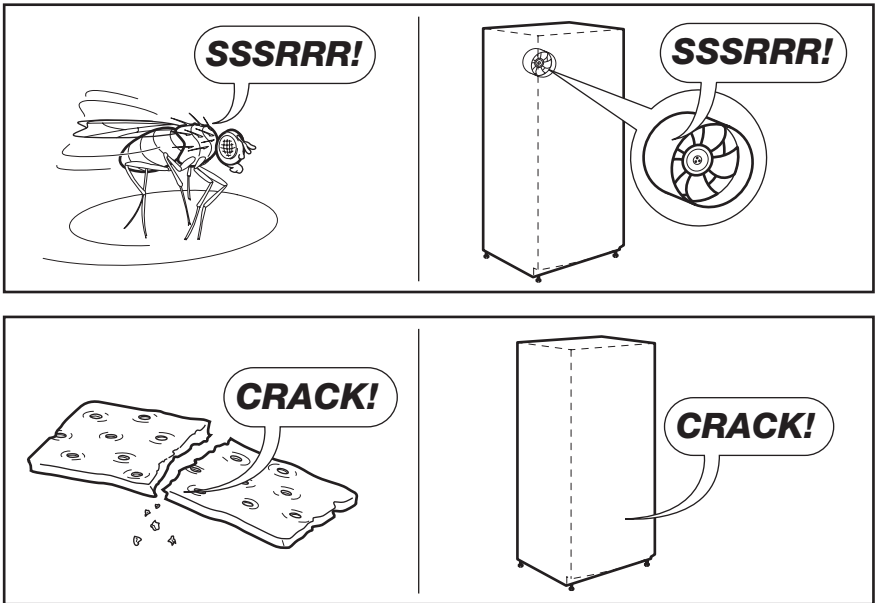

9. ТЕХНИЧКИ ПОДАТОЦИ

Димензии на внатрешноста	
Висина	1780 мм
Широчина	560 мм
Длабочина	550 мм
Време на подигање	24 ч
Волтажа	230-240 V
Фреквенција	50 Hz

Техничките информации се наоѓаат на плочката со спецификации на левата страна

внатре во апаратот и на етикетата за енергија.

10. ЕКОЛОШКИ ПРАШАЊА

Рециклирајте ги материјалите со симболот . Ставете ја амбалажата во соодветни контејнери за да ја рециклирате. Помогнете во заштитата на животната средина и човековото здравје и рециклирајте го

отпадот од електрични и електронски апарати. Не фрлајте ги апаратите озанчени со симболот  во отпадот од домаќинството. Вратете го производот во вашиот локален

капацитет за рециклирање или контактирајте ја вашата општинска канцеларија.

САДРЖАЈ

1. УПУТСТВА О БЕЗБЕДНОСТИ	114
2. КОНТРОЛНА ТАБЛА	116
3. СВАКОДНЕВНА УПОТРЕБА	119
4. ПОМОЋНЕ НАПОМЕНЕ И САВЕТИ	123
5. НЕГА И ЧИШЋЕЊЕ	124
6. ШТА УЧИНИТИ АКО...	127
7. ИНСТАЛАЦИЈА	128
8. БУКА	130
9. ТЕХНИЧКИ ПОДАЦИ	132
10. ЕКОЛОШКА ПИТАЊА	132

МИСЛИМО НА ВАС

Хвала вам што сте купили уређај компаније Electrolux. Изабрали сте производ који са собом носи деценије професионалног искуства и иновација. Генијалан и елегантан, направљен је баш по вашој мери. Стога, кад год га користите, можете бити спокојни јер ћете знати да ћете сваки пут добити одличне резултате.

Добродошли у Electrolux.

Посетите наш веб сајт на адреси:



Обезбедите савете у вези са коришћењем, брошуре, решења за проблеме, информације о сервисирању:
www.electrolux.com



Региструјте свој производ ради боље услуге:
www.electrolux.com/productregistration



Купите додатни прибор, потрошни материјал и оригиналне резервне делове за свој уређај:
www.electrolux.com/shop

БРИГА О КОРИСНИЦИМА И СЕРВИС

Препоручујемо вам да користите оригиналне резервне делове.

Приликом обраћања сервисној служби, проверите да ли поседујете следеће податке.

Информације се могу наћи на плочици са техничким карактеристикама. Модел, број производа (PNC), серијски број.



Упозорење/опрез - упутства о безбедности.



Опште информације и савети



Еколошке информације

Задржано право измена.

1. УПУТСТВА О БЕЗБЕДНОСТИ

У интересу Ваше безбедности и да би се обезбедила правилна употреба, пре инсталације пажљиво прочитајте ово упутство, укључујући његове савете и упозорења. Да бисте избегли непотребне грешке и незгоде, важно је да се обезбеди да све особе које користе машину за прање посуђа буду потпуно упознате са њеним радом и карактеристикама безбедности. Чувајте ова упутства и проверите да ли се налазе са машином за прање посуђа уколико се премешта или прода, тако да свако ко је користи у току њеног века трајања може да буде правилно информисан о употреби и безбедности апарата.

Због животне и материјалне безбедности, важно је да се придржавате мера оз ових упутстава за корисника, јер произвођач није одговоран за штете настеле због непридржавања.

1.1 Безбедност деце и осетљивих људи

- Овај апарат није намењен да га користе особе (укључујући и децу) са ограниченим физичким, сензорским или менталним способностима, или са недостатком искуства и знања, ако немају надзор или ако нису упућени у начин рада апарата од особе која је одговорна за њихову безбедност.

Децу треба да контролишете, да би се осигурали да се не играју са уређајем.

- Чувајте сву амбалажу далеко од деце. Постоји опасност од гушења.
- Ако бацате уређај, извучите утикач из утичнице, пресеците напојни кабл (што је могуће ближе уређаја) и скините врата, да би спречили да децу у игри ухвати струја или да се закључају унутра.
- Ако овај уређај, који је опремљен магнетним заптивкама на вратима, треба да замени старији уређај, са опружном бравом (кваком), свакако уништите браву пре него што га баците. То ће спречити да ово постане фатална клопка за децу.

1.2 Опште мере безбедности



УПОЗОРЕЊЕ

Отвори за вентилацију у ниши за уређај или у простору за уградњу не смеју да буду заклоњени.

- Уређај је намењен за чување хране и/или пића у нормалном домаћинству, како што је објашњено у овим упутствима.
- Не употребљавајте никакве механичке уређаје или вештачка средства за убрзавање процеса одлеђивања.
- Не употребљавајте друге електричне уређаје (као машине за прављење сладоледа) унутар уређаја за замрзавање, осим ако то произвођач не одобрава.

- Немојте оштетити кружни ток средства за хлађење.
- Кружни ток средства за хлађење овог уређаја садржи изобутан (R600a), природан гас са високом еколошком подношљивошћу, али ипак веома запаљив.

Обратите пажњу да у току транспорта и монтаже уређаја не дође до оштећења било које компоненте кружног тока средства за хлађење.

Уколико дође до оштећења кружног тока средства за хлађење:

- избегавајте отворени пламен и изворе паљења
- темељно проветрите просторију у којој се уређај налази

- Мењање спецификација или модификовање овог производа на било који начин је опасно. Свако оштећење кабла може да изазове кратак спој, пожар и/или електрични удар.



УПОЗОРЕЊЕ

Замену свих електричних компоненти (напојни кабл, утикач, компресор) мора да изведе овлашћени сервисни представник или квалификовано сервисно особље да би се избегао сваки ризик.

1. Напојни кабл не сме да се наставља.
2. Уверите се да напојни утикач није прикљештен или оштећен задњим зидом уређаја. Прикљештен или оштећен напојни утикач може да се прегреје и да изазове пожар.
3. Омогућите приступ до електричног утикача уређаја.

4. Немојте повлачити мрежни кабл за напајање.
 5. Ако је напојна утичница лабава, немојте укључивати утикач. Постоји опасност од електричног удара или пожара.
 6. Не смеје користити уређај без поклопца за сијалицу (ако је предвиђено) унутрашњег осветљења.
- Овај уређај је тежак. Будите опрезни приликом његовог премештања.
 - Немојте водити или додиривати предмете из замрзивача мокрым/влажним рукама, јер тиме можете да изазовете да се кожа огули или створе опекотине од замрзавања.
 - Избегавајте дуже излагање уређаја директном сунцу.
 - Сијалице (ако су предвиђене) које се користе за овај уређај су специјалне наменске сијалице искључиво за уређаје у домаћинству. Ове сијалице нису предвиђене за осветљавање просторија у домаћинству.

1.3 Свакодневна употреба

- Не стављајте вруће шерпе на пластичне делове у уређају.
- Немојте у уређају да чувате запаљиве гасове и течности, јер могу да експлодирају.
- Не стављајте прехранбене производе директно уз испуст за ваздух на задњем зиду. (Ако уређај има систем против залеђивања)
- Замрзнута храна не сме поново да се замрзава када је једном одмрзне.
- Чувајте запаковану замрзнуту храну према упутствима произвођача за замрзнуту храну.
- Строго се придржавајте препорука произвођача уређаја за чување. Погледајте одговарајућа упутства.
- Не стављајте у замрзивач газирана или пенушава пића, јер то ствара притисак у посуди, од чега може да експлодира, изазивајући тиме оштећење уређаја.
- Ледене лизалице могу да изазову опекотине од мрза, ако се једу директно из уређаја.

1.4 Нега и чишћење

- Пре одржавања, искључите апарат и извучите утикач из утичнице.
- Немојте чистити апарат са влажним рукама.

- Немојте употребљавати оштре предмете за вађење леда из апарата. Употребите пластични стругач.
- Редовно проверавајте одвод за воду од леђивања у фрижидеру. Ако је потребно, очистите га. Ако је одвод запушен, вода ће се сакупљати на дну апарата.

1.5 Инсталирање



За повезивање струје, пажљиво пратите упутства наведена у одговарајућим параграфима.

- Распакујте уређај и проверите да ли на њему има оштећења. Не прикључујте уређај ако је оштећен. Одмах пријавите евентуална оштећења тамо где сте га купили. У том случају сачувајте амбалажу.
- Препоручљиво је да сачекате најмање два часа пре него што прикључите уређај, да би уље могло да се слије назад у компресор.
- Око уређаја треба да има одговарајуће струјање ваздуха, у супротном може да дође до прегревања. Придржавајте се упутстава у односу на монтажу, да би постигли довољну вентилацију.
- Где год је то могуће, задњи зид уређај треба да буде уза зид, да би се избегло додиривање или хватање топлих делова (компресора, кондензатора) и да би се спречиле могуће опекотине.
- Уређај не сме да буде у близини радијатора или шпорета.
- Уверите се да је после постављања уређаја мрежни утикач доступан.
- Прикључите искључиво довод воде за пиће (ако је предвиђен прикључак за воду).

1.6 Сервис

- Све електричне радове који су потребни за сервисирање овог апарата, треба да обави квалификовани електричар или стручна особа.
- Овај производ мора да сервисира само овлашћен сервисни центар, и мора да се користе само оригинални резервни делови.

1.7 Заштита животне средине



Овај уређај не садржи гасове, нити у кружном току средства за хлађење, нити у материјалима изолације, који

могу да оштете озонски омотач. Уређај не треба да се баца заједно са градским смећем и ђубрем. Изаолацијска пена садржи запаљиве гасове: уређај треба да се уклања према важећим прописима, које можете да сазнате код локалних власти. Избега-

вајте оштећење јединице за хлађење, посебно позади, у близини измењивача тоpline. Материјали, који су коришћени у овом уређају, а који су означени симболом ♻️ могу да се рециклирају.

2. КОНТРОЛНА ТАБЛА

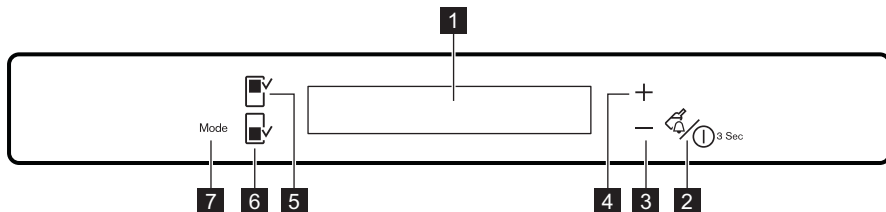

1 Дисплеј

2 Дугме Drink Chill и ON/OFF на уређају

3 Дугме за подешавање ниже температуре

4 Дугме за подешавање више температуре

5 Дугме за комору фрижидера

6 Дугме за комору замрзивача

7 Дугме Mode

Могуће је појачати интензитет фабрички одређених звукова дугмади тако што се истовремено притисну дугме Mode и дугме за подешавање ниже температуре на неколико секунди. Ова промена је повратна.

2.1 Дисплеј

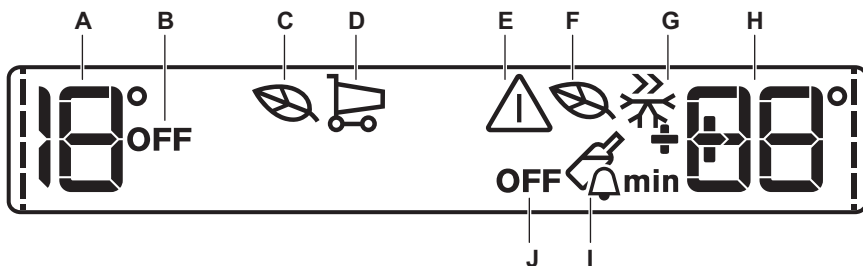

A) Индикатор температуре у фрижидеру

B) Индикатор за искључивање фрижидера

C) Еколошки режим фрижидера

D) ShoppingMode

E) Индикатор аларма

F) Еколошки режим замрзивача

G) FastFreeze режим

H) Индикатор температуре у замрзивачу

I) DrinksChill режим

J) Индикатор за искључивање замрзивача



Након избора преграде за фрижидер или замрзивач, почиње анимација

Након избора температуре, анимација трепери неколико минута.

2.2 Укључивање уређаја

Да бисте укључили уређај урадите следеће:

1. Прикључите утикач кабла за напајање у мрежну утичницу.

2. Индикатори температуре показују фабрички подешену температуру. Ако се на дисплеју прикаже DEMO, уређај се налази у режиму за демонстрирање, погледајте поглавље „ШТА УЧИНИТИ АКО...“.
- Да бисте изабрали другу температуру погледајте одељак „Регулација температуре“.

2.3 Искључивање фрижидера

За искључивање фрижидера:

1. Притисните дугме Fridge Compartment и задржите га неколико секунди.
2. Приказује се индикатор OFF на фрижидеру.

2.4 Укључивање фрижидера

За укључивање фрижидера:

1. Притисните дугме Fridge Compartment. Символ OFF на фрижидеру се гаси. Да бисте изабрали другу температуру погледајте одељак „Регулација температуре“.

2.5 Искључивање замрзивача

За искључивање замрзивача:

1. Притисните дугме Freezer Compartment и задржите га неколико секунди.
2. Приказује се индикатор OFF на замрзивачу.

2.6 Укључивање замрзивача

Да бисте укључили замрзивач урадите следеће:

1. Притисните дугме за одељак замрзивача.
2. Звучни сигнал би могао да се активира након неколико секунди.

Да бисте ресетовали аларм погледајте одељак „Аларм за високу температуру“.

3. Символ OFF на замрзивачу се гаси. Да бисте изабрали другу температуру погледајте одељак „Регулација температуре“.

2.7 Искључивање

Да бисте искључили уређај урадите следеће:

1. Притисните дугме ON/OFF на уређају 3 секунде.
2. Дисплеј ће се искључити.
3. Да бисте искључили уређај из напајања, извучите утикач кабла за напајање из мрежне утичнице.

2.8 Регулација температуре

Бирање одељка фрижидера или замрзивача. Притисните дугме за избор температуре да бисте подесили температуру.

Подешавање стандардне температуре:

- +4°C за фрижидер
- -18 °C за замрзивач

Индикатори температуре показују подешену температуру.

Подешена температура ће се достићи у року од 24 сата.



Након нестанка струје подешена температура је сачувана.

2.9 EcoMode за одељак у фрижидеру и замрзивачу

За оптималне услове чувања хране изаберите EcoMode.

За укључивање функције:

1. Бирање одељка фрижидера / замрзивача.
2. Притисните Mode док се не појави одговарајућа иконица.

Индикатор EcoMode трепери неколико секунди.

Индикатор температуре показује подешену температуру:

- за фрижидер: +4 °C
- за замрзивач: -18 °C

3. Приказује се индикатор EcoMode.

За искључивање функције:

1. Бирање одељка фрижидера / замрзивача.
2. Притисните дугме Mode док индикатор EcoMode не почне да трепери.
3. Символ EcoMode се гаси.



Функција се искључује бирањем другачије вредности температуре.

2.10 ShoppingMode

Уколико је потребно да ставите велику количину топле хране, на пример после обављене куповине у продавници прехранбене робе, предлажемо вам да активирате ShoppingMode да охладите производе брже и да спречите загревање друге хране која се већ налази у фрижидеру.

За укључивање функције:

1. Притисните Mode док се не појави одговарајућа иконица.

Индикатор ShoppingMode трепће неколико секунди.
ShoppingMode се аутоматски искључује после отприлике 6 сати.

За искључивање функције пре њеног аутоматског завршетка:

1. Притисните дугме Mode док индикатор ShoppingMode не почне да трепери.
2. Индикатор ShoppingMode се гаси.



Функција се искључује бирањем другачије температуре за фрижидер.

2.11 FastFreeze режим

За укључивање функције:

1. Бирање одељка замрзивача.
2. Притисните Mode док се не појава одговарајућа иконица.

Индикатор FastFreeze трепери неколико секунди.

Ова функција се аутоматски зауставља након 52 часа.

За искључивање функције пре њеног аутоматског завршетка:

1. Бирање одељка замрзивача.
2. Притисните дугме Mode док индикатор FastFreeze не почне да трепери.
3. Симбол FastFreeze се гаси.



Функција се искључује бирањем другачије температуре за замрзивач.

2.12 DrinksChill режим

Режим DrinksChill користи се за подешавање звучног аларма у жељено време и корисна је, на пример, када рецепт захтева да се смеша хлади одређено време или када вам треба подсетник да не бисте заборавили на боце које сте ставили у замрзивач на брзо хлађење.
За укључивање функције:

1. Притисните дугме DrinkChill .

Појављује се индикаторска лампица DrinksChill.

Тајмер приказује подешену вредност (30 минута).

2. Притисните дугме за подешавање ниже температуре и дугме за подешавање више температуре како бисте променили подешену вредност тајмера у распону од 1 до 90 минута.

3. Тајмер почиње да трепери (min).
На крају одбројавања индикатор DrinksChill трепери и оглашава се аларм:

1. Извадите сво пиће које се налази у одељку замрзивача.
2. Притисните дугме DrinkChill да бисте искључили звук и прекинули функцију.
Функција може да се деактивира у сваком тренутку током одбројавања:

1. Притисните дугме DrinkChill.
2. Симбол DrinksChill се гаси.

Могуће је да се промени време током одбројавања и пре краја тако што ћете притиснути дугме за подешавање ниже температуре и дугме за подешавање више температуре.

2.13 Аларм за високу температуру

Пораст температуре у одељку замрзивача (на пример, због нестанка електричне струје) приказан је на следећи начин:

- индикатори аларма и температуре у замрзивачу трепере
- оглашава се звучни сигнал.
Да бисте ресетовали аларм:

1. Притисните било које дугме.
2. Звучни сигнал се искључује.
3. Индикатор температуре у замрзивачу показује највишу температуру која је достигнута у трајању од неколико секунди. Затим поново показује подешену температуру.
4. Индикатор аларма наставља да трепери док се поново не успоставе нормални услови.

Када се аларм врати, индикатор аларма се гаси.

2.14 Аларм за отворена врата

Уколико су врата отворена на неколико минута, огласиће се звучни сигнал. На активирање аларма за отворена врата указују:

- светлећи индикатор аларма
- акустично зујање

Када се поново успоставе нормални услови рада (врата су затворена), аларм престаје да се чује.

Током оглашавања аларма, зујање може да се искључи притиском на дугме.

3. СВАКОДНЕВНА УПОТРЕБА

3.1 Чишћење унутрашњости

Пре прве употребе уређаја, оперите унутрашњост и све унутрашње додатке млаком водом и неким неутралним детерџентом тако да се уклони карактеристичан мирис потпуно новог производа, а затим га добро осушите.



Немојте да користите детерџент и абразивне прашкове будући да они оштећују фину обраду.



Ако се на дисплеју прикаже DEMO, уређај се налази у режиму за демонстрацију: Погледајте одељак „ШТА УЧИНИТИ АКО ...“.

3.2 Замрзавање свеже хране

Одељак замрзивача је погодан за замрзавање свеже хране и за дуго чување замрзнуте и дубоко замрзнуте хране.

Да бисте замрзли свежу храну, активирајте функцију Fast Freeze најмање 24 сата пре уношења хране у одељак замрзивача.

Ставите свежу храну коју треба замрзнути у одељак Fast Freeze, пошто је то најхладнији део.

Максимална количина хране која може да се замрзне за 24 сата наведена је на **називној плочици**, на налепници која се налази у унутрашњости уређаја.

Процес замрзавања траје 24 сата: током тог периода немојте додавати другу храну за замрзавање.



Када се користи функција Fast Freeze:

око 6 часова пре	Убацивање малих количина свеже хране (око 5 кг)
око 24 часа пре	Убацивање максималне количине хране (видети плочицу са номиналним вредностима)
није потребно	Убацивање смрзнуте хране
није потребно	Дневно убацивање малих количина свеже хране, до максимално 2 кг

3.3 Чување замрзнуте хране

Пре него што ставите производе у одељак када га први пут укључујете или након неког времена неупотребљавања, оставите уређај да ради најмање 2 часа на већем подешавању.



У случају случајног одмрзавања, на пример, због престанка напајања струјом, које је трајало дуже од вредности наведне под "време пораста" у табели са техничким карактеристикама, одмрзнута храна мора одмах да се поједе или да се скува па да се поново замрзне (након хлађења).

3.4 Прављење коцкица леда

Овај уређај је опремљен једним или више калупа за прављење коцкица леда. Напуните ове калупе водом, те их ставите у замрзивач.



Немојте употребљавати металне инструменте за вађење калупа из замрзивача.

3.5 Акумулатори хладноће

У замрзивачу се налази најмање један акумулатор хладноће, који продужава време чувања намирница у случају нестанка електричне струје или отказивања рада уређаја.

3.6 Одмрзавање

Пре употребе, дубоко замрзнута храна може према расположивом времену да се одмрзне у фрижидеру или на собној температури.

Мали комади могу да се кувају и замрзнути, директно из замрзивача: у том случају, кување ће трајати дуже.

3.7 Покретне полице

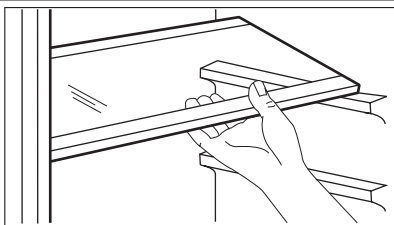

Зидови фрижидера су опремљени са неколико клизача тако да се полице могу постављати према жељи.

За боље искоришћавање простора, предња половина полице може да се преклопи задње половине.

3.8 Постављање полица на вратима

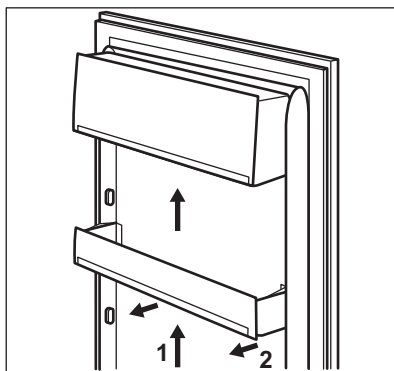

Да би се омогућило смештање паковања хране различитих величина, полице на вратима могу да се поставе на различитим висинама. Да бисте подесили положај полица, поступите на следећи начин:

постепено вуците полице у смеру стрелица док их не ослободите, а затим их поставите у жељени положај.

3.9 Угљени филтер ваздуха

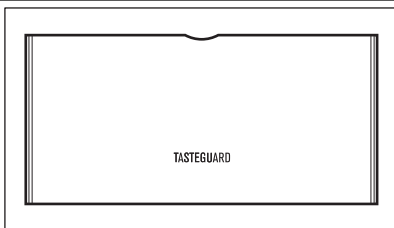

Ваш уређај поседује угљени филтер иза штитника који се налази на задњем зиду коморе фрижидера.

Овај филтер уклања из ваздуха нежељене мирисе у фрижидеру и NATURAFRESH 0°C одељку што значи да је квалитет складиштења додатно унапређен.



У току рада уређаја вратанца за вентилацију ваздуха треба држати затворена.

3.10 Naturafresh 0°C детерцент

У Naturafresh 0°C комори температура се контролише аутоматски. Њена вредност је стално око 0 °C, тако да нису потребна никаква подешавања.

Константна температура складиштења од око 0 °C и релативна влажност између 45 и 90 % пружају оптималне услове за чување различитих врста хране.



Тако да у комори Naturafresh 0°C можете да чувате разне свеже намирнице и оне ће ту трајати три пута дуже и уз бољи квалитет него у поређењу са уобичајеним коморама фрижидера. То вам омогућава да ускладиштите више свежих намирница. Укус, степен свежине, квалитет и хранљиве вредности (витамини и

минерали) биће добро очувани. Смањен је губитак тежине код поврћа и воћа. Храна задржава већу хранљиву вредност.



Naturafresh 0°C такође је прикладна за одмрзавање хране.

У том случају, одмрзнута храна се може чувати до два дана.

3.11 Контрола влажности

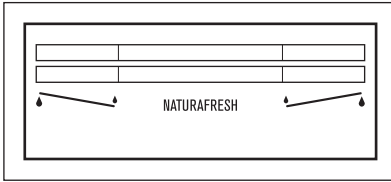

Обе фиоке могу да се користе у складу са жељеним условима складиштења, независно једна од друге, са нижим или вишим степеном влажности.

Регулација влажности врши се засебно за сваку фиоку, а контролише се помоћу клизног вентила с предње стране фиоке.









- „Суво“: ниска влажност ваздуха – до 50 % релативне влажности

Ниво влаге је достигнут када су оба клизача постављена у овај положај  а вентилациони отвори широм отворени.

- „Влажно“: висока влажност ваздуха – до 90 %

Ниво влаге је достигнут када су оба клизача постављена у овај положај  а вентилациони отвори затворени. Влага се чува и не може да напусти фиоку.

Време складиштења у комори Naturafresh за дуготрајну свежежину

Врста хране	Подешавање влажности ваздуха	Време складиштења
Лук	 „суво“	до 5 месеци
Маслац	 „суво“	до 1 месец
Велики комади свињетине	 „суво“	до 10 дана
Говедина, срнетина, мали комади свињетине, живинско месо	 „суво“	до 7 дана
Парадајз сос	 „суво“	до 4 дана
Риба, шкољке, производи од куваног меса	 „суво“	до 3 дана
Кувани морски плодови	 „суво“	до 2 дана
Салата, поврће Шаргарепа, зеље, прокељ, целер	 „влажно“	до 1 месец

Врста хране	Подешавање влажности ваздуха	Време складиштења
Артичоке, карфиол, цикорија, „iceberg“ зелена салата, ендивија, мотовилец, зелена салата, празилук, радић	💧 „влажно“	до 21 дана
Броколи, рукола, плави купус, бели купус, ротквице, кељ	💧 „влажно“	до 14 дана
Грашак, келераба	💧 „влажно“	до 10 дана
Млади лук, ротквице, шпаргла, спанаћ	💧 „влажно“	до 7 дана
Воће 1) Крушке, урме (свеже), јагоде, брескве 1)	💧 „влажно“	до 1 месец
Шљиве 1) рабарбара, огрозд	💧 „влажно“	до 21 дана
Јабукe (неосетљиве на хладноћу), дуње	💧 „влажно“	до 20 дана
Кајсије, трешње	💧 „влажно“	до 14 дана
Џенарике, грожђе	💧 „влажно“	до 10 дана
Купине, рибизле	💧 „влажно“	до 8 дана
Смокове (свеже)	💧 „влажно“	до 7 дана
Боровнице, малине	💧 „влажно“	до 5 дана

1) Што је воће зрелије, то је краће време његовог складиштења



Колачи с кремом и друге врсте послатица могу се чувати 2 до 3 дана у одељку Naturafresh 0°C.



Намирнице које не треба стављати у одељак Naturafresh 0°C:

- воће осетљиво на хладноћу које мора да се чува у остави или на собној температури, као што су ананас, банане, грејпфрут, диња, манго, папаја, поморанџе, лимун, киви.
- Врсте хране које нису горе поменуте треба чувати у фрижидеру (нпр. све врсте сирева, хладних нарезака, итд.)



Ниво влажности ваздуха у фиокама зависи од садржаја воде у ускладиштеној храни, поврћу и воћу, као и од учесталости отварања врата Naturafresh 0°C је прикладна и за лагано одмрзавање хране. У том случају, одмрзнута храна се може чувати до два дана у одељку Naturafresh 0°C.

Савети:

- Обратите пажњу на свежину хране, а нарочито на њен рок трајања. Квалитет и свежина хране утичу на трајање њеног складиштења.
- Комплетан циклус складиштења зависиће од услова у којима се храна чувала пре него што је смештена у фриидер.
- Храну, воће или поврће пре складиштења увек треба упакovati или умотати.
- Храна животињског порекла увек треба да буде упакована и сува.

- Храна богата протеинима се брже квару. То значи да ће се морски плодови покварити пре рибе, а она ће се пак покварити пре него друге врсте меса. Приликом чувања хране у комори Naturafresh 0°C, трајање њеног складиштења може се повећати и до три пута без губитка на њеном квалитету.
- Сву храну која се чува у комори Naturafresh 0°C треба извадити из фиока око 15-30 минута пре коришћења, нарочито воће и поврће које ће се конзумирати без додатног процеса кувања. Допушањем да се температура поврћа и воћа врати на собну температуру се њихова текстура и укус.

3.12 Фиока

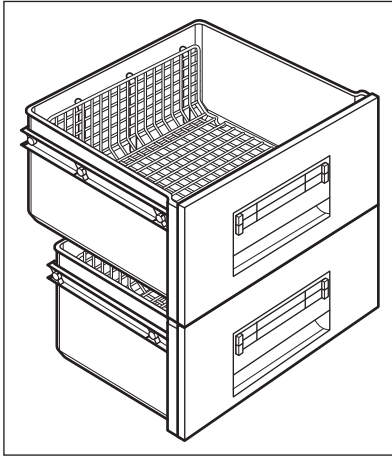

Жичане полице унутар фиока омогућавају слободан проток ваздуха, а самим тим и боље чување намирница.

Комора поседује граничнике који спречавају испадање фиока када се оне потпуно извуку. Да бисте фиоке извадили (нпр. ради чишћења), извучите их до граничника, подигните и извадите.

4. ПОМОЋНЕ НАПОМЕНЕ И САВЕТИ

4.1 Савети за заштеду енергије

- Немојте да често отварате врата или да их остављате отвореним дуже од потребног.
- Ако је температура околине висока и ако је регулатор температуре подешен на веће подешење, а уређај је пун, компресор може да ради непрекидно, изазивајући стварање мрза на испаривачу. Ако дође до тога, окрените регулатор температуре према нижем подешењу, да би омогућили аутоматско одлеђивање, а тиме уштеду у потрошњи струје.

4.2 Корисни савети за чување хране у фрижидеру

Да би постигли најбољи учинак:

- немојте у фрижидеру да чувате топлу храну или течности које испаравају

- покријте или умотајте храну, посебно ако има јаки мирис
- поставите храну тако да ваздух може слободно да струју око ње

4.3 Корисни савети за чување у фрижидеру

Корисни савети:

Месо (све врсте) : умотајте у пластичне врећице и ставите на стаклену полицу изнад фиоке за поврће.

Због безбедности, чувајте га овако највише два дана.

Кувана храна, хладна јела, итд.: ова треба да се покрије и може да се стави на било коју полицу.

Воће и поврће: треба добро опрати и ставити у специјално предвиђену фиоку(е).

Путер и сир: треба ставити у специјалне посуде, које не пропуштају ваздух, или да се завију у алуминијумску фолију, или пластичне вре-

ћице, да би били што је могуће мање у додиру са ваздухом.

Флаше млека: треба да имају поклопац и треба да се чувају на полици за флаше, на вратима.

Осим ако нису запаковани, банане, кромпир, црни и бели лук не треба да се чувају у фрижидеру.

4.4 Корисни савети за замрзавање

Ево неколико важних савета, који ће вам помоћи да извучете највише из процеса замрзавања:

- максимална количина хране, која може да се замрзне у 24 часа. приказана је на плочици са ознаком типа;
- процес замрзавања траје 24 часа. У том периоду не треба да се додаје нова храна за замрзавање;
- замрзавајте само храну врхунског квалитета, свежу и темељно очишћену;
- спремите храну у малим порцијама, да би омогућили да се брзо и потпуно замрзне и да би омогућили да након тога одмрзавате само количину, која вам је потребна;
- умотајте храну у алуминијумску или пластичну фолију и осигурајте се да паковања не пропуштају ваздух;
- не дозвољавајте да свежа, незамрзнута храна долази у додир са већ замрзлом, да

би спречили повећање температуре замрзле хране;

- посна храна се чува боље и дуже од масне; со смањује век чувања хране;
- ако се замрзли водени производи уносе одмах након вађења из замрзивача, могуће је да изазову опеклине од ниских температура;
- пожељно је да на сваком паковању нанесете датум замрзавања, да би имали увиђај у време замрзавања;

4.5 Корисни савети за чување замрзнуте хране

Да бисте остварили најбоље могуће перформансе овог уређаја, требало би да:

- проверите да ли су комерцијално замрзнуте намирнице биле адекватно ускладиштене у малопродајном објекту;
- постарате се да смрзнуте намирнице за што је могуће краће време пренесете од продавнице до замрзивача;
- не отварате врата често или да их остављате отвореним дуже од потребног;
- када се једном одмрзне, храна се брзо кваре и не сме се поново замрзавати;
- немојте прекорачити време складиштења које је прописао произвођач намирница.

5. НЕГА И ЧИШЋЕЊЕ



ПАЖЊА

Извучите утикач уређаја из напајања пре него што почнете са извођењем било каквих радова одржавања.



Овај уређај садржи угљоводонике у својој јединици за хлађење; Стога, одржавање и пуњење мора да изведе овлашћени техничари.



Немојте да вучете, померате или оштећујете цеви и/или каблове унутар уређаја.

За чишћење унутрашњости уређаја никада не користите детерџенте, абразивна средства, средства за чишћење јаког мириса, нити восак за полирање, јер она могу оштетити површину и оставити јак мирис.

5.1 Периодично чишћење

Уређај треба редовно чистити:

- очистите унутрашњост и додатке топлем водом и неким неутралним детерџентом.
- редовно проверавајте заптивке врата и водите рачуна да остану чисте и да на њима нема отпадака.
- исперите и добро осушите.

Помоћу четке очистите кондензатор (решетка црне боје) и компресор са задње стране уређаја. На тај начин ћете побољшати рад уређаја и смањити потрошњу електричне енергије. Најнижа полица која дели одељак за расхлађивање од одељка NaturaFresh 0°C може се уклонити само приликом чишћења. Да бисте је скинули, равно извучите полицу. Поклопци изнад фиока у комори такође се могу извадити ради прања.



Како бисте одржали потпуну функционалност NaturaFresh 0°C коморе, најнижа полица и поклопци изнад фиока морају се након чишћења вратити у првобитан положај.



Пазите да не оштетите расхладни систем.

Многе марке средстава за чишћење кухиња садрже хемикалије, које могу нагрести/оштетити пластику у уређају. Стога се препоручује да спољашње кућиште уређаја чистите само топлом водом са мало средства за прање посуђа.

Када завршите са чишћењем, поново укључите уређај у струју.

5.2 Замена угљеног филтера

Да бисте постигли најбоље резултате, угљени филтер треба мењати једном годишње. Нове активне филтере за ваздух можете набавити код вашег локалног продавца. За детаљне инструкције, погледајте одељак „Инсталација угљеног филтера за ваздух“.

Филтер за ваздух спада у потрошни материјал и као такав није обухваћен гаранцијом.

5.3 Одлеђивање фрижидера

Одмрзавање одељка фрижидера се обавља аутоматски
Вода се слива у прилазни део компресора и испарава. Прилазни део се не може уклонити.

5.4 Одлеђивање замрзивача

Извесна количина леда ће се увек образовати на полицама замрзивача и око горњег одељка.

Одледите замрзивач када слој леда достигне дебљину од око 3-5 мм.



Отприлике 12 сати пре одлеђивања поставите регулатор температуре на више подешене вредности, како би се сакупила довољна резервна хладноћа за случај прекида рада

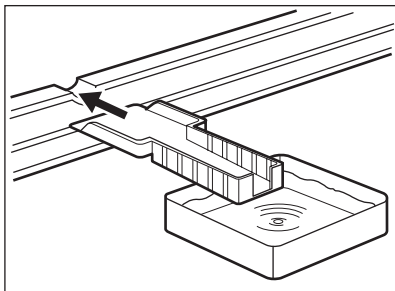

За уклањање леда предузмите следеће кораке:

1. Искључите уређај.
2. Извадите све намирнице, умотајте их у више слојева новинског папира и ставите их на хладно место.



ПАЖЊА

Немојте додиривати дубоко замрзнуту храну влажним рукама. Ваше руке могу да се замрзну и залепе за храну.

3. Оставите врата отворена и уметните пластични стругач у одговарајуће лежиште у средини доњег дела, стављајући испод њега неку посуду за сакупљање одлеђене воде.



Да бисте убрзали процес одлеђивања, ставите лонац топле воде у одељак за замрзавање. Осим тога, уклоните комаде леда који опадају пре завршетка одлеђивања.

4. По завршетку одмрзавања, добро осушите унутрашњост и чувајте стругач за будућу употребу.
5. Укључите уређај.
6. После два до три сата поново вратите претходно извађене намирнице у одељак.



Никада немојте да користите оштре металне предмете за стругање леда са испаривача, јер бисте могли да га оштетите.

Немојте да користите механичке уређаје нити вештачка средства за убрзавање процеса одмрзавања осим оних које је произвођач препоручио.

Повишена температура на којој се залеђена храна држи током одмрзавања замрзивача може да скрати рок њеног безбедног чувања.

5.5 Када уређај не ради

Када уређај не користите дуже времена, предузмите следеће мере:

- **искључите уређај из напајања струјом**
- извадите сву храну
- одледите (ако је предвиђено) и очистите уређај и сав прибор

- оставите отшкринута врата, да би спречили стварање непријатних мириса.

Уколико се апарат држи укључен, замолите некога да га проконтролише каткад како би се спречило да се храна у њему не поквари у случају нестанка електричне струје.

6. ШТА УЧИНИТИ АКО...



УПОЗОРЕЊЕ

Пре решавања проблема, ископчајте утикач кабла за напајање из зидне утичнице.

Само квалификовани, овлашћени електричар или компетентно лице смеју да решавају проблеме, врше поправке, чије решење није дато у овом упутству за употребу.

Проблем	Могући узрок	Решење
Уређај не ради. Лампица не ради.	Уређај је искључен.	Укључите уређај.
	Утикач кабла за напајање није правилно укопчан у зидну утичницу.	Правилно укопчајте утикач у зидну утичницу.
	Уређај не добија напајање. Нема напона у зидној утичници.	Укопчајте неки други електрични уређај у ту зидну утичницу. Обратите се квалификованом, овлашћеном електричару.
Оглашава се аларм.	Температура у замрзивачу је сувише висока.	Погледајте „Аларм за прекомерну температуру“.
Лампица не ради.	Лампица је у режиму правности (stand-by).	Затворите и отворите врата.
	Лампица је покварена.	Погледајте одељак „Замена лампице“.
Компресор ради без престанка.	Температура није правилно подешена.	Подесите вишу температуру.
	Врата нису правилно затворена.	Погледајте одељак „Затварање врата“.
	Пречесто сте отварали врата.	Не држите врата отвореним дуже него што је потребно.
	Температура хране је превише висока.	Сачекајте да температура хране опадне на собну температуру пре смештања у фрижидер.
	Собна температура је превише висока.	Смањите температуру у соби.
Вода се прелива на задњу плочу фрижидера.	Током процеса аутоматског одлеђивања отопљени лед се прелива на задњу плочу.	Тако треба да буде.
Вода се задржава на поду.	Испуст за одмрзнуту воду не одводи воду у посуду за испаравање изнад компресора.	Поставите испуст за одмрзнуту воду у посуду за испаравање.

Проблем	Могући узрок	Решење
Температура у уређају је прениска.	Регулатор температуре није правилно подешен.	Подесите вишу температуру.
Температура у уређају је превисока.	Истовремено је смештено много производа у фрижидер.	Истовремено смештајте мањи број производа.
Температура у фрижидеру је превисока.	Нема циркулације хладног ваздуха у уређају.	Постарајте се да у уређају постоји циркулација хладног ваздуха.
Температура у комори за замрзавање је превисока.	Производи су исувише близу један другог.	Сместите производе тако да омогућите циркулацију хладног ваздуха између њих.
Има превише леда.	Храна није правилно упакована.	Правилно упакујте храну.
	Врата нису правилно затворена.	Погледајте одељак „Затварање врата“.
На дисплеју за температуру се приказује горњи или доњи квадрат.	Дошло је до грешке приликом мерења температуре	Позовите овлашћени сервис (расхладни систем ће и даље хладити прехранбене производе, али није могуће прилагодити температуру).
ДЕМО се појављује на дисплеју.	Уређај се налази у режиму за демонстрирање (ДЕМО)	Притисните дугме Mode и задржите га 10 секунди док се не чује дугачак звук зујања а екран се не искључи накратко: уређај се покреће нормално.

6.1 Замена сијалице

Уређај је опремљен унутрашњим LED светлом чији је радни век дугачак. Замена расветног уређаја може да обави само особље сервиса. Обратите се вашем овлашћеном сервисном центру.

2. Ако је потребно, подесите врата. Погледајте одељак „Инсталација“.
3. Ако је потребно, замените оштећене заптивке на вратима. Обратите се овлашћеном сервисном центру.

6.2 Затварање врата

1. Очистите заптивке на вратима.

7. ИНСТАЛАЦИЈА



УПОЗОРЕЊЕ

Пре инсталирања уређаја пажљиво прочитајте „Информације о безбедности“ ради сопствене безбедности и правилног рада уређаја.



7.1 Постављање

УПОЗОРЕЊЕ

Ако бацате стари уређај, који има куку или кваку на вратима, обавезно је уништите, да би спречили да се мала деца закључају унутра.



Утикач уређаја мора да буде доступан након монтаже.

Монтирајте овај уређај на место, у којем температура средине одговара на климатску класу, наведну на плочици са ознаком типа уређаја:

Климатска класа	Температура околине
SN	+10°C до + 32°C
N	+16°C до + 32°C
ST	+16°C до + 38°C
T	+16°C до + 43°C

7.2 Електрично прикључивање

Осигурајте се пре уметања утикача да напон и фреквенција, приказани на плочици са озна-

7.3 Захтеви за проветравање

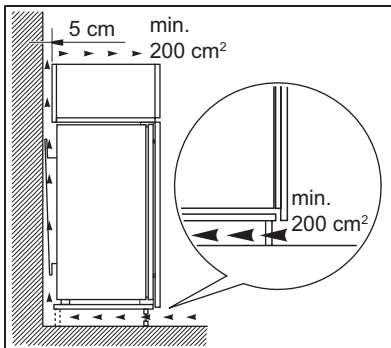

ком типа, одговарају вашем кућном напајању струјом.

Овај апарат мора бити уземљен. Утикач напојног кабла је опремљен контактом за ову намену. Ако утикач кућног напајања струјом није уземљен, прикључите уређај на посебно уземљење, и то према важећим прописима и уз консултацију квалификованог електричара. Произвођач одбија сваку одговорност код непоштовања горе наведених сигурносних мера.

Овај апарат одговара следећим Директивама Е.Е.З.

Иза уређаја мора да има довољно струјања ваздуха.

7.4 Инсталација угљеног филтера за ваздух

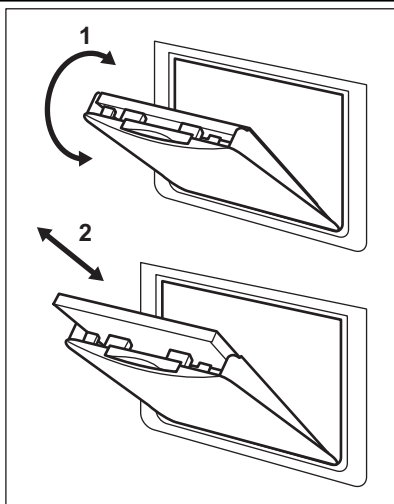

Угљени филтер ваздуха садржи активни угљ који апсорбује нежељене мирисе и омогућава да се на најбољи начин очувају укус и мирис свих прехранбених артикала, без ризика да дође до мешања мириса. Приликом испоруке, угљени филтер се налази у пластичној кеси како би се очувала његова трајност и карактеристике. Овај филтер треба да се постави иза вратанаца пре него што се уређај укључи.

1. Отворите поклопац вратанаца (1).
2. Извадите филтер из пластичне кесе.
3. Убаците филтер у прорез који се налази са задње стране поклопца вратанаца (2).
4. Затворите поклопац вратанаца.



У току рада уређаја вратанаца за вентилацију ваздуха треба држати затворена.

Филтером треба руковати пажљиво како не би дошло до труњења комада са његове површине.

8. БУКА

Чују се неки звуци током нормалне употребе (компресор, циркулација расхладне течности).

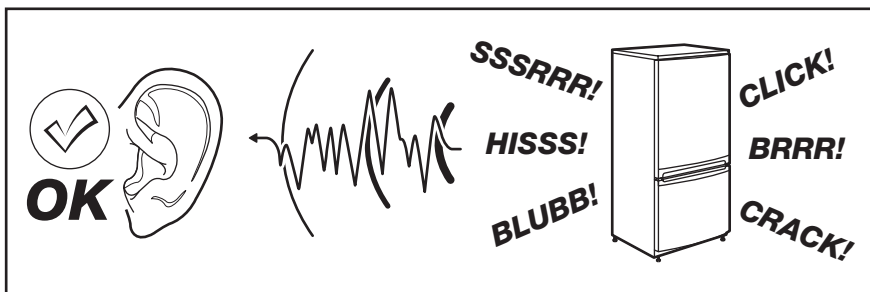

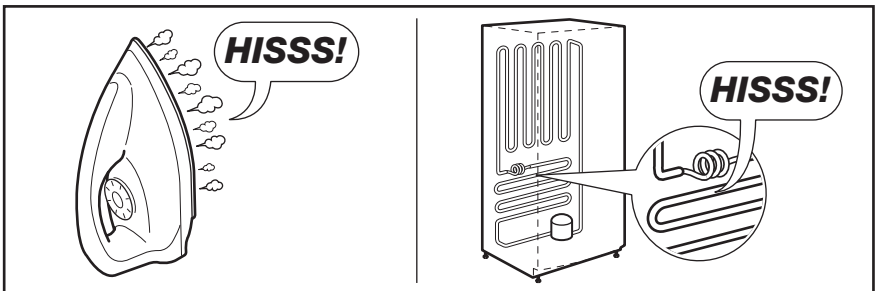
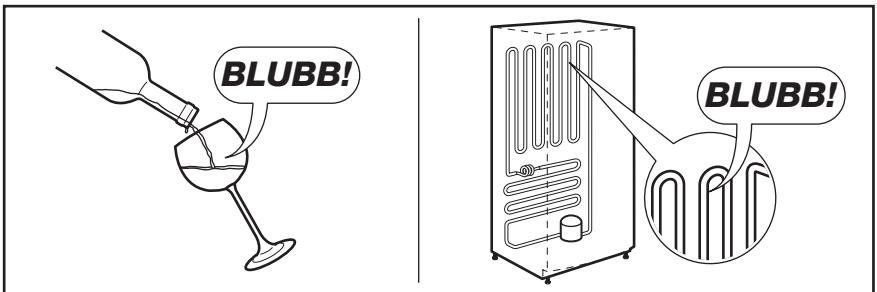
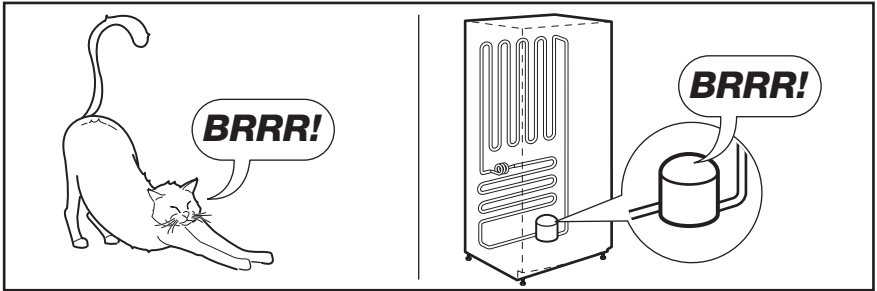
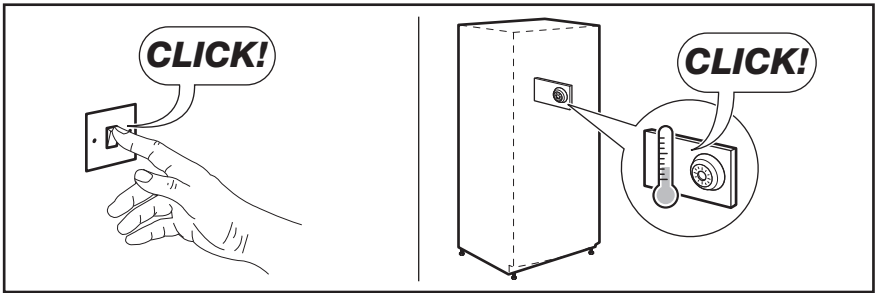

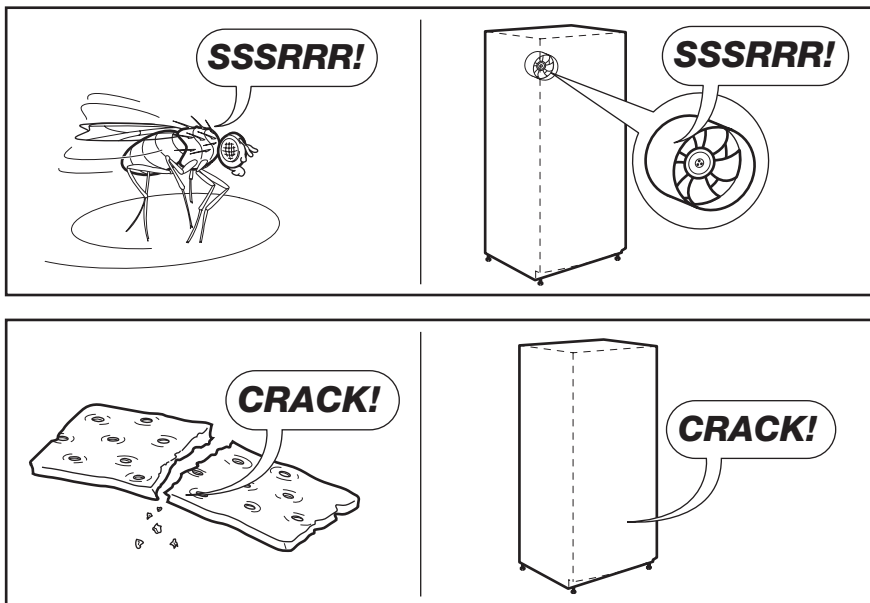

9. ТЕХНИЧКИ ПОДАЦИ

Димензије удубљења		
Висина		1780 мм
Ширина		560 мм
Дубина		550 мм
Време пораста температуре		24 ч
Напон		230-240 V
Фреквенција		50 Hz

Техничке информације се налазе на плочици са техничким карактеристикама са леве уну-

трашње стране на уређају на ознаци енергетског разреда.

10. ЕКОЛОШКА ПИТАЊА

Рециклирајте материјале са симболом . Паковање одложите у одговарајуће контејнере ради рециклирања. Помозите у заштити животне средине и људског здравља као и у рециклирању

отпадног материјала од електронских и електричних уређаја. Уређаје обележене симболом  немојте бацати заједно са смећем. Производ вратите у локални центар

за рециклирање или се обратите општинској канцеларији.

www.electrolux.com/shop



212338202-A-242012

