

User manual



**Need help? Call us!**  
 Philips representatives are ready to help you with any questions about your new product.  
**CALL US BEFORE YOU CONSIDER RETURNING THE PRODUCT!**  
**1-888-PHILIPS(1-888-744-5477)**  
 or visit us on the web at [www.philips.com](http://www.philips.com)



**PHILIPS**

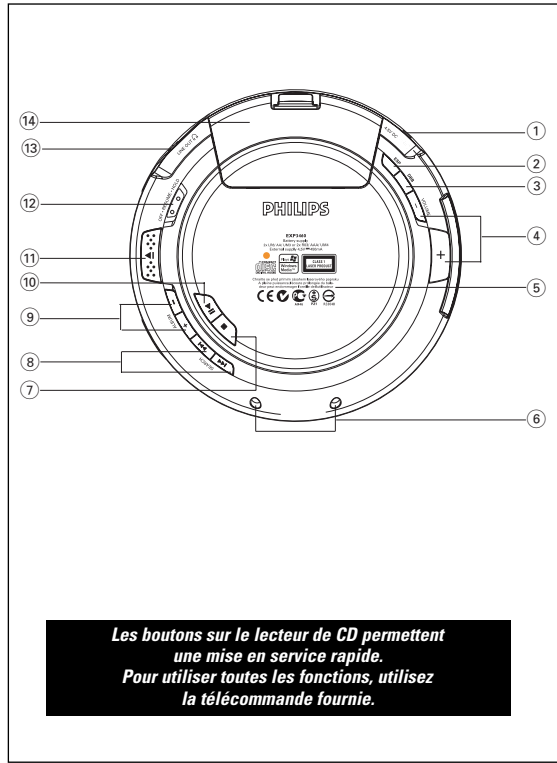

*Les boutons sur le lecteur de CD permettent une mise en service rapide. Pour utiliser toutes les fonctions, utilisez la télécommande fournie.*

**PHILIPS CONSUMER ELECTRONICS NORTH AMERICA**

Knoxville, Tennessee 37914-1810, U.S.A.

Meet Philips at the Internet  
<http://www.philips.com>



EXP3461



Printed in China

LC/bk WK0446

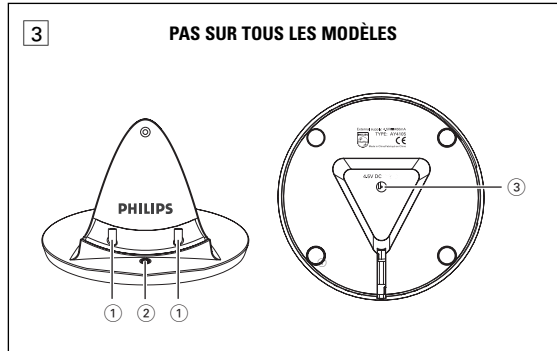
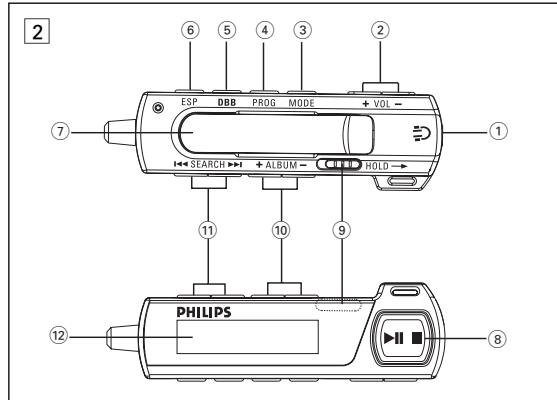

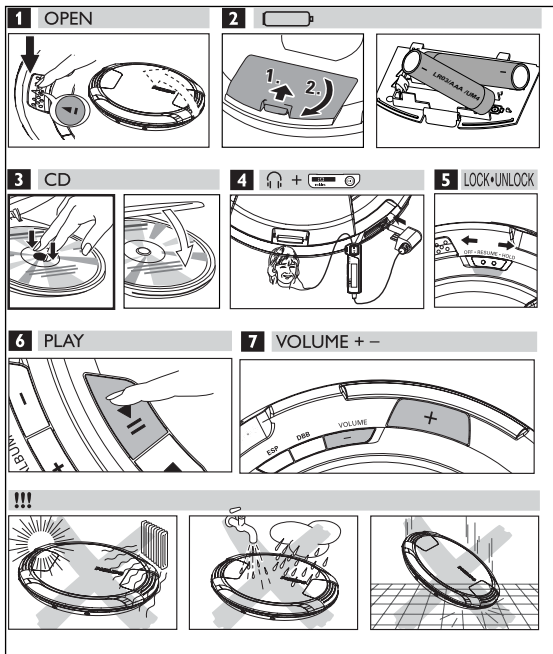

## Retournez rapidement votre carte d'enregistrement de garantie pour profiter pleinement de votre achat.

L'enregistrement de votre modèle auprès de PHILIPS confirme votre éligibilité à tous les bénéfices mentionnés ci-dessous. N'oubliez donc pas de remplir votre carte d'enregistrement de garantie et de nous la retourner le plus tôt possible afin d'assurer :

### \*Preuve d'achat

Retournez la carte d'enregistrement ci-incluse afin de garantir que la date d'achat de votre produit sera classée dans nos dossiers et éviter ainsi le besoin de remplir d'autres formulaires afin d'obtenir votre service de garantie.

### \*Avis sur la sécurité des produits

En enregistrant votre produit, vous serez avisé - directement par le fabricant - de toutes déficiences compromettant la sécurité ou de tout retrait du produit du marché.

### \*Bénéfices additionnels de l'enregistrement du produit

L'enregistrement de votre produit garantit que vous bénéficierez de tous les privilèges auxquels vous avez droit y compris des offres-rabais spéciales.

### Sachez reconnaître ces symboles de sécurité



Ce symbole « d'éclair » s'applique aux matériaux non isolés présents dans votre appareil et pouvant causer un choc électrique. Pour assurer la sécurité des membres de votre famille, veuillez ne pas enlever le couvercle de votre produit.

Les « points d'exclamation » ont pour but d'attirer votre attention sur des caractéristiques à propos desquelles vous devez lire soigneusement la documentation accompagnant l'appareil afin d'éviter tout problème d'exploitation ou d'entretien.

### À l'usage du client

Entrez ci-dessous le numéro de série qui se trouve à l'arrière du boîtier du dispositif. Conservez ces informations pour référence ultérieure.

No. de modèle : \_\_\_\_\_

No. de série : \_\_\_\_\_

**AVERTISSEMENT :** Afin de réduire les risques d'incendie ou de choc électrique, ne pas exposer cet appareil à la pluie ou à l'humidité et les objets remplis de liquide, comme les vases, ne doivent pas être placés sur le dessus de l'appareil.

**CAUTION :** To prevent electric shock, match wide blade of plug to wide slot, fully insert.

**ATTENTION :** Pour éviter les chocs électriques, introduire la lame la plus large de la fiche dans la borne correspondante de la prise et pousser à fond.

## CONSIGNES DE SÉCURITÉ IMPORTANTES

1. Lisez ces instructions.
2. Conservez ces instructions.
3. Respectez les avertissements.
4. Suivez toutes les instructions.
5. N'utilisez pas cet appareil à proximité d'une source d'eau.
6. Nettoyez l'appareil uniquement avec un chiffon sec.
7. N'obstruez aucun orifice de ventilation. Installez l'appareil selon les instructions du fabricant.
8. N'installez pas l'appareil près d'une source de chaleur comme par exemple des radiateurs, bouches de chaleur, cuisinières, ou autres appareils (même des amplificateurs) dégageant de la chaleur.
9. Utilisez uniquement des accessoires ou options recommandés par le fabricant.
10.  Utilisez uniquement un meuble sur roulettes, un support, un pied, une étagère ou une table de type recommandé par le fabricant. Si vous utilisez un meuble sur roulettes, veillez à le déplacer avec précaution afin d'éviter tout accident corporel si l'équipement se renversait.

11. Pour toute réparation, faites appel à un personnel qualifié. Une réparation sera nécessaire si l'appareil a subi des dommages tels que détérioration du cordon d'alimentation ou de la prise, liquide renversé sur l'appareil, ou encore si un objet est tombé dessus, si l'appareil a été exposé à la pluie ou à l'humidité, s'il ne fonctionne pas correctement ou s'il a fait une chute.
12. **PRÉCAUTION d'emploi des piles**  
– Afin d'éviter toute fuite des piles qui risquerait de causer des blessures corporelles, des dommages matériels, ou d'endommager l'appareil:
  - Installez **TOUTES** les piles correctement, + et - tels qu'indiqués sur l'appareil.
  - Ne mélangez pas les piles (pas de piles **NEUVES** avec des **USAGÉES** ou de piles au **CARBONE** avec des **ALCALINES**, etc.).
  - Enlevez les piles lorsque l'appareil reste inutilisé pendant une longue période.
13. Cet appareil ne doit pas être exposé à des éclaboussures.
14. N'exposez pas cet appareil à sources de problème potentielles (objets remplis de liquide, bougies allumées, etc.).
15. Ce produit peut contenir du plomb et du mercure. L'élimination de ces matières est réglementée pour protéger l'environnement. Pour savoir comment les éliminer ou les recycler, contactez les autorités locales [ou Electronic Industries Alliance : [www.eiae.org](http://www.eiae.org)].

EL 6475-F005: 04/01

## Accessoires fournis :

- 1 x écouteurs HS383
- 1 x télécommande, AY3802
- 1 x clapet de compartiment piles AAA

## COMMANDES ( voir figure 1 )

- ① **4.5V DC** ..... connecteur pour l'adaptateur CA/CD fourni
- ② **ESP** ..... sert à passer du mode d'économie d'énergie des piles à la Protection Electronique anti-choc (ESP). ESP assure une lecture continue du CD sans se préoccuper des vibrations ou des chocs.
- ③ **DBB** ..... active/désactive l'amplification des basses. Une pression de plus de 2 secondes sur ce bouton active/désactive le signal sonore (le bip).
- ④ **VOLUME +, -** ..... règle le volume
- ⑤ ..... identification du modèle
- ⑥ **■** ..... arrête la lecture CD, efface la programmation du CD ou éteint le lecteur.
- ⑦ **SEARCH** **◀▶** / **▶▶** ..... recherche et saute une piste vers l'arrière/ vers l'avant
- ⑧ **ALBUM + / -** ..... CD MP3/WMA seulement: sélectionne l'album précédent ou suivant ou passe en arrière ou en avant.
- ⑨ **▶▶** ..... allume le lecteur, démarre ou interrompt la lecture CD
- ⑩ **▲** ..... ouvre le couvercle du lecteur.
- ⑪ **OFF** ..... désactive les fonctions RESUME et HOLD (set principal uniquement)
- RESUME** ..... met en mémoire la dernière position de lecture.
- HOLD** ..... verrouille toutes les touches (set principal uniquement).
- ⑫ **🔌** ..... Branchez la télécommande sur le connecteur **🔌** du lecteur et vos écouteurs sur la télécommande.
- ⑬ ..... clapet de compartiment piles

## Télécommande AY3802 ( voir figure 2 )

- ① **🔌** ..... prise casque 3,5 mm
- ② **VOL +/-** ..... règle le volume
- ③ **MODE** ..... sélectionne les différentes possibilités de lecture pour sélectionner et entrer dans l'affichage des fonctions, appuyer et maintenir MODE pendant 3 secondes.
- ④ **PROG** ..... permet de programmer les pistes, affiche la programmation
- ⑤ **DBB** ..... active/désactive l'amplification des basses. Une pression de plus de 2 secondes sur ce bouton active/désactive le signal sonore (le bip).
- ⑥ **ESP** ..... sert à passer du mode d'économie d'énergie des piles à la Protection Electronique anti-choc (ESP). ESP assure une lecture continue du CD sans se préoccuper des vibrations ou des chocs.
- ⑦ ..... clip
- ⑧ **▶▶** ..... allume le lecteur, démarre ou interrompt la lecture CD
- ..... arrête la lecture CD, efface la programmation du CD ou éteint le lecteur.
- ⑨ **OFF** ..... désactive les fonctions HOLD (télécommande uniquement)
- HOLD** ..... verrouille toutes les touches (télécommande uniquement)
- ⑩ **ALBUM + / -** ..... CD MP3/WMA seulement: sélectionne l'album précédent ou suivant
- ⑪ **SEARCH** **◀▶** / **▶▶** ..... recherche et saute une piste vers l'arrière/ vers l'avant
- ⑫ ..... Affichage

## TÉLÉCOMMANDE AY3802 / ECOUTEURS HS 383

## Utilisation de la télécommande

La télécommande vous permet de commander toutes les fonctions du lecteur.

- 1 **Raccordez fermement la télécommande à LINE OUT** **🔌** sur l'appareil.
- 2 **Raccordez fermement les écouteurs au connecteur sur la télécommande.**
- 3 Sur la télécommande, appuyer **▶▶** pour lancer la lecture.
- 4 Réglez le volume et le son sur le lecteur et la télécommande.
- 5 Appuyer **■** pour arrêter la lecture.
- 6 Appuyer **■** une nouvelle fois pour éteindre le lecteur CD.

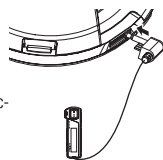

## Écouteurs HS383, LINE OUT

- Branchez la télécommande sur le connecteur **LINE OUT** **🔌** du lecteur et vos écouteurs sur la télécommande.
- **🔌** peut également servir pour relier le lecteur à votre chaîne Hi-Fi.

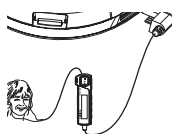

## IMPORTANT!

**Sécurité d'écoute:** ne réglez pas vos écouteurs à un volume trop élevé. Les experts de l'audition signalent qu'une utilisation continue à volume élevé peut nuire à l'ouïe.

**Sécurité routière:** n'utilisez pas vos écouteurs lorsque vous conduisez un véhicule. Cela peut entraîner des dangers, et est interdit dans nombre de pays.

## LECTEUR DE CD ET MANIPULATION DES CD

- Ne touchez jamais la lentille (A) du lecteur de CD.
- N'exposez jamais l'appareil, les piles ou les CD à l'humidité, à la pluie ou à une chaleur excessive (chauffage ou lumière directe du soleil).
- Vous pouvez nettoyer le lecteur de CD à l'aide d'un chiffon doux, légèrement humide et non pelucheux. N'utilisez pas de produits de nettoyage, car ils sont susceptibles d'avoir un effet corrosif.
- Pour nettoyer un CD, essuyez-le en ligne droite du centre vers le bord, à l'aide d'un chiffon doux non pelucheux. Les produits de nettoyage risquent d'endommager le disque! N'inscrivez jamais rien sur un CD ou n'y collez aucune étiquette.
- La lentille peut se couvrir de buée lorsque vous faites passer brutalement l'appareil du froid à la chaleur. Il n'est alors plus possible de lire un CD. Laissez le lecteur de CD dans un environnement chaud jusqu'à ce que la buée s'évapore.
- Le fonctionnement du lecteur de CD peut être perturbé si des téléphones portables fonctionnent près de l'appareil.
- Évitez de laisser tomber l'appareil, ce qui risquerait de l'endommager.

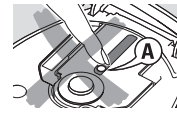

## ATTENTION

**L'utilisation des commandes ou réglages ou le non respect des procédures ci-inclues peuvent se traduire par une exposition dangereuse à l'irradiation.**

## ALIMENTATION ELECTRIQUE

### Piles (fournies ou disponibles en option)

Avec ce lecteur, vous pouvez utiliser :

- ♦ des piles alcalines du type **AA (LR6, UM3)** ou **AAA (LR03, UM4)**.
- ♦ piles rechargeables PHILIPS, type **AY3363**

### Insertion des piles AA (LR6, UM3)

Utilisez la porte de piles marquée **AA**.

- Ouvrez le compartiment des piles et placez-y soit 2 piles normales ou alcalines.

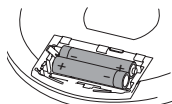

### Insertion des piles AAA (LR03, UM4) ou AY 3363

- 1 Ouvrez le compartiment des piles.
- 2 Insérez les piles **AAA** comme indiqué sur l'arrière de la porte.
- 3 Remettez en place la porte **AAA** 'chargée de piles' sur l'appareil.

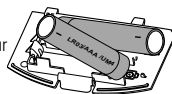

### Conseil astucieux:

- *Il ne faut pas mélanger des piles usagées et neuves ou des piles de types différents. Retirez les piles si elles sont déchargées ou si vous n'utilisez pas le lecteur pendant un certain temps.*
- *Enlevez les piles si l'équipement n'est pas utilisé pendant une période prolongée.*

### Témoin des piles

La charge approximative restante des piles est indiquée à l'affichage:

Pile pleine

Pile à deux-tiers pleine

Pile à un-tiers pleine

Pile vide. Écran: **L0W BRTT**, et le bip se fait entendre de façon répétée.

## ALIMENTATION ELECTRIQUE

### CA/ DC d'alimentation AY3162 (fournies ou disponibles en option)

N'utilisez que le bloc d'alimentation AY3162 (4.5V/450mA, courant continu, tension positive sur la borne centrale). Tout autre appareil risque d'endommager le lecteur.

- 1 Assurez-vous que la tension du réseau correspond à celle du CA/ DC d'alimentation.
- 2 Branchez le CA/ DC d'alimentation sur la prise 4.5V DC du lecteur et sur la prise murale.

### Conseil astucieux:

- *Débranchez toujours le bloc d'alimentation lorsque vous ne l'utilisez pas.*



## ALIMENTATION ELECTRIQUE

### Durée moyenne d'utilisation des piles dans des conditions normales

#### Type de piles

#### Economie d'énergie

	Disque audio	CD-MP3/CD
Alcalines AA	30 h	45 h
Alcalines AAA	13 h	20 h

**Les piles contiennent des substances chimiques et doivent par conséquent être rejetées dans les endroits appropriés.**

### L'appareil répond aux normes FCC, Part 15 et 21 CFR 1040.10. Fonctionnement soumis aux deux conditions suivantes :

1. **Cet appareil ne doit pas provoquer d'interférences nuisibles, et**
2. **Cet appareil doit accepter toute interférence reçue, y compris les interférences susceptibles de provoquer un fonctionnement peu satisfaisant.**

- **Les appareils ne doivent pas être exposés à l'humidité ou aux éclaboussures.**
- **Ne placer aucun objet dangereux sur les appareils (ex.: objets remplis d'eau, bougies allumées)**

## À PROPOS DE MP3/ WMA

La technologie de compression musicale MP3 (MPEG Audio Layer 3) et WMA (Windows Media Audio) réduit les données digitales d'un CD audio de façon significative tout en gardant une qualité sonore similaire à celle du CD.

- **Comment se procurer des fichiers de musique:** Vous pouvez soit télécharger à partir d'internet de la musique de diffusion légale sur le disque dur de votre ordinateur, soit les créer vous-même à partir de vos propres CD audio. Pour cela, introduisez un CD audio dans le lecteur de CD-ROM de votre ordinateur et convertissez la musique en utilisant un logiciel d'encodage adéquat. Afin d'obtenir un son de bonne qualité, une vitesse de transfert de 128 kbps est recommandée pour les fichiers de musique MP3 et 96kbps pour les fichiers WMA)
- **Comment faire un CD-ROM avec des fichiers MP3/WMA:** Utilisez le graveur de CD de votre ordinateur pour enregistrer («graver») les fichiers de musique à partir de votre disque dur sur un CD-ROM.

### Conseil astucieux:

- *Assurez-vous que les noms de fichier des MP3 se terminent par **.mp3** et WMA se terminent par **.wma***
- *Nombre total de fichiers de musique et d'albums0 : environ 350 (avec une longueur typique de nom de fichier de 20 caractères)*
- *Le nombre de fichiers de musique qui peut être lu dépend de la longueur des noms de fichiers. Plus de fichiers seront reconnus si les noms des fichiers sont courts.*

**Windows Media Audio®** est une marque déposée de Microsoft Corporation

Toutes les marques de commerce utilisées sont la propriété de leurs titulaires respectifs

## INFORMATIONS RELATIVES À L'ENVIRONNEMENT

- Tous les matériaux d'emballage superflus ont été supprimés. Nous avons fait tout notre possible pour que l'emballage puisse être trié en deux matériaux: carton (boîte) et polyéthylène (sachets, plaques de protection en mousse).
- Votre appareil est composé de matériaux pouvant être recyclés s'il est démonté par une firme spécialisée. Veuillez observer les règlements locaux lorsque vous débarrassez des matériaux d'emballage, des piles usagées et de votre ancien appareil.

## LECTURE D'UN DISQUE

Avec cet appareil vous pouvez lire

- tous les CD audio pré-enregistrés
- IMPORTANT!** : Certaines maisons de disques utilisent des technologies de protection des droits d'auteur qui peuvent empêcher la lecture de CD sur cet appareil.
- tous les CDR et CDRW audio finalisés
  - les WMA/MP3-CDs (CD-ROM avec des fichiers WMA/MP3)

- 1 Appuyez sur le bouton-glissière ▲ pour ouvrir le couvercle du CD.
- 2 Introduisez un disque, face imprimée vers le haut, en appuyant doucement sur le milieu du disque afin de le faire entrer dans l'axe. Fermez le couvercle en appuyant dessus.
- 3 Appuyez sur ►|| pour mettre le lecteur en marche et démarrer la lecture.  
→ EXPANIUM s'affiche et "READING CD" s'affiche. La lecture commence.  
Pour un CD audio : Le numéro de la piste en cours de lecture s'affichent.  
Pour un CD-MP3/CD-WMA : Le nom du fichier défile.
- 4 Appuyez brièvement sur ►|| pour interrompre la lecture.  
→ Le temps où la lecture a été interrompue clignote. Le bip se fait entendre à intervalles.
- 5 Pour relancer la lecture, appuyez brièvement sur ►|| une nouvelle fois
- 6 Appuyez sur ■ pour arrêter la lecture.  
→ Disque audio : Le nombre total de pistes et la durée totale de lecture du disque s'affichent.  
CD-MP3/WMA : Le nombre total d'albums et de pistes s'affichent.

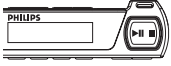
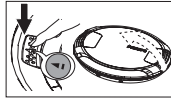

## LECTURE D'UN DISQUE

### Conseil astucieux:

- Lors de la lecture d'un CD avec des pistes CD audio et fichiers MP3, les pistes CD audio sont lues en premier.
- Le nombre d'albums indique "0" si vous n'avez pas organisé vos fichiers MP3/WMA en albums sur votre disque.

- 7 Appuyez une nouvelle fois sur ■ pour éteindre l'appareil.
- 8 Pour enlever le disque, tenez-le par ses bords et appuyez doucement sur l'axe tout en soulevant le disque.

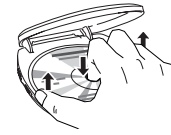

### Mode Veille automatique

Lorsque la lecture du CD est terminée et que l'appareil est resté en position d'arrêt depuis plus de 25 secondes, l'écran disparaît. 65 secondes plus tard, l'appareil se met automatiquement hors tension pour économiser l'énergie électrique.

## VOLUME ET SON

### Réglage du volume

- Réglez le volume au moyen de **VOLUME +/-** (00 - 30, sur la télécommande, **VOL +/-**).

### Conseil astucieux:

- La lecture reprend avec le niveau de volume:
- . par défaut (12) - si vous lancez la lecture en mode veille / hors tension
  - . précédent - si vous lancez la lecture en mode arrêt

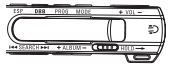

### Réglage des basses

Il y a trois options DBB (Dynamic Bass Boost) :

- Off: pas de basses étendues

- **DBB 1** : l'amplification moyenne des basses est activée.

- **DBB 2** : l'amplification forte des basses est activée.

- Appuyez sur **DBB** une ou plusieurs fois pour sélectionner les options d'amplification des basses.

→ **DBB 1 2** apparaît si DBB est activé.

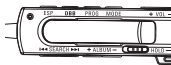

## SÉLECTION D'UNE PISTE/ALBUM ET RECHERCHE

### Sélection et recherche sur tous les disques

#### Sélection d'une piste

- Appuyez brièvement sur ◀◀ ou ▶▶ une ou plusieurs fois pour passer au début de la piste en cours de lecture, précédente ou suivante.
- En position pause ou stop, appuyez sur la touche ►|| pour démarrer la lecture.  
→ La lecture continue avec la piste choisie.

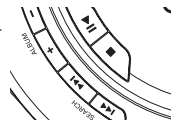

#### Recherche d'un passage pendant la lecture

- 1 Maintenez ◀◀ ou ▶▶ appuyé pour trouver un passage spécifique vers l'avant ou vers l'arrière.  
→ La recherche commence et la lecture continue en volume sonore bas.
- 2 Relâchez le bouton au passage désiré.  
→ La lecture normale continue.

### Sélection sur les CD-WMA/MP3

#### Sélection d'un album

- Appuyez brièvement sur **ALBUM +/-** - une ou plusieurs fois pour passer à la première piste de l'album en cours de lecture, précédent ou suivant.
- En position pause ou stop, appuyez sur la touche ►|| pour démarrer la lecture.  
→ La première piste de l'album sélectionné est lue.

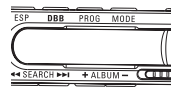

#### Sélection d'une piste

- 1 Maintenez **ALBUM +/-** - appuyé pour passer rapidement aux pistes MP3/WMA suivantes ou précédentes.  
→ Le saut de pistes commence et s'accélère après 5 secondes.
- 2 Relâchez le bouton à la piste désirée.  
→ La lecture continue avec la piste sélectionnée.

### Conseil astucieux:

- Lorsque un programme est en train d'être joué, utiliser les touches **ALBUM +/-** - pour passer.

## PROGRAMMATION DES NUMÉROS DE PISTES

(sur la télécommande seulement)

Vous pouvez enregistrer jusqu'à 50 pistes dans un programme. Une piste peut être enregistrée plusieurs fois dans un programme.

1 Sélectionnez une piste à l'aide de ◀ ou ▶ (MP3/WMA-CD: ou **ALBUM +/-**).

2 Sur la télécommande, appuyez sur **PROG** pour mémoriser la piste.

→ Le symbole **P** et le nombre total de pistes programmées sont affichés.

3 Sélectionnez et mémorisez de la même manière toutes les pistes voulues.

4 Si nécessaire, appuyez ■ pour arrêter la lecture normale. Appuyez et maintenez ▶ pour lancer la lecture du programme.

→ **PROG** apparaît et la lecture du programme démarre.

5 Pour ajouter des pistes supplémentaires à votre programme, appuyez sur ■ pour arrêter la lecture du programme et continuez avec l'étapes 1 à 2.

→ Après la mise en mémoire de 50 pistes, **PRDG FULL** défile.

### Passage en revue du programme

Vous pouvez passer en revue le programme en appuyant sur **PROG** pendant plus de 3 secondes.

→ Toutes les pistes mises en mémoire s'affichent dans l'ordre.

### Effacement d'un programme

1 Si nécessaire, appuyez sur ■ pour arrêter la lecture.

2 Appuyez sur ■ pour effacer le programme.

**Cleared** s'affiche une fois.



#### Conseil astucieux:

– Le programme s'efface également si l'alimentation est coupée, si le couvercle du CD est ouvert ou quand l'appareil s'éteint automatiquement.



## SÉLECTION DES DIFFÉRENTES POSSIBILITÉS DE LECTURE

(sur la télécommande seulement)

Vous pouvez choisir parmi les divers modes de lecture avant ou pendant la lecture.

1 Sur la télécommande, appuyez sur **MODE** de façon répétée pour sélectionner au choix:

– **ALL** ↕ (Shuffle All): toutes les pistes du CD sont lues dans un ordre aléatoire

– **ALL** ↕ (Shuffle repeat all): toutes les pistes du CD sont lues dans un ordre aléatoire, et ceci à répétition.

– ◀ (Repeat 1): La piste en cours de lecture est lue de façon répétée.

– **ALL** (Repeat All): toutes les pistes du CD ou de la programmation sont lues à répétition.

– **Scan All**: Chaque piste du disque/ programme est lue pendant 10 secondes.

Seulement avec les MP3/WMA-CDs :

– ↕ (Shuffle Album): Toutes les pistes de l'album en cours de lecture sont lues une fois dans un ordre aléatoire.

– ◀ ↕ (Shuffle Repeat Album): Toutes les pistes de l'album en cours de lecture sont lues de façon répétée dans un ordre aléatoire.

– ◀ (Repeat Album): Toutes les pistes de l'album en cours de lecture sont lues de façon répétée.

→ L'icône du mode de lecture sélectionné clignote trois fois.

2 En position pause ou stop, appuyez sur la touche ▶ pour démarrer la lecture.

3 Pour retourner à la lecture normale, appuyez sur **MODE** de façon répétée jusqu'à ce que: ↕ et **ALL** disparaissent.



#### Conseil astucieux:

– Seuls ces modes de lecture : ◀, **ALL** et **Scan All** peuvent être combinés avec les pistes programmées.

## INFORMATIONS À L'AFFICHAGE

(seulement pour les pistes MP3/ WMA)

• Sur la télécommande, appuyez et maintenez sur **MODE** pendant 3 secondes. Dans 2 secondes, appuyez brièvement sur **MODE** une ou plusieurs fois pour sélectionner les informations à afficher:

– **PLAY TIME**: le nom de fichier de la piste

– **ALBUM**: le nom du dossier de l'album

– **TITLE**: le titre de la piste (si cette information ID3 tag est disponible)

– **ARTIST**: le nom de l'artiste (si cette information ID3 tag est disponible)

– **PLAY TIME**: le temps de lecture parcouru, le numéro de l'album et le numéro de piste.



#### Conseil astucieux:

– La ID3 tag fait partie d'un fichier MP3/WMA et contient des informations diverses sur la piste telles que le titre de la piste ou le nom de l'artiste. Complétez les informations du ID3 tag à l'aide de votre logiciel d'encodage MP3 avant de graver le CD-MP3/WMA.

– L'écran indique maxi.31 caractères.

## ESP / MODE D'ÉCONOMIE D'ÉNERGIE

Les lecteurs de CD portables classiques sautent souvent des parties du CD quand ils sont soumis à des chocs ou à des vibrations. La fonction **ELECTRONIC SKIP PROTECTION (ESP)**, dont votre appareil est équipé, évite la perte de continuité quand il s'agit de légères vibrations. Mais ESP n'évite pas les interruptions de lecture dues à un entraînement sportif intensif. **Il n'évite pas non plus les dommages si le lecteur tombe !**

Le mode d'économie d'énergie permet de prolonger la durée de vie des piles pour plus d'heures de lecture.

• Pour désactiver la protection anti-choc et activer le mode économie d'énergie, appuyez sur **ESP** un fois.

→ **ESP** disparaît.

• appuyez sur **ESP** une nouvelle fois.

→ **ESP** apparaît et la protection est activée.

→ **Oops**:

temps **ESP** maximum dépassé. La lecture saute mais la lecture optimum reprendra quand le lecteur ne subira plus de vibrations.

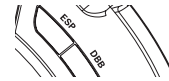

### 200 SEC MAGIC ESP

Les temps moyens de lecture lorsque la protection anti choc ESP est activée:

Secondes	type de piste
200	WMA-CD(64kbps)
100	MP3-CD(128kbps)
45	Disque audio



#### Conseil astucieux:

– **ESP** est toujours activé par défaut.

## RESUME

(set principal uniquement, disque audio uniquement)

### RESUME - reprend à partir de l'endroit où vous avez arrêté

Vous pouvez mettre en mémoire la dernière position de lecture lue en dernier (RESUME). Quand vous relancez la lecture, celle-ci continue à l'endroit où vous avez arrêté. Utilisez la glissière **OFF-RESUME-HOLD** pour ces fonctions.

- 1 Pendant la lecture, faites glisser le commutateur en position **RESUME** pour activer la fonction RESUME.
- 2 Appuyez sur ■ lorsque vous souhaitez arrêter la lecture.
- 3 Appuyez sur ►II lorsque vous souhaitez reprendre la lecture.

(sur la télécommande, appuyer et maintenir brièvement sur ►II).

→ la lecture reprend à partir de l'endroit où vous l'aviez arrêtée.

- Pour désactiver la fonction RESUME, faites glisser le commutateur sur **OFF**.

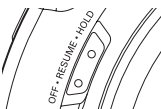

## HOLD

### HOLD - Blocage de toutes les touches

Ce modèle propose deux fonctions de verrouillage afin que les boutons ne soient pas appuyés et activés accidentellement. Vous pouvez verrouiller tous les boutons aussi bien sur votre appareil, sur la télécommande ou sur les deux en même temps ! Pour ce faire, ajuster le(s) bouton(s) glissoire(s) **HOLD** en position HOLD ou l'opposé comme vous désirez. Par exemple :

- Faire glisser le bouton **OFF•RESUME•HOLD** en position **HOLD** pour activer le HOLD. (sur la télécommande, faire glisser le bouton **OFF•HOLD** en position **HOLD**).

→ Toutes les touches sont bloquées. **HOLD** est affichée dès que vous appuyez sur une touche. Si l'appareil est éteint, **HOLD** s'affiche lorsque ►II. est appuyé.

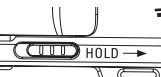

HOLD

## PANNES ET REMEDES

**AVERTISSEMENT :** N'essayez en aucun cas de réparer l'appareil vous-même, sous peine d'invalider la garantie. Dans le cas d'une anomalie de fonctionnement, commencez par vérifier les points ci-dessous avant de donner votre appareil à réparer. Si vous ne parvenez pas à résoudre le problème en suivant ces instructions, veuillez consulter votre fournisseur ou votre centre SAV.

### Pas d'alimentation au lecteur de CD, ou la lecture ne démarre pas

- Contrôlez si les piles ne sont pas usées ou vides, si elles sont insérées correctement, si les bornes de contact ne sont pas sales.
- La connexion de l'adaptateur est lâche. Connectez bien l'adaptateur.

### L'affichage indique Insert CD

- Contrôlez si le CD n'est pas contaminé et si il est inséré correctement (la face imprimée orientée vers le haut).
- Si la lentille est embuée, attendez quelques minutes pour que l'embouage de la lentille ait disparu.
- Assurez-vous que vos CD n'ont pas été codés à l'aide de telles technologies car certaines ne sont pas compatibles avec la norme Compact Disc.

### L'affichage indique Disc Error

- Le CD-RW (CD-R) n'est pas enregistré correctement. Utilisez FINALIZE sur votre enregistreur CD.

### L'affichage indique Non audio

- Le CD contient des fichiers non audio. Utilisez un CD audio approprié ou appuyez sur les touches **SEARCH** ◀◀ ou ▶▶ pour passer à une piste CD audio au lieu de données informatiques.

### Si l'affichage indique HOLD et/ou aucune des touches ne réagit

- Si **HOLD** est activé, désactivez la fonction.
- Décharge électrostatique. Débranchez l'appareil ou enlevez les piles pendant quelques secondes.

### Le CD saute des plages

- Le CD est endommagé ou contaminé. Remplacez ou nettoyez le CD.
- **SHUFFLE** ou **PROG** est activé. Désactivez chacune des fonctions.

### Absence de son ou mauvaise qualité de son

- Le mode de peut être activé. Appuyez sur ►II.
- Connexions lâches, incorrectes ou sales. Contrôlez et nettoyez les connexions.
- Le volume peut être réglé trop bas. Réglez le volume.
- Puissant champ magnétique. Contrôlez la position et les connexions du lecteur. éloignez l'appareil des téléphones mobiles.

## HOLD

- Pour désactiver la fonction HOLD, faites glisser le commutateur sur **OFF**.  
→ Tous les boutons sont déverrouillés.

### Conseil astucieux:

- Si vous désactivez HOLD en mettant le bouton en position RESUME sur l'appareil, vous activez la fonction RESUME.

## RÉPONSE ACOUSTIQUE (BEEP)

La réponse acoustique est un signal bip que vous entendez quand vous appuyez sur les boutons. Quand l'appareil est en mode pause ou la puissance des piles est faible, un bip se fait entendre à intervalles.

- 1 Maintenez **DBB** appuyé pendant 2 secondes pour activer ou désactiver le bip:

→ **beep off** : le bip est désactivé.

→ **beep on** : le bip est activé.

### Conseil astucieux:

- Le bip est activé dans le réglage par défaut.



## GARANTIE LIMITÉE PHILIPS

### Échange gratuit de un (1) an sur les produits

**PHILIPS CONSUMER ELECTRONICS** garantit ce produit contre tout défaut de matière ou de main d'oeuvre, sous réserve de toutes les conditions énoncées, comme suit :

#### PREUVE D'ACHAT :

Vous devez fournir une preuve de la date d'achat afin de bénéficier du service d'échange pour votre produit. Un reçu ou tout autre document faisant preuve de la date d'achat du produit et du détaillant agréé est considéré comme une preuve d'achat.

#### COUVERTURE :

La protection offerte par la garantie commence le jour où vous avez acheté votre produit. Pour une période de un (1) an à partir de la date d'achat, s'il est déterminé que le produit est défectueux, Philips s'engage à échanger le produit défectueux pour un produit neuf ou remis à neuf, à son choix, gratuitement. Le produit de remplacement n'est couvert que pour la période de garantie du produit d'origine. Lorsque la garantie du produit d'origine arrive à terme, la garantie sur tous les produits remplacés expire également. Au cas où vous devez expédier le produit à Philips pour l'échanger, vous êtes responsable des frais d'expédition à Philips. Philips s'engage à payer les frais d'expédition pour renvoyer votre produit à votre domicile.

Remarque : Le modèle d'échange fourni sera le modèle le plus comparable dans l'inventaire actuel de Philips. L'expédition de votre produit à Philips implique l'intention de respecter les exigences spécifiques de la garantie et du programme d'échange. Les produits reçus par Philips ne peuvent pas être retournés. Un produit de remplacement ne pourra être envoyé que si toutes les exigences de la garantie ont été respectées. Tout manquement de répondre à toutes les exigences pourra entraîner un délai dans la procédure d'échange.

#### EXCLUSIONS DE LA GARANTIE

Votre garantie ne couvre pas :

- les frais d'expédition pour le renvoi du produit défectueux.
- les frais de main d'oeuvre pour l'installation ou la configuration du produit, le réglage des commandes sur le produit du client ainsi que l'installation ou la réparation du système d'antenne externe au produit.
- la réparation du produit et/ou le remplacement des pièces à cause d'une mauvaise installation, d'un raccordement à une alimentation électrique incorrecte, d'un emploi abusif, d'une négligence, d'un mauvais usage, d'un accident, d'une réparation non autorisée ou de toute autre cause non contrôlable par Philips.
- tout dommage au produit lors de l'expédition lorsque celui-ci n'a pas été emballé correctement ou tout frais associé à l'emballage.

- un produit nécessitant une modification ou adaptation afin de permettre l'utilisation dans tout pays autre que celui pour lequel il était désigné, fabriqué, approuvé et/ou autorisé ou toute réparation du produit endommagé par ces modifications.
- un produit utilisé à des fins commerciales ou institutionnelles (y compris mais non de façon limitative les fins de location).
- un produit perdu lors de l'expédition sans preuve signée de la réception.
- un produit vendu TEL QUEL ou RÉNOVÉ.

#### OÙ ÉCHANGER LE PRODUIT :

Le service d'échange est disponible dans tous les pays où le produit est distribué officiellement par Philips. Dans le cas où Philips n'est pas distributeur du produit dans votre pays, l'organisme de service Philips local tentera d'échanger le produit, bien qu'il y ait possibilité d'un délai si le produit approprié n'est pas disponible tout de suite ou si des procédures de douane spéciales sont nécessaires.

#### POUR ÉCHANGER UN PRODUIT AUX ÉTATS-UNIS, À PORTO RICO OU AUX ÎLES VIERGES AMÉRICAINES ...

Communiquez avec le centre de service à la clientèle de Philips au :  
1-888-PHILIPS (1-888-744-5477)

#### POUR ÉCHANGER UN PRODUIT AU CANADA...

1-800-661-6162 (pour un service en français)  
1-888-PHILIPS (1-888-744-5477) - (pour un service en anglais ou en espagnol)

REPLACEMENT AS PROVIDED UNDER THIS WARRANTY IS THE EXCLUSIVE REMEDY OF THE CONSUMER. PHILIPS SHALL NOT BE LIABLE FOR ANY INCIDENTAL OR CONSEQUENTIAL DAMAGES FOR BREACH OF ANY EXPRESS OR IMPLIED WARRANTY ON THIS PRODUCT, EXCEPT TO THE EXTENT PROHIBITED BY APPLICABLE LAW. ANY IMPLIED WARRANTY OF MERCHANTABILITY OR FITNESS FOR A PARTICULAR PURPOSE ON THIS PRODUCT IS LIMITED IN DURATION TO THE DURATION OF THIS WARRANTY.

Certains états ne reconnaissent pas l'exclusion ou la limitation de la responsabilité pour dommages indirects ou accessoires, ou autorisent des limitations sur la durée d'une garantie implicite, il est donc possible que les limitations ou exclusions mentionnées ci-dessus soient sans effet dans votre cas. En outre, si vous concluez une entente de contrat de service avec la société PHILIPS dans les quatre-vingt-dix (90) jours suivant la date d'achat, la limitation sur la durée de la garantie implicite ne s'applique pas.

Cette garantie vous donne des droits légaux spécifiques. Il est possible que vous bénéficiez de droits supplémentaires variant d'un état/province à l'autre.

Philips, P.O. Box 671539, Marietta, GA. 30006-0026

(Garantie: 4835 710 27350)