

# **Nikon**

APPAREIL PHOTO NUMÉRIQUE

# COOLPIX L340



## Manuel de référence

<b>Introduction</b>	<b>➔ i</b>
<b>Table des matières</b>	<b>➔ x</b>
<b>Descriptif de l'appareil photo</b>	<b>➔ 1</b>
<b>Préparatifs pour la prise de vue</b>	<b>➔ 6</b>
<b>Opérations élémentaires de prise de vue et de lecture</b>	<b>➔ 12</b>
<b>Fonctions de prise de vue</b>	<b>➔ 22</b>
<b>Fonctions de visualisation</b>	<b>➔ 45</b>
<b>Enregistrement et lecture de clips vidéo</b>	<b>➔ 52</b>
<b>Utilisation des menus</b>	<b>➔ 58</b>
<b>Connexion de l'appareil photo à un téléviseur, une imprimante ou un ordinateur</b>	<b>➔ 85</b>
<b>Notes techniques</b>	<b>➔ 94</b>

# Introduction



## À lire avant toute opération

Pour tirer le meilleur parti de ce produit Nikon, veuillez à lire attentivement les documents « Pour votre sécurité » (📖v-vii) ainsi que toutes les autres instructions, et à les conserver à un endroit accessible à tous ceux qui utiliseront l'appareil photo.

- Si vous souhaitez utiliser l'appareil photo immédiatement, reportez-vous aux sections « Préparatifs pour la prise de vue » (📖6) et « Opérations élémentaires de prise de vue et de lecture » (📖12).

## Autres informations

- Symboles et conventions

Symbole	Description
	Cette icône indique les mises en garde et informations à lire avant d'utiliser l'appareil photo.
	Cette icône indique les remarques et informations à lire avant d'utiliser l'appareil photo.
	Ces icônes indiquent d'autres pages contenant des informations pertinentes.

- Dans le présent manuel, les cartes mémoire SD, SDHC et SDXC sont indifféremment désignées comme des « cartes mémoire ».
- Le réglage au moment de l'achat est appelé « réglage par défaut ».
- Les noms des rubriques de menu affichées sur le moniteur de l'appareil photo, ainsi que les noms des commandes ou les messages affichés sur l'écran de l'ordinateur apparaissent en caractères gras.
- Dans ce manuel, les images sont parfois omises dans les exemples d'affichage du moniteur afin que les indicateurs du moniteur soient plus clairement visibles.

# Informations et recommandations

## Formation permanente

Dans le cadre de l'engagement de Nikon pour la « Formation permanente » envers ses produits, des informations techniques et éducatives, constamment mises à jour, sont disponibles sur les sites suivants :

- Aux États-Unis : <http://www.nikonusa.com/>
- En Europe et en Afrique : <http://www.europe-nikon.com/support/>
- En Asie, Océanie et au Moyen-Orient : <http://www.nikon-asia.com/>

Consultez régulièrement ces sites Web pour vous tenir informé des dernières informations produit, des astuces, des réponses aux forums de questions et des conseils d'ordre général sur la photographie numérique et la photographie argentique. Des informations supplémentaires sont aussi disponibles auprès de votre représentant Nikon. Consultez le site Web ci-dessous pour savoir où vous adresser :

<http://imaging.nikon.com/>

## N'utilisez que des accessoires électroniques de marque Nikon

Les appareils photo Nikon COOLPIX ont été conçus selon les normes les plus strictes et comprennent des circuits électroniques complexes. Seuls les accessoires électroniques de marque Nikon (y compris les chargeurs d'accumulateur, les accumulateurs et les adaptateurs secteur) sont certifiés par Nikon spécifiquement pour votre appareil photo numérique Nikon, et sont conçus et testés de manière à fonctionner selon les spécifications d'utilisation et de sécurité de ce circuit électronique.

L'UTILISATION D'ACCESSOIRES ÉLECTRONIQUES DE MARQUES AUTRES QUE NIKON PEUT PROVOQUER UN DYSFONCTIONNEMENT DE VOTRE APPAREIL PHOTO ET ENTRAÎNER L'ANNULATION DE VOTRE GARANTIE NIKON.

Pour en savoir plus sur les accessoires de marque Nikon, renseignez-vous auprès d'un revendeur agréé Nikon.

## Avant de prendre des photos importantes

Avant tout événement photographique important (comme un mariage ou un voyage), faites des essais avec votre appareil photo pour vous assurer qu'il fonctionne normalement. Nikon ne pourra être tenu responsable de tous dommages ou pertes de profit provenant d'un dysfonctionnement de l'appareil photo.

## À propos des manuels

- Les manuels fournis avec votre appareil photo ne peuvent pas être reproduits, transmis, transcrits, stockés sur un système d'extraction ou traduits dans une langue quelconque, quels qu'en soient la forme ou les moyens, sans accord écrit préalable de Nikon.
- Les illustrations et les contenus de moniteur présentés dans ce manuel peuvent différer de ce que vous verrez effectivement sur le produit.
- Nikon se réserve le droit de modifier à tout moment les caractéristiques du matériel et du logiciel décrites dans ces manuels sans avis préalable.
- Nikon ne peut être tenu responsable des dommages provenant de l'utilisation de cet appareil photo.
- Nous avons apporté le plus grand soin dans la rédaction de ces manuels pour qu'ils soient précis et complets. Si, cependant, vous veniez à remarquer des erreurs ou des omissions, nous vous serions reconnaissants de les signaler à votre représentant Nikon (adresse fournie séparément).

## Avertissement concernant l'interdiction de copie ou de reproduction

Il est à noter que le simple fait d'être en possession de matériel copié ou reproduit numériquement au moyen d'un scanner, d'un appareil photo numérique ou d'un autre dispositif peut être répréhensible.

### • Articles légalement interdits de copie ou de reproduction

Ne copiez pas, ni ne reproduisez des billets de banque, des pièces, des titres ou des bons d'État, même si de telles copies ou reproductions sont estampillées « Spécimen ». La copie ou la reproduction de billets de banque, de pièces ou de titres circulant à l'étranger est interdite. Sauf accord gouvernemental préalable, la copie ou la reproduction de timbres inutilisés ou de cartes postales émises par l'État est interdite.

La copie ou la reproduction de timbres émis par l'État et des documents certifiés stipulés par la loi est interdite.

### • Attention à certaines copies et reproductions

Le gouvernement a émis des avertissements sur les copies ou les reproductions de titres émis par des sociétés privées (actions, factures, chèques, chèque-cadeau, etc.), les coupons ou titres de transport, à l'exception du minimum de photocopies à fournir pour les besoins d'une entreprise. De même, ne copiez pas, ni ne reproduisez des passeports émis par l'État, des permis émis par des organismes publics et des groupes privés, des cartes d'identité, et des tickets comme des passes ou des chèques-repas.

### • Conformez-vous aux avis de droit de reproduction

La copie ou la reproduction de travaux créatifs soumis à un droit de reproduction comme les livres, la musique, les impressions sur bois, les cartes, les dessins, les films et les photos est régie par des lois nationales et internationales sur les droits d'auteur. N'utilisez en aucun cas ce matériel pour la réalisation de copies illégales ou toute autre infraction aux lois sur les droits d'auteur.

## Élimination des périphériques de stockage des données

Veillez noter que supprimer des images ou formater des périphériques de stockage des données tels que des cartes mémoire ou la mémoire interne de l'appareil photo n'efface pas l'intégralité des données images d'origine. Des logiciels vendus dans le commerce permettent de récupérer des fichiers effacés sur des périphériques usagés, ce qui peut conduire à une utilisation malveillante des données images personnelles. Il incombe à l'utilisateur d'assurer la protection de ses données personnelles.

Avant de jeter un périphérique de stockage des données ou de le céder à quelqu'un d'autre, effacez toutes les données à l'aide d'un logiciel de suppression vendu dans le commerce, ou formatez le périphérique puis remplissez-le entièrement avec des images ne contenant aucune information privée (des photos d'un ciel sans nuages, par exemple). La destruction matérielle des périphériques de stockage des données devra être effectuée avec le plus grand soin, afin d'éviter toute blessure ou tout dommage matériel.

## Pour votre sécurité

Pour ne pas risquer d'endommager votre matériel Nikon ou de vous blesser, vous ou d'autres personnes, prenez soin de lire attentivement les recommandations ci-dessous avant d'utiliser votre matériel. Conservez ces consignes de sécurité dans un endroit facilement accessible à tous ceux qui auront à se servir de ce matériel.



Cette icône signale les avertissements et les consignes qui doivent être impérativement lus avant d'utiliser votre matériel Nikon, afin d'éviter d'éventuels risques physiques.

## DANGER

### **En cas de dysfonctionnement du matériel, éteignez-le immédiatement**

Si vous remarquez de la fumée ou une odeur inhabituelle se dégageant de votre appareil photo ou de l'adaptateur secteur, débranchez immédiatement l'adaptateur secteur et retirez les accumulateurs/piles en prenant soin de ne pas vous brûler. Continuer d'utiliser son matériel dans ce cas peut être dangereux. Une fois la source d'alimentation retirée ou déconnectée, confiez immédiatement votre matériel à un centre de service agréé Nikon pour le faire vérifier.

### **Ne démontez pas votre matériel**

Toucher les parties internes de l'appareil photo ou de l'adaptateur secteur peut être extrêmement dangereux. Les réparations doivent impérativement être effectuées par un technicien qualifié. Si votre appareil photo ou adaptateur secteur s'ouvre à la suite d'une chute ou de tout autre accident, retirez les accumulateurs/piles et/ou débranchez le matériel et rappez-le immédiatement à un centre de service agréé Nikon.

### **N'utilisez pas l'appareil photo ou l'adaptateur secteur en présence de gaz inflammable**

N'utilisez pas de matériel électronique en présence de gaz inflammable car cela risque de provoquer une explosion ou un incendie.

### **Manipulez la dragonne de l'appareil photo avec soin**

N'enroulez jamais la dragonne autour du cou d'un bébé ou d'un enfant.

### **Tenez le matériel hors de portée des enfants**

Faites extrêmement attention à ce que les bébés ne mettent pas à la bouche les accumulateurs/piles ou d'autres petites pièces.

### **Ne restez pas au contact de l'appareil photo, du chargeur d'accumulateur ou de l'adaptateur secteur pendant des périodes prolongées lorsque ceux-ci sont allumés ou en cours d'utilisation**

Certains éléments de ces produits se mettant à chauffer, laisser la peau à leur contact direct pendant de longues périodes peut entraîner des brûlures superficielles.

**⚠ Ne laissez pas l'appareil dans un endroit exposé à des températures très élevées, comme dans une voiture fermée ou sous la lumière directe du soleil**

Le non-respect de cette consigne peut endommager l'appareil ou provoquer un incendie.

**⚠ Manipulez les accumulateurs/piles avec précaution**

Les accumulateurs/piles peuvent fuir ou exploser s'ils ne sont pas manipulés correctement. Observez scrupuleusement les consignes suivantes :

- Avant de remplacer les accumulateurs/piles, assurez-vous que l'appareil photo est bien hors tension. Si vous utilisez un adaptateur secteur, vérifiez qu'il est bien débranché.
- Utilisez uniquement les piles compatibles avec ce modèle (📖7). Ne mélangez pas d'anciens et de nouveaux accumulateurs/piles ou des accumulateurs/piles de marques ou de types différents.
- Lorsque vous chargez les accumulateurs Ni-MH rechargeables Nikon EN-MH2, utilisez uniquement le chargeur spécifié et rechargez les accumulateurs par quatre à la fois. Lorsque vous remplacez les accumulateurs par des accumulateurs EN-MH2-B2 (disponibles séparément), achetez deux jeux d'accumulateurs (quatre accumulateurs au total).
- Les accumulateurs EN-MH2 sont uniquement destinés à une utilisation avec les appareils photos numériques Nikon, et sont compatibles avec les modèles COOLPIX L340.
- Insérez les accumulateurs/piles dans le sens approprié.
- Ne court-circuitez pas/ne démontez pas les accumulateurs/piles et ne tentez pas de retirer ou de rompre l'enveloppe.
- N'exposez pas les accumulateurs/piles aux flammes ou à des chaleurs excessives.
- Ne les immergez pas et ne les exposez pas à l'eau.
- Ne les transportez pas ou ne les stockez pas à proximité d'objets métalliques tels que des colliers ou des épingles à cheveux.
- Les accumulateurs/piles ont tendance à fuir lorsqu'ils sont complètement déchargés. Pour éviter d'endommager votre matériel, prenez soin de retirer les accumulateurs/piles dès qu'ils sont déchargés.
- Cessez immédiatement toute utilisation si vous remarquez une quelconque modification de l'aspect des accumulateurs/piles, comme une décoloration ou une déformation.
- En cas de contact du liquide provenant des accumulateurs/piles endommagés avec des vêtements ou la peau, rincez abondamment et immédiatement à l'eau.

**⚠ Respectez les consignes ci-dessous lors de la manipulation du chargeur d'accumulateur (disponible séparément)**

- Ne l'immergez pas et ne l'exposez pas à l'eau. Le non-respect de cette consigne de sécurité peut provoquer un incendie ou une décharge électrique.
- Retirez la poussière se trouvant sur ou près des parties métalliques de la fiche à l'aide d'un chiffon sec. Une utilisation prolongée pourrait provoquer un incendie.
- Ne manipulez pas le câble d'alimentation et ne vous approchez pas du chargeur d'accumulateur en cas d'orage. Le non-respect de cette consigne de sécurité vous expose à un risque de décharge électrique.
- Vous ne devez pas endommager, modifier, tordre le câble d'alimentation, tirer brutalement dessus, le placer sous des objets lourds ou l'exposer à la chaleur ou des flammes. Si l'isolation est endommagée et que les câbles sont exposés, confiez l'appareil à un centre de service agréé Nikon pour le faire vérifier. Le non-respect de ces consignes de sécurité peut provoquer un incendie ou une décharge électrique.



- Ne manipulez pas la fiche ou le chargeur d'accumulateur avec les mains humides. Le non-respect de cette consigne de sécurité peut provoquer une décharge électrique.
- Ne l'utilisez pas avec des convertisseurs ou des adaptateurs de voyage conçus pour convertir d'une tension à une autre ou avec des onduleurs. Le non-respect de cette précaution peut endommager le produit ou provoquer une surchauffe ou un incendie.

 **Utilisez des câbles adaptés**

Lors de la connexion aux ports d'entrée et de sortie, n'utilisez que les câbles dédiés, fournis ou vendus par Nikon afin de rester en conformité avec les réglementations relatives au matériel.

 **Ne touchez pas les parties amovibles de l'objectif**

Le non-respect de cette consigne de sécurité peut provoquer des blessures.

 **Manipulez les pièces mobiles avec le plus grand soin**

Faites attention à ne pas coincer vos doigts ou des objets dans le volet de protection de l'objectif ou dans d'autres pièces mobiles.

 **L'utilisation du flash à proximité des yeux du sujet peut provoquer une altération temporaire de la vision**

Le flash doit être utilisé à une distance supérieure à 1 mètre du sujet. Veillez à respecter particulièrement cette consigne lorsque vous photographiez des enfants.

 **N'utilisez pas le flash si la fenêtre du flash est en contact avec une personne ou un objet**

Le non-respect de cette consigne de sécurité peut provoquer des brûlures ou un incendie.

 **Évitez tout contact avec les cristaux liquides**

Si le moniteur venait à se casser, veillez à ne pas vous blesser avec le verre et évitez tout contact des cristaux liquides avec la peau, les yeux ou la bouche.

 **Suivez les consignes de l'équipage et du personnel de l'hôpital**

## À l'attention des clients aux États-Unis

### Avis de la FCC sur les interférences radioélectriques

Cet équipement a été testé et déclaré conforme aux restrictions des périphériques numériques de classe B, conformément à l'article 15 de la réglementation de la FCC. Ces restrictions visent à

garantir une protection raisonnable contre les interférences nuisibles lorsque l'équipement est utilisé dans un environnement résidentiel. Cet équipement génère, utilise et peut émettre des radiofréquences et, s'il n'est pas installé et utilisé conformément au manuel d'instructions, il risque de causer des interférences néfastes avec les communications radio. Il n'y a toutefois aucune garantie que des interférences ne surviendront pas dans une installation donnée. Si cet appareil cause des interférences nuisibles à la réception radio ou télévision, ce qui peut être déterminé en mettant l'appareil sous tension et hors tension, l'utilisateur est invité à tenter de corriger l'interférence au moyen d'une ou de plusieurs des mesures suivantes :

- Réorienter ou déplacer l'antenne de réception.
- Augmenter la distance entre l'appareil et le récepteur.
- Connecter l'appareil à une prise se trouvant sur un circuit différent de celui où est connecté le récepteur.
- Consulter le fournisseur ou un technicien en radio/télévision expérimenté pour obtenir de l'aide.

### ATTENTION

#### Modifications

La FCC impose que l'utilisateur soit averti que toute modification apportée à cet appareil et qui n'a pas été expressément approuvée par Nikon Corporation est de nature à annuler le droit d'utiliser l'appareil.

#### Câbles d'interface

Utilisez les câbles d'interface vendus ou fournis par Nikon pour votre appareil photo. L'utilisation d'autres câbles peut entraîner un dépassement des limites de la classe B, article 15 du règlement de la FCC.



**Nikon**

**COOLPIX L340**

## À l'attention des clients de l'État de Californie

### AVERTISSEMENT

La manipulation du câble de ce produit vous expose à du plomb, produit chimique reconnu dans l'État de Californie comme pouvant provoquer des anomalies congénitales ou autres problèmes génétiques.

### Lavez-vous les mains après manipulation.

Nikon Inc.,

1300 Walt Whitman Road, Melville, New York 11747-3064, États-Unis

Tél : 631-547-4200

## À l'attention des clients canadiens

CAN ICES-3 B / NMB-3 B

## À l'attention des clients en Europe

Ce symbole indique que le matériel électrique et électronique doit être jeté dans les conteneurs appropriés.

Les mentions suivantes s'appliquent uniquement aux utilisateurs situés dans les pays européens :

- Ce produit doit être recueilli séparément dans un point de collecte approprié. Il ne doit pas être jeté avec les déchets ménagers.
- Le tri sélectif et le recyclage permettent de préserver les ressources naturelles et d'éviter les conséquences négatives pour la santé humaine et l'environnement, qui peuvent être provoquées par une élimination incorrecte.
- Pour plus d'informations, contactez votre revendeur ou les autorités locales chargées de la gestion des déchets.



Ce symbole sur les accumulateurs/piles indique que ces derniers doivent faire l'objet d'une collecte séparée.

Les mentions suivantes s'appliquent uniquement aux utilisateurs situés dans les pays européens :

- Toutes les batteries, qu'elles portent ce symbole ou non, doivent être recueillies séparément dans un point de collecte approprié. Il ne doit pas être jeté avec les déchets ménagers.
- Pour plus d'informations, contactez votre revendeur ou les autorités locales chargées de la gestion des déchets.



## Avis pour les clients en France

LE PRODUIT ET SON EMBALLAGE RELÈVENT D'UNE CONSIGNE DE TRI



CONSIGNE POUVANT VARIER LOCALEMENT > WWW.CONSIGNESDETRI.FR

# Table des matières

Introduction .....	i
À lire avant toute opération .....	i
Autres informations .....	i
Informations et recommandations .....	ii
Pour votre sécurité .....	v
DANGER .....	v
Avis .....	viii
<hr/>	
Descriptif de l'appareil photo .....	1
Boîtier de l'appareil photo .....	1
Moniteur .....	3
Mode de prise de vue .....	3
Mode de visualisation .....	5
<hr/>	
Préparatifs pour la prise de vue .....	6
Fixation de la dragonne de l'appareil photo et du bouchon d'objectif .....	6
Insertion des accumulateurs/piles et d'une carte mémoire .....	7
Piles utilisables .....	7
Retrait des accumulateurs/piles et de la carte mémoire .....	8
Cartes mémoire et mémoire interne .....	8
Mise sous tension de l'appareil photo et réglage de la langue, de la date et de l'heure .....	9
Relever et abaisser le flash .....	11
<hr/>	
Opérations élémentaires de prise de vue et de lecture .....	12
Prise de vue en mode Sélecteur automatique .....	12
Utilisation du zoom .....	14
Déclencheur .....	15
Visualisation d'images .....	16
Effacer des images .....	17
Modification du mode de prise de vue .....	19
Utilisation du flash, du retardateur et autre .....	20
Enregistrement de clips vidéo .....	21

<b>Fonctions de prise de vue</b> .....	<b>22</b>
<b>SCN</b> Mode (Sélecteur automatique).....	22
<b>Mode Scène (types de prise de vue adaptés aux scènes)</b> .....	23
Conseils et remarques.....	24
Prise de vue avec la fonction Panoramique assisté.....	26
Visualisation avec la fonction Panoramique assisté.....	28
<b>Mode effets spéciaux (application d'effets à la prise de vue)</b> .....	29
<b>Mode Portrait optimisé (capture d'images de visages souriants)</b> .....	30
<b>Mode  (Auto)</b> .....	31
<b>Mode de flash</b> .....	32
<b>Retardateur</b> .....	34
<b>Mode macro (photos en gros plan)</b> .....	35
<b>Correction d'exposition (réglage de la luminosité)</b> .....	36
<b>Réglages par défaut (flash, retardateur, etc.)</b> .....	37
<b>Mise au point</b> .....	39
Utilisation de la fonction de détection de visage.....	39
Utilisation du maquillage.....	40
Utilisation de la fonction AF sur le sujet principal.....	41
Sujets non adaptés à l'autofocus.....	42
Mémorisation de la mise au point.....	43
<b>Fonctions ne pouvant pas être utilisées simultanément lors de la prise de vue</b> .....	<b>44</b>
<hr/>	
<b>Fonctions de visualisation</b> .....	<b>45</b>
<b>Fonction loupe</b> .....	45
<b>Visualisation par planche d'images/affichage du calendrier</b> .....	46
<b>Édition d'images (images fixes)</b> .....	47
Avant d'éditer des images.....	47
Effets rapides : modification de la teinte ou de l'ambiance.....	47
D-Lighting : amélioration de la luminosité et du contraste.....	48
Maquillage : adoucissement des tons chair.....	49
Mini-photo : réduction de la taille d'une image.....	50
Recadrage : création d'une copie recadrée.....	51
<hr/>	
<b>Enregistrement et lecture de clips vidéo</b> .....	<b>52</b>
<b>Opérations disponibles pendant la visualisation de clips vidéo</b> .....	55
<b>Édition de clips vidéo</b> .....	56

<b>Utilisation des menus .....</b>	<b>58</b>
<b>Menu Prise de vue (pour le mode  (Auto)) .....</b>	<b>60</b>
Taille d'image (taille et qualité de l'image).....	60
Balance des blancs (réglage de la teinte).....	62
Prise de vue en mode Rafale.....	64
Sensibilité .....	65
Mode de zones AF .....	66
<b>Menu Portrait optimisé.....</b>	<b>67</b>
Maquillage .....	67
Détecteur de sourire .....	67
Sélect. yeux ouverts.....	68
<b>Menu Visualisation .....</b>	<b>69</b>
Diaporama .....	69
Protéger.....	70
Rotation image .....	70
Copier (copier entre la carte mémoire et la mémoire interne) .....	71
Écran de sélection d'image.....	72
<b>Menu Clip vidéo .....</b>	<b>73</b>
Options vidéo.....	73
Mode autofocus .....	73
Réduction bruit du vent.....	74
<b>Menu Configuration .....</b>	<b>75</b>
Fuseau horaire et date .....	75
Réglages du moniteur.....	77
Timbre dateur.....	79
Réduction vibration.....	80
Assistance AF .....	80
Réglages du son.....	81
Extinction auto .....	81
Formatage de la carte/Formater la mémoire .....	82
Langue/Language .....	83
Sortie vidéo .....	83
Réinitialisation.....	84
Type d'accu/pile .....	84
Version firmware .....	84

<b>Connexion de l'appareil photo à un téléviseur, une imprimante ou un ordinateur .....</b>	<b>85</b>
<b>Connexion de l'appareil photo à un téléviseur (visualisation sur un téléviseur).....</b>	<b>87</b>
<b>Connexion de l'appareil photo à une imprimante (impression directe) .....</b>	<b>88</b>
Connexion de l'appareil photo à une imprimante .....	88
Impression des images une par une.....	89
Impression de plusieurs images .....	90
<b>Utilisation de ViewNX 2 (transfert d'images vers un ordinateur) .....</b>	<b>92</b>
Installation de ViewNX 2 .....	92
Transfert d'images vers un ordinateur .....	92
<b>Notes techniques .....</b>	<b>94</b>
<b>Entretien du produit .....</b>	<b>95</b>
Appareil photo.....	95
Accumulateurs/piles .....	96
Cartes mémoire.....	97
<b>Nettoyage et stockage.....</b>	<b>98</b>
Nettoyage .....	98
Stockage .....	98
<b>Messages d'erreur.....</b>	<b>99</b>
<b>Dépannage .....</b>	<b>102</b>
<b>Noms de fichier.....</b>	<b>108</b>
<b>Accessoires en option .....</b>	<b>109</b>
<b>Caractéristiques.....</b>	<b>110</b>
Cartes mémoire approuvées .....	113
<b>Index.....</b>	<b>115</b>



A series of horizontal dashed lines spanning the width of the page, intended for handwriting practice.



# Descriptif de l'appareil photo

## Boîtier de l'appareil photo

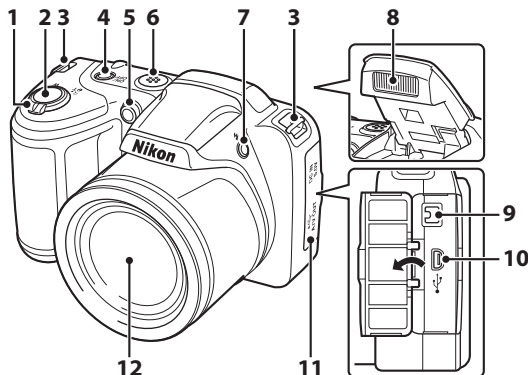

	Commande de zoom .....	14
	<b>W</b> : Grand-angle.....	14
	<b>T</b> : Téléobjectif .....	14
<b>1</b>	: Visualisation par planche d'imagettes .....	46
	: Fonction loupe .....	45
	: Aide.....	23
<b>2</b>	Déclencheur.....	13
<b>3</b>	Œillet pour dragonne.....	6
<b>4</b>	Commutateur marche-arrêt/Témoin de mise sous tension .....	9
<b>5</b>	Témoin du retardateur .....	34
	Illuminateur d'assistance AF	

<b>6</b>	Haut-parleur	
<b>7</b>	Commande  (ouverture du flash) .....	11, 32
<b>8</b>	Flash.....	11, 32
<b>9</b>	Connecteur d'entrée CC (pour la connexion avec l'adaptateur secteur en option).....	109
<b>10</b>	Connecteur de sortie USB/audio/ vidéo.....	85
<b>11</b>	Volet des connecteurs.....	85
<b>12</b>	Objectif	

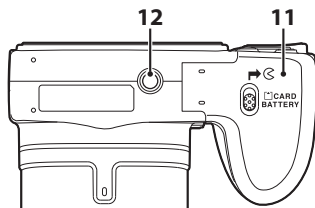
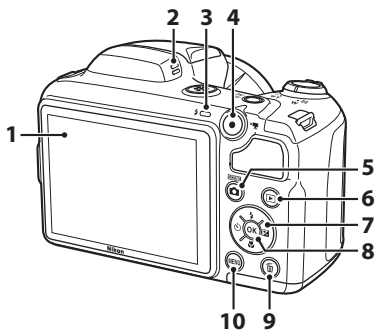

<b>1</b>	Moniteur .....	3	<b>7</b>	Sélecteur multidirectionnel .....	58
<b>2</b>	Microphone		<b>8</b>	Commande  (appliquer la sélection) .....	58
<b>3</b>	Témoin du flash.....	33	<b>9</b>	Commande  (Effacer) .....	17
<b>4</b>	Commande  (enregistrement vidéo) .....	52	<b>10</b>	Commande <b>MENU</b> (menu) .....	58
<b>5</b>	Commande  (mode de prise de vue) .....	22, 23, 29, 30, 31	<b>11</b>	Volet du logement pour accumulateur/carte mémoire.....	7
<b>6</b>	Commande (visualisation) .....	16	<b>12</b>	Filetage pour fixation sur trépied .....	112

# Moniteur

Les informations affichées sur le moniteur lors de la prise de vue et de la visualisation changent selon les réglages de l'appareil photo et l'état d'utilisation.

Par défaut, les informations s'affichent lors de la mise sous tension de l'appareil photo et lors de son utilisation, et disparaissent au bout de quelques secondes (si **Infos photos** est réglé sur **Infos auto** dans **Réglages du moniteur** (☞77)).

## Mode de prise de vue

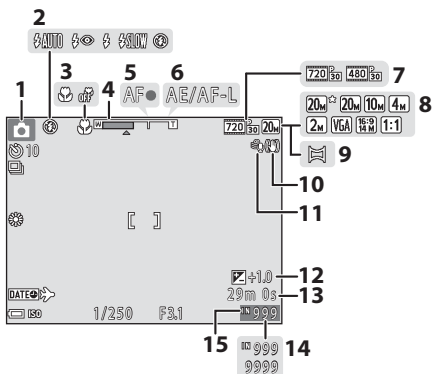

<b>1</b>	Mode de prise de vue ..... 19, 22, 23, 29, 30, 31
<b>2</b>	Mode de flash.....32
<b>3</b>	Mode Macro .....35
<b>4</b>	Indicateur de zoom..... 14, 35
<b>5</b>	Indicateur de mise au point ..... 13
<b>6</b>	Indicateur AE/AF-L.....27
<b>7</b>	Options vidéo.....73
<b>8</b>	Taille d'image.....60

<b>9</b>	Panoramique assisté.....26
<b>10</b>	Icône de réduction de vibration .....80
<b>11</b>	Réduction bruit du vent.....74
<b>12</b>	Valeur de correction de l'exposition .....36
<b>13</b>	Durée d'enregistrement restante d'un clip vidéo.....52
<b>14</b>	Nombre de vues restantes (images fixes).....10
<b>15</b>	Indicateur de mémoire interne ..... 10

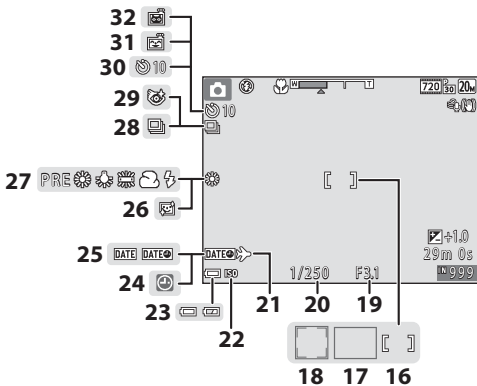

<b>16</b>	Zone de mise au point (zone centrale).....	43, 66	<b>24</b>	Indicateur « date non programmée » .....	103
<b>17</b>	Zone de mise au point (AF sur le sujet principal).....	41, 66	<b>25</b>	Timbre dateur.....	79
<b>18</b>	Zone de mise au point (détection de visage, détection d'animaux domestiques).....	25, 30, 39	<b>26</b>	Maquillage.....	67
<b>19</b>	Valeur d'ouverture.....	15	<b>27</b>	Mode Balance des blancs.....	62
<b>20</b>	Vitesse d'obturation.....	15	<b>28</b>	Mode de prise de vue en continu .....	25, 64
<b>21</b>	Icône destination .....	75	<b>29</b>	Icône Sélect. yeux ouverts .....	68
<b>22</b>	Sensibilité .....	65	<b>30</b>	Indicateur de retardateur .....	34
<b>23</b>	Indicateur du niveau de charge de l'accumulateur .....	10	<b>31</b>	Détecteur de sourire.....	67
			<b>32</b>	Déclenchement auto.....	25

## Mode de visualisation

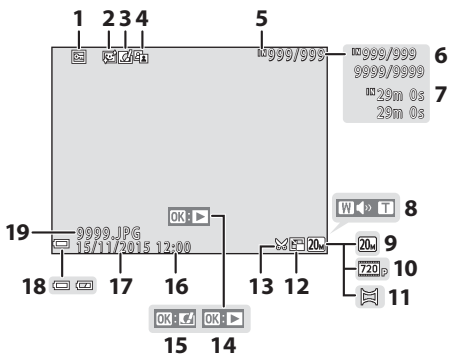

<b>1</b>	Icône de protection.....	70	<b>11</b>	Panoramique assisté.....	28
<b>2</b>	Icône Maquillage.....	49	<b>12</b>	Icône Mini-photo.....	50
<b>3</b>	Icône Effets rapides.....	47	<b>13</b>	Icône Recadrage.....	45, 51
<b>4</b>	Icône D-Lighting.....	48		Repère de lecture d'une vidéo	
<b>5</b>	Indicateur de mémoire interne		<b>14</b>	Guide de visualisation Panoramique assisté	
<b>6</b>	Numéro d'image actuelle/nombre total d'images		<b>15</b>	Repère d'effets rapides	
<b>7</b>	Durée du clip vidéo ou durée de lecture écoulée		<b>16</b>	Heure d'enregistrement	
<b>8</b>	Indicateur de volume.....	55	<b>17</b>	Date d'enregistrement	
<b>9</b>	Taille d'image.....	60	<b>18</b>	Indicateur du niveau de charge de l'accumulateur.....	10
<b>10</b>	Options vidéo.....	73	<b>19</b>	Numéro et type de fichier.....	108

# Préparatifs pour la prise de vue

## Fixation de la dragonne de l'appareil photo et du bouchon d'objectif

Fixez le bouchon d'objectif à la dragonne de l'appareil photo, puis fixez la dragonne à l'appareil photo.

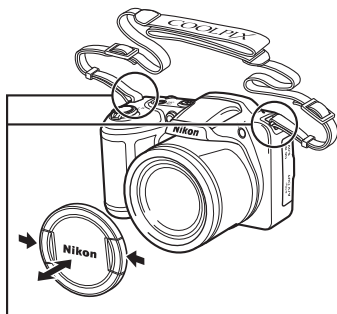
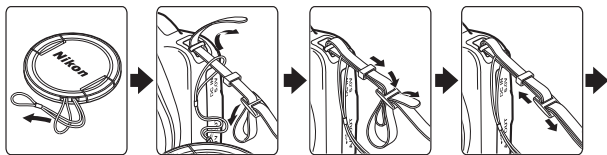

Fixez-les en deux points.

### Bouchon d'objectif

Lorsque vous n'utilisez pas l'appareil, protégez l'objectif en fixant le bouchon d'objectif.

## Insertion des accumulateurs/piles et d'une carte mémoire

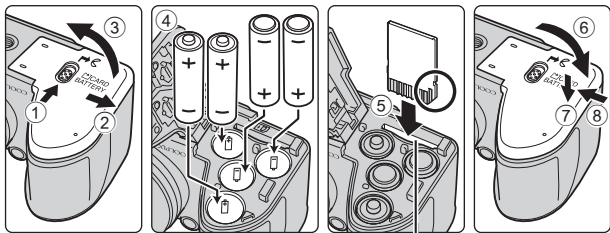

Logement pour carte mémoire

- Tenez l'appareil photo à l'envers pour éviter que les piles ne tombent, vérifiez que les bornes positive (+) et négative (-) des piles sont correctement orientées, et insérez les piles.
- Insérez la carte mémoire en la faisant glisser jusqu'à ce qu'elle se verrouille en émettant un déclic (5).
- Veillez à ne pas insérer les piles ou la carte mémoire à l'envers ou dans le mauvais sens. Cela pourrait provoquer un dysfonctionnement.
- Lorsque vous fermez le volet, faites-le glisser tout en maintenant fermement la zone marquée (7).

### ✓ **Formatage de la carte mémoire**

Lorsque vous insérez pour la première fois dans cet appareil photo une carte mémoire qui a été utilisée dans un autre appareil, veillez à la formater avec cet appareil photo. Insérez la carte mémoire dans l'appareil photo, appuyez sur la commande **MENU** puis sélectionnez **Formatage de la carte** dans le menu Configuration (58).

### **Piles utilisables**

- Quatre piles alcalines LR6/L40 (type AA) (piles fournies)
- Quatre piles lithium FR6/L91 (type AA)
- Quatre accumulateurs Ni-MH rechargeables EN-MH2 (nickel-métal-hydrure)
- \* Les accumulateurs Ni-MH rechargeables EN-MH1 ne peuvent pas être utilisés.

## ✓ Remarques concernant les accumulateurs/piles

- Ne mélangez pas d'anciens et de nouveaux accumulateurs/piles ou des accumulateurs/piles de marques ou de types différents.
- Vous ne pouvez pas utiliser des accumulateurs/piles présentant les défauts suivants :

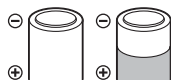

Écaillage



Isolation ne couvrant plus la zone de la borne négative

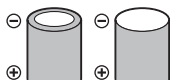

Borne négative plate

## ✓ Remarques concernant les accumulateurs Ni-MH rechargeables EN-MH2

Lorsque vous utilisez des accumulateurs EN-MH2 avec l'appareil photo, chargez-les par quatre à l'aide du chargeur d'accumulateur MH-73 (☞96).

## 🔪 Piles alcalines

La performance des piles alcalines peut varier considérablement selon le fabricant.

## Retrait des accumulateurs/piles et de la carte mémoire

Mettez l'appareil hors tension et assurez-vous que le témoin de mise sous tension et le moniteur sont éteints, puis ouvrez le volet du logement pour accumulateur/carte mémoire.

- Poussez sans forcer la carte mémoire dans l'appareil photo pour éjecter partiellement la carte mémoire.
- Faites attention lorsque vous manipulez l'appareil photo, les piles et la carte mémoire aussitôt après avoir utilisé l'appareil photo. Ils risquent d'être très chauds.

## Cartes mémoire et mémoire interne

Les données de l'appareil photo, y compris les images et les vidéos, peuvent être enregistrées sur une carte mémoire ou sur la mémoire interne de l'appareil. Pour utiliser la mémoire interne de l'appareil photo, retirez la carte mémoire.



# Mise sous tension de l'appareil photo et réglage de la langue, de la date et de l'heure

Lorsque vous allumez l'appareil photo pour la première fois, vous voyez s'afficher l'écran de sélection de la langue ainsi que l'écran de réglage de la date et de l'heure pour l'horloge de l'appareil photo.

- 1 Retirez le bouchon d'objectif, puis appuyez sur le commutateur marche-arrêt pour mettre l'appareil photo sous tension.

- Le moniteur s'allume.
- Pour mettre l'appareil hors tension, appuyez à nouveau sur le commutateur marche-arrêt.

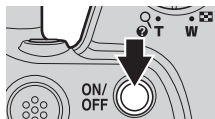

- 2 Sélectionnez la langue souhaitée à l'aide du sélecteur multidirectionnel ▲▼ et appuyez sur la commande OK.

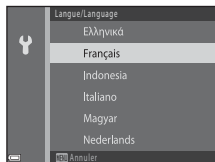

- 3 Sélectionnez **Oui** et appuyez sur la commande OK.

- 4 Sélectionnez le fuseau horaire de votre domicile et appuyez sur la commande OK.

- Appuyez sur ▲ pour afficher  au-dessus de la carte et activez l'heure d'été. Appuyez sur ▼ pour la désactiver.

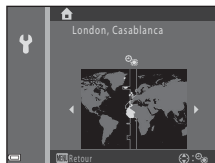

- 5 Sélectionnez le format de la date à l'aide de ▲▼ et appuyez sur la commande OK.

## 6 Réglez la date et l'heure, et appuyez sur la commande **OK**.

- Sélectionnez un champ à l'aide de **◀▶** puis utilisez **▲▼** pour régler la date et l'heure.
- Sélectionnez le champ des minutes et appuyez sur la commande **OK** pour confirmer le réglage.

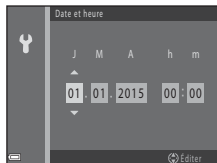

## 7 Lorsque la boîte de dialogue de confirmation s'affiche, utilisez **▲▼** pour sélectionner **Oui** et appuyez sur la commande **OK**.

## 8 Appuyez sur la commande **☑** (mode de prise de vue).

- L'objectif s'ouvre.



## 9 Sélectionnez **Sélecteur automatique** et appuyez sur la commande **OK**.

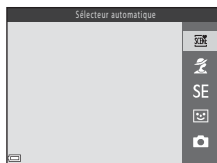





- L'écran de prise de vue s'affiche et vous pouvez prendre des photos en mode Sélecteur automatique. L'appareil photo sélectionne automatiquement le mode Scène optimal.
- Indicateur du niveau de charge de l'accumulateur
  - : Le niveau de charge des piles est élevé.
  - : Le niveau de charge des piles est faible.
- Nombre de vues restantes
  - s'affiche si vous n'avez pas inséré de carte mémoire dans l'appareil photo. Dans ce cas, les images sont enregistrées dans la mémoire interne.



Indicateur du niveau de charge de l'accumulateur

Nombre de vues restantes

## **Modification du réglage de langue et du réglage de date et d'heure**

- Vous pouvez modifier ces réglages à l'aide des réglages **Langue/Language** et **Fuseau horaire et date** dans le menu Configuration  (☞58).
- Vous pouvez activer ou désactiver l'heure d'été dans le menu Configuration  en sélectionnant **Fuseau horaire et date** puis **Fuseau horaire**. Appuyez sur le sélecteur multidirectionnel , puis sur  pour activer l'heure d'été et avancer l'horloge d'une heure, ou sur  pour désactiver l'heure d'été et reculer l'horloge d'une heure.

## **Accumulateur de l'horloge**

- L'horloge de l'appareil photo est alimentée par un accumulateur de secours intégré. Cet accumulateur se recharge lorsque les accumulateurs/piles principaux sont insérés dans l'appareil photo ou que ce dernier est connecté à un adaptateur secteur en option. Après une charge de 10 heures environ, il peut alimenter l'horloge pendant plusieurs jours.
- Si l'accumulateur de secours de l'appareil photo est épuisé, l'écran de réglage de la date et de l'heure s'affiche lors de la mise sous tension de l'appareil photo. Réglez à nouveau la date et l'heure (☞9).

## **Relever et abaisser le flash**

Appuyez sur la commande  (ouverture du flash) pour relever le flash.

- Appuyez sur le flash sans forcer pour l'abaisser jusqu'à ce qu'il se verrouille en émettant un déclic lorsque vous ne l'utilisez pas.

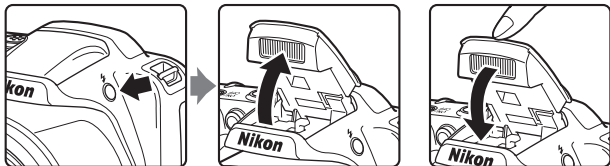

# Opérations élémentaires de prise de vue et de lecture

## Prise de vue en mode Sélecteur automatique

### 1 Maintenez fermement l'appareil photo.

- Ne mettez pas les doigts ou d'autres objets sur l'objectif, le flash, l'illuminateur d'assistance AF, le microphone et le haut-parleur.

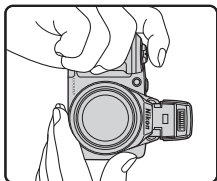
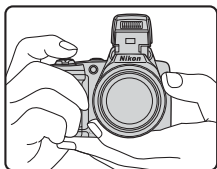

### 2 Cadrez la photo.

- Déplacez la commande de zoom pour modifier la position de l'objectif de zoom.

Effectuer un zoom arrière

Effectuer un zoom avant



- Lorsque l'appareil photo reconnaît la scène de la prise de vue, l'icône du mode de prise de vue change en conséquence.

Icône du mode de prise de vue

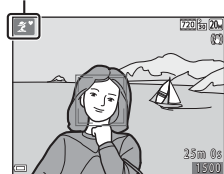

### 3 Appuyez sur le déclencheur à mi-course.

- Lorsque la mise au point est effectuée sur le sujet, la zone de mise au point ou l'indicateur de mise au point s'affiche en vert.
- Lorsque le zoom numérique est activé, l'appareil photo effectue la mise au point sur le centre de la vue et la zone de mise au point ne s'affiche pas.
- Si la zone de mise au point ou l'indicateur de mise au point clignote, l'appareil photo ne peut pas effectuer la mise au point. Modifiez la composition puis essayez d'appuyer à nouveau sur le déclencheur à mi-course.

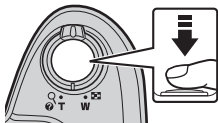

### 4 Sans soulever votre doigt, appuyez sur le déclencheur jusqu'en fin de course.



#### ✓ Remarques concernant l'enregistrement d'images ou de clips vidéo

L'indicateur du nombre de vues restantes ou celui de la durée d'enregistrement restante clignote pendant l'enregistrement des photos ou des vidéos. **N'ouvrez pas le volet du logement pour accumulateur/carte mémoire et ne retirez pas les accumulateurs ou la carte mémoire** alors qu'un indicateur clignote. Vous risquez sinon de perdre des données ou d'endommager l'appareil photo ou la carte mémoire.

#### 📎 Fonction d'extinction automatique

- Si aucune opération n'est effectuée pendant 30 secondes environ, le moniteur s'éteint, l'appareil photo passe en mode Veille, puis le témoin de mise sous tension clignote. L'appareil photo s'éteint après être resté en mode Veille pendant trois minutes environ.
- Pour réactiver le moniteur alors que l'appareil est en mode Veille, effectuez une opération, par exemple appuyez sur le commutateur marche-arrêt ou sur le déclencheur.

#### 📎 Utilisation d'un trépied

- Nous vous recommandons d'utiliser un trépied pour stabiliser l'appareil photo dans les cas suivants :
  - Lorsque le flash est abaissé dans des endroits sombres ou que vous avez sélectionné un mode de prise de vue dans lequel le flash ne se déclenche pas
  - Lorsque le zoom est en position téléobjectif
- Lorsque vous utilisez un trépied pour stabiliser l'appareil photo pendant la prise de vue, réglez **Réduction vibration** sur **Désactivée** dans le menu Configuration (📖58) pour éviter les erreurs potentielles provoquées par cette fonction.

## Utilisation du zoom

Lorsque vous déplacez la commande de zoom, la position de l'objectif de zoom change.

- Pour effectuer un zoom avant : Déplacez vers **T**
- Pour effectuer un zoom arrière : Déplacez vers **W**

Lorsque vous allumez l'appareil photo, le zoom passe à la position grand-angle maximal.

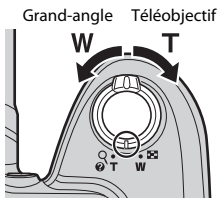

- Un indicateur de zoom apparaît sur l'écran de prise de vue dès que vous déplacez la commande de zoom.
- Le zoom numérique, qui vous permet d'augmenter l'agrandissement du sujet (jusqu'à environ 4x le facteur de zoom optique maximal), peut être activé en déplaçant la commande de zoom vers **T** et en la maintenant enfoncée lorsque le zoom avant de l'appareil photo se trouve dans la position de zoom optique maximale.

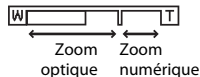



### Zoom numérique

L'indicateur de zoom vire au bleu lorsque le zoom numérique est activé et il vire au jaune lorsque vous accentuez davantage encore le grossissement.

- L'indicateur de zoom est bleu : l'utilisation de la fonction Dynamic Fine Zoom entraîne une diminution de la qualité d'image qui n'est pas perceptible.
- L'indicateur de zoom est jaune : il peut y avoir des cas dans lesquels la qualité d'image diminue sensiblement.
- L'indicateur brille en bleu sur une plage plus étendue lorsque l'image est de taille plus réduite.

## Déclencheur

<p>Appuyer à mi-course</p>		<p>Appuyez légèrement sur le déclencheur pour régler la mise au point et l'exposition (vitesse d'obturation et valeur d'ouverture) jusqu'à ce que vous sentiez une résistance. La mise au point et l'exposition restent mémorisées tant que le déclencheur est enfoncé à mi-course.</p>
<p>Appuyer jusqu'en fin de course</p>		<p>Appuyez sur le déclencheur jusqu'en fin de course pour activer le déclenchement et prendre une photo. N'appuyez pas avec force sur le déclencheur. Vous risquez sinon de provoquer un bougé d'appareil et de prendre des images floues. Appuyez sur la commande sans forcer.</p>



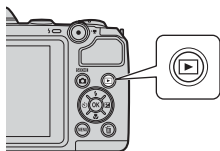

# Visualisation d'images

## 1 Appuyez sur la commande (visualisation) pour accéder au mode de visualisation.

- Si vous appuyez sur la commande  et que vous la maintenez enfoncée alors que l'appareil est éteint, ce dernier s'allume en mode de visualisation.





## 2 Sélectionnez une image à afficher à l'aide du sélecteur multidirectionnel.

- Appuyez sur la commande    et maintenez-la enfoncée pour faire défiler les images rapidement.
- Pour revenir au mode de prise de vue, appuyez sur la commande  ou sur le déclencheur.

Afficher l'image précédente



Afficher l'image suivante

- Si   s'affiche en mode de visualisation plein écran, vous pouvez appuyer sur la commande  pour appliquer un effet à l'image.



- Déplacez la commande de zoom vers  en mode de visualisation plein écran pour effectuer un zoom avant sur l'image.



- En mode de visualisation plein écran, déplacez la commande de zoom vers  pour passer au mode de visualisation par planche d'images et afficher plusieurs images sur l'écran.





# Effacer des images

- 1 Appuyez sur la commande  (effacer) pour supprimer l'image actuellement affichée sur le moniteur.

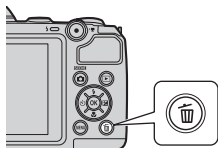

- 2 Sélectionnez la méthode de suppression souhaitée à l'aide du sélecteur multidirectionnel ▲▼ et appuyez sur la commande .

- Pour quitter sans supprimer, appuyez sur la commande **MENU**.

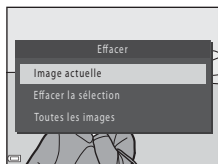

- 3 Sélectionnez **Oui** et appuyez sur la commande .

- Les photos effacées ne peuvent pas être récupérées.

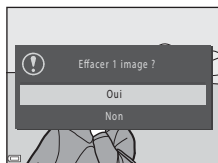

## **Suppression de photos capturées en mode de prise de vue**

En mode de prise de vue, appuyez sur la commande  pour supprimer la dernière image enregistrée.

## Utilisation de l'écran Effacer la sélection

**1** Utilisez le sélecteur multidirectionnel ◀▶ pour sélectionner une image à supprimer, puis utilisez ▲ pour afficher .

- Pour annuler la sélection, appuyez sur ▼ pour supprimer .
- Déplacez la commande de zoom (📖1) vers **T** (🔍) pour passer à la visualisation plein écran ou vers **W** (📐) pour passer à la visualisation par planche d'images.



**2** Ajoutez  à toutes les images que vous souhaitez supprimer puis appuyez sur la commande **OK** pour confirmer la sélection.

- Une boîte de dialogue de confirmation s'affiche. Suivez les instructions à l'écran pour terminer les opérations.

# Modification du mode de prise de vue

Les modes de prise de vue décrits ci-après sont disponibles.

- **📷 Sélectionneur automatique**

L'appareil photo identifie automatiquement le mode de prise de vue lors du cadrage de la photo, ce qui facilite la prise de vue en utilisant les réglages adaptés à la scène.

- **🏞 Mode Scène**

Les réglages de l'appareil photo sont optimisés en fonction de la scène que vous sélectionnez.

- **SE Effets spéciaux**

Il est possible d'appliquer des effets aux images lors de la prise de vue.

- **😊 Portrait optimisé**

Lorsque l'appareil photo détecte un visage souriant, le déclencheur est automatiquement relâché sans que vous ayez besoin d'appuyer dessus (détecteur de sourire). Vous pouvez également utiliser l'option Maquillage pour lisser les tons chair des visages.

- **📷 Mode auto**

Utilisé pour la prise de vue générale. Vous pouvez modifier les réglages en fonction des conditions de prise de vue et du type d'image que vous souhaitez prendre.

- 1 Lorsque l'écran de prise de vue s'affiche, appuyez sur la commande **📷** (mode de prise de vue).

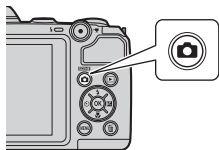

- 2 Sélectionnez un mode de prise de vue à l'aide du sélecteur multidirectionnel **▲▼** et appuyez sur la commande **OK**.

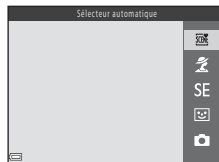

- Si le mode Scène ou le mode Effets spéciaux est sélectionné, appuyez sur **▶** pour sélectionner un mode Scène ou un effet avant d'appuyer sur la commande **OK**.

## Utilisation du flash, du retardateur et autre

Si l'écran de prise de vue s'affiche, vous pouvez appuyer sur le sélecteur multidirectionnel ▲ (⚡) ◀ (⌚) ▼ (🌸) ▶ (📷) pour configurer les fonctions décrites ci-dessous.



- **⚡ Mode de flash**  
Vous pouvez sélectionner un mode de flash en fonction des conditions de prise de vue lorsque le flash est relevé.
- **⌚ Retardateur**  
L'appareil photo active le déclencheur 10 secondes après que vous avez appuyé sur le déclencheur.
- **🌸 Mode macro**  
Utilisez le mode Macro pour prendre des photos en gros plan.
- **📷 Correction d'exposition**  
Vous pouvez régler la luminosité générale de l'image.

Les fonctions pouvant être configurées varient selon le mode de prise de vue.

## Enregistrement de clips vidéo

Affichez l'écran de prise de vue et appuyez sur la commande ● (▶ enregistrement vidéo) pour lancer l'enregistrement d'un clip vidéo. Appuyez à nouveau sur la commande ● (▶) pour arrêter l'enregistrement.



- Pour visualiser un clip vidéo, sélectionnez un clip vidéo en mode de visualisation plein écran et appuyez sur la commande OK.

# Fonctions de prise de vue

## Mode (Sélecteur automatique)



L'appareil photo identifie automatiquement le mode de prise de vue lors du cadrage de la photo, ce qui facilite la prise de vue en utilisant les réglages adaptés à la scène.

Passez en mode de prise de vue → Commande  (mode de prise de vue) → mode  (sélecteur automatique) → Commande 



Lorsque l'appareil photo reconnaît automatiquement la scène de la prise de vue, l'icône du mode de prise de vue change en conséquence.

	Portrait
	Paysage
	Portrait de nuit
	Paysage de nuit
	Gros plan
	Contre-jour
	Autres scènes

### Remarques sur le mode (Sélecteur automatique)





- Selon les conditions de prise de vue, il est possible que l'appareil photo ne parvienne pas à sélectionner le mode Scène approprié. Dans ce cas, sélectionnez un autre mode de prise de vue (19).
- Lorsque le zoom numérique est activé, l'icône du mode de prise de vue passe à .

### Fonctions disponibles en mode (Sélecteur automatique)

















- Retardateur (34)
- Correction d'exposition (36)
- Taille d'image (60)

## Mode Scène (types de prise de vue adaptés aux scènes)

Lorsqu'une scène est sélectionnée, les réglages de l'appareil photo sont automatiquement optimisés pour la scène sélectionnée.

Passez en mode de prise de vue → Commande  (mode de prise de vue) →  (seconde icône à partir du haut\*) →  → Sélectionnez une scène → Commande 

\* L'icône de la dernière scène sélectionnée s'affiche.

 Portrait (réglage par défaut)	 Aurore/crépuscule <sup>1, 2, 3</sup>
 Paysage <sup>1, 2</sup>	 Paysage de nuit <sup>1, 2, 3</sup>
 Sport <sup>2</sup> (📖24)	 Gros plan <sup>2</sup> (📖24)
 Portrait de nuit <sup>3</sup> (📖24)	 Aliments <sup>2</sup> (📖24)
 Fête/intérieur <sup>2</sup> (📖24)	 Feux d'artifice <sup>1, 3</sup> (📖24)
 Plage <sup>2</sup>	 Contre-jour <sup>2</sup> (📖25)
 Neige <sup>2</sup>	 Panoramique assisté <sup>2</sup> (📖26)
 Coucher de soleil <sup>2, 3</sup>	 Animaux domestiques (📖25)

<sup>1</sup> La mise au point reste mémorisée sur l'infini.

<sup>2</sup> L'appareil photo effectue la mise au point sur la zone centrale de la vue.

<sup>3</sup> La vitesse d'obturation étant lente, l'utilisation d'un trépied est recommandée. Réglez **Réduction vibration** (📖80) sur **Désactivée** dans le menu Configuration si vous utilisez un trépied pour stabiliser l'appareil photo lors de la prise de vue.

### Affichage d'une description de chaque mode Scène (affichage de l'aide)

Sélectionnez une scène et déplacez la commande de zoom (📖1) vers **T** (🔍) pour afficher une description de cette scène. Pour revenir à l'écran précédent, déplacez à nouveau la commande de zoom vers **T** (🔍).

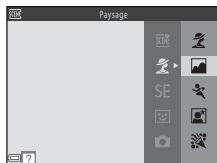

## Conseils et remarques

### Sport

- Lorsque vous maintenez le déclencheur enfoncé jusqu'en fin de course, l'appareil photo prend environ 4 images en continu à une cadence d'environ 1 vps (lorsque **Taille d'image** est réglé sur **20M 5152x3864**).
- La cadence pour le mode de prise de vue en continu peut varier en fonction du paramètre de taille d'image en cours, de la carte mémoire utilisée ou des conditions de prise de vue.
- Les réglages de mise au point, d'exposition et de teinte sont fixés aux valeurs déterminées lors de la première image de chaque série.

### Portrait de nuit

- Le flash se déclenche toujours. Relevez le flash avant la prise de vue.

### Fête/intérieur

- Pour éviter les effets du bougé d'appareil, tenez fermement l'appareil photo. Réglez **Réduction vibration** (80) sur **Désactivée** dans le menu Configuration si vous utilisez un trépied pour stabiliser l'appareil photo lors de la prise de vue.

### Gros plan

- Le mode Macro (35) est activé et l'appareil photo effectue automatiquement un zoom jusqu'à la position la plus proche pour laquelle la mise au point reste possible.

### Aliments

- Le mode Macro (35) est activé et l'appareil photo effectue automatiquement un zoom jusqu'à la position la plus proche pour laquelle la mise au point reste possible.
- Vous pouvez ajuster la teinte à l'aide du sélecteur multidirectionnel ▲▼. Le réglage de la teinte est enregistré dans la mémoire de l'appareil photo même après sa mise hors tension.

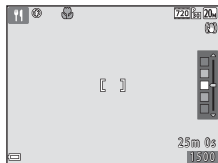

### Feux d'artifice

- La vitesse d'obturation est fixée sur environ quatre secondes.



## Contre-jour

- Le flash se déclenche toujours. Relevez le flash avant la prise de vue.

## Animaux domestiques

- Lorsque vous dirigez l'appareil photo vers un chien ou un chat, celui-ci détecte son museau et effectue la mise au point dessus. Par défaut, l'appareil photo détecte un museau de chat ou de chien et active automatiquement le déclencheur (Déclenchement auto).
- Dans l'écran affiché lors de la sélection de **Animaux domestiques**, sélectionnez **Vue par vue** ou **Rafale**.
  - Vue par vue** : l'appareil photo prend une photo lorsqu'il détecte le museau d'un chat ou d'un chien.
  - Rafale** : l'appareil photo prend trois photos en rafale lorsqu'il détecte le museau d'un chat ou d'un chien.

## ✓ Déclenchement auto

- Appuyez sur le sélecteur multidirectionnel ◀ (☺) pour modifier le réglage **Déclenchement auto**.
  - ☺** : L'appareil photo détecte un museau de chat ou de chien et active automatiquement le déclencheur.
  - OFF** : l'appareil photo n'active pas automatiquement le déclencheur, même s'il a détecté le museau d'un chat ou d'un chien. Appuyez sur le déclencheur.
- Déclenchement auto** est réglé sur **OFF** une fois que cinq images ont été prises en rafale.
- La prise de vue est également possible en appuyant sur le déclencheur, quel que soit le réglage **Déclenchement auto**. Lorsque **Rafale** est sélectionné, vous pouvez prendre des photos en continu en maintenant le déclencheur enfoncé jusqu'en fin de course.





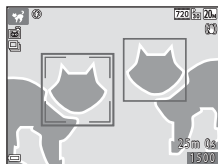



## ✓ Zone de mise au point

- Lorsque l'appareil photo détecte un museau, celui-ci est encadré par une bordure jaune. Une fois que l'appareil photo a effectué la mise au point sur un museau encadré par une bordure double (zone de mise au point), la double bordure devient verte. Si aucun museau n'est reconnu, l'appareil photo fait la mise au point sur le sujet situé au centre de la vue.
- Dans certaines conditions de prise de vue, il se peut que le museau de l'animal ne soit pas détecté et que d'autres sujets soient entourés par une bordure.





## Prise de vue avec la fonction Panoramique assisté

L'utilisation d'un trépied facilite la composition. Réglez **Réduction vibration** (📖80) sur **Désactivée** dans le menu Configuration si vous utilisez un trépied pour stabiliser l'appareil photo lors de la prise de vue.

Passez en mode de prise de vue → Commande  (mode de prise de vue) →  (seconde icône à partir du haut\*) →  →  →  →  →  (panoramique assisté) → Commande 

\* L'icône de la dernière scène sélectionnée s'affiche.

**1** Utilisez le sélecteur multidirectionnel  pour sélectionner la direction dans laquelle combiner les images, puis appuyez sur la commande .

- Si nécessaire, appliquez les réglages du mode de flash (📖32), du retardateur (📖34), du mode macro (📖35) et de la correction de l'exposition (📖36) à cette étape.
- Appuyez sur la commande  pour resélectionner la direction.



**2** Cadrez la première partie de la scène panoramique et prenez la première image.

- L'appareil photo effectue la mise au point sur le centre de la vue.
- Un tiers de l'image environ s'affiche en translucide.



**3** Prenez la photo suivante.

- Positionnez le contour de l'image suivante de manière à ce qu'un tiers de la vue chevauche l'image précédente, puis appuyez sur le déclencheur.



## 4 Une fois la prise de vue terminée, appuyez sur la commande **OK**.

- L'appareil photo revient à l'étape 1.



### **✓** Remarques concernant le panoramique assisté

- Vous pouvez prendre jusqu'à trois images et les combiner dans une série panoramique. La prise de vue s'arrête automatiquement après que la troisième image a été prise.
- Il se peut qu'une image panoramique ne soit pas enregistrée si la partie translucide d'une image n'est pas correctement alignée avec le sujet lors de la prise de l'image suivante.
- La plage de l'image affichée dans l'image enregistrée est plus restreinte que celle affichée sur le moniteur au moment de la prise de vue.
- Si la prise de vue s'arrête après la première image seulement, l'appareil photo ne peut pas faire défiler l'image pour la visualiser (📖28).
- La prise de vue de la série panoramique s'arrête si la fonction d'extinction automatique (📖81) déclenche le mode Veille pendant la prise de vue. Il est recommandé de régler le délai avant activation de la fonction d'extinction automatique sur une valeur plus longue.
- Les images ne peuvent pas être supprimées pendant la prise de vue en mode Panoramique assisté. Lorsque vous prenez une nouvelle image, revenez à l'étape 1 et recommencez depuis le début.

### **📌** Indicateur **AE/AF-L**

En mode Scène Panoramique assisté, l'exposition, la balance des blancs et la mise au point pour toutes les images d'un panoramique sont fixées sur les valeurs choisies pour la première image de chaque série.

Lorsque la première image est prise, **AE/AF-L** s'affiche sur le moniteur pour indiquer que l'exposition, la balance des blancs et la mise au point sont verrouillées.



## Visualisation avec la fonction Panoramique assisté

Passez en mode de visualisation (📖16), affichez en mode de visualisation plein écran une photo prise en mode panoramique simplifié, puis appuyez sur la commande **OK** pour faire défiler l'image dans la direction utilisée pendant la prise de vue.

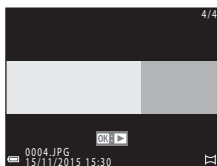

Les commandes de lecture sont affichées sur le moniteur pendant la visualisation.

Utilisez la commande **◀▶** du sélecteur multidirectionnel pour sélectionner une commande, puis appuyez sur la commande **OK** pour exécuter les opérations décrites ci-dessous.

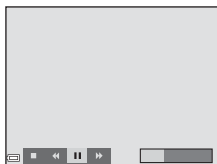

Fonction	Icône	Description
Effectuer un retour rapide		Maintenez la commande <b>OK</b> enfoncée pour faire défiler rapidement les images vers l'arrière.
Effectuer une avance rapide		Maintenez la commande <b>OK</b> enfoncée pour faire défiler rapidement les images vers l'avant.
Suspendre la visualisation		Suspendre la visualisation. Vous pouvez exécuter les opérations ci-dessous en cours de pause.
		Maintenez la commande <b>OK</b> enfoncée pour rembobiner.
		Maintenez la commande <b>OK</b> enfoncée pour faire défiler.
		Reprendre le défilement automatique.
Mettre fin à la visualisation		Passer au mode de visualisation plein écran.

### ✓ Remarques concernant les images de panoramique assisté



- Les images ne peuvent pas être retouchées sur cet appareil photo.
- Il se peut que l'appareil photo ne puisse pas faire défiler, ou effectuer un zoom avant sur, des images de panoramique assisté capturées avec une autre marque ou un autre modèle d'appareil photo numérique.

### ✓ Remarque concernant l'impression de photos panoramiques



Selon les réglages de l'imprimante, il peut être impossible d'imprimer l'intégralité de la photo. En outre, certaines imprimantes ne prennent pas en charge l'impression de ce type de photos.

## Mode effets spéciaux (application d'effets à la prise de vue)



Il est possible d'appliquer des effets aux images lors de la prise de vue.

Passez en mode de prise de vue → Commande  (mode de prise de vue) → SE (troisième icône à partir du haut\*) → ► ► ► ▲ ▼ → Sélectionnez une scène → Commande 

\* L'icône du dernier effet sélectionné s'affiche.

Type	Description
<b>SE</b> Sépia nostalgique (réglage par défaut)	Ajoute un ton sépia et réduit le contraste pour simuler les qualités d'une photographie ancienne.
 Monochrome contrasté	Change l'image en noir et blanc et accentue le contraste.
 Couleur sélective*	Crée une image noir et blanc sur laquelle n'est préservée que la couleur spécifiée.
<b>POP</b> Pop*	Accentue la saturation chromatique de toute l'image pour donner un aspect lumineux.
 Illustration photo*	Accentue les contours et réduit le nombre de couleurs pour créer des images de type illustrations.
<b>CO</b> Couleurs froides	Modifie la couleur de toute l'image en un ton bleu unique.

\* La teinte n'est pas appliquée aux clips vidéo.

- L'appareil photo effectue la mise au point sur la zone centrale de la vue.
- Lorsque **Couleur sélective** est sélectionné, utilisez le sélecteur multidirectionnel ▲ ▼ pour sélectionner la couleur souhaitée et appuyez sur la commande  pour appliquer la couleur. Pour modifier la sélection de couleur, appuyez à nouveau sur la commande .



# Mode Portrait optimisé (capture d'images de visages souriants)

Lorsque l'appareil photo détecte un visage souriant, vous pouvez prendre une photo automatiquement sans appuyer sur le déclencheur (détecteur de sourire (📖67)). Vous pouvez utiliser l'option Maquillage pour lisser les tons chair des visages.

➔ Passez en mode de prise de vue → Commande  (mode de prise de vue) ➔  Mode Portrait optimisé ➔ Commande 

## 1 Cadrez la photo.

- Pointez l'appareil photo vers un visage.

## 2 Sans appuyer sur le déclencheur, attendez que le sujet sourie.

- Si l'appareil photo détecte que le visage encadré par la double bordure est un visage souriant, le déclencheur est automatiquement activé.
- Dès qu'il détecte un visage souriant, l'appareil photo active automatiquement le déclencheur.

## 3 Terminez la prise de vue automatique.

- Effectuez l'une des opérations indiquées ci-dessous avant de terminer la prise de vue.
  - Régler **Détecteur de sourire** sur **Désactiver**.
  - Appuyer sur la commande  et sélectionner un mode de prise de vue différent.

### Remarques concernant le mode Portrait optimisé

Dans certaines conditions de prise de vue, l'appareil photo peut être incapable de détecter les visages ou les sourires (📖39). Le déclencheur peut également être utilisé pour la prise de vue.

### Lorsque le témoin du retardateur clignote

Lorsque vous utilisez le détecteur de sourire, le témoin du retardateur clignote lorsque l'appareil photo détecte un visage et clignote rapidement aussitôt après le déclenchement.

## Fonctions disponibles en mode Portrait optimisé

- Mode de flash (📖32)
- Retardateur (📖34)
- Correction d'exposition (📖36)
- Menu Portrait optimisé (📖67)





## Mode (Auto)

Utilisé pour la prise de vue générale. Vous pouvez ajuster les réglages en fonction des conditions de prise de vue et du type d'image que vous souhaitez prendre.

Passez en mode de prise de vue → Commande  (mode de prise de vue) → Mode  (Auto) → Commande 

- Vous pouvez modifier la manière dont l'appareil photo sélectionne la zone sur laquelle effectuer la mise au point en modifiant le réglage **Mode de zones AF** (66).  
Le réglage par défaut est **Zone centrale**.

### Fonctions disponibles en mode (Auto)

- Mode de flash (32)
- Retardateur (34)
- Mode macro (35)
- Correction d'exposition (36)
- Menu Prise de vue (60)

# Mode de flash

Vous pouvez sélectionner un mode de flash adapté aux conditions de prise de vue.

## 1 Appuyez sur la commande ⚡ (ouverture du flash).

- Le flash s'ouvre.
- Le flash ne se déclenche pas lorsqu'il est abaissé. ⚡ s'affiche pour indiquer que le flash ne se déclenche pas.

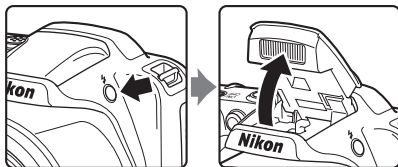

## 2 Appuyez sur le sélecteur multidirectionnel ▲ (⚡).



## 3 Sélectionnez le mode de flash souhaité (📖33) et appuyez sur la commande OK.

- Si vous n'appliquez pas le réglage en appuyant sur la commande OK dans les secondes qui suivent, la sélection est annulée.

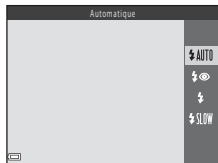

### ✓ Abaisser le flash

Appuyez sur le flash sans forcer pour l'abaisser jusqu'à ce qu'il se verrouille en émettant un déclic lorsque vous ne l'utilisez pas (📖11).



## **Témoin du flash**

- Vous pouvez vérifier l'état du flash en appuyant sur le déclencheur à mi-course.
  - Activé : le flash se déclenche lorsque vous appuyez sur le déclencheur jusqu'en fin de course.
  - Clignote : le flash est en cours de charge. Prise de vue impossible.
  - Désactivé : le flash ne se déclenche pas lors de la prise de vue.
- Si le niveau de l'accumulateur est faible, le moniteur s'éteint pendant la charge du flash.

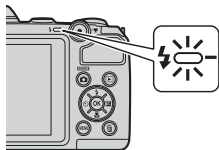

## **Modes de flash disponibles**

### **AUTO** Automatique

Le flash se déclenche si nécessaire, par exemple en cas de faible éclairage.

- L'icône du mode de flash sur l'écran de prise de vue ne s'affiche qu'immédiatement après le réglage.

### **Auto atténuation yeux rouges**

Permet de réduire l'effet « yeux rouges » provoqué par le flash dans les portraits.

### **Dosage flash/ambiance**

Le flash se déclenche à chaque prise de vue. Permet de « déboucher » (éclairer) les détails des sujets en zones d'ombre ou en contre-jour.

### **SLOW** Synchro lente

Adapté aux portraits réalisés le soir ou la nuit comprenant un paysage à l'arrière-plan. Le flash se déclenche si nécessaire pour éclairer le sujet principal. Des vitesses d'obturation lentes sont utilisées pour capturer l'arrière-plan de nuit ou lorsque l'éclairage est faible.

## **Réglage du mode de flash**

- Le réglage peut ne pas être disponible avec certains modes de prise de vue (📖37).
- Le réglage appliqué en mode  (Auto) reste mémorisé dans l'appareil photo même après la mise hors tension de ce dernier.

## **Atténuation des yeux rouges**

Si l'appareil photo détecte des yeux rouges lors de l'enregistrement d'une image, la zone affectée est traitée afin d'atténuer ces yeux rouges avant d'exécuter l'opération.

Tenez compte des points suivants lors de la prise de vue :

- L'enregistrement d'images dure plus longtemps que d'habitude.
- Il est possible que la fonction d'atténuation des yeux rouges ne produise pas les résultats escomptés dans certaines situations.
- Dans de rares cas, l'atténuation des yeux rouges peut être appliquée à d'autres zones de l'image où elle n'est pas nécessaire. Dans ce cas, sélectionnez un autre mode de flash et reprenez l'image.

# Retardateur

L'appareil photo est équipé d'un retardateur qui active le déclencheur environ 10 secondes après avoir appuyé sur le déclencheur.

Réglez **Réduction vibration** (📖80) sur **Désactivée** dans le menu Configuration si vous utilisez un trépied pour stabiliser l'appareil photo lors de la prise de vue.

## 1 Appuyez sur le sélecteur multidirectionnel ◀ (⏻).



## 2 Sélectionnez **ON** et appuyez sur la commande **OK**.

- Si vous n'appliquez pas le réglage en appuyant sur la commande **OK** dans les secondes qui suivent, la sélection est annulée.
- Lorsque le mode de prise de vue est le mode Scène **Animaux domestiques**, 📷 (déclenchement auto) s'affiche (📖25). Vous ne pouvez pas utiliser le retardateur.

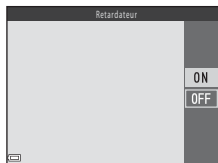

## 3 Cadrez la photo et appuyez sur le déclencheur à mi-course.

- La mise au point et l'exposition sont définies.

## 4 Appuyez sur le déclencheur jusqu'en fin de course.

- Le décompte démarre. Le témoin du retardateur clignote, puis reste allumé pendant environ une seconde avant l'activation du déclenchement.
- Après le déclenchement, le retardateur est réglé sur **OFF**.
- Pour arrêter le décompte, appuyez à nouveau sur le déclencheur.

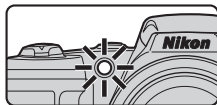

# Mode macro (photos en gros plan)

Utilisez le mode Macro pour prendre des photos en gros plan.

- 1 Appuyez sur le sélecteur multidirectionnel ▼ (👆).



- 2 Sélectionnez **ON** et appuyez sur la commande **OK**.

- Si vous n'appliquez pas le réglage en appuyant sur la commande **OK** dans les secondes qui suivent, la sélection est annulée.

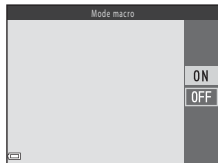

- 3 Déplacez la commande de zoom pour régler le facteur de zoom sur une position où 👆 et l'indicateur de zoom s'affichent en vert.



- L'appareil photo peut effectuer la mise au point sur des sujets situés à 10 cm environ de l'objectif lorsque le facteur de zoom se trouve dans une position où 👆 et l'indicateur de zoom s'affichent en vert.
- Lorsque la focale se trouve dans la position indiquée par ①, l'appareil photo peut effectuer la mise au point sur des sujets situés à environ 1 cm seulement de l'objectif.

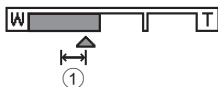

## ✓ Remarques concernant l'utilisation du flash

Le flash peut ne pas éclairer le sujet dans son ensemble à des distances inférieures à 50 cm.

## 📎 Réglage du mode Macro

- Le réglage peut ne pas être disponible avec certains modes de prise de vue (📖37).
- S'il est appliqué en mode 📷 (auto), le réglage reste mémorisé dans l'appareil photo même après la mise hors tension de ce dernier.

# Correction d'exposition (réglage de la luminosité)

Vous pouvez régler la luminosité générale de l'image.

- 1 Appuyez sur le sélecteur multidirectionnel ► (⊕).



- 2 Sélectionnez une valeur de correction et appuyez sur la commande OK.

- Pour éclaircir l'image, définissez une valeur positive (+).
- Pour assombrir l'image, définissez une valeur négative (-).
- La valeur de correction est appliquée sans que vous ayez à appuyer sur la commande OK.



















































## Valeur de correction de l'exposition

- Le réglage peut ne pas être disponible avec certains modes de prise de vue (📖37).
- S'il est appliqué en mode 📷 (auto), le réglage reste mémorisé dans l'appareil photo même après la mise hors tension de ce dernier.

## Réglages par défaut (flash, retardateur, etc.)

Les réglages par défaut de chaque mode de prise de vue sont répertoriés ci-dessous.

	Flash <sup>1</sup> (  )32)	Retardateur (  )34)	Macro (  )35)	Correction d'exposition (  )36)
 (Sélecteur automatique)	 AUTO <sup>2</sup>	Désactivé	Désactivé <sup>3</sup>	0.0
<b>Scène</b>				
 (Portrait)	 	Désactivé	Désactivé <sup>4</sup>	0.0
 (Paysage)	 <sup>4</sup>	Désactivé	Désactivé <sup>4</sup>	0.0
 (Sport)	 <sup>4</sup>	Désactivé <sup>4</sup>	Désactivé <sup>4</sup>	0.0
 (Portrait de nuit)	  <sup>5</sup>	Désactivé	Désactivé <sup>4</sup>	0.0
 (Fête/intérieur)	  <sup>6</sup>	Désactivé	Désactivé <sup>4</sup>	0.0
 (Plage)	 AUTO	Désactivé	Désactivé <sup>4</sup>	0.0
 (Neige)	 AUTO	Désactivé	Désactivé <sup>4</sup>	0.0
 (Coucher de soleil)	 <sup>4</sup>	Désactivé	Désactivé <sup>4</sup>	0.0
 (Aurore/ crêpuscule)	 <sup>4</sup>	Désactivé	Désactivé <sup>4</sup>	0.0
 (Paysage de nuit)	 <sup>4</sup>	Désactivé	Désactivé <sup>4</sup>	0.0
 (Gros plan)	 <sup>4</sup>	Désactivé	Activé <sup>4</sup>	0.0
 (Aliments)	 <sup>4</sup>	Désactivé	Activé <sup>4</sup>	0.0
 (Feux d'artifice)	 <sup>4</sup>	Désactivé <sup>4</sup>	Désactivé <sup>4</sup>	0.0 <sup>4</sup>
 (Contre-jour)	 <sup>4</sup>	Désactivé	Désactivé <sup>4</sup>	0.0
 (Panoramique assisté)	 <sup>4</sup>	Désactivé	Désactivé	0.0
 (Animaux domestiques)	 <sup>4</sup>	 <sup>7</sup>	Désactivé	0.0
<b>SE</b> (Effets spéciaux)	 <sup>4</sup>	Désactivé	Désactivé	0.0
 (Portrait optimisé)	 AUTO <sup>8</sup>	Désactivé <sup>9</sup>	Désactivé <sup>4</sup>	0.0
 (Auto)	 AUTO	Désactivé	Désactivé	0.0

- 1 Réglage utilisé lorsque le flash est relevé.
- 2 Ne peut pas être modifié. L'appareil photo sélectionne automatiquement le mode de flash adapté à la scène qu'il a sélectionnée.
- 3 Ne peut pas être modifié. L'appareil photo passe en mode Macro si vous avez sélectionné .
- 4 Ne peut pas être modifié.
- 5 Ne peut pas être modifié. Le réglage du mode de flash est fixé sur Dosage flash/ambiance avec synchro lente et atténuation des yeux rouges.
- 6 Il est possible d'utiliser la synchronisation lente avec le mode de flash d'atténuation des yeux rouges.
- 7 Vous ne pouvez pas utiliser le retardateur. Vous pouvez activer ou désactiver le déclenchement auto (25).
- 8 Cette option ne peut pas être utilisée lorsque **Sélect. yeux ouverts** est réglé sur **Activée**.
- 9 Cette option peut être activée lorsque **Détecteur de sourire** est réglé sur **Désactiver**.

## Mise au point

La zone de mise au point varie selon le mode de prise de vue.

### Utilisation de la fonction de détection de visage

Dans les modes de prise de vue suivants, l'appareil photo utilise la fonction de détection de visage pour effectuer une mise au point automatique sur les visages.

- Mode **SCÈNE** (Sélecteur automatique) (📖22)
- Mode Scène **Portrait** ou **Portrait de nuit** (📖23)
- Mode Portrait optimisé (📖30)

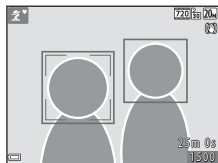

Si l'appareil photo détecte plusieurs visages, le visage sur lequel l'appareil photo a effectué la mise au point est entouré par une double bordure et les autres, par une simple bordure.

Si vous appuyez sur le déclencheur à mi-course lorsqu'aucun visage n'est détecté :

- En mode **SCÈNE** (Sélecteur automatique), la zone de mise au point change selon la scène.
- En modes **Portrait** et **Portrait de nuit** ou en mode Portrait optimisé, l'appareil photo effectue la mise au point au centre de la vue.

#### ✓ Remarques concernant la détection de visage

- La capacité de l'appareil photo à détecter des visages dépend de plusieurs facteurs, notamment de la direction dans laquelle le sujet regarde.
- L'appareil photo ne peut pas détecter de visages dans les cas suivants :
  - Lorsque les visages sont en partie masqués par des lunettes de soleil ou d'autres objets
  - Lorsque les visages occupent une trop petite ou trop grande partie de la vue

## Utilisation du maquillage

Après le déclenchement dans l'un des modes de prise de vue indiqués ci-dessous, l'appareil photo détecte des visages et traite l'image de manière à adoucir les tons chair des visages (jusqu'à trois visages).

- Mode Portrait optimisé (📖30)
- Mode  (Sélecteur automatique) (📖22)
- **Portrait** ou **Portrait de nuit** en mode Scène (📖23)

**Maquillage** peut également être appliqué aux images enregistrées (📖49) même après la prise de vue.

### Remarques concernant l'option Maquillage

- L'enregistrement d'images peut demander plus de temps que d'ordinaire après la prise de vue.
- Dans certaines conditions de prise de vue, il se peut que vous n'obteniez pas les résultats escomptés ou que le maquillage soit appliqué à des zones de l'image ne comportant pas de visages.



## Utilisation de la fonction AF sur le sujet principal

Lorsque **Mode de zones AF** (📖 66) en mode  (Auto) est réglé sur **AF sur le sujet principal**, l'appareil photo effectue la mise au point comme décrit ci-dessous si vous appuyez sur le déclencheur à mi-course.

- L'appareil photo détecte le sujet principal et effectue la mise au point sur celui-ci. Lorsque la mise au point est effectuée sur le sujet, la zone de mise au point s'affiche en vert. Si un visage est détecté, l'appareil photo définit automatiquement la mise au point en priorité sur ce visage.

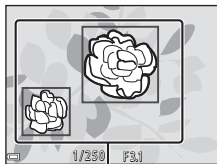

Zones de mise au point

- Si aucun sujet principal n'est reconnu, l'appareil photo fait la mise au point sur le sujet situé au centre de la vue. Lorsque la mise au point est effectuée sur le sujet, la zone de mise au point s'affiche en vert.

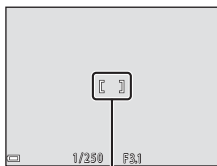

Zone de mise au point

### Remarques concernant la fonction AF sur le sujet principal

- Le sujet que l'appareil photo détermine comme sujet principal peut varier selon les conditions de prise de vue.
- Il se peut que le sujet principal ne soit pas détecté lorsque vous utilisez certains réglages de **Balance des blancs**.
- L'appareil photo peut ne pas détecter de manière appropriée le sujet principal dans les cas suivants :
  - Si le sujet est très sombre ou très lumineux
  - Si les couleurs du sujet principal ne sont pas définies clairement
  - Si la prise de vue est cadrée de façon à ce que le sujet principal se trouve au bord du moniteur
  - Si le sujet principal contient un motif répété

## Sujets non adaptés à l'autofocus

La mise au point peut ne pas fonctionner correctement dans les cas suivants.

Dans certains cas rares, il peut arriver que la mise au point ne soit pas effectuée sur le sujet alors même que la zone de mise au point ou l'indicateur de mise au point s'affiche en vert :

- Le sujet est très sombre
- La scène contient des objets de luminosités différentes (par exemple, lorsque le sujet tourne le dos au soleil, il apparaît très sombre)
- Le contraste est inexistant entre le sujet et son environnement (par exemple, le sujet du portrait porte une chemise blanche et se tient devant un mur blanc)
- Plusieurs objets se situent à des distances différentes de l'appareil photo (par exemple, un sujet dans une cage)
- Sujets avec motifs répétés (stores de fenêtre, bâtiments avec plusieurs rangées de fenêtres de même forme, etc.)
- Le sujet se déplace rapidement

Dans les cas susmentionnés, essayez d'appuyer à plusieurs reprises sur le déclencheur à mi-course pour effectuer une nouvelle mise au point, ou effectuez la mise au point sur un autre sujet positionné à la même distance de l'appareil photo que le sujet réel souhaité, et utilisez la mémorisation de la mise au point (📖43).

## Mémorisation de la mise au point

Il est recommandé d'utiliser la mémorisation de la mise au point lorsque l'appareil photo n'active pas la zone de mise au point contenant le sujet souhaité.

- 1 Réglez **Mode de zones AF** sur **Zone centrale** en mode  (Auto) ( 66).**

- 2 Positionnez le sujet au centre de la vue et appuyez sur le déclencheur à mi-course.**

- L'appareil photo effectue la mise au point sur le sujet et la zone de mise au point s'affiche en vert.
- L'exposition est également mémorisée.

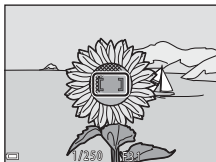

- 3 Sans soulever votre doigt, recomposez la photo.**

- Veillez à conserver la même distance entre l'appareil photo et le sujet.

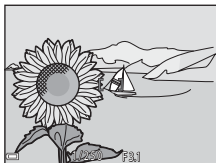

- 4 Appuyez sur le déclencheur jusqu'en fin de course pour prendre la photo.**



## Fonctions ne pouvant pas être utilisées simultanément lors de la prise de vue

Certaines fonctions ne peuvent pas être utilisées avec d'autres options de menu.

Fonction restreinte	Option	Description
Mode de flash	Rafale (📖64)	Si <b>Rafale</b> est sélectionné, le flash ne peut pas être utilisé.
	Sélect. yeux ouverts (📖68)	Si <b>Sélect. yeux ouverts</b> est réglé sur <b>Activée</b> , le flash ne peut pas être utilisé.
Retardateur	Détecteur de sourire (📖67)	Si <b>Détecteur de sourire</b> est sélectionné, le retardateur ne peut pas être utilisé.
Rafale	Retardateur (📖34)	Lorsque le retardateur est utilisé, le réglage est fixé sur <b>Vue par vue</b> .
Mode de zones AF	Balance des blancs (📖62)	Lorsque vous sélectionnez un réglage autre que <b>Automatique</b> pour <b>Balance des blancs</b> en mode <b>AF sur le sujet principal</b> , l'appareil photo ne peut pas détecter le sujet principal.
Son du déclencheur	Rafale (📖64)	Si vous sélectionnez <b>Rafale</b> , le son du déclencheur est désactivé.

# Fonctions de visualisation

## Fonction loupe

Déplacez la commande de zoom vers **T** (🔍 Fonction loupe) en mode de visualisation plein écran (📖16) pour effectuer un zoom sur l'image.

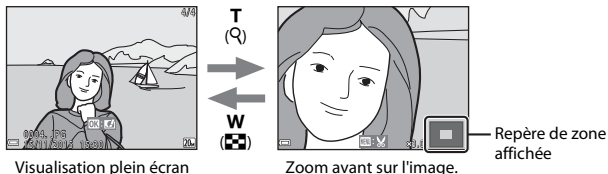

- Vous pouvez modifier le facteur de grossissement en tournant la commande de zoom vers **W** (🔲) ou **T** (🔍).
- Pour afficher une zone différente de l'image, appuyez sur le sélecteur multidirectionnel ▲▼◀▶.
- Lorsqu'une image agrandie est affichée, appuyez sur la commande **OK** pour revenir au mode de visualisation plein écran.

### Recadrage d'images

Lorsqu'une image agrandie est affichée, vous pouvez appuyer sur la commande **MENU** pour recadrer l'image de manière à inclure uniquement la partie visible et l'enregistrer en tant que fichier séparé (📖51).

## Visualisation par planche d'images/ affichage du calendrier

Déplacez la commande de zoom vers **W** (☒) visualisation par planche d'images) en mode de visualisation plein écran (📖16) pour afficher les images sous forme d'images.



- Vous pouvez modifier le nombre d'images affichées en déplaçant la commande de zoom vers **W** (☒) ou **T** (Ⓚ).
- En mode de visualisation par planche d'images, appuyez sur le sélecteur multidirectionnel ▲▼◀▶ pour sélectionner une image, puis appuyez sur la commande **OK** pour afficher cette image en mode de visualisation plein écran.
- En mode d'affichage du calendrier, appuyez sur ▲▼◀▶ pour sélectionner une date, puis appuyez sur la commande **OK** pour afficher les images capturées à cette date.

### ✓ Remarques concernant l'affichage du calendrier

Les images capturées alors que la date de l'appareil n'est pas définie sont considérées comme des images capturées le 1er janvier 2015.

# Édition d'images (images fixes)

## Avant d'éditer des images

Vous pouvez facilement éditer des images sur cet appareil photo. Les copies éditées sont enregistrées en tant que fichiers séparés.

Les copies éditées sont enregistrées avec la même date et heure d'enregistrement que l'image d'origine.

### Restrictions relatives à l'édition d'images

- Vous pouvez éditer une image jusqu'à 10 fois.
- Vous ne pourrez pas nécessairement éditer des images d'une certaine taille ou avec certaines fonctions d'édition.

## Effets rapides : modification de la teinte ou de l'ambiance

Vous pouvez traiter les images à l'aide d'effets divers.

Vous pouvez sélectionner **Effet miniature**, **Fisheye**, **Traitement croisé (rouge)**, **Traitement croisé (jaune)**, **Traitement croisé (vert)**, **Traitement croisé (bleu)**, **Flou**, **Filtre étoiles**, **Effet appareil photo jouet 1**, **Effet appareil photo jouet 2** ou **Peinture**.

- 1 Affichez l'image à laquelle vous souhaitez appliquer un effet en mode de visualisation plein écran et appuyez sur la commande **OK**.



- 2 Sélectionnez l'effet souhaité à l'aide du sélecteur multidirectionnel **▲▼◀▶** et appuyez sur la commande **OK**.

- Déplacez la commande de zoom (**1**) vers **T** (**Q**) pour passer à la visualisation plein écran ou vers **W** (**9**) pour passer à la visualisation par planche d'imagettes.

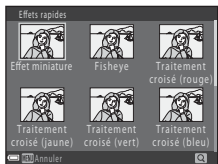





- Pour quitter sans enregistrer l'image éditée, appuyez sur la commande **MENU**.

- 3 Sélectionnez **Oui** et appuyez sur la commande **OK**.

- Une copie modifiée est créée.

## D-Lighting : amélioration de la luminosité et du contraste

Appuyez sur la commande  (mode de visualisation) → Sélectionnez une image → Commande MENU → D-Lighting → Commande 

Utilisez le sélecteur multidirectionnel   pour sélectionner **OK** et appuyez sur la commande .

- La version éditée s'affiche à droite.
- Pour quitter sans enregistrer la copie, sélectionnez **Annuler** puis appuyez sur la commande .

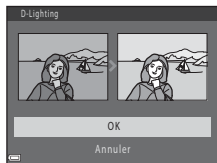



# Maquillage : adoucissement des tons chair

Appuyez sur la commande  (mode de visualisation) → Sélectionnez une image → Commande **MENU** → Maquillage → Commande **OK**

**1** Utilisez le sélecteur multidirectionnel ▲▼ pour sélectionner le niveau d'effet appliqué et appuyez sur la commande **OK**.

- La boîte de dialogue de confirmation apparaît, avec le visage auquel l'effet a été appliqué agrandi sur le moniteur.
- Pour quitter sans enregistrer la copie, appuyez sur ◀.

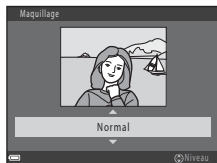

**2** Affichez un aperçu du résultat et appuyez sur la commande **OK**.



- Les tons chair de 12 visages maximum, en commençant par le plus proche du centre de la vue, sont adoucis.
- Si plusieurs visages ont été traités, utilisez la commande ◀▶ pour afficher un autre visage.
- Appuyez sur la commande **MENU** pour ajuster la quantité d'effet appliquée. Le moniteur affiche à nouveau l'écran présenté à l'étape 1.







## Remarques concernant l'option Maquillage

- L'option Maquillage ne peut pas être appliquée si aucun visage n'est détecté dans l'image.
- Selon l'orientation des visages ou la luminosité des sujets, il se peut que l'appareil photo ne détecte pas précisément les visages ou que la fonction de maquillage ne s'exécute pas de la manière escomptée.

## Mini-photo : réduction de la taille d'une image

Appuyez sur la commande  (mode de visualisation) → Sélectionnez une image → Commande MENU → Mini-photo → Commande 

**1** Sélectionnez la taille de copie souhaitée à l'aide du sélecteur multidirectionnel   et appuyez sur la commande .

- Pour les images prises avec un réglage de taille d'image de  **5120x2880**, seul **640x360** s'affiche.

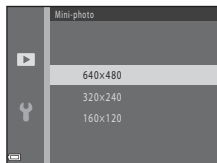

**2** Sélectionnez **Oui** et appuyez sur la commande .

- Une copie modifiée est créée (taux de compression d'environ 1:16).



### **Remarques concernant l'option Mini-photo**

Il n'est pas possible d'éditer les images au format 1:1.

## Recadrage : création d'une copie recadrée

**1** Déplacez la commande de zoom pour agrandir l'image (📖45).

**2** Ajustez l'image de manière à ce que seule la partie que vous souhaitez conserver s'affiche, puis appuyez sur la commande **MENU** (menu).

- Déplacez la commande de zoom vers **T** (🔍) ou **W** (📏) pour régler le facteur d'agrandissement. Définissez le facteur d'agrandissement pour lequel **📏:🔍** s'affiche.
- Utilisez le sélecteur multidirectionnel **▲▼◀▶** pour faire défiler jusqu'à la partie de l'image que vous souhaitez afficher.



**3** Sélectionnez **Oui** et appuyez sur la commande **OK**.

- Une copie modifiée est créée.



### Taille d'image

Lorsque la taille d'image de la copie recadrée est 320 x 240 ou inférieure, l'image s'affiche à une taille inférieure lors de la visualisation.

### Recadrage de l'image en gardant son cadrage vertical

Utilisez l'option **Rotation image** (📖70) pour faire pivoter l'image de manière à ce qu'elle s'affiche en orientation Paysage. Après avoir recadré l'image, faites pivoter l'image recadrée pour la remettre en cadrage vertical.

# Enregistrement et lecture de clips vidéo

## 1 Affichez l'écran de prise de vue.

- Vérifiez la durée restante pour l'enregistrement du clip vidéo.

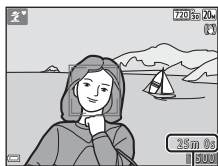

Durée d'enregistrement restante d'un clip vidéo

## 2 Abaissez le flash (11).

- Enregistrer des clips vidéo alors que le flash est relevé risque d'assourdir le son.

## 3 Appuyez sur la commande ● (enregistrement vidéo) pour lancer l'enregistrement du clip vidéo.

- L'appareil photo effectue la mise au point sur le centre de la vue.

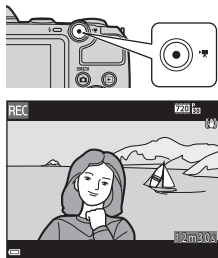

## 4 Appuyez à nouveau sur la commande ● (enregistrement vidéo) pour arrêter l'enregistrement.

## 5 Sélectionnez un clip vidéo en mode de visualisation plein écran et appuyez sur la commande OK pour le visualiser.

- Une image arborant une icône d'options vidéo est un clip vidéo.

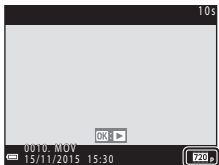

Options vidéo

## Zone capturée dans les clips vidéo

- La zone capturée dans un clip vidéo varie selon les paramètres **Options vidéo** dans le menu Vidéo.
- Si **Infos photos** dans **Réglages du moniteur** (📖77) dans le menu Configuration est réglé sur **Cadre vidéo+infos auto**, vous pouvez vérifier la zone qui sera capturée dans un clip vidéo avant de démarrer l'enregistrement.

## Durée d'enregistrement maximum d'un clip vidéo

Les fichiers vidéo individuels ne peuvent pas excéder une taille de 4 Go ou une durée de 29 minutes, même s'il y a suffisamment d'espace libre sur la carte mémoire pour un enregistrement plus long.

- La durée d'enregistrement restante par clip vidéo s'affiche sur l'écran de prise de vue.
- La durée restante réelle du clip vidéo peut varier selon le contenu du clip vidéo, le mouvement du sujet ou le type de carte mémoire.
- Les cartes mémoire conformes à la classe 6 ou supérieure du classement des vitesses SD sont recommandées pour l'enregistrement de clips vidéo (📖113). L'enregistrement d'un clip vidéo peut s'interrompre de manière inattendue en cas d'utilisation d'une carte mémoire de niveau inférieur.

### ✓ Remarques concernant la température de l'appareil photo

- L'appareil photo peut devenir très chaud lorsque vous enregistrez des clips vidéo pendant une période prolongée ou lorsqu'il est utilisé dans un endroit très chaud.
- Si l'intérieur de l'appareil photo devient très chaud lors de l'enregistrement d'un clip vidéo, l'appareil interrompt automatiquement l'enregistrement. La durée restante avant l'arrêt de l'enregistrement (🕒10s) est affichée. Une fois l'enregistrement terminé, l'appareil photo s'éteint. Laissez l'appareil photo hors tension jusqu'à ce que ses composants intérieurs aient refroidi.

## Remarques concernant l'enregistrement de clips vidéo

### ✓ Remarques concernant l'enregistrement d'images ou de clips vidéo

L'indicateur du nombre de vues restantes ou celui de la durée d'enregistrement restante clignote pendant l'enregistrement des photos ou des vidéos. **N'ouvrez pas le volet du logement pour accumulateur/carte mémoire et ne retirez pas les accumulateurs ou la carte mémoire** alors qu'un indicateur clignote. Vous risquez sinon de perdre des données ou d'endommager l'appareil photo ou la carte mémoire.

### ✓ Remarques concernant les clips vidéo enregistrés

- Il peut y avoir une certaine dégradation de la qualité d'image lorsque le zoom numérique est utilisé. Lorsque vous passez du zoom optique au zoom numérique pendant l'enregistrement de clips vidéo, le zoom cesse temporairement de fonctionner.
- Il se peut que le bruit des mouvements de la commande de zoom, du zoom, de l'objectif d'autofocus, de la réduction de vibration et du fonctionnement de l'ouverture en cas de changement de luminosité soit enregistré.
- Les marbrures (📖96) visibles sur le moniteur lors de l'enregistrement d'un clip vidéo sont enregistrées avec les clips vidéo. Il est recommandé d'éviter les objets lumineux tels que le soleil, les réflexions du soleil et les éclairages électriques.
- Selon la distance au sujet ou le niveau de zoom appliqué, des bandes de couleur peuvent apparaître sur les sujets présentant des motifs répétitifs (tissus, fenêtres à croisillons, etc.) pendant l'enregistrement ou la visualisation de clips vidéo. Ceci se produit lorsque le motif du sujet et la disposition du capteur d'images interfèrent les uns avec les autres. Il ne s'agit pas d'un dysfonctionnement.

### ✓ Remarques concernant l'autofocus lors de l'enregistrement de clips vidéo

Il se peut que l'autofocus ne fonctionne pas correctement (📖42). Dans ce cas, essayez les opérations ci-dessous :

1. Réglez **Mode autofocus** dans le menu Clip vidéo sur **AF ponctuel** (réglage par défaut) avant de démarrer l'enregistrement du clip vidéo.
2. Cadrez un autre sujet (se trouvant à la même distance de l'appareil photo que le sujet souhaité) au centre de la vue, appuyez sur la commande ● (📷 enregistrement vidéo) pour démarrer l'enregistrement, puis modifiez la composition.

## Opérations disponibles pendant la visualisation de clips vidéo

Pour régler le volume, déplacez la commande de zoom pendant la lecture d'un clip vidéo (📖1).

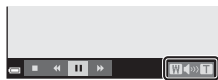

Indicateur de volume

Les commandes de lecture sont affichées sur le moniteur.

Vous pouvez exécuter les opérations décrites ci-dessous en utilisant le sélecteur multidirectionnel ◀▶ pour sélectionner une commande puis en appuyant sur la commande OK.



En cas de suspension de la lecture

Fonction	Icône	Description
Effectuer un retour rapide		Maintenez la commande OK enfoncée pour rembobiner le clip vidéo.
Effectuer une avance rapide		Maintenez la commande OK enfoncée pour faire avancer rapidement le clip vidéo.
Suspendre la visualisation		Suspendre la visualisation. Vous pouvez exécuter les opérations ci-dessous en cours de pause.
		Retour rapide du clip vidéo vue par vue. Maintenez la commande OK enfoncée pour rembobiner en continu.
		Avance rapide du clip vidéo vue par vue. Maintenez la commande OK enfoncée pour avancer en continu.
		Reprise de la visualisation.
		Extrayez la partie souhaitée d'un clip vidéo et enregistrez-la en tant que fichier séparé.
Mettre fin à la visualisation		Revenir au mode de visualisation plein écran.

# Édition de clips vidéo

Vous pouvez enregistrer la partie souhaitée d'un clip vidéo enregistré en tant que partie séparée.

**1** Visualisez un clip vidéo et arrêtez-vous au début de la partie à extraire (📖55).

**2** Utilisez le sélecteur multidirectionnel ◀▶ pour sélectionner 📄 dans les commandes de lecture, puis appuyez sur la commande Ⓞ.

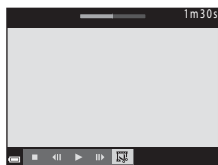

**3** Utilisez ▲▼ pour sélectionner ✂️ (Choisir le début) dans les commandes d'édition.

- Utilisez ◀▶ pour déplacer le début.
- Pour annuler l'édition, sélectionnez ↶ (retour) et appuyez sur la commande Ⓞ.



**4** Utilisez ▲▼ pour sélectionner 📄 (Choisir la fin).

- Utilisez ◀▶ pour déplacer la fin.
- Pour afficher un aperçu de la partie spécifiée, sélectionnez ▶ puis appuyez sur la commande Ⓞ. Appuyez à nouveau sur la commande Ⓞ pour arrêter l'aperçu.

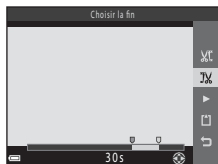

**5** Utilisez ▲▼ pour sélectionner 📄 (Enregistrer) et appuyez sur la commande Ⓞ.

- Suivez les instructions affichées à l'écran pour enregistrer le clip vidéo.

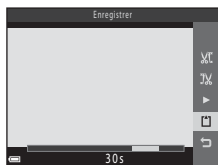



## Remarques concernant l'édition de clips vidéo

- Utilisez des accumulateurs/piles présentant un niveau de charge restante suffisant pour éviter que l'appareil photo ne s'éteigne en cours d'édition. Lorsque l'indicateur du niveau de charge de l'accumulateur indique , l'édition de clip vidéo n'est pas possible.
- Il n'est pas possible de recouper un clip vidéo créé par édition.
- La partie sélectionnée d'un clip vidéo peut différer légèrement de la partie choisie à l'aide des points de début et de fin.
- Les clips vidéo ne peuvent pas être réduits à une durée inférieure à deux secondes.

# Utilisation des menus

Vous pouvez configurer les menus indiqués ci-dessous en appuyant sur la commande **MENU** (menu).

- **📷 Menu Prise de vue**  
Disponible lorsque vous appuyez sur la commande **MENU** lorsque l'écran de prise de vue s'affiche.  
Vous permet de modifier les paramètres de taille et de qualité d'image, de prise de vue en rafale, etc.
- **📺 Menu Visualisation**  
Disponible lorsque vous appuyez sur la commande **MENU** lors de la visualisation d'images en mode de visualisation plein écran ou en mode de visualisation par planche d'images.  
Vous permet d'éditer des images, des diaporamas, etc.
- **🎥 Menu Vidéo**  
Disponible lorsque vous appuyez sur la commande **MENU** lorsque l'écran de prise de vue s'affiche.  
Vous permet de modifier les paramètres d'enregistrement de clip vidéo.
- **🔧 Menu Configuration**  
Vous permet de régler les fonctions de base de l'appareil photo telles que la date et l'heure, la langue d'affichage, etc.

## 1 Appuyez sur la commande **MENU** (menu).

- Le menu s'affiche.

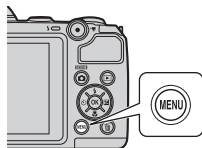

## 2 Appuyez sur la commande ◀ du sélecteur multidirectionnel.

- L'icône du menu actif s'affiche en jaune.



Icônes de menu

### 3 Sélectionnez une icône de menu et appuyez sur la commande **OK**.

- Les options de menu peuvent alors être sélectionnées.

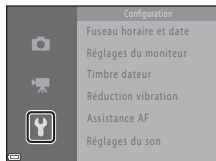

### 4 Sélectionnez une option de menu et appuyez sur la commande **OK**.

- Selon le mode de prise de vue actuel ou l'état de l'appareil photo, vous ne pourrez pas configurer certaines options de menu.

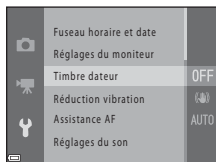

### 5 Sélectionnez un réglage et appuyez sur la commande **OK**.

- Le réglage sélectionné est appliqué.
- Une fois que vous avez fini d'utiliser le menu, appuyez sur la commande **MENU**.
- Lorsqu'un menu est affiché, vous pouvez basculer vers le mode de prise de vue en appuyant sur le déclencheur, la commande ou la commande (

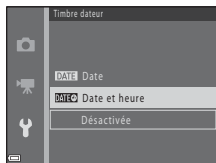

## Menu Prise de vue (pour le mode (Auto))









### Taille d'image (taille et qualité de l'image)

Passez en mode de prise de vue\* → Commande MENU → Taille d'image → Commande 

\* Vous pouvez également modifier ce réglage dans des modes de prise de vue autres que le mode Auto. Ce réglage modifié est également appliqué aux autres modes de prise de vue.

Sélectionnez la combinaison de taille d'image et de taux de compression à utiliser lors de l'enregistrement d'images.

Plus le réglage de taille d'image est élevé, plus la taille d'impression possible est élevée, et plus le taux de compression est faible, plus la qualité des images est élevée. Par contre, vous ne pouvez enregistrer qu'un nombre réduit d'images.

Option*	Taux de compression	Format d'image (horizontal/vertical)
 5152×3864★	Environ 1:4	4:3
 5152×3864 (réglage par défaut)	Environ 1:8	4:3
 3648×2736	Environ 1:8	4:3
 2272×1704	Environ 1:8	4:3
 1600×1200	Environ 1:8	4:3
 640×480	Environ 1:8	4:3
 5120×2880	Environ 1:8	16:9
 3864×3864	Environ 1:8	1:1

\* Les valeurs numériques indiquent le nombre de pixels capturés.  
Exemple :  **5152×3864** = environ 20 mégapixels, 5152 × 3864 pixels

## **Remarques concernant l'impression d'images au format 1:1**

Modifiez le réglage de l'imprimante sur « Bordure » lors de l'impression d'images au format 1:1. Il peut arriver que certaines imprimantes ne puissent pas imprimer des images au format 1:1.





## **Remarques concernant la taille d'image**

Il se peut que cette fonction ne puisse pas être utilisée en combinaison avec d'autres fonctions (44).





## **Nombre d'images pouvant être enregistrées**

- Vous pouvez vérifier sur le moniteur le nombre approximatif d'images pouvant être enregistrées lors de la prise de vue (10).
- Notez qu'en raison de la compression JPEG, ce nombre peut varier considérablement en fonction du contenu de l'image, même lorsque vous utilisez des cartes mémoire de capacité identique et le même réglage de taille d'image. En outre, le nombre d'images pouvant être enregistrées peut varier selon la marque de la carte mémoire.
- Si le nombre de vues restantes est supérieur ou égal à 10 000, alors le nombre de vues restantes affiché est « 9999 ».

## Balance des blancs (réglage de la teinte)

Passez en mode de prise de vue → Commande  (mode de prise de vue) → Mode  (auto) → Commande  → Commande MENU → Balance des blancs → Commande 

Réglez la balance des blancs en fonction de la source lumineuse ou des conditions météorologiques de manière à ce que les couleurs des images correspondent à ce que vous voyez dans la réalité.

Option	Description
<b>AUTO</b> Automatique (réglage par défaut)	La balance des blancs est réglée automatiquement.
<b>PRE</b> Pré-réglage manuel	Utilisez cette option lorsque vous n'obtenez pas le résultat escompté avec <b>Automatique</b> , <b>Incandescent</b> , etc. (📖63).
 Ensoleillé	À utiliser sous la lumière directe du soleil.
 Incandescent	À utiliser sous un éclairage incandescent.
 Fluorescent	À utiliser sous un éclairage fluorescent.
 Nuageux	À utiliser par ciel couvert.
 Flash	À utiliser avec le flash.

### Remarques concernant la balance des blancs

- Abaissez le flash lorsque la balance des blancs est définie sur un réglage autre que **Automatique** et **Flash** (📖11).
- Il se peut que cette fonction ne puisse pas être utilisée en combinaison avec d'autres fonctions (📖44).

## Utilisation du pré-réglage manuel

Suivez la procédure ci-après pour mesurer la valeur de balance des blancs sous l'éclairage utilisé lors de la prise de vue.

**1** Placez un objet de référence blanc ou gris sous l'éclairage qui sera utilisé lors de la prise de vue.

**2** Utilisez le sélecteur multidirectionnel ▲▼ pour sélectionner **Pré-réglage manuel** dans le menu **Balance des blancs** et appuyez sur la commande **OK**.

- L'appareil photo effectue un zoom avant sur la position à laquelle la balance des blancs doit être mesurée.

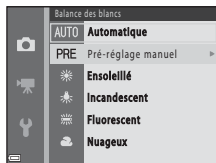

**3** Sélectionnez **Mesurer**.

- Pour appliquer la dernière valeur mesurée, sélectionnez **Annuler** et appuyez sur la commande **OK**.



**4** Cadrez l'objet de référence blanc ou gris dans la fenêtre de mesure, et appuyez sur la commande **OK** pour mesurer la valeur.

- Le déclencheur est activé et la mesure est effectuée (aucune image n'est enregistrée).

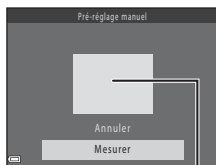





Fenêtre de mesure

### ✓ Remarques concernant le pré-réglage manuel

L'option **Pré-réglage manuel** ne permet pas de mesurer la valeur d'illumination du flash. Si vous prenez des photos avec le flash, réglez **Balance des blancs** sur **Automatique** ou **Flash**.

## Prise de vue en mode Rafale

Passez en mode de prise de vue → Commande  (mode de prise de vue) → Mode  (auto) → Commande  → Commande MENU → Rafale → Commande 





Option	Description
 Vue par vue (réglage par défaut)	L'appareil prend une image à chaque fois que vous appuyez sur le déclencheur.
 Rafale	Lorsque vous maintenez le déclencheur enfoncé jusqu'en fin de course, les images sont capturées en continu. <ul style="list-style-type: none"><li>La cadence de prise de vue pour la prise de vue en rafale est d'environ 1 vps et le nombre maximum de vues en rafale est d'environ 4 (lorsque la taille d'image est réglée sur  5152x3864).</li></ul>

### Remarques concernant le mode de prise de vue Rafale

- Les réglages de mise au point, d'exposition et de balance des blancs sont fixés aux valeurs déterminées lors de la première image de chaque série.
- La cadence pour le mode de prise de vue en continu peut varier en fonction du paramètre de taille d'image en cours, de la carte mémoire utilisée ou des conditions de prise de vue.
- Il se peut que cette fonction ne puisse pas être utilisée en combinaison avec d'autres fonctions ( 44).



## Sensibilité

Passez en mode de prise de vue → Commande  (mode de prise de vue) → Mode  (auto) → Commande  → Commande **MENU** → Sensibilité → Commande 

Une sensibilité plus élevée permet de capturer des sujets plus sombres. En outre, même si les sujets sont soumis à la même luminosité, vous pouvez prendre des photos avec des vitesses d'obturation plus élevées, ce qui réduit le flou provoqué par le bougé d'appareil et le mouvement du sujet.

- Lorsque vous définissez une sensibilité plus élevée, il se peut que les images contiennent du bruit.

Option	Description
<b>AUTO</b> Automatique (réglage par défaut)	La sensibilité est automatiquement sélectionnée dans la plage ISO 80 à 1600.
80, 100, 200, 400, 800, 1600	La sensibilité est mémorisée à la valeur spécifiée.



### Remarques concernant la sensibilité

Il se peut que cette fonction ne puisse pas être utilisée en combinaison avec d'autres fonctions (44).



### Affichage de la sensibilité sur l'écran de prise de vue

Lorsque **Automatique** est sélectionné,  s'affiche si la sensibilité augmente automatiquement.

## Mode de zones AF

Passez en mode de prise de vue → Commande  (mode de prise de vue) → Mode  (auto) → Commande  → Commande **MENU** → Mode de zones AF → Commande 

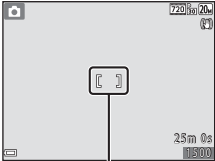
Spécifiez la manière dont l'appareil photo sélectionne la zone de mise au point pour l'autofocus.

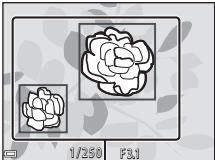
Option	Description
 Zone centrale (réglage par défaut)	<p>L'appareil photo effectue la mise au point sur le sujet situé au centre de la vue.</p>  <p>Zone de mise au point</p>
 AF sur le sujet principal	<p>Lorsque l'appareil photo détecte le sujet principal, il effectue la mise au point sur celui-ci. Reportez-vous à la section « Utilisation de la fonction AF sur le sujet principal » (41) pour obtenir de plus amples informations.</p>  <p>Zones de mise au point</p>





### Remarques concernant le mode de zones AF

- Lorsque le zoom numérique est activé, l'appareil photo effectue la mise au point sur le centre de la vue, quel que soit le réglage **Mode de zones AF**.
- Il se peut que cette fonction ne puisse pas être utilisée en combinaison avec d'autres fonctions (44).

## Menu Portrait optimisé

- Reportez-vous à la section « Taille d'image (taille et qualité de l'image) » (📖60) pour obtenir de plus amples informations sur la **Taille d'image**.





### Maquillage

Passez en mode de prise de vue → Commande  (mode de prise de vue) →  Mode Portrait optimisé → Commande  → Commande MENU → Maquillage → Commande 

Option	Description
 Activé (réglage par défaut)	Après le déclenchement, l'appareil photo détecte un ou plusieurs visages (trois maximum) et traite l'image pour adoucir les tons chair du visage avant d'enregistrer l'image.
Désactivé	Désactive la fonction Maquillage.

Vous ne pouvez pas vérifier les résultats de l'effet Maquillage sur votre sujet lors du cadrage d'images pour la prise de vue. Vous pouvez visualiser les images pour vérifier les résultats après la prise de vue.





### Détecteur de sourire

Passez en mode de prise de vue → Commande  (mode de prise de vue) →  Mode Portrait optimisé → Commande  → Commande MENU → Détecteur de sourire → Commande 

L'appareil photo détecte les visages, puis actionne automatiquement le déclencheur dès qu'il détecte un sourire.

Option	Description
 Activer (réglage par défaut)	Active la fonction Détecteur de sourire.
Désactiver	Désactive la fonction Détecteur de sourire.

## Sélect. yeux ouverts

Passer en mode de prise de vue → Commande  (mode de prise de vue) →  Mode Portrait optimisé → Commande  → Commande **MENU** → Sélect. yeux ouverts → Commande 



Option	Description
 Activée	<p>L'appareil active automatiquement le déclencheur à deux reprises pour chaque prise de vue et enregistre l'image dans laquelle le sujet a les yeux ouverts.</p> <ul style="list-style-type: none"><li>• Si l'appareil photo a enregistré une image sur laquelle les yeux du sujet sont peut-être fermés, la boîte de dialogue illustrée à droite s'affiche pendant quelques secondes.</li><li>• Le flash ne peut pas être utilisé.</li></ul>
Désactivée (réglage par défaut)	Désactive la fonction Sélect. yeux ouverts.



# Menu Visualisation



- Reportez-vous à la section « Édition d'images (images fixes) » (📖47) pour plus d'informations sur les fonctions d'édition d'images.

## Diaporama

Appuyez sur la commande  (mode de visualisation) → Commande **MENU** → Diaporama → Commande 



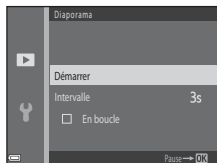

Vous pouvez visualiser les images une par une dans un diaporama automatique. Lors de la visualisation de fichiers de clip vidéo dans le diaporama, seule la première vue de chaque clip vidéo s'affiche.

### 1 Utilisez le sélecteur multidirectionnel ▲▼ pour sélectionner **Démarrer** et appuyez sur la commande .

- Le diaporama démarre.
- Pour modifier l'intervalle entre les images, sélectionnez **Intervalle**, appuyez sur la commande  et spécifiez l'intervalle souhaité avant de sélectionner **Démarrer**.
- Pour que le diaporama se répète automatiquement, sélectionnez l'option **En boucle**, puis appuyez sur la commande  avant de sélectionner **Démarrer**.
- La durée maximale de lecture est de 30 minutes environ, même si l'option **En boucle** est activée.





### 2 Terminez ou redémarrez le diaporama.



- L'écran affiché à droite s'affiche une fois le diaporama terminé ou suspendu. Pour quitter le diaporama, sélectionnez  puis appuyez sur la commande . Pour reprendre le diaporama, sélectionnez  puis appuyez sur la commande .



## Opérations disponibles pendant la visualisation

- Utilisez le sélecteur multidirectionnel  pour afficher l'image précédente/ suivante. Appuyez sur la commande et maintenez-la enfoncée pour effectuer un retour/avance rapide.
- Appuyez sur la commande  pour suspendre ou terminer le diaporama.

## Protéger



Appuyez sur la commande  (mode de visualisation) → Commande MENU → Protéger → Commande 

L'appareil photo protège les images sélectionnées contre toute suppression accidentelle.

Dans l'écran de sélection des images (72), sélectionnez les images à protéger ou annulez la protection des images.



Notez que le formatage de la carte mémoire ou de la mémoire interne de l'appareil photo entraîne la suppression définitive de toutes les données, y compris les fichiers protégés (82).

## Rotation image

Appuyez sur la commande  (mode de visualisation) → Commande MENU → Rotation image → Commande 

Permet de spécifier l'orientation dans laquelle afficher les images enregistrées lors de la visualisation.

Une rotation de 90 degrés dans le sens des aiguilles d'une montre ou le sens inverse peut être appliquée aux images fixes.

Sélectionnez une image dans l'écran de sélection des images (72). Lorsque l'écran Rotation image apparaît, appuyez sur le sélecteur multidirectionnel  pour faire pivoter l'image de 90 degrés.



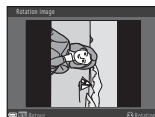

Rotation de 90 degrés dans le sens inverse des aiguilles d'une montre



Rotation de 90 degrés dans le sens des aiguilles d'une montre



Appuyez sur la commande  pour finaliser l'orientation d'affichage et enregistrer les informations d'orientation avec l'image.

## Copier (copier entre la carte mémoire et la mémoire interne)

Appuyez sur la commande  (mode de visualisation) → Commande MENU → Copier → Commande 

Vous pouvez copier des images entre une carte mémoire et la mémoire interne.

- Lorsque vous insérez une carte mémoire ne contenant pas d'images et que vous faites passer l'appareil photo en mode de visualisation, **La mémoire ne contient pas d'images.** s'affiche. Dans ce cas, appuyez sur la commande MENU pour sélectionner **Copier**.

- 1 Utilisez le sélecteur multidirectionnel   pour sélectionner la destination des images copiées et appuyez sur la commande .

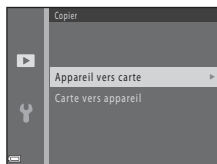

- 2 Sélectionnez une option de copie et appuyez sur la commande .

- Lorsque vous sélectionnez **Images sélectionnées**, utilisez l'écran de sélection des images pour spécifier des images (72).

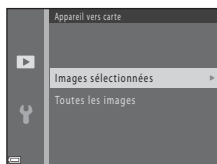

### Remarques concernant la copie d'images

- Vous pouvez uniquement copier les fichiers dans des formats que cet appareil photo peut enregistrer.
- Un fonctionnement optimal n'est pas garanti pour les images capturées avec une autre marque d'appareil photo ou modifiées sur un ordinateur.

## Écran de sélection d'image

Lorsqu'un écran de sélection d'images tel que l'écran ci-contre s'affiche pendant l'utilisation de l'appareil photo, suivez les procédures décrites ci-dessous pour sélectionner les images.



### 1 Utilisez le sélecteur multidirectionnel ◀▶ pour sélectionner une image.

- Déplacez la commande de zoom (📖1) vers **T** (🔍) pour passer à la visualisation plein écran ou vers **W** (📐) pour passer à la visualisation par planche d'imagettes.
- Vous ne pouvez sélectionner qu'une seule image pour **Rotation image**. Passez à l'étape 3.



### 2 Utilisez ▲▼ pour sélectionner ou désélectionner (ou pour spécifier le nombre de copies).

- Si une image est sélectionnée, une icône apparaît avec celle-ci. Répétez les étapes 1 et 2 pour sélectionner d'autres images.



### 3 Appuyez sur la commande **OK** pour appliquer la sélection d'image.

- Lorsqu'une boîte de dialogue de confirmation s'affiche, suivez les instructions affichées à l'écran pour continuer.





# Menu Clip vidéo

## Options vidéo

Passez en mode de prise de vue → Commande **MENU** → Icône de menu  → Options vidéo → Commande **OK**

Sélectionnez l'option vidéo souhaitée pour l'enregistrement.

- Les cartes mémoire conformes à la classe 6 ou supérieure du classement des vitesses SD sont recommandées pour l'enregistrement de clips vidéo (📖113).

Option (taille d'image/cadence de prise de vue, format de fichier)	Taille d'image	Format d'image (horizontal/vertical)
 720/30p (réglage par défaut)	1280 × 720	16:9
 480/30p	640 × 480	4:3

## Mode autofocus

Passez en mode de prise de vue → Commande **MENU** → Icône de menu  → Mode autofocus → Commande **OK**

Vous pouvez définir la manière dont l'appareil photo effectue la mise au point en mode Vidéo.

Option	Description
<b>AF-S AF ponctuel</b> (réglage par défaut)	La mise au point est mémorisée et l'enregistrement du clip vidéo démarre. Sélectionnez cette option lorsque la distance entre l'appareil photo et le sujet demeure assez constante au cours de l'enregistrement.
<b>AF-F AF permanent</b>	L'appareil photo effectue la mise au point en continu pendant l'enregistrement du clip vidéo. Sélectionnez cette option lorsque la distance entre l'appareil photo et le sujet change sensiblement au cours de l'enregistrement. Il est possible que vous entendiez le bruit engendré par la mise au point de l'appareil photo lorsque vous visionnez le clip vidéo enregistré. L'utilisation de <b>AF ponctuel</b> est recommandée pour éviter que les bruits engendrés par la mise au point de l'appareil photo n'interfèrent avec l'enregistrement.

## Réduction bruit du vent

Passez en mode de prise de vue → Commande **MENU** → Icône de menu  → Réduction bruit du vent → Commande 

Option	Description
 Activée	Réduit le son produit lorsque le vent souffle à côté du microphone pendant l'enregistrement d'un clip vidéo. D'autres sons peuvent devenir difficiles à entendre lors de la visualisation.
Désactivée (réglage par défaut)	La réduction du bruit du vent est désactivée.

# Menu Configuration

## Fuseau horaire et date

Appuyez sur la commande **MENU** → Icône de menu **☰** → Fuseau horaire et date → Commande **OK**

Permet de régler l'horloge de l'appareil photo.

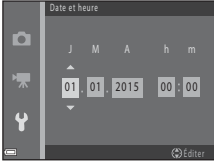
Option	Description
Date et heure	<ul style="list-style-type: none"><li>• Sélectionner un champ : appuyez sur la commande ◀▶ du sélecteur multidirectionnel.</li><li>• Modifier la date et l'heure : Appuyez sur ▲▼.</li><li>• Appliquer le réglage : sélectionnez le paramètre de minute et appuyez sur la commande <b>OK</b>.</li></ul> 
Format de la date	Sélectionnez <b>Année/mois/jour</b> , <b>Mois/jour/année</b> ou <b>Jour/mois/année</b> .
Fuseau horaire	Permet de régler le fuseau horaire et l'heure d'été. <ul style="list-style-type: none"><li>• Lorsque <b>Destination</b> (📍) est spécifié après le réglage du fuseau horaire du domicile (🏠), le décalage horaire entre le fuseau horaire de la destination et du domicile est automatiquement calculé, et la date et l'heure sont enregistrées pour la région sélectionnée.</li></ul>

## Réglage du fuseau horaire

- 1 Utilisez le sélecteur multidirectionnel ▲▼ pour sélectionner **Fuseau horaire** et appuyez sur la commande **OK**.

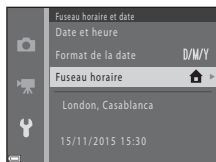

- 2 Sélectionnez **Fuseau horaire dom.** ou **Destination** et appuyez sur la commande **OK**.

- La date et l'heure affichées sur le moniteur ne sont pas les mêmes selon que le fuseau horaire du domicile ou la destination est sélectionné(e).

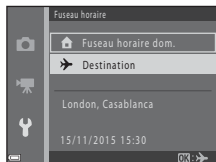

- 3 Appuyez sur ►.

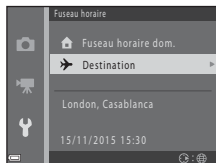

- 4 Utilisez ◀▶ pour sélectionner le fuseau horaire.

- Pour activer la fonction d'heure d'été, appuyez sur ▲, et ☀ s'affiche. Pour désactiver la fonction d'heure d'été, appuyez sur ▼.
- Appuyez sur la commande **OK** pour appliquer le fuseau horaire.
- Si l'heure correcte ne s'affiche pas pour le réglage de fuseau horaire du domicile ou de la destination, réglez l'heure appropriée dans **Date et heure**.

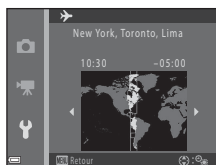





## Réglages du moniteur

Appuyez sur la commande **MENU** → Icône de menu **Y** → Réglages du moniteur → Commande **OK**

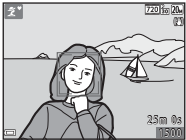
Option	Description
Infos photos	Permet de choisir d'afficher ou non les informations sur le moniteur.
Luminosité	Régler la luminosité. <ul style="list-style-type: none"> <li>• Réglage par défaut : <b>3</b></li> </ul>

### Infos photos

	Mode de prise de vue	Mode de visualisation
Afficher les infos		
Infos auto (réglage par défaut)	Les mêmes informations que celles indiquées dans <b>Afficher les infos</b> sont affichées, et elles sont masquées comme montré dans <b>Masquer les infos</b> si aucune opération n'est effectuée pendant quelques secondes. Les informations s'affichent à nouveau lorsqu'une opération est effectuée.	
Masquer les infos		

	Mode de prise de vue	Mode de visualisation
<p>Quadrillage+infos auto</p>	 <p>Outre les informations affichées dans <b>Infos auto</b>, un quadrillage s'affiche pour vous aider à cadrer les photos. Le quadrillage ne s'affiche pas lors de l'enregistrement de clips vidéo.</p>	 <p>Identique à <b>Infos auto</b>.</p>
<p>Cadre vidéo+infos auto</p>	 <p>Outre les informations affichées dans <b>Infos auto</b>, un cadre s'affiche avant le début de l'enregistrement d'un clip vidéo pour indiquer la zone qui sera capturée lors de l'enregistrement des clips vidéo. Le cadre vidéo ne s'affiche pas lors de l'enregistrement de clips vidéo.</p>	 <p>Identique à <b>Infos auto</b>.</p>

## Timbre dateur

Appuyez sur la commande **MENU** → Icône de menu **Y** → Timbre dateur → Commande **OK**

La date et l'heure de prise de vue peuvent être estampillées sur les images lors de la prise de vue. Les informations peuvent être imprimées même si vous utilisez une imprimante ne prenant pas en charge la fonction d'impression de la date.



Option	Description
<b>DATE</b> Date	La date est estampillée sur les images.
<b>DATE</b> Date et heure	La date et l'heure sont estampillées sur les images.
Désactivée (réglage par défaut)	La date et l'heure ne sont pas estampillées sur les images.



### ✓ Remarques concernant le timbre dateur

- Les dates estampillées font partie intégrante des données image et ne peuvent pas être effacées. Il est impossible d'estampiller la date et l'heure sur des images après leur capture.
- La date et l'heure ne peuvent pas être estampillées dans les cas suivants :
  - En mode Scène **Panoramique assisté** ou **Animaux domestiques** (lorsque **Rafale** est sélectionné)
  - Lors de l'enregistrement de clips vidéo
- La date et l'heure estampillées peuvent être difficiles à lire en cas d'utilisation d'une image de petite taille.

### 📎 Impression de la date de prise de vue sur des images sans estampillage de date

Vous pouvez transférer des images vers un ordinateur et utiliser le logiciel ViewNX 2 (📖92) pour imprimer la date de prise de vue sur les images lors de leur impression.

## Réduction vibration

Appuyez sur la commande **MENU** → Icône de menu  → Réduction vibration → Commande 

Sélectionnez le réglage de réduction de vibration utilisé lors de la prise de vue. Réglez sur **Désactivée** si vous utilisez un trépied pour stabiliser l'appareil photo lors de la prise de vue.

Option	Description
 Activée (réglage par défaut)	La correction du bougé d'appareil se fait via la VR optique.
Désactivée	Aucune correction n'a lieu.

### Remarques concernant la réduction de vibration

- Après avoir mis l'appareil photo sous tension ou être passé du mode de visualisation au mode de prise de vue, attendez que l'écran du mode de prise de vue s'affiche complètement avant de prendre des photos.
- Il peut arriver que les images affichées sur le moniteur de l'appareil photo apparaissent floues immédiatement après la prise de vue.
- Les effets du bougé d'appareil ne sont pas nécessairement éliminés complètement dans certains cas.

## Assistance AF

Appuyez sur la commande **MENU** → Icône de menu  → Assistance AF → Commande 

Option	Description
<b>AUTO</b> Automatique (réglage par défaut)	L'illuminateur d'assistance AF s'allume automatiquement lorsque vous appuyez sur le déclencheur par faible éclairage. L'illuminateur a une portée d'environ 4,5 m en position grand-angle maximal et d'environ 3,0 m en position téléobjectif maximal. <ul style="list-style-type: none"> <li>Notez que, pour certains modes Scène, il se peut que l'illuminateur d'assistance AF ne s'allume pas.</li> </ul>
Désactivée	L'illuminateur d'assistance AF ne s'active pas.



## Réglages du son

Appuyez sur la commande **MENU** → Icône de menu **Y** → Réglages du son → Commande **OK**

Option	Description
Son des commandes	<p>Lorsque <b>Activé</b> (réglage par défaut) est sélectionné, l'appareil photo émet un signal sonore lorsque des opérations sont effectuées, deux signaux sonores lorsque l'appareil photo a effectué la mise au point sur le sujet, et trois signaux sonores lorsqu'une erreur se produit. Le son de démarrage est également émis.</p> <ul style="list-style-type: none"> <li>Les sons sont désactivés lorsque vous utilisez le mode Scène <b>Animaux domestiques</b>.</li> </ul>
Son du déclencheur	<p>Lorsque <b>Activé</b> (réglage par défaut) est sélectionné, le son du déclencheur est émis lors du déclenchement.</p> <ul style="list-style-type: none"> <li>Le son du déclencheur n'est pas émis en mode de prise de vue en continu, lors de l'enregistrement de clips vidéo, ou en cas d'utilisation du mode Scène <b>Animaux domestiques</b>.</li> </ul>

## Extinction auto

Appuyez sur la commande **MENU** → Icône de menu **Y** → Extinction auto → Commande **OK**

Vous pouvez déterminer la durée qui s'écoule avant que l'appareil photo passe en mode Veille (📖13).

Vous pouvez sélectionner **30 s** (réglage par défaut), **1 min**, **5 min** ou **30 min**.

### Configuration de la fonction d'extinction automatique

La durée qui s'écoule avant la mise en veille de l'appareil photo est fixée dans les situations suivantes :

- Lorsqu'un menu est affiché : 3 minutes
- En cas de prise de vue avec la fonction **Déclenchement auto** : 5 minutes (avec la fonction d'extinction automatique définie sur **30 s** ou **1 min**)
- En cas de prise de vue avec la fonction **Détecteur de souris** : 5 minutes (avec la fonction d'extinction automatique définie sur **30 s** ou **1 min**)
- Lorsque l'adaptateur secteur EH-67 est connecté : 30 minutes

## Formatage de la carte/Formater la mémoire

Appuyez sur la commande **MENU** → Icône de menu **Y** → Formatage de la carte/  
Formater la mémoire → Commande **OK**

Utilisez cette option pour formater une carte mémoire ou la mémoire interne.

**Le formatage des cartes mémoire ou de la mémoire interne entraîne la suppression définitive de toutes les données. Il n'est pas possible de récupérer les données qui ont été supprimées.** Assurez-vous d'enregistrer les images que vous souhaitez conserver sur un ordinateur avant le formatage.

### Formatage de la carte mémoire

- Insérez une carte mémoire dans l'appareil.
- Sélectionnez **Formatage de la carte** dans le menu Configuration puis appuyez sur la commande **OK**.

### Formatage de la mémoire interne

- Retirez la carte mémoire de l'appareil photo.
- Sélectionnez **Formater la mémoire** dans le menu Configuration puis appuyez sur la commande **OK**.

Pour lancer le formatage, sélectionnez **Formater** sur l'écran qui s'affiche et appuyez sur la commande **OK**.

- Ne mettez pas l'appareil photo hors tension ou n'ouvrez pas le volet du logement pour accumulateur/carte mémoire pendant le formatage.

## Langue/Language

Appuyez sur la commande **MENU** → Icône de menu **Y** → Langue/Language →  
Commande **OK**

Vous pouvez sélectionner une langue d'affichage des menus et messages de l'appareil photo.

---

## Sortie vidéo

Appuyez sur la commande **MENU** → Icône de menu **Y** → Sortie vidéo →  
Commande **OK**

Vous pouvez régler les paramètres de connexion à un téléviseur.  
Choisissez entre **NTSC** et **PAL**.

**NTSC** et **PAL** sont tous deux des normes de diffusion d'émissions TV analogiques en couleur.

## Réinitialisation

Appuyez sur la commande **MENU** → Icône de menu **Y** → Réinitialisation → Commande **OK**

L'option **Oui** permet de restaurer les paramètres de l'appareil photo à leurs valeurs par défaut.

- Certains réglages tels que **Fuseau horaire et date** ou **Langue/Language** ne sont pas réinitialisés.





### Réinitialisation de la numérotation des fichiers

Pour réinitialiser la numérotation des fichiers sur « 0001 », supprimez toutes les images enregistrées sur la carte mémoire ou dans la mémoire interne (📖17) avant de sélectionner **Réinitialisation**.

## Type d'accu/pile

Appuyez sur la commande **MENU** → Icône de menu **Y** → Type d'accu/pile → Commande **OK**

Pour s'assurer que l'appareil photo affiche le niveau correct des accumulateurs/piles (📖10), sélectionnez le type correspondant aux accumulateurs/piles actuellement utilisés.

Option	Description
 Alcaline (réglage par défaut)	Piles alcalines LR6/L40 (type AA)
 COOLPIX (Ni-MH)	Accumulateurs Ni-MH (nickel-métal-hydrure) rechargeables Nikon EN-MH2
 Lithium	Piles lithium FR6/L91 (type AA)

## Version firmware

Appuyez sur la commande **MENU** → Icône de menu **Y** → Version firmware → Commande **OK**

Vous pouvez afficher la version de firmware actuelle de l'appareil photo.

# Connexion de l'appareil photo à un téléviseur, une imprimante ou un ordinateur

Vous pourrez apprécier vos images et vos clips vidéo dans de meilleures conditions en connectant l'appareil photo à un téléviseur, une imprimante ou un ordinateur.

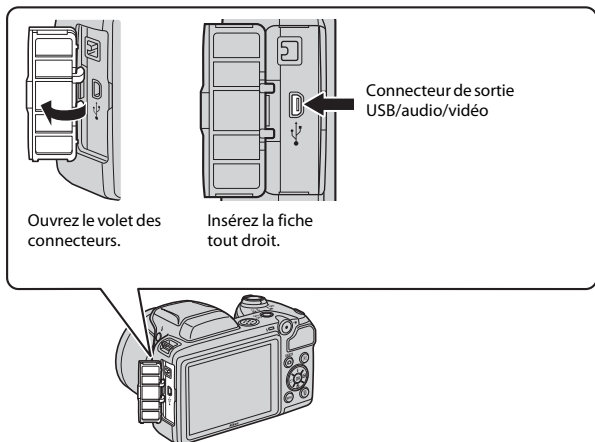

- Avant de raccorder l'appareil photo à un périphérique externe, vérifiez que le niveau de charge restant de l'accumulateur est suffisant et mettez l'appareil photo hors tension. Avant de déconnecter l'appareil photo, veillez à le mettre hors tension.
- Si vous utilisez l'adaptateur secteur EH-67 (disponible séparément), vous pouvez alimenter cet appareil photo à partir d'une prise électrique. N'utilisez aucun autre modèle ou marque d'adaptateur secteur, car cela risquerait d'entraîner une surchauffe ou un dysfonctionnement de l'appareil photo.
- Pour obtenir des informations sur les méthodes de connexion et les opérations suivantes, reportez-vous à la documentation fournie avec l'appareil, en plus du présent document.

**Visualisation des images sur un téléviseur**

87



Vous pouvez visualiser les images et les clips vidéo capturés avec l'appareil photo sur un téléviseur.

Méthode de connexion : connectez les fiches audio et vidéo du câble audio/vidéo en option aux prises d'entrée du téléviseur.

**Impression d'images sans utiliser un ordinateur**

88



Si vous raccordez l'appareil photo à une imprimante compatible PictBridge, vous pouvez imprimer les images sans utiliser d'ordinateur.

Méthode de connexion : connectez l'appareil photo directement au port USB de l'imprimante à l'aide du câble USB.

**Affichage et organisation des images sur un ordinateur**

92



Vous pouvez transférer des images vers un ordinateur afin d'effectuer des retouches simples et de gérer des données image.

Méthode de connexion : connectez l'appareil photo au port USB de l'ordinateur à l'aide du câble USB.

- Avant de le connecter à un ordinateur, installez ViewNX 2 sur l'ordinateur (892).

# Connexion de l'appareil photo à un téléviseur (visualisation sur un téléviseur)

## 1 Mettez l'appareil photo hors tension et connectez-le à un téléviseur.

- Vérifiez que les fiches sont correctement orientées. Veillez à insérer et à retirer les fiches tout droit lorsque vous les connectez ou les déconnectez.

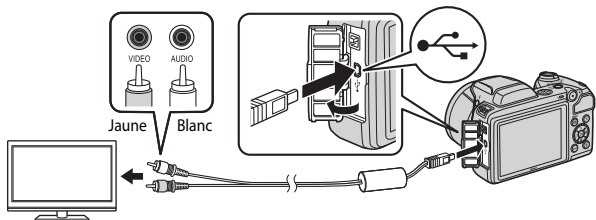

## 2 Réglez l'entrée du téléviseur sur l'entrée vidéo externe.

- Pour plus de détails, reportez-vous à la documentation fournie avec votre téléviseur.

## 3 Maintenez la commande (visualisation) enfoncée pour mettre l'appareil photo sous tension.

- Les images s'affichent sur le téléviseur.
- Le moniteur de l'appareil photo ne s'allume pas.

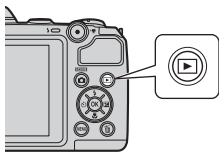

# Connexion de l'appareil photo à une imprimante (impression directe)

Les utilisateurs d'imprimantes compatibles PictBridge peuvent connecter l'appareil photo directement à l'imprimante et imprimer des images sans utiliser d'ordinateur.

## Connexion de l'appareil photo à une imprimante

- 1 Mettez l'imprimante sous tension.
- 2 Mettez l'appareil photo hors tension et connectez-le à une imprimante à l'aide du câble USB.
  - Vérifiez que les fiches sont correctement orientées. Veillez à insérer et à retirer les fiches tout droit lorsque vous les connectez ou les déconnectez.

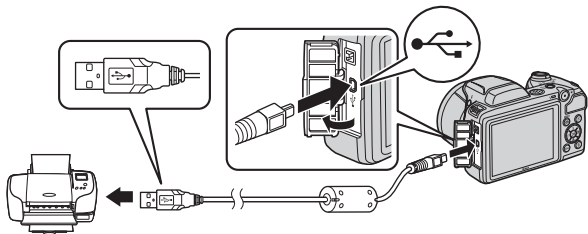

- 3 Mettez l'appareil photo sous tension.
  - L'écran de démarrage **PictBridge** (1) s'affiche sur le moniteur de l'appareil photo, suivi de l'écran **Sélection impression** (2).





## Impression des images une par une

- 1** Sélectionnez l'image souhaitée à l'aide du sélecteur multidirectionnel ◀▶ et appuyez sur la commande **OK**.

- Déplacez la commande de zoom vers **W** (📐) pour passer à la visualisation par planche d'imagettes ou vers **T** (📺) pour passer à la visualisation plein écran.

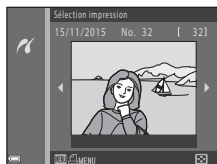

- 2** Utilisez ▲▼ pour sélectionner **Copies** et appuyez sur la commande **OK**.

- Sélectionnez le nombre de copies souhaité (jusqu'à neuf) à l'aide de ▲▼ et appuyez sur la commande **OK**.

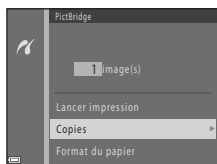

- 3** Sélectionnez **Format du papier** et appuyez sur la commande **OK**.

- Sélectionnez le format de papier souhaité et appuyez sur la commande **OK**.
- Pour imprimer en utilisant le format de papier configuré sur l'imprimante, sélectionnez **Par défaut**.
- Les options de format de papier disponibles sur l'appareil photo varient selon l'imprimante que vous utilisez.

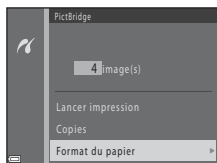

- 4** Sélectionnez **Lancer impression** et appuyez sur la commande **OK**.

- L'impression démarre.

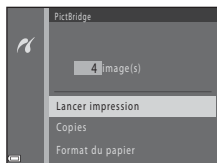

## Impression de plusieurs images

- 1 Lorsque l'écran **Sélection impression** s'affiche, appuyez sur la commande **MENU** (menu).



- 2 Utilisez le sélecteur multidirectionnel ▲▼ pour sélectionner **Format du papier** et appuyez sur la commande **OK**.

- Sélectionnez le format de papier souhaité et appuyez sur la commande **OK**.
- Pour imprimer en utilisant le format de papier configuré sur l'imprimante, sélectionnez **Par défaut**.
- Les options de format de papier disponibles sur l'appareil photo varient selon l'imprimante que vous utilisez.
- Pour quitter le menu Impression, appuyez sur la commande **MENU**.

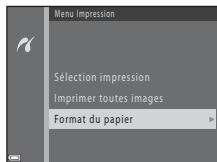

- 3 Sélectionnez **Sélection impression** ou **Imprimer toutes images** et appuyez sur la commande **OK**.

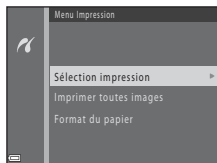

## Sélection impression

Sélectionnez les images (jusqu'à 99) et le nombre de copies voulu (jusqu'à 9) pour chaque image.

- Utilisez le sélecteur multidirectionnel ◀▶ pour sélectionner des images et utilisez ▲▼ pour spécifier le nombre de copies à imprimer.
- Les images sélectionnées pour l'impression sont indiquées par  suivi du nombre de copies à imprimer. Pour annuler la sélection à imprimer, définissez le nombre de copies sur 0.
- Déplacez la commande de zoom vers **T** (🔍) pour passer à la visualisation plein écran ou vers **W** (📄) pour passer à la visualisation par planche d'images.
- Une fois la sélection terminée, appuyez sur la commande **OK**. Lorsque l'écran de confirmation du nombre de copies à imprimer s'affiche, sélectionnez **Lancer impression** et appuyez sur la commande **OK** pour lancer l'impression.



## Imprimer toutes images

Une copie de chaque image enregistrée dans la mémoire interne ou sur la carte mémoire s'imprime.

- Lorsque l'écran de confirmation du nombre de copies à imprimer s'affiche, sélectionnez **Lancer impression** et appuyez sur la commande **OK** pour lancer l'impression.

# Utilisation de ViewNX 2 (transfert d'images vers un ordinateur)

## Installation de ViewNX 2

ViewNX 2 est un logiciel gratuit qui vous permet de transférer des images et des vidéos vers votre ordinateur où vous pourrez les visualiser, les retoucher ou les partager. Pour installer ViewNX 2, téléchargez le programme d'installation de ViewNX 2 depuis le site Web ci-dessous et suivez les instructions d'installation à l'écran.

<http://nikonimglib.com/nvnx/>

Pour des informations sur la configuration système requise ou d'autres informations, consultez le site Web Nikon de votre région.

## Transfert d'images vers un ordinateur

### 1 Préparez une carte mémoire contenant des images.

Vous pouvez utiliser l'une des méthodes ci-dessous pour transférer des images depuis la carte mémoire vers un ordinateur.

- **Logement pour carte mémoire SD/lecteur de cartes** : Insérez la carte mémoire dans le logement pour carte de votre ordinateur ou dans le lecteur de cartes (disponible dans le commerce) connecté à votre ordinateur.
- **Connexion directe USB** : mettez l'appareil photo hors tension et vérifiez que la carte mémoire est insérée dans l'appareil photo. Connectez l'appareil photo à l'ordinateur à l'aide du câble USB. Mettez l'appareil photo sous tension. Pour transférer les images enregistrées dans la mémoire interne de l'appareil photo, retirez la carte mémoire de l'appareil photo avant de connecter ce dernier à l'ordinateur.

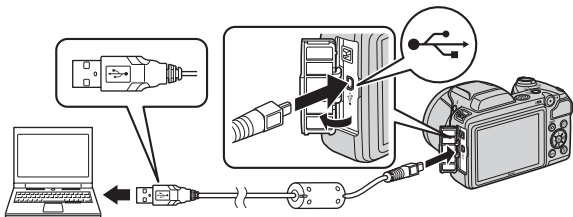

Si un message vous invite à choisir un programme, sélectionnez Nikon Transfer 2.

- **Utilisateurs de Windows 7**

Si la boîte de dialogue illustrée à droite s'affiche, suivez les étapes ci-dessous pour sélectionner Nikon Transfer 2.

- 1 Sous **Importer vos images et vos vidéos**, cliquez sur

**Modifier le programme**. Une boîte de dialogue de sélection de programmes s'affiche ; sélectionnez **Importer le fichier avec Nikon Transfer 2** et cliquez sur **OK**.

- 2 Double-cliquez sur **Importer le fichier**.

Si la carte mémoire contient un grand nombre d'images, le démarrage de Nikon Transfer 2 peut demander un certain temps. Attendez que Nikon Transfer 2 démarre.



### ☑ Remarques concernant la connexion du câble USB

Le fonctionnement n'est pas garanti si l'appareil est connecté à l'ordinateur via un concentrateur USB.

## 2 Après le démarrage de Nikon Transfer 2, cliquez sur **Démarrer le transfert**.



**Démarrer le transfert**

- Le transfert d'images démarre. Une fois le transfert d'images terminé, ViewNX 2 démarre et les images transférées sont affichées.
- Consultez l'aide en ligne pour en savoir plus sur l'utilisation de ViewNX 2.

## 3 Terminez la connexion.

- Si vous utilisez un lecteur de cartes ou un logement pour carte, choisissez l'option appropriée dans le système d'exploitation de l'ordinateur pour éjecter le disque amovible correspondant à la carte mémoire, puis retirez la carte mémoire du lecteur de cartes ou du logement pour carte.
- Si l'appareil photo est connecté à l'ordinateur, mettez l'appareil photo hors tension et débranchez le câble USB.

# Notes techniques

Entretien du produit.....	95
Appareil photo.....	95
Accumulateurs/piles.....	96
Cartes mémoire .....	97
Nettoyage et stockage .....	98
Nettoyage.....	98
Stockage.....	98
Messages d'erreur .....	99
Dépannage .....	102
Noms de fichier .....	108
Accessoires en option.....	109
Caractéristiques .....	110
Cartes mémoire approuvées .....	113
Index .....	115

## Entretien du produit

Observez les précautions décrites ci-dessous, ainsi que les avertissements indiqués à la section « Pour votre sécurité » (☞v-vii) lorsque vous utilisez ou rangez l'appareil.

### Appareil photo

#### **Ne soumettez pas l'appareil à un impact violent**

Le produit risque de ne plus fonctionner correctement s'il est soumis à un choc violent ou à des vibrations excessives. Veillez également à ne pas toucher l'objectif et à ne pas exercer de pression excessive dessus.

#### **Gardez l'appareil au sec**

L'appareil ne fonctionnera plus après immersion dans l'eau ou exposition à une très forte humidité.

#### **Évitez des changements brusques de température**

Les changements brusques de température, comme il peut s'en produire lorsque vous entrez ou sortez d'un local chauffé par temps froid, sont susceptibles de créer de la condensation à l'intérieur de l'appareil. Pour éviter ce problème, rangez votre équipement dans un étui ou dans un sac plastique avant de l'exposer à de brusques changements de température.

#### **Maintenez l'appareil à distance des champs magnétiques puissants**

N'utilisez pas et ne stockez pas cet appareil à proximité d'équipements émettant de fortes radiations électromagnétiques ou de forts champs magnétiques. Cela pourrait entraîner une perte de données ou un dysfonctionnement de l'appareil.

#### **Ne dirigez pas l'objectif vers des sources lumineuses importantes pendant de longues périodes**

Évitez de diriger l'objectif vers le soleil ou d'autres sources lumineuses puissantes pendant une période prolongée lors de l'utilisation ou du stockage de l'appareil photo. Une lumière intense peut endommager le capteur d'images ou produire un effet de flou blanc sur les photos.

#### **Mettez l'appareil photo hors tension avant de retirer la carte mémoire ou de déconnecter la source d'alimentation**

Ne retirez pas les accumulateurs lorsque l'appareil est sous tension ou que des images sont en cours d'enregistrement ou d'effacement. Forcer l'extinction de votre appareil photo dans de telles conditions entraînerait la perte de données ou risquerait d'endommager la mémoire ou les circuits internes.

#### **Remarques concernant le moniteur**

- Les moniteurs et les viseurs électroniques sont fabriqués avec une très haute précision ; 99,99% des pixels au moins sont effectifs et seuls 0,01% peuvent être absents ou défectueux. Par conséquent, bien que ces affichages puissent comporter des pixels allumés en permanence (blanc, rouge, bleu ou vert) ou au contraire éteints en permanence (noir), ceci ne constitue pas un dysfonctionnement et n'affecte pas les images enregistrées avec votre appareil.
- Les images du moniteur peuvent être difficiles à distinguer sous un éclairage puissant.
- N'exercez pas de pression sur le moniteur, au risque de l'endommager ou de provoquer un dysfonctionnement. Si le moniteur venait à se casser, faites très attention de ne pas vous couper avec le verre et évitez tout contact des cristaux liquides avec la peau, les yeux ou la bouche.

## Remarques concernant les marbrures

Des traînées blanches ou colorées peuvent être visibles lors du cadrage de sujets lumineux sur le moniteur. Ce phénomène, que l'on appelle « marbrure », se produit lorsque le capteur d'image est exposé à une lumière extrêmement vive ; il s'agit d'une caractéristique des capteurs d'image et ne signale pas un dysfonctionnement. Les marbrures peuvent également prendre la forme d'une décoloration partielle sur le moniteur pendant la prise de vue. Elles n'apparaissent pas sur les images enregistrées avec l'appareil, sauf dans le cas des clips vidéo. Lors de l'enregistrement de clips vidéo, nous vous recommandons d'éviter les sujets lumineux tels que le soleil, la réflexion de la lumière du soleil et les éclairages électriques.

## Accumulateurs/piles

### Précautions d'utilisation

- Notez que les accumulateurs/piles peuvent devenir très chauds après utilisation.
- N'utilisez pas les accumulateurs/piles au-delà de leur date d'expiration recommandée.
- Ne mettez pas l'appareil photo sous tension puis hors tension à répétition si des accumulateurs/piles déchargés sont insérés dans l'appareil photo.

### Emporter des accumulateurs de rechange

Nous vous recommandons d'emporter des accumulateurs de rechange selon l'endroit où vous comptez prendre des photos. Il peut être difficile d'acheter des accumulateurs dans certaines régions.

### Charge des accumulateurs/piles

Si vous utilisez des accumulateurs/piles rechargeables en option, chargez-les avant de prendre des photos. Les accumulateurs/piles ne sont pas complètement chargés au moment de l'achat.

Veillez à lire et observer les avertissements mentionnés dans le mode d'emploi fourni avec le chargeur d'accumulateur.

### Charge des accumulateurs/piles rechargeables

- Ne mélangez pas des accumulateurs/piles présentant des niveaux de charge restante différents, ou encore de marques ou de modèles différents.
- Lorsque vous utilisez des accumulateurs EN-MH2 avec cet appareil photo, chargez-les par quatre à l'aide du chargeur d'accumulateur MH-73. Utilisez uniquement le chargeur d'accumulateur MH-73 pour charger les accumulateurs EN-MH2.
- Lorsque vous utilisez le chargeur d'accumulateur MH-73, chargez uniquement des accumulateurs EN-MH2.
- Les accumulateurs Ni-MH rechargeables EN-MH1 ne peuvent pas être utilisés.

### Remarques concernant les accumulateurs Ni-MH rechargeables

- Si vous rechargez à répétition des accumulateurs Ni-MH rechargeables alors qu'il reste un certain niveau de charge, le message « **L'accum/pile est déchargé(e).** » peut s'afficher prématurément lorsque vous utilisez les accumulateurs. Ceci est dû à l'effet de mémoire, selon lequel la quantité de charge que les accumulateurs peuvent contenir décroît temporairement. Utilisez les accumulateurs jusqu'à ce qu'ils soient épuisés. Leur comportement normal sera alors restauré.
- Les accumulateurs Ni-MH rechargeables se déchargent même lorsqu'ils ne sont pas utilisés. Nous vous recommandons de recharger les piles juste avant de les utiliser.

### Utilisation des accumulateurs/piles par temps froid

L'autonomie des accumulateurs/piles a tendance à diminuer lorsqu'il fait froid. Si vous utilisez des accumulateurs/piles épuisés par basse température, l'appareil photo peut ne pas s'allumer.

Stockez les accumulateurs/piles de rechange dans un lieu chaud et faites l'échange si nécessaire. Une fois réchauffés, les accumulateurs/piles froids peuvent récupérer une partie de leur charge.



## Contact des accumulateurs/piles

De la saleté sur les contacts de l'accumulateur peut empêcher l'appareil photo de fonctionner. Si les contacts de l'accumulateur sont sales, nettoyez-les avec un chiffon propre et sec avant utilisation.

## Charge d'accumulateur restante

Si vous insérez des accumulateurs/piles déchargés dans l'appareil photo, l'appareil peut indiquer que le niveau de charge restante est adéquat. Ceci est une caractéristique des accumulateurs.

## Recyclage des accumulateurs usagés

Remplacez les accumulateurs lorsqu'ils ne peuvent plus être rechargés. Les accumulateurs usagés sont une ressource précieuse. Recyclez-les en suivant les réglementations locales.

# Cartes mémoire

## Précautions d'utilisation

- N'utilisez que des cartes mémoire Secure Digital. Reportez-vous à la section « Cartes mémoire approuvées » (📖 113) pour connaître les cartes mémoire recommandées.
- Veillez à bien observer les précautions décrites dans la documentation fournie avec la carte mémoire.
- Ne collez pas d'étiquettes ou d'autocollants sur les cartes mémoire.

## Formatage

- Ne formatez pas la carte mémoire à l'aide d'un ordinateur.
- Lorsque vous insérez pour la première fois dans cet appareil photo une carte mémoire qui a été utilisée dans un autre appareil, veillez à la formater avec cet appareil photo. Nous vous recommandons de formater de nouvelles cartes mémoire avec cet appareil photo avant de les utiliser avec ce dernier.
- **Notez que le formatage d'une carte mémoire supprime définitivement toutes les images et les autres données de la carte mémoire.** Avant de formater la carte mémoire, veillez à faire des copies des images que vous souhaitez conserver.
- Si le message **Carte non formatée. Formater la carte ?** s'affiche lorsque l'appareil photo est sous tension, vous devez formater la carte mémoire. Si vous ne souhaitez pas supprimer certaines données, sélectionnez **Non**. Copiez les données nécessaires sur un ordinateur ou autre. Si vous souhaitez formater la carte mémoire, sélectionnez **Oui**. La boîte de dialogue de confirmation s'affiche. Pour lancer le formatage, appuyez sur la commande **OK**.
- N'effectuez pas les opérations suivantes pendant le formatage, pendant que les données sont écrites sur la carte mémoire ou en sont supprimées, ou pendant le transfert de données sur un ordinateur. Vous risquez sinon de perdre des données ou d'endommager l'appareil photo ou la carte mémoire :
  - Ouvrir le volet du logement pour accumulateur/carte mémoire pour retirer/insérer les accumulateurs ou la carte mémoire.
  - Mettre l'appareil photo hors tension.
  - Déconnecter l'adaptateur secteur.

# Nettoyage et stockage

## Nettoyage

N'utilisez pas d'alcool, de diluant ou d'autres produits chimiques volatiles.

Objectif	Évitez de poser vos doigts sur les parties en verre. Pour retirer la poussière ou les peluches, utilisez une soufflette (en général, un petit accessoire qui possède un ballon en caoutchouc à l'une de ses extrémités, sur lequel on appuie pour produire de l'air). Pour éliminer les empreintes ou autres taches résistantes à la soufflette, nettoyez l'objectif avec un chiffon doux en effectuant un mouvement circulaire du centre de l'objectif vers la périphérie. Si cela ne suffit pas à nettoyer l'objectif, utilisez un chiffon légèrement humidifié avec un nettoyeur pour objectif que vous trouverez dans le commerce.
Moniteur	Pour retirer la poussière ou les peluches, utilisez une soufflette. Pour éliminer les empreintes et autres taches, nettoyez le moniteur avec un chiffon doux et sec en veillant à ne pas exercer de pression.
Boîtier	Utilisez une soufflette pour retirer la poussière, la saleté ou le sable, puis essuyez délicatement avec un chiffon doux et sec. Après avoir utilisé l'appareil photo à la plage ou dans un autre endroit sablonneux ou poussiéreux, retirez le sable, la poussière ou le sel avec un chiffon doux légèrement humidifié d'eau douce, puis essuyez avec soin. <b>Notez que les corps étrangers introduits dans l'appareil photo peuvent provoquer des dommages qui ne sont pas couverts par la garantie.</b>



## Stockage



Retirez les accumulateurs si vous envisagez de ne pas utiliser l'appareil pendant une période prolongée. Pour éviter la formation de moisissure, sortez l'appareil photo de l'endroit où il est stocké au moins une fois par mois. Mettez l'appareil photo sous tension et appuyez sur le déclencheur plusieurs fois avant de le ranger à nouveau. Ne stockez pas l'appareil photo dans l'un des lieux suivants :







- Mal aéré ou soumis à une humidité supérieure à 60%
- Exposé à des températures supérieures à 50°C ou inférieures à -10°C
- À proximité d'appareils générant de forts champs électromagnétiques comme des téléviseurs ou des radios

## Messages d'erreur

Reportez-vous au tableau ci-dessous si un message d'erreur s'affiche.

Moniteur	Cause/Solution	
Éteignez l'appareil photo, retirez le bouchon de l'objectif et rallumez l'appareil photo.	Le bouchon d'objectif est peut-être fixé, ou il y a un problème dans le bloc optique. Vérifiez que vous avez bien retiré le bouchon d'objectif, et éteignez puis rallumez l'appareil photo. Si le problème persiste, contactez votre revendeur ou votre représentant Nikon agréé.	6, 102
La carte mémoire est protégée en écriture.	Le commutateur de protection en écriture est en position de verrouillage. Placez le commutateur en position d'écriture.	–
Cette carte ne fonctionne pas.	Une erreur s'est produite lors de l'accès à la carte mémoire.	7, 113
Cette carte est illisible.	<ul style="list-style-type: none"> <li>• Utilisez une carte mémoire approuvée.</li> <li>• Vérifiez que les bornes sont propres.</li> <li>• Vérifiez que la carte mémoire est correctement insérée.</li> </ul>	
Carte non formatée. Formater la carte ?	La carte mémoire n'a pas été formatée pour être utilisée dans l'appareil photo. Le formatage supprime toutes les données enregistrées sur la carte mémoire. Si vous avez besoin de conserver des copies d'une image, veillez à sélectionner <b>Non</b> et à enregistrer les copies sur un ordinateur ou autre support avant de formater la carte mémoire. Sélectionnez <b>Oui</b> et appuyez sur la commande  pour formater la carte mémoire.	97
Mémoire insuffisante.	Supprimez des images ou insérez une nouvelle carte mémoire.	7, 17
Enregistrement d'image impossible.	Une erreur s'est produite lors de l'enregistrement de l'image. Insérez une carte mémoire neuve ou formatez la carte mémoire ou la mémoire interne.	82
	L'appareil photo n'a plus de numéros de fichier disponibles. Insérez une carte mémoire neuve ou formatez la carte mémoire ou la mémoire interne.	82
	Espace insuffisant pour enregistrer la copie. Supprimez des images de la mémoire de destination.	17

Moniteur	Cause/Solution	
Impossible de modifier l'image.	Vérifiez que les images peuvent être éditées.	47, 106
L'enregistrement de vidéos est impossible.	Une erreur de temporisation s'est produite lors de l'enregistrement du clip vidéo sur la carte mémoire. Sélectionnez une carte mémoire offrant une vitesse d'écriture supérieure.	53, 113
La mémoire ne contient pas d'images.	La mémoire interne ou la carte mémoire ne contient aucune image. <ul style="list-style-type: none"> <li>Retirez la carte mémoire pour visualiser des images enregistrées dans la mémoire interne.</li> <li>Pour copier les images enregistrées dans la mémoire interne de l'appareil sur la carte mémoire, appuyez sur la commande <b>MENU</b> pour sélectionner <b>Copier</b> dans le menu Visualisation.</li> </ul>	8 71
Ce fichier ne contient pas de données image.	Ce fichier n'a pas été créé ou modifié à l'aide de cet appareil photo. Le fichier ne peut pas être visualisé sur cet appareil photo. Visualisez-le à l'aide d'un ordinateur ou du périphérique utilisé pour créer ou modifier ce fichier.	–
Toutes les images sont masquées.	Aucune image n'est disponible pour un diaporama, etc.	69
Impossible d'effacer cette image.	L'image est protégée. Désactivez la protection.	70
Relevez le flash.	Le flash est abaissé. Relevez le flash lors de la prise de vue en mode Scène <b>Portrait de nuit</b> ou <b>Contre-jour</b> .	24, 25, 32
Erreur de communication	Une erreur s'est produite lors de la communication avec l'imprimante. Mettez l'appareil hors tension, puis reconnectez le câble USB.	88
Erreur du système	Une erreur s'est produite dans les circuits internes de l'appareil photo. Mettez l'appareil photo hors tension, retirez et réinsérez les accumulateurs, puis remettez l'appareil sous tension. Si le problème persiste, contactez votre revendeur ou votre représentant Nikon agréé.	102
Erreur d'imprimante : vérifier l'état de l'imprimante.	Après avoir réglé le problème, sélectionnez <b>Reprendre</b> et appuyez sur la commande  pour reprendre l'impression.*	–
Erreur d'imprimante : vérifier le papier.	Chargez le format de papier spécifié, sélectionnez <b>Reprendre</b> et appuyez sur la commande  pour reprendre l'impression.*	–

Moniteur	Cause/Solution	
Erreur d'imprimante : bourrage papier.	Retirez le papier coincé, sélectionnez <b>Reprendre</b> et appuyez sur la commande  pour reprendre l'impression.*	–
Erreur d'imprimante : il n'y a plus de papier.	Chargez le format de papier spécifié, sélectionnez <b>Reprendre</b> et appuyez sur la commande  pour reprendre l'impression.*	–
Erreur d'imprimante : vérifier l'encre.	Problème avec l'encre de l'imprimante. Vérifiez l'encre, sélectionnez <b>Reprendre</b> et appuyez sur la commande  pour reprendre l'impression.*	–
Erreur d'imprimante : il n'y a plus d'encre.	Remplacez la cartouche d'encre, sélectionnez <b>Reprendre</b> et appuyez sur la commande  pour reprendre l'impression.*	–
Erreur d'imprimante : fichier corrompu.	Problème avec le fichier d'image à imprimer. Sélectionnez <b>Annuler</b> et appuyez sur la commande  pour annuler l'impression.	–

\* Pour plus de détails, reportez-vous à la documentation fournie avec votre imprimante.

## Dépannage



Si l'appareil photo ne fonctionne pas correctement, consultez la liste des problèmes présentée ci-dessous avant de contacter votre revendeur ou votre représentant Nikon agréé.

### Problèmes d'alimentation, d'affichage et de réglages

Problème	Cause/Solution	
L'appareil photo est allumé mais ne répond pas.	Attendez que l'enregistrement soit terminé. Si le problème persiste, mettez l'appareil photo hors tension. Si l'appareil photo ne s'éteint pas, retirez l'accumulateur ou les accumulateurs puis réinsérez-le(s) ou, si vous utilisez un adaptateur secteur, débranchez-le puis rebranchez-le. Notez que les données en cours d'enregistrement seront perdues, mais celles qui ont déjà été enregistrées ne seront pas affectées si vous retirez ou débranchez l'alimentation.	–
Impossible de mettre l'appareil photo sous tension.	Les accumulateurs/piles sont déchargé(e)s.	7, 96
L'appareil photo s'éteint sans afficher d'avertissement.	<ul style="list-style-type: none"><li>• L'appareil photo s'éteint automatiquement pour économiser de l'énergie (fonction Extinction automatique).</li><li>• Il se peut que l'appareil photo et les accumulateurs/piles ne fonctionnent pas correctement à basses températures.</li><li>• L'intérieur de l'appareil photo est devenu très chaud. Laissez l'appareil photo hors tension jusqu'à ce que ses composants intérieurs aient refroidi, puis essayez de le rallumer.</li></ul>	13 96 –
Le moniteur n'affiche rien.	<ul style="list-style-type: none"><li>• L'appareil photo est hors tension.</li><li>• L'appareil photo s'éteint automatiquement pour économiser de l'énergie (fonction Extinction automatique).</li><li>• Le témoin du flash clignote lorsque le flash est en cours de charge. Attendez que la charge soit terminée.</li><li>• L'appareil photo est connecté à un téléviseur ou un ordinateur.</li></ul>	9 13 – –
L'appareil photo devient brûlant.	L'appareil photo peut devenir brûlant lorsqu'il est utilisé pendant une période prolongée pour enregistrer des clips vidéo ou lorsqu'il est utilisé dans un environnement très chaud. Il ne s'agit pas d'un dysfonctionnement.	–
Le moniteur n'est pas très lisible.	<ul style="list-style-type: none"><li>• Réglez la luminosité du moniteur.</li><li>• Le moniteur est sale. Nettoyez-le.</li></ul>	77 98





Problème	Cause/Solution	
 clignote sur l'écran.  La date et l'heure d'enregistrement sont incorrectes.	<ul style="list-style-type: none"> <li>Si l'horloge de l'appareil photo n'a pas été réglée,  clignote sur l'écran de prise de vue et les images et clips vidéo enregistrés avant le réglage de l'horloge portent la date « 00/00/0000 00:00 » et « 01/01/2015 00:00 » respectivement. Réglez correctement l'heure et la date pour <b>Fuseau horaire et date</b> dans le menu Configuration.</li> <li>L'horloge de l'appareil photo n'est pas aussi précise que les montres ou horloges ordinaires. Comparez régulièrement l'heure de l'horloge de l'appareil photo avec une montre plus précise, et réinitialisez-la selon les besoins.</li> </ul>	3, 75
Aucun indicateur n'apparaît sur le moniteur.	<b>Masquer les infos</b> est sélectionné pour <b>Infos photos</b> dans <b>Réglages du moniteur</b> dans le menu Configuration.	77
<b>Timbre dateur</b> non disponible.	<b>Fuseau horaire et date</b> n'a pas été réglé dans le menu Configuration.	75
La date n'est pas estampillée sur les images, même lorsque <b>Timbre dateur</b> est activé.	<ul style="list-style-type: none"> <li>Le mode de prise de vue actuel ne prend pas en charge la fonction <b>Timbre dateur</b>.</li> <li>Il est impossible d'estampiller la date sur les clips vidéo.</li> </ul>	79
L'écran de réglage du fuseau horaire et de la date s'affiche lorsque l'appareil photo est allumé.	L'accumulateur de l'horloge est déchargé ; tous les réglages ont été réinitialisés.	9, 11
Les réglages de l'appareil photo sont réinitialisés.		
L'appareil photo émet un son.	Lorsque <b>Mode autofocus</b> est réglé sur <b>AF permanent</b> ou dans certains modes de prise de vue, l'appareil photo peut produire un son audible de mise au point.	19, 73

## Problèmes de prise de vue

Problème	Cause/Solution	
Impossible de passer au mode de prise de vue.	Débranchez le câble USB.	85
Impossible de prendre des photos ou d'enregistrer des clips vidéo.	<ul style="list-style-type: none"> <li>Lorsque l'appareil photo est en mode de visualisation, appuyez sur la commande , sur le déclencheur ou sur la commande  (P).</li> </ul>	1, 16
	<ul style="list-style-type: none"> <li>Lorsque les menus sont affichés, appuyez sur la commande <b>MENU</b>.</li> </ul>	58
	<ul style="list-style-type: none"> <li>Le flash est en cours de charge tant que le témoin du flash clignote.</li> </ul>	33
	<ul style="list-style-type: none"> <li>Les accumulateurs/piles sont déchargé(e)s.</li> </ul>	7, 96

Problème	Cause/Solution	
La mise au point est impossible.	<ul style="list-style-type: none"> <li>Le sujet est trop proche. Essayez de prendre des photos en utilisant le mode Sélecteur automatique, le mode Scène <b>Gros plan</b> ou le mode Macro.</li> <li>Il est difficile d'effectuer la mise au point sur le sujet.</li> <li>Réglez <b>Assistance AF</b> dans le menu Configuration sur <b>Automatique</b>.</li> <li>Mettez l'appareil hors tension, puis sous tension.</li> </ul>	19, 20, 22, 24, 35, 42, 80 –
Les images sont floues.	<ul style="list-style-type: none"> <li>Utilisez le flash.</li> <li>Augmentez la valeur de sensibilité.</li> <li>Activez <b>Réduction vibration</b>.</li> <li>Utilisez un trépied pour stabiliser l'appareil photo (il est plus efficace d'utiliser le retardateur en même temps).</li> </ul>	32, 65, 80, 34
Des traînées lumineuses ou une décoloration partielle sont visibles sur le moniteur.	Un phénomène de marbrure peut se produire lorsque le capteur d'image est exposé à une lumière extrêmement vive. Lors de l'enregistrement de clips vidéo, il est recommandé d'éviter les objets lumineux tels que le soleil, les réflexions du soleil et les éclairages électriques.	96
Des taches lumineuses apparaissent sur les images capturées avec le flash.	Le flash se réfléchit dans les particules présentes dans l'air. Abaissez le flash.	11, 32
Le flash ne se déclenche pas.	<ul style="list-style-type: none"> <li>Le flash est abaissé.</li> <li>Un mode Scène qui limite le déclenchement du flash est sélectionné.</li> <li>Une fonction qui limite le déclenchement du flash est activée.</li> </ul>	11, 32, 37, 44
Il est impossible d'utiliser le zoom numérique.	<p>Vous ne pouvez pas utiliser le zoom numérique dans les modes de prise de vue suivants :</p> <ul style="list-style-type: none"> <li><b>Portrait</b> Mode Scène <b>Portrait de nuit</b> ou <b>Animaux domestiques</b></li> <li>Mode Portrait optimisé</li> </ul>	23, 30
Aucun son n'est émis lors du déclenchement.	<ul style="list-style-type: none"> <li><b>Désactivé</b> est sélectionné pour <b>Son du déclencheur</b> dans <b>Réglages du son</b> dans le menu Configuration. Aucun son n'est produit avec certains modes et réglages de prise de vue même lorsque <b>Activé</b> est sélectionné.</li> <li>Ne bloquez pas le haut-parleur.</li> </ul>	81, 1
L'illuminateur d'assistance AF ne s'active pas.	<b>Désactivée</b> est sélectionné pour <b>Assistance AF</b> dans le menu Configuration. L'illuminateur d'assistance AF peut ne pas s'allumer selon le mode Scène actuel, même lorsque <b>Automatique</b> est sélectionné.	80



Problème	Cause/Solution	
Les images semblent sales.	L'objectif est sale. Nettoyez-le.	98
Les couleurs ne sont pas naturelles.	La balance des blancs ou la teinte ne sont pas correctement réglées.	24, 62
Des pixels brillants répartis de manière aléatoire (« bruit ») apparaissent sur l'image.	Le sujet est sombre, et la vitesse d'obturation est trop lente ou la sensibilité est trop élevée. Pour réduire le bruit : <ul style="list-style-type: none"> <li>• Utilisez le flash</li> <li>• Spécifiez une valeur de sensibilité plus faible</li> </ul>	32 65
Les images sont trop sombres (sous-exposées).	<ul style="list-style-type: none"> <li>• Le flash est abaissé ou vous avez sélectionné un mode de prise de vue limitant le déclenchement du flash.</li> <li>• La fenêtre du flash est bloquée.</li> <li>• Le sujet est hors de portée du flash.</li> <li>• Réglez la correction de l'exposition.</li> <li>• Augmentez la sensibilité.</li> <li>• Le sujet est en contre-jour. Sélectionnez le mode Scène <b>Contre-jour</b> ou relevez le flash et réglez le mode de flash sur  (dosage flash/ambiance).</li> </ul>	11, 32, 37  12 111 36 65 25, 32
Les images sont trop claires (surexposées).	Réglez la correction de l'exposition.	36
Résultats inattendus lorsque le flash est réglé sur  (automatique avec atténuation des yeux rouges).	Utilisez un mode Scène autre que <b>Portrait de nuit</b> et paramétrez le mode de flash sur un réglage autre que  (automatique avec atténuation des yeux rouges), puis essayez à nouveau de prendre la photo.	32, 37
Les tons chair ne sont pas adoucis.	<ul style="list-style-type: none"> <li>• Dans certaines conditions de prise de vue, il peut être impossible d'adoucir les tons chair du visage.</li> <li>• Pour les images contenant au moins quatre visages, essayez d'utiliser l'effet <b>Maquillage</b> dans le menu Visualisation.</li> </ul>	40 49
L'enregistrement des photos est long.	L'enregistrement des photos peut durer plus longtemps dans les situations suivantes : <ul style="list-style-type: none"> <li>• Lorsque la fonction de réduction du bruit est active, par exemple lors de prise de vue dans un environnement sombre</li> <li>• Lors d'une prise de vue en mode Scène <b>Panoramique assisté</b></li> <li>• Lorsque le mode de flash est réglé sur  (automatique avec atténuation des yeux rouges)</li> <li>• Lorsque la fonction de maquillage est appliquée lors de la prise de vue</li> </ul>	–  26 33 40, 67

## Problèmes de visualisation

Problème	Cause/Solution	
Impossible de lire le fichier.	<ul style="list-style-type: none"> <li>Il se peut que l'appareil photo ne puisse pas visualiser les images enregistrées avec une autre marque ou un autre modèle d'appareil photo numérique.</li> <li>Cet appareil photo ne peut pas lire les clips vidéo capturés avec un appareil photo numérique d'un autre type ou d'un autre modèle.</li> <li>Il se peut que cet appareil ne puisse pas lire les données modifiées sur un ordinateur.</li> </ul>	–
Impossible d'effectuer un zoom avant sur l'image.	<ul style="list-style-type: none"> <li>Il n'est pas possible d'utiliser la fonction loupe avec les clips vidéo et les images d'une taille inférieure ou égale à 160 × 120.</li> <li>Lors de la visualisation de mini-photos, le facteur d'agrandissement affiché peut ne pas correspondre au facteur d'agrandissement réel de l'image.</li> <li>L'appareil photo ne peut pas effectuer un zoom avant sur les images capturées avec une autre marque ou un autre modèle d'appareil photo numérique.</li> </ul>	–
Impossible d'éditer les images.	<ul style="list-style-type: none"> <li>Il n'est pas possible d'éditer les images d'une taille inférieure ou égale à 160 × 120.</li> <li>Il est impossible d'éditer certaines images. Les images qui ont déjà été éditées ne peuvent pas être éditées à nouveau.</li> <li>Il n'y a pas suffisamment d'espace libre sur la carte mémoire ou dans la mémoire interne.</li> <li>Cet appareil photo ne permet pas d'éditer des images capturées avec d'autres appareils photo.</li> <li>Les fonctions d'édition utilisées pour les images ne sont pas disponibles pour les clips vidéo.</li> </ul>	– 47 – – –
Rotation de l'image impossible.	Cet appareil photo ne peut pas faire pivoter les images capturées avec un appareil photo numérique d'une autre marque ou d'un autre modèle.	–
Les images ne s'affichent pas sur le téléviseur.	<ul style="list-style-type: none"> <li><b>Sortie vidéo</b> n'est pas configuré correctement dans le menu Configuration.</li> <li>La carte mémoire ne contient pas d'images.</li> <li>Retirez la carte mémoire pour visualiser des images enregistrées dans la mémoire interne.</li> </ul>	58, 83 – 8
Nikon Transfer 2 ne démarre pas lorsque l'appareil photo est connecté à un ordinateur.	<ul style="list-style-type: none"> <li>L'appareil photo est hors tension.</li> <li>Les accumulateurs/piles sont déchargé(e)s.</li> <li>Le câble USB n'est pas correctement raccordé.</li> <li>L'appareil photo n'est pas reconnu par l'ordinateur.</li> <li>L'ordinateur n'est pas configuré pour démarrer automatiquement Nikon Transfer 2. Pour en savoir plus sur Nikon Transfer 2, reportez-vous aux informations d'aide incluses dans ViewNX 2.</li> </ul>	– 85 85, 92 – –

Problème	Cause/Solution	
Les images à imprimer ne sont pas affichées.	<ul style="list-style-type: none"> <li>• La carte mémoire ne contient pas d'images.</li> <li>• Retirez la carte mémoire pour imprimer des images enregistrées dans la mémoire interne.</li> </ul>	– 8
Impossible de sélectionner un format de papier avec l'appareil photo.	<p>L'appareil photo ne peut pas être utilisé pour sélectionner le format de papier dans les situations suivantes, même lors de l'impression à l'aide d'une imprimante compatible PictBridge. Utilisez l'imprimante pour sélectionner le format du papier.</p> <ul style="list-style-type: none"> <li>• L'imprimante ne prend pas en charge les formats de papier spécifiés par l'appareil photo.</li> <li>• L'imprimante sélectionne automatiquement le format du papier.</li> </ul>	–

## Noms de fichier

Les images ou les clips vidéo se voient attribuer des noms de fichiers composés comme suit.

**Nom de fichier : DSCN 0001 .JPG**

(1) (2) (3)

(1) Identificateur	Ne s'affiche pas sur l'écran de l'appareil photo. <ul style="list-style-type: none"><li>• DSCN : Images fixes et clips vidéo originaux</li><li>• SSCN : Copies Mini-photo</li><li>• RSCN : Copies recadrées</li><li>• FSCN : Images créées par une fonction d'édition d'images autre que Recadrage et Mini-photo, clips vidéo créés par la fonction d'édition de clip vidéo</li></ul>
(2) Numéro de fichier	Attribué par ordre croissant, en commençant par « 0001 » et en terminant par « 9999 ».
(3) Extension	Indique le format de fichier. <ul style="list-style-type: none"><li>• .JPG : Images fixes</li><li>• .MOV : Clips vidéo</li></ul>

## Accessoires en option

Chargeur d'accumulateur, accumulateurs rechargeables*	<ul style="list-style-type: none"><li>• <b>Chargeur d'accumulateur MH-73</b> (inclut quatre accumulateurs Ni-MH rechargeables EN-MH2)</li><li>• Accumulateurs rechargeables de recharge : Accumulateurs Ni-MH rechargeables EN-MH2-B4 (jeu de quatre accumulateurs EN-MH2)</li></ul>
Adaptateur secteur	<b>Adaptateur secteur EH-67</b>
Câble audio/vidéo	<b>Câble audio vidéo EG-CP14</b>
Sangle de reportage	<b>Sangle de reportage AH-CP1</b>

\* Lorsque vous utilisez des accumulateurs Ni-MH rechargeables EN-MH2 avec l'appareil photo, chargez-les par quatre à l'aide du chargeur d'accumulateur MH-73. Ne rechargez pas simultanément des accumulateurs présentant des niveaux de charge restante différents (☐96). Les accumulateurs Ni-MH rechargeables EN-MH1 ne peuvent pas être utilisés.

La disponibilité peut varier d'un pays ou d'une région à l'autre. Reportez-vous à notre site Web ou consultez nos brochures pour obtenir les informations les plus récentes.

# Caractéristiques

Appareil photo numérique Nikon COOLPIX L340

Type	Appareil photo numérique compact
Nombre de pixels effectifs	20,2 millions (le traitement d'image peut diminuer le nombre de pixels effectifs.)
Capteur d'image	Capteur DTC 1/2,3 pouces, soit un total d'environ 20,48 millions de pixels
Objectif	Objectif NIKKOR avec zoom optique 28x
Focale	4,0–112 mm (angle de champ équivalent à celui d'un objectif 22,5–630 mm en format 35mm [135])
Ouverture	f/3,1–5,9
Construction	12 éléments en 9 groupes (1 élément d'objectif ED)
Agrandissement du zoom numérique	Jusqu'à 4x (angle de champ équivalent environ à celui d'un objectif 2520 mm en format 35mm [135])
Réduction de vibration	Décentrement
AF (Autofocus)	AF par détection de contraste
Plage de mise au point	<ul style="list-style-type: none"><li>• [Grand-angle] : 50 cm environ –∞,</li><li>• [Téléobjectif] : 1,5 m environ –∞</li><li>• Mode macro : 1 cm environ (lorsque le zoom est réglé sur la position intermédiaire)–∞</li></ul> (Toutes les distances sont mesurées depuis le centre de la surface avant de l'objectif)
Sélection de la zone de mise au point	Zone centrale, détection de visage, AF sur le sujet principal
Moniteur	Écran ACL TFT 7,5 cm (3 pouces), environ 460k pixels, traitement anti-reflet et réglage de la luminosité sur 5 niveaux
Couverture de l'image (mode de prise de vue)	Environ 99% horizontalement et 99% verticalement (par rapport à l'image réelle)
Couverture de l'image (mode de visualisation)	Environ 100% horizontalement et 100% verticalement (par rapport à l'image réelle)
Stockage	
Support	Mémoire interne (environ 43 Mo), carte mémoire SD/SDHC/SDXC
Système de fichiers	Compatible DCF et Exif 2.3
Formats de fichier	Images fixes : JPEG Clips vidéo : MOV (vidéo : H.264/MPEG-4 AVC, audio : PCM monaural)

Taille d'image (pixels)	<ul style="list-style-type: none"> <li>• 20M (Élevé) [5152 × 3864★]</li> <li>• 20M [5152 × 3864]</li> <li>• 10M [3648 × 2736]</li> <li>• 4M [2272 × 1704]</li> <li>• 2M [1600 × 1200]</li> <li>• VGA [640 × 480]</li> <li>• 16:9 [5120 × 2880]</li> <li>• 1:1 [3864 × 3864]</li> </ul>
Sensibilité (sensibilité standard)	ISO 80–1600
Exposition	
Mode Mesure	Matrice, pondérée centrale (zoom numérique inférieur à 2x), spot (zoom numérique supérieur ou égal à 2x)
Contrôle de l'exposition	Exposition automatique programmée et correction de l'exposition (-2,0 – +2,0 EV par incréments de 1/3 EV)
Obturbateur	Combinaison d'un obturbateur mécanique et d'un obturbateur électronique à transfert de charge
Vitesse	<ul style="list-style-type: none"> <li>• 1/1500–1 s</li> <li>• 4 s (mode Scène <b>Feux d'artifice</b>)</li> </ul>
Ouverture	Sélection du filtre ND contrôlée électroniquement (-3,3 AV)
Plage	2 positions (f/3.1 et f/9.9 [Grand-angle])
Retardateur	10 s
Flash	
Portée (environ) (Sensibilité : Automatique)	[Grand-angle] : 0,5–4,7 m [Téléobjectif] : 1,5–2,4 m
Contrôle du flash	Flash automatique TTL avec pré-éclairs pilotes
Interface	
Connecteur USB	USB Hi-Speed <ul style="list-style-type: none"> <li>• Prend en charge l'impression directe (PictBridge)</li> <li>• Également utilisé comme connecteur de sortie audio/vidéo (NTSC ou PAL peut être utilisé comme sortie vidéo.)</li> </ul>
connecteur d'entrée CC	Pour Adaptateur secteur EH-67 (vendu séparément)
Langues prises en charge	Allemand, anglais, arabe, bengali, bulgare, chinois (simplifié et traditionnel), coréen, danois, espagnol, finnois, français, grec, hindi, hongrois, indonésien, italien, japonais, marathi, néerlandais, norvégien, perse, polonais, portugais (européen et brésilien), roumain, russe, serbe, suédois, tamil, tchèque, télougou, thaï, turc, ukrainien, vietnamien

<b>Sources d'alimentation</b>	<ul style="list-style-type: none"> <li>• Quatre piles alcalines LR6/L40 (type AA)</li> <li>• Quatre piles lithium FR6/L91 (type AA)</li> <li>• Quatre accumulateurs Ni-MH rechargeables EN-MH2 (vendus séparément)</li> <li>• Adaptateur secteur EH-67 (vendu séparément)</li> </ul>
<b>Autonomie de l'accumulateur<sup>1</sup></b>	
<b>Images fixes</b>	<ul style="list-style-type: none"> <li>• Environ 370 images avec les piles alcalines</li> <li>• Environ 960 images avec les piles lithium</li> <li>• Environ 600 images avec les accumulateurs EN-MH2</li> </ul>
<b>Clips vidéo (autonomie réelle de l'accumulateur pour l'enregistrement)<sup>2</sup></b>	<ul style="list-style-type: none"> <li>• Environ 2 h 5 min avec les piles alcalines</li> <li>• Environ 5 h 40 min avec les piles lithium</li> <li>• Environ 3 h 40 min avec les accumulateurs EN-MH2</li> </ul>
<b>Filetage pour fixation sur trépied</b>	1/4 (ISO 1222)
<b>Dimensions (L x H x P)</b>	Environ 111,1 x 76,3 x 83,3 mm (hors parties saillantes)
<b>Poids</b>	Environ 430 g (y compris accumulateurs et carte mémoire)
<b>Conditions de fonctionnement</b>	
<b>Température</b>	0°C–40°C
<b>Humidité</b>	85% ou moins (sans condensation)

- Sauf indication contraire, toutes les données supposent l'utilisation de piles alcalines LR6/L40 (type AA) et une température ambiante de  $23 \pm 3^\circ\text{C}$  telle que spécifiée par la CIPA (Camera and Imaging Products Association ; Association des fabricants d'appareils photo et de produits d'imagerie).

<sup>1</sup> L'autonomie de l'accumulateur peut varier selon les conditions d'utilisation, par exemple l'intervalle entre les prises de vue ou la durée d'affichage des menus et des images. Les piles fournies le sont seulement à des fins d'essai. Les chiffres indiqués pour les piles lithium ont été mesurés à l'aide de piles FR6/L91 (type AA) Energizer(R) Ultimate Lithium disponibles dans le commerce.

<sup>2</sup> Les fichiers de clip vidéo individuels ne peuvent pas excéder une taille de 4 Go ou une durée de 29 minutes. L'enregistrement peut prendre fin avant que cette limite soit atteinte si la température de l'appareil photo devient élevée.

- Nikon ne peut être tenu responsable des erreurs contenues dans ce manuel.
- Nikon se réserve le droit de modifier à tout moment l'apparence et les caractéristiques de ce produit.



## Cartes mémoire approuvées

Les cartes mémoire Secure Digital (SD) suivantes ont été testées et leur utilisation avec cet appareil photo approuvée.

- Les cartes mémoire conformes à la classe 6 ou supérieure du classement des vitesses SD sont recommandées pour l'enregistrement de clips vidéo. L'enregistrement d'un clip vidéo peut s'interrompre de manière inattendue en cas d'utilisation d'une carte mémoire de niveau de vitesse inférieur.

	Carte mémoire SD	Carte mémoire SDHC	Carte mémoire SDXC
SanDisk	–	4 Go, 8 Go, 16 Go, 32 Go	64 Go, 128 Go
TOSHIBA	–	4 Go, 8 Go, 16 Go, 32 Go	64 Go
Panasonic	2 Go	4 Go, 8 Go, 16 Go, 32 Go	64 Go
Lexar	–	8 Go, 16 Go, 32 Go	64 Go, 128 Go

- Contactez le fabricant pour obtenir de plus amples informations sur les cartes ci-dessus. Nous ne pouvons pas garantir la performance de l'appareil photo si vous utilisez des cartes mémoire d'autres fabricants.
- Si vous utilisez un lecteur de cartes, assurez-vous qu'il est compatible avec votre carte mémoire.

## Informations sur les marques commerciales

- Windows est une marque commerciale ou une marque déposée de Microsoft Corporation aux États-Unis et/ou dans d'autres pays.
- Adobe, le logo Adobe et Reader sont des marques commerciales ou des marques déposées de Adobe Systems Incorporated aux États-Unis et/ou dans d'autres pays.
- Les logos SDXC, SDHC et SD sont des marques commerciales de SD-3C, LLC.



- PictBridge est une marque commerciale.
- Tous les autres noms de marques mentionnés dans ce manuel ou dans les autres documentations fournies avec votre matériel Nikon sont des marques commerciales ou des marques déposées de leurs détenteurs respectifs.

## AVC Patent Portfolio License

Ce produit est accordé sous licence conformément à la AVC Patent Portfolio License pour une utilisation personnelle et non lucrative par un consommateur en vue de (i) encoder des vidéos selon la norme AVC (« vidéo AVC ») et/ou (ii) décoder des vidéos AVC qui ont été encodées par un consommateur dans le cadre d'une activité personnelle et non lucrative et/ou qui ont été obtenues auprès d'un fournisseur de vidéos possédant une licence l'autorisant à fournir des vidéos AVC. Aucune licence n'est accordée effectivement ou implicitement pour tout autre usage. Des informations supplémentaires peuvent être obtenues auprès de MPEG LA, L.L.C. Visitez <http://www.mpegla.com>.

## Licence FreeType (FreeType2)

Certaines parties de ce logiciel sont protégées par copyright © 2012 The FreeType Project (<http://www.freetype.org>). Tous droits réservés.

## Licence MIT (HarfBuzz)

Certaines parties de ce logiciel sont protégées par copyright © 2015 The HarfBuzz Project (<http://www.freedesktop.org/wiki/Software/HarfBuzz>). Tous droits réservés.

# Index

## Symboles

.....	27
<b>T</b> (Téléobjectif).....	14
<b>W</b> (Grand-angle).....	14
Fonction loupe.....	16, 45
Visualisation par planche d'imagettes.....	16, 46
Mode Sélecteur automatique .....	19, 22
Mode Scène.....	19, 23
<b>SE</b> Mode Effets spéciaux.....	19, 29
Mode Portrait optimisé.....	19, 30
Mode Auto.....	19, 31
Mode de visualisation.....	16
Menu Configuration.....	58, 75
Commande Appliquer la sélection .....	2, 58
Commande du mode de prise de vue.....	2, 19
Commande ( enregistrement vidéo).....	2, 21
Commande de visualisation.....	2, 16
Commande Effacer.....	2, 17
<b>MENU</b> Commande Menu.....	2, 58
Commande (ouverture du flash) .....	1, 11, 32
Mode de Flash.....	20
Mode de flash.....	32
Retardateur.....	20, 34
Mode Macro.....	20, 35
Correction de l'exposition ...	20, 36
Aide.....	23

## A

Accessoires en option.....	109
Accumulateur rechargeable.....	109
Accumulateurs rechargeables nickel- métal-hydrure.....	7

Adaptateur secteur.....	109
AF permanent.....	73
AF ponctuel.....	73
AF sur le sujet principal.....	41, 66
Affichage du calendrier.....	46
Aide.....	23
Aliments .....	23, 24
Animaux domestiques .....	23, 25
Assistance AF.....	80
Atténuation des yeux rouges.....	33
Aurore/crépuscule .....	23
Autofocus.....	42, 73

## B

Balance des blancs.....	62
-------------------------	----









## C

Câble audio/vidéo.....	86, 87, 109
Câble USB.....	85, 88, 92
Carte mémoire.....	7, 97, 113
Carte mémoire SD.....	7, 97, 113
Chargeur d'accumulateur.....	109
Commande de zoom.....	1, 12, 14
Commutateur marche-arrêt/Témoin de mise sous tension.....	1, 9
Connecteur d'entrée CC.....	1
Connecteur de sortie USB/audio/ vidéo.....	1, 85, 87, 88, 92
Contre-jour .....	23, 25
Copier.....	71
Correction de l'exposition.....	20, 36
Coucher de soleil .....	23
Couleur sélective .....	29
Couleurs froides .....	29

## D

Date et heure.....	9, 75
Décalage horaire.....	76
Déclenchement auto.....	25
Déclencheur.....	1, 13

Détecteur de sourire.....	67	Heure d'été .....	9, 76
Détection de visage.....	39	<b>I</b>	
Diaporama .....	69	Illuminateur d'assistance AF.....	1
D-Lighting.....	48	Illustration photo  .....	29
Dosage flash/ambiance.....	33	Impression .....	86, 89, 90
Dragonne .....	6	Impression directe.....	86, 88
Durée d'enregistrement restante d'un clip vidéo .....	52, 53	Imprimante .....	86, 88
<b>E</b>		Indicateur de mise au point .....	3
Édition d'images .....	47	Infos photos.....	77
Édition de clips vidéo.....	56	<b>L</b>	
Effacer .....	17	Langue/Language.....	83
Effectuer un zoom arrière.....	14	Logement pour carte mémoire.....	7
Effectuer un zoom avant.....	14	Luminosité .....	77
Effets rapides .....	47	<b>M</b>	
EN-MH2.....	96, 109	Maquillage.....	49, 67
Enregistrement de clips vidéo .....	21, 52	Mémoire interne.....	8
Extinction automatique.....	13, 81	Mémorisation de la mise au point .....	43
<b>E</b>		Menu Clip vidéo.....	73
Fête/intérieur  .....	23, 24	Menu Configuration.....	58, 75
Feux d'artifice  .....	23, 24	Menu Portrait optimisé .....	58, 67
Filetage pour fixation sur trépied .....	2, 112	Menu Prise de vue.....	58, 60
Flash.....	1, 11, 32	Menu Vidéo .....	58
Flash automatique.....	33	Menu Visualisation .....	58, 69
Fonction loupe.....	16, 45	Microphone.....	2
Format de la date .....	9, 75	Mini-photo .....	50
Format du papier.....	89, 90	Mise au point.....	39
Formatage.....	7, 82	Mode Auto .....	19, 31
Formater la mémoire interne.....	82	Mode autofocus.....	73
Formater les cartes mémoire .....	7, 82	Mode de flash.....	20, 32
Fuseau horaire .....	9, 75	Mode de prise de vue .....	19
Fuseau horaire et date.....	9, 75	Mode de visualisation .....	16
<b>G</b>		Mode de zones AF.....	66
Grand-angle.....	14	Mode Effets spéciaux.....	19, 29
Gros plan  .....	23, 24	Mode Macro .....	20, 35
<b>H</b>		Mode Portrait optimisé .....	19, 30
Haut-parleur.....	1	Mode Scène .....	19, 23
		Mode Sélecteur automatique .....	19, 22

Moniteur .....	2, 3, 98	Réinitialisation .....	84
Monochrome contrasté  .....	29	Retardateur .....	20, 34
<b>N</b>		Rotation image .....	70
Neige  .....	23	<b>S</b>	
Nikon Transfer 2 .....	93	Sélect. yeux ouverts .....	68
Niveau de charge de l'accumulateur .....	10	Sélecteur multidirectionnel .....	2, 58
Nombre de vues restantes .....	10, 61	Sensibilité .....	65
Noms de fichier .....	108	Sépia nostalgique <b>SE</b> .....	29
<b>O</b>		Son des commandes .....	81
Objectif .....	1, 110	Son du déclencheur .....	81
Options vidéo .....	73	Sortie vidéo .....	83
Ordinateur .....	86, 92	Sport  .....	23, 24
Œillet pour dragonne .....	1	Synchro lente .....	33
<b>P</b>		<b>I</b>	
Panoramique assisté  .....	23, 26	Taille d'image .....	60
Paysage  .....	23	Taux de compression .....	60
Paysage de nuit  .....	23	Téléobjectif .....	14
Photographie vue par vue .....	64	Téléviseur .....	86, 87
PictBridge .....	86, 88	Témoin du flash .....	2, 33
Pile/accumulateur .....	7, 11	Témoin du retardateur .....	1, 34
Piles alcalines .....	7	Timbre dateur .....	79
Piles lithium .....	7	Type d'accu/pile .....	84
Plage  .....	23	<b>V</b>	
Pop <b>POP</b> .....	29	Valeur d'ouverture .....	15
Portrait  .....	23	Version firmware .....	84
Portrait de nuit  .....	23, 24	ViewNX 2 .....	92
Pré-réglage manuel .....	63	Visualisation .....	16, 55
Pression à mi-course .....	15	Visualisation d'images de panoramique assisté .....	28
Prise audio/vidéo .....	86, 87	Visualisation par planche d'images .....	16, 46
Prise de vue .....	12, 19	Visualisation plein écran .....	16
Prise de vue en mode Rafale .....	64	Vitesse d'obturation .....	15
Protéger .....	70	Volet des connecteurs .....	1
<b>R</b>		Volet du logement pour accumulateur/carte mémoire .....	2
Recadrage .....	45, 51	Volume .....	55
Réduction bruit du vent .....	74		
Réduction de vibration .....	80		
Réglages du moniteur .....	77		
Réglages du son .....	81		

## Z

Zone de mise au point.....	13
Zoom.....	14
Zoom numérique.....	14
Zoom optique .....	14

Il est interdit de reproduire une partie ou l'intégralité de ce manuel sous quelque forme que ce soit (à l'exception d'une brève citation dans un article ou un essai), sans autorisation écrite de NIKON CORPORATION.

**NIKON CORPORATION**

© 2015 Nikon Corporation



CT4L01(13)  
6MN51313-01