



**HOW TO UNPACK, INSTALL AND GET THE
BEST FROM YOUR WASHING MACHINE**

KEEP FOR FUTURE REFERENCE

UK

**COMMENT DEBALLER, INSTALLER ET OBTENIR LES MEILLEURS
RESULTATS DE VOTRE MACHINE A LAVER LE LINGE**

CONSERVER CE MANUEL POUR TOUTE CONSULTATION ULTERIEURE

F

Index

Essential information

We strongly recommend you to read through this section carefully in order to ensure that your machine is efficiently and safely installed.

Washing information

This section contains useful information regarding various programme and option possibilities, the treatment of fibres and clothes, and the use of laundry products.

Maintenance and fault finding

Learn how to look after your machine, solve problems and sort out any faults.

	Page		Page		Page
Unpacking your machine	4	Washing information	8	Taking care of your machine	14
Electrical connections	5	Washing special items	9	Dealing with emergencies	15
Levelling your machine	6	Loading the clothes	10	Unblocking the pump	15
Plumbing information	6	Using laundry products	11	Recovering the clothes	15
		Using your machine	11	What to do if you think	
		Completing the wash	12	your machine is faulty	16
		Stain removal	13	Incorrect use	17

Using your machine

The enclosed programme explains:

- The controls
- Programme possibilities
- Using the dryer function

Important information to safeguard the environment

Your new washing machine has been designed to use the minimum amount of electrical energy and water consistent with obtaining good washing and rinsing results. You can further help protect the environment as follows:

- DO - always wash a full load.
- DO - follow the detergent manufacturers recommendations for detergent quantities.
- DO - wash at the lowest possible temperature consistent with obtaining satisfactory washing results.

- DO NOT - dispose of packing material indiscriminately - take to your local collection point for recycling.
- DO NOT - use unnecessary additives. Modern detergents contain all components for an efficient wash.

Important information

in order to obtain the best possible service from your washing machine, observe the following

- DO - Read carefully this instruction book before installing and using the machine.
- DO - Make sure the transport brackets are removed and the machine is properly connected to water and electricity supplies. If you are in doubt, consult an expert.
- DO - Use the machine only in a domestic environment and for washing textile items.
- DO - Use only low - foaming detergents sold specifically for use in drum - type automatic washing machines.
- DO - Remove all loose items such as pins, coins and paper handkerchiefs from pockets before washing.
- DO - Follow the advice given in these instructions or on the garment label for the maximum allowed wash temperature.
- DO - Clean the machine regularly especially the detergent drawer to remove any detergent remains.
- DO - Keep an eye on fill and drain hoses to ensure that they are not kinked or leaking.

- DO NOT - Use the machine on an electricity supply different from that stated on the machine rating plate.
- DO NOT - Remove top or rear covers of the machine.
- DO NOT - Wash woollen or delicate articles in the machine unless they are specifically labelled as being machine washable
- DO NOT - Open the door during a programme unless absolutely necessary since very hot water could overflow.
- DO NOT - Force the door handle to open the door. If it does not open easily switch off the machine and wait two to three minutes for the safety lock to release.
- DO NOT - Try to repair the machine yourself - call the manufacturer or other qualified service organization.

Unpacking your machine

Important: take care that all packing material is kept out of reach of children as it constitutes a potential risk (e.g. of suffocation by plastic bags, etc.).

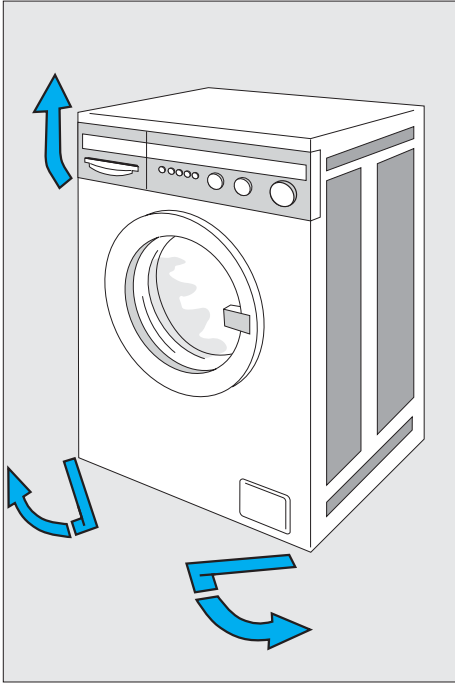

If the machine is supplied with mobility wheels, these can be lowered by pulling out the two levers. To raise wheels push

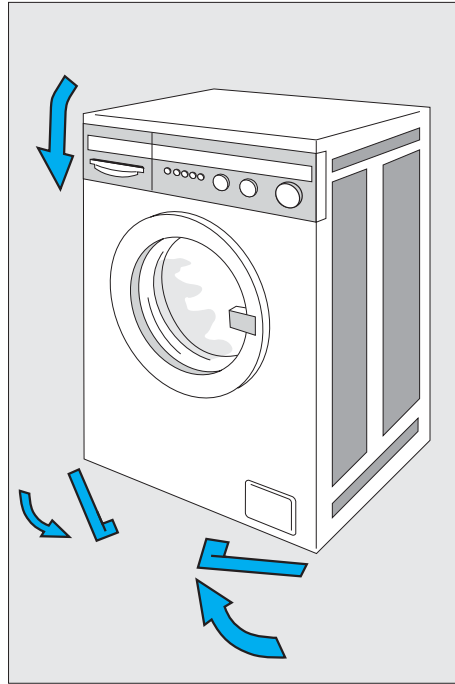

home so that the two handles fit into the recess in the kick plate. Move the machine as close as possible to its final operating

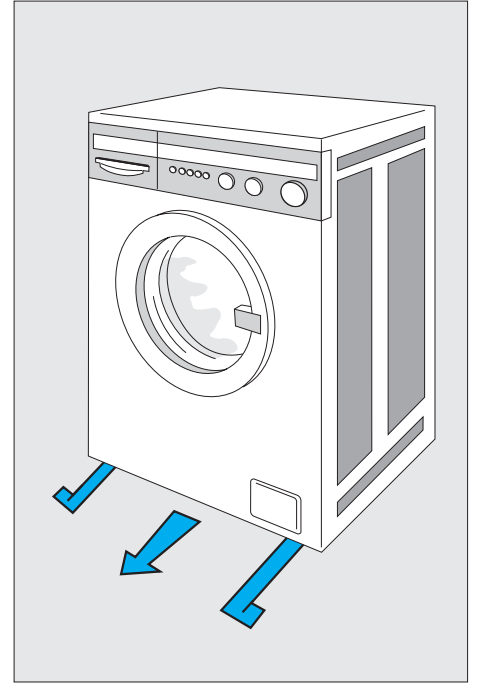

position. If using the mobility wheels, move machine by pulling on the two lever handles

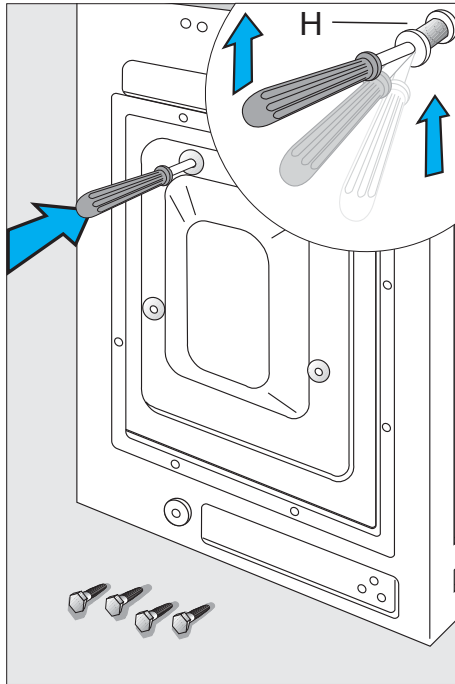
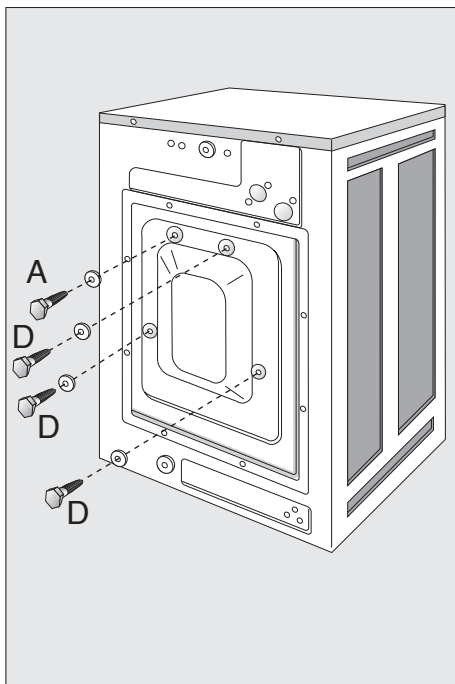

Remove the 4 screws (A-B-C-D)

Insert a screwdriver in the holes that have been freed and tilt it to let the four spacers

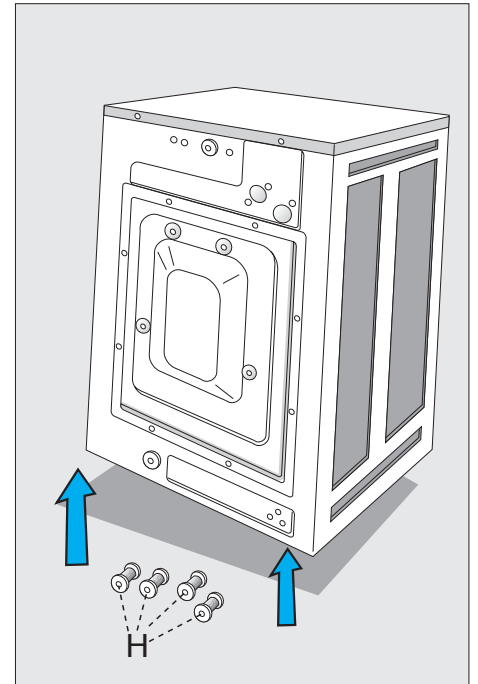

(H) fall.

Incline the machine and put the four spacers (H) aside, because if left inside the appliance they could cause harm.

Electrical connections

This product is manufactured to comply with the radio interference requirements of the council directive 87/308/EEC. Before using this appliance ensure that the voltage in your home corresponds with the voltage indicated on the machine rating plate, which can be found inside the pump cover.

Warning - This appliance must be earthed

MOULDED PLUGS

For Great Britain only

If the mains lead of the appliance is fitted with a B.S. 1363A 13 Amp fused plug to change a fuse in this type of plug proceed as follows:

1. Remove the fuse cover (A) and the fuse (Fig. 1A).
2. Fit a replacement fuse which should be a BS 1362 13A, A.S.T.A. item (B) Fig. 1A.

Important:

- The fuse cover must be refitted when changing a fuse.
- In the event of a fuse cover being misplaced, the plug must not be used until a correct replacement is fitted.
- Please ensure that the replacement fuse cover is of the same colour as the insert or, as the colour embossed in words on the base of the plug.
For replacement fuse covers please consult your Local Electrical Store.

Please state the colour of the plug insert.

If the fitted plug is not suitable for your socket outlets, it should be cut off and disposed of, to avoid a possible shock hazard should it be inserted into a 13A socket elsewhere.

A suitable alternative plug should then be fitted to the cable.

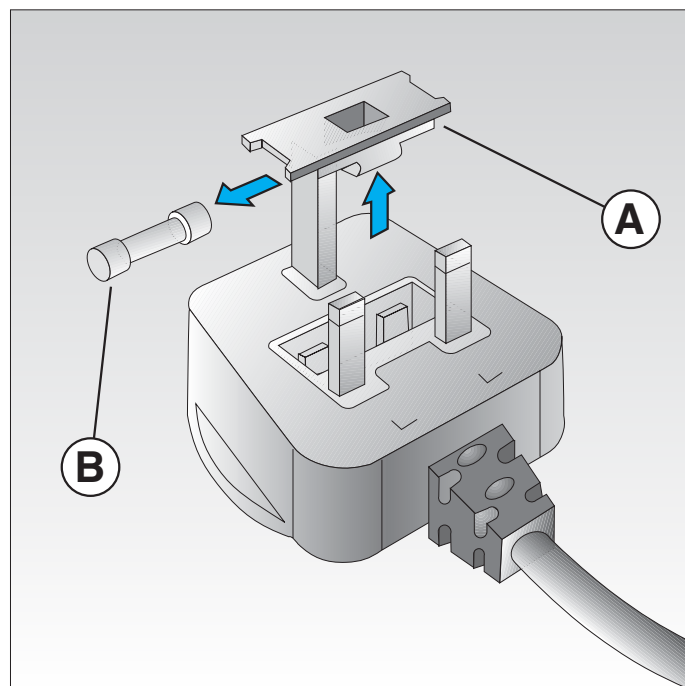

Fig.1A

“Warning - this appliance must be earthed”

Important:

The wires of the mains lead fitted to this appliance are coloured in accordance with the following code:

GREEN & YELLOW - EARTH

BLUE - NEUTRAL

BROWN - LIVE

As the colour of the wires in the mains lead fitted to this appliance may not correspond with the coloured markings identifying the terminals in the plug, proceed as follows:

The wire which is coloured GREEN AND YELLOW must be connected to the terminal in the plug which is marked with the letter “E” or by the earth symbol or coloured GREEN or GREEN and YELLOW

The wire which is coloured BLUE must be connected to the terminal which is marked with the letter “N” or coloured BLACK. The wire which is coloured BROWN must be connected to the terminal which is marked with the letter “L” or coloured RED. If the terminals in the plug are unmarked or you are in any doubt as to the correct connections, consult a qualified electrician
N.B. We recommend the use of a good quality plug.

For the Republic of Ireland only

The information given in respect of Great Britain will frequently apply, but a third type of plug and socket is also used, the 2-pin, side earth type. In this case, the wire which is coloured GREEN AND YELLOW must be connected to the EARTH contact, and the other two wires to the two pins, irrespective of colour. The supply to the socket must be fitted with a 16 amp. fuse.

For replacement fuse covers please consult your guarantee card for the address of your local Service Centre.

Please state the colour of the plug insert

UK

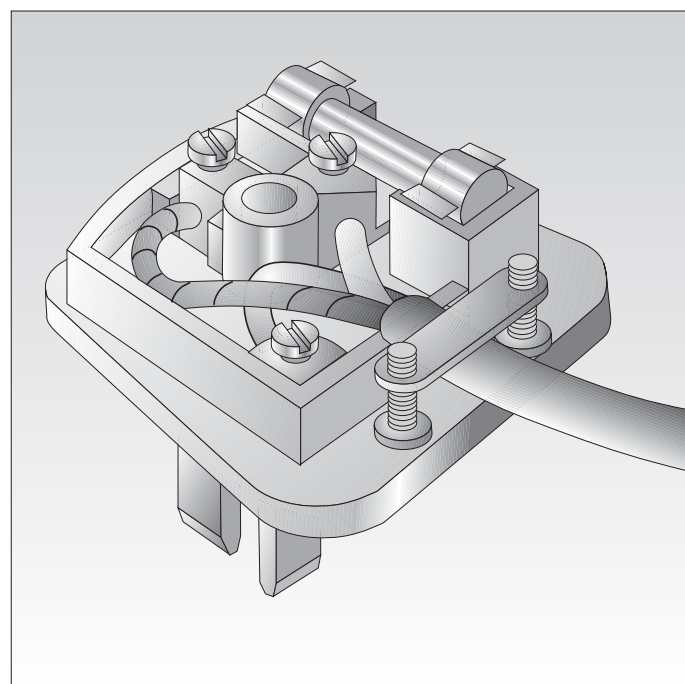

WARNING

Do not plug a tumble dryer and washing machine into an adaptor for connection to a single socket outlet. Plug the dryer and washing machine into separate socket outlets .

Levelling your machine

Having completed the water and electrical connections move your machine into its operating position. To minimise vibration and noise during spinning your machine must be in firm contact with a well supported or preferably solid floor. Failure to level the machine could lead to instability and consequent damage also to adjacent equipment.

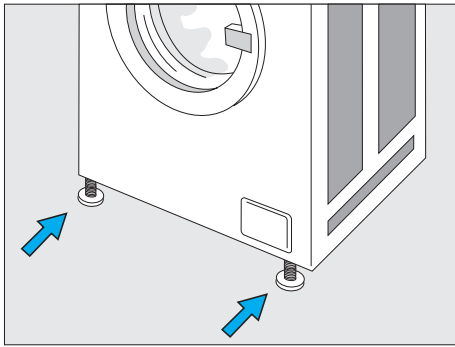

One or both of the front feet should be adjusted in order to level the machine

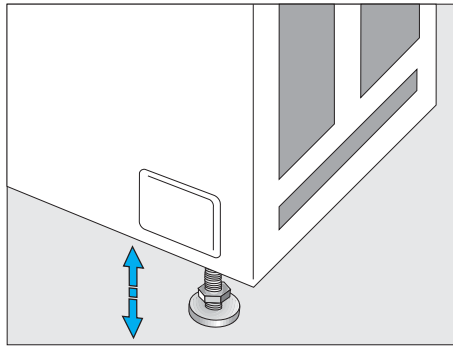

Screw the foot up or down until the machine is level in both front-to-rear and side-to-side directions .

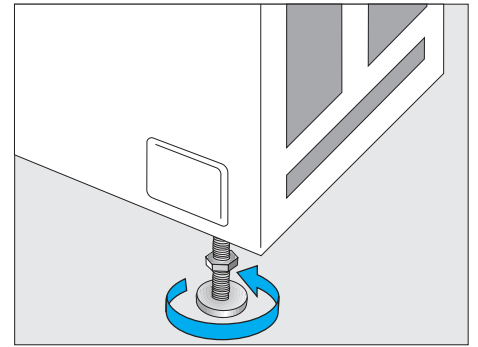

Lock the foot by screwing up the circular locking rings so that they are in firm contact with the underside of the machine

PLEASE NOTE: IT IS IMPORTANT THAT YOUR MACHINE HAS ADEQUATE VENTILATION AND THAT THE AIR FLOW UNDER IT IS NOT IMPEDED IN ANY WAY eg CARPETING etc.

Plumbing installation

Location

Modern washing machines spin at high speeds. To avoid excessive vibration during spinning install the machine on a properly supported floor. Always leave approximately 5 cm on each side of the machine to allow for possible vibration during spinning of unbalanced loads.

Space for servicing and fitting

Allow space on either side of the machine for access and servicing.

Water board regulations

These instructions are intended only as a general guide and local bylaws and Water Board regulations with respect to the water connections to and drainage from the machine must be observed.

Water pressure

The machine will operate within a wide range of water pressures.

Hot water (it fitted)	minimum 5 N/cm ² (0,5 Bars) (7 p.s.i.)
	maximum 10 N/cm ² (1 Bars) (15 p.s.i.)
Cold water	minimum 5 N/cm ² (0,5 Bars) (7 p.s.i.)
	maximum 100 N/cm ² (10 Bars) (150 p.s.i.)

If the height of the storage tank in the house is a minimum of 8 ft. above the top of the washing machine this will normally be sufficient to meet the minimum pressure requirements.

Water supply

- Most domestic hot water systems are suitable.
- Multi point gas heaters can be used if sufficient water pressure is available -check with the manufacturer.
- Instantaneous gas water heaters **MUST NOT BE USED.** If you are in any doubt about the suitability of your hot water system consult the manufacturer of the heating appliance or the gas or Electricity Board.

Water connections

All the connectors and adaptors mentioned in this section can be purchased from your local builder or plumber, from large DIY stores (e.g. Payless, Texas Homecare) or from electrical chain stores like (e.g. Currys)

Filling hose

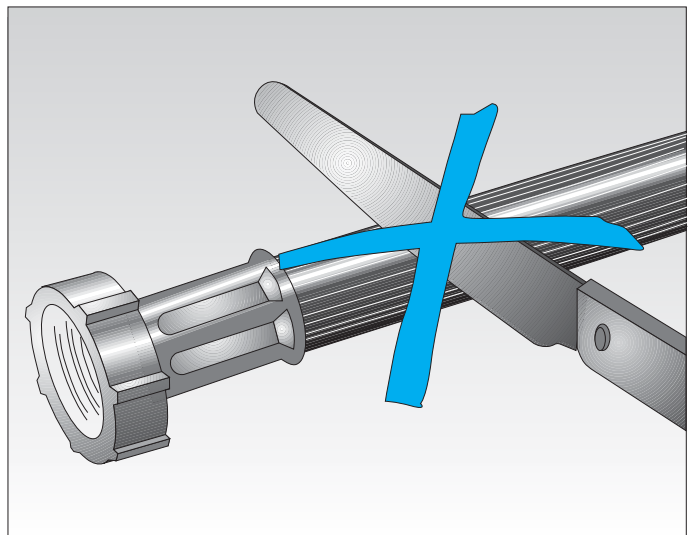

Important

All our washing machines are supplied with special high pressure filling hoses fitted with a 3/4 inch B.S.P female coupling (19 mm).

Under no circumstances should this coupling be removed from the hose

We will not accept any responsibility for failure of the hoses or water connections if the factory fitted couplings are removed. The hoses are designed to be long enough to stay connected while the machine is pulled forward for cleaning and servicing. If this is not possible in your particular location 11 ft. long fill hoses are available from Whirlpool UK (Ltd). Ask for part number 53027059. If you also need an extension drain hose. you may order this part at the same time.

Fitting the hoses

Remove the hoses from their storage in the drum and fit them to the inlet valves situated on the rear panel of the machine. Remember to fit the red hose to the red valve and to insert the rubber washers into the couplings.

Insert the filter washers in the other end of the filling hoses as shown .

Screw the red hose to the hot tap and the other hose to the cold tap. You should not need tools to effect a satisfactory seal. Excessive force may damage the connections.

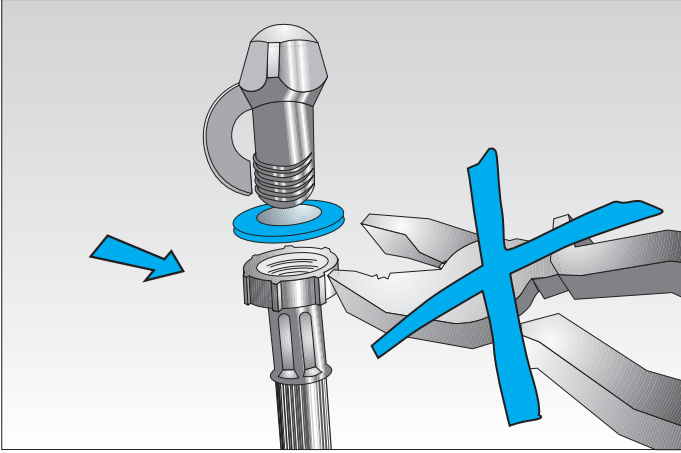

Permanent plumbing

Please make provisions to shut off the water supply to the machine completely This will:

- avoid the possibility of flooding when the machine is not in use;
- allow the machine to be moved for cleaning and servicing. If you do not have an existing installation for connecting your machine consult a qualified plumber. There are various methods available

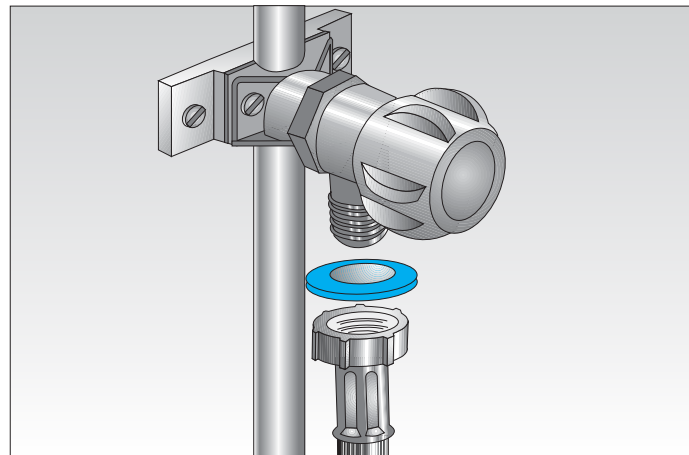
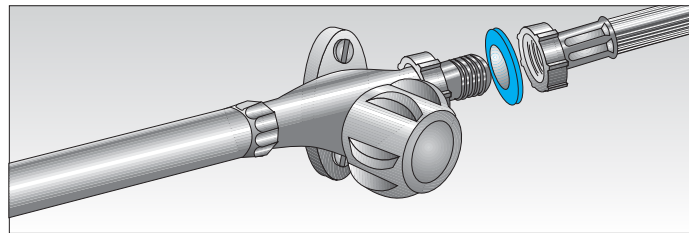

Temporary connections

It is best to avoid temporary connections. When the machine runs from sink taps, it can mean that you are unable to use the sink for over an hour while the machine completes a programme. Also very hot water will be discharged from the drain hose into the sink and this could be a safety hazard, especially if you have children.

If you must execute a temporary connection be sure

UK

to check the condition of your tap

The closing of the water valve in automatic machines is instantaneous and will cause a back pressure to the tap.

It is therefore essential that your taps are in good condition otherwise they may leak during use. Even though your tap may be adequate for everyday use it is advisable to check the spindle sealing gland of the tap before connecting your machine for the first time: To do this connect the machine fill hoses to the tap using your chosen adaptor, making sure the hose sealing washer is in place. If water escapes from the top of the tap the gland may need tightening or replacing.

Mixer taps must not be used

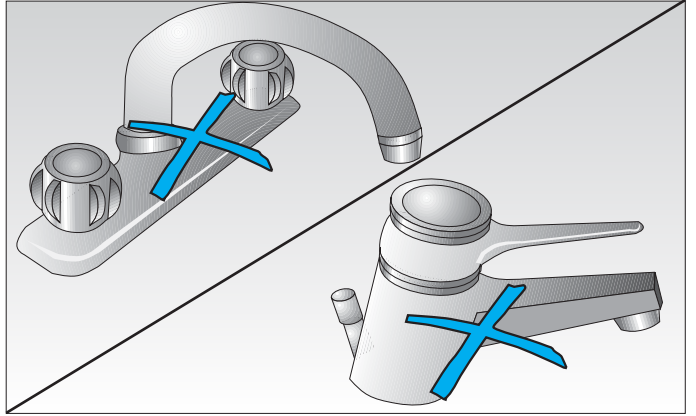

Tap adaptors

Detailed below are a few examples of adaptors to fit the majority of tap designs. Always ensure that the rubber sealing washer is correctly positioned in the fill hose coupling.

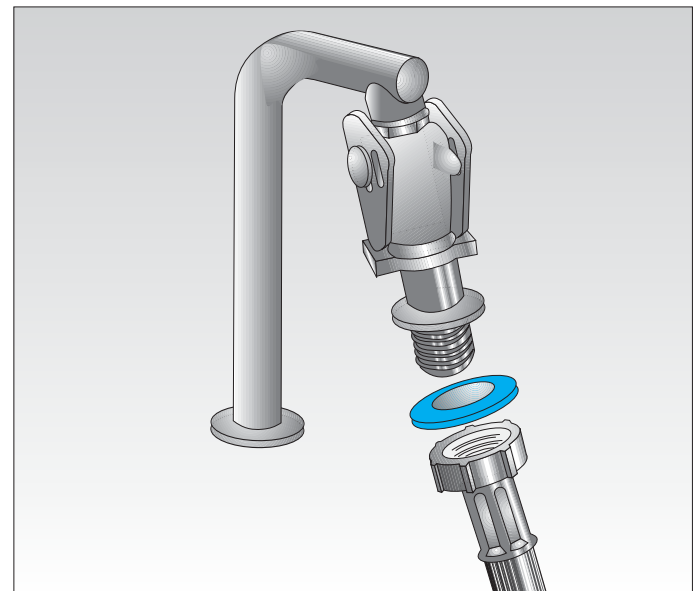
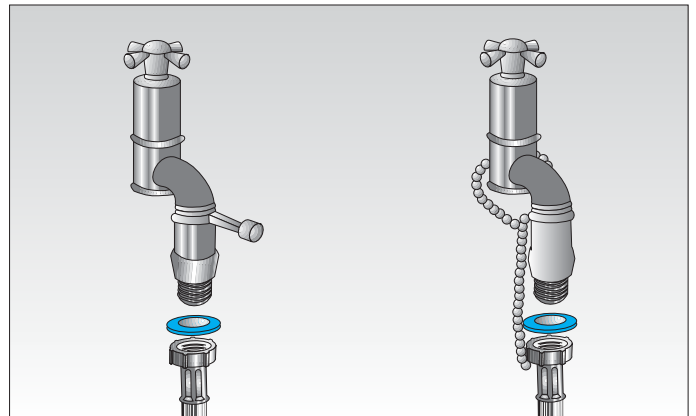

Taps with threaded ends

These taps normally are fitted with 5/8" B.S.P. threads (17 mm). An adaptor to convert the 5/8" thread to the required 3/4" (19 mm) is available from Whirlpool UK (Ltd) or from your local builder/plumber merchant.

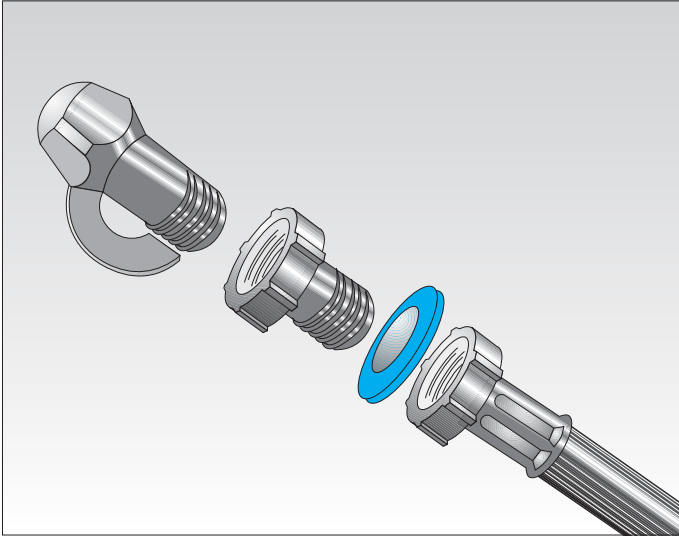

Drainage

If a plastic stand pipe is used it should be of a high temperature resistant type and not less than 32 mm (1 1/4") diameter. The height of the pipe must be between 60 cm (24") and 90 cm (35") above the floor. To avoid the possibility of syphoning it is essential that the drain hose IS NOT an airtight fit in the standpipe.

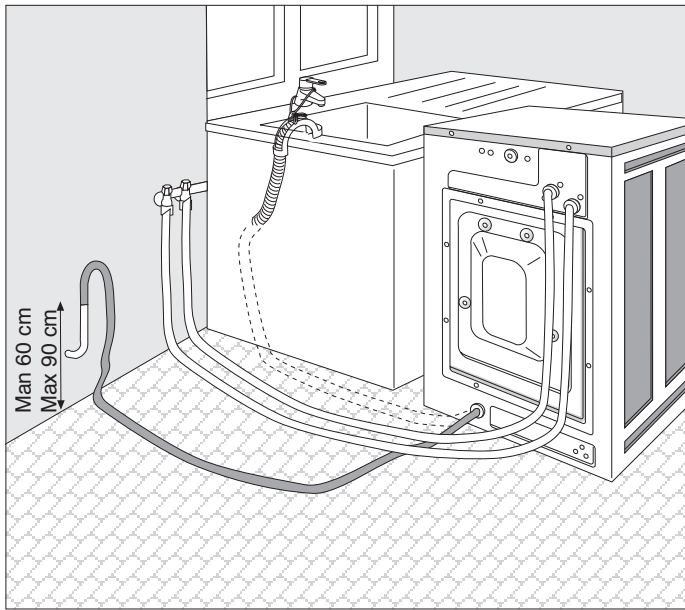

The drain must have a capacity of 6 1/2 gallons (30 litres) per minute otherwise it will overflow.

Temporary drainage connection

The end of drain hose should be placed over the edge of the sink. Ensure that:

- the hose cannot be easily displaced (a piece of string or wire can be threaded through the hole in the plastic moulded hose crook and then attached to the tap;
- the water level in the sink cannot cover the end of the drain hose;
- the plug is removed and water is able to drain
- children are kept away from the sink while the machine is in operation as very hot water is pumped out of the machine.

Drain hose



A longer hose (13 ft.) is available through Whirlpool UK (Ltd), and directions for connecting will come with the pack. When ordering please state the model number of the washing machine.

Washing information



Sorting the clothes

Articles with a care label



You will find a care label on many of the clothes you buy indicating the type of wash treatment suitable. Commonly found examples are as follows:

-   White cotton and linen articles without special finishes
-   Cotton linen or viscose articles without special finishes where colours are fast at 60°C
-   (Not used in UK) White nylon and white polyester/cotton mixtures are included in 
-   Nylon, polyester/cotton mixture polyester, cotton and viscose articles with special finishes, cotton/acrylic mixtures
-   Cotton, linen and viscose articles, where colours are fast at 40°C but not at 60°C
-   Acrylics, acetate and triacetate including mixtures with wool, polyester/wool blends
-   Wool, wool mixed with other fibres, silk
-    and  (Not used in UK) See items included in
-  (Not applicable in UK) White cotton and linen articles with special finishes
-   Handwash (do not machine wash)
-   Do not wash

The significance of the wash tub symbols:

- No bar  normal (maximum) machine action
- Bar  reduced (medium) machine action
- Broken bar  much reduced (minimum) machine action



Wash tubs should be labelled as follows:

-  Wash as cotton
-  Wash as synthetics
-  Wash as wool



In each case a similar phrase, e.g. wash in cotton cycle, wash in cotton programme. etc. may be found.

Mixing wash loads:

As a general guide you can mix wash labels without a bar provided you wash at the lowest temperature shown

e.g.  and  can be washed together at 40°C.

Likewise, you can mix wash labels with and without a bar provided that you wash at the lowest temperature. BUT you must also reduce the washing action.

e.g.  and  can be washed together at 40°C at a reduced action.

Articles with  must be washed as wool at a much reduced action.

REMEMBER: "Wash separately" means what it says

Articles with no care label

- **No label but the name of the material is given.**

Sort according to the fabric, e.g. cotton or wool.

- **No care label and the fibre content is mixed, e.g. polyester/cotton.**

When this happens sort the article into the group for the fibre needing the lower wash temperature, e.g. polyester/cotton should be washed as polyester.

- **No care label and no clues.**

The safest thing to do in this case would be to dry clean the article especially if it is a favourite or its replacement would be expensive. If you judge an article could be washed, then carefully handwash OR use a delicate or fine fabric programme on the machine BUT REMEMBER if you wash instead of dry cleaning you take the risk that the garment could shrink or lose its shape, or the colour could run.

Hand wash label

When the label shows a hand in the washtub it means that THE ARTICLE CANNOT BE MACHINE WASHED.

The article must be washed by hand.

There are usually good reasons for a handwash label: to protect the finish (e.g. pleats);

- because the colours can run even at the lowest temperature in your machine;
- the trimmings, buttons, or edgings will not stand machine washing;
- it will shrink or lose its shape because even the agitation on the most gentle programme is still too much. If the label says "handwash" it is safest to do just that.

If you think that the garment can be machine washed then use a delicate or fine fabric programme.

Do not wash label

This label, with the washtub crossed out means that THE ARTICLE CANNOT BE WASHED AT ALL.

Preparing the clothes for the wash

Before loading the clothes into the machine, check the following points:

- Empty pockets:** loose change or paper handkerchiefs may get caught in the pump.
- Close zippers and hooks:** they may catch and snag other articles being washed in the same load.
- Mend rips and tears:** even gentle washing makes a small hole bigger.
- Tie belts or apron strings:** to prevent garments wrapping round each other.
- Treat difficult stains:** according to the stain removal guide.

Measuring the load

A full load in the machine varies between 5 kg (11 lbs) for cottons, and 1 kg (2 lbs) for fine fabrics. You can calculate a full load either by volume or by weight. For each load try to mix large and small items. This evens out the load to giving a better tumbling action during the wash.

Measuring the load by volume

- Cottons.

You have a full load when the drum is loosely packed with washing. If you have to force an item in, leave it out - you already have enough for that wash.

- Synthetic fabrics/wool.

You have a full load when the drum is half-filled.

Measuring the load by weight

Article	Approximate dry weight	
	gms	lbs
Single cotton sheet	800	1 3/4
Single polyester/cotton sheet	700	1 1/2
Double cotton sheet	1000	2 1/4
Double polyester/cotton sheet	800	1 3/4
Pillowslip	150	1/4
Hand towel	350	3/4
Bath towel	700	1 1/2
Tea towel	100	1/4
Large cotton tablecloth	700	1 1/2
Small cotton tablecloth	250	1/2
Shirt	250	1/2
Cotton pyjamas	450	1
Vest	150	1/4
Baby's nappy	100	1/4

Overloading

Don't exceed the recommended loads. Excessive loading results in the following

- white cotton will become grey and coloured cotton will become dull and faded;
- synthetic will crease and the clothes will lose their drip dry properties and require ironing.

Washing special items

Woollen clothes

Many woollen garments can now be safely washed in the machine. Check the label on your garment Here some exam

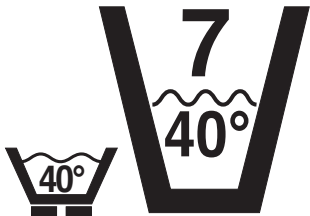

	MACHINE	HAND WASH
	Warm minimum wash	Warm Do not rub
Spin. Do not hand wring		

The quality of woollen garments varies considerably and unless the article is labelled there is no way of knowing if it is shrink resistant or if the dye is fast.

Only woollen garments showing a machine washable label can be washed in your machine.

If you have any doubts, garments should be hand washed or dry cleaned.

Hand knitted bulky knit and delicate woollen garments should always be handwashed or dry cleaned and should not be spun in the machine.

No special detergent is needed in the machine for washing wool. Choose the same detergent as you use for the rest of the wash

Note:

- Never delay the final spin when washing wool. The long soak in rinse water could damage woollen garments.
- The half load option (if equipped) cannot be used on the wool programme. The reduced water level causes an increase in friction which could shrink woollen garments.

Blankets

Always check the label to see whether the blanket is machine washable.

- Woollen blankets labelled machine washable should be washed as wool.
- Cellular woollen blankets like those used for children shrink easily and must be dry cleaned or hand washed.
- Blankets made from synthetic fibres (Acrylan, Orlon) should be washed as synthetics.
- Double sized synthetic blankets may not fit into the wash drum because of their bulk and will need to be dry cleaned.

Curtains

Curtain material is often weakened by daily exposure to dust and sun light.

If you suspect the material has been affected wash the curtains on a delicate wash or have them dry cleaned. Unfortunately once the material has started to rot, splits may appear in weak areas of the fabric however gently the curtains are handled.

Net curtains (white nylon/white polyester)

1 1/2 kg (3 lbs) is the maximum amount you should wash in any load; if you put in more, you will crease the curtains.

Use the rinse and spin programme (with the spin on a low setting) to remove the dust then wash on a synthetic programme at 50°C-60°C

If white curtains eventually become yellow whiteness can be restored by using a proprietary fabric whitener.

Follow the directions on the pack.

Loose covers

If you are unsure about the washing properties of the fabric, it is always best to dry clean loose covers in case they shrink. Remember to close any zips or fastenings before you put the loose covers in the machine.

Machine washable fabrics should first be rinsed in the machine using the rinse and spin programme

- this will remove most of the loose dust.

After the wash, replace the covers slightly damp

- the material can then be pulled back into shape and the piping straightened.

Wired bra's

Unfortunately the wires in these bra's often become detached slip through the holes in the drum and may cause extensive damage to the machine

The loose wire also rusts and then marks other garments. Because of the high risk of machine damage, wash wired bra's by hand or see they are well secured inside a pillowslip or draw-

string bag during the wash.

Synthetic and drip dry fabrics

Your washing machine has programmes specifically designed to wash these fabrics.

The special conditions that all these programmes have in common to avoid creasing are:

- High water level for the wash. This allows clothes to move freely with the minimum agitation.
- Low wash loads are specified so that garments are not packed tightly together
- We recommend that the final spin is delayed so that you can be on hand to hang up the clothes as soon as they are spun
- A low spin speed is recommended. Washing synthetic fabrics using the correct programme will give the best results Take care when washing mixed loads or varying the programme number, as creasing is caused by:
 - overloading the drum;
 - using a wash temperature which is too high;
 - using a fast spin speed;
 - leaving the clothes in the drum after having been spun.

Easy care cotton

Many household items like sheets, duvet covers, and curtains are now made from easy care cotton materials.

Wash the article on the programme suggested but make sure that:

- the maximum load is < 2 kg (4 1/2 lbs);
- a slow spin speed is used.

Washing these materials as part of a larger load or spinning them at high speed will cause them to crease.

Sports clothes

Track suits and dance outfits are made in materials which can take hard wear but need to be treated gently in the washing machine. Always check the care label and wash synthetic stretch materials at a maximum temperature of 40°C.

Loading the clothes

- Turn on both taps and leave them on throughout the programme.
- Make sure the machine is plugged in and the socket switched on.
- Sort the clothes into loads according to the programme chart, remember to empty pockets
- Open the door and put the clothes into the machine.
- Close the door firmly making sure it latches.
- Open the dispenser drawer by pulling it towards you and add the detergent into the appropriate sections.

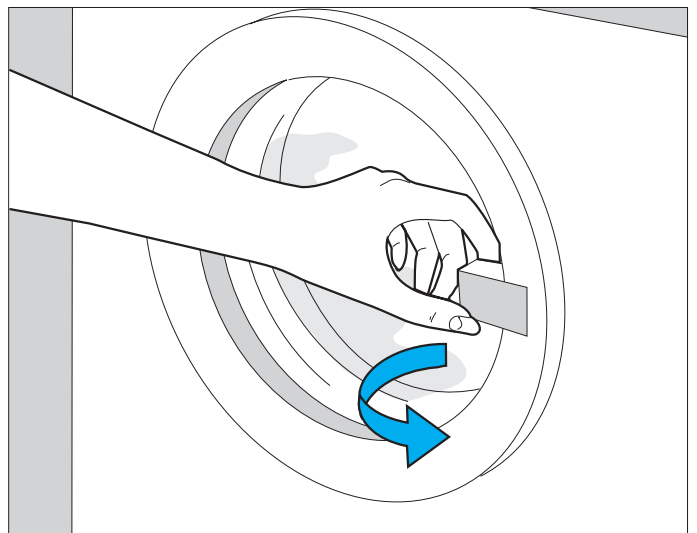

Adding the detergent

It is important when filling the dispenser to see that each product keeps to its own section and does not overflow. Detergent accidentally poured in the fabric conditioner container will make the final rinse soapy, will cause the fabric conditioner to become ineffective and could result in white specks appearing on your clothes. Fabric conditioner overflowing from its container will mix with detergent during the wash and reduce its efficiency.

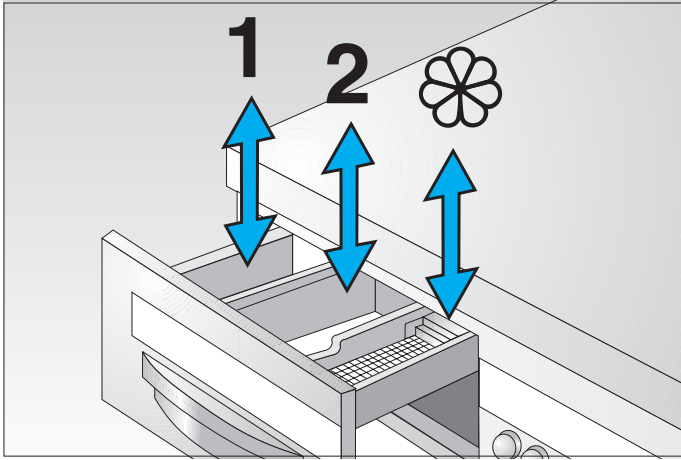

How much detergent to use

This fully automatic washing machine has been designed to take account of the latest environmental advances in modern washing machine technology.

The type and quantity of detergent required depends on the type of fabric size of load, level of soiling and also the water hardness.

The quality of water has been classified by water hardness range (see water hardness table).

Table of water hardness

Category of hardness	Charac.	German degrees °dH	m-mol	French degrees °fH
1	soft	0-7	0-13	0-15
2	medium	-14	-2,5	-2,5
3	hard	-21	-3,8	-3,7
4	very hard	over 21	over 3,8	over 3,7

Information about the degree of hardness of your water supply can be obtained from the local water board or council.

You will find the recommended amounts of detergent for the various hardness ranges listed on the detergent packets.

Washing powder

We recommend the following amounts: For a full load: amount recommended by detergent manufacturer.

For a half load: 3/4 of the recommended amount.

For small loads (approx. 1 kg): 1/2 the recommended amount.

Liquid detergent

The amount recommended by the manufacturer should be put in compartment  (main wash only).

Note:

Excessive amounts of detergent causes excess suds and may cause overflowing. Excess suds are detrimental to the washing process and also cause unnecessary pollution.

Too little detergent causes whites to turn grey and calcium deposits to build up on the heating element and on the outside of the drum.

When a programme ends, dark textiles in particular may show white detergent residues. This is not due to inadequate rinsing

but to the insoluble water-softening agents used in some modern phosphate-free detergents.

The white specks can normally be shaken or brushed off, but to avoid them occurring, try a different washing powder or use liquid detergent. Due to modern detergents (powder or liquid) some foam may be seen during the final rinse or when spinning. This does not make the rinse any less effective

Using other laundry products

Water softeners

Modern detergents contain water softeners, so if you live in a hard water area just increase the quantity of detergent you use. Adding water softeners increases the price of the wash and could cause the detergent to foam.

Bleach

Detergents recommended for use in automatic washing machines contain enough bleaching agent to remove stains. Using a separate bleach will not damage the machine but unless it is used carefully it can weaken and discolour some materials. Difficult stains can be treated individually. See Stain Removal Chart.

Fabric conditioner

This gives a softer feel to towels, babies' nappies, and woollen garments, makes ironing easier and also reduces static cling in synthetic fibres. After spin drying, clothes are marginally drier when fabric conditioner has been used in the wash. Fill the container up to the "max." mark.

Dyes

There are dyes specially made to be used in automatic washing machines. They give good results and are easy to use, but you must follow the dye manufacturer's instructions very carefully and be aware that the dye could temporarily stain parts of the machine.

Check before you dye to see if the dye is colourfast. Unless the instructions on the state otherwise all articles should be washed separately once they have been dyed.

When you have finished dyeing, clean the machine using a cup of household bleach and one tablespoon of detergent. Pour the bleach straight into the drum, put the detergent in the wash section of the dispenser (2) and let the machine run empty through the hot wash programme.

This should remove the remains of the dye from the door seal and from the pump so none is left in the machine to stain articles from the next wash load.

Any dye stains left on the outside of the machine can be removed by rubbing with a little bleach on a damp cloth.

Starch

Remove the wash load from the machine as usual at the end of the programme. Treat separately those items you need to starch.

- Hot water starch - follow the instructions given on the packet.
- Aerosol starch - this is very convenient for treating small areas like collars and cuffs, or if only one or two items need to be starched.
- Aerosol resins/liquid cotton crisper - these are different from the vegetable starches, they do not stiffen the clothes as much, but they do last for more than one wash and are ideal for cotton dresses or blouses which you like to look crisp.

Using your machine

Note:

If your machine is equipped with "push-push" control knobs, push once to extract knobs. After having set the required functions, push the knobs again to return them to their original position.

a) Wash programme selector

Turn the programme knob  clockwise until the desired programme number or letter is in line with the vertical INDEX mark on the control panel. Attention: do not force the knob in anticlockwise direction.

b) Temperature selector (if fitted) (see note)

Select the required wash temperature by rotating the selector knob 

c) Variable spin speed selector (if fitted) (see note)

select the required spin speed by pushing the button 

d) Selecting rinse hold before spin speed (if fitted) (see note)

Instead of selecting spin speed as described in (c) push the rinse hold button ; clothes will remain floating in water at the end of the final rinse, in order to avoid creasing.

To complete the programme, simply push again the rinse hold button. The machine will drain the rinse water and effect the final spin.

e) Drying time selector (if fitted) (see note)

Select the required tumble drying time by rotating the drying time selector knob 

f) Starting the programme

After having selected the wash programme, wash temperature, spin speed, drying time and any other required options, start the programme by pressing the on/off button 

The on/off lamp and door locked lamp (if fitted) will light and the machine will start.

Note:

if your machine includes a tumble dryer function, it is important that you select the half load/wash and dry option by pushing the button  as well as selecting the drying time.

See the special instructions on the reverse side of the enclosed programme chart.

g) Ending the programme

The machine will stop with one of the symbols "stop" on the programme selector knob aligned with the vertical Index mark on the control panel. If a door locked lamp is fitted, the door may be opened when this lamp goes off.

Otherwise, turn off the machine by pressing the on/off button  and wait about 2 minutes for the release of the door safety lock, after which time the door may be opened.

Remove the plug from the supply socket and close the water tap (s).

Note:

If your machine is not provided with selector knobs for wash temperature and spin speed, there is no cause for concern. By selecting the desired programme using the programme selector knob, the correct temperature and spin speed will be automatically adapted to this programme.

Optional functions

It is possible to increase the choice of wash solutions using the options listed hereunder. Press the relevant push button(s) to select the chosen option(s). At the end of the programme, press the button(s) again to deactivate the function(s).

Not all machines are supplied with all options. For those available on your machine, please refer to the enclosed programme chart.

Economy wash

Use on 90° C cotton wash when clothes are not very dirty. Reduces the wash temperature to save energy.

Gentle wash

Transforms normal wash action into a medium wash action to take more care of delicate and expensive items.

Half load/Wash and dry

Reduces the quantity of water and energy used. May be used for cotton and linen loads when the weight is below 2,5 Kg.

This option has a further function on machines which incorporate a tumble drying function.

Press the button  before selecting the required drying time, otherwise the dryer function will not be activated.

Spin speed reduction

Allows the normal spin speed to be reduced, the possibilities depend on the particular model and are shown on the enclosed programme chart.

Spin Exclusion

Pressing this button results in completion of the programme cycle without spin drying. Use for very delicate and drip dry items.

Rinse hold

Stops the machine at the end of the last rinse leaving clothes floating in water to avoid creasing. To complete the programme, press again this button. The machine will drain the water and effect the final spin.

Note:

Some machines do not have a rinse hold button but effect rinse hold automatically on some delicate items. In this case, the symbol  on the programme selector knob will stop in line with the vertical Index mark on the control panel. To complete the programme, turn the programme selector knob clockwise by one 'click'.

Extra rinse

Provides increased rinsing action. This option is useful when your water is very soft or when using large quantities of detergent for very dirty laundry.

Cold Wash

Excludes heating, thus carrying out the wash programme at the temperature of the incoming water. Useful for washing items that have been subject to a pre-cleaning treatment, e.g. bleach pre-soak.

Special notes

Adding articles after the start of the programme

Articles that have been overlooked may be added to the main wash providing the water level is below the bottom of the door by proceeding as follows:

- stop the programme by pressing the on/off switch;
- wait about two minutes for the door lock to be released;
- open the door and add the articles;
- close the door and restart the machine.

Altering a programme

If you accidentally set the wrong programmes it can be changed. To avoid possible damage to the clothes the change must be made very early in the programme, especially if you have selected a wash temperature which is too high for the load.

- stop the programme by pressing the on/off switch.
- select the correct programme.
- restart the machine.

Completing the wash

Drying





Even when it is possible, line drying is not a practical yearround option. A washer dryer can reduce the time you need to spend on the laundry by drying the clothes completely and eliminating a large proportion of the ironing.

Good use of a dryer can:

- Eliminate the need to iron any synthetics, such as a polycotton sheets and shirts.
The tumble in warm air helps remaining creases to fall out and the clothes can then be folded and stored ready for use.
- Reduce the time needed to iron cottons as the creases are not deep set
- Enhance the "feel" of material.
- The tumble action dries cotton and synthetics so they have a soft and fluffy feel.
When clothes are line dried, 5-10 minutes tumble in the dryer will overcome any fabric stiffness.
- "Air" clothes which are line dried or have not been worn for some time. Warm towels or bed linen for babies, or when someone in the family is ill.
- Freshen clothes that have been in a smoky or muggy atmosphere.
- For use of the dryer function, refer to the separate programme table.

Ironing

This is the care label code for ironing:

Cold  Warm 
Hot  Do not iron 

Guide to ironing different fabrics

Fibre	Heat Setting	Condition
Acetate	Cool	Iron slightly damp
Cotton Linen	Hot	Iron damp
Silk	Warm	Iron slightly damp but do not
Viscose rayon		Sprinkle or the material will watermark
Triacetate	Cool	Iron slightly damp
Wool	Warm	Iron slightly damp

Stain removal

Treat stains quickly before they have time to set. Wet the material surrounding the stain with cold water: this prevents the stain from spreading and developing a clearly defined ring round the edge. Then if the garment is washable it should be washed as soon as possible.

Use normal detergent or biological detergent if the stains are caused by blood or food. If the stain is not removed by washing then special stain removing chemicals can be applied Use the stain remover outside the machine then rinse the garment thoroughly after it has been treated.

Many stain removers are poisonous or inflammable and should always be used with care. Read any instructions printed on the bottle and store all bottles well out of the reach of children Work in a well ventilated room, away from open fires and do not smoke. All types bleaches and chemicals may be used on white cotton and linen materials, but in all other cases check the stain remover first on part of the inside hem or seam of the garment to make sure the material is not damaged or the colour affected .

STAIN	REMOVER	METHOD	REMARKS
Adhesive tape	White spirit	1) Try dabbing with hot water-if unsuccessful 2) Dab with white spirit.	Some adhesive manufactures produce their own solvent.
Blood, egg, meat juice	Biological detergent	Soak for 2 hours in biological detergent - then wash.	Don't soak in biological detergent: a) Non-colourfast materials b) Garments containing metal zips c) Wool, silk, flameproof garments
Ball point, biro carbon paper	Methylated spirit	Rub gently until mark disappears.	Some types of ball point ink can be removed with acetone but this treatment should not be used with acetate rayon.
Candle wax	Methylated spirit	Scrape off excess with a dull knife. Place stain between 2 sheets of blotting paper and press with a warm iron if some colour remains from the wax, treat with methylated spirit.	
Chewing gum	Dry cleaning solvent	Rub with solvent-allow to dry and launder-in hot suds if colour and fabric will allow.	
Chocolate fatty/oily stains, lipstick	Dry cleaning solvent	Treat with solvent-allow to dry and launder-in hot suds if colour and fabric will allow.	
Grass	Methylated spirit	Dab with spirit, then wash	If the material is white you may use 1 bleach if some marks still remain.
Iron mould	Manufactured remover	Use according to instructions on the pack.	
Make up (eye liner, mascara foundation)	Dry cleaning solvent	Dab material with solvent, wash if necessary.	
Nail varnish	Nail varnish remover	Dab liberally with nail varnish remover or acetone.	Not to be used on acetate materials i.e. Tricel, Arnel, Dyne, try seam of material first.
Scorch marks	Borax	Rinse under cold tap and then sponge with solution of 1 dessertspoon borax dissolved in 1/2 pint warm water.	Scorched materials are often permanently damaged and a bad mark cannot be removed.
Oil (beach) car oil	Paraffin, grease solvent	Dab till stain removed, then wash.	
Coffee, tea, fruit juice, alcohol, wine	Borax	Soak first in cool suds, if not affective soak up to 15 minutes in a warm solution of 6 1 dessetspoon borax to 1/2 pint water.	On cotton, linen and nylon use hotter and if necessary more concentrated solution .
Emulsion paint	Water and detergent mixture	Should be washed while the paint is still wet-once the paint has dried it cannot be removed	
Oil paint	White spirit	Sponge or soak in white spirit and then wash.	If the paint has dried soften first with lard or oil

Taking regular care of your machine

The machine has been designed to provide you with years of trouble free washing. Your contribution is to see that the parts that need attention the soap dispenser, the pump, and the water filter on the inlet hose - are kept clear.

Cleaning the detergent dispenser: (powder only version)

- Pull out the drawer as far as possible.
- Remove the drawer.
- Take the sections apart and rinse them in running water (the number of pieces varies according to model).
- Dry the sections and refit in their original positions.

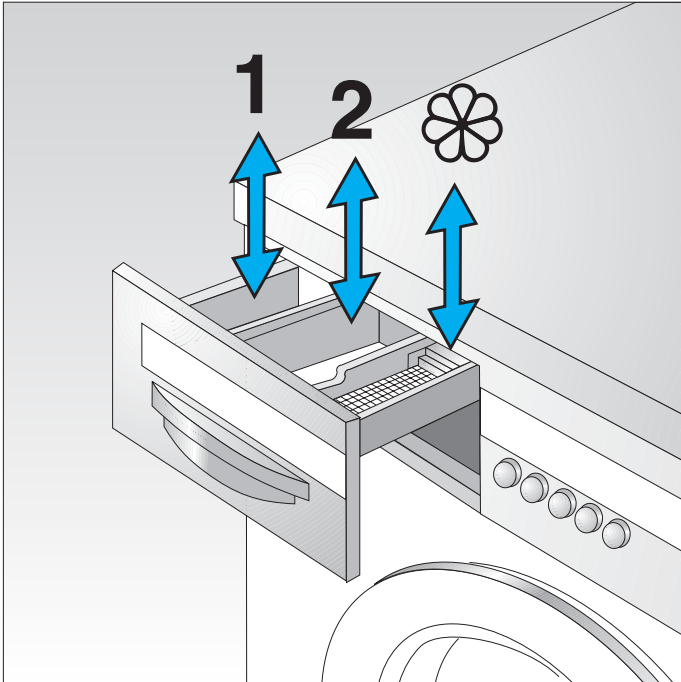

Replacing the drawer

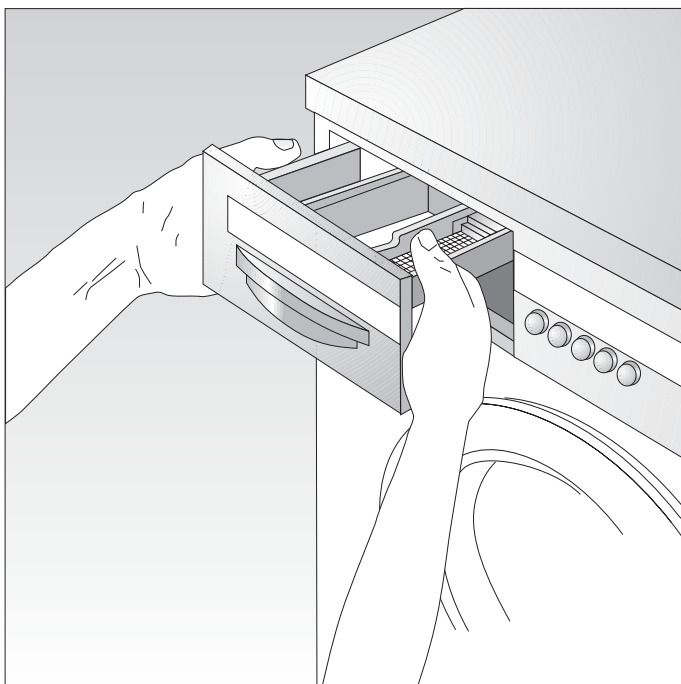

- First locate the rib at the upper rear right hand corner into the slot behind the control panel.

- Position the drawer so that it slides into the left hand slot and give a push. The drawer should now slide in easily. If not, the drawer has not been re-assembled correctly.

Cleaning behind the machine

From time to time you may need to clean behind the washing machine. The fill and drain hoses are long enough to allow you to move the machine without disconnecting them. After cleaning, check that the hose connections are still secure, then push the machine back into place and make sure the machine is level.

Cleaning the pump

We suggest you check the pump and clean it about every six months. Have ready a shallow container that will fit underneath the pump opening, and will hold about 1/4 litre (1/2 pint) of water. Follow the directions for unblocking the pump (see "Unblocking the pump"):

Avoiding problems

Overfoaming

Use only low lather detergents otherwise foam will overflow from the machine and onto the floor.

Pump blockages

Before you do the washing go through all the pockets and make sure they are empty. Most pump blockages are caused by items like pins, coins and paper handkerchiefs. Unblocking the pump is messy, time consuming and can be expensive if part of the machine has been damaged by metal objects.

Leaking hose connections

Keep an eye on the hose connections where they join the tap and where they join the machine. With time the connection may work loose and start to leak.

Keep your machine stable

An unstable machine is noisy, it can vibrate excessively and even move along the floor. First check the location; the machine must be placed on an even properly supported floor. Then make sure the feet are correctly adjusted (see "Levelling your machine"). If the machine is moved for any reason make sure it goes back to its original position. If the machine is fitted with a trolley make sure the wheels are raised.

Dealing with emergencies

Unblocking the pump

First it is necessary to drain the water out of the drum. Before you start read the instructions on how to prevent water from flooding onto the floor. If the machine is full of hot water, it is safer to wait until it cools down. Have ready a bucket and a shallow container that will fit underneath the pump opening.

- 1 Unplug the machine.
- 2 Turn the tap(s) off.
- 3 Open the pump access door.
- 4 Place the shallow container under the pump opening.

Emptying the machine

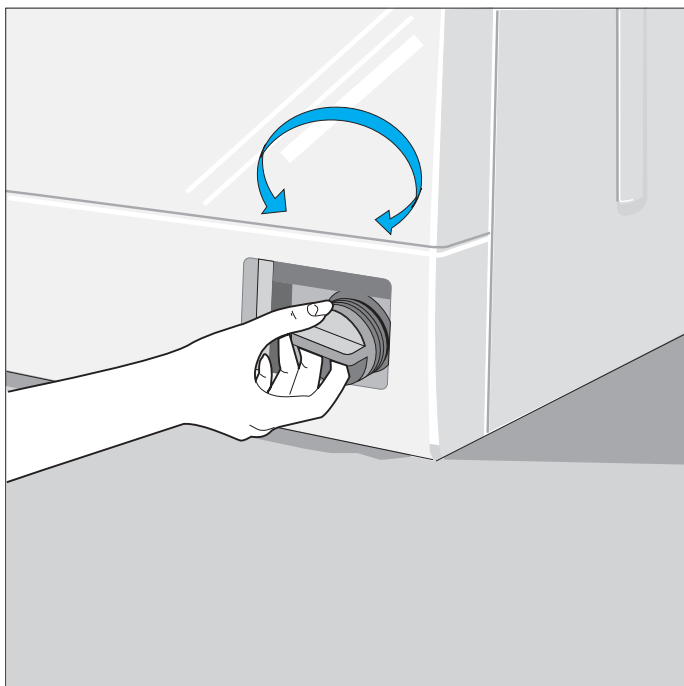

Partially remove the pump cover by turning anticlockwise. Allow water to flow into the container until full. Replace pump cover and transfer the water from the container to a bucket. Repeat the above operation until no more water flows from the machine.

Cleaning the pump

- 1 Remove the pump cover by turning fully anticlockwise .

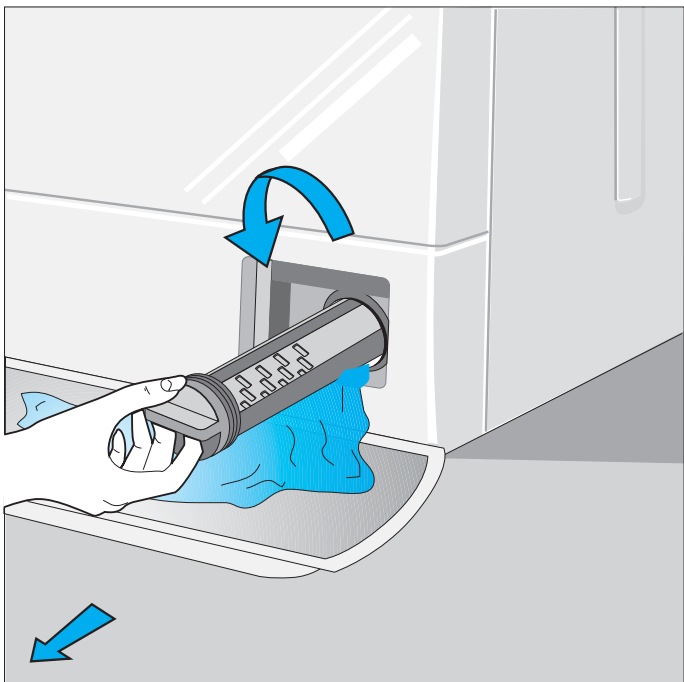

2. Remove buttons, coins, all traces of fluff and cotton, and rinse the pump cover under the tap. Put your fingers in the pump opening to make sure no objects remain in the interior of the pump.
3. Refit the pump cover. Press the cover inwards, check that both sides are engaged and turn fully clockwise until tight. If the pump cover hasn't been properly locked, water will leak out of the machine during the next wash.
4. Replace the tap of the drain tube and push it into the machine.
- 5 Replace the kick plate.

Recovering your clothes when the machine is not working

Warning! Take care! The water in the drum could be very hot!

If the water in the drum is hot, wait until it cools down. Have ready a large bowl or bucket big enough to hold the clothes which will be soaking wet. If the water is still quite hot wear rubber gloves or use washing tongs to transfer the clothes to the bowl.

1. If the water is below the level of the bottom of the drum door.

- Push the bowl up to the door
- Normally you will be able to open the door 2 minutes after the machine has stopped but if the machine is still very hot you may have to wait up to a quarter of an hour before you open the door.
- Remove the clothes and shut the door.

2. If the water is above the level of the bottom of the drum door.

Don't open the drum door yet! You need to empty the water from the machine before you can take out the clothes. Read the following instructions right through **before** you start otherwise you won't know to stop the water flooding your floor when the first bucket is full.

If the water in the drum is still quite hot be **very** careful and keep children right away from the machine.

- Have a bucket ready to hold the water.
- Unplug the machine.
- Turn off the taps.
- Open the pump access door as described in "Unblocking the pump".
- Drain the water from the machine as described in "Unblocking the pump".
- Repeat the operation draining out the water until it drops below the level of the bottom of the drum door.
- Follow the directions under 1 above to open the door and remove the clothes.
- Make sure the pump cover is firmly replaced.
- Replace the kick plate.

What to do if you think your machine is faulty

We describe below what your machine will be doing during normal operation

Drum action

The drum revolves clockwise, then anticlockwise. This reverse tumble action prevents the clothes from tangling. The drum remains still for long periods as the water heats up and for most of the wash time on the wool programme.

Water levels

On some programmes, such as delicates, the water level is high and reaches the centre of the wash drum door. On other programmes, like cottons, the water level is lower to increase agitation and get the clothes clean. On low level programmes it sometimes looks as though there is no water in the drum; this is because the water is below the level of bottom of the drum door.

The spin

The machine may start to spin while the drum is still full of water. This helps distribute the wash load and keep the machine balanced during the spin and is quite normal. Because the spin speed is electronically controlled you will hear a change of sound as the drum changes from one speed to another.

Programme times

Some times you may notice that programme times are longer or shorter than normal. The programme time depends on the weight of the load being washed and the temperature of the incoming water. Your wash load will vary from week to week and the incoming water temperature also varies. The bigger the load and the lower the incoming water temperature the longer the wash will take while the combination of a small wash load and high incoming temperature could shorten the wash time considerably.

Opening the door

The door is locked at the end of each programme and can only be opened after switching off the machine and waiting about two minutes for the release mechanism to operate.

Do not try to force the door-serious damage could result.

Power problems

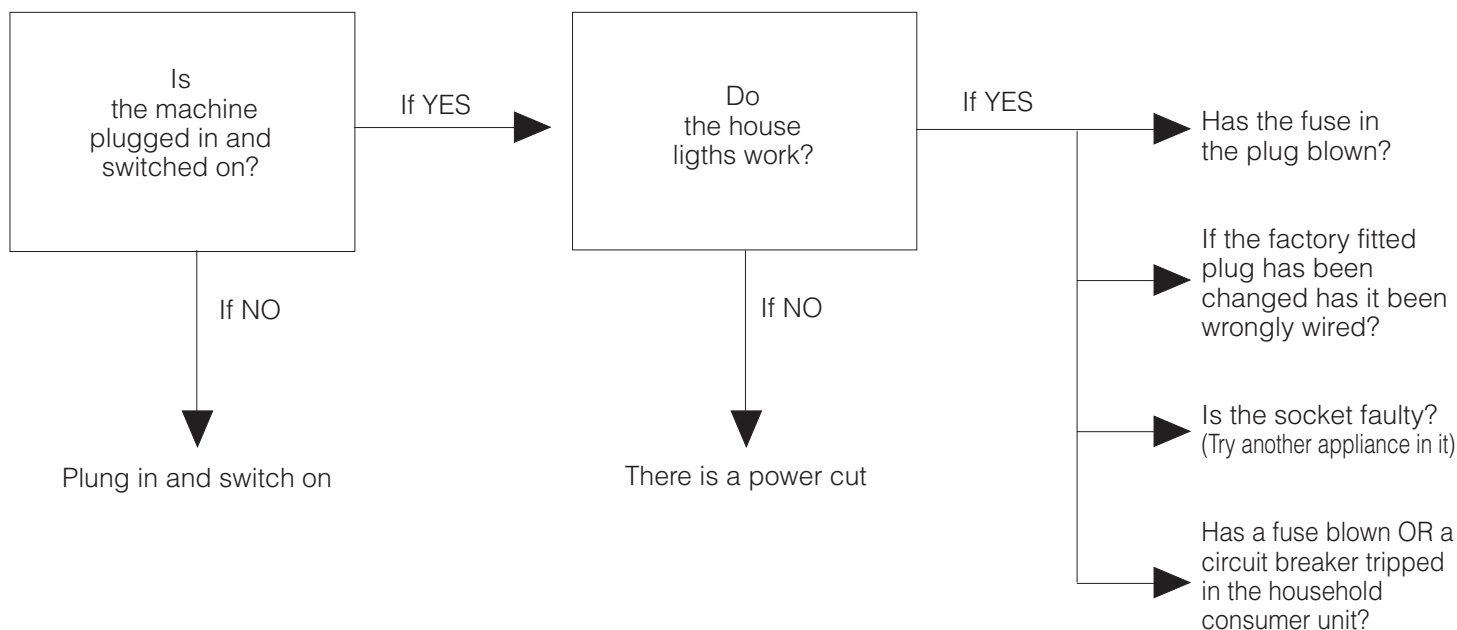

Power cuts

If there is a power cut do not open the door because water could flood out. If there is a possibility that the power will not be restored for some time, follow the directions under "Recovering the clothes".

Power restored

When the power is restored the original programme will be completed automatically starting from the point at which it was interrupted. The machine will also reheat the water if the interruption has been of sufficient duration to cause cooling down of the washing water.

Incorrect use

The chart below will help you identify the cause and remedy for some problems

PROBLEM	LIKELY CASE	REMEDY
Water appears on the floor round the machine.	<ul style="list-style-type: none"> •Suds overflowing •Pump cover has not been replaced securely enough after cleaning •Hose connections are not secure. 	Change to a low lather detergent or use less detergent. See "Cleaning the pump". See"Avoiding problems"
No water visible during the wash cycle.	For many programmes the water level is below the door and is not visible.	
Programme time is too long or too short.	This often happens. The temperature of the incoming hot and cold water supply varies through the year. The lower the temperature of the incoming water the longer the machine takes to wash.	No action necessary - just check that the tap (s) are fully opened.
Door won't open.	Safety lock in operation.	Ensure machine is switched off, wait for 2 minutes and try again.
Machine noisy or making a whining noise.	Probably nothing wrong, it may be caused by spinning an uneven load or it may be the drum's normal noise as it increases speed during the spin.	
Machine makes an excessive noise and is unstable during spinning.	<ul style="list-style-type: none"> • Transit fitments have not been removed . • Wash load is very small. • Machine is not level. • Wheels not raised if trolley fitted. • Floor is not firm enough. 	See unpacking instruction. Retry with larger load. See "Avoiding problems". Raise the wheels. See"Avoiding problems .
Clothes are not well rinsed.	Detergent has spilled into the fabric conditioner container.	When adding detergent make sure it is in the correct compartment.
There is too much foam.	<ul style="list-style-type: none"> •The wrong detergent is being used. •Too much detergent is being used. 	Change to a low lather detergent Try using less detergent.
Detergent remains in the dispenser at the end of the programme.	<ul style="list-style-type: none"> • Tap(s) are not fully open. • Water pressure is too low. • Dispenser needs cleaning. 	Open tap (s) fully. See installation instructions. See "Cleaning the dispenser".
Some fabric conditioner remains in the dispenser at the end of the programme.	<ul style="list-style-type: none"> • Dispenser needs cleaning. 	See "Cleaning the dispenser"
Clothes feel wet after spinning.	<ul style="list-style-type: none"> • Spin speed not selected correctly. 	Select correct speed and use the rinse & spin programme.
Grease deposits inside the door.	Repeated washing of very greasy articles without a pre-wash, e.g. overalls, nappies	Use pre-wash programme with detergent regularly.
Programme does not proceed. Timer stays in same position.	<ul style="list-style-type: none"> • Water not turned on. • Timer in "stop' position. • Door not properly closed. • Machine in heating phase. 	Open tap (s) fully. Select correct programme. Close door. No action necessary - machine should proceed within 20 mins.
Machine heats insufficiently.	<ul style="list-style-type: none"> • Variable thermostat turned down (if fitted). • Hot and cold fill hoses transposed (if fitted). 	Select correct temperature. Reconnect correctly water supply hoses.
Machine does not drain or drains very slowly .	<ul style="list-style-type: none"> • Drain hose kinked. • Water is syphoning back into machine. • Pump is blocked. 	Straighten drain hose. Ensure drain hose is not an airtight fit in stand pipe. Clean the pump see "Unblocking the pump".

Please read this carefully, it could save you money

It is inconvenient not to be able to use the machine until the service engineer calls, and to pay for the call if he finds nothing wrong. So before you call for service: - check the lists carefully to see if you can correct the fault yourself; - rerun the programme to check if the fault has cleared itself. If the fault is repeated and you cannot correct it yourself you will have to ring for service. If you need to use the machine it is possible that the particular fault may not apply to all programmes and it may be worth trying an alternative programme to get some washing done before the engineer calls.

Index

Informations générales

Nous vous recommandons vivement de lire attentivement toute cette section afin de garantir une installation efficace et en toute sécurité de votre machine à laver le linge.

Informations lavage

Cette section contient des informations utiles concernant les différents possibilités de programmes et d'options, le traitement des fibres et des vêtements et l'utilisation des détergents.

Entretien, anomalies et remèdes

Instructions pour entretenir la machine à laver le linge, résoudre les éventuels problèmes et anomalies.

	Page		Page		Page
Déballage de la machine à laver	4	Informations concernant le lavage	8	Entretien de la machine à laver	14
Branchements électriques	5	Lavage d'articles spéciaux	9	Faire face aux urgences	15
Mise à niveau	6	Chargement du linge	10	Débouchage de la pompe	15
Plomberie	6	Utilisation détergents et autres produits	11	Récupération du linge	15
		Utilisation de la machine à laver	11	Que faire si vous pensez que votre machine à laver est en panne	16
		Fin du lavage	12	Usage incorrect	17
		Détachage	13		

Utilisation de la machine à laver

Le programme ci-joint explique :

- Les commandes
- Les possibilités de programme
- L'utilisation de la fonction séchage

Informations importantes pour la sauvegarde de l'environnement

Votre nouvelle machine à laver le linge a été conçue pour utiliser le minimum d'énergie électrique et d'eau tout en garantissant d'excellents résultats de lavage et de rinçage. Vous pouvez contribuer à une meilleure protection de l'environnement comme suit :

- LAVER toujours à machine pleine.
- SUIVRE toujours les dosages recommandés par les fabricants de détergents.
- LAVER toujours à la plus basse température possible garantissant des résultats de lavage satisfaisants.

- NE PAS JETER les emballages n'importe où – les porter au point de récolte le plus près pour être recyclés.
- NE PAS UTILISER d'additifs inutiles. Les détergents modernes contiennent tous les ingrédients pour un lavage efficace.

Informations importantes Pour obtenir le meilleur service possible de votre machine à laver le linge, observez les points suivants□:

LIRE scrupuleusement ce manuel d'instruction avant d'installer et d'utiliser la machine à laver le linge. S'ASSURER que les crochets de transport soient enlevés et que l'eau et l'électricité soient branchées. En cas de doute, consulter un expert.

- UTILISER la machine à laver le linge uniquement en milieu domestique et pour laver des textiles.
- UTILISER uniquement des détergents peu moussants spécialement conçus pour les machines à laver automatiques du type à tambour.
- VIDER les poches de tout article tel que épingles, pièces de monnaie et mouchoirs en papier avant de laver.
- SUIVRE les consignes de température maximum de lavage données dans ce manuel ou sur l'étiquette du vêtement.
- NETTOYER périodiquement la machine à laver le linge surtout le tiroir détergent pour éviter tout dépôt.
- SURVEILLER les tuyaux d'arrivée et d'évacuation pour tout éventuel entortillement ou perte.
- NE PAS BRANCHER la machine à laver sur une tension électri-

- que différente de celle indiquée sur la plaque de tension de la machine.
- NE PAS OTER le panneau supérieur ni postérieur de la machine à laver.
- NE PAS LAVER de lainages ou d'articles délicats dans la machine à laver le linge sauf indications contraires claires sur l'étiquette.
- NE PAS OUVRIR le hublot pendant un programme sauf en cas d'absolue nécessité car de l'eau très chaude pourrait couler.
- NE PAS FORCER la poignée du hublot. S'il ne s'ouvre pas facilement, éteindre la machine et attendre deux ou trois minutes pour que la sécurité se débloque.
- NE PAS ESSAYER de réparer vous-mêmes la machine à laver – appeler le fabricant ou un technicien qualifié.

Déballage de la machine à laver le linge

Important : prendre soin de garder tout emballage hors de la portée des enfants en raison des risques potentiels (ex. suffocation avec sacs en plastique, etc.)

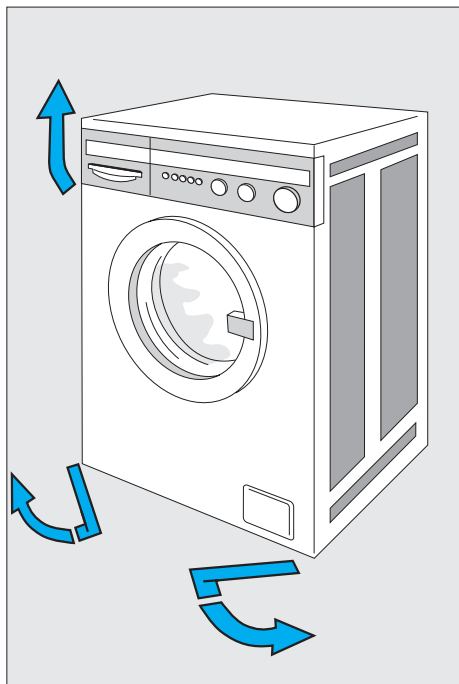

Si la machine à laver est équipée de roues de déplacement, celles-ci peuvent être abaissées en tirant les deux leviers vers l'extérieur.

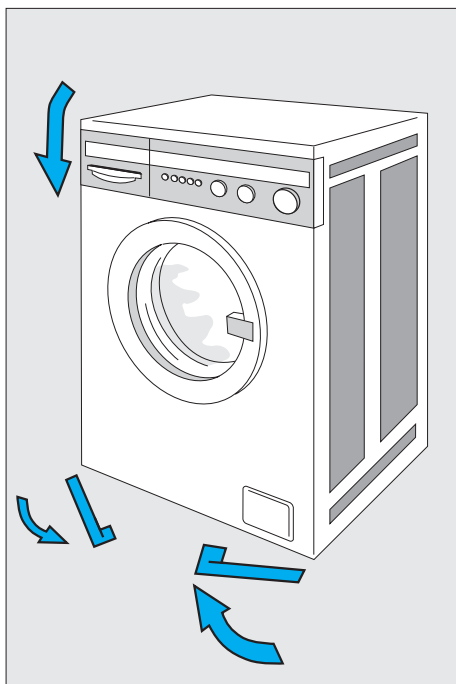

Pour lever les roues, pousser jusqu'à ce que les deux poignées s'encastrent dans la plinthe. Déplacer la machine aussi près que possible de sa position finale d'opération.

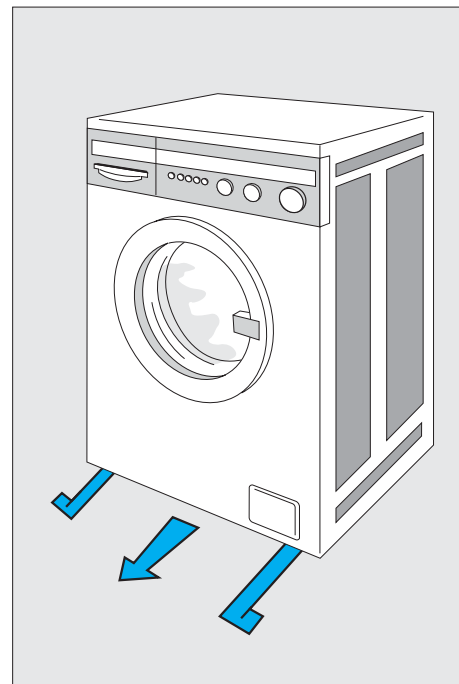

En cas d'utilisation des roues, déplacer la machine à laver en tirant sur les deux poignées des leviers.

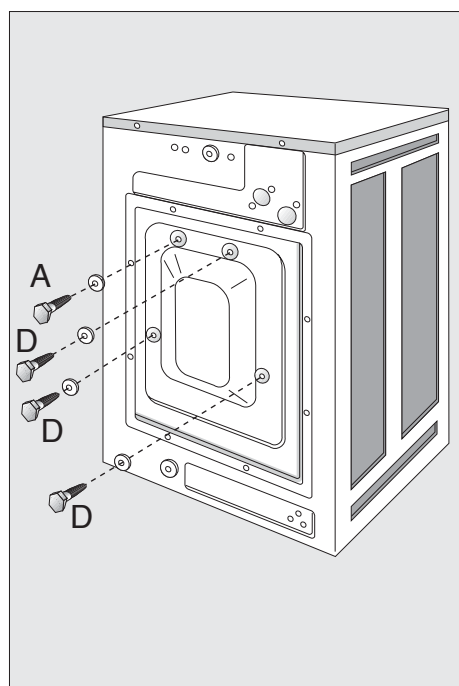

Oter les 4 vis (A-B-C-D)

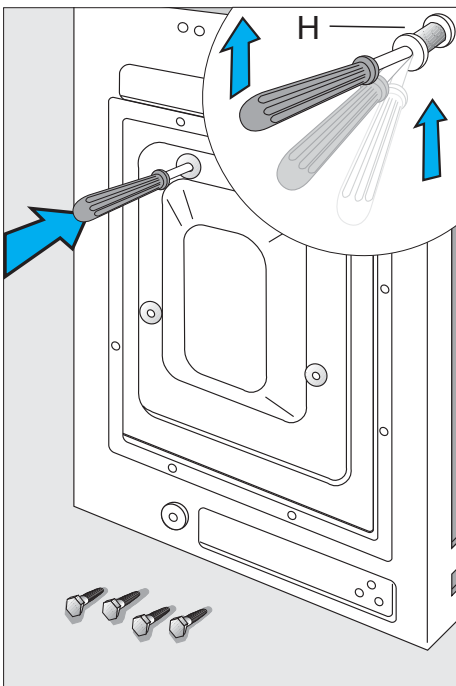

Insérer un tournevis dans les trous qui ont été libérés et incliner pour faire tomber les quatre joints en caoutchouc (H).

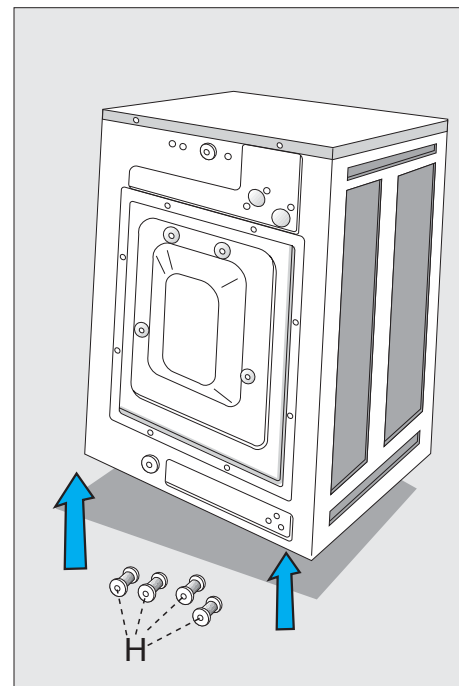

Incliner la machine et mettre les quatre joints (H) de côté car ils pourraient endommager le machine à laver s'ils restaient à l'intérieur.

Branchements électriques

Ce produit est fabriqué en conformité à la norme 87/308/CEE du Conseil concernant les parasites. Avant d'utiliser cet électroménager, assurez-vous que le voltage de votre maison corresponde bien au voltage indiqué sur la plaque de voltage de la machine à laver qui se trouve à l'intérieur du couvercle de la pompe.

Attention – Cet électroménager doit être branché à la terre

PRISES MOULEES

Pour la Grande-Bretagne uniquement

Si le câble électrique de l'appareil est équipé d'une prise B.S. 1363A ayant un fusible de 13 Ampères, pour changer un fusible dans ce type de prise procéder de la façon suivante :

1. Retirer le couvercle du fusible (A) et le fusible (Fig. 1A).
2. Insérer un fusible de rechange qui doit être du type BS 1362 13A, A.S.T.A (B) Fig. 1A.

Important :

- Le couvercle du fusible doit être remis en place à tout changement de fusible.
- Si le couvercle du fusible est égaré, ne pas utiliser la prise jusqu'à ce qu'un nouveau couvercle soit remis en place.
- Assurez-vous bien que le couvercle de rechange soit de la même couleur que le boîtier ou de celle de l'inscription en relief située à la base de la prise.
Pour les couvercles fusible de rechange, consulter le comptoir électrique le plus proche.

Indiquer la couleur du boîtier du fusible

Si la prise fournie ne correspond pas à vos prises de courant femelle, elle doit être coupée et jetée pour éviter tout risque d'électrocution dans le cas où elle serait branchée dans une prise de courant de 13A située ailleurs.

Une nouvelle prise doit alors être montée sur le câble.

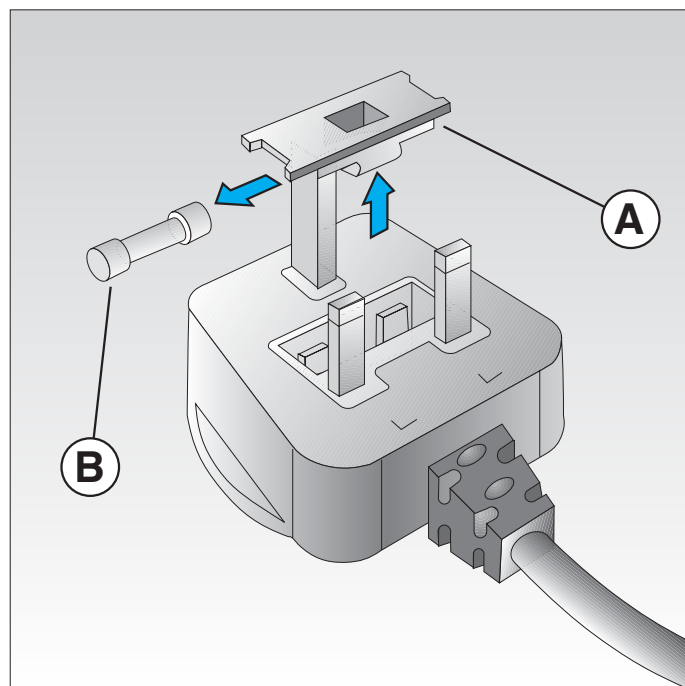

“⚠Attention – cet appareil doit être branché à la terre⚠”

Important :

Les fils du câble électrique monté sur cet appareil sont de couleur correspondant au code suivant :

VERT & JAUNE – TERRE

BLEU – NEUTRE

MARRON – SOUS TENSION

Comme il est possible que la couleur des fils du câble montés sur cet appareil ne corresponde pas aux marquages de couleur identifiant les bornes de la prise, procéder comme suit :

le fil VERT & JAUNE doit être branché à la borne de la prise indiquant la lettre “ E ” ou le symbole de la terre (\perp) ou VERT ou encore VERT et JAUNE.

Le fil BLEU doit être branché à la borne indiquant la lettre “ N ” ou NOIR. Le fil MARRON doit être branché à la borne indiquant la lettre “ L ” ou ROUGE. Si les bornes de la prise ne présentent aucune indication ou si vous avez des doutes quant à l'exactitude des branchements, consulter un électricien qualifié.

N.B. nous recommandons l'utilisation d'une prise de bonne qualité.

Pour la République d'Irlande uniquement

Les informations données pour la Grande Bretagne sont valables dans la plupart des cas, mais il existe un troisième type de prises mâle et femelle, celui à 2 fiches avec la fiche terre sur le côté. Dans ce cas, le fil VERT ET JAUNE doit être branché à la borne TERRE et les deux autres fils aux deux fiches sans discernement de couleur.

La prise de courant femelle doit être munie d'un fusible de 16 ampères.

Pour les couvercles de fusible de rechange, veuillez consulter votre carte de garantie indiquant l'adresse du Centre d'Assistance le plus proche.

Veillez indiquer la couleur du boîtier fusible.

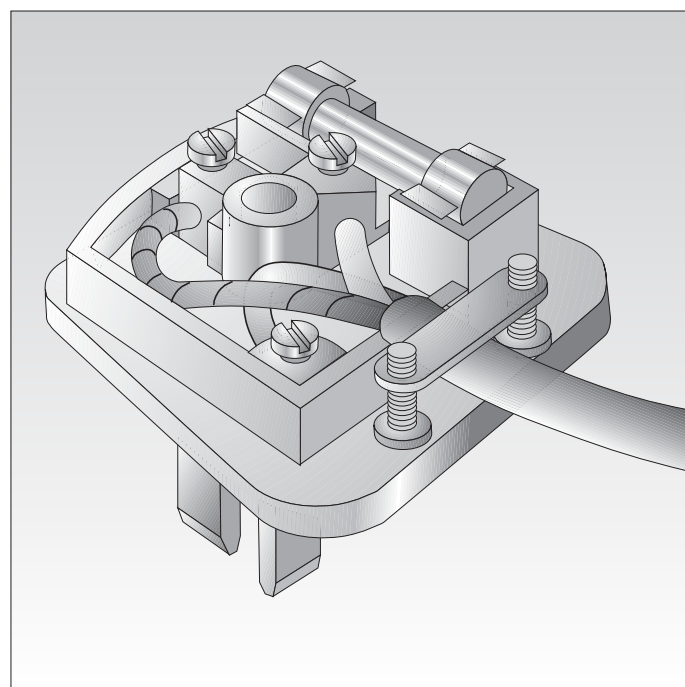

ATTENTION

Ne pas brancher le séchoir et la machine à laver le linge dans une multi-prise puis dans une seule prise de courant femelle. Brancher le séchoir et la machine à laver dans des prises de courant distinctes.

Mise à niveau de la machine à laver le linge

Après avoir branché l'eau et l'électricité, placer la machine à laver dans sa position opérationnelle. Pour minimiser les vibrations et le bruit pendant l'essorage, la machine doit reposer fermement sur un socle bien soutenu ou mieux à même le sol.

Une mauvaise mise à niveau de la machine pourrait entraîner un manque de stabilité et même endommager tout appareil ou meuble placé en proximité.

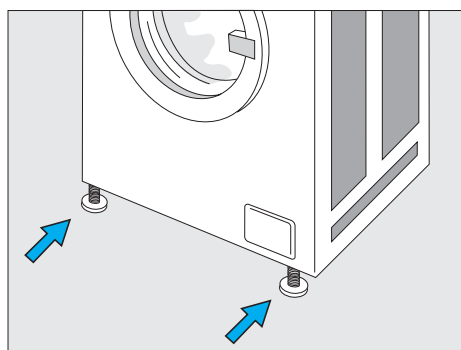

Régler un ou les deux pieds antérieurs pour mettre la machine à niveau.

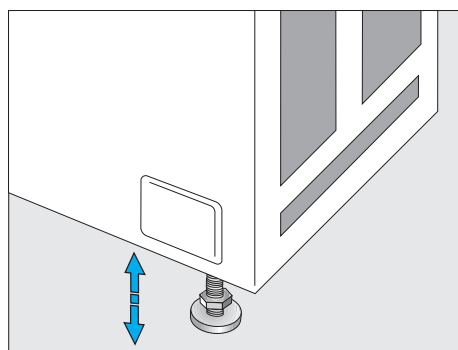

Visser ou dévisser le pied jusqu'à ce que la machine soit à niveau dans les directions aussi bien avant-arrière que sur les côtés.

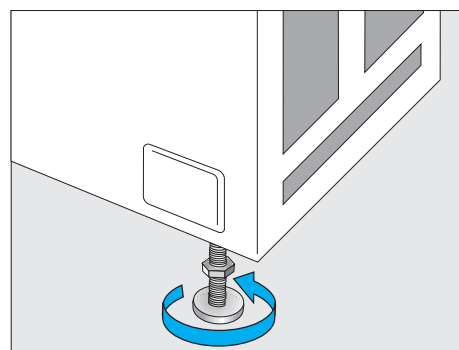

Bloquer le pied en vissant les rondelles de blocage jusqu'à ce qu'elles soient bien serrées contre le dessous de la machine à laver.

A NOTER : IL EST IMPORTANT QUE LA MACHINE A LAVER SOIT BIEN VENTILEE ET QUE RIEN N'ENTRAVE LA CIRCULATION D'AIR SOUS LA MACHINE par exemple: MOQUETTE etc.

) or from electrical chain stores like (

PLOMBERIE

Emplacement

Les machines à laver modernes essorent à grande vitesse. Pour éviter l'excès de vibrations pendant l'essorage, installer la machine sur un sol convenablement soutenu. Laisser toujours environ 5 cm d'espace libre de chaque côté de la machine à laver le linge pour les éventuelles vibrations dues à l'essorage de charges mal équilibrées.

Espace pour l'entretien et l'installation

Laisser un espace libre de chaque côté de la machine à laver le linge pour l'accès et l'entretien.

Dispositions de la Compagnie des Eaux

Ces instructions s'entendent uniquement à titre général ; il convient de respecter les arrêtés municipaux ainsi que le règlement de la Compagnie des Eaux en matière de branchement au réseau et évacuation des eaux usées de la machine à laver le linge.

Pression de l'eau

Le machine à laver le linge peut fonctionner selon une grande fourchette de pressions :

Eau chaude	minimum 5 N/cm ² (0,5 Bars) (7 p.s.i.)
(s'il y a lieu)	maximum 10 N/cm ² (1 Bars) (15 p.s.i.)
Eau froide	minimum 5 N/cm ² (0,5 Bars) (7 p.s.i.)
	maximum 100 N/cm ² (10 Bars) (150 p.s.i.)

Une hauteur minimum de 2,4 m par rapport au dessus de la machine suffira normalement à satisfaire les besoins minimum en pression.

Approvisionnement en eau

- La plupart des systèmes domestiques d'eau chaude conviennent.
- Les chaudières à gaz peuvent être utilisés à condition que la pression d'eau soit suffisante – vérifier avec le fabricant.
- Les chauffe-eau à gaz à production instantanée d'eau chaude **NE DOIVENT PAS ETRE UTILISES**. En cas de doute consulter le fabricant ou la Compagnie du gaz ou d'électricité.

Branchements d'eau

Tous les joints et raccords indiqués dans cette section sont en vente auprès des revendeurs de matériaux du bâtiment ou de plomberie, des grands magasins de bricolage (ex. Payless, Texas Homecare) ou des chaînes d'électroménagers (ex. e.g. Currys).

Tuyau d'alimentation

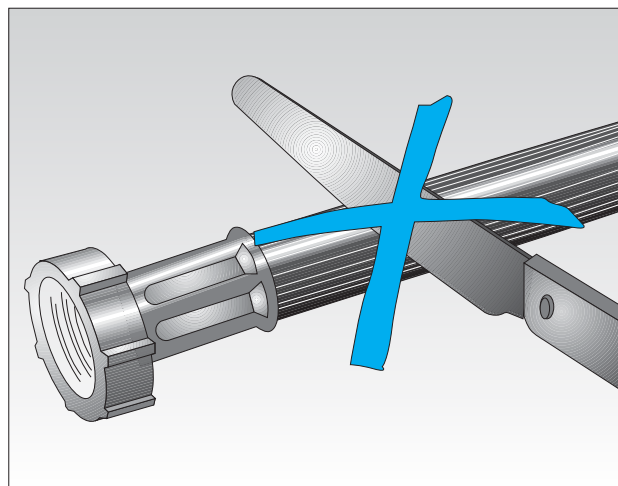

Important

Toutes nos machines à laver le linge sont livrées avec des tuyaux spéciaux à haute pression équipés d'un raccord femelle B.S.P. de 19 mm.

Ce raccord ne doit être enlevé du tuyau en aucune circonstance

Nous n'accepterons aucune responsabilité pour des tuyaux ou des branchements défectueux si les raccords montés en usine ont été enlevés. Ces tuyaux ont une longueur étudiée pour permettre le déplacement de la machine lors d'opérations de nettoyage et d'entretien sans avoir à les débrancher. Si cela n'est pas possible pour des raisons propres à l'emplacement de votre machine, des tuyaux de 33,5 m sont disponibles auprès de Whiripool UK (Ltd). Demander la pièce n° 53027059. Si vous avez également besoin d'un tuyau de vidange plus long, vous pouvez le commander en même temps.

Montage des tuyaux

Retirer les tuyaux qui sont stockés dans le tambour et les fixer aux valves d'arrivée situées sur le panneau arrière de la machine. Ne pas oublier de monter le tuyau rouge sur la valve rouge et de mettre les rondelles de caoutchouc dans les raccords.

Mettre les rondelles avec filtre à l'autre extrémité des tuyaux d'arrivée comme illustré.

Visser le tuyau rouge au robinet d'eau chaude et l'autre tuyau au robinet d'eau froide. Aucun outil ne doit être employé pour obtenir un bon serrage. Trop de force risque d'endommager les joints.

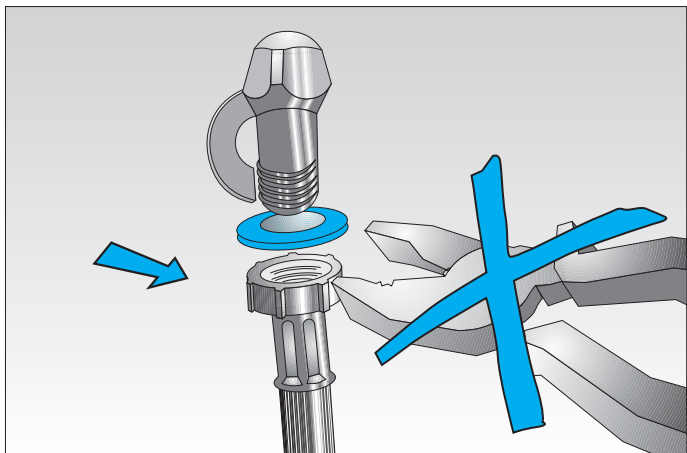

Plomberie permanente

Prendre les dispositions nécessaires pour pouvoir couper l'arrivée d'eau à la machine. Cela permettra :

- d'éviter la possibilité d'inondation quand la machine n'est pas utilisée ;
- de déplacer la machine pour les opérations de nettoyage et d'entretien. Si vous n'avez pas d'installation de branchement, consulter un plombier qualifié. Il existe plusieurs méthodes

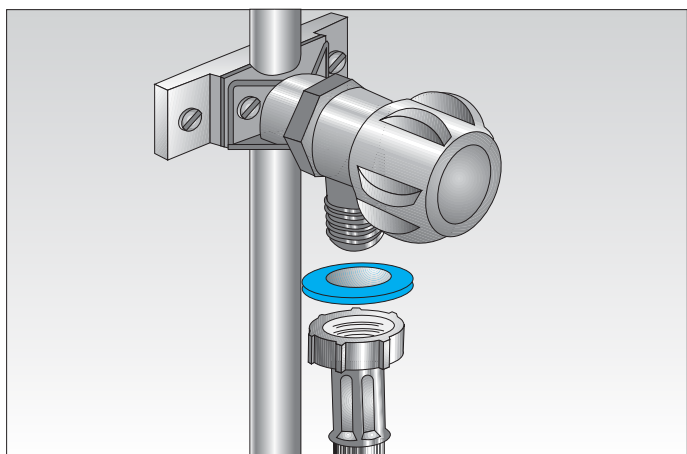
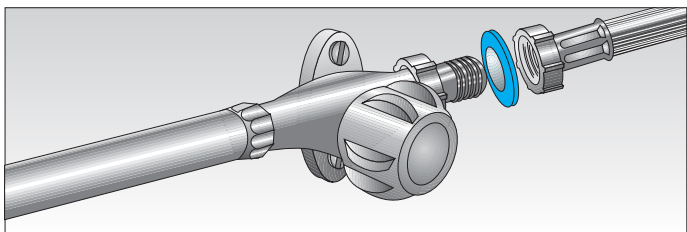

Branchement temporaire

Il est préférable d'éviter les branchements temporaires. Quand on branche la machine sur les robinets de l'évier, cela peut signifier que l'on ne peut utiliser cet évier pendant plus d'une heure le temps que la machine complète un programme. Il y a aussi le fait que de l'eau très chaude peut se déverser dans l'évier et présenter ainsi un risque pour la sécurité, surtout si vous avez des enfants.

Si vous devez faire un branchement temporaire pre-

nez soin de vérifier l'état de votre robinet.

La fermeture des valves d'eau dans les machines à laver automatiques est instantanée causant un refoulement de l'eau vers le robinet. Il est donc essentiel d'avoir des robinets en bon état sinon ils risquent de fuir à l'usage. Même si votre robinet convient pour un usage quotidien, il est conseillé de vérifier le presse-étoupe avant de brancher la machine pour la première fois : pour ce faire, brancher les tuyaux de la machine au robinet au moyen du raccord choisi et en s'assurant que la rondelle d'étanchéité soit bien en place. Si le haut du robinet perd de l'eau, il se peut que le presse-étoupe ait besoin d'être serré ou remplacé.

Les robinets mélangeurs ne doivent pas être utilisés

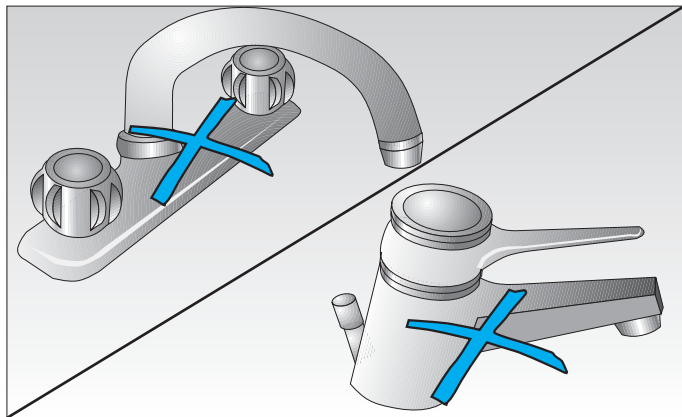

Raccords de robinet

Voici illustrés ci-dessous quelques exemples de raccords compatibles avec la plupart des modèles de robinet. S'assurer toujours que la rondelle d'étanchéité en caoutchouc soit bien en place dans le raccord du tuyau.

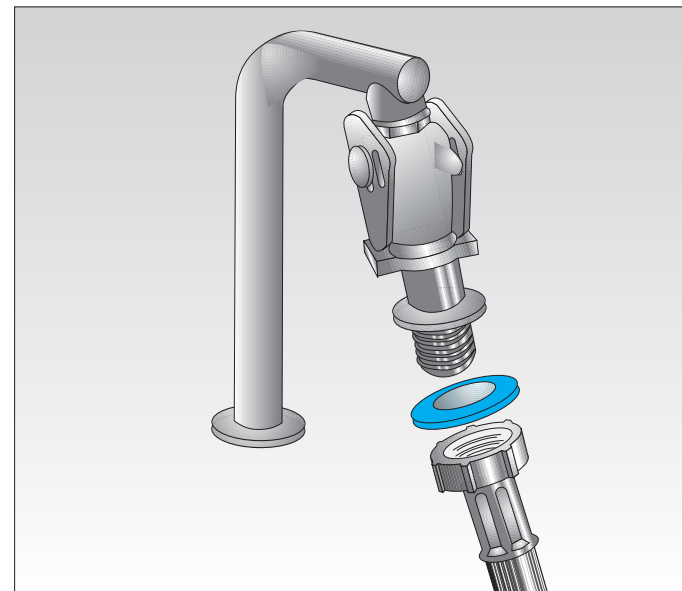
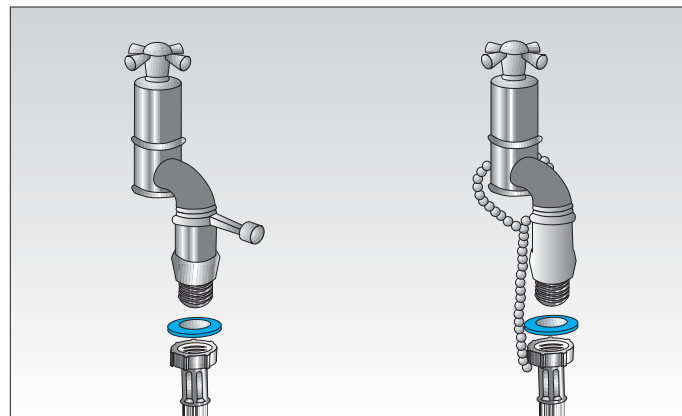

Robinets à bout fileté

Ces robinets sont équipés de filetage B.S.P. de 17 mm. Un raccord pour convertir le filetage de 17 mm en 19 mm est disponible auprès de xxxxxxxxxxxxxxxxxxxx ou du magasin de matériaux/plomberie le plus proche.

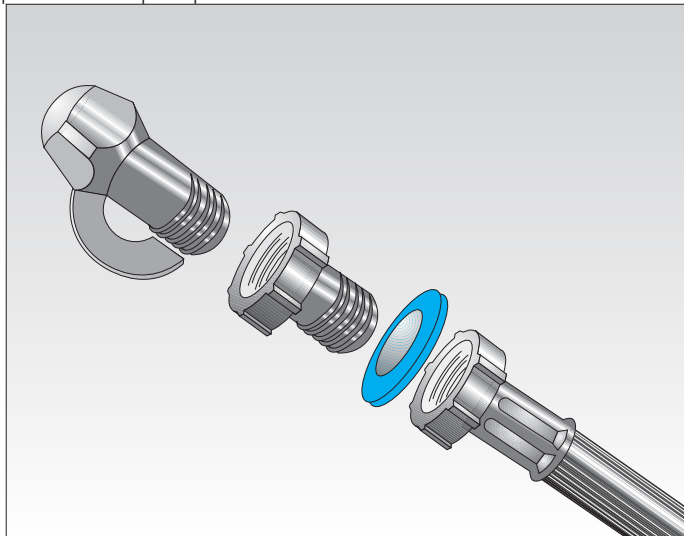

Vidange

Si un tube rigide en plastique est utilisé, il doit être résistant aux hautes températures et avoir un diamètre supérieur ou égal à 32 mm. La hauteur du tube doit être comprise entre 60 et 90 cm. Pour éviter tout risque de siphonnement, il est essentiel que le tuyau de vidange NE SOIT PAS trop serré dans le tube de support.

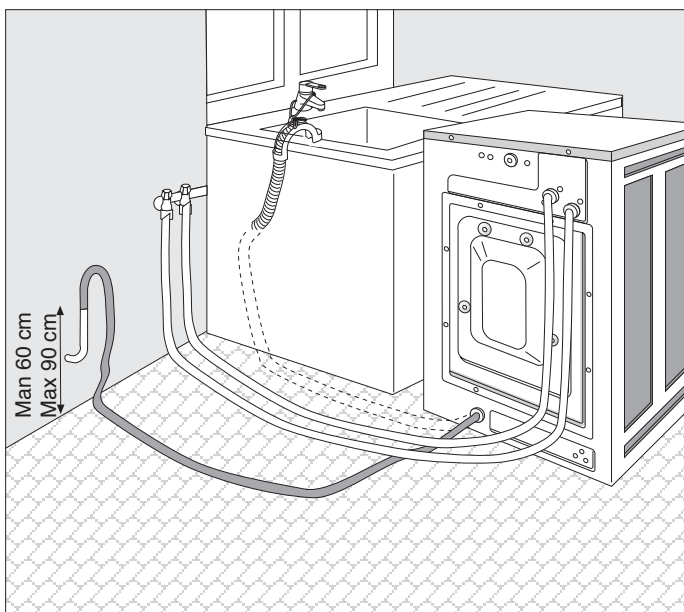

Le tube d'évacuation des eaux doit avoir un débit minimum de 30 litres par minute sinon il débordera.

Branchement temporaire de la vidange

L'extrémité du tuyau de vidange doit être accroché au bord de l'évier. S'assurer que :

- le tuyau ne puisse pas bouger facilement (enfiler une ficelle ou un fil de fer dans le trou situé dans le coude en plastique rigide supportant le tuyau et l'attacher au robinet) ;
- le niveau de l'eau dans l'évier ne puisse pas recouvrir l'extrémité du tuyau de vidange
- la bonde soit enlevée et que l'eau puisse s'écouler.
- les enfants soient tenus loin de l'évier quand la machine est en marche car elle évacue de l'eau très chaude.

Tuyau de vidange

Un tuyau plus long (9 m) est disponible auprès de Whiripool UK (Ltd), et des instructions pour le branchement se trouvent sur le paquet. A la commande, indiquer toujours le numéro de série de la machine à laver.

Informations sur le lavage

Trier le linge

Articles avec étiquette

Nombre de vêtements dans le commerce présentent une étiquette donnant des instructions de lavage. On trouve fréquemment les exemples suivants :

- | | | |
|--|--|---|
| | | Coton et lin blanc sans finitions spéciales |
| | | Coton, lin ou viscose sans finitions spéciales avec couleurs résistant à 60°C |
| | | (Not used in UK) Nylon et polyester blanc/les cotons mélangés sont compris dans |
| | | Nylon, polyester/mélange polyester coton, articles en coton et viscose avec finitions spéciales, mélanges coton/acrylique |
| | | Coton, lin et viscose avec couleurs résistant à 40° C mais pas à 60°C |
| | | Acryliques, acétate et triacétate y compris les mélanges avec laine, et laine/polyester |
| | | Laine, laine mélangée avec d'autres fibres, soie |
| | | (Not used in UK) Voir articles compris dans et |
| | | (Not applicable in UK) Articles en coton et lin blanc avec finitions spéciales |
| | | Lavage à la main (ne pas laver en machine) |
| | | Ne pas laver |

Signification des symboles de lavage □:

- pas de tiret action normale de la machine (maximum)
- 1 tiret action réduite de la machine (moyen)
- 2 tirets action très réduite de la machine (minimum)

Interprétation □ des étiquettes:

- Laver comme le coton
- Laver comme les synthétiques
- Laver comme la laine

Dans chaque cas on peut aussi trouver une phrase du genre : laver en cycle coton, laver en programme coton, etc.

Mélanger le linge à laver □:

En règle générale il est possible de mélanger le linge présentant des étiquettes sans tiret pourvu qu'il soit lavé à la plus basse température indiquée

ex. et peuvent être lavés ensemble à 40°C.

De même il est possible de mélanger des étiquettes avec et sans tiret pourvu que les articles soient lavés à la plus basse température. MAIS il faut également réduire l'action du lavage.

Ex. et peuvent être lavés ensemble à 40° C avec une action réduite.

Les articles avec doivent être lavés comme la laine avec une action très réduite.

NE PAS OUBLIER : " Laver séparément " veut dire ce que cela veut dire textuellement.

Articles sans étiquette

- Pas d'étiquette mais le nom du tissu est cité.

Trier selon les tissus, ex. coton ou laine.

- Pas d'étiquette et il s'agit de fibres mélangées, ex. polyester/coton.

Dans ce cas, trier les articles en groupe de fibres se lavant à la plus basse température, ex. polyester/coton doit être lavé comme polyester.

- Pas d'étiquette et aucune indication.

La chose la plus sûre à faire dans ce cas serait de faire nettoyer l'article à sec, surtout s'il s'agit d'un vêtement auquel vous tenez particulièrement ou s'il a une certaine valeur. Si vous pensez qu'il puisse être lavé, alors lavez-le délicatement à la main OU utiliser un programme pour tissus délicats ou fins MAIS N'oubliez PAS qu'au lavage plutôt qu'au nettoyage à sec, le vêtement pourrait rétrécir, se déformer ou déteindre.

Etiquette lavage à main

Quand l'étiquette représente une main dans une bassine, cela veut dire que L'ARTICLE NE PEUT PAS ETRE LAVE EN MACHINE. Cet article doit être lavé à la main.

Il existe généralement de bonnes raisons pour ce faire : protéger les finitions (ex. plis) ;

- les couleurs pourraient déteindre en machine même à la plus basse température ;
- les finitions, boutons ou bords ne supporteraient pas un lavage en machine ;
- l'article rétrécira ou perdra sa forme car même les mouvements du plus délicat des programmes sont déjà trop. Si l'étiquette indique " lavage à la main " il est opportun de la respecter.

Si vous pensez que le vêtement puisse être lavé en machine alors utilisez un programme pour les tissus fins ou délicats.

Etiquette pas de lavage

Cette étiquette, avec la bassine barrée d'une croix, signifie que L'ARTICLE NE PEUT PAS DU TOUT ETRE LAVE.

Préparation du linge au lavage

Avant de mettre le linge dans la machine, vérifier les points suivants :

Vider les poches :

des pièces de monnaie ou des mouchoirs en papier pourraient obturer la pompe.

Fermer les fermetures à glissières et les crochets :

ils pourraient s'accrocher aux autres articles lavés ensemble.

Réparer les déchirures et les accrocs :

même le lavage le plus délicat agrandit les trous les plus petits.

Attacher les ceintures et les cordons de tablier :

pour empêcher que le linge s'entortille.

Traiter les taches difficiles :

suivre les conseils de détachage.

Evaluation du chargement

Une charge complète dans la machine varie de 5 kg pour les cotons à 1 kg pour les tissus fins. Calculer une charge complète selon le volume ou le poids. Pour chaque charge, essayer de mélanger des articles de grandes et petites dimensions. Cela équilibrera le chargement et améliorera l'action du tambour pendant le lavage.

Evaluation du chargement par volume

- Cotons.

Le chargement est complet quand le tambour est plein sans tasser le linge. Si vous devez tasser pour ajouter un article, laissez-le de côté – vous en avez déjà suffisamment pour cette fois.

- Fibres synthétiques/laine

Le chargement est complet quand le tambour est à moitié plein.

Evaluation du chargement par poids

Article	Poids sec approximatif	
	gms	lbs
Drap coton 1 personne	800	1 3/4
Drap polyester/coton 1 pers.	700	1 1/2
Drap coton 2 personnes	1000	2 1/4
Drap polyester/coton 2 pers.	800	1 3/4
Taie d'oreiller	150	1/4
Essuie-mains	350	3/4
Serviette de bain	700	1 1/2
Torchon	100	1/4
Grande nappe coton	700	1 1/2
Petite nappe coton	250	1/2
Chemise	250	1/2
Pyjama coton	450	1
Maillot	150	1/4
Couche tissu	100	1/4

Surcharge

Ne pas dépasser les charges recommandées. Les conséquences de toute surcharge sont les suivantes

- le coton blanc devient gris et les cotons de couleur se ternissent ;
- les tissus synthétiques se froissent et il faudra les repasser au fer.

Lavage d'articles spéciaux

Lainages

Nombre de lainages peuvent désormais être lavés en machine. Vérifier l'étiquette sur l'article. En voici quelques exemples :



	MACHINE	LAVAGE A LA MAIN
	Tiède Lavage minimum	Tiède Ne pas froter
Essorer. Ne pas tordre		

La qualité des vêtements en laine varie considérablement et à moins qu'il n'y ait une étiquette, on ne peut savoir si l'article ne rétrécira pas ou si les couleurs sont résistantes.

Seuls les lainages portant une étiquette de lavage en machine peuvent être lavés en machine.

En cas de doute, les laver à la main ou les faire nettoyer à sec. Les gros tricotés faits à la main et les lainages délicats doivent toujours être lavés à la main ou nettoyés à sec et ne doivent pas être essorés en machine.

Le lavage de la laine en machine ne nécessite d'aucun détergent spécial.

Choisissez le même détergent que vous utilisez pour les autres types de tissu.

Note :

- Ne jamais retarder le dernier essorage quand vous lavez des lainages. Un trempage prolongé dans l'eau de rinçage pourrait les abîmer.
- Ne pas utiliser l'option demi-charge (si elle est disponible) pour le programme laine. L'augmentation de friction due au niveau réduit d'eau pourrait faire rétrécir les lainages.

Couvertures

Vérifier toujours l'étiquette pour voir s'il est possible de laver la couverture en machine.

- les couvertures de laine lavables en machine doivent être lavées comme la laine.
- les couvertures en cellular de laine telles les couvertures pour les enfants rétrécissent facilement et doivent donc être nettoyées à sec ou lavées à la main.
- les couvertures en fibres synthétiques (Acrylan, Orlon) doivent être lavées comme les synthétiques.
- les couvertures synthétiques doubles risquent de ne pas entrer dans le tambour en raison de leurs dimensions et devront donc être nettoyées à sec.

Double-Rideaux

Les tissus des rideaux sont souvent fragilisés par leur exposition à la poussière et au soleil.

Si vous pensez que c'est le cas des vôtres, utilisez un lavage délicat ou faites-les nettoyer à sec. Malheureusement une fois que le tissu a commencé à s'user, il est possible qu'il se déchire dans les endroits fragiles, quelle que soit la délicatesse avec laquelle on le manipule.

Rideaux (nylon blanc/polyester blanc)

1 1/2 kg est la quantité maximum que l'on peut laver par charge; une plus grande quantité entraîne le froissement des rideaux.

Utiliser le programme de rinçage et essorage (faible essorage) pour ôter la poussière puis un programme pour synthétiques à 50°C-60°C.

Si des rideaux blancs se jaunissent avec le temps, ajouter un blanchissant approprié. Suivre les indications reportées sur le paquet.

Housses

En cas de doute quant aux propriétés de lavage du tissu, il est toujours préférable de les faire nettoyer à sec pour le cas où il rétrécirait. Ne pas oublier de fermer toute fermeture à glissières et autres attaches avant de mettre les housses dans la machine.

Les tissus lavables en machine doivent d'abord être rincés en machine en utilisant le programme rinçage et essorage

- cela éliminera la majeure partie de la poussière non incrustée.
- Après le lavage, remettre les housses en place encore un peu humides
- le tissu peut alors reprendre sa forme et les passepoils se redresser.

Soutiens-gorge avec armature

Malheureusement les armatures de ces soutiens-gorge se détachent souvent et s'enfilent par les trous du tambour, pouvant causer des dégâts considérables à la machine.

Il arrive aussi qu'elles rouillent et marquent les autres vêtements. En raison du haut risque de dégât à la machine, lavez ces soutiens-gorge à la main ou assurez-vous qu'il soient bien enfermés

dans une taie ou un sac avec cordon.

Tissus synthétiques à ne pas repasser

Votre machine à laver a des programmes spécifiquement conçus pour laver ces tissus.

Les conditions spéciales qu'ont tous les programmes de ce genre pour éviter le froissement sont :

- Haut niveau d'eau pour le lavage. Ainsi les articles peuvent bouger librement avec un minimum de mouvements.
- Charges spécifiquement réduites pour que les vêtements ne soient pas entassés les uns sur les autres
- nous recommandons de retarder l'essorage final afin de pouvoir accrocher le linge dès qu'il a été essoré
- une vitesse réduite d'essorage est recommandée. L'utilisation du bon programme de lavage des tissus synthétiques donnera les meilleurs résultats. Attention au lavage de charges mixtes ou au changement du numéro du programme, car le froissement est dû à :
 - un tambour surchargé ;
 - une température de lavage trop élevée ;
 - une vitesse d'essorage trop élevée ;
 - au fait de laisser les vêtements dans le tambour après essorage.

Coton résistant

Le linge de maison comme les draps, housses de couette et double-rideaux est désormais souvent fabriqué en tissu de coton résistant.

Laver ces articles au programme suggéré mais en faisant attention que :

- le chargement maximum soit < 2 kg ;
- la vitesse d'essorage soit faible.

Laver ces tissus en dépassant le chargement ou les essorer à une vitesse élevée entraînera leur froissement.

Vêtements de sport

Les survêtements et les tenues de danse sont fabriqués en tissus très résistants à l'usure mais qui nécessitent une manipulation délicate en machine à laver. Vérifier toujours l'étiquette et laver les tissus synthétiques élastiques à une température maximum de 40°C.

Chargement de la machine

- Ouvrir les deux robinets et les laisser ouverts pendant tout le programme.
- S'assurer que la machine soit branchée et la prise de courant enclenchée.
- Répartir le linge en charges selon le tableau des programmes, sans oublier de vider les poches.
- Ouvrir le hublot et mettre le linge dans la machine.
- Bien fermer le hublot et s'assurer qu'il se soit effectivement.
- Ouvrir le tiroir détergents en le tirant vers soi et ajouter le détergent dans les secteurs qui conviennent.

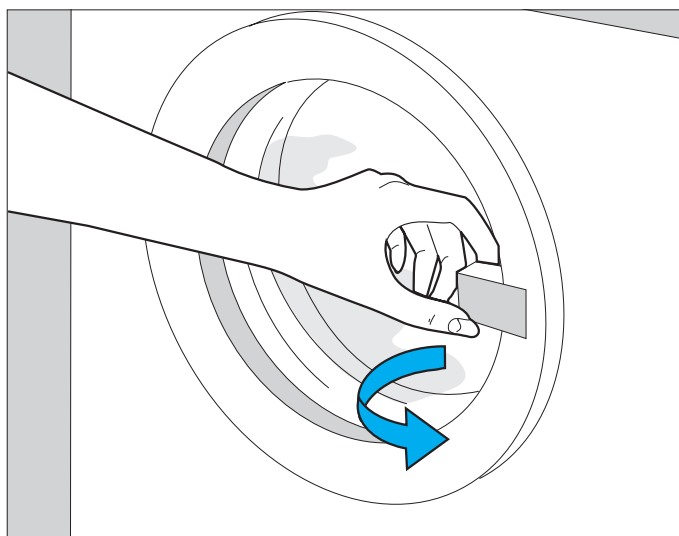

Ajouter le détergent

Lors du remplissage du tiroir, il est important de s'assurer que chaque produit aille bien dans son propre secteur et ne déborde pas. Du détergent versé accidentellement dans le secteur de l'assouplissant rendra le dernier rinçage savonneux, et l'assouplissant inefficace, pouvant entraîner l'apparition de taches blanches sur le linge. De l'assouplissant débordant de son secteur se mélangera au détergent pendant le lavage et réduira son efficacité.

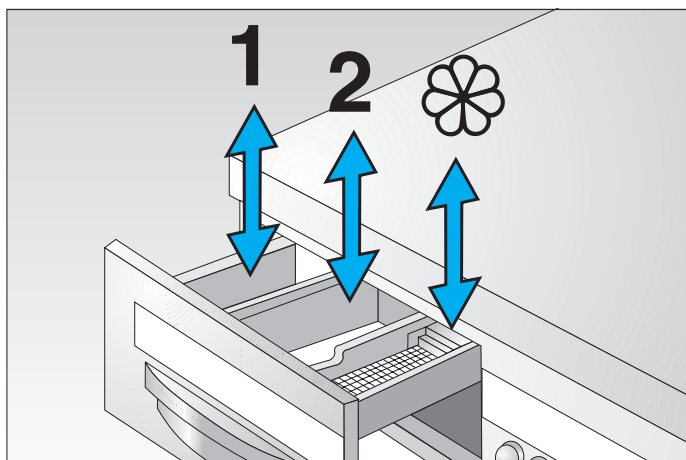

Quantité de détergent à utiliser

Cette machine à laver complètement automatique a été conçue pour prendre en compte les derniers progrès écologiques en matière de technologie moderne de machines à laver.

Le type et la quantité de détergent requis dépendent du type de tissu, de la dimension, de la charge, du degré de salissure et aussi de la dureté de l'eau.

La qualité de l'eau a fait l'objet d'une classification selon son degré de dureté (voir table de dureté de l'eau).

Table de dureté de l'eau

Catégorie de dureté	Caract.	Degrés allemands °fH	m-mol	Degrés français °fH
1	Douce	0-7	0-13	0-15
2	Moyenne	-14	-2,5	-2,5
3	Dure	-21	-3,8	-3,7
4	Très dure	Plus 21	Plus 3,8	Plus 3,7

Des informations concernant le degré de dureté de votre eau peuvent être obtenues auprès de votre compagnie des eaux ou des autorités locales.

Vous trouverez les quantités de détergent recommandées pour des différents degrés de dureté sur l'emballage du détergent.

Poudre à laver

Nous recommandons les quantités suivantes : pour une charge complète : quantité recommandée par le fabricant de détergent.

Pour une demi-charge : 3/4 de la quantité recommandée.

Pour des petites charges (approx. 1 kg) : 1/2 de la quantité recommandée.

Détergent liquide

La quantité recommandée par le fabricant doit être versée dans le secteur  (lavage principal seulement).

Note :

Des quantités excessives de détergent entraînent un excès de mousse de savon qui pourrait déborder. Trop de mousse nuit au processus de lavage et peut également causer une pollution inutile. Trop peu de détergent rend gris les tissus blancs et crée des dépôts de calcaire qui s'accumulent sur la résistance et sur le pourtour extérieur du tambour.

À la fin d'un programme, les textiles sombres en particulier, peuvent présenter des résidus blancs de détergent. Ceci n'est pas dû à un rinçage inadéquat mais à l'insolubilité eau-agents adou-

cissants utilisés dans certains détergents modernes sans phosphates.

Les taches blanches disparaissent normalement en secouant ou en brossant l'article, mais pour éviter qu'elles n'apparaissent, mieux vaut changer de produit ou utiliser un détergent liquide. À cause des détergents modernes (poudre ou liquide) il peut arriver de voir de la mousse dans la dernière eau de rinçage et pendant l'essorage. Ce phénomène n'affecte pas l'efficacité du rinçage.

AUTRES PRODUITS DE BLANCHISSERIE

Adoucissants de l'eau

Les détergents modernes contiennent des adoucissants de l'eau. Dans une zone où l'eau est très dure, il suffit donc d'augmenter la quantité de détergent. L'ajout d'adoucissants de l'eau augmente le prix du lavage et pourrait faire mousser le détergent.

Eau de Javel

Les détergents recommandés pour usage en machine à laver automatiques contiennent assez d'agent javellissant pour ôter les taches. L'ajout d'eau de Javel n'abîme pas la machine, mais à moins d'être utilisée avec attention, l'eau de Javel peut fragiliser ou décolorer certains tissus. Les taches difficiles peuvent être traitées individuellement. Voir le tableau de détachage.

Assouplissant

Il rend les serviettes, les couches en tissu et les lainages plus doux au toucher, facilite le repassage et diminue l'électricité statique des fibres synthétiques. Après essorage, le linge est légèrement plus sec quand de l'assouplissant a été utilisé pendant le lavage. Remplir le secteur jusqu'au trait " max. ".

Teintures

Il existe des teintures spécialement conçues pour être utilisées en machine à laver automatiques. Elles donnent de bons résultats et sont faciles d'emploi, mais il faut suivre les instructions du fabricant de la teinture à la lettre et savoir que la teinture pourrait tacher temporairement certaines parties de la machine. Avant de teindre vérifier si la teinture est résistante. À moins d'instructions contraires, tous les articles teintés doivent être lavés une fois séparément après avoir été teints.

En fin de processus de teinture, nettoyer la machine avec une mesure d'eau de Javel et une cuillère de détergent. Verser le javel directement dans le tambour et le détergent dans le secteur du tiroir (2). Faire tourner la machine à vide pendant tout le programme à eau chaude.

Ceci éliminera tout résidu de teinture du joint du hublot et de la pompe afin que rien ne vienne tacher les articles lavés par la suite.

Toute marque de teinture sur l'extérieur de la machine à laver peut être éliminée en frottant avec un peu d'eau de Javel sur un chiffon humide.

Amidon

Vider la machine comme d'habitude à la fin du programme. Traiter séparément les articles à amidonner.

- Amidon à chaud – suivre les instructions reportées sur le paquet.
- Amidon en aérosol – produit très pratique pour amidonner des petites zones comme les cols et les poignées, ou dans le cas où seulement un ou deux articles sont à amidonner.
- Résines en aérosol/Apprêt liquide pour coton – ces produits diffèrent des amidons végétaux, ils n'empêchent pas autant les vêtements, mais ils durent plus d'un lavage et sont l'idéal pour les robes ou les chemisiers de coton que l'on préfère apprêtés.

Utilisation de la machine à laver

Note :

Si votre machine à laver est équipée de boutons de commandes à poussoirs, pousser une fois pour faire sortir les boutons. Après avoir réglé les fonctions requises, pousser à nouveau les boutons pour les faire retourner dans leur position initiale.

a) Sélecteur de programme de lavage

Tourner le bouton des programmes () dans le sens des aiguilles d'une montre jusqu'à ce que le numéro ou la lettre du programme se trouve en face du repère vertical situé sur le tableau des commandes. Attention : ne pas forcer le bouton dans le sens contraire des aiguilles d'une montre.

b) Sélecteur de température (s'il y a lieu) (voir note)

Sélectionner la température de lavage désirée en tournant le bouton sélecteur 

c) Sélecteur de vitesse d'essorage variable (s'il y a lieu) (voir note)

Sélectionner la vitesse d'essorage désirée en poussant le bouton  500 / 1000

d) Sélectionner arrêt cuve plein avant vitesse essorage (s'il y a lieu) (voir note)

Au lieu de sélectionner la vitesse d'essorage décrite au **c**, pousser le bouton d'arrêt cuve plein , le linge restera dans l'eau après le dernier rinçage pour éviter de se froisser.

Pour finir le programme, il suffit d'appuyer à nouveau sur le bouton d'arrêt cuve plein. La machine videra l'eau de rinçage et effectuera l'essorage final.

e) Sélecteur du temps de séchage (s'il y a lieu) (voir note)

Sélectionner le temps de séchage désiré en tournant le bouton 

f) Mise en marche du programme

Après avoir sélectionné le programme de lavage, la température, la vitesse d'essorage, le temps de séchage et autres options désirées, mettre en marche le programme en appuyant sur le bouton marche/arrêt 

Le voyant marche/arrêt et le voyant de fermeture du hublot (s'il y a lieu) s'allumeront et la machine commencera à fonctionner.

Note :

Si votre machine comprend la fonction de séchage, il est important de sélectionner l'option de demi-charge/lavage et séchage en poussant le bouton  et de sélectionner le temps de séchage.

Voir les instructions spéciales au dos du tableau des programmes inclus.

g) Fin du programme

La machine s'arrêtera quand un des symboles " stop " sur le bouton de sélection des programmes se trouve en face du repère vertical situé sur le tableau des commandes. S'il y a un voyant de blocage du hublot, le hublot s'ouvrira quand ce voyant s'éteindra.

Sinon il faut éteindre la machine en appuyant sur le bouton marche/arrêt  et attendre environ 2 minutes pour que le verrouillage de sécurité du hublot se débloque et que celui-ci puisse s'ouvrir. Débrancher la prise et fermer le(s) robinet(s) d'eau.

Note :

Si votre machine n'est pas munie des boutons de sélection de la température de lavage et de la vitesse d'essorage, il n'y a aucun problème. En sélectionnant le programme désiré au moyen du bouton sélecteur de programmes, les température et vitesse correctes seront automatiquement adaptées au programme choisi.

Fonctions optionnelles

Il est possible d'augmenter le choix des solutions de lavage en utilisant les options indiquées ci-dessous. Appuyer sur le ou les bouton(s) poussoir(s) correspondant(s) pour sélectionner la ou les options choisie(s). A la fin du programme, appuyer à nouveau sur le(s) bouton(s) pour désactiver la ou les fonction(s). Toutes les machines ne sont pas livrées avec toutes les options. Pour les options disponibles sur votre machine, veuillez consulter le tableau des programmes inclus.

Eco

Utiliser avec le lavage des cotons à 90° C quand le linge n'est pas très sale. Réduit la température de lavage pour économiser l'électricité.

Lavage délicat

Transforme un lavage normal en lavage moyen pour prendre encore plus soin des articles délicats et coûteux.

Demi-charge/lavage et séchage

Réduit la quantité d'eau et d'électricité utilisées. Peut être utilisé pour les charges de coton et lin pesant moins de 2,5 Kg.

Cette option a une fonction supplémentaire sur les machines ayant la fonction séchage.

Appuyer sur le bouton  avant de sélectionner le temps de séchage désiré, sinon la fonction séchage ne sera pas activée.

Réduction vitesse essorage

Permet de réduire la vitesse normale d'essorage, les possibilités dépendent du modèle et sont illustrées sur le tableau des programmes inclus.

Suppression essorage

Appuyer ce bouton pour compléter le cycle du programme sans

essorer. A utiliser pour les articles très délicats et ne nécessitant pas de repassage.

Arrêt cuve plein

Arrête la machine à la fin du dernier rinçage, laissant le linge tremper dans l'eau pour éviter tout froissement. Pour terminer le programme, appuyer à nouveau sur ce bouton. La machine videra l'eau et effectuera l'essorage final.

Note :

Certaines machines n'ont pas de bouton d'arrêt cuve pleine mais effectue cette fonction automatiquement avec certains articles délicats. Dans ce cas, le symbole  sur le sélecteur de programmes s'arrêtera en face du repère vertical située sur le tableau des commandes. Pour terminer le programme, tourner le sélecteur dans le sens des aiguilles d'une montre d'un seul cran.

Rinçage supplémentaire

Augmente l'action de rinçage. Cette option est utile quand l'eau est très douce ou en cas d'utilisation de grandes quantités de détergent pour laver du linge très sale.

Lavage à eau froide

Exclut le chauffage, la température de lavage est donc celle de l'eau à l'arrivée. Utile pour laver les articles qui ont été soumis à un traitement de pré-lavage, ex. pré-trempe avec eau de Javel.

Notes Spéciales

Ajouter du linge après la mise en marche

Il est possible d'ajouter du linge pendant le lavage principal pourvu que le niveau de l'eau soit inférieur au bas du hublot en procédant comme suit :

- arrêter le programme en appuyant sur le bouton marche/arrêt ;
- attendre environ deux minutes pour débloquer la sécurité du hublot ;
- ouvrir le hublot et ajouter les articles ;
- fermer le hublot et redémarrer la machine.

Changer un programme

Si par accident un mauvais programme a été mis en marche, il peut être changé. Pour éviter d'abîmer le linge, le changement doit se faire très tôt dans le programme, surtout si une température trop élevée a été sélectionnée pour le lavage.

- arrêter le programme en appuyant sur le bouton marche/arrêt.
- sélectionner le bon programme.
- redémarrer la machine.

Fin du lavage





Séchage

Même quand c'est possible, le séchage à l'air n'est pas une option pratique tout au long de l'année. Une machine à laver séchante peut réduire le temps de la lessive en séchant complètement le linge et éliminant une bonne partie du repassage. Un séchoir bien utilisé peut :

- Éliminer le besoin de repasser tous les synthétiques tel que les draps et les chemises en polycoton. Les mouvements dans l'air chaud aident à éliminer les plis restants et le linge peut alors être plié et rangé prêt à l'usage.
- Réduire le temps nécessaire au repassage des cotons car les plis ne sont pas profonds
- Adoucir les tissus.
- les mouvements sèchent le coton et les synthétiques les rendant doux et moelleux au toucher. Quand le linge est séché à l'air, 5-10 minutes dans le séchoir élimineront toutes sensation de rigidité.
- " Aérer " les vêtements qui ont été séchés à l'air ou qui n'ont pas été portés depuis un certain temps. Chauffer les serviettes de bain et les draps de bébé, ou quand un membre de la famille est souffrant.
- Rafraîchir les vêtements exposés à la fumée ou à des odeurs désagréables.
- Pour l'utilisation de la fonction de séchage, consulter le tableau des programmes à part.

Repassage

Voici le code des instructions pour le repassage :

Froid  Tiède 
Chaud  Ne pas repasser 

Guide pour le repassage des divers tissus

Fibre	Réglage température	Condition
Acétate	Froid	Repasser légèrement humide
Coton lin	Chaud	Repasser humide
Soie	Tiède	Repasser légèrement humide mais ne pas arroser car l'eau laissera des marques
Viscose rayonne		
Triacétate	Froid	Repasser légèrement humide
Laine	Tiède	Repasser légèrement humide

Détachage

Traiter les taches rapidement avant qu'elles n'aient le temps de s'incruster. Mouiller le tissu autour de la tache avec de l'eau froide ; ceci empêche la tache de se propager et de former une forte auréole. Ensuite si le vêtement est lavable, le laver le plus tôt possible.

Utiliser un détergent normal ou aux enzymes dans le cas de taches de sang ou de nourriture. Si la tache ne part pas au lavage alors il est possible d'appliquer un détachant chimique spécial. Utiliser le détachant hors de la machine puis rincer bien le vêtement une fois qu'il a été traité.

Nombre de détachants sont toxiques ou inflammables et ils doivent donc toujours être manipulés avec attention. Lire toutes les instructions reportées sur les flacons et stocker ceux-ci hors de la portée des enfants. Travailler dans une pièce ventilée, loin de toute flamme nue et ne pas fumer. Tous les types d'eau de Javel et de produits chimiques peuvent être utilisés sur les tissus en coton et lin blanc, mais dans les autres cas, il convient de faire un essai préalable sur un ourlet ou une couture à l'intérieur du vêtement pour s'assurer de la résistance du tissu ou de la couleur.

TACHE	DETACHANT	METHODE	REMARQUES
Ruban adhésif	White-spirit	1) Essayer en tamponnant avec de l'eau – en cas d'insuccès 2) Tamponner avec du white-spirit.	Certains fabricants de rubans adhésifs produisent leur propre solvant.
Sang, œuf, sauce	Détergent aux enzymes	Faire tremper 2 heures avec un détergent aux enzymes – puis laver.	Ne pas faire tremper dans du détergent aux enzymes : a) Les matériaux de couleurs non résistantes. b) Les vêtements avec des fermetures à glissières. c) Les vêtements en laine, soie, et tissu ignifugé.
Stylo à bille, papier carbone	Alcool à brûler	Frotter doucement jusqu'à ce que la tache disparaisse.	Certains types d'encre de style à bille peuvent s'enlever avec de l'acétone mais ce traitement ne doit pas être utilisé sur de la rayonne acétate.
Cire de bougie	Alcool à brûler	Gratter le dépôt de cire avec un couteau émoussé. Mettre la tache entre 2 buvards et appuyer avec un fer tiède. S'il reste un peu de couleur de la cire, traiter avec de l'alcool à brûler.	
Gomme à mâcher	Solvant pour nettoyage à sec	Frotter avec le solvant- laisser sécher et laver en eau savonneuse chaude si la couleur et le tissu le permettent.	
Chocolat, taches grasses/huileuses, rouge à lèvres	Solvant pour nettoyage à sec	Traiter avec le solvant- laisser sécher et laver en eau savonneuse chaude si la couleur et le tissu le permettent.	
Herbe	Alcool à brûler	Tamponner avec l'alcool, puis laver.	Si des marques persistent et que le tissu est blanc, on peut utiliser de l'eau de Javel.
Fer moisissure	Détachant de commerce	Utiliser selon les instructions sur le paquet.	
Maquillage (eye-liner, mascara, fond de teint)	Solvant pour nettoyage à sec	Tamponner avec du solvant, laver si nécessaire.	
Vernis à ongles	Dissolvant	Tamponner abondamment avec du dissolvant ou de l'acétone.	Ne pas utiliser sur des matériaux en acétate tels que: Tricel, Arnel, Dyne; faire un essai au préalable sur l'ourlet.
Marques de roussi	Borax	Rincer sous l'eau froide et éponger avec une solution composée d'une petite cuillère de Borax dissout dans 1/2 litre d'eau tiède.	Les matériaux roussis le sont souvent de manière permanente et une mauvaise tache ne peut s'éliminer.
Huile (à bronzer), huile de voiture	Paraffine, solvant de gras	Tamponner jusqu'à ce que la tache disparaisse, puis laver.	
Café, thé, jus de fruit, alcool, vin	Borax	Tremper d'abord dans de l'eau savonneuse froide. En cas d'insuccès, tremper 15 minutes dans une solution tiède composée de 6.1 petites cuillères de Borax dans _ litre d'eau.	Sur coton, lin et nylon utiliser une solution plus chaude et plus concentrée si nécessaire.
Peinture à émulsion	Mélange eau et détergent	A laver tant que la peinture n'est pas encore sèche- une fois sèche, elle ne pourra pas être détachée.	
Peinture à l'huile	White-spirit	Eponger ou tremper dans du white-spirit et puis laver.	Si la peinture a séché, la ramollir d'abord avec du saindoux ou de l'huile.

Entretien périodique de la machine

Cette machine a été conçue pour vous donner des années de service sans souci. Votre contribution est de faire en sorte que les parties ayant besoin d'attention, le tiroir détergent, la pompe, le filtre sur le tuyau d'arrivée d'eau, soient propres.

Nettoyage du tiroir détergent : (version poudre uniquement)

- Ouvrir le plus possible le tiroir.
- Enlever le tiroir.
- Démonter les secteurs et les rincer sous l'eau courante (le nombre de pièces varie selon le modèle).
- Sécher les secteurs et les remonter dans leur position initiale.

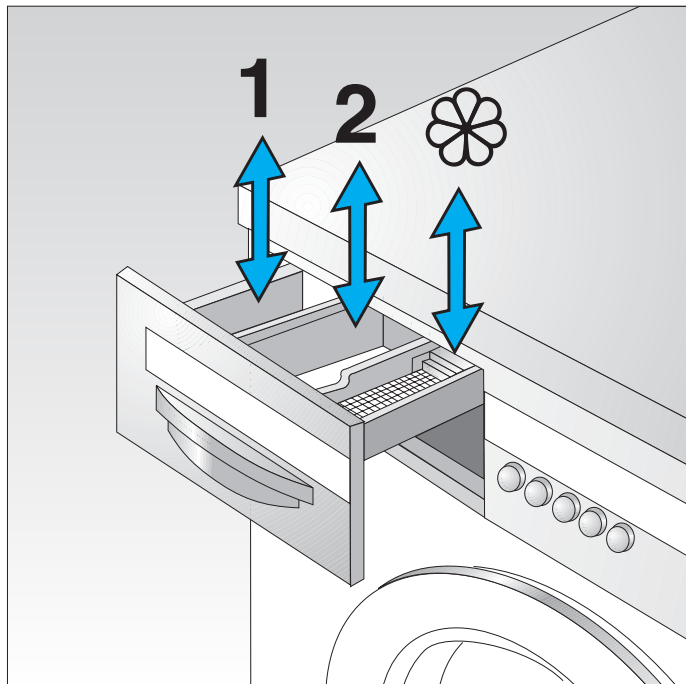

Mise en place du tiroir

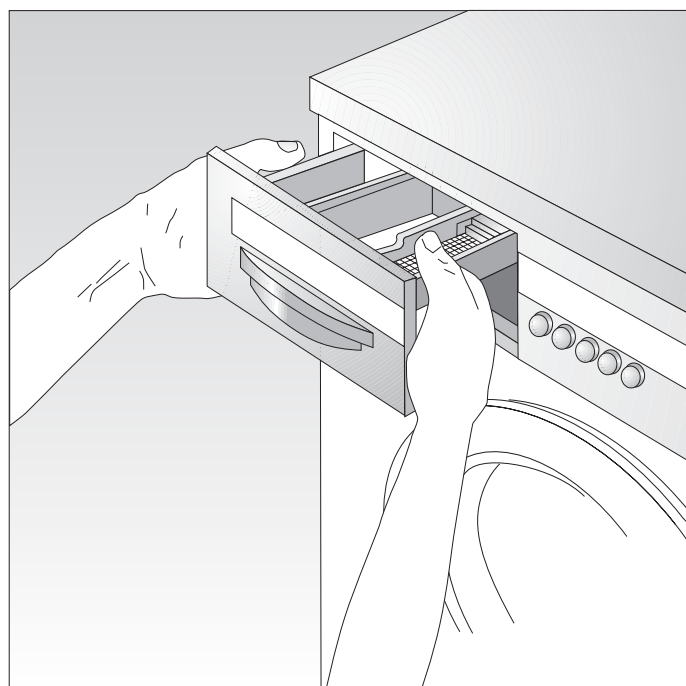

- Placer d'abord l'encoche du coin supérieur arrière droit dans la fente derrière le tableau des commandes.

- Positionner le tiroir de façon à ce qu'il coulisse dans la fente à gauche et pousser. Le tiroir devrait alors coulisser facilement. Sinon il n'a pas été correctement remis.

Nettoyage derrière la machine

De temps en temps il sera nécessaire de nettoyer derrière la machine. Les tuyaux d'arrivée et de vidange sont assez longs pour permettre de déplacer la machine sans les débrancher. Après le nettoyage, vérifier que les tuyaux soient bien branchés et repousser la machine à sa place en faisant attention qu'elle soit à niveau.

Nettoyage de la pompe

Nous vous suggérons de vérifier la pompe et de la nettoyer tous les six mois environ. Préparer un récipient peu profond qui aille sous l'ouverture de la pompe et qui puisse contenir environ 2 litres d'eau. Suivre les instructions pour le débouchage de la pompe (voir sous "Débouchage de la pompe").

Pour éviter les problèmes

Trop de mousse

N'utiliser que des détergents peu moussants sinon la mousse débordera de la machine et au sol.

Obturations de la pompe

Avant de laver, vérifier bien les poches et s'assurer qu'elles sont vides. La plupart des obturations de la pompe sont dues à des objets comme épingles, pièces de monnaie et mouchoirs en papier. Déboucher la pompe est salissant, prend du temps et peut se révéler coûteux si une partie de la machine a été endommagée par des objets en métal.

Fuites dans les branchements de tuyau

Vérifier les branchements de tuyau à l'endroit où ils se raccordent au robinet et à la machine. Avec le temps, le branchement peut se desserrer et commencer à perdre.

Maintenir la machine stable

Une machine instable fait du bruit, peut vibrer de façon excessive et même bouger sur le sol. Vérifier d'abord l'emplacement ; la machine doit être placée sur un sol plat et suffisamment solide. Vérifier ensuite que les pieds soient bien réglés (voir "Mise à niveau de la machine"). Si la machine a été déplacée, quelle qu'en soit la raison, s'assurer qu'elle soit remise à sa place d'origine. Si la machine est équipée d'un chariot, s'assurer que les roues sont levées.

Faire face aux urgences

Débouchage de la pompe

Il faut tout d'abord vider l'eau du tambour. Avant de commencer, lire les instructions concernant la façon d'éviter que l'eau ne coule à terre. Si la machine est pleine d'eau chaude, il est plus sûr d'attendre qu'elle ait refroidi. Préparer un seau et un récipient peu profond qui aille sous l'ouverture de la pompe.

- 1 Débrancher la machine.
- 2 Fermer le(s) robinet(s).
- 3 Ouvrir la porte d'accès à la pompe.
- 4 Placer le récipient peu profond sous l'ouverture de la pompe.

Vidange de la machine

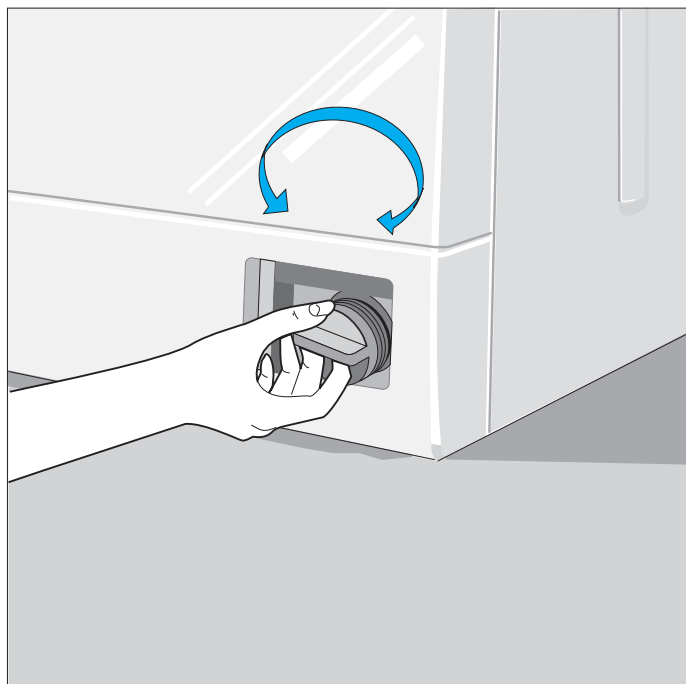

Enlever partiellement le couvercle de la pompe en le tournant dans le sens contraire des aiguilles d'une montre. Laisser couler de l'eau jusqu'à ce que le récipient soit plein. Remettre le couvercle de la pompe et vider l'eau du récipient dans le seau. Répéter l'opération jusqu'à ce qu'il n'y ait plus d'eau dans la machine.

Nettoyage de la pompe

1. Enlever le couvercle de la pompe en le tournant dans le sens

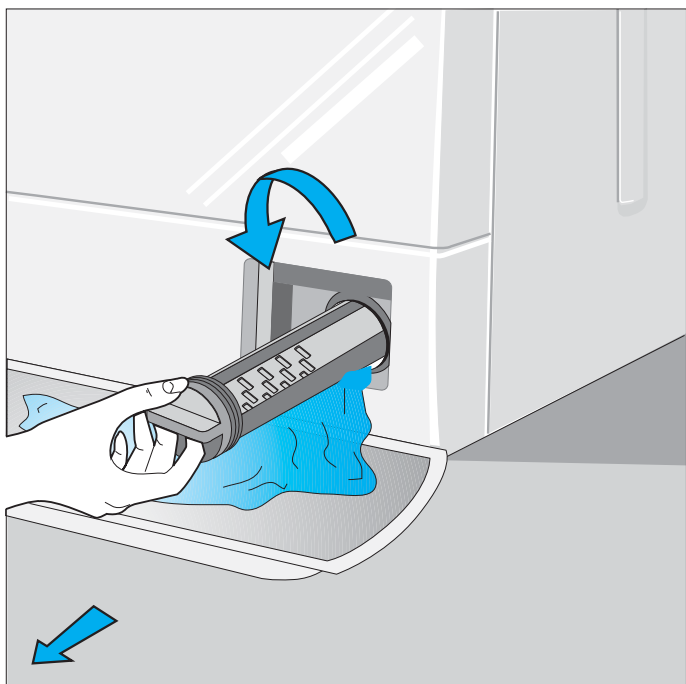

- contraire des aiguilles d'une montre.
2. Enlever boutons, pièces de monnaie, peluches et coton divers, et rincer sous le robinet. Insérer les doigts dans l'ouverture de la pompe pour s'assurer qu'il ne reste aucun objet à l'intérieur de la pompe.
3. Remettre le couvercle de la pompe. Faire pression sur le couvercle, vérifier que les deux côtés soit bien dans les encoches latérales et visser à fond. Si la pompe n'a pas été convenablement verrouillée, il y aura des fuites d'eau lors du lavage suivant.
4. Tourner le couvercle de la pompe dans le sens des aiguilles d'une montre.
5. Remettre la plinthe.

Récupération du linge quand la machine ne fonctionne pas.

Attention ! Faire très attention ! L'eau qui se trouve dans le tambour pourrait être très chaude !

Si l'eau du tambour est chaude, attendre qu'elle ait refroidi. Préparer une grande baignoire ou un seau qui puisse contenir le linge trempé. Si l'eau est encore trop chaude, porter des gants en caoutchouc ou utiliser des pinces à lessive pour transférer le linge dans la baignoire.

1. Si le niveau de l'eau est inférieur au bas du hublot.

- Placer la baignoire à terre sous le hublot
- Normalement le hublot s'ouvrira deux minutes après l'arrêt de la machine mais si la machine est encore très chaude il faudra attendre jusqu'à 15 minutes avant de pouvoir ouvrir le hublot.
- Sortir le linge et fermer le hublot.

2. Si le niveau de l'eau est supérieur au bas du hublot

Ne pas ouvrir le hublot tout de suite! Il faudra vider l'eau de la machine avant de pouvoir sortir le linge. Lire toutes les instructions suivantes **avant** de commencer sinon vous ne saurez pas comment arrêter l'inondation quand le premier seau sera plein. Si l'eau du tambour est encore chaude, faire **très** attention et empêcher l'accès à la machine aux enfants.

- Préparer un seau pour contenir l'eau.
- Débrancher la machine.
- Fermer les robinets.
- Ouvrir le couvercle de la pompe en suivant les indications à " Débouchage de la pompe ".
- Vider l'eau de la machine en suivant les indications à " Débouchage de la pompe ".
- Répéter l'opération en vidant l'eau jusqu'à ce que le niveau arrive au-dessous du bas du hublot.
- Suivre les instructions au point 1. ci-dessus pour ouvrir le hublot et sortir le linge.
- S'assurer que le couvercle de la pompe soit remis à fond.
- Remettre la plinthe.

Que faire si vous pensez que votre machine est en panne

Nous donnons ci-dessous une description de ce que fait la machine quand elle fonctionne normalement.

Action du tambour

Le tambour tourne dans le sens des aiguilles d'une montre puis dans le sens contraire. La rotation réversible du tambour empêche le linge de s'enchevêtrer. Le tambour reste immobile pendant de longues périodes de temps quand l'eau chauffe et pendant la plupart du temps de lavage du programme pour la laine.

Niveaux d'eau

Pour certains programmes, notamment les délicats, le niveau de l'eau est haut et atteint le centre du hublot. Pour d'autres programmes, comme les cotons, le niveau d'eau est plus bas pour augmenter le mouvement et nettoyer le linge. Pour les programmes à bas niveau d'eau, il semble parfois qu'il n'y a pas d'eau dans le tambour ; c'est en raison du fait que le niveau d'eau est inférieur au bas du hublot.

Essorage

Il est possible que la machine commence à essorer quand le tambour est encore plein d'eau. Cela facilite la distribution de la charge et maintient l'équilibrage de la machine pendant l'essorage et cela est tout à fait normal.

Le fait que la vitesse d'essorage soit contrôlée électroniquement fait que l'on entend un son différent quand le tambour passe d'une vitesse à l'autre.

Durée des programmes

Il peut arriver de remarquer que des programmes durent plus ou moins longtemps que la normale. La durée du programme dépend du poids de la charge et de la température de l'eau à l'arrivée. La charge de linge à laver varie de semaine en semaine et la température de l'eau à l'arrivée varie également. Plus la charge est importante, plus la température de l'eau à l'arrivée est basse et plus le lavage durera alors qu'une charge moindre de linge à laver et une température plus élevée à l'arrivée réduiront considérablement la durée du lavage.

Ouverture du hublot

Le hublot est verrouillé à la fin de chaque programme et ne peut être ouvert qu'en éteignant la machine et une attente de deux minutes pour que la sécurité bloque-porte soit désactivée.

Ne pas essayer de forcer le hublot- risque de dommages graves.

Problèmes d'électricité

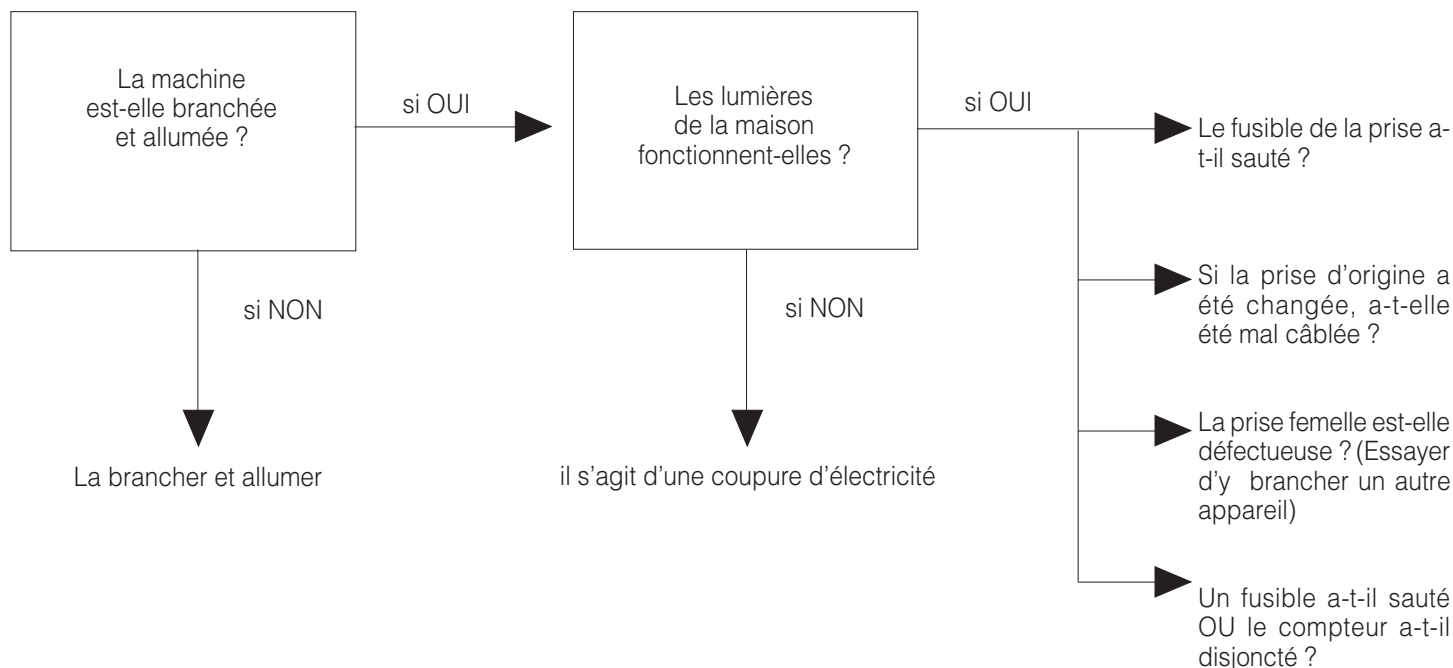

Coupures d'électricité

En cas de coupure d'électricité, ne pas ouvrir le hublot car l'eau pourrait couler à terre. S'il se peut que l'électricité soit coupée pendant un certain temps, suivre les indications au point "Récupération du linge".

Rétablissement de l'électricité

Quand l'électricité est rétablie, le programme original reprendra automatiquement à partir de l'interruption. La machine réchauffera également l'eau si l'interruption a duré assez pour la refroidir.

Usage incorrect

Le tableau ci-dessous vous aidera à identifier la cause et le remède à certains problèmes

PROBLEME	CAUSE PROBABLE	REMEDE
Il y a de l'eau sur le sol autour de la machine.	<ul style="list-style-type: none"> • Débordement de mousse • Le couvercle de la pompe n'a pas été remis à fond après nettoyage • Tuyaux mal branchés. 	<p>Changer pour un détergent peu moussant ou utiliser moins de détergent. Voir " Nettoyage de la pompe ".</p> <p>Voir " Pour éviter les problèmes ".</p>
On ne voit pas d'eau pendant le cycle de lavage.	Pour beaucoup de programmes, le niveau de l'eau est au-dessous du hublot et ne se voit pas.	
La durée du programme est trop longue ou trop courte.	Cas fréquent. La température de l'eau froide et chaude d'arrivée varie le long de l'année. Plus la température de l'eau d'arrivée est basse, plus il faudra de temps à la machine pour laver le linge.	Aucun action n'est nécessaire – vérifier simplement que le ou les robinets soient ouverts à fond.
Le hublot ne s'ouvre pas.	Sécurité bloque-porte activée.	S'assurer que la machine soit éteinte, attendre 2 mn et essayer à nouveau.
La machine fait du bruit ou semble gémir.	Ce n'est sans doute rien. Cela peut être dû à l'essorage d'une charge mal équilibrée ou cela peut être le bruit normal du tambour quand la vitesse d'essorage augmente.	
La machine fait trop de bruit et est instable pendant l'essorage.	<ul style="list-style-type: none"> • Les accessoires pour le transport n'ont pas été enlevés. • La charge est très petite. • La machine n'est pas à niveau. • En cas de chariot, les roues n'ont pas été levées. • Le sol n'est pas suffisamment solide. 	<p>Voir les instructions de déballage.</p> <p>Essayer à nouveau avec une charge plus grande. Voir " Pour éviter les problèmes " . Lever les roues. Voir " Pour éviter les problèmes " .</p>
Le linge n'est pas bien rincé.	Le détergent a débordé dans le secteur de l'adoucissant.	S'assurer que le détergent soit bien versé dans le bon secteur.
Il y a trop de mousse.	<ul style="list-style-type: none"> • Utilisation d'un détergent non adapté. • Trop de détergent. 	<p>Changer pour un détergent peu moussant Essayer d'utiliser moins de détergent.</p>
Il reste du détergent dans le tiroir en fin de programme.	<ul style="list-style-type: none"> • Le ou les robinets ne sont pas complètement ouverts. • La pression de l'eau est trop basse. • Le tiroir a besoin d'un nettoyage. 	<p>Ouvrir le(s) robinet(s) à fond. Voir les instructions pour l'installation. Voir " Nettoyage du tiroir détergent " .</p>
Le linge est mouillé après essorage.	<ul style="list-style-type: none"> • Le tiroir a besoin d'un nettoyage. 	Voir " Nettoyage du tiroir détergent " .
Le hublot présente des dépôts de graisse.	<ul style="list-style-type: none"> • Vitesse d'essorage mal sélectionnée. 	Sélectionner la bonne vitesse et utiliser le programme de rinçage & essorage.
Le programme n'avance pas.	Lavages répétés d'articles très gras sans pré-lavage, ex. tabliers, couches	Utiliser régulièrement un programme de pré-lavage avec détergent.
Le minuteur reste dans la même position.	<ul style="list-style-type: none"> • L'eau n'est pas ouverte. • Le minuteur est en position " stop " . • Le hublot n'est pas bien fermé. • La machine est en train de chauffer. 	<p>Ouvrir le(s) robinet(s) à fond. Sélectionner le bon programme. Fermer le hublot. Aucune action n'est nécessaire – la machine devrait reprendre dans 20 min.</p>
La machine ne chauffe pas suffisamment.	<ul style="list-style-type: none"> • Thermostat variable baissé (si installé). • Tuyaux de chargement de l'eau froide et chaude transposés (si installé). 	<p>Sélectionner la bonne température.</p> <p>Rebrancher bien les tuyaux d'arrivée d'eau.</p>
La machine ne vidange pas ou vidange très lentement.	<ul style="list-style-type: none"> • Tuyau d'évacuation entortillé. • Refoulement d'eau dans la machine. • Pompe obturée. 	<p>Redresser le tuyau de vidange. S'assurer que le tuyau de vidange ne soit pas serré dans le tube de support. Nettoyer la pompe voir " Débouchage de la pompe " .</p>

Veillez lire ceci attentivement, cela pourrait vous faire économiser de l'argent

Il est gênant de ne pas pouvoir utiliser la machine à laver jusqu'à ce que le technicien arrive et de payer un déplacement s'il ne trouve aucune anomalie. Donc avant de l'appeler : - vérifiez les listes pour voir si vous ne pouvez pas remédier au problème par vous-même ; - faites repartir le programme pour voir si l'anomalie ne s'est pas résorbée. Si l'anomalie se répète et vous ne pouvez pas y remédier, vous allez devoir appeler le technicien. Si vous avez besoin de la machine à laver, il est possible que l'anomalie ne s'applique pas à tous les programmes et il convient sans doute d'essayer un autre programme pour laver du linge avant l'arrivée du technicien.

