

NOTICE D'UTILISATION

réfrigérateur
ARZ 30800

*Thinking of you**









 **Electrolux**

ARTHUR MARTIN

* *On pense à vous*

Lors de sa fabrication, cet appareil a été construit selon des normes, directives et/ou décrets pour une utilisation sur le territoire français.

Pour la sécurité des biens et des personnes ainsi que pour le respect de l'environnement, vous devez d'abord lire impérativement les préconisations suivantes avant toute utilisation de votre appareil.

-  Pour éviter tout risque de détérioration de l'appareil, transportez-le dans sa position d'utilisation muni de ses cales de transport (selon modèle).
Au déballage de celui-ci, et pour empêcher des risques d'asphyxie et corporel, tenez les matériaux d'emballage hors de la portée des enfants.
-  Pour éviter tout risque (mobilier, immobilier, corporel,...), l'installation, les raccordements (eau, gaz, électricité, évacuation selon modèle), la mise en service et la maintenance de votre appareil doivent être effectués par un professionnel qualifié.
-  Votre appareil a été conçu pour être utilisé par des adultes. Il est destiné à un usage domestique normal. Ne l'utilisez pas à des fins commerciales ou industrielles ou pour d'autres buts que ceux pour lesquels il a été conçu. Vous éviterez ainsi des risques matériel et corporel.
-  Débranchez votre appareil avant toute opération de nettoyage manuel. N'utilisez que des produits du commerce non corrosifs ou non inflammables. Toute projection d'eau ou de vapeur est proscrite pour écarter le risque d'électrocution.
-  Si votre appareil est équipé d'un éclairage, débranchez l'appareil avant de procéder au changement de l'ampoule (ou du néon, etc.) pour éviter de s'électrocuter.
-  Afin d'empêcher des risques d'explosion et d'incendie, ne placez pas de produits inflammables ou d'éléments imbibés de produits inflammables à l'intérieur, à proximité ou sur l'appareil.
-  Lors de la mise au rebut de votre appareil, et pour écarter tout risque corporel, mettez hors d'usage ce qui pourrait présenter un danger : coupez le câble d'alimentation au ras de l'appareil. Informez-vous auprès des services de votre commune des endroits autorisés pour la mise au rebut de l'appareil.
-  Respectez la chaîne de froid dès l'acquisition d'un aliment jusqu'à sa consommation pour exclure le risque d'intoxication alimentaire.

Veillez maintenant lire attentivement cette notice pour une utilisation optimale de votre appareil.

SOMMAIRE

A l'attention de l'utilisateur

Avertissements importants

Utilisation

Mise en service	6
Bandeau de commande	6
Afficheur	6
Fonctionnement	6
Activation des fonctions	6
Arrêt de l'appareil	6
Le thermostat	7
Fonction Shopping	8
Alarme d'ouverture de la porte	8
Emplacement des denrées	8
Compartiment réfrigérateur	9
Éléments modulables	9
Filtre de l'air	10
Installation du filtre à charbon	10
Remplacement du filtre à charbon	10
Compartiment Natura fresh 0° C	10
Compartiment 0° C	11
Équipement intérieur	11

Entretien et nettoyage

Dégivrage	14
Nettoyage	14
Remplacement de l'ampoule	14
En cas d'absence prolongée ou de non-utilisation	14
En cas d'arrêt de fonctionnement	14

En cas d'anomalie de fonctionnement

Niveau sonore

Service après vente

A l'attention de l'installateur

Branchement électrique	17
------------------------	----

Caractéristiques techniques

Installation

Emplacement	18
Arrêts pour clayettes	18

Réversibilité de la porte

Instructions pour l'encastrement

Comment lire votre notice d'utilisation ?

Les symboles suivants vous guideront tout au long de la lecture de votre notice d'utilisation.



Instructions de sécurité



Description d'opérations étape par étape



Conseils et recommandations



Informations liées à la protection de l'environnement

i AVERTISSEMENTS IMPORTANTS

Conservez cette notice d'utilisation avec votre appareil. Si l'appareil devait être vendu ou cédé à une autre personne, assurez-vous que la notice d'utilisation l'accompagne. Le nouvel utilisateur pourra alors être informé du fonctionnement de celui-ci et des avertissements s'y rapportant. Ces avertissements ont été rédigés pour votre sécurité et celle d'autrui.

Utilisation

- Cet appareil n'est pas destiné à être utilisé par des enfants ou des personnes dont les capacités physiques, sensorielles ou mentales, ou le manque d'expérience et de connaissance les empêchent d'utiliser l'appareil sans risque lorsqu'ils sont sans surveillance ou en l'absence d'instruction d'une personne responsable qui puisse leur assurer une utilisation de l'appareil sans danger.
- A la réception de l'appareil, déballez-le ou faites-le déballer immédiatement. Vérifiez son aspect général. Faites les éventuelles réserves par écrit sur le bon de livraison dont vous garderez un exemplaire.
- Votre appareil est destiné à un usage domestique normal. Ne l'utilisez pas à des fins commerciales ou industrielles ou pour d'autres buts que celui pour lequel il a été conçu.
- Ne modifiez pas ou n'essayez pas de modifier les caractéristiques de cet appareil. Cela représenterait un danger pour vous.
- Ne touchez pas avec les mains humides les surfaces givrées et les produits congelés et ne consommez pas certains produits tels que les bâtonnets glacés dès leur sortie de l'appareil; la température très basse à laquelle ils se trouvent peut provoquer des brûlures ou un arrachement de la peau.
- Les réfrigérateurs et / ou congélateurs ménagers sont destinés uniquement à la conservation et / ou congélation des aliments.
- Un produit décongelé ne doit jamais être recongelé.
- Suivez les indications du fabricant pour la conservation et / ou congélation des aliments.
- Dans tous les appareils de réfrigération et congélation certaines surfaces peuvent se couvrir de givre. Suivant le modèle, ce givre peut être éliminé automatiquement (dégivrage automatique) ou bien manuellement.
- N'essayez jamais d'enlever le givre avec un objet métallique, vous risqueriez d'endommager irrémédiablement l'évaporateur rendant du même coup l'appareil inutilisable. N'employez pour cela qu'une spatule en plastique.
- Débranchez toujours la prise de courant avant de procéder au nettoyage intérieur et extérieur de l'appareil et au remplacement de la lampe d'éclairage (pour les modèles qui en sont équipés).

Stockage des denrées dans les réfrigérateurs et règles d'hygiène

La consommation croissante de plats préparés et d'autres aliments fragiles, sensibles en particulier au non-respect de la chaîne de froid (1), rend nécessaire une meilleure maîtrise de la température de transport et de stockage de ces produits.

A la maison, le bon usage du réfrigérateur et le respect de règles d'hygiène rigoureuses contribuent de façon significative et efficace à l'amélioration de la conservation des aliments.

Conservation des aliments / Maîtrise des températures

Stockez les aliments selon leur nature dans la zone appropriée:

Zone tempérée: Boissons, œufs, beurre, sauces industrielles et préparées, fromages à pâtes cuites, fruits et légumes frais.

Zone fraîche: Produits laitiers, desserts lactés, matières grasses, fromages frais.

Zone la plus froide: Viandes, volailles, poissons, charcuteries, plats préparés, salades composées, préparations et pâtisseries à base d'œufs ou de crème, pâtes fraîches, pâte à tarte, pizza/quiches, produits frais et fromages au lait cru, légumes prêts à l'emploi vendus sous sachet plastique et plus généralement, tout produit frais dont la date limite de consommation (DLC) est associée à une température de conservation inférieure ou égale à +4°C.

L'observation des conseils suivants est de nature à éviter la contamination croisée et à prévenir une mauvaise conservation des aliments.

- Emballer systématiquement les produits pour éviter que les denrées ne se contaminent mutuellement.
- Se laver les mains avant de toucher les aliments et plusieurs fois pendant la préparation du repas si celle-ci implique des manipulations successives de produits différents, et après, bien sûr, au moment de passer à table comme les règles d'hygiène l'imposent.
- Ne pas réutiliser des ustensiles ayant déjà servi (cuillère en bois, planche à découper sans les avoir bien nettoyés au préalable).
- Attendre le refroidissement complet des préparations avant de les stocker (exemple: soupe).
- Limiter le nombre d'ouvertures de la porte et, en tout état de cause, ne pas la laisser ouverte trop longtemps pour éviter une remontée en température du réfrigérateur.

- Disposer les aliments de telle sorte que l'air puisse circuler librement tout autour.

Il convient de vérifier régulièrement que la température, notamment celle de la zone la plus froide, est correcte et le cas échéant, d'ajuster le thermostat en conséquence comme indiqué (page «UTILISATION»).

La mesure de la température dans une zone (sur une clayette, par exemple) peut se faire au moyen d'un thermomètre placé, dès le départ, dans un récipient rempli d'eau (verre). Pour avoir une représentation fidèle de la réalité, lisez la température sans manipulation des commandes ni ouverture de porte.

Respect des règles d'hygiène

- Nettoyez fréquemment l'intérieur du réfrigérateur en utilisant un produit d'entretien doux sans effet oxydant sur les parties métalliques, puis rincer avec de l'eau additionnée de jus de citron, de vinaigre blanc ou avec tout produit désinfectant adapté au réfrigérateur.
 - Retirez les suremballages du commerce avant de placer les aliments dans le réfrigérateur (par exemple suremballages des packs de yaourts).
 - Couvrez les aliments.
 - Consultez la notice d'utilisation de l'appareil en toutes circonstances et en particulier pour les conseils d'entretien.
- 1) Chaîne de froid: maintien sans rupture de la température requise d'un produit, depuis sa préparation et son conditionnement jusqu'à son utilisation par le consommateur.

Installation

- Assurez-vous, après avoir installé l'appareil, que celui-ci ne repose pas sur le câble d'alimentation.

Important: Si le câble d'alimentation est endommagé, il doit être remplacé par le fabricant, son service après vente ou des personnes de qualification similaire afin d'éviter un danger.

- L'appareil se réchauffe sensiblement au niveau du condenseur et du compresseur. Veillez à ce que l'air circule librement tout autour de l'appareil. Une ventilation insuffisante entraînerait un mauvais fonctionnement et des dommages sur l'appareil.
- Suivez les instructions données pour l'installation.
- Après la livraison attendez 2 heures avant de brancher l'appareil pour que le circuit frigorifique soit stabilisé.
- Cet appareil est lourd. Faites attention lors de son déplacement.

Veillez lire attentivement ces remarques avant d'installer et d'utiliser votre appareil. Nous vous remercions de votre attention.

Protection de l'environnement

Tous les matériaux marqués par le symbole  sont recyclables.

Déposez-les dans une déchetterie prévue à cet effet (renseignez-vous auprès des services de votre commune) pour qu'ils puissent être récupérés et recyclés.

Le symbole  sur le produit ou son emballage indique que ce produit ne peut être traité comme déchet ménager. Il doit être remis au point de collecte dédié à cet effet (collecte et recyclage du matériel électrique et électronique).

En procédant à la mise au rebut de l'appareil dans les règles de l'art, nous préservons l'environnement et notre sécurité, s'assurant ainsi que les déchets seront traités dans des conditions optimum. Pour obtenir plus de détails sur le recyclage de ce produit, veuillez prendre contact avec les services de votre commune ou le magasin où vous avez effectué l'achat.

- **Le système frigorifique et l'isolation de votre appareil ne contiennent pas de C.F.C. contribuant ainsi à préserver l'environnement.**
- **Les C.F.C. sont remplacés par des hydrocarbures.**
- **Le circuit réfrigérant de cet appareil contient de l'isobutane (R 600 A): les interventions doivent être effectuées exclusivement par des personnes qualifiées ayant reçues une formation spécifique pour le R 600 A.**

Ce gaz est néanmoins inflammable:

1. **Ne faites pas fonctionner d'appareils électriques (par exemple: sorbetières électriques, mélangeurs ou de sèche cheveux pour accélérer le dégivrage,...) à l'intérieur de votre appareil.**
 2. **Pendant le transport et l'installation de votre appareil, assurez-vous qu'aucune partie du circuit n'est endommagée. Si tel est le cas:**
 - **Évitez les flammes vives (briquet) et tout autre allumage (étincelles).**
 - **Aérez la pièce où se trouve l'appareil.**
 - **Si vous vous débarrassez de votre appareil, veillez à ne pas détériorer les circuits.**
- Cet appareil est muni de fermetures magnétiques. S'il remplace un appareil équipé d'une fermeture à ressort, nous vous conseillons de rendre celle-ci inutilisable avant de vous en débarrasser, ceci afin d'éviter aux enfants de s'enfermer dans l'appareil et de mettre ainsi leur vie en danger. Veillez également à couper le câble d'alimentation électrique au ras de l'appareil.

UTILISATION

Mise en service

Votre appareil étant destiné au stockage des aliments, prenez la précaution de nettoyer l'intérieur avec de l'eau tiède et un savon inodore (produit utilisé pour la vaisselle) avant toute utilisation.

Rincez et séchez soigneusement.

Attendez 2 heures avant de brancher votre appareil et de procéder au réglage du thermostat.

Bandeau de commande

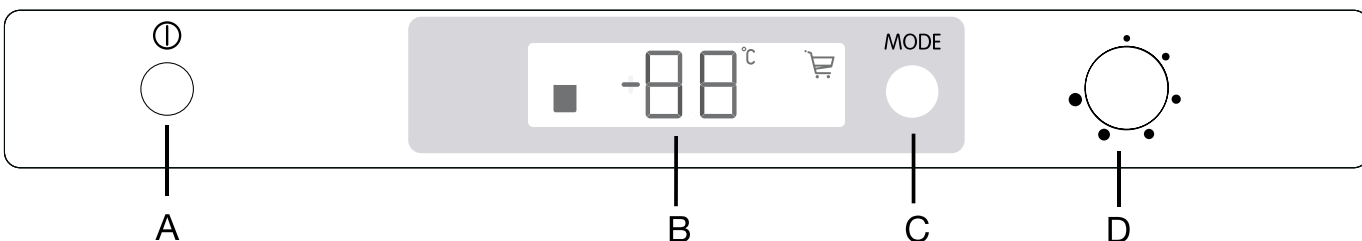

- A - Touche Marche/Arrêt
- B - Indicateur de température et de fonction
- C - Touche de fonction / Arrêt alarme
- D - Thermostat du réfrigérateur

Afficheur

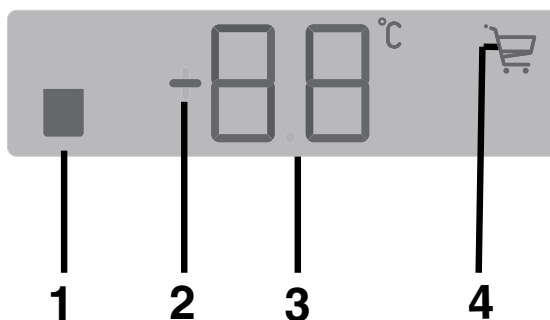

1. Indicateur d'alarme d'ouverture de la porte
2. indicateur de température positive ou négative
3. Indicateur de température
4. Si en fonction, indique que la fonction shopping est active

Fonctionnement

Après avoir branché l'appareil, si l'afficheur ne s'allume pas, appuyez sur la touche (A), de mise en marche de l'appareil.

Dès que l'appareil est allumé, le bandeau de commande affiche les indications suivantes :

- Le symbole (2) sera positif pour indiquer que la température est positive.

En plaçant le thermostat (D) sur une position médiane, l'appareil sera prédisposé pour fournir la température suivante :

environ +5°C dans le réfrigérateur.

Activation des fonctions

A chaque pression sur la touche C, les fonctions suivantes s'activent dans l'ordre suivant :

Symbole 4 : fonction shopping.

Aucun symbole : fonctionnement normal

Arrêt de l'appareil

L'arrêt de l'appareil s'obtient en pressant la touche (A) pendant plus d'1 seconde. Après quoi un signal indiquera le décompte de la température, de 3-2-1.

Lorsqu'on éteint l'appareil, l'afficheur (B) s'éteint également.

UTILISATION

Le thermostat

La température à l'intérieur du compartiment est réglée par un thermostat gradué de «●» à «●», la position «●» représentant la température la plus froide. La position «●» entraîne l'arrêt de fonctionnement du compresseur.

Les repères «●» (minimum) et «●» (maximum) étant des repères extrêmes, nous vous conseillons lors de la mise en service d'effectuer un premier réglage sur une position médiane en tenant compte des remarques ci-dessous; ensuite, seule votre expérience vous permettra de déterminer la position convenant le mieux.

Remarques :

La température à l'intérieur du compartiment est fonction de plusieurs facteurs, tels que la température ambiante, la quantité de denrées stockées, la fréquence d'ouverture de la porte, etc.

Indicateur de température (compartiment réfrigérateur) : Pour vous aider au bon réglage de votre appareil nous avons équipé votre réfrigérateur d'un indicateur de température, celui-ci étant placé dans la zone la plus froide.

Pour la bonne conservation des denrées dans votre réfrigérateur et notamment dans la zone la plus froide, veillez à ce que dans l'indicateur de température "OK" apparaisse.

Si "OK" n'apparaît pas, la température moyenne de la zone est trop élevée.

Réglez le thermostat correspondant au compartiment réfrigérateur sur une position supérieure.

Emplacement des denrées

Zone la plus froide

Vous obtiendrez une meilleure conservation de vos aliments si vous les placez dans la zone de froid convenant le mieux à leur nature. La zone la plus froide se situe au niveau de la clayette inférieure en verre.



Le symbole ci-contre indique l'emplacement de la zone la plus froide de votre réfrigérateur.

L'espace situé directement au dessus de la clayette en verre du bac à légumes est la zone la plus froide du compartiment réfrigérateur comme indiqué par la clayette ou l'autocollant sur la paroi de votre appareil.

La clayette située au dessus de celle du bac à légumes définit le haut de la zone la plus froide, cette clayette étant amovible, veillez à ce qu'elle soit toujours au même niveau que la limite de zone décrite sur l'autocollant, afin de garantir les températures dans cette zone.

L'indicateur "OK" apparaissant en noir, celui-ci est difficilement visible si l'indicateur de température est mal éclairé. La bonne lecture de celui-ci est facilité s'il est correctement éclairé.

A chaque modification du thermostat, attendez la stabilisation de la température à l'intérieur de l'appareil avant de procéder si nécessaire, à un nouveau réglage. Ne modifiez la position du thermostat que progressivement et attendez au moins 12 heures avant de procéder à une nouvelle vérification et à une éventuelle modification.

NOTA : Après chargement de l'appareil de denrées fraîches ou après ouvertures répétées (ou ouverture prolongée) de la porte il est normal que l'inscription "OK" n'apparaisse pas dans l'indicateur de température; attendez au moins 12h avant de réajuster le thermostat.

Si l'évaporateur du compartiment réfrigérateur (paroi du fond de l'appareil) se couvre anormalement de givre (appareil trop chargé, température ambiante élevée, thermostat sur une position élevée, ouvertures fréquentes de la porte), ramenez progressivement la manette du thermostat sur une position inférieure, jusqu'à obtenir de nouveau des périodes d'arrêt du compresseur. En effet, le dégivrage automatique de compartiment réfrigérateur ne s'effectue que si le compresseur s'arrête par intermittence.

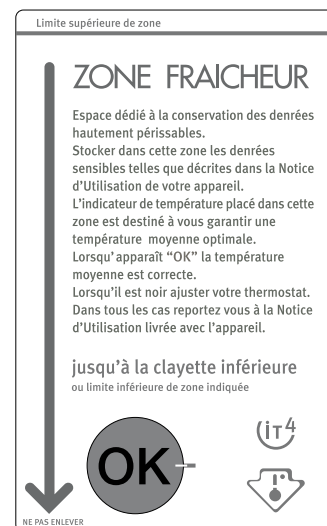

Dans un réfrigérateur la température n'est pas uniforme (à l'exception des appareils à froid ventilé ou brassé).

Chaque type d'aliment a une température de conservation idéale et donc un emplacement précis à respecter.

En réglant correctement votre réfrigérateur, vous obtiendrez des zones correspondant à chaque type d'aliment (voir chapitre "AVERTISSEMENTS IMPORTANTS").

La fonction Shopping

La fonction Shopping sert à refroidir rapidement de grande quantité d'aliments à conserver dans le réfrigérateur, après avoir fait de gros achats par exemple.

Pour activer la fonction Shopping, appuyez sur la touche C jusqu'à ce que apparaisse le symbole  dans l'afficheur.

Cette fonction se désactive automatiquement au bout de 6 heures et le symbole correspondant disparaît.

Il est également possible de désactiver à tout moment cette fonction manuellement. Pour cela, appuyez sur la touche C jusqu'à ce que disparaisse le symbole



Pendant la fonction Shopping, le dispositif A.S.P. s'active automatiquement à l'intérieur du réfrigérateur: la température à l'intérieur du réfrigérateur est alors de + 2° C minimum.

Veillez à ce que la température ne devienne pas négative dans le compartiment réfrigérateur. Dans ce cas, désactivez la fonction Shopping.

Emplacement des denrées

Zone la plus froide

Vous obtiendrez une meilleure conservation de vos aliments si vous les placez dans la zone de froid convenant le mieux à leur nature. **La zone la plus froide se situe au niveau de la clayette inférieure en verre.**

Emplacements	Produits
Clayettes supérieure et centrales	Aliments cuits, entremets et toutes denrées à consommer assez rapidement. Fromages frais, charcuterie.
Clayette inférieure en verre	Viandes, volailles, gibiers et poissons crus Temps maximum de conservation: 1 à 2 jours.
Bac à légumes	Légumes frais, fruits.
Contre-porte	Les balconnets recevront, en bas, les bouteilles, puis en remontant les produits de faible volume et d'emploi courant (crème, yaourts...). Le beurre, les fromages cuits et les oeufs trouveront leur place dans les casiers ou étagères appropriés.

Remarques: Les bananes, les pommes de terre, l'ail et les oignons ne se conservent pas au réfrigérateur. Les fromages fermentés ne seront mis au réfrigérateur que si l'on désire arrêter leur maturation. Ils devront alors être soigneusement enveloppés.

Alarme d'ouverture de la porte

Si la porte reste ouverte pendant plus de 5 minutes, un signal sonore retentit, l'indicateur de température d'alarme (1) clignote et l'arrière plan de l'afficheur s'allume en rouge.

Pour arrêter l'alarme, appuyez sur la touche "Arrêt Alarme" (C).

Lorsque la porte est fermée, le signal sonore s'éteint.

Compartiment réfrigérateur



Nos conseils

- N'entreposez que des aliments frais, nettoyés et enfermés dans des emballages ou récipients appropriés de qualité alimentaire (il en existe de nombreux modèles dans le commerce).
- Respectez les conseils pour le stockage des denrées, et les règles d'hygiène alimentaire donnés au paragraphe "Avertissements importants".
- Afin de permettre une circulation d'air correcte, ne couvrez jamais les clayettes de papier ou de feuilles en plastique.

Éléments modulaires

Clayettes

Les glissières se trouvant sur les parois de la cuve permettent de positionner les clayettes à différentes hauteurs.

Pour une meilleure utilisation de l'espace vous pouvez superposer les demi-clayettes avant aux demi-clayettes arrière.

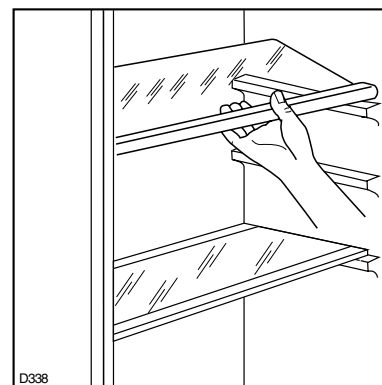

Balconnets

Il est possible de modifier la position en hauteur des balconnets sur la contre-porte selon vos besoins et le volume des denrées à stocker. Pour les enlever poussez-les vers le haut.

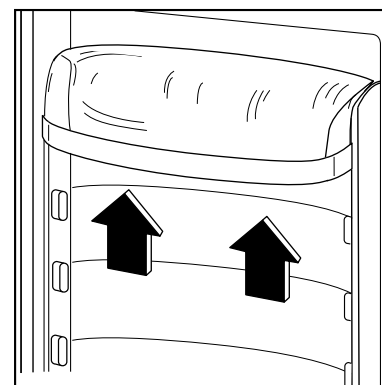

Filtre de l'air

L'appareil est équipé d'un filtre au charbon, placé sur la paroi postérieure du réfrigérateur. Le filtre purifie l'air des odeurs désagréables à l'intérieur du réfrigérateur et du compartiment "Natura fresh" 0°C, en améliorant ainsi davantage encore la qualité de la conservation.



Note: Le filtre à charbon est un accessoire consommable, il n'est pas couvert par la garantie.

Installation du filtre à charbon

Au moment de la livraison, le filtre au charbon est placé à l'intérieur d'une enveloppe en plastique afin d'en garantir la longévité. Le filtre doit être placé derrière la trappe avant de la mise en service de l'appareil.

- Tirer le couvercle vers l'extérieur (1).
- Ensuite, placer le filtre au charbon dans la fente sur la partie postérieure du couvercle (2).
- Refermer la petite porte.



Important!

Il faut toujours garder fermée la trappe de ventilation de l'air pendant le fonctionnement. Le filtre doit être manié avec précaution, de manière à ce qu'aucun fragment ne puisse se détacher de sa surface.

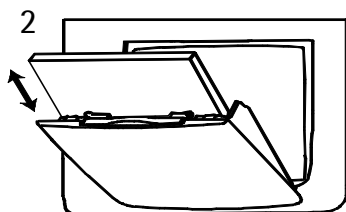
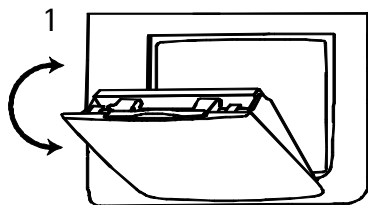

Remplacement du filtre au charbon

Pour obtenir des performances optimales, le filtre au charbon devrait être remplacé une fois par an. Les filtres au charbon de rechange peuvent être achetés auprès d'un Service Après Vente.

- Le filtre est placé derrière le couvercle et on peut y accéder en tirant le couvercle vers l'extérieur (1).
- Extraire le filtre au charbon à changer de son logement (2).
- Placer dans la fente le nouveau filtre au charbon (2). Fermer la trappe.

Compartiment "Natura fresh" 0°C

- A l'intérieur du compartiment "Natura fresh" 0°C, la température est contrôlée automatiquement. Elle reste à une température de 0°C constante et aucun réglage ne s'avère nécessaire.
- La température de conservation constante aux alentours de 0°C et l'humidité relative comprise entre 45 et 90% garantissent des conditions optimales pour les différents types d'aliments.
- Dans le compartiment "Natura fresh" 0°C, il est donc possible de conserver une vaste gamme d'aliments frais qui se conserveront jusqu'à trois fois plus longtemps et avec une qualité bien supérieure par rapport à ce que l'on peut obtenir dans les compartiments réfrigérants traditionnels. Ceci permettra de conserver des aliments plus frais. Le goût, le degré de fraîcheur, la qualité et les valeurs nutritionnelles (vitamines et minéraux) seront parfaitement conservés. La perte de poids des fruits et des légumes sera en outre minimisée. Les aliments apporteront une plus grande quantité de substances nutritives.
- Le compartiment "Natura fresh" 0°C est également indiqué pour la décongélation des aliments. Dans un tel cas, les aliments décongelés peuvent être conservés pendant une période allant jusqu'à deux jours à l'intérieur du compartiment "Natura fresh" 0°C.
- Les tiroirs stables sont antibasculants et bloqués dans la position extrême. Pour les sortir, tirez-les jusqu'à la butée, remontez-les et les enlevez-les par l'avant.

Contrôle de l'humidité

- Les deux tiroirs peuvent être utilisés de manière indépendante l'un de l'autre, sous les conditions de conservation souhaitées, en programmant un taux d'humidité supérieur ou inférieur.

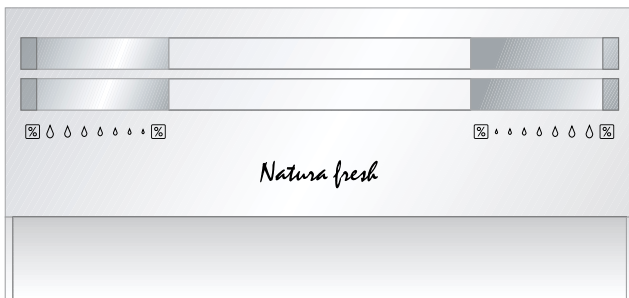

Le réglage de chaque tiroir est séparé et s'effectue au moyen de la vanne à tiroir placée sur le côté antérieur du tiroir.

- **„Sec“**: humidité de l'air réduite – jusqu'à 50% d'humidité relative.
Ce taux d'humidité est atteint quand les deux curseurs sont réglés sur cette position “% ⬇” et que les orifices de ventilation sont complètement ouverts.
- **„Humide“**: humidité élevée de l'air – jusqu'à 90% d'humidité relative.
Ce taux d'humidité est atteint quand les deux curseurs sont réglés sur cette position “⬆ %” et que les orifices de ventilation sont fermés.
L'humidité est retenue et ne peut plus s'échapper.

Compartment 0°C - Equipement intérieur

Tiroirs

- Les clayettes en fil à l'intérieur des tiroirs permettent que l'air circule librement et par conséquent une meilleure conservation des aliments.

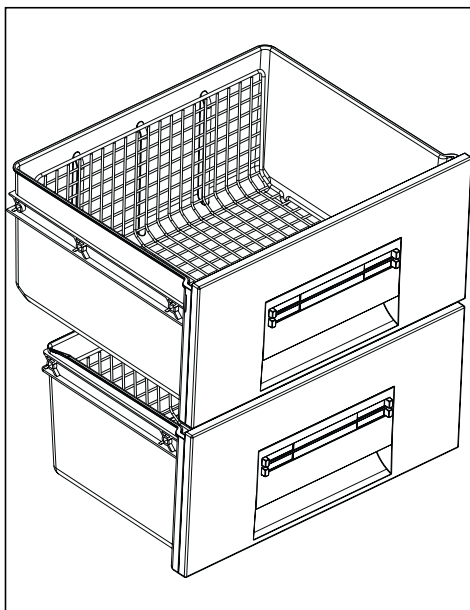

Conseils

- Il faut faire attention au degré de fraîcheur des aliments, en particulier à leur date de péremption. La qualité et la fraîcheur ont une influence sur les délais de conservation.
- Les aliments, en particulier la salade, doivent être conservés bien couverts ou emballés, pour faire en sorte qu'ils ne sèchent pas et que leurs goûts et leurs odeurs demeurent inchangés.
- Conserver toujours les aliments d'origine animale au sec et bien emballés.
- Les aliments riches en protéines ont tendance à se détériorer plus rapidement. Ceci signifie que les fruits de mer se gâteront avant le poisson qui, à son tour, se détériorera avant la viande. En cas de conservation dans le compartiment “Natura fresh” 0°C, l'aliment en question peut être conservé pendant une période trois fois plus longue, sans subir aucune perte de qualité.
- Tous les aliments conservés dans un compartiment à 0°C devraient être extraits du tiroir 15-30 minutes environ avant leur consommation, en particulier les fruits et les légumes qui doivent être consommés sans aucune cuisson préliminaire. Permettre aux fruits et aux légumes de retourner à la température ambiante améliorera sensiblement leur consistance et leur goût.

Les gâteaux contenant de la crème fraîche et d'autres produits de pâtisserie peuvent être conservés dans le compartiment “Natura fresh” 0°C pendant 2 ou 3 jours.

- Le taux d'humidité de l'air dans les tiroirs dépend de la teneur en humidité des aliments, des fruits et des légumes conservés et de la fréquence d'ouverture de la porte.
- Le compartiment “Natura fresh” 0°C est également indiqué pour la décongélation lente des aliments. Dans de tels cas, les aliments décongelés pourront être conservés pendant deux jours au maximum à l'intérieur du compartiment “Natura fresh” 0°C.

Délais de conservation des aliments frais dans le compartiment “Natura fresh” 0°C

Type d'aliment	Régulation de l'humidité de l'air	Délais de conservation
Oignon	% ∆ “sec”	jusqu'à 5 mois
Beurre	% ∆ “sec”	jusqu'à 1 mois
Charcuteries en grands morceaux	% ∆ “sec”	jusqu'à 10 jours
Bœuf, gibier, charcuterie, volaille	% ∆ “sec”	jusqu'à 7 jours
Jus de tomate	% ∆ “sec”	jusqu'à 4 jours
Poisson, moules, viande cuite	% ∆ “sec”	jusqu'à 3 jours
Fruits de mer cuits	% ∆ “sec”	jusqu'à 2 jours
Salade, légumes		
Carottes, herbes, petits choux de Bruxelles, céleri	💧 % “humide”	jusqu'à 1 mois
Artichauts, chou-fleur, chicorée, laitue iceberg, endive, valériane, laitue, poireau, chicorée	💧 % “humide”	jusqu'à 21 jours
Brocolis, chou chinois, navette, chou, radis	💧 % “humide”	jusqu'à 14 jours
Chou frisé, pois, chou rave	💧 % “humide”	jusqu'à 10 jours
Petits oignons, radis, asperges, épinards	💧 % “humide”	jusqu'à 7 jours

Type d'aliment	Régulation de l'humidité de l'air	Délais de conservation
Fruits (*)		
Poires, dattes (fraîches), fraises, pêches (*)	👉 % "humide"	jusqu'à 1 mois
Pommes (non sensibles au froid), coings	👉 % "humide"	jusqu'à 20 jours
Prunes (*), rhubarbe, groseilles vertes	👉 % "humide"	jusqu'à 21 jours
Abricots, cerises	👉 % "humide"	jusqu'à 14 jours
Prunes, raisin	👉 % "humide"	jusqu'à 10 jours
Mûres, groseilles	👉 % "humide"	jusqu'à 8 jours
Figues (fraîches)	👉 % "humide"	jusqu'à 7 jours
Myrtilles, framboises	👉 % "humide"	jusqu'à 5 jours

(*) Plus le fruit est mûr, plus le délai de conservation est limité.

Ne pas conserver dans le compartiment "Natura fresh" 0°C les aliments suivants :

- fruits sensibles au froid, qui devraient être conservés à température ambiante ou de cave, tels que les ananas, les bananes, les pamplemousses, les melons, les mangues, les papayes, les oranges, les citrons, les kiwis.

- Les types d'aliments non cités devraient être conservés dans le compartiment réfrigérant (par exemple, tous les types de fromages, la charcuterie, etc.).

ENTRETIEN ET NETTOYAGE

Dégivrage

Le dégivrage du compartiment réfrigérateur s'effectue AUTOMATIQUEMENT à chaque arrêt du compresseur. L'eau de dégivrage est évacuée dans un bac situé à l'arrière de l'appareil où elle s'évapore. Cette opération ne nécessite aucune intervention de votre part.

Nettoyage



Ne procédez au nettoyage qu'après avoir débranché l'appareil.

Il est indispensable de maintenir votre appareil en parfait état de propreté.

N'utilisez jamais de produits abrasifs ou caustiques, ni d'éponges avec grattoir pour procéder au nettoyage intérieur et extérieur de votre appareil.

Nettoyage intérieur

Il est recommandé de nettoyer le compartiment réfrigérateur très régulièrement.

- Retirez tous les accessoires du compartiment (clayettes, balconnets, bac(s) à légumes, etc...). Lavez-les à l'eau tiède additionnée d'un détergent doux et inodore (produit utilisé pour la vaisselle par exemple); rincez à l'eau javellisée et séchez très soigneusement.
- Lavez les parois intérieures du compartiment comme indiqué pour les accessoires. Soignez particulièrement les supports de clayettes et la gouttière d'évacuation de l'eau de dégivrage.
- Lavez le joint de porte en caoutchouc sans omettre de nettoyer également sous le joint.

Rincez et séchez soigneusement.

De temps en temps, dépoussiérez le condenseur (grille située à l'arrière de l'appareil), à l'aide d'un aspirateur ou d'une brosse.

Remplacement de l'ampoule



Pour remplacer l'ampoule

- Débranchez l'appareil.
- Appuyez sur l'encliquetage arrière et en même temps retirez le couvercle dans le sens de la flèche.
- Dévissez l'ampoule et remplacez-la par un modèle semblable (La puissance maximale est indiquée sur le diffuseur).

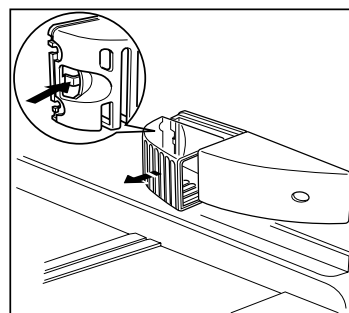

En cas d'absence prolongée ou de non-utilisation

Ramenez le thermostat sur la position « ● ».

Débranchez, videz, dégivrez et nettoyez l'appareil.

Maintenez la porte entrouverte pendant toute la durée de non-utilisation.

Si toutefois, vous n'avez pas la possibilité de débrancher et vider l'appareil, faites vérifier régulièrement le bon fonctionnement de celui-ci.



En cas d'arrêt de fonctionnement

Si la panne est de courte durée, il n'y a aucun risque d'altération pour les aliments. Abstenez-vous cependant d'ouvrir la porte.

EN CAS D'ANOMALIE DE FONCTIONNEMENT

La fabrication de votre appareil a fait l'objet de nombreuses vérifications. Cependant, si vous constatez une anomalie de fonctionnement, consultez le tableau ci-dessous avant d'appeler le service après vente.

Symptômes	Solutions
L'appareil vibre	Vérifiez que: <ul style="list-style-type: none">• L'appareil est correctement calé (voir chapitre Installation).• L'appareil n'est pas installé contre une cloison résonnante.• L'appareil n'est pas situé trop près des meubles.
Il y a des traces d'eau au fond du compartiment réfrigérateur	Vérifiez que: <ul style="list-style-type: none">• L'orifice d'écoulement de l'eau de dégivrage n'est pas obstrué.
Il y a du givre sur l'évaporateur du compartiment réfrigérateur	Vérifiez que: <ul style="list-style-type: none">• Le thermostat n'est pas sur une position trop élevée.• Les aliments ne sont pas en contact avec l'évaporateur afin que l'air circule correctement.
L'appareil ne fait pas suffisamment de froid dans le compartiment réfrigérateur	Vérifiez que: <ul style="list-style-type: none">• L'appareil est dans une pièce où la circulation d'air est normale.• L'appareil n'est pas situé à proximité d'une source de chaleur.
Le réfrigérateur s'arrête de fonctionner	Vérifiez que: <ul style="list-style-type: none">• Le thermostat n'est pas sur la position arrêt "●".• La prise est effectivement branchée.• Les fusibles sont en bon état et n'ont pas disjoncté.

Si aucun de ces défauts n'est observé, il convient de consulter très rapidement le service après vente de votre magasin-vendeur afin d'éviter toute altération des aliments. Donnez-lui la référence complète de votre appareil: ces renseignements figurent sur la plaque signalétique située à l'intérieur de l'appareil, en bas, sur le côté gauche.

NIVEAU SONORE

Ci-dessous, nous indiquons certaines sources de bruit qui, toutefois, ne compromettent en aucun cas le fonctionnement de l'appareil.

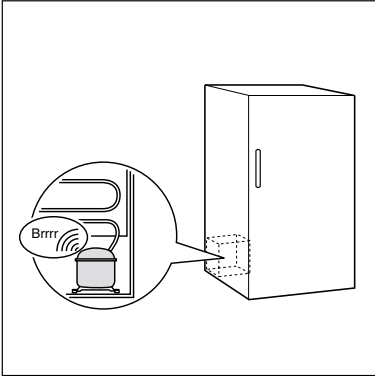

Bruit dû au compresseur

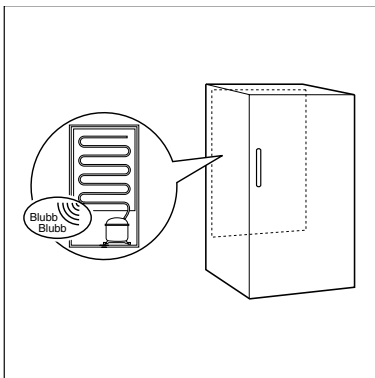

Bruit dû à la circulation du fluide frigorigène.

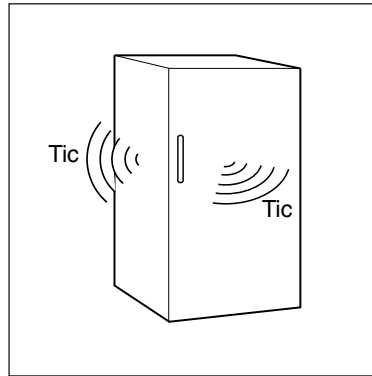

Bruit dû à la mise en place du meuble

Sources de bruit possibles faciles à éliminer

La mise à niveau de l'appareil n'est pas correcte:

Agissez sur les pieds

L'appareil est accolé à d'autres meubles:

Espacez les meubles.

Les accessoires intérieurs sont mal installés:

Retirez les clayettes et/ou les balconnets et remettez-les correctement en place.

Les bouteilles et/ou les boîtes se touchent:

Séparez les différents éléments à l'intérieur de l'appareil.

SERVICE APRES-VENTE

En cas d'anomalie de fonctionnement, reportez-vous à la rubrique "EN CAS D'ANOMALIE DE FONCTIONNEMENT". Si malgré toutes les vérifications, une intervention s'avère nécessaire, le vendeur de votre appareil est le premier habilité à intervenir. A défaut (déménagement de votre part, fermeture du magasin où vous avez effectué l'achat...), veuillez consulter **le Centre Contact Consommateurs** qui vous communiquera alors l'adresse d'un Service Après-Vente.

En cas d'intervention sur votre appareil, exigez du service après-vente les pièces de rechange certifiées Constructeur

Plaque signalétique

En appelant un Service Après Vente, indiquez-lui le modèle, le numéro de produit et le numéro de série de l'appareil. Ces indications figurent sur la plaque signalétique située sur votre appareil.



Branchement électrique

Votre appareil ne peut être branché qu'en 230 V monophasé.

Vérifiez que le compteur électrique peut supporter l'intensité absorbée par votre appareil compte tenu des autres appareils déjà branchés.

Calibre des fusibles en ligne (un par phase) 10 A en 230 V.

Important

L'installation doit être réalisée conformément aux règles de l'art, aux prescriptions de la norme NF.C 15.100 et aux prescriptions de l'E.D.F.

Utilisez un socle de prise de courant comportant une borne de mise à la terre, qui doit être obligatoirement raccordée conformément à la norme NF.C.15.100 et aux prescriptions de l'E.D.F ; cette prise de courant doit impérativement être accessible.

Si le câble d'alimentation est endommagé, il doit être remplacé par un câble d'alimentation certifié .

Cette opération ne peut être effectuée que par une personne habilitée, par votre vendeur, ou par le fabricant.

L'appareil ne doit pas être raccordé à l'aide d'un prolongateur ou d'une prise multiple.

Vérifiez que la prise de terre est conforme aux règlements en vigueur.

Notre responsabilité ne saurait être engagée en cas d'accidents ou d'incidents provoqués par une mise à la terre inexistante ou défectueuse.

A L'ATTENTION DE L'INSTALLATEUR

CARACTERISTIQUES TECHNIQUES

Dimensions d'encastrement	
Hauteur mm	1780
Largeur mm	560
Profondeur mm	550

 Cet appareil est conforme aux Directives Communautaires suivantes:
-73/23 CEE 19/02/73 (Basse Tension) et modifications successives;
-89/336 CEE 03/05/89 (Compatibilité Electromagnétique) et modifications successives.

INSTALLATION

Emplacement

Placez de préférence votre appareil loin d'une source de chaleur (chauffage, cuisson ou rayons solaires trop intenses).

Veillez à ce que l'air circule librement tout autour de l'appareil (voir instructions pour l'encastrement).

Pour le bon fonctionnement de votre appareil, la température ambiante du local doit être comprise entre +10°C et +38°C. Au-delà de ces températures, ses performances peuvent s'en trouver diminuées.

Important:

L'appareil doit pouvoir être débranché à tout moment; il est donc nécessaire que la prise murale reste accessible une fois que l'installation est terminée.

Arrêts pour clayettes

Votre appareil est équipé d'arrêts pour clayettes qui permettent de les bloquer pendant le transport.

Pour les enlever, procédez de la façon suivante :

déplacez les arrêts dans le sens de la flèche, soulevez à l'arrière la clayette et poussez-la vers l'avant jusqu'à elle se dégage. Retirez les arrêts.

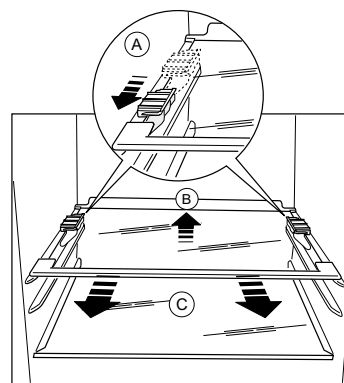

Réversibilité de la porte



L'appareil est livré avec l'ouverture à droite.

Pour changer le sens d'ouverture de la porte suivez les indications ci-dessous avant l'installation.

1. Dévissez le pivot supérieur et enlevez l'entretoise
2. Dégagez la porte
3. Dévissez le pivot inférieur et enlevez l'entretoise; remontez-les sur le côté opposé.
4. Remontez la porte, revissez le pivot supérieur et l'entretoise sur le côté opposé.

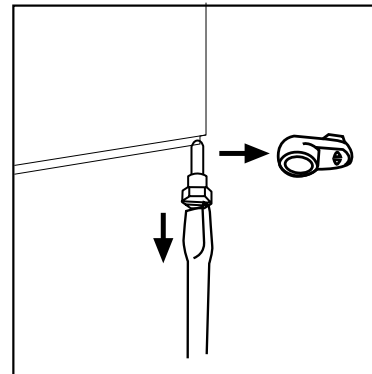
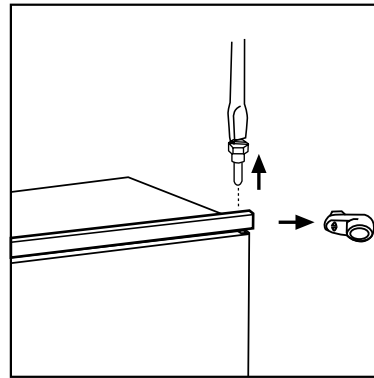

Instructions pour l'encastrement

Dimensions de la niche

Hauteur	(1)	1780 mm
Profondeur	(2)	550 mm
Breite	(3)	560 mm

Pour des raisons de sécurité, la ventilation doit être prévue comme indiqué dans le Fig.

Attention: veillez à ne pas obstruer les ouvertures de ventilation.

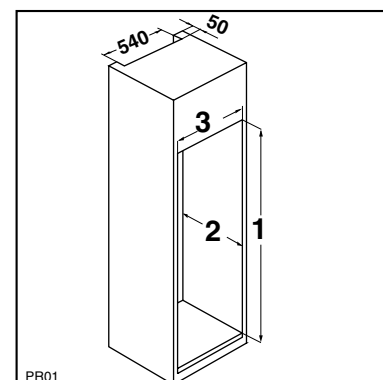
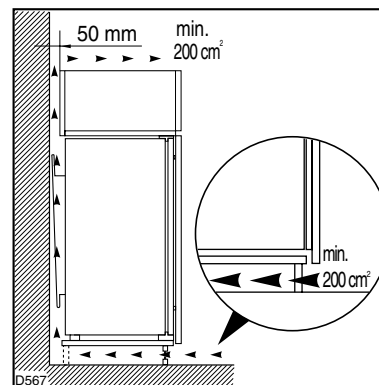

Il est également nécessaire que la niche soit équipée d'un conduit d'aération ayant les mesures suivantes:

Profondeur	50 mm
Largeur	540 mm

Forer le meuble avec une perceuse dotée d'un foret $\varnothing 2,5$ (pénétration maximale 10 mm);

fixer l'équerre sur l'appareil.

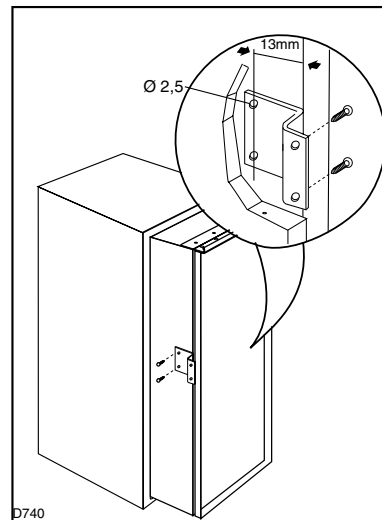

Insérer l'appareil dans la niche en l'appuyant contre la paroi intérieure, correspondant au côté d'ouverture de la porte, jusqu'à ce que le cache supérieur soit à fleur (1) et veiller à ce que la charnière du bas soit alignée sur la paroi du meuble (2).

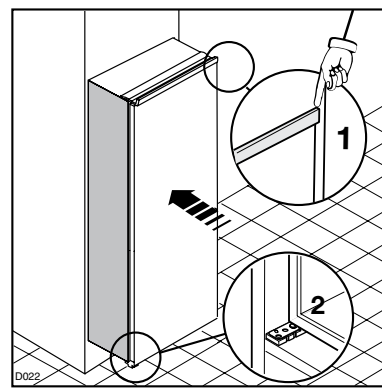

Fixez l'appareil à l'aide des 4 vis livrées à cet effet.
(I = courtes) (P = longues)

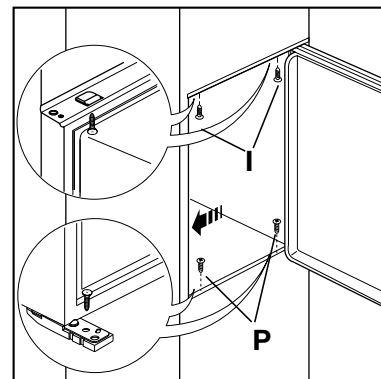

Appliquez le joint à pression, entre l'appareil et le meuble.

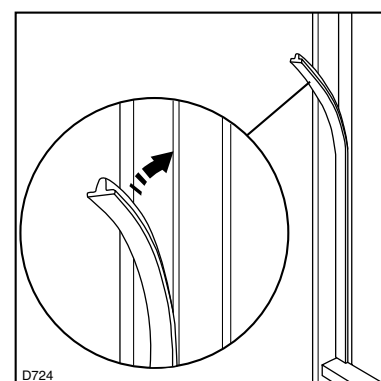

Appliquez les caches (C-D) sur les ailettes des butées et dans les trous des charnières.

Appliquez la grille d'aération (B) et le couvre-charnière (E).

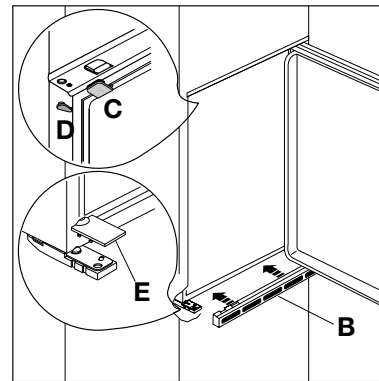

Séparer les pièces Ha, Hb, Hc, Hd comme l'indique de la figure.

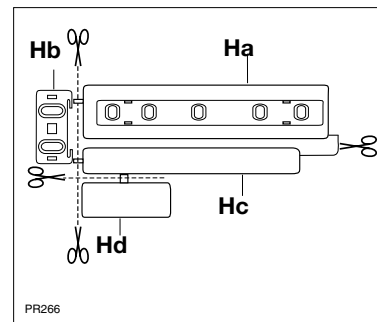

Poser la glissière (Ha) sur la partie interne de la porte du meuble comme l'indique la figure et marquer la position des trous externes. Après avoir pratiqué les trous, fixer la glissière avec les vis fournies.

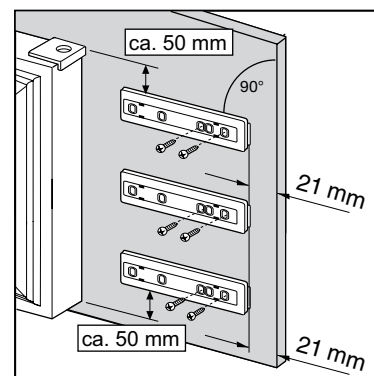

Fixer par encliquetage le couvercle (Hc) sur la glissière (Ha).

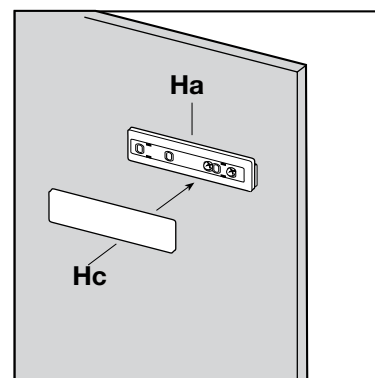

Ouvrir la porte de l'appareil et celle du meuble à 90° environ. Introduire l'équerre (B) dans la glissière (A). Tenir ensemble la porte de l'appareil et celle du meuble et marquer la position des trous comme l'indique la figure. Enlever les équerres et pratiquer des trous de 2 mm de ³ à 8 mm du bord externe de la porte. Remettre l'équerre en place sur la glissière et fixer avec les vis fournies.

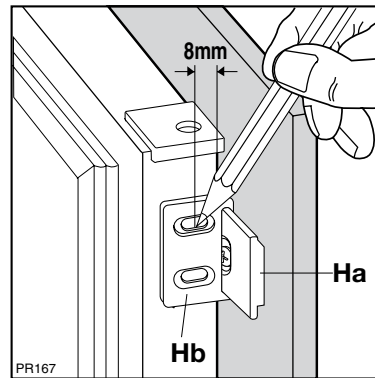

Pour effectuer l'éventuel alignement de la porte du meuble, utiliser le jeu des trous ovales.

A la fin des opérations, il est nécessaire de contrôler que la porte de l'appareil se ferme parfaitement.

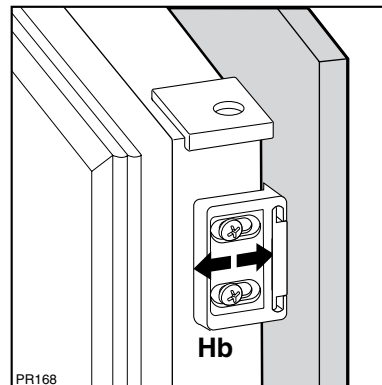

Fixer par encliquetage le couvercle (Hd) sur la glissière (Hb).

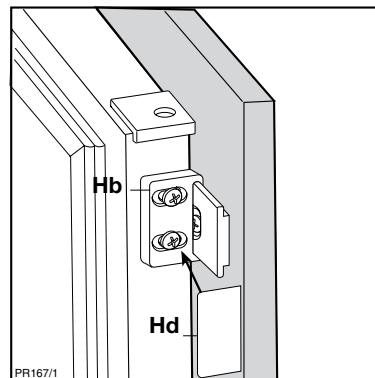

La réversibilité de la porte une fois effectuée, contrôlez que le joint magnétique adhère à la carrosserie. Si la température à l'intérieur de la pièce est trop basse (en hiver, par exemple), il se peut que le joint n'adhère pas parfaitement. Dans ce cas, si on ne veut pas attendre que le joint reprenne sa dimension naturelle après un certain temps, on pourra accélérer ce processus en chauffant la partie intéressée à l'aide d'un sèche-cheveux.

GARANTIE/SERVICE-CLIENTÈLE

Conformément à la Législation en vigueur, votre Vendeur est tenu, lors de l'acte d'achat de votre appareil, de vous communiquer par écrit les conditions de garantie et sa mise en œuvre appliquées sur celui-ci.

Sous son entière initiative et responsabilité, votre Vendeur répondra à toutes vos questions concernant l'achat de votre appareil et les garanties qui y sont attachées.

N'hésitez pas à le contacter.

Si vous devez nous contacter

Pour tenir nos engagements, nous écoutons les Consommateurs
Info Conso Electrolux est le lien privilégié entre la marque et ses Consommateurs. Il assure en permanence une double mission : satisfaire au mieux vos exigences et tirer parti de cette proximité pour améliorer sans cesse les produits que nous vous proposons.

AVANT L'ACHAT

Toute une équipe répond avec clarté et précision à vos sollicitations concernant l'éventail de nos gammes de produits et vous apporte des infos pour vous aider dans votre choix en fonction de vos propres besoins.

APRÈS L'ACHAT

Exprimez-vous sur la perception que vous avez de nos produits et votre satisfaction à l'usage. Mais interrogez aussi nos spécialistes sur l'utilisation et l'entretien de vos appareils. C'est alors que notre mission prend tout son sens. Ecouter, comprendre, agir : trois temps essentiels pour tenir l'engagement de la marque dans le plus grand respect du Consommateur.

A bientôt !

Dans le souci d'une amélioration constante de nos produits, nous nous réservons le droit d'apporter à leurs caractéristiques toutes modifications liées à l'évolution technique (décret du 24.03.78).

Info Conso



BP 50142 – 60307 SENLIS CEDEX

Tél. : 08 90 71 03 44 (0,15 € TTC/mn)

Fax : 03 44 62 21 54

E-MAIL : info.conso@electrolux.fr

Permanence téléphonique du lundi au vendredi

Pour toute question technique :

Centre Contact Consommateurs

BP 20139 – 60307 SENLIS CEDEX

Tél. : 08 92 68 24 33 (0,34 € TTC/mn)

E-MAIL : ehp.consommateur@electrolux.fr

Permanence téléphonique du lundi au vendredi