



Clavinova[®]

Owner's Manual
Mode d'emploi

CLP-525

English

Français

For information on assembling the keyboard stand, refer to the instructions at the end of this manual.

Pour obtenir des informations sur l'assemblage du support du clavier, reportez-vous aux instructions à la fin de ce manuel.

EN

FR

FCC INFORMATION (U.S.A.)

1. IMPORTANT NOTICE: DO NOT MODIFY THIS UNIT!

This product, when installed as indicated in the instructions contained in this manual, meets FCC requirements. Modifications not expressly approved by Yamaha may void your authority, granted by the FCC, to use the product.

2. IMPORTANT:

When connecting this product to accessories and/or another product use only high quality shielded cables. Cable/s supplied with this product MUST be used. Follow all installation instructions. Failure to follow instructions could void your FCC authorization to use this product in the USA.

3. NOTE:

This product has been tested and found to comply with the requirements listed in FCC Regulations, Part 15 for Class "B" digital devices. Compliance with these requirements provides a reasonable level of assurance that your use of this product in a residential environment will not result in harmful interference with other electronic devices. This equipment generates/uses radio frequencies and, if not installed and used according to the instructions found in the users manual, may cause interference harmful to the operation of other electronic devices. Com-

pliance with FCC regulations does not guarantee that interference will not occur in all installations. If this product is found to be the source of interference, which can be determined by turning the unit "OFF" and "ON", please try to eliminate the problem by using one of the following measures:

Relocate either this product or the device that is being affected by the interference.

Utilize power outlets that are on different branch (circuit breaker or fuse) circuits or install AC line filter/s.

In the case of radio or TV interference, relocate/reorient the antenna. If the antenna lead-in is 300 ohm ribbon lead, change the lead-in to co-axial type cable.

If these corrective measures do not produce satisfactory results, please contact the local retailer authorized to distribute this type of product. If you can not locate the appropriate retailer, please contact Yamaha Corporation of America, Electronic Service Division, 6600 Orangethorpe Ave, Buena Park, CA90620

The above statements apply ONLY to those products distributed by Yamaha Corporation of America or its subsidiaries.

* This applies only to products distributed by YAMAHA CORPORATION OF AMERICA.

(class B)

COMPLIANCE INFORMATION STATEMENT (DECLARATION OF CONFORMITY PROCEDURE)

Responsible Party : Yamaha Corporation of America
Address : 6600 Orangethorpe Ave.,
Buena Park, Calif. 90620
Telephone : 714-522-9011
Type of Equipment : Digital Piano
Model Name : CLP-525

This device complies with Part 15 of the FCC Rules.

Operation is subject to the following two conditions:

- 1) this device may not cause harmful interference, and
- 2) this device must accept any interference received including interference that may cause undesired operation.

See user manual instructions if interference to radio reception is suspected.

* This applies only to products distributed by YAMAHA CORPORATION OF AMERICA. (FCC DoC)

OBSERVERA!

Apparaten kopplas inte ur växelströmskällan (nätet) så länge som den är ansluten till vägguttaget, även om själva apparaten har stängts av.

ADVARSEL: Netspændingen til dette apparat er IKKE afbrudt, så længe netledningen sidder i en stikkontakt, som er tændt — også selvom der er slukket på apparatets afbryder.

VAROITUS: Laitteen toisiopiiriin kytketty käyttökytkin ei irroita koko laitetta verkosta.

(standby)

IMPORTANT NOTICE FOR THE UNITED KINGDOM Connecting the Plug and Cord

IMPORTANT. The wires in this mains lead are coloured in accordance with the following code:

BLUE : NEUTRAL
BROWN : LIVE

As the colours of the wires in the mains lead of this apparatus may not correspond with the coloured markings identifying the terminals in your plug proceed as follows:

The wire which is coloured BLUE must be connected to the terminal which is marked with the letter N or coloured BLACK.

The wire which is coloured BROWN must be connected to the terminal which is marked with the letter L or coloured RED.

Making sure that neither core is connected to the earth terminal of the three pin plug.

(2 wires)

For AC Power Adaptor

This device complies with Part 15 of the FCC Rules. Operation is subject to the following two conditions:

- (1) this device may not cause harmful interference, and (2) this device must accept any interference received, including interference that may cause undesired operation.

(fcc_sengen-C)

For AC Power Adaptor

CAN ICES-3 (B)/NMB-3(B)

- This applies only to products distributed by Yamaha Canada Music Ltd.
- Ceci ne s'applique qu'aux produits distribués par Yamaha Canada Musique Ltée.

(can_b_01)

SPECIAL MESSAGE SECTION

This product utilizes batteries or an external power supply (adapter). DO NOT connect this product to any power supply or adapter other than one described in the manual, on the name plate, or specifically recommended by Yamaha.

WARNING: Do not place this product in a position where anyone could walk on, trip over, or roll anything over power or connecting cords of any kind. The use of an extension cord is not recommended! If you must use an extension cord, the minimum wire size for a 25' cord (or less) is 18 AWG. NOTE: The smaller the AWG number, the larger the current handling capacity. For longer extension cords, consult a local electrician.

This product should be used only with the components supplied or; a cart, rack, or stand that is recommended by Yamaha. If a cart, etc., is used, please observe all safety markings and instructions that accompany the accessory product.

SPECIFICATIONS SUBJECT TO CHANGE:

The information contained in this manual is believed to be correct at the time of printing. However, Yamaha reserves the right to change or modify any of the specifications without notice or obligation to update existing units.

This product, either alone or in combination with an amplifier and headphones or speaker/s, may be capable of producing sound levels that could cause permanent hearing loss. DO NOT operate for long periods of time at a high volume level or at a level that is uncomfortable. If you experience any hearing loss or ringing in the ears, you should consult an audiologist. IMPORTANT: The louder the sound, the shorter the time period before damage occurs.

Some Yamaha products may have benches and/or accessory mounting fixtures that are either supplied with the product or as optional accessories. Some of these items are designed to be dealer assembled or installed. Please make sure that benches are stable and any optional fixtures (where applicable) are well secured BEFORE using.

Benches supplied by Yamaha are designed for seating only. No other uses are recommended.

NOTICE:

Service charges incurred due to a lack of knowledge relating to how a function or effect works (when the unit is operating as designed) are not covered by the manufacturer's warranty, and are therefore the owners responsibility. Please study this manual carefully and consult your dealer before requesting service.

ENVIRONMENTAL ISSUES:

Yamaha strives to produce products that are both user safe and environmentally friendly. We sincerely believe that our products and the production methods used to produce them, meet these goals. In keeping with both the letter and the spirit of the law, we want you to be aware of the following:

Battery Notice:

This product MAY contain a small non-rechargeable battery which (if applicable) is soldered in place. The average life span of this type of battery is approximately five years. When replacement becomes necessary, contact a qualified service representative to perform the replacement.

This product may also use "household" type batteries. Some of these may be rechargeable. Make sure that the battery being charged is a rechargeable type and that the charger is intended for the battery being charged.

When installing batteries, never mix old batteries with new ones, and never mix different types of batteries. Batteries MUST be installed correctly. Mismatches or incorrect installation may result in overheating and battery case rupture.

Warning:

Do not attempt to disassemble, or incinerate any battery. Keep all batteries away from children. Dispose of used batteries promptly and as regulated by the laws in your area. Note: Check with any retailer of household type batteries in your area for battery disposal information.

Disposal Notice:

Should this product become damaged beyond repair, or for some reason its useful life is considered to be at an end, please observe all local, state, and federal regulations that relate to the disposal of products that contain lead, batteries, plastics, etc. If your dealer is unable to assist you, please contact Yamaha directly.

NAME PLATE LOCATION:

The name plate is located on the bottom of the product. The model number, serial number, power requirements, etc., are located on this plate. You should record the model number, serial number, and the date of purchase in the spaces provided below and retain this manual as a permanent record of your purchase.

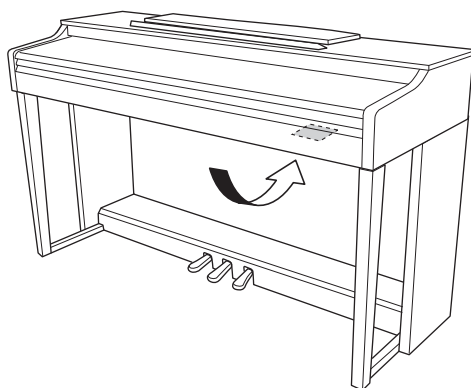

Model _____

Serial No. _____

Purchase Date _____

Table des matières

PRÉCAUTIONS D'USAGE	5
À propos des manuels	8
Accessoires inclus	8
Commandes et bornes du panneau	9

Procédures de base

Configuration	10
Protège-clavier	10
Pupitre.....	10
Mise sous tension	11
Mise hors tension automatique	12
Utilisation du casque.....	12
Jeu au piano	13
Réglage du volume	13
Intelligent Acoustic Control (IAC)	13
Utilisation des pédales	14
Utilisation de la fonction Damper Resonance (Résonance d'étouffoir)	14
Utilisation du métronome.....	15
Modification de la sensibilité au toucher	16

Hi Opérations avancées

Reproduction de sons d'instrument variés (sonorités)	17
Sélection d'une sonorité.....	17
Écoute des morceaux de démonstration	18
Ajout de variations au son (Réverbération).....	19
Transposition de la hauteur par demi-tons	20
Réglage de la tonalité.....	20
Superposition de deux sonorités (mode Dual).....	21
Mode Duo.....	22

Reproduction de morceaux et entraînement	23
Écoute de 50 morceaux prédéfinis.....	23
Entraînement pour une main.....	24
Reproduction à partir du début de la mesure (comprenant un silence ou un vide)	24

Enregistrement de votre performance	25
Enregistrement de votre performance	25
Changement des paramètres initiaux du morceau enregistré	26
Suppression des données enregistrées	26

Sauvegarde des données et initialisation des réglages	27
Données conservées lorsque l'instrument est éteint.....	27
Enregistrement des données du morceau utilisateur sur un ordinateur	27
Transfert de fichiers SMF entre l'ordinateur et cet instrument.....	27
Initialisation des réglages	27

Annexe

Résolution des problèmes	28
Support clavier	29
Caractéristiques techniques	32
Index	33

PRÉCAUTIONS D'USAGE

PRIÈRE DE LIRE ATTENTIVEMENT AVANT DE PROCÉDER À TOUTE MANIPULATION

Rangez ce manuel en lieu sûr et à portée de main afin de pouvoir le consulter ultérieurement.



AVERTISSEMENT

Veillez à toujours observer les précautions élémentaires énumérées ci-après pour éviter de graves blessures, voire la mort, en raison d'une électrocution, d'un court-circuit, de dégâts, d'un incendie ou de tout autre risque. La liste de ces précautions n'est pas exhaustive :

Alimentation/adaptateur secteur

- Ne laissez pas le cordon d'alimentation à proximité de sources de chaleur telles que les radiateurs ou les éléments chauffants. Évitez également de le plier de façon excessive ou de l'endommager de quelque manière que ce soit ou de placer dessus des objets lourds.
- Utilisez uniquement la tension requise pour l'instrument. Celle-ci est indiquée sur la plaque du fabricant de l'instrument.
- Utilisez uniquement l'adaptateur spécifié (page 32). L'utilisation d'un adaptateur inapproprié peut endommager l'instrument ou entraîner une surchauffe.
- Vérifiez périodiquement l'état de la fiche électrique, dépoussiérez-la et nettoyez-la.

Ne pas ouvrir

- L'instrument ne contient aucune pièce nécessitant l'intervention de l'utilisateur. N'ouvrez pas l'instrument et ne tentez pas d'en démonter les éléments internes ou de les modifier de quelque façon que ce soit. Si l'appareil présente des signes de dysfonctionnement, mettez-le immédiatement hors tension et faites-le contrôler par un technicien Yamaha qualifié.

Prévention contre l'eau

- Ne laissez pas l'instrument sous la pluie et ne l'utilisez pas près d'une source d'eau ou dans un milieu humide. Ne déposez pas dessus des récipients (tels que des vases, des bouteilles ou des verres) contenant des liquides qui risqueraient de s'infiltrer par les ouvertures. Si un liquide, tel que de l'eau, pénètre à l'intérieur de l'instrument, mettez immédiatement ce dernier hors tension et débranchez le cordon d'alimentation de la prise secteur. Faites ensuite contrôler l'instrument par un technicien Yamaha qualifié.
- N'essayez jamais de retirer ou d'insérer une fiche électrique avec les mains mouillées.

Prévention contre les incendies

- Ne déposez pas des objets présentant une flamme, tels que des bougies, sur l'instrument. Ceux-ci pourraient se renverser et provoquer un incendie.

En cas d'anomalie

- Si l'un des problèmes suivant survient, coupez immédiatement l'alimentation et retirez la fiche électrique de la prise. Faites ensuite contrôler l'appareil par un technicien Yamaha.
 - Le cordon électrique s'effiloche ou est endommagé.
 - L'instrument dégage une odeur inhabituelle ou de la fumée.
 - Un objet est tombé à l'intérieur de l'instrument.
 - Une brusque perte de son est intervenue durant l'utilisation de l'instrument.



ATTENTION

Observez toujours les précautions élémentaires reprises ci-dessous pour éviter tout risque de blessures corporelles, pour vous-même ou votre entourage, ainsi que la détérioration de l'instrument ou de tout autre bien. La liste de ces précautions n'est pas exhaustive :

Alimentation/adaptateur secteur

- N'utilisez pas de connecteur multiple pour brancher l'instrument sur une prise secteur. Cela risque d'affecter la qualité du son, voire de provoquer la surchauffe de la prise.
- Veillez à toujours saisir la fiche, et non le cordon, pour débrancher l'instrument de la prise d'alimentation. Si vous tirez sur le cordon, vous risquez de l'endommager.
- Débranchez la fiche électrique de la prise secteur lorsque vous n'utilisez pas l'instrument pendant un certain temps ou en cas d'orage.

Montage

- Lisez attentivement la documentation fournie expliquant la procédure de montage. Une erreur dans l'ordre de montage des éléments pourrait endommager l'instrument ou entraîner des blessures corporelles.

Emplacement

- Ne placez pas l'instrument dans une position instable afin d'éviter qu'il ne tombe accidentellement.
- En cas de transport ou de déplacement de l'instrument, faites toujours appel à deux personnes au moins. En essayant de soulever l'instrument tout seul, vous risqueriez de vous faire mal au dos ou de vous blesser ou encore d'endommager l'instrument lui-même.
- Avant de déplacer l'instrument, débranchez-en tous les câbles afin d'éviter de les endommager ou de blesser quiconque risquerait de trébucher dessus.
- Lors de la configuration de l'instrument, assurez-vous que la prise secteur que vous utilisez est facilement accessible. En cas de problème ou de dysfonctionnement, coupez immédiatement l'alimentation et retirez la fiche de la prise. Même lorsque l'interrupteur d'alimentation est en position d'arrêt, du courant électrique de faible intensité continue de circuler dans l'instrument. Si vous n'utilisez pas l'instrument pendant une période prolongée, veillez à débrancher le cordon d'alimentation de la prise murale.
- Utilisez uniquement le support spécifié pour l'instrument. Pour fixer le support ou le rack, n'utilisez que les vis fournies par le fabricant, sous peine d'endommager les éléments internes ou de renverser accidentellement l'instrument.

Connexions

- Avant de raccorder l'instrument à d'autres appareils électroniques, mettez ces derniers hors tension. Avant de mettre ces appareils sous ou hors tension, réglez tous les niveaux de volume sur le son minimal.
- Veillez également à régler tous les appareils sur le volume minimal et à augmenter progressivement les commandes de volume tout en jouant de l'instrument pour obtenir le niveau sonore souhaité.

Précautions de manipulation

- Ne glissez pas les doigts ou les mains dans les fentes du protège-clavier ou de l'instrument. Prenez soin de ne pas vous coincer les doigts dans le protège-clavier.
- N'insérez pas et ne laissez pas tomber d'objets en papier, en métal ou autres dans les fentes du protège-clavier, du panneau ou du clavier. Vous pourriez vous blesser ou provoquer des blessures à votre entourage, endommager l'instrument ou un autre bien ou causer des dysfonctionnements au niveau de l'instrument.
- Ne vous appuyez pas sur l'instrument et ne déposez pas d'objets lourds dessus. Ne manipulez pas trop brutalement les touches, les sélecteurs et les connecteurs.

Yamaha ne peut être tenu responsable des détériorations causées par une mauvaise manipulation de l'instrument ou par des modifications apportées par l'utilisateur, ni des données perdues ou détruites.

Mettez toujours l'instrument hors tension lorsque vous ne l'utilisez pas.

Même lorsque l'interrupteur [] (Veille/Marche) est en position de veille et que le voyant d'alimentation sont éteints, une faible quantité d'électricité circule toujours dans l'instrument.

Lorsque vous n'utilisez pas l'instrument pendant une période prolongée, veillez à débrancher le cordon d'alimentation de la prise murale.

AVIS

Veillez à toujours observer les avis ci-dessous afin d'éviter toute erreur de manipulation qui endommagerait le produit, les données et le matériel installé à proximité.

■ Manipulation

- N'utilisez pas l'instrument à proximité d'un téléviseur, d'une radio, d'un équipement stéréo, d'un téléphone mobile ou d'autres appareils électriques. Ces équipements peuvent produire des interférences. Lorsque vous utilisez l'instrument avec l'application correspondante sur votre iPhone/iPad, il est recommandé d'activer l'option Mode avion sur votre appareil afin d'éviter toute perturbation provoquée par la communication.
- N'exposez pas l'instrument à la poussière, à des vibrations ou à des amplitudes thermiques extrêmes (à la lumière directe du soleil, à proximité d'un radiateur ou dans une voiture en pleine journée). Sinon, vous risquez de déformer le panneau, d'endommager les composants internes ou l'appareil risque de ne pas fonctionner correctement. (Plage vérifiée de températures en fonctionnement : 5 – 40°C ou 41 – 104°F.)
- Ne déposez pas d'objets en vinyle, en plastique ou en caoutchouc sur l'instrument, car ils risquent de décolorer le panneau ou le clavier.
- Sur les modèles polis, le fait de heurter la surface de l'instrument avec des objets durs en métal, en porcelaine ou autre risque de craqueler ou d'écailler la finition. Veillez donc à procéder avec précaution.

■ Entretien de l'instrument et du tabouret

Pour que votre Clavinova soit toujours dans le meilleur état, nous vous recommandons de suivre régulièrement les consignes d'entretien ci-dessous.

- Pour nettoyer l'instrument ou le tabouret, utilisez un chiffon doux et sec, ou un tissu légèrement humide. N'utilisez jamais de diluants de peinture, de solvants, de produits d'entretien liquides ou de tampons de nettoyage imprégnés de produits chimiques. La pédale risquerait de se décolorer ou de s'abîmer.
- Sur les modèles polis, retirez soigneusement les saletés et les poussières à l'aide d'un chiffon doux. Ne frottez pas trop fort, car de petites particules de poussière peuvent rayer le revêtement de l'instrument. Pour conserver l'aspect de la surface polie, appliquez sur un chiffon doux un produit de polissage pour piano du commerce et passez ce chiffon sur la surface de l'instrument. Faites ensuite briller la surface avec un autre chiffon. Avant d'utiliser le produit de polissage, prenez soin de lire les instructions afin de l'utiliser correctement.
- Les variations de température ou d'humidité importantes peuvent générer une condensation. Dans ce cas, de l'eau peut s'accumuler sur la surface de l'instrument. Si cette eau n'est pas retirée, les parties en bois risquent de l'absorber et d'être endommagées. Prenez soin d'essuyer l'eau immédiatement à l'aide d'un chiffon doux.
- Comme les pédales d'un piano acoustique, celles de l'instrument peuvent se ternir avec le temps. Dans ce cas, polissez les pédales avec un produit spécial pour pédales de piano. Avant d'utiliser le produit, prenez soin de lire les instructions afin de l'utiliser correctement.

- N'utilisez pas l'instrument ou le casque de manière prolongée à des niveaux sonores trop élevés ou inconfortables qui risqueraient d'entraîner des troubles définitifs de l'audition. Si vous constatez une baisse d'acuité auditive ou que vous entendez des sifflements, consultez un médecin.

Utilisation du tabouret (si fourni)

- Ne laissez pas le tabouret dans une position instable car il pourrait se renverser accidentellement.
- Ne jouez pas de l'instrument de manière trop brusque et ne vous mettez pas debout sur le tabouret. L'utilisation du tabouret à d'autres fins que celles prévues (comme escabeau, par exemple) peut provoquer des accidents ou des blessures.
- Une seule personne à la fois peut s'asseoir sur le tabouret afin d'éviter tout risque d'accident ou de blessure.
- Si les vis du tabouret se desserrent au fil de son utilisation, resserrez-les régulièrement à l'aide de l'outil fourni.
- Surveillez les jeunes enfants pour éviter tout risque d'accident ou de blessure auquel les enfants sont exposés en tombant du tabouret car celui-ci n'a pas de dossier arrière.

■ Sauvegarde des données

- Les données enregistrées peuvent être perdues à la suite d'un dysfonctionnement ou d'une opération incorrecte. Sauvegardez les données importantes sur un périphérique externe tel qu'un ordinateur (reportez-vous au manuel en ligne Computer-related Operations (Opérations informatiques) (page 8)).

Information

■ À propos des droits d'auteur

- La copie des données musicales disponibles dans le commerce, y compris, mais sans restriction, les données MIDI et/ou audio, est strictement interdite, sauf pour un usage personnel.
- Ce produit intègre des programmes informatiques et des contenus pour lesquels Yamaha détient des droits d'auteur ou possède une licence d'utilisation des droits d'auteur de leurs propriétaires respectifs. Les supports protégés par des droits d'auteur incluent, sans restriction, l'ensemble des logiciels informatiques, fichiers de style, fichiers MIDI, données WAVE, partitions musicales et enregistrements audio. Toute utilisation non autorisée de ces programmes et de ce contenu est interdite en vertu des lois en vigueur, excepté pour un usage personnel. Toute violation des droits d'auteur entraînera des poursuites judiciaires. IL EST STRICTEMENT INTERDIT DE FAIRE, DISTRIBUER OU UTILISER DES COPIES ILLÉGALES.

■ À propos des fonctions et données intégrées à l'instrument

- Certains morceaux prédéfinis ont été édités afin d'en raccourcir la longueur ou à des fins d'arrangement et peuvent ne pas être identiques à l'original.

■ À propos de ce manuel

- Les illustrations figurant dans ce mode d'emploi sont uniquement fournies à titre d'information et peuvent différer légèrement de votre instrument.
- Les noms de sociétés et de produits cités dans ce mode d'emploi sont les marques commerciales ou déposées appartenant à leurs détenteurs respectifs.

■ Accord fin

- Contrairement aux pianos acoustiques, cet instrument n'a pas besoin d'être accordé par un spécialiste (la hauteur de ton peut néanmoins être réglée par l'utilisateur de manière à ce qu'elle soit adaptée aux autres instruments). La hauteur de ton des instruments numériques est en effet toujours parfaitement constante.

À propos des fichiers audio

Cet instrument ne prend pas en charge la reproduction de fichiers audio ou l'enregistrement audio. Par ailleurs, les signaux audio créés par votre performance au clavier ne sont pas transmis à votre ordinateur ou à votre iPad/iPhone, même si l'un de ces appareils est branché à la borne [USB TO HOST] de l'instrument.

Nous vous remercions d'avoir choisi le Yamaha Clavinova.

Afin de tirer le meilleur parti des performances et des caractéristiques de l'instrument, lisez les manuels attentivement et conservez-les en lieu sûr pour pouvoir vous y reporter ultérieurement.

À propos des manuels

Cet instrument comprend les manuels suivants.

■ Manuels inclus



Mode d'emploi (ce manuel)

Explique comment utiliser l'instrument.



Quick Operation Guide (Guide de fonctionnement rapide) (fiche distincte)

Présente les fonctions des boutons et le clavier sous forme de tableaux pour en simplifier la compréhension.

■ Manuels en ligne (fichiers PDF)



Computer-related Operations (Opérations informatiques)

Comprend des instructions sur le branchement de cet instrument sur un ordinateur, ainsi que sur les opérations de transfert des données de morceau.



MIDI Reference (Référence MIDI)

Ce document présente le format des données MIDI et la fiche MIDI Implementation chart, ainsi que des descriptions des fonctions MIDI tels que les réglages de canal MIDI et de commande locale.



MIDI Basics (Généralités MIDI) (uniquement en anglais, en français et en allemand)

Contient des explications générales sur la norme MIDI.

Pour obtenir ces manuels, accédez au site Web de Yamaha, sélectionnez votre pays, tapez « CLP-525 », ou dans la zone Model Name (Nom de modèle), puis cliquez sur le bouton de recherche [SEARCH].

Yamaha Downloads

<http://download.yamaha.com/>

Accessoires inclus

- Mode d'emploi (ce manuel)
- Quick Operation Guide (Guide de fonctionnement rapide) (fiche distincte)
- « 50 Greats for the Piano » (livret)
- Fiche d'enregistrement du produit en ligne^{*1}
- Adaptateur secteur^{*2}
- Cordon d'alimentation^{*2}
- Siège^{*2}

^{*1} Vous devez disposer du PRODUCT ID (ID DU PRODUIT) pour remplir la fiche d'enregistrement utilisateur.

^{*2} Peut ne pas être fourni dans la région où vous résidez. Veuillez vérifier ce point avec votre distributeur Yamaha.

Commandes et bornes du panneau

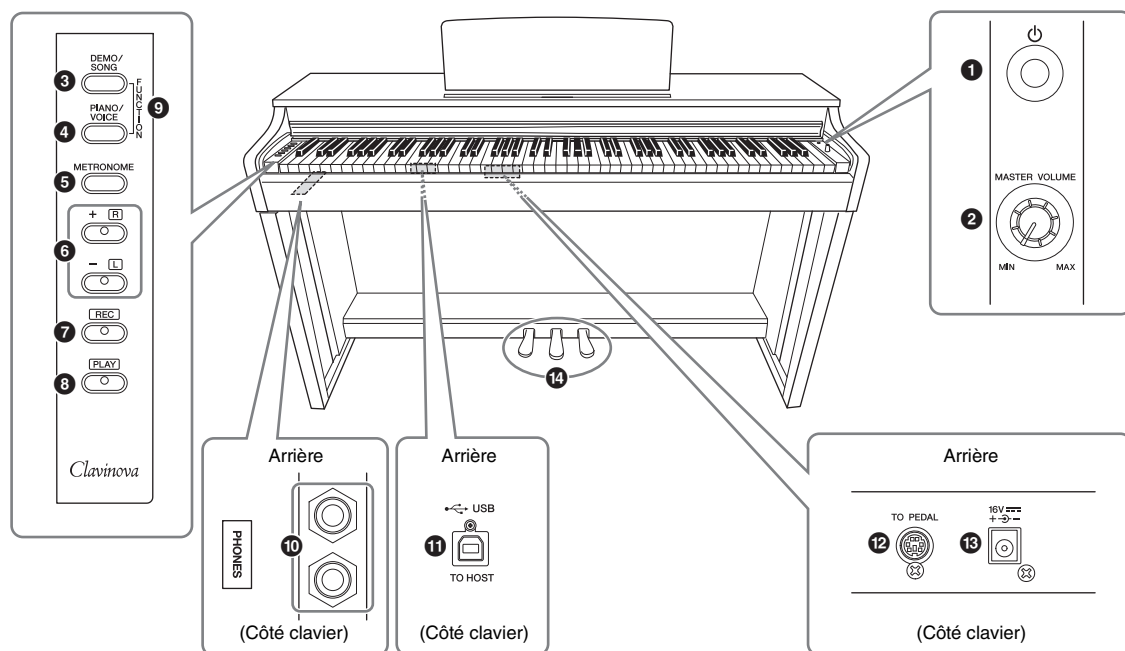

- ❶ Interrupteur [⏻] (Veille/Marche) page 11**
Met l'instrument sous tension ou en veille.
 - ❷ Bouton [MASTER VOLUME] (Volume principal) page 13**
Règle le volume du son d'ensemble.
 - ❸ Touche [DEMO/SONG] (Démon/Morceau) pages 18, 23**
Permet de reproduire des morceaux de démonstration et des morceaux prédéfinis.
 - ❹ Touche [PIANO/VOICE] (Piano/Sonorité) pages 17, 19, 21**
Permet de sélectionner une ou deux sonorités à organiser en couche, ou un type de réverbération.
 - ❺ Touche [METRONOME] (Métronome) ... page 15**
Active/désactive le métronome.
 - ❻ Touches [+R], [-L] pages 17, 20, 24**
 - En général, ces touches permettent de sélectionner la sonorité suivante ou la sonorité précédente.
 - Pendant la reproduction d'un morceau, elles permettent de sélectionner le morceau suivant ou précédent, et également (si vous maintenez la touche [PLAY] enfoncée) d'activer/de désactiver individuellement la partie de la main droite ou la partie de la main gauche.
 - Pendant la reproduction du métronome, elles permettent d'accélérer ou de ralentir le tempo.
 - ❼ Bouton [REC] (Enregistrement) page 25**
Enregistre vos performances sur le clavier.
 - ❽ Bouton [PLAY] (Lecture) page 25**
Reproduit la performance enregistrée.
 - ❾ [FUNCTION] (Fonction) page 20**
Le fait d'appuyer simultanément sur ces deux touches et de les maintenir enfoncées tout en appuyant sur des combinaisons de touches spécifiques permet de définir les paramètres MIDI ou Transpose.
 - ❿ Prises [PHONES] (Casque) page 12**
Permettent de connecter un casque stéréo standard.
 - ⓫ Borne [USB TO HOST] (USB vers hôte)**
Permet d'établir la connexion à un ordinateur. Pour plus de détails, reportez-vous au document Computer-related Operations (Opérations informatiques) sur le site Web (page 8).
- AVIS**
Utilisez un câble USB de type AB de moins de 3 mètres de long. Les câbles USB 3.0 ne doivent pas être utilisés.
- ⓬ Prise [TO PEDAL] (Vers pédale) page 30**
Pour la connexion du câble de la pédale.
 - ⓭ Prise DC IN page 11**
Permet de brancher l'adaptateur secteur.
 - ⓮ Pédales page 14**
Pour gérer l'expression et le maintien, exactement comme sur un piano acoustique.

Configuration

Protège-clavier

Pour ouvrir le protège-clavier :

Relevez le couvercle légèrement, puis poussez-le et faites-le glisser complètement.

Pour fermer le protège-clavier :

Faites-le glisser doucement vers vous et abaissez-le lentement sur les touches.

⚠ ATTENTION

- Saisissez le protège-clavier avec les deux mains lorsque vous l'ouvrez ou le fermez. Ne le lâchez pas tant qu'il n'est pas complètement ouvert ou fermé. Prenez garde à ne pas vous coincer les doigts entre le protège-clavier et l'appareil et à ne pas blesser les personnes évoluant autour de vous, notamment les enfants.
- Ne posez pas d'objets (papier ou objets métalliques, par exemple) sur le protège-clavier. De petits objets placés à cet endroit risquent de tomber dans l'instrument au moment de l'ouverture et d'être extrêmement difficiles à retirer. Ils risquent de provoquer par la suite des décharges électriques, des courts-circuits, des incendies ou d'autres incidents graves.

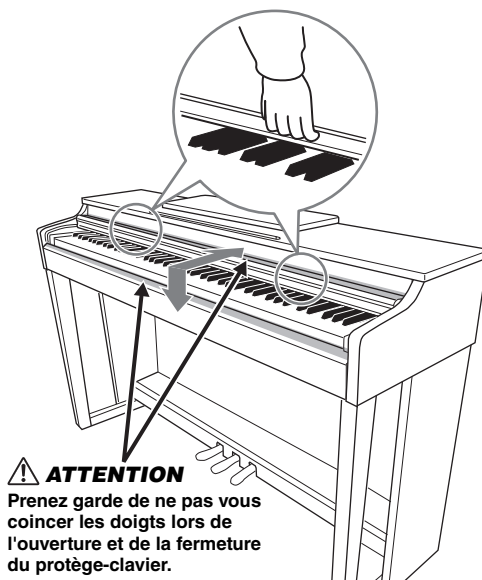

Pupitre

Pour dresser le pupitre :

1. Tirez le pupitre vers le haut et vers vous au maximum.
2. Abaissez les deux supports métalliques à gauche et à droite sur l'arrière du pupitre.
3. Abaissez le pupitre pour qu'il repose sur ces supports.

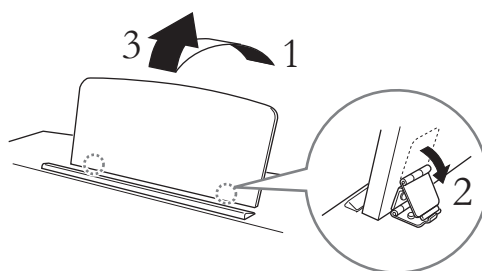

Pour abaisser le pupitre :

1. Tirez le pupitre vers vous aussi loin que possible.
2. Soulevez les deux supports métalliques (situés à l'arrière du pupitre).
3. Abaissez lentement le pupitre vers l'arrière jusqu'à ce qu'il soit complètement redescendu.

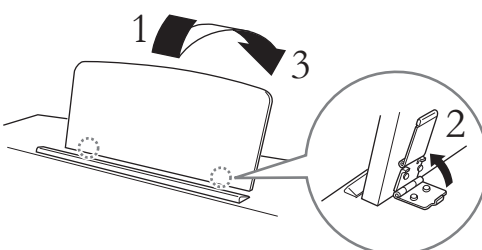

⚠ ATTENTION

N'essayez pas d'utiliser le pupitre lorsqu'il est en position semi-levée. Lorsque vous abaissez le pupitre, tenez-le jusqu'à ce qu'il soit totalement abaissé.

Mise sous tension

1. Connectez les prises de l'adaptateur secteur dans l'ordre indiqué dans l'illustration.

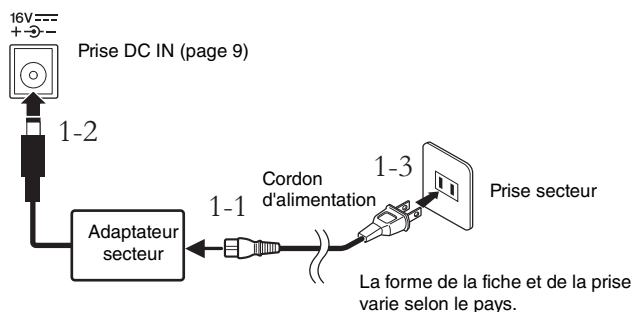

AVERTISSEMENT

- Utilisez uniquement l'adaptateur spécifié (page 32). Le recours à d'autres adaptateurs risque d'endommager irrémédiablement l'adaptateur et l'instrument.
- L'adaptateur secteur est conçu pour une utilisation en intérieur uniquement. Ne l'utilisez pas dans des environnements humides.

ATTENTION

Retirez la fiche de la prise secteur lorsque l'instrument est inutilisé pendant un certain temps ou en cas d'orages.

NOTE

Suivez cette procédure dans l'ordre inverse pour déconnecter l'adaptateur secteur.

2. Appuyez sur l'interrupteur [⏻] (Veille/Marche) pour mettre l'instrument sous tension.

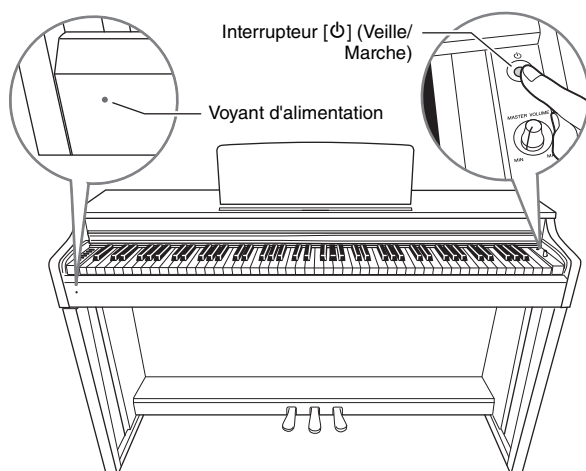

Voyant d'alimentation

Si vous fermez le protège-clavier sans mettre l'instrument en veille, le voyant d'alimentation reste allumé pour indiquer que l'instrument est toujours sous tension.

Pour mettre l'instrument en veille, appuyez à nouveau sur l'interrupteur [⏻] (Veille/Marche) pendant une seconde. Le voyant d'alimentation s'éteint.

ATTENTION

Notez que lorsque l'interrupteur [⏻] (Veille/Marche) est en position de veille, une faible quantité de courant électrique circule toujours dans l'instrument. Si vous n'utilisez pas l'instrument pendant un certain temps, prenez soin de débrancher le cordon d'alimentation de la prise murale.

Mise hors tension automatique

Pour empêcher toute consommation électrique superflue, cet instrument est doté de la fonction Auto Power Off : elle met automatiquement l'appareil hors tension dès que celui-ci n'est pas utilisé pendant environ 30 minutes. Si vous ne souhaitez pas utiliser la fonction de mise hors tension automatique, désactivez-la en suivant les indications ci-dessous. Le réglage (activation ou désactivation) est conservé en mémoire même après la mise hors tension de l'instrument.

Réglage par défaut :
Enable

Désactivation de la fonction de mise hors tension automatique

Mettez l'instrument hors tension. Maintenez ensuite la touche la plus grave enfoncée, puis appuyez sur le commutateur [⏻] (Veille/Marche) pour remettre l'instrument sous tension : le voyant [REC] clignote trois fois pour indiquer que la fonction de mise hors tension automatique est désactivée.

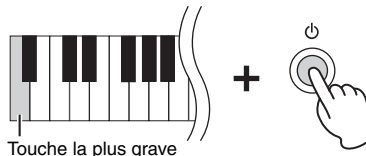

Vous pouvez également désactiver la fonction de mise hors tension automatique sans éteindre l'instrument : appuyez simultanément sur les touches [DEMO/SONG] et [PIANO/VOICE] et maintenez-les enfoncées, puis appuyez sur la touche A#5.

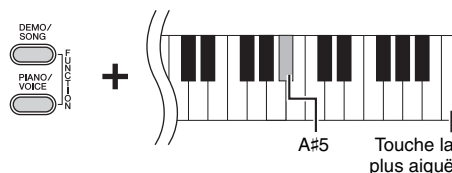

Réactivation de la fonction de mise hors tension automatique

Pour réactiver la fonction de mise hors tension automatique, appuyez simultanément sur les touches [DEMO/SONG] et [PIANO/VOICE] et maintenez-les enfoncées, puis appuyez sur la touche A5.

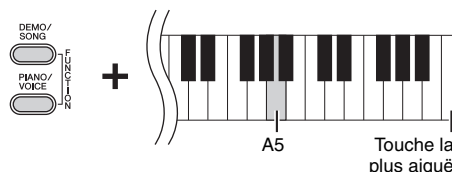

Utilisation du casque

Cet instrument étant équipé de deux prises [PHONES], vous pouvez y brancher deux casques stéréo standard. Si vous n'en utilisez qu'un seul, vous pouvez le brancher indifféremment sur l'une ou l'autre de ces deux prises. Les haut-parleurs sont coupés automatiquement.

⚠ ATTENTION

N'utilisez pas le casque à un volume élevé pendant une période prolongée ; cela pourrait entraîner une perte de l'audition.

Utilisation du crochet de suspension du casque

Ce casque peut être suspendu sur l'instrument. Reportez-vous à la section "Support clavier" à la page 29 pour obtenir des instructions sur l'installation du crochet de suspension.

AVIS

Ne suspendez rien d'autre que le casque au crochet de suspension. Vous risqueriez d'endommager l'instrument ou le crochet.

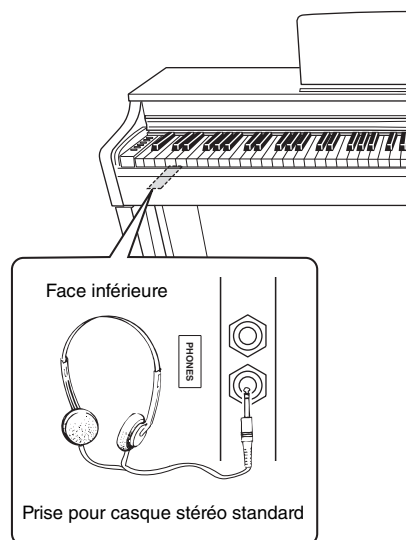

Jeu au piano

Réglage du volume

Lorsque vous commencez à jouer, utilisez le bouton [MASTER VOLUME] pour régler le volume de l'intégralité du clavier.



ATTENTION

L'utilisation de cet instrument à un volume élevé pendant une période prolongée peut avoir de sérieuses incidences sur votre acuité auditive.

Intelligent Acoustic Control (IAC)

Cette fonction permet de contrôler et de régler automatiquement la qualité du son en fonction du volume global de cet instrument. Même si le volume est faible, les sons graves et aigus sont très clairs.

Réglage par défaut :

Option activée

Pour activer la fonction IAC :

Appuyez sur la touche [PIANO/VOICE] et maintenez-la enfoncée, puis appuyez sur la touche F#0.

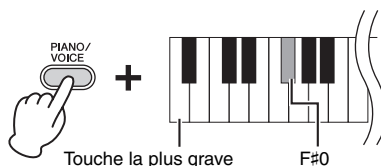

Pour désactiver la fonction IAC :

Appuyez sur la touche [PIANO/VOICE] et maintenez-la enfoncée, puis appuyez sur la touche F0.

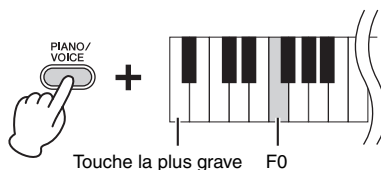

Pour régler la profondeur IAC :

Tout en maintenant la touche [PIANO/VOICE] enfoncée, appuyez sur l'une des touches A-1 – D#0.

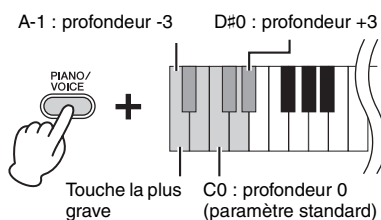

Plus la valeur est élevée, meilleure est la qualité des graves et des aigus à des volumes faibles.

Plage des réglages :

A-1 (-3) – D#0 (+3)

Réglage par défaut :

C0 (0)

Utilisation des pédales

Pédale de maintien (droite)

Le fait d'appuyer sur cette pédale prolonge les notes. Le fait de relâcher cette pédale interrompt (coupe) immédiatement le maintien des notes. La fonction de « pédale à mi-course » crée des effets de prolongation partielle en fonction du degré d'enfoncement de cette pédale.

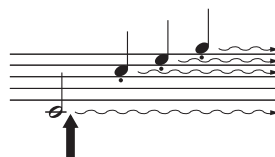

Lorsque vous appuyez sur la pédale de sustain ici, cette note et les notes jouées jusqu'à ce que vous relâchiez la pédale sont prolongées.

Pédale de sostenuto (centre)

Le fait d'appuyer sur cette pédale tout en maintenant les notes prolonge les notes enfoncées (comme si vous appuyiez sur la pédale de sustain) ; en revanche, toutes les notes jouées par la suite ne sont pas prolongées. Cela permet, par exemple, de prolonger un accord ou une note basse unique tout en jouant les autres notes en mode « staccato ».

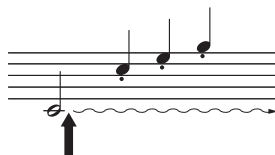

Lorsque vous appuyez sur la pédale de sostenuto tout en maintenant une note enfoncée, celle-ci est prolongée tant que la pédale est enfoncée.

Pédale douce (gauche)

Le fait d'appuyer sur cette pédale permet de réduire le volume et change légèrement le timbre des notes. Les notes jouées avant que vous enfonciez cette pédale ne sont pas modifiées. Lorsque vous sélectionnez la sonorité Jazz Organ, le fait d'appuyer sur la pédale de gauche permet de permuter entre la rotation rapide et la rotation lente du haut-parleur rotatif (page 17).

NOTE

Si la pédale forte ne fonctionne pas, vérifiez que le cordon de la pédale est correctement connecté à l'unité principale (page 30).

Fonction de pédale à mi-course

Cette fonction permet de faire varier la longueur du maintien en fonction du degré d'enfoncement de la pédale. Plus vous enfoncez la pédale, plus vous prolongez le son. Par exemple, si vous enfoncez la pédale de maintien et que les notes que vous jouez vous semblent trop obscures ou trop sonores, avec un maintien trop prolongé, vous pouvez relâcher la pédale de moitié (ou plus) afin d'atténuer ce prolongement.

NOTE

Lorsque la pédale de sostenuto est maintenue enfoncée, les sonorités d'orgue et de cordes sont continues, sans chute lorsque les touches sont relâchées.

Utilisation de la fonction Damper Resonance (Résonance d'étouffoir)

La fonction Damper Resonance vous permet d'entendre une simulation du son prolongé sur un piano à queue lorsque vous appuyez sur la pédale de sustain et jouez au clavier. Cet effet est appliqué au son d'ensemble de l'instrument.

Pour activer la fonction Damper Resonance (Résonance d'étouffoir) :

Appuyez sur la touche [PIANO/VOICE] et maintenez-la enfoncée, puis appuyez sur la touche G#2.

Pour désactiver la fonction Damper Resonance (Résonance d'étouffoir) :

Appuyez sur la touche [PIANO/VOICE] et maintenez-la enfoncée, puis appuyez sur la touche G2.

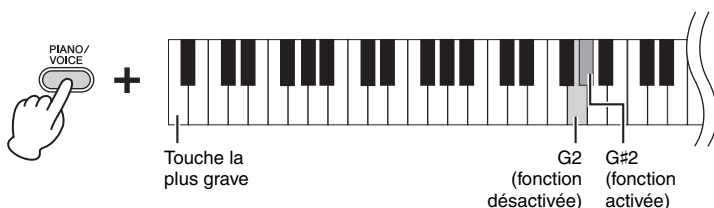

Réglage par défaut :

Option activée

Utilisation du métronome

La fonction de métronome est très pratique lorsque vous souhaitez vous exercer à un tempo précis.

1. Appuyez sur la touche [METRONOME] pour lancer le métronome.
2. Appuyez sur la touche [METRONOME] pour arrêter le métronome.

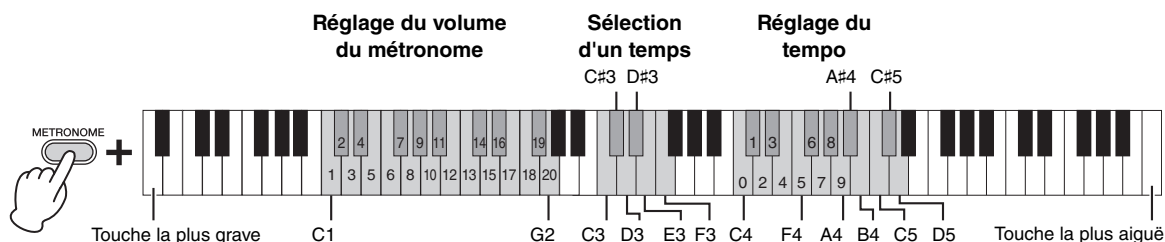

Sélection d'un temps

Tout en maintenant la touche [METRONOME] enfoncée, appuyez sur l'une des touches comprises entre C3 et F3.

Touche	Temps
C3	0
C#3	2
D3	3
D#3	4
E3	5
F3	6

Réglage du tempo

Le tempo du métronome peut être réglé entre 5 et 280 temps par minute.

• Pour augmenter ou réduire la valeur de 1 :

Pendant que le métronome fonctionne, appuyez sur la touche [+R] pour augmenter la valeur ou [-L] pour la réduire. Vous pouvez également appuyer sur la touche [METRONOME] et la maintenir enfoncée, et appuyer simultanément sur la touche C#5 pour augmenter la valeur ou sur B4 pour la réduire.

• Pour augmenter ou réduire la valeur de 10 :

Tout en maintenant la touche [METRONOME] enfoncée, appuyez sur la touche D5 pour augmenter la valeur ou sur la touche A#4 pour la réduire.

• Pour indiquer une valeur à trois chiffres :

Tout en maintenant la touche [METRONOME] enfoncée, appuyez sur les touches adéquates comprises entre C4 et A4, dans l'ordre. Par exemple, pour indiquer « 95 », appuyez, dans l'ordre, sur les touches C4 (0), A4 (9) et F4 (5).

Réinitialisation de la valeur par défaut (120)

Tout en maintenant la touche [METRONOME] enfoncée, appuyez simultanément sur les touches [+R] et [-L] et maintenez-les enfoncées, ou appuyez sur la touche C5 (valeur par défaut).

Réglage du volume

Tout en maintenant la touche [METRONOME] enfoncée, appuyez sur l'une des touches comprises entre C1 et G2 pour régler le volume. Appuyez sur une touche aiguë pour augmenter le volume ou sur une touche grave pour le réduire.

Réglage par défaut :
0 (C3)

Plage de réglages :
C1 (1) – G2 (20)

Réglage par défaut :
D2 (15)

Modification de la sensibilité au toucher

Vous pouvez régler la sensibilité au toucher, c'est-à-dire l'impact sur le son de votre force de frappe au clavier.

Tout en maintenant la touche [PIANO/VOICE] enfoncée, appuyez sur l'une des touches A6 à C7.

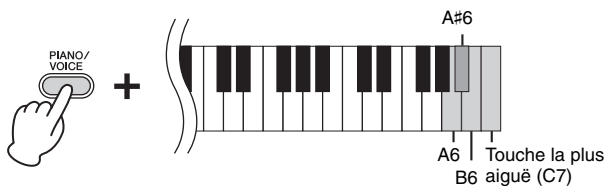

Touche	Sensibilité au toucher	Description
A6	Fixed (Constant)	Le niveau de volume ne change pas du tout, quelle que soit la force de votre jeu au clavier.
A#6	Soft (Léger)	Le niveau de volume change peu en réponse à votre force de jeu au clavier.
B6	Medium (Moyen)	Réponse standard au toucher dynamique du piano.
C7	Hard (Élevé)	Le niveau de volume change de manière importante, entre pianissimo et fortissimo. Vous obtenez un phrasé dynamique, avec des variations significatives. Vous devez appuyer très fort sur les touches pour produire un son soutenu.

NOTE

Ce paramètre est désactivé avec certaines sonorités telles que les sons d'un orgue.

Réglage par défaut :

B6 (Medium)

Reproduction de sons d'instrument variés (sonorités)

Sélection d'une sonorité

Pour sélectionner Grand Piano 1 (Piano à queue 1) :

Il vous suffit d'appuyer sur la touche [PIANO/VOICE].

Pour sélectionner une autre sonorité :

Appuyez sur la touche [PIANO/VOICE], puis sur [+R] ou sur [-L] pour sélectionner la sonorité précédente ou suivante.

Pour sélectionner une sonorité spécifique :

Tout en maintenant la touche [PIANO/VOICE] enfoncée, appuyez sur l'une des touches C1 à A1. Pour plus de détails sur les sonorités et les touches auxquelles elles sont attribuées, reportez-vous à la liste ci-dessous.

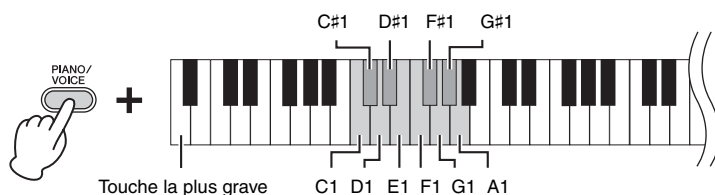

NOTE

Pour entendre les caractéristiques des différentes sonorités, reproduisez les morceaux de démonstration (page 18).

Liste des sonorités

Touche	Nom de la sonorité	Description de la sonorité
C1	Grand Piano 1 (Piano à queue 1)	Cette sonorité a été échantillonnée à partir d'un piano à queue de concert. Les échantillons sont différents en fonction de la force de jeu et produisent de légères modifications de tonalité. Cette sonorité convient aussi bien aux compositions classiques qu'à tous les styles de morceaux pour piano.
C#1	Grand Piano 2 (Piano à queue 1)	Son de piano chaud et doux. Idéale pour les ballades.
D1	Grand Piano 3 (Piano à queue 1)	Sonorité de piano claire et spacieuse dotée d'une vive réverbération. Idéale pour la musique pop.
D#1	E.Piano 1 (Piano électrique 1)	Son de piano électrique créé par synthèse FM. Idéal pour la musique pop standard.
E1	E.Piano 2 (Piano électrique 1)	Son d'un piano électrique produisant des effets de coups de marteau métalliques. La tonalité peut être tour à tour douce avec un jeu de clavier léger et agressive avec un jeu prononcé.
F1	Harpsichord (Clavecin)	Instrument idéal pour la musique baroque. Comme le clavecin utilise des cordes pincées, cette sonorité n'a pas de réponse au toucher. Un son caractéristique est toutefois produit lorsque les touches sont relâchées.
F#1	Vibraphone	Vibraphone utilisé avec des maillets relativement légers. Plus vous jouez fort, plus le timbre devient métallique.
G1	Pipe Organ (Orgue à tuyaux)	Son type d'un orgue à tuyaux (8 pieds + 4 pieds + 2 pieds). Sonorité idéale pour la musique sacrée de la période baroque.
G#1	Jazz Organ (Orgue jazz)	Son d'un orgue électrique de type « timbre denté ». Très utilisé dans le jazz et le rock. La vitesse d'alternance de l'effet de haut-parleur rotatif peut être modifiée à l'aide de la pédale gauche.
A1	Strings (Cordes)	Vaste ensemble de cordes, échantillonnées en stéréo avec une réverbération réaliste. Essayez de combiner cette sonorité avec le piano en mode Dual.

Écoute des morceaux de démonstration

Des morceaux de démonstration spéciaux sont fournis pour toutes les sonorités de l'instrument.

1. Appuyez sur la touche [DEMO/SONG] pour démarrer la reproduction.

Le témoin [PLAY] clignote et le morceau de démonstration de la sonorité en cours démarre.

La reproduction des morceaux de démonstration débute par le morceau sélectionné et se poursuit par les autres morceaux. Après le dernier morceau de démonstration, la séquence revient au premier. La lecture se déroule en boucle tant que vous ne l'interrompez pas.

Pour changer de morceau de démonstration pendant la reproduction :

Appuyez sur la touche [+R] ou [-L] pour passer au morceau de démonstration suivant ou précédent.

Pour passer à un morceau de démonstration spécifique, appuyez sur la touche [DEMO/SONG] et maintenez-la enfoncée, puis appuyez sur l'une des touches comprises entre C1 et A1.

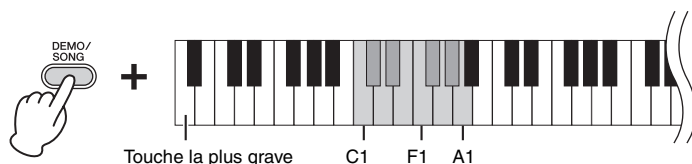

2. Appuyez sur la touche [DEMO/SONG] ou [PLAY] pour arrêter la reproduction.

Le témoin [PLAY] est éteint.

Liste des morceaux de démonstration

Touche	Nom de la sonorité	Titre	Compositeur
C1	Grand Piano 1 (Piano à queue 1)	Bargarolle op. 60	F. F. Chopin
C#1	Grand Piano 2 (Piano à queue 1)	Von fremden Landern und Menchen, Kinderszenen op. 15-1	R. Schumann
D1	Grand Piano 3 (Piano à queue 1)	Original	Original
D#1	E.Piano 1 (Piano électrique 1)	Original	Original
E1	E.Piano 2 (Piano électrique 1)	Original	Original
F1	Harpsichord (Clavecin)	Concerto a cembalo obbligato, 2 violini, viola e continuo No. 7, BWV. 1058	J. S. Bach
F#1	Vibraphone	Original	Original
G1	Pipe Organ (Orgue à tuyaux)	Herr Christ, der ein'ge Gottes-Sohn, BWV. 601	J. S. Bach
G#1	Jazz Organ (Orgue jazz)	Original	Original
A1	Strings (Cordes)	Original	Original

Les morceaux de démonstration, à l'exclusion des morceaux originaux, sont de brefs passages réarrangés des compositions originales. Les morceaux de démonstration originaux sont des originaux Yamaha (©2013 Yamaha Corporation).

NOTE

Si vous souhaitez changer le tempo de la reproduction, reportez-vous à la page 15.

Transposition de la hauteur par demi-tons

Vous pouvez augmenter ou diminuer la hauteur de ton de l'ensemble du clavier d'un demi-ton à la fois, afin de simplifier l'interprétation des tonalités difficiles ou d'adapter facilement la hauteur de ton du clavier au registre d'un chanteur ou d'autres instruments. Par exemple, si la valeur « +5 » est sélectionnée, le fait d'appuyer sur un do produit la hauteur de ton d'un fa : vous pouvez donc reproduire un morceau en fa majeur comme s'il était en do majeur.

Pour transposer la hauteur de ton vers le bas :

Tout en appuyant sur les touches [DEMO/SONG] et [PIANO/VOICE], appuyez sur une touche entre F#2 (-6) et B2 (-1).

Pour transposer la hauteur de ton vers le haut :

Tout en appuyant sur les touches [DEMO/SONG] et [PIANO/VOICE], appuyez sur une touche entre C#3 (+1) et F#3 (+6).

Pour restaurer la hauteur de ton normale :

Tout en maintenant les touches [DEMO/SONG] et [PIANO/VOICE] enfoncées, appuyez sur la touche C3.

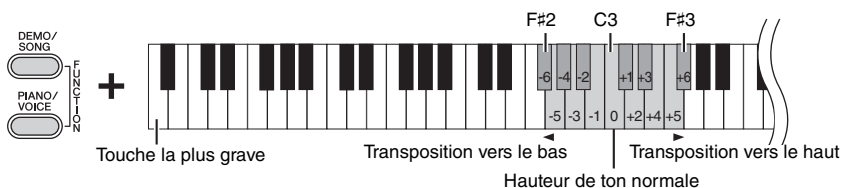

Réglage de la tonalité

Vous pouvez affiner le réglage de la hauteur de ton de l'ensemble de l'instrument par pas de 0,2 Hz. La hauteur de ton du clavier peut ainsi s'accorder précisément avec celle d'autres instruments ou d'une musique sur CD.

Pour augmenter la hauteur de ton (par incréments d'environ 0,2 Hz) :

Appuyez simultanément sur les touches [DEMO/SONG] et [PIANO/VOICE] et maintenez-les enfoncées, puis appuyez sur la touche [+R].

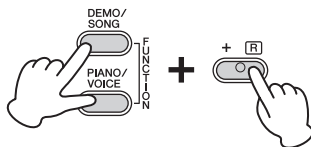

Diminution de la hauteur de ton (d'environ 0,2 Hz) :

Appuyez simultanément sur les touches [DEMO/SONG] et [PIANO/VOICE] et maintenez-les enfoncées, puis appuyez sur la touche [-L].

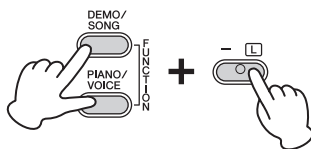

Pour définir la hauteur de ton sur 442,0 Hz :

Appuyez simultanément sur les touches [DEMO/SONG] et [PIANO/VOICE] et maintenez-les enfoncées, puis appuyez sur la touche A0.

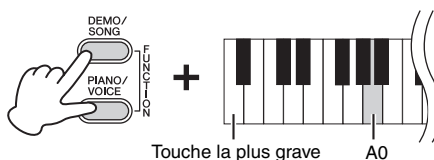

Pour restaurer la hauteur de ton par défaut :

Appuyez simultanément sur les touches [DEMO/SONG] et [PIANO/VOICE] et maintenez-les enfoncées, puis appuyez simultanément sur les touches [+R] et [-L].

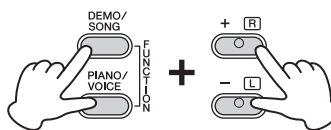

Hz (Hertz)

Cette unité de mesure fait référence à la fréquence d'un son et représente le nombre de vibrations d'une onde sonore en une seconde.

Plage des réglages :

414,8 – 466,8 Hz

Réglage par défaut :

A3 = 440,0 Hz

Superposition de deux sonorités (mode Dual)

Vous pouvez superposer deux sonorités et les reproduire simultanément afin de créer un son plus riche et plus chaud.

1. Activez le mode Dual.

Maintenez la touche [PIANO/VOICE] enfoncée et appuyez simultanément sur deux touches comprises entre C1 et A1 afin de sélectionner les deux sonorités souhaitées. Pour plus d'informations sur les sonorités affectées aux touches, reportez-vous à la « Liste des sonorités » (page 17).

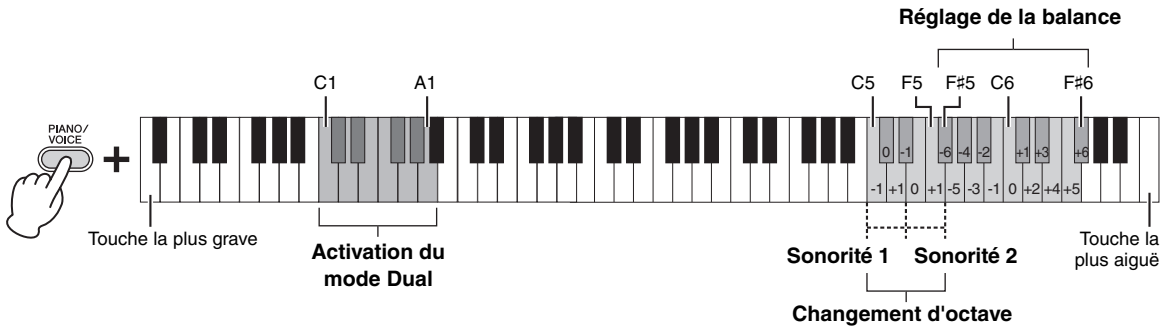

La sonorité attribuée à la touche inférieure est désignée par Voice 1 et celle qui est affectée à la touche supérieure par Voice 2. Le mode Dual ne vous permet pas d'affecter la même sonorité simultanément à Voice 1 (Sonorité 1) et Voice 2 (Sonorité 2).

Pour changer d'octave pour chaque sonorité :

Tout en maintenant la touche [PIANO/VOICE] enfoncée, appuyez sur l'une des touches C5 à F5.

Pour régler la balance entre deux sonorités :

Tout en maintenant la touche [PIANO/VOICE] enfoncée, appuyez sur l'une des touches F#5 – F#6. Le paramètre « 0 » produit un équilibre entre les deux sonorités. Les paramètres inférieurs à « 0 » augmentent le volume de la sonorité 2 par rapport à la sonorité 1, tandis que les paramètres supérieurs à « 0 » augmentent le volume de la sonorité 1 par rapport à la sonorité 2.

NOTE

Il est impossible d'activer simultanément les modes Dual et Duo (page 22).

2. Pour quitter le mode Dual, appuyez sur la touche [PIANO/VOICE].

Mode Duo

Cette fonction permet à deux musiciens de jouer sur le même instrument, un à gauche et l'autre à droite, sur la même plage d'octaves.

1. Tout en maintenant la touche [PIANO/VOICE] enfoncée, appuyez simultanément sur les touches [+R] et [-L] pour activer le mode Duo.

Le clavier est divisé en deux sections, le point de partage se trouvant sur la touche E3.

NOTE

Les sonorités différentes peuvent être attribuées à la sonorité de droite et à la sonorité de gauche.

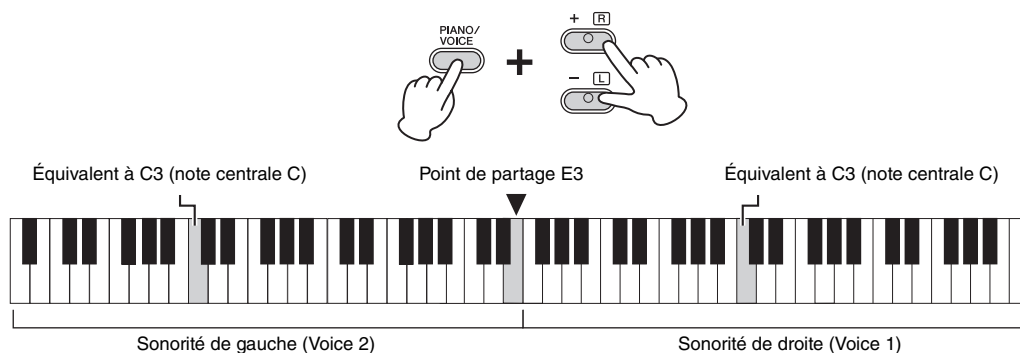

2. Une personne doit jouer sur la partie gauche du clavier, tandis que l'autre joue sur la partie droite.

Pour changer l'octave de chaque sonorité :

Même opération qu'en mode Dual (page 21).

Pour régler la balance entre les deux sections du clavier :

Même opération qu'en mode Dual (page 21).

Fonctionnement de la pédale en mode Duo

Pédale forte : Applique un maintien aux touches de la section de droite.

Pédale de sostenuto : Applique un maintien aux touches des deux sections.

Pédale douce : Applique un maintien aux touches de la section de gauche.

NOTE

Le point de partage réglé sur la touche E3 ne peut pas être modifié.

NOTE

Si le clavier est en mode Dual, ce mode est fermé automatiquement lors du passage au mode Duo. La sonorité 1 est utilisée comme sonorité de l'intégralité du clavier.

3. Pour quitter le mode Duo, appuyez sur la touche [PIANO/VOICE], maintenez-la enfoncée et appuyez sur la touche [+R] et [-L].

Reproduction de morceaux et entraînement

Écoute de 50 morceaux prédéfinis

Outre les morceaux de démonstration, vous aurez également plaisir à écouter les morceaux prédéfinis.

1. Recherchez le numéro du morceau que vous souhaitez reproduire parmi l'anthologie des 50 morceaux pour piano (50 Greats for the Piano).

Le numéro de chaque morceau prédéfini pour piano est attribué aux touches C2 et C#6.

2. Tout en maintenant la touche [DEMO/SONG] enfoncée, appuyez sur l'une des touches comprises entre C2 et C#6 pour démarrer la reproduction.

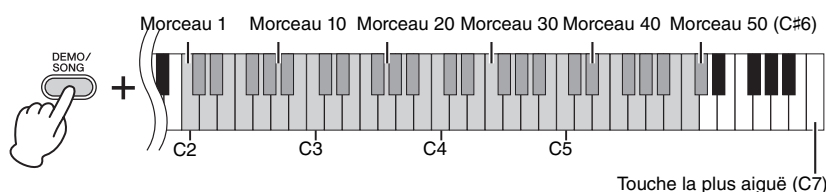

Les voyants des touches [PLAY], [+R] et [-L] s'allument et la reproduction des morceaux prédéfinis se poursuit, en commençant par le morceau sélectionné. Après le dernier morceau prédéfini, la séquence revient au premier. La lecture se déroule en boucle tant que vous ne l'interrompez pas.

Pour changer de morceau prédéfini pendant la reproduction :

Appuyez sur la touche [+R] ou [-L] pour passer au morceau prédéfini suivant ou précédent.

Pour changer le tempo pendant la reproduction :

Appuyez sur [METRONOME] pour démarrer le métronome, puis appuyez sur la touche [+R] ou [-L] pour accélérer ou ralentir la valeur du tempo d'une unité. Les autres instructions sont identiques à celles concernant le tempo du métronome (page 15).

Pour reproduire le morceau à partir du début avec le tempo souhaité pour les entraînements :

Pendant la reproduction, appuyez simultanément sur les touches [+R] et [-L] pour revenir au début du morceau et poursuivre la reproduction au tempo spécifié.

3. Appuyez sur la touche [DEMO/SONG] ou [PLAY] pour arrêter la reproduction.

Les témoins [PLAY], [+R] et [-L] s'éteignent.

NOTE

Vous pouvez jouer au clavier pendant la reproduction d'un morceau prédéfini. Vous pouvez également modifier la sonorité jouée sur le clavier.

NOTE

Vous pouvez importer d'autres morceaux en chargeant des fichiers SMF depuis un ordinateur. Pour plus de détails, reportez-vous au document Computer-related Operations (Opérations informatiques) sur le site Web (page 8).

Entraînement pour une main

Vous pouvez activer ou désactiver individuellement les parties de la main gauche et de la main droite pour tous les morceaux, à l'exception des morceaux de démonstration (page 18). En désactivant [+R], par exemple, vous pouvez vous entraîner sur la partie de la main droite pendant la reproduction de la partie de la main gauche, et inversement.

1. **Sélectionnez un morceau prédéfini (page 23) ou le morceau utilisateur (page 25).**
2. **Tout en maintenant la touche [PLAY] enfoncée, appuyez sur [+R] ou [-L] pour activer/désactiver la partie.**

Si vous appuyez plusieurs fois de suite sur la même touche tout en maintenant la touche [PLAY] enfoncée, vous activez/désactivez la reproduction. Le témoin du bouton s'allume pour indiquer que la partie correspondante est activée.

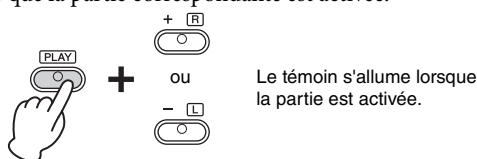

NOTE

La sélection d'un autre morceau rétablit le statut d'activation/de désactivation.

3. **Entraînez-vous sur la partie désactivée.**

Pour modifier le tempo :

Si vous le souhaitez, vous pouvez modifier le tempo pour votre entraînement. Pour plus de détails, reportez-vous à la page 15.

4. **Appuyez sur la touche [PLAY] pour arrêter la reproduction.**

Reproduction à partir du début de la mesure (comprenant un silence ou un vide)

Cette fonction de lecture rapide (Quick Play) vous permet d'indiquer si un morceau doit être reproduit immédiatement depuis la toute première note, ou si le silence ou la pause précédant la première note doivent également être reproduits.

Pour activer la lecture rapide :

Appuyez sur la touche [DEMO/SONG] et maintenez-la enfoncée, puis appuyez sur la touche A#-1 pour activer la reproduction immédiate à partir de la première note ou dès la première utilisation de la pédale.

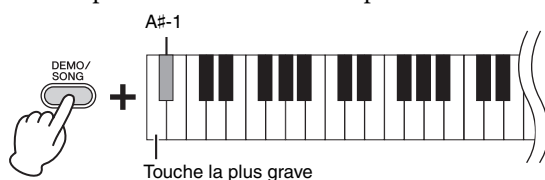

Pour désactiver la lecture rapide :

Appuyez sur la touche [DEMO/SONG] et maintenez-la enfoncée, puis appuyez sur la touche la plus grave (A-1) pour lancer la reproduction à partir de la première mesure (silence ou vide inclus).

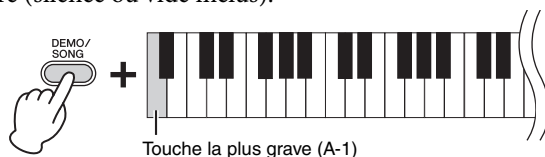

Réglage par défaut :

Option activée

Enregistrement de votre performance

Cet instrument vous permet d'enregistrer votre performance au clavier en tant que morceau utilisateur. Vous pouvez enregistrer séparément jusqu'à deux parties (main gauche et main droite).

Enregistrement de votre performance

1. Sélectionnez la sonorité souhaitée et d'autres paramètres d'enregistrement tels que le temps.

Pour plus de détails sur la sélection d'une sonorité, reportez-vous à la page 17. Si nécessaire, définissez à cette étape les autres paramètres tels que le temps et les effets.

2. Tout en maintenant la touche [REC] enfoncée, appuyez sur [+R] ou [-L] afin d'activer le mode Record Ready (Prêt pour l'enregistrement) pour la partie à enregistrer.

Si vous ne souhaitez pas enregistrer séparément les parties gauche et droite, enregistrez la performance complète sur l'une de ces parties.

Enregistrement de la partie de la main droite ([+R])

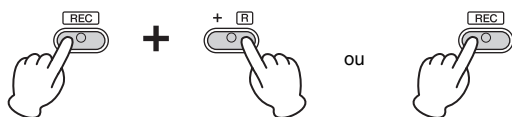

Enregistrement de la partie de la main gauche ([+L])

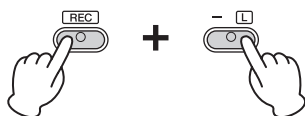

Après quelques instants, le témoin [REC] et celui de la partie sélectionnée clignotent en fonction du tempo sélectionné.

Pour quitter le mode Record Ready (Prêt pour l'enregistrement) :

Il suffit d'appuyer sur la touche [REC].

Si des données ont déjà été enregistrées sur l'autre partie :

Les données de cette partie seront reproduites pendant l'enregistrement.

3. Jouez au clavier ou appuyez sur la touche [PLAY] pour lancer l'enregistrement.

Le témoin [REC] s'allume et celui de la partie en cours d'enregistrement clignote en fonction du tempo sélectionné.

4. Appuyez sur la touche [REC] ou [PLAY] pour arrêter l'enregistrement.

Les témoins [REC], [PLAY], [+R] et [-L] clignotent, ce qui indique que les données enregistrées sont en cours de stockage. Une fois l'enregistrement terminé, les témoins s'éteignent, ce qui indique que l'opération est terminée.

5. Si vous le souhaitez, enregistrez l'autre partie en répétant les étapes 1 à 4.

6. Pour écouter le morceau enregistré, appuyez sur la touche [PLAY] pour démarrer la reproduction.

Appuyez de nouveau sur la touche [PLAY] pour arrêter la reproduction.



À propos des fichiers audio

La fonction d'enregistrement de cet instrument enregistre votre performance au clavier sous forme de données MIDI. Veuillez noter que l'enregistrement audio n'est pas disponible.

Capacité d'enregistrement

Cet instrument peut enregistrer un total de 100 Ko (approximativement 11 000 notes).

NOTE

Vous pouvez utiliser le métronome pendant un enregistrement ; toutefois, le son du métronome n'est pas enregistré.

AVIS

Si une partie contient des données, le témoin correspondant à cette partie s'allume. Veuillez noter que l'enregistrement remplace les données déjà enregistrées par de nouvelles données.

NOTE

Si le clavier est réglé en mode Duo (page 22), les données sont enregistrées dans chaque partie. La partie destinée à l'enregistrement ne peut pas être indiquée.

AVIS

N'éteignez jamais l'instrument pendant le stockage des données enregistrées (pendant que le témoin clignote). Sinon, toutes les données enregistrées seront perdues.

NOTE

Les données enregistrées peuvent être enregistrées sur un ordinateur en tant que fichier SMF (Standard MIDI File). Pour plus de détails, reportez-vous au document Computer-related Operations (Opérations informatiques) sur le site Web (page 8).

Changement des paramètres initiaux du morceau enregistré

Les réglages des paramètres suivants peuvent être modifiés après l'enregistrement.

- Pour les parties distinctes : sonorité, sonorités en mode Dual, profondeur de réverbération
- Pour l'intégralité du morceau : Tempo, Reverb Type

1. **Effectuez les réglages des paramètres ci-dessus.**
2. **Tout en maintenant la touche [REC] enfoncée, appuyez sur la touche correspondant à la partie souhaitée pour activer le mode Record Ready (Prêt pour l'enregistrement).**
Dans cet état, n'appuyez plus sur la touche [PLAY] ni sur aucune autre touche.
Sinon, les données de performance enregistrées d'origine seront perdues.
3. **Appuyez sur les touches [REC] et [PLAY] pour quitter le mode Record Ready (Prêt pour l'enregistrement).**

Suppression des données enregistrées

Pour supprimer l'intégralité du morceau :

1. **Tout en maintenant la touche [REC] enfoncée, appuyez sur la touche [DEMO/SONG].**
Les témoins [+R] et [-L] clignotent.
Pour quitter ce statut, appuyez sur la touche [-L].
2. **Appuyez sur la touche [+R] pour supprimer les données de l'intégralité du morceau.**
Les témoins [REC], [PLAY], [+R] et [-L] clignotent.
Une fois l'opération terminée, tous les témoins s'éteignent.

Pour supprimer une partie spécifique :

1. **Tout en maintenant la touche [REC] enfoncée, appuyez sur la touche [+R] ou [-L] (en fonction de la partie que vous souhaitez supprimer) pour activer le mode Record Ready (Prêt pour l'enregistrement).**
Le témoin [REC], ainsi que ceux de la partie sélectionnée ([+R] ou [-L]) clignotent.
2. **Appuyez sur la touche [PLAY] pour lancer l'enregistrement sans jouer au clavier.**
Le témoin de la partie sélectionnée ([+R] ou [-L]) clignote.
3. **Appuyez sur la touche [REC] ou [PLAY] pour arrêter l'enregistrement.**
Toutes les données enregistrées de la partie sélectionnée sont supprimées et le témoin s'éteint.

Sauvegarde des données et initialisation des réglages

Données conservées lorsque l'instrument est éteint

Les réglages suivants et les données sont conservés, même si vous éteignez l'instrument.

- Volume du métronome
- Temps du métronome
- Sensibilité au toucher
- Accord fin
- Profondeur de la commande Intelligent Acoustic Control
- Activation/désactivation de la commande Intelligent Acoustic Control
- Activation/Désactivation de la mise hors tension automatique
- Données de morceau utilisateur
- Données de morceau (fichiers SMF) chargées depuis un ordinateur

Enregistrement des données du morceau utilisateur sur un ordinateur

Parmi les données répertoriées ci-dessus, seules les données de morceau utilisateur peuvent être transférées vers un ordinateur et enregistrées en tant que fichier SMF. Pour plus de détails, reportez-vous au document Computer-related Operations (Opérations informatiques) sur le site Web (page 8).

AVIS

Les données enregistrées peuvent être perdues à la suite d'un dysfonctionnement ou d'une opération incorrecte. Sauvegardez vos données importantes sur un périphérique externe tel qu'un ordinateur.

Transfert de fichiers SMF entre l'ordinateur et cet instrument

Avec Musicsoft Downloader (disponible en téléchargement gratuit), vous pouvez transférer jusqu'à 10 fichiers SMF depuis l'ordinateur vers la mémoire interne de cet instrument et inversement. Pour plus de détails, reportez-vous au document Computer-related Operations (Opérations informatiques) sur le site Web (page 8).

Initialisation des réglages

Avec cette opération, toutes les données (à l'exception des morceaux) seront réinitialisées sur les réglages par défaut définis en usine. Pour ce faire, maintenez la touche C7 (la plus aiguë) enfoncée et mettez l'instrument sous tension.

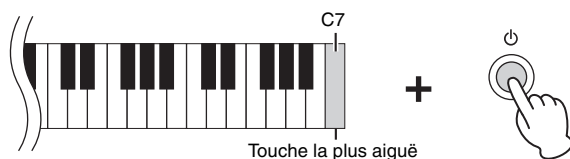

AVIS

N'éteignez jamais l'instrument pendant l'exécution de l'initialisation (pendant que les témoins [REC], [PLAY], [+R] et [-L] clignotent).

NOTE

En cas de désactivation ou de dysfonctionnement de l'instrument, mettez celui-ci hors tension, puis exécutez l'initialisation.

Résolution des problèmes

Problème	Cause possible et solution
Arrêt soudain et inattendu de l'alimentation.	Il s'agit d'un phénomène normal et la fonction de mise hors tension automatique a peut-être été activée (page 12). Si vous le souhaitez, désactivez la fonction de mise hors tension automatique.
L'instrument ne s'allume pas.	Branchez les extrémités de l'adaptateur secteur sur l'instrument et sur une prise secteur adéquate (page 11).
Un déclic ou un petit bruit est audible lors de la mise sous ou hors tension de l'instrument.	Ce phénomène est normal lors de l'envoi de courant électrique vers l'instrument.
Un bruit retentit dans les haut-parleurs ou le casque.	Ce bruit peut être dû aux interférences provoquées par l'utilisation d'un téléphone portable à proximité de l'instrument. Éteignez le téléphone portable ou utilisez-le hors de portée de cet instrument.
Un bruit parasite est entendu dans les haut-parleurs de l'instrument lors de l'utilisation de l'application sur iPhone/iPad.	Lorsque vous utilisez l'instrument avec l'application correspondante sur votre iPhone/iPad, il est recommandé d'activer l'option Mode avion sur votre appareil afin d'éviter toute perturbation provoquée par la communication.
Le volume général est faible ou inaudible.	Le volume principal est réglé sur un niveau trop faible. Réglez-le sur un niveau approprié à l'aide du bouton [MASTER VOLUME] (page 13).
	Vérifiez qu'aucun casque n'est connecté à la prise casque (page 12).
	Assurez-vous que la fonction Local Control est activée (réglée sur On). Pour en savoir plus, reportez-vous au document MIDI Reference (Référence MIDI) (page 8).
Les pédales ne fonctionnent pas.	Le câble de la pédale n'est peut-être pas correctement relié à la prise [TO PEDAL]. Vérifiez que la fiche est entièrement insérée dans le connecteur (page 30).
La pédale de sustain ne fonctionne pas comme prévu.	La pédale de sustain a été actionnée lors de la mise sous tension de l'instrument. Il ne s'agit pas d'un dysfonctionnement. Il suffit de relâcher la pédale et de l'enfoncer à nouveau pour réinitialiser sa fonction.

Support clavier

⚠ ATTENTION

- Assemblez l'appareil sur une surface plane, dure et bien dégagée.
- Veillez à ne pas intervertir les éléments et à les installer selon l'orientation appropriée. Assemblez l'unité dans l'ordre indiqué ci-dessous.
- Le montage doit être effectué par deux personnes au moins.
- Utilisez uniquement les vis de taille adéquate fournies. N'utilisez pas d'autres vis. L'utilisation de vis incorrectes risque d'endommager le produit ou de provoquer son dysfonctionnement.
- Après l'assemblage de l'unité, prenez soin d'en resserrer toutes les vis.
- Pour démonter l'unité, il vous suffit d'inverser l'ordre des étapes d'assemblage présentées ci-dessous.

Préparez un tournevis cruciforme (+) adapté à la taille des vis.

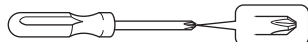

Déballer tous les éléments et vérifiez qu'il n'en manque aucun.

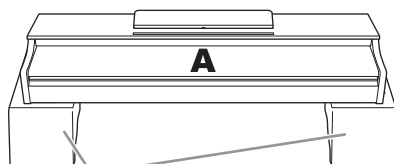

Coussinets en mousse de polystyrène
Retirez les coussinets en mousse de polystyrène de l'emballage, placez-les sur le sol et posez la partie A dessus. Positionnez les coussinets de manière à ce qu'ils ne masquent pas les connecteurs situés sur le bas de A.



Cordon de la pédale enroulé à l'intérieur

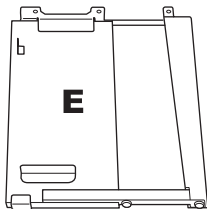
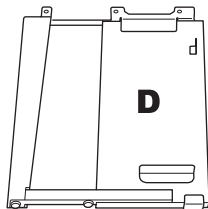

4 vis longues de 6 x 20 mm



2 vis minces de 4 x 12 mm



4 vis autotaraudeuses de 4 x 20 mm



6 vis courtes de 6 x 16 mm



2 supports de cordon

2 vis minces
4 x 10 mm



1 crochet de suspension
du casque



1 cordon d'alimentation secteur



1 adaptateur secteur
Selon le pays où vous résidez, il est possible que le cordon et l'adaptateur ne soient pas inclus ou soient différents de l'illustration ci-dessus. Veuillez vérifier ce point avec votre distributeur Yamaha.

1. Fixez C (en serrant avec les doigts) à D et E.

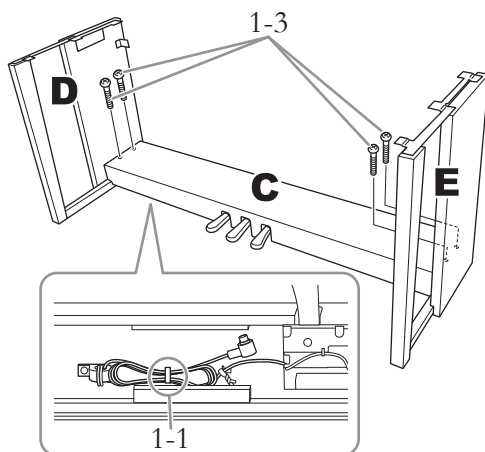

- 1-1 Détachez et déroulez le cordon de la pédale. Ne jetez pas le lien en vinye. Vous en aurez besoin à l'étape 6.
- 1-2 Aligned D et E avec chaque extrémité de C.
- 1-3 Fixez D et E à C en serrant avec les doigts les vis longues (6 x 20 mm).

2. Fixez l'élément B.

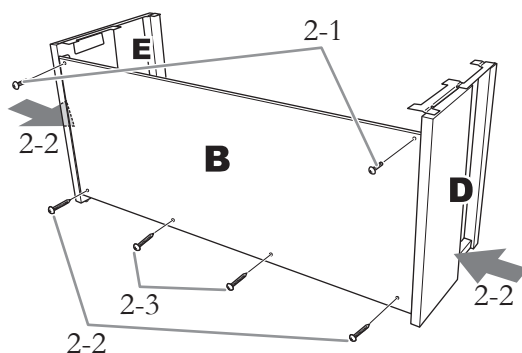

- 2-1 Alignez les trous des vis situés sur la partie supérieure de B avec les orifices du support présents sur D et E, puis fixez les coins supérieurs de B à D et E en serrant deux vis minces (4 x 12 mm) avec les doigts.
- 2-2 Tout en appuyant sur la partie inférieure de D et E de l'extérieur, fixez les extrémités inférieures de B à l'aide de deux vis taraudeuses (4 x 20 mm).

2-3 Insérez les deux autres vis taraudeuses (4 x 20 mm) dans les deux trous restants afin de fixer B.

2-4 Serrez soigneusement les vis sur le haut de B que vous avez mises en place à l'étape 2-1.

3. Fixez l'élément C.

Serrez soigneusement les vis de C qui ont été mises en place à l'étape 1-3.

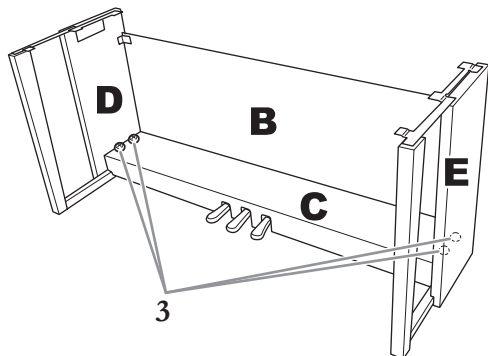

4. Montez la partie A.

Veillez à placer vos mains à au moins 15 cm des bords de l'unité principale lors de son montage.

Alignez les trous des vis.

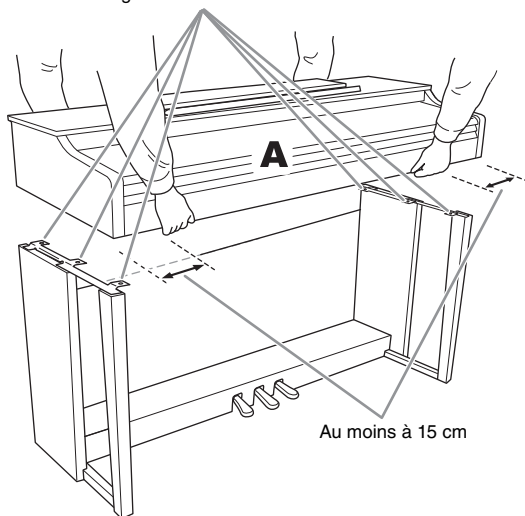

ATTENTION

- Prenez garde de ne pas laisser tomber l'unité principale ou de vous coincer les doigts dedans.
- Tenez l'unité principale uniquement comme indiqué ci-dessus.

5. Fixez la partie A.

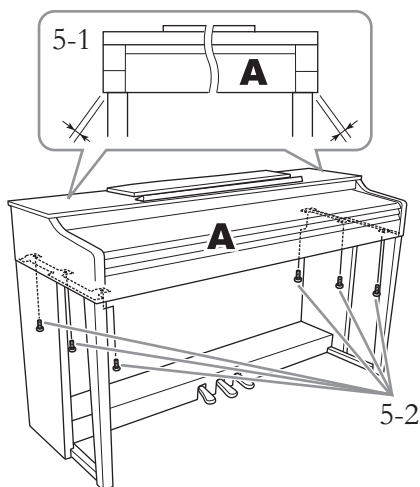

5-1 Ajustez la position de A pour que les extrémités gauche et droite soient projetées sous D et E de la même façon si vous regardez depuis l'avant.

5-2 Fixez A en serrant les vis courtes 2 (6 x 16 mm) depuis l'avant.

6. Branchez le cordon de la pédale et l'adaptateur secteur.

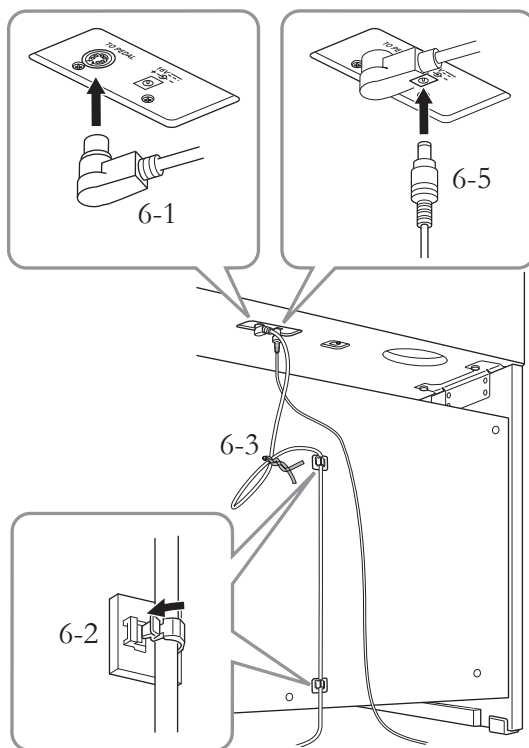

6-1 Branchez la fiche du cordon de la pédale sur la prise [TO PEDAL] à l'arrière.

Lorsque vous branchez le câble de la pédale, la fiche métallique doit être entièrement insérée dans le connecteur.

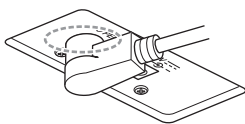

6-2 Fixez les supports du cordon sur le panneau arrière comme illustré, puis glissez-y le cordon.

6-3 Si le cordon de la pédale est trop long, repliez-le et attachez-le avec le lien en vinyle.

6-4 Branchez l'une des extrémités du cordon d'alimentation sur l'adaptateur.

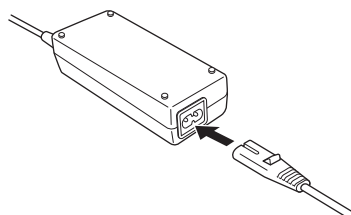

6-5 Insérez la prise CC de l'adaptateur secteur dans la prise DC IN.

7. Réglez l'ajusteur.

Tournez-le de sorte qu'il repose fermement sur le sol.

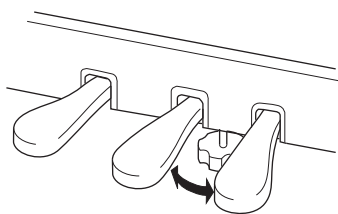

8. Fixez le crochet de suspension du casque.

Utilisez les deux vis fines incluses (4 x 10 mm) pour fixer le crochet de suspension comme illustré ci-dessous.

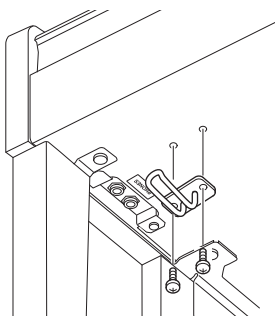

Une fois l'assemblage terminé, vérifiez les points suivants.

- **Reste-t-il des pièces inutilisées ?**
→ Relisez les instructions de montage et corrigez les erreurs éventuelles.
- **L'instrument est-il placé loin des portes ou de tout autre objet mobile ?**
→ Placez-le à un endroit approprié.
- **Entendez-vous un bruit métallique lorsque vous secouez l'instrument ?**
→ Resserrez correctement toutes les vis.
- **Le boîtier de la pédale émet-il un bruit de cliquetis ou cède-t-il lorsque vous appuyez sur les pédales ?**
→ Tournez l'ajusteur de sorte que l'instrument repose fermement au sol.
- **Le cordon de la pédale et la fiche de l'adaptateur sont-ils bien insérés dans les prises ?**
→ Vérifiez les connexions.
- **Si l'unité principale grince ou est instable lorsque vous jouez au clavier, consultez les illustrations de montage et resserrez toutes les vis.**

⚠ ATTENTION

- Lorsque vous déplacez l'instrument après le montage, saisissez-le toujours par le bas de l'unité principale.
- Ne soulevez jamais l'instrument par le protège-clavier ou la partie supérieure. Si vous manipulez l'instrument de façon inappropriée, vous risquez de l'endommager ou de vous blesser.

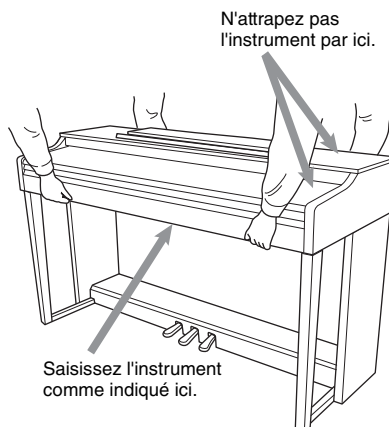

Transport

En cas de déménagement, l'instrument peut être transporté avec d'autres articles. Il est également possible de le déplacer d'une seule pièce ou de le démonter tel qu'il était lorsque vous l'avez déballé. Transportez le clavier à l'horizontale. Ne l'adossez pas à un mur et ne le dressez pas sur un côté. Ne soumettez pas l'instrument à des vibrations ou des chocs excessifs. Lorsque vous transportez l'instrument monté, vérifiez si toutes les vis sont correctement serrées et si aucune d'entre elles ne s'est desserrée lors du déplacement de l'instrument.

Caractéristiques techniques

Éléments		CLP-525	
Taille/poids	Largeur [Pour les modèles avec une finition polie]	1 350 mm [1 353 mm]	
	Hauteur [Pour les modèles avec une finition polie]	Sans le pupitre	845 mm [848 mm]
		Avec le pupitre	999 mm [1 000 mm]
	Profondeur [Pour les modèles avec une finition polie]	Sans le pupitre	414 mm [415 mm]
Avec le pupitre		414 mm [415 mm]	
Poids [Pour les modèles avec une finition polie]		43,0 kg [45,0 kg]	
Interface de commande	Clavier	Nombre de touches	88
		Type	Clavier GH3 (Graded Hammer 3) avec surface supérieure des touches en ivoire synthétique
		Toucher dynamique	Hard (Élevée)/Soft (Légère)/Medium (Moyenne)/Fixed (Constante)
	Pédale	Nombre de pédales	3
		Pédale à mi-course	Oui (pédale forte)
Fonctions		Sustain (Maintien), Sostenuto, Soft (Douce)	
Langue du panneau		Anglais	
Meuble	Style de protège-clavier	Coulissant	
	Pupitre	Oui	
Sonorités/ Génération de sons	Son de piano	Yamaha CFIIIS	
	Nombre de polyphonies (max.)	256	
	Nombre de sonorités	10	
Effets/Fonctions	Réverbération	4 types	
	Relâchement en douceur	Oui	
	Damper Resonance (Résonance d'étouffoir)	Oui	
	Dual	Oui	
	Duo	Oui	
	Intelligent Acoustic Control (IAC)	Oui	
Enregistrement/ reproduction (données MIDI uniquement ; son non pris en charge)	Présélection	Nombre de morceaux prédéfinis	10 morceaux de démonstration, 50 morceaux prédéfinis
		Nombre de morceaux	1
	Enregistrement	Nombre de pistes	2
		Capacité de données (max.)	Environ 100 Ko/morceau (environ 11 000 notes)
	Format de données compatibles	Enregistrement	SMF (format 0)
Reproduction	SMF (Format 0 & 1)		
Commandes d'ensemble	Métronome	Oui	
	Plage de tempo	5 – 280	
	Transposition	-6 – 0 – +6	
	Accord fin	414,8 – 440,0 – 466,8 Hz	
Stockage	Mémoire interne	Taille maximale totale : environ 900 Ko (Morceau utilisateur : environ 100 Ko par morceau, chargement des données de morceau depuis un ordinateur : jusqu'à 10 morceaux)	
Connectivité	Casque	Oui (x 2)	
	USB TO HOST	Oui	
Système sonore	Amplificateurs	20 W x 2	
	Haut-parleurs	Ovales (12 cm x 6 cm) x 2	
	Optimiseur acoustique	Oui	
Alimentation	Consommation électrique	13 W (avec utilisation du PA-300C)	
	Mise hors tension automatique	Oui (environ 30 minutes)	
Accessoires		<ul style="list-style-type: none"> • Mode d'emploi • Quick Operation Guide (Guide de fonctionnement rapide) • « 50 Greats for the Piano » (livret) • Fiche d'enregistrement du produit en ligne • Adaptateur secteur : PA-300C ou tout modèle équivalent recommandé par Yamaha* • Cordon d'alimentation* • Tabouret* * Inclus ou en option en fonction du pays.	
Options (peuvent ne pas être disponibles en fonction du pays où vous résidez.)		<ul style="list-style-type: none"> • Interface USB-MIDI pour iPhone/iPod touch/iPad : i-UX1 • Casque : HPE-160 • Adaptateur secteur : PA-300C ou tout modèle équivalent recommandé par Yamaha 	

*Les caractéristiques techniques et les descriptions du mode d'emploi ne sont données que pour information. Yamaha Corp. se réserve le droit de changer ou modifier les produits et leurs caractéristiques techniques à tout moment sans aucun avis. Du fait que les caractéristiques techniques, les équipements et les options peuvent différer d'un pays à l'autre, adressez-vous au distributeur Yamaha le plus proche.

Index

Chiffres

50 morceaux prédéfinis 23

A

Accessoires 8

Accord fin 20

Adaptateur secteur 8

Alimentation 11

Auto Power Off 12

C

Casque 12

Commandes et bornes du panneau 9

Computer-related Operations
(Opérations informatiques) 8

D

Damper Resonance (Résonance d'étouffoir) 14

Dual, mode 21

Duo 22

E

Enregistrement 25

Entraînement 24

H

Hauteur de ton 20

Hz (Hertz) 20

I

Initialisation 27

Intelligent Acoustic Control (IAC) 13

L

Liste des morceaux de démonstration 18

Liste des sonorités 17

Liste des types de réverbération 19

M

Manuels 8

Manuels en ligne (fichiers PDF) 8

Métronome 15

MIDI Basics (Généralités sur la norme MIDI) 8

MIDI Reference (Référence MIDI) 8

Morceau utilisateur 25

Morceaux de démonstration 18

Morceaux prédéfinis 23

O

Octave 21

P

Partie de la main droite 24

Partie de la main gauche 24

Pédale à mi-course 14

Pédale de sostenuto 14

Pédale de sustain 14

Pédale douce 14

Pédales 14

Profondeur de réverbération 19

Protège-clavier 10

Q

Quick Operation Guide (Guide de
fonctionnement rapide) 8

Quick Play (Lecture rapide) 24

R

Réverbération 19

S

Sensibilité au toucher 16

Sonorité 17

Suppression 26

T

Tempo 15

Temps 15

Transposition 20

Type de réverbération 19

U

USB TO HOST 9

V

Volume 13, 15

Voyant d'alimentation 11

MEMO

The model number, serial number, power requirements, etc., may be found on or near the name plate, which is at the bottom of the unit. You should note this serial number in the space provided below and retain this manual as a permanent record of your purchase to aid identification in the event of theft.

Model No. _____

Serial No. _____

(bottom_en_01)

Le numéro de modèle, le numéro de série, l'alimentation requise, etc., se trouvent sur ou près de la plaque signalétique du produit, située dans la partie inférieure de l'unité. Notez le numéro de série dans l'espace fourni ci-dessous et conservez ce manuel en tant que preuve permanente de votre achat afin de faciliter l'identification du produit en cas de vol.

N° de modèle _____

N° de série _____

(bottom_fr_01)

For CLP-525 and AC Power Adaptor

Information for Users on Collection and Disposal of Old Equipment



This symbol on the products, packaging, and/or accompanying documents means that used electrical and electronic products should not be mixed with general household waste.

For proper treatment, recovery and recycling of old products, please take them to applicable collection points, in accordance with your national legislation and the Directives 2002/96/EC.

By disposing of these products correctly, you will help to save valuable resources and prevent any potential negative effects on human health and the environment which could otherwise arise from inappropriate waste handling.

For more information about collection and recycling of old products, please contact your local municipality, your waste disposal service or the point of sale where you purchased the items.

[For business users in the European Union]

If you wish to discard electrical and electronic equipment, please contact your dealer or supplier for further information.

[Information on Disposal in other Countries outside the European Union]

This symbol is only valid in the European Union. If you wish to discard these items, please contact your local authorities or dealer and ask for the correct method of disposal.

(weee_eu_en_01)

Information concernant la Collecte et le Traitement des déchets d'équipements électriques et électroniques.



Le symbole sur les produits, l'emballage et/ou les documents joints signifie que les produits électriques ou électroniques usagés ne doivent pas être mélangés avec les déchets domestiques habituels.

Pour un traitement, une récupération et un recyclage appropriés des déchets d'équipements électriques et électroniques, veuillez les déposer aux points de collecte prévus à cet effet, conformément à la réglementation nationale et aux Directives 2002/96/EC.

En vous débarrassant correctement des déchets d'équipements électriques et électroniques, vous contribuerez à la sauvegarde de précieuses ressources et à la prévention de potentiels effets négatifs sur la santé humaine qui pourraient advenir lors d'un traitement inapproprié des déchets.

Pour plus d'informations à propos de la collecte et du recyclage des déchets d'équipements électriques et électroniques, veuillez contacter votre municipalité, votre service de traitement des déchets ou le point de vente où vous avez acheté les produits.

[Pour les professionnels dans l'Union Européenne]

Si vous souhaitez vous débarrasser des déchets d'équipements électriques et électroniques veuillez contacter votre vendeur ou fournisseur pour plus d'informations.

[Information sur le traitement dans d'autres pays en dehors de l'Union Européenne]

Ce symbole est seulement valable dans l'Union Européenne. Si vous souhaitez vous débarrasser de déchets d'équipements électriques et électroniques, veuillez contacter les autorités locales ou votre fournisseur et demander la méthode de traitement appropriée.

(weee_eu_fr_01)

Important Notice: Guarantee Information for customers in European Economic Area (EEA) and Switzerland

<p>Important Notice: Guarantee Information for customers in EEA* and Switzerland</p> <p>For detailed guarantee information about this Yamaha product, and Pan-EEA* and Switzerland warranty service, please either visit the website address below (Printable file is available at our website) or contact the Yamaha representative office for your country. * EEA: European Economic Area</p>	English
<p>Wichtiger Hinweis: Garantie-Information für Kunden in der EWR* und der Schweiz</p> <p>Für nähere Garantie-Information über dieses Produkt von Yamaha, sowie über den Pan-EWR*- und Schweizer Garantieservice, besuchen Sie bitte entweder die folgend angegebene Internetadresse (eine druckfähige Version befindet sich auch auf unserer Webseite), oder wenden Sie sich an den für Ihr Land zuständigen Yamaha-Vertrieb. *EWR: Europäischer Wirtschaftsraum</p>	Deutsch
<p>Remarque importante: informations de garantie pour les clients de l'EEE et la Suisse</p> <p>Pour des informations plus détaillées sur la garantie de ce produit Yamaha et sur le service de garantie applicable dans l'ensemble de l'EEE ainsi qu'en Suisse, consultez notre site Web à l'adresse ci-dessous (le fichier imprimable est disponible sur notre site Web) ou contactez directement Yamaha dans votre pays de résidence. * EEE : Espace Economique Européen</p>	Français
<p>Belangrijke mededeling: Garantie-informatie voor klanten in de EER* en Zwitserland</p> <p>Voor gedetailleerde garantie-informatie over dit Yamaha-product en de garantieservice in heel de EER* en Zwitserland, gaat u naar de onderstaande website (u vindt een afdrukbaar bestand op onze website) of neemt u contact op met de vertegenwoordiging van Yamaha in uw land. * EER: Europese Economische Ruimte</p>	Nederlands
<p>Aviso importante: información sobre la garantía para los clientes del EEE* y Suiza</p> <p>Para una información detallada sobre este producto Yamaha y sobre el soporte de garantía en la zona EEE* y Suiza, visite la dirección web que se incluye más abajo (la versión del archivo para imprimir esta disponible en nuestro sitio web) o póngase en contacto con el representante de Yamaha en su país. * EEE: Espacio Económico Europeo</p>	Español
<p>Avviso importante: informazioni sulla garanzia per i clienti residenti nell'EEA* e in Svizzera</p> <p>Per informazioni dettagliate sulla garanzia relativa a questo prodotto Yamaha e l'assistenza in garanzia nei paesi EEA* e in Svizzera, potete consultare il sito Web all'indirizzo riportato di seguito (è disponibile il file in formato stampabile) oppure contattare l'ufficio di rappresentanza locale della Yamaha. * EEA: Area Economica Europea</p>	Italiano
<p>Aviso importante: informações sobre as garantias para clientes da AEE* e da Suíça</p> <p>Para obter uma informação pormenorizada sobre este produto da Yamaha e sobre o serviço de garantia na AEE* e na Suíça, visite o site a seguir (o arquivo para impressão está disponível no nosso site) ou entre em contato com o escritório de representação da Yamaha no seu país. * AEE: Área Económica Europeia</p>	Português
<p>Σημαντική σημείωση: Πληροφορίες εγγύησης για τους πελάτες στον ΕΟΧ* και Ελλάδα</p> <p>Για λεπτομερείς πληροφορίες εγγύησης σχετικά με το παρόν προϊόν της Yamaha και την κάλυψη εγγύησης σε όλες τις χώρες του ΕΟΧ και την Ελλάδα, επισκεφτείτε την παρακάτω ιστοσελίδα (Εκτυπώσιμη μορφή είναι διαθέσιμη στην ιστοσελίδα μας) ή απευθυνθείτε στην αντιπροσωπεία της Yamaha στη χώρα σας. * ΕΟΧ: Ευρωπαϊκός Οικονομικός Χώρος</p>	Ελληνικά
<p>Viktig: Garantierinformation för kunder i EES-området* och Schweiz</p> <p>För detaljerad information om denna Yamaha-produkt samt garantiservice i hela EES-området* och Schweiz kan du antingen besöka nedanstående webbadress (en utskriftsvänlig fil finns på webbplatsen) eller kontakta Yamahas officiella representant i ditt land. * EES: Europeiska Ekonomiska Samarbetsområdet</p>	Svenska
<p>Viktig merknad: Garantierinformasjon for kunder i EØS* og Sveits</p> <p>Detaljert garantierinformasjon om dette Yamaha-produktet og garantiservice for hele EØS-området* og Sveits kan fås enten ved å besøke nettstedene nedenfor (utskriftsversjon finnes på våre nettsider) eller kontakte kontaktpunktet i landet der du bor. *EØS: Det europeiske økonomiske samarbeidsområdet</p>	Norsk
<p>Viktig oplysning: Garantierplysninger til kunder i EØO* og Schweiz</p> <p>De kan finde detaljerede garantierplysninger om dette Yamaha-produkt og den fælles garantierordning for EØO* (og Schweiz) ved at besøge det websted, der er angivet nedenfor (der findes en fil, som kan udskrives, på vores websted), eller ved at kontakte Yamahas nationale repræsentationskontor i det land, hvor De bor. * EØO: Det Europæiske Økonomiske Område</p>	Dansk
<p>Tärkeä ilmoitus: Takuutiedot Euroopan talousalueen (ETA)* ja Sveitsin asiakkaille</p> <p>Tämän Yamaha-tuotteen sekä ETA-alueen ja Sveitsin takuuta koskevat yksityiskohtaiset tiedot saatte alla olevasta nettiosoitteesta. (Tulostettava tiedosto saatavissa sivustollamme.) Voitte myös ottaa yhteyttä paikalliseen Yamaha-edustajaan. *ETA: Euroopan talousalue</p>	Suomi
<p>Ważne: Warunki gwarancyjne obowiązujące w EOG* i Szwajcarii</p> <p>Aby dowiedzieć się więcej na temat warunków gwarancyjnych tego produktu firmy Yamaha i serwisu gwarancyjnego w całym EOG* i Szwajcarii, należy odwiedzić wskazaną poniżej stronę internetową (Plik gotowy do wydruku znajduje się na naszej stronie internetowej) lub skontaktować się z przedstawicielstwem firmy Yamaha w swoim kraju. * EOG — Europejski Obszar Gospodarczy</p>	Polski
<p>Důležité oznámení: Záruční informace pro zákazníky v EHS* a ve Švýcarsku</p> <p>Podrobné záruční informace o tomto produktu Yamaha a záručním servisu v celém EHS* a ve Švýcarsku naleznete na níže uvedené webové adrese (soubor k tisku je dostupný na našich webových stránkách) nebo se můžete obrátit na zastoupení firmy Yamaha ve své zemi. * EHS: Evropský hospodářský prostor</p>	Česky
<p>Fontos figyelmeztetés: Garancia-információk az EGT* területén és Svájcban élő vásárlók számára</p> <p>A jelen Yamaha-tuotthez vonatkozó részletes garancia-információk, valamint az EGT*-re és Svájcra kiterjedő garanciális szolgáltatás tekintetében keresse fel webhelyünket az alábbi címen (a webhelyen nyomtatható fájl is talál), vagy pedig lépjen kapcsolatba az országában működő Yamaha képviseleti irodával. * EGT: Európai Gazdasági Térség</p>	Magyar
<p>Oluline märkus: Garantiteave Euroopa Majanduspiirkonna (EMP)* ja Šveitsi klientidele</p> <p>Täpsemate teabe saamiseks selle Yamaha toote garantii ning kogu Euroopa Majanduspiirkonna ja Šveitsi garantiteeninduse kohta, külastage palun veebisaiti alljärgneval aadressil (meie saidil on saadaval printitav fail) või pöörduge Teie regiooni Yamaha esinduse poole. * EMP: Euroopa Majanduspiirkond</p>	Eesti keel
<p>Svarīgs paziņojums: garantijas informācija klientiem EEZ* un Šveicē</p> <p>Lai saņemtu detalizētu garantijas informāciju par šo Yamaha produktu, kā arī garantijas apkalpošanu EEZ* un Šveicē, lūdzam apmeklētiet zemāk norādīto tīmekļa vietnes adresi (tīmekļa vietnē ir pieejams drukājams fails) vai sazinieties ar jūsu valsti apkalpojošo Yamaha pārstāvniecību. * EEZ: Eiropas Ekonomikas zona</p>	Latviešu
<p>Dėmesio: informacija dėl garantijos pirkėjams EEE* ir Šveicarijoje</p> <p>Jei reikia išsamioms informacijos apie šį „Yamaha“ produktą ir jo techninę priežiūrą visoje EEE* ir Šveicarijoje, apsilankykite mūsų svetainėje toliau nurodytu adresu (svetainėje yra spausdinamas failas) arba kreipkitės į „Yamaha“ atstovybę savo šaliai. *EEE – Europos ekonominė erdvė</p>	Lietuvių kalba
<p>Dôležité upozornenie: Informácie o záruke pre zákazníkov v EHP* a Švajčiarsku</p> <p>Podrobné informácie o záruke týkajúce sa tohto produktu od spoločnosti Yamaha a garančnom servise v EHP* a Švajčiarsku nájdete na webovej stránke uvedenej nižšie (na našej webovej stránke je k dispozícii súbor na tlač) alebo sa obráťte na zástupcu spoločnosti Yamaha vo svojej krajine. * EHP: Európsky hospodársky priestor</p>	Slovenčina
<p>Pomembno obvestilo: Informacije o garanciji za kupce v EGP* in Švici</p> <p>Za podrobnejše informacije o tem Yamahinem izdelku ter garancijskem servisu v celotnem EGP in Švici, obiščite spletno mesto, ki je navedeno spodaj (natiskljiva datoteka je na voljo na našem spletnem mestu), ali se obrnite na Yamahinega predstavnika v svoji državi. * EGP: Evropski gospodarski prostor</p>	Slovenščina
<p>Важно съобщение: Информация за гаранцията за клиенти в ЕИП* и Швейцария</p> <p>За подробна информация за гаранцията за този продукт на Yamaha и гаранционното обслужване в паневропейската зона на ЕИП* и Швейцария или посетете посочения по-долу уеб сайт (на нашия уеб сайт има файл за печат), или се свържете с представителния офис на Yamaha във вашата страна. * ЕИП: Европейско икономическо пространство</p>	Български език
<p>Notificare importantă: Informații despre garanție pentru clienții din SEE* și Elveția</p> <p>Pentru informații detaliate privind acest produs Yamaha și serviciul de garanție Pan-SEE* și Elveția, vizitați site-ul la adresa de mai jos (fișierul imprimabil este disponibil pe site-ul nostru) sau contactați biroul reprezentanței Yamaha din țara dumneavoastră. * SEE: Spațiul Economic European</p>	Limba română

<http://europe.yamaha.com/warranty/>

For details of products, please contact your nearest Yamaha representative or the authorized distributor listed below.

Pour plus de détails sur les produits, veuillez-vous adresser à Yamaha ou au distributeur le plus proche de vous figurant dans la liste suivante.

NORTH AMERICA

CANADA

Yamaha Canada Music Ltd.
135 Milner Avenue, Toronto, Ontario,
M1S 3R1, Canada
Tel: 416-298-1311

U.S.A.

Yamaha Corporation of America
6600 Orangethorpe Avenue, Buena Park, CA 90620,
U.S.A.
Tel: 714-522-9011

CENTRAL & SOUTH AMERICA

MEXICO

Yamaha de México, S.A. de C.V.
Av. Insurgentes Sur 1647 "Prisma Insurgentes",
Col. San Jose Insurgentes, Del. Benito Juarez,
03900, Mexico, D.F.
Tel: 55-5804-0600

BRAZIL

Yamaha Musical do Brasil Ltda.
Rua Joaquim Floriano, 913 - 4º andar, Itaim Bibi,
CEP 04534-013 São Paulo, SP. BRAZIL
Tel: 011-3704-1377

ARGENTINA

**Yamaha Music Latin America, S.A.,
Sucursal Argentina**
Olga Cossetini 1553, Piso 4 Norte,
Madero Este-C1107CEK
Buenos Aires, Argentina
Tel: 54-11-4119-7000

VENEZUELA

**Yamaha Music Latin America, S.A.,
Sucursal Venezuela**
C.C. Manzanares Plaza P4
Ofic. 0401- Manzanares-Baruta
Caracas Venezuela
Tel: 58-212-943-1877

PANAMA AND OTHER LATIN AMERICAN COUNTRIES/ CARIBBEAN COUNTRIES

Yamaha Music Latin America, S.A.
Torre Banco General, Piso No.7, Marbella,
Calle 47 y Aquilino de la Guardia,
Ciudad de Panamá, República de Panamá
Tel: +507-269-5311

EUROPE

THE UNITED KINGDOM/IRELAND

Yamaha Music Europe GmbH (UK)
Sherborne Drive, Tilbrook, Milton Keynes,
MK7 8BL, U.K.
Tel: 01908-366700

GERMANY

Yamaha Music Europe GmbH
Siemensstraße 22-34, 25462 Rellingen, Germany
Tel: 04101-3030

SWITZERLAND/LIECHTENSTEIN

**Yamaha Music Europe GmbH
Branch Switzerland in Zürich**
Seefeldstrasse 94, 8008 Zürich, Switzerland
Tel: 044-387-8080

AUSTRIA

Yamaha Music Europe GmbH Branch Austria
Schleiergasse 20, A-1100 Wien, Austria
Tel: 01-60203900

CZECH REPUBLIC/HUNGARY/ ROMANIA/SLOVAKIA/SLOVENIA

**Yamaha Music Europe GmbH
Branch Austria (Central Eastern Europe Office)**
Schleiergasse 20, A-1100 Wien, Austria
Tel: 01-60203900

POLAND/LITHUANIA/LATVIA/ ESTONIA

**Yamaha Music Europe GmbH
Branch Poland Office**
ul. Wrotkowa 14 02-553 Warsaw, Poland
Tel: 022-500-2925

BULGARIA

Dinacord Bulgaria LTD.
Bul. Iskarsko Schose 7 Targowski Zentar Ewropa
1528 Sofia, Bulgaria
Tel: 02-978-20-25

MALTA

Olimpus Music Ltd.
The Emporium, Level 3, St. Louis Street Msida
MSD06
Tel: 02133-2144

NETHERLANDS/BELGIUM/ LUXEMBOURG

Yamaha Music Europe Branch Benelux
Clarissenhof 5-b, 4133 AB Vianen, Netherlands
Tel: 0347-358 040

FRANCE

Yamaha Music Europe
7 rue Ambroise Croizat, Zone d'activites Pariest,
77183 Croissy-Beaubourg, France
Tel: 01-64-61-4000

ITALY

Yamaha Music Europe GmbH, Branch Italy
Viale Italia 88, 20020 Lainate (Milano), Italy
Tel: 02-935-771

SPAIN/PORTUGAL

**Yamaha Music Europe GmbH Ibérica, Sucursal
en España**
Ctra. de la Coruna km. 17,200, 28231
Las Rozas (Madrid), Spain
Tel: +34-91-639-88-88

GREECE

Philippos Nakas S.A. The Music House
147 Skiathou Street, 112-55 Athens, Greece
Tel: 01-228 2160

SWEDEN

**Yamaha Music Europe GmbH Germany filial
Scandinavia**
J. A. Wettergrensgata 1, Box 30053
S-400 43 Göteborg, Sweden
Tel: +46 31 89 34 00

DENMARK

**Yamaha Music Europe GmbH, Tyskland - filial
Denmark**
Generatorvej 6A, DK-2730 Herlev, Denmark
Tel: 44 92 49 00

FINLAND

F-Musiikki Oy
Kluuvikatu 6, P.O. Box 260,
SF-00101 Helsinki, Finland
Tel: 09 618511

NORWAY

**Yamaha Music Europe GmbH Germany -
Norwegian Branch**
Grini Næringspark 1, N-1361 Østerås, Norway
Tel: 67 16 78 00

ICELAND

Skeifan HF
Skeifan 17 P.O. Box 8120, IS-128 Reykjavik,
Iceland
Tel: 525 5000

RUSSIA

Yamaha Music (Russia) LLC.
Room 37, bld. 7, Kievskaya street, Moscow,
121059, Russia
Tel: 495 626 5005

OTHER EUROPEAN COUNTRIES

Yamaha Music Europe GmbH
Siemensstraße 22-34, 25462 Rellingen, Germany
Tel: +49-4101-3030

AFRICA

SOUTH AFRICA

Global Music Instruments
Unit 4, 130 Boeing Road East Bedfordview 2008
Postmet Suite 130, Private Bag X10020 Edenvale
1610, South Africa
Tel: 27-11-454-1131

OTHER AFRICAN COUNTRIES

Yamaha Music Gulf FZE
LOB 16-513, P.O.Box 17328, Jebel Ali,
Dubai, United Arab Emirates
Tel: +971-4-881-5868

MIDDLE EAST

TURKEY/CYPRUS

**Yamaha Music Europe GmbH
Merkezi Almany Türkiye İstanbul Şubesi**
Maslak Meydan Sokak No:5 Spring Giz Plaza
Bağımsız Böl. No:3, 34398 Şişli, İstanbul
Tel: +90-212-999-8010

OTHER COUNTRIES

Yamaha Music Gulf FZE
LOB 16-513, P.O.Box 17328, Jebel Ali,
Dubai, United Arab Emirates
Tel: +971-4-881-5868

ASIA

THE PEOPLE'S REPUBLIC OF CHINA

Yamaha Music & Electronics (China) Co.,Ltd.
2F, Yunhedasha, 1818 Xinzha-lu, Jingan-qu,
Shanghai, China
Tel: 021-6247-2211

HONG KONG

Tom Lee Music Co., Ltd.
11/F., Silvercord Tower 1, 30 Canton Road,
Tsimshatsui, Kowloon, Hong Kong
Tel: 2737-7688

INDIA

Yamaha Music India Pvt. Ltd.
Spazedge building, Ground Floor, Tower A, Sector
47, Gurgaon- Sohna Road, Gurgaon, Haryana, India
Tel: 0124-485-3300

INDONESIA

PT. Yamaha Musik Indonesia (Distributor)
Yamaha Music Center Bldg. Jalan Jend. Gatot
Subroto Kav. 4, Jakarta 12930, Indonesia
Tel: 021-520-2577

KOREA

Yamaha Music Korea Ltd.
8F, 9F, Dongsung Bldg. 158-9 Samsung-Dong,
Kangnam-Gu, Seoul, Korea
Tel: 02-3467-3300

MALAYSIA

Yamaha Music (Malaysia) Sdn., Bhd.
No.8, Jalan Perbandaran, Kelana Jaya, 47301
Petaling Jaya, Selangor, Malaysia
Tel: 03-78030900

PHILIPPINES

Yupango Music Corporation
339 Gil J. Puyat Avenue, P.O. Box 885 MCPO,
Makati, Metro Manila, Philippines
Tel: 819-7551

SINGAPORE

Yamaha Music (Asia) Private Limited
Block 202 Hougang Street 21, #02-00,
Singapore 530202, Singapore
Tel: 65-6747-4374

TAIWAN

Yamaha Music & Electronics Taiwan Co.,Ltd.
3F, No.6, Section 2 Nan-Jing East Road, Taipei,
Taiwan R.O.C.
Tel: 02-2511-8688

THAILAND

Siam Music Yamaha Co., Ltd.
3, 4, 15 and 16th floor, Siam Motors Building,
891/1 Rama 1 Road, Wangmai,
Pathumwan, Bangkok 10330, Thailand
Tel: 02-215-2622

VIETNAM

Yamaha Music Vietnam Company Limited
15th Floor, Nam A Bank Tower, 201-203 Cach
Mang Thang Tam St., Ward 4, Dist.3,
Ho Chi Minh City, Vietnam
Tel: +84-8-3818-1122

OTHER ASIAN COUNTRIES

**Yamaha Corporation
Market Development Section**
Nakazawa-cho 10-1, Naka-ku, Hamamatsu,
Japan 430-8650
Tel: +81-53-460-2312

OCEANIA

AUSTRALIA

Yamaha Music Australia Pty. Ltd.
Level 1, 99 Queensbridge Street, Southbank,
Victoria 3006, Australia
Tel: 3-9693-5111

NEW ZEALAND

Music Works LTD
P.O.BOX 6246 Wellesley, Auckland 4680,
New Zealand
Tel: 9-634-0099

COUNTRIES AND TRUST TERRITORIES IN PACIFIC OCEAN

**Yamaha Corporation
Market Development Section**
Nakazawa-cho 10-1, Naka-ku, Hamamatsu,
Japan 430-8650
Tel: +81-53-460-2312



ZH76640

Yamaha Global Site
<http://www.yamaha.com/>
Yamaha Downloads
<http://download.yamaha.com/>

C.S.G., DMI Development Division
© 2013 Yamaha Corporation
312MWAP*.*-01B0
Printed in Vietnam

ZH76640