

BANDEAU DE COMMANDE

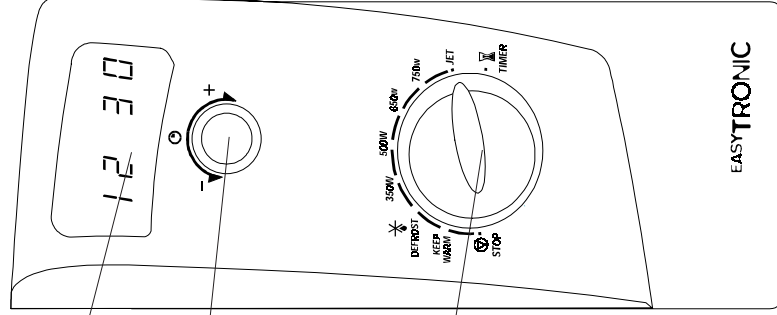

Afficheur numérique.

Bouton de réglage.
Sert à régler le temps de cuisson et l'horloge.

Bouton multifonctions.
Utilisez ce bouton pour sélectionner la fonction voulue.

COMMENT CHOISIR LE MEILLEUR RÉGLAGE

Votre four micro-ondes Whirlpool mesure la puissance en Watts. Il est important de faire varier la puissance en fonction des aliments que vous faites cuire. Voici nos suggestions pour choisir le réglage :

Puissance	Correspondant à :	Utilisation conseillée :
JET		Réchauffage de boissons, d'eau, bouillons, café, thé ou autres aliments à forte teneur en eau. Si l'aliment contient des œufs ou de la crème, sélectionnez une puissance inférieure.
750 W	Fort	Cuisson de légumes, poisson, viande, etc.
650 W	Moyennement fort	Pour la cuisson de plats impossibles à remuer.
500 W	Moyen	Cuisson plus soignée, sauces à forte teneur en protéines, par exemple, plats avec fromage et œufs et fin de cuisson des ragoûts.
350 W	Moyennement faible	Pour mijoter des ragoûts.
160 W	★ Décongélation	Pour décongeler.

COMMENT FAIRE FONCTIONNER LE FOUR

1. **Sélectionnez** la puissance voulue ou la fonction en tournant le bouton MULTIFONCTIONS.
2. **Tournez** le bouton de réglage dans le sens des aiguilles d'une montre pour régler le temps désiré. Le four démarre automatiquement.

INTERRUPTION OU ARRÊT DE LA CUISSON

Pour interrompre la cuisson :

Si vous souhaitez vérifier, mélanger ou retourner les aliments, ouvrez la porte et la cuisson s'arrête automatiquement. Les fonctions restent affichées pendant 10 minutes pendant que la porte est ouverte.

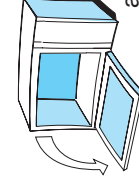

Si vous ne voulez pas poursuivre la cuisson :

Retirez les aliments, tournez le bouton de réglage jusqu'au zéro et fermez la porte.



Pour poursuivre la cuisson :

Fermez la porte. La cuisson reprend là où elle s'est arrêtée, à l'ouverture de la porte.

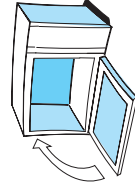

Un signal sonore retentit toutes les minutes pendant 10 minutes en fin de cuisson. Ouvrez la porte pour arrêter le signal.



COMMENT RÉGLER L'HORLOGE

1. Assurez-vous que le bouton MULTIFONCTIONS est en position STOP (arrêt).
2. Tournez entièrement (de 360°) le bouton de réglage dans le sens inverse des aiguilles d'une montre jusqu'à ce que vous entendiez un 'bip' et que les deux chiffres de gauche (heures) clignotent.
3. Tournez le bouton de réglage dans le sens des aiguilles d'une montre, jusqu'à ce que l'heure (heures) actuelle s'affiche.
4. Tournez à nouveau le bouton de réglage dans le sens inverse des aiguilles d'une montre pour passer au réglage des minutes.
5. Tournez le bouton de réglage dans le sens des aiguilles d'une montre, jusqu'à ce que l'heure (minutes) actuelle s'affiche.
6. Tournez le bouton de réglage dans le sens inverse des aiguilles d'une montre, jusqu'à ce que vous entendiez un 'bip' et que les chiffres s'arrêtent de clignoter.

REMARQUE : le four ne doit jamais être utilisé à vide avec les micro-ondes.

CUISSON ET RECHAUFFAGE

Utilisez cette fonction pour la cuisson normale et le réchauffage aux micro-ondes ou le réchauffage rapide (Jet) d'aliments tels que : bouillons, café, thé et autres aliments très aqueux.

Une fois la cuisson démarrée :

Vous pouvez modifier le temps de cuisson en tournant le bouton de réglage pour accroître ou diminuer cette durée.
Vous pouvez également modifier la puissance de cuisson pendant celle-ci, en tournant le bouton MULTIFONCTIONS sur une autre puissance de micro-ondes.

MINUTEUR

Le minuteur est utile si vous avez besoin d'un "aide-mémoire" ou de mesurer le temps de repos d'aliments tels que les rôtis ou le poulet.

Utilisez le minuteur si votre livre de cuisine vous conseille un temps de repos après la cuisson.

Vous pouvez facilement augmenter le temps programmé en tournant le bouton de réglage.

MAINTIEN AU CHAUD

Utilisez cette fonction pour garder les aliments au chaud avant de servir, ou pour ramollir du beurre, du fromage ou de la glace.

SPÉCIFICATIONS TECHNIQUES

Tension d'alimentation	230 V/50 Hz
Puissance absorbée	1400 W
Fusible	10 A
Puissance Micro-Ondes restituée	900 W
Ondes restituées	H x L x P
Dimensions extérieures : (mm)	293 x 525 x 434
Cavité du four : (mm)	180 x 325 x 341

ACCESSOIRES

SUPPORT PLATEAU TOURNANT

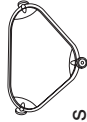

Placez le plateau tournant en verre sur le support du plateau tournant. Ne placez jamais d'autres ustensiles que le plateau tournant directement sur le support plateau tournant.

- Placez le support du plateau tournant dans le four.

PLATEAU TOURNANT EN VERRE



Utilisez le plateau tournant en verre avec toutes les méthodes de cuisson. Il permet de récolter les sucs de cuisson et les particules d'aliment qui, à défaut, saliraient l'intérieur du four.

- Placez le plateau tournant en verre sur le support du plateau tournant.

COUVERCLE

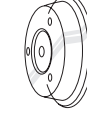

Le couvercle sert à couvrir les aliments à cuire ou à réchauffer avec la fonction micro-ondes seules ; il permet d'éviter les éclaboussures, retient l'humidité et réduit le temps de cuisson.

Utilisez-le pour le réchauffage sur deux niveaux en plaçant le 2^{ème} plat sur le couvercle.



4619 694 21921



REMARQUE : le four ne doit jamais être utilisé à vide avec les micro-ondes.