

Contenu

Mode d'emploi



AVERTISSEMENT

AVERTISSEMENT	3
ATTENTION	3
PRÉCAUTIONS	3

Mise en route

Mise sous et hors tension	6
Mise en service de l'appareil	6
Ouverture et fermeture de l'affichage inclinable	6
Réglage de l'inclinaison de l'affichage	6
Réglage du volume	6
Modification de types d'affichage (CDA-9833R uniquement)	6
Changement du mode d'affichage (CDA-9835R uniquement)	6
Retrait et pose du panneau avant	7

Radio

Ecoute de la radio	7
Mémorisation manuelle des stations préréglées	8
Mémorisation automatique des stations préréglées	8
Accord d'une station préréglée	8
Fonction de recherche par titre de station	8
Fonction de recherche de fréquence	8

RDS

Réglage du mode de réception du RDS et réception des stations RDS	9
Rappel des stations RDS préréglées	9
Réception des stations RDS régionales (locales)	9
Réglage du PI SEEK	10
Réception des informations routières	10
Accord d'un PTY (Type de programme)	10
Réception des informations routières pendant la lecture d'un CD ou l'écoute de la radio	11

PTY (Programme type) prioritaire	11
Affichage alphanumérique	12

CD/MP3/WMA

Lecture	12
Lecture d'une sélection	13
Lecture répétée	14
M.I.X. (Lecture aléatoire)	14
Balayage des programmes	15
Recherche à partir du Text CD	15
Recherche par nom de fichier/dossier (MP3/WMA)	15
Recherche rapide	15
A propos du format MP3/WMA	16

Réglage du son

Réglage de la balance droite-gauche/Balance avant-arrière/Defeat	17
Préréglages de l'égalisateur	18
Réglage et mémorisation de la courbe d'égalisation	18
Rappel de la courbe d'égalisation mémorisée	18
A propos de la fréquence de recouvrement	18
Réglage et mémorisation de la fréquence de recouvrement	19
Rappel des réglages de la fréquence de recouvrement enregistrés	20
A propos de Correction du temps	20
Mise au point des graves	21
Réglage et mémorisation de la correction temporelle	22
Rappel des réglages de correction temporelle mémorisés	22
Réglage du mode MX	23

Autres fonctions

Affichage du titre/texte	23
Titrage des disques/stations	25
Effacement du titre d'un disque/nom de station	25

Windows Media et le logo Windows sont des marques déposées ou des marques déposées enregistré es chez Microsoft Corporation aux Etats-Unis et /ou dans d'autres pays.

Mise en et hors service du mode d'extinction	25
Réglage de la liaison à un amplificateur	26
Affichage des informations relatives à l'amplificateur externe	26
Réglage de l'illumination multicolore	27
Changement de la couleur d'éclairage de toutes les touches	27
Vérification de la version du logiciel	27

Fonctionnement de i-Personalize™

A propos de i-Personalize™	28
Téléchargement de données	28

SETUP

Personnalisation du son

Réglage du niveau du signal de source	29
Passage au mode Tuner	29
Mise en et hors service du subwoofer	29
Réglage de la sortie du subwoofer	29
Réglage de la pente de réponse de l'enceinte hautes fréquences (TW SETUP)	29
Fonction de guidage sonore	29

Personnalisation visuelle

Commande du gradateur	29
Réglage du défilement	30
Changement de police de caractères (CDA-9833R uniquement)	30
Réglage du contraste de l'affichage (CDA-9833R uniquement)	30
Passer d'un modèle d'affichage d'animation à un autre (CDA-9835R uniquement)	30
Démonstration	30

MP3/WMA

Lecture de données MP3/WMA	30
----------------------------------	----

Appareil externe

Mise sous/hors service du mode silencieux	30
Réglage du mode AUX (V-Link)	30
Raccordement à un amplificateur externe	30
Réglage de l'affichage de la température pour l'amplificateur externe	30
Réglage de la coupure de la tonalité pour les appareils externes	30

Liaison téléphonique MobileHub™ (en option)

A propos de la liaison MobileHub™	31
Mode téléphone ON/OFF	31
Appels entrants	31
Réglage des appels automatiques	31
Appel	32
Fonctionnement des messages courts (SMS)	32

Changeur (en option)

Contrôle d'un changeur CD (en option)	33
Lecture de fichiers MP3 avec le changeur CD (en option)	33
Sélection du multi-changeur (en option)	33

Télécommande

Commandes sur la télécommande	34
Fonctionnement du processeur Audio	34
Remplacement des piles	35

Information

En cas de problème	35
Spécifications	37

Installation et raccordements

Avertissement	38
Attention	38
Précautions	38
Installation	39
Raccordements	40

Mode d'emploi

AVERTISSEMENT



AVERTISSEMENT

Ce symbole désigne des instructions importantes. Le non-respect de ces instructions peut entraîner de graves blessures, voire la mort.

N'ACTIVER AUCUNE FONCTION SUSCEPTIBLE DE DETOURNER VOTRE ATTENTION DE LA CONDUITE DU VEHICULE.

Les fonctions requérant une attention prolongée ne doivent être exploitées qu'à l'arrêt complet du véhicule. Toujours arrêter le véhicule à un endroit sûr avant d'activer ces fonctions. Il y a risque de provoquer un accident.

GARDER LE VOLUME A FAIBLE NIVEAU DE MANIERE A POUVOIR ENTENDRE LES BRUITS EXTERIEURS PENDANT LA CONDUITE.

Il y a risque d'accident.

NE PAS DESASSEMBLER NI MODIFIER L'APPAREIL.

Il y a risque d'accident, d'incendie ou de choc électrique.

A UTILISER UNIQUEMENT SUR DES VOITURES A MASSE NEGATIVE DE 12 VOLTS.

(Vérifiez auprès de votre concessionnaire si vous n'en êtes pas certain.) Il y a risque d'incendie, etc.

GARDER LES PETITS OBJETS COMME LES PILES HORS DE PORTEE DES ENFANTS.

L'ingestion de tels objets peut entraîner de graves blessures. En cas d'ingestion, consulter immédiatement un médecin.

UTILISER DES FUSIBLES DE L'AMPERAGE APPROPRIE.

Il y a risque d'incendie ou de décharge électrique.

NE PAS OBSTRUER LES SORTIES D'AIR NI LES PANNEAUX DU RADIATEUR.

Une surchauffe interne peut se produire et provoquer un incendie.

UTILISER CET APPAREIL POUR DES APPLICATIONS MOBILES DE 12 V.

Toute utilisation autre que l'application désignée comporte un risque d'incendie, de choc électrique ou de blessure.

NE PAS INTRODUIRE LES MAINS, LES DOIGTS NI DE CORPS ETRANGERS DANS LES FENTES ET LES INTERSTICES.

Il y a risque de blessures ou de dommages à l'appareil.



ATTENTION

Ce symbole désigne des instructions importantes. Le non-respect de ces instructions peut entraîner des blessures ou des dommages matériels.

INTERROMPRE TOUTE UTILISATION EN CAS DE PROBLEME.

Le non-respect de cette précaution peut entraîner des blessures ou endommager l'appareil. Retourner l'appareil auprès du distributeur Alpine agréé ou un centre de service après-vente Alpine en vue de la réparation.

NE PAS UTILISER EN MEME TEMPS DES PILES USEES ET DES PILES NEUVES. RESPECTEZ AUSSI LA POLARITE DES PILES.

Quand vous insérez les piles, veillez à respecter la polarité (+) et (-), comme indiqué. Une rupture ou une fuite des piles peuvent causer un incendie ou des blessures corporelles.

NE PAS TOUCHER LE PANNEAU FRONTAL MOTORISE NI BOUGER LE MONITEUR EN MOUVEMENT.

Il y a risque de blessures ou de dommages à l'appareil.



PRÉCAUTIONS

Nettoyage du produit

Nettoyez régulièrement le produit avec un chiffon doux et sec. En cas de taches tenaces, trempez le chiffon dans l'eau uniquement. Tout autre produit risque de dissoudre la peinture ou d'endommager le plastique.

Température

Assurez-vous que la température intérieure du véhicule est comprise entre +60°C (+140°F) et -10°C (+14°F) avant de mettre l'appareil sous tension.

Condensation d'humidité

Si le son est irrégulier pendant la lecture de CD, de l'humidité s'est probablement condensée. Dans ce cas, enlever le disque du lecteur et attendre environ une heure pour que l'humidité s'évapore.

Disque endommagé

Ne pas reproduire une disque craquelé, déformé ou endommagé sous peine de détériorer sévèrement le mécanisme de lecture.

Entretien

En cas de problème, n'essayez pas de réparer l'appareil vous-même. Rapportez l'appareil à votre revendeur Alpine, ou à défaut, apportez-le dans un centre de réparation Alpine.

PRÉCAUTIONS

Ne jamais tenter d'effectuer les opérations suivantes

Ne pas attraper ni tirer sur le disque pendant qu'il est attiré dans le lecteur par le mécanisme de recharge automatique.

Ne pas essayer d'insérer un disque dans l'appareil quand celui-ci est hors tension.

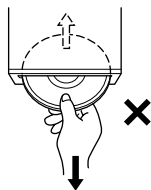

Insertion des disques

Ne pas tenter de charger plusieurs disques car le lecteur accepte un seul disque à la fois pour la lecture.

Insérer le disque avec la face imprimée vers le haut. Le lecteur éjecte automatiquement tout disque incorrectement inséré. Si le lecteur continue à éjecter un disque inséré correctement, appuyer sur l'interrupteur de réinitialisation avec un objet pointu comme un stylo à bille.

L'écoute d'un disque sur une route très abîmée peut provoquer des sautes de son mais ne risque pas de rayer le disque ni d'endommager le lecteur.

Disques neufs

Par mesure de protection, le lecteur CD éjecte automatiquement un disque qui n'est pas inséré correctement ou dont la surface est irrégulière. Si le lecteur éjecte un disque neuf chargé pour la première fois, toucher le contour de l'orifice central et de la périphérie du disque avec le doigt. Si le disque contient des résidus ou des irrégularités, il ne pourra pas être chargé. Pour enlever les résidus, passer un stylo à bille ou autre objet similaire sur le contour de l'orifice central et de la périphérie du disque, puis le réinsérer.

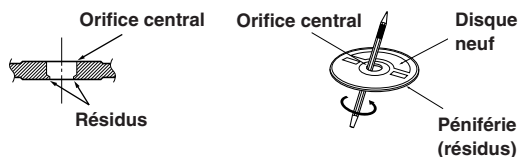

Disques de forme irrégulière

N'utilisez que des disques de forme ronde avec cet appareil à l'exclusion de tout autre.

L'utilisation de disques de forme spéciale peut endommager le mécanisme.



Emplacement de montage

N'installez pas le CDA-9835R/CDA-9833R dans un endroit exposé :

- directement au soleil ou à la chaleur,
- à l'humidité et à l'eau,
- à la poussière,
- à des vibrations excessives.

Manipulation correcte

Veiller à ne pas faire tomber le disque. Tenir le disque de manière à ne pas laisser d'empreintes sur la surface. Ne pas coller de ruban adhésif, papier ou étiquette sur le disque. Ne rien écrire sur le disque.

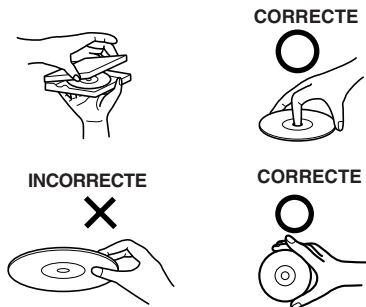

Nettoyage des disques

Des traces de doigts, de poussière ou de saleté sur la surface du disque peuvent provoquer des sautes de son. Essuyer le disque du centre vers la périphérie avec un chiffon doux et propre. Si la surface du disque est vraiment sale, humidifier le chiffon d'une solution détergente neutre avant d'essuyer le disque.



Au sujet des accessoires pour disque

Beaucoup d'accessoires sont disponibles sur le marché pour protéger la surface du disque et améliorer la qualité sonore. Cependant, certains de ces accessoires peuvent affecter l'épaisseur et/ou le diamètre du disque. L'utilisation de tels accessoires peut modifier les spécifications du disque et provoquer des erreurs de fonctionnement. Nous déconseillons l'utilisation de tels accessoires avec des disques à reproduire sur les lecteurs CD Alpine.

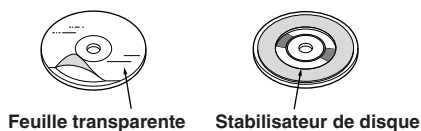

Manipulation des disques compacts (CD/CD-R/CD-RW)

- Ne touchez pas la surface du disque.
- N'exposez pas le disque à la lumière directe du soleil.
- N'apportez pas d'autocollants ou d'étiquettes sur le disque.
- Nettoyez le disque lorsqu'il est poussiéreux.
- Vérifiez que le disque ne comporte pas d'irrégularités.
- N'utilisez pas d'accessoires pour disques vendus dans le commerce.

Ne laissez pas le disque dans la voiture ou dans l'appareil pendant une longue période. N'exposez jamais le disque à la lumière directe du soleil. La chaleur et l'humidité peuvent endommager le CD et vous ne pourrez peut-être plus l'écouter.

A l'attention des utilisateurs de disques CD-R ou CD-RW

- S'il est impossible de lire un CD-R/CD-RW, assurez-vous que la dernière session d'enregistrement a bien été fermée (finalisée).
- Finalisez le CD-R ou le CD-RW si nécessaire, puis remettez-le en lecture.

A propos des disques pouvant être lus.

Utilisez uniquement des disques compacts dont l'étiquette porte les marques ci-dessous.



Si vous utilisez des disques compacts non identifiés, le bon fonctionnement n'est pas garanti.

Vous pouvez lire des CD-R (CD enregistrables)/CD-RW (CD réinscriptibles) qui ont été enregistrés uniquement sur des appareils audio. Vous pouvez également lire des CD-R/CD-RW contenant des fichiers audio au format MP3/WMA.

- Il est possible que cet appareil ne puisse pas lire certains CD audio :
Les CD défectueux, les CD comportant des traces de doigts, les CD exposés à des températures extrêmes ou au soleil (ex., restés dans une voiture ou dans l'appareil), les CD enregistrés dans de mauvaises conditions et les CD sur lesquels une tentative de réenregistrement a été effectuée après un échec d'enregistrement, les CD protégés en écriture non conformes aux normes industrielles des CD audio.
- Utilisez des fichiers MP3/WMA écrits dans un format compatible avec cet appareil. Pour plus de détails, voir pages 16-17.

Mise en route

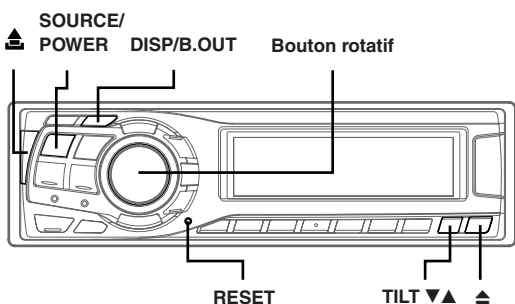

Mise sous et hors tension

Appuyez sur **SOURCE/POWER** pour mettre l'appareil sous tension.

- L'appareil peut être allumé en appuyant sur n'importe quelle touche, sauf la touche ▲.

Appuyez sur **SOURCE/POWER** pendant au moins 2 secondes pour éteindre l'appareil.

- La première fois que l'appareil est mis sous tension, le volume initial commence au niveau 12.

Mise en service de l'appareil

Appuyez sur le commutateur RESET lorsque vous utilisez l'appareil pour la première fois, après avoir installé le changeur de CD, avoir changé la batterie de la voiture, etc.

1 Mettez l'appareil hors tension.

2 Appuyez sur le commutateur **RESET** avec un stylo-bille ou un objet pointu.

Ouverture et fermeture de l'affichage inclinable

Appuyez sur ▲.

L'affichage inclinable s'ouvre.

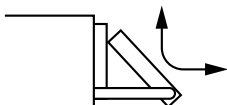

Pour fermer l'affichage inclinable, appuyez de nouveau sur ▲.

L'affichage inclinable se ferme.

- Ne soumettez l'affichage inclinable à aucun choc lorsqu'il est ouvert, car cela pourrait entraîner un mauvais fonctionnement de l'appareil.
- L'affichage peut pâlir lorsque la température est basse, ainsi que dans les secondes qui suivent la mise sous tension. La luminosité retrouve ensuite son niveau normal.
- Lorsque vous le fermez, l'affichage se bloque sur l'angle d'inclinaison qui a été réglé.

Attention

N'approchez pas les mains (ni aucun autre objet) de l'afficheur lorsque vous l'ouvrez ou le fermez afin d'éviter toute blessure. Le dos de l'afficheur devient très chaud lorsque l'appareil fonctionne. C'est normal. Ne le touchez pas.

Réglage de l'inclinaison de l'affichage

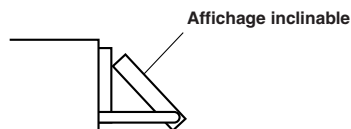

L'affichage inclinable peut être réglé sous 3 angles différents, selon les préférences de l'utilisateur.

Appuyez sur **TILT ▼▲** pour régler l'angle d'inclinaison de l'affichage inclinable.

- L'affichage se ferme 30 secondes après que la clé de contact ait été tournée sur la position OFF.
- L'angle d'inclinaison que vous avez réglé est enregistré en mémoire. Vous ne devez plus recommencer le réglage lorsque l'appareil est remis sous tension.

Attention

N'approchez pas les mains (ni aucun autre objet) de l'afficheur lorsque vous l'ouvrez ou le fermez afin d'éviter toute blessure. Le dos de l'afficheur devient très chaud lorsque l'appareil fonctionne. C'est normal. Ne le touchez pas.

Réglage du volume

Tournez le bouton rotatif jusqu'à ce que vous obteniez le niveau souhaité.

Modification de types d'affichage (CDA-9833R uniquement)

Vous pouvez sélectionner parmi trois types d'affichage. Vous pouvez également désactiver l'affichage.

Appuyez sur **DISP/B.OUT** pour basculer entre les types d'affichage.

TYPE1 → TYPE2 → TYPE3 → ARRÊT → TYPE1

TYPE1 : L'indicateur gauche change selon un ordre établi.

TYPE2 : L'indicateur gauche change selon le réglage (reportez-vous à la section « Réglage de l'illumination multicolore », page 27).

TYPE3 : L'indicateur gauche change en fonction du niveau du son.

Changement du mode d'affichage (CDA-9835R uniquement)

Vous pouvez sélectionner le mode d'affichage de votre choix parmi trois modes d'affichage.

Appuyez sur **DISP/B.OUT** pour sélectionner le mode d'affichage de votre choix.

Chaque pression modifie le mode d'affichage.

Affichage de base de chaque source → Affichage d'une animation modèle1 → Affichage d'une animation modèle2 → Affichage de base de chaque source

Retrait et pose du panneau avant

Retrait

- 1 Mettez l'appareil hors tension.
- 2 Appuyez sur  (libération) dans le côté supérieur gauche jusqu'à ce que le panneau avant se désenclenche.
- 3 Saisissez le côté gauche du panneau avant et tirez pour l'enlever.

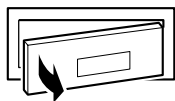

- Le panneau avant peut devenir chaud en cours de fonctionnement normal (surtout au niveau des bornes des connecteurs à l'arrière du panneau avant). Ceci n'est pas un dysfonctionnement.
- Afin de protéger le panneau avant, rangez-le dans l'étui fourni.

Pose

- 1 Insérez le côté droit du panneau avant dans l'appareil. Alignez la rainure du panneau avant sur les saillies de l'appareil principal.
- 2 Poussez sur le côté gauche du panneau avant jusqu'à ce qu'il s'enclenche à fond dans l'appareil.

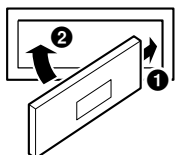

- Avant de mettre le panneau avant, vérifiez qu'il n'y a pas de poussière ni saleté sur les bornes du connecteur et qu'aucun objet ne se trouve entre le panneau avant et l'appareil.
- Fixez soigneusement le panneau avant, en le tenant par les côtés pour éviter d'appuyer sur les touches par inadvertance.

Radio

SOURCE/ TUNE/ BAND/
POWER A.ME TEL. SEARCH/Q.S. 

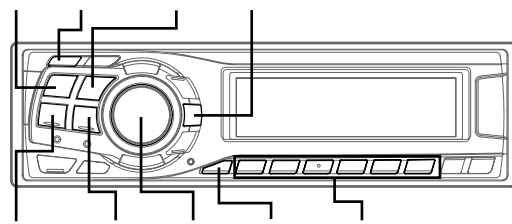

◀◀ ▶▶ Bouton F Touches de
rotatif pré-réglage (1 à 6)

Ecoute de la radio

- 1 Appuyez sur **SOURCE/POWER** jusqu'à ce qu'une fréquence radio apparaisse sur l'affichage.
- 2 Appuyez plusieurs fois sur **BAND/TEL.** jusqu'à ce que la gamme souhaitée soit affichée.
FM1 → FM2 → FM3 → PO → LO → FM1
- 3 Appuyez sur **TUNE/A.ME** pour sélectionner le mode de recherche de fréquence.

CDA-9835R :

DX (Mode distance) → LOCAL (Mode local) →
MANUAL (Mode manuel) → DX

CDA-9833R :

DX SEEK (Mode distance) → SEEK (Mode local) →
OFF (Mode manuel) → DX SEEK

- Le mode distance est sélectionné initialement.

Mode distance :

Toutes les stations à signal puissant ou faible sont captées automatiquement (accord par recherche automatique).

Mode local :

Seules les stations à signal puissant sont captées automatiquement (accord par recherche automatique).

Mode manuel :

La fréquence est accordée manuellement par étapes (accord manuel).

- 4 Appuyez sur **◀◀** ou **▶▶** pour accorder l'appareil sur la station souhaitée.
Si vous maintenez **◀◀** ou **▶▶** enfoncée, la fréquence change en continu.
- L'indicateur **ST** apparaît sur l'affichage quand une station FM stéréo est accordée.

Mémorisation manuelle des stations préréglées

- 1 Sélectionnez la gamme d'ondes et accordez la station que vous voulez mémoriser.**
- 2 Appuyez sur une des touches de préréglage (1 à 6) sur laquelle vous souhaitez mémoriser la station et maintenez-la enfoncée pendant au moins 2 secondes.**
La station sélectionnée est mémorisée.
L'affichage indique la gamme, le numéro de préréglage et la fréquence de la station mémorisée.
 - Vous pouvez mémoriser 30 stations au total (6 stations sur chaque gamme : FM1, FM2, FM3, PO et LO).
 - Si vous mémorisez une station sur un préréglage qui a déjà été utilisé pour une autre station, cette station sera effacée et remplacée par la nouvelle.
 - Si le mode de fonction est activé (si l'indicateur « FUNC » du modèle CDA-9833R est allumé), appuyez sur la touche **F** pour revenir au mode normal.

Mémorisation automatique des stations préréglées



- 1 Appuyez plusieurs fois sur BAND/TEL. jusqu'à ce que la gamme souhaitée soit affichée.**
- 2 Appuyez sur TUNE/A.ME pendant au moins 2 secondes.**
La fréquence change continuellement sur l'affichage pendant que la mémorisation automatique est en cours. Le tuner recherche et mémorise automatiquement les 6 stations les plus puissantes sur la gamme sélectionnée. Elles seront mémorisées sous les touches 1 à 6, dans l'ordre de la puissance des signaux.
Quand la mémorisation automatique est terminée, le tuner revient à la station mémorisée sur la touche de préréglage 1.
 - Si aucune station n'est mémorisée, le tuner revient à la station que vous écoutiez avant que la mémorisation automatique ne commence.

Accord d'une station préréglée

- 1 Appuyez plusieurs fois sur BAND/TEL. jusqu'à ce que la gamme souhaitée soit affichée.**
- 2 Appuyez sur la touche de préréglage (1 à 6) sur laquelle la station souhaitée est préréglée.**
L'affichage indique la gamme, le numéro de préréglage et la fréquence de la station sélectionnée.
 - Si le mode de fonction est activé (si l'indicateur « FUNC » du modèle CDA-9833R est allumé), appuyez sur la touche **F** pour revenir au mode normal.



Fonction de recherche par titre de station

Si vous avez saisi des titres pour les stations de radio, vous pouvez rechercher une station radio à partir de son titre, en continuant à écouter la station que vous captez actuellement.

- 1 Appuyez sur SEARCH/Q.S.  en mode Radio pour passer en mode de recherche par titre de station.**
Le premier titre clignote sur l'affichage.
- 2 Sélectionnez le titre de station désiré en tournant le bouton rotatif dans les 10 secondes.**
- 3 Appuyez sur le bouton rotatif pour recevoir la fréquence du titre de station sélectionné.**
 - Vous pouvez annuler le mode de recherche dans le mode de recherche par titre en appuyant sur SEARCH/Q.S.  pendant au moins 2 secondes.
 - Si une station n'a pas de titre, « NO TITLE » s'affiche pendant 2 secondes.
 - N'importe quelle station de radio peut être recherchée au moyen de la fonction de recherche par titre de station. Les titres de station s'affichent dans l'ordre où ils ont été entrés.

Fonction de recherche de fréquence

Vous pouvez rechercher une station de radio par sa fréquence.

- 1 Appuyez sur SEARCH/Q.S.  pendant au moins 2 secondes en mode Radio pour activer le mode de recherche fréquence.**
- 2 Tournez le bouton rotatif dans les 10 secondes pour sélectionner la fréquence désirée.**
- 3 Appuyez sur le bouton rotatif pour recevoir la fréquence sélectionnée.**
 - Vous pouvez annuler le mode de recherche dans le mode de recherche fréquence en appuyant sur SEARCH/Q.S.  pendant au moins 2 secondes.

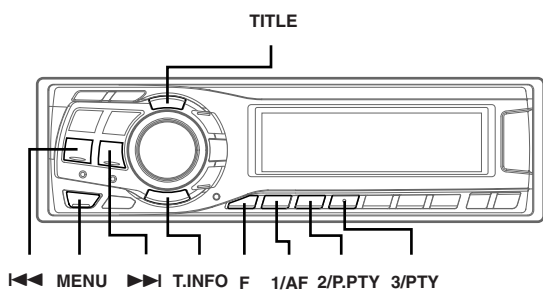

Réglage du mode de réception du RDS et réception des stations RDS

Le RDS (Radio Data System) est un système d'informations radio qui utilise la sous-porteuse de 57 kHz de la gamme FM ordinaire. Le système RDS permet de recevoir une variété de renseignements, comme les informations routières et les noms des stations et également de refaire l'accord sur un émetteur plus puissant qui diffuse le même programme.

- 1 Appuyez sur la touche **F** pour activer le mode de fonction (sur le modèle CDA-9833R, appuyez sur la touche **F** pour allumer l'indicateur « FUNC »).
- 2 Appuyez sur **1/AF** pour activer le mode RDS.
- 3 Appuyez sur **◀◀** ou **▶▶** pour accorder la station RDS souhaitée.
- 4 Appuyez de nouveau sur **1/AF** pour annuler le mode RDS.
- 5 Appuyez sur la touche **F** pour activer le mode normal (sur le modèle CDA-9833R, l'indicateur « FUNC » s'éteint).

- Lorsque l'appareil reçoit le signal **PTY31** (Messages d'urgence), l'appareil affiche automatiquement « **ALARM** » à l'écran

Les données numériques RDS comprennent ci-dessous:

PI	Identification du programme
PS	Nom de la chaîne de programmes
AF	Liste des fréquences alternatives
TP	Programme routière
TA	Annonces routières
PTY	Type de programme
EON	Autres réseaux renforcés

Rappel des stations RDS préréglées

- 1 Appuyez sur la touche **F** pour activer le mode de fonction (sur le modèle CDA-9833R, appuyez sur la touche **F** pour allumer l'indicateur « FUNC »).
- 2 Appuyez sur **1/AF** pour activer le mode RDS.
- 3 Appuyez sur la touche **F** pour activer le mode normal (sur le modèle CDA-9833R, l'indicateur « FUNC » s'éteint).
- 4 Assurez-vous que le mode de fonction revient au mode normal (l'indicateur « FUNC » du modèle CDA-9833R s'éteint), puis appuyez sur la touche de préréglage sur laquelle vous avez mémorisé la station RDS souhaitée.

Si le signal de la station préréglée est faible, l'appareil recherchera et accordera automatiquement une station ayant un signal plus puissant dans la liste AF (fréquences alternatives).

- 5 Si la station préréglée et les stations de la liste AF ne peuvent pas être reçues:

Lorsque le réglage **PI SEEK** est activé (reportez-vous à « Réglage du PI SEEK », page 10), l'appareil recherche de nouveau une station dans la liste PI (Programme Identification).

Si aucune station n'est émise dans la région, l'appareil affiche la fréquence de la station préréglée et le numéro de préréglage disparaît.

Si le signal de la station régionale (locale) devient trop faible pour être reçu, appuyez sur la même touche de préréglage pour accorder une station d'une autre localité.

- En ce qui concerne le préréglage des stations RDS, consultez la section « Fonctionnement de la radio ». Vous pouvez préréglager des stations RDS dans les gammes **FM1**, **FM2** et **FM3** uniquement.

Réception des stations RDS régionales (locales)

- 1 Appuyez sur **MENU** pour sélectionner le mode **SETUP**.
- 2 Sélectionnez le mode « **RDS REGIONAL** » en appuyant sur **◀◀** ou **▶▶**.
- 3 Choisissez **ON** ou **OFF** en tournant le **bouton rotatif**. En mode RDS REG OFF, l'appareil continue de recevoir les stations RDS locales correspondantes.
- 4 Appuyez sur **MENU** pendant au moins 2 secondes pour revenir au mode normal, ou appuyez sur **MENU** et sélectionnez **RETURN** pour revenir au mode normal.

Réception des informations routières pendant la lecture d'un CD ou l'écoute de la radio

- 1 Appuyez sur **T.INFO** pour que l'indicateur « T.INFO » s'allume.
- 2 Appuyez sur **◀◀** et **▶▶** pour sélectionner une station qui diffuse des informations routières si nécessaire.

Quand les informations routières sont diffusées, l'appareil coupe automatiquement la CD lecteur/changeur ou de la radio FM ordinaire.

Quand les informations routières sont terminées, l'appareil revient automatiquement à la source écoutée avant la diffusion des informations routières.

Quand les stations d'informations routières ne peuvent pas être reçues :

En mode tuner :

Lorsque le signal « TP » cesse d'être reçu pendant plus de 70 secondes, l'indicateur « T.INFO » clignote.

En mode CD :

Quand le signal TP ne peut plus être reçu, une station d'informations routières d'une autre fréquence est automatiquement sélectionnée.

- L'ampli-tuner est équipé de la fonction *EON (Enhanced Other Networks/autres réseaux renforcé)* qui permet la mise à jour de la liste des fréquences alternatives (AF). L'indicateur « EON » s'allume dès qu'une station RDS EON est captée. Si la station en cours de réception ne diffuse pas d'informations routières, l'ampli-tuner accorde automatiquement une station correspondante qui diffuse des informations routières.

- 3 Appuyez sur **T.INFO** pour annuler le mode de réception des informations routières.

L'indicateur « T.INFO » disparaît.

PTY (Programme type) prioritaire

Cette fonction permet de prérégler un type de programme, comme un programme musical ou les informations. Vous pouvez écouter une émission du type de programme souhaité car l'appareil choisit en priorité ce type de programme quand la diffusion commence et interrompt l'émission que vous êtes en train d'écouter. Vous pouvez utiliser cette fonction quand l'appareil est réglé dans un autre mode que PO et LO.

- 1 Appuyez sur la touche **F** pour activer le mode de fonction (sur le modèle CDA-9833R, appuyez sur la touche **F** pour allumer l'indicateur « FUNC »).
- 2 Appuyez sur **2/P.PTY** pour activer le mode **PRIORITY PTY**.
« PRIO-PTY » est affiché pendant 2 secondes, puis le type de programme pendant 3 secondes. Le réglage initial est « NEWS ».
 - Si, après avoir appuyé sur **2/P.PTY**, vous n'effectuez aucune opération dans les 5 secondes, le mode **PRIORITY PTY** est automatiquement annulé.
- 3 Appuyez sur **◀◀** ou **▶▶** pendant 5 secondes pendant que « NEWS » est affiché pour choisir un type de programme. Appuyez ensuite sur **2/P.PTY**.
La fonction **PRIORITY PTY** est activée.
- 4 Appuyez sur **2/P.PTY** pour activer de nouveau le mode **PRIORITY PTY**.
Pour changer de catégorie de programme, suivez l'étape 3. Pour désactiver la fonction **PRIORITY PTY**, appuyez et maintenez enfoncée **2/P.PTY** pendant au moins 2 secondes.
 - Contrairement à la fonction **T.INFO**, avec la fonction **PRIORITY PTY**, le volume n'augmente pas quand une émission est diffusée.
- 5 Appuyez sur la touche **F** pour activer le mode normal (sur le modèle CDA-9833R, l'indicateur « FUNC » s'éteint).
 - Quand le mode de fonction est activé (l'indicateur « FUNC » du modèle CDA-9833R est allumé), exécutez l'opération. Le mode de fonction revient au mode normal si aucune opération n'est exécutée dans les 5 secondes sur le modèle CDA-9833R.

Affichage alphanumérique

Des messages diffusés par une station de radio peuvent apparaître sur l'afficheur.

Appuyez sur **TITLE** lors de la réception d'une émission FM en mode radio pour sélectionner l'affichage du texte de radio.

L'affichage change à chaque pression sur la touche.

CDA-9835R^{*1}

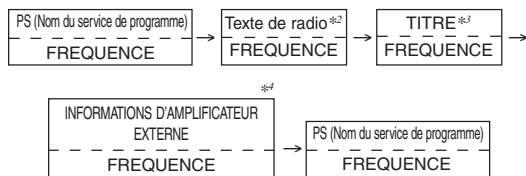

CDA-9833R

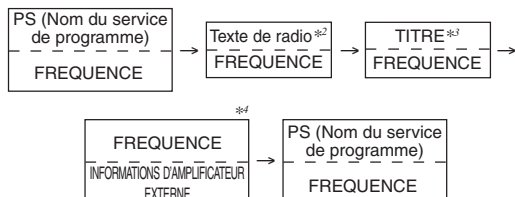

« WAITING » apparaît pendant quelques secondes, puis le message commence à défiler sur l'affichage.

^{*1} La description porte sur le mode d'affichage normal de l'exemple. L'affichage change en fonction du modèle d'indications de l'affichage. (Consultez la section « Changement du mode d'affichage », page 6.)

^{*2} Si aucun message n'est diffusé, ou si l'appareil ne peut pas recevoir correctement un message, « NO TEXT » apparaît sur l'afficheur.

^{*3} Le TITRE peut être entré ou effacé.

^{*4} Uniquement en cas de raccordement d'un amplificateur externe compatible avec la liaison à un amplificateur. Pour plus d'informations, consultez la section « Affichage des informations relatives à l'amplificateur externe » (page 26).

CD/MP3/WMA

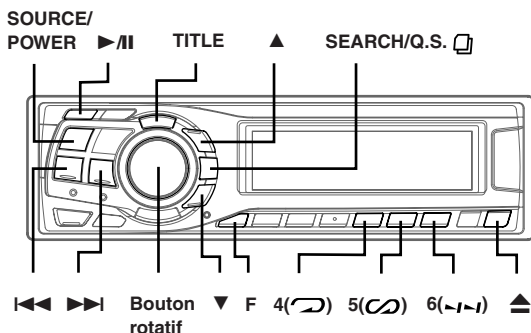

Lecture

- 1 Appuyez sur ▲. L'affichage inclinable s'ouvre.
- 2 Insérez un disque avec la face imprimée tournée vers le haut. Le disque pénètre automatiquement dans le lecteur.

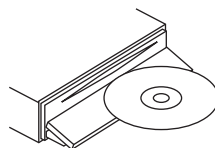

L'affichage inclinable se ferme et la lecture commence. Quand un disque est déjà inséré, appuyez sur SOURCE/POWER pour passer au mode CD.

Le mode change à chaque pression sur cette touche.

TUNER → CD → CD CHANGER* → TUNER

* Seulement quand un changeur CD est connecté

- 3 Pendant la lecture d'un fichier MP3/WMA, appuyez sur ▲ ou ▼ pour sélectionner le dossier de votre choix. Appuyez sur ▲ ou ▼ et maintenez-la enfoncée pour parcourir les dossiers.
- 4 Appuyez sur ◀◀ ou ▶▶ pour sélectionner la piste (fichier) désirée.

Retour au début de la piste (fichier) en cours :
Appuyez sur ◀◀.

Recherche rapide vers l'arrière :
Appuyez sur ◀◀ et maintenez-la enfoncée.

Avance jusqu'au début de la piste (fichier) en suivante :
Appuyez sur ▶▶.

Recherche rapide vers l'avant :
Appuyez sur ▶▶ et maintenez-la enfoncée.

- 5 Pour interrompre la lecture, appuyez sur ►/||. Appuyez de nouveau sur ►/|| pour continuer la lecture.

- 6 Pour éjecter le disque, appuyez sur ▲.

- Ne retirez pas un CD pendant le déroulement de son cycle d'éjection. Ne chargez pas plus d'un disque à la fois. Dans les deux cas, cela pourrait entraîner une défaillance de l'appareil.
- Si le CD ne s'éjecte pas, appuyez sur ▲ pendant au moins 2 secondes alors que l'affichage inclinable est ouvert.
- Le lecteur de CD peut lire des disques contenant des données audio, de MP3 et de WMA.

- Il n'est pas possible de lire sur cet appareil un fichier au format WMA protégé par DRM (Digital Rights Management).
- « MP3 » s'allume en cours de lecture de MP3.
- « WMA » s'allume en cours de lecture de WMA.
- L'affichage des pistes pour la lecture de données de MP3/WMA correspond aux numéros des fichiers enregistrés sur le disque.
- Si le modèle HDA-5460 est raccordé à l'appareil, certaines fonctions (notamment le changement de source, la sélection du fichier par appui des touches haut et bas) peuvent être exécutées sur cet appareil.

Affichage pendant la lecture de MP3/WMA

CDA-9835R

Le numéro de dossier et le numéro de fichier s'affichent de la manière décrite ci-dessous.

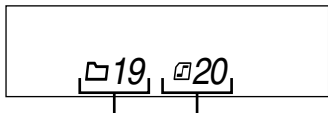

Affichage du numéro de dossier

Affichage du numéro de fichier

CDA-9833R

Le numéro de dossier, le numéro de fichier, le taux d'échantillonnage et le débit binaire s'affichent de la manière décrite ci-dessous.

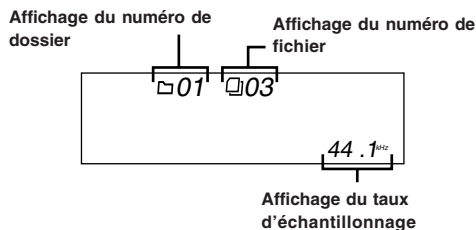

Affichage du numéro de dossier

Affichage du numéro de fichier

Affichage du taux d'échantillonnage



Le taux d'échantillonnage et le débit binaire (affichage des images) apparaissent à tour de rôle.*

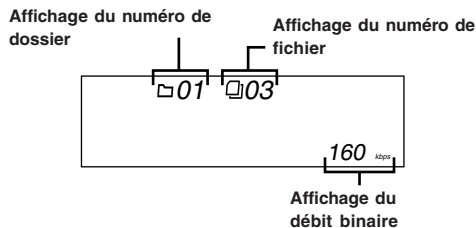

Affichage du numéro de dossier

Affichage du numéro de fichier

Affichage du débit binaire

* Lorsque l'appareil est raccordé à la liaison amplificateur, la température est automatiquement indiquée.

Taux d'échantillonnage → Débit binaire → Température → Taux d'échantillonnage

- Appuyez sur **TITLE** pour basculer l'affichage. Pour plus d'informations sur le changement d'affichage, consultez la section « Affichage du titre/texte » (page 23).

Lecture d'une sélection

Vous pouvez lire des sélections que vous avez préparées sur l'ordinateur. Vous pouvez lire à la fois des sélections de MP3 et de WMA. Les sélections qui peuvent être lues sur cet appareil porte l'extension de fichier « m3u »/« asx ».

Appuyez sur ▲ ou ▼ pour choisir une sélection.

En appuyant sur la touche ▲ ou ▼, vous déplacez les sélections vers le haut ou vers le bas en continu.

- Si le disque comporte une sélection et un dossier, la lecture de la sélection précède celle du dossier.
- Il est possible de lire jusqu'à 5 sélections. Il n'est pas possible de lire les sélections commençant à partir de la sixième sélection.
- Pour créer une sélection, consultez le mode d'emploi du logiciel.

Affichage de la sélection

Les numéros des dossiers et des fichiers enregistrés dans la sélection sont affichés pendant sa lecture.

CDA-9835R

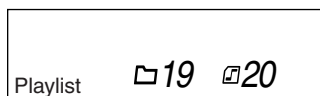

CDA-9833R

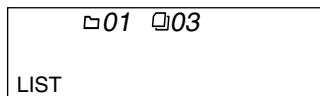

Lecture répétée

Appuyez sur 4 (↻) pour répéter la piste en cours de lecture.

La lecture de la piste (fichier) est répétée.

Appuyez une nouvelle fois sur 4 (↻) et sélectionnez OFF pour arrêter la lecture répétée.

Mode CD :

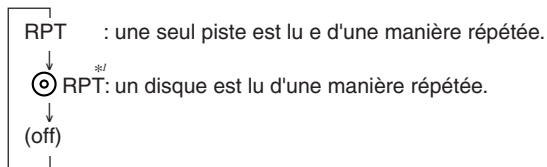

*1 En cas de raccordement d'un changeur CD.

- Si la répétition est activée au cours de la lecture M.I.X. en mode changeur CD, M.I.X. ne s'applique qu'au disque en cours.

Mode MP3/WMA :

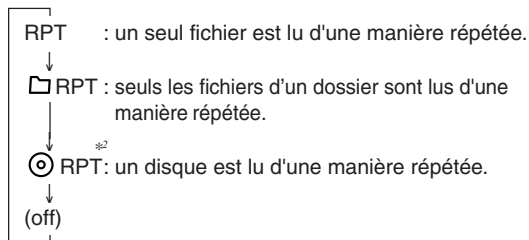

*2 Si un changeur CD compatible MP3 est raccordé.

- Si un changeur CD à 6 disques ou un changeur CD compatible MP3 est raccordé :
En mode changeur CD (sur le modèle CDA-9835R), appuyez sur la touche **F** pour afficher le guide des fonctions M.I.X./REPEAT/SCAN et l'explication des touches de pré-réglage (1 à 6), puis passez à l'étape ci-dessus. Si aucune touche n'est enfoncée, le guide disparaît après 10 secondes, mais le mode demeure actif.
En mode changeur CD (sur le modèle CDA-9833R), appuyez sur la touche **F** pour éclairer l'indicateur « FUNC », puis passez à l'étape ci-dessus dans les 5 secondes suivantes.
- Si un changeur CD à 12 disques est raccordé :
En mode changeur CD (sur le modèle CDA-9835R), appuyez sur la touche **F** pour afficher le guide des fonctions M.I.X./REPEAT/SCAN et l'explication des touches de pré-réglage (1 à 6), puis passez à l'étape ci-dessus. Si aucune touche n'est enfoncée, le guide disparaît après 10 secondes, mais le mode demeure actif.
En mode changeur CD (sur le modèle CDA-9833R), appuyez deux fois sur la touche **F** pour éclairer l'indicateur « FUNC », puis passez à l'étape ci-dessus dans les 5 secondes suivantes.

M.I.X. (Lecture aléatoire)

Appuyez sur 5 (🌀) en mode de lecture ou de pause.

Les pistes (fichier) du disque sont reproduites dans un ordre aléatoire.

Pour désactiver la lecture M.I.X., appuyez de nouveau sur 5 (🌀).

Mode CD :

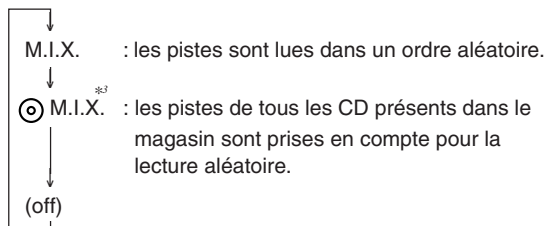

*3 Si un changeur CD équipé de la fonction All M.I.X. est raccordé.

- Si M.I.X. est réglé sur ON pendant la lecture répétée (REPEAT ALL) en mode changeur CD, M.I.X. ne s'applique qu'au disque en cours de lecture.

Mode MP3/WMA :

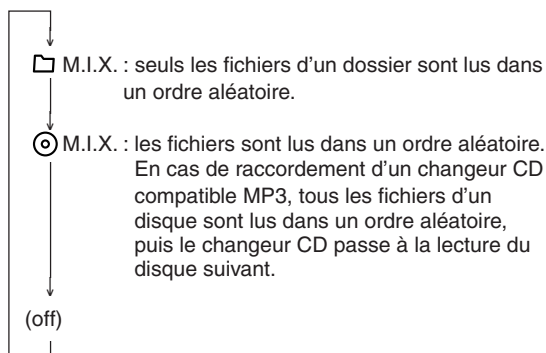

- Si un changeur CD à 6 disques ou un changeur CD compatible MP3 est raccordé :
En mode changeur CD (sur le modèle CDA-9835R), appuyez sur la touche **F** pour afficher le guide des fonctions M.I.X./REPEAT/SCAN et l'explication des touches de pré-réglage (1 à 6), puis passez à l'étape ci-dessus. Si aucune touche n'est enfoncée, le guide disparaît après 10 secondes, mais le mode demeure actif.
En mode changeur CD (sur le modèle CDA-9833R), appuyez sur la touche **F** pour éclairer l'indicateur « FUNC », puis passez à l'étape ci-dessus dans les 5 secondes suivantes.
- Si un changeur CD à 12 disques est raccordé :
En mode changeur CD (sur le modèle CDA-9835R), appuyez sur la touche **F** pour afficher le guide des fonctions M.I.X./REPEAT/SCAN et l'explication des touches de pré-réglage (1 à 6), puis passez à l'étape ci-dessus. Si aucune touche n'est enfoncée, le guide disparaît après 10 secondes, mais le mode demeure actif.
En mode changeur CD (sur le modèle CDA-9833R), appuyez deux fois sur la touche **F** pour éclairer l'indicateur « FUNC », puis passez à l'étape ci-dessus dans les 5 secondes suivantes.
- La lecture d'une sélection ne permet pas la lecture M.I.X.

Balayage des programmes

Appuyez sur 6 (↵) pour activer le balayage.

Les 10 premières secondes de chaque piste (fichier) sont reproduites dans l'ordre.

Pour arrêter l'exploration, appuyez sur 6 (↵) et désactivez le mode de balayage.

- Si un changeur CD à 6 disques ou un changeur CD compatible MP3 est raccordé :
En mode changeur CD (sur le modèle CDA-9835R), appuyez sur la touche **F** pour afficher le guide des fonctions M.I.X./REPEAT/SCAN et l'explication des touches de préréglage (1 à 6), puis passez à l'étape ci-dessus. Si aucune touche n'est enfoncée, le guide disparaît après 10 secondes, mais le mode demeure actif.
En mode changeur CD (sur le modèle CDA-9833R), appuyez sur la touche **F** pour éclairer l'indicateur « FUNC », puis passez à l'étape ci-dessus dans les 5 secondes suivantes.
- Si un changeur CD à 12 disques est raccordé :
En mode changeur CD (sur le modèle CDA-9835R), appuyez sur la touche **F** pour afficher le guide des fonctions M.I.X./REPEAT/SCAN et l'explication des touches de préréglage (1 à 6), puis passez à l'étape ci-dessus. Si aucune touche n'est enfoncée, le guide disparaît après 10 secondes, mais le mode demeure actif.
En mode changeur CD (sur le modèle CDA-9833R), appuyez deux fois sur la touche **F** pour éclairer l'indicateur « FUNC », puis passez à l'étape ci-dessus dans les 5 secondes suivantes.

Recherche à partir du Text CD

Il est possible de rechercher et de lire des pistes à partir des informations de CD Text. Dans le cas des disques et des changeurs qui ne prennent pas en charge cette fonction, il est possible d'effectuer des recherches à l'aide des numéros de piste.

- 1 Appuyez sur SEARCH/Q.S. [] en cours de lecture.**
Vous passez ainsi en mode de recherche.
 - 2 Tournez le bouton rotatif pour sélectionner la piste de votre choix, puis appuyez sur ce même bouton.**
La lecture de la piste sélectionnée commence.
- Appuyez sur **SEARCH/Q.S. []** pendant au moins 2 secondes en mode de recherche pour annuler celui-ci. Par ailleurs, le mode de recherche est annulé si aucune opération n'est exécutée dans les 10 secondes.
 - La recherche à partir du CD Text n'est pas possible en cas de lecture M.I.X.

Recherche par nom de fichier/dossier (MP3/WMA)

Vous pouvez afficher et rechercher le nom d'un dossier ou d'un fichier tout en écoutant le fichier en cours de lecture.

- 1 Appuyez sur SEARCH/Q.S. [] pour choisir entre le mode de recherche par nom fichier ou par nom de dossier en mode MP3/WMA.**

Mode de recherche par fichier :

- 2 Appuyez sur ▲ ou ▼ pour sélectionner un autre dossier ou une sélection.**
 - 3 Sélectionnez le fichier désiré en tournant le bouton rotatif dans les 10 secondes.**
 - 4 Appuyez sur le bouton rotatif pour lire le fichier sélectionné.**
- Vous pouvez annuler le mode de recherche par nom de fichier en appuyant sur **SEARCH/Q.S. []** pendant au moins 2 secondes.
 - Lorsque vous êtes en mode de recherche par nom de fichier, appuyez sur **SEARCH/Q.S. []** pour passer en mode de recherche par nom de dossier.
 - La recherche par nom de fichier n'est pas possible en cas de lecture M.I.X.
 - Il n'est pas possible de rechercher un fichier pendant la lecture d'une sélection.

Mode de recherche par nom de dossier :

- 2 Tournez le bouton rotatif dans les 10 secondes pour sélectionner le dossier ou la sélection souhaité.**
 - 3 Appuyez sur le bouton rotatif pour lire le premier fichier du dossier sélectionné ou de la sélection sélectionnée.**
- Vous pouvez annuler le mode de recherche par nom de dossier en appuyant sur **SEARCH/Q.S. []** pendant au moins 2 secondes.
 - Lorsque vous êtes en mode de recherche par nom de dossier, appuyez sur **SEARCH/Q.S. []** pour passer en mode de recherche par nom de fichier.
 - « NO FILE » s'affiche pendant 2 secondes si le dossier sélectionné par le mode de recherche par nom de dossier ne contient aucun fichier.
 - « 0 (zéro) » est affiché pour le dossier racine.
 - La recherche par nom de dossier n'est pas possible en mode de lecture M.I.X.

Recherche rapide

Vous pouvez rechercher toutes les pistes (fichiers).

- 1 Appuyez sur SEARCH/Q.S. [] pendant au moins 2 secondes en mode CD/Changeur/MP3/WMA pour activer le mode de recherche rapide.**
 - 2 Tournez le bouton rotatif dans les 10 secondes pour sélectionner la piste (fichier) souhaitée.**
La piste sélectionnée est lue immédiatement.
- Vous pouvez annuler le mode de recherche en appuyant sur **SEARCH/Q.S. []** pendant au moins 2 secondes en mode de recherche rapide.

Terminologie

Débit binaire

C'est le taux de compression du « son » spécifié pour l'encodage. Plus il est élevé, plus la qualité sonore est bonne, mais plus la taille des fichiers est importante.

Taux d'échantillonnage

Cette valeur indique combien de fois par seconde les données sont échantillonnées (enregistrées). Par exemple, les CD de musique utilisent un taux d'échantillonnage de 44,1 kHz, le niveau de son est donc échantillonné (enregistré) 44 100 fois par secondes. Plus le taux d'échantillonnage est élevé, plus la qualité du son est bonne, mais plus le volume des données est important.

Encodage

Conversion des CD de musique, des fichiers WAVE (AIFF) et d'autres fichiers de son au format de compression audio spécifié.

Tag

Informations concernant les chansons comme les titres des pistes, les noms d'artiste, les noms d'album, etc., écrites sur les fichiers MP3/WMA.

MP3 : tag ID3

WMA : tag WMA

Dossier racine

Le dossier racine se trouve au sommet du système de fichiers. C'est lui qui contient l'ensemble des dossiers et fichiers.

Réglage du son

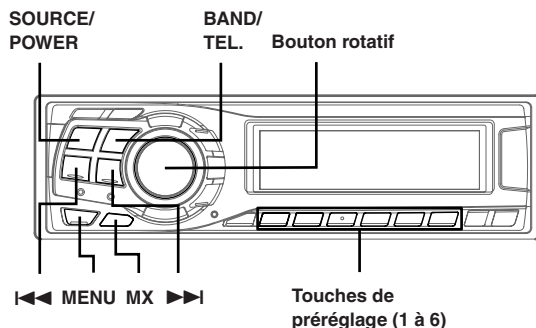

Réglage de la balance droite-gauche/Balance avant-arrière/Defeat

1 Appuyez plusieurs fois sur bouton rotatif pour choisir le mode désiré.

A chaque pression, les modes changent de la façon suivante :

SUBWOOFER*¹ → BALANCE → FADER → DEFEAT → VOLUME → SUBWOOFER*¹

Subwoofer : 0 ~ +15

Balance : L15 ~ R15

Fader : R15 ~ F15

Defeat : ON/OFF

Volume : 0 ~ 35

Appuyez sur **◀◀** ou **▶▶** après avoir sélectionné le mode Subwoofer pour inverser la phase de sortie de subwoofer de NORMAL (PHASE 0°) ou REVERS (PHASE 180°).

- Si vous n'appuyez pas sur le bouton rotatif dans les 5 secondes qui suivent la sélection du mode BALANCE, FADER, DEFEAT ou SUBWOOFER, l'appareil repasse automatiquement en mode normal.
- Si vous réglez le commutateur 2WAY/3WAY (pages 40 à 42) sur la position 3WAY, vous ne pouvez plus régler le mode FADER.

*¹ Lorsque le mode du subwoofer est réglé sur OFF, il est impossible de régler son niveau et phase.

2 Tournez le bouton rotatif jusqu'à ce que le son désiré soit obtenu dans chaque mode.

En réglant la fonction Defeat sur ON, le réglage EQ effectués précédemment reviennent aux valeurs par défaut, mais le réglage MX est désactivé.

- Selon les appareils raccordés, certaines fonctions et certains indicateurs n'apparaissent pas sur l'affichage.

Préréglages de l'égalisateur

3 configurations types de l'égalisateur sont préréglées en usine pour plusieurs types de sources musicales.

1 Appuyez sur **MENU** pour sélectionner **Factory's EQ**.

2 Appuyez sur **◀◀** ou **▶▶**.

A chaque pression sur la touche, le mode égalisateur affichera les caractéristiques de l'égalisateur sélectionné.

FLAT(OFF) ↔ ROCK ↔ POPS ↔ NEWS ↔ USER'S 1 à 6
↔ FLAT(OFF)

FLAT(OFF): fréquence uniforme

ROCK : accentue les hautes et les basses fréquences

POPS : accentue les fréquences moyennes

NEWS : accentue les fréquences moyennes et supprime les hautes et les basses fréquences

USER'S 1 à 6 : Rappelez le numéro de préréglage enregistré sous « Réglage et mémorisation de la courbe d'égalisation ».

3 Appuyez sur **MENU** pendant au moins 2 secondes pour revenir au mode normal, ou appuyez sur **MENU** et sélectionnez **RETURN** pour revenir au mode normal.

- Cette fonction est inopérante lorsque **DEFEAT** est réglée sur **ON** (page 17).
- Le mode **EQ** est automatiquement annulé si aucune touche n'est enfoncée dans un délai de 15 secondes.

Réglage et mémorisation de la courbe d'égalisation

Vous pouvez modifier les réglages de l'égalisateur pour créer une courbe de réponse mieux adaptée à vos goûts personnels.

1 Appuyez sur **MENU** pendant au moins 2 secondes.

2 Appuyez sur **MENU** pour sélectionner **USER EQ** (**USER'S EQ** pour le **CDA-9833R**).

3 Appuyez sur **BAND/TEL.** pour sélectionner la bande de fréquences désirée.

BAND1 → BAND2 → BAND3 → BAND4 → BAND5 → BAND1

4 Appuyez sur **◀◀** or **▶▶** pour sélectionner la fréquence désirée.

Bandes de fréquences réglables :
20 Hz à 20 KHz (par pas de 1/3 octave)

5 Tournez le bouton rotatif pour régler le niveau.

6 Appuyez sur **SOURCE/POWER** pour sélectionner la largeur de bande (Q) souhaitée.

Largeur de bande réglable : 1,0, 1,5, 3,0

Pour mémoriser la courbe réglée

- 1) Appuyez pendant au moins 2 secondes sur une des touches de préréglage (1 à 6) dans laquelle vous souhaitez mémoriser la courbe réglée.

7 Pour régler un autre canal, répétez les étapes 3 à 6.

8 Appuyez sur le bouton rotatif pour confirmer le contenu réglé.

Celui-ci n'est pas mémorisé si vous n'appuyez pas sur le bouton rotatif.

9 Une fois le réglage terminé, appuyez sur **MENU** pendant au moins 2 secondes pour revenir au mode normal, ou appuyez sur **MENU** et sélectionnez **RETURN** pour revenir au mode normal.

- Les fréquences des bandes adjacentes ne peuvent pas être réglées en 4 étapes.
- Le mode **EQ** est automatiquement annulé si aucune touche n'est enfoncée dans un délai de 15 secondes.
- Cette fonction est inopérante lorsque **DEFEAT** est réglée sur **ON** (page 17).

Rappel de la courbe d'égalisation mémorisée

1 Appuyez sur **MENU** pendant au moins 2 secondes.

2 Appuyez sur **MENU** pour sélectionner **USER EQ** (**USER'S EQ** pour le **CDA-9833R**).

3 Appuyez sur une des touches de préréglage (1 à 6) pour activer la courbe désirée.

4 Appuyez sur **MENU** pendant au moins 2 secondes pour revenir au mode normal, ou appuyez sur **MENU** et sélectionnez **RETURN** pour revenir au mode normal.

- Le mode **EQ** est automatiquement annulé si aucune opération n'est exécutée dans les 15 secondes.
- Cette fonction est inopérante lorsque **DEFEAT** est réglée sur **ON** (page 17).
- Vous pouvez rappeler la courbe d'égalisation réglée de la manière expliquée à la section « Préréglages de l'égalisateur » (cette page).

A propos de la fréquence de recouvrement

Répartiteur :

Cet appareil est équipé d'un répartiteur actif. Il limite les fréquences transmises aux sorties. Chaque canal est contrôlé indépendamment. Ainsi, chaque paire de haut-parleurs peut être utilisée pour les fréquences pour lesquelles ils ont été conçus de façon optimale.

Le répartiteur règle le HPF (filtre passe-haut) ou le LPF (filtre passe-bas) de chaque bande ainsi que la pente (la vitesse à laquelle le filtre atténue les aigus ou les graves).

Les réglages doivent être effectués selon les caractéristiques de reproduction des haut-parleurs. Selon les haut-parleurs, un réseau passif n'est peut-être pas nécessaire. Si vous n'en êtes pas certain, consultez votre revendeur Alpine agréé.

Mode 2 voies

	Fréquence de coupure (pas de 1/3 d'octave)		Pente		Niveau
	HPF	LPF	HPF	LPF	
Haut-parleur de basses fréquences	----	20 Hz - 200 Hz	----	FLAT, 6, 12, 18, 24 dB/oct	0 à -12 dB
Haut-parleur arrière de hautes fréquences	20 Hz - 200 Hz	----	FLAT, 6, 12, 18, 24 dB/oct	----	0 à -12 dB
Haut-parleur avant de hautes fréquences	20 Hz - 200 Hz	----	FLAT, 6, 12, 18, 24 dB/oct	----	0 à -12 dB

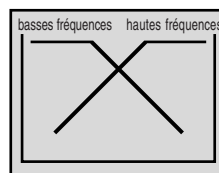

(Différent de l'affichage réel)

Mode 3 voies

	Fréquence de coupure (pas de 1/3 d'octave)		Pente		Niveau
	HPF	LPF	HPF	LPF	
Haut-parleur de basses fréquences	----	20 Hz - 200 Hz	----	FLAT, 6, 12, 18, 24 dB/oct	0 à -12 dB
Haut-parleur de moyennes fréquences	20 Hz - 200 Hz	20 Hz - 20 kHz	FLAT, 6, 12, 18, 24 dB/oct	FLAT, 6, 12, 18, 24 dB/oct	0 à -12 dB
Haut-parleur de hautes fréquences	1 kHz - 20 kHz	----	FLAT* ¹ , 6, 12, 18, 24 dB/oct	----	0 à -12 dB

*¹ Uniquement en cas de sélection d'USER'S à la section « Réglage de la pente de réponse de l'enceinte hautes fréquences (TW SETUP) » (page 29).

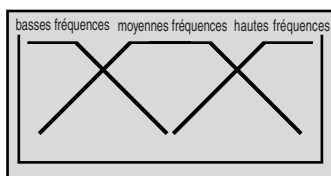

(Différent de l'affichage réel)

Réglage du niveau (0 à -12 dB)

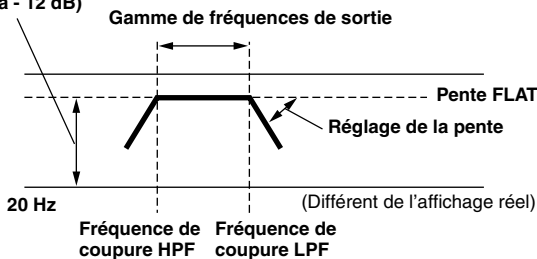

- **HPF** (filtre passe-haut) : bloque les basses fréquences et permet le passage des hautes fréquences.
- **LPF** (filtre passe-bas) : bloque les hautes fréquences et permet le passage des basses fréquences.
- **Pente** : changement de niveau (en dB) pour un changement de fréquence d'un octave.
- Plus la valeur de la pente est élevée, plus elle devient rapide.
- Réglez la pente sur **FLAT** pour désactiver les filtres HP ou LP.
- N'utilisez pas de haut-parleur d'aigus sans que le HPF ne soit activé ou qu'il ne soit réglé sur une fréquence faible, car cela risque d'endommager le haut-parleur en raison des basses fréquences.
- Vous ne pouvez pas régler la fréquence de transfert à un niveau supérieur au HPF ou inférieur au LPF.
- Les réglages doivent être effectués en fonction de la fréquence de recouvrement recommandée pour les haut-parleurs raccordés. Déterminez la fréquence de recouvrement recommandée pour les haut-parleurs. Tout réglage en dehors de la plage de fréquences recommandée peut endommager les haut-parleurs. Pour connaître les fréquences de recouvrement recommandées pour les haut-parleurs Alpine, reportez-vous au mode d'emploi correspondant. Nous ne sommes pas responsables des pannes ou dégâts provoqués aux haut-parleurs par l'utilisation d'une fréquence de recouvrement située hors de la plage recommandée.

Réglage et mémorisation de la fréquence de recouvrement

Avant d'exécuter les procédures suivantes, reportez-vous à la section « À propos de la fréquence de recouvrement » (page 18).

- 1 Appuyez sur **MENU** pendant au moins 2 secondes.
- 2 Appuyez sur **MENU** pour sélectionner **X-OVER**.

Système à 2 voies

- 3 Appuyez sur **BAND/TEL.** pour sélectionner le paramètre désiré.
LOW (LO) → MID → HIGH → LOW (LO)
(Subwoofer) (REAR) (FRONT) (Subwoofer)
- 4 Appuyez sur **◀◀** ou **▶▶** pour sélectionner le point de fréquence de coupure désiré (point de répartition).
Gammes de fréquences réglables : 20 Hz à 200 Hz (par pas de 1/3 octave)
- 5 Appuyez sur **SOURCE/POWER** pour sélectionner la pente désirée.
Pente réglable : 0 (FLAT (OFF)), 1 (6 dB/oct.), 2 (12 dB/oct.), 3 (18 dB/oct.), 4 (24 dB/oct.)

- 6 Tournez le bouton rotatif pour sélectionner le niveau de sortie souhaité.
Niveau de sortie réglable : -12 à 0 dB.

Pour mémoriser les contenus réglés

- 1) Appuyez au moins 2 secondes sur l'une des touches de pré-réglage (1 à 6) sur laquelle vous souhaitez mémoriser les contenus réglés et maintenez-la enfoncée.

- 7 Pour régler un autre canal, répétez les étapes 3 à 6.
- 8 Appuyez sur le bouton rotatif pour confirmer le contenu réglé.
Celui-ci n'est pas mémorisé si vous n'appuyez pas sur le bouton rotatif.
- 9 Une fois le réglage terminé, appuyez sur **MENU** pendant au moins 2 secondes pour revenir au mode normal, ou appuyez sur **MENU** et sélectionnez **RETURN** pour revenir au mode normal.

- Le mode répartiteur est automatiquement annulé si aucune opération n'est exécutée dans les 15 secondes.

Système à 3 voies

- 3 Appuyez sur **BAND/TEL.** pour sélectionner le paramètre désiré.
LOW (LO) → MID-L → MID-H → HIGH → LOW (LO)
- 4 Appuyez sur **◀◀** ou **▶▶** pour sélectionner le point de fréquence de coupure désiré (point de répartition).
Bandes de fréquences réglables :
LOW : 20 Hz à 200 Hz (par pas de 1/3 octave)
MID-L : 20 Hz à 200 Hz (par pas de 1/3 octave)
MID-H : 20 Hz à 20 kHz (par pas de 1/3 octave)
HIGH : 1 kHz à 20 kHz (par pas de 1/3 octave)

Suite

5 Appuyez sur **SOURCE/POWER** pour sélectionner la pente désirée.

Pente réglable : 0 (FLAT (OFF))* , 1 (6 dB/oct.),
2 (12 dB/oct.), 3 (18 dB/oct.),
4 (24 dB/oct.)

- * FLAT ne peut être réglé que pour la pente HIGH que si USER'S est sélectionné à la section « Réglage de la pente de réponse de l'enceinte hautes fréquences (TW SETUP) » (page 29). Selon les caractéristiques de réponse de l'enceinte, celui-ci risque d'être endommagé lorsque vous ne réglez pas avec précaution la courbe de réponse sur FLAT. Un message s'affiche lorsque la courbe de réponse de l'enceinte d'aigus est réglée sur FLAT.

6 Tournez le bouton rotatif pour sélectionner le niveau de sortie souhaité.

Niveau de sortie réglable : -12 à 0 dB.

Pour mémoriser les contenus réglés

- 1) Appuyez pendant au moins 2 secondes sur une touches de pré-réglage (1 à 6) dans laquelle vous souhaitez enregistrer le contenu réglé.

7 Pour régler un autre canal, répétez les étapes 3 à 6.

8 Appuyez sur le bouton rotatif pour confirmer le contenu réglé.

Celui-ci n'est pas mémorisé si vous n'appuyez pas sur le bouton rotatif.

9 Une fois le réglage terminé, appuyez sur **MENU** pendant au moins 2 secondes pour revenir au mode normal, ou appuyez sur **MENU** et sélectionnez **RETURN** pour revenir au mode normal.

- À propos du système à 2 voies/3 voies
Vous pouvez passer du système à 2 voies au système à 3 voies à l'aide du commutateur 2 voies/3 voies situé sur le côté de l'appareil (pages 40 à 42).

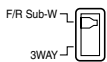

Réglé sur « 3 WAY » :

L'appareil peut fonctionner en système à 3 voies.

Réglé sur « F/R/Sub-W » :

L'appareil peut fonctionner en système à 2 voies.

- Le mode répartiteur est automatiquement annulé si aucune opération n'est exécutée dans les 15 secondes.

Rappel des réglages de la fréquence de recouvrement enregistrés

1 Appuyez sur **MENU** pendant au moins 2 secondes.

2 Appuyez sur **MENU** pour sélectionner X-OVER.

3 Appuyez sur la touche de pré-réglage (1 à 6) sur laquelle sont mémorisés vos paramètres de répartition.

4 Appuyez sur **MENU** pendant au moins 2 secondes pour revenir au mode normal, ou appuyez sur **MENU** et sélectionnez **RETURN** pour revenir au mode normal.

- Le mode répartiteur est automatiquement annulé si aucune opération n'est exécutée dans les 15 secondes.

A propos de Correction du temps

La distance entre l'auditeur et les enceintes dans une voiture varie fortement en raison des conditions spéciales d'environnement mobile.

Cette différence des distances entre les enceintes et l'auditeur crée un décalage dans l'image sonore et les caractéristiques de fréquence. Cela est provoqué par le temps de retard entre le son qui atteint l'oreille droite et gauche de l'auditeur.

Pour corriger ce retard, le CDA-9835R/CDA-9833R est capable de retarder le signal audio vers les enceintes les plus proches de l'auditeur. Cela crée effectivement une perception de distance égale pour ces enceintes.

L'auditeur peut être placé à une distance égale entre les enceintes gauche et droite pour une séparation d'étage optimale.

Le réglage est effectué pour chaque haut-parleur par intervalles de 0,1 ms.

Exemple 1. Position d'écoute : Siège avant gauche

Réglez le niveau de correction de temps du haut-parleur avant gauche sur une valeur élevée et le haut-parleur arrière droit sur zéro ou sur une valeur faible.

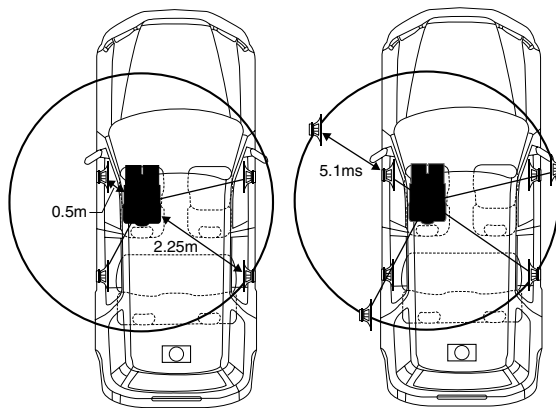

Le son n'est pas équilibré parce que la distance entre la position d'écoute et les différents haut-parleurs est différente.

La différence de distance entre le haut-parleur avant gauche et le haut-parleur arrière droit est de 1,75 m (68-7/8").

Ici, nous calculons la valeur de correction du temps pour le haut-parleur avant gauche dans le schéma ci-dessus.

Conditions :

Haut-parleur le plus éloigné – position d'écoute :
2,25 m (88-9/16")

Haut-parleur avant gauche – position d'écoute :
0,5 m (19-11/16")

Calcul : $L = 2,25 \text{ m} - 0,5 \text{ m} = 1,75 \text{ m (68-7/8")}$

Correction temporelle = $1,75 \div 343^{*1} \times 1000 = 5,1 \text{ (ms)}$

*1 Vitesse du son : 343 m/s (765 mph) à 20°C

En d'autres termes, étant donné le haut-parleur avant gauche, une valeur de correction temporelle de 5,1 ms fait croire que la distance par rapport au haut-parleur avant gauche est égale à la distance par rapport au haut-parleur le plus éloigné.

La correction temporelle élimine les différences de temps nécessaire pour que le son atteigne la position d'écoute.

Le temps du haut-parleur avant gauche est corrigé de 5,1 ms de sorte que son son atteigne la position d'écoute en même temps que le son des autres haut-parleurs.

Exemple 2. Position d'écoute : Tous les sièges

Réglez le niveau de correction de temps de chaque haut-parleur sur pratiquement le même niveau.

- 1 **Asseyez-vous dans la position d'écoute (siège conducteur, etc.) et mesurez la distance (en mètres) entre la tête et les divers haut-parleurs.**
- 2 **Calculez la différence entre la distance par rapport au haut-parleur le plus éloigné et les autres haut-parleurs.**
$$L = (\text{distance par rapport au haut-parleur le plus éloigné}) - (\text{distance par rapport aux autres haut-parleurs})$$
- 3 **Divisez les distances calculées pour les haut-parleurs par la vitesse du son (343 m/s (765 mph) à 20°C).**
Ces valeurs sont les valeurs de correction du temps pour les différents haut-parleurs.

Mise au point des graves

Le décalage temporel entre les haut-parleurs avant-arrière/gauche-droite peut être réglé simultanément. Avec un décalage initial de 0,1 ms pour chacun des incréments de 0 à 99, une correction temporelle audible peut être effectuée.

- 1 Appuyez sur **MENU** pendant au moins 2 secondes.
- 2 Appuyez sur **MENU** pour sélectionner le mode d'accentuation des graves ou le mode de corrections du temps.
- 3 Appuyez sur **◀◀** ou **▶▶** pour sélectionner le mode d'accentuation des graves.
Mode d'accentuation des graves ↔ Mode de correction du temps
- 4 Appuyez sur **BAND/TEL.** pour sélectionner les haut-parleurs que vous souhaitez régler (voir ci-dessous).

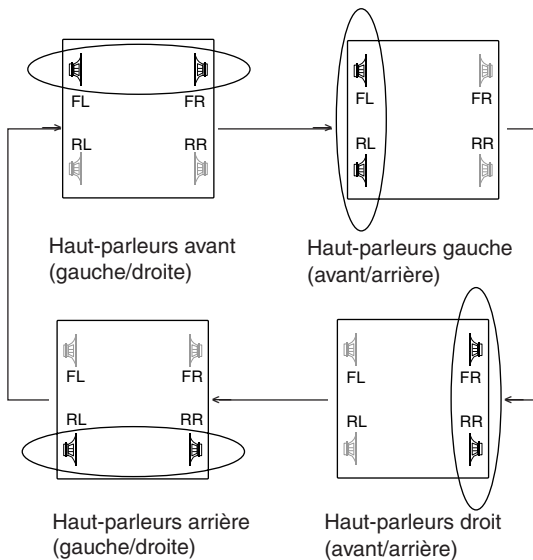

- 5 Tournez le **bouton rotatif** pour régler la temporisation (reportez-vous au tableau des différences de temps, page 22).
- 6 Pour régler un autre canal (haut-parleurs), répétez les étapes 4 et 5.
- 7 Appuyez sur le **bouton rotatif** pour confirmer le contenu réglé.

Celui-ci n'est pas mémorisé si vous n'appuyez pas sur le bouton rotatif.

- 8 Une fois le réglage terminé, appuyez sur **MENU** pendant au moins 2 secondes pour revenir au mode normal, ou appuyez sur **MENU** et sélectionnez **RETURN** pour revenir au mode normal.

- Tous les ajustements manuels de la correction temporelle influenceront également sur les corrections effectuées dans la section Mise au point des graves.
- Le mode d'accentuation des graves est automatiquement annulé si aucune opération n'est exécutée dans les 15 secondes.

Exemple de réglage pour les étapes 4 et 5

- (1) Appuyez sur **BAND/TEL.** pour sélectionner les haut-parleurs avant (gauche et droite). Tournez ensuite le bouton rotatif pour sélectionner 1,5 ms (temporisation no. 15 dans le tableau). La différence de temps est de 1,5 ms pour les deux haut-parleurs avant (gauche et droite).

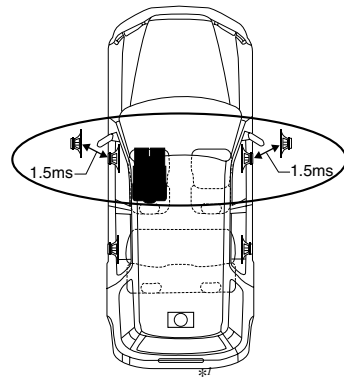

- (2) Appuyez sur **BAND/TEL.** pour sélectionner les haut-parleurs gauche (avant et arrière). Tournez ensuite le bouton rotatif pour sélectionner 1,5 ms (temporisation no. 15 dans le tableau). La différence de temps est de 3,0 ms*1 pour le haut-parleur avant gauche et de 1,5 ms pour le haut-parleur arrière gauche, ce qui crée l'impression d'occuper une position d'écoute située à égale distance du haut-parleur avant gauche et des autres haut-parleurs.

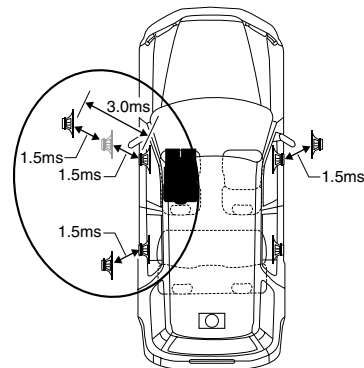

*1 Comme la différence de temps avait déjà été réglée sur 1,5 ms pour le haut-parleur avant gauche, la correction supplémentaire de 1,5 ms aboutit à ce que la différence totale de temps du haut-parleur avant gauche est de 3,0 ms.

Suite

Tableau de décalages temporels

Numéro de temporisation	Décalage temporel en ms	Distance cm (pouce)	Numéro de temporisation	Décalage temporel en ms	Distance cm (pouce)
0	0.0	0.0	51	5.1	174.9 (68-7/8")
1	0.1	3.4 (1-3/8")	52	5.2	178.4 (70-1/4")
2	0.2	6.9 (2-3/4")	53	5.3	181.8 (71-9/16")
3	0.3	10.3 (4-1/16")	54	5.4	185.2 (72-7/8")
4	0.4	13.7 (5-3/8")	55	5.5	188.7 (74-1/4")
5	0.5	17.2 (6-13/16")	56	5.6	192.1 (75-5/8")
6	0.6	20.6 (8-1/8")	57	5.7	195.5 (77")
7	0.7	24.0 (9-7/16")	58	5.8	198.9 (78-5/16")
8	0.8	27.4 (10-13/16")	59	5.9	202.4 (79-11/16")
9	0.9	30.9 (12-3/16")	60	6.0	205.8 (81")
10	1.0	34.3 (13-1/2")	61	6.1	209.2 (82-3/8")
11	1.1	37.7 (14-13/16")	62	6.2	212.7 (83-3/4")
12	1.2	41.2 (16-1/4")	63	6.3	216.1 (85-1/16")
13	1.3	44.6 (17-9/16")	64	6.4	219.5 (86-3/8")
14	1.4	48.0 (18-7/8")	65	6.5	223.0 (87-3/4")
15	1.5	51.5 (20-1/4")	66	6.6	226.4 (89-1/8")
16	1.6	54.9 (21-5/8")	67	6.7	229.8 (90-1/2")
17	1.7	58.3 (22-15/16")	68	6.8	233.2 (91-13/16")
18	1.8	61.7 (24-1/4")	69	6.9	236.7 (93-3/16")
19	1.9	65.2 (25-5/8")	70	7.0	240.1 (94-1/2")
20	2.0	68.6 (27")	71	7.1	243.5 (95-7/8")
21	2.1	72.0 (28-3/8")	72	7.2	247.0 (97-1/4")
22	2.2	75.5 (29-11/16")	73	7.3	250.4 (98-9/16")
23	2.3	78.9 (31-1/16")	74	7.4	253.8 (99-7/8")
24	2.4	82.3 (32-3/8")	75	7.5	257.3 (101-1/4")
25	2.5	85.8 (33-3/4")	76	7.6	260.7 (102-5/8")
26	2.6	89.2 (35-1/8")	77	7.7	264.1 (104")
27	2.7	92.6 (36-7/16")	78	7.8	267.5 (105-5/16")
28	2.8	96.0 (37-3/4")	79	7.9	271.0 (106-11/16")
29	2.9	99.5 (39-13/16")	80	8.0	274.4 (108-1/16")
30	3.0	102.9 (40-1/2")	81	8.1	277.8 (109-3/8")
31	3.1	106.3 (41-7/8")	82	8.2	281.3 (110-3/4")
32	3.2	109.8 (43-1/4")	83	8.3	284.7 (112-1/16")
33	3.3	113.2 (44-9/16")	84	8.4	288.1 (113-1/16")
34	3.4	116.6 (45-7/8")	85	8.5	291.6 (114-3/4")
35	3.5	120.1 (47-5/16")	86	8.6	295.0 (116-1/8")
36	3.6	123.5 (48-5/8")	87	8.7	298.4 (117-1/2")
37	3.7	126.9 (49-15/16")	88	8.8	301.8 (118-13/16")
38	3.8	130.3 (51-5/16")	89	8.9	305.3 (120-3/16")
39	3.9	133.8 (52-11/16")	90	9.0	308.7 (121-1/2")
40	4.0	137.2 (54")	91	9.1	312.1 (122-7/8")
41	4.1	140.6 (55-3/8")	92	9.2	315.6 (124-1/4")
42	4.2	144.1 (56-3/4")	93	9.3	319.0 (125-9/16")
43	4.3	147.5 (58-1/16")	94	9.4	322.4 (126-7/8")
44	4.4	150.9 (59-3/8")	95	9.5	325.9 (128-5/16")
45	4.5	154.4 (60-3/4")	96	9.6	329.3 (129-5/8")
46	4.6	157.8 (62-1/8")	97	9.7	332.7 (131")
47	4.7	161.2 (63-7/16")	98	9.8	336.1 (132-5/16")
48	4.8	164.6 (64-3/4")	99	9.9	339.6 (133-11/16")
49	4.9	168.1 (66-3/16")			
50	5.0	171.5 (67-1/2")			

Réglage et mémorisation de la correction temporelle

Avant d'effectuer les réglages suivants, reportez-vous à la section « A propos de correction du temps » à la page (page 20).

- 1 Appuyez sur **MENU** pendant au moins 2 secondes.
- 2 Appuyez sur **MENU** pour sélectionner le mode d'accentuation des graves ou le mode de corrections du temps.

- 3 Appuyez sur **◀◀** ou **▶▶** pour effectuer des corrections de temps.

A chaque pression, le mode change de la façon suivante :

Mode d'accentuation des graves ↔ Mode de correction du temps

- 4 Appuyez sur **BAND/TEL.** pour sélectionner un haut-parleur à régler.

CDA-9835R

F - L → F - R → R - L → R - R → SW - L → SW - R → F - L

CDA-9833R

Front - L → Front - R → Rear - L → Rear - R → SUBW - L → SUBW - R → Front - L

- 5 Tournez le bouton rotatif pour régler la valeur de correction du temps désirée.

Pour mémoriser le réglage

1) Appuyez pendant au moins 2 secondes sur la touche de pré-réglage (1 à 6) dans laquelle vous souhaitez enregistrer les réglages.

- 6 Répétez les étapes 4 et 5 pour régler un autre haut-parleur.

- 7 Appuyez sur le bouton rotatif pour confirmer le contenu réglé.

Celui-ci n'est pas mémorisé si vous n'appuyez pas sur le bouton rotatif.

- 8 Une fois le réglage terminé, appuyez sur **MENU** pendant au moins 2 secondes pour revenir au mode normal, ou appuyez sur **MENU** et sélectionnez **RETURN** pour revenir au mode normal.

• Si aucune opération n'est exécutée dans les 15 secondes, l'appareil revient au mode normal.

Rappel des réglages de correction temporelle mémorisés

- 1 Appuyez sur **MENU** pendant au moins 2 secondes.
- 2 Appuyez sur **MENU** pour sélectionner le mode d'accentuation des graves ou le mode de corrections du temps.
- 3 Appuyez sur **◀◀** ou **▶▶** pour effectuer des corrections de temps.

A chaque pression, le mode change de la façon suivante :

Mode d'accentuation des graves ↔ Mode de correction du temps

- 4 Appuyez sur les touches de pré-réglage (1 à 6) qui sont dotées de la correction temporelle souhaitée en mémoire.

- 5 Appuyez sur **MENU** pendant au moins 2 secondes pour revenir au mode normal, ou appuyez sur **MENU** et sélectionnez **RETURN** pour revenir au mode normal.

• Le mode de correction du temps est automatiquement annulé si aucune opération n'est exécutée dans les 15 secondes.

Réglage du mode MX

MX (Media Xpander - dispositif d'expansion multiple) différencie les sons vocaux des sons instrumentaux quelle que soit la source musicale. La radio FM, le CD et le MP3 reproduiront la musique clairement même dans des véhicules bruyants.

- 1 Appuyez sur **MX** pour sélectionner **MX ON (activé)**.
- 2 Appuyez sur **SOURCE/POWER** pour sélectionner la source à laquelle vous souhaitez appliquer le mode **MX (Media Xpander)**.
- 3 Appuyez sur **MX** pendant au moins 2 secondes pour activer le mode de réglage du niveau.
- 4 Tournez le **bouton rotatif** pour sélectionner le niveau souhaité ou **OFF**.

FM (niveau MX 1 à 3) :

Ce réglage produit des sons de fréquences moyennes à hautes avec plus de clarté et produit des sons bien équilibrés sur toutes les fréquences.

CD/WAV (niveau MX 1 à 3) :

Le mode CD traite une grande quantité de données pendant la lecture. MX se sert de cette grande quantité de données pour reproduire des sons plus clairs et nets.

MP3/WMA (niveau MX 1 à 3) :

Ce réglage corrige les informations perdues lors de la compression. Il reproduit un son bien équilibré proche du son d'origine.

DVD (CD vidéo)

(Niveau MOVIE MX 1 à 2) :

Ce réglage reproduit plus clairement la partie des dialogues d'un film.

(Niveau MUSIC MX 1) :

Un DVD ou CD vidéo contient une grande quantité de données comme un clip musical. MX utilise ces données pour reproduire le son de façon précise.

AUX (niveau MX 1) :

Choisissez le mode MX (MP3, MUSIC ou MOVIE) correspondant au support raccordé.

Si deux appareils externes sont raccordés, il est possible de sélectionner un mode MX différent pour chacun d'eux.

5 Appuyez sur le bouton rotatif pour revenir au mode normal.

- Pour annuler le mode MX pour toutes les sources musicales, appuyez sur **MX** pour désactiver MX.
- Le mode MX est automatiquement annulé si vous n'appuyez sur aucune touche dans les 15 secondes.
- Chaque source musicale, telle que radio FM, CD et MP3/WMA peut avoir son propre réglage MX.
- Sur les disques contenant à la fois des données de MP3/WMA et CD-DA, lorsque la source change de la façon suivante « MP3/WMA vers CD-DA » ou « CD-DA vers MP3/WMA », le changement de mode MX peut retarder légèrement la lecture.
- Le réglage sur **MX OFF** règle le mode MX sur **OFF** pour chaque source musicale.
- Cette fonction est inopérante lorsque **DEFEAT** est réglé sur **ON**.
- Le mode MX n'est pas disponible pour la radio **PO**, **LO**.
- Si un processeur audio doté de la fonction MX (**PXA-H700** ou autre) est raccordé à l'appareil, le traitement MX propre à ce processeur s'applique à la source audio. Le processeur audio doit être réglé car les réglages MX du processeur peuvent ne pas être adaptés à l'appareil principal. Pour de plus amples informations, reportez-vous au mode d'emploi du processeur audio.
- Lors de la réception de signaux RDS, l'opération MX ne peut pas être utilisée.

Autres fonctions

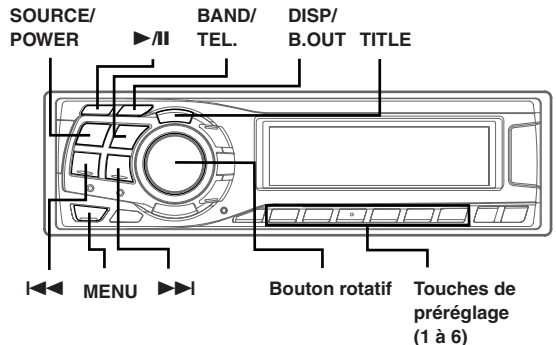

Affichage du titre/texte

Il est possible d'afficher le titre du CD/station si le titre a été précédemment entré. (« Titrage des disques/stations » page 25). Des informations textuelles, comme le nom du disque et le nom de la piste, seront affichées si le disque lu est compatible CD Text. Il est également possible d'afficher le nom du dossier, le nom du fichier et le tag ID3, etc., en écoutant des fichiers MP3/WMA.

Appuyez sur **TITLE**.

L'affichage change à chaque pression de la touche.

L'affichage en mode Radio :

CDA-9835R*1

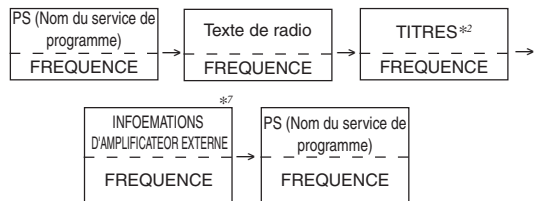

CDA-9833R

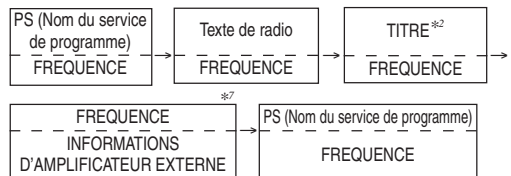

L'affichage en mode CD :

CDA-9835R*1

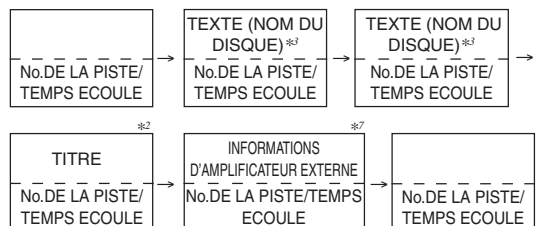

Suite

CDA-9833R

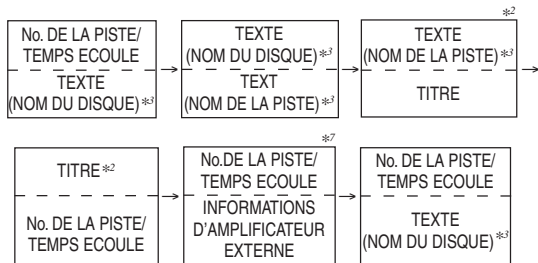

L'affichage en mode MP3/WMA :

CDA-9835R*1

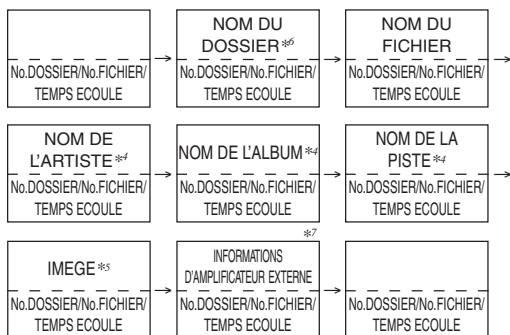

CDA-9833R

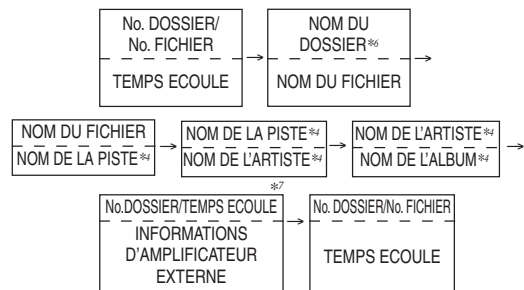

*1 La description porte sur le mode d'affichage normal de l'exemple. L'affichage change en fonction du modèle d'indications de l'affichage. (Consultez la section « Changement du mode d'affichage », page 6.)

*2 Le TITRE peut être entré ou effacé.

*3 Affiché pendant la lecture d'un disque avec texte de CD.

*4 « NO TEXT » s'affiche si le CD ne contient aucune donnée texte.

*5 Tag ID3/tag WMA

Si un fichier MP3/WMA contient les informations de ID3/WMA, celle-ci sont affichées (notamment le nom de la piste, de l'artiste et de l'album). Toutes les autres données de tag sont ignorées. « NO DATA » s'affiche lorsqu'un fichier MP3/WMA ne contient aucune information de tag ID3/WMA.

*6 Le taux d'échantillonnage et le débit binaire de l'enregistrement du fichier MP3/WMA sont affichés.

*7 « 0 (zéro) » est affiché pour le nom de dossier du dossier racine.

*8 Uniquement en cas de raccordement d'un amplificateur externe. Pour plus d'informations, consultez la section « Affichage des informations relatives à l'amplificateur externe » (page 26).

A propos des indicateurs (CDA-9833R uniquement)

Lors de l'affichage de titre/texte, les indicateurs suivants s'allument en fonction du mode sélectionné.

Cet indicateur montre la force du signal téléphonique.

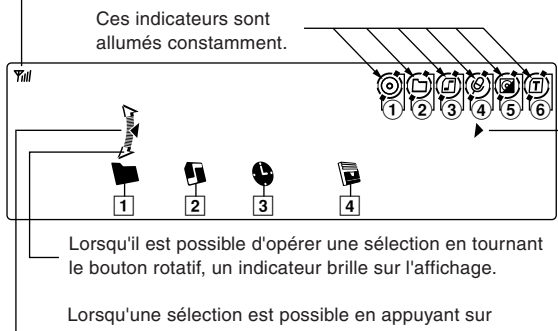

- 1 Cet indicateur brille en cas d'affichage d'un numéro de dossier ou de sélection.
- 2 Cet indicateur brille en cas d'affichage d'un numéro de piste (fichier).
- 3 Cet indicateur brille en cas d'affichage du temps de lecture écoulé.
- 4 Cet indicateur brille en cas d'affichage de la température de l'amplificateur externe raccordé.

Indicateur/ Mode	Mode CD	Mode MP3/ WMA	Mode TUNER
1	Lors de l'affichage du titre	—	—
2	—	Lors de l'affichage du nom de dossier	—
3	—	Lors de l'affichage du nom de fichier	—
4	—	Lors de l'affichage du nom de l'artiste*	—
5	Lors de l'affichage du texte (Nom du disque)	Lors de l'affichage du nom de l'album*	—
6	Lors de l'affichage du texte (Nom de la piste)	Lors de l'affichage du nom de la piste*	Lors de l'affichage du titre

* Informations sur le tag

A propos de « Titre » et « Texte »

Titre :

Avec cet appareil, il est possible d'entrer le nom du CD/station (page 25). Ce nom entré est appelé « titre ». Vous ne pouvez pas entrer ou afficher de titres sur les disques MP3/WMA.

Texte :

Les CD compatibles texte contiennent des informations sous forme de texte telles que le nom de disque et le nom de piste. De telles informations sont appelées « texte ».

- Certains caractères peuvent ne pas être affichés correctement avec cet appareil, suivant le type de caractère.
- Le changeur CD doit également être compatible CD Text pour que les informations de texte soient affichées.
- Lorsque le réglage du défilement (page 30) est réglé sur « SCROLL MANUAL », appuyez sur **TITLE** pendant au moins 2 secondes pour faire défiler les informations de texte une seule fois (mode AFFICHAGE DU TEXTE, AFFICHAGE DU NOM DU DOSSIER, AFFICHAGE DU NOM DU FICHIER ou AFFICHAGE DU TAG).
- L'indication « NO SUPPORT » apparaît lorsque les informations de texte souhaitées ne peuvent pas être affichées sur cet appareil.
- Si le titre n'a pas été entré préalablement, l'indication « NO TITLE » apparaît.
- Les informations de texte ou de tags peuvent ne pas s'afficher correctement en fonction du contenu.

Titrage des disques/stations

Il est possible d'intituler vos CD préférés ou les stations de radio. Vous ne pouvez pas entrer de titres sur les disques MP3/WMA.

1 Appuyez sur TITLE et sélectionnez l'affichage des titres.
Pour plus de détails, reportez-vous à l'astérisque 2 de la section « Affichage du titre/texte » (page 23).

2 Appuyez sur TITLE pendant au moins 2 secondes. Le premier caractère se met à clignoter.

3 Appuyez sur BAND/TEL. pour sélectionner les caractères/symboles.

Majuscule → Minuscule → Nombre/Symbole → Majuscule

4 Tournez le bouton rotatif pour sélectionner les lettre/chiffre/symbole souhaité pour le titre.
Appuyez sur ◀◀ ou ▶▶ pour tourner la page.

5 Appuyez sur le bouton rotatif pour mémoriser les premier caractère.
Le premier caractère cesse de clignoter et l'affichage passe automatiquement au second caractère. Quand ce caractère clignote, vous pouvez choisir la lettre ou le symbole suivant de votre titre.

6 Répétez les étapes 3 et 5 ci-dessus pour inscrire tout le titre.
En appuyant sur le bouton rotatif après avoir entré le huitième caractère (le 16ème caractère sur le CDA-9835R), le titre est automatiquement mémorisé.

Lorsque vous entrez un titre de moins de 8 ou 16 caractères, par exemple, le titré de 3 caractères :

Après avoir entré 3 caractères, l'espace destiné au 4ème caractère commence à clignoter. Passez à l'étape 7 pour compléter le titre.

7 Appuyez sur TITLE pour enregistrer le titre.

- Si vous annulez un titre lors de sa saisie, les caractères sélectionnés ne sont pas mémorisés.
- Vous pouvez saisir 18 noms de station radio (24 sur le modèle CDA-9833R) et 18 titres de CD sur cet appareil. Au-delà de cette limite, l'affichage indique « FULL DATA ». Pour mémoriser un nouveau titre, vous devez d'abord supprimer un des titres existants.
- La longueur du titre ou la capacité de la mémoire du changeur CD varie en fonction du modèle utilisé.
- Pour effacer un titre, entrez un espace (et le symbole «  » sur le modèle CDA-9833R).
- Les actions décrites dans les étapes 3 à 6 doivent être effectuées dans les 10 secondes. Dans le cas contraire, le mode d'entrée sera annulé.

Effacement du titre d'un disque/nom de station

1 Appuyez sur TITLE pour sélectionner l'affichage des titres. Appuyez ensuite sur cette touche pendant au moins 2 secondes.

- Pour plus de détails, reportez-vous à l'astérisque 2 de la section « Affichage du titre/texte » (page 23).

2 Appuyez sur ►/II pendant au moins 2 secondes.
Le titre affiché se met à clignoter.

3 Appuyez de façon répétée sur ◀◀ ou ▶▶ jusqu'à ce que le titre que vous voulez effacer soit affiché.

4 Appuyez sur ►/II pendant au moins 2 secondes pour effacer le titre affiché.

5 Appuyez sur TITLE pour annuler le mode d'effacement de titre.

- Vous ne pouvez pas effacer le CD-TEXT.
- « NO DATA » s'affiche pendant 2 secondes si le titre n'est pas saisi à l'étape 2 ou si tous les titres sont effacés à l'étape 4.

Mise en et hors service du mode d'extinction

Quand le mode d'extinction est en service, l'afficheur s'éteint pour économiser l'énergie.

La qualité du son devient aussi meilleure.

Appuyez sur DISP/B.OUT pendant au moins 2 secondes pour activer le mode d'extinction.

L'affichage sera retiré.

- Si vous appuyez sur une autre touche pendant le mode d'extinction, l'afficheur se rallume pendant 5 secondes pour indiquer l'opération avant de repasser en mode d'extinction.

Pour annuler le mode d'extinction, appuyez sur DISP/B.OUT pendant au moins 2 secondes.

Réglage de la liaison à un amplificateur

Lorsqu'un amplificateur externe MRD-M501 ou MRD-M301 compatible avec la liaison à un amplificateur est raccordé, il peut être réglé directement à partir de l'unité principale.

- 1 Appuyez sur **MENU** pendant au moins 2 secondes.
- 2 Appuyez sur **MENU** pour sélectionner A-Link.
- 3 Appuyez sur **◀◀** ou **▶▶** pour sélectionner AMP 1 à 8, ou **BASS VOLUME**.

Pour régler le volume des graves

- 4 Tournez le **bouton rotatif** pour régler le niveau, puis enfoncez-le.
- 5 Une fois le réglage terminé, appuyez sur **MENU** pendant au moins 2 secondes pour revenir au mode normal, ou appuyez sur **MENU** et sélectionnez **RETURN** pour revenir au mode normal.

Pour régler l'amplificateur

- 4 Appuyez sur **BAND/TEL.** pour sélectionner un des réglages suivants et le régler.
INPUT → LOW PASS → SUBSONIC → P-EQ → BASS COMP → T.CORR → PHASE → TURN ON DELAY → OUTPUT DISABLE (SAFE) → INPUT
- 5 Tournez le **bouton rotatif** pour modifier les réglages.
- 6 Appuyez sur le **bouton rotatif**. Répétez les étapes 5 et 6 (ci-dessus) si vous souhaitez modifier d'autres réglages à l'étape 4.
- 7 Répétez les étapes 4 à 6 (ci-dessus) si d'autres réglages doivent être effectués. Pour régler un autre amplificateur, revenez à l'étape 3.

Pour mémoriser le contenu ajusté

- 1) Pendant que vous ajustez le mode, appuyez sur la touche (1 ou 2) pendant au moins 2 secondes. Le contenu réglé est mémorisé.

Pour rappeler le contenu réglé et mémorisé

- 1) Pendant que vous réglez le mode, appuyez sur touche (1 ou 2). Le contenu réglé et mémorisé est rappelé.

- 8 Une fois le réglage terminé, appuyez sur **MENU** pendant au moins 2 secondes pour revenir au mode normal, ou appuyez sur **MENU** et sélectionnez **RETURN** pour revenir au mode normal.

Pour rappeler facilement du contenu réglé et mémorisé

- 1) Appuyez sur **MENU** pour sélectionner A-Link.
 - 2) Appuyez sur **◀◀** ou **▶▶** pour sélectionner AMP 1 à 8.
 - 3) Tournez le bouton rotatif pour sélectionner le préréglage 1 ou 2.
 - 4) Appuyez sur **MENU** pendant au moins 2 secondes pour revenir au mode normal, ou appuyez sur **MENU** et sélectionnez **RETURN** pour revenir au mode normal.
- Pour plus d'informations sur chacun des réglages, consultez le mode d'emploi de l'amplificateur externe.
 - Si les réglages de l'amplificateur sont effectués sur l'unité, ne les modifiez pas à l'aide des touches de l'amplificateur, car son affichage pourrait ne pas refléter le fonctionnement de l'unité.
 - « No Link » est affiché si l'amplificateur est débranché ou hors tension, etc.

Affichage des informations relatives à l'amplificateur externe

Lorsqu'un amplificateur externe compatible avec la liaison à un amplificateur est raccordé, les informations qui s'y rapportent (tension, intensité électrique, température) peuvent être affichées sur l'unité principale.

- 1 Appuyez sur **TITLE** en mode Radio ou CD pour basculer vers l'affichage des informations relatives à l'amplificateur externe.

- Pour basculer l'affichage, reportez-vous à la section "Affichage du titre/ texte" (page 23).

CDA-9835R

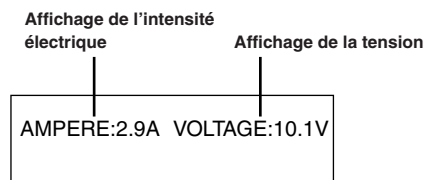

- L'affichage de la température est indiqué pour l'affichage de l'animation modèle1 et l'affichage de l'animation modèle2 à la section « Changement de mode d'affichage » (page 6).

CDA-9833R

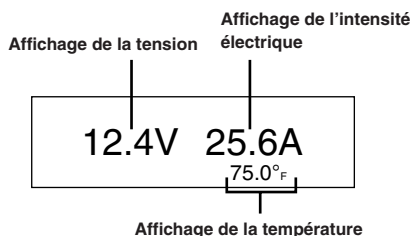

- Pour basculer entre l'affichage des degrés Celsius et Fahrenheit, consultez la page 30.

Réglage de l'illumination multicolore

Vous pouvez changer la couleur d'éclairage des quatre touches suivantes : SOURCE/POWER, BAND/TEL, ◀◀ et ▶▶.

- 1 Appuyez sur **MENU** pour sélectionner Illumination.
- 2 Appuyez sur ◀◀ ou ▶▶ pour sélectionner la couleur de votre choix.

BLUE ↔ GREEN ↔ AMBER ↔ RED ↔ (USER'S*) ↔ BLUE

* Vous pouvez utiliser les couleurs de votre choix, comme illustré ci-dessous, si vous en avez déjà mémorisés sous UTILISATEUR.

Si vous souhaitez utiliser des couleurs différentes de celles ci-dessus.

- 3 Tournez le bouton rotatif pour sélectionner les couleurs (1 à 512).
Chaque pression de BAND/TEL. permet d'avancer de 30 couleurs à la fois.

1.....19.....184.....363.....512
(Rouge) (Ambre) (Vert) (Bleu)

Pour mémoriser le contenu du réglage

- 1) Appuyez pendant au moins 2 secondes sur une des touches de préréglage (1 à 6).
Le contenu du réglage est mémorisé.

Pour rappeler le réglage de la couleur mémorisé

- 1) Pendant que vous réglez le mode, appuyez sur une des touches de préréglage (1 à 6).
Le contenu du réglage mémorisé est rappelé.

- 4 Une fois le réglage terminé, appuyez sur **MENU** pendant au moins 2 secondes pour revenir au mode normal, ou appuyez sur **MENU** et sélectionnez **RETURN** pour revenir au mode normal.

• « NO Memory » s'affiche en cas de rappel d'un préréglage qui n'a pas été mémorisé.

Changement de la couleur d'éclairage de toutes les touches

Vous pouvez changer la couleur d'éclairage de l'appareil.

- 1 Appuyez sur **MENU** pour sélectionner Illumination.
- 2 Appuyez sur **SOURCE/POWER**.
La couleur d'affichage de toutes les touches est modifiée.
Ambre ON ↔ Ambre OFF (Vert)
- 3 Une fois le réglage terminé, appuyez sur **MENU** pendant au moins 2 secondes pour revenir au mode normal, ou appuyez sur **MENU** et sélectionnez **RETURN** pour revenir au mode normal.

• Les touches SOURCE/POWER, BAND/TEL, ◀◀ et ▶▶ prennent la couleur que vous avez réglée plus haut à la section « Réglage de l'illumination multicolore » (cette page).

Vérification de la version du logiciel

Il est possible de vérifier la version actuelle du logiciel sur l'affichage.

- 1 Appuyez sur **MENU** pendant au moins 2 secondes.
- 2 Appuyez sur la touche **MENU** pour sélectionner Information.
La version s'affiche.
- 3 Appuyez sur **MENU** pendant au moins 2 secondes pour revenir au mode normal, ou appuyez sur **MENU** et sélectionnez **RETURN** pour revenir au mode normal.

Fonctionnement de i-Personalize™

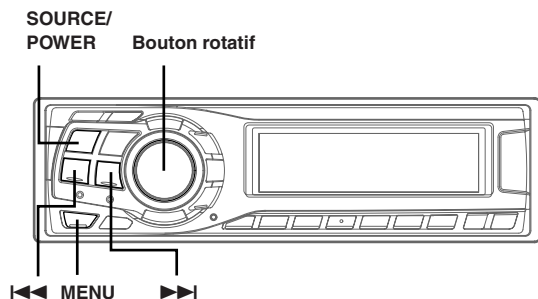

A propos de i-Personalize™

Vous pouvez télécharger des données (depuis le site Alpine) vers un CD-R et télécharger et stocker des données sur le CDA-9835R/CDA-9833R.

Pour démarrer i-Personalize, entrez dans l'URL ci-dessous et suivez les instructions affichées à l'écran.

<http://www.alpine.com> ou <http://www.alpine-europe.com> ou <http://www.alpine.com.au>

Données téléchargeables

Egalisateur paramétrique	Les données sont mémorisées sur la touche de préréglage 6 du Mode Parametric EQ.
Correction temporelle	Les données sont mémorisées sur la touche de préréglage 6 du Mode Correction temporelle.
Recouvrement	Les données sont mémorisées sur la touche de préréglage 6 du Mode recouvrement.

Le nom du fichier des données téléchargées aura la forme « **A_W****.MP3** »

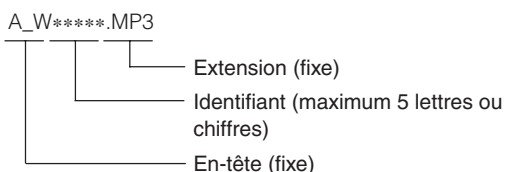

Vous pouvez créer un nom de fichier via le site web. Ne modifiez pas un nom de fichier lorsqu'il a été créé. Ceci peut entraîner un dysfonctionnement.

- Pour plus de détails sur les procédures de téléchargement, consultez le site web d'ALPINE.
- Si le modèle HDA-5460 est raccordé à cet appareil, il est possible d'utiliser le disque dur HDA-5460. Les données qui ont été enregistrées sur le disque dur sont téléchargées vers le CDA-9835R/CDA-9833R de la manière indiquée à la section « Téléchargement des données ». Le disque dur peut être sélectionné en commutant la source à l'étape 1. Pour plus d'informations sur le téléchargement des données vers le disque dur, consultez le mode d'emploi du modèle HDA-5460.
- En cas de raccordement d'un processeur externe, il n'est pas possible d'utiliser les données téléchargées.

Téléchargement de données

- 1 **Insérez le disque CD-R qui contient les données. Si la source n'est pas le mode CD, appuyez sur SOURCE/POWER pour passer au mode CD.**
- 2 **Appuyez sur MENU pour sélectionner le mode i-Personalize (Téléchargement).**
- 3 **Appuyez sur ◀◀ ou ▶▶ pour sélectionner « YES ».** La recherche des données du disque commence et le premier nom de fichier s'affiche.
 - Sélectionner « NO » et appuyer sur MENU annule le mode de téléchargement.
 - Si aucun fichier n'est trouvé par la recherche de données, « NO FILE » (aucun fichier) apparaît.
 - L'indication « NO FILE » disparaît automatiquement si aucune opération n'est exécutée pendant 5 secondes.
- 4 **Tournez le bouton rotatif pour sélectionner les fichiers à télécharger, puis appuyez sur le bouton rotatif pour démarrer.** Le téléchargement des données commence. Si vous appuyez sur MENU pendant le téléchargement, celui-ci est annulé.
- 5 **Lorsque le téléchargement de données est réussi, l'écran de confirmation s'affiche pendant 5 secondes (sur le modèle CDA-9833R, chaque écran de confirmation de téléchargement de données s'affiche successivement), et le téléchargement prend fin.** Les éléments téléchargés sont indiqués par des cases cochées sur l'écran de confirmation.

Données PARAMETRIC EQ

Les données sont mémorisées sur la touche de préréglage 6 du Mode Parametric EQ. Les réglages des données mémorisées sur la touche de préréglage 6 (mode Parametric EQ) s'appliquent automatiquement.

Données X-OVER (recouvrement)

Les données sont mémorisées sur la touche de préréglage 6 du Mode X-OVER. Les réglages des données mémorisées sur la touche de préréglage 6 (mode X-OVER) s'appliquent automatiquement. Vous ne pouvez pas télécharger les données si le réglage du commutateur 2WAY/3WAY n'est pas adapté aux données.

Données TIME CORRECTION (correction temporelle)

Les données sont mémorisées sur la touche de préréglage 6 du Mode correction temporelle. Les réglages des données mémorisées sur la touche de préréglage 6 (mode correction temporelle) s'appliquent automatiquement.

- 6 **Appuyez sur MENU pendant au moins 2 secondes pour revenir au mode normal, ou appuyez sur MENU et sélectionnez RETURN pour revenir au mode normal.**

- Lorsque vous téléchargerez de nouveau des données, celles-ci sont écrasées sur la touche de préréglage 6.

SETUP

Vous pouvez facilement personnaliser l'appareil en fonction de vos préférences et de son utilisation. Choisissez le menu SETUP à partir du mode de personnalisation du son, de personnalisation visuelle, etc. afin de sélectionner le réglage désiré.

SOURCE/

POWER BAND/TEL.

Bouton rotatif

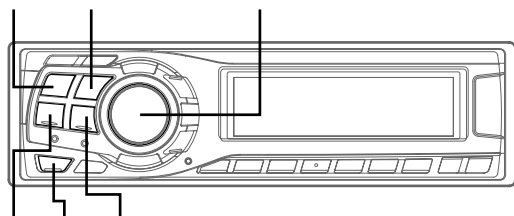

◀◀ MENU ▶▶

Le mode SETUP est le plus souvent utilisé de la manière décrite aux étapes 1 à 4 ci-dessous. Pour plus d'informations sur chaque fonction du menu SETUP, reportez-vous aux pages 29 et 30.

1 Appuyez sur **MENU** pour sélectionner le mode **SETUP**.

Le mode SETUP est activé.

2 Appuyez sur **◀◀** ou **▶▶** pour sélectionner le menu **SETUP** désiré.

(par exemple, sélectionnez BEEP)

Voici l'explication de l'exemple d'affichage du CDA-9835R.

FM-LEVEL → RDS REGIONAL*¹ → PI SEEK*² → TUNER MODE → DIMMER → SUBWOOFER → PLAY MODE → BEEP → TEXT SCROLL → INT MUTE → INT AUDIO → AUX IN → (AUX NAME)*³ → POWER-IC → TELEPHONE*⁴ → LCD CONTRAST*⁵ → TW SETUP → A LINK TEMP*⁶ → BGV SELECT*⁷ → DEMO → FONT SELECT*⁸ → FM-LEVEL

*¹ Reportez-vous à « Réception des stations RDS régionales (locales) » (page 9).

*² Reportez-vous à « Réglage PI SEEK » (page 10).

*³ Affiché uniquement si AUX est réglé sur ON.

*⁴ TELEPHONE s'affiche lorsque Alpine MobileHub est connecté. Reportez-vous à « Réglage des appels automatiques » (page 31).

*⁵ CDA-9833R uniquement.

*⁶ A LINK TEMP s'affiche en cas de raccordement d'un amplificateur externe.

*⁷ CDA-9835R uniquement.

*⁸ CDA-9833R uniquement.

3 Tournez le **bouton rotatif** pour modifier le réglage.

(par exemple, sélectionnez BEEP ON ou BEEP OFF.)

4 Appuyez sur **MENU** pendant au moins 2 secondes pour revenir au mode normal, ou appuyez sur **MENU** et sélectionnez **RETURN** pour revenir au mode normal.

Personnalisation du son

Réglage du niveau du signal de source

FM-LEVEL HIGH (Réglage initial) / FM-LEVEL LOW

Si la différence de niveau de volume entre le lecteur de CD et la radio FM est trop importante, réglez le niveau du signal FM.

Passage au mode Tuner

NORMAL (Réglage initial) / HI-FI / STABLE

Cet appareil intègre la fonction MAX TUNE PRO pour que le tuner puisse restituer un son de la plus haute qualité. En outre, vous avez le choix entre trois réglages qui vous permettent d'adapter le son à vos préférences personnelles et à votre utilisation de l'appareil.

NORMAL : Réglage normal

HI-FI : Réglage avec priorité à la qualité du son

STABLE : Réglage avec priorité à l'élimination du bruit

- Si vous remarquez que le son s'accompagne de beaucoup de bruit lorsque vous écoutez le tuner en mode HI-FI, nous vous conseillons de passer au mode Normal.

Mise en et hors service du subwoofer

SUBWOOFER ON (Réglage initial) / SUBWOOFER OFF

Lorsque le subwoofer est en service, effectuez la procédure ci-dessous pour régler sa phase et son niveau de sortie.

- 1 Appuyez plusieurs fois sur le **bouton rotatif** pour sélectionner le mode SUBWOOFER.

SUBWOOFER → BALANCE → FADER → DEFEAT → VOLUME → SUBWOOFER

- Si vous réglez le commutateur 2WAY/3WAY (pages 40 à 42) sur la position 3WAY, vous ne pouvez plus régler le mode FADER.

- 2 Appuyez sur **◀◀** ou **▶▶**.

La phase de sortie du subwoofer bascule vers SUBWOOFER NORMAL (0°) ou SUBWOOFER REVERS (180°).

Pour régler le niveau, tournez le bouton rotatif.

Réglage de la sortie du subwoofer

STEREO (Réglage initial) / MONO

Vous pouvez régler la sortie du subwoofer sur stéréo ou mono. Veillez à régler correctement la sortie pour votre type de subwoofer.

STEREO : Sortie stéréo du subwoofer (G/D)

MONO : Sortie mono du subwoofer

Réglage de la pente de réponse de

l'enceinte hautes fréquences (TW SETUP)

MAKER'S (Réglage initial) / USER'S

Selon les caractéristiques de réponse de l'enceinte, soyez vigilant lorsque vous réglez la pente de réponse sur FLAT en mode 3 voies (reportez-vous à la section « Réglage et mémorisation de la fréquence de recouvrement » à la page 19), car vous risquez d'endommager l'enceinte.

MAKER'S : Pour protéger l'enceinte contre les dégâts éventuels, il n'est pas possible de choisir FLAT comme pente de réponse de l'enceinte hautes fréquences en mode 3 voies.

USER'S : Le réglage FLAT est possible en mode 3 voies.

- Un message s'affiche si la pente de réponse de l'enceinte hautes fréquences est réglée sur FLAT en mode 3 voies.

Fonction de guidage sonore

BEEP ON (Réglage initial) / BEEP OFF

Lorsque cette fonction est activée, l'appareil émet différentes tonalités lorsque vous appuyez sur les touches.

Personnalisation visuelle

Commande du gradateur

DIMMER AUTO (Réglage initial) / DIMMER MANUAL

Réglez la commande DIMMER sur AUTO pour diminuer la luminosité de l'appareil lorsque les phares du véhicule sont allumés. Ce mode est utile si vous estimez que le rétroéclairage de l'appareil est trop lumineux dans l'obscurité.

Suite

- Si votre véhicule est équipé d'une commande du gradateur qui agit sur le compteur de vitesse, ne raccordez pas le câble DIMMER (orange) de la radio à cette commande du gradateur.

Réglage du défilement

SCROLL AUTO / SCROLL MANUAL (Réglage initial)

Ce lecteur de CD peut faire défiler les noms des disques et des pistes enregistrés sur les disques CD-TEXT, ainsi que les informations de texte des fichiers MP3/WMA, les noms des fichiers et les tags.

SCROLL AUTO : Les informations de texte de CD, les informations de texte des noms de dossiers et de fichiers ainsi que les tags défilent automatiquement.

SCROLL MANUAL : L'affichage défile au moment où vous chargez un disque, changez de piste, etc.

- L'appareil fait défiler les noms de CD de texte, les noms des dossiers, les noms des fichiers ou les tags. Il n'est pas possible de faire défiler les titres des disques saisis manuellement (page 25).

Changement de police de caractères (CDA-9833R uniquement)

TYPE-1 (Réglage initial)/TYPE-2

Vous avez le choix entre deux types de polices.

Vous pouvez sélectionner le type avant si vous le souhaitez.

Réglage du contraste de l'affichage (CDA-9833R uniquement)

CONTRASTE

Vous pouvez régler le contraste de l'affichage pour une meilleure visibilité.

Le réglage peut s'effectuer sur une plage comprise entre - 6 et + 6.

- D'origine, le réglage initial est « 0 ».

Passer d'un modèle d'affichage d'animation à un autre (CDA-9835R uniquement)

Type 1 (Réglage initial)/Type 2/Type 3/Type 4/Type 5

Vous pouvez sélectionner l'affichage d'animation de votre choix parmi cinq modèles de Pattern 1 ou Pattern 2 dans « Changement du mode d'affichage » (page 6).

Démonstration

DEMO ON/DEMO OFF (Réglage initial)

Cet appareil possède une fonction de démonstration de l'affichage et du son.

- Pour quitter le mode de démonstration, choisissez DEMO OFF.

MP3/WMA

Lecture de données MP3/WMA

CD-DA (Réglage initial)/CD-DA&MP3

Cet appareil peut lire des CD contenant des données de CD et de MP3/WMA. Toutefois, dans certains cas (certains CD améliorés), la lecture peut s'avérer difficile. Vous pouvez alors sélectionner la lecture des données de CD uniquement. Lorsqu'un disque contient à la fois des données de CD et de MP3/WMA, la lecture commence à partir de l'endroit où débutent les données de CD du disque.

CD-DA : Seules les données CD peuvent être lues.

CD-DA&MP3 : Les données CD et les pistes de fichiers MP3/WMA peuvent être lues.

- Effectuez ce réglage avant d'insérer un disque. Si un disque est déjà inséré, effectuez le réglage après avoir retiré le disque. (Si vous utilisez un changeur MP3, vous devez changer les disques.)

Appareil externe

Mise sous/hors service du mode silencieux

INT MUTE ON (Réglage initial)/INT MUTE OFF

Si vous raccordez un appareil qui possède une fonction d'interruption, le silencieux s'enclenche automatiquement dès qu'un signal d'interruption est reçu de cet appareil.

Réglage du mode AUX (V-Link)

AUX ON / AUX OFF (Réglage initial)

Vous pouvez entrer le son TV/vidéo en raccordant un câble d'interface Ai-NET/RCA en option (KCA-121B) ou Versatile Link Terminal (KCA-410C) à cet appareil.

Vous pouvez changer l'affichage du nom AUX lorsque AUX ON est réglé. Sélectionnez le nom AUX en appuyant sur ◀◀ ou ▶▶. Tournez ensuite le bouton rotatif.

Si le KCA-410C est raccordé, il est possible de sélectionner deux noms AUX.

- Jusqu'à 2 appareils externes avec sortie RCA peuvent être raccordés via le KCA-410C. Dans ce cas, appuyez sur SOURCE/POWER pour sélectionner le mode AUX puis appuyez sur BAND/TEL. pour sélectionner l'appareil de votre choix.

Raccordement à un amplificateur externe

POWER-IC ON (Réglage initial) / POWER-IC OFF

Lorsqu'un amplificateur externe est raccordé, la qualité sonore peut être améliorée en coupant l'alimentation de l'amplificateur intégré.

POWER-IC OFF : Utilisez ce mode lorsque les préamplificateurs avant et arrière de l'appareil sont utilisés pour piloter un amplificateur externe raccordé aux haut-parleurs. Quand ce mode est activé, l'amplificateur interne de l'appareil principal n'envoie plus alors aucun signal capable de piloter les haut-parleurs.

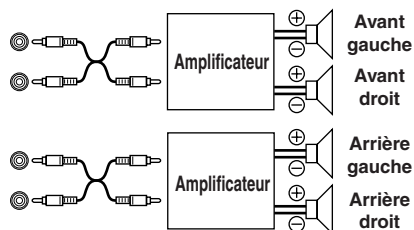

POWER-IC ON : Les haut-parleurs sont pilotés par un amplificateur intégré.

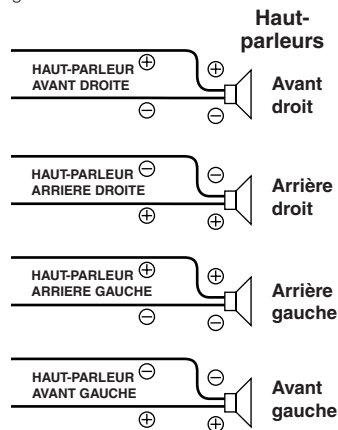

- Le système n'émet aucun son lorsque l'alimentation est réglée sur OFF.

Réglage de l'affichage de la température

pour l'amplificateur externe

°F (Réglage initial) / °C

Lorsqu'un amplificateur est raccordé, vous pouvez déterminer le mode d'affichage de sa température. Vous avez le choix entre les degrés Fahrenheit et Celsius.

°F : La température est affichée en degrés Fahrenheit.

°C : La température est affichée en degrés Celsius.

Réglage de la coupure de la tonalité pour les appareils externes

INT AUDIO ON / INT AUDIO OFF (Réglage initial)

Lorsque cet appareil reçoit des signaux d'appareils externes, l'activation de la suppression des tonalités a priorité sur les réglages de EQ et MX. Autrement dit, le son des appareils externes est reproduit au niveau par défaut.

Liaison téléphonique MobileHub™ (en option)

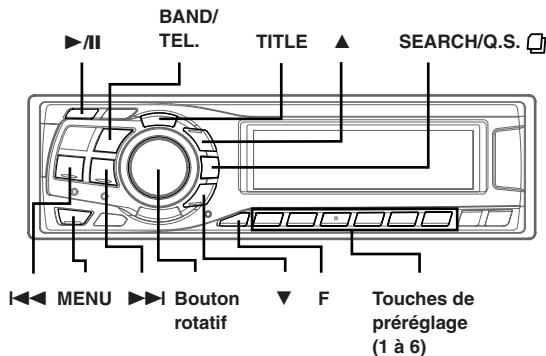

A propos de la liaison MobileHub™

Raccordez une boîte de jonction vendue séparément et un téléphone portable (disponible auprès de Nokia) pour commander les appels entrants et sortants du téléphone portable.

Attention

Même s'il dispose d'un système mains-libres, un conducteur est distrait lorsqu'il reçoit un appel téléphonique ou lorsqu'il utilise son téléphone. Pour des raisons de sécurité, il est conseillé aux conducteurs de ne pas utiliser leur téléphone en conduisant. Par sécurité, les opérations autres que la prise des appels entrants et la numérotation abrégée sont indisponibles.

- Si un téléphone portable est raccordé, son carnet d'adresses, l'historique des appels entrants et sortants sont chargés dans la boîte de jonction.
- Reportez-vous au mode d'emploi de la boîte de jonction.

Mode téléphone ON/OFF

- 1 Appuyez sur **BAND/TEL.** pendant au moins 2 secondes pour activer le mode téléphone.

Pour le désactiver, appuyez sur **BAND/TEL.** Reportez-vous aux pages correspondant à chaque fonction.

- Si aucun téléphone portable n'est raccordé, « NO PHONE » s'affiche pendant 2 secondes environ, avant le passage en mode téléphone, puis le mode revient en mode source d'origine.
- Lorsque le téléphone portable est décroché de la boîte de jonction au cours d'un appel entrant ou sortant ou pendant un appel mains-libres, l'appel est traité comme un appel ordinaire par le téléphone portable.
- Si un appel arrive alors que le CDA-9835R/CDA-9833R hors tension, l'appareil se met automatiquement sous tension pas pour un appel mains-libres.
- Même si l'alimentation du téléphone portable est coupée, l'alimentation du téléphone portable est mise sous tension lorsque le CDA-9835R/CDA-9833R est réglé sur le mode téléphone.
- Même si l'alimentation du véhicule est coupée (même si le moteur est arrêtée) pendant un appel mains-libres, l'appel n'est pas déconnecté et il est possible d'effectuer un appel ordinaire sur le portable.
- Si un appel entrant arrive pendant l'opération (sauf appel sortant ou conversation), le mode opération s'arrête et bascule sur le mode appel ou conversation.
- Un appel sortant depuis un téléphone portable est également possible. Toutefois, vous ne pouvez pas effectuer plusieurs opérations en même temps depuis un téléphone portable et le CDA-9835R/CDA-9833R car cela peut provoquer un dysfonctionnement.
- Lorsqu'une boîte de jonction est raccordée, l'historique des appels entrants, sortants et des envois est également enregistré dans le téléphone portable.

- Lorsque vous téléphonez, DEFEAT est réglée sur ON. Une fois l'appel terminé, l'appareil revient au réglage précédent.
- Le volume du téléphone peut être réglé à partir du CDA-9835R/CDA-9833R. Le volume défini pendant l'appel est mémorisé et appliqué automatiquement lors de l'appel suivant.
- Lorsque vous téléphonez ou que vous recevez des appels, appuyez sur **TITLE** pour afficher l'opérateur réseau pendant 5 secondes.

Appels entrants

- 1 Appuyez sur **▶/II** pour recevoir un appel entrant.
 - 2 Appuyez sur **BAND/TEL.** pour terminer un appel.
Le mode téléphone se termine et l'appareil revient au mode source d'origine.
- Lorsque le mode appel automatique est activé, vous pouvez parler dans un délai de 3 secondes après réception de l'appel entrant. (voir « Réglage des appels automatiques » à cette page.)

Réglage des appels automatiques

L'appel entrant peut être basculé en mode appel automatique ou en mode Appel manuel.

- 1 Appuyez sur **MENU** pour sélectionner le mode SETUP.
- 2 Sélectionnez « TELEPHONE » en appuyant sur **◀◀** ou **▶▶**.
- 3 Tournez le **bouton rotatif** pour passer à **AUTO** ou **MANUAL**.
- 4 Appuyez sur **MENU** pendant au moins 2 secondes pour revenir au mode normal, ou appuyez sur **MENU** et sélectionnez **RETURN** pour revenir au mode normal.

- Appuyez sur **BAND/TEL.** pendant un appel entrant pour le déconnecter.
- D'origine, le réglage initial est **MANUAL**.

Appel

Appel depuis le carnet d'adresses

Vous pouvez passer un appel en utilisant le carnet d'adresses mémorisé dans le téléphone portable.

- 1 Appuyez sur **BAND/TEL.** pendant au moins 2 secondes.
- 2 Appuyez sur **SEARCH/Q.S.**  pour sélectionner le mode **Phone Book**.
Une liste par ordre alphabétique s'affiche.

Récupération d'un correspondant dans la liste alphabétique

- 3 Lors de l'affichage de la liste par ordre alphabétique, tournez le **bouton rotatif** ou appuyez sur **◀◀** ou **▶▶** pour sélectionner votre correspondant.
- 4 Appuyez sur **▶/II** ou sur le **bouton rotatif** pour passer un appel.
- 5 Appuyez sur **BAND/TEL.** pour terminer l'appel.
Le mode téléphone se termine et l'appareil revient au mode source d'origine.

Récupération d'un correspondant par Sélection de la recherche (recherche de A-Z)

- 3 Appuyez sur **▲** ou **▼** pour sélectionner la première lettre (A à Z) du correspondant.
 - 4 Tournez le **bouton rotatif** pour sélectionner le correspondant.
 - 5 Appuyez sur **▶/II** ou sur le **bouton rotatif** pour passer un appel.
 - 6 Appuyez sur **BAND/TEL.** pour terminer l'appel.
Le mode téléphone se termine et l'appareil revient au mode source d'origine.
- Si vous ne pouvez pas visualiser simultanément tous les noms et numéros de téléphone mémorisés, appuyez sur **TITLE** pour les afficher.
 - « **NO MEMORY** » est affiché si le carnet d'adresses est vide.

Appel à l'aide de la numérotation abrégée

Vous pouvez passer un appel en récupérant un des numéros de téléphone enregistrés sous les numéros 1 à 9 du carnet d'adresses.

- 1 Appuyez sur **BAND/TEL.** pendant au moins 2 secondes.
 - 2 Dans les 5 secondes, appuyez sur une **touche pré-réglée (1 à 6)** et maintenez-la enfoncée pendant au moins 2 secondes pour passer un appel.
En appuyant sur **F**, puis sur une **touche de pré-réglage (1 à 3)** pendant au moins 2 secondes, vous pouvez appeler un des numéros enregistrés de 7 à 9.
- Vous pouvez passer un appel en appuyant sur **▶/II** après avoir appuyé un instant sur la **touche pré-réglée (1 à 6)** correspondant au numéro que vous souhaitez appeler.
 - Vous pouvez passer un appel en appuyant sur le **bouton rotatif**, après avoir sélectionné un numéro que vous souhaitez appeler en appuyant sur **◀◀** ou **▶▶**, ou en tournant le **bouton rotatif**.

- 3 Appuyez sur **BAND/TEL.** pour terminer l'appel.
Le mode téléphone se termine et l'appareil revient au mode source d'origine.
- Si aucun numéro de téléphone n'est enregistré sur une touche pré-réglée, « **NO PRESET** » apparaît lorsque vous essayez de passer un appel.

Appel à l'aide de l'historique des appels sortants/entrants/en absence

Vous pouvez appeler l'un des 999 derniers appels via l'historique des appels sortants/entrants/en absence.

- 1 Appuyez sur **SEARCH/Q.S.**  en mode **Phone Book** pour sélectionner le mode historique.
 - 2 Appuyez sur **▲** ou **▼** pour sélectionner l'historique des appels sortants (exemple d'affichage: « **DIALED** »), l'historique des appels entrants (exemple d'affichage: « **RECEIVED** ») ou l'historique des appels en absence (exemple d'affichage: « **MISSED** »).
 - 3 Tournez le **bouton rotatif** ou appuyez sur **◀◀** ou **▶▶** pour sélectionner le correspondant dans l'historique des appels sortants ou entrants.
 - 4 Appuyez sur **▶/II** ou sur le **bouton rotatif** pour passer un appel.
 - 5 Appuyez sur **BAND/TEL.** pour terminer l'appel.
Le mode téléphone se termine et l'appareil revient au mode source d'origine.
- Si vous ne pouvez pas visualiser simultanément tous les noms et numéros de téléphone mémorisés, appuyez sur **TITLE** pour les afficher.
 - « **NO MEMORY** » apparaît s'il n'y a pas d'historique des appels entrants.

Fonctionnement des messages courts (SMS)

Vous pouvez être informé lors de la réception d'un message court.

Réception d'un message court

- 1 Lors de la réception d'un message court, « **NEW MESSAGE** » apparaît sur l'écran.
Le contenu du message ne peut être lu que sur l'écran du téléphone portable.
- 2 Appuyez sur l'un des boutons de l'appareil pour annuler l'affichage. Les boutons sur lesquels vous appuyez passent dans le mode correspondant ou sont activés.

Changeur (en option)

SOURCE/
POWER ►/II BAND/TEL.

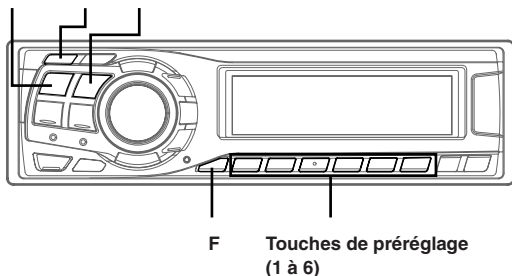

Contrôle d'un changeur CD (en option)

Un changeur CD à 6 disques ou 12 disques en option peut être raccordé à cet appareil s'il est compatible Ai-NET. Si un changeur CD est raccordé à l'entrée Ai-NET de cet appareil, il peut être commandé par ce dernier.

Grâce au KCA-400C (Dispositif de commutation multi-changeur) ou du KCA-410C (Versatile Link Terminal), plusieurs changeurs peuvent être commandés par cet appareil.

Reportez-vous à la section « Sélection du multi-changeur » de cette page pour sélectionner les changeurs CD.

- Les commandes de cet appareil pour l'exploitation du changeur CD sont disponibles uniquement lorsqu'un changeur CD est raccordé.
- Le changeur DVD (en option) peut être commandé à partir de cet appareil ainsi que du changeur CD.

1 Appuyez sur **SOURCE/POWER** pour activer le mode **CHANGER**.

L'affichage indique le numéro du disque et de la piste.

- L'indicateur de source dépend de la source raccordée.
- Appuyez sur **BAND/TEL.** pour passer du mode Disk au mode CD/Changer.

2 Appuyez sur les touches de sélection du disque (**1 à 6**) correspondant à l'un des disques chargés dans le changeur CD.

Le numéro de disque sélectionné apparaît et la lecture de CD commence.

- Après avoir sélectionné le disque souhaité, vous pouvez procéder de la même manière que pour le changeur CD de cet appareil. Pour les détails, reportez-vous à la section CD/MP3/WMA.
- Si le mode **M.I.X.**, **REPEAT** ou **SCAN** est activé (l'indicateur « **FUNC** » du modèle CDA-9833R est éclairé), les touches de sélection du disque ne sont plus opérationnelles.

Quand un changeur 12 disques est sélectionné:

Pour sélectionner les disques 1 à 6, vous procédez de la même façon que pour le changeur 6 CD. Pour sélectionner les disques numérotés de 7 à 12, appuyez d'abord sur la touche **F** pour choisir le mode de sélection du disque (7 à 12). Appuyez ensuite sur le touche de pré-réglage souhaitée. Les touches de pré-réglage 1 à 6 correspondent en fait aux disques 7 à 12.

Lecture de fichiers MP3 avec le changeur CD (en option)

Si vous raccordez un changeur compatible MP3, vous pouvez lire sur cet appareil les CD-ROM, CD-R et CD-RW contenant des fichiers MP3.

1 Appuyez sur **SOURCE/POWER** pour passer au mode changeur MP3.

2 Appuyez sur la touches de pré-réglage (**1 à 6**) qui correspond à un des disques chargés dans le changeur CD.

3 Pour interrompre la lecture, appuyez sur ►/II. Appuyez de nouveau sur ►/II pour continuer la lecture.

- L'appareil peut lire des disques contenant à la fois des données audio et des données de MP3.
- Pour l'utilisation de MP3 avec un changeur CD compatible MP3, reportez-vous à la section « CD/MP3/WMA » pages 12 à 17.

Sélection du multi-changeur (en option)

Le système Ai-NET Alpine supporte jusqu'à 6 changeurs CD. Si vous voulez utiliser deux changeurs ou plus, vous devrez utiliser le KCA-400C (commutateur multi-changeurs). Si vous utilisez un seul commutateur, vous pouvez raccorder jusqu'à 4 changeurs CD, mais si vous en utilisez 2 vous pourrez en raccorder 6.

Lorsque vous utilisez le KCA-410C (Versatile Link Terminal), vous pouvez raccorder deux changeurs et deux sorties externes (AUX).

1 Appuyez sur **SOURCE/POWER** de cet appareil pour activer le mode changeur CD.

Vous pouvez aussi appuyer sur SOURCE de la télécommande (RUE-4187) pour activer le mode changeur CD.

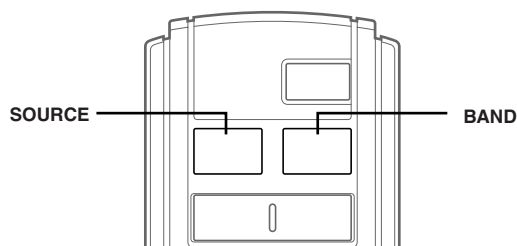

2 Appuyez sur **BAND/TEL.** de cet appareil ou de la télécommande RUE-4187 pour activer le mode de sélection du changeur CD.

Le mode de sélection du changeur CD demeure actif pendant 8 secondes.

3 Appuyez sur **BAND/TEL.** jusqu'à ce que l'indicateur du changeur CD souhaité apparaisse sur l'affichage.

Vous pouvez aussi appuyer sur BAND/TEL. de la télécommande jusqu'à ce que l'indicateur du changeur souhaité apparaisse sur l'affichage.

- Si le changeur CD sélectionné n'est pas raccordé, l'affichage indique « **NO CHANGER** ».
- Pour utiliser le changeur sélectionné, reportez-vous à la section « CD/MP3/WMA » (page 12).
- Pour plus d'informations sur l'entrée externe (AUX) lorsque vous utilisez le KCA-410C, reportez-vous à la section « Réglage du mode AUX (V-Link) » (page 30).

Télécommande

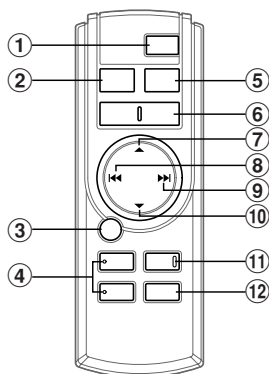

Commandes sur la télécommande

- ① **Touche d'alimentation**
Appuyez sur cette touche pour mettre l'appareil sous ou hors tension.
- ② **Touche Source**
Appuyer sur cette touche pour sélectionner la source audio.
- ③ **Touche ►/II**
Appuyez sur cette touche pour mettre en mode de lecture ou pause le lecteur de CD.
- ④ **Touches TILT ▼▲**
Appuyez sur cette touche pour régler l'angle de l'affichage inclinable.
- ⑤ **Touche de gamme/programme**
Mode radio : Touche de gamme
Appuyez sur cette touche pour changer de gamme.
Mode CD/Changeur : Pour changer de mode de disque.
- ⑥ **Touches de réglage du volume**
Pour augmenter le niveau du volume :
Appuyez sur la touche [▲]
Pour réduire le niveau du volume :
Appuyez sur la touche [▼]
- ⑦ **Touche ▲**
Mode radio : Appuyez sur cette touche pour sélectionner dans l'ordre ascendant les stations radio pré-réglées, comme indiqué ci-dessous.
[1] → [2] ... [6] → [1]
Mode changeur CD : Touche de sélection ascendante de disque (HAUT)
Appuyez sur cette touche pour sélectionner un disque dans l'ordre ascendant.
Mode MP3/WMA : Touche de sélection des dossiers ou des sélections (HAUT). Appuyez sur cette touche pour sélectionner le dossier ou la sélection.
- ⑧ **Touche ◀◀ BAS**
Mode radio : Touche de recherche descendante (BAS)
Mode CD : Appuyez sur cette touche pour revenir au début de la piste actuelle.

- ⑨ **Touche ►► HAUT**
Mode radio : Touche de recherche ascendante (HAUT)
Mode CD : Appuyez sur cette touche pour avancer au début de la piste suivante.
- ⑩ **Touche ▼**
Mode radio : Appuyez sur cette touche pour sélectionner dans l'ordre descendant les stations radio pré-réglées, comme indiqué ci-dessous.
[6] → [5] ... [1] → [6]
Mode changeur CD : Touche de sélection descendante de disque (BAS)
Appuyez sur cette touche pour sélectionner un disque dans l'ordre descendant.
Mode MP3/WMA : Appuyez sur la touche de sélection des dossiers ou des sélections (BAS) pour sélectionner le dossier ou la sélection.
- ⑪ **Touche de silencieux**
Appuyez sur cette touche pour réduire instantanément le volume de 20 dB.
Appuyez de nouveau sur cette touche pour rétablir le son.
- ⑫ **Touche de processeur audio**
Chaque pression du bouton modifie le mode du processeur audio.
Pour plus d'informations, reportez-vous au « Fonctionnement du processeur Audio » illustrées ci-dessous.
Appuyez sur la touche pour appeler le mode processeur audio externe lorsque le processeur audio externe est raccordé.*†

*† Pour le fonctionnement du processeur audio externe, reportez-vous au mode d'emploi du processeur audio externe que vous avez acheté.

Fonctionnement du processeur Audio

1 Appuyez sur A.PROC pour sélectionner le mode.

Mode normal → Mode EQ (Préréglages de l'égaliseur) → Mode de correction temporelle (Rappel de la correction temporelle mémorisée) → Mode recouvrement (Rappel de la fréquence de recouvrement enregistrés) → Mode normal

2 Appuyez sur ▲ ou ▼ pour sélectionner le type.

Mode EQ:
Sélectionnez FLAT, ROCK, POPS, NEWS ou USER'S 1 à 6.

Mode de correction temporelle/Mode recouvrement:
Sélectionnez MEMORY 1 à 6.

Remplacement des piles

Piles nécessaires: Utilisez deux piles sèches « AAA » ou équivalentes.

1 Ouverture du couvercle du logement des piles

Appuyez fermement sur le couvercle et faites-le glisser comme indiqué par la flèche pour l'enlever.

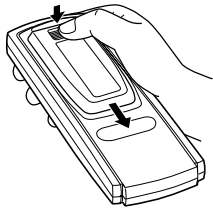

2 Remplacement des piles

Mettez les piles dans le logement en respectant les polarités indiquées.

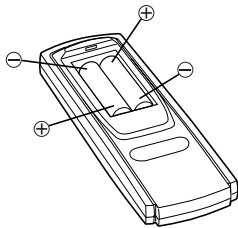

3 Fermeture du couvercle

Poussez le couvercle comme illustré jusqu'au dé clic.

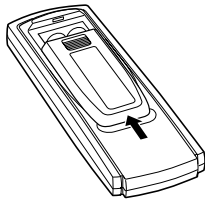

Commandable à distance

Dirigez l'émetteur de télécommande optionnel vers le capteur de télécommande.

Capteur de télécommande

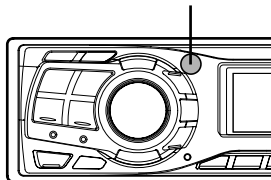

Raccordement à un boîtier d'interface télécommande possible

Vous pouvez faire fonctionner cet appareil à partir de l'appareil pilote du véhicule, quand un boîtier d'interface télécommande (optionnel) est raccordé. Pour les détails à ce sujet, consultez votre revendeur Alpine.

Information

En cas de problème

En cas de problème, éteignez l'appareil, puis remettez-le sous tension. Si l'appareil ne fonctionne toujours pas correctement, vérifiez les éléments de la liste de contrôle ci-dessous. Ce guide devrait vous aider à résoudre tout problème provenant de l'appareil. Sinon, vérifiez les connexions du reste du système ou consultez un revendeur Alpine autorisé.

Base

Fonctions inopérantes ou pas d'affichage.

- La clé de contact du véhicule est sur la position d'arrêt.
 - Si l'appareil est raccordé selon les instructions, il ne fonctionne pas quand la clé de contact est sur la position d'arrêt.
- Connexions incorrectes du fil d'alimentation (rouge) et du fil de la batterie (jaune).
 - Vérifiez les connexions du fil d'alimentation et du fil de la batterie.
- Le fusible a sauté.
 - Vérifiez le fusible sur le câble de l'appareil conduisant à la batterie, et remplacez-le par un fusible de même puissance, si nécessaire.
- Dysfonctionnement du microprocesseur interne dû à des interférences, etc.
 - Appuyez sur le commutateur RESET avec un stylobille ou un objet pointu.

Radio

Impossible de recevoir les stations.

- Pas d'antenne ou connexion incorrecte des câbles.
 - Vérifiez que l'antenne est bien raccordée; remplacez l'antenne ou le câble si nécessaire.

Impossible d'accorder les stations en mode de recherche automatique.

- Les signaux dans la région sont faibles.
 - Vérifiez que le tuner est en mode DX.
- Si vous êtes dans une région à signal fort, l'antenne n'est peut (peut-être) être pas mise à la terre ou raccordée correctement.
 - Vérifiez les connexions de l'antenne; vérifiez qu'elle est correctement reliée à un point de masse à l'emplacement du montage.
- La longueur de l'antenne ne convient pas.
 - Vérifiez si l'antenne est complètement déployée. Si l'antenne est cassée, remplacez-la par une neuve.

Réception parasitée.

- La longueur de l'antenne ne convient pas.
 - Déployez complètement l'antenne, remplacez-la si elle est cassée.
- L'antenne n'est pas correctement reliée à la masse.
 - Vérifiez que l'antenne est correctement reliée à un point de masse à l'emplacement du montage.

CD

Le lecteur/changeur CD ne fonctionne pas.

- La température dépasse +50°C (+120°F) pour CD.
 - Laissez la température de l'habitacle (ou du coffre) baisser.

Le son de lecture de CD est déformé.

- Condensation d'humidité dans le module CD.
 - Attendez que l'humidité s'évapore (environ 1 heure).

Suite

Insertion de CD impossible.

- Un CD se trouve déjà dans le lecteur de CD.
 - Ejectez le CD et enlevez-le.
- Le CD est mal inséré.
 - Assurez-vous que le CD a été introduit conformément aux instructions précisées dans la section consacrée à l'utilisation du lecteur de CD.

Avance rapide ou inversion impossibles.

- Le CD est endommagé.
 - Ejectez le CD et jetez-la. L'emploi d'un CD endommagé peut abîmer le mécanisme de l'appareil.

Pertes de son dues à des vibrations.

- Mauvais montage de l'appareil.
 - Réinstallez l'appareil correctement.
- Disque sale.
 - Nettoyez le disque.
- Disque rayé.
 - Remplacez le disque.
- Lentille de lecture sale.
 - N'utilisez pas un disque de nettoyage disponible dans le commerce. Consultez votre revendeur ALPINE le plus proche.

Pertes de son non dues sans vibrations.

- Disque sale ou rayé.
 - Nettoyez le disque; remplacez tout disque endommagé.

Ecrans d'erreur (lecteur de CD intégré uniquement).

- Erreur mécanique.
 - Appuyez sur **▲**. Après que l'indication d'erreur a disparu, reintroduisez le disque. Si la solution susmentionnée ne résout pas le problème, consultez votre revendeur ALPINE.

Lecture du CD-R/CD-RW impossible

- La session de fermeture (finalisation) n'a pas été effectuée.
 - Effectuez la finalisation et remettez le disque en lecture.

MP3/WMA

Le format MP3 ou WMA n'est pas reproduit.

- Une erreur de lecture est occasionnée. Le format CD n'est pas compatible.
 - Assurez-vous que le CD a été écrit dans un format supporté. Reportez-vous à la section « A propos du format MP3/WMA » pages 16-17), puis procédez à la réécriture dans un format pris en charge par cet appareil.

Audio

Le son n'est pas reproduit par les enceintes.

- L'appareil ne reçoit pas le signal de sortie de l'amplificateur interne.
 - POWER-IC est réglé sur « ON » (page 30).

Indications pour le lecteur de CD

HIGH-TEMP

- Le circuit de protection est activé à cause d'une température élevée.
 - L'indicateur disparaît lorsque la température revient dans les normes de fonctionnement.

NO DISC

- Aucun CD n'a été introduit.
 - Introduire un CD.
- Bien qu'un disque soit inséré dans l'appareil, « NO DISC » est affiché et le CD ne peut pas être lu ou éjecté.
 - Enlevez le disque en procédant de la façon suivante :
 - 1) Appuyez sur **▲**.
 - L'affichage mobile s'ouvre.
 - 2) Appuyez sur **▲** et maintenez-la enfoncée pendant au moins 2 secondes avec l'affichage mobile ouvert.
 - S'il s'avère toujours impossible d'éjecter le disque, consultez votre revendeur Alpine.

ERROR

- Erreur de mécanisme.
 - 1) Appuyez sur **▲** et ejecter le CD.
 - Si l'éjection n'a pas lieu, consulter le revendeur Alpine.
 - 2) Lorsque une indication d'erreur reste après avoir éjecté, appuyer à nouveau sur **▲**.
 - Si une indication d'erreur ne s'éteint toujours pas après avoir appuyé plusieurs fois sur **▲**, consulter le revendeur Alpine.
- Si « ERROR » est affiché :
 - S'il n'est pas possible d'éjecter le disque en appuyant sur **▲**, appuyez sur le commutateur RESET (voir la page 6) et sur **▲**.*
 - S'il s'avère toujours impossible d'éjecter le disque, consultez votre revendeur Alpine.*

PROTECT

- Un fichier WMA protégé par les droits d'auteur a été lu.
 - Vous pouvez lire uniquement les fichiers non protégés par les droits d'auteur.

UNSUPPORT

- Le disque n'est pas écrit dans un format MP3/WMA pris en charge.
 - Utilisez un disque écrit dans un format MP3/WMA pris en charge.

Indications pour le changeur CD

HIGH-TEMP

- Le circuit de protection s'est déclenché car la température est trop élevée.
 - L'indication disparaît quand la température revient dans la plage de fonctionnement.

ERROR - 01

- Mauvais fonctionnement du changeur CD.
 - Consultez votre revendeur Alpine. Appuyez sur la touche d'éjection du chargeur et sortez-le.
 - Vérifiez l'indication. Insérez de nouveau le chargeur.
 - Si vous ne pouvez pas sortir le chargeur, consultez votre revendeur Alpine.
- Impossible d'éjecter le chargeur.
 - Appuyez sur la touche d'éjection du chargeur. Si le chargeur n'est pas éjecté, consultez un revendeur Alpine.

ERROR - 02

- Un disque est coincé dans le changeur CD.
 - Appuyez sur la touche d'éjection pour activer la fonction d'éjection. Quand le changeur CD finit l'éjection, insérez un chargeur de disques vide dans le changeur CD pour récupérer le disque coincé dans le changeur CD.

NO MAGAZINE

- Le changeur CD ne contient pas de chargeur.
 - Insérez un chargeur.

NO DISC

- Le disque sélectionné n'est pas en place.
 - Choisissez un autre disque.

Spécifications

SECTION TUNER FM

Plage d'accord	87,5 – 108,0 MHz
Sensibilité mono utilisable	0,7 μ V
Sélectivité de canal alternatif	90 dB
Rapport signal sur bruit	65 dB
Séparation stéréo	35 dB
Taux de capture	2,0 dB

SECTION TUNER MW

Plage d'accord	531 – 1.602 kHz
Sensibilité (norme IEC)	25,1 μ V/28 dB

SECTION TUNER LW

Plage d'accord	153 – 281 kHz
Sensibilité (norme IEC)	31,6 μ V/30 dB

SECTION LECTEUR CD

Réponse en fréquence	5 – 20.000 Hz (± 1 dB)
Pleurage et scintillement (% efficace)	En dessous de la limite mesurable
Distorsion harmonique totale	0,008% (à 1 kHz)
Plage dynamique	95 dB (à 1 kHz)
Rapport signal sur bruit	105 dB
Séparation de canaux	85 dB (à 1 kHz)

CAPTAGE

Longueur d'onde	795 nm
Puissance du laser	CLASS I

TELECOMMANDE

Type de pile	Piles sèches AAA
Nombre de pile	2
Dimensions (L x H x P)	42 mm x 121 mm x 23 mm
Poids (sans pile)	50 g

GENERALITES

Alimentation	14,4 V CC (11 – 16V permissible)
Sortie max. d'alimentation	60 W x 4
Tension sortie pré-ampli maximum	4 V/10k ohms
Poids	1,6 kg

DIMENSIONS DU CHASSIS

Largeur	178 mm
Hauteur	50 mm
Profondeur	152 mm

DIMENSIONS DE L'AVANT

Largeur	170 mm
Hauteur	46 mm
Profondeur	18 mm

- La conception et les spécifications sont modifiables sans préavis dans le but d'améliorer les produits.

ATTENTION

**CLASS 1
LASER PRODUCT**

(Partie inférieure du lecteur)

Installation et raccordements

Avant d'installer ou de raccorder l'appareil, liez attentivement les précautions suivantes ainsi que les pages 3 à 5 de ce mode d'emploi de manière à en garantir une utilisation correcte.

Avertissement

EFFECTUER CORRECTEMENT LES CONNEXIONS.

Il y a risque de blessures ou de dommages à l'appareil.

A UTILISER UNIQUEMENT SUR DES VOITURES A MASSE NEGATIVE DE 12 VOLTS.

(Vérifiez auprès de votre concessionnaire si vous n'en êtes pas certain.)
Il y a risque d'incendie, etc.

AVANT TOUTE CONNEXION, DEBRANCHER LE CABLE DE LA BORNE NEGATIVE DE LA BATTERIE.

Il y a risque de choc électrique ou de blessure par courts-circuits.

NE PAS DENUDER LES CABLES ELECTRIQUES.

Ne jamais enlever la gaine isolante pour alimenter un autre appareil. Il y a risque de dépassement de la capacité de courant et, partant, d'incendie ou de choc électrique.

NE PAS ENDOMMAGER DE CONDUITES NI DE CABLES LORS DU FORAGE DES TROUS.

Lors du forage de trous dans le châssis en vue de l'installation, veiller à ne pas entrer en contact, endommager ni obstruer de conduites, de tuyaux à carburant ou de fils électriques. Le non-respect de cette précaution peut entraîner un incendie.

NE PAS UTILISER DES ECROUS NI DES BOULONS DU CIRCUIT DE FREINAGE OU DE DIRECTION POUR LES CONNEXIONS DE MASSE.

Les boulons et les écrous utilisés pour les circuits de freinage et de direction (ou de tout autre système de sécurité) ou les réservoirs ne peuvent JAMAIS être utilisés pour l'installation ou la liaison à la masse. L'utilisation de ces organes peut désactiver le système de contrôle du véhicule et causer un incendie, etc.

GARDER LES PETITS OBJETS COMME LES PILES HORS DE PORTEE DES ENFANTS.

L'ingestion de tels objets peut entraîner de graves blessures.
En cas d'ingestion, consulter immédiatement un médecin.

NE PAS INSTALLER A DES ENDROITS SUSCEPTIBLES D'ENTRAVER LA CONDUITE DU VEHICULE, COMME LE VOLANT OU LE LEVIER DE VITESSES.

La vue vers l'avant pourrait être obstruée ou les mouvements gênés, etc., et provoquer un accident grave.

Attention

FAIRE INSTALLER LE CABLAGE ET L'APPAREIL PAR DES EXPERTS.

Le câblage et l'installation de cet appareil requiert des compétences techniques et de l'expérience. Pour garantir la sécurité, faire procéder à l'installation de cet appareil par le distributeur qui vous l'a vendu.

UTILISER LES ACCESSOIRES SPECIFIES ET LES INSTALLER CORRECTEMENT.

Utiliser uniquement les accessoires spécifiés. L'utilisation d'autres composants que les composants spécifiés peut causer des dommages internes à cet appareil ou son installation risque de ne pas être effectuée correctement. Les pièces utilisées risquent de se desserrer et de provoquer des dommages ou une défaillance de l'appareil.

FAIRE CHEMINER LE CABLAGE DE MANIERE A NE PAS LE COINCER CONTRE UNE ARETE METALLIQUE.

Faire cheminer les câbles à l'écart des pièces mobiles (comme les rails d'un siège) et des arêtes acérées ou pointues. Cela évitera ainsi de coincer et d'endommager les câbles. Si un câble passe dans un orifice métallique, utiliser un passe-cloison en caoutchouc pour éviter que la gaine isolante du câble ne soit endommagée par le rebord métallique de l'orifice.

NE PAS INSTALLER A DES ENDROITS TRES HUMIDES OU POUSSIEREUX.

Eviter d'installer l'appareil à des endroits soumis à une forte humidité ou à de la poussière en excès. La pénétration d'humidité ou de poussière à l'intérieur de cet appareil risque de provoquer une défaillance.

Précautions

- S'assurer de déconnecter le câble du pôle (-) de la batterie avant l'installation du CDA-9835R/CDA-9833R. Ceci réduit les risques d'endommager l'unité en cas de court-circuit.
- S'assurer de connecter les conducteurs codés en couleur se conformant au schéma. Des connexions incorrectes peuvent occasionner le mauvais fonctionnement de l'unité ou le dégât du système électrique du véhicule.
- Lors de la connexion des câbles au système électrique du véhicule, il faut être conscient des composants installés en usine (tel qu'un ordinateur de bord). S'assurer de ne pas brancher à ces conducteurs pour fournir l'alimentation à cette unité. Lors de la connexion du CDA-9835R/CDA-9833R au boîtier à fusible, s'assurer que le fusible du circuit désigné pour le CDA-9835R/CDA-9833R a l'ampérage approprié. Sinon, l'unité et/ou le véhicule peuvent être endommagés. En cas de doute, consulter le revendeur ALPINE.
- Le CDA-9835R/CDA-9833R utilise des prises femelles de type RCA pour la connexion à d'autres unités (par exemple à un amplificateur) équipées de connecteurs RCA. Un adaptateur peut être nécessaire pour le connecter à d'autres unités. Si c'est le cas, contacter le revendeur agréé ALPINE pour obtenir de l'assistance technique.
- S'assurer de connecter les câbles d'enceinte (-) à la borne d'enceinte (-). Ne jamais connecter les câbles d'enceinte du canal gauche et droit l'un à l'autre ou à la carrosserie du véhicule.

IMPORTANT

Veillez inscrire le numéro de série de votre appareil dans l'espace prévu ci-dessous et conservez-le soigneusement dans vos archives. Le numéro de série ou la plaquette sur lequel il est gravé se trouve sur le dessous de l'appareil.

NUMÉRO DE SÉRIE: _____
DATE D'INSTALLATION: _____
INSTALLATEUR: _____
LIEU D'ACHAT: _____

Installation

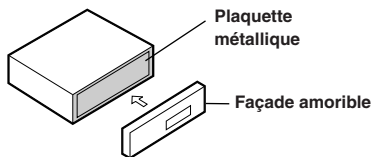

Attention

Si vous installez cet appareil dans votre voiture, ne retirez pas la façade amovible.

Si la façade est déposée en cours d'installation, vous risquez d'appuyer trop fort et de fausser la plaque métallique qui la maintient en position.

Attention

N'obstruez pas les orifices de ventilation ou de chauffage de l'appareil, ce qui gênerait la circulation de l'air. En cas de blocage, la chaleur s'accumulerait dans l'appareil et pourrait causer un incendie.

Trou de ventilation d'air



(Arrière du CDA-9835R/
CDA-9833R)

1

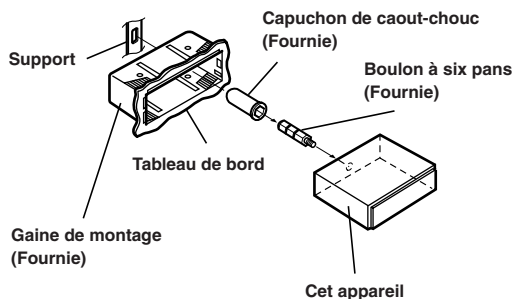

Détachez la gaine de montage de l'appareil principal en la faisant glisser (reportez-vous à la section « Dépose » de cette page). Glissez la gaine de montage dans le tableau de bord et fixez-le à l'aide des attaches en métal.

2

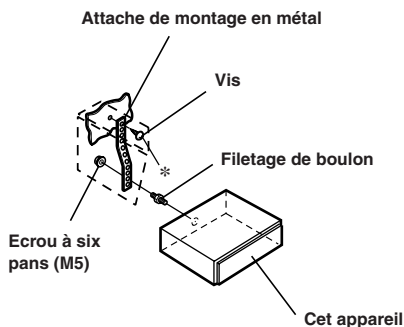

Si votre véhicule possède une applique, installez le long boulon à tête hexagonale sur le panneau arrière du CDA-9835R/CDA-9833R et placez le bouchon caoutchouté sur le boulon à tête hexagonale. Si le véhicule ne possède pas de support de montage, renforcez l'appareil principal avec une bande de montage métallique (non fournie). Raccordez tous les fils du CDA-9835R/CDA-9833R de la manière décrite dans la section « RACCORDEMENTS ».

- Sur la vis *, se procurer une vis appropriée à l'emplacement d'installation du châssis.

- 3 Glissez le CDA-9835R/CDA-9833R dans le tableau de bord. Quand l'appareil est installé, vérifiez que les goupilles de blocage sont parfaitement posées à la position abaissée. Ceci s'obtient en appuyant fermement sur l'appareil tout en abaissant la goupille de blocage à l'aide d'un petit tournevis. De cette façon, l'appareil sera convenablement verrouillé et il ne risquera pas de tomber accidentellement du tableau de bord. Installez enfin le panneau avant amovible.



Dépose

- 1 Déposer le panneau avant amovible.
- 2 Utiliser un petit tournevis (ou objet similaire) pour soulever les vis vers le haut (voir ill. au-dessus). Chaque fois qu'une vis est débloquée vers le haut, tirer légèrement sur l'appareil pour qu'il ne se rebloque pas avant de dévisser la vis suivante.
- 3 Extraire l'appareil, en le maintenant déverrouillé.

<VOITURE JAPONAISE>

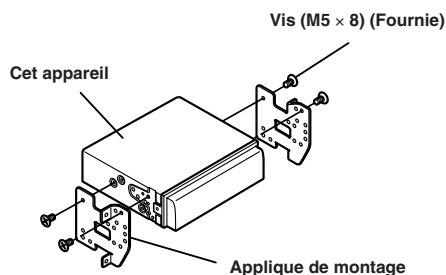
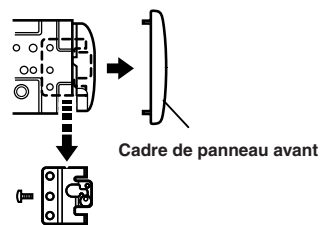

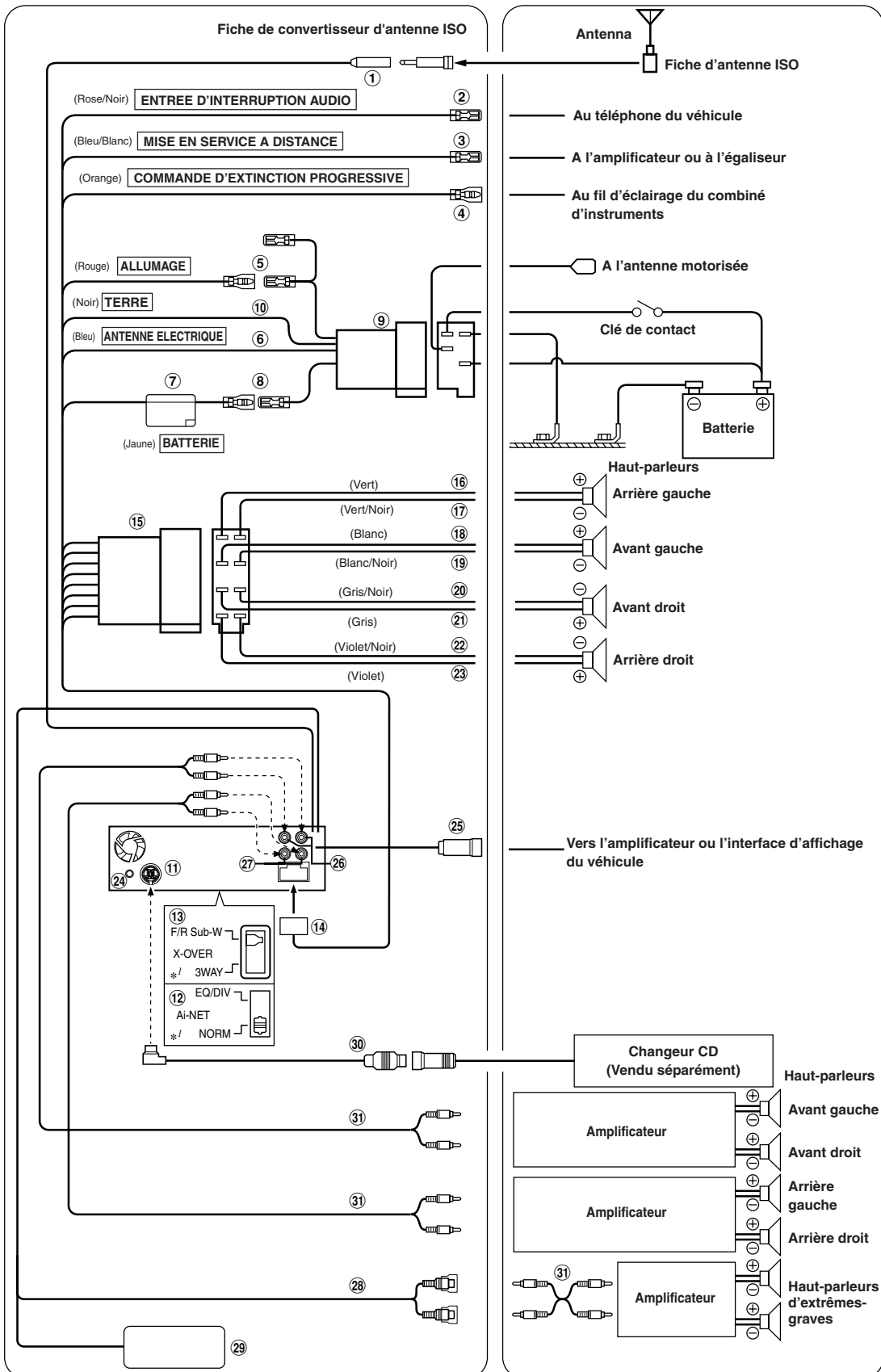

- ① **Prise d'antenne**
Connecter la fiche de convertisseur d'antenne ISO fournie.
- ② **Fil d'entrée d'interruption audio (Rose/Noir)**
Connecter ce conducteur sur la sortie d'interface audio d'un téléphone cellulaire qui assure une mise à la masse quand un appel est reçu.
- ③ **Fil de mise en service à distance (Bleu/Blanc)**
Connecter ce fil au fil de mise en service à distance de votre amplificateur ou processeur de signal.
- ④ **Fil de commande d'extinction progressive (Orange)**
Ce fil peut être raccordé au commutateur d'éclairage du véhicule ou à une autre source d'énergie inutilisée qui lorsque l'éclairage du véhicule sera allumé.
- ⑤ **Fil d'alimentation commutée (Allumage) (Rouge)**
Connecter ce fil à une borne ouverte sur la boîte à fusible du véhicule ou à une autre source d'énergie inutilisée qui fournit (+) 12V uniquement lorsque l'allumage fonctionne ou dans la position accessoire.
- ⑥ **Fil d'antenne électrique (Bleu)**
Connecter ce fil à la borne +B de l'antenne électrique, si applicable.
- *Ce fil doit uniquement être utilisé pour commander l'antenne électrique du véhicule. N'utilisez pas ce fil pour mettre sous tension un amplificateur ou un processeur de signal, etc.*
- ⑦ **Bobine d'arrêt avec porte-fusible (15A)**
- ⑧ **Fil de batterie (Jaune)**
Connecter ce fil à la borne positive (+) de la batterie du véhicule.
- ⑨ **Connecteur d'alimentation ISO**
- ⑩ **Fil de mise à la terre (Noir)**
Connecter ce fil à une bonne masse du châssis sur le véhicule. S'assurer que la connexion est faite à un métal nu et solidement fixée en utilisant une vis de feuille métallique fournie.
- ⑪ **Connecteur Ai-NET**
Raccordez-le au connecteur de sortie ou d'entrée d'un autre produit (changeur CD, égaliseur, etc.) équipé d'Ai-NET.
- ⑫ **Commutateur du système**
Lors du raccordement d'un processeur à l'aide de la fonction Ai-NET, placez ce commutateur en position EQ/DIV.
Lorsqu'aucun appareil n'est raccordé, laissez le commutateur en position NORM.
- *Veillez à couper l'alimentation de l'appareil avant de changer la position du commutateur.*
- ⑬ **Réglage du commutateur 3WAY/2WAY**
Réglez le commutateur 3way/2way selon votre système audio.
- ⑭ **Connecteur d'alimentation**
- ⑮ **Connecteur ISO (Sortie de haut-parleur)**
- ⑯ **Fil de sortie de haut-parleur arrière gauche (+) (Vert)**
- ⑰ **Fil de sortie de haut-parleur arrière gauche (-) (Vert/Noir)**
- ⑱ **Fil de sortie de haut-parleur avant gauche (+) (Blanc)**
- ⑲ **Fil de sortie de haut-parleur avant gauche (-) (Blanc/Noir)**
- ⑳ **Fil de sortie de haut-parleur avant droit (-) (Gris/Noir)**
- ㉑ **Fil de sortie de haut-parleur avant droit (+) (Gris)**
- ㉒ **Fil de sortie de haut-parleur arrière droit (-) (Violet/Noir)**
- ㉓ **Fil de sortie de haut-parleur arrière droit (+) (Violet)**
- ㉔ **Connecteur d'interface de télécommande**
Au boîtier d'interface de télécommande.
- ㉕ **Connecteur de liaison à un amplificateur/interface d'affichage du véhicule**
Reproduit les signaux de commande de la liaison à un amplificateur/interface d'affichage du véhicule.
Liaison à un amplificateur : Raccordez-le à un amplificateur externe compatible avec la liaison à un amplificateur, en utilisant le boîtier LINK de liaison à un amplificateur KCE-510M (également vendu séparément).
Interface d'affichage du véhicule : Raccordez-le au boîtier de l'interface d'affichage du véhicule en option.
- *Utilisez le câble de dérivation en option pour raccorder à la fois au boîtier LINK de liaison à un amplificateur KCE-510M et au boîtier de l'interface d'affichage du véhicule.*
 - *Pour plus d'informations sur les raccordements, consultez votre revendeur ALPINE le plus proche.*
- ⑳ **Connecteurs RCA de sortie avant**
Rouge est à droite et Blanc est à gauche.
- ㉑ **Connecteurs de sortie RCA Arrière**
Rouge est à droite et Blanc est à gauche.
- ㉒ **Connecteurs de sortie RCA d'extrêmes graves**
Rouge est à droite et Blanc est à gauche.
- ㉓ **Convertisseur DC/DC (CDA-9835R uniquement)**
- *N'installez pas le convertisseur à un endroit exposé à l'eau comme sous un tapis ou un climatiseur. Vous risquez de provoquer un dysfonctionnement.*
 - *Ne liez pas le câble du convertisseur DC/DC avec d'autres câbles audio. Cela peut entraîner des bruits dans votre système.*
 - *Tenez le convertisseur DC/DC à l'écart des câbles de l'antenne et de l'arrière de l'appareil. Dans le cas contraire, la réception de programmes radio pourra être parasitée.*
- ㉔ **Câble Ai-NET (fourni avec le changeur CD)**
- ㉕ **Câble de rallonge RCA (vendu séparément)**

Suite

La position du commutateur X-Over d'un système à deux voies dont la plage de fréquences est divisée entre les aigus pour l'avant/arrière et les graves pour le subwoofer.

Position du commutateur X-Over : F/R/Sub-W

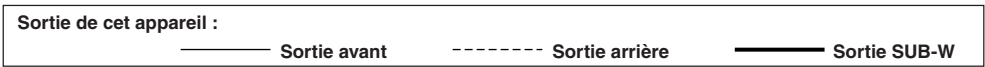
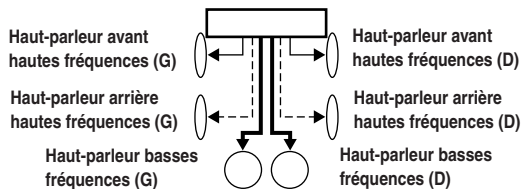

- Utilisez le cordon de sortie SUB-W pour raccorder l'appareil au haut-parleur basses fréquences.
- Vous pouvez utiliser l'amplificateur intégré pour les sorties avant et arrière.
- Vous ne pouvez pas régler la fonction FADER, lorsque l'appareil est réglé sur 3 WAY.

La position du commutateur X-Over d'un système à trois voies dont la plage de fréquences est divisée entre les aigus (Avant), les médiums (Arrière) et les graves (Subwoofer).

Position du commutateur X-Over : 3WAY

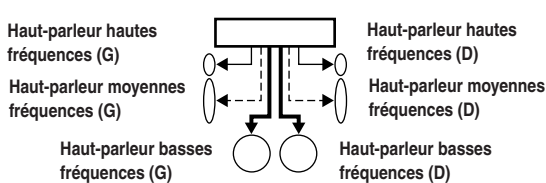

Pour éviter les bruits/interférences dans l'installation audio.

- Installez l'appareil et acheminez les câbles à au moins 10 cm de distance du faisceau de câbles de la voiture.
- Eloignez les câbles d'alimentation de la batterie le plus possible des autres câbles.
- Raccordez le fil de terre à un point métallique apparent (enlevez la couche de peinture, de saleté ou de graisse si nécessaire) du châssis de la voiture.
- Si vous rajoutez un filtre antiparasites en option, raccordez-le le plus loin possible de l'appareil.
Contactez votre revendeur Alpine pour plus de détails sur les divers filtres antiparasites disponibles.
- Consultez votre revendeur Alpine pour plus de détails sur les mesures de prévention contre les parasites.