

**Canon**

*Exif Print*

**BUBBLE JET  
DIRECT**

**PictBridge**

# **PIXMA**

## **MP780 / MP750**

**Quick Start Guide**  
**Guide de démarrage rapide**  
**Guía de iniciación rápida**  
**Guia de consulta rápida**

**ENGLISH**

**FRANÇAIS**

**ESPAÑOL**

**PORTUGUESE**

# PIXMA

MP780 / MP750

## Quick Start Guide

The background features a large, abstract graphic design. It consists of several concentric circles of varying shades of gray, some of which are broken or incomplete. A prominent circle with horizontal black and white stripes is positioned in the upper left quadrant. Another similar striped circle is partially visible in the lower right quadrant. The overall effect is a modern, geometric pattern.

### Copyright

This manual is copyrighted by Canon Inc. with all rights reserved.

Under the copyright laws, this manual may not be reproduced in any form, in whole or in part, without the prior written consent of Canon Inc.

© 2004 Canon Inc.

### Disclaimer

Canon Inc. has reviewed this manual thoroughly in order that it will be an easy-to-use guide to your Canon MP780/750 Series. All statements, technical information and recommendations in this manual and in any guides or related documents are believed reliable, but the accuracy and completeness thereof are not guaranteed or warranted, and they are not intended to be, nor should they be understood to be, representation or warranties concerning the products described.

Specifications are subject to change without notice.



As an ENERGY STAR partner, Canon Inc., has determined that this product meets the ENERGY STAR guidelines for energy efficiency.

All information regarding non-Canon products was compiled from publicly available information. No representation is made regarding the accuracy thereof.



Super G3 is a phrase used to describe the new generation of fax machines that use ITU-T V.34 standard 33.6 Kbps\* modems. Super G3 High Speed Fax machines allow transmission time of approximately 3 seconds\* per page which results in reduced telephone line charges.

\* Approximately 3 seconds per page fax transmission time based on Canon FAX Standard Chart (Standard Mode) at 33.6 Kbps modem speed.

The Public Switched Telephone Network (PSTN) currently supports 28.8 Kbps modem speeds or lower, depending on telephone line conditions.



This machine supports Exif 2.2 (also called “Exif Print”). Exif Print is a standard for enhancing the communication between digital cameras and printers. By connecting to an Exif Print-compliant digital camera, the camera’s image data at the time of shooting is used and optimized, yielding extremely high quality prints.



This equipment conforms with the essential requirements of EC Directive 1999/5/EC. We declare that this product conforms with the EMC requirements of EC Directive 1999/5/EC at nominal mains input 230V, 50 Hz although the rated input of the product is 200V–240V, 50/60 Hz. If you move to another EU country and are experiencing trouble please call the Canon Help Desk.

(For Europe Only)

### **Trademarks**

- Canon is a registered trademark.
- PIXMA is a trademark of Canon Inc.
- Microsoft® and Windows® are registered trademarks of Microsoft Corporation in the U.S. and other countries.
- Macintosh, Mac and the Mac logo are registered trademarks of Apple Computer, Inc., registered in the U.S. and other countries.
- All other product and brand names are registered trademarks or trademarks of their respective owners.

## ► How To Use The Documentation Provided

*Easy Setup Instructions* (Printed documentation):

**Be sure to read this sheet first.**

This sheet includes instructions for setting up your machine and getting it ready for use.

*User's Guide* (Electronic documentation):

**Read this guide when starting to use the machine.**

After following instructions in the *Easy Setup Instructions*, read this guide for instructions on printing from your computer, direct photo printing from selected digital cameras,  faxing, copying, and scanning. This guide is included as an HTML file on the Setup CD-ROM. To read this manual, click the icon appeared on your computer after installing the drivers.

This guide contains the following information:

- Document Handling
- Paper Handling
- Copying
- Photo Printing
- Printing From Your Computer
- Preparing Your Machine For Fax
- Sending Faxes
- Receiving Faxes
- Becoming Familiar With The Software
- Troubleshooting

*Software Guide* (Electronic documentation):

**This guide is available on the Setup CD-ROM.**

Refer to this guide for full instructions on printing, scanning, and  faxing (For Windows only) from your computer. This guide, also included as an HTML file on the Setup CD-ROM, describes each function in detail, as well as the methods of using the MP Drivers, MP Navigator and the Fax driver. To read this manual, see the *User's Guide*.

This guide contains the following information:

- Printing
- Faxing
- MP Navigator
- Scanning
- Advanced scanning

**Photo Application Guide** (Electronic documentation):

**This guide is available on the Setup CD-ROM.**

This guide describes the utility software on the Setup CD-ROM, such as Easy-PhotoPrint and Easy-WebPrint, including instructions on how to scan data, various printing methods, and function details. Like the *User's Guide*, this guide is included on the Setup CD-ROM. To read this manual, see the *User's Guide*.

The  icon indicates items that are only applicable to MP780.

For how to CD-R printing, see *User's Guide*.

The electronic documentations may not be installed depending on the country of purchase. If not, copy the electronic documentations from "Manual" folder in Setup CD-ROM to your computer's hard disk.

## ► How To Read The HTML Manuals

Various Web browsers are available for seeing HTML view and therefore the same text or image may appear different depending on the browser you use. The HTML manuals have been prepared on the assumption that it would be displayed and read under the following conditions:

For Windows:

- Web browser: Microsoft® Internet Explorer 5.0 or later
- Web browser screen: Full screen
- Resolution of display (Desktop): 800 × 600 pixels or above
- Color amount of display: 16 bit or more

For Macintosh:

- Web browser: Microsoft® Internet Explorer 5.0 or later, Safari 1.0 or later
- Web browser screen: Full screen
- Resolution of display (Desktop): 800 × 600 pixels or above
- Color amount of display: 32,000 or more
- We recommend you use Safari as your browser to view the HTML manuals on Macintosh. If you don't have Safari, download it on Apple Computer Inc.'s homepage and install it.

## ► Reading The Document

### Symbols Used In This Guide

 **WARNING**

Indicates a warning concerning operations that may lead to death or injury to persons if not performed correctly. In order to use the machine safely, always pay attention to these warnings.

 **CAUTION**

Indicates a caution concerning operations that may lead to injury to persons or damage to property if not performed correctly. In order to use the machine safely, always pay attention to these cautions.



Indicates notes for operation or additional explanations. Reading these is highly recommended.

(See page nn)

Indicates a page number where additional information can be found.



Indicates items that are only applicable to MP780.

● (Operation branch title) Used for an operation that can be performed in branch procedures.

1. (Operation branch-step) Used to explain each operation of a branch procedure.

### Buttons Used In This Guide

[button name]

Text enclosed in these brackets indicates a button on the Operation Panel of the machine or an item on the computer to be manipulated.  
Example: [Color]

<message>

Text enclosed in these brackets indicates a message or selectable menu item which appears on the LCD (Liquid Crystal Display).  
Example: <PHOTO PAPER PRO>, <OFF>

## Terms Used In This Guide

machine	General term used to represent MP780/750.
default	A setting that remains in effect unless you change it.
document	The original sheets of paper, pages of a book, or photographs you copy,  fax, or scan with the machine.
paper	Paper on which you can print with the machine.
menu	A list of settings from which you select an item to set up or change. A menu has a title which appears on the LCD.

### ► Selecting The Language For The LCD

- 1 Press [Menu] repeatedly until <4 .SYSTEM SETTINGS> appears.**
- 2 Use [◀] or [▶] to select <DISPLAY LANGUAGE>, then press [OK].**
- 3 Use [◀] or [▶] to select the language, then press [OK].**



## ► Safety Information

Please read the safety warnings and cautions provided in this guide to ensure that you use your machine safely. Do not attempt to use the machine in any way not described in this guide. For detailed safety information, see *User's Guide*.

### ⚠ WARNING

**You may cause an electric shock/fire or damage the machine if you ignore any of these safety precautions.**

#### ● Location

- Do not place the machine close to flammable solvents such as alcohol or thinners.

#### ● Power supply

- Never attempt to plug or unplug the machine from the power supply when your hands are wet.
- Always push the plug all the way into the power outlet.
- Never damage, modify, stretch or excessively bend or twist the power cord. Do not place heavy objects on the power cord.
- Never plug the machine into a power socket that is shared with other equipment (extension lead/cord, 2- or 3-way adapter, etc.).
- Never use the machine if the power cord is bundled or knotted.
- If you detect smoke, unusual smells or strange noises around the machine, immediately unplug the machine at the power supply and contact your local authorized Canon dealer or the Canon help line.  
Using the machine in such conditions may result in fire or electrical shock.
- Periodically, unplug the machine and use a dry cloth to wipe off any dust or dirt collected on the plug and the power outlet.

If the machine is placed at a location exposed to a lot of dust, smoke, or high humidity, the dust collected on the plug absorbs moisture and may cause insulation failure and fire.

## ● Maintenance

- Use a damp cloth to clean the machine. Never use flammable solvents such as alcohol, benzene or thinners. If flammable solvents come in contact with electrical components inside the machine, it could cause a fire or electrical shock.
- Always turn OFF the power and unplug the machine from the power outlet before cleaning the machine. If you accidentally switch the machine ON while cleaning it, it may result in injury or damage the machine.

## ● Handling

- Do not attempt to disassemble or modify the machine. There are no user serviceable parts inside the machine.

The machine contains high-voltage components. Never attempt any maintenance procedure not described in this guide. Incorrect maintenance procedures may damage the machine, or cause a fire or electrical shock.

- Do not use flammable sprays near the machine.

This could cause a fire or electrical shock if the spray comes into contact with electrical components inside the machine.

## ● Others

- This product emits low level magnetic flux. If you use a cardiac pacemaker and feel abnormalities, please move away from this product and consult your doctor.
- When setting the machine near electric products with fluorescent lighting, separate the machine at least 5 7/8 inches (150 mm) from electric products equipped with fluorescent lighting. If you place it near to them, the machine may malfunction as a result of the noise emitted by the fluorescent lighting.
- When turning OFF the power, be sure to press [ON/OFF] and confirm that the Alarm Lamp has shut off. If you pull the power plug out of the wall outlet while the Alarm Lamp is lit or flashing, the print head is not protected, and you may not be able to print later.

## CAUTION

**You may cause injury or damage the machine if you ignore any of these safety precautions.**

### ● Location

- Place the machine on a flat, stable, vibration-free surface that is strong enough to support its weight.
- Do not install the machine in a location that is very humid or dusty, in direct sunlight, outdoors, or close to a heating source. Installing in such a location may result in fire or electrical shock. To avoid the risk of fire or electrical shocks, install the machine in a location with an ambient temperature range of 41°F to 95°F (5°C to 35°C) and humidity of 10% to 90% (condensation free).
- Do not place the machine on a thick rug or carpet. If fibers or dust come inside the machine, it could cause a fire.

### ● Power supply

- Never remove the plug by pulling on the cord.  
Pulling on the power cord may damage the cord and cause a fire or electrical shock.
- Do not use an extension cord as this may result in fire or electrical shock.
- Ensure that the area around the power outlet is kept clear at all times so you can easily unplug the power cord if necessary. Otherwise you will be unable to disconnect the power plug in case of an emergency.
- Never use a power supply source other than the one rated for the machine in the country where you purchased the machine as it may result in fire or electrical shock.  
The operating requirement of this machine is as follows:  
110-120V AC, 50/60 Hz or 220-240V AC, 50/60 Hz (depending on local electrical requirements)

### ● **Handling**

- Close the Document Cover gently to avoid catching your hand. Failing to do so may result in personal injury.
- Do not press down hard on the Document Cover when using the Platen Glass to scan thick books. This may damage the Platen Glass and Document Cover, and/or result in personal injury.
- When moving the machine, carry the machine at both ends.
- Do not insert your hands into the machine while it is printing. Parts inside the machine are moving and this may result in injury.
- Do not turn the machine upside down. Ink may leak out and stain clothing or the surrounding area.

### ● **Print head/Ink tanks**

- For safety reasons, store print heads and ink tanks out of the reach of small children. If a child ingests any ink, consult a doctor immediately.
- Do not shake print heads or ink tanks. Ink may leak out and stain clothing or the surrounding area.
- Never touch the print head.

## ► **Legal Limitations On Use Of Your Product And Use Of Images**

It may be unlawful to make copies of, scan, print or use reproductions of the following documents. The list provided is non-exhaustive. When in doubt, check with a legal representative in your jurisdiction.

- Paper money
- Money orders
- Certificates of deposit
- Postage stamps (canceled or uncanceled)
- Identifying badges or insignias
- Selective service or draft papers
- Checks or drafts issued by governmental agencies
- Motor vehicle licenses and certificates of title
- Traveler's checks
- Food stamps
- Passports
- Immigration papers
- Internal revenue stamps (canceled or uncanceled)
- Bonds or other certificates of indebtedness
- Stock certificates
- Copyrighted works/works of art without permission of copyright owner

## ► Users In Canada

### Pre-installation Requirements For Canon Facsimile Equipment

#### A. Location

Supply a suitable table, cabinet, or desk for the machine. See the Appendix for the machine's specific dimensions and weight.

#### B. Order Information

1. Provide only a single line touch-tone or rotary telephone set terminated with a standard 4-pin modular telephone plug. (Touch-tone is recommended if available in your area.)
2. Order a CA11A modular wall jack, which should be installed by the telephone company. If the CA11A modular wall jack is not present, installation cannot occur.
3. Order a normal business line from your telephone company's business representative. The line should be a regular voice grade line or an equivalent one. Use one line per machine.  
DDD (Direct Distance Dial) line  
-or-  
IDDD (International Direct Distance Dial) line if you communicate overseas

#### NOTE

- Canon recommends an individual line following industry standards, such as the 2500 (touch-tone) or 500 (rotary/pulse dial) telephones. A dedicated extension off a PBX (Private Branch Exchange) unit without "Call Waiting" can be used with your facsimile unit. Button telephone systems are not recommended because they send non-standard signals to individual telephones for ringing and special codes, which may cause a fax error.

#### C. Power Requirements

The power outlet should be a two-prong grounded receptacle (Single or Duplex). It should be independent from copiers, heaters, air conditioners or any electric equipment that is thermostatically controlled. The rated value is 120 volts and 15 amperes. The CA11A modular jack should be relatively close to the power outlet to facilitate installation.

#### Notice

This equipment meets the applicable Industry Canada terminal Specifications.

## **Avis**

Le présent matériel est conforme aux spécifications techniques applicables d'Industrie Canada.

Before installing this equipment, users should ensure that it is permitted to be connected to the facilities of the local telecommunications company. The equipment must also be installed using an acceptable method of connection. In some cases, the company's inside wiring associated with a single-line individual service may be extended by means of a certified connector assembly (telephone extension cord). The customer should be aware that compliance with the above conditions may not prevent degradation of service in some situations.

The Ringer Equivalence Number is an indication of the maximum number of devices allowed to be connected to a telephone interface. The termination on an interface may consist of any combination of devices subject only to the requirement that the sum of the RENs of all the devices does not exceed five.

Even if the dual-line option is installed, the REN is applicable to each port.

## **Avis**

L'indice d'équivalence de la sonnerie (IES) sert à indiquer le nombre maximal de terminaux qui peuvent être raccordés à une interface téléphonique. La terminaison d'une interface peut consister en une combinaison quelconque de dispositifs, à la seule condition que la somme d'indices d'équivalence de la sonnerie de tous les dispositifs n'exécède pas 5.

Repairs to certified equipment should be made by an authorized Canadian maintenance facility designated by the supplier. Any repairs or alterations made by the user to this equipment, or equipment malfunctions, may give the telecommunications company cause to request the user to disconnect the equipment.

Users should ensure for their own protection that the electrical ground connections of the power utility, telephone lines and internal metallic water pipe system, if present, are connected together. This precaution may be particularly important in rural areas.

## **⚠ CAUTION**

- **Users should not attempt to make such connections themselves, but should contact the appropriate electric inspection authority, or electrician, as appropriate.**
- **This Class B digital apparatus meets all requirements of the Canadian Interference-Causing Equipment Regulations.**
- **Cet appareil numérique de la classe B respecte toutes les exigences du Règlement sur le matériel brouilleur du Canada.**

## ► Customer Technical Supports

Canon Canada Inc., offers a full range of customer technical support\* options:

- For interactive troubleshooting, e-mail technical support, the latest driver downloads and answers to frequently asked questions ([www.canon.ca](http://www.canon.ca))
  - Automated interactive telephone support on most current products 24 hours, 7 days a week (1-800-652-2666)
  - Free live technical support Mon - Fri 9am-8pm EST (excluding holidays) for products still under warranty (1-800-652-2666)
  - The location of the authorized service facility nearest you (1-800-652-2666)
- If the problem cannot be corrected by using one of the above technical support options, repair options are available at the time of your call to the Free live technical support number above or via the website at [www.canon.ca](http://www.canon.ca)

\* Support program specifics are subject to change without notice.

CANON CANADA INC.

1-800-652-2666

24 HOURS A DAY, SEVEN DAYS A WEEK

<http://www.canon.ca>

# 1 Introduction

## ► Main Components And Their Functions

MP780 is shown here.



- The Operation Panels for MP780 and MP750 are different.

### Machine

#### ● Front

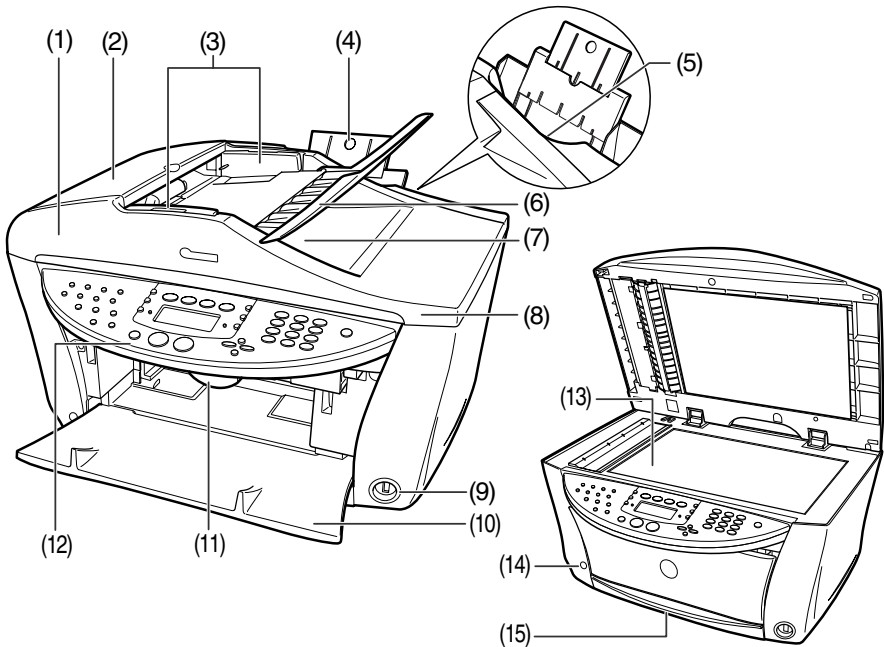

#### (1) ADF (Automatic Document Feeder)

Automatically scans in documents loaded in the Document Tray.

#### (2) Feeder Cover

Open when clearing jammed documents.

#### (3) Document Guides

Adjust these guides to match the document width.



#### **(4) Paper Support**

Supports paper loaded on the tray. Extend it before loading paper by putting your finger in the rounded indent and pulling out the extension until it stops.

#### **(5) Auto Sheet Feeder**

Load paper here with the side to print onto facing up. Automatically feeds one sheet at a time from the Paper Support.

#### **(6) Document Tray**

Open to load a document. Once loaded, the document is fed one page at a time. Load the document with the side you want to scan facing up.

#### **(7) Document Output Slot**

Documents scanned from the Document Tray are delivered here.

#### **(8) Document Cover**

Covers the Platen Glass. Open this cover when loading a document on the Platen Glass.

#### **(9) Direct Print Port (for digital camera)**

Used to connect a PictBridge- or Canon Bubble Jet Direct-compatible digital camera or digital video camcorder to the machine when printing images directly from the camera. For details, see page 29.

#### **(10) Paper Output Tray**

Printouts are output to this tray. Open the tray before you start copying or printing, by pressing the Open Button. If closed, the tray will automatically open when the machine starts to copy or print. When not being used, keep it closed in the machine.

#### **(11) Scanning Unit Lever**

Pull forward to open the Scanning Unit.

#### **(12) Operation Panel**

Displays the operating status of the machine. It is also used to change or check the settings of each function. For details, see page 18.

#### **(13) Platen Glass**

Used to load a document to be processed.

#### **(14) Open Button**

Press this button to open the Paper Output Tray accommodated in the machine.

#### **(15) Cassette**

Load paper here with the side to print onto facing down.

## ● Rear view and interior

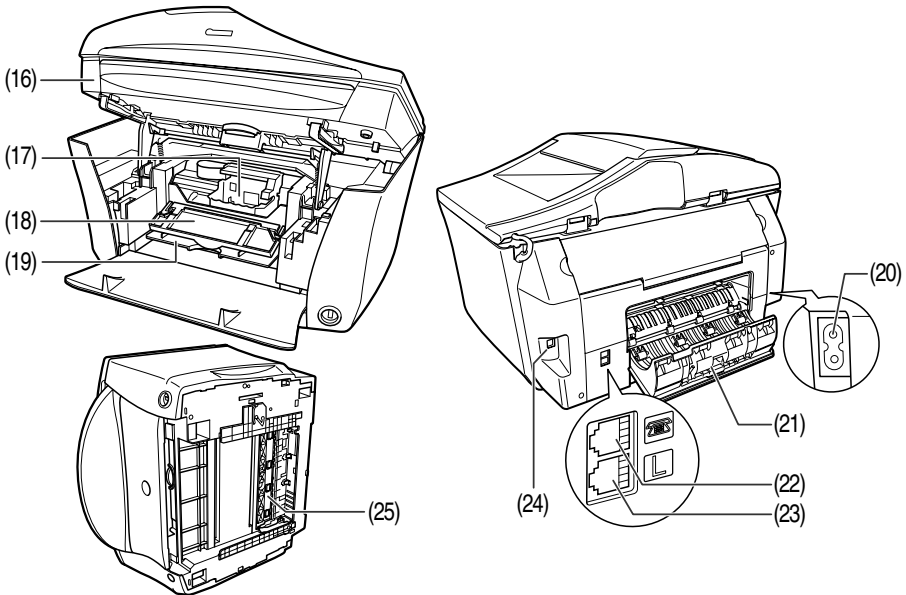

### **(16) Scanning Unit (Printer Cover)**

Lift this unit until it locks into place when the Inner Cover 2 needs to be opened.

### **(17) Print Head Holder**

Used to install a print head.

### **(18) Inner Cover 2**

Open this cover when replacing the ink tanks, or clearing a paper jam.

### **(19) Inner Cover 1**

Open this cover when replacing the ink tanks, or clearing a paper jam.

### **(20) Power Connector**

Used to connect the power cord to the machine.

### **(21) Rear Cover**

Open when clearing jammed paper.

**(22) External Device Jack**

Connects the external device.

**(23) Telephone Line Jack**

Connects the telephone line.

**(24) USB Connector (for computer)**

Used to connect the machine to a computer for scanning, printing, and other operations.

**(25) Duplexing Transport Unit**

Open to clear paper jams.

**Operation Panel**

MP780 is shown here.

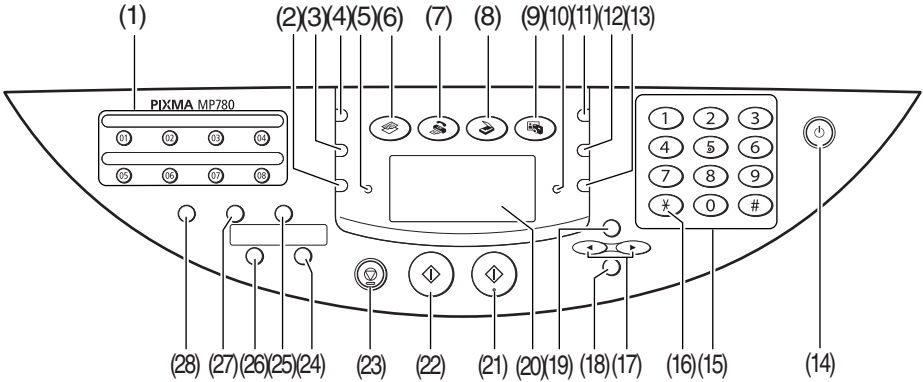

**(1) One-Touch Speed Dial Key**

Push these buttons to dial pre-registered fax or telephone numbers.

**(2) [Feed Switch]**

Selects the paper source.

**(3) [Image Quality]**

Selects the copy resolution and fax resolution.

**(4) [Exposure]**

Selects the copy exposure and fax exposure.

**(5) In Use/Memory Lamp**

Flashes or lights during operation. Lights also when there are documents stored in the machine's memory.

**(6) [COPY]**

Switches the machine to copy mode.

**(7)  [FAX]**

Switches the machine to fax mode.

**(8) [SCAN]**

Switches the machine to scan mode. In scan mode, the machine scans a document to your computer according to the settings selected. This button is used when the machine is connected to a computer.

**(9) [PHOTO]**

Switches the machine to photo print mode.

**(10) Alarm Lamp**

Flashes when the machine is turned ON or OFF, when an error occurs, or when paper or ink has run out.

**(11) [Enlarge/Reduce]**

Sets the enlargement or reduction ratio for copying.

**(12) [Collate]**

Selects software collation (sorting).

**(13) [Paper]**

Selects the paper size and paper type for copying, and  for received faxes.

**(14) [ON/OFF]**

Turns the machine ON and OFF. Before turning ON the machine, make sure the Scanning Unit is closed.

**(15) Numeric Keys**

Enter numerical values such as the number of copies, as well as  fax/telephone numbers and characters.

**(16)  [Tone]**

Switches temporarily to tone dialing. Also changes the mode when entering characters.

**(17) [◀(-)] and [▶(+)]**

Scroll through menu selections, and increase or decrease the number of copies or the image file number.

**(18) [OK]**

Selects items in menus, and confirms selections. Restores the machine to normal operation if there is an error while printing or if paper jams. Ejects documents remaining in the ADF.

**(19) [Menu]**

Accesses the settings to customize operation of your machine.

**(20) LCD (Liquid Crystal Display)**

Displays messages, menu selections, and the operation status.

**(21) [Color]**

Starts color copying, or  faxing.

**(22) [Black]**

Starts black & white copying, or  faxing.

**(23) [Stop/Reset]**

Cancels operations and returns the machine to standby mode.

**(24) [Two-Sided]**

Selects two-sided copying.

**(25)  [Hook]**

Engages or disengages the telephone line.

**(26) [2 on 1]**

Selects 2 on 1 copying.

**(27)  [Coded Dial]**

Press this button and a two-digit code to dial a pre-registered fax or telephone number.

**(28)  [Redial/Pause]**

Redials the last dialed number. Also enters pauses between or after numbers when dialing or registering numbers.

## LCD (Liquid Crystal Display)

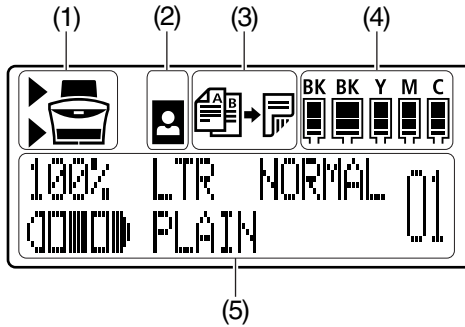

### (1) Feed Switch

“▶” is displayed by the currently selected paper source. This is displayed above when the Auto Sheet Feeder is selected, or below when the Cassette is selected.

### (2) Borderless/with border

Indicates whether a border should be applied.  means without a border (“borderless”).

### (3) Two-sided copying

Displayed when two-sided copying is selected.

### (4) Remaining ink

Indicates how much ink is left. Displays from the left in the following sequence: 6BK/3eBK/6Y/6M/6C. (See page 41 for ink tank installation instruction.)

### (5) Messages

Displays messages, menu items, and the status of operations.

\* Messages displayed on the LCD may differ, depending on the specification of your machine.

# 2 Document Handling

## ► Document Requirements

	Platen Glass	ADF
<b>Document type</b>	<ul style="list-style-type: none"><li>• Special types of paper</li><li>• Photographs</li><li>• Book</li><li>• Documents that are not suitable for the ADF</li></ul>	Multipage documents of the same size, thickness, and weight
<b>Size</b> (W × L)	Max. 8 1/2 × 11 3/4 in. (216 × 297 mm)	Max. 8 1/2 × 39 in. (216 mm × 1 m) Min. 4 1/8 × 5 7/8 in. (105 × 148 mm)
<b>Quantity</b>	<ul style="list-style-type: none"><li>• 1 sheet</li></ul>	<ul style="list-style-type: none"><li>• Max. 35 pages of A4- or letter-size sheets (20 lb. or 75 g/m<sup>2</sup> paper)</li><li>• Max. 30 pages of legal-size sheets (20 lb. or 75 g/m<sup>2</sup> paper)</li><li>• 1 sheet for sizes other than these</li></ul>
<b>Thickness</b>	Max. 3/4 in. (20 mm)	0.002 to 0.005 in. (0.06 to 0.13 mm)
<b>Weight</b>	—	13 to 24 lb. (50 to 90 g/m <sup>2</sup> )

## ► Loading Documents

### Using The Platen Glass

- 1 Lift the Document Cover.**
- 2 Load your document on the Platen Glass.**

Align the upper left corner of your document with the alignment mark on the upper left corner of the Platen Glass.

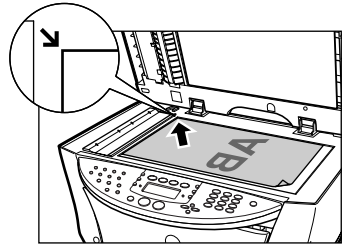

- 3 Gently close the Document Cover.**

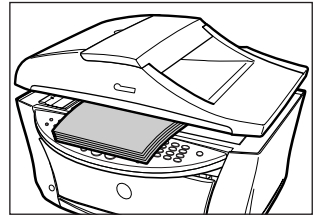



## Using The ADF

- 1 Remove any documents from the Platen Glass.
- 2 Open the Document Tray.

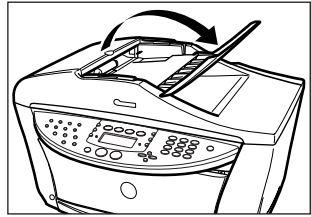

- 3 Load the document in the ADF (1).
- 4 Adjust the Document Guides to match the document width (2).

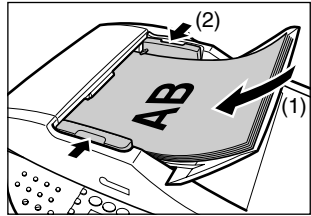

# 3 Paper Handling

## ► Recommended Paper And Requirements

Media Type	Load Limit	
	Auto Sheet Feeder	Cassette
Plain paper	Approx. 150 sheets (17 lbs or 64 g/m <sup>2</sup> )	Approx. 150 sheets (17 lbs or 64 g/m <sup>2</sup> )
Envelopes	Approx. 10 envelopes	5 envelopes
Super White Paper	Less than 1/2 in. (13 mm) thick	Less than 1/2 in. (13 mm) thick
High Resolution Paper	Approx. 80 sheets	Approx. 80 sheets
Glossy Photo Paper	10 sheets (A4/Letter), 20 sheets (4" × 6")	10 sheets (A4/Letter), 20 sheets (4" × 6")
Matte Photo Paper	10 sheets	10 sheets
Photo Paper Plus Glossy	10 sheets (A4/Letter/5" × 7"), 20 sheets (4" × 6")	10 sheets (A4/Letter/5" × 7"), 20 sheets (4" × 6")
Photo Paper Plus Double Sided	10 sheets (A4/Letter/5" × 7")	10 sheets (A4/Letter/5" × 7")
Photo Paper Plus Semi-Glossy	10 sheets (A4/Letter/5" × 7"), 20 sheets (4" × 6")	10 sheets (A4/Letter/5" × 7"), 20 sheets (4" × 6")
Photo Paper Pro	10 sheets (A4/Letter), 20 sheets (4" × 6")	10 sheets (A4/Letter), 20 sheets (4" × 6")
Transparencies	30 sheets	30 sheets
T-Shirt Transfers	1 sheet	1 sheet

## ► Auto Sheet Feeder And Cassette

Paper can be loaded into the machine at two locations: the Auto Sheet Feeder at the rear, and the Cassette at the front. To switch the paper source, press [Feed Switch]. The selected feeder is indicated on the LCD.

### Loading Paper In The Auto Sheet Feeder

- 1 Open the Auto Sheet Feeder (1), then pull out the Paper Support (2).

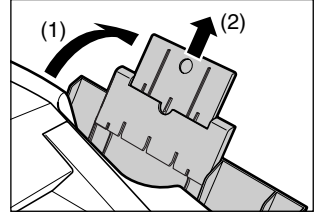

- 2 Place a stack of paper (print side up) in the Auto Sheet Feeder (1), and pinch the paper guide (A) and adjust it to the left side of the stack (2).

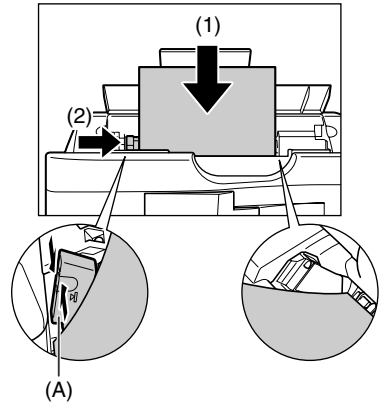

## Loading Paper In The Cassette

**1** Pull out the Cassette towards you.

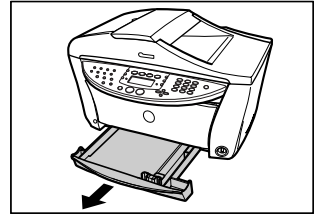

**2** Load the stack of paper (print side down) (1). Grasp the paper guide (A) and align it to the left edge of the paper stack (2). Align the front edge of the paper stack in the same way (3).

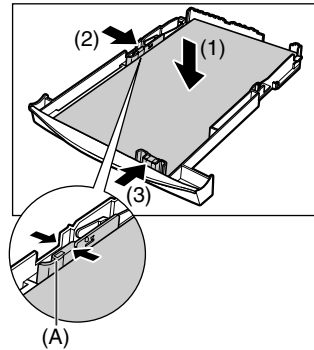

**3** Load the Cassette into the machine.

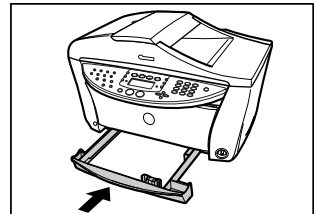

# 4 Copying

---

## ► Making Copies

When making color or black & white copies, you can adjust the print resolution and density. You can also change reduction or enlargement settings. For more information, see *User's Guide*.

- 1 Load the document on the Platen Glass or the ADF.**
- 2 Press [COPY].**
- 3 Select the paper source with [Feed Switch].**
- 4 Use [◀] or [▶] to select the number of copies, or enter the number using the Numeric Keys (max. 99 copies).**
- 5 Adjust the settings for your document as necessary.**
- 6 Press [Color] for color copying, or [Black] for black & white copying.**

## ► Advanced Copy Features

- 2 on 1 copying** Reduces two document pages to fit onto one page. Press [2 on 1].
- Two-sided copying** Reduces two document pages to a single sheet of paper. Press [Two-Sided].
- Collation** Makes multiple copies of a document delivered in sorted sets. Press [Collate].
- Borderless copying** Copies color images so that they fill the entire page without borders.\*
- Repeating an image on a page** Copies an image multiple times onto a single page.\*

\* For more information, see *User's Guide*.

# 5 Photo Printing Directly From A Digital Camera

---

Connecting a PictBridge compatible or Canon “Bubble Jet Direct” compatible digital camera or digital video camcorder to the MP780/750 enables you to print captured images directly without using a computer.

## ► Connecting To A Digital Camera

- 1 Turn on the machine.**
- 2 Select the paper source with [Feed Switch].**
- 3 Load the paper in the Auto Sheet Feeder or the Cassette.**
- 4 Make sure the camera is turned off.**
- 5 Connect the camera to the machine using the USB cable (for connection to a computer) supplied with the camera.**

The digital camera turns itself on automatically when the connection is established. If your model of camera does not turn itself on automatically, turn it on manually.

- 6 You are now ready to print images from the camera.**

# 6 Preparing Your Machine For Fax

## ► Examples Of Connecting The Machine

### Connecting A Computer

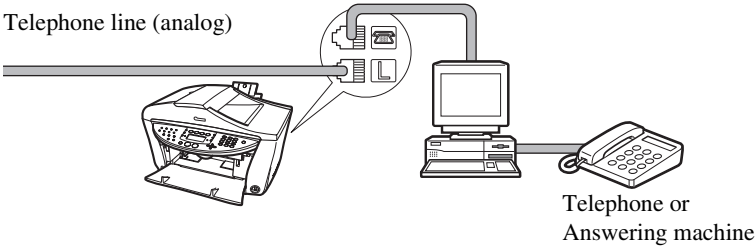

### Connecting A Telephone Or Answering Machine

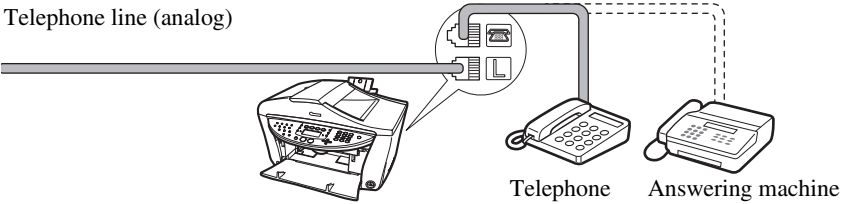

### ADSL Connection

For details on ADSL connection and settings, see the manual supplied with your ADSL modem.

### ISDN Connection

For details on ISDN connection and settings, see the manuals supplied with your terminal adapter or dial-up router.

## ► Setting The Telephone Line Type

- 1 Press [FAX], then press [Menu].
- 2 Use [◀] or [▶] to select <USER SETTINGS>, then press [OK].
- 3 Use [◀] or [▶] to select <TEL LINE TYPE>, then press [OK].
- 4 Use [◀] or [▶] to select the telephone line type.
  - <TOUCH TONE>: Suitable for tone dialing.
  - <ROTARY PULSE>: Suitable for pulse dialing.
- 5 Press [OK], then press [Stop/Reset].

## ► Registering Sender Information

- 1 Press [FAX], then press [Menu].
- 2 Use [◀] or [▶] to select <USER SETTINGS>, then press [OK].
- 3 Use [◀] or [▶] to select <DATE/TIME SETTING>, then press [OK].
- 4 Use the Numeric Keys to enter the date and time (in 24-hour format), then press [OK].
- 5 Use [◀] or [▶] to select <UNIT TEL NUMBER>, then press [OK].
- 6 Use the Numeric Keys to enter your fax/telephone number (max. 20 digits, including spaces), then press [OK].
- 7 Use [◀] or [▶] to select <UNIT NAME>, then press [OK].
- 8 Use the Numeric Keys to enter your name (max. 24 characters, including spaces), then press [OK].
- 9 Press [Stop/Reset].



## ► Registering One-Touch Speed Dialing Or Coded Speed Dialing



- There is also a group dialing method to send a document to all numbers in the registered group. For details, see *User's Guide*.

- 1 Press [FAX], then press [Menu].**
- 2 Use [◀] or [▶] to select <TEL# REGISTRATION>, then press [OK].**
- 3 Use [◀] or [▶] to select <1-TOUCH SPD DIAL> or <CODED SPEED DIAL> then press [OK].**
  - If you select <1-TOUCH SPD DIAL>:
    1. Use [◀] or [▶] to select a One-Touch Speed Dial Key (01 to 08) then press [OK] twice.
  - If you select <CODED SPEED DIAL>:
    1. Use [◀] or [▶] to select a coded speed dialing code (00 to 99) then press [OK] twice.
- 4 Use the Numeric Keys to enter the fax/telephone number you want to register (max. 40 digits, including spaces and pauses) then press [OK] twice.**
- 5 Use the Numeric Keys to enter a name (max. 16 characters, including spaces) then press [OK].**
- 6 Press [Stop/Reset] to return to standby mode.**

## Changing Or Deleting A One-Touch Speed Dial And A Coded Speed Dial

Follow this procedure:

1. Follow the procedures from step 1 to 3 under “Registering One-Touch Speed Dialing Or Coded Speed Dialing”.

● **To change a registered number:**

2. Use [◀] to delete the registered number.
3. Use the Numeric Keys to enter the new number.
4. Press [OK], then press [Stop/Reset].

● **To change a registered name:**

2. Press [OK] twice.
3. Press and hold [◀] to delete the registered name.
4. Use the Numeric Keys to enter the new name.
5. Press [OK], then press [Stop/Reset].

● **To delete an entire entry:**

2. Press and hold [◀] to clear the registered number.
3. Press [OK], then press [Stop/Reset].

The name will automatically be deleted when you delete the number.

## ► Setting Daylight Saving Time (Summer Time)

- 1** Press [FAX], then press [Menu] three times.
- 2** Use [◀] or [▶] to select <SUMMER TIME>, then press [OK].
- 3** Use [◀] or [▶] to select <ON> to enable summer time or <OFF> to disable it.
  - If you select <OFF> and press [OK]:
    1. Go to step 13.
  - If you select <ON> and press [OK]:
    1. Go to step 4.
- 4** Press [OK] twice.
- 5** Use [◀] or [▶] to select the month when summer time starts, then press [OK] twice.
- 6** Use [◀] or [▶] to select the week when summer time starts, then press [OK] twice.
- 7** Use [◀] or [▶] to select the day when summer time starts, then press [OK] twice.
- 8** Use the Numeric Keys to enter the time (in 24-hour format) when summer time starts, then press [OK] three times.
- 9** Use [◀] or [▶] to select the month when summer time ends, then press [OK] twice.
- 10** Use [◀] or [▶] to select the week when summer time ends, then press [OK] twice.
- 11** Use [◀] or [▶] to select the day when summer time ends, then press [OK] twice.
- 12** Use the Numeric Keys to enter the time (in 24-hour format) when summer time ends, then press [OK].
- 13** Press [Stop/Reset].

## ► Guidelines For Entering Numbers, Letters, And Symbols

- 1 Press [**✖**] to switch to uppercase letter mode (:A), lowercase letter mode (:a), or number mode (:1).
- 2 Use the Numeric Keys to enter a character. Press the button repeatedly until the character you want appears.

● To enter two characters that are under the same button:

1. Press the Numeric Key, press [**▶**], then press the same Numeric Key again.

● To enter a space:

1. Press [**▶**] twice.

In number mode, press [**▶**] once.

● To delete a character:

1. Press [**◀**].

● To delete an entire entry :

1. Press and hold [**◀**].

Without lowercase letter mode:

Button	Letter mode	Number mode
[1]		1
[2]	ABCabc	2
[3]	DEFdef	3
[4]	GHIghi	4
[5]	JKLjkl	5
[6]	MNOmno	6
[7]	PQRSpqrs	7
[8]	TUVtuv	8
[9]	WXYZwxyz	9
[0]		0
[#]		-. * # ! " , ; : ^ ` _ = / ' ? \$ @ % & + () [] { } < >

With lowercase letter mode:

Button	Uppercase letter mode	Lowercase letter mode	Number mode
[1]			1
[2]	ABCĂĂĂĂĂĂĂÆÇ	abcăăăăăăăæç	2
[3]	DEFĐĚĚĚĚĚ	defďěěěěě	3
[4]	GH I Ĩ Í Î Ï	gh i ĩ í î ï	4
[5]	JKL	jkl	5
[6]	MNOÑŃŎŎŎŎŎŎ	mnoñññññññ	6
[7]	PQRSŔ	pqrsŕ	7
[8]	TUVÚÚÚÚÚ	tuvúúúúú	8
[9]	WXYZÝ	wxyzý	9
[0]			0
[#]	-.*#!";:^_=/!*?@\$%&+()[]{}<>		
[*]	Uppercase letter mode (: A) → Lowercase letter mode (: a) → Number mode (: 1) 		

# 7 Sending Faxes

---

## ► Sending Methods

- 1 Load the document on the Platen Glass or the ADF.
- 2 Press [FAX].
- 3 Adjust the settings for your document as necessary.
- 4 Dial the recipient's number using the Numeric Keys or speed dialing.
- 5 Press [Color] for color sending, or [Black] for black & white sending.

## One-Touch Speed Dialing

- 1 Press the One-Touch Speed Dial Key (01-08) that has been assigned the number you want to dial.

## Coded Speed Dialing

- 1 Press [Coded Dial].
- 2 Use the Numeric Keys to enter the 2-digit code (00-99) assigned to the number you want to dial.

# 8 Receiving Faxes

---

## ► Receive Modes

### If You Want To Receive Only Faxes Automatically With Your Machine, Or You Have A Dedicated Telephone Line For Fax Use Only:

- Select **<FAX ONLY MODE>**.
  - When you receive a fax call: The machine will receive the fax automatically.
  - When you receive a voice call: You will not be able to answer the call.

### If You Receive Mainly Voice Calls And Sometimes Faxes, Or You Want To Receive Faxes Manually:

- Select **<MANUAL MODE>**.
  - When you receive a fax call: The telephone will ring. Pick up the handset and if you hear a beep, press [Black] or [Color] on the machine to receive the fax.
  - When you receive a voice call: The telephone will ring. Pick up the handset to answer the call.
  - For remote receiving: If you are far from your machine, dial 25 (the remote receiving ID) on your telephone to receive faxes.

## If You Want To Receive Voice Messages On Your Answering Machine And Receive Faxes Automatically:

- Select **<ANS .MACHINE MODE>**.

- When you receive a fax call:

First the answering machine connected to your machine will respond to an incoming call, and then the machine will receive faxes automatically.

- When you receive a voice call:

The answering machine connected to your machine will respond to an incoming call.

## If You Want To Receive Faxes Automatically As Well As Voice Calls:

- Select **<FAX/TEL AUTO SW>**.

- When you receive a fax call:

The machine will receive the fax automatically.

- When you receive a voice call:

The machine will ring. Pick up the handset to answer the call.



## If You Have Subscribed To A Distinctive Ring Pattern Detection (DRPD) Service With Your Telephone Company (US only):

- Select <DRPD>.

- When you receive a fax call: The machine will ring according to the ring pattern you have chosen and receive the fax automatically.
- When you receive a voice call: The machine will ring according to the ring pattern you have chosen. Pick up the handset to answer the call.

## If You Have Subscribed To The Telstra FaxStream™ Duet Service (Australia only) Or The Telecom FaxAbility Service (New Zealand only):

- Select <NET SW.>.

- When you receive a fax call: The machine will ring and receive the fax automatically.
- When you receive a voice call: The machine will ring. Pick up the handset to answer the call.

## ► Setting The Receive Mode

- 1 Press [FAX], then press [Menu].
- 2 Press [OK].
- 3 Use [◀] or [▶] to select the receive mode.
- 4 Press [OK].

# 9 Maintenance

## ► Replacing An Ink Tank

- 1 Make sure the power is turned ON.
- 2 Press the Open Button (1) to open the Paper Output Tray (2).

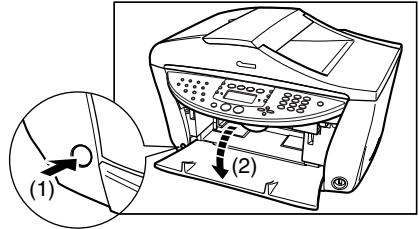

- 3 Lift up the Scanning Unit until it stops.

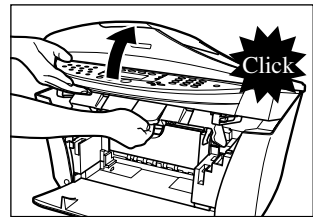

- 4 Open the Inner Cover 1.

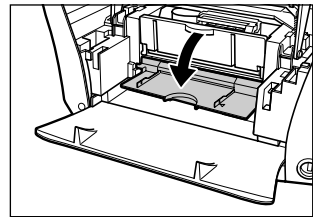

- 5 Open the Inner Cover 2.

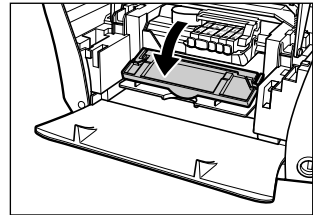

- 6** Press the empty ink tank's tab (1), then remove it from the slot (2).

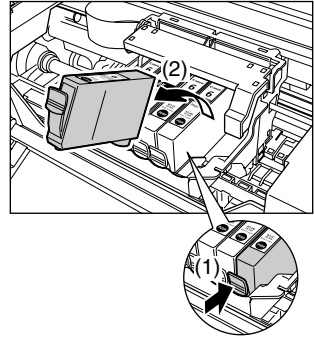

- 7** Remove the new ink tank from its packaging, then pull the orange tape toward the arrow so that the protective film does not remain on the air hole (A). Then hold the ink tank as shown and remove the orange protective cap (B).

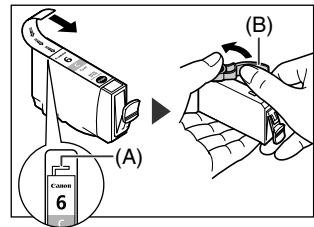

- 8** Insert the ink tank diagonally into the print head.
- 9** If you need to replace another ink tank, repeat steps 6 to 8.
- 10** Close the Inner Cover 2.
- 11** Close the Inner Cover 1.
- 12** Close the Scanning Unit.

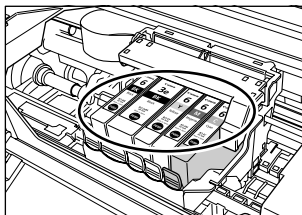
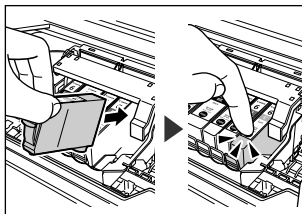

## ► Maintaining The Print Head

### Cleaning The Print Head

- 1 Press [Menu] repeatedly until <MAINTENANCE> appears.
- 2 Use [◀] or [▶] to select <CLEANING> or <HEAD REFRESHING> as necessary.
- 3 Press [OK].

### Aligning The Print Head Automatically

- 1 Load A4- or letter-size plain paper in the Auto Sheet Feeder.
- 2 Press [Menu] repeatedly until <MAINTENANCE> appears.
- 3 Use [◀] or [▶] to select <AUTO HEAD ALIGN>, then press [OK].
- 4 The pattern is printed.

# PIXMA

MP780 / MP750

FRANÇAIS

## Guide de démarrage rapide

The background features a large, abstract graphic design. It consists of several concentric circles of varying shades of gray, some of which are broken or incomplete. A prominent circle with horizontal black and white stripes is positioned in the upper left quadrant. Another similar striped circle is partially visible in the lower right quadrant. The overall effect is a modern, geometric pattern.

### Copyright

Ce manuel est la propriété intellectuelle de Canon Inc., tous droits réservés. Ce manuel est protégé par les lois sur le copyright. Toute reproduction même partielle sous quelque forme que ce soit, est strictement interdite sauf accord écrit préalable de Canon Inc.

© 2004 Canon Inc.

### Avis de non-responsabilité

Ce manuel a fait l'objet d'une révision intégrale par Canon Inc. et ce pour vous offrir un guide facile à lire, facilitant l'utilisation des machines Canon MP780/750. Les déclarations, informations techniques et recommandations contenues dans ce manuel et d'autres ouvrages connexes sont considérées conformes, mais aucune garantie n'est donnée pour ce qui a trait à l'exactitude et l'intégralité de ces renseignements et ceux-ci ne représentent ni ne cherchent à représenter de garantie en ce qui concerne les produits décrits.

Ces spécifications sont susceptibles d'être modifiées, sans notifications préalables.



En tant que partenaire ENERGY STAR, Canon Inc. certifie que ce produit répond aux directives d'ENERGY STAR en matière d'économie d'énergie.

Tout renseignement sur des produits autres que Canon vient d'informations disponibles publiquement. Canon Inc. décline toute responsabilité en ce qui concerne l'exactitude de ces informations.



Super G3 désigne la nouvelle génération de télécopieurs qui utilisent des modems 33,6 Kbits/s\* conformes à la norme ITU-T V.34. Les télécopieurs haute vitesse Super G3 offrent un délai de transmission d'environ 3 secondes\* par page, ce qui réduit la note de téléphone.

\* La durée de transmission d'environ 3 secondes par page correspond au modèle de télécopie Canon standard (mode standard) à un débit de 33,6 Kbits/s.

Le réseau téléphonique public commuté (RTPC) supporte actuellement des débits de modem de 28,8 Kbits/s maximum, selon les caractéristiques de la ligne téléphonique.



Cette machine prend en charge Exif 2.2 (également appelé "Exif Print").

Exif Print est une norme permettant d'améliorer les communications entre les appareils photo numériques et les imprimantes.

Lors d'une connexion à un appareil photo numérique compatible avec Exif Print, les données d'image de l'appareil photo sont exploitées et optimisées au cours de la prise de vues, ce qui permet de réaliser des impressions d'excellente qualité.



Cette machine répond aux exigences essentielles de la directive CE 1999/5/CE. Nous déclarons ce produit conforme aux exigences EMC de la directive CE 1999/5/CE pour une tension d'entrée secteur nominale de 230 V, 50 Hz même si la tension d'entrée nominale du produit est de 200 V–240 V, 50/60 Hz. Si vous vous déplacez dans un autre pays de la CE et si vous rencontrez des problèmes, contactez le centre d'assistance Canon.

(Pour l'Europe seulement)

### Marques

- Canon est une marque déposée.
- PIXMA est une marque déposée de Canon Inc.
- Microsoft® et Windows® sont des marques déposées de Microsoft Corporation aux États-Unis et dans d'autres pays.
- Macintosh, Mac et le logo Mac sont des marques de Apple Computer, Inc., déposées aux États Unis et dans d'autres pays.
- Les autres marques et noms de produits sont des marques, déposées ou non, de leur propriétaire respectif.



## ► Comment utiliser la documentation fournie

*Instructions d'installation simplifiée* (Documentation imprimée) :

**Veillez d'abord à lire cette page.**

Elle comprend des instructions relatives à la configuration de votre machine et à sa préparation avant l'emploi.

*Guide d'utilisation* (Documentation électronique) :

**Lisez ce guide quand vous commencez à utiliser la machine.**

Après avoir suivi les instructions dans le manuel *Instructions d'installation simplifiée*, lisez ce guide pour des instructions relatives à l'impression à partir de l'ordinateur, à l'impression directe de photos à partir de certains appareils photo numériques, à la  télécopie, la copie et la numérisation. Vous le trouverez sous forme de fichier HTML sur le CD-ROM d'installation. Pour lire ce manuel, cliquez sur l'icône apparaissant sur l'écran de votre ordinateur après l'installation des pilotes.

Il contient les informations suivantes :

- Gestion des documents
- Gestion du support d'impression
- Copie
- Impression de photos
- Impression directe à partir d'un appareil photo numérique
- Impression à partir de votre ordinateur
- Préparation de votre machine pour les télécopies
- Emission de télécopies
- Réception de télécopies
- Maîtrise du logiciel
- Dépannage

*Guide du logiciel* (Documentation électronique) :

**Ce guide est disponible sur le CD-ROM d'installation.**

Consultez-le pour obtenir des instructions complètes sur l'impression, la numérisation et  la télécopie (pour Windows uniquement) à partir de votre ordinateur. Fourni sous forme de fichier HTML sur le CD-ROM d'installation, il décrit en détail chaque fonction, ainsi que les méthodes d'utilisation des pilotes MP et de MP Navigator, sans oublier le pilote de télécopieur. Pour lire ce manuel, reportez-vous au *Guide d'utilisation*.

Il contient les informations suivantes :

- Impression
- Télécopie
- MP Navigator
- Numérisation
- Numérisation avancée

**Guide de l'application photographique** (Documentation électronique) :

**Ce guide est disponible sur le CD-ROM d'installation.**

Ce guide décrit les logiciels fournis sur le CD-ROM d'installation, tels que Easy-PhotoPrint et Easy-WebPrint et donne des instructions sur la manière de numériser les données, diverses méthodes d'impression, ainsi que des détails sur les fonctions.

Comme le *Guide d'utilisation*, ce guide est fourni avec le CD-ROM d'installation. Pour lire ce manuel, reportez-vous au *Guide d'utilisation*.

L'icône  indique les éléments ne s'appliquant qu'à l'imprimante Canon MP780.

Pour l'impression sur CD-R, reportez-vous au *Guide d'utilisation*.

Selon le pays d'achat, les documentations électroniques peuvent ne pas être installées.

Dans ce cas, veuillez copier les documentations électroniques du dossier "Manuel" du CD-ROM d'installation sur le disque dur de votre ordinateur.

## ► Comment lire les manuels HTML

Il y a beaucoup de types de navigateurs différents restituant des documents HTML et l'apparence d'un texte ou d'une image pourra donc varier en fonction du navigateur. Ces manuels HTML ont été écrits pour pouvoir s'afficher et être lu dans les conditions suivantes :

Pour Windows :

- Navigateur : Microsoft® Internet Explorer 5.0 ou ultérieure
- Ecran de navigateur : Plein écran
- Résolution d'affichage (Bureau) : 800 × 600 pixels min.
- Couleur d'affichage : 16 bits min.

Pour Macintosh :

- Navigateur : Microsoft® Internet Explorer version 5.0 ou ultérieure, Safari 1.0 ou ultérieure
- Ecran de navigateur : Plein écran
- Résolution d'affichage (Bureau) : 800 × 600 pixels min.
- Couleur d'affichage : 32 000 min.
- Nous vous recommandons d'utiliser Safari comme navigateur pour afficher les manuels HTML sur Macintosh. Si vous ne disposez pas de Safari, veuillez le télécharger depuis la page d'accueil de Apple Computer Inc. pour l'installer.

## ► Lecture du Guide

### Symboles utilisés

 **AVERTISSEMENT** Indique un avertissement concernant des opérations pouvant entraîner un décès ou des blessures corporelles si elles ne sont pas exécutées correctement. Toujours respecter ces avertissements pour utiliser la machine en toute sécurité.

 **ATTENTION** Indique une précaution concernant des opérations pouvant entraîner des blessures corporelles ou des dommages matériels si elles ne sont pas exécutées correctement. Toujours respecter ces précautions pour utiliser la machine en toute sécurité.



Indique des remarques relatives à l'utilisation ou des explications supplémentaires. Il est vivement recommandé de lire ces points.

(Reportez-vous à la page nn.) Indique un numéro de page qui vous renvoie à des informations complémentaires.



L'icône indique les éléments ne s'appliquant qu'à l'imprimante Canon MP780.

● (Titre d'une procédure) Utilisé pour une procédure qui peut être exécutée en plusieurs étapes.

1. (Etape) Utilisé pour expliquer chaque étape d'une procédure.

### Touches utilisées

[nom de touche] Le texte entre crochet désigne une touche du panneau de configuration de la machine ou un élément de l'ordinateur à manipuler.  
Exemple : [Couleur]

<message> Le texte entre crochets indique un message ou une option de menu sélectionnable qui apparaît sur l'écran d'affichage à cristaux liquides.  
Exemple : <PHOTO PAPER PRO>, <ARRET>

## Termes utilisés

machine	Terme courant utilisé pour représenter l'imprimante MP780/750
réglage par défaut	Réglage qui reste en vigueur tant qu'on ne le modifie pas.
document	Feuilles originales de papier, pages d'un livre ou photos à copier, à  télécopier ou à numériser à l'aide de la machine.
papier	Support sur lequel vous pouvez imprimer avec la machine.
menu	Liste de réglages pouvant être sélectionnés et modifiés. Son titre apparaît sur l'écran d'affichage à cristaux liquides.

### ► Sélection de la langue de l'écran d'affichage à cristaux liquides

- 1 Appuyez à plusieurs reprises sur [Menu] jusqu'à ce que <4. PARAMETRES SYSTEME> s'affiche.**
- 2 Utilisez [◀] ou [▶] pour sélectionner <LANGUE AFFICHAGE>, puis appuyez sur [OK].**
- 3 Utilisez [◀] ou [▶] pour sélectionner la langue, puis appuyez sur [OK].**

## ► Consignes de sécurité

Les avertissements et les précautions de ce manuel ont pour but de vous aider à utiliser votre machine en toute sécurité. Ne tentez pas d'utiliser la machine d'une tout autre manière que celle décrite dans ce guide. Pour plus d'informations, reportez-vous au *Guide d'utilisation*.

### ▲ AVERTISSEMENT

**Si vous ne respectez pas ces consignes de sécurité, vous risquez de provoquer une électrocution ou un incendie ou d'endommager la machine.**

#### ● Emplacement

- Ne placez pas la machine près de solvants inflammables comme certains alcools ou diluants.

#### ● Source d'énergie

- Ne tentez jamais de brancher ou de débrancher la machine les mains mouillées.
- Insérez toujours à fond la prise secteur du cordon d'alimentation dans la prise murale.
- Assurez-vous de ne jamais endommager, modifier ou étirer, plier ou tordre excessivement le cordon d'alimentation. Evitez de placer des objets lourds sur le cordon d'alimentation.
- Ne branchez jamais la machine dans une prise où sont déjà branchés d'autres appareil (prolongateur, rallonge, prise multiprise, etc.).
- N'utilisez jamais la machine si le cordon d'alimentation n'est pas complètement déroulé ou s'il est emmêlé.
- Si vous détectez de la fumée ou des odeurs et des bruits inhabituels à proximité de la machine, débranchez-la immédiatement et contactez votre revendeur local agréé Canon ou le service d'assistance téléphonique Canon.  
Utiliser la machine dans ces conditions peut provoquer un incendie ou une électrocution.
- Débranchez périodiquement la machine et à l'aide d'un chiffon sec, enlevez la poussière ou la saleté qui aurait pu se déposer sur la prise secteur ou la prise murale. Lorsque la machine est exposé à une grande quantité de poussière ou de fumée ou à un taux d'humidité élevé, la poussière qui dépose sur la prise secteur du cordon d'alimentation absorbe l'humidité, ce qui peut détériorer les matériaux isolants et provoquer un incendie.

## ● Maintenance

- Utilisez un chiffon humide pour nettoyer la machine. N'utilisez jamais de solvants comme de l'alcool, du benzine ou du diluant. Des solvants inflammables entrant en contact avec les composants électriques à l'intérieur de la machine peuvent provoquer un incendie ou une électrocution.
- Mettez toujours la machine hors tension et débranchez-la avant de la nettoyer. Si vous mettez la machine accidentellement sous tension pendant le nettoyage, vous courez le risque de vous blesser ou d'endommager la machine.

## ● Manipulations

- N'essayez pas de démonter ou d'apporter des modifications à la machine. La machine ne contient aucun composant pouvant être réparé par l'utilisateur. Certaines parties de la machine sont sous haute tension. Ne tentez jamais de procédure de maintenance qui ne soit pas décrite dans ce manuel. Des procédures de maintenance incorrectement effectuées peuvent endommager la machine, provoquer un incendie ou une électrocution.
- N'utilisez pas d'aérosol inflammable à proximité de la machine. Un aérosol entrant en contact avec les composants électriques à l'intérieur de la machine risque de provoquer un incendie ou une électrocution.

## ● Divers

- Ce produit émet un flux magnétique de faible intensité. Si vous utilisez un stimulateur cardiaque ou pacemaker et éprouvez une sensation inhabituelle, éloignez-vous de la machine et consultez votre médecin.
- Assurez-vous que la machine est séparée d'au moins 150 mm de tout appareil électrique équipé d'un éclairage fluorescent. Le bruit émis par ce genre d'éclairage risque d'interférer avec le bon fonctionnement de la machine.
- Lorsque vous mettez la machine hors tension, veillez à appuyer sur [MARCHE/ARRET] et assurez-vous que le témoin alarme s'est éteint. Si vous débranchez le cordon d'alimentation de la prise murale alors que le témoin alarme est allumé ou clignote, la tête d'impression n'est pas protégée et vous risquez de ne pas pouvoir imprimer plus tard.

## **ATTENTION**

**Si vous ne respectez ces consignes de sécurité, vous pouvez vous blesser ou endommager la machine.**

### ● **Emplacement**

- Placez la machine sur une surface plate, stable, suffisamment solide et n'étant soumise à aucune vibration.
- Evitez d'installer la machine à l'extérieur ou dans un endroit exposé à l'humidité ou à la poussière, à un ensoleillement direct ou à proximité d'une source de chaleur. Cela pourrait provoquer un incendie ou une électrocution. Pour éviter tout risque d'incendie ou d'électrocution, installez la machine dans une pièce dont la température varie entre 5°C et 35°C (41°F to 95°F) et le taux d'humidité entre 10% et 90% (sans condensation).
- Ne placez pas la machine sur une moquette ou un tapis épais. Si des fibres ou de la poussière s'y glissent, elles risquent de provoquer un incendie.

### ● **Source d'énergie**

- Ne débranchez jamais la machine en tirant sur le cordon d'alimentation. Cela risque d'abîmer le cordon et de provoquer un incendie ou une électrocution.
- N'utilisez pas de cordon prolongateur car cela risquerait de provoquer un incendie ou une électrocution.
- Veillez à ce que l'accès à la prise secteur et à la prise murale ne soit jamais bloqué au cas où, pour une raison quelconque, la machine devait être débranchée rapidement. Sinon, vous ne pourrez pas débrancher le cordon d'alimentation en cas d'urgence.
- La machine ne doit être connectée qu'à la source d'énergie prévue pour ce genre de machine dans le pays d'achat. Connecter la machine à un autre type de source d'énergie risque de provoquer un incendie ou une électrocution.

Les caractéristiques requises pour l'utilisation de cette machine sont les suivantes :  
110-120V, 50/60Hz ou 220-240V AC, 50/60Hz (en fonction des normes électriques de votre région)

## ● Manipulations

- Fermez doucement le capot des documents pour éviter de vous coincer les doigts. Vous risquez sinon de vous blesser.
- N'appuyez pas trop fort sur le capot des documents lorsque vous avez placé des livres épais sur la vitre d'exposition. Cela risque d'abîmer la vitre d'exposition et le capot des documents et/ou de provoquer des accidents.
- Déplacez la machine en la portant par les deux extrémités.
- Ne touchez pas l'intérieur de la machine lorsqu'un travail d'impression est en cours. Certains composants de la machine sont en mouvement et vous risquez de vous blesser.
- Ne retournez pas la machine. Des fuites d'encre pourraient en résulter, ce qui pourrait tacher vos vêtements ou les environs.

## ● Tête d'impression/Réservoirs d'encre

- Pour des raisons de sécurité, stockez les têtes d'impression et les réservoirs d'encre hors de portée des enfants en bas âge. En cas d'ingestion accidentelle d'encre par un enfant, consultez immédiatement un médecin.
- Ne secouez pas les têtes d'impression ou les réservoirs d'encre. Des fuites d'encre pourraient en résulter, ce qui pourrait tacher vos vêtements ou les environs.
- Ne touchez jamais la tête d'impression.

## ► Conditions légales d'utilisation de ce produit et de certaines images

La photocopie, la numérisation, l'impression ou l'utilisation de reproductions des documents suivants peuvent être interdites par la loi. La liste ci-dessous n'est pas exhaustive. Dans le doute, consultez un représentant juridique dans votre région.

- Billets de banque
- Mandats
- Certificats de dépôt
- Timbres-poste (oblitérés ou non)
- Badges ou insignes servant d'identifiants
- Papiers militaires
- Chèques au porteur ou bancaires provenant d'organismes gouvernementaux
- Permis d'utilisation de véhicules automobiles et certificats de titre
- Chèques de voyage
- Coupons alimentaires
- Passeports
- Carte d'immigration
- Timbres fiscaux (oblitérés ou non)
- Obligations ou autres titres de créance
- Certificats d'action
- Documents soumis aux lois sur le Copyright/œuvres d'art sans l'autorisation de l'auteur



## ► Utilisateurs au Canada

### Conditions de pré-installation d'un télécopieur Canon

#### A. Placement de la machine

Vous devez avoir une table, un meuble ou un bureau sur lequel placer la machine. Reportez-vous à l'annexe pour les dimensions et le poids de la machine.

#### B. Ouverture de ligne

1. Vous devez fournir un téléphone à numérotation par tonalité/impulsion ne nécessitant qu'une seule ligne téléphonique, fourni avec une fiche modulaire standard (4-Pin). (La numérotation par tonalité est recommandé si elle est disponible dans votre région.)
2. Vous devez commander une prise jack modulaire CA11A que vous installera votre compagnie de téléphone. Sans prise modulaire, l'installation ne peut pas s'effectuer.
3. Faites ouvrir une ligne téléphonique normale par votre compagnie de téléphone. Cette ligne devrait être une ligne normale à fréquence vocale ou équivalente. N'utilisez qu'une seule ligne par machine.

Service interurbain (DDD : Direct Distance Dial)

- ou -

Service automatique international (DDD : International Direct Distance Dial), si vous appelez à l'étranger

#### NOTE

- Canon recommande l'installation d'une ligne individuelle conforme aux normes industrielles standard, avec numérotation par tonalité ou par impulsion. Votre télécopieur peut avoir une ligne dédiée connectée à un PBX (Private Branch Exchange), qui ne comportera pas l'option "Appel en attente". Les appareils téléphoniques à touches ne sont pas recommandés car ils émettent une signalisation spéciale pouvant occasionner des erreurs d'émission et de réception de télécopies.

#### C. Conditions relatives au courant électrique

La prise de courant devrait être une prise de terre à deux pôles (simple ou double). Cette prise ne devrait pas se trouver sur le même circuit électrique que des télécopieurs, des appareils de chauffage et de conditionnement d'air ou tout autre équipement susceptible de perturber l'alimentation électrique. La consommation devrait être de 15 ampères de 120 volts. La prise jack modulaire devrait se trouver relativement proche de la prise de courant afin de faciliter l'installation.

#### Avis

Ce matériel terminal de télécommunications est conforme aux spécifications techniques applicables pour Industrie Canada.

## **Avis**

Le présent matériel est conforme aux spécifications techniques applicables d'Industrie Canada.

Avant d'installer ce matériel, les utilisateurs doivent s'assurer qu'il peut être raccordé aux installations de la compagnie locale de télécommunications. Le matériel doit également être installé selon une méthode de raccordement acceptée. Dans certains cas, l'ensemble des circuits électriques d'une société alimentent divers appareils peut être complété par un ensemble de connexion conforme (comme un cordon téléphonique prolongateur). Le client doit savoir que le respect des conditions ci-dessus ne peut pas prévenir la détérioration du service dans certaines conditions.

Même si l'option de ligne double est installée, le REN s'applique à chaque port.

## **Avis**

L'indice d'équivalence de la sonnerie (REN) sert à indiquer le nombre maximal de terminaux qui peuvent être raccordés à une interface téléphonique. La terminaison d'une interface peut consister en une combinaison quelconque de dispositifs, à la seule condition que la somme d'indices d'équivalence de la sonnerie de tous les dispositifs n'excède pas 5.

Les réparations de matériel homologué doivent être effectuées par un centre d'entretien canadien agréé désigné par le fournisseur. En cas de réparation ou de modification faite par l'utilisateur à ce matériel, ou de défaut de fonctionnement du matériel, la compagnie de télécommunications peut demander à l'utilisateur de débrancher le matériel.

Pour leur propre protection, les utilisateurs doivent s'assurer que les raccordements de mise à la terre des lignes d'électricité ou de téléphone et les conduites d'eau métalliques intérieures, le cas échéant, sont reliés ensemble. Cette précaution est particulièrement importante en région rurale.

## **▲ ATTENTION**

- **Les utilisateurs ne doivent pas tenter de faire ces raccordements eux-mêmes mais doivent communiquer avec un inspecteur électrique ou un électricien, selon le cas.**
- **Cet appareil numérique de classe B respecte les limites de bruits radioélectriques prescrites dans la norme sur le matériel brouilleur du Canada.**
- **Cet appareil numérique de la classe B respecte toutes les exigences du Règlement sur le matériel brouilleur du Canada.**

## ► Supports techniques client

Canon Canada Inc. offre un choix complet d'options de support technique client\* :

- Dépannage interactif, support technique par messagerie, téléchargement des derniers pilotes et réponses aux questions fréquemment posées ([www.canon.ca](http://www.canon.ca))
- Support au téléphone interactif automatique pour la majorité des produits actuels 24 heures sur 24, 7 jours par semaine (1-800-652-2666)
- Support technique en direct gratuit du lundi au vendredi de 9 h à 20 h, côte est Canada, (sauf congés) pour les produits sous garantie (1-800-652-2666)
- Site du centre de service autorisé le plus proche de chez vous (1-800-652-2666)

Si le problème ne peut pas être résolu à l'aide des options du support technique et du numéro mentionnés ci-dessous ou via le site web à l'adresse [www.canon.ca](http://www.canon.ca)

\* Le contenu spécifique de chaque programme de support peut faire l'objet de modifications sans préavis.

CANON CANADA INC.

1-800-652-2666

24 HEURES SUR 24, 7 JOURS SUR 7

<http://www.canon.ca>

# 1 Introduction

## ► Principaux composants et fonctions

Illustration de l'unité MP780.



- Les panneaux de configuration diffèrent selon que vous utilisez la version MP780 ou MP750.

## Machine

### ● Face avant

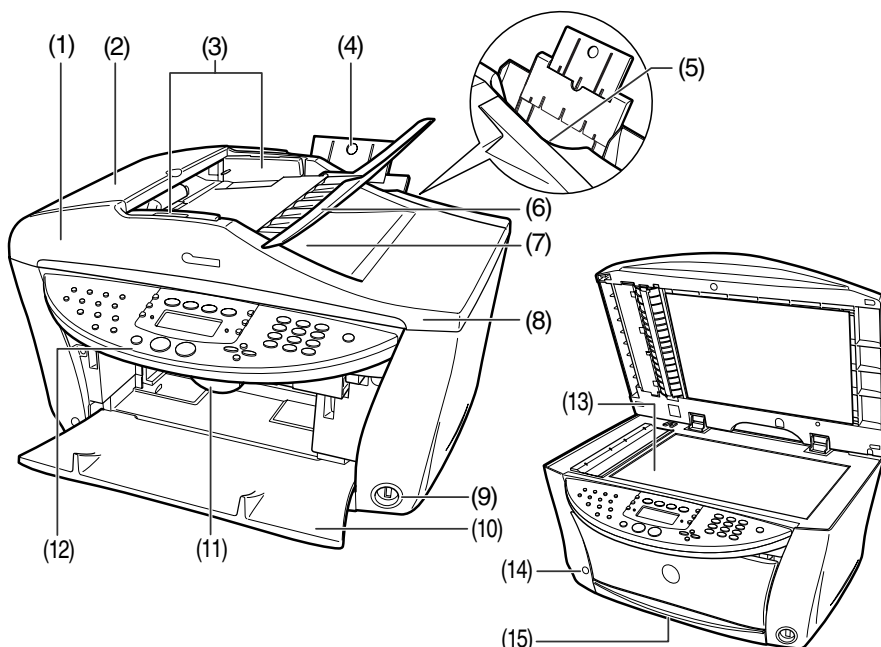

### (1) CAD (Chargeur automatique de documents)

Lance automatiquement la numérisation des documents chargés sur le plateau papier.

### (2) Capot du chargeur

S'ouvre et permet d'éliminer un bouchage papier.

### (3) Guides-document

Peuvent s'ajuster à la largeur du document.

#### **(4) Plateau papier**

Reçoit le support d'impression que vous voulez imprimer. Avant de charger vos documents, ouvrez le plateau au maximum en insérant le doigt dans la rainure et en tirant.

#### **(5) Chargeur automatique de documents**

Chargez le document dans ce chargeur, face à imprimer vers le haut. Une feuille à la fois est chargée automatiquement à partir du plateau papier.

#### **(6) Réceptacle de documents**

S'ouvre pour permettre de charger un document. Une fois chargé, le document est alimenté une page à la fois. Chargez le document face à numériser vers le haut.

#### **(7) Fente de sortie**

C'est là que les documents chargés sur le plateau papier sont éjectés après avoir été numérisés.

#### **(8) Capot des documents**

Protège la vitre d'exposition. S'ouvre pour permettre de placer un document sur la vitre d'exposition.

#### **(9) Port "Impression directe" (pour appareil photo numérique)**

Permet de raccorder à la machine un appareil photo ou un caméscope numérique compatible "PictBridge" ou Canon "Bubble Jet Direct", afin d'imprimer directement des images à partir de l'appareil. Pour plus d'informations, reportez-vous à la page 29.

#### **(10) Plateau de sortie papier**

C'est sur ce plateau que sont réceptionnés les documents imprimés. Avant la copie ou l'impression de document, ouvrez le plateau de sortie papier en appuyant sur le bouton d'ouverture. Si le plateau de sortie papier est fermé, le démarrage du travail de copie ou d'impression l'ouvrira automatiquement. Lorsqu'il n'est pas utilisé, maintenez-le fermé dans la machine.

#### **(11) Levier de l'unité de numérisation**

Le levier se tire, ce qui ouvre l'ensemble d'analyse.

#### **(12) Panneau de configuration**

Affiche le mode d'opération de la machine. On utilise aussi le panneau de commande pour modifier ou vérifier les réglages de chaque fonction. Pour plus d'informations, reportez-vous à la page 18.

#### **(13) Vitre d'exposition**

C'est là que sont placés les documents à numériser.

#### **(14) Bouton d'ouverture**

Ce bouton permet d'ouvrir le plateau de sortie papier qui se trouve dans la machine.

#### **(15) Casette**

Le papier doit être chargé dans la cassette face à imprimer vers le bas.

## ● Vue de dos et intérieur

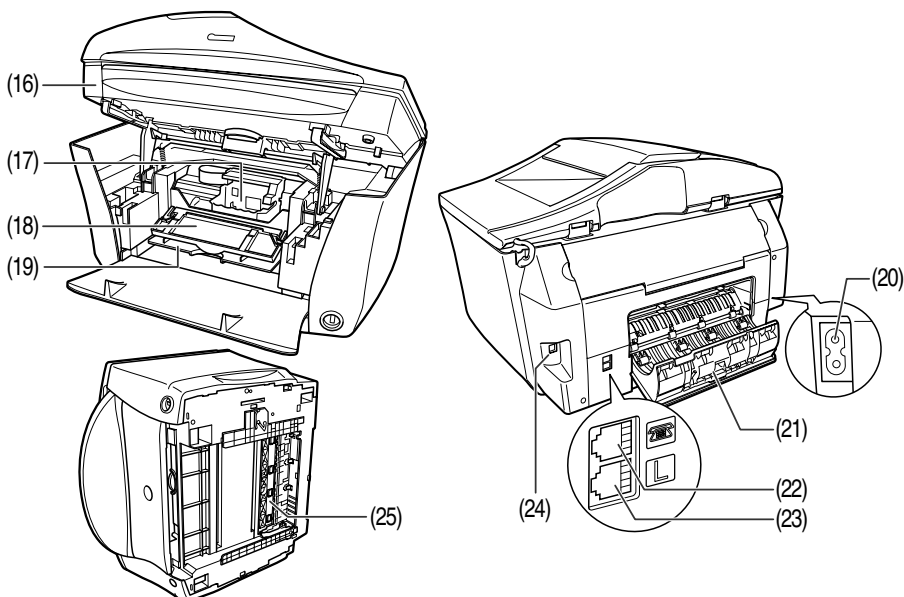

### **(16) Ensemble d'analyse (Capot d'imprimante)**

Si vous devez ouvrir le capot intérieur 2, soulevez l'unité de numérisation jusqu'à ce qu'un dé clic se produise.

### **(17) Support de la tête d'impression**

C'est là que se place la tête d'impression.

### **(18) Capot intérieur 2**

S'ouvre pour permettre de remplacer les réservoirs d'encre ou éliminer un bouchage papier.

### **(19) Capot intérieur 1**

S'ouvre pour permettre de remplacer les réservoirs d'encre ou éliminer un bouchage papier.

### **(20) Connecteur d'alimentation**

Permet de connecter le cordon d'alimentation à la machine.

### **(21) Capot arrière**

S'ouvre pour permettre d'éliminer un bouchage papier.

## (22) Prise pour périphérique externe

Connecte le périphérique externe.

## (23) Prise pour ligne téléphonique

Connecte la ligne téléphonique.

## (24) Connecteur USB (pour ordinateur)

Permet de connecter la machine à un ordinateur et, notamment, de numériser et d'imprimer vos documents.

## (25) Unité d'entraînement recto verso

S'ouvre pour permettre d'éliminer un bourrage papier.

## Panneau de configuration

Illustration de l'unité MP780.

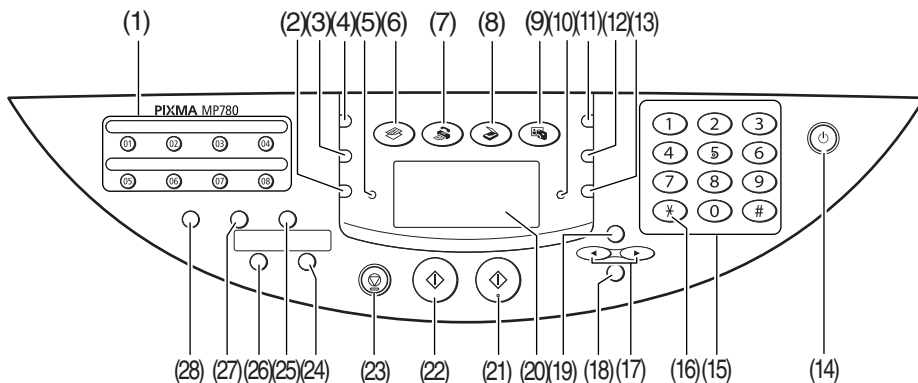

### (1) **FAX** Touche de numérotation 1 touche

Appuyez sur ces boutons pour composer un numéro de fax ou de téléphone pré-enregistré.

### (2) [Changement d'alimentation papier]

Sélectionne la source d'alimentation du support d'impression.

### (3) [Qualité image]

Sélectionne la résolution des copies et **FAX** et des télécopies.

### (4) [Exposition]

Sélectionne l'exposition des copies et **FAX** des télécopies.

**(5) Voyant en service/mémoire**

Clignote ou s'allume pendant une opération. S'allume également si des documents sont en mémoire.

**(6) [COPIE]**

Fait basculer la machine en mode de copie.

**(7)  [FAX]**

Fait basculer la machine en mode de télécopie.

**(8) [SCAN]**

Fait basculer la machine en mode de numérisation. Dans ce mode, la machine numérise un document sur l'ordinateur en fonction des réglages sélectionnés. Cette touche est utilisée quand la machine est connectée à un ordinateur.

**(9) [PHOTO]**

Bascule la machine en mode d'impression photo.

**(10) Témoin alarme**

Clignote quand la machine est mise sous ou hors tension, quand une erreur se produit ou quand le papier ou l'encre est épuisé.

**(11) [Agrandissement/Réduction]**

Règle les taux d'agrandissement ou de réduction pour la copie des documents.

**(12) [Assembler]**

Sélectionne le mode d'assemblage (tri).

**(13) [Papier]**

Sélectionne la taille et le type de papier pour la copie des documents et  les télécopies reçues.

**(14) [MARCHE/ARRET]**

Met la machine sous et hors tension. Avant de mettre la machine sous tension, assurez-vous que l'ensemble d'analyse est fermée.

**(15) Touches numériques**

Saisit des valeurs numériques telles que le nombre de copies,  les numéros de fax/téléphone ainsi que des caractères.

**(16)  [Tonalité]**

Bascule momentanément en mode de numérotation par tonalité. Change également le mode lors de la saisie de caractères.



**(17) [◀ (-)] et [▶ (+)]**

Font défiler les sélections de menu et augmentent ou diminuent le nombre de copie ou le numéro de fichier d'image.

**(18) [OK]**

Sélectionne les options de menu et confirme les sélections. Rétablit le fonctionnement de la machine en cas d'erreur d'impression ou de bourrage papier. Ejecte les documents qui sont toujours dans le CAD.

**(19) [Menu]**

Permet d'accéder aux réglages pour personnaliser le fonctionnement de la machine.

**(20) Écran d'affichage à cristaux liquides**

Affiche des messages, des sélections de menu et le mode d'opération de la machine.

**(21) [Couleur]**

Démarre la copie ou télécopie  couleur.

**(22) [Noir]**

Démarre la copie ou télécopie  en noir et blanc.

**(23) [Stop/Restauration]**

Annule des opérations et ramène la machine en mode d'attente.

**(24) [Recto verso]**

Sélectionne le mode de copie recto verso.

**(25)  [Ligne]**

Active ou désactive la ligne téléphonique.

**(26) [2 en 1]**

Sélectionne le mode Copie 2 en 1.

**(27)  [N° abrégés]**

Appuyez sur ce bouton suivi d'un numéro constitué de deux chiffres pour lancer un numéro de téléphone ou de fax pré-enregistré.

**(28)  [Bis/Pause]**

Rappelle le dernier numéro composé. Entre également des pauses entre ou après les numéros lors de la numérotation ou de l'enregistrement des numéros.

## Écran d'affichage à cristaux liquides

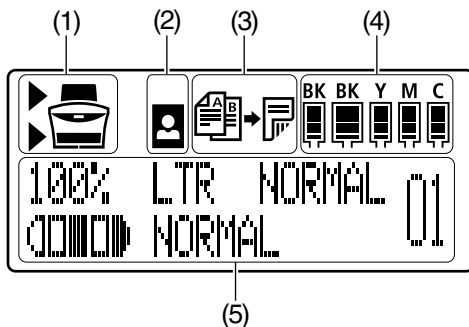

### (1) Bascule d'alimentation papier

La source d'alimentation papier sélectionnée affichera "►". L'information s'affiche en haut si le chargeur automatique de document est sélectionné, en bas si c'est la cassette.

### (2) Sans bordure/avec bordure

Indique si vous souhaitez une bordure.  signifie "Sans bordure".

### (3) Copie recto verso

S'affiche lorsque le mode copie recto verso est sélectionné.

### (4) Encre restante

Indique le niveau d'encre restant. Affiche de gauche à droite de la façon suivante : 6BK/3eBK/6Y/6M/6C. (Reportez-vous à la page 41 pour des instructions concernant l'installation du réservoir d'encre.)

### (5) Messages

Affiche des messages, des sélections de menu et le mode d'opération de la machine.

\* Les messages affichés peuvent varier selon les spécifications de votre machine.

## 2 Gestion des documents

### ► Documents acceptés

	Vitre d'exposition	CAD
<b>Type de document</b>	<ul style="list-style-type: none"><li>• Types de papier spéciaux</li><li>• Photos</li><li>• Livres</li><li>• Documents dont le format ne correspond pas au CAD.</li></ul>	Document comportant plusieurs pages de même taille, épaisseur et poids.
<b>Format</b> (l x L)	Egal ou inférieur à $8 \frac{1}{2} \times 11 \frac{3}{4}$ pouces ou 216 mm x 297 mm	Egal ou inférieur à $8 \frac{1}{2} \times 39$ pouces ou 216 x 1 mm Egal ou supérieur à $4 \frac{1}{8} \times 5 \frac{7}{8}$ pouces ou 105 mm x 148 mm
<b>Quantité</b>	<ul style="list-style-type: none"><li>• 1 feuille</li></ul>	<ul style="list-style-type: none"><li>• Egal ou inférieur à 35 pages au format Lettre ou A4 (20 livres ou 75 g/m<sup>2</sup>)</li><li>• Egal ou inférieur à 30 pages au format Lettre ou A4 (20 livres ou 75 g/m<sup>2</sup>)</li><li>• 1 feuille d'une autre taille.</li></ul>
<b>Épaisseur</b>	Egal ou inférieur à $\frac{3}{4}$ pouce ou 20 mm	0,06 mm à 0,13 mm (0,002 à 0,005 pouces)
<b>Poids</b>	—	13 à 24 livres (50 à 90 g/m <sup>2</sup> )

## ► Mise en place des documents

### Utilisation de la vitre d'exposition

**1** Soulevez le capot des documents.

**2** Placez le document sur la vitre d'exposition.

Alignez l'angle supérieur gauche du document sur le repère d'alignement dans l'angle supérieur gauche de la vitre d'exposition.

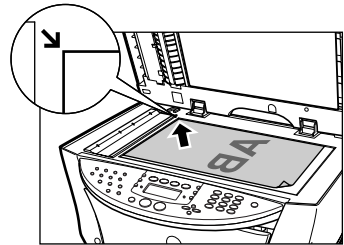

**3** Fermez délicatement le capot des documents.

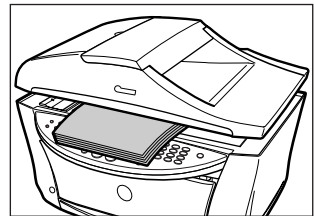

## Utilisation du CAD

- 1 Retirez tout document qui se trouverait sur la vitre d'exposition.
- 2 Ouvrez le plateau papier.

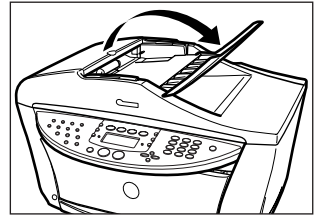

- 3 Placez le document sur le chargeur automatique de document (1).
- 4 Ajuster les guides latéraux à la largeur du document (2).

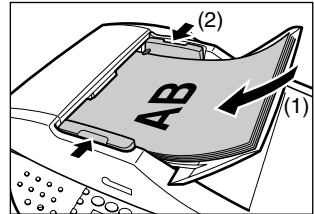

## 3 Gestion du support d'impression

### ► Supports d'impression recommandés et acceptés

Type de support	Limite de chargement	
	Chargeur automatique de documents	Cassette
Papier ordinaire	Environ 150 feuilles (17 livres ou 64 g/m <sup>2</sup> )	Environ 150 feuilles (17 livres ou 64 g/m <sup>2</sup> )
Enveloppes	Environ 10 enveloppes	5 enveloppes
Papier blanc Extra	13 mm (1/2 pouce) d'épaisseur max.	13 mm (1/2 pouce) d'épaisseur max.
Papier haute résolution	Environ 80 feuilles	Environ 80 feuilles
Photo Papier Glacé	10 feuilles (A4/Lettre), 20 feuilles (4" × 6" ou 10 × 15 cm)	10 feuilles (A4/Lettre), 20 feuilles (4" × 6" ou 10 × 15 cm)
Papier Photo Mat	10 feuilles	10 feuilles
Papier Glacé Extra	10 feuilles (A4/Lettre/5" × 7" ou 13 × 18 cm), 20 feuilles (4" × 6" ou 10 × 15 cm)	10 feuilles (A4/Lettre/5" × 7" ou 13 × 18 cm), 20 feuilles (4" × 6" ou 10 × 15 cm)
Papier Photo Extra Double-Face	10 feuilles (A4/Lettre/5" × 7" ou 13 × 18 cm)	10 feuilles (A4/Lettre/5" × 7" ou 13 × 18 cm)
Papier Photo Satiné Extra	10 feuilles (A4/Lettre/5" × 7" ou 13 × 18 cm), 20 feuilles (4" × 6" ou 10 × 15 cm)	10 feuilles (A4/Lettre/5" × 7" ou 13 × 18 cm), 20 feuilles (4" × 6" ou 10 × 15 cm)
Papier Photo Pro	10 feuilles (A4/Lettre), 20 feuilles (4" × 6" ou 10 × 15 cm)	10 feuilles (A4/Lettre), 20 feuilles (4" × 6" ou 10 × 15 cm)
Transparents	30 feuilles	30 feuilles
Transferts Tee-shirt	1 feuille	1 feuille

## ► Chargeur automatique de document et cassette

Il existe deux emplacements pour le chargement du support d'impression : le chargeur automatique de document, situé à l'arrière de la machine, et la cassette, située à l'avant. Sélectionnez la source d'alimentation en appuyant sur [Changement d'alimentation papier]. La source d'alimentation sélectionnée apparaît sur l'écran d'affichage à cristaux liquides.

### Chargement de papier dans le chargeur automatique de document

- 1 Ouvrez le chargeur automatique de document (1), puis tirez le plateau papier (2).

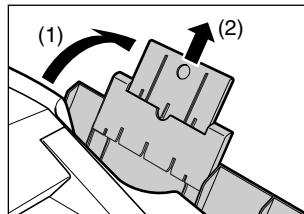

- 2 Placez une pile de papier (face à imprimer vers le haut) dans le chargeur automatique de document et pincez le guide papier (A) pour l'ajuster sur le côté gauche de la pile (2).

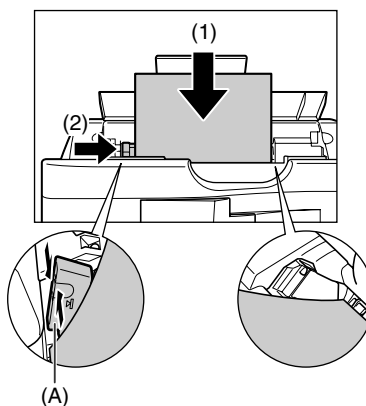

## Chargement du papier dans la cassette

**1** Tirez la cassette vers vous.

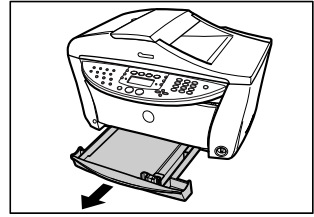

**2** Placez la pile de papier (face à imprimer vers le bas) (1). Saisissez le guide papier (A) pour l'ajuster sur le côté gauche de la pile (2). Alignez le bord avant de la pile de papier de la même manière (3).

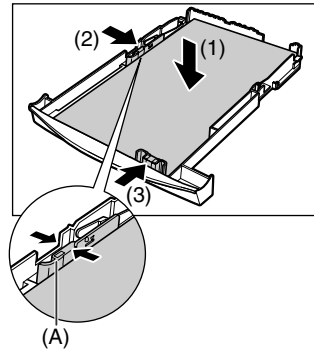

**3** Chargez la cassette dans la machine.

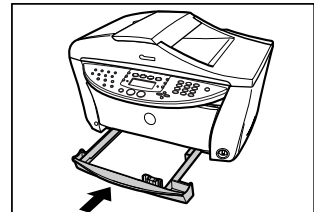



# 4 Copie

## ► Copie de documents

Pour la copie de documents en couleur ou en noir et blanc, vous pouvez ajuster la résolution d'impression et la densité. Vous pouvez également modifier le taux d'agrandissement ou de réduction. Pour plus d'informations, reportez-vous au *Guide d'utilisation*.

- 1 Placez le document sur la vitre d'exposition ou dans le CAD.**
- 2 Appuyez sur [COPIE].**
- 3 Sélectionnez la source d'alimentation du papier en appuyant sur [Bascule d'alimentation papier].**
- 4 Utilisez [◀] ou [▶] pour sélectionner le nombre de copies, ou entrez-le à l'aide des touches numériques (99 max.).**
- 5 Effectuez les réglages nécessaires pour votre document.**
- 6 Appuyez sur [Couleur] pour une copie couleur et sur [Noir] pour une copie en noir et blanc.**

## ► Fonctions de copie avancées

<b>Copie 2 en 1</b>	Réduit deux pages de document pour les copier sur une seule page. Appuyez sur [2 en 1].
<b>Copie recto verso</b>	Réduit deux pages de document sur une seule feuille. Appuyez sur [Recto verso].
<b>Assemblage</b>	Effectue plusieurs copies d'un document qui sont ensuite éjectées déjà classées. Appuyez sur [Assembler].
<b>Copie sans bordure</b>	Effectue des copie d'images couleur de façon à ce qu'elles occupent la totalité de la page sans bordure.*
<b>Répétition d'une image sur une page</b>	Copie plusieurs fois une image sur une seule page.*

\* Pour plus d'informations, reportez-vous au *Guide d'utilisation*.

## 5 Impression d'une photo directement à partir d'un appareil photo numérique

En raccordant au MP780/750 un appareil photo numérique ou un caméscope vidéo numérique compatible PictBridge ou Canon Bubble Jet Direct , vous pouvez imprimer directement des images capturées sans avoir recours à un ordinateur.

### ► Raccordement à un appareil numérique

- 1 Mettez la machine sous tension.**
- 2 Sélectionnez la source d'alimentation du papier en appuyant sur [Changement d'alimentation papier].**
- 3 Chargez le papier dans le chargeur automatique de document ou la cassette.**
- 4 Assurez-vous que l'appareil numérique est hors tension.**
- 5 Raccordez-le à l'imprimante à l'aide du câble USB fourni avec l'appareil (pour se connecter à un ordinateur).**

L'appareil numérique se met en marche automatiquement lorsque la connexion est établie. Si le modèle de votre appareil ne se met pas en marche automatiquement, mettez-le en marche manuellement.

- 6 Vous êtes maintenant prêt à imprimer vos photos directement de votre appareil numérique.**

## 6 Préparation de votre machine pour les télécopies

### ► Exemples de raccordement à la machine

#### Raccordement à un ordinateur

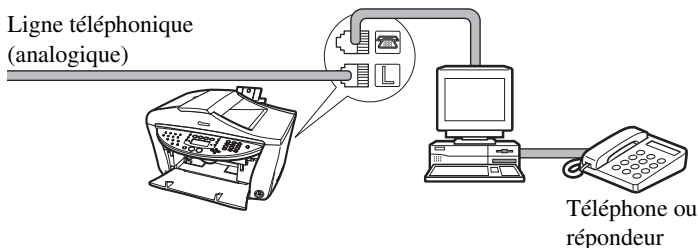

#### Connexion d'un téléphone ou d'un répondeur

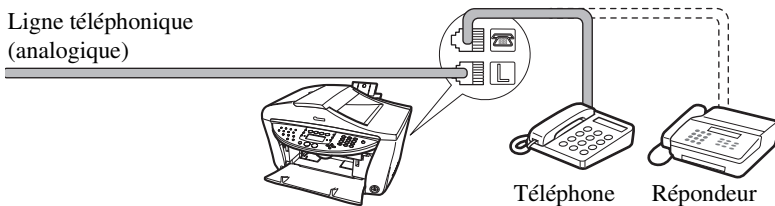

#### Connexion ADSL

Pour plus d'informations sur la connexion et les réglages ADSL, reportez-vous au manuel qui accompagne votre modem ADSL.

#### Connexion RNIS

Pour plus d'informations sur les connexions et paramètres RNIS, reportez-vous aux manuels qui accompagnent votre adaptateur de terminal ou votre routeur d'accès distant.

## ► Spécification du type de ligne téléphonique

- 1 Appuyez sur [FAX], puis sur [Menu].
- 2 Utilisez [◀] ou [▶] pour sélectionner <REGL UTILISATEUR>, puis appuyez sur [OK].
- 3 Utilisez [◀] ou [▶] pour sélectionner <TYPE LIGNE TEL>, puis appuyez sur [OK].
- 4 Utilisez [◀] ou [▶] pour sélectionner le type de ligne téléphonique.
  - <TONALITES> : Convient pour la numérotation par tonalité.
  - <IMPULSIONS> : Convient pour la numérotation par impulsion.
- 5 Appuyez sur [OK], puis sur [Stop/Restauration].

## ► Enregistrement des informations expéditeur

- 1 Appuyez sur [FAX], puis sur [Menu].
- 2 Utilisez [◀] ou [▶] pour sélectionner <REGL UTILISATEUR>, puis appuyez sur [OK].
- 3 Utilisez [◀] ou [▶] pour sélectionner <REG. DATE/HEURE>, puis appuyez sur [OK].
- 4 Utilisez les touches numériques pour saisir la date et l'heure (format 24 heures), puis appuyez sur [OK].
- 5 Utilisez [◀] ou [▶] pour sélectionner <N° TEL UNITE>, puis appuyez sur [OK].
- 6 Utilisez les touches numériques pour saisir votre numéro de fax/téléphone (20 chiffres maximum espaces compris), puis appuyez sur [OK].
- 7 Utilisez [◀] ou [▶] pour sélectionner <NOM DE L'UNITE>, puis appuyez sur [OK].
- 8 Utilisez les touches numériques pour saisir votre nom (24 caractères maximum espaces compris), puis appuyez sur [OK].
- 9 Appuyez sur [Stop/Restauration].

## ► Enregistrement de numérotation rapide ou de numérotation abrégée



- Il existe aussi une méthode de numérotation groupée permettant d'envoyer un document à tous les numéros d'un groupe enregistré. Pour plus d'informations, consultez le *Guide d'utilisation*.

- 1 Appuyez sur [FAX], puis sur [Menu].**
- 2 Utilisez [◀] ou [▶] pour sélectionner <ENREGIST. N° TEL>, puis appuyez sur [OK].**
- 3 Utilisez [◀] ou [▶] pour sélectionner <COMPOS. 1 TOUCHE> or <NUMERO ABREGE>, puis appuyez sur [OK].**
  - Si vous sélectionnez <COMPOS. 1 TOUCHE> :
    1. Utilisez [◀] ou [▶] pour sélectionner une touche de numérotation 1 touche (de 01 à 08), puis appuyez deux fois sur [OK].
  - Si vous sélectionnez <NUMERO ABREGE> :
    1. Utilisez [◀] ou [▶] pour sélectionner une touche de numérotation abrégée (de 00 à 99), puis appuyez deux fois sur [OK].
- 4 Utilisez les touches numériques pour saisir le numéro de fax/téléphone que vous souhaitez enregistrer (40 chiffres maximum y compris les espaces et les pauses), puis appuyez deux fois sur [OK].**
- 5 Utilisez les touches numériques pour saisir votre nom (16 caractères maximum, espaces compris), puis appuyez sur [OK].**
- 6 Appuyez sur [Stop/Restauration] pour revenir en mode d'attente.**

## Modification ou suppression d'une numérotation rapide ou d'une numérotation abrégée

Procédez de la manière suivante :

1. Suivez les procédures de l'étape 1 à 3 de la section "Enregistrement de numérotation rapide ou abrégée".

● **Pour modifier un numéro enregistré :**

2. Utilisez [◀] pour supprimer le numéro enregistré.
3. Utilisez les touches numériques pour entrer le nouveau numéro.
4. Appuyez sur [OK], puis sur [Stop/Restauration].

● **Pour modifier un nom enregistré :**

2. Appuyez deux fois sur [OK].
3. Maintenez enfoncée la touche [◀] pour supprimer le nom enregistré.
4. Utilisez les touches numériques pour entrer le nouveau nom.
5. Appuyez sur [OK], puis sur [Stop/Restauration].

● **Pour supprimer l'intégralité d'une entrée :**

2. Maintenez enfoncée la touche [◀] pour effacer le numéro enregistré.
3. Appuyez sur [OK], puis sur [Stop/Restauration].

La suppression du numéro entraîne automatiquement celle du nom.

## ► Spécifications de l'heure d'été

- 1** Appuyez sur [FAX], puis à trois reprises sur [Menu].
- 2** Utilisez [◀] ou [▶] pour sélectionner <HORAIRE D'ETE>, puis appuyez sur [OK].
- 3** Utilisez [◀] ou [▶] pour sélectionner <MARCHE> si vous voulez activer l'heure d'été et <ARRET> si vous voulez la désactiver.
  - Si vous sélectionnez <ARRET> et appuyez sur [OK] :
    1. Passez à l'étape 13.
  - Si vous sélectionnez <MARCHE> et appuyez sur [OK] :
    1. Passez à l'étape 4.
- 4** Appuyez deux fois sur [OK].
- 5** Utilisez [◀] ou [▶] pour sélectionner le mois de début de l'heure d'été, puis appuyez deux fois sur [OK].
- 6** Utilisez [◀] ou [▶] pour sélectionner la semaine de début de l'heure d'été, puis appuyez deux fois sur [OK].
- 7** Utilisez [◀] ou [▶] pour sélectionner le jour de début de l'heure d'été, puis appuyez deux fois sur [OK].
- 8** Utilisez les touches numériques pour saisir l'heure de début de l'heure d'été (format 24 heures), puis appuyez trois fois sur [OK].
- 9** Utilisez [◀] ou [▶] pour sélectionner le mois de la fin de l'heure d'été, puis appuyez deux fois sur [OK].
- 10** Utilisez [◀] ou [▶] pour sélectionner la semaine de la fin de l'heure d'été, puis appuyez deux fois sur [OK].
- 11** Utilisez [◀] ou [▶] pour sélectionner le jour de la fin de l'heure d'été, puis appuyez deux fois sur [OK].
- 12** Utilisez les touches numériques pour saisir l'heure de la fin de l'heure d'été (format 24 heures), puis appuyez sur [OK].
- 13** Appuyez sur [Stop/Restauration].

## ► Instruction relatives à la saisie des nombres, des lettres et des symboles

- 1 Appuyez sur [↵] pour basculer en mode alphabétique majuscules (:A), en mode alphabétique minuscules (:a) ou en mode numérique (:1).
- 2 Utilisez les touches numériques pour entrer un caractère. Appuyez à plusieurs reprises sur la touche jusqu'à ce que le caractère souhaité apparaisse.

### ● Pour entrer deux caractères figurant sur la même touche :

1. Appuyez sur la touche numérique, sur [▶], puis à nouveau sur la touche numérique.

### ● Pour entrer un espace :

1. Appuyez à deux reprises sur [▶].

En mode numérique, appuyez une fois sur [▶].

### ● Pour supprimer un caractère :

1. Appuyez sur [◀].

### ● Pour supprimer l'intégralité d'une entrée :

1. Maintenez enfoncée la touche [◀].

Sans mode alphabétique minuscules :

Touche	Mode alphabétique	Mode numérique
[1]		1
[2]	ABCabc	2
[3]	DEFdef	3
[4]	GHIghi	4
[5]	JKLjkl	5
[6]	MNOmno	6
[7]	PQRSpqrs	7
[8]	TUVtuv	8
[9]	WXYZwxyz	9
[0]		0
[#]	-. * # ! " , ; : ^ _ = / ' ? \$ @ % & + () [ ] { } < >	



Avec mode alphabétique minuscules :

Touche	Mode majuscules	Mode minuscules	Mode numérique
[1]			1
[2]	ABCÅÄÅÄÄÄÄÆÇ	abcääääääæç	2
[3]	DEFÐÉÉÉÉ	defðéééé	3
[4]	GH I Î Ï Î	gh i î ï î	4
[5]	JKL	jkl	5
[6]	MNOÑØÓÒÔÕ	mnoñøóòôõ	6
[7]	PQRSÞ	pqrsp	7
[8]	TUVÛÜÙÛ	tuvüúùû	8
[9]	WXYZÝ	wxyzý	9
[0]			0
[#]	-.*#!";:~^_=/ '?\$@%&+()[]{}<>		
[*]	<p>Mode majuscules (: A) → Mode minuscules (: a) → Mode numérique (:1)</p>		

## 7 Emission de télécopies

---

### ► Méthodes d'envoi

- 1 Placez le document sur la vitre d'exposition ou dans le CAD.
- 2 Appuyez sur [FAX].
- 3 Effectuez les réglages nécessaires pour votre document.
- 4 Composez le numéro du destinataire à l'aide des touches numériques ou à partir du répertoire.
- 5 Appuyez sur [Couleur] pour un envoi couleur et sur [Noir] pour un envoi en noir et blanc.

### Numérotation rapide

- 1 Appuyez sur la touche de numérotation 1 touche (de 01 à 08) attribuée au numéro que vous voulez composer.

### Numérotation abrégée

- 1 Appuyez sur [N° abrégés].
- 2 Saisissez un numéro constitué de deux chiffres à l'aide des touches numériques (de 00 à 99) qui sera attribué au numéro que vous souhaitez composer.

## 8 Réception de télécopies

---

### ► Modes de réception

**Si vous souhaitez seulement recevoir automatiquement des télécopies avec votre machine ou si vous disposez d'une ligne téléphonique dédiée exclusivement aux télécopies :**

- Sélectionnez **<MODE FAX SEUL.>**.
  - Lorsque vous recevez un appel fax : La machine recevra la télécopie automatiquement.
  - Lorsque vous recevez un appel vocal : Il vous est impossible de répondre à l'appel.

**Si vous recevez principalement des appels vocaux et parfois des télécopies ou si vous voulez recevoir les télécopies manuellement :**

- Sélectionnez **<MODE MANUEL.>**.
  - Lorsque vous recevez un appel fax : Le téléphone émet un signal sonore. décrochez le combiné et lorsque vous entendez un bip, appuyez sur la touche [Noir] ou [Couleur] sur la machine pour recevoir la télécopie.
  - Lorsque vous recevez un appel vocal : Le téléphone émet un signal sonore. décrochez le combiné pour répondre à l'appel.
  - Pour la réception à distance : Si vous êtes éloigné de la machine, composez le 25 (ID de réception à distance) sur votre téléphone pour recevoir des télécopies.

## Si vous voulez recevoir des messages vocaux sur votre répondeur et recevoir des télécopies automatiquement :

- Sélectionnez **<MODE REPONDEUR>**.

- Lorsque vous recevez un appel fax : Le répondeur connecté à votre machine répond à un appel entrant, puis la machine reçoit automatiquement les télécopies.
- Lorsque vous recevez un appel vocal : Le répondeur connecté à votre machine répond à un appel entrant.

## Si vous voulez recevoir automatiquement des télécopies ainsi que des appels vocaux :

- Sélectionnez **<AUTOCOMM. FAX/TEL>**.

- Lorsque vous recevez un appel fax : La machine recevra la télécopie automatiquement.
- Lorsque vous recevez un appel vocal : Le téléphone émet un signal sonore. Débranchez le combiné pour répondre à l'appel.

## Si vous êtes abonné à un service de détecteur de codes de sonnerie spéciale (DRPD) auprès de votre compagnie de téléphone (EU uniquement) :

- Sélectionnez <DRPD>.

- Lorsque vous recevez un appel fax : La machine émettra un signal sonore en fonction du code de sonnerie choisi et recevra la télécopie automatiquement.
- Lorsque vous recevez un appel vocal : La machine émettra un signal sonore en fonction du code de sonnerie que vous avez choisi. Décrochez le combiné pour répondre à l'appel.

## Si vous êtes abonné au service Telstra FaxStream™ Duet (Australie uniquement) ou Telecom FaxAbility (Nouvelle-Zélande uniquement) :

- Sélectionnez <NET SW.>.

- Lorsque vous recevez un appel fax : La machine émettra un signal sonore et recevra la télécopie automatiquement.
- Lorsque vous recevez un appel vocal : Le téléphone émet un signal sonore. Décrochez le combiné pour répondre à l'appel.

## ► Réglage du mode de réception

- 1 Appuyez sur [FAX], puis sur [Menu].
- 2 Appuyez sur [OK].
- 3 Utilisez [◀] ou [▶] pour sélectionner le mode de réception.
- 4 Appuyez sur [OK].

# 9 Maintenance

## ► Remplacement d'un réservoir d'encre

- 1 Assurez-vous que la machine est sous tension.
- 2 Appuyez sur le bouton d'ouverture (1), puis ouvrez le plateau de sortie papier (2).

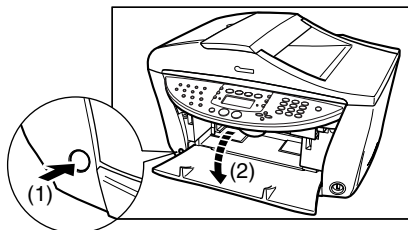

- 3 Levez l'ensemble d'analyse jusqu'à ce qu'il se bloque.

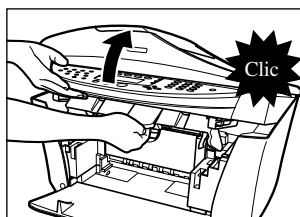

- 4 Ouvrez le capot intérieur 1.

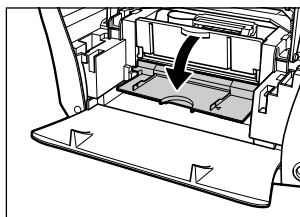

- 5 Ouvrez le capot intérieur 2.

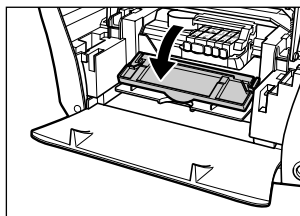

- 6** Appuyez sur l'ergot du réservoir vide (1), puis dégagez le réservoir de sa fente (2).

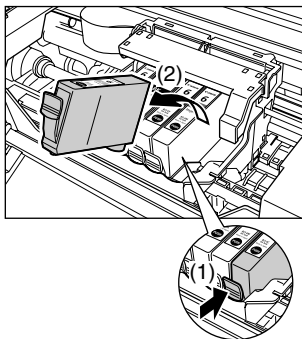

- 7** Sortez le nouveau réservoir d'encre de son enveloppe, puis tirez la languette orange dans le sens de la flèche afin que le film protecteur ne soit plus sur le trou d'air (A). Maintenez ensuite le réservoir comme l'indique l'illustration et retirez le capuchon de protection orange (B).

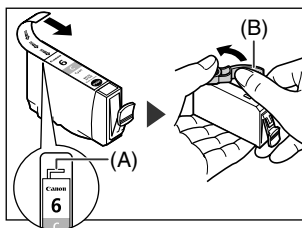

- 8** Insérez le réservoir d'encre en diagonal dans la tête d'impression.
- 9** Si vous devez remplacer un autre réservoir d'encre, répétez les étapes 6 à 8.
- 10** Fermez le capot intérieur 2.
- 11** Fermez le capot intérieur 1.
- 12** Fermez l'ensemble d'analyse.

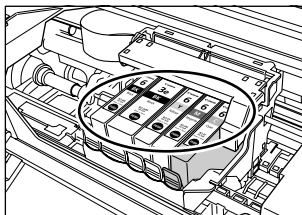
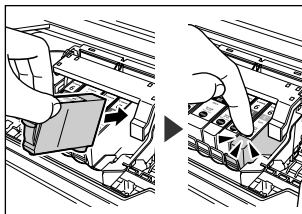



## ► Entretien de la tête d'impression

### Nettoyage de la tête d'impression

- 1 Appuyez à plusieurs reprises sur [Menu] jusqu'à ce que <MAINTENANCE> s'affiche.
- 2 Utilisez [◀] or [▶] pour sélectionner <NETTOYAGE> ou <NETTOYAGE TETES> comme requis.
- 3 Appuyez sur [OK].

### Alignement automatique de la position de la tête d'impression

- 1 Chargez du papier ordinaire de format A4 ou Lettre dans le chargeur automatique de document.
- 2 Appuyez à plusieurs reprises sur [Menu] jusqu'à ce que <MAINTENANCE> s'affiche.
- 3 Utilisez [◀] ou [▶] pour sélectionner <ALIGN TETES AUTO>, puis appuyez sur [OK].
- 4 Le motif s'imprime.

# PIXMA

## MP780 / MP750

### Guía de iniciación rápida

The background features a large, light gray graphic of concentric, slightly offset circles. A smaller circle with horizontal black and white stripes is positioned to the left of the main graphic. Another striped circle is partially visible at the bottom right.

ESPAÑOL

## Copyright

Este manual es propiedad de Canon Inc. Reservados todos los derechos.

De acuerdo con las leyes de la propiedad intelectual, este manual no podrá reproducirse en forma alguna, ni total ni parcialmente, sin el consentimiento previo por escrito de Canon Inc.

© 2004 Canon Inc.

## Renuncia

Canon Inc. ha revisado este manual en su totalidad para que constituya una guía de fácil uso para su equipo Canon de las series MP780/750. Todas las afirmaciones, información técnica y recomendaciones que aparecen en este manual y en cada una de las guías o documentos relacionados se consideran fiables, aunque no podemos garantizar que sean precisas o completas, y no pretenden ser ni deberán entenderse como representación o garantía de los productos descritos.

Especificaciones sujetas a cambios sin previo aviso.



Como miembro de ENERGY STAR, Canon Inc. ha determinado que este producto cumple las directrices ENERGY STAR de ahorro de energía.

Toda la información relativa a productos de otros fabricantes distintos a Canon se ha compilado a partir de información disponible públicamente. Consiguientemente, no podemos garantizar la precisión de la misma.



Super G3 es un término empleado para describir la nueva generación de equipos de fax que utilizan módems de 33,6 Kbps\* que cumplen con la norma ITU-T V.34. Los equipos de fax de alta velocidad Super G3 ofrecen un tiempo de transmisión de unos 3 segundos\* por página, lo que implica una reducción del gasto telefónico.

\* Tiempo de transmisión aproximado de 3 segundos por página según el Diagrama estándar de FAX de Canon (modo estándar) a una velocidad del módem de 33,6 Kbps. La red telefónica pública conmutada (PSTN) admite actualmente una velocidad del módem de 28,8 Kbps o inferior, en función del estado de la línea.



Este equipo es compatible con Exif 2.2 (también denominado "Exif Print").

Exif Print es un estándar para mejorar la comunicación entre cámaras digitales e impresoras.

Al conectar una cámara digital compatible con Exif Print, se utilizan y optimizan los datos de imagen de la cámara en el momento del disparo, permitiendo impresiones de muy alta calidad.



Este equipo cumple los requisitos esenciales de la Directiva 1999/5/EC de la UE. Declaramos que este producto cumple los requisitos EMC de la Directiva 1999/5/EC de la UE con el valor nominal de tensión de 230 V, 50 Hz, aunque su especificación sea de 200-240 V, 50/60 Hz. Si se traslada a otro país de la Unión Europea y tiene dificultades con el equipo, póngase en contacto con la Línea de atención al cliente de Canon.

(Sólo para Europa)

### **Marcas registradas**

- Canon es una marca comercial registrada.
- PIXMA es una marca comercial registrada de Canon Inc.
- Microsoft® y Windows® son marcas registradas de Microsoft Corporation en los EE.UU. y en otros países.
- Macintosh, Mac y el logotipo de Mac son marcas registradas de Apple Computer, Inc. en los EE.UU. y en otros países.
- El resto de nombres de productos y marcas son marcas comerciales registradas o marcas comerciales de sus respectivos propietarios.

## ► Cómo utilizar la documentación suministrada

**Instrucciones de instalación** (documentación impresa):

**Asegúrese de leer esta hoja en primer lugar.**

Esta hoja incluye instrucciones para la instalación del equipo y la puesta a punto para su uso.

**Guía del Usuario** (documentación electrónica):

**Lea esta guía al empezar a utilizar el equipo.**

Tras seguir las indicaciones de las *Instrucciones de instalación*, lea esta guía para obtener información sobre la impresión desde el ordenador, la impresión directa de fotos desde cámaras digitales seleccionadas, **FAX** el envío y la recepción de faxes, la copia y el escaneado. Esta guía se incluye como archivo HTML en el CD-ROM de instalación. Para leer este manual, haga clic en el icono que aparece en su ordenador tras la instalación de los controladores.

Esta guía contiene la siguiente información:

- Manipulación de documentos
- Manipulación del papel
- Copia
- Impresión de fotografías directamente desde una cámara digital
- Impresión desde su ordenador
- Preparación del equipo para fax
- Envío de faxes
- Recepción de faxes
- Familiarización con el software
- Solución de problemas

**Guía del software** (documentación electrónica):

**Esta guía se encuentra en el CD-ROM de instalación.**

Consulte esta guía para obtener instrucciones completas sobre la impresión, el escaneado de documentos y **FAX** el envío y la recepción de faxes (para Windows sólo) desde el ordenador. En esta guía, también incluida como archivo HTML en el CD-ROM de instalación, se describen detalladamente las funciones y los métodos de uso de los controladores de MP, MP Navigator y el controlador de fax. Para leer este manual, consulte la *Guía del Usuario*.

Esta guía contiene la siguiente información:

- Impresión
- Envío y recepción de faxes
- MP Navigator
- Escaneado
- Escaneado avanzado

**Guía de las aplicaciones para fotografías** (documentación electrónica):

**Esta guía se encuentra en el CD-ROM de instalación.**

Esta guía describe las utilidades del CD-ROM de instalación, como Easy-PhotoPrint e Easy-WebPrint, además de instrucciones sobre cómo escanear datos, distintos métodos de impresión y detalles de funciones. Al igual que la *Guía del Usuario*, esta guía también se incluye en el CD-ROM de instalación. Para leer este manual, consulte la *Guía del Usuario*.

El icono  indica puntos que son aplicables únicamente al equipo MP780.

Para obtener información sobre la impresión de CD-R, consulte la *Guía del Usuario*.

Es posible que la documentación electrónica no pueda instalarse dependiendo del país de compra. Si éste fuera el caso, copie la documentación electrónica desde la carpeta “Manual” del CD-ROM de instalación al disco duro de su ordenador.

## ► **Cómo leer los manuales en HTML**

Existen distintos navegadores de Web para ver HTML y, por consiguiente, el mismo texto o imagen puede parecer diferente en función del navegador utilizado. Los manuales en HTML se han preparado para su visualización y lectura bajo las siguientes condiciones:

Para Windows:





- Navegador de Web: Microsoft® Internet Explorer 5.0 o superior
- Pantalla del navegador de Web: Pantalla completa
- Resolución de la pantalla (Escritorio): 800 × 600 píxeles o superior
- Cantidad de colores de la pantalla: 16 bits o más

Para Macintosh:

- Navegador de Web: Microsoft® Internet Explorer 5.0 o superior, Safari 1.0 o superior
- Pantalla del navegador de Web: Pantalla completa
- Resolución de la pantalla (Escritorio): 800 × 600 píxeles o superior
- Cantidad de colores de la pantalla: 32,000 o más
- Se recomienda utilizar Safari como navegador para ver los manuales HTML en Macintosh. Si no dispone de Safari, descárguelo de la página de inicio de Apple Computer Inc. e instálelo.

## ► Lectura del documento

### Símbolos utilizados en esta guía

-  **ADVERTENCIA** Indica una advertencia relativa a operaciones que pueden ocasionar lesiones personales o incluso la muerte si no se ejecutan correctamente. Con objeto de utilizar el equipo de forma segura, preste especial atención a estas advertencias.
-  **PRECAUCIÓN** Indica una precaución relativa a operaciones que pueden ocasionar lesiones personales o daños materiales si no se efectúan correctamente. Con objeto de utilizar el equipo de forma segura, preste especial atención a estas precauciones.
-  Indica notas para la utilización o explicaciones adicionales. Se recomienda encarecidamente su lectura.
- (Consulte la página nn) Indica el número de una página donde se puede encontrar información adicional.
-  Indica puntos que son aplicables únicamente al equipo MP780.
- (Procedimientos en operación) Utilizado para una explicar diferentes ajustes durante los pasos en un procedimiento.
  - 1. (Pasos en una operación) Utilizado para explicar los diversos pasos en un procedimiento.

### Teclas utilizadas en esta guía

- [nombre de tecla] El texto entre corchetes indica una tecla del panel de control del equipo o un elemento del ordenador que se va a manipular.  
Ejemplo: [Color]
- <mensaje> El texto entre estos corchetes indica un mensaje o un elemento de menú seleccionable que aparece en la pantalla de LCD (pantalla de cristal líquido).  
Ejemplo: <PAPEL FOTO PRO>, <APAGADO>

## Términos utilizados en esta guía

equipo	Término general para representar el equipo MP780/750.
predeterminado	Es un ajuste que permanece en vigor a menos que se cambie.
documento	Las hojas de papel originales, páginas de un libro o fotografías que se copian, <b>FAX</b> envían por fax o escanean con el equipo.
papel	Papel en el que puede imprimir con el equipo.
menú	Lista de ajustes de entre los que se selecciona un elemento para configurar o cambiar. Un menú tiene un título que aparece en la pantalla de LCD.

### ► Selección del idioma de la pantalla de LCD

- 1 Pulse [Menú] de forma repetida hasta que aparezca <4. AJUSTES SISTEMA>.**
- 2 Emplee [◀] o [▶] para seleccionar <MOSTRAR IDIOMA> y a continuación pulse [OK].**
- 3 Utilice [◀] o [▶] para seleccionar el idioma y a continuación pulse [OK].**



## ► Información sobre seguridad

Lea las advertencias y las precauciones de seguridad que se proporcionan en esta guía para garantizar un uso seguro del equipo. No intente utilizar el equipo de un modo no descrito en esta guía. Para obtener información detallada sobre seguridad, consulte la *Guía del Usuario*.

### ▲ ADVERTENCIA

**Podrá provocar descargas eléctricas/incendio o daños en el equipo si ignora cualquiera de estas precauciones de seguridad.**

#### ● Ubicación

- No coloque el equipo cerca de líquidos inflamables como pueden ser alcohol o disolventes.

#### ● Alimentación

- No intente jamás enchufar o desenchufar el equipo de la red con las manos mojadas.
- Introduzca siempre el enchufe totalmente en la toma de alimentación.
- No dañe, modifique, estire, curve o retuerza excesivamente el cable de alimentación. No coloque objetos pesados sobre el cable de alimentación.
- No enchufe nunca el equipo a una toma de alimentación compartida con otro equipo (prolongador, adaptador de 2 ó 3 tomas, etc.).
- No utilice el equipo si el cable de alimentación está liado o presenta nudos.
- Si detecta humo, olores raros o ruidos extraños en torno al equipo, desenchúfelo inmediatamente de la red eléctrica y póngase en contacto con su distribuidor autorizado o Servicio Técnico de Canon.  
El uso del equipo en esas condiciones podría tener como resultado descargas eléctricas o incendio.
- Desenchufe periódicamente el equipo y utilice un paño seco para limpiar el polvo y la suciedad acumulados en el enchufe y en la toma de alimentación.  
Si coloca el equipo en un lugar expuesto a polvo, humo o humedad excesivos, el polvo acumulado en el enchufe absorberá la humedad y puede provocar falta de aislamiento e incendio.

## ● **Mantenimiento**

- Utilice un paño húmedo para limpiar el equipo. No emplee nunca líquidos inflamables como, por ejemplo, alcohol, benceno o disolventes. Si los líquidos inflamables entran en contacto con los componentes eléctricos del interior del equipo, podría producirse un incendio o descargas eléctricas.
- Apague siempre el equipo y desenchúfelo de la toma de alimentación antes de limpiarlo.  
Si enciende accidentalmente el equipo mientras lo limpia, podría sufrir daños personales o producirse daños en el equipo.

## ● **Manipulación**

- No intente desmontar ni modificar el equipo. Dentro del equipo, no hay componentes a los que el usuario pueda prestar servicio.  
El equipo contiene componentes de alta tensión. No intente nunca llevar a cabo procedimientos de mantenimiento no descritos en esta guía. Si se realizan operaciones de mantenimiento incorrectas, podría dañarse el equipo o producirse descargas eléctricas o incendio.
- No emplee sprays inflamables cerca del equipo.  
Si el spray entra en contacto con los componentes eléctricos del interior del equipo, podría producirse un incendio o descargas eléctricas.

## ● **Otros**

- Este producto emite flujo magnético de bajo nivel. Si utiliza un marcapasos cardíaco y detecta anomalías, aléjese de este producto y consulte a su médico.
- Cuando coloque el equipo cerca de productos eléctricos con luz fluorescente, mantenga una separación de al menos 150 mm respecto al producto eléctrico equipado con iluminación fluorescente. Si lo coloca más cerca, el equipo podría presentar malfuncionamientos como resultado del ruido eléctrico emitido por la luz fluorescente.
- Cuando apague el equipo, asegúrese de pulsar [ON/OFF] y confirmar que la lámpara de alarma se ha apagado. Si desconecta el enchufe de la toma de alimentación de red mientras la lámpara de alarma está encendida o parpadeando, el cabezal de impresión no quedará protegido y tal vez no pueda imprimir posteriormente.

## PRECAUCIÓN

**Podrá provocar lesiones personales o daños en el equipo si ignora cualquiera de estas precauciones de seguridad.**

### ● Ubicación

- Coloque el equipo sobre una superficie plana y sin vibraciones que sea lo suficientemente fuerte para soportar su peso.
- No instale el equipo en lugares con un grado elevado de polvo o humedad, bajo la luz directa del sol, en exteriores o cerca de una fuente de calor. La instalación en un lugar de este tipo podría tener como resultado descargas eléctricas o incendio. Para evitar riesgo de incendio o descargas eléctricas, instale el equipo en un lugar con una temperatura ambiente de 5 a 35° C y una humedad del 10 al 90% (sin condensación).
- No coloque el equipo sobre una moqueta o alfombra gruesa. Si las fibras o el polvo entraran en el interior del equipo, podría provocarse un incendio.

### ● Alimentación

- No desconecte nunca el enchufe tirando del cable. Esto podría dañar el cable de alimentación y provocar un incendio o descargas eléctricas.
- No utilice un cable prolongador ya que podría producirse un incendio o descargas eléctricas.
- Asegúrese de que el área situada en torno a la toma de alimentación está despejada en todo momento para poder desconectar el cable si fuera necesario. De otro modo, no podrá desconectar el enchufe en caso de emergencia.
- No utilice nunca otra fuente de alimentación que no sea la específica para el equipo en el país en el que lo adquirió ya que esto podría provocar un incendio o descargas eléctricas.

Los requisitos operativos de este equipo son los siguientes:

110-120 V, 50/60 Hz o 220-240 V CA, 50/60 Hz (dependiendo de los requisitos eléctricos locales)

## ● Manipulación

- Cierre la tapa de documentos con cuidado para evitar pillarse las manos. Si no lo hace así, podrían producirse lesiones personales.
- No presione muy fuerte sobre la tapa de documentos cuando utilice el cristal de copia para escanear libros gruesos. Esto podría dañar el cristal de copia y la tapa de documentos y/o tener como resultado lesiones personales.
- Cuando mueva el equipo, agárrelo por ambos extremos.
- No meta las manos en el interior del equipo mientras éste está imprimiendo. Los componentes estarán en movimiento y podrían producirse lesiones personales.
- No ponga el equipo boca abajo. La tinta podría salirse y mancharle la ropa o el área circundante.

## ● Cabezal de impresión/depósitos de tinta

- Por razones de seguridad, guarde los cabezales de impresión y los depósitos de tinta fuera del alcance de los niños. En caso de ingestión de tinta, consulte inmediatamente a un médico.
- No agite el cabezal de impresión ni los depósitos de tinta. La tinta podría salirse y mancharle la ropa o el área circundante.
- No toque nunca el cabezal de impresión.

## ► Limitaciones legales sobre el uso del producto y de imágenes

Puede ser ilegal realizar copias, escanear, imprimir o utilizar reproducciones de los siguientes documentos. La lista proporcionada no es exhaustiva. En caso de duda, consulte a un representante legal de su jurisdicción.

- |   |   |
|---|---|
| • Papel moneda  | • Cheques de viaje  |
| • Giros postales  | • Cupones de alimentos  |
| • Certificados de depósito  | • Pasaportes  |
| • Sellos postales (matasellados o no)                                 | • Papeles de inmigración  |
| • Chapas o insignias de identificación                                | • Sellos de ingresos fiscales (cancelados o no)   |
| • Documentos de servicio selectivo u órdenes de pago                  | • Bonos u otros certificados de endeudamiento   |
| • Cheques o letras de cambio emitidas por organismos gubernamentales. | • Certificados bursátiles   |
| • Licencias de vehículos de motor y certificados de titularidad       | • Obras protegidas por los derechos de la propiedad intelectual/obras de arte sin permiso del propietario del copyright |

# 1 Introducción

## ► Componentes principales y sus funciones

Aquí se muestra el equipo MP780.



- Los paneles de control de MP780 y MP750 son diferentes.

## Equipo

### ● Parte delantera

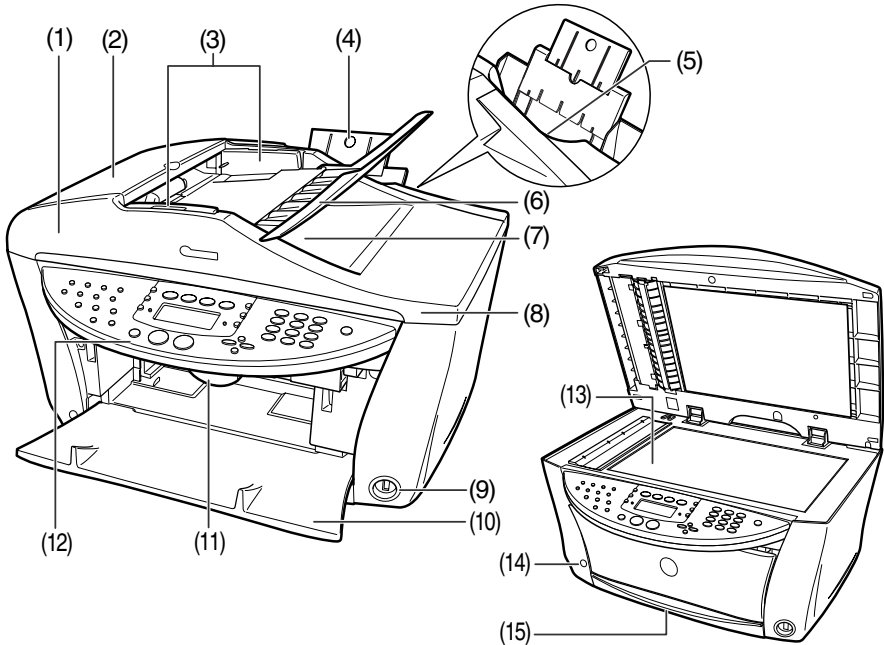

### (1) ADF (Alimentador automático de documentos)

Escanea automáticamente los documentos cargados en la bandeja de documentos.

### (2) Tapa del alimentador

Ábrala para eliminar atascos de documentos.

### (3) Guías de documentos

Ajuste estas guías para adaptarlas a la anchura del documento.

#### **(4) Soporte de papel**

Soporta el papel cargado en la bandeja. Extráigalo antes de cargar papel colocando el dedo en la muesca redondeada y sacando el prolongador hasta que haga tope.

#### **(5) Alimentador automático de hojas**

Cargue aquí el papel con el lado de impresión mirando hacia arriba. Alimenta automáticamente las hojas de una en una desde el soporte de papel.

#### **(6) Bandeja de documentos**

Ábrala para cargar un documento. Una vez cargado, las páginas del documento se alimentarán de una en una. Cargue el documento con el lado que desea escanear mirando hacia arriba.

#### **(7) Ranura de salida de documentos**

Por aquí salen los documentos escaneados en la bandeja de documentos.

#### **(8) Tapa de documentos**

Cubre el cristal de copia. Ábrala cuando cargue un documento en el cristal de copia.

#### **(9) Puerto de impresión directa (para cámara digital)**

Se utiliza para conectar una cámara digital de fotos o vídeo compatible con PictBridge o Canon Bubble Jet Direct al equipo para imprimir imágenes directamente desde la cámara. Para obtener una mayor información, consulte la página 26.

#### **(10) Bandeja de salida de papel**

Las impresiones salen por esta bandeja. Pulse la tecla de apertura para abrir esta bandeja antes de comenzar a copiar o imprimir. Si está cerrada, la bandeja se abrirá automáticamente cuando el equipo comience a copiar o imprimir. Manténgala cerrada cuando no utilice el equipo.

#### **(11) Palanca de la unidad de escaneado**

Empuje hacia adelante para abrir la unidad de lectura.

#### **(12) Panel de control**

Muestra el estado de funcionamiento del equipo. Además, se utiliza para cambiar o comprobar la configuración de cada función. Para obtener una mayor información, consulte la página 15.

#### **(13) Cristal de copia**

Se utiliza para cargar un documento para su procesamiento.

#### **(14) Tecla de apertura**

Pulse esta tecla para abrir la bandeja de salida de papel situada en el equipo.

#### **(15) Cassette**

Cargue aquí el papel con el lado de impresión mirando hacia abajo.

## ● Vista posterior e interior

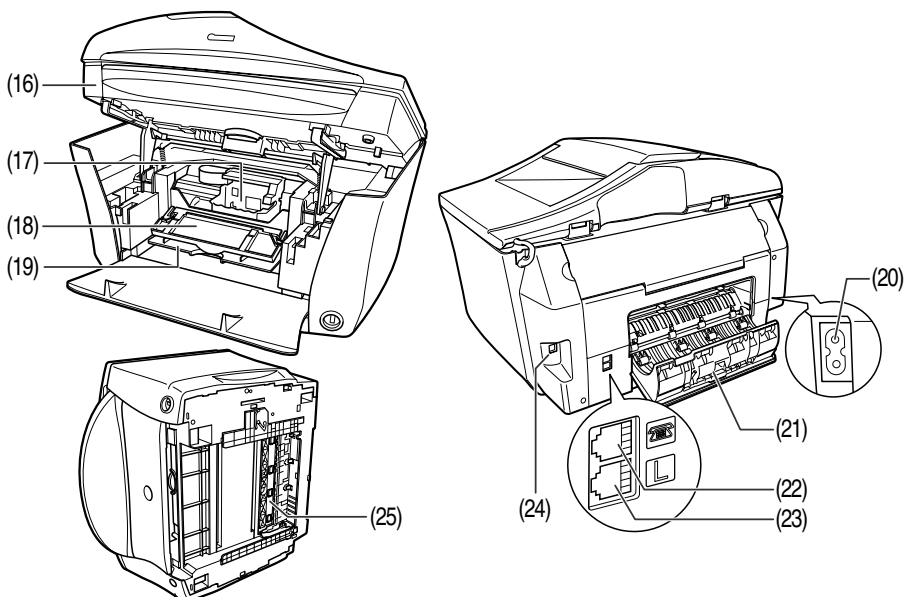

### **(16) Unidad de lectura (cubierta de la impresora)**

Levante esta unidad hasta que encaje en su sitio cuando sea necesario abrir la tapa interior 2.

### **(17) Carro de cabezal de impresión**

Se utiliza para instalar un cabezal de impresión.

### **(18) Tapa interior 2**

Abra esta tapa cuando tenga que cambiar los depósitos de tinta o eliminar un atasco de papel.

### **(19) Tapa interior 1**

Abra esta tapa cuando tenga que cambiar los depósitos de tinta o eliminar un atasco de papel.

### **(20) Conector de corriente**

Se utiliza para conectar el cable de alimentación al equipo.

### **(21) Tapa posterior**

Ábrala para eliminar atascos de papel.

## (22) Base del dispositivo externo

Conecta el dispositivo externo.

## (23) Base del línea telefónica

Conecta la línea telefónica.

## (24) Conector USB (para ordenador)

Se utiliza para conectar el equipo a un ordenador para escanear, imprimir u otras operaciones.

## (25) Unidad de transporte de duplexado

Ábrala para eliminar atascos de papel.

## Panel de control

Aquí se muestra el equipo MP780.

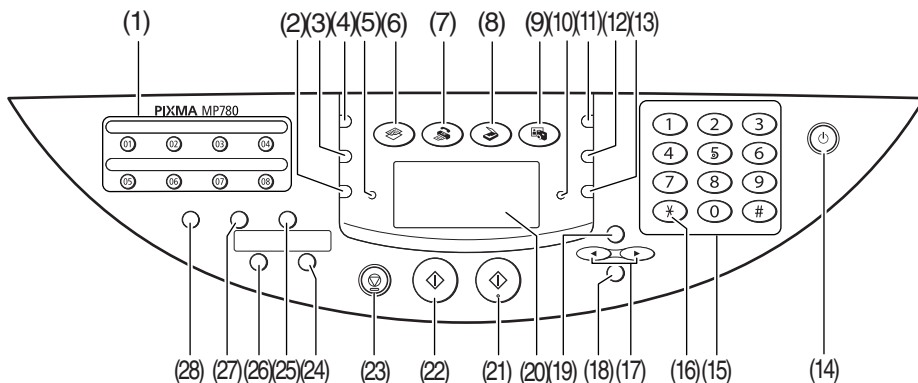

### (1) **FAX** Tecla de marcación rápida abreviada

Pulse estas teclas para marcar números de teléfono o fax registrados previamente.

### (2) **[Conmutador de alimentación]**

Selecciona la fuente de papel.

### (3) **[Calidad de imagen]**

Selecciona la resolución de copia y la **FAX** resolución de fax.

### (4) **[Exposición]**

Selecciona la exposición de copia y la **FAX** exposición de fax.



**(5) Lámpara de en uso/memoria**

Parpadea o se ilumina durante el funcionamiento. También se ilumina cuando existen documentos almacenados en la memoria del equipo.

**(6) [COPIAR]**

Cambia el equipo al modo de copia.

**(7) [FAX] [FAX]**

Cambia el equipo al modo de fax.

**(8) [ESCANEAR]**

Cambia el equipo al modo de escaneado. En el modo de escaneado, el equipo escanea un documento al ordenador en función de los ajustes seleccionados. Esta tecla se utiliza cuando el equipo está conectado a un ordenador.

**(9) [FOTO]**

Cambia el equipo al modo de impresión de fotografías.

**(10) Lámpara de alarma**

Parpadea cuando se enciende o apaga el equipo, cuando se produce un error o cuando falta papel o tinta.

**(11) [Ampliar/Reducir]**

Establece la relación de ampliación o reducción para la copia.

**(12) [Clasificar]**

Clasificar automático.

**(13) [Papel]**

Selecciona el tamaño y el tipo de papel para la copia y [FAX] para los faxes recibidos.

**(14) [ON/OFF]**

Enciende y apaga el equipo. Antes de encenderlo, asegúrese de que la unidad de lectura está cerrada.

**(15) Teclas numéricas**

Para introducir valores numéricos, como el número de copias, así como [FAX] números de teléfono/fax y caracteres.

**(16) [FAX] [Tono]**

Cambia temporalmente a marcación por tonos. También cambia el modo al introducir caracteres.

**(17) [◀(-)] y [▶(+)]**

Permiten el desplazamiento por las selecciones de los menús y aumentan o reducen el número de copias o el número de archivos de imagen.

**(18) [OK]**

Selecciona elementos en los menús y confirma las selecciones. Restablece el equipo al funcionamiento normal si se produce un error durante la impresión o un atasco de papel. Expulsa los documentos que permanecen en el ADF.

**(19) [Menú]**

Accede a la configuración para personalizar el funcionamiento del equipo.

**(20) LCD (Pantalla de cristal líquido)**

Muestra mensajes, selecciones de menús y el estado de funcionamiento.

**(21) [Color]**

Inicia la copia o la transmisión de fax en color **[FAX]**.

**(22) [Negro]**

Inicia la copia o la transmisión de fax en blanco y negro **[FAX]**.

**(23) [Detener/Restablecer]**

Cancela las operaciones y devuelve el equipo al modo en espera.

**(24) [Dos caras]**

Selecciona la copia a doble cara.

**(25) **[FAX]** [Colgado]**

Activa o desactiva la línea telefónica.

**(26) [2 en 1]**

Selecciona la copia 2 en 1.

**(27) **[FAX]** [Marcación codificada]**

Pulse esta tecla y un código de dos dígitos para marcar un número de teléfono o fax registrado previamente.

**(28) **[FAX]** [Remarcación/Pausa]**

Repite la marcación del último número. También introduce una pausa entre los números marcados o después de ellos al marcar o registrar números.

## LCD (Pantalla de cristal líquido)

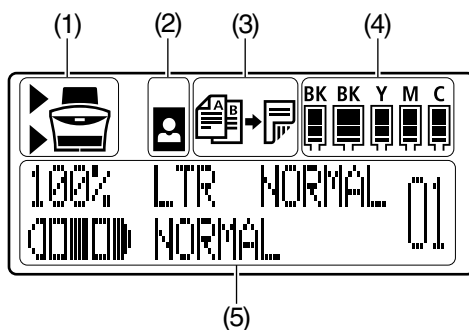

### (1) Conmutador de alimentación

“▶” es mostrado por la fuente de papel seleccionada actualmente. Aparece encima cuando se selecciona el alimentador automático de hojas o debajo cuando se selecciona el cassette.

### (2) Sin margen/con margen

Indica si deberá aplicarse un margen.  significa sin margen (“sin margen”).

### (3) Copia dos caras

Aparece cuando se selecciona la copia a doble cara.

### (4) Tinta restante

Indica la cantidad de tinta que queda. Aparece desde el lado izquierdo en la siguiente secuencia: 6BK/3eBK/6Y/6M/6C (véase la página 38 para obtener las instrucciones de instalación de los depósitos de tinta).

### (5) Mensajes

Muestra mensajes, elementos de los menús y el estado de las operaciones.

\* Los mensajes mostrados en la pantalla de LCD pueden diferir dependiendo de las especificaciones de su equipo.

## 2 Manipulación de documentos

### ► Requisitos de los documentos

	<b>Cristal de copia</b>	<b>ADF</b>
<b>Tipo de documentos</b>	<ul style="list-style-type: none"><li>• Tipos especiales de papel</li><li>• Fotografías</li><li>• Libro</li><li>• Documentos que no son adecuados para el ADF</li></ul>	Documentos de múltiples páginas del mismo tamaño, grosor y peso
<b>Tamaño (A x L)</b>	Máx. 216 × 297 mm	Máx. 216 mm × 1 m Mín. 105 × 148 mm
<b>Cantidad</b>	<ul style="list-style-type: none"><li>• 1 hoja</li></ul>	<ul style="list-style-type: none"><li>• Máx. 35 páginas de hojas de tamaño A4 o carta (papel de 75 g/m<sup>2</sup>)</li><li>• Máx. 30 páginas de hojas de tamaño legal (papel de 75 g/m<sup>2</sup>)</li><li>• 1 hoja para otros tamaños</li></ul>
<b>Grosor</b>	Máx. 20 mm	0,06 a 0,13 mm
<b>Peso</b>	—	50 a 90 g/m <sup>2</sup>

## ► Carga de documentos

### Uso del cristal de copia

- 1 Levante la tapa de documentos.**
- 2 Ponga el documento en el cristal de copia.**

Alinee la esquina superior izquierda del documento con la marca de alineación de la esquina superior izquierda del cristal de copia.

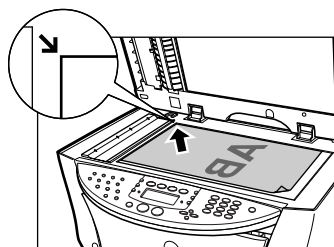

- 3 Cierre suavemente la tapa de documentos.**

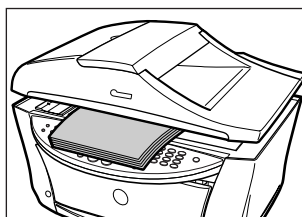

## Uso del ADF

- 1 Retire cualquier documento del cristal de copia.
- 2 Abra la bandeja de documentos.

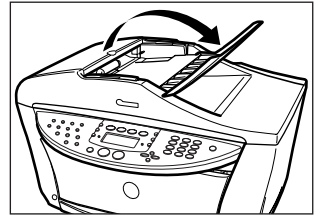

- 3 Coloque el documento en el ADF (1).
- 4 Ajuste las guías de documentos para adaptarlas a la anchura del documento (2).

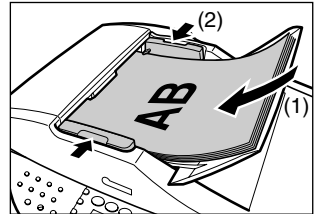

## 3 Manipulación del papel

### ► Papel recomendado y requisitos

Tipo de papel	Límite de carga	
	Alimentador automático de hojas	Cassette
Papel normal	Aprox. 150 hojas (64 g/m <sup>2</sup> )	Aprox. 150 hojas (64 g/m <sup>2</sup> )
Sobres	Aprox. 10 sobres	5 sobres
Papel súper blanco	Menos de 13 mm de grosor	Menos de 13 mm de grosor
Papel de alta resolución	Aprox. 80 hojas	Aprox. 80 hojas
Papel Foto Brillo	10 hojas (A4/Carta), 20 hojas (10 × 15 cm)	10 hojas (A4/Carta), 20 hojas (10 × 15 cm)
Papel Foto Mate	10 hojas	10 hojas
Papel Foto Plus Brillo	10 hojas (A4/Carta/13 × 18 cm), 20 hojas (10 × 15 cm)	10 hojas (A4/Carta/13 × 18 cm), 20 hojas (10 × 15 cm)
Papel Foto Plus Doble Cara	10 hojas (A4/Carta/13 × 18 cm)	10 hojas (A4/Carta/13 × 18 cm)
Papel Foto Plus Semibrillo	10 hojas (A4/Carta/13 × 18 cm), 20 hojas (10 × 15 cm)	10 hojas (A4/Carta/13 × 18 cm), 20 hojas (10 × 15 cm)
Papel Foto Profesional	10 hojas (A4/Carta), 20 hojas (10 × 15 cm)	10 hojas (A4/Carta), 20 hojas (10 × 15 cm)
Transparencias	30 hojas	30 hojas
Transfers para camisetas	1 hoja	1 hoja

## ► Alimentador automático de hojas y cassette

El papel puede cargarse en el equipo en dos sitios: el alimentador automático de hojas en la parte trasera y el cassette en la parte delantera. Para seleccionar la fuente de papel, pulse [Conmutador de alimentación]. El alimentador seleccionado se indicará en la pantalla de LCD.

### Carga del papel en el alimentador automático de hojas

- 1 Abra el alimentador automático de hojas (1) y a continuación extraiga el soporte de papel (2).

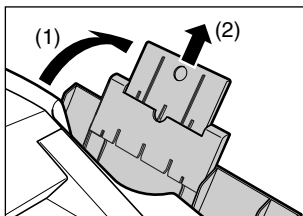

- 2 Coloque una pila de papel (con la cara de impresión hacia arriba) en el alimentador automático de hojas (1), presione la guía de papel (A) y ajústela al lado izquierdo de la pila (2).

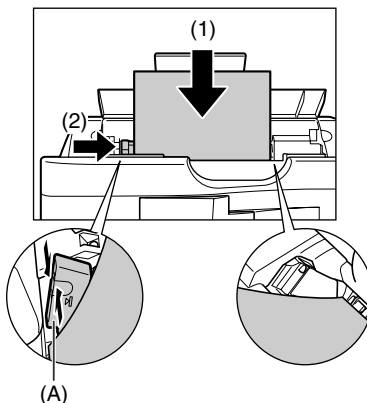



## Carga de papel en el cassette

- 1 Extraiga el cassette tirando de él hacia usted.

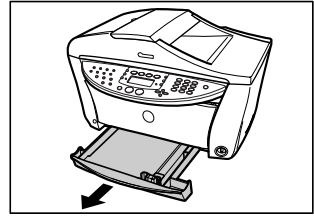

- 2 Cargue la pila de papel (lado de impresión hacia abajo) (1). Agarre la guía de papel (A) y alinéela con el borde izquierdo de la pila de papel (2). Alinee el borde delantero de la pila de papel del mismo modo (3).

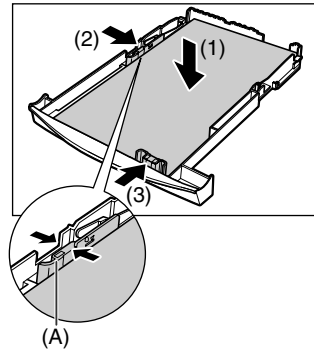

- 3 Cargue el cassette en el equipo.

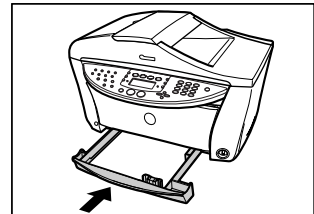

# 4 Copiadora

## ► Realización de copias

Cuando realice copias en color o blanco y negro, podrá ajustar la resolución y la densidad de impresión. También podrá cambiar los ajustes de reducción o ampliación. Para obtener más información, consulte la *Guía del Usuario*.

- 1 Coloque el documento en el cristal de copia o en el ADF.**
- 2 Pulse [COPIAR].**
- 3 Seleccione la fuente de papel con [Conmutador de alimentación].**
- 4 Utilice [◀] o [▶] para seleccionar el número de copias o introduzca el número con las teclas numéricas (máx. 99 copias).**
- 5 Defina los ajustes del documento según sea necesario.**
- 6 Pulse [Color] para realizar copias en color o [Negro] para copias en blanco y negro.**

## ► Funciones avanzadas de copia

<b>Copia 2 en 1</b>	Reduce dos páginas del documento para que quepan en una sola página. Pulse [2 en 1].
<b>Copia dos caras</b>	Reduce dos páginas del documento a una sola hoja de papel. Pulse [Dos caras].
<b>Clasifica</b>	Realiza múltiples copias de un documento entregadas en juegos clasificados. Pulse [Clasificar].
<b>Copia sin margen</b>	Copia imágenes en color de modo que rellenen la página entera sin márgenes.*
<b>Repetición de una imagen en una página</b>	Copia una imagen múltiples veces en una sola página.*

\* Para obtener más información, consulte la *Guía del Usuario*.

## 5 Impresión de fotos directamente desde una cámara digital

---

La conexión de una cámara digital o una cámara de vídeo compatible con PictBridge o Canon "Bubble Jet Direct" al equipo MP780/750 permite imprimir imágenes capturadas directamente sin utilizar un ordenador.

### ► Conexión a una cámara digital

- 1 Encienda el equipo.
- 2 Seleccione la fuente de papel con [Conmutador de alimentación].
- 3 Cargue el papel en el alimentador automático de hojas o en el cassette.
- 4 Asegúrese de que la cámara está apagada.
- 5 Conecte la cámara al equipo mediante el cable USB (para conexión a un ordenador) suministrado con la cámara.

La cámara digital se encenderá automáticamente cuando se establezca la conexión. Si su modelo de cámara no se enciende automáticamente, enciéndala manualmente.

- 6 Ahora, estará listo para imprimir imágenes desde la cámara.

## 6 Preparación del equipo para fax

### ► Ejemplos de conexión del equipo

#### Conexión de un ordenador

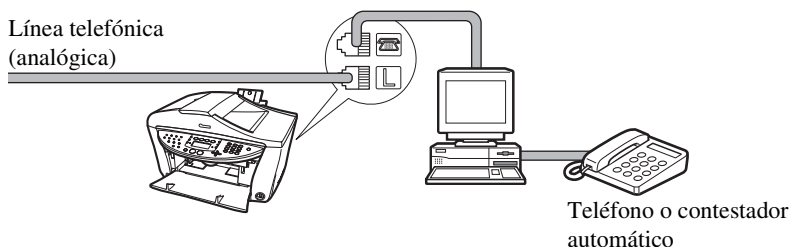

#### Conexión de un teléfono o contestador automático

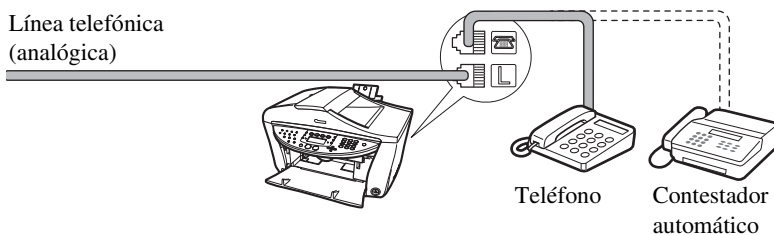

#### Conexión ADSL

Para obtener una información detallada sobre la conexión y la configuración de ADSL, consulte el manual suministrado con su módem ADSL.

#### Conexión RDSI

Para obtener más detalles sobre la conexión y la configuración de RDSI, consulte los manuales incluidos con el adaptador de terminal o router de marcación.

## ► Configuración del tipo de línea telefónica

- 1 Pulse [FAX] y a continuación [Menú].
- 2 Utilice [◀] o [▶] para seleccionar <AJUSTES USUARIO> y a continuación pulse [OK].
- 3 Utilice [◀] o [▶] para seleccionar <TIPO LÍNEA TELEF.> y a continuación pulse [OK].
- 4 Use [◀] o [▶] para seleccionar el tipo de línea telefónica.
  - <TONOS>: Adecuado para la marcación por tonos.
  - <PULSOS>: Adecuado para la marcación por pulsos.
- 5 Pulse [OK] y a continuación [Detener/Restablecer].

## ► Registro de la información del remitente

- 1 Pulse [FAX] y a continuación [Menú].
- 2 Utilice [◀] o [▶] para seleccionar <AJUSTES USUARIO> y a continuación pulse [OK].
- 3 Empee [◀] o [▶] para seleccionar <FECHA Y HORA> y a continuación pulse [OK].
- 4 Empee las teclas numéricas para introducir la fecha y la hora (en formato de 24 horas) y a continuación pulse [OK].
- 5 Utilice [◀] o [▶] para seleccionar <Nº T. DE UNIDAD> y a continuación pulse [OK].
- 6 Utilice las teclas numéricas para introducir su número de teléfono/fax (máx. 20 dígitos, incluidos los espacios) y a continuación pulse [OK].
- 7 Utilice [◀] o [▶] para seleccionar <NOMBRE UNIDAD> y a continuación pulse [OK].
- 8 Empee las teclas numéricas para introducir su nombre (máx. 24 caracteres, incluidos los espacios) y seguidamente pulse [OK].
- 9 Pulse [Detener/Restablecer].

## ► Registro de marcación rápida abreviada o marcación rápida codificada



- Existe asimismo un método de marcación de grupo para enviar un documento a todos los números del grupo registrado. Para obtener una información detallada, consulte la *Guía del Usuario*.

### **1 Pulse [FAX] y a continuación [Menú].**

### **2 Utilice [◀] o [▶] para seleccionar <REGIST. Nº TELÉF.> y a continuación pulse [OK].**

### **3 Utilice [◀] o [▶] para seleccionar <MARC. ABRE VIDA> o <M. TEL. CODIFIC.> y a continuación pulse [OK].**

- Si selecciona <MARC. ABRE VIDA>:

1. Utilice [◀] o [▶] para seleccionar una tecla de marcación rápida abreviada (01 a 08) y a continuación pulse [OK] dos veces.

- Si selecciona <M. TEL. CODIFIC.>:

1. Utilice [◀] o [▶] para seleccionar un código de marcación rápida codificada (00 a 99) y a continuación pulse [OK] dos veces.

### **4 Use las teclas numéricas para introducir el número de teléfono/fax que desea registrar (máx. 40 dígitos, incluyendo espacios y pausas) y a continuación pulse [OK] dos veces.**

### **5 Emplee las teclas numéricas para introducir un nombre (máx. 16 caracteres, incluidos los espacios) y seguidamente pulse [OK].**

### **6 Pulse [Detener/Restablecer] para volver al modo en espera.**

## Cambio o borrado de una marcación rápida abreviada o una marcación rápida codificada

Siga este procedimiento:

1. Siga los procedimientos de los pasos 1 a 3 de “Registro de marcación rápida abreviada o marcación rápida codificada”.

● **Para cambiar un número registrado:**

2. Utilice [◀] para eliminar el número grabado.
3. Emplee las teclas numéricas para introducir el nuevo número.
4. Pulse [OK] y a continuación [Detener/Restablecer].

● **Para cambiar un nombre registrado:**

2. Pulse [OK] dos veces.
3. Pulse y mantenga pulsado [◀] para eliminar el nombre grabado.
4. Utilice las teclas numéricas para introducir el nuevo nombre.
5. Pulse [OK] y a continuación [Detener/Restablecer].

● **Para eliminar una entrada completa:**

2. Pulse y mantenga pulsado [◀] para borrar el número grabado.
3. Pulse [OK] y a continuación [Detener/Restablecer].

El nombre se eliminará automáticamente al borrar el número.

## ► Ajuste del horario de ahorro de luz (horario de verano)

- 1 Pulse [FAX] y a continuación [Menú] tres veces.
- 2 Utilice [◀] o [▶] para seleccionar <HORARIO VERANO> y a continuación pulse [OK].
- 3 Empee [◀] o [▶] para seleccionar <ENCENDIDO> con el fin de activar el horario de verano u <APAGADO> para desactivarlo.
  - Si selecciona <APAGADO> y pulsa [OK]:
    1. Vaya al paso 13.
  - Si selecciona <ENCENDIDO> y pulsa [OK]:
    1. Vaya al paso 4.
- 4 Pulse [OK] dos veces.
- 5 Utilice [◀] o [▶] para seleccionar el mes de inicio del horario de verano y a continuación pulse [OK] dos veces.
- 6 Empee [◀] o [▶] para seleccionar la semana de inicio del horario de verano y a continuación pulse [OK] dos veces.
- 7 Use [◀] o [▶] para seleccionar el día de inicio del horario de verano y a continuación pulse [OK] dos veces.
- 8 Utilice las teclas numéricas para introducir la hora (en formato de 24 horas) a la que se inicia el horario de verano y a continuación pulse [OK] tres veces.
- 9 Utilice [◀] o [▶] para seleccionar el mes de finalización del horario de verano y a continuación pulse [OK] dos veces.
- 10 Empee [◀] o [▶] para seleccionar la semana de finalización del horario de verano y a continuación pulse [OK] dos veces.
- 11 Use [◀] o [▶] para seleccionar el día de finalización del horario de verano y a continuación pulse [OK] dos veces.
- 12 Utilice las teclas numéricas para introducir la hora (en formato de 24 horas) a la que finaliza el horario de verano y a continuación pulse [OK].
- 13 Pulse [Detener/Restablecer].



## ► Instrucciones para introducir números, letras y símbolos

**1** Pulse [**✖**] para cambiar al modo de mayúsculas (:A), de minúsculas (:a) o de números (:1).

**2** Utilice las teclas numéricas para introducir un carácter. Pulse la tecla repetidamente hasta que aparezca el carácter deseado.

● **Para introducir dos caracteres que estén en la misma tecla:**

1. Pulse la tecla numérica, pulse [**►**] y, a continuación, vuelva a pulsar la misma tecla numérica.

● **Para introducir un espacio:**

1. Pulse [**►**] dos veces.

En el modo de números, pulse [**►**] una vez.

● **Para eliminar un carácter:**

1. Pulse [**◄**].

● **Para eliminar una entrada completa:**

1. Pulse y mantenga pulsado [**◄**].

Sin el modo de letras minúsculas:

Tecla	Modo letras (alfabético)	Modo números (numérico)
[1]		1
[2]	ABCabc	2
[3]	DEFdef	3
[4]	GHIghi	4
[5]	JKLjkl	5
[6]	MNOmno	6
[7]	PQRSpqrs	7
[8]	TUVtuv	8
[9]	WXYZwxyz	9
[0]		0
[#]	-. * # ! " , ; ^ _ = / ' ? \$ % & + () [ ] { } < >	

Con el modo de letras minúsculas:

Tecla	Modo letras mayúsculas	Modo letras minúsculas	Modo números
[1]			1
[2]	ABCĂĂĂĂĂĂÆÇ	abcăăăăăăæç	2
[3]	DEFĐĚĚĚĚ	defďěěěě	3
[4]	GH I Ĩ Í Î	gh i ĩ í î	4
[5]	JKL	jkl	5
[6]	MNOÑŒŒŒŒŒŒ	mnoñœœœœœœ	6
[7]	PQRSÞ	pqrstþ	7
[8]	TUVÚÚÚÚ	tuvúúúú	8
[9]	WXYZÝ	wxyzý	9
[0]			0
[#]	-.*#!";:^^_=/!*?@\$%&+()[]{}<>		
[*]	<p>Modo letras mayúsculas (: A) → Modo letras minúsculas (: a) → Modo números (:1)</p>		

## 7 Envío de faxes

---

### ► Métodos de envío

- 1 Coloque el documento en el cristal de copia o en el ADF.
- 2 Pulse [FAX].
- 3 Defina los ajustes del documento según sea necesario.
- 4 Marque el número del destinatario mediante las teclas numéricas o la marcación rápida.
- 5 Pulse [Color] para el envío en color o [Negro] para el envío en blanco y negro.

### Marcación rápida abreviada

- 1 Pulse la tecla de marcación rápida abreviada (01-08) asignada al número que desea marcar.

### Marcación rápida codificada

- 1 Pulse [Marcación codificada].
- 2 Emplee las teclas numéricas para introducir el código de 2 dígitos (00-99) asignado al número que desea marcar.

## 8 Recepción de faxes

---

### ► Modos de recepción

**Si sólo desea recibir faxes automáticamente con el equipo o si tiene una línea telefónica dedicada sólo para fax:**

● **Seleccione <MODO SÓLO FAX>.**

- Cuando reciba una llamada de fax: El equipo recibirá el fax automáticamente.
- Cuando reciba una llamada de voz: No podrá responder la llamada.

**Si recibe principalmente llamadas de voz y algunas veces faxes o si desea recibir faxes manualmente:**

● **Seleccione <MODO MANUAL>.**

- Cuando reciba una llamada de fax: El teléfono sonará. Descuelgue el teléfono y, si escucha un pitido, pulse [Negro] o [Color] en el equipo para recibir el fax.
- Cuando reciba una llamada de voz: El teléfono sonará. Descuelgue el teléfono para responder la llamada.
- Para la recepción remota: Si no se encuentra junto al equipo, marque el 25 (el ID de recepción remota) en el teléfono para recibir faxes.

## Si desea recibir mensajes de voz en el contestador y faxes automáticamente:

- **Seleccione <MODO CONTESTADOR>.**

- Cuando reciba una llamada de fax: El contestador conectado al equipo responderá primero la llamada entrante y, a continuación, el equipo recibirá faxes automáticamente.
- Cuando reciba una llamada de voz: El contestador conectado al equipo responderá la llamada entrante.

## Si desea recibir faxes automáticamente y llamadas de voz:

- **Seleccione <AUTOSELEC FAX/TEL>.**

- Cuando reciba una llamada de fax: El equipo recibirá el fax automáticamente.
- Cuando reciba una llamada de voz: El equipo sonará. Descuelgue el teléfono para responder la llamada.

## Si se ha abonado a un servicio de DRPD (Detección de patrón de timbre distintivo) de su compañía telefónica (EE.UU. únicamente):

- **Seleccione <DRPD>.**

- Cuando reciba una llamada de fax: El equipo sonará de acuerdo con el patrón de timbre elegido y recibirá el fax automáticamente.
- Cuando reciba una llamada de voz: El equipo sonará de acuerdo con el patrón de timbre elegido. Descuelgue el teléfono para responder la llamada.

## Si se ha abonado al servicio Telstra FaxStream™ Duet (Australia sólo) o al servicio Telecom FaxAbility (Nueva Zelanda sólo):

- **Seleccione <SELECCIÓN POR RED>.**

- Cuando reciba una llamada de fax: El equipo sonará y recibirá el fax automáticamente.
- Cuando reciba una llamada de voz: El equipo sonará. Descuelgue el teléfono para responder la llamada.

## ► Configuración del modo de recepción

- 1 Pulse [FAX] y a continuación [Menú].
- 2 Pulse [OK].
- 3 Utilice [◀] o [▶] para seleccionar el modo de recepción.
- 4 Pulse [OK].

## 9 Mantenimiento

### ► Sustitución de un depósito de tinta

- 1 Asegúrese de que el equipo está encendido.
- 2 Pulse la tecla de apertura (1) y abra la bandeja de salida de papel (2).

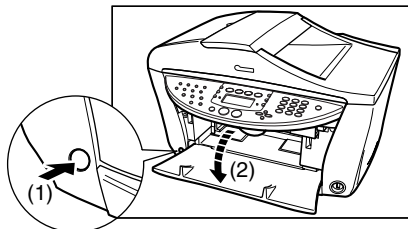

- 3 Levante la unidad de lectura hasta que haga tope.

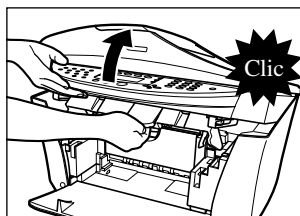

- 4 Abra la tapa interior 1.

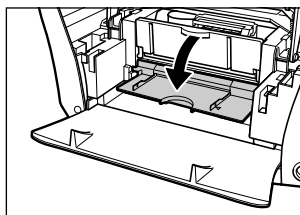

- 5 Abra la tapa interior 2.

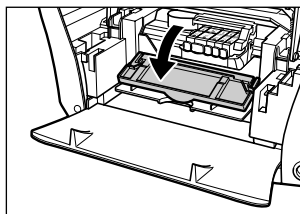

- 6** Pulse la pestaña del depósito vacío (1) y a continuación extraígalo de la ranura (2).

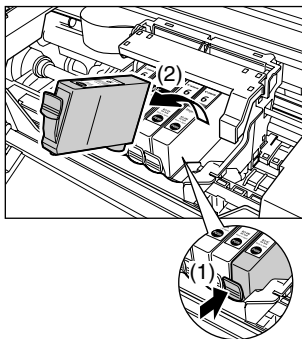

- 7** Extraiga el depósito de tinta nuevo de su embalaje y a continuación tire de la cinta naranja en la dirección de la flecha para que la película de protección no permanezca en el respiradero (A). Sujete el depósito de tinta según se muestra y retire el tapón protector naranja (B).

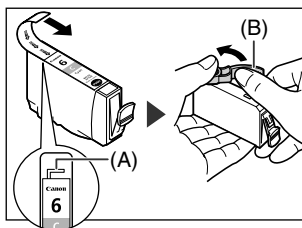



- 8** Inserte el depósito de tinta diagonalmente en el cabezal de impresión.
- 9** Si tiene que sustituir otro depósito, repita los pasos 6 a 8.
- 10** Cierre la tapa interior 2.
- 11** Cierre la tapa interior 1.
- 12** Cierre la unidad de lectura.

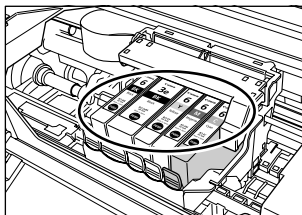
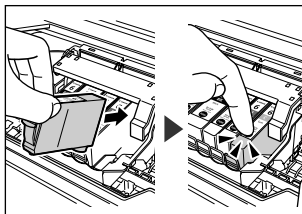

## ► Mantenimiento del cabezal de impresión

### Limpieza del cabezal de impresión

- 1 Pulse [Menú] de forma repetida hasta que aparezca <MANTENIMIENTO>.
- 2 Utilice [◀] o [▶] para seleccionar <LIMPIEZA> o <REFRESCAR CABEZA> según sea necesario.
- 3 Pulse [OK].

### Alineación automática del cabezal de impresión

- 1 Cargue papel normal de tamaño A4 o carta en el alimentador automático de hojas.
- 2 Pulse [Menú] de forma repetida hasta que aparezca <MANTENIMIENTO>.
- 3 Utilice [◀] o [▶] para seleccionar <AUTOALINEA CABEZ> y a continuación pulse [OK].
- 4 Se imprimirá el patrón.

# PIXMA

## MP780 / MP750

### Guia de consulta rápida

The background features a large, abstract graphic design. It consists of several concentric circles of varying shades of gray, some of which are broken or incomplete. To the left of the main circular pattern is a smaller circle filled with horizontal black and white stripes. On the right side, there is a vertical black bar with the word 'PORTUGUESE' written in white, uppercase letters.

PORTUGUESE

### **Copyright**

Este manual está protegido pelos direitos de propriedade intelectual pela Canon Inc. com todos os direitos reservados.

Sob as leis de propriedade intelectual, este manual não poderá ser reproduzido de qualquer forma, pelo todo ou em parte, sem autorização por escrito da Canon Inc.

© 2004 Canon Inc.

### **Desresponsabilização**

A Canon Inc. reveu atentamente este manual para que seja um manual de fácil consulta sobre o Canon MP780/750. Todas as descrições, informações técnicas e recomendações neste manual e em qualquer manual ou documentos relacionados são considerados fiáveis, mas a sua precisão e integridade não são garantidas nem asseguradas, e não pretendem, nem deverão ser tidas como representação ou garantias no que diz respeito aos produtos descritos.

Especificações sujeitas a alteração sem aviso prévio.



Como parceiro da ENERGY STAR, a Canon Inc. determinou que este produto cumpre as diretivas da ENERGY STAR sobre utilização eficiente de energia.

Toda a informação respeitante a produtos que não sejam da Canon foi compilada a partir de informação publicamente disponível. Não é feita qualquer representação no que diz respeito à sua precisão.



Super G3 é um termo utilizado para designar a nova geração de faxes que utilizam modems ITU-T V.34 standard de 33,6 Kbps\*. Nos faxes de alta velocidade Super G3, as transmissões demoram cerca de três segundos\* por página, o que reduz as despesas com a linha telefônica.

\* A estimativa de 3 segundos de transmissão por página é baseada na tabela nº1 standard do fax da Canon (modo standard) a uma velocidade de modem de 33,6 Kbps.

A PSTN (Public Switched Telephone Network) suporta atualmente uma velocidade de modem de 28,8 Kbps ou inferior, dependendo das condições da linha telefônica.



Esta unidade suporta o Exif 2.2 (também designado por “Exif Print”).

Exif Print é uma norma destinada a melhorar a comunicação entre impressoras e câmaras digitais.

Fazendo uma ligação a uma câmara digital compatível com Exif Print, a unidade utiliza e otimiza as imagens filmadas por essa câmara, oferecendo impressões de qualidade extremamente elevada.



Este equipamento está em conformidade com os requisitos essenciais da diretiva EC 1999/5/EC. Declaramos que este produto está em conformidade com os requisitos EMC da diretiva EC 1999/5/EC relativamente a uma entrada de corrente nominal de 230V, 50 Hz, embora a entrada de corrente nominal do produto seja de 200V-240V, 50/60 Hz. Se for para outro país da UE e tiver problemas com o produto, contacte o centro de assistência da Canon.

(Só para a Europa)

### **Marcas comerciais**

- Canon é uma marca registada.
- PIXMA é uma marca registada da Canon Inc.
- Microsoft® e Windows® são marcas registradas da Microsoft Corporation nos EUA e outros países.
- Macintosh, Mac e o logótipo Mac são marcas registradas da Apple Computer, Inc., registradas nos EUA e outros países.
- Todos os outros nomes de produtos e marcas são marcas registadas ou marcas comerciais dos respectivos proprietários.

## ► Como utilizar a documentação fornecida

*Instruções de configuração fácil* (Documentação impressa):

**Leia primeiro este manual.**

Este manual inclui instruções para instalar a unidade e prepará-la para ser utilizada.

*Manual do Utilizador* (Documentação eletrônica):

**Leia este manual quando começar a utilizar a unidade.**

Depois de seguir as instruções nas *Instruções de configuração fácil*, leia este manual para consultar as instruções sobre como imprimir a partir do computador, sobre a impressão direta de fotografias a partir das câmaras digitais selecionadas,  enviar e receber faxes, copiar e ler. Este manual é um ficheiro HTML incluído no CD-ROM de instalação. Para ler este manual, clique no ícone que aparece no computador depois de instalar os controladores.

Este manual inclui a informação que se segue:

- Manuseamento de documentos
- Manuseamento de papel
- Cópia
- Impressão fotográfica
- Diretamente a partir de uma câmara digital
- Imprimir a partir do computador
- Preparar a unidade para enviar e receber faxes
- Enviando Fax
- Recebendo fax
- Familiarizar-se com o software
- Solucionando Problemas

*Manual do software* (Documentação eletrônica):

**Este manual está disponível no CD-ROM de instalação.**

Consulte este manual para obter todas as instruções sobre como imprimir, ler e  enviar/receber faxes (apenas para o Windows) a partir do computador. Este manual, incluído num ficheiro HTML no CD-ROM de instalação, descreve esta função em detalhe, assim como os métodos de utilização dos controladores MP, MP Navigator e controlador do fax. Para ler este manual, consulte o *Manual do Utilizador*.

Este manual inclui a informação que se segue:

- Imprimir
- Enviar/receber faxes
- MP Navigator
- Leitura
- Leitura avançada

**Photo Application Guide** (Documentação eletrônica):

**Este manual está disponível no CD-ROM de instalação.**

Este manual descreve o software de utilitário contido no CD-ROM de instalação, como o Easy-PhotoPrint e o Easy-WebPrint, incluindo instruções sobre como ler dados, vários métodos de impressão e detalhes das funções. Tal como o *Manual do Utilizador*, este manual também está incluído no CD-ROM de instalação. Para ler este manual, consulte o *Manual do Utilizador*.

O ícone  indica os itens que são apenas aplicáveis ao MP780.

Para detalhes sobre como imprimir CD-ROMs, consulte o *Manual do Utilizador*.

As documentações eletrônicas poderão não ser possíveis de instalar dependendo do país de aquisição. Se for o caso, copie as documentações eletrônicas da pasta “Manual” no CD-ROM de instalação para o disco duro do computador.

## ► Como ler os manuais HTML

Estão disponíveis vários browsers para a visualização em HTML e, por esta razão, o mesmo texto ou imagem podem aparecer de forma diferente dependendo do browser que você utilize. Os manuais HTML foram elaborados partindo do princípio que será visualizado e lido sob as seguintes condições:

Para o Windows:

- Web browser: Microsoft® Internet Explorer 5.0 ou superior
- Ecrã do Web browser: Ecrã inteiro
- Resolução do ecrã (ambiente de trabalho): 800 × 600 pixels ou superior
- Quantidade de cores do ecrã: 16 bits ou mais

Para Macintosh:

- Web browser: Microsoft® Internet Explorer 5.0 ou superior, Safari 1.0 ou superior
- Ecrã do Web browser: Ecrã inteiro
- Resolução do ecrã (ambiente de trabalho): 800 × 600 pixels ou superior
- Quantidade de cores do ecrã: 32,000 ou mais
- Recomendamos que utilize o Safari como browser para ver os manuais HTML no Macintosh. Caso não tenha o Safari, descarregue-o na página da Internet da Apple Computer Inc. e instale-o.

## ► Ler a documentação

### Símbolos utilizados neste manual

#### AVISO

Indica um aviso respeitante a operações que podem provocar a morte ou ferimentos se não forem executadas corretamente. Para utilizar a unidade em segurança, tenha sempre em atenção estes avisos.

#### ATENÇÃO

Indica uma chamada de atenção relativa a operações que podem resultar em lesões pessoais ou danos materiais se não forem corretamente executadas. Para utilizar a unidade com segurança, tenha sempre em conta estas chamadas de atenção.



Notas sobre o funcionamento ou explicações adicionais. Recomenda-se vivamente a leitura destas indicações.

(Consulte a página nn)

Indica um número de página onde poderá encontrar informações adicionais.



Indica os itens que são apenas aplicáveis ao MP780.

#### ● (Título de ramificação de operação)

Utiliza-se para uma operação que pode ser executada através de procedimentos ramificados.

#### 1. (Nível de ramificação de operação)

Utiliza-se para explicar cada operação de um procedimento ramificado.

### Teclas utilizadas neste manual

[nome da tecla]

O texto entre parêntesis refere-se a uma tecla do painel de operação da unidade ou a um item do computador a ser utilizado.

Exemplo: [Cor]

<mensagem>

O texto entre parêntesis indica uma mensagem ou um item de menu selecionável que aparece no LCD (Visor de cristais líquidos).

Exemplo: <PAPEL FOTO PRO>, <DESLIGADO>



## Termos utilizados neste manual

unidade	Termo geral utilizado para representar o MP780/750.
predefinição	Definição que é válida a não ser que a altere.
documento	Folhas de papel de originais, páginas de um livro ou fotografias que pode copiar <b>FAX</b> , enviar/receber através do fax ou ler com esta unidade.
papel	Papel no qual pode imprimir com esta unidade.
menu	Lista de definições a partir da qual pode selecionar um item para configurar ou alterar. O menu tem um título que aparece no LCD.

### ► Selecionando o idioma para o LCD

- 1** Carregue em [Menu] várias vezes até aparecer <4 . AJUSTES SISTEMA>.
- 2** Utilize [◀] ou [▶] para selecionar <EXIBIR IDIOMA> e, de seguida, carregue em [OK].
- 3** Utilize [◀] ou [▶] para selecionar o idioma e, de seguida, carregue em [OK].

## ► Informação sobre segurança

Leia os avisos de segurança e precauções fornecidos neste manual para assegurar que utiliza a unidade com segurança. Não tente utilizar a unidade de maneira diferente que o descrito neste manual. Para informações de segurança detalhadas, consulte o *Manual do Utilizador*.

### ▲ AVISO

**Pode causar choque elétrico/incêndio ou danos na unidade se ignorar qualquer uma destas precauções de segurança.**

#### ● Localização

- Não coloque a unidade perto de solventes inflamáveis como o álcool ou diluentes.

#### ● Fonte de alimentação

- Nunca tente ligar ou desligar a unidade da fonte de alimentação com as mãos molhadas.
- Retire sempre completamente a ficha da tomada de corrente.
- Nunca danifique, modifique, estique ou dobre ou torça o cabo de alimentação. Não coloque objetos pesados sobre o cabo de alimentação.
- Nunca ligue a unidade numa tomada de corrente que seja partilhada com outro equipamento (fio/cabo de extensão, adaptador de 2 ou 3 vias, etc.).
- Nunca utilize a unidade caso o cabo de alimentação esteja atado ou emaralhado.
- Caso detecte fumo, cheiros anormais ou ruídos estranhos à volta da unidade, desligue-a imediatamente da corrente e contate o representante local autorizado da Canon ou a linha de assistência da Canon.

Utilizar a unidade nestas condições pode causar incêndio ou choques elétricos.

- Desligue periodicamente a unidade e utilize um pano seco para retirar qualquer pó ou sujidade acumulados na ficha e na tomada.

Caso a unidade seja colocada num local exposto a demasiado pó, fumo ou humidade extrema, o pó acumulado na ficha absorve a humidade e pode danificar o isolamento e causar incêndio.

## ● **Manutenção**

- Utilize um pano húmido para limpar a unidade. Nunca utilize solventes inflamáveis como o álcool, benzina ou diluentes. Caso solventes inflamáveis entrem em contato com as partes elétricas no interior da unidade, pode ocorrer incêndio ou choques elétricos.
- Desligue sempre a corrente e ficha da tomada antes de limpar a unidade. Caso ligue acidentalmente a unidade durante a sua limpeza, pode sofrer lesões ou danificar a unidade.

## ● **Manuseamento**

- Não tente desmontar nem modificar a unidade. Não existem peças que possam ser reparadas pelo usuário no interior da unidade.  
A unidade contém componentes de alta tensão. Nunca tente efetuar qualquer procedimento de manutenção não descrito neste manual. Procedimentos de manutenção incorretos podem danificar a unidade, causar incêndio ou choques elétricos.
- Não utilize sprays inflamáveis perto da unidade.  
Isto pode causar incêndio ou choques elétricos caso o spray entre em contato com os componentes elétricos no interior da unidade.

## ● **Outros**

- Este produto emite corrente magnética de baixo nível. Caso utilize um pacemaker cardíaco e sinta anormalidades, afaste-se deste produto e contate o médico.
- Ao instalar a unidade perto de produtos elétricos com luzes fluorescentes, afaste a unidade pelo menos 5 7/8 polegadas (150 mm) dos produtos elétricos equipados com luzes fluorescentes. Caso contrário, pode ocorrer mau funcionamento da unidade como resultado do ruído emitido pelas luzes fluorescentes.
- Ao desligar a corrente, certifique-se de que carrega em [LIGA/DESLIGA] e confirme se o indicador luminoso alarme está desligado. Caso puxe a ficha da tomada de parede quando o indicador luminoso alarme estiver aceso ou a piscar, a cabeça de impressão não está protegida e poderá não conseguir imprimir mais tarde.

## **ATENÇÃO**

**Podem sofrer lesões ou causar danos na unidade se ignorar qualquer uma destas precauções de segurança.**

### ● **Localização**

- Coloque a unidade numa superfície plana, estável e sem vibrações que seja suficientemente resistente para suportar o seu peso.
- Não instale a unidade num local que esteja demasiado húmido ou sujo, exposto à luz direta do sol, no exterior ou perto de uma fonte de calor. A instalação em locais como este pode causar incêndio ou choques elétricos. Para evitar o risco de incêndio ou choques elétricos, instale a unidade num local com uma temperatura ambiente de 5°C a 35°C e com uma humidade de 10% a 90% (sem condensação).
- Não coloque a unidade em cima de um tapete ou carpete finos. Caso entrem fibras ou pó no interior da unidade, pode ocorrer incêndio.

### ● **Fonte de alimentação**

- Nunca remova a ficha puxando o cabo.  
Se puxar o cabo de alimentação pode danificá-lo e causar incêndio ou choques elétricos.
- Não utilize um cabo de extensão pois pode causar incêndio ou choques elétricos.
- Assegure-se de que a área à volta da tomada está sempre livre para que possa desligar o cabo de alimentação sempre que necessário. Caso contrário, não poderá desligar a ficha no caso de uma emergência.
- Nunca utilize outra fonte de alimentação que não a adequada para a unidade no país onde adquirir a unidade, pois pode causar incêndio ou choques elétricos.  
O requisito de funcionamento desta unidade é o seguinte:  
110-120V CA, 50/60Hz ou 220-240V CA, 50/60Hz (dependendo dos requisitos de eletricidade locais)

### ● **Manuseamento**

- Feche a tampa dos documentos cuidadosamente para evitar apanhar a sua mão. Caso contrário, pode sofrer lesões pessoais.
- Não carregue com força na tampa dos documentos ao utilizar o vidro de originais para ler livros finos. Isto pode danificar o vidro de originais e a tampa dos documentos e/ou causar lesões pessoais.
- Antes de mover a unidade, pegue na mesma por ambas as extremidades.
- Não coloque as suas mãos dentro da unidade durante a impressão. As peças internas da unidade estão a mover-se causando assim lesões.
- Não vire a unidade ao contrário. Pode ocorrer fuga de tinta manchando o vestuário ou a área circundante.

### ● **Cabeça de impressão/depósitos de tinta**

- Por razões de segurança, guarde as cabeças de impressão e os depósitos de tinta fora do alcance das crianças. Se uma criança ingerir tinta inadvertidamente, consulte imediatamente um médico.
- Não abane as cabeças de impressão ou depósitos de tinta. Pode ocorrer fuga de tinta manchando o vestuário ou a área circundante.
- Nunca toque na cabeça de impressão.

## ► **Limitações legais sobre a utilização do produto e utilização de imagens**

Poderá ser ilegal efetuar cópias, ler, imprimir ou utilizar reproduções dos seguintes documentos. A lista fornecida não é exaustiva. Em caso de dúvidas, contate um representante legal na sua jurisdição.

- Moeda em papel
- Ordens de pagamento
- Certificados de depósito
- Selos (com ou sem carimbo)
- Distintivos ou insígnias de identificação
- Vales de pagamento ou de serviço seletivos
- Cheques ou vales emitidos por agências governamentais
- Licenças e registos de propriedades de veículos motorizados
- Travelers checks
- Senhas de refeições
- Passaportes
- Documentos de imigração
- Selos fiscais internos (com ou sem carimbo)
- Contratos ou outros certificados de dívida
- Certificados da bolsa
- Trabalhos com direitos de propriedade intelectual/trabalhos de arte sem autorização do proprietário

# 1 Introdução

## ► Componentes principais e respectivas funções

MP780 é mostrado aqui.



- Os painéis de operação para o MP780 e MP750 são diferentes.

### Unidade

#### ● Frente

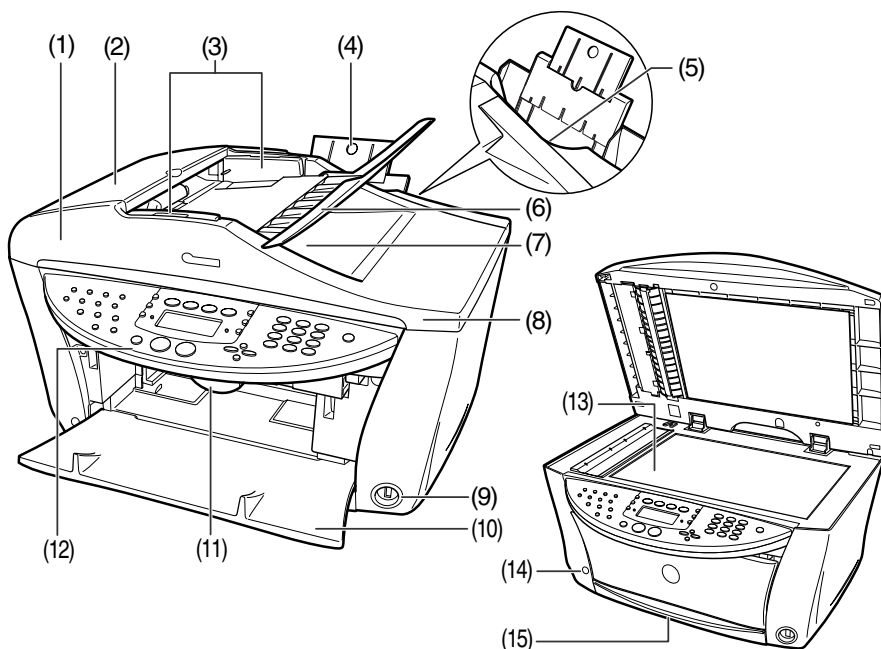

#### (1) ADF (Alimentador de documento automático)

Lê automaticamente em documentos colocados na bandeja de documentos.

#### (2) Tapa do alimentador

Abre-se ao retirar papel encravado.

#### (3) Guias do documento

Ajuste estes guias para corresponderem à largura do documento.

#### **(4) Suporte do papel**

Suporta o papel colocado na bandeja. Estenda-o antes de colocar o papel colocando seu dedo na parte redonda e puxando a extensão para fora até parar.

#### **(5) Alimentador de folha automático**

Coloque papel aqui com o lado de impressão virado para cima. Alimenta automaticamente uma folha de cada vez a partir do suporte do papel.

#### **(6) Bandeja de documentos**

Abra para colocar um documento. Uma vez colocado, o documento é alimentado página à página. Coloque o documento com o lado que deseja ler virado para cima.

#### **(7) Abertura de saída do documento**

Os documentos lidos a partir da bandeja de documentos são colocados aqui.

#### **(8) Tampa dos documentos**

Cobre o vidro de originais. Abra esta tampa quando colocar um documento no vidro de originais.

#### **(9) Porta de impressão directa (para a câmara digital)**

Utiliza-se para ligar à unidade uma PictBridge-, a câmara digital correspondente “Bubble Jet Direct”- da Canon ou uma câmara de vídeo digital, para imprimir imagens diretamente da câmara. Para detalhes, consulte a página 26.

#### **(10) Bandeja de saída do papel**

As impressões são enviadas para esta bandeja. Carregue no botão de abrir esta bandeja antes de começar a copiar ou imprimir. Se estiver fechada, a bandeja abre-se automaticamente quando a unidade começa a copiar ou imprimir. Quando não estiver a utilizá-la, mantenha-a fechada na unidade.

#### **(11) Alavanca do scanner**

Puxe para a frente para abrir a unidade de digitalização.

#### **(12) Painel de operação**

Mostra o estado de funcionamento da unidade. Também se utiliza para alterar ou verificar as programações de cada função. Para detalhes, consulte a página 15.

#### **(13) Vidro de originais**

Utiliza-se para colocar um documento a ser processado.

#### **(14) Botão de abrir**

Carregue neste botão para abrir a bandeja de saída do papel incorporado na unidade.

#### **(15) Cassete**

Carregue papel aqui com o lado de impressão virado para baixo.

## ● Vista posterior e inferior

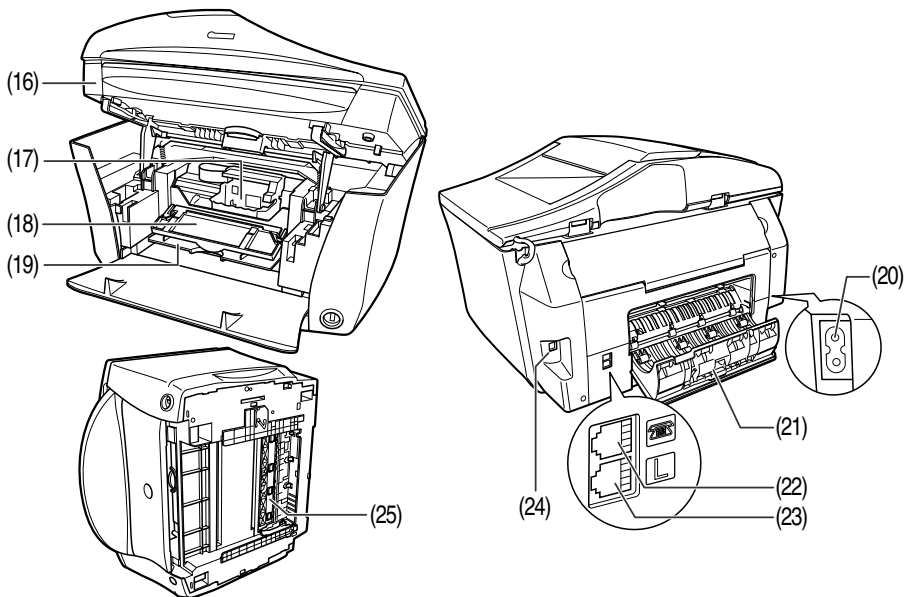

### **(16) Unidade de digitalização (Tampa da impressora)**

Quando tiver de abrir a tampa interna 2, levante o scanner até ficar bloqueado na posição correta.

### **(17) Suporte da cabeça de impressão**

Utiliza-se para instalar a cabeça de impressão.

### **(18) Tampa interna 2**

Abra esta tampa sempre que substituir tinteiros ou retirar um papel encravado.

### **(19) Tampa interna 1**

Abra esta tampa sempre que substituir tinteiros ou retirar um papel encravado.

### **(20) Conector de alimentação**

Utiliza-se para ligar o cabo de alimentação da unidade.

### **(21) Tampa posterior**

Abre-se ao retirar papel encravado.



## (22) Tomada de dispositivo externo

Liga o dispositivo externo.

## (23) Tomada de linha telefônica

Liga a linha telefônica.

## (24) Conector USB (para computadores)

Utilizado para ligar a unidade a um computador para leitura, impressão e outras operações.

## (25) Unidade de transporte frente e verso

Abra para retirar o papel encravado.

## Painel de operação

MP780 é mostrado aqui.

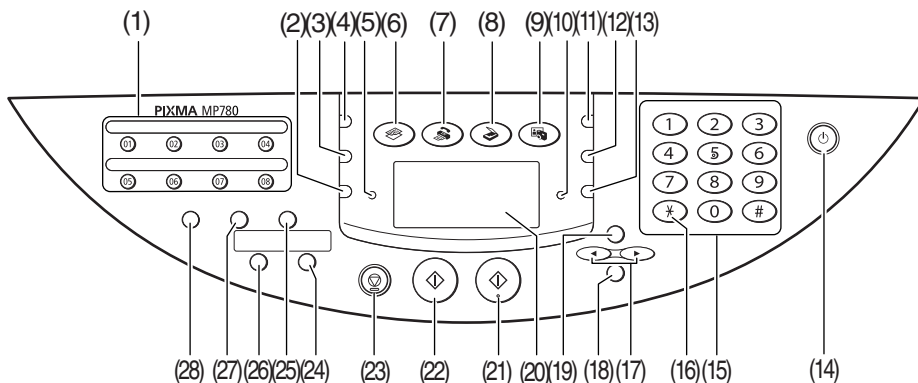

### (1) **FAX** Tecla de discagem rápida de um toque

Carregue nestes botões para discar números de fax ou de telefone pré-registrados.

### (2) [Interruptor do alimentador de papel]

Seleciona a fonte do papel.

### (3) [Qualidade da imagem]

Seleciona a resolução da cópia e a resolução do **FAX** fax.

### (4) [Exposição]

Seleciona a exposição da cópia e a exposição do **FAX** fax.

**(5) Luz em uso/memória**

Pisca ou acende-se durante o funcionamento. Acende-se também quando existem documentos armazenados na memória da unidade.

**(6) [COPIAR]**

Muda para o modo de cópia.

**(7) [FAX] [FAX]**

Muda para o modo de fax.

**(8) [EXPLORAR]**

Passa a unidade para o modo de leitura. No modo de leitura, a unidade lê o documento para o computador, de acordo com as programações selecionadas. Este botão utiliza-se quando a unidade está ligada a um computador.

**(9) [FOTO]**

Passa a unidade para o modo de impressão fotográfica.

**(10) Indicador luminoso de alarme**

Indicador luminoso Alarme pisca quando se liga ou desliga a unidade, quando ocorre um erro ou se acabar o papel ou a tinta.

**(11) [Ampliar/Reduzir]**

Define o rácio de ampliação ou redução para a cópia.

**(12) [Agrupar]**

Seleciona um agrupamento de software (ordenação).

**(13) [Papel]**

Seleciona o formato do papel e o tipo de papel para copiar e [FAX] para faxes recebidos.

**(14) [LIGA/DESLIGA]**

Liga e desliga a unidade. Antes de ligar a unidade, verifique se o unidade de digitalização está fechado.

**(15) Teclas numéricas**

Introduz valores numéricos como o número de cópias, [FAX] os caracteres e os números de fax/ telefone.

**(16) [FAX] [Tom]**

Muda temporariamente para marcação por tons. Também altera o modo ao introduzir caracteres.

**(17) [◀(-)] e [▶(+)]**

Percorrem as seleções do menu e aumentam ou diminuem o número de cópias ou de ficheiros de imagem.

**(18) [OK]**

Seleciona itens nos menus e confirma as seleções. Restaura a unidade para o seu modo de funcionamento normal caso ocorra um erro durante a impressão ou o papel encrave. Ejeta os documentos restantes no ADF.

**(19) [Menu]**

Acede às programações para personalizar o funcionamento da unidade.

**(20) LCD (Visor de cristais líquidos)**

Mostra mensagens, seleções do menu e o estado do funcionamento.

**(21) [Cor]**

Inicia a cópia a cores ou **[FAX]** a transmissão de fax.

**(22) [Preto]**

Inicia a cópia a preto e branco ou **[FAX]** a transmissão de fax.

**(23) [Parar/Reinicializar].**

Cancela as operações e faz com que a unidade volte ao modo de espera.

**(24) [FRT/VRS]**

Seleciona a cópia da frente e verso.

**(25) **[FAX]** [Gancho]**

Engata ou desengata a linha de telefone.

**(26) [2 em 1]**

Seleciona a cópia 2 em 1.

**(27) **[FAX]** [Discagem codificada]**

Carregue neste botão e num código de dois dígitos para discar um fax ou número de telefone pré-registrados.

**(28) **[FAX]** [Rediscar/Pausa]**

Remarca o último número marcado. Durante a marcação ou registro de números, também introduz pausas entre ou depois dos números.

## LCD (Visor de cristais líquidos)

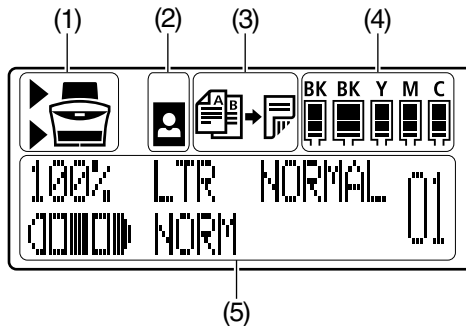

### (1) Interruptor de alimentação

“▶” é visualizado pela fonte de papel selecionada no momento. Isto aparece em cima quando o alimentador de folha automático é selecionado ou em baixo quando a cassette é selecionada.

### (2) Sem margem/com margem

Indica se deverá ser aplicada uma margem.  significa sem uma margem (“sem margem”).

### (3) Cópia de frente e verso

Visualizado quando é selecionada a cópia de frente e verso.

### (4) Tinta restante

Indica a quantidade de tinta restante. Visualiza a partir da esquerda na seguinte ordem: 6BK/3eBK/6Y/6M/6C. (Consulte a página 38 para instruções sobre como instalar o tinteiro.)

### (5) Mensagens

Mostra mensagens, itens do menu e o estado do funcionamento.

\* As mensagens visualizadas no LCD podem diferir, dependendo da especificação da unidade.

## 2 Manuseamento de documentos

### ► Requisitos de documentos

	Vidro de originais	ADF
<b>Tipo de documento</b>	<ul style="list-style-type: none"><li>• Tipos especiais de papel</li><li>• Fotografias</li><li>• Livros</li><li>• Documentos não adequados para o ADF</li></ul>	Documentos de várias páginas do mesmo formato, espessura e peso
<b>Formato</b> (L x C)	Máx. $8\frac{1}{2} \times 11\frac{3}{4}$ pol. (216 × 297 mm)	Máx. $8\frac{1}{2} \times 39$ pol. (216 mm × 1 m) Mín. $4\frac{1}{8} \times 5\frac{7}{8}$ pol. (105 × 148 mm)
<b>Quantidade</b>	<ul style="list-style-type: none"><li>• 1 folha</li></ul>	<ul style="list-style-type: none"><li>• Máx. de 35 páginas de formato Letter ou A4 (papel de 20 lb. ou 75 g/m<sup>2</sup>)</li><li>• Máx. de 30 páginas de formato Legal (papel de 20 lb. ou 75 g/m<sup>2</sup>)</li><li>• 1 folha para outros formatos.</li></ul>
<b>Espessura</b>	Máx. $\frac{3}{4}$ pol. (20 mm)	0,002 a 0,005 pol. (0,06 a 0,13 mm)
<b>Peso</b>	—	13 a 24 lb. (50 a 90 g/m <sup>2</sup> )

## ► Colocar documentos

### Utilizar o vidro de originais

- 1 Levante a tampa dos documentos.**
- 2 Coloque o documento no vidro de originais.**

Alinhe o canto superior esquerdo do documento com a marca de alinhamento no canto superior esquerdo do vidro de originais.

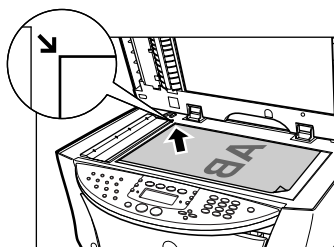

- 3 Feche a tampa dos documentos com cuidado.**

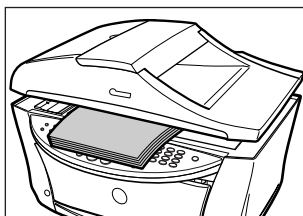

## Utilizar o ADF

- 1 Remova quaisquer documentos do vidro de originais.
- 2 Abra a bandeja de documentos.

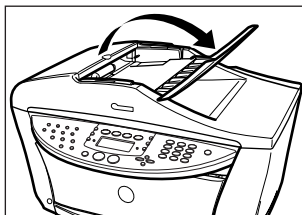

- 3 Coloque o documento no ADF (1).
- 4 Ajuste os guias de documento para corresponderem à largura do documento (2).

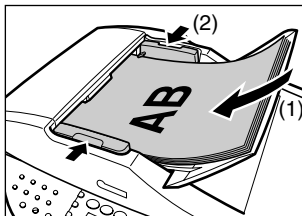

## 3 Manuseamento de papel

### ► Papel recomendado e requisitos

Tipo de suporte	Limite de colocação	
	Alimentador de folha automático	Cassete
Papel normal	Aprox. 150 folhas (17 lbs ou 64 g/m <sup>2</sup> )	Aprox. 150 folhas (17 lbs ou 64 g/m <sup>2</sup> )
Envelopes	Aprox. 10 envelopes	5 envelopes
Papel Super Branco	Menos de 1/2 pol. (13 mm) de espessura	Menos de 1/2 pol. (13 mm) de espessura
Papel de alta resolução	Aprox. 80 folhas	Aprox. 80 folhas
Papel Fotográfico Brilhante	10 folhas (A4/Letter), 20 folhas (10 × 15 cm)	10 folhas (A4/Letter), 20 folhas (10 × 15 cm)
Papel fotográfico mate	10 folhas	10 folhas
Papel Fotográfico Ultra Brilhante	10 folhas (A4/Letter/13 × 18 cm), 20 folhas (10 × 15 cm)	10 folhas (A4/Letter/13 × 18 cm), 20 folhas (10 × 15 cm)
Papel Fotográfico Ultra de Dois Lados	10 folhas (A4/Letter/13 × 18 cm)	10 folhas (A4/Letter/13 × 18 cm)
Papel Fotográfico Ultra Semi-Brilhante	10 folhas (A4/Letter/13 × 18 cm), 20 folhas (10 × 15 cm)	10 folhas (A4/Letter/13 × 18 cm), 20 folhas (10 × 15 cm)
Papel Fotográfico Profissional	10 folhas (A4/Letter), 20 folhas (10 × 15 cm)	10 folhas (A4/Letter), 20 folhas (10 × 15 cm)
Transparências	30 folhas	30 folhas
Estampagem de T-Shirts	1 folha	1 folha



## ► Alimentador de folha automático e cassete

O papel pode ser colocado na unidade em dois locais: o alimentador de folha automático na parte posterior e a cassete na parte da frente. Para mudar a fonte de papel com [Interruptor do alimentador de papel]. O alimentador seleccionado é indicado no LCD.

### Colocar papel no alimentador de folha automático

- 1 Abra o alimentador de folha automático (1) e, de seguida, puxe o suporte do papel (2).

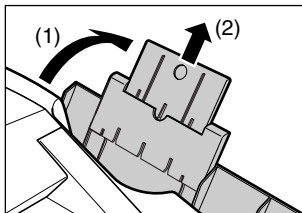

- 2 Coloque uma pilha de papel (com a face impressa para cima) no alimentador de folha automático (1) e ajuste a guia do papel (A) ao lado esquerdo da pilha (2).

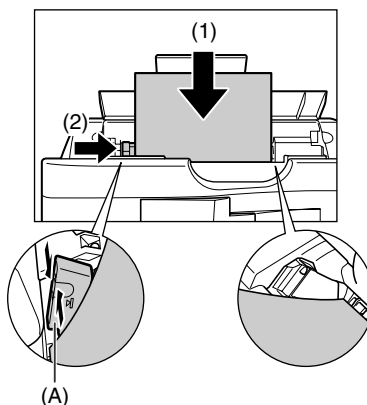

## Colocar papel na cassette

**1** Puxe a cassette em sua direção.

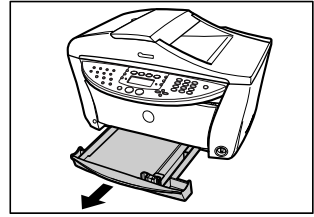

**2** Coloque a pilha de papel (lado de impressão virado para baixo) (1).  
Agarre a guia de papel (A) e alinhe-a com a margem esquerda da pilha de papel (2).  
Alinhe a extremidade frontal da pilha de papel da mesma maneira (3).

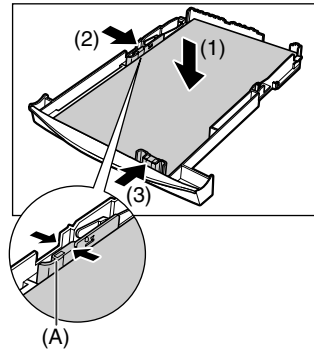

**3** Coloque a cassette na unidade.

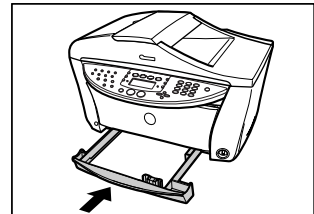

# 4 Cópia

## ► Fazer cópias

Ao efetuar cópias a cores ou a preto e branco, pode ajustar a resolução e densidade de impressão. Também pode alterar as definições de redução ou ampliação. Para detalhes, consulte o *Manual do Utilizador*.

- 1 Coloque o documento no vidro de originais ou no ADF.**
- 2 Carregue em [COPIAR].**
- 3 Selecione a fonte de papel com [Interruptor do alimentador de papel].**
- 4 Utilize [◀] ou [▶] para selecionar o número de cópias ou introduza o número com as teclas numéricas (máx. 99 cópias).**
- 5 Ajuste as definições ao documento, conforme for necessário.**
- 6 Carregue em [Cor] para fazer cópias a cores ou em [Preto] para fazer cópias a preto e branco.**

## ► Funções de cópia avançadas

<b>Cópia 2 em 1</b>	Reduz duas páginas de um documento para caberem numa página. Carregue em [2 em 1].
<b>Cópia de frente e verso</b>	Reduz duas páginas de um documento para uma folha de papel. Carregue em [FRT/VRS].
<b>Agrupar</b>	Efetue várias cópias de um documento fornecido em conjuntos organizados. Carregue em [Agrupar].
<b>Cópia sem margens</b>	Copia imagens a cores de modo a preencherem uma página inteira sem margens.*
<b>Repetir uma imagem numa página</b>	Copia uma imagem várias vezes numa única página.*

\* Para detalhes, consulte o *Manual do Utilizador*.

## 5 Impressão de fotografias diretamente a partir de uma câmara digital

---

Se ligar uma câmara de vídeo digital ou câmara digital compatível com a PictBridge ou com a Bubble Jet Direct da Canon à MP780/750, pode imprimir diretamente as imagens captadas, sem utilizar um computador.

### ► Ligar a uma câmara digital

- 1 Ligue a unidade.**
- 2 Selecione a fonte de papel com [Interruptor do alimentador de papel].**
- 3 Coloque o papel no alimentador de folha automático ou na cassete.**
- 4 Verifique se a unidade está desligada.**
- 5 Ligue a câmara à unidade utilizando o cabo USB (para a ligação a um computador) fornecido com a câmara.**

A câmara digital liga-se automaticamente quando a ligação é estabelecida. Caso o modelo da sua câmara não se ligue automaticamente, ligue-a manualmente.

- 6 Agora já pode imprimir imagens a partir da câmara.**

## 6 Preparar a unidade para enviar e receber faxes

### ► Exemplos de ligação da unidade

#### Ligar um computador

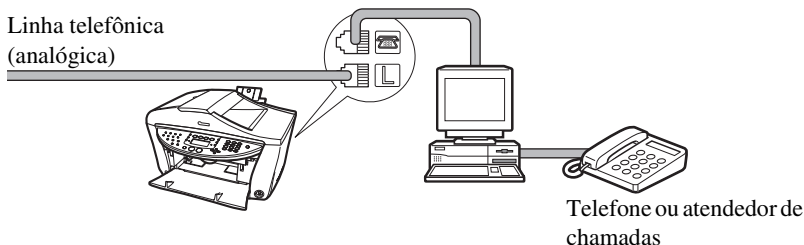

#### Ligar um telefone ou atendedor de chamadas

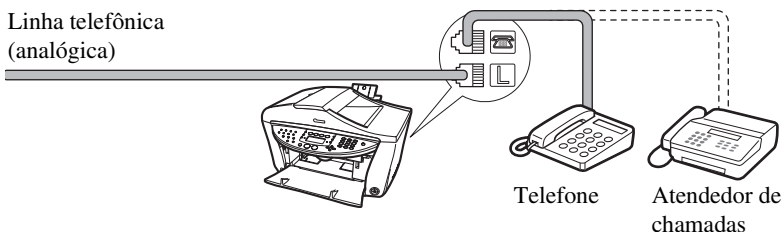

#### Ligação ADSL

Para mais detalhes sobre a ligação ADSL e suas definições, consulte o manual fornecido com o seu modem ADSL.

#### Ligação ISDN

Para obter informações detalhadas sobre as definições e ligação ISDN, consulte os manuais fornecidos com o adaptador de terminal ou o router de ligação.

## ► Definir o tipo de linha telefônica

- 1 Carregue em [FAX], e depois em [Menu].
- 2 Utilize as teclas [◀] ou [▶] para selecionar <AJUSTES USUÁRIO> e depois carregue em [OK].
- 3 Utilize as teclas [◀] ou [▶] para selecionar <TIPO LINHA TEL.> e depois carregue em [OK].
- 4 Utilize [◀] ou [▶] para selecionar o tipo de linha telefônica.
  - <TOM DE TOQUE>: Adequado à marcação por tons.
  - <PULSO ROTATIVO>: Adequado à marcação por impulsos.
- 5 Carregue em [OK] e, de seguida, carregue em [Parar/Reinicializar].

## ► Registrar informações do remetente

- 1 Carregue em [FAX], e depois em [Menu].
- 2 Utilize as teclas [◀] ou [▶] para selecionar <AJUSTES USUÁRIO> e depois carregue em [OK].
- 3 Utilize [◀] ou [▶] para selecionar <AJUSTA DATA> e, de seguida, carregue em [OK].
- 4 Utilize as teclas numéricas para introduzir a data e a hora (no formato de 24 horas) e, de seguida, carregue em [OK].
- 5 Utilize as teclas [◀] ou [▶] para selecionar <Nº APARELHO TEL.> e depois carregue em [OK].
- 6 Utilize as teclas numéricas para introduzir o seu número de fax/telefone (máx. 20 dígitos, incluindo espaços) e, de seguida, carregue em [OK].
- 7 Utilize [◀] ou [▶] para selecionar <NOME DO APARELHO> e, de seguida, carregue em [OK].
- 8 Utilize as teclas numéricas para introduzir o nome (máx. 24 caracteres, incluindo espaços) e, de seguida, carregue em [OK].
- 9 Carregue em [Parar/Reinicializar].

## ► Registrar a discagem rápida de um toque ou a discagem rápida codificada



- Também existe um método de discagem de grupo para enviar um documento para todos os números na grupo registrado. Para detalhes, consulte o *Manual do Utilizador*.

- 1 Carregue em [FAX], e depois em [Menu].**
- 2 Utilize as teclas [◀] ou [▶] para seleccionar <REGISTRO Nº TEL.> e depois carregue em [OK].**
- 3 Utilize as teclas [◀] ou [▶] para seleccionar <M.TEL. DIRECTAS> ou <M.TEL. CODIFIC.> e, de seguida, carregue em [OK].**
  - Se seleccionar <M.TEL. DIRECTAS>:
    1. Utilize [◀] ou [▶] para seleccionar a tecla de discagem rápida de um toque (01 a 08) e, de seguida, carregue duas vezes em [OK].
  - Se seleccionar <M. TEL. CODIFIC.>:
    1. Utilize [◀] ou [▶] para seleccionar a tecla de discagem rápida codificada (01 a 99) e, de seguida, carregue duas vezes em [OK].
- 4 Utilize as teclas numéricas para entrar o número de telefone/fax que deseja registrar (máx. de 40 dígitos, incluindo espaços e pausas) e, de seguida, carregue em [OK].**
- 5 Utilize as teclas numéricas para introduzir o nome (máx. 16 caracteres, incluindo espaços) e, de seguida, carregue em [OK].**
- 6 Carregue em [Parar/Reinicializar] para retornar ao modo de espera.**

## Alterar ou eliminar a discagem rápida de um toque ou a discagem rápida codificada

Siga este procedimento:

1. Siga os procedimentos do passo 1 a 3 em “Registrar a discagem rápida de um toque ou a discagem rápida codificada”.

● **Para alterar um número registrado:**

2. Utilize [◀] para eliminar o número registrado.
3. Utilize as teclas numéricas para introduzir um número novo.
4. Carregue em [OK] e, de seguida, carregue em [Parar/Reinicializar].

● **Para alterar um nome registrado:**

2. Carregue em [OK] duas vezes.
3. Para eliminar um nome registado, carregue sem soltar em [◀].
4. Utilize as teclas numéricas para introduzir um nome novo.
5. Carregue em [OK] e, de seguida, carregue em [Parar/Reinicializar].

● **Para eliminar uma entrada inteira:**

2. Para eliminar o número registrado, carregue sem soltar em [◀].
3. Carregue em [OK] e, de seguida, carregue em [Parar/Reinicializar].

Quando apagar o número, o nome será automaticamente apagado.



## ► Definir a hora de verão

- 1** Carregue em [FAX], e depois em [Menu] três vezes.
- 2** Utilize as teclas [◀] ou [▶] para selecionar <HORÁRIO DE VERÃO>, e depois carregue em [OK].
- 3** Utilize [◀] ou [▶] para selecionar <LIGADO>, para ativar a hora de Verão, ou <DESLIGADO> para desativá-la.
  - Se selecionar <DESLIGADO> e carregar em [OK]:
    1. Avance para o passo 13.
  - Se selecionar <LIGADO> e carregar em [OK]:
    1. Avance para o passo 4.
- 4** Carregue em [OK] duas vezes.
- 5** Utilize as teclas [◀] ou [▶] para selecionar o mês em que a hora de verão tem início e depois carregue duas vezes em [OK].
- 6** Utilize as teclas [◀] ou [▶] para selecionar a semana em que a hora de verão tem início e depois carregue duas vezes em [OK].
- 7** Utilize as teclas [◀] ou [▶] para selecionar o dia em que a hora de verão tem início e depois carregue duas vezes em [OK].
- 8** Utilize as teclas numéricas para introduzir a hora (em formato de 24 horas) quando a hora de Verão começar e, de seguida, carregue em [OK] três vezes.
- 9** Utilize as teclas [◀] ou [▶] para selecionar o mês em que a hora de verão termina e depois carregue duas vezes em [OK].
- 10** Utilize as teclas [◀] ou [▶] para selecionar a semana em que a hora de verão termina e depois carregue duas vezes em [OK].
- 11** Utilize as teclas [◀] ou [▶] para selecionar o dia em que a hora de verão termina e depois carregue duas vezes em [OK].
- 12** Utilize as teclas numéricas para introduzir a hora (em formato de 24 horas) quando a hora de Verão terminar e, de seguida, carregue duas vezes em [OK].
- 13** Carregue em [Parar/Reinicializar].

## ► Diretrizes para introduzir números, letras e símbolos

- 1 Carregue em [↵] para alternar entre o modo de maiúsculas (:A), modo de minúsculas (:a) ou modo numérico (:1).
  - 2 Utilize as teclas numéricas para introduzir um caracter. Carregue repetidamente na tecla até aparecer o caracter pretendido.
- Para introduzir dois caracteres que se encontrem na mesma tecla:
    1. Carregue na tecla numérica e em [▶], depois, carregue na mesma tecla numérica novamente.
  - Para introduzir um espaço:
    1. Carregue duas vezes em [▶].No modo numérico, carregue uma vez em [▶].
  - Para eliminar um caracter:
    1. Carregue em [◀].
  - Para eliminar uma entrada inteira:
    1. Carregue sem soltar em [◀].

Com o modo de minúsculas:

Tecla	Modo de letras	Modo numérico
[1]		1
[2]	ABCabc	2
[3]	DEFdef	3
[4]	GHIghi	4
[5]	JKLjkl	5
[6]	MNOmno	6
[7]	PQRSpqrs	7
[8]	TUVtuv	8
[9]	WXYZwxyz	9
[0]		0
[#]		-. * # ! " , ; : ^ _ = / ' ? \$ @ % & + () [] { } < >

Com o modo de minúsculas:

Tecla	Modo de minúsculas	Modo de minúsculas	Modo numérico
[1]			1
[2]	ABCĂĂĂĂĂĂÆÇ	abcăăăăăăæç	2
[3]	DEFĐĚĚĚĚ	defďěěěě	3
[4]	GH I Ĩ Í Î Ï	gh i ĩ í î ï	4
[5]	JKL	jkl	5
[6]	MNOÑŃŎŐŒŦ	mnoñññŋŏŏŒŦ	6
[7]	PQRSŔ	pqrsŕ	7
[8]	TUVÚÚÚÛ	tuvúúúû	8
[9]	WXYZÝ	wxyzý	9
[0]			0
[#]	-.*#!";:^^_=/!*?@\$%&+()[]{}<>		
[*]	<p>Modo de maiúsculas (:A) → Modo de minúsculas (:a) → Modo numérico (:1)</p>		

## 7 Enviando Faxes

---

### ► Métodos de envio

- 1 Coloque o documento no vidro de originais ou no ADF.
- 2 Carregue em [FAX].
- 3 Ajuste as definições ao documento, conforme for necessário.
- 4 Marque o número do destinatário utilizando as teclas numéricas ou a discagem rápida através da lista telefônica.
- 5 Carregue em [Cor] para enviar faxes a cores ou em [Preto] para enviar faxes a preto e branco.

### Discagem rápida de um toque

- 1 Carregue na tecla de discagem rápida de um toque (01-08) à qual foi atribuído o número que deseja discar.

### Discagem rápida codificada

- 1 Carregue em [Discagem codificada].
- 2 Utilize as teclas numéricas para introduzir o código de dois dígitos (00-99) atribuído ao número que deseja marcar.

## 8 Recebendo fax

---

### ► Modos de recepção

**Se só quiser receber faxes automaticamente com a unidade ou tiver uma linha telefônica dedicada à utilização do fax:**

- **Selecione <SOMENTE MODO FAX>.**
  - Quando receber uma chamada de fax: A unidade receberá o fax automaticamente.
  - Quando receber uma chamada de voz: Não poderá receber a chamada.

**Se recebe principalmente chamadas de voz e por vezes faxes ou quiser receber os faxes manualmente:**

- **Selecione <MODO MANUAL>.**
  - Quando receber uma chamada de fax: O telefone tocará. Levante o auscultador e, se ouvir um sinal sonoro, carregue em [Preto] ou [Cor] na unidade para receber o fax.
  - Quando receber uma chamada de voz: O telefone tocará. Levante o auscultador para atender a chamada.
  - Para recepção remota: Se você estiver longe de sua unidade, disque 25 (ID de recebimento remoto) em seu telefone para receber faxes.

## Se quiser receber mensagens de voz no atendedor de chamadas e receber faxes automaticamente:

- **Selecione <MODO SECRET.ELET>.**

- Quando receber uma chamada de fax: O primeiro atendedor de chamadas ligado à unidade irá responder a uma chamada e a unidade receberá os faxes automaticamente.
- Quando receber uma chamada de voz: O atendedor de chamadas ligado à unidade irá responder a uma chamada.

## Se quiser receber faxes e chamadas de voz automaticamente:

- **Selecione <AUTO FAX/TEL>.**

- Quando receber uma chamada de fax: A unidade receberá o fax automaticamente.
- Quando receber uma chamada de voz: O telefone tocará. Levante o auscultador para atender a chamada.

## **Caso seja assinante do serviço Distinctive Ring Pattern Detection (DRPD) com a sua companhia de telefones (apenas EUA e Canadá):**

- **Selecione <DRPD>.**
  - Quando receber uma chamada de fax: A unidade tocará de acordo com o padrão de toques que escolheu para o fax e o receberá automaticamente.
  - Quando receber uma chamada de voz: A unidade tocará de acordo com o padrão de toques que escolheu. Levante o auscultador para atender a chamada.

## **Caso seja assinante do serviço Telstra FaxStream™ Duet (apenas Austrália) ou do serviço Telecom FaxAbility (apenas Nova Zelândia):**

- **Selecione <NET SW.>.**
  - Quando receber uma chamada de fax: A unidade tocará e receberá o fax automaticamente.
  - Quando receber uma chamada de voz: O telefone tocará. Levante o auscultador para atender a chamada.

### **► Definir o modo de recepção**

- 1 Carregue em [FAX], e depois em [Menu].**
- 2 Carregue em [OK].**
- 3 Utilize [◀] ou [▶] para selecionar o modo de recepção.**
- 4 Carregue em [OK].**

## 9 Manutenção

### ► Substituir um depósito de tinta

- 1 Verifique se a unidade está ligada.
- 2 Carregue no botão de abrir (1) para abrir a bandeja de saída do papel (2).

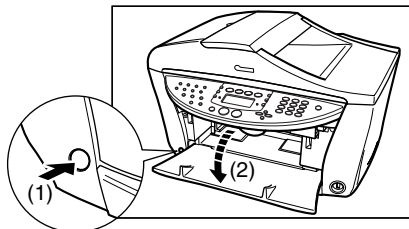

- 3 Levante a unidade da digitalização até parar.

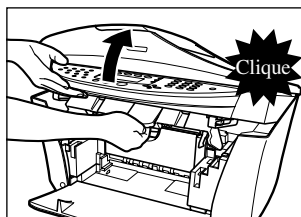

- 4 Abra a tampa interna 1.

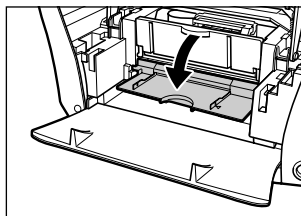

- 5 Abra a tampa interna 2.

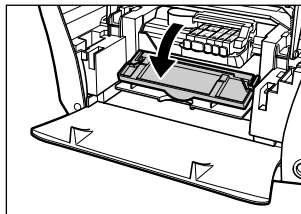



- 6** Carregue na patilha do depósito de tinta vazio (1) e remova-o da ranhura (2).

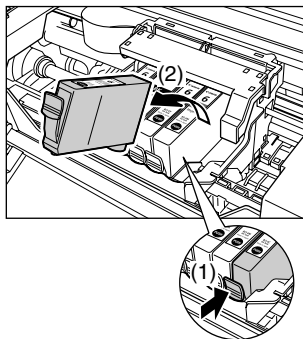

- 7** Remova o novo depósito de tinta da sua embalagem, puxe a fita cor-de-laranja na direção da seta para que a película de proteção não fique no orifício de ar (A). Depois, segure no depósito de tinta tal como se mostra na figura e retire a tampa de proteção cor de laranja (B).

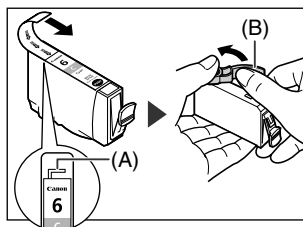

- 8** Insira o depósito de tinta na diagonal na cabeça de impressão.
- 9** Se precisar de substituir outro depósito de tinta, repita os passos 6 a 8.
- 10** Feche a tampa interna 2.
- 11** Feche a tampa interna 1.
- 12** Feche a unidade da digitalização.

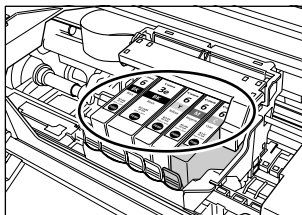
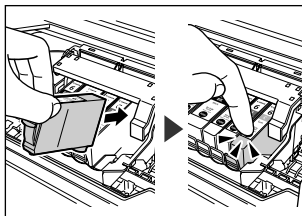

## ► Manter a cabeça de impressão

### Limpar a cabeça de impressão

- 1 Carregue várias vezes em [Menu] até aparecer <MANUTENÇÃO>.
- 2 Use [◀] ou [▶] para selecionar <LIMPEZA> ou <ATUALZ CABEÇOT> conforme necessário.
- 3 Carregue em [OK].

### Alinhar automaticamente a cabeça de impressão

- 1 Coloque papel normal de formato A4 ou Letter no alimentador de folha automático.
- 2 Carregue várias vezes em [Menu] até aparecer <MANUTENÇÃO>.
- 3 Utilize as teclas [◀] ou [▶] para selecionar <ALIN.CABEÇA AUTO> e depois carregue em [OK].
- 4 O padrão é impresso.

# Canon

**Canon Inc.**

30-2, Shimomaruko 3-chome,  
Ohta-ku, Tokyo 146-8501, Japan

Europe, Africa and Middle East

**Canon Europa N.V.**

P.O. Box 2262,  
1180 EG Amstelveen, Netherlands

**Canon (U.K.) Ltd.**

Woodhatch  
Reigate  
Surrey  
RH2 8BF  
United Kingdom

**Canon Middle East FZ-LLC**

P.O. Box 27616  
Dubai  
United Arab Emirates

email: [info@canon-me.com](mailto:info@canon-me.com)

**Nyherji HF**

Skaftahlid 24  
105 REYKJAVIK  
Iceland  
Telephone: + 354 569 7700

**Canon South Africa**

P O Box 1782  
HALFWAY HOUSE 1685  
SOUTH AFRICA  
General Phone number +27 11 265-4900  
General Fax number +27 11 265-4954

**Canon Communication & Image France S.A.**

102, Avenue du Général de Gaulle  
92257 La Garenne - Colombes Cedex, France  
tel +33 (0) 1 41 30 15 15  
fax +33 (0) 1 41 30 15 05

*Suisse :*

**Canon (Suisse) SA**

Industriestrasse 12  
CH-8305 Dietlikon  
Infoline / Hotline:  
Tel: 0848 833 838  
[www.canon.ch](http://www.canon.ch)

*Belgique :*

**Canon Belgium SA/NV**

Bessenveldstraat 7  
1831 Diegem  
Tél. 02/722 04 11  
Fax. 02/721 32 74

*Grand Duché de Luxembourg :*

**Canon Luxembourg SA**

21, Rue des Joncs  
1818 Howald  
Tél. 352/48 47 96 219  
Fax. 352/48 99 76  
E-mail : [duchenec@Canon-Benelux.com](mailto:duchenec@Canon-Benelux.com)

**Canon España, S.A.**

Joaquín Costa, 41  
28002 Madrid  
Tel: 91 538 45 00  
Fax: 91 411 77 80

A C C E S O U N O

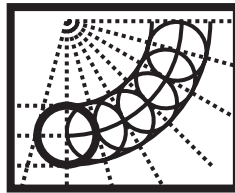

## Canon

9 0 1 | 3 0 1 | 3 0 1 |  
L I N E A D I R E C T A

ANÁLISIS,  
IMPLEMENTACIÓN Y  
SERVICIOS DE  
SISTEMAS DE TRABAJO  
PARA EMPRESAS.

**COPICANOLA, SA**

Rua Alfredo da Silva, Nº 14  
2721-862 Alfragide  
Telefone Nº 351-21-471 11 11  
Fax Nº 351-21-471 09 89

