

Guide de l'utilisateur

- Fonctions de la machine
- Avant d'utiliser la machine
- Gestion des documents
- Supports d'impression
- Envoi de télécopies (MF3240 uniquement)
- Réception de télécopies (MF3240 uniquement)
- Copie
- Impression
- Lecture
- Télécopie à partir d'un ordinateur (MF3240 uniquement)
- Entretien
- Dépannage
- Réglages de la machine
- Annexe

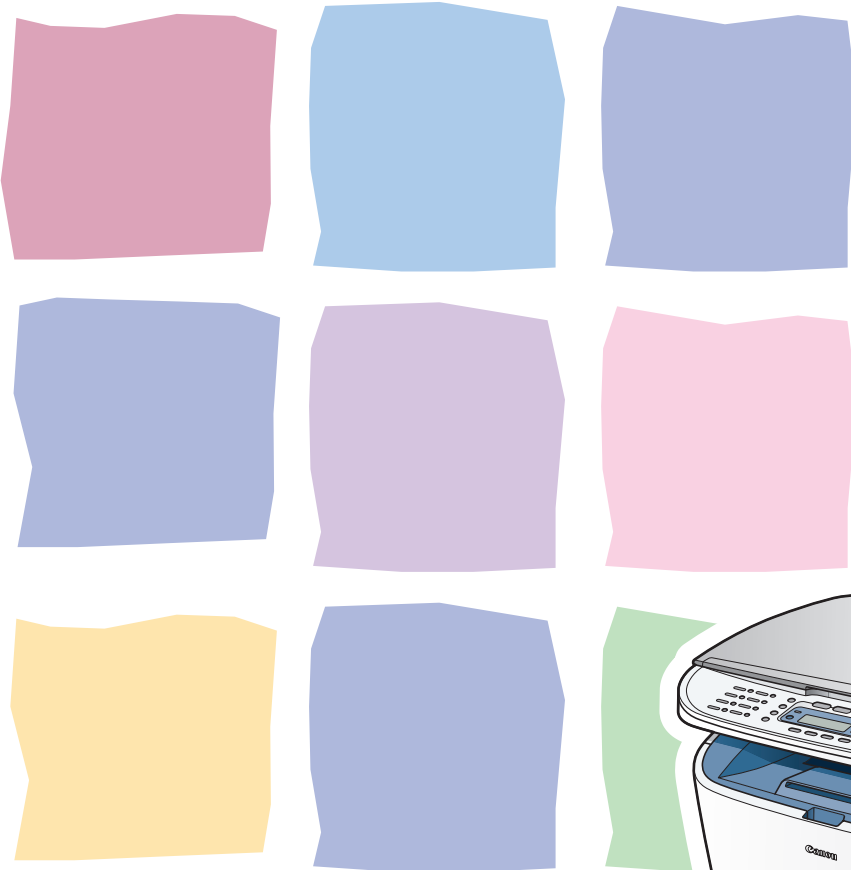

Guides de la machine

- Configuration de la machine
- Installation du logiciel

Guide de démarrage

- Fonctions de base
- Entretien
- Réglages de la machine
- Fiche technique

Guide de l'utilisateur (le présent document)



- Fonctions avancées
- Moniteur système
- Rapports et listes

Guide de référence



- Fonctions d'impression
- Fonctions de lecture
- Fonction de télécopie à partir d'un ordinateur

Guide d'utilisation du logiciel



Le symbole indique que le guide est fourni au format PDF sur le CD-ROM joint.

- Pour afficher les manuels au format PDF, il est nécessaire de disposer de l'application Adobe Reader/ Adobe Acrobat Reader. Si elle n'est pas installée sur votre système, veuillez la télécharger depuis le site Web d'Adobe Systems Incorporated.
- Des efforts considérables ont été mis en œuvre pour s'assurer que les guides relatifs à la machine ne contiennent ni imprécision, ni omission. Néanmoins, dans la mesure où nous améliorons constamment nos produits, n'hésitez pas à contacter Canon pour obtenir des spécifications techniques précises.
- La machine illustrée sur la couverture peut être légèrement différente de la vôtre.

Fonctions de la machine

Fonctions de télécopie (MF3240 uniquement)

Spécifier un destinataire à l'aide d'une seule touche

Composition 1 touche
→ p. 4-7

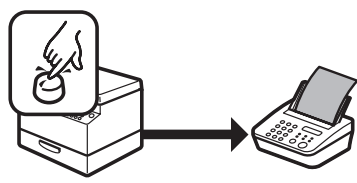

Spécifier un destinataire à l'aide d'un code à deux chiffres

Composition codée
→ p. 4-14

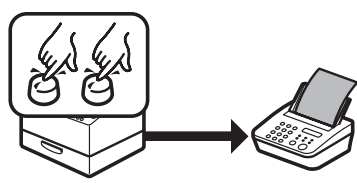

Spécifier plusieurs destinataires à l'aide d'une seule touche

Composition groupée
→ p. 4-21

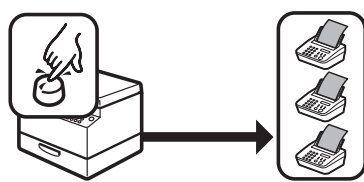

Rechercher un destinataire spécifique

Composition à partir du répertoire
→ Guide de référence

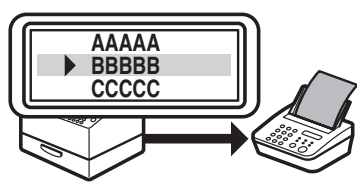

Recomposer le numéro lorsque la ligne est occupée

Recomposition
→ Guide de référence

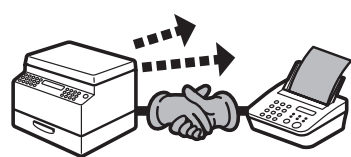

Fonctions de télécopie (suite)

Envoyer une télécopie à plusieurs destinataires

Diffusion

→ Guide de référence

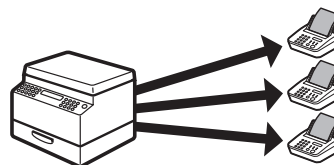

Recevoir des télécopies en mémoire sans les imprimer

Réception en mémoire

→ Guide de référence

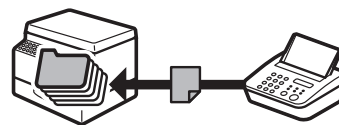

Rejeter des télécopies qui n'affichent pas leur numéro

Restriction de la réception

→ Guide de référence

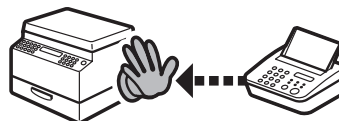

Fonctions de copie

Sélectionner un mode de lecture en fonction du type d'image

Qualité d'image

→ p. 6-3

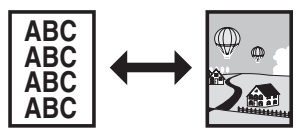

Régler le niveau de densité des images lues

Densité

→ p. 6-4

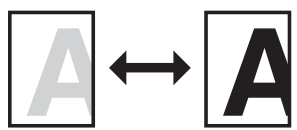

Agrandir ou réduire les images copiées

Taux de reproduction

→ p. 6-6

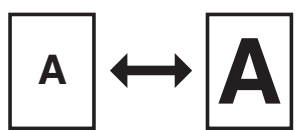

Trier les copies suivant l'ordre des pages

Copie assemblée

→ Guide de référence

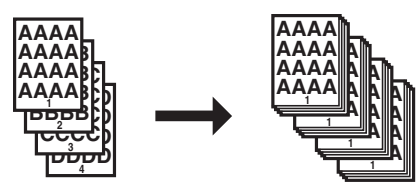

Copier deux documents sur une page

Combinaison 2 sur 1

→ Guide de référence

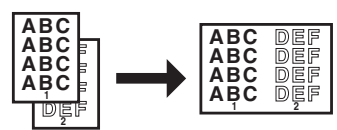

Fonction d'impression

Imprimer un document à partir d'un PC

Impression

→ Guide d'utilisation du logiciel

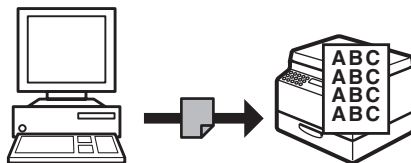

Fonction de lecture

Spécifier des options de lecture détaillées en fonction de différentes images

Lecture

→ Guide d'utilisation du logiciel

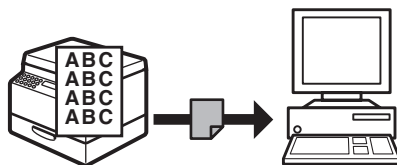

Fonctions de télécopie à partir d'un ordinateur (MF3240 uniquement)

Envoyer une télécopie à partir d'un ordinateur

Télécopie à partir d'un ordinateur

→ Guide d'utilisation du logiciel

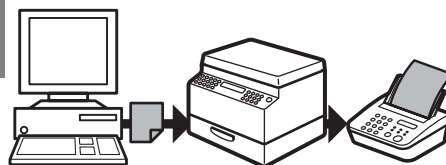

Table des matières

Guides de la machine	i
Fonctions de la machine	ii
Fonctions de télécopie (MF3240 uniquement)	ii
Fonctions de copie.....	iv
Fonction d'impression.....	v
Fonction de lecture	v
Fonctions de télécopie à partir d'un ordinateur (MF3240 uniquement).....	v
Table des matières	vi
Présentation du guide	x
Symboles utilisés dans le présent manuel.....	x
Illustrations utilisées dans le présent manuel	xi
Informations légales	xii
Marques.....	xii
Copyright	xii
Responsabilité	xii
1 Avant d'utiliser la machine	1-1
Composants de la machine	1-1
Panneau de commande	1-3
Panneau de commande principal	1-3
Panneau de commande du télécopieur (MF3240 uniquement).....	1-6
Ecran d'affichage (mode veille)	1-7
Mode télécopie (MF3240 uniquement).....	1-7
Mode copie	1-7
Mode lecture	1-7
Cartouche d'encre	1-8
Précautions relatives à la cartouche d'encre.....	1-9

Réglages d'horloge et de délais	1-10
Réglage du mode veille	1-10
Réglage de l'heure d'été (MF3240 uniquement)	1-13
2 Gestion des documents	2-1
Documents acceptés	2-1
Zone de lecture	2-2
Chargement des documents	2-3
3 Supports d'impression	3-1
Papiers acceptés	3-1
Zone d'impression	3-2
Papier recommandé	3-3
Chargement du papier	3-4
Dans le chargeur multifonctions	3-4
Réglage du format et du type de papier	3-7
Sélection de la zone de sortie du papier	3-10
Type de papier et zone de sortie du papier	3-11
Zone de sortie du papier face vers le bas	3-12
Zone de sortie du papier face vers le haut	3-13
4 Envoi de télécopies (MF3240 uniquement)	4-1
Réglages de la lecture	4-3
Qualité d'image	4-3
Densité	4-5
Composition rapide	4-6
Enregistrement de destinataires pour la composition rapide	4-6
Utilisation de la composition rapide	4-30



5 Réception de télécopies (MF3240 uniquement)	5-1
6 Copie.....	6-1
Réglages de la lecture.....	6-3
Qualité d'image.....	6-3
Densité.....	6-4
Taux de reproduction.....	6-6
7 Impression	7-1
8 Lecture.....	8-1
9 Télécopie à partir d'un ordinateur (MF3240 uniquement) ...	9-1
10 Entretien	10-1
Nettoyage de la machine.....	10-1
Extérieur	10-1
Intérieur.....	10-2
Zone de lecture.....	10-4
Remplacement de la cartouche d'encre	10-5
Répartition de l'encre.....	10-5
Remplacement de la cartouche d'encre par une cartouche neuve	10-6
Transport de la machine	10-9
11 Dépannage	11-1
Elimination des bourrages papier.....	11-1
Messages affichés	11-7
Commun	11-7
Télécopieur (MF3240 uniquement).....	11-11
Imprimante.....	11-14
Codes d'erreur (MF3240 uniquement)	11-15
Si vous ne parvenez pas à résoudre un problème	11-16

12 Réglages de la machine	12-1
Réglages de la machine	12-1
Impression de la Liste des données utilisateur (MF3240 uniquement).....	12-1
Accès au menu de réglage	12-3
Menu de réglage	12-5
REGLAGES COMMUNS	12-5
REGLAGES COPIE	12-6
REGLAGES HORLOGE	12-7
REGLAGES FAX (MF3240 uniquement)	12-7
DIFFUSION (MF3240 uniquement)	12-11
REGL. CARNET ADR. (MF3240 uniquement)	12-11
REGLAGES RAPPORT (MF3240 uniquement)	12-12
13 Annexe	13-1
Fiche technique	13-1
Général	13-1
Copieur	13-3
Imprimante.....	13-3
Télécopieur (MF3240 uniquement).....	13-4
Téléphone (MF3240 uniquement)	13-5
Index	13-6

Présentation du guide

Symboles utilisés dans le présent manuel

Les symboles suivants sont utilisés dans les guides relatifs à la machine et indiquent les avertissements, mises en garde et remarques à prendre en compte lors de son utilisation.

-  **AVERTISSEMENT** Indique un avertissement pouvant entraîner la mort ou des blessures graves s'il n'est pas respecté.
-  **PRECAUTION** Explique comment éviter des actions susceptibles de vous blesser ou d'endommager la machine.
-  **REMARQUE** Explique les restrictions d'utilisation et la manière d'éviter des difficultés mineures.

De plus, ce guide utilise des notations distinctes pour identifier les touches et les informations apparaissant sur l'écran d'affichage :

- Les touches sur lesquelles il vous est demandé d'appuyer apparaissent entre crochets : [Arrêt/Réinitialisation].
- Les informations de l'écran d'affichage apparaissent entre crochets pointus : <METTRE DU PAPIER>.

Les numéros en regard des touches du schéma du panneau de commande correspondent à l'ordre d'exécution des étapes de la procédure.

Illustrations utilisées dans le présent manuel

Sauf avis contraire, les illustrations utilisées dans ce manuel correspondent au LaserBase MF3240.



Toute différence entre les modèles MF3240 et MF3220 est clairement indiquée dans le texte, par exemple « MF3240 uniquement ».

Informations légales

Marques

Canon, le logo Canon et LaserBase sont des marques de Canon Inc.

Tout autre nom de produit et de marque est une marque déposée, une marque ou une marque de service de son propriétaire respectif.

Copyright

Copyright © 2006 par Canon Inc. Tous droits réservés. Aucune partie de cette publication ne peut être reproduite, transmise, transcrite, stockée dans un système d'archivage ou traduite dans une autre langue ou dans un autre langage informatique sous aucune forme ou par quelque moyen, que ce soit électronique, mécanique, magnétique, optique, chimique, manuel ou autre, sans l'autorisation écrite préalable de Canon Inc.

Responsabilité

Les informations contenues dans ce document peuvent être modifiées sans avis préalable.

A L'EXCEPTION DE LA GARANTIE CI-INCLUSE, CANON INC. NE FOURNIT AUCUNE AUTRE GARANTIE QUELCONQUE AVEC CETTE MACHINE, EXPLICITE OU IMPLICITE, Y COMPRIS MAIS NON LIMITEE A TOUTE GARANTIE DE COMMERCIALISATION, DE VALEUR COMMERCIALE, D'ADEQUATION A UN USAGE PARTICULIER OU DE CONTREFAÇON D'UNE FABRICATION BREVETEE. CANON INC. NE POURRA PAS ETRE TENU POUR RESPONSABLE DES DOMMAGES DIRECTS, SECONDAIRES OU INDIRECTS DE QUELQUE NATURE QUE CE SOIT, NI MEME DES PERTES OU DES FRAIS RESULTANT DE L'EMPLOI DE CE MATERIEL.

1

Avant d'utiliser la machine

Composants de la machine

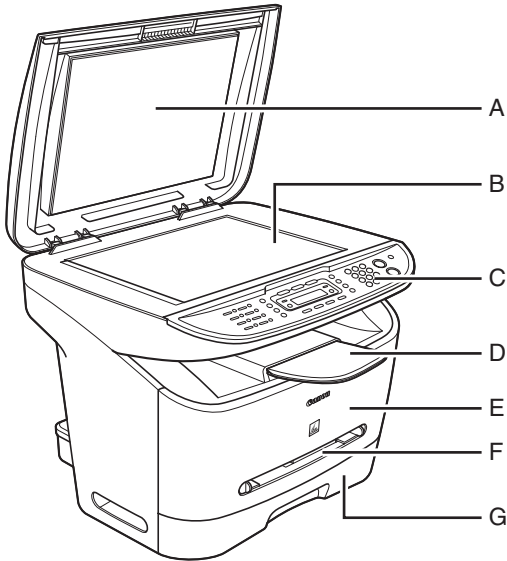

- A Cache d'exposition
Ouvrez ce cache pour placer un document sur la vitre d'exposition.
- B Vitre d'exposition
Pour poser les documents.
- C Panneau de commande
Commande la machine.
- D Réceptacle de sortie
Recueille les feuilles imprimées.
- E Couvercle avant
Ouvrez ce couvercle pour remplacer la cartouche d'encre ou pour éliminer un bouchage papier.
- F Chargeur multifonctions
Pour charger le papier lorsque vous l'insérez page par page manuellement.
- G Cassette à papier
Contient l'alimentation papier.

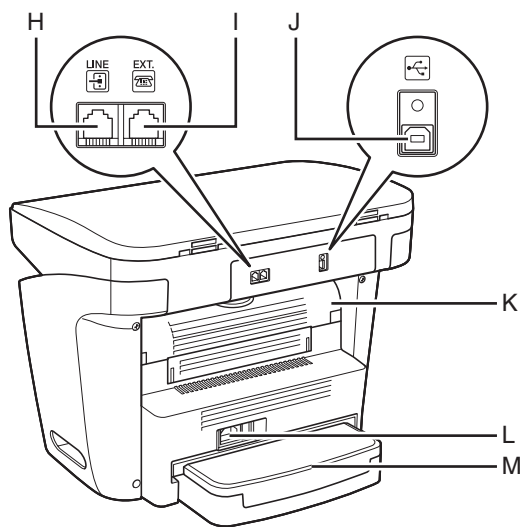

- H* Prise de ligne téléphonique
Pour raccorder le cordon téléphonique.
- I* Prise pour périphérique externe
Pour raccorder un périphérique externe.
- J Port USB
Pour raccorder le câble USB (Universal Serial Bus).
- K Cache de sortie face vers le haut
Ouvrez ce couvercle quand la machine éjecte le papier face imprimée vers le haut ou pour éliminer un bouchage papier.
- L Prise d'alimentation
Pour raccorder le cordon d'alimentation.
- M Couvercle de l'extension
Protège l'alimentation papier de la cassette à papier contre la saleté et la poussière.

*MF3240 uniquement

Panneau de commande

Panneau de commande principal

● MF3240

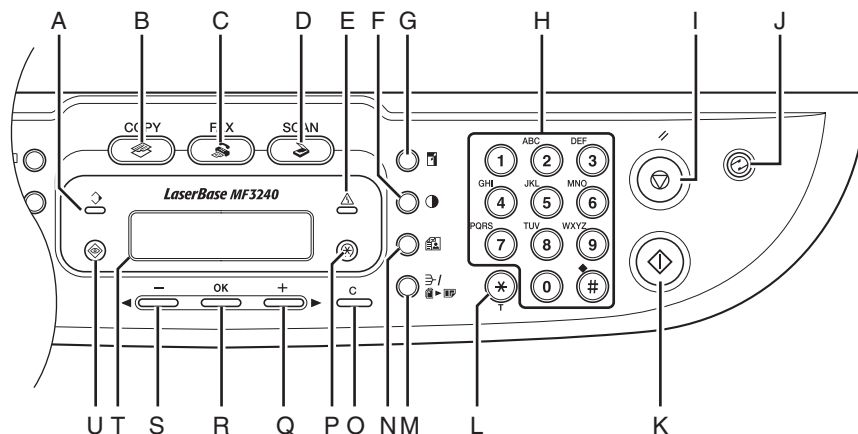

- A** **Témoin Traitement/Données**
Clignote pendant l'envoi ou la réception de télécopies. S'allume lorsque la machine attend des travaux.
- B** **Touche [COPY]**
Appuyez sur cette touche pour passer en mode copie.
- C** **Touche [FAX]**
Appuyez sur cette touche pour passer en mode télécopie.
- D** **Touche [SCAN]**
Appuyez sur cette touche pour passer en mode lecture.
- E** **Témoin Erreur**
Clignote en cas d'erreur.
- F** **Touche [Densité]**
Appuyez sur cette touche pour régler la densité de copie ou de télécopie.
- G** **Touche [Agrandissement/Réduction]**
Appuyez sur cette touche pour augmenter ou réduire le taux de reproduction.
- H** **Clavier numérique**
Pour saisir des lettres et des chiffres.
- I** **Touche [Arrêt/Réinitialisation]**
Appuyez sur cette touche pour interrompre un travail en cours. Appuyez également sur cette touche pour revenir en mode veille.
- J** **Touche [Economie d'énergie]**
Appuyez sur cette touche pour activer ou annuler manuellement le mode veille. La touche s'allume en vert lorsque le mode veille est activé et s'éteint lorsque le mode est annulé.
- K** **Touche [Départ]**
Appuyez sur cette touche pour lancer une copie, une lecture ou l'envoi d'une télécopie.

- L** Touche [Tonalités]
Appuyez sur cette touche pour passer du mode de composition à impulsions au mode de composition par tonalités.
- M** Touche [Tri séquentiel/2 sur 1]
Appuyez sur cette touche pour effectuer des copies assemblées ou pour sélectionner le mode de copie 2 sur 1.
- N** Touche [Qualité d'image]
Appuyez sur cette touche pour sélectionner la qualité d'image pour la copie ou la télécopie.
- O** Touche [Effacer]
Appuyez sur cette touche pour effacer les caractères alphanumériques saisis.
- P** Touche [Mode Utilisateur]
Appuyez sur cette touche pour sélectionner ou annuler des modes en mode utilisateur.
- Q** Touche [+►]
Appuyez sur cette touche pour augmenter la valeur des différents paramètres. Appuyez également sur cette touche pour afficher l'élément suivant du menu.
- R** Touche [OK]
Appuyez sur cette touche pour valider une fonction ou un mode choisi.
- S** Touche [◀-]
Appuyez sur cette touche pour réduire la valeur des différents paramètres. Appuyez également sur cette touche pour afficher l'élément précédent du menu.
- T** Ecran d'affichage
Affiche des messages et des invites pendant le fonctionnement de la machine. Affiche la sélection, le texte et les numéros lors du réglage des paramètres.
- U** Touche [Moniteur système]
Appuyez sur cette touche pour vérifier l'état d'impression, l'état de télécopie, le nombre d'impressions et de lectures, la mémoire restante ou les résultats des envois/réceptions.

● MF3220

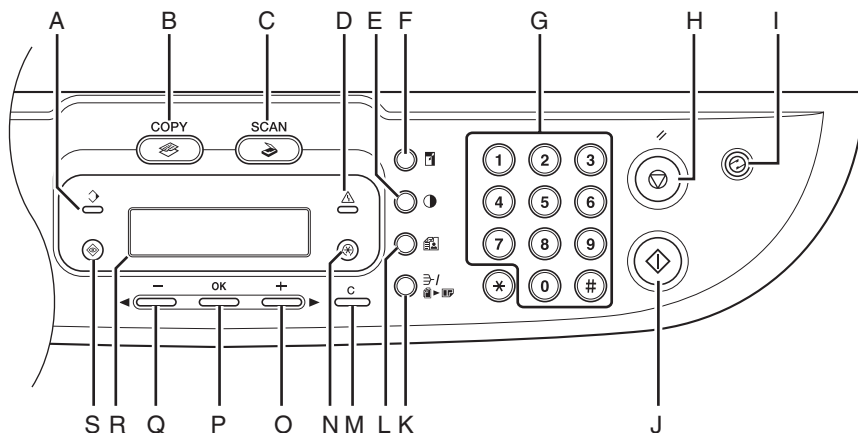

- | | |
|--|--|
| <p>A Témoin Traitement/Données
S'allume lorsque la machine attend des travaux.</p> <p>B Touche [COPY]
Appuyez sur cette touche pour passer en mode copie.</p> <p>C Touche [SCAN]
Appuyez sur cette touche pour passer en mode lecture.</p> <p>D Témoin Erreur
Clignote en cas d'erreur.</p> <p>E Touche [Densité]
Appuyez sur cette touche pour régler la densité de copie.</p> <p>F Touche [Agrandissement/Réduction]
Appuyez sur cette touche pour augmenter ou réduire le taux de reproduction.</p> <p>G Clavier numérique
Appuyez sur cette touche pour saisir des chiffres.</p> <p>H Touche [Arrêt/Réinitialisation]
Appuyez sur cette touche pour interrompre un travail en cours. Appuyez également sur cette touche pour revenir en mode veille.</p> <p>I Touche [Economie d'énergie]
Appuyez sur cette touche pour activer ou annuler manuellement le mode veille. La touche s'allume en vert lorsque le mode veille est activé et s'éteint lorsque le mode est annulé.</p> <p>J Touche [Départ]
Appuyez sur cette touche pour lancer la copie et la lecture.</p> | <p>K Touche [Tri séquentiel/2 sur 1]
Appuyez sur cette touche pour effectuer des copies assemblées ou pour sélectionner le mode de copie 2 sur 1.</p> <p>L Touche [Qualité d'image]
Appuyez sur cette touche pour sélectionner la qualité d'image pour la copie.</p> <p>M Touche [Effacer]
Appuyez sur cette touche pour effacer les caractères alphanumériques saisis.</p> <p>N Touche [Mode Utilisateur]
Appuyez sur cette touche pour sélectionner ou annuler des modes en mode utilisateur.</p> <p>O Touche [+▶]
Appuyez sur cette touche pour augmenter la valeur des différents paramètres. Appuyez également sur cette touche pour afficher l'élément suivant du menu.</p> <p>P Touche [OK]
Appuyez sur cette touche pour valider une fonction ou un mode choisi.</p> <p>Q Touche [◀-]
Appuyez sur cette touche pour réduire la valeur des différents paramètres. Appuyez également sur cette touche pour afficher l'élément précédent du menu.</p> <p>R Ecran d'affichage
Affiche des messages et des invites pendant le fonctionnement de la machine. Affiche la sélection, le texte et les numéros lors du réglage des paramètres.</p> <p>S Touche [Moniteur système]
Appuyez sur cette touche pour vérifier l'état d'impression ainsi que le nombre d'impressions et de lectures.</p> |
|--|--|

Panneau de commande du télécopieur (MF3240 uniquement)

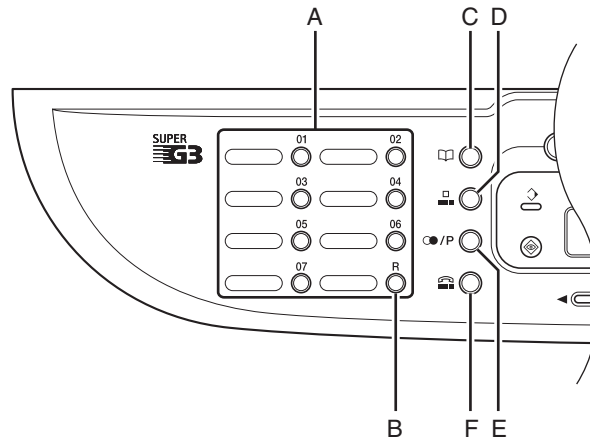

- A Touches de composition rapide 1 touche
Appuyez sur ces touches pour utiliser la composition 1 touche (numéros fréquemment utilisés pré-enregistrés) ou la composition groupée.
- B Touche [R]
Appuyez sur cette touche pour composer le numéro d'accès d'une ligne extérieure ou un numéro d'extension lorsque la machine est connectée via un standard (IP).
- C Touche [Carnet d'adresses]
Appuyez sur cette touche pour effectuer une recherche par nom de destinataire pré-enregistré à l'aide des touches de composition 1 touche ou de composition codée.
- D Touche [Numérotation codée]
Appuyez sur cette touche pour utiliser la composition codée.
- E Touche [Recomposition/Pause]
Appuyez sur cette touche pour recomposer le dernier numéro formé lorsque le télécopieur est en veille ou pour insérer une pause lors de la saisie d'un numéro de télécopieur.
- F Touche [Connexion]
Appuyez sur cette touche lorsque vous souhaitez composer un numéro sans décrocher le combiné du téléphone externe.

Ecran d'affichage (mode veille)

Mode télécopie*

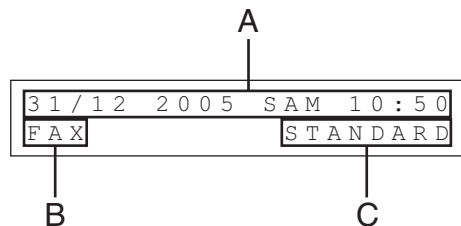

- A Date et heure
- B Mode de réception
- C Qualité d'image

* MF3240 uniquement

Mode copie

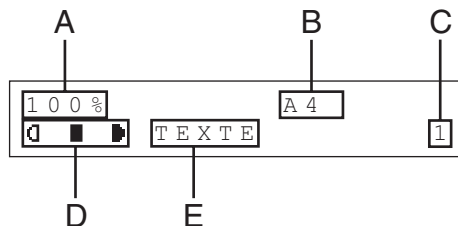

- A Taux de reproduction
- B Format de papier
- C Quantité
- D Densité
- E Qualité d'image

Mode lecture

MODE DE LECTURE

REMARQUE

- Quand la machine est raccordée, l'écran affiche d'abord <ATTENDRE S.V.P.>, puis <INITIALISE...> jusqu'à ce que l'écran de veille apparaisse. Il est aussi possible que l'écran de veille s'affiche sans être précédé de <INITIALISE...>.
- Si la machine demeure inactive pendant une minute, l'écran revient en mode veille (fonction de retour au mode standard).

Cartouche d'encre

La cartouche d'encre d'origine Canon utilisée dans cette machine possède une autonomie d'environ 2 500 pages. La comptabilisation du nombre de pages est basée sur la norme « ISO/CEI 19752 »* en imprimant sur du papier de format A4 avec la densité d'impression par défaut. Le niveau de consommation d'encre varie en fonction du type de document imprimé. Si votre document moyen contient un grand nombre de graphiques, tableaux ou images, la durée de vie de la cartouche d'encre diminuera, puisque ces impressions consomment davantage d'encre. Pour acheter une cartouche d'encre d'origine Canon de rechange, contactez votre revendeur Canon agréé ou l'assistance téléphonique Canon.

* « ISO/CEI 19752 » est une norme globale de « Method for the determination of toner cartridge yield for monochromatic electrophotographic printers and multi-function devices that may contain printer components » (Méthode de détermination du rendement des cartouches d'encre pour les imprimantes électrophotographiques monochromes et les dispositifs multifonctions susceptibles de renfermer des composants d'imprimante) créée par l'ISO (International Organization for Standardization).

**Dénomination de la
cartouche d'encre :
Canon EP-27 Cartridge**

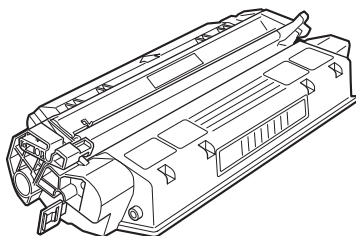

Nom de modèle	Cartouche d'origine Canon prise en charge	Rendement
MF3220 MF3240	Canon EP-27 Cartridge	Environ 2 500 pages

Précautions relatives à la cartouche d'encre

- N'entreposez pas les cartouches d'encre à proximité d'écrans d'ordinateurs, de lecteurs de disques et de disquettes, car l'aimant qu'ils renferment pourrait les endommager.
- Evitez les endroits particulièrement chauds, humides ou sujets à de brusques variations de température.
- N'exposez pas la cartouche d'encre aux rayons du soleil ou à la lumière vive plus de cinq minutes.
- Stockez la cartouche dans son emballage de protection. N'ouvrez pas l'emballage avant d'être prêt à installer la cartouche dans la machine.
- Conservez l'emballage de protection de la cartouche au cas où vous devriez la remballer et la transporter ultérieurement.
- N'entreposez pas la cartouche dans une ambiance saline ou dans un endroit sujet à des émissions de gaz corrosifs comme ceux diffusés par des aérosols.
- Ne retirez pas la cartouche de la machine si ce n'est pas nécessaire.
- N'ouvrez pas le volet protecteur du tambour de la cartouche. La qualité d'impression peut se détériorer si le tambour est endommagé ou exposé à la lumière.
- Tenez toujours la cartouche par sa poignée afin d'éviter de toucher le volet protecteur du tambour.
- Ne posez pas la cartouche d'encre sur une de ses extrémités et ne la retournez pas. Si l'encre adhère à l'intérieur de la cartouche, il peut être impossible de la dégager, même en secouant la cartouche.



PRECAUTION

Ne jetez pas la cartouche au feu, car l'encre est inflammable.

Réglages d'horloge et de délais

Réglage du mode veille

Quand la machine demeure inactive pendant un certain temps, elle passe automatiquement en mode de veille.

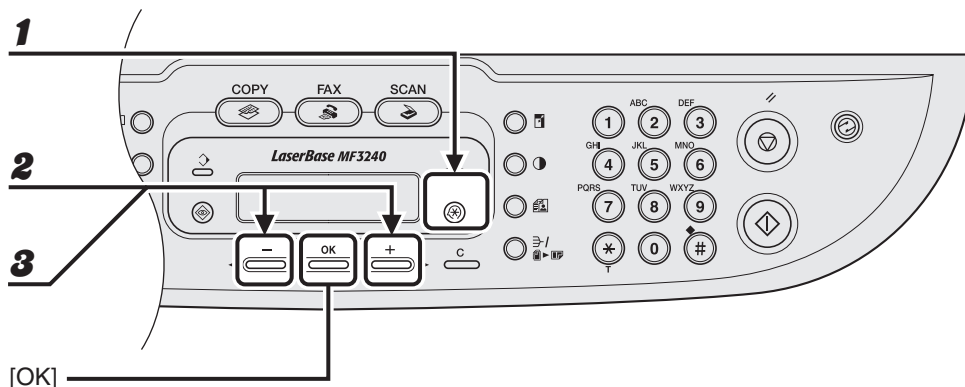

- 1** Appuyez sur [Mode Utilisateur].
- 2** Appuyez sur [←] ou [→] pour sélectionner <REGLAGES HORLOGE>, puis appuyez sur [OK].
- 3** Appuyez sur [←] ou [→] pour sélectionner <VEILLE AUTO>, puis appuyez sur [OK].

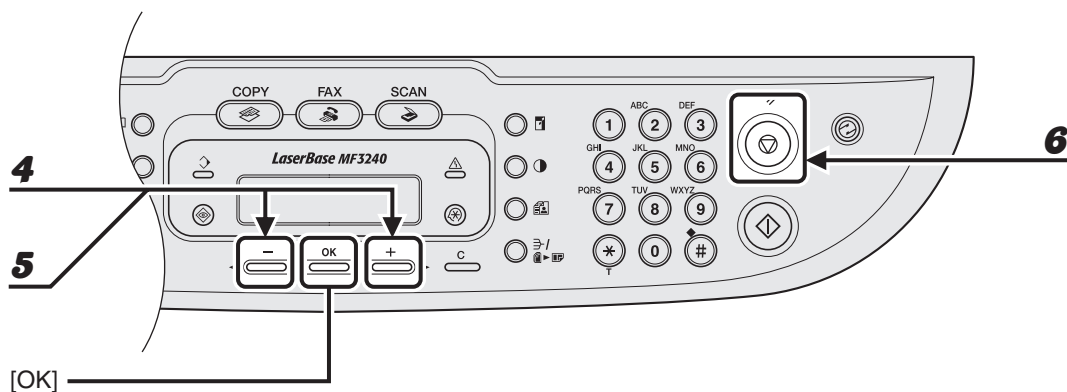

- 4** Appuyez sur [**←**] ou [**→**] pour sélectionner <OUI>, puis appuyez sur [OK].
- 5** Appuyez sur [**←**] ou [**→**] pour sélectionner l'intervalle souhaité, puis appuyez sur [OK].
L'intervalle doit être compris entre 3 et 30 minutes (par pas d'une minute).
Vous pouvez également saisir les valeurs à l'aide du clavier numérique.
- 6** Appuyez sur la touche [Arrêt/Réinitialisation] pour revenir en mode veille.

 **REMARQUE**

- Pour restaurer le mode normal à partir du mode veille, appuyez sur la touche [Economie d'énergie] du panneau de commande.
- Pour activer manuellement le mode veille, appuyez sur la touche [Economie d'énergie] du panneau de commande.
- La machine ne passe pas en mode veille si :
 - la machine effectue une opération
 - le Témoin Traitement/Données est allumé ou clignote
 - un code ou un message d'erreur s'affiche à l'écran et le Témoin Erreur clignote
 - du papier n'est pas chargé dans la cassette à papier
 - du papier est chargé dans le bac multifonctions
 - un bourrage papier s'est produit dans la machine
- La machine quitte le mode veille si :
 - vous appuyez sur la touche [Economie d'énergie] du panneau de commande
 - une télécopie est en cours de réception
 - le combiné du téléphone externe est décroché
 - un travail d'impression est envoyé par un ordinateur et l'impression a démarré

Réglage de l'heure d'été (MF3240 uniquement)

Dans certains pays ou régions, l'heure est avancée durant l'été. C'est ce qu'il est convenu d'appeler l'« heure d'été ».

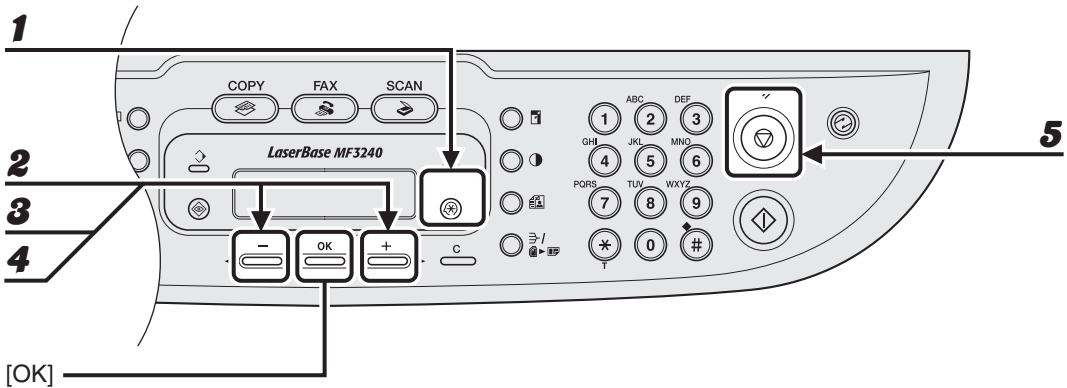

- 1** Appuyez sur [Mode Utilisateur].
- 2** Appuyez sur [◀-] ou [+▶] pour sélectionner <REGLAGES HORLOGE>, puis appuyez sur [OK].
- 3** Appuyez sur [◀-] ou [+▶] pour sélectionner <HORAIRE D'ETE>, puis appuyez sur [OK].
- 4** Appuyez sur [◀-] ou [+▶] pour sélectionner <OUI>, puis appuyez sur [OK].
- 5** Appuyez sur la touche [Arrêt/Réinitialisation] pour revenir en mode veille.

2

Gestion des documents

Documents acceptés

Type	<ul style="list-style-type: none">– Papier ordinaire– Documents épais– Photos– Petits documents (par exemple, des fiches)– Types de papier spéciaux (par exemple, du papier calque*, des transparents*, etc.)– Livre (hauteur : 35 mm max.)
Format (l × L)	216 × 297 mm max.
Poids	2 kg max.
Quantité	1 feuille

* Lorsque vous photocopiez un document transparent, notamment du papier calque ou un transparent, recouvrez le document d'une feuille de papier ordinaire blanc après l'avoir orienté face vers le bas sur la vitre d'exposition.

REMARQUE

Ne placez pas le document sur la vitre d'exposition si de la colle, de l'encre ou du fluide correcteur ne sont pas complètement secs.

Zone de lecture

Assurez-vous que les textes et graphismes de votre document ne débordent pas de la zone grisée de l'illustration ci-dessous. Remarquez que les largeurs de marge mentionnées sont approximatives et peuvent varier légèrement dans la réalité.

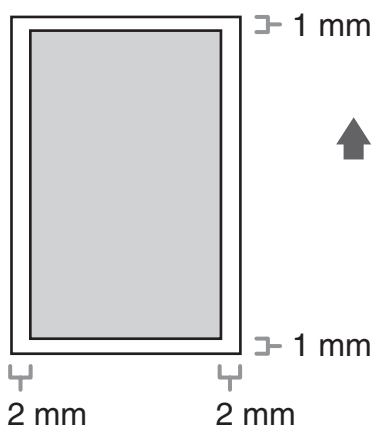

Chargement des documents

- 1** Soulevez le cache d'exposition.

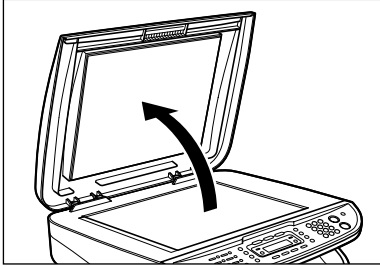

- 2** Placez votre document face à lire vers le bas.

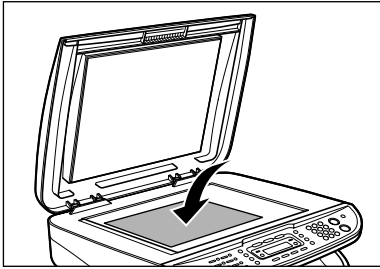

3 Alignez le document sur les repères de format adéquats.



Si votre document ne correspond à aucun des repères de format, alignez le centre sur la flèche.

4 Fermez délicatement le cache d'exposition.

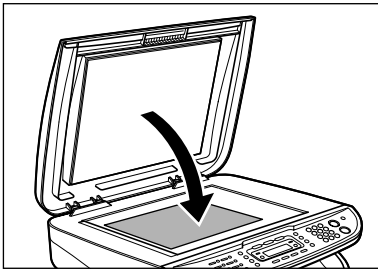

Le document est prêt à être lu.

PRECAUTION

- Lorsque vous fermez le cache d'exposition, veillez à ne pas vous coincer les doigts, car vous risqueriez de vous blesser.
- N'exercez pas une pression trop importante sur le cache d'exposition, car cela risquerait d'endommager la vitre d'exposition et de vous blesser.

REMARQUE

Retirez le document de la vitre d'exposition lorsque la lecture est terminée.

3

Supports d'impression

Papiers acceptés

	Cassette à papier	Chargeur multifonctions
Format (l × L)	A4, B5, A5, Executive, Enveloppe (COMMERCIAL 10 US, Monarch, DL, ISO-C5), LTR (76 × 127 à 216 × 356 mm)	A4, B5, A5, Executive, Enveloppe (COMMERCIAL 10 US, Monarch, DL, ISO-C5), LTR, LGL (76 × 127 à 216 × 356 mm)
Poids	64 à 128 g/m ²	64 à 163 g/m ²
Quantité	250 feuilles max. (64 g/m ²)	1 feuille max. (64 g/m ²)
Type	PAPIER ORDINAIRE, PAPIER ORD. L, PAPIER EPAIS, PAPIER BROUILLON, TRANSPARENT	

REMARQUE

Le format de papier par défaut est A4. Si vous utilisez un format de papier différent, vous devez modifier les réglages du format de papier. (Voir la section « Réglage du format et du type de papier », p. 3-7.)

Zone d'impression

La zone grisée indique la zone d'impression approximative pour le papier de format A4 et les enveloppes.

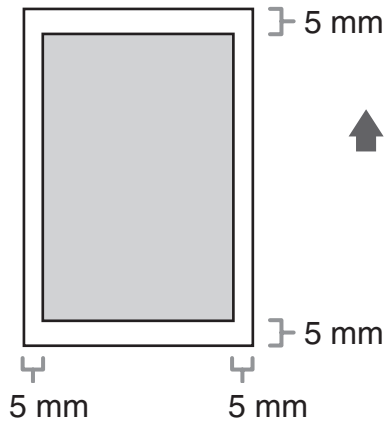

Papier recommandé

- Pour éviter les bourrages papier, n'utilisez pas de :
 - papier froissé ou plié ;
 - papier recourbé ou enroulé ;
 - papier couché ;
 - papier déchiré ;
 - papier humide ;
 - papier très fin ;
 - papier imprimé à l'aide d'une imprimante à transfert thermique (ne copiez pas sur le verso).
- Les types de papier suivants ne permettent pas d'imprimer correctement :
 - papier à grain épais ;
 - papier très lisse ;
 - papier brillant.
- Vérifiez que le papier n'est pas poussiéreux et qu'il ne comporte ni déchet de papier ni tache d'huile.
- Veillez à tester le papier avant d'en acheter de grandes quantités.
- Entreposez le papier dans son emballage et sur une surface plane jusqu'à son utilisation. Conservez les rames entamées dans leur emballage d'origine et dans un endroit frais et sec.
- Stockez le papier dans un endroit dont la température ambiante oscille entre 18 °C et 24 °C et le taux d'humidité entre 40 % et 60 %.
- Utilisez uniquement des transparents conçus pour les imprimantes laser. Canon vous recommande d'utiliser des transparents de type Canon avec cette machine.

Chargement du papier

Pour charger du papier dans la cassette, voir la section « Installation de la cassette à papier et chargement du papier » du Guide de démarrage.

Dans le chargeur multifonctions

Utilisez le chargeur multifonctions lorsque vous souhaitez copier ou imprimer sur un papier différent de celui chargé dans la cassette à papier. Chargez le papier page par page dans le chargeur multifonctions.

REMARQUE

- Le papier du chargeur multifonctions est chargé en priorité sur celui de la cassette à papier.
- Les enveloppes recommandées sont COMMERCIAL 10 US, MONARCH, DL EUROPEEN et ISO-C5. L'utilisation d'autres enveloppes risque d'affecter la qualité d'impression.
- Veillez à régler le format de papier correct dans le pilote d'imprimante. (voir le Guide d'utilisation du logiciel)
- Lors de l'impression de documents reçus, il est possible de charger du papier uniquement à partir de la cassette. Si du papier est chargé dans le bac multifonctions, le message <RETIRER PAPIER> s'affiche.

- 1** Faites glisser les guides papier jusqu'au repère correspondant au format de papier souhaité.

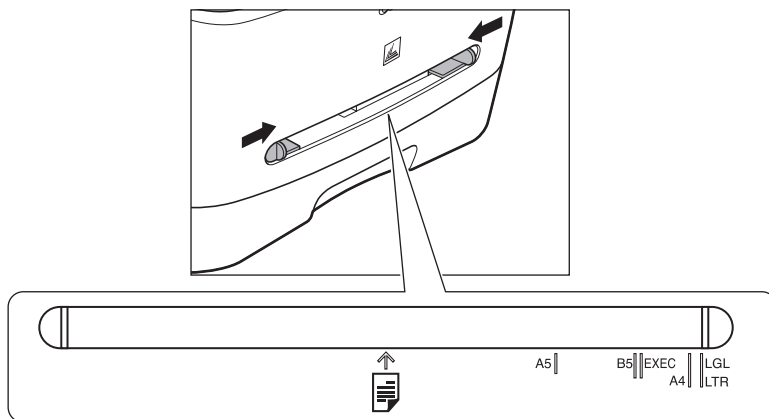

REMARQUE

Si les guides papier ne sont pas parfaitement adaptés au format du papier, la qualité de l'impression risque d'être affectée défavorablement.

- 2** Si vous chargez du papier, insérez-le dans le chargeur multifonctions face à imprimer vers le haut.

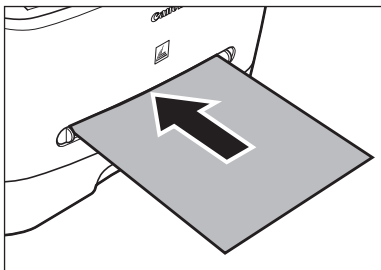

REMARQUE

Lorsque vous chargez du papier comportant un logo, placez-le face à imprimer vers le haut (face avec le logo) et insérez-le de façon à ce que le haut de la feuille pénètre en premier dans le chargeur multifonctions.

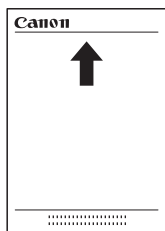

Si vous chargez une enveloppe, insérez-la dans le chargeur multifonctions face à imprimer vers le haut et bord droit (c'est-à-dire du côté du timbre) en premier.

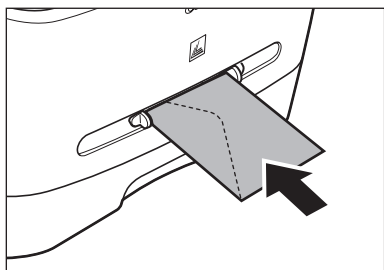

3 Spécifiez le format et le type de papier que vous chargez.

Pour savoir comment spécifier le format et le type de papier, voir la section « Réglage du format et du type de papier », p. 3-7.

Réglage du format et du type de papier

Le paramètre par défaut est <A4> et <PAPIER ORDINAIRE>. Si vous chargez un format et/ou un type de papier différents, suivez cette procédure pour modifier les réglages.

La procédure est identique pour la cassette à papier et le chargeur multifonctions, sauf pour sélectionner la cassette à papier ou le chargeur multifonctions aux étapes 4 et 7.

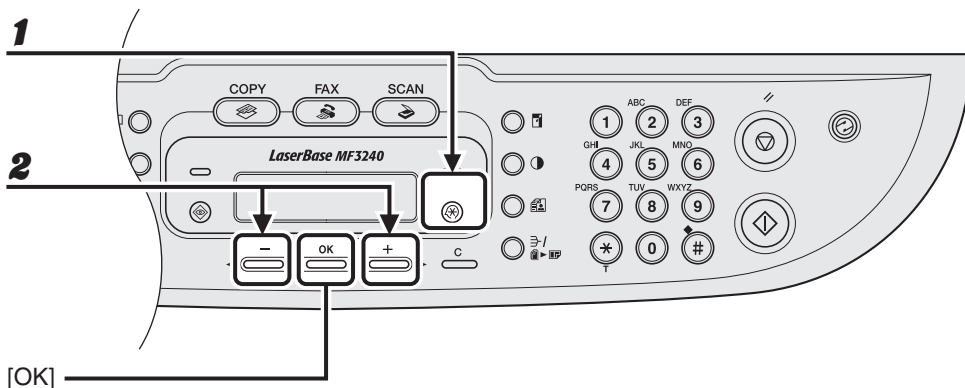

- 1** Appuyez sur [Mode Utilisateur].
- 2** Appuyez sur [←] ou [→] pour sélectionner <REGLAGES COMMUNS>, puis appuyez sur [OK].

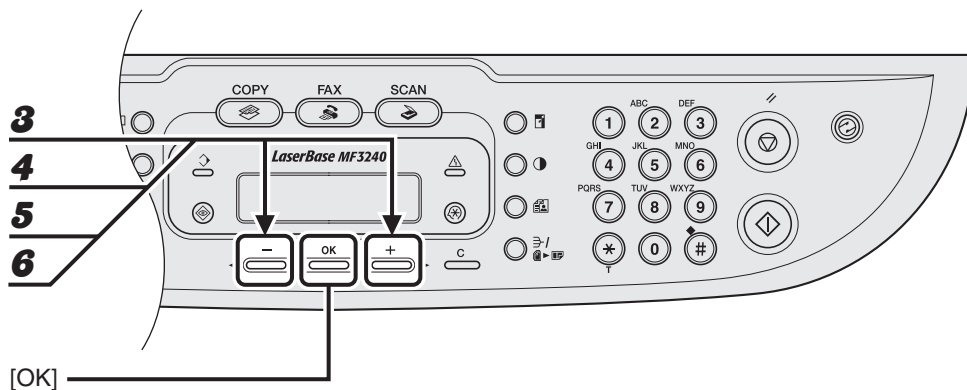

- 3** Appuyez sur [**←**] ou [**→**] pour sélectionner **<PARAMETRES PAPIER>**, puis appuyez sur [OK].
- 4** Appuyez sur [**←**] ou [**→**] pour sélectionner **<CASSETTE>** ou **<INTRO MAN>**, puis appuyez sur [OK].
- 5** Appuyez sur [**←**] ou [**→**] pour sélectionner **<FORMAT PAP.>**, puis appuyez sur [OK].
- 6** Appuyez sur [**←**] ou [**→**] pour sélectionner le format de papier, puis appuyez sur [OK].

<A4>, <B5>, <A5>, <EXECUTIVE>, <COMMERCIAL 10 US>, <MONARCH>, <DL EUROPEEN>, <ISO-C5>, <LTR>, <LGL>*

*Chargeur multifonctions uniquement



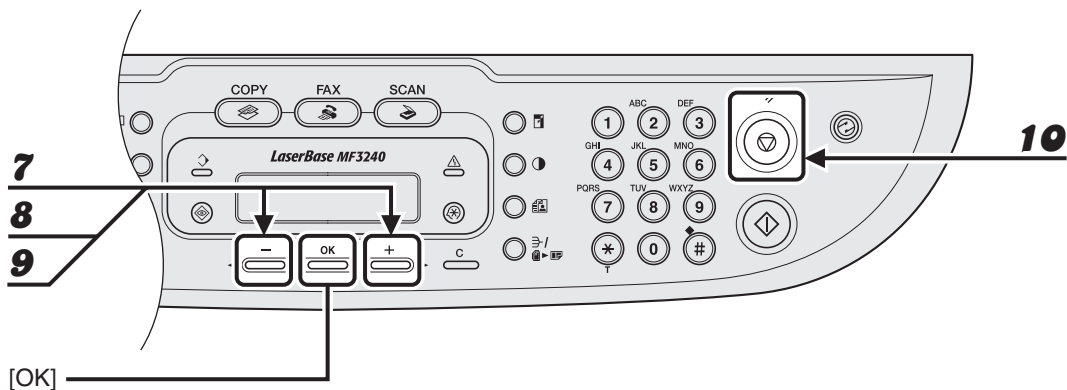

7 Appuyez sur [**←**] ou [**→**] pour sélectionner <CASSETTE> ou <INTRO MAN>, puis appuyez sur [OK].

8 Appuyez sur [**←**] ou [**→**] pour sélectionner <FORMAT PAPIER>, puis appuyez sur [OK].

9 Appuyez sur [**←**] ou [**→**] pour sélectionner le type de papier, puis appuyez sur [OK].

Vous pouvez sélectionner les types de papier suivants :

<PAPIER ORDINAIRE> ou <PAPIER ORD. L.>^{*1} pour du papier ordinaire (64 g/m² à 90 g/m²)

<PAPIER EPAIS> ou <PAPIER BROUILLON>^{*2} pour du papier épais (105 g/m² à 128 g/m²) ou des enveloppes

<TRANSPARENT> pour des transparents

^{*1} Si les feuilles imprimées en sélectionnant <PAPIER ORDINAIRE> se recourbent exagérément, sélectionnez <PAPIER ORD. L.>.

^{*2} Si la fixation de l'impression est insuffisante lorsque <PAPIER EPAIS> est sélectionné, sélectionnez <PAPIER BROUILLON>.

10 Appuyez sur la touche [Arrêt/Réinitialisation] pour revenir en mode veille.

Sélection de la zone de sortie du papier

Ouvrez le couvercle de sortie face vers le haut situé à l'arrière de la machine pour une impression face vers le haut ou fermez le couvercle de sortie face vers le haut et fixez le réceptacle de sortie à l'avant de la machine pour une impression face vers le bas.

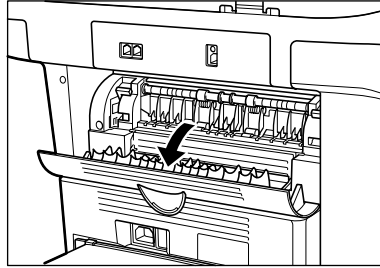

REMARQUE

N'ouvrez et ne fermez pas le couvercle de sortie face vers le haut pendant la copie et l'impression.

Lors d'une impression face vers le bas, le papier sort face imprimée vers le bas dans le réceptacle de sortie. Lors d'une impression face vers le haut, le papier sort face imprimée vers le haut de la zone de sortie. Sélectionnez la zone en fonction de vos souhaits en ouvrant ou en fermant le couvercle de sortie face vers le haut.

Type de papier et zone de sortie du papier

Sélectionnez la zone de sortie du papier adaptée en fonction du type de papier et de vos souhaits.

Type de papier	Zone de sortie du papier	Nombre de feuilles imprimées
PAPIER ORDINAIRE	face vers le haut	1 feuille
	face vers le bas	environ 60 feuilles (64 à 90 g/m ²)
PAPIER ORD. L	face vers le haut	1 feuille
	face vers le bas	environ 30 feuilles (64 à 90 g/m ²)
PAPIER EPAIS	face vers le haut	1 feuille
	face vers le bas	environ 30 feuilles (105 à 128 g/m ²)
PAPIER BROUILLON	face vers le haut	1 feuille
	face vers le bas	environ 30 feuilles (105 à 128 g/m ²)
TRANSPARENT	face vers le haut	1 feuille
	face vers le bas	10 feuilles

Zone de sortie du papier face vers le bas

Le papier sort face imprimée vers le haut, dans la zone de sortie du papier face vers le haut, à l'arrière de la machine.

- 1** Fermez le couvercle de sortie face vers le haut et fixez le réceptacle de sortie.

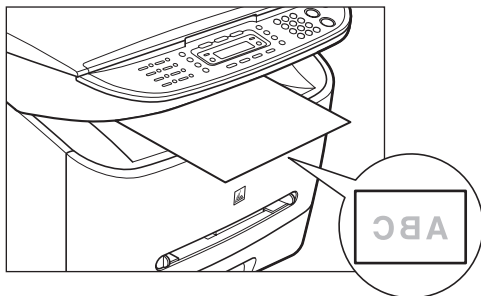

REMARQUE

- Ne replacez pas le papier imprimé sur le réceptacle de sortie. Cela risque de provoquer des bourrages papier.
- Ne placez pas d'objet autre que le papier sur le réceptacle de sortie. Cela risque de provoquer des bourrages papier.

Zone de sortie du papier face vers le haut

Le papier sort face imprimée vers le haut, dans la zone de sortie du papier face vers le haut, à l'arrière de la machine.

Cette méthode est pratique pour imprimer sur des transparents ou sur des enveloppes qui ont tendance à se recourber, car le papier sort immédiatement de la machine.

1 Ouvrez le couvercle de sortie face vers le haut.

Retirez une à une les pages imprimées.

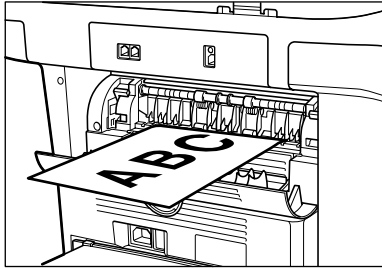

REMARQUE

- N'extrayez pas le papier de force.
- Cette machine n'est pas équipée d'un réceptacle de sortie face vers le haut. Retirez manuellement le papier imprimé.
- Ne placez aucun objet en face de la zone de sortie du papier face vers le haut pour éviter un bourrage papier.

4

Envoi de télécopies

(MF3240 uniquement)

Pour envoyer une télécopie, suivez la procédure ci-dessous.

1 Chargez un document

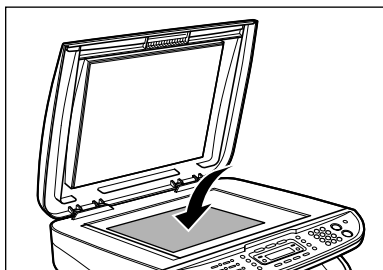

Placez le document sur la vitre d'exposition.

Pour plus d'informations sur les documents que vous pouvez envoyer par télécopie, voir la section « Documents acceptés », p. 2-1.

2 Accédez au mode télécopie

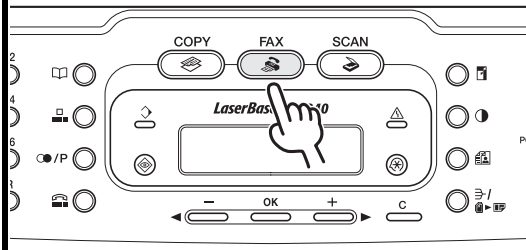

Appuyez sur [FAX].

Le témoin FAX s'allume et la machine passe en mode veille de télécopie.

Que faire si...

● **Vous souhaitez régler la résolution et la densité :**

Voir la section « Réglages de la lecture », p. 4-3.

3 Saisissez le numéro de télécopieur

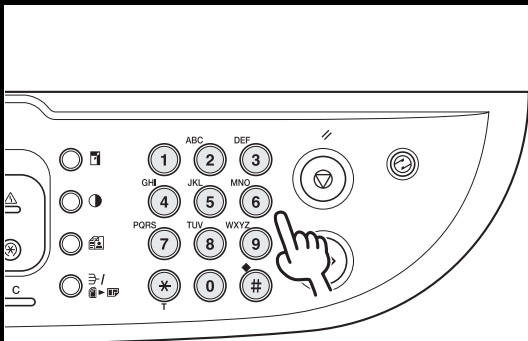

Composez le numéro de télécopieur du destinataire à l'aide du clavier numérique.

Ex.

☒ = 0 1 2 X X X X X X X _

Que faire si...

- **Vous avez saisi un numéro erroné :**
Revenez au chiffre erroné à l'aide de la touche [←←], puis appuyez sur [Effacer] pour le supprimer. Vous pouvez également maintenir la touche [Effacer] enfoncée pour effacer toute la saisie. Recommencez.

4 Envoyez le document

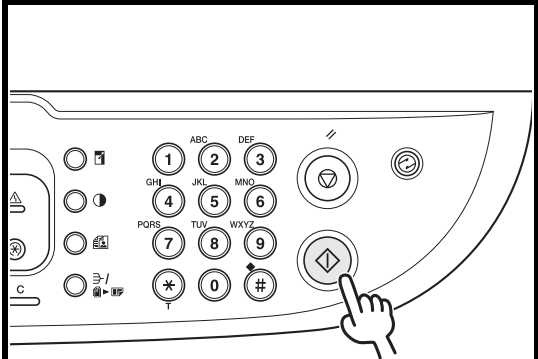

Appuyez sur [Départ]. Une fois toutes les lectures terminées, appuyez sur [OK] pour commencer la composition.

Si le papier d'impression de la machine du destinataire ne correspond pas au format lu, l'image d'origine peut être réduite en taille ou divisée en parties plus petites lorsqu'elle est reçue.

Que faire si...

- **Pour annuler un travail durant ou après la lecture de documents, appuyez sur [Arrêt/Réinitialisation] :**
Le message <ANNULATION TX/RX?> s'affiche. Appuyez sur [←←] pour sélectionner <OUI>. Le travail est annulé et l'affichage revient au mode veille.

Réglages de la lecture

Vous pouvez régler la qualité de l'image et la densité du document que vous envoyez. Plus la qualité de l'image est élevée, meilleur est le résultat, mais plus longue est la transmission. Réglez les paramètres de lecture en fonction du type de document que vous envoyez.

Qualité d'image

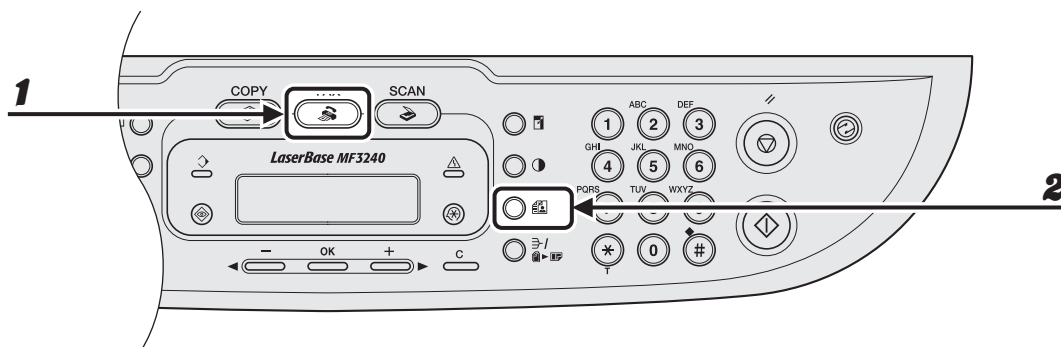

- 1** Appuyez sur [FAX].
- 2** Appuyez sur [Qualité d'image].

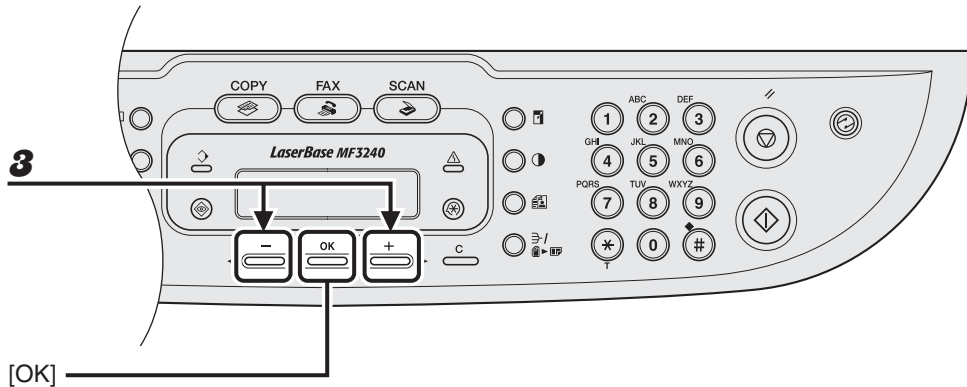

3 Appuyez sur [◀] ou [▶] pour sélectionner la résolution, puis appuyez sur [OK].

<STANDARD> pour la plupart des documents ne contenant que du texte. (200 × 100 ppp)

<FIN> pour les documents dont les caractères sont de petite taille (la résolution est deux fois supérieure à la résolution <STANDARD>). (200 × 200 ppp)

<PHOTO> pour les documents qui contiennent des photos (la résolution est deux fois supérieure à la résolution <STANDARD>). (200 × 200 ppp)

<SUPERFIN> pour les documents qui contiennent des caractères de petite taille et des images (la résolution est quatre fois supérieure à la résolution <STANDARD>). (200 × 400 ppp)

Densité

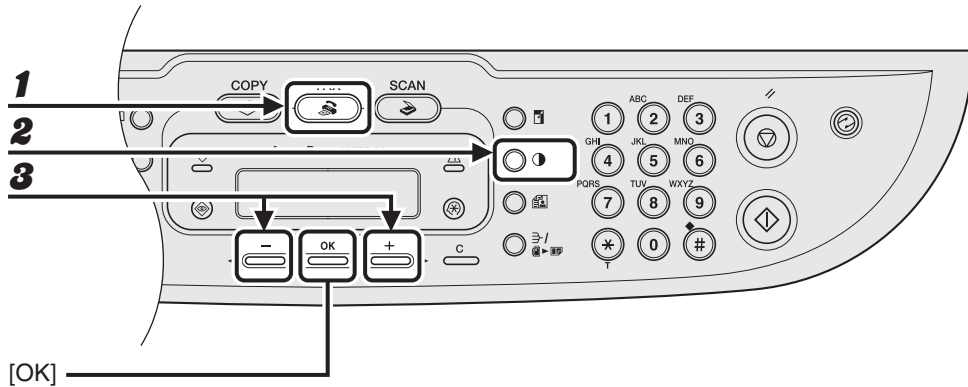

1 Appuyez sur [FAX].

2 Appuyez sur [Densité].

Ex.



3 Appuyez sur [◀-] ou [+▶] pour régler la densité, puis appuyez sur [OK].

[+▶] : assombrit les documents clairs

[◀-] : éclaircit les documents foncés

Composition rapide

La composition rapide vous permet de composer des numéros de téléphone/télécopieur en appuyant simplement sur une ou quelques touches. Les méthodes de composition rapide suivantes sont disponibles :

- **Composition 1 touche (p. 4-7)**
 - Enregistrer un numéro de téléphone/télécopieur pour la composition 1 touche, puis composer le numéro en appuyant simplement sur la touche de composition 1 touche attribuée à ce numéro. Vous pouvez enregistrer jusqu'à 7 numéros de composition 1 touche, y compris des compositions groupées.
- **Composition codée (p. 4-14)**
 - Enregistrer un numéro de téléphone/télécopieur pour la composition codée, puis composer le numéro en appuyant simplement sur [Numérotation codée] et en saisissant le code à deux chiffres attribué à ce numéro.
Vous pouvez enregistrer jusqu'à 100 codes de composition codée.
- **Composition groupée (p. 4-21)**
 - Enregistrer un groupe de numéros de télécopieur (qui doivent être enregistrés pour la composition 1 touche et/ou codée) pour une composition groupée, puis envoyer un document à tous les numéros de ce groupe, simplement en appuyant sur la touche de composition 1 touche attribuée à ce groupe. Vous pouvez enregistrer jusqu'à 50 destinataires sous une touche de composition 1 touche, en tant que groupe.

Enregistrement de destinataires pour la composition rapide

Pour chaque destinataire, vous pouvez enregistrer :

- un nom ;
- un numéro de télécopieur (obligatoire).

● Enregistrement de touches de composition 1 touche

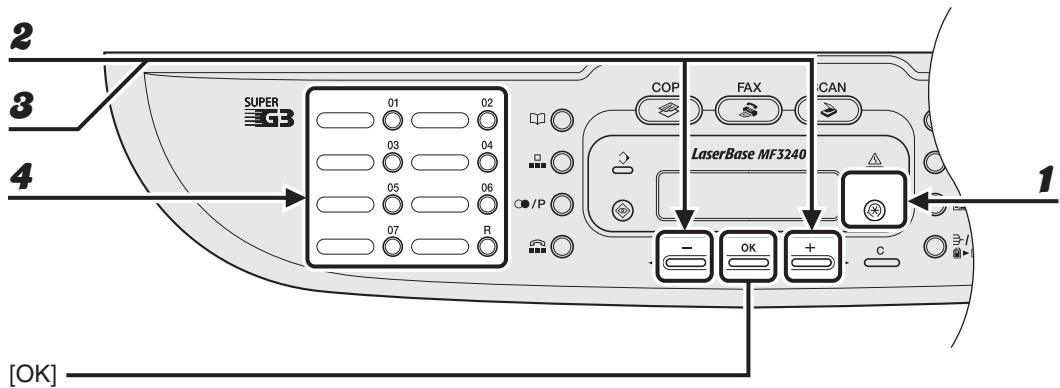

- 1** Appuyez sur [Mode Utilisateur].
- 2** Appuyez sur [◀] ou [▶] pour sélectionner <REGL. CARNET ADR.>, puis appuyez sur [OK].
- 3** Appuyez sur [◀] ou [▶] pour sélectionner <COMPOS. 1 TOUCHE>, puis appuyez sur [OK].
- 4** Appuyez sur une touche de composition 1 touche (01 à 07) pour enregistrer un numéro de télécopieur, puis appuyez sur [OK].

Vous pouvez également sélectionner une touche de composition 1 touche à l'aide de [◀] ou [▶].

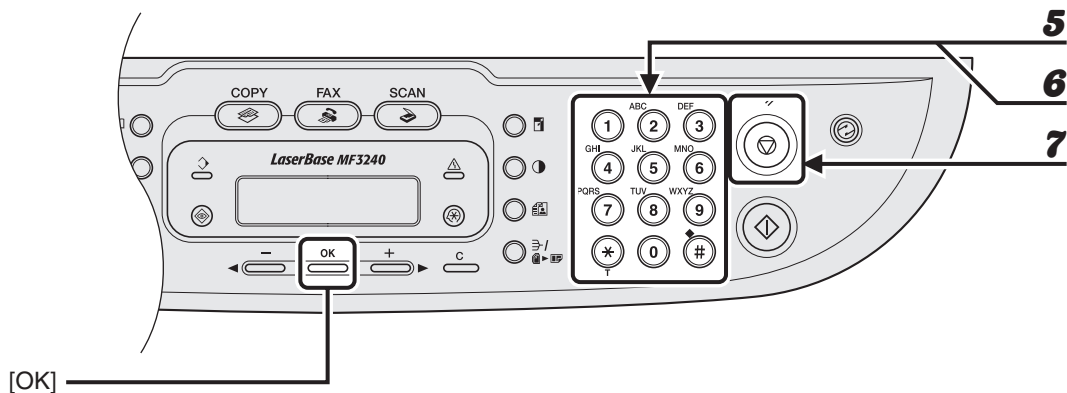

- 5** Saisissez le nom du destinataire (20 lettres maximum, espaces compris) à l'aide du clavier numérique, puis appuyez sur [OK].

Ex.

N O M	[A]
C A N	

- 6** Saisissez le numéro de télécopieur que vous souhaitez enregistrer (50 chiffres maximum, espaces et pauses compris) à l'aide du clavier numérique, puis appuyez sur [OK].

Ex.

S A I S I E N ° D E T E L
0 1 2 X X X X X X X X _

Si vous enregistrez une autre touche de composition 1 touche, répétez la procédure à partir de l'étape 4.

- 7** Appuyez sur la touche [Arrêt/Réinitialisation] pour revenir en mode veille.

● Modification de touches de composition 1 touche

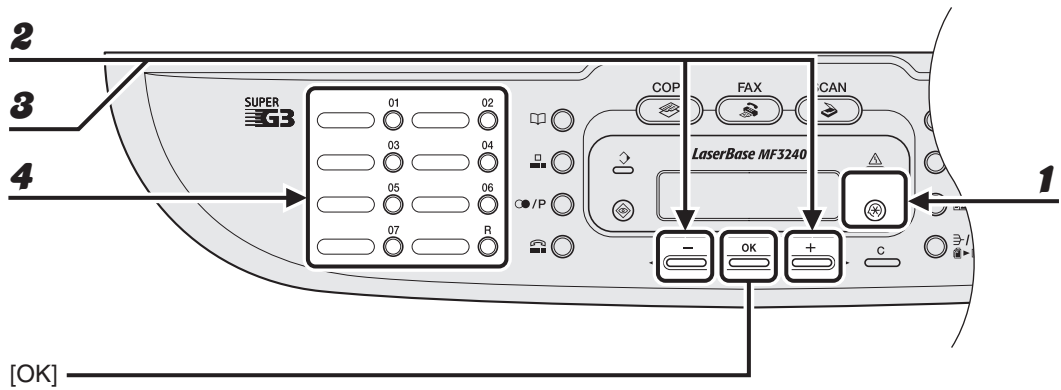

- 1** Appuyez sur [Mode Utilisateur].
- 2** Appuyez sur [◀] ou [▶] pour sélectionner <REGL. CARNET ADR.>, puis appuyez sur [OK].
- 3** Appuyez sur [◀] ou [▶] pour sélectionner <COMPOS. 1 TOUCHE>, puis appuyez sur [OK].
- 4** Appuyez sur la touche de composition 1 touche (de 01 à 07) que vous souhaitez modifier, puis appuyez sur [OK].

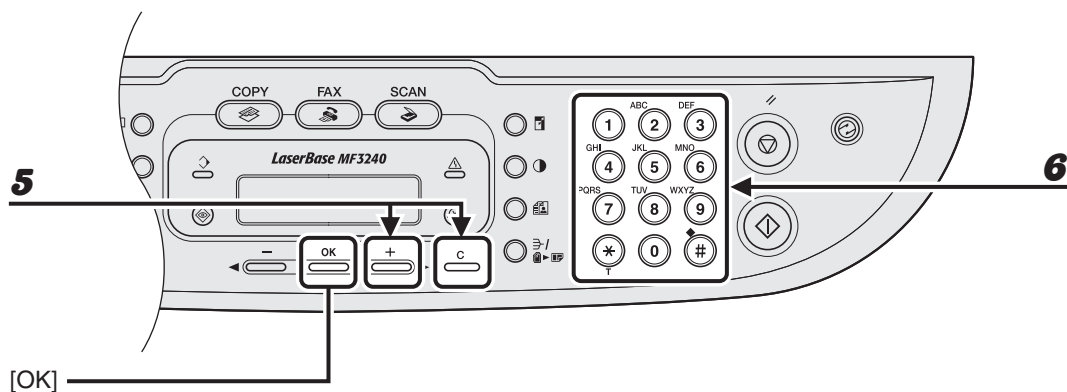

- 5** Appuyez sur [+ ►] à plusieurs reprises pour accéder au caractère erroné, puis appuyez sur [Effacer] pour l'effacer.

Pour supprimer la totalité du nom, maintenez enfoncée la touche [Effacer].

- 6** Saisissez un nouveau caractère à l'aide du clavier numérique, puis appuyez sur [OK].

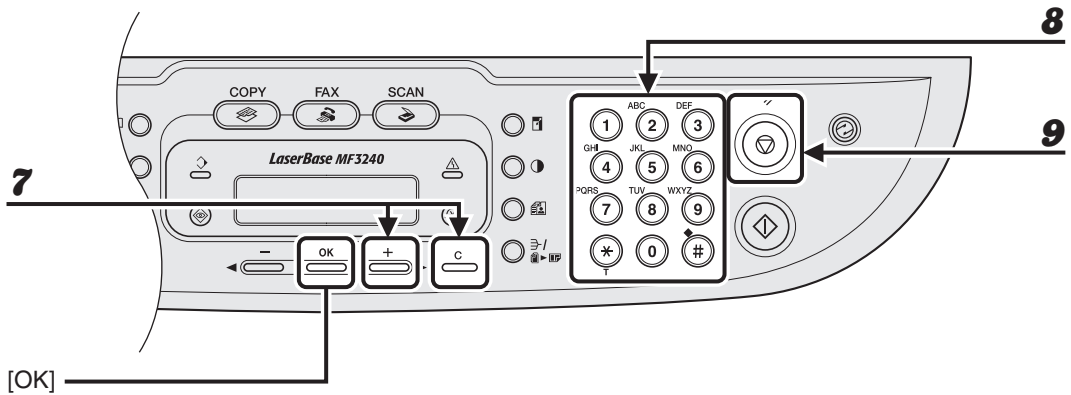

- 7** Appuyez sur [+ ►] à plusieurs reprises pour accéder au chiffre erroné, puis appuyez sur [Effacer] pour l'effacer.

Pour supprimer tous les numéros, maintenez la touche [Effacer] enfoncée.

- 8** Saisissez un nouveau numéro à l'aide du clavier numérique, puis appuyez sur [OK].

- 9** Appuyez sur la touche [Arrêt/Réinitialisation] pour revenir en mode veille.

● Suppression de touches de composition 1 touche

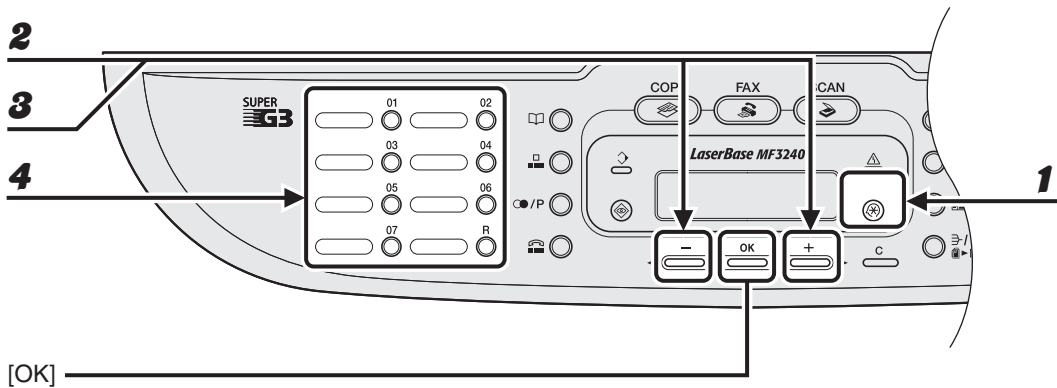

- 1** Appuyez sur [Mode Utilisateur].
- 2** Appuyez sur [◀] ou [▶] pour sélectionner <REGL. CARNET ADR.>, puis appuyez sur [OK].
- 3** Appuyez sur [◀] ou [▶] pour sélectionner <COMPOS. 1 TOUCHE>, puis appuyez sur [OK].
- 4** Appuyez sur la touche de composition 1 touche (de 01 à 07) que vous souhaitez effacer, puis appuyez sur [OK].

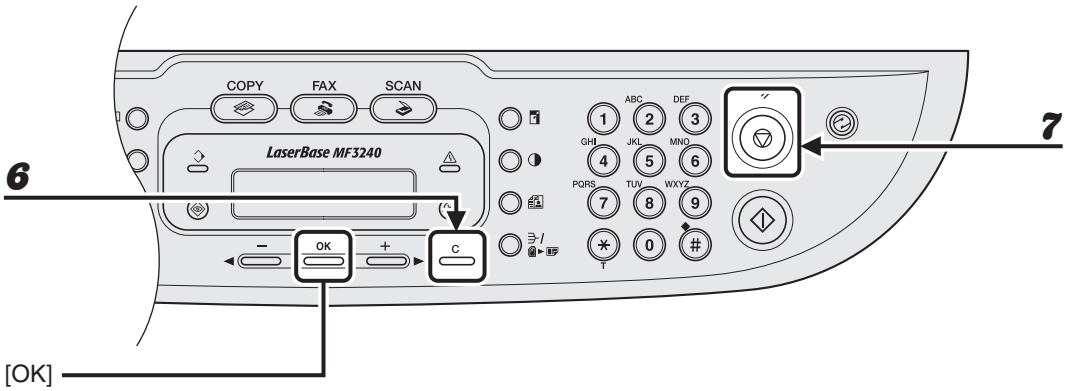

5 Appuyez sur [OK].

6 Maintenez la touche [Effacer] enfoncée pour effacer tous les numéros, puis appuyez sur [OK].

 REMARQUE

La suppression de tous les numéros entraîne automatiquement l'effacement du nom enregistré.

7 Appuyez sur la touche [Arrêt/Réinitialisation] pour revenir en mode veille.

● Enregistrement d'un code de composition codée

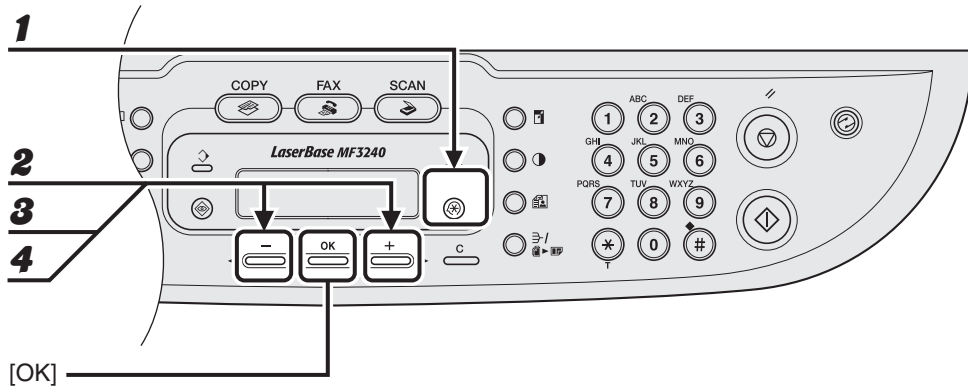

- 1** Appuyez sur [Mode Utilisateur].
- 2** Appuyez sur [◀] ou [▶] pour sélectionner <REGL. CARNET ADR.>, puis appuyez sur [OK].
- 3** Appuyez sur [◀] ou [▶] pour sélectionner <COMPOS. CODEE>, puis appuyez sur [OK].
- 4** Appuyez sur [◀] ou [▶] pour sélectionner un code de composition codée (de 00 à 99), puis appuyez sur [OK].

Vous pouvez également saisir un code de composition codée à l'aide du clavier numérique après avoir appuyé sur [Numérotation codée].

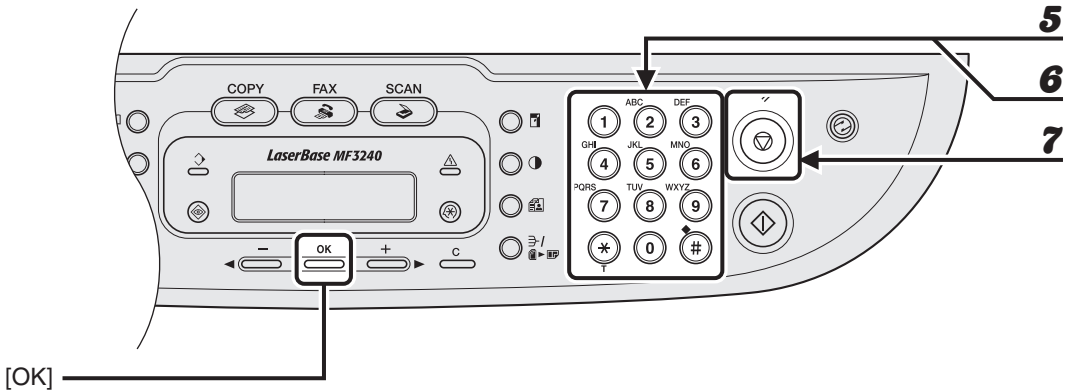

[OK]

- 5** Saisissez le nom du destinataire (20 lettres maximum, espaces compris) à l'aide du clavier numérique, puis appuyez sur [OK].

Ex.

N O M	[A]
C A N	

- 6** Saisissez le numéro de télécopieur que vous souhaitez enregistrer (50 chiffres maximum, espaces et pauses compris) à l'aide du clavier numérique, puis appuyez sur [OK].

Ex.

S A I S I E N ° D E T E L
0 1 2 X X X X X X X X _

Si vous enregistrez un autre code de composition codée, répétez la procédure à partir de l'étape 4.

- 7** Appuyez sur la touche [Arrêt/Réinitialisation] pour revenir en mode veille.

● Modification de codes de composition codée

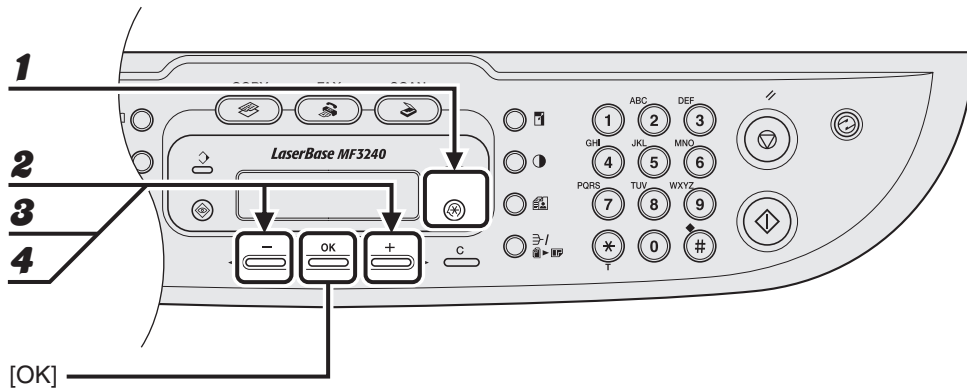

- 1** Appuyez sur [Mode Utilisateur].
- 2** Appuyez sur [◀] ou [▶] pour sélectionner <REGL. CARNET ADR.>, puis appuyez sur [OK].
- 3** Appuyez sur [◀] ou [▶] pour sélectionner <COMPOS. CODEE>, puis appuyez sur [OK].
- 4** Appuyez sur [◀] ou [▶] pour sélectionner le code de composition codée (de 00 à 99) que vous souhaitez modifier, puis appuyez sur [OK].

Vous pouvez également saisir un code de composition codée à l'aide du clavier numérique après avoir appuyé sur [Numérotation codée].

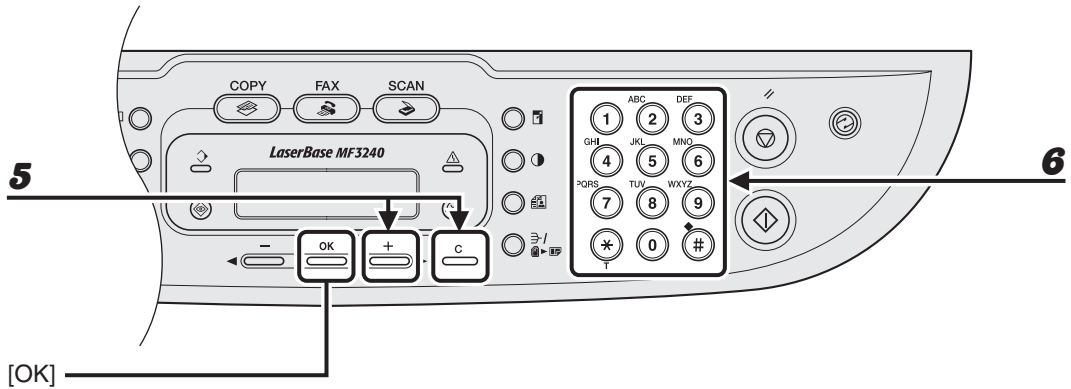

- 5** Appuyez sur [+ ►] à plusieurs reprises pour accéder au caractère erroné, puis appuyez sur [Effacer] pour l'effacer.

Pour supprimer la totalité du nom, maintenez enfoncée la touche [Effacer].

- 6** Saisissez un nouveau caractère à l'aide du clavier numérique, puis appuyez sur [OK].

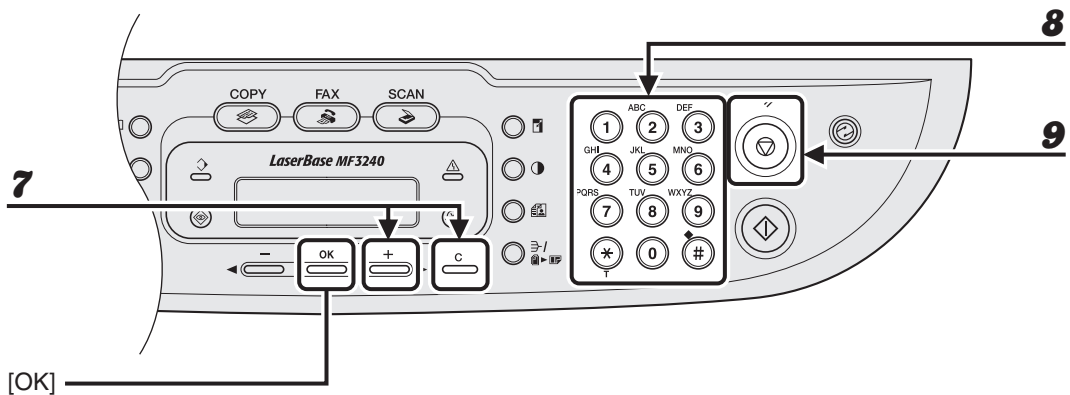

- 7** Appuyez sur [+ ►] à plusieurs reprises pour accéder au chiffre erroné, puis appuyez sur [Effacer] pour l'effacer.
Pour supprimer tous les numéros, maintenez la touche [Effacer] enfoncée.
- 8** Saisissez un nouveau numéro à l'aide du clavier numérique, puis appuyez sur [OK].
- 9** Appuyez sur la touche [Arrêt/Réinitialisation] pour revenir en mode veille.

● Suppression de codes de composition codée

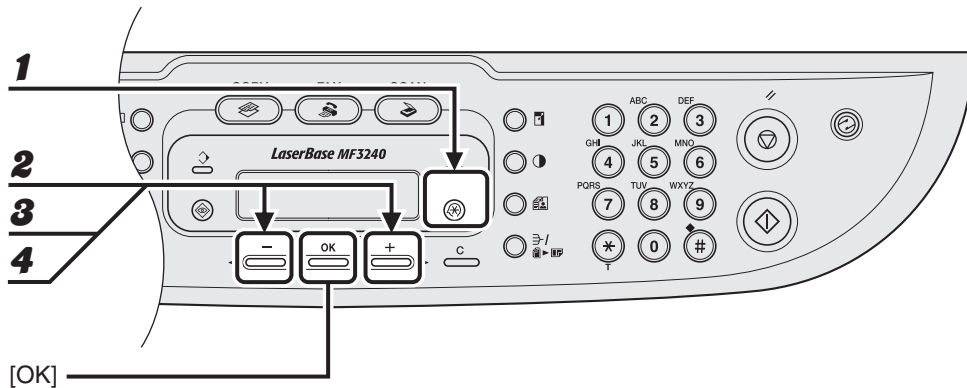

1 Appuyez sur [Mode Utilisateur].

2 Appuyez sur [◀] ou [▶] pour sélectionner <REGL. CARNET ADR.>, puis appuyez sur [OK].

3 Appuyez sur [◀] ou [▶] pour sélectionner <COMPOS. CODEE>, puis appuyez sur [OK].

4 Appuyez sur [◀] ou [▶] pour sélectionner le code de composition codée (de 00 à 99) que vous souhaitez effacer, puis appuyez sur [OK].

Vous pouvez également saisir un code de composition codée à l'aide du clavier numérique après avoir appuyé sur [Numérotation codée].

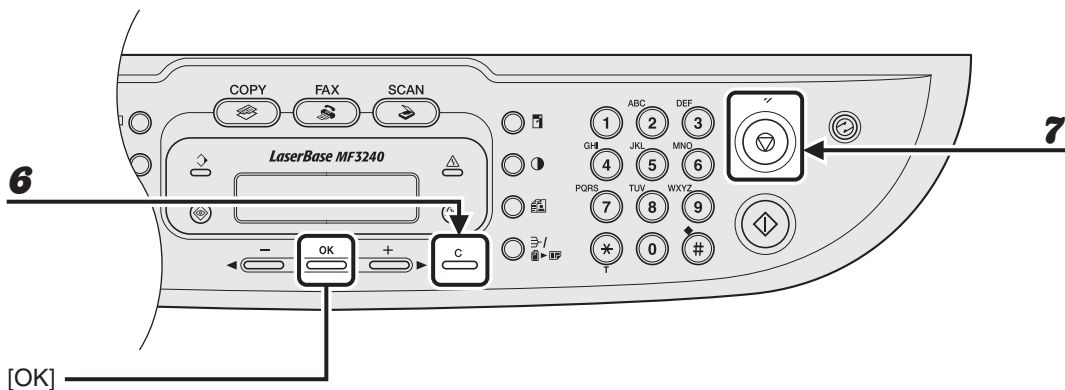

- 5** Appuyez sur [OK].
- 6** Maintenez la touche [Effacer] enfoncée pour effacer tous les numéros, puis appuyez sur [OK].
 -  **REMARQUE**
La suppression de tous les numéros entraîne automatiquement l'effacement du nom enregistré.
- 7** Appuyez sur la touche [Arrêt/Réinitialisation] pour revenir en mode veille.

● Enregistrement d'une composition groupée

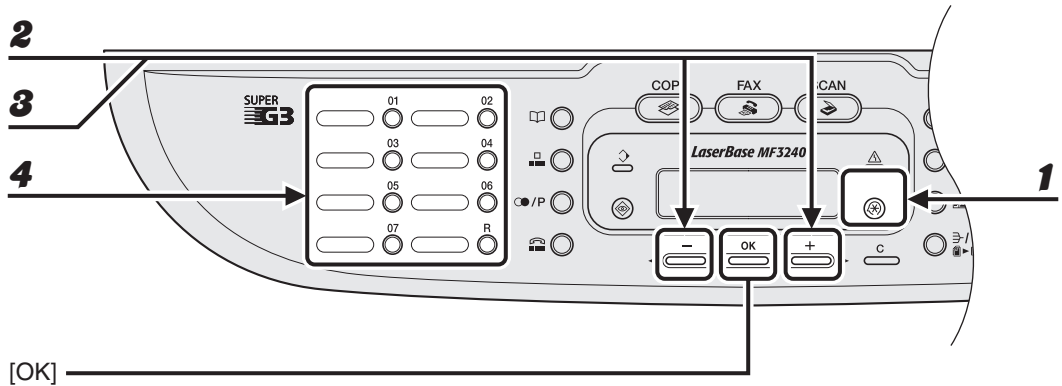

- 1** Appuyez sur [Mode Utilisateur].
- 2** Appuyez sur [◀] ou [▶] pour sélectionner <REGL. CARNET ADR.>, puis appuyez sur [OK].
- 3** Appuyez sur [◀] ou [▶] pour sélectionner <COMPOS. GROUPEE>, puis appuyez sur [OK].
- 4** Spécifiez la touche de composition 1 touche vide que vous souhaitez affecter à la composition groupée, puis appuyez sur [OK].

Pour plus d'informations sur la sélection d'une touche de composition 1 touche, voir la section « Enregistrement de touches de composition 1 touche », p. 4-7.

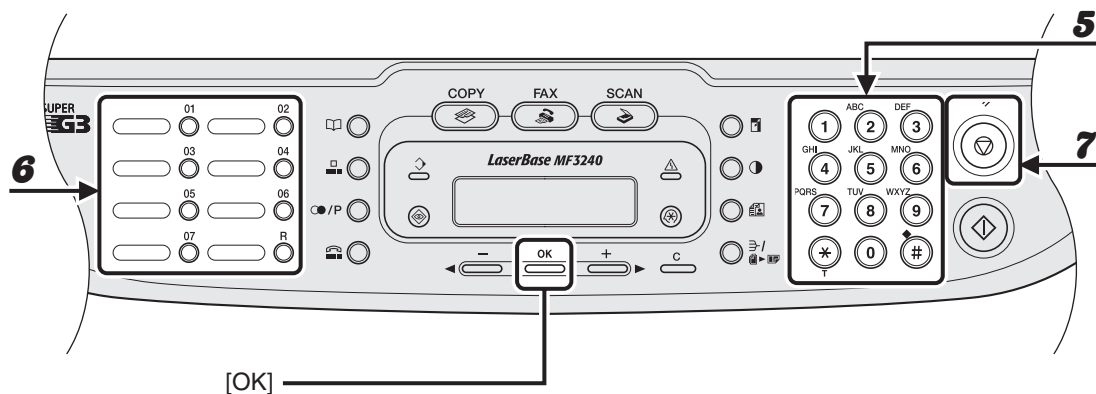

- 5** Saisissez le nom du groupe (20 lettres maximum, espaces compris) à l'aide du clavier numérique, puis appuyez sur [OK].

Ex.

NOM	[A]
CANON GROUP	

- 6** Sélectionnez les numéros de composition rapide que vous souhaitez enregistrer dans le groupe (50 destinataires max.) jusqu'à ce que tous les destinataires soient enregistrés, puis appuyez sur [OK].

Le numéro de composition rapide se rapporte au numéro de composition 1 touche ou de composition codée sous lequel le numéro de téléphone/télécopieur est programmé.

Pour saisir un numéro enregistré sous une touche de composition 1 touche, appuyez sur la touche de composition 1 touche souhaitée.

Pour saisir un numéro enregistré sous un numéro de composition codée, appuyez sur [Composition codée], puis saisissez le code à deux chiffres correspondant au numéro à l'aide du clavier numérique. Pour plusieurs saisies, appuyez sur [Numérotation codée] entre chaque saisie.

REMARQUE

Vous pouvez parcourir les destinataires déjà enregistrés à l'aide de [←] ou [→].

- 7** Appuyez sur la touche [Arrêt/Réinitialisation] pour revenir en mode veille.

● Ajout d'un nouveau destinataire au groupe

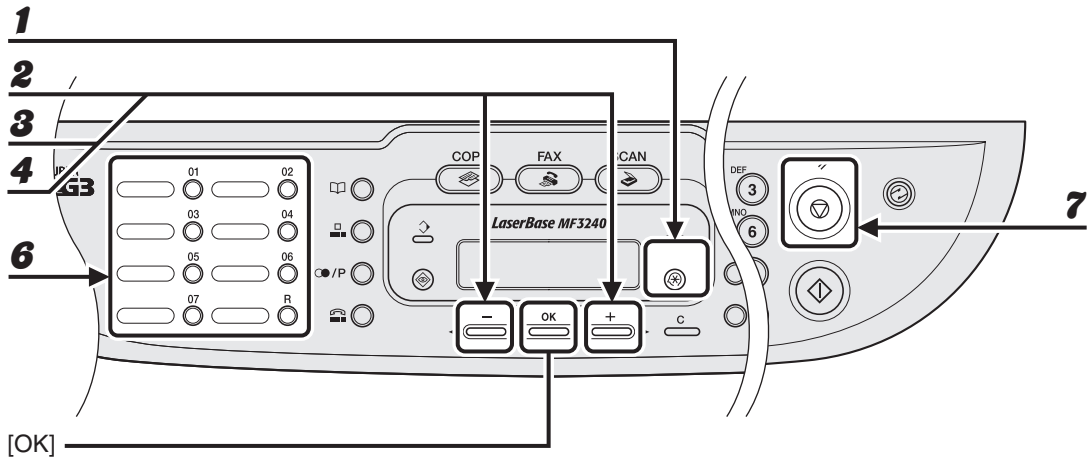

1 Appuyez sur [Mode Utilisateur].

2 Appuyez sur [◀] ou [▶] pour sélectionner <REGL. CARNET ADR.>, puis appuyez sur [OK].

3 Appuyez sur [◀] ou [▶] pour sélectionner <COMPOS. GROUPEE>, puis appuyez sur [OK].

4 Appuyez sur [◀] ou [▶] pour sélectionner une composition groupée à modifier, puis appuyez sur [OK].

Le nom du groupe s'affiche.

5 Appuyez sur [OK].

6 Sélectionnez le numéro de composition rapide que vous souhaitez ajouter au groupe, puis appuyez sur [OK].

Pour plus d'informations sur la saisie d'un numéro de composition rapide, voir la section « Enregistrement d'une composition groupée », p. 4-21.

7 Appuyez sur la touche [Arrêt/Réinitialisation] pour revenir en mode veille.

● Suppression d'un destinataire d'un groupe

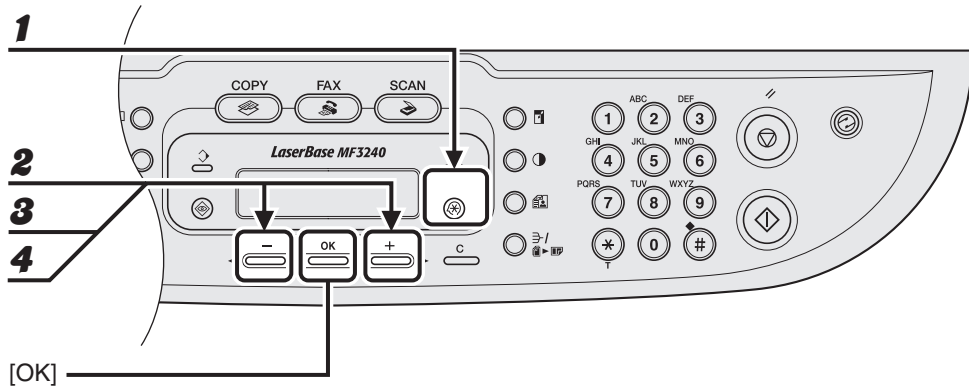

- 1** Appuyez sur [Mode Utilisateur].
- 2** Appuyez sur [◀] ou [▶] pour sélectionner <REGL. CARNET ADR.>, puis appuyez sur [OK].
- 3** Appuyez sur [◀] ou [▶] pour sélectionner <COMPOS. GROUPEE>, puis appuyez sur [OK].
- 4** Appuyez sur [◀] ou [▶] pour sélectionner une composition groupée à supprimer, puis appuyez sur [OK].
Le nom du groupe s'affiche.
- 5** Appuyez sur [OK].

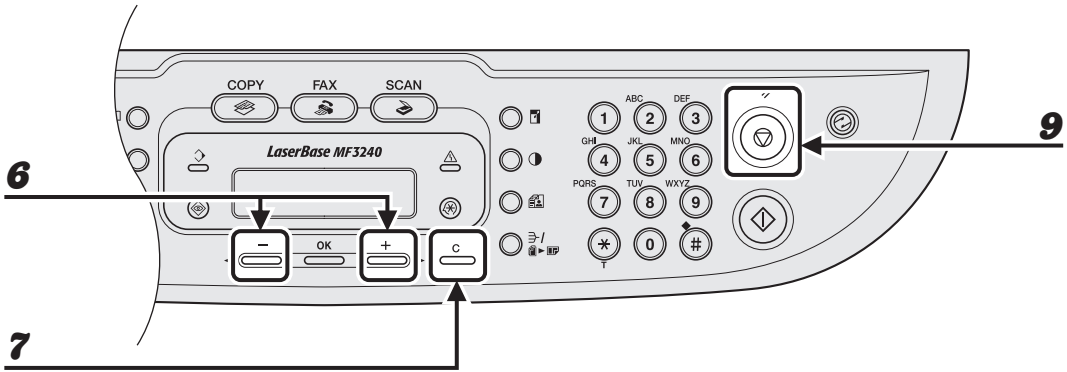

- 6** Appuyez sur [**←**] ou [**→**] pour afficher le numéro de composition rapide que vous souhaitez supprimer du groupe.
- 7** Appuyez sur [Effacer].
- 8** Répétez les étapes 6 et 7 si vous souhaitez supprimer un autre numéro de composition rapide, puis appuyez sur [OK].
- 9** Appuyez sur la touche [Arrêt/Réinitialisation] pour revenir en mode veille.

● Modification du nom du groupe

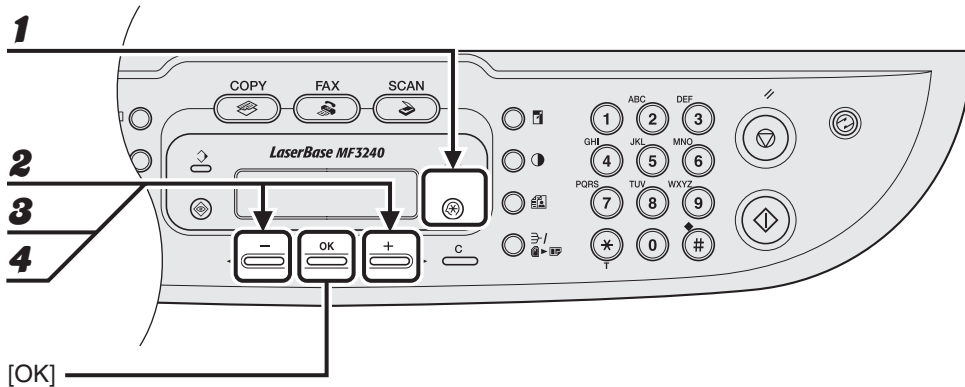

- 1** Appuyez sur [Mode Utilisateur].
- 2** Appuyez sur [◀] ou [▶] pour sélectionner <REGL. CARNET ADR.>, puis appuyez sur [OK].
- 3** Appuyez sur [◀] ou [▶] pour sélectionner <COMPOS. GROUPEE>, puis appuyez sur [OK].
- 4** Appuyez sur [◀] ou [▶] pour sélectionner une composition groupée à modifier, puis appuyez sur [OK].

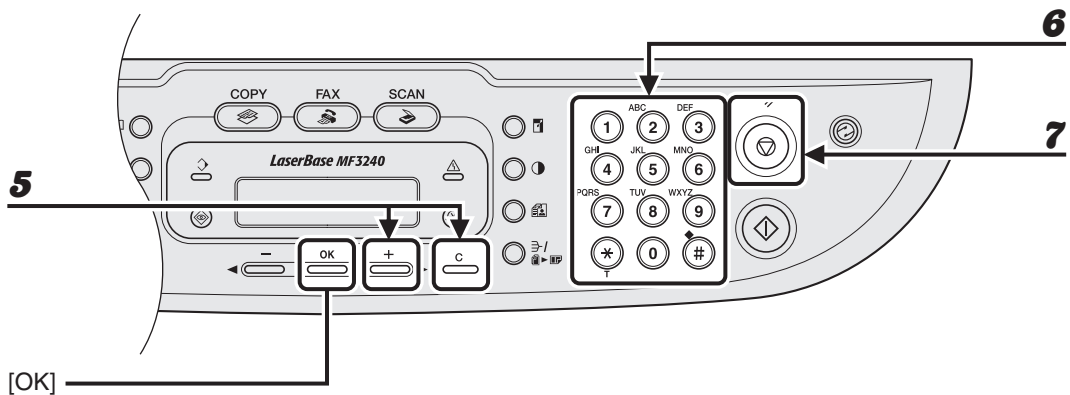

5 Appuyez sur [+ ►] à plusieurs reprises pour accéder au caractère erroné, puis appuyez sur [Effacer] pour l'effacer.

Pour supprimer la totalité du caractère, maintenez enfoncée la touche [Effacer].

6 Saisissez un nouveau nom à l'aide du clavier numérique, puis appuyez sur [OK].

7 Appuyez sur la touche [Arrêt/Réinitialisation] pour revenir en mode veille.

● Suppression d'une composition groupée

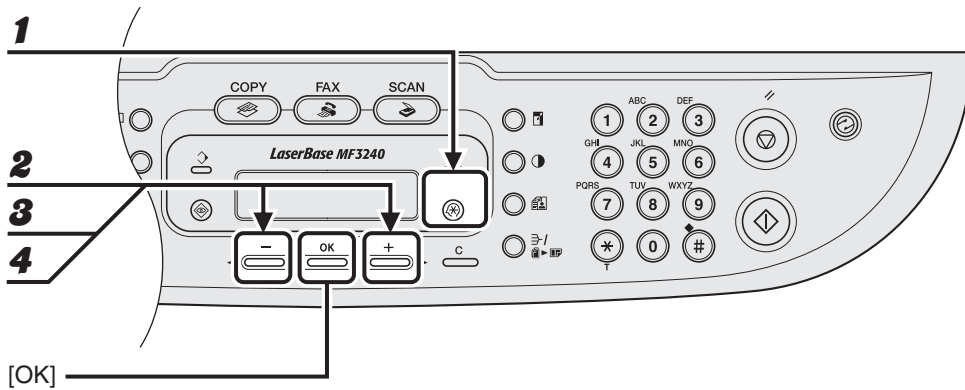

- 1** Appuyez sur [Mode Utilisateur].
- 2** Appuyez sur [◀] ou [▶] pour sélectionner <REGL. CARNET ADR.>, puis appuyez sur [OK].
- 3** Appuyez sur [◀] ou [▶] pour sélectionner <COMPOS. GROUPEE>, puis appuyez sur [OK].
- 4** Appuyez sur [◀] ou [▶] pour sélectionner une composition groupée à supprimer, puis appuyez sur [OK].
Le nom du groupe s'affiche.
- 5** Appuyez sur [OK].

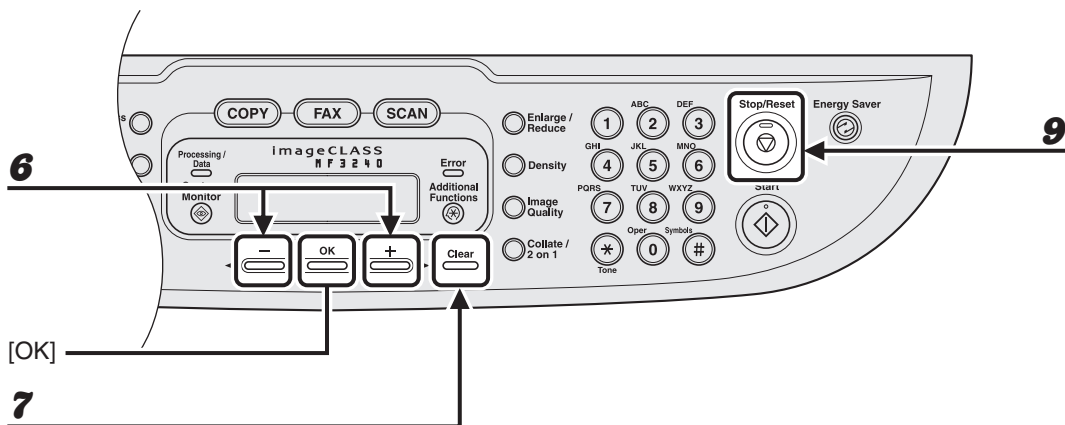

- 6** Appuyez sur [**←**] ou [**→**] pour afficher un numéro de composition rapide.
- 7** Appuyez sur [Effacer].
- 8** Répétez les étapes 6 et 7 jusqu'à ce que tous les numéros de composition rapide soient supprimés, puis appuyez sur [OK].

 **REMARQUE**

La suppression de tous les numéros de composition rapide entraîne automatiquement l'effacement du nom du groupe.

- 9** Appuyez sur la touche [Arrêt/Réinitialisation] pour revenir en mode veille.

Utilisation de la composition rapide

Suivez la procédure ci-dessous pour envoyer des télécopies à des destinataires enregistrés, en utilisant la composition rapide. Pour plus de facilité, imprimez la liste des destinataires enregistrés pour la composition rapide. (Voir le Chapitre 4, « Rapports et listes (MF3240 uniquement) », du Guide de référence.)

● Utilisation de la composition 1 touche/composition groupée

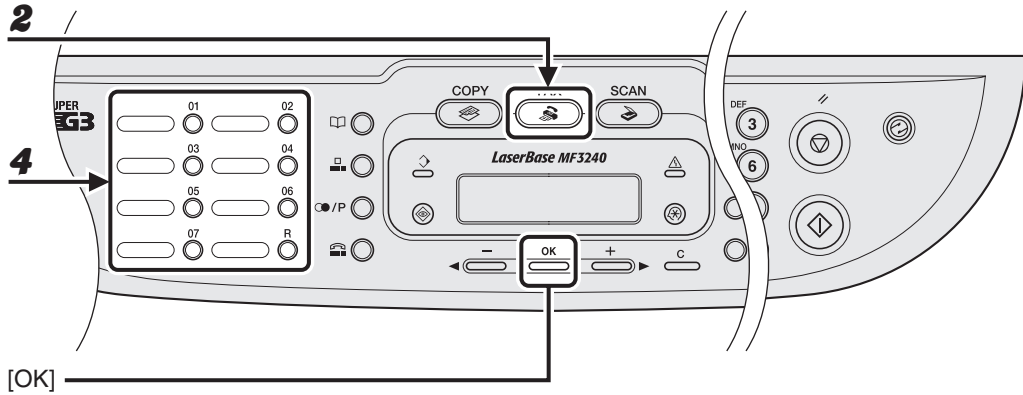

- 1** Placez le document sur la vitre d'exposition.
- 2** Appuyez sur [FAX].
- 3** Réglez tous les paramètres nécessaires à votre document.
Pour plus d'informations, voir la section « Réglages de la lecture », p. 4-3.
- 4** Appuyez sur la touche de composition 1 touche ou de composition groupée souhaitée (de 01 à 07).
Si vous souhaitez lire plusieurs pages, introduisez-les une à une, puis appuyez sur [Départ].
- 5** Appuyez sur [OK] pour commencer la composition.

● Utilisation de la composition codée

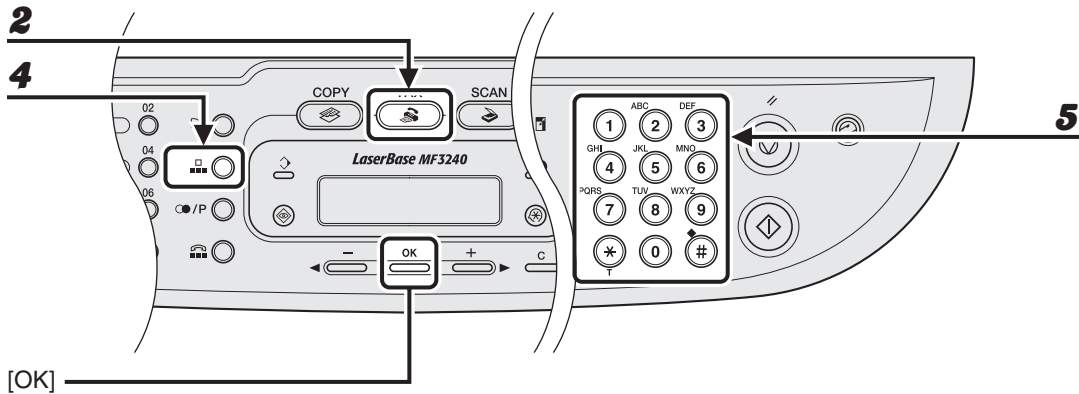

1 Placez le document sur la vitre d'exposition.

2 Appuyez sur [FAX].

3 Réglez tous les paramètres nécessaires à votre document.

Pour plus d'informations, voir la section « Réglages de la lecture », p. 4-3.

4 Appuyez sur [Numérotation codée].

5 Saisissez le code à deux chiffres souhaité (de 00 à 99) à l'aide du clavier numérique.

Ex.

```
☎ = 0 1 2 X X X X X X X  
[ * 0 1 ] CANON
```

Si vous souhaitez lire plusieurs pages, introduisez-les une à une, puis appuyez sur [Départ].

6 Appuyez sur [OK] pour commencer la composition.

5

Réception de télécopies

(MF3240 uniquement)

Suivez la procédure ci-après pour régler la réception des télécopies.

Pour plus d'informations sur les fonctions de réception avancées, voir le Chapitre 1, « Fonctions de télécopie avancées (MF3240 uniquement) », du Guide de référence.

1 Accédez au menu de réglage

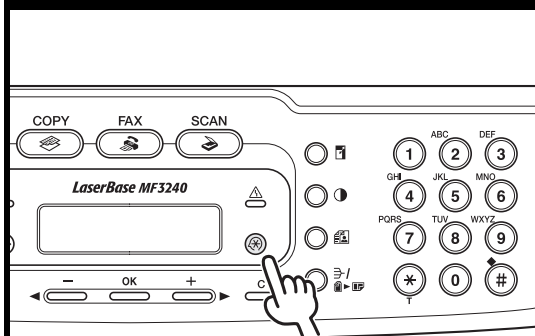

Appuyez sur [Mode Utilisateur].

2 Accédez au mode de réception

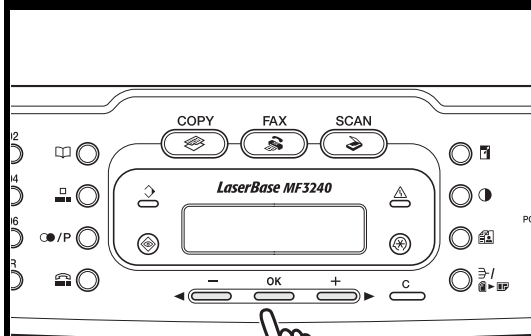

Sélectionnez <REGLAGES FAX> à l'aide de [◀] ou [▶], puis appuyez sur [OK].

Sélectionnez <PARAMETRES RX> à l'aide de [◀] ou [▶], puis appuyez sur [OK].

Sélectionnez <MODE RX> à l'aide de [◀] ou [▶], puis appuyez sur [OK].

3 Sélectionnez le mode de réception

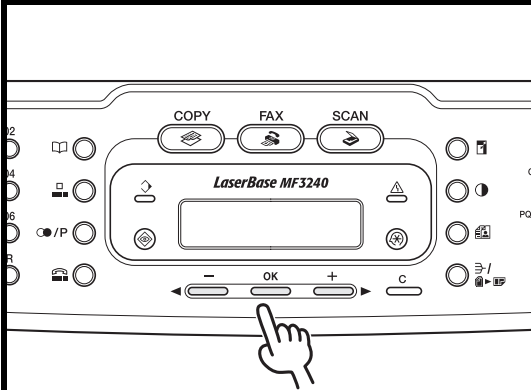

Sélectionnez le mode de réception à l'aide de [**←**] ou [**→**], puis appuyez sur [**OK**].

<FAX> : Réceptionne tous les appels comme des télécopies.

<ModeREP> : Réceptionne les télécopies automatiquement et enregistre les messages vocaux.

<Fax/Tel> : Permet de basculer automatiquement entre les fonctions télécopie et appels vocaux.

<MANUEL> : Ne répond à aucun appel. Vous devez réceptionner les télécopies manuellement.



REMARQUE

Pour <ModeREP>, assurez-vous qu'un répondeur est raccordé à la machine.

4 Quittez le menu de réglage

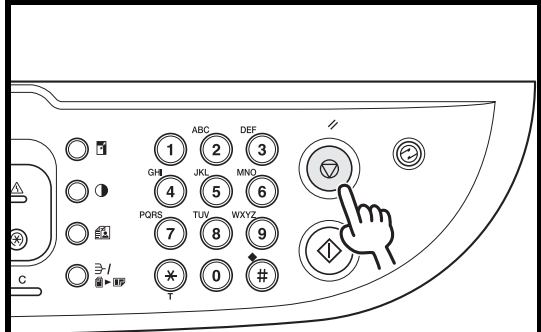

Appuyez sur [**Arrêt/Réinitialisation**] pour revenir en mode veille.

Que faire si...

● Appuyez sur [**Arrêt/Réinitialisation**] pour annuler un travail :

Le message <ANNULATION TX/RX?> s'affiche. Appuyez sur [**←**] pour sélectionner <OUI>. Le travail est annulé et l'affichage revient au mode veille.

● Le message <PLUS D'ENCRE/CHANGER L'ENCRE> s'affiche :

La cartouche d'encre est presque vide. Remplacez la cartouche d'encre. Pour plus d'informations sur ce message d'erreur, voir la section « Messages affichés », p. 11-7.

6 Copie

Pour réaliser une photocopie, suivez la procédure ci-dessous :
Pour plus d'informations sur les fonctions de copie avancées, voir le Chapitre 2, « Fonctions de copie avancées », du Guide de référence.

1 Chargez un document

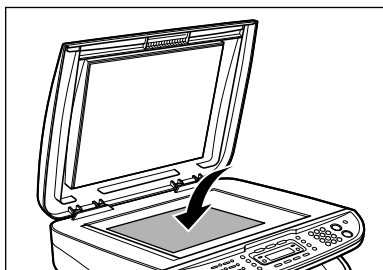

Placez le document sur la vitre d'exposition.

Pour plus d'informations sur les documents que vous pouvez copier, voir la section « Documents acceptés », p. 2-1.

2 Accédez au mode copie

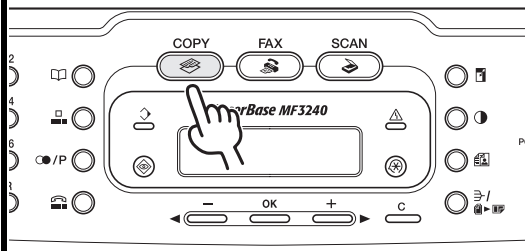

Appuyez sur [COPY].

Le témoin COPY s'allume et la machine passe en mode attente de copie.

Que faire si...

- **Vous souhaitez régler la résolution et la densité :**
Voir la section « Réglages de la lecture », p. 6-3.

3 Saisissez le nombre de copies

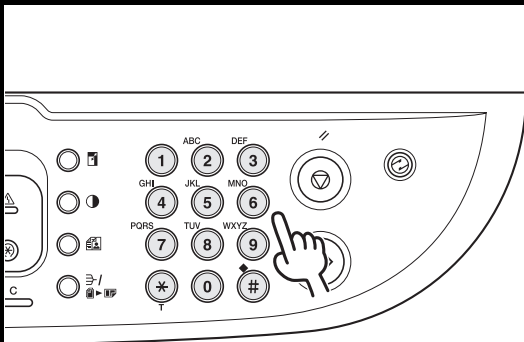

Saisissez le nombre de copies (de 1 à 99) à l'aide du clavier numérique.

Ex.



Que faire si...

- **Vous avez saisi un numéro erroné :**
Appuyez sur la touche [Effacer] et saisissez un nouveau nombre.

4 Lancez la copie

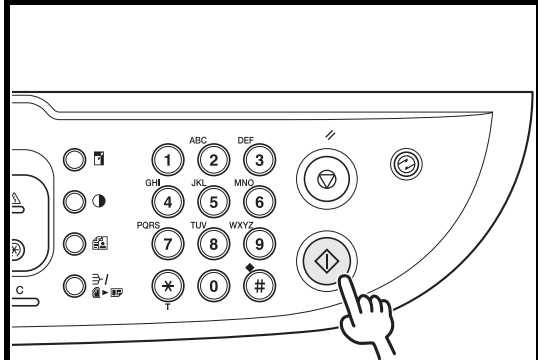

Appuyez sur [Départ].

Que faire si...

- **Pour annuler un travail lors de la lecture de documents, appuyez sur [Arrêt/Réinitialisation] :**
Le travail est immédiatement annulé et la quantité de copies est réinitialisée.
- **Pour annuler un travail lors de l'impression, appuyez sur [Arrêt/Réinitialisation] :**
Le message <ANNULER LA COPIE?> s'affiche. Appuyez sur [←] pour sélectionner <OUI>.

Réglages de la lecture

Avant d'appuyer sur [Départ] pour lancer la copie, vous pouvez ajuster les réglages de lecture en fonction du document à lire. Les valeurs par défaut de ces réglages sont rétablies si la fonction de retour au mode standard est activée ou si vous appuyez sur [Arrêt/Réinitialisation].

Qualité d'image

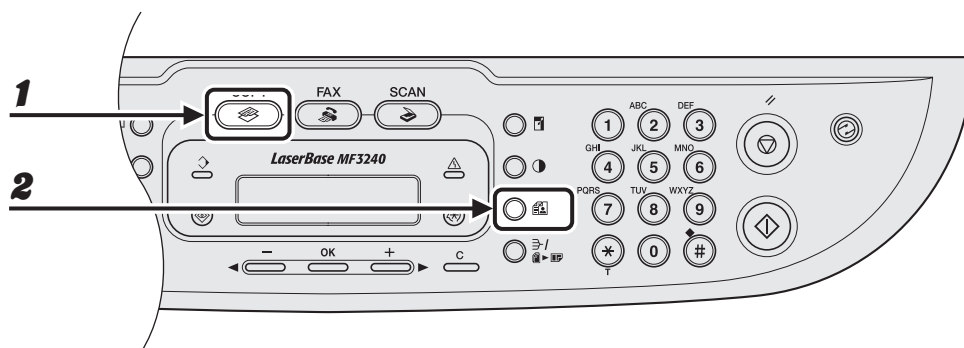

1 Appuyez sur [COPY].

2 Appuyez sur [Qualité d'image] à plusieurs reprises pour sélectionner le type de document.

<TEXTE> : Pour les documents contenant uniquement du texte.

<PHOTO> : Pour les documents contenant des photos ou du texte en petits caractères.

<TEXTE/PHOTO> : Pour les documents contenant du texte et des photos.

REMARQUE

La densité de copie passe automatiquement en mode manuel lorsque <TEXTE/PHOTO> ou <PHOTO> est défini.

Densité

Vous pouvez régler automatiquement ou manuellement le niveau de densité le mieux adapté au document.

● Réglage automatique

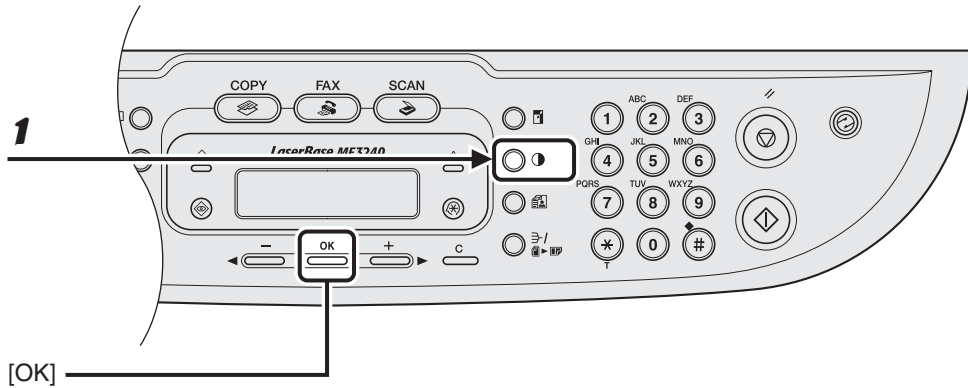

- 1** Appuyez sur [Densité] jusqu'à ce que <AUTO> s'affiche, puis appuyez sur [OK].

 **REMARQUE**

La qualité d'image est automatiquement réglée sur <TEXTE>.

● Réglage manuel

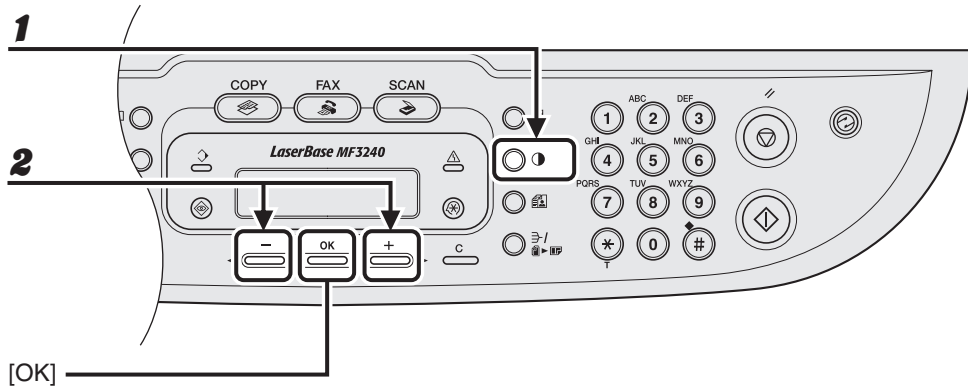

1 Appuyez sur [Densité] jusqu'à ce que le mode manuel s'affiche.

Ex.



2 Appuyez sur [←] ou [→] pour régler la densité de copie, puis appuyez sur [OK].

[→] : assombrit les documents clairs

[←] : éclaircit les documents foncés

Taux de reproduction

● Zoom prédéfini

Vous pouvez agrandir ou réduire des documents d'un format de papier standard vers un autre.

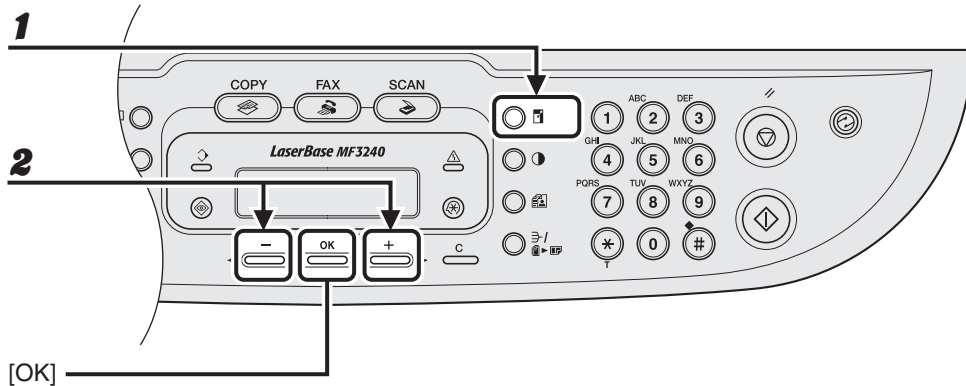

1 Appuyez sur [Agrandissement/Réduction].

2 Appuyez sur [◀] ou [▶] pour sélectionner le taux de reproduction, puis appuyez sur [OK].

- MAX. 200 %
- A5 → A4 141 %
- 100 %
- A4 → A5 70 %
- MIN 50 %

✎ REMARQUE

Lorsque <GROUP FORMAT PAP.> dans le menu <REGLAGES COPIE> est défini sur <POUCE> ou <AB>, les taux de reproduction prédéfinis varient comme suit :

POUCE : 50 %, 64 %, 78 %, 100 %, 129 %, 200 %

AB : 50 %, 70 %, 81 %, 86 %, 100 %, 115 %, 122 %, 141 %, 200 %

● Indication du zoom

Vous pouvez réduire ou agrandir les images à n'importe quel taux de reproduction, par pas de 1 %. Les taux de reproduction disponibles sont compris entre 50 % et 200 %.

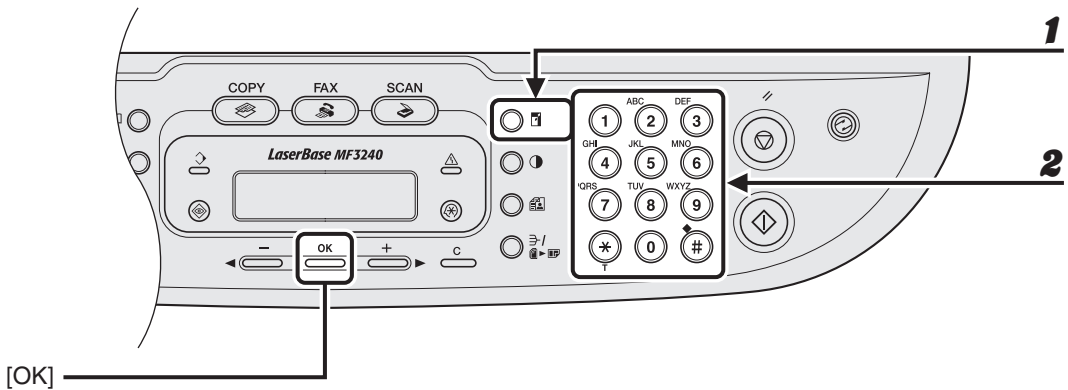

1 Appuyez deux fois sur [Agrandissement/Réduction].

2 Saisissez le taux de reproduction à l'aide du clavier numérique, puis appuyez sur [OK].

Ex.

ZOOM	50 - 200 %	
-	100 %	+

Vous pouvez utiliser [◀] ou [▶] pour régler le taux de reproduction. Pour augmenter le taux de reproduction, appuyez sur [▶]. Pour diminuer le taux de reproduction, appuyez sur [◀].

REMARQUE

Pour revenir à un taux de reproduction de 100 %, appuyez sur [Arrêt/Réinitialisation].

7

Impression

Suivez la procédure ci-dessous pour imprimer un document à partir de votre ordinateur.

Assurez-vous que le pilote de l'imprimante est installé.

Pour plus de détails sur les fonctions d'impression, voir le Chapitre 2, « Impression », du Guide d'utilisation du logiciel.

1 Sélectionnez la commande Imprimer

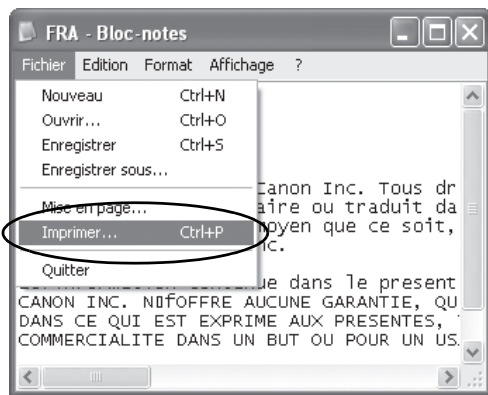

A partir d'un document ouvert dans une application, cliquez sur [Fichier] > [Imprimer].

2 Sélectionnez l'imprimante

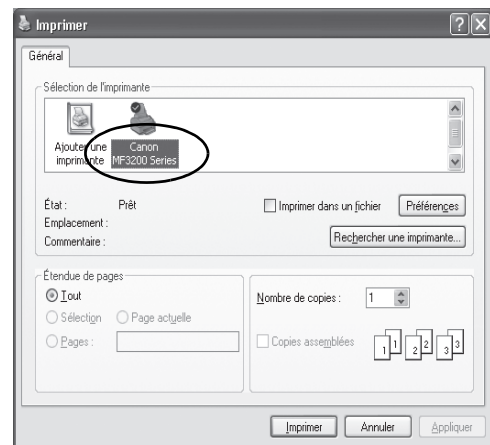

Sélectionnez l'icône d'imprimante de la machine ([Canon MF3200 Series]).

3 Définissez les préférences

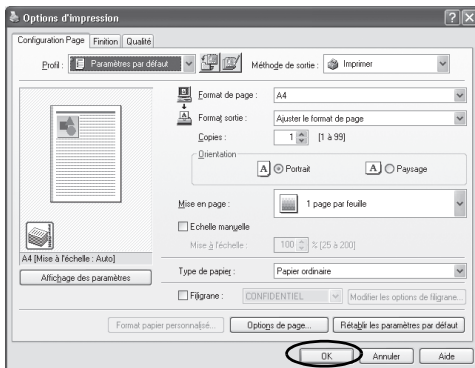

Cliquez sur [Préférences] ou [Propriétés] pour ouvrir la boîte de dialogue. Quand vous avez terminé, cliquez sur [OK].

4 Imprimez le document

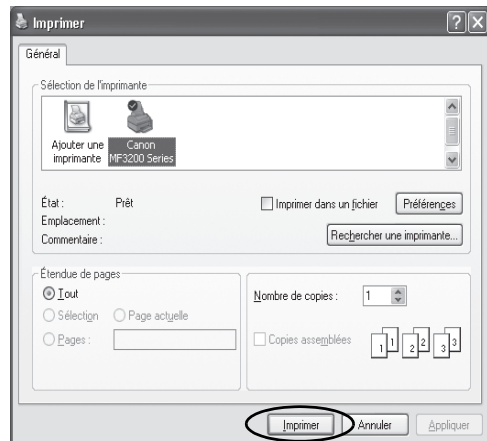

Cliquez sur [Imprimer] ou [OK].

Que faire si...

- **Vous voulez annuler l'impression :**
Voir le Chapitre 3, « Moniteur système », du Guide de référence.

8 Lecture

Suivez la procédure ci-dessous pour lire un document à partir de votre ordinateur. Assurez-vous que le pilote du scanner est installé.

Pour plus de détails sur les fonctions de lecture, voir le Chapitre 3, « Lecture d'un document », du Guide d'utilisation du logiciel.

1 Chargez un document

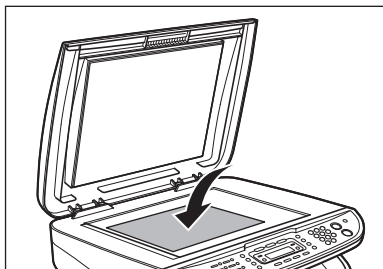

Placez le document sur la vitre d'exposition.

Pour connaître les documents que vous pouvez lire, voir la section « Documents acceptés », p. 2-1.

2 Accédez au mode lecture

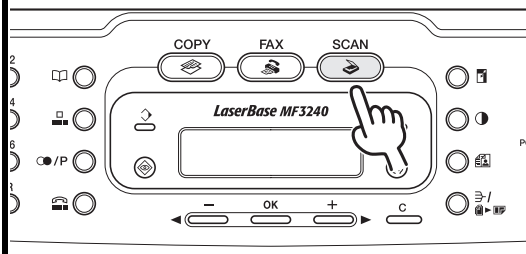

Appuyez sur [SCAN].

Le témoin SCAN s'allume et la machine passe en mode veille de lecture.

3 Démarrez la lecture

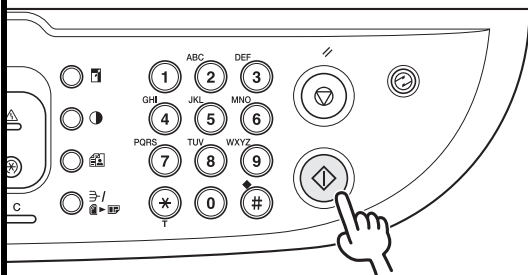

Appuyez sur [Départ].

Les données lues sont transmises à l'ordinateur et traitées par l'application de lecture. Pour plus de détails sur les réglages de l'application de lecture, voir le Chapitre 3, « Lecture d'un document », du Guide d'utilisation du logiciel.

Que faire si...

- **Si vous voulez annuler la lecture :**
Appuyez sur [Arrêt/Réinitialisation] sur le panneau de commande, puis cliquez sur [OK] sur l'écran de l'ordinateur.

9

Télécopie à partir d'un ordinateur (MF3240 uniquement)

Suivez cette procédure pour envoyer une télécopie à partir de votre ordinateur. Assurez-vous que le pilote de télécopieur est installé.

Pour plus de détails sur les fonctions de télécopie à partir d'un ordinateur, voir le Chapitre 4, « Télécopie à partir d'un ordinateur », du Guide d'utilisation du logiciel.

1 Sélectionnez la commande Imprimer

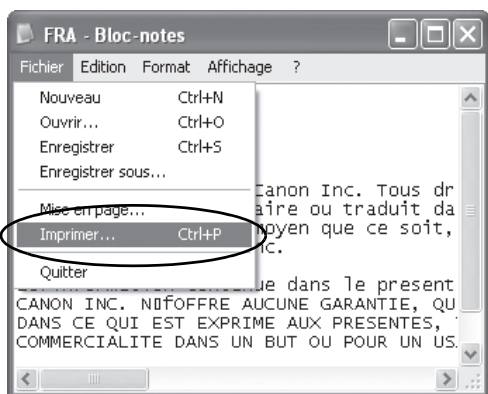

A partir d'un document ouvert dans une application, cliquez sur [Fichier] > [Imprimer].

2 Sélectionnez le télécopieur

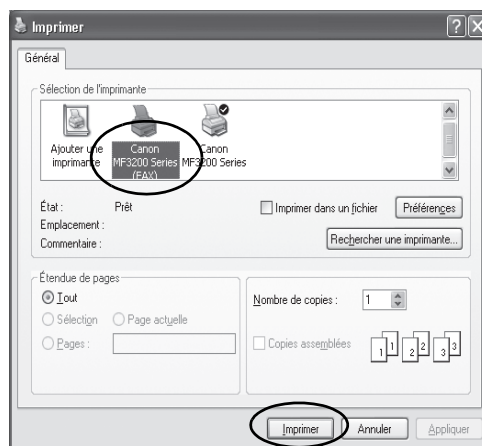

Sélectionnez l'icône du télécopieur ([Canon MF3200 Series(FAX)]), puis cliquez sur [Imprimer].

Que faire si...

- Si vous souhaitez régler les propriétés du télécopieur : Cliquez sur [Préférences] ou [Propriétés] et réglez les paramètres.

3 Définissez le destinataire

Paramètres d'envoi | Modifier le carnet d'adresses | Page de garde

Nom du destinataire : CANDON

Numéro de télécopie : 0123450000

Ajouter à la liste des destinataires

Ajouter au carnet d'adresses

Liste des destinataires :

Nom du destinataire	Numéro de télécopie
CANDON	0123450000

Nombre de destinataires : 1

OK Annuler Aide

Spécifiez le nom et le numéro de télécopieur dans [Paramètres d'envoi], puis cliquez sur [Ajouter à la liste des destinataires].

Que faire si...

- Vous souhaitez envoyer une télécopie avec une page de garde : Cliquez sur l'onglet [Page de garde] et déterminez le format de page de garde annexée.

4 Envoyez le document

Paramètres d'envoi | Modifier le carnet d'adresses | Page de garde

Nom du destinataire : CANDON

Numéro de télécopie : 0123450000

Ajouter à la liste des destinataires

Ajouter au carnet d'adresses

Liste des destinataires :

Nom du destinataire	Numéro de télécopie
CANDON	0123450000

Nombre de destinataires : 1

OK Annuler Aide

Cliquez sur [OK] dans les Paramètres d'envoi de télécopie.

Que faire si...

- Vous voulez annuler l'envoi d'une télécopie : Voir le Chapitre 3, « Moniteur système », du Guide de référence.

10 Entretien

Nettoyage de la machine

Avant de nettoyer votre machine, tenez compte des remarques suivantes :

- Assurez-vous qu'aucun document n'est stocké en mémoire, puis débranchez le cordon d'alimentation.
- Utilisez un chiffon doux pour éviter de griffer les composants.
- N'utilisez pas de papier de soie, d'essuie-tout ou de matériaux similaires pour le nettoyage, car ils risqueraient d'adhérer aux composants ou de générer des charges d'électricité statique.



PRECAUTION

N'utilisez jamais de liquides volatils tels que du diluant, du benzène, de l'acétone ou tout autre nettoyant chimique pour nettoyer la machine. Ils risqueraient d'endommager les composants de la machine.

Extérieur

- 1** Débranchez le cordon d'alimentation.
- 2** Essuyez l'extérieur de la machine avec un chiffon propre, doux, non pelucheux, humidifié avec de l'eau ou un détergent liquide pour vaisselle préalablement dilué.
- 3** Attendez que la machine soit sèche, puis rebranchez le cordon d'alimentation.

Intérieur

Nettoyez régulièrement la zone d'impression de la machine afin d'éviter que l'encre en poudre et les poussières de papier s'accumulent à l'intérieur.

1 Débranchez le cordon d'alimentation.

2 Ouvrez le couvercle avant.

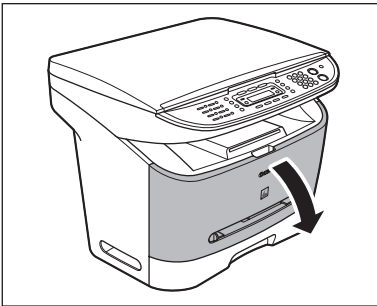

3 Retirez la cartouche d'encre.

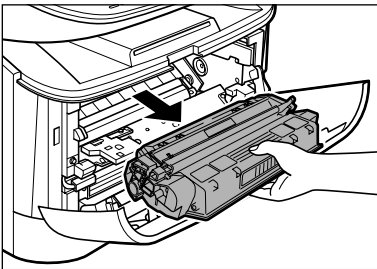

PRECAUTION

- Pour éviter d'exposer la cartouche à la lumière, placez-la dans son emballage de protection ou emballez-la dans un tissu épais.
- N'ouvrez pas le volet protecteur du tambour de la cartouche. La qualité d'impression peut se détériorer si le tambour est endommagé ou exposé à la lumière.

4 Utilisez un chiffon propre, doux, sec et non pelucheux pour éliminer toute particule de papier ou dépôt d'encre de l'intérieur de la machine.

PRECAUTION

- Ne touchez pas l'ensemble de fixation (A), car il devient brûlant au fil de l'utilisation.
- Ne touchez pas le rouleau de transfert (B), car cela peut endommager la machine.

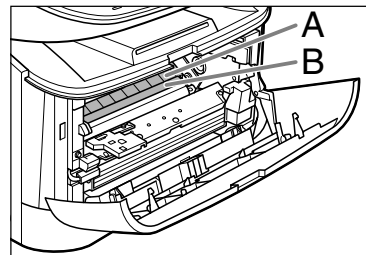

- Si de l'encre entre en contact avec la peau ou les vêtements, lavez-les à l'eau froide. De l'eau chaude fixerait l'encre.



5 Introduisez la cartouche le plus loin possible dans la machine.

Saisissez la cartouche d'encre et alignez les protubérances (A) situées de part et d'autre de la cartouche sur les guides (B) de la machine, puis insérez délicatement la cartouche d'encre le plus loin possible dans la machine.

Veillez à positionner la flèche (C) de la cartouche vers l'intérieur de la machine.

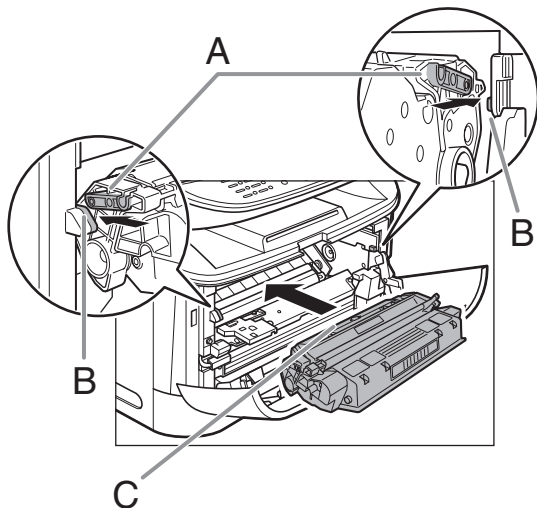

6 Fermez le couvercle avant.

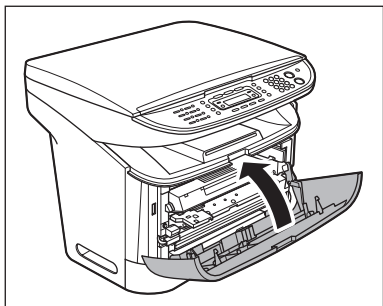

PRECAUTION

Veillez à ne pas vous coincer les doigts.

7 Rebranchez le cordon d'alimentation.

Zone de lecture

Gardez la zone de lecture propre afin d'éviter les copies ou télécopies sales.

1 Ouvrez le cache d'exposition.

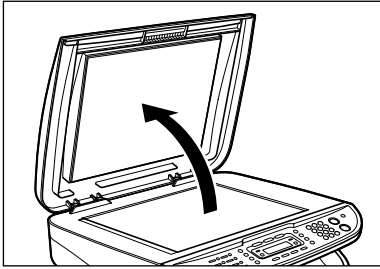

2 Nettoyez la vitre d'exposition et la face inférieure du cache d'exposition avec un chiffon humidifié avec de l'eau. Essuyez ensuite délicatement avec un chiffon doux et sec.

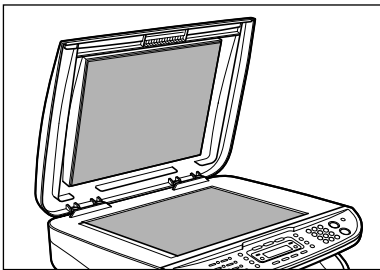

REMARQUE

N'humidifiez pas trop le chiffon, car cela risque de déchirer le document ou d'endommager la machine.

3 Fermez le cache d'exposition.

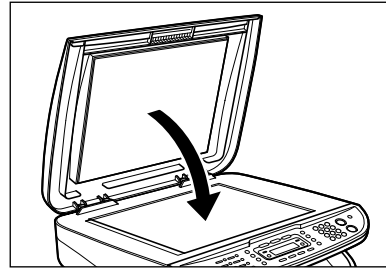

PRECAUTION

Veillez à ne pas vous coincer les doigts.

Remplacement de la cartouche d'encre

Sur le MF3240, lorsque le message <PLUS D'ENCRE/CHANGER L'ENCRE> s'affiche à l'écran, répartissez l'encre dans la cartouche. Si le message persiste, remplacez la cartouche d'encre.

Sur le MF3220, quand les feuilles imprimées présentent des lignes verticales blanches, répartissez l'encre dans la cartouche. Si le problème persiste, remplacez la cartouche d'encre.

Répartition de l'encre

- 1** Ouvrez le couvercle avant.

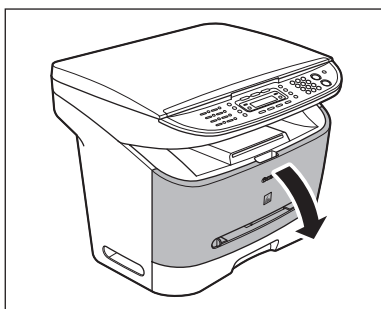

- 2** Retirez la cartouche d'encre.

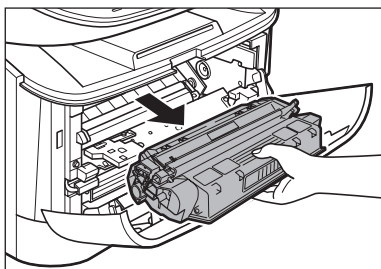

- 3** Secouez délicatement la cartouche d'encre à cinq ou six reprises pour répartir l'encre de manière uniforme.

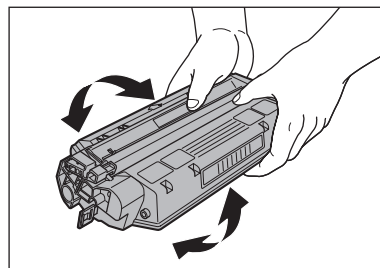

- 4** Introduisez la cartouche le plus loin possible dans la machine.

Saisissez la cartouche d'encre et alignez les protubérances (A) situées de part et d'autre de la cartouche sur les guides (B) de la machine, puis insérez délicatement la cartouche d'encre le plus loin possible dans la machine.

Veillez à positionner la flèche (C) de la cartouche vers l'intérieur de la machine.

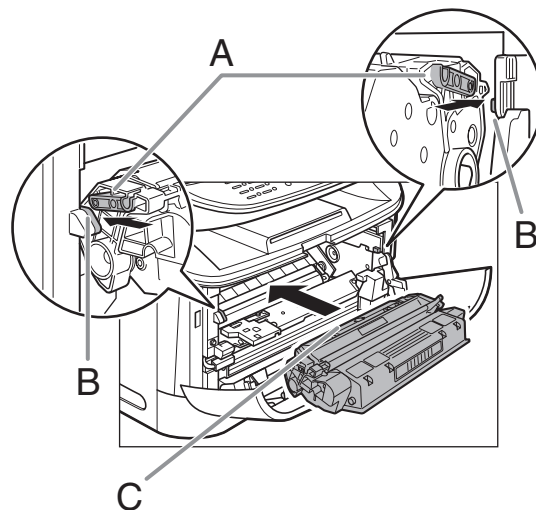

5 Fermez le couvercle avant.

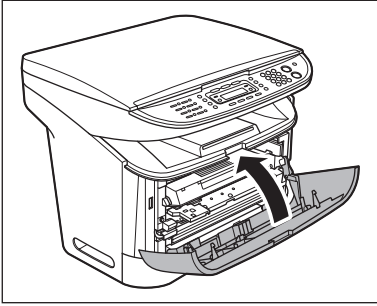

PRECAUTION

Veillez à ne pas vous coincer les doigts.

Remplacement de la cartouche d'encre par une cartouche neuve

1 Ouvrez le couvercle avant.



2 Retirez la cartouche d'encre.

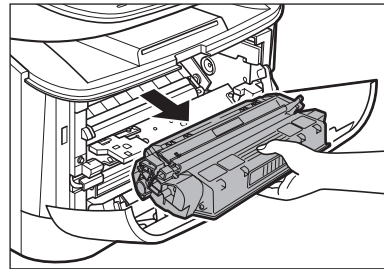

PRECAUTION

N'ouvrez pas le volet protecteur du tambour de la cartouche. La qualité d'impression peut se détériorer si le tambour est endommagé ou exposé à la lumière.

- 3** Retirez la cartouche d'encre neuve de son emballage de protection.

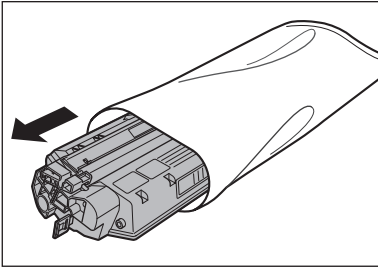

REMARQUE

Conservez l'emballage de protection. Vous risquez d'en avoir besoin ultérieurement si vous retirez la cartouche d'encre de la machine.

- 4** Secouez délicatement la cartouche d'encre à cinq ou six reprises pour répartir l'encre à l'intérieur de celle-ci.

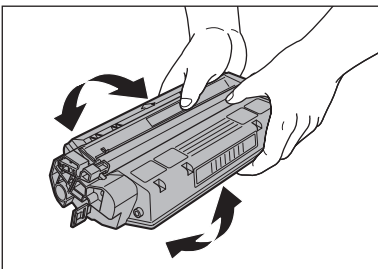

- 5** Placez la cartouche d'encre sur une surface plate et stable. Repliez l'ergot (A) de la languette de protection (B) comme illustré ci-dessous et extrayez-la complètement tout en soutenant la cartouche d'encre.

Veillez à ce que la languette soit détachée de la cartouche d'encre.

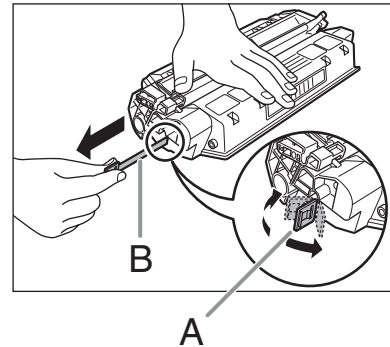

REMARQUE

Pour éviter de rompre la languette, ne la tirez ni vers le haut, ni vers le bas.

6 Introduisez la cartouche le plus loin possible dans la machine.

Saisissez la cartouche d'encre et alignez les protubérances (A) situées de part et d'autre de la cartouche sur les guides (B) de la machine, puis insérez délicatement la cartouche d'encre le plus loin possible dans la machine.

Veillez à positionner la flèche (C) de la cartouche vers l'intérieur de la machine.

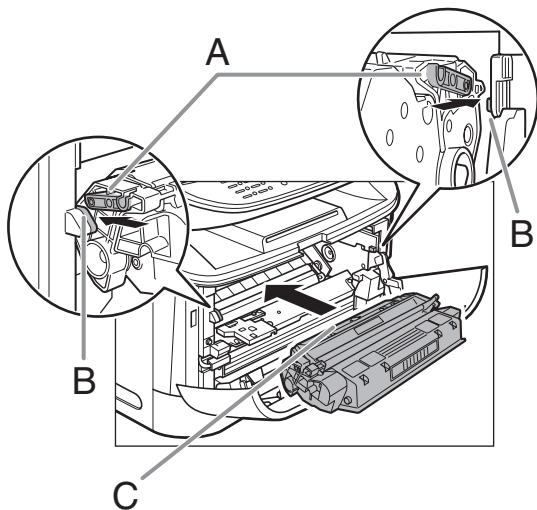

7 Fermez le couvercle avant.

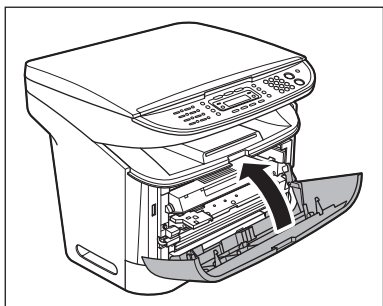

PRECAUTION

Veillez à ne pas vous coincer les doigts.

Transport de la machine

Suivez la procédure ci-après pour éviter à la machine tout dommage provoqué par des vibrations lorsque vous la transportez sur une longue distance.

1 Débranchez le cordon d'alimentation et tous les câbles à l'arrière de la machine.

2 Ouvrez le couvercle avant.

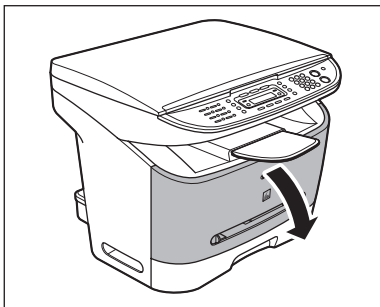

3 Retirez la cartouche d'encre.

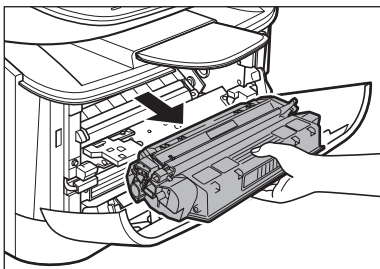

! PRECAUTION

- Pour éviter d'exposer la cartouche à la lumière, placez-la dans son emballage de protection ou emballez-la dans un tissu épais.
- N'ouvrez pas le volet protecteur du tambour de la cartouche. La qualité d'impression peut se détériorer si le tambour est endommagé ou exposé à la lumière.

4 Fermez le couvercle avant.

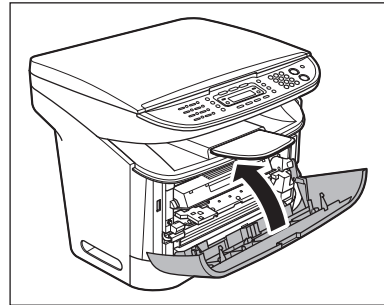

! PRECAUTION

Veillez à ne pas vous coincer les doigts.

5 Retirez complètement la cassette à papier et retirez le papier.

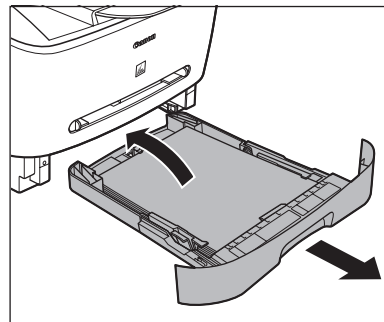

- 6** Retirez le couvercle de l'extension de la machine.

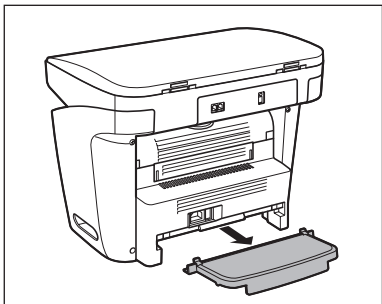

- 7** Détachez l'extension de la cassette à papier.

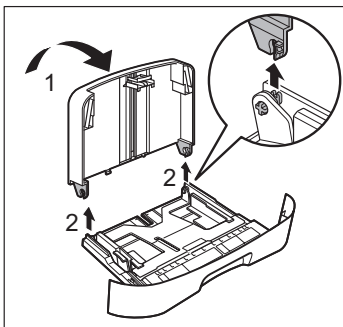

- 8** Insérez la cassette à papier dans la machine.

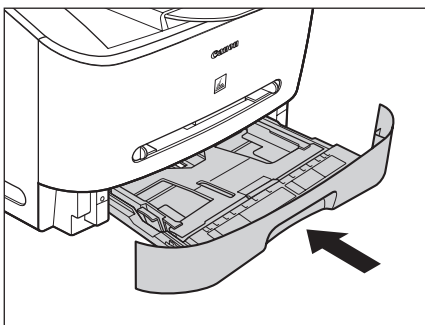

- 9** Détachez le réceptacle de sortie.

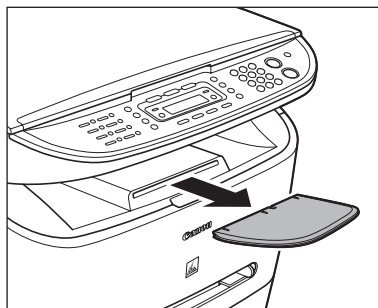

- 10** Vérifiez que tous les couvercles sont fermés.

- 11** Saisissez les poignées des deux côtés de la machine et soulevez-la délicatement, comme illustré ci-dessous.

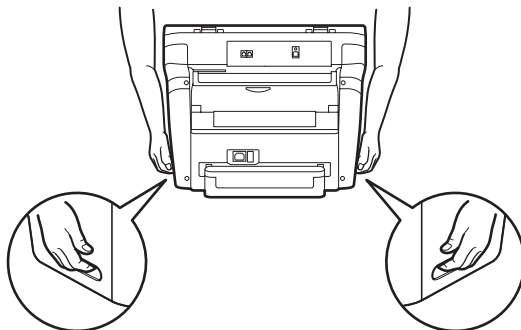

⚠ PRECAUTION

- Ne soulevez pas la machine en la tenant par l'un de ses accessoires. Si vous laissez tomber la machine, vous risquez de vous blesser.
- Si vous souffrez de problèmes de dos, vérifiez le poids de la machine avant de la porter. (Voir la section « Fiche technique », p. 13-1.)

11

Dépannage

Elimination des brouillages papier

Lorsqu'un brouillage se produit dans la machine, le message de brouillage papier s'affiche à l'écran.

Lorsque <BOURRAGE PAPIER> apparaît à l'écran, retirez d'abord le papier coincé à l'intérieur de la machine, puis dans la cassette à papier si nécessaire. Si des brouillages papier se produisent de façon répétée, veillez à effectuer les opérations suivantes :

- Déramez et taguez la pile de feuilles sur une surface plane avant de la charger dans la machine.
- Vérifiez que le papier utilisé est accepté par la machine. (Voir la section « Supports d'impression », p. 3-1.)
- Assurez-vous d'avoir bien retiré tout déchet de papier à l'intérieur de la machine.

REMARQUE

Ne tirez pas sur le papier coincé pour l'extraire de force hors de la machine. Pour obtenir de l'aide, contactez un revendeur Canon agréé ou l'assistance téléphonique Canon, si nécessaire.

1 Ouvrez le couvercle avant.

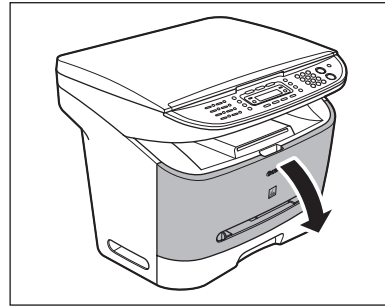

2 Retirez la cartouche d'encre.

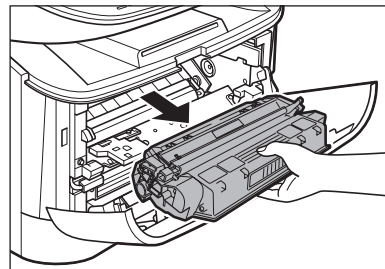

⚠ PRECAUTION

- Retirez montre, bracelets et bagues lorsque vous touchez l'intérieur de la machine. Ils risquent d'être abîmés s'ils entrent en contact avec les éléments renfermés dans la machine.
- Pour éviter à la machine d'éventuels dégâts, ne touchez pas les broches (A) situées près de l'extrémité gauche du rouleau de transfert (B).
- N'ouvrez pas le volet protecteur du tambour de la cartouche. La qualité d'impression peut se détériorer si le tambour est endommagé ou exposé à la lumière.

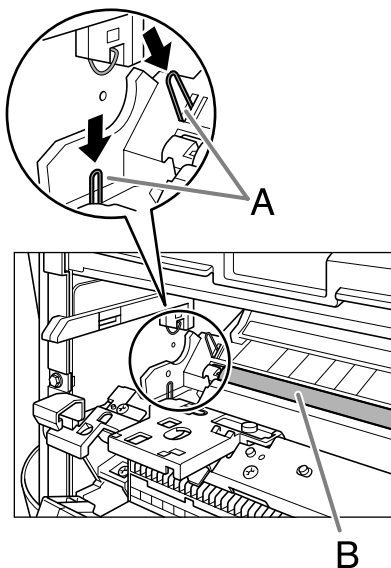

- Lorsque vous retirez le papier bloqué, ne touchez pas le rouleau de transfert car sa surface est extrêmement délicate et sensible aux griffes et traces de doigts qui pourraient provoquer une détérioration de l'impression.

🚫 REMARQUE

N'exposez pas la cartouche d'encre à la lumière plus de cinq minutes. Pour éviter d'exposer la cartouche à la lumière, placez-la si nécessaire dans son emballage de protection d'origine ou emballez-la dans un tissu épais.

3

Ouvrez le couvercle de sortie face vers le haut (A) et abaissez les leviers verts de dégagement du papier (B) de part et d'autre de la zone de sortie du papier face vers le haut.

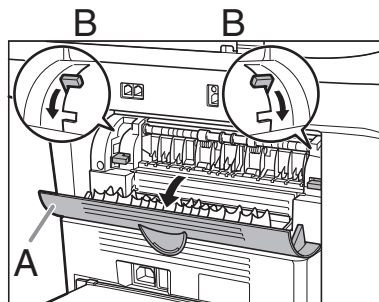

4 Saisissez les côtés du papier bloqué, déplacez-le vers l'intérieur, puis extrayez-le délicatement.

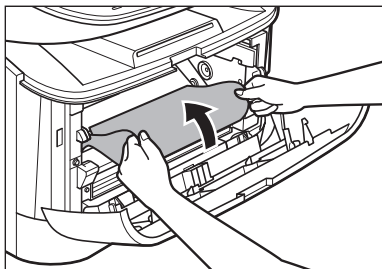

! PRECAUTION

- Lorsque vous retirez le papier coincé, veillez à ne pas vous couper avec les bords du papier.
- Lorsque vous retirez du papier coincé ou vérifiez l'intérieur de la machine, évitez tout contact entre un collier, un bracelet ou tout autre objet métallique et l'intérieur de la machine, car vous risqueriez de vous brûler ou de vous électrocuter.
- Si vous déchirez le papier, retirez tous les morceaux afin d'éviter les bourrages ultérieurs.
- Si de l'encre entre en contact avec la peau ou les vêtements, lavez-les à l'eau froide. En effet, sous l'action de l'eau chaude, l'encre s'incruste.

5 Retirez délicatement le papier coincé hors de la machine.

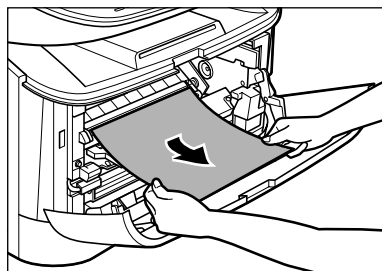

Si le bord avant du papier est visible, mais n'a pas pénétré dans la zone d'exposition, tirez le papier vers l'avant et faites-le rouler vers l'intérieur.

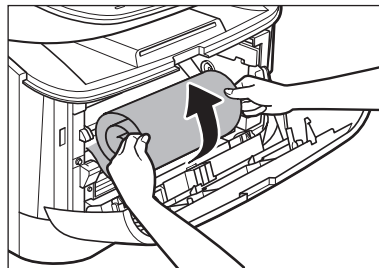

! PRECAUTION

- Ne tirez pas le papier bloqué de la cassette vers l'avant. Cela risque de provoquer un dysfonctionnement de la machine.

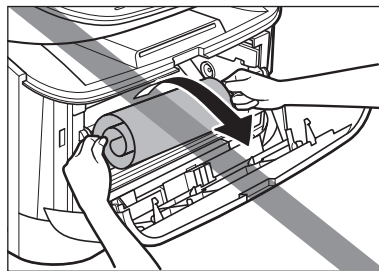
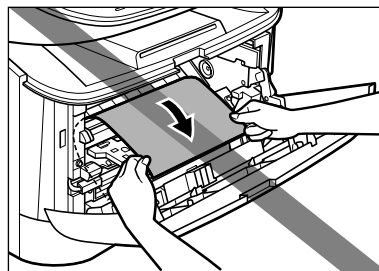

- Ne tirez pas le papier vers le haut. L'encre déposée sur le papier salit la machine et provoque une détérioration permanente de la qualité d'impression.

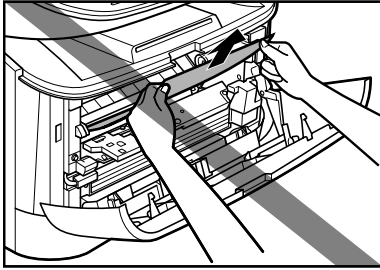

Bourrage éliminé → Passez à l'étape 14
Bourrage non éliminé → Passez à l'étape 6

- 6** Tirez délicatement le papier bloqué entre les rouleaux de sortie jusqu'à ce que le bord avant sorte de la machine.

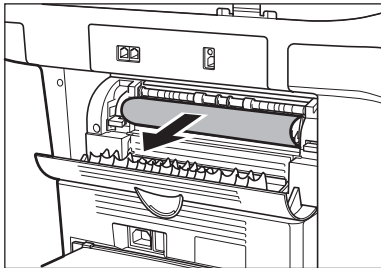

- 7** Retirez délicatement le papier coincé hors des rouleaux.

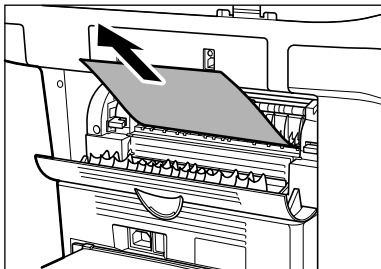

Si le papier bloqué est chiffonné, tel un accordéon, desserrez-le, puis retirez-le de la machine.

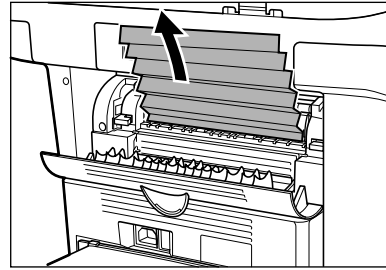

Bourrage éliminé → Passez à l'étape 14
Bourrage non éliminé → Passez à l'étape 8

- 8** Fermez le couvercle avant.

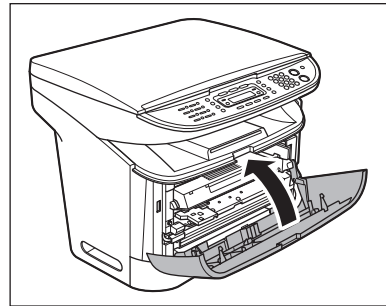

- 9** Tirez totalement la cassette à papier.

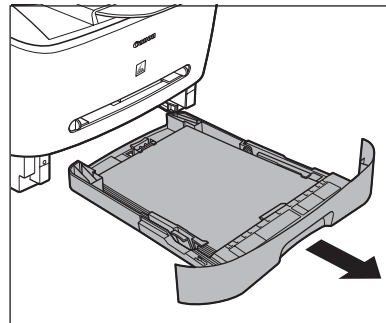

10 Saisissez le papier bloqué de part et d'autre et retirez-le lentement dans le sens de la flèche.

- Lors de l'alimentation à partir de la cassette à papier :

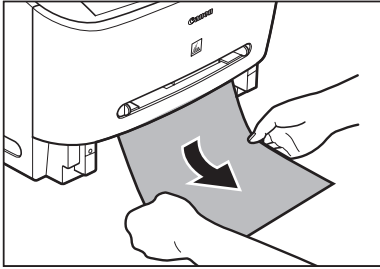

- Lors de l'alimentation à partir du chargeur multifonctions :

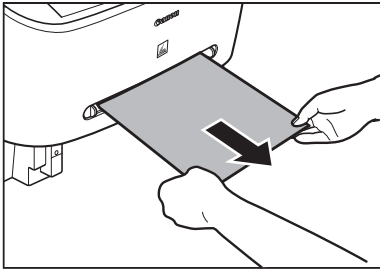

11 Remplacez les leviers verts de dégagement du papier (B) dans leur position originale et fermez le couvercle de sortie du papier face vers le haut (A).

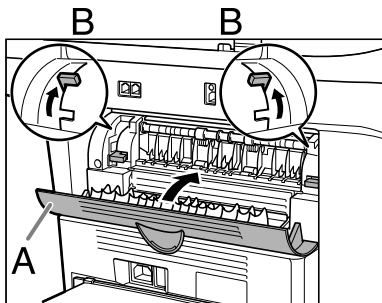

REMARQUE

- Veillez à replacer les leviers de dégagement du papier dans leur position originale. Si les leviers demeurent abaissés, le bouchage papier n'est pas résolu.
- N'abaissez jamais les leviers de dégagement du papier durant l'impression. Ceci risque d'endommager l'ensemble de fixation.

12 Insérez la cassette à papier dans la machine.

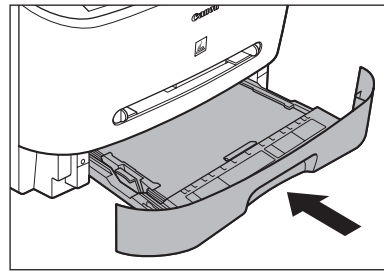

13 Ouvrez le couvercle avant.

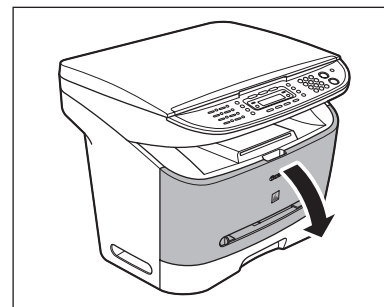

14 Introduisez la cartouche le plus loin possible dans la machine.

Saisissez la cartouche d'encre et alignez les protubérances (A) situées de part et d'autre de la cartouche sur les guides (B) de la machine, puis insérez délicatement la cartouche d'encre le plus loin possible dans la machine.

Veillez à positionner la flèche (C) de la cartouche vers l'intérieur de la machine.

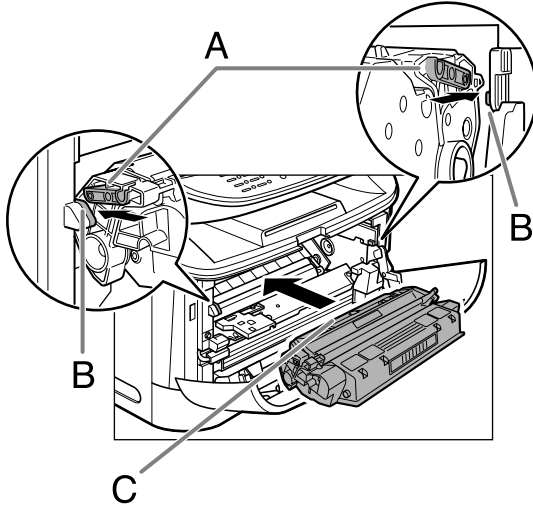

15 Fermez le couvercle avant.

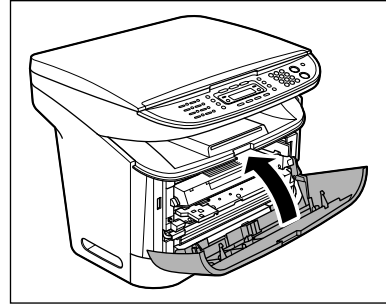

⚠ PRECAUTION

Veillez à ne pas vous coincer les doigts.

🔧 REMARQUE

Après avoir remplacé la cartouche d'encre et fermé le couvercle avant, la machine doit être prête à fonctionner. Si la machine est prête à fonctionner, le dépannage a réussi. Si la machine n'est pas prête à fonctionner, vérifiez si les leviers de dégagement du papier sont placés dans leur position originale et si du papier ne demeure pas coincé dans la machine.

Messages affichés

Reportez-vous au tableau ci-dessous lorsque des messages d'erreur s'affichent à l'écran.

Commun

Message	Description	Action
CHANGER FORMAT ENREG*	Lorsque la machine imprime des rapports ou des listes, le format de papier défini n'est pas <A4> ou <LTR>.	Régalez le format de papier sur <A4> ou <LTR> et chargez du papier de même format. Pour le rapport d'envoi ou de réception, la machine imprime automatiquement le(s) rapport(s) stocké(s) en mémoire.
VERIFIER IMPRIMANTE	Un problème s'est produit dans l'imprimante.	Réinitialisez la machine en ouvrant le couvercle avant, puis en le refermant. Si le message persiste, débranchez la machine de l'alimentation et contactez votre revendeur Canon agréé ou le service d'assistance Canon.
FERMER PORTE COUVERCLE AVANT	Le couvercle avant n'est pas complètement fermé.	Veillez à ce que le couvercle avant soit complètement fermé.

Message	Description	Action
CHARGER PAP. CORRECT	Le format de papier chargé dans la cassette à papier ou dans le chargeur multifonctions ne correspond pas à celui spécifié dans <CASSETTE> ou <INTRO MAN> dans le menu <PARAMETRES PAPIER>.	<ul style="list-style-type: none"> – Chargez le format de papier correct ou modifiez le format de papier au niveau des options <CASSETTE> ou <INTRO MAN> du menu <PARAMETRES PAPIER>. Pour plus d'informations, voir « Réglage du format et du type de papier », p. 3-7. – Si vous essayez d'imprimer un rapport ou une liste, réglez le format de papier sur <A4> ou <LTR> et chargez du papier du même format. <p>Réinitialisez ensuite la machine en ouvrant le couvercle avant, puis en le refermant.</p>
METTRE DU PAPIER	La cassette à papier ou le bac multifonctions ne contient pas de papier ou le papier n'est pas inséré correctement.	<p>Chargez du papier dans la cassette à papier ou le chargeur multifonctions. (Voir la section « Chargement du papier », p. 3-4.) Veillez à ce que la pile de papier chargé n'excède pas la capacité de la cassette.</p> <p>Chargez le papier page par page dans le chargeur multifonctions.</p> <p>Si vous chargez du papier tout en effectuant des copies, ne chargez pas un format de papier différent.</p> <p>La deuxième ligne de l'écran peut afficher le message <CASSETTE> ou <INTRO MAN> ainsi que le format de papier. Si tel est le cas, chargez le papier correspondant dans la cassette à papier ou le chargeur multifonctions.</p>



Message	Description	Action
IMAGE PERDUE*	Les données en mémoire ont été perdues au moment de la mise sous tension de la machine.	L'erreur disparaît automatiquement après deux secondes et la machine imprime automatiquement le rapport de perte indiquant les enregistrements toujours présents dans le rapport d'activité.
MEMOIRE PLEINE	<ul style="list-style-type: none"> – Le nombre maximal de documents lus qui peuvent être stockés en mémoire est atteint. – La mémoire de la machine est remplie de documents lus lorsque vous utilisez la fonction de tri des copies. 	Divisez le document et copiez chaque partie séparément.
PLUS D'ENCRE CHANGER L'ENCRE*	<ul style="list-style-type: none"> – La cartouche d'encre est presque vide. – Si <IMPRESSION CONT.> est réglé sur <NON> dans <PARAMETRES RX> du menu <REGLAGES FAX>, l'impression des télécopies et des rapports est interrompue lorsque le message <PLUS D'ENCRE/CHANGER L'ENCRE> s'affiche. 	<ul style="list-style-type: none"> – Remplacez-la par une cartouche neuve. – Si vous souhaitez continuer à imprimer sans remplacer la cartouche d'encre, réglez <IMPRESSION CONT.> sur <OUI> dans <PARAMETRES RX> du menu <REGLAGES FAX>. Toutefois, la cartouche d'encre étant presque vide, vous devriez la remplacer par une neuve.
RECEPTACLE PLEIN*	Le réceptacle de sortie est plein.	Retirez les feuilles imprimées du réceptacle de sortie.

Message	Description	Action
BOURRAGE PAPIER	Des bourrages papier se sont produits dans la machine.	Éliminez le bourrage papier (voir « Élimination des bourrages papier », p. 11-1) et chargez du papier dans la cassette à papier ou le chargeur multifonctions. Réinitialisez ensuite la machine en ouvrant le couvercle avant, puis en le refermant.
ATTENDRE S.V.P	Ce message apparaît quand le cordon d'alimentation est raccordé ou quand la machine n'est pas prête à imprimer.	Patientez jusqu'à ce que le message disparaisse.
RETIRER PAPIER*	Du papier est chargé dans le chargeur multifonctions.	Retirez le papier du chargeur multifonctions. La machine n'imprime pas les télécopies, rapports ou listes lorsque du papier est chargé dans le chargeur multifonctions. Ils sont stockés en mémoire.
ERREUR SYSTEME EXXX	Une erreur système s'est produite. Un code à trois chiffres <XXX> indique un type d'erreur particulier.	Débranchez la machine. Attendez au moins cinq secondes, puis rebranchez le cordon d'alimentation. Si le message persiste, contactez un revendeur Canon agréé ou le service d'assistance Canon.
TONER NON DEFINI INSERER LE TONER	Une cartouche d'encre n'est pas installée ou n'est pas correctement installée.	Installez correctement la cartouche d'encre. (Voir la section « Remplacement de la cartouche d'encre », p. 10-5.)
FORMAT SAISI ERRONE*	Un nombre incorrect a été saisi dans l'option <REGL DATE & HEURE> du menu <REGLAGES HORLOGE>.	Saisissez une date et une heure correctes.

*MF3240 uniquement

Télécopieur (MF3240 uniquement)

Message	Description	Action
DEJA ENREGISTRE	Le même destinataire a été saisi deux fois.	Sélectionnez un autre destinataire.
NB ENREG MAX ATTEINT	<ul style="list-style-type: none">– Le nombre maximal de destinataires (123) a été saisi pour la diffusion.– Le nombre maximal de destinataires (50) a été enregistré pour la composition groupée.	<ul style="list-style-type: none">– Renvoyez le document aux autres destinataires, si nécessaire.– Enregistrez une autre touche de composition 1 touche pour la composition groupée.
RACCROCHER TELEPHONE	Un téléphone externe est décroché.	Raccrochez le téléphone.
LIGNE OCCUPEE	La ligne téléphonique est occupée ou ne répond pas.	Vérifiez si le numéro du destinataire est correct ou si le cordon téléphonique est correctement raccordé.

Message	Description	Action
MEMOIRE PLEINE	<ul style="list-style-type: none"> - La mémoire est pleine durant l'envoi ou la réception de la télécopie. - Le nombre maximal de travaux de télécopie qui peuvent être stockés en mémoire est atteint. 	<ul style="list-style-type: none"> - Lors de l'envoi du document, divisez-le en plusieurs parties ou sélectionnez une résolution de télécopie inférieure. Si vous avez besoin de plus d'espace, attendez que la machine ait envoyé les télécopies restantes. - La mémoire de la machine peut stocker jusqu'à 256 travaux de télécopie, qu'elles aient été envoyées ou reçues (pour autant que le correspondant envoie la télécopie à l'aide du LaserBase MF3200 Series à l'aide du mode standard du tableau standard ITU-T No.1). Attendez que la machine envoie une télécopie à partir de la mémoire. Imprimez ou supprimez également des documents en mémoire.
NON CONFORME	Vous avez appuyé sur la touche de composition 1 touche qui a déjà été enregistrée, lorsque vous spécifiez une touche de composition 1 touche en tant que touche de composition groupée.	Vérifiez les informations enregistrées sous la touche de composition 1 touche avant l'utilisation.



Message	Description	Action
NON MEMORISE	Aucun destinataire n'est enregistré sous la touche ou le code de composition rapide sélectionné.	Sélectionnez une touche ou un code enregistré. Pour plus d'informations, voir la section « Enregistrement de touches de composition 1 touche », p. 4-7 ou « Enregistrement d'un code de composition codée », p. 4-14.
RECU EN MEMOIRE	Les télécopies reçues ou les rapports sont stockés en mémoire, car le papier ou l'encre est épuisé, un bourrage papier s'est produit ou un format de papier incorrect est chargé.	Chargez un format de papier correct dans la cassette à papier, remplacez la cartouche d'encre ou éliminez le bourrage papier. Pour plus d'information, voir les sections suivantes : <ul style="list-style-type: none"> – « Chargement des documents », p. 2-3. – « Remplacement de la cartouche d'encre par une cartouche neuve », p. 10-6. – « Elimination des bourrages papier », p. 11-1.
ENREGISTRER CLE ENREG. IMPOSSIBLE	La touche de composition 1 touche sélectionnée est déjà utilisée comme touche de composition groupée pour une liste de distribution.	Sélectionnez une autre touche de composition 1 touche.

Imprimante

Message	Description	Action
ERREUR DONNEES IMPR. VERIFIER IMPRIMANTE	Les données reçues du PC n'ont pas été imprimées.	Vérifiez si le logiciel est correctement installé ou si le câble d'imprimante est correctement branché.
IMPRESSION	L'imprimante traite un travail d'impression.	Aucune action n'est requise. Attendez la fin de l'impression.

Codes d'erreur (MF3240 uniquement)

Un code d'erreur est un code à quatre chiffres qui apparaît à l'écran ou sur la dernière ligne d'un RAPPORT EMISSION ou d'un RAPPORT RECEPT. en cas d'erreur.

Ex.

NUM TRAV	TYPE	N°	TEL/ID CORRESPONDANT	DATE	HEURE	PAGE	DUREE	MODE	RESULTAT
0001	EMISSION	001	WEST-1 55555555	04/10	16:00	002	00h01min21s	MCE	NG
			00A0	EMISSION ANNULEE					

Code d'erreur

Pour plus d'informations sur le RAPPORT EMISSION et le RAPPORT RECEPT., voir le Chapitre 4, « Rapports et listes (MF3240 uniquement) », du Guide de référence.

Pour connaître les différents codes d'erreur, voir le tableau ci-dessous.

Code d'erreur	Description	Action
0001	L'expéditeur n'utilise peut-être pas un télécopieur G3.	Assurez-vous que la machine de l'expéditeur et la vôtre sont compatibles.
0070	La réception a été annulée manuellement au niveau de la machine.	Demandez à l'expéditeur de renvoyer le document, si nécessaire.
0071	La mémoire de la machine est saturée.	Imprimez, envoyez ou supprimez tous les documents stockés dans la mémoire.
0080	La machine du destinataire n'a pas répondu dans les 35 secondes.	Renvoyez le document. Demandez à votre correspondant de vérifier sa machine. Si vous appelez à l'étranger, ajoutez une pause au numéro.
008D	La machine du destinataire est à court de papier.	Demandez au destinataire de vérifier si sa machine est alimentée en papier.
00A0	La transmission a été annulée manuellement au niveau de la machine.	Renvoyez le document, si nécessaire.
00A1	Il y a un bourrage de document.	Éliminez le bourrage de document.
00FF	Toutes les tentatives de recomposition ont échoué.	Vérifiez si le numéro du destinataire est correct ou si le cordon téléphonique est correctement branché et réessayez.

Si vous ne parvenez pas à résoudre un problème

Si vous ne parvenez pas à résoudre le problème après avoir consulté les informations reprises dans ce chapitre, contactez votre représentant Canon agréé ou l'assistance téléphonique Canon.

Préparez les informations suivantes lorsque vous contactez Canon :

- Le nom du produit (LaserBase MF3240/MF3220)
- Le numéro de série (sur l'étiquette à l'arrière de la machine)
- Le lieu d'achat
- La nature du problème
- Les actions menées pour tenter de résoudre le problème et leurs résultats

PRECAUTION

En cas d'émission de fumée, de bruits ou d'odeurs suspects, débranchez immédiatement la machine et contactez votre revendeur Canon agréé ou l'assistance téléphonique Canon. N'essayez jamais de démonter ou de réparer personnellement la machine.

REMARQUE

Tenter de réparer vous-même la machine peut entraîner l'annulation de la garantie limitée.

12 Réglages de la machine

Réglages de la machine

Vous pouvez personnaliser le fonctionnement de votre machine en définissant ses réglages à partir du menu de réglage. Pour connaître la liste des réglages actuels, imprimez la Liste des données utilisateur.

Impression de la Liste des données utilisateur (MF3240 uniquement)

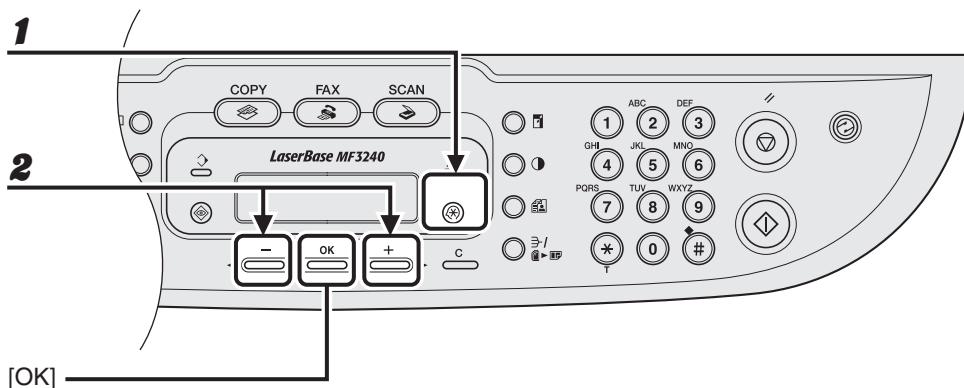

- 1** Appuyez sur [Mode Utilisateur].
- 2** Appuyez sur [←] ou [→] pour sélectionner <REGLAGES RAPPORT>, puis appuyez sur [OK].

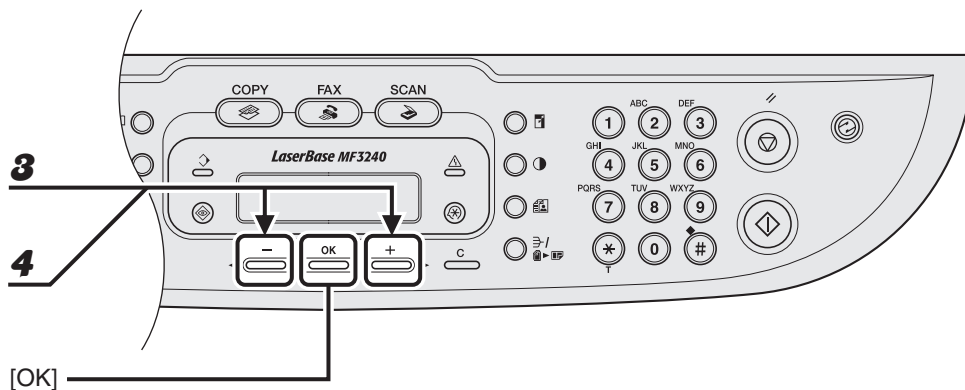

- 3** Appuyez sur [◀] ou [▶] pour sélectionner <IMPRESSION LISTE>, puis appuyez sur [OK].
- 4** Appuyez sur [◀] ou [▶] pour sélectionner <LISTE DONNEES UTI>, puis appuyez sur [OK].

Accès au menu de réglage

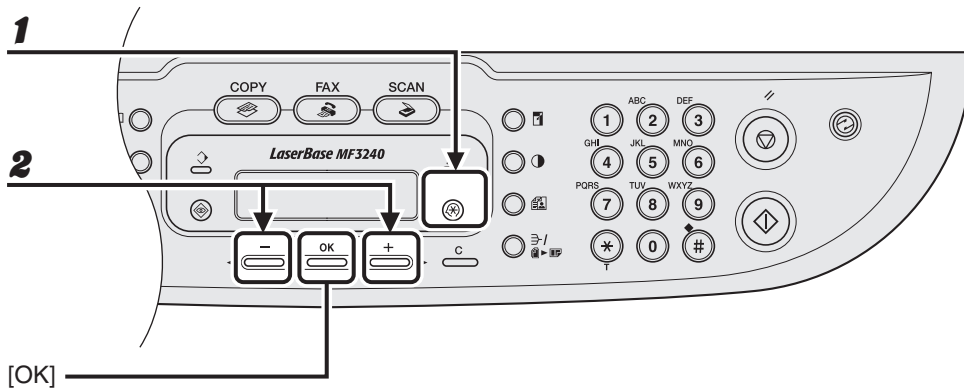

1 Appuyez sur [Mode Utilisateur].

2 Appuyez sur [◀] ou [▶] pour sélectionner le menu auquel vous souhaitez accéder, puis appuyez sur [OK].

- <REGLAGES COMMUNS>
- <REGLAGES COPIE>
- <REGLAGES HORLOGE>
- <REGLAGES FAX>*
- <DIFFUSION>*
- <REGL. CARNET ADR.>*
- <REGLAGES RAPPORT>*

* MF3240 uniquement

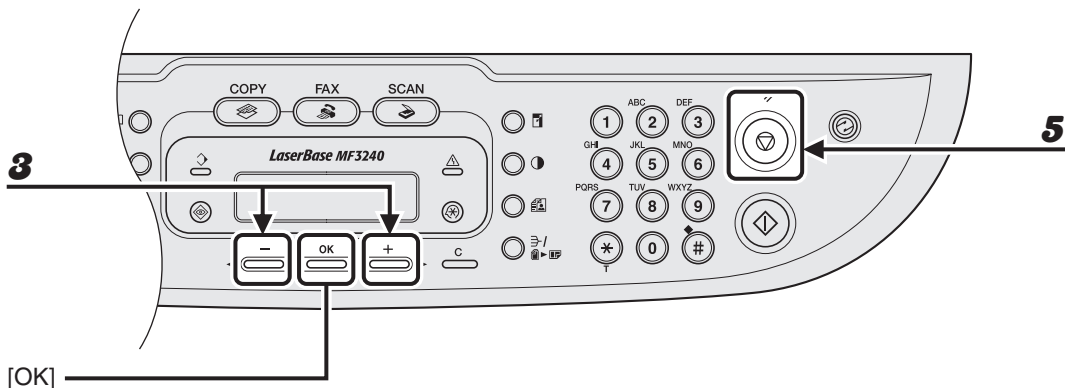

- 3** Appuyez sur [◀] ou [▶] pour sélectionner un sous-menu, puis appuyez sur [OK].
- 4** Pour enregistrer les réglages ou pour accéder à un élément de sous-menu, appuyez sur [OK].
- 5** Une fois l'opération terminée, appuyez sur [Arrêt/Réinitialisation] pour revenir en mode veille.

REMARQUE

Appuyez sur [Arrêt/Réinitialisation] pour quitter le menu. Si vous appuyez sur [Arrêt/Réinitialisation] avant d'avoir appuyé sur [OK], le réglage n'est pas enregistré.

Menu de réglage

REMARQUE

- La disponibilité des réglages peut varier selon le pays d'achat.
- Les menus décrits dans cette section sont basés sur le modèle LaserBase MF3240. En fonction du modèle de votre machine, certains réglages risquent de ne pas être disponibles et le numéro en tête de chaque menu peut varier.

REGLAGES COMMUNS	
Élément à régler	Description
1 REGL. PAR DEFAUT	Sélectionne l'écran de veille qui s'affiche lorsque le cordon d'alimentation est raccordé. – COPIE – FAX* – LIRE
2 MODE ECO. TONER	Pour activer ou non la fonction d'économie d'encre. – NON – OUI
3 PARAMETRES PAPIER	Pour définir le type et le format de papier de la cassette à papier ou du chargeur multifonctions. (Voir la section « Réglage du format et du type de papier », p. 3-7.)
CASSETTE	Pour définir le type et le format de papier de la cassette à papier.
INTRO MAN	Pour définir le type de papier et le format de papier du chargeur multifonctions.
4 LANGUE AFFICHAGE	Pour sélectionner la langue de l'affichage. (Voir la section « Fiche technique », p. 13-1.)

REGLAGES COMMUNS

5 REGLAGE VOLUME*	Pour régler le volume des signaux sonores selon quatre niveaux. – MID – HAUTE – NON – FAIBLE
TONALITE D'APPEL	Pour régler le volume de l'appel.
SIGNAL DE SAISIE	Pour régler le volume du clavier.
SIGNAL D'ERREUR	Pour régler le volume de l'alarme.
CTRL VOL ECOUTE	Pour régler le volume du moniteur de ligne.

*MF3240 uniquement

REGLAGES COPIE

Élément à régler	Description
1 DENSITE	Pour définir la densité pour la copie. – MANUEL (1-9) – AUTO* * Lorsque <AUTO> est défini, la qualité d'image est automatiquement réglée sur <TEXTE>.
2 QUALITE D'IMAGE	Pour définir le type de document pour la copie. – TEXTE – PHOTO* – TEXTE/PHOTO* * Quand <PHOTO> ou <TEXTE/PHOTO> est réglé, le mode densité est automatiquement réglé sur <MANUEL>.
3 TRI SEQ. AUTO	Pour définir si les copies doivent être triées automatiquement ou non. – NON – OUI
4 GROUP FORMAT PAP.	Pour sélectionner un groupe de format de papier pour votre machine.* – A – AB – POUCE * En cas de changement du groupe de format de papier, les taux de reproduction prédéfinis disponibles changent eux aussi.

REGLAGES HORLOGE

Elément à régler	Description
1 VEILLE AUTO	Pour définir le mode de veille automatique lorsque la machine demeure inactive pendant un certain laps de temps. (3MIN.-30MIN.) (Voir la section « Réglage du mode veille », p. 1-10.) <ul style="list-style-type: none">– OUI– NON
2 REGL DATE & HEURE*	Pour régler la date et l'heure de la machine. (Voir la section « Réglage de la date et de l'heure (MF3240 uniquement) » du Guide de démarrage.)
3 CHOISIR TYPE DATE*	Pour définir le format de la date. <ul style="list-style-type: none">– JOUR/MOIS/ANNEE– ANNEE/MOIS/JOUR– MOIS/JOUR/ANNEE
4 HORAIRE D'ETE*	Pour définir le mode d'heure d'été. (Voir la section « Réglage de l'heure d'été (MF3240 uniquement) », p. 1-13.) <ul style="list-style-type: none">– OUI– NON

*MF3240 uniquement

REGLAGES FAX (MF3240 uniquement)

Elément à régler	Description
1 REGLAGES COMMUNS	Pour enregistrer vos numéro de télécopieur, nom et pays.
ENTRER N° TEL	Pour enregistrer votre numéro de télécopieur. (Voir la section « Configuration de la machine pour l'envoi de télécopies (MF3240 uniquement) » du Guide de démarrage.)
ENTREZ VOTRE NOM	Pour enregistrer votre nom ou le nom de votre société. (Voir la section « Configuration de la machine pour l'envoi de télécopies (MF3240 uniquement) », du Guide de démarrage.)
CHOIX DU PAYS	Pour enregistrer votre pays.
2 PARAMETRES TX	Pour régler les fonctions de transmission.
DENSITE	Pour définir la densité par défaut pour la télécopie. (1-3)

REGLAGES FAX (MF3240 uniquement)

QUALITE D'IMAGE	Pour définir la qualité de l'image par défaut pour la télécopie. – STANDARD – FIN – PHOTO – SUPERFIN
RECOMP. AUTO	Pour choisir de recomposer automatiquement ou non lorsque l'autre ligne est occupée ou lorsqu'une erreur de transmission se produit. (Voir le Chapitre 1, « Fonctions de télécopie avancées (MF3240 uniquement) », du Guide de référence.)
OUI	Pour personnaliser la recomposition.
NBRE DE RECOMPOS.	Définit le nombre de tentatives de recomposition. (1 FOIS-10 FOIS)
INTERVAL RECOMPOS	Définit le laps de temps avant une nouvelle composition. (2 MIN.-99 MIN.)
NON	Après l'échec de la première composition, aucune nouvelle tentative n'est effectuée.
ID EMETTEUR	Pour ajouter ou non les informations de l'expéditeur à chaque page envoyée. – OUI* – NON *Si vous choisissez <OUI>, les informations enregistrées dans <ENTRER N° TEL> et <ENTREZ VOTRE NOM> apparaissent sur chaque page envoyée.
VERIF LIGNE COMPO	Pour choisir de vérifier ou non l'état de la ligne téléphonique. – NON – OUI



REGLAGES FAX (MF3240 uniquement)

3 PARAMETRES RX	Pour régler les fonctions de réception.
APPEL ENTRANT	Pour choisir si le téléphone sonne ou non lorsqu'il réceptionne un appel vocal, vous permettant de répondre à l'appel. Cette fonction est uniquement disponible lorsque <MODE RX> est réglé sur <FAX>.
NON	La sonnerie du téléphone ne retentit pas en cas de réception d'un appel vocal.
OUI	La sonnerie du téléphone retentit en cas de réception d'un appel vocal pour autant qu'un téléphone externe soit raccordé.
NBRE SONNERIES	Définit le nombre de sonneries devant retentir avant que la machine réponde. (1 FOIS-16 FOIS)
REDUCTION RX	Pour spécifier si l'image doit être réduite ou tronquée lorsque le format de la page transmise est supérieur au format du papier chargé. (Voir le Chapitre 1, « Fonctions de télécopie avancées (MF3240 uniquement) », du Guide de référence.)
OUI	Pour réduire l'image afin qu'elle soit adaptée au format du papier chargé.
NON	Pour conserver le format original de l'image.
COUPE	Une image supérieure à une zone d'enregistrement de 1 page est tronquée et n'est pas enregistrée.
IMP. RECEPTION	Pour spécifier s'il faut stocker toutes les pages reçues en mémoire avant de les imprimer ou s'il faut imprimer chaque page dès sa réception. (Voir le Chapitre 1, « Fonctions de télécopie avancées (MF3240 uniquement) », du Guide de référence.)
RX MEMOIRE	Pour imprimer le document après réception de toutes les pages.
RX IMPR	Pour imprimer chaque page dès sa réception.
MODE RX	Pour sélectionner le mode de réception. (Voir la section « Configuration de la machine pour la réception de télécopies (MF3240 uniquement) » du Guide de démarrage.) <ul style="list-style-type: none">– FAX– ModeREP– Fax/Tel– MANUEL

REGLAGES FAX (MF3240 uniquement)

ID TERMINAL RX	Pour insérer ou non le numéro de télécopieur et les informations relatives à l'expéditeur sur les télécopies reçues. – NON – OUI
RESTRICTION RX	Pour recevoir ou non une télécopie en détectant le signal TSI (Transmitting Subscriber Identification), utilisé pour identifier le télécopieur de l'expéditeur. (Voir le Chapitre 1, « Fonctions de télécopie avancées (MF3240 uniquement) », du Guide de référence.)
NON	Toutes les réceptions sont acceptées.
OUI	Pour réceptionner uniquement la télécopie provenant d'un télécopieur envoyant le signal TSI.
RX A DISTANCE	Pour choisir d'utiliser ou non la réception à distance. (Voir le Chapitre 1, « Fonctions de télécopie avancées (MF3240 uniquement) », du Guide de référence.) – OUI – NON
IMPRESSION CONT.	Pour activer ou non l'arrêt de l'impression lorsque l'encre est épuisée. Cette fonction est uniquement destinée à l'impression de télécopies et de rapports. – NON – OUI
4 COMMUNICATIONS	Pour définir les paramètres de communication.
TONAL./IMPULSIONS	Pour sélectionner le type de ligne téléphonique. (Voir la section « Configuration de la machine pour l'envoi de télécopies (MF3240 uniquement) » du Guide de démarrage.)
TONALITES	La ligne téléphonique est configurée pour la composition à tonalités.
IMPULSIONS	La ligne téléphonique est configurée pour la composition à impulsions.
TYPE DE RESEAU	Pour programmer la touche [R] afin de faciliter l'accès à une ligne extérieure. (Voir Chapitre 1, « Fonctions de télécopie avancées (MF3240 uniquement) », du Guide de référence.) – RTC – IP

DIFFUSION (MF3240 uniquement)

Élément à régler	Description
DIFFUSION	Pour enregistrer des destinataires pour la diffusion.

REGL. CARNET ADR. (MF3240 uniquement)

Élément à régler	Description
1 COMPOS. 1 TOUCHE	Pour enregistrer les informations en composition 1 touche. Jusqu'à 7 destinataires peuvent être enregistrés. (Voir la section « Enregistrement de touches de composition 1 touche », p. 4-7.)
NOM	Pour enregistrer le nom du destinataire (20 caractères maximum, espaces compris).
SAISIE N° DE TEL	Pour enregistrer le numéro de télécopieur du destinataire (50 chiffres maximum, espaces compris).
2 COMPOS. CODEE	Pour enregistrer les informations relatives à la composition groupée. Jusqu'à 100 destinataires peuvent être enregistrés. (Voir la section « Enregistrement d'un code de composition codée », p. 4-14.)
NOM	Pour enregistrer le nom du destinataire (20 caractères maximum, espaces compris).
SAISIE N° DE TEL	Pour enregistrer le numéro de télécopieur du destinataire (50 chiffres maximum, espaces compris).
3 COMPOS. GROUPEE	Pour enregistrer les informations relatives à la composition groupée. Jusqu'à 50 destinataires peuvent être enregistrés. (Voir la section « Enregistrement d'une composition groupée », p. 4-21.)
NOM	Pour enregistrer le nom du groupe (20 caractères maximum, espaces compris).

REGLAGES RAPPORT (MF3240 uniquement)

Élément à régler	Description
1 REGLAGES	Pour régler les fonctions de rapport. (Voir le Chapitre 4, « Rapports et listes (MF3240 uniquement) », du Guide de référence.)
RAPPORT EMISSION	Pour choisir d'imprimer ou non le rapport de transmission de télécopie. – IMPR. SI ERREUR – SORTIE NON – SORTIE OUI
RAPPORT RECEPT.	Pour choisir d'imprimer ou non le rapport de réception de télécopie. – SORTIE NON – SORTIE OUI – IMPR. SI ERREUR
RAPPORT ACTIVITE	Pour imprimer automatiquement ou non le rapport de transactions du télécopieur. – SORTIE OUI – SORTIE NON
2 IMPRESSION LISTE	Pour imprimer des rapports/listes.
RAPPORT EMISSION	Pour imprimer le rapport de transactions du télécopieur manuellement.
RAPPORT RECEPT.	Pour imprimer le rapport de réceptions du télécopieur manuellement.
RAPPORT ACTIVITE	Pour imprimer le rapport de transactions du télécopieur manuellement.
IMPR. IMAGE MEM.	Pour imprimer la liste des travaux réservés en mémoire.
LISTE DONNEES MEM	Pour imprimer les informations et l'image de la première page du travail réservé.
LISTE COMP. 1 T	Pour imprimer la liste des numéros de télécopieur/téléphone et noms enregistrés en composition rapide.
LISTE COMP CODEE	Pour imprimer la liste des numéros de télécopieur/téléphone et noms enregistrés en composition codée.
LISTE COMP GROUP	Pour imprimer la liste des groupes enregistrés pour la composition groupée.
LISTE DONNEES UTI	Pour imprimer la liste de réglage enregistrée dans le menu. (Voir la section « Impression de la Liste des données utilisateur (MF3240 uniquement) », p. 12-1.)

13 Annexe

Fiche technique

Général	
● Type	Bureau personnel
● Alimentation électrique	220-240 V, 50/60 Hz (Les exigences en matière d'alimentation varient en fonction du pays dans lequel vous avez acheté le produit.)
● Consommation électrique	MF3240 : Max. : Environ 780 W Marche : Moins de 390 Wh Veille : Moins de 9,5 Wh Mode d'économie d'énergie : Moins de 5,0 Wh MF3220 : Max. : Environ 780 W Marche : Moins de 390 Wh Veille : Moins de 8,0 Wh Mode d'économie d'énergie : Moins de 5,0 Wh
● Temps de préchauffage	Moins de 8 sec.* (température : 20 °C, humidité : 65 % ; entre le moment où le cordon d'alimentation est branché sur la prise secteur et l'apparition de l'écran de veille) * Le temps de préchauffage peut varier en fonction des conditions et de l'environnement de la machine.
● Poids	MF3240 : Environ 11 kg (cartouche comprise) MF3220 : Environ 10,8 kg (cartouche comprise)

Général	
● Dimensions	449 mm (L) × 487 mm (P) × 369 mm (H) (avec la cassette à papier installée) 449 mm (L) × 539 mm (P) × 369 mm (H) (avec la cassette à papier installée et le couvercle avant ouvert)
● Espace d'installation	649 mm (L) × 984 mm (P)
● Conditions ambiantes	Température : 15 °C–30 °C Humidité : 10 %–80 % HR
● Langues d'affichage	ANGLAIS / ALLEMAND / FRANÇAIS / ESPAGNOL / ITALIEN / SUEDOIS / NORVEGIEN / HOLLANDAIS / FINNOIS / DANOIS / PORTUGAIS / REP. TCHEQUE / SLOVENIAN / HONGROIS / RUSSE / TURC
● Documents acceptés	» p. 2-1.
● Papier accepté	» p. 3-1.
● Zone d'impression	» p. 3-2.
● Zone de lecture	» p. 2-2.

Copieur	
● Résolution de lecture	Mode texte : 600 ppp × 400 ppp Mode photo, mode texte/photo : 600 ppp × 600 ppp
● Résolution d'impression	600 ppp × 600 ppp
● Agrandissement	1 ± 1,0 %, 1:2,00, 1:1,41, 1:0,70, 1:0,50 Zoom 0,50 - 2,00, pas de 1 %
● Délai de première copie	Moins de 11 sec. (A4)
● Vitesse de copie	Directe : A4 20 cpm
● Nombre de copies	99 copies max.

Imprimante	
● Méthode d'impression	Méthode électrostatique indirecte (fixation à la demande)
● Alimentation papier	– Cassette papier : 250 feuilles × 1 cassette (64 g/m ²) – Chargeur multifonctions : 1 feuille
● Sortie papier	» p. 3-11.
● Vitesse d'impression	Voir « Vitesse de copie », p. 13-3.
● Résolution d'impression	600 ppp × 600 ppp
● Nombre de teintes	256
● Cartouche d'impression	» p. 1-8.

Télécopieur (MF3240 uniquement)

● Ligne reconnue	Réseau téléphonique public commuté (RTC)*1
● Compatibilité	G3
● Système de compression des données	MH, MR, MMR
● Vitesse du modem	33,6 Kbits/s Repli automatique
● Vitesse de transmission	Environ 3 secondes/page*2 à 33,6 Kbits/s, ECM-MMR, transmission à partir de la mémoire
● Transmission/ Réception en mémoire	Environ 256 pages*2 maximum (nombre total de pages envoyées/reçues)
● Résolution des télécopies	STANDARD : 8 pels/mm × 3,85 lignes/mm FIN : 8 pels/mm × 7,7 lignes/mm PHOTO : 8 pels/mm × 7,7 lignes/mm SUPERFIN : 8 pels/mm × 15,4 lignes/mm
● Composition	<ul style="list-style-type: none"> – Composition rapide Composition 1 touche (7 destinataires) Composition codée (100 destinataires) Composition groupée (50 destinataires) Composition à partir du Carnet d'adresses (à l'aide de la touche Carnet d'adresses) – Composition ordinaire (à l'aide du clavier numérique) – Recomposition automatique – Recomposition manuelle (à l'aide de la touche Recomposition/Pause) – Diffusion séquentielle (123 destinataires) – Réception automatique – Réception à distance via un téléphone (code par défaut : 25) – RAPPORT ACTIVITE (toutes les 60 communications) – RAPPORT DE TX (Transmission)/RX (Réception) – TTI (Transmit Terminal Identification)

Téléphone (MF3240 uniquement)

● Connexion	– Téléphone externe/répondeur (signal d'identification CNG)/modem de données
--------------------	--

*1 Le réseau téléphonique public commuté (RTC) admet actuellement des vitesses de 28,8 Kbits/s ou moins, selon l'état des lignes téléphoniques.

*2 Basée sur le Tableau N°1 Standard de l'ITU-T, mode standard MMR.

 **REMARQUE**

Fiche technique susceptible d'être modifiée sans avis préalable.

C

- Cache d'exposition 1-1
- Cache de sortie face vers le haut 1-2
- Cartouche d'encre 1-8
 - Remplacement 10-6
- Cassette à papier 1-1
- Chargement
 - Document 2-3
 - Enveloppes 3-4
 - Papier 3-4
- Chargeur multifonctions 1-1, 3-4
- Clavier numérique 1-3
- Codes d'erreur 11-15
- Composants de la machine 1-1
- Composition 1 touche 4-6
 - Enregistrement 4-7
 - Modification 4-9
 - Suppression 4-12
 - Utilisation 4-30
- Composition codée 4-6
 - Enregistrement 4-14
 - Modification 4-16
 - Suppression 4-19
 - Utilisation 4-31
- Composition groupée 4-6
 - Ajout d'un destinataire 4-23
 - Enregistrement 4-21
 - Modification du nom 4-26
 - Suppression d'un destinataire 4-24
 - Suppression d'un groupe 4-28
 - Utilisation 4-30
- Composition rapide 4-6
- Copie 6-1
- Couvercle avant 1-1
- Couvercle de l'extension 1-2

D

- Densité
 - Copie 6-4
 - Télécopies 4-5
- Dépannage 11-1
- DIFFUSION 12-3, 12-11
- Document
 - Accepté 2-1
 - Chargement 2-3
 - Zone de lecture 2-2

E

- Ecran d'affichage 1-4, 1-7
 - Messages 11-7
- Elimination des bourrages papier 11-1
- Enregistrement de numéros de composition rapide 4-6
- Entretien 10-1
- Envoi de télécopies 4-1

F

- Fiche technique 13-1
 - Copieur 13-3
 - Général 13-1
 - Imprimante 13-3
 - Télécopieur 13-4
 - Téléphone 13-5

H

- Heure d'été 1-13

I

- Impression 7-1

L

- Lecture 8-1
- Liste des données utilisateur 12-1
 - Impression 12-1

M

- Menu
 - Accès 12-3
 - Réglage 12-5
- Message CHANGER L'ENCRE 10-5
- Mode veille 1-10
 - Copie 1-7
 - Lecture 1-7
 - Télécopie 1-7

N

- Nettoyage de la machine 10-1
 - Extérieur 10-1
 - Intérieur 10-2
 - Zone de lecture 10-4

P

- Panneau de commande 1-1, 1-3
- Papier
 - Accepté 3-1
 - Chargement 3-4
 - Recommandé 3-3
 - Zone d'impression 3-2
- PARAMETRES RX 12-9
- PARAMETRES TX 12-7
- Port USB 1-2
- Prise d'alimentation 1-2
- Prise de ligne téléphonique 1-2
- Prise pour périphérique externe 1-2

Q

- Qualité d'image
 - Copie 6-3
 - Télécopies 4-3

R

- Réceptacle de sortie 1-1
- Réception de télécopies 5-1
- REGL. CARNET ADR. 12-3, 12-11
- Réglage du format et du type de papier 3-7
- REGLAGES COMMUNS 12-3, 12-5
- REGLAGES COPIE 12-3, 12-6
- Réglages d'horloge et de délais 1-10
- Réglages de la lecture
 - Copie 6-3
 - Télécopies 4-3
- Réglages de la machine 12-1
- REGLAGES FAX 12-3, 12-7
- REGLAGES HORLOGE 12-3, 12-7
- REGLAGES RAPPORT 12-3, 12-12
- Remplacement de la cartouche d'encre 10-5
- Répartition de l'encre 10-5

S

- Sélection de la zone de sortie du papier 3-10
- Si vous ne parvenez pas à résoudre un problème 11-16

T

- Taux de reproduction 6-6
 - Indication du zoom 6-7
 - Zoom prédéfini 6-6
- Télécopie à partir d'un ordinateur 9-1
- Télécopies
 - Envoi 4-1
 - Réception 5-1
- Témoin Erreur 1-3
- Témoin Traitement/Données 1-3
- Touche [Agrandissement/Réduction] 1-3
- Touche [Arrêt/Réinitialisation] 1-3
- Touche [Carnet d'adresses] 1-6
- Touche [Connexion] 1-6
- Touche [COPY] 1-3
- Touche [Densité] 1-3

Touche [Départ] 1-3
Touche [Economie d'énergie] 1-3
Touche [Effacer] 1-4
Touche [FAX] 1-3
Touche [Mode Utilisateur] 1-4
Touche [Moniteur système] 1-4
Touche [Numérotation codée] 1-6, 4-31
Touche [OK] 1-4
Touche [Qualité d'image] 1-4
Touche [Recomposition/Pause] 1-6
Touche [SCAN] 1-3
Touche [Tonalités] 1-4
Touche [Tri séquentiel/2 sur 1] 1-4
Touches de composition rapide 1 touche 1-6
Transport de la machine 10-9
Type de papier et zone de sortie du papier
3-11

U

Utilisation de la composition rapide 4-30

V

Vitre d'exposition 1-1

Z

Zone de sortie du papier face vers le bas 3-12

Zone de sortie du papier face vers le haut 3-13



CANON INC.

30-2, Shimomaruko 3-chome, Ohta-ku, Tokyo 146-8501, Japan

CANON U.S.A., INC.

One Canon Plaza, Lake Success, NY 11042, U.S.A.

CANON CANADA INC.

6390 Dixie Road Mississauga, Ontario L5T 1P7, Canada

CANON EUROPA N.V.

Bovenkerkerweg 59-61 1185 XB Amstelveen, The Netherlands

CANON FRANCE S.A.S.

17, quai du Président Paul Doumer 92414 Courbevoie Cedex, France

CANON COMMUNICATION & IMAGE FRANCE S.A.S.

12, rue de l'Industrie 92414 Courbevoie Cedex, France

CANON (U.K.) LTD.

Woodhatch, Reigate, Surrey, RH2 8BF, United Kingdom

CANON DEUTSCHLAND GmbH

Europark Fichtenhain A10, 47807 Krefeld, Germany

CANON ITALIA S.p.A.

Via Milano, 8 20097 San Donato Milanese (MI) Italy

CANON ESPAÑA, S.A.

c/ Joaquín Costa 41, 28002 Madrid, Spain

CANON LATIN AMERICA, INC.

703 Waterford Way Suite 400, Miami, Florida 33126 U.S.A.

CANON AUSTRALIA PTY. LTD

1 Thomas Holt Drive, North Ryde, Sydney, N.S.W. 2113, Australia

CANON CHINA CO., LTD

15F, North Tower, Beijing Kerry Centre, 1 Guang Hua Road, Chao Yang District, 100020, Beijing, China

CANON SINGAPORE PTE. LTD.

1 HarbourFront Avenue #04-01 Keppel Bay Tower, Singapore 098632

230V