

Canon

Camescope vidéo numérique
Manuel d'instruction

FRANÇAIS

F

Digital-Video-Camcorder
Bedienungsanleitung

DEUTSCH

D

Videocamera digitale
Manuale di istruzioni

ITALIANO

I

MV6i MC

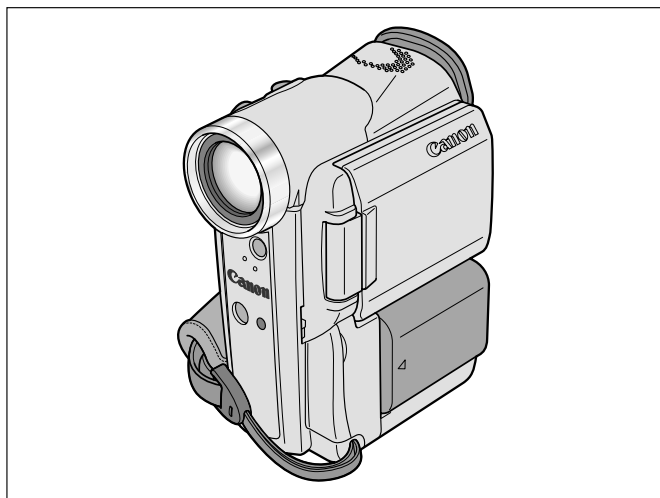

Mini **DV** Digital
Video
Cassette

B
BUBBLE JET
DIRECT

PAL

Mises en garde importantes

F

AVERTISSEMENT:



AFIN D'ÉVITER TOUT RISQUE D'ÉLECTROCUTION, NE PAS ENLEVER LE COUVERCLE (NI LE DOS). CET APPAREIL NE CONTIENT PAS DE PIÈCES RÉPARABLES PAR L'UTILISATEUR. POUR TOUTE RÉPARATION, S'ADRESSER À UNE PERSONNE QUALIFIÉE.

AVERTISSEMENT:



POUR RÉDUIRE LES RISQUES D'INCENDIE OU DE CHOC ÉLECTRIQUE, NE PAS EXPOSER CET APPAREIL À LA PLUIE NI À L'HUMIDITÉ.

ATTENTION:

POUR RÉDUIRE LES RISQUES D'INCENDIE OU DE CHOC ÉLECTRIQUE, AINSI QUE LA PRODUCTION DE PARASITES, UTILISER UNIQUEMENT LES ACCESSOIRES RECOMMANDÉS.

ATTENTION:

DÉCONNECTEZ LA PRISE SECTEUR DE LA PRISE D'ALIMENTATION QUAND L'APPAREIL N'EST PAS UTILISÉ.

La plaque d'identification CA-PS700 est située sur le dessous de l'appareil.

- L'utilisation d'un câble DV CV-150F/CV-250F est nécessaire pour être conforme aux exigences techniques de la directive EMC.

Les manuels suivants sont fournis avec le camescope:

■ Manuel d'instruction du camescope vidéo numérique MV6i MC

Ce manuel explique le fonctionnement complet du camescope, depuis l'enregistrement vidéo de base jusqu'à l'utilisation détaillée de toutes les fonctions.

■ Manuel d'instruction du logiciel DIGITAL VIDEO SOLUTION DISK

Ce manuel explique comment télécharger des images à partir de la carte mémoire sur un ordinateur en utilisant le câble USB fourni. Vous pouvez ajouter des images échantillons pour le mixage de carte à partir du disque DIGITAL VIDEO SOLUTION DISK fourni.

■ Pour les utilisateurs de Windows XP uniquement

Manuel d'instruction du logiciel DV NETWORK SOLUTION DISK

Ce manuel explique comment télécharger des images à partir de/sur la carte mémoire en utilisant un câble DV (IEEE1394). Vous pouvez aussi réaliser une vidéoconférence et des transferts de fichiers par Internet en utilisant le logiciel fourni. Les fonctions disponibles dépendent du modèle de camescope de votre contact et de l'environnement réseau.

Marques de commerce et marques déposées

- Canon est une marque déposée de Canon Inc.
- ^{Mini}D^X est une marque de commerce.
- Le logo  est une marque de commerce.
- Windows® est une marque déposée ou une marque de commerce de Microsoft Corporation aux Etats-Unis et/ou dans les autres pays.
- Les autres noms de produits non mentionnés ici peuvent être des marques déposées ou des marques de commerce de leur compagnie respective.

Table des matières

F

Introduction

Mises en garde importantes.....	2
Guide de référence	3
Merci d'avoir choisi un Canon	7
Présentation du MV6i MC	8

Maîtrise des bases

Les touches et les fonctions MV6i MC9

Préparations

Pour alimenter votre caméscope	12
Mise en place d'une cassette.....	16

Enregistrement de base

Enregistrement d'images animées sur une bande	18
Zoom	23
Utilisation de l'écran LCD	25

Lecture de base

Lecture d'une cassette	28
Connexions pour la lecture sur l'écran d'un téléviseur	32
Conseils pour réaliser de meilleures vidéos....	36

Utilisation de la plage Utilisation de la plage fonctions

Généralités

Recherche et contrôle pendant l'enregistrement	38
Utilisation des Menus	39
Utilisation de la télécommande sans fil....	48

Pour enregistrer

Réglage de la date et de l'heure	51
Enregistrement d'images fixes sur une cassette	54
Désactivation du stabilisateur d'image	56
Utilisation des divers programmes d'enregistrement	57
Utilisation des effets numériques	61
Utilisation de l'écran à images multiples	67

Enregistrement audio.....	69
Réglage du retardateur	71

Pour procéder aux réglages manuels

Réglage du décalage AE	73
Réglage de la vitesse d'obturation	74
Réglage manuel de la mise au point	76
Réglage de la balance des blancs	77

Pour la lecture

Agrandissement des images pendant la lecture	79
Affichage de la date, de l'heure et des données du caméscope (Code de données)	80
Recherche sur la bande (Recherche de photo/date)	83
Retour à une position marquée au préalable....	84

Montage

Montage sur un magnéscope	85
Duplication vers/depuis une cassette avec un appareil vidéo numérique	86
Enregistrement à partir d'un magnéscope, téléviseur ou caméscope analogique (entrée analogique line-in)	89
Sortie numérique de signaux analogiques vidéo et audio (convertisseur analogique-numérique).....	91
Enregistrement sur des scènes existantes (Montage de rajout AV)	93
Duplication audio	96
Réglage du mixage audio	99
Connexion à un ordinateur en utilisant un câble DV (IEEE1394)	101

Utilisation d'une Carte mémoire

Insertion et retrait de la carte mémoire ..	102
Sélection de la qualité/taille de l'image	103
Enregistrement d'images fixes sur une carte mémoire	107
Enregistrement de séquences vidéo Motion JPEG sur une carte mémoire	112
Enregistrement d'images panoramiques (Assistant fusion)	115
Reproduction d'une carte mémoire	117
Paramètres des images fixes/images animées	120
Prévention d'un effacement accidentel (Protection)	123
Marquage d'une image fixe pour impression (Repère d'impression)	124
Effacement des images fixes/images animées	126
Impression avec la fonction d'impression directe	128

Combinaison d'images et leur enregistrement sur une cassette (Card Mix)	135
Copie d'images fixes depuis une cassette vers une carte mémoire	138
Copie d'images fixes depuis une carte mémoire vers une cassette	139
Formatage d'une carte mémoire	140
Connexion à un ordinateur en utilisant un câble USB	141
Autres informations et précautions	142

Informations supplémentaires

Préparation du camescope	145
Remarque sur l'utilisation des batteries	146
Entretien	149
Avant de s'adresser au S.A.V.	153
Diagramme de système	
MV6i MC	157
Accessoires en option	158
Affichages d'écran	160
Fiche technique	167
Index	169



Symboles utilisés dans ce mode d'emploi

 : Numéros des pages de référence

 : Fonctions contrôlables sur le boîtier du camescope

 : Fonctions contrôlables par la télécommande

 : Remarques supplémentaires concernant le fonctionnement du camescope

 : Bips de confirmation d'opération ( 22)

- Les lettres en majuscules indiquent les réglages affichés dans les menus et les noms de touches du camescope : par ex. Appuyez sur la touche MENU.

Réglage des commutateurs pour les modes de fonctionnement

Mode de fonctionnement	Commutateur d'alimentation POWER	Sélecteur TAPE/CARD
<input checked="" type="checkbox"/> CAMERA	CAMERA	TAPE
<input checked="" type="checkbox"/> PLAY (VCR)	PLAY (VCR)	TAPE
<input checked="" type="checkbox"/> CARD CAMERA	CAMERA	CARD
<input checked="" type="checkbox"/> CARD PLAY (VCR)	PLAY (VCR)	CARD

* Les fonctions disponibles varient en fonction du mode de fonctionnement. Elles sont indiquées de la façon suivante:

CAMERA : Fonction possible dans ce mode.

CAMERA : Fonction impossible dans ce mode.

Merci d'avoir choisi un Canon

Nous vous remercions tout d'abord d'avoir choisi ce caméscope Canon. Sa technologie de pointe le rend très facile à utiliser — très vite, vous serez en mesure de réaliser des films vidéo de haute qualité que vous regarderez avec plaisir dans les années à venir.

Afin de tirer le meilleur parti de votre caméscope, nous vous recommandons de lire attentivement ce manuel — de nombreuses fonctions élaborées vous permettront d'éprouver plus de plaisir lors de vos enregistrements.









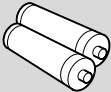
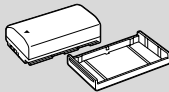

Mise en route

Pour commencer, nous vous suggérons de bien maîtriser les opérations de base, avant d'aborder les opérations de la plage complète des fonctions.

- Lorsque vous connectez votre caméscope à un ordinateur personnel, utilisez les câbles optionnels DV CV-150F ou CV-250F.

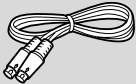
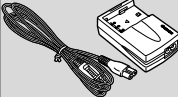
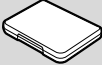
Pour connecter le caméscope à un ordinateur équipé d'une prise USB, utiliser le câble USB IFC-300PCU fourni.

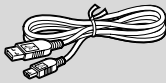
Votre caméscope est fourni avec les accessoires suivants:

WL-D77 Télécommande sans fil 	Deux piles AA 
Batterie d'alimentation NB-2L 	Bouchon d'objectif et son cordon 
Pile bouton au lithium CR1616 	Adaptateur secteur compact CA-PS700 (câble d'alimentation secteur inclus) 
Adaptateur SCART PC-A10 (Europe, Asie) 	Câble vidéo stéréo STV-250N 
Câble S-vidéo S-150 	Chargeur de batterie CB-2LTE (câble d'alimentation secteur inclus) 
Etui rigide pour carte mémoire SD 	Carte Mémoire SD SDC-8M (avec images échantillons préenregistrées) 
Câble USB IFC-300PCU 	Disque DIGITAL VIDEO SOLUTION DISK, Disque DV NETWORK SOLUTION DISK 

Présentation du MV6i MC

F

Zoom optique 10× et numérique 400×

Cette plage de zoom couvrira largement la totalité de vos besoins, des prises de vue grand-angulaire aux gros-plans à téléobjectif maximum (zoom optique 7,5× et zoom numérique 30× quand vous utilisez une carte mémoire).

Stabilisateur d'image

Stabilise vos enregistrements même lors des prises de vue au téléobjectif (en mode CAMERA).

Mode Nuit

Permet un enregistrement même dans les endroits sombres. Le mode Nuit ajuste automatiquement la vitesse de prise de vue optimale (en mode CAMERA).

Mode Super Nuit et Mode Basse Lumière Plus

Avec le mode Super Nuit (en mode CAMERA) et le mode Basse Lumière Plus (en mode CARD CAMERA), vous pouvez continuer votre prise de vue sans avoir besoin d'allumer la lumière. La lampe d'appoint (DEL blanche) s'allume pour éclairer le sujet.

Images fixes

Appuyez simplement sur la touche photo pour capturer une image fixe de la même façon que vous prendriez une photo.

Enregistrement de l'entrée de ligne analogique/Ajout AV/ Montage par Doublage audio

Effets numériques

Montrez votre créativité en utilisant les effets spéciaux et les fondus. L'écran à images multiples capture des sujets en mouvement par séquence de 4, 9 ou 16 images fixes.

Carte mémoire

Vous pouvez enregistrer des images sur une carte mémoire SD ou une carte MultiMedia. Les images enregistrées en mode Assemblage peuvent être fusionnées en une scène panoramique avec le logiciel fourni.

Impression directe

Vous pouvez imprimer des images fixes en connectant le camescope à une imprimante Canon compatible avec la fonction d'impression directe. Reportez-vous à la page 128 pour les connaître les imprimantes qui peuvent être utilisées avec votre camescope.

Borne USB

Elle vous permet de transférer les données de la carte mémoire sur un ordinateur muni d'un port USB intégré. Vous pouvez organiser et monter les images sur votre ordinateur en utilisant le logiciel fourni.

Borne DV IEEE1394

La borne DV permet un transfert de haute qualité avec virtuellement aucune détérioration de la qualité de l'image. Vous pouvez monter des images en connectant le camescope à un ordinateur muni d'une borne IEEE1394. Les utilisateurs de Windows XP peuvent utiliser le logiciel fourni pour réaliser une vidéoconférence et pour transférer des fichiers sur Internet*.

* Windows Messenger 4.5 ou supérieur requis.

Les touches et les fonctions MV6i MC

F



Ecran LCD (p. 25)

Touche OPEN
du panneau d'écran
LCD (p. 25)

Haut-parleur (p. 31)

Touche D.EFFETCS ON/OFF
(marche/arrêt d'effets numériques)
(p. 65)

Touche D.EFFETCS SELECT
(sélection d'effets numériques)
(p. 65)

Touche REC SEARCH - (recherche
de séquence) (p. 38)/Touche 
(contrôle d'enregistrement) (p. 38)/
Touche  (rembobinage) (p. 28)/
Touche CARD - (p. 118)

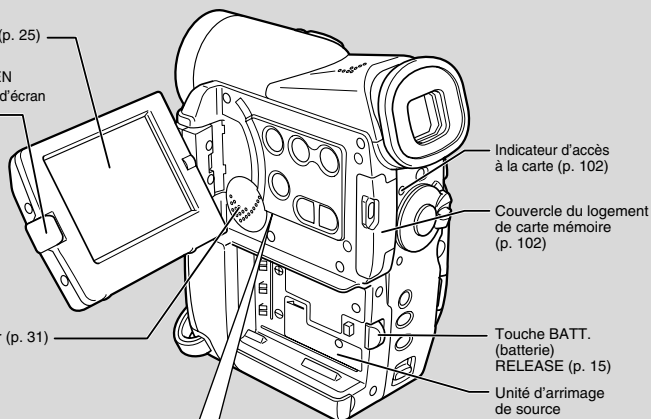
**Maîtrise des bases**

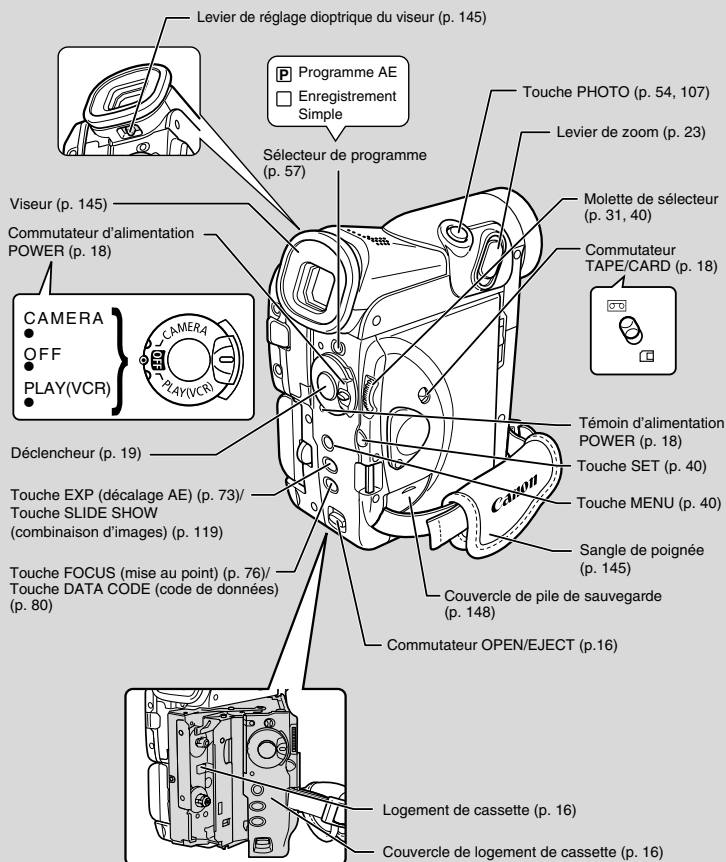

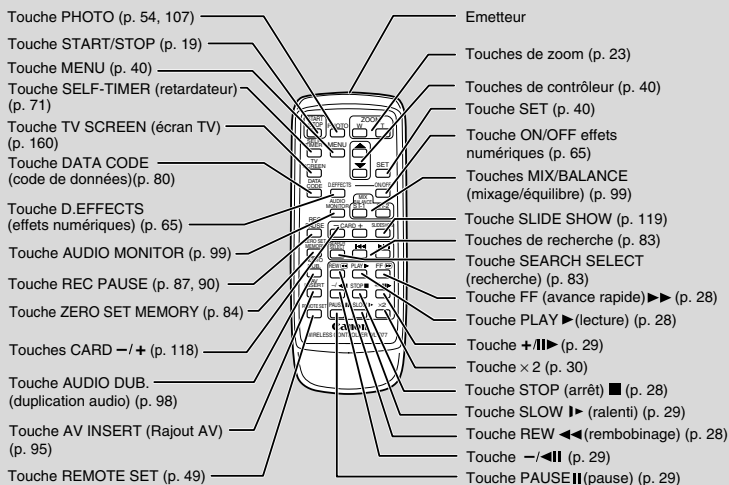
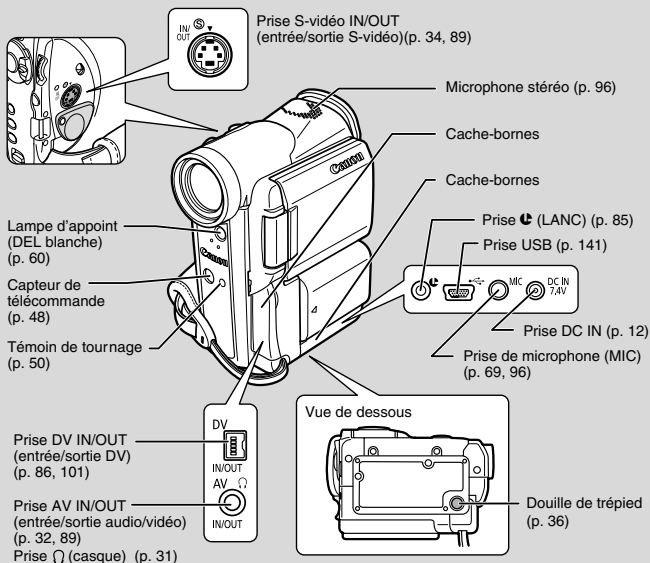

Pour alimenter votre caméscope

F

Avant de faire fonctionner votre caméscope, l'adaptateur secteur compact CA-PS700 est nécessaire pour:

Alimenter le caméscope à partir d'une prise secteur

ou

Charger une batterie d'alimentation



Remarques:

- L'adaptateur secteur convertit le courant de la prise d'alimentation secteur (100 - 240 V secteur, 50/60 Hz) en courant C.C. utilisé par l'appareil.
- Si l'adaptateur est utilisé à proximité d'un téléviseur, des lignes de parasites peuvent apparaître sur l'écran — dans ce cas, éloignez l'adaptateur du téléviseur ou du câble d'antenne.
- Ne raccordez jamais un appareil non spécifié à la borne DC du caméscope. De la même façon, ne raccordez pas l'adaptateur secteur à un appareil non spécifié.

Branchement du caméscope à une prise secteur

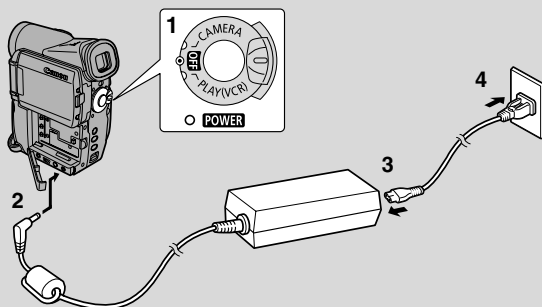

Utilisez l'adaptateur secteur fourni pour alimenter instantanément le caméscope sur une prise secteur. Mettez toujours le caméscope hors tension avant de brancher/débrancher l'alimentation.

1. Mettez le commutateur POWER sur OFF.
2. Raccordez l'adaptateur secteur à la borne DC IN du caméscope.
3. Raccordez le câble d'alimentation à l'adaptateur secteur.
4. Branchez le câble d'alimentation sur la prise secteur.
5. Débranchez l'adaptateur secteur du caméscope après utilisation.
Débranchez le câble d'alimentation de la prise secteur, puis débranchez-le de l'adaptateur secteur.

Adaptateur secteur compact CA-PS700

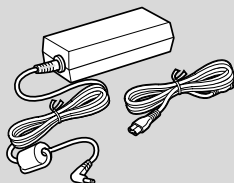
F

Spécifications

Alimentation	100-240 V CA, 50/60 Hz 0,32A
Sortie nominale	7,4V, 2,0A CC
Températures de fonctionnement	0°C–40°C
Dimensions	112 × 29 × 45 mm
Poids	186 g (sans câble d'alimentation)

Poids et dimensions approximatifs.
Sauf erreurs et omissions.
Sujet à modifications sans préavis.

Recharge de la batterie d'alimentation

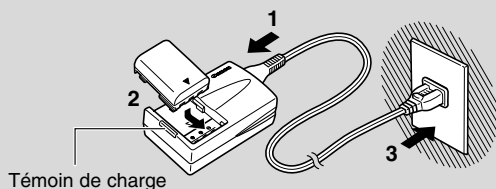

La batterie d'alimentation a été partiellement chargée avant son expédition de l'usine. Il devrait y avoir suffisamment d'énergie pour vous permettre de vérifier que votre camescope fonctionne correctement.

Rechargez complètement la batterie d'alimentation avec le chargeur de batterie d'alimentation CB-2LTE si vous voulez alimenter le camescope pendant plus de quelques minutes.

Mettez toujours le camescope hors tension avant de brancher/retirer la batterie d'alimentation.

1. Raccordez le câble d'alimentation au chargeur.

2. Rattachez la batterie d'alimentation au chargeur.

- Alignez le bord avant de la batterie d'alimentation sur les guides du chargeur, puis appuyez sur la batterie d'alimentation et faites-la glisser dans le chargeur pour qu'elle se mette en place.

3. Raccordez la fiche CA dans une prise secteur.

- Le témoin de charge s'allume en rouge et la recharge commence.
- Le témoin devient vert quand la batterie d'alimentation est complètement chargée.

4. Débranchez le chargeur de la prise secteur.

5. Retirez la batterie d'alimentation en la glissant vers l'extérieur.

6. Débranchez le câble d'alimentation du chargeur.



Remarque:

- Vous trouverez des détails sur l'utilisation de la batterie d'alimentation dans "Remarques sur l'utilisation de la batterie d'alimentation" (146). En particulier, les durées de recharge et d'enregistrement et la façon d'installer la pile de sauvegarde sont indiquées dans ce paragraphe.

Fixation de la batterie d'alimentation

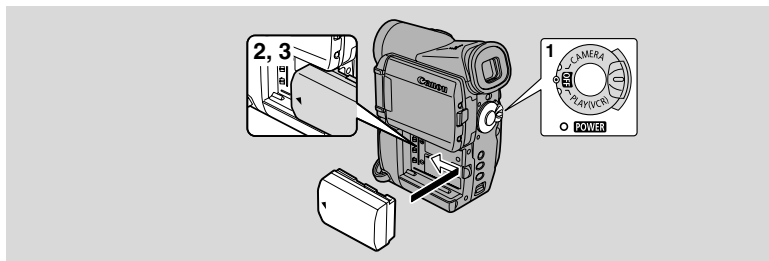
F

1. Mettez le commutateur d'alimentation POWER sur OFF.
2. Alignez le bord avant de la batterie d'alimentation sur la ligne du camescope, appuyez légèrement sur la batterie d'alimentation et faites-la glisser jusqu'à ce qu'elle s'enclenche.
3. Retirez la batterie d'alimentation après utilisation.
Appuyez sur la touche de dégagement BATT. RELEASE et sortez la batterie.

Chargeur de batterie d'alimentation CB-2LTE

Fiche technique

Alimentation	100-240 V CA, 50/60 Hz, 0,17 A (100 V)-0,10 A (240 V)
Sortie nominale	8,4 V CC, 0,5 A
Températures de fonctionnement	0°C-40°C
Dimensions	91 × 29,5 × 56 mm
Poids	82 g (sans câble d'alimentation)

Poids et dimensions approximatifs.
Sauf erreurs et omissions.
Sujet à modification sans préavis.

Mise en place d'une cassette

F

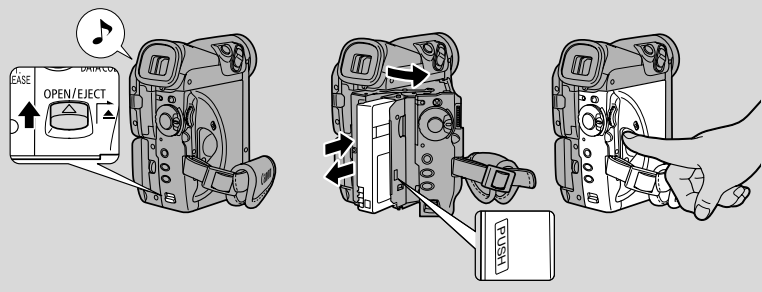

Utilisez seulement des cassettes vidéo portant le logo Mini DV.

Mise en place et retrait

1. Vérifiez que vous avez bien installé la source d'alimentation.
2. Faites glisser le bouton OPEN/EJECT ▲ pour déverrouiller le couvercle de logement de cassette.
 - Ouvrez complètement le couvercle tout en maintenant la touche et attendez deux secondes pour que le logement de la cassette s'ouvre automatiquement.
 - Le bip de confirmation est entendu quand le couvercle de logement de cassette est complètement ouvert.
3. Mettez en place ou retirez la cassette.
 - Introduisez doucement la cassette, sa fenêtre dirigée vers l'extérieur et sa languette REC/SAVE vers le bas.
 - Pour la retirer, extrayez-la directement.
4. Poussez à l'endroit marqué **PUSH** du logement jusqu'à ce qu'un déclic soit entendu et attendez qu'il se ferme.
5. Remettez le couvercle en place.



Remarques:

- Ne touchez pas au logement de la cassette lorsqu'il s'ouvre ou se referme automatiquement et n'essayez pas de fermer le couvercle avant que le logement se soit complètement rétracté.
- Après la mise en place d'une cassette, utilisez la recherche de séquence pour trouver le point de départ souhaité pour l'enregistrement ([] 38).
- Faites attention à ne pas vous pincer les doigts dans le couvercle de logement.
- [] clignote si aucune cassette ne se trouve dans le caméscope lors de la mise sous tension (en mode CAMERA ou PLAY (VCR)).
- Avec certains types de cassettes, il peut arriver que l'affichage de la durée restante d'enregistrement ne soit pas précis ([] 161).

Protection contre l'effacement accidentel d'un enregistrement

F

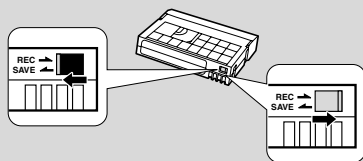

Pour protéger vos enregistrements des effacements accidentels, faites glisser la languette de protection de la cassette vers la gauche. (La position de cette languette est appelée SAVE ou ERASE OFF.)

Si vous insérez une cassette protégée en mode CAMERA, le message "THE TAPE IS SET FOR ERASURE PREVENTION" (La cassette est protégée contre les effacements accidentels) apparaît pendant environ 4 secondes et  clignote. Si vous souhaitez enregistrer sur cette cassette, faites glisser la languette vers la droite.

Précautions lors de la manipulation des cassettes

Maîtrise des bases

- N'utilisez jamais une cassette dont la bande a subi un bourrage car cela pourrait salir les têtes vidéo.
- Rembobinez les bandes après leur utilisation. Si la bande a du jeu ou est endommagée, l'image et le son peuvent être déformés.
- Remettez les cassettes dans leur boîtier et conservez-les debout.
- Ne laissez pas la cassette dans le caméscope après utilisation.
- N'utilisez pas de cassette de bandes collées ou des cassettes non standards, elles pourraient endommager le caméscope.
- N'insérez rien dans les petits trous de la cassette ni ne recouvrez de ruban adhésif.
- Manipulez la cassette avec précaution. Ne laissez pas tomber les cassettes ni ne les soumettez à des chocs importants car cela pourrait les endommager.
- Rembobiner la bande de temps en temps si les cassettes sont rangées pendant longtemps.
- Avec les cassettes munies d'une fonction de mémoire, les bornes métalliques peuvent devenir sales à l'usage. Nettoyez les bornes avec un coton tige après environ 10 insertions/retraits. La fonction de mémoire n'est pas supportée par le caméscope.

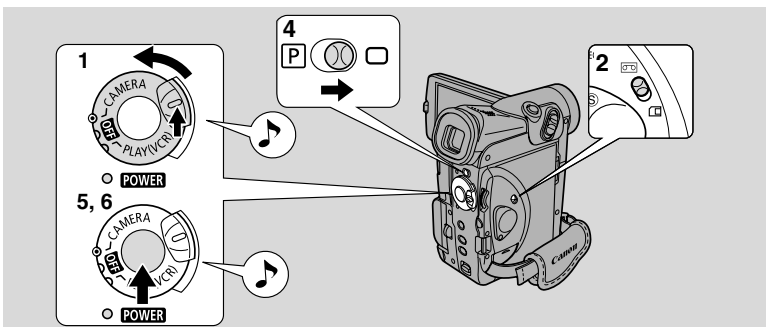

Avant de commencer l'enregistrement :

Avez-vous procédé aux étapes suivantes?

- Fixation d'une source d'alimentation (12).
- Retrait du bouchon d'objectif (145).
- Réglage de la sangle de poignée (145).
- Choix de l'affichage : viseur (145) ou écran LCD (25)



Remarque:

- Lorsque vous utilisez le viseur, fermez complètement l'écran LCD ou tournez-le dans le sens de l'objectif (25).

Il faut aussi installer la pile de sauvegarde (148) pour pouvoir régler la date et l'heure (51).

Enregistrement

- Appuyez sur le petit bouton du commutateur d'alimentation POWER et maintenez-le, puis tournez le commutateur d'alimentation POWER sur CAMERA.**
- Vérifiez que le commutateur TAPE/CARD est bien réglé sur TAPE.**
 - Le camescope se met automatiquement dans le mode de pause d'enregistrement. PAUSE apparaît sur l'affichage.
 - Si vous n'avez pas effectué les réglages de date et d'heure, le message SET THE TIME ZONE, DATE AND TIME apparaît sur l'affichage. Pour régler la zone horaire, voyez 51. Pour régler la date et l'heure voyez 53.
 - L'indicateur d'alimentation du camescope s'allume.
 - Le bip de confirmation est émis.
 - Le camescope se met lui-même hors tension si vous le laissez plus de 5 minutes en mode de pause d'enregistrement. Pour repasser au mode de pause d'enregistrement, réglez le commutateur POWER sur OFF, puis de nouveau sur CAMERA.
 - Enregistrement d'images fixes sur une carte mémoire (107), enregistrement d'images animées sur une carte mémoire(112).

3. **Insérez une cassette** ( 16).
4. **Faites glisser le sélecteur de programme vers la position** 
 - Le programme “Enregistrement Simple” du caméscope est ainsi sélectionné. Il vous permet simplement de viser et d’enregistrer sans effectuer le moindre réglage manuel ( 58).
5. **Enfoncez et relâchez une fois le déclencheur pour commencer l’enregistrement.**
 - Pour l’enregistrement d’images fixes sur une cassette, voyez p. 54.
6. **Enfoncez de nouveau et relâchez le déclencheur pour interrompre l’enregistrement.**
 - Le caméscope revient en mode pause/enregistrement et l’indication “PAUSE” réapparaît sur l’affichage.
 - Il est possible d’arrêter et de reprendre l’enregistrement aussi souvent que vous le souhaitez en appuyant sur le déclencheur.

**Remarque:**

- Après l’insertion d’une cassette, commencez l’enregistrement lorsque le compteur de bande s’est arrêté.

Lorsque l’enregistrement est terminé

- Remettez le bouchon de l’objectif.
- Repoussez complètement l’écran LCD contre le boîtier du caméscope.
- Retirez la cassette.
- Mettez le commutateur d’alimentation POWER sur OFF.
- Déconnectez la source d’alimentation.

**Remarques:**

- Pour vérifier que le caméscope enregistre correctement, effectuez tout d’abord un enregistrement d’essai.
- Avant de procéder à des enregistrements importants, nettoyez les têtes vidéo avec une cassette nettoyante DVM-CL pour tête vidéo numérique Canon ou une cassette nettoyante pour tête vidéo numérique disponible dans le commerce.
- Pendant l’enregistrement, vous ne pouvez pas contrôler le son à partir du haut-parleur.
- A propos du microphone intégré: Si vous effectuez un enregistrement près de sons forts (tels qu’un feu d’artifice, des percussions ou un concert), le son peut être déformé ou peut ne pas être enregistré avec le niveau sonore actuel.
- Pour les conseils sur la manière de faire de meilleures vidéos, voyez p. 36.
- Pour rallonger la durée d’enregistrement, réglez le paramètre REC MODE sur le mode LP ( 20).

Changement du mode d'enregistrement



Choisissez le mode SP (lecture standard) ou le mode LP (lecture longue durée). Le mode LP prolonge d'utilisation de la bande d'une fois et demie.

Il n'est pas possible d'ajouter des effets sonores (duplication audio) ou d'insérer des images sur une bande enregistrée en mode LP.

MENU

(39)

▶VCR SET UP

▶▶REC MODE...SP

CAMERA

PLAY (VCR)

CARD CAMERA

CARD PLAY (VCR)

Pour passer au mode LP, ouvrez le menu, sélectionnez VCR SET UP, REC MODE et réglez-le sur LP.



Remarques:

- Selon la nature et les conditions d'utilisation de la bande, l'enregistrement/lecture en mode LP peut provoquer une distorsion de l'image et du son. Il est donc recommandé d'utiliser le mode SP pour les enregistrements importants.
- Nous vous recommandons d'enregistrer en mode SP si vous projetez de transférer les images sur un ordinateur.
- Si vous utilisez les deux modes d'enregistrement sur la même bande, l'image risque d'être déformée et le code temporel peut ne pas s'enregistrer correctement pendant la lecture.
- Si vous lisez sur le camescope une bande enregistrée sur un autre appareil numérique, ou inversement, l'image et le son risquent d'être déformés.

16:9 Enregistrement pour lecture sur téléviseurs grand écran

**F**

Cet effet produit des images en format 16:9 pour la lecture sur des téléviseurs grand écran.

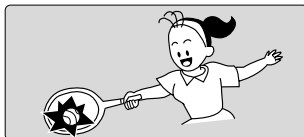
**CAMERA**

PLAY (VCR)

CARD CAMERA

CARD PLAY (VCR)

MENU

(39)

▶CAM.SET UP

▶▶16:9.....OFF

Pour activer le paramètre 16:9, ouvrez le menu et sélectionnez CAM.SET UP. Sélectionnez ensuite 16:9, validez ce paramètre (ON) et refermez le menu.



Remarques:

- Le mode 16:9 est un effet traité électroniquement.
- Lorsque vous activez le mode 16:9, 16:9 apparaît sur l'affichage.
- Il n'est pas possible d'utiliser l'effet 16:9 dans le programme d'Enregistrement Simple.
- Vous ne pouvez pas utiliser l'écran multi-images lorsque vous réglez le mode 16:9.
- Si vous reproduisez sur un écran de télévision normal, un enregistrement réalisé dans le format 16:9, l'image apparaîtra verticalement écrasée (comprimée).

Bips de confirmation/avertissement



Les bips brefs de confirmation de fonctionnement du camescope sont indiqués par le pictogramme  dans les illustrations. Des bips retentissent pour indiquer certaines opérations, par exemple la mise sous tension du camescope, le compte à rebours du retardateur, l'arrêt automatique imminent du camescope ou la présence d'un problème inhabituel. Les bips ne sont pas enregistrés sur la bande.

CAMERA

PLAY (VCR)

CARD CAMERA

CARD PLAY (VCR)

MENU( 39)

▶ SYSTEM



▶ BEEP ON

Pour rendre les bips inaudibles, ouvrez le menu et sélectionnez SYSTEM. Sélectionnez ensuite BEEP, réglez-le sur OFF et refermez le menu.

Mode de démonstration

Vous pouvez visionner une démonstration des fonctions principales du camescope. Pour voir la démonstration, effectuez une des opérations suivantes:

- Sans cassette ou carte mémoire dans l'appareil, mettez le mode de démonstration (DEMO MODE) en service dans le menu CAMERA ou le menu CARD CAMERA et refermez le menu.
- Laissez le camescope sans cassette ou carte mémoire pendant cinq minutes après l'avoir mis sous tension.

CAMERA

PLAY (VCR)

CARD CAMERA

CARD PLAY (VCR)

MENU( 39)

▶ DISP. SET UP



▶ DEMO MODE ON

Pour désactiver le mode de démonstration, ouvrez le menu et sélectionnez DISP. SET UP. Puis sélectionnez DEMO MODE, réglez-le sur OFF et refermez le menu.



Remarques:

- Pour annuler le mode de démonstration une fois qu'il est mis en route: appuyez sur n'importe quel bouton, mettez le camescope sous tension, introduisez une cassette ou insérez une carte mémoire.
- L'image de démarrage n'apparaît pas quand le mode de démonstration est hors service (dans ce cas, l'image du camescope apparaît plus rapidement).

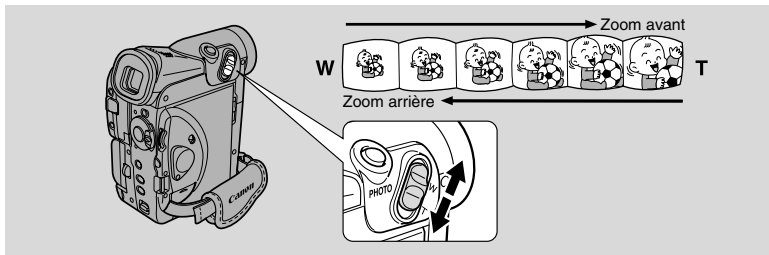

Zoom optique 10× (carte 7,5×)

L'objectif zoom du camescope vous permet de choisir le meilleur cadrage pour chaque sujet:

- Déplacez le levier de zoom vers W pour un zooming arrière.
- Déplacez le levier de zoom vers T pour un zooming avant.

Il vous est également possible de contrôler la vitesse du zoom:

- Déplacez légèrement le levier de zoom pour un zooming lent.
- Déplacez plus loin le levier de zoom pour un zooming rapide. (Plus vous déplacez le levier, plus la vitesse du zooming augmente.)

Les touches T et W de la télécommande permettent de régler le cadrage à distance mais pas la vitesse du zoom.

Zoom numérique 40×/400× (carte 30×)

Il agrandit la plage de zoom du camescope jusqu'à 40 fois en mode CAMERA.

Le levier de zoom continue de fonctionner normalement.

Il est possible d'effectuer librement des zooms avant et arrière dans une plage de grossissement allant de 1× à 400×. Le camescope passe automatiquement du zoom optique (jusqu'à 10×) au zoom numérique (10× à 40× ou 10× à 400×).

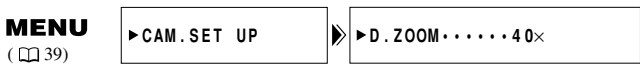

Pour modifier le zoom numérique, ouvrez le menu et sélectionnez CAM. SET UP. Sélectionnez ensuite D. ZOOM, réglez sur OFF ou sur 400× et refermez le menu.

**Remarques:**

- En règle générale, laissez au moins 1 m entre le camescope et le sujet lors d'un zooming avant. Cependant, lorsque le zoom est en position grand angle, vous pouvez faire la mise au point sur un sujet à 1 cm.
- La résolution de l'image est légèrement inférieure lorsque le grossissement est supérieur à 10x.
- Vous ne pouvez pas utiliser le zoom numérique en programme d'enregistrement Nuit et Super Nuit.
- Vous ne pouvez pas utiliser le zoom numérique lorsque l'écran multi-images est en service. L'affichage devient "-- --".
- L'indicateur de zoom s'affiche pendant 4 secondes. Quand le zoom numérique est réglé sur 40x, l'indicateur de zoom s'allonge (bleu clair). Quand le zoom numérique est réglé sur 400x, l'indicateur de zoom s'allonge de nouveau (bleu plus foncé).
- Comme le stabilisateur d'image ne peut pas être utilisé en mode CARD CAMERA, nous vous recommandons de monter le camescope sur un trépied pour les forts agrandissements.

Utilisation de l'écran LCD

Ouverture et fermeture de l'écran LCD

Faites glisser la touche OPEN de l'écran LCD et ouvrez le panneau en l'écartant du boîtier de camescope. L'écran LCD est ainsi automatiquement activé et le viseur est désactivé. Refermez le panneau LCD jusqu'à ce qu'il s'enclenche fermement en place. Lorsque vous refermez le panneau LCD, l'écran LCD se met automatiquement hors tension et le viseur se réactive.

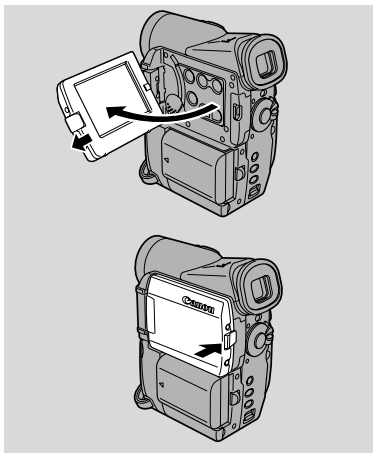

Modification de l'angle de l'écran LCD

Vous pouvez choisir l'angle de l'écran LCD qui vous convient le mieux en l'ouvrant et en le faisant pivoter. Il est aussi possible de faire pivoter l'écran de façon à ce qu'il fasse face vers l'avant dans la même direction que l'objectif ( 27).

Vous pouvez rabattre le panneau LCD complètement contre le camescope avec l'écran dirigé vers l'extérieur.

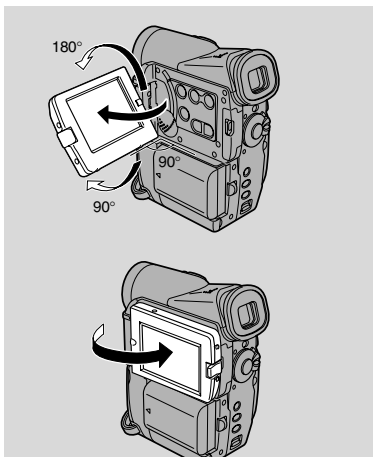

Remarques:

- Évitez de toucher l'écran LCD quand vous déplacez le panneau LCD.
- Ne tenez jamais le camescope par le panneau LCD ou le viseur.
- Vérifiez que le panneau LCD est bien ouvert à 90° avant de l'orienter.

- Remplacez toujours le panneau verticalement en place avant de le refermer ou de le repousser à plat contre le boîtier du camescope.
- Refermez toujours complètement le panneau jusqu'au dé clic de fermeture.
- Ne laissez jamais l'écran LCD, le viseur ou l'objectif du camescope exposé directement à la lumière du soleil à l'extérieur ou à l'intérieur derrière une fenêtre. Ceci pourrait causer des dégâts.
- De la lumière vive tombant sur l'écran LCD peut causer des reflets gênants vous empêchant de voir correctement l'image. Dans ce cas, utilisez le viseur. Vous pouvez aussi ajuster la luminosité de l'écran (voyez "Réglage de l'écran LCD" ci-après).

Réglage de l'écran LCD



Vous pouvez régler la luminosité de l'écran LCD.

CAMERA

PLAY (VCR)

CARD CAMERA

CARD PLAY (VCR)

MENU

(39)

▶ DISP. SET UP

▶ BRIGHTNESS · · · ———+

Ouvrez le menu et sélectionnez DISP. SET UP. Sélectionnez ensuite BRIGHTNESS, ajustez le niveau de luminosité par la molette de sélecteur et refermez le menu.

Une barre indiquant le niveau de luminosité apparaît sur l'affichage.

- Tournez la molette de sélecteur vers le haut pour rendre l'affichage plus lumineux.
- Tournez la molette de sélecteur vers le bas pour rendre l'affichage plus sombre.



Remarques:

- Le camescope mémorise le réglage de luminosité sélectionné même après la mise hors tension.
- La luminosité de l'affichage LCD n'affecte pas les images enregistrées ni le viseur.

A propos de l'écran LCD

L'écran à cristaux liquides intégré à ce camescope est un appareil de haute précision. Cependant, il est possible que de petits points noirs ou lumineux (rouges, bleus ou verts) apparaissent constamment sur l'écran LCD. Il ne s'agit pas d'un défaut de l'écran LCD et ces points ne sont pas enregistrés sur la bande. (Points efficaces: plus de 99,99%)

Contrôle de la prise de vues par le sujet

**F**

Lorsque vous tournez le panneau LCD dans le sens de l'objectif, vous pouvez vous filmer ou bien le sujet filmé peut voir l'image filmée. Le viseur est activé lorsque l'écran LCD se trouve dans cette position. (Réglage d'orientation du viseur, 145)

- Vous pouvez choisir le style d'affichage : inversé (miroir activé) ou pas (miroir désactivé). Le style d'affichage n'a aucune influence sur l'enregistrement proprement dit.

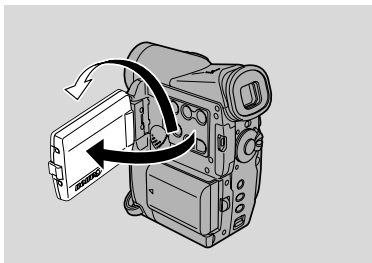
**CAMERA****PLAY (VCR)****CARD CAMERA****CARD PLAY (VCR)****MENU**

39)

▶ DISP. SET UP

▶▶ LCD MIRROR • ON

Pour désactiver le mode Miroir, ouvrez le menu et sélectionnez DISP.SET UP. Sélectionnez ensuite LCD MIRROR, désactivez ce paramètre et refermez le menu.

Voyants qui apparaissent sur l'écran LCD lorsque LCD MIRROR est validé:

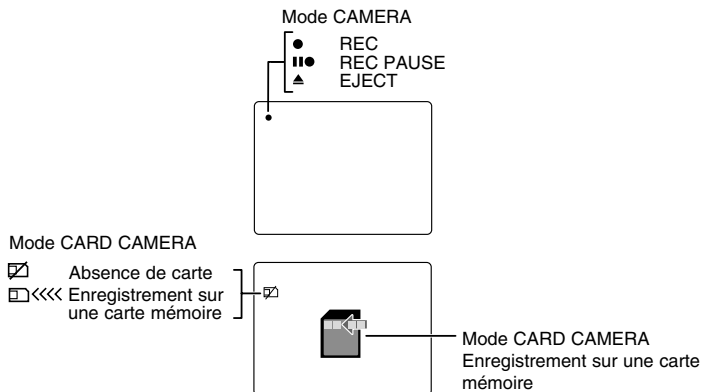

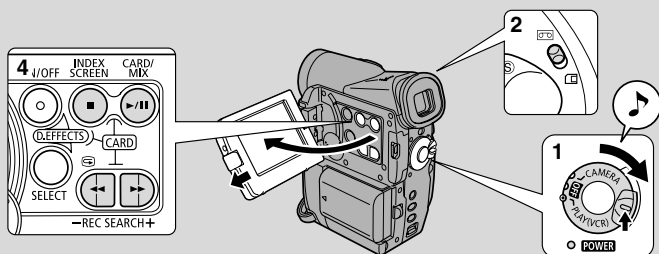

Il est possible d'utiliser l'écran LCD pour une lecture immédiate. Le camescope reproduit également la piste sonore via le haut-parleur intégré (🔊 31).

- Quand vous visionnez une cassette, vous pouvez aussi rabattre le panneau LCD avec l'écran faisant face vers l'extérieur.
- Si vous utilisez le viseur pour contrôler la lecture, refermez le panneau LCD.

Pour effectuer la lecture de vos enregistrements sur un téléviseur, voyez p. 32.

Pour utiliser la télécommande sans fil, voyez p. 48.



Remarque:

- Pour éviter l'effacement accidentel d'un enregistrement, faites glisser la languette de la cassette vers la position "SAVE" ou "ERASE OFF" afin de faire apparaître son orifice.

- 1. Installez une source d'alimentation et mettez le commutateur d'alimentation POWER sur PLAY (VCR).**
 - Le témoin d'alimentation s'allume.
- 2. Vérifiez que le commutateur TAPE/CARD est bien réglé sur TAPE.**
- 3. Mettez en place la vidéocassette.**
- 4. Appuyez sur la touche ► (lecture) pour commencer la lecture.**
 - Pour terminer la lecture, appuyez sur la touche ■ (arrêt).
 - Pour faire avancer la bande, arrêtez la lecture et appuyez sur la touche ►► (avance rapide).
 - Pour faire reculer la bande, arrêtez la lecture et appuyez sur la touche ◀◀ (rembobinage).
 - Si l'image de lecture n'est pas nette (parasite du genre mosaïque), nettoyez les têtes vidéo avec une cassette nettoyante DVM-CL pour tête vidéo numérique Canon ou une cassette nettoyante pour tête vidéo numérique disponible dans le commerce.

Autres modes de lecture

**F**

Pause de lecture

Appuyez sur la touche **||** (pause). Pour reprendre la lecture normale, appuyez à nouveau sur cette touche ou sur la touche **▶** (lecture). Le caméscope passe automatiquement au mode d'arrêt après une pause de lecture de 5 minutes environ.

Recherche visuelle avant

Pour faire défiler les images vers l'avant à environ 11,5 fois la vitesse normale, appuyez et maintenez la touche **▶▶** (avance rapide) enfoncée pendant la lecture normale ou appuyez et maintenez la touche **▶▶** (avance rapide) pendant une avance rapide normale.

Recherche visuelle arrière

Pour faire défiler les images vers l'arrière à environ 11,5 fois la vitesse normale, appuyez et maintenez la touche **◀◀** (rembobinage) enfoncée pendant la lecture normale ou appuyez et maintenez la touche **◀◀** (rembobinage) pendant un rebobinage normal.

Lectures spéciales



Avance image par image

Pour obtenir une lecture image par image, appuyez sur la touche **+||▶** de façon répétée pendant la pause de lecture. Appuyez et maintenez la touche enfoncée pour obtenir une avance image par image continue.

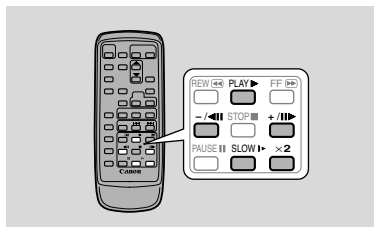

Lecture arrière image par image

Pour obtenir une lecture en marche arrière image par image, appuyez sur la touche **-/◀||** de façon répétée pendant la pause de lecture. Appuyez et maintenez la touche enfoncée pour obtenir une avance image par image continue.

Recherche visuelle avant au ralenti

Pour une lecture à environ 1/3e de la vitesse normale, appuyez sur la touche **SLOW ▶** pendant la lecture normale. Appuyez sur la touche **PLAY ▶** pour revenir à la lecture normale.

Recherche visuelle arrière au ralenti

Appuyez sur la touche **-/◀||** puis sur la touche **SLOW ▶** pendant une lecture normale pour faire défiler les images vers l'arrière à environ 1/3e fois la vitesse normale. Appuyez sur la touche **PLAY ▶** pour repasser à la lecture normale.

Lecture arrière

Appuyez sur la touche  pendant une lecture avant normale pour faire défiler les images vers l'arrière à la vitesse normale.

Appuyez sur la touche PLAY  pour revenir à la lecture avant normale.

Recherche visuelle avant à double vitesse

Appuyez sur la touche $\times 2$ pendant la lecture normale.

Appuyez sur la touche PLAY  pour repasser à la lecture normale.

Recherche visuelle arrière à double vitesse

Appuyez sur la touche , puis sur la touche $\times 2$ pendant la lecture normale.

Appuyez sur la touche PLAY  pour repasser à la lecture normale.

**Remarques:**

- Du bruit de type mosaïque apparaît sur l'écran dans certains modes de lectures spéciales.
- La bande audio n'est pas disponible dans les modes de lectures spéciales.

Haut-parleur intégré

**F**

Le caméscope possède un haut-parleur intégré grâce auquel vous pouvez aussi écouter le son en même temps que vous regardez l'image d'une bande lorsque vous utilisez l'écran LCD pour relire une cassette. Le haut-parleur intégré est monophonique.

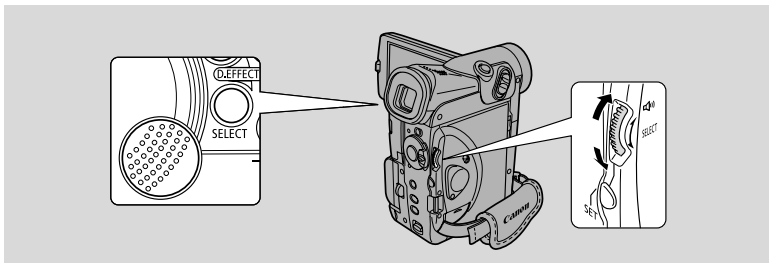
**CAMERA****PLAY (VCR)****CARD CAMERA****CARD PLAY (VCR)**

Réglez le volume du haut-parleur en tournant la molette de sélecteur.

- Tournez la molette de sélecteur vers le haut pour augmenter le volume, et vers le bas pour diminuer le volume.
- Une barre apparaît sur l'affichage pour indiquer le volume sonore actuel. Elle disparaît au bout de 4 secondes.
- Vous pouvez désactiver le volume en faisant tourner la molette de sélecteur jusqu'à ce que OFF apparaisse.

Remarques:

- Parfois, le son peut paraître distordu lorsque le volume est augmenté. Dans ce cas, réduisez le volume.
- Le haut-parleur est désactivé si PHONES est affiché. Réglez AV/casque sur AV ( 32).

Utilisation du casque d'écoute

- Vous pouvez aussi utiliser le casque d'écoute pour contrôler le son d'une bande. Modifiez le réglage de la prise AV/casque d'écoute en passant par le menu ( 32).
- Vous pouvez régler le volume du casque d'écoute et celui du haut-parleur intégré séparément.
- Les niveaux de volume réglés pour le haut-parleur intégré et les casques d'écoute sont mémorisés séparément. Le caméscope mémorise les niveaux choisis même quand vous mettez le caméscope hors tension puis de nouveau sous tension.
- Le haut-parleur est désactivé quand vous utilisez le casque d'écoute.

Connexions pour la lecture sur l'écran d'un téléviseur

F

Le caméscope peut être connecté à un téléviseur ou un magnétoscope pour procéder à la lecture de vos enregistrements. Pour ce faire, une source d'alimentation doit être fixée sur le caméscope (12).

Mettez tous les appareils hors tension avant de faire les liaisons.

Consultez le mode d'emploi du téléviseur ou du magnétoscope pour plus d'informations.

Réglage de la prise AV/casque d'écoute

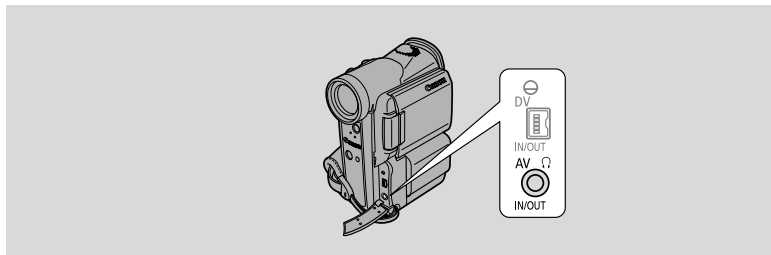

Le réglage de la prise AV/casque d'écoute de l'appareil peut être effectué en passant par le menu: la prise fonctionnera soit comme prise AV soit comme prise de casque d'écoute.

CAMERA

PLAY (VCR)

CARD CAMERA

CARD PLAY (VCR)

MENU

(39)

▶VCR SET UP

▶▶AV / PHONES...AV

Ouvrez le menu et sélectionnez VCR SET UP. Choisissez ensuite AV/PHONES, réglez sur AV ou sur PHONES et refermez le menu.

- Lorsque la prise est réglée sur PHONES, PHONES s'affiche.

Utilisation du casque d'écoute

- Assurez-vous que la prise AV/casque d'écoute est bien réglée sur PHONES avant d'utiliser le casque, dans le cas contraire, vous entendrez des parasites.

Utilisation d'un téléviseur PAL/SECAM (ou un magnétoscope) équipé d'une prise péritélévision (sans S (S1)-vidéo)

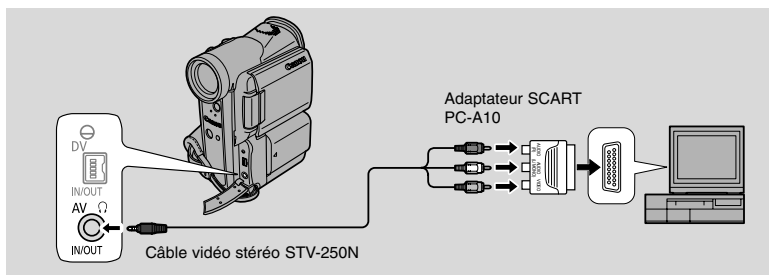
F

- Raccordez l'adaptateur SCART PC-A10 à la prise péritel du téléviseur ou magnétoscope.
- Raccordez le caméscope à l'adaptateur. Raccordez le caméscope avec le câble vidéo stéréo STV-250N. Branchez la fiche blanche sur la prise blanche audio **L** (gauche) et la fiche rouge sur la prise rouge audio **R** (droite). Branchez ensuite la fiche jaune sur la prise jaune vidéo **VIDEO**.
- Si vous connectez le caméscope sur un téléviseur, réglez le sélecteur TV/VIDEO du téléviseur sur VIDEO.
- Pour connecter le caméscope à un magnétoscope, réglez le sélecteur d'entrée du magnétoscope sur LINE.



Remarque:

- L'adaptateur Péritel PC-A10 est uniquement pour la sortie. Pour l'enregistrement de l'entrée de ligne analogique ou la conversion analogique-numérique, veuillez utiliser un adaptateur Péritel avec capacité d'entrée (en vente dans le commerce).

Avec un téléviseur (ou un magnétoscope) muni d'une prise d'entrée S (S1)-vidéo

Pour obtenir des images de plus grande qualité, il est conseillé de regarder les enregistrements sur un téléviseur muni d'une prise S (S1)-vidéo.

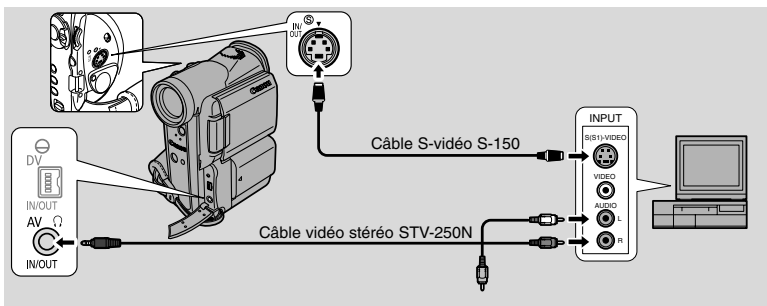

- Raccordez les prises S-vidéo avec le câble S-vidéo S-150. Raccordez les prises AUDIO avec le câble vidéo stéréo STV-250N. Raccordez la fiche blanche à la prise AUDIO blanche **L** (gauche), et la fiche rouge à la prise AUDIO rouge **R** (droite). Ne raccordez pas la fiche jaune.
- Si vous connectez le caméscope sur un téléviseur, réglez le sélecteur TV/VIDEO du téléviseur sur VIDEO.
- Si vous connectez le caméscope sur un magnétoscope, réglez le sélecteur d'entrée du magnétoscope sur LINE.

Avec un téléviseur (ou un magnétoscope) muni de prises d'entrée audio-vidéo

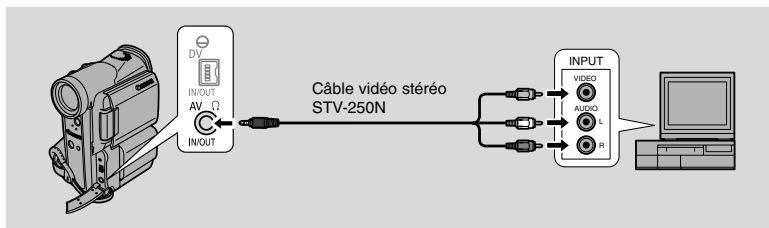
F

- Connectez le caméscope à l'aide du câble vidéo stéréo STV-250N. Connectez la fiche blanche à la prise blanche audio **L** (gauche) et la fiche rouge à la prise rouge audio **R** (droite). Connectez la fiche jaune à la prise vidéo jaune **VIDEO**.
- Si vous connectez le caméscope sur un téléviseur, réglez le sélecteur TV/VIDEO du téléviseur sur VIDEO.
- Si vous connectez le caméscope sur un magnétoscope, réglez le sélecteur d'entrée du magnétoscope sur LINE.



Remarque:

- Si vous prévoyez d'utiliser le téléviseur comme moniteur pendant l'enregistrement, maintenez le volume du téléviseur baissé tant que les prises audio du caméscope sont connectées au téléviseur. Si le son des haut-parleurs est capté par le microphone, un sifflement aigu désagréable, appelé effet Larsen, risque de se produire.

Conseils pour réaliser de meilleures vidéos

F

Prise en main du camescope

Pour une stabilité maximale, tenez le camescope dans la main droite et gardez le coude droit appuyé contre votre corps. Au besoin, supportez le camescope avec la main gauche. Avec l'expérience, vous serez capable de faire fonctionner les commandes au toucher, sans perdre l'action de vue.

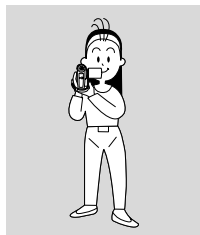

Utilisation d'un trépied

Pour éviter les mouvements involontaires, vous pouvez monter le camescope sur un trépied (ou sur toute surface plane se trouvant à la bonne hauteur) et l'utiliser avec la télécommande sans fil.

- Lors de l'utilisation d'un trépied, veillez à ne pas laisser le viseur exposé à la lumière directe du soleil car il risque de fondre. (La lumière est concentrée par la lentille du viseur.)
- Vérifiez que la longueur de la vis de fixation du trépied ne dépasse pas 5,5 mm car elle pourrait endommager le camescope.

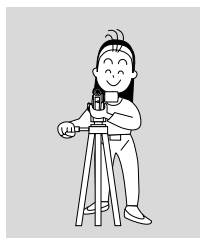

Composition

L'élément le plus important de la scène ne doit pas forcément être placé au centre. Pour obtenir une image plus intéressante, essayez de placer votre sujet de sorte que celui-ci se trouve légèrement sur un côté. Ménagez un espace sur le côté du cadre vers lequel le sujet fait face ou se dirige.

Évitez de couper le dessus de la tête du sujet, ou de couper l'image juste aux hanches ou aux genoux. (Pour cela, relevez ou abaissez un peu le cadrage.)

Prenez garde aux sujets distrayants à l'arrière-plan.



Cadrage de l'image

Au lieu d'effectuer un zoom pendant l'enregistrement, essayez de choisir le meilleur cadrage de l'image avant de commencer. Une bonne manière de rendre vos vidéos plus intéressantes consiste à commencer par une prise de vues éloignée pour présenter la situation, puis de passer à des prises de vues médianes et enfin aux gros plans pour saisir les détails. Pensez à changer de point de vues pour chaque prise.



Prise de vue éloignée



Prise de vue médiane



Gros plan

N'oubliez pas que tout mouvement du caméscope ou changement d'angle de prise de vues doit avoir motif bien défini. Evitez les mouvements hésitants et inutiles.

Mouvements du caméscope

Utilisez le balayage pour enregistrer un paysage ou suivre le mouvement d'un sujet. Il convient tout d'abord de décider de la zone à couvrir et de se tenir debout face à l'extrémité de l'angle de champ de balayage. Sans bouger les pieds, tournez le buste vers la position de début d'enregistrement, et après quelques secondes commencez à tourner le buste. Maintenez l'image finale pendant quelques secondes avant d'arrêter le tournage.

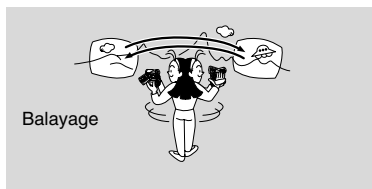

Balayage

Inclinez le caméscope vers le haut pour accentuer la hauteur du sujet. Inclinez vers le bas depuis le haut d'un immeuble, par exemple, pour présenter ensuite des sujets se trouvant au pied de cet immeuble.



Inclinaison

Recherche et contrôle pendant l'enregistrement

F

Recherche de séquence



Lorsque le caméscope est en mode de pause d'enregistrement, la recherche de séquence peut être utilisée pour lire la bande vers l'avant ou l'arrière afin de trouver la position de début ou de reprise d'enregistrement souhaitée. Cette fonction est utile pour enregistrer des scènes supplémentaires sur une cassette déjà utilisée. Cela permet d'obtenir une transition harmonieuse dépourvue de parasites entre les scènes enregistrées auparavant et les scènes nouvellement enregistrées.

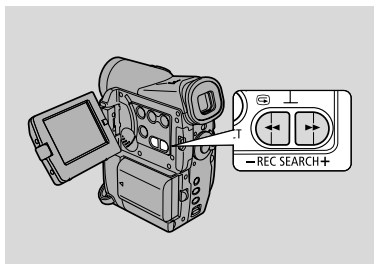

CAMERA

PLAY (VCR)

CARD CAMERA

CARD PLAY (VCR)

1. Appuyez sur une des touches REC SEARCH + ou – sur le caméscope et maintenez-la enfoncée pendant que vous contrôlez l'image sur l'affichage.

- La touche + permet la lecture vers l'avant et la touche – vers l'arrière.

2. Relâchez la touche lorsque vous avez localisé le point de début d'enregistrement.

- Le caméscope revient en mode pause d'enregistrement.

Contrôle d'enregistrement



Lorsque le caméscope est en mode de pause d'enregistrement, la fonction contrôle d'enregistrement peut être utilisée pour lire les quelques dernières secondes d'enregistrement et revenir automatiquement en mode de pause d'enregistrement. Vous pouvez ainsi vous assurer rapidement que la scène a été correctement enregistrée et poursuivre avec le tournage de la scène suivante, sans engendrer de parasites sur l'image.

CAMERA

PLAY (VCR)

CARD CAMERA

CARD PLAY (VCR)

1. Appuyez et relâchez la touche  (contrôle d'enregistrement) pendant le visionnement de l'image dans l'affichage.

- Le caméscope rembobine la bande, effectue la lecture des dernières secondes d'enregistrement et revient en mode pause d'enregistrement.



Remarque:

- Des parasites peuvent apparaître sur l'écran quand vous visionnez la cassette vers l'arrière.



De nombreuses fonctions avancées du caméscope sont sélectionnées à partir de menus qui apparaissent sur l'affichage.

Il y a 4 menus principaux :

CAM. MENU	Menu caméra	(41)
VCR MENU	Menu magnéto-scope	(42)
C. CAM. MENU	Menu carte caméra	(44)
C. PLAY MENU	Menu lecture carte	(45)

● **CAMERA** Menu caméra (CAM. MENU)

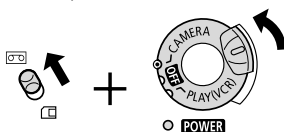
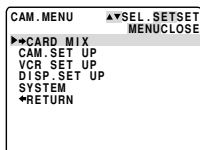

● **PLAY (VCR)** Menu magnéto-scope (VCR MENU)

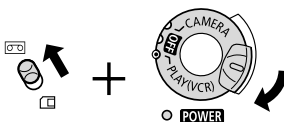
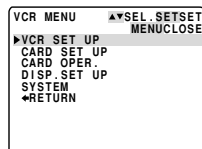

● **CARD CAMERA** Menu carte caméra (C. CAM. MENU)

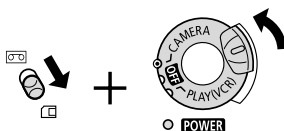
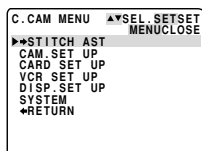

● **CARD PLAY (VCR)** Menu lecture carte (C. PLAY MENU)

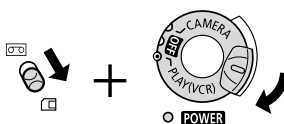
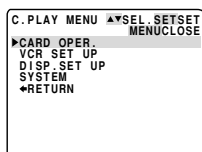

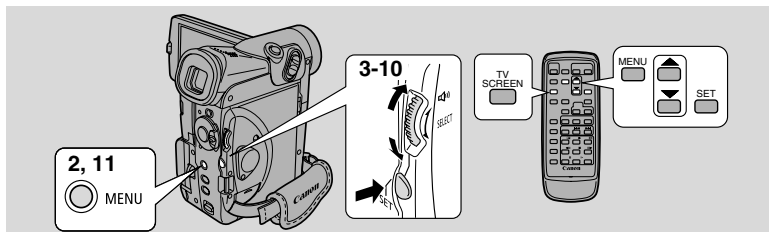

1. Mettez l'interrupteur d'alimentation **POWER** sur la position souhaitée et le commutateur **TAPE/CARD** sur le réglage souhaité.
2. Appuyez sur la touche **MENU** pour ouvrir le menu.
3. Tournez la molette de sélecteur pour déplacer la flèche au sous-menu souhaité.
4. Appuyez sur la touche **SET** pour effectuer la sélection.
 - Le sous-menu apparaît.
5. Tournez la molette de sélecteur pour déplacer la flèche à la fonction souhaitée.
6. Appuyez sur la touche **SET** pour effectuer la sélection.
 - La fonction et ses réglages apparaissent.
7. Tournez la molette de sélecteur pour déplacer la flèche au réglage souhaité.
 - Si vous réglez une fonction autre que la balance des blancs ou la vitesse d'obturation, la fonction sera validée si vous allez directement à l'étape 11.
8. Appuyez sur la touche **SET** pour effectuer la sélection.
 - La fonction est validée et vous repassez au sous-menu.
9. Tournez la molette de sélecteur pour déplacer la flèche à **← RETURN**.
10. Appuyez sur la touche **SET** pour effectuer la sélection.
 - Vous repassez alors au menu principal.
11. Appuyez sur la touche **MENU**.
 - Le menu principal disparaît de l'écran.



Remarques:

- Une poussée sur la touche **MENU** à n'importe quel moment permet de refermer le menu.
- Le fait de sélectionner **← RETURN** fait revenir d'un menu en arrière ou referme le menu principal.
- Les paramètres qui ne sont pas disponibles, du fait de la situation de la bande ou de la carte ou en raison des réglages d'autres paramètres de menu, apparaissent en pourpre.

- Il peut s'avérer souvent plus pratique d'utiliser la télécommande sans fil pour parcourir les menus. Appuyez sur la touche MENU pour ouvrir ou fermer le menu et utilisez les touches fléchées au lieu de tourner la molette de sélecteur. Appuyez sur la touche SET pour valider votre sélection.
- Pour fermer le menu et commencer l'enregistrement il suffit d'appuyer sur le déclencheur ou la touche PHOTO.
- Vous pouvez afficher les menus sur un téléviseur raccordé en activant TV SCREEN ( 160) dans le menu ou en utilisant la touche TV SCREEN de la télécommande. Pour les instructions de raccordement, voyez p. 32.

Liste des Menus



Reportez-vous à la page appropriée où vous trouverez des explications détaillées sur chaque fonction.



Menu Caméra (CAM. MENU)

CAMERA

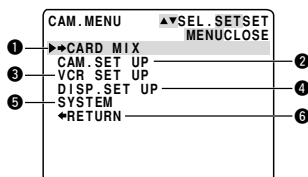
- 1 Au sous-menu Mixage de Carte
- 2 Au sous-menu Configuration Caméra
- 3 Au sous-menu Configuration Magnétoscope
- 4 Au sous-menu Configuration Affichage
- 5 Au sous-menu Système
- 6 Fermeture du menu principal









1 Sous-menu Mixage de Carte

- 1 Type de Touche mixage.....  136
- 2 Niveau mixage.....  136



2 Sous-menu Configuration Caméra

- 3 Vitesse d'obturateur.....  74
- 4 Zoom numérique.....  23
- 5 Stabilisateur d'image.....  56
- 6 Effet 16:9.....  21
- 7 Balance des blancs.....  77
- 8 Retardateur.....  71
- 9 Retour

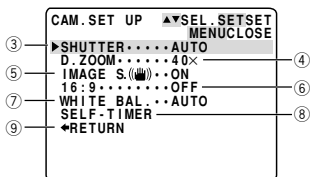

CAM. MENU, suite

3 Sous-menu Configuration Magnétoscope

- 10 Mode d'enregistrement..... 20
- 11 Filtre anti-vent 70
- 12 Mode audio 69
- 13 AV ou casques d'écoute..... 32
- 14 Retour

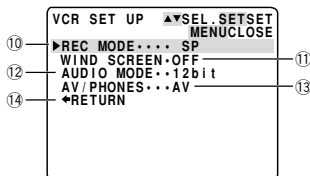

4 Sous-menu Configuration Affichage

- 15 Luminosité 26
- 16 Mode Miroir LCD 27
- 17 Ecran du téléviseur 160
- 18 Affichage date/heure..... 53
- 19 Affichage d'accès à la
carte..... 104
- 20 Mode démo 22
- 21 Retour

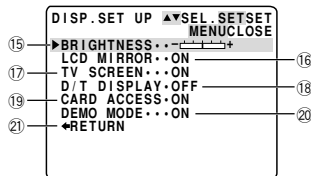

5 Sous-menu Système

- 22 Télécommande..... 49
- 23 Témoin de tournage 50
- 24 Bip..... 22
- 25 Zone horaire/Heure d'été..... 51
- 26 Réglage de date/heure..... 53
- 27 Retour

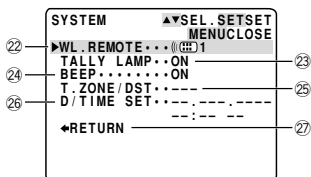

VCR MENU

PLAY (VCR)

- 1 Au sous-menu Configuration Magnétoscope
- 2 Au sous-menu Configuration de carte
- 3 Au sous-menu Opérations de carte
- 4 Au sous-menu Configuration d'affichage
- 5 Au sous-menu Système
- 6 Fermeture du Menu principal

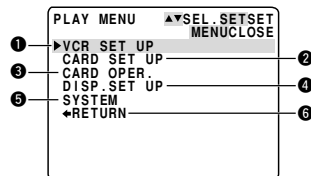

1 Sous-menu Configuration Magnéscope

- ① Mode d'enregistrement..... 20
- ② Canal de sortie 100
- ③ Duplication audio 96
- ④ Filtre anti-vent 70
- ⑤ Mode audio 69
- ⑥ AV ou casques d'écoute..... 32
- ⑦ Convertisseur
analogique-numérique 92
- ⑧ Retour

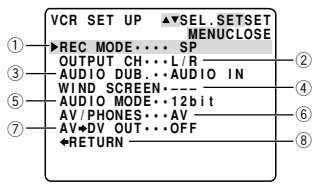

2 Sous-menu Configuration de Carte

- ⑨ Qualité d'image fixe 103
- ⑩ Taille d'image animée 103
- ⑪ Numéros de fichier 105
- ⑫ Retour

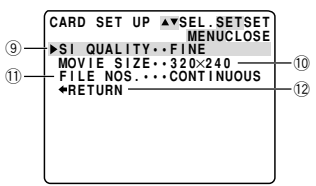

3 Sous-menu Opérations de Carte

- ⑬ Copie de cassette vers
carte..... 138
- ⑭ Retour

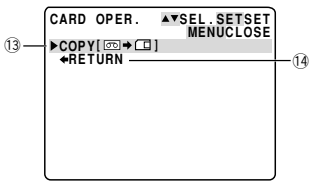

4 Sous-menu Configuration Affichage

- ⑮ Luminosité 26
- ⑯ Affichages 160
- ⑰ Auto-dateur 6 secondes 82
- ⑱ Code de données 81
- ⑲ Sélection de date/heure..... 80
- ⑳ Affichage d'accès à la
carte..... 104
- ㉑ Retour

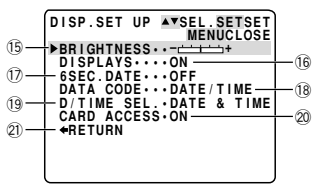

VCR MENU, suite

⑤ Sous-menu Système

- ②② Télécommande..... 49
- ②③ Témoin de tournage..... 50
- ②④ Bip..... 22
- ②⑤ Zone horaire/heure d'été..... 51
- ②⑥ Réglage de date/heure..... 53
- ②⑦ Retour

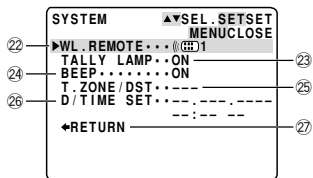

Menu carte caméra (C. CAM. MENU)

CARD CAMERA

- ① Au mode d'assistant fusion
- ② Au sous-menu Configuration Caméra
- ③ Au sous-menu Configuration Carte
- ④ Au sous-menu Configuration Magnéscope
- ⑤ Au sous-menu Configuration Affichage
- ⑥ Au sous-menu Système
- ⑦ Fermeture du menu principal

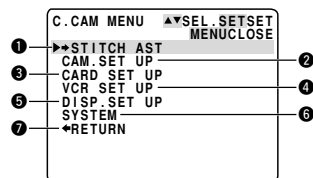

② Sous-menu Configuration Caméra

- ① Vitesse d'obturation..... 74
- ② Zoom numérique..... 23
- ③ Balance des blancs..... 77
- ④ Retardateur..... 71
- ⑤ Retour

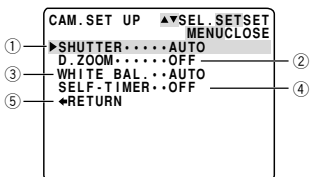

③ Sous-menu Configuration Carte

- ⑥ Qualité d'image fixe..... 103
- ⑦ Taille d'image fixe..... 103
- ⑧ Taille d'image animée..... 103
- ⑨ Numéros de fichier..... 105
- ⑩ Son obturateur..... 106
- ⑪ Retour

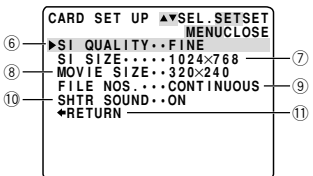

4 Sous-menu Configuration Magnéscope

- ⑫ AV ou casques d'écoute..... 32

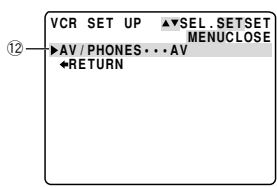

5 Sous-menu Configuration Affichage

- ⑬ Luminosité..... 26
- ⑭ Mode LCD miroir..... 27
- ⑮ Ecran du téléviseur..... 160
- ⑯ Affichage de date/heure..... 53
- ⑰ Affichage d'accès à la carte... 104
- ⑱ Mode démo..... 22
- ⑲ Retour

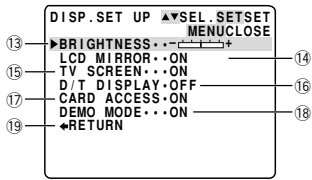

6 Sous-menu Système

- ⑳ Télécommande..... 49
- ㉑ Témoin de tournage..... 50
- ㉒ Bip..... 22
- ㉓ Zone horaire/Heure d'été..... 51
- ㉔ Réglage de date/heure..... 53
- ㉔ Retour

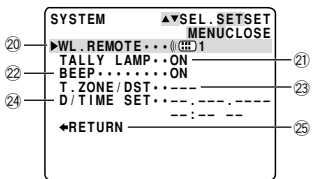

Menu lecture carte (C. PLAY MENU)

CARD PLAY (VCR)

- ① Au sous-menu Opérations de carte
- ② Au sous-menu Configuration Magnéscope
- ③ Au sous-menu Configuration Affichage
- ④ Au sous-menu Système
- ⑤ Fermeture du menu principal

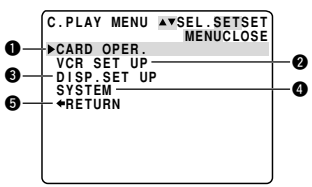

C. PLAY MENU, suite.

①-1 Sous-menu Opérations de Carte (lors de la lecture d'une seule image)

- ① Copie de carte vers cassette.. 139
- ② Effacer tous les repères
d'impression 125
- ③ Effacement d'image..... 126
- ④ Format..... 140
- ⑤ Retour

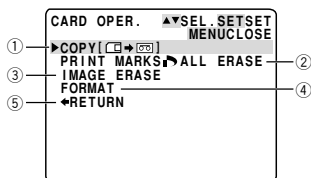

①-2 Sous-menu Opérations de Carte (lors de l'affichage d'un écran d'index)

- ⑥ A protection image..... 123
- ⑦ A repère d'impression..... 124
- ⑧ Retour

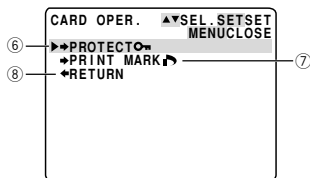

② Sous-menu Configuration Magnétoscope

- ⑨ Mode d'enregistrement..... 20
- ⑩ AV ou casques d'écoute..... 32
- ⑪ Retour

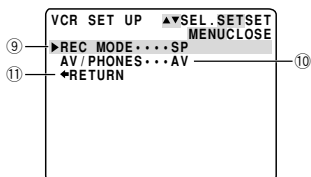

③ Sous-menu Configuration Affichage

- ⑫ Luminosité 26
- ⑬ Affichages..... 160
- ⑭ Sélection de date/heure..... 80
- ⑮ Affichage d'accès à la carte... 104
- ⑯ Retour

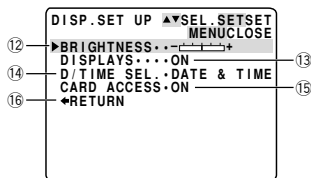

Utilisation de la télécommande sans fil

F

La télécommande sans fil peut commander le caméscope à une distance de 5 mètres. Orientez l'émetteur de la télécommande vers le caméscope tout en activant les touches.

Le témoin de tournage s'allume pour indiquer que le caméscope est à portée et répond à vos commandes.

Certaines fonctions ne peuvent être activées que par la télécommande:

- Lectures spéciales (☐ 29)
- Recherche de photo/date (☐ 83)
- Mémoire de remise à zéro (☐ 84)
- Mixage audio (☐ 99)
- Duplication à partir d'un équipement vidéo numérique (☐ 86)
- Entrée analogique line-in (☐ 89)
- Rajout AV (☐ 93)
- Duplication audio (☐ 96)

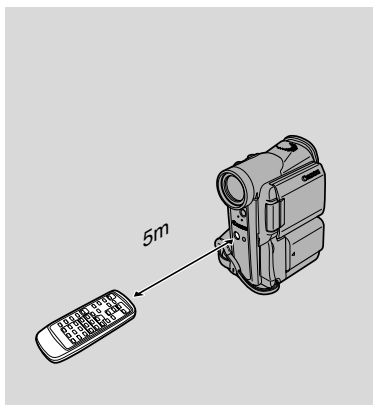

Mise en place des piles

Mettez en place deux piles AA, en respectant les repères de polarité ⊕ et ⊖. Assurez-vous de ne pas inverser les polarités.

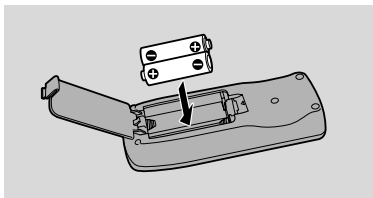

Remarques:

- Lorsque vous vous servez de la télécommande sans fil dans des endroits très éclairés ou à l'extérieur quand la luminosité est vive, la portée réelle de la télécommande est raccourcie.
- Le caméscope peut également avoir des difficultés à capter les signaux de la télécommande si celle-ci est trop proche.
- N'exposez pas la télécommande à la lumière directe du soleil et ne la laissez pas dans des endroits chauds et humides.
- Lorsque les piles sont épuisées, remplacez les deux en même temps.
- Si la télécommande sans fil ne fonctionne pas, voyez p. 50.

Emploi de 2 caméscopes Canon DV (Mode de capteur de télécommande)



F

Afin d'éviter des interférences en provenance d'autres télécommandes Canon utilisées à proximité, il existe 2 modes de capteur de télécommande, plus un réglage de désactivation. La télécommande et le caméscope doivent être réglés sur le même mode pour pouvoir être compatibles.

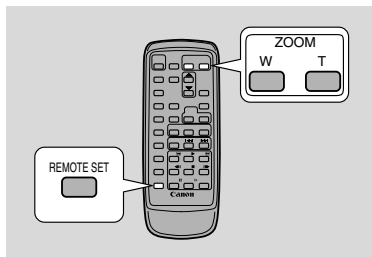

La télécommande et le caméscope sont réglés sur le mode 1 lors de l'achat du caméscope. Si vous changez le mode du caméscope, n'oubliez pas de changer aussi le mode sur la télécommande sans fil.

CAMERA

PLAY (VCR)

CARD CAMERA

CARD PLAY (VCR)

MENU
([] 39)

►SYSTEM

►WL.REMOTE... ([] 1

([] 1 : Mode 1
([] 2 : Mode 2
OFF ([] : Capteur désactivé

Pour désactiver le capteur de télécommande:

Ouvrez le menu et sélectionnez SYSTEM. Sélectionnez ensuite WL.REMOTE, réglez sur OFF ([] et refermez le menu.

- ([] apparaît sur l'affichage.

Pour changer le mode...

... sur le caméscope:

Ouvrez le menu et sélectionnez SYSTEM. Sélectionnez ensuite WL.REMOTE, réglez sur ([] 1 ou ([] 2 et refermez le menu.

- Le mode sélectionné apparaît sur l'affichage pendant 4 secondes.

... sur la télécommande:

Maintenez enfoncée la touche REMOTE SET sur la télécommande.

Appuyez simultanément sur la touche ZOOM W pour le mode 1 ou sur la touche ZOOM T pour le mode 2. Maintenez enfoncées simultanément pendant plus de 2 secondes.

- Vérifiez que la télécommande est réglée sur le même mode que le caméscope.

Utilisation de la plage
complète des fonctions

Si votre télécommande ne fonctionne pas:

Vérifiez que le camescope et la télécommande sont tous les deux sur le même mode. Vérifiez le mode dans lequel le camescope est réglé en appuyant sur n'importe quelle touche, à part la touche REMOTE SET, de la télécommande. Le mode du camescope apparaît en violet pendant environ 4 secondes. Accordez le mode de la télécommande au mode du camescope indiqué en enfonçant les combinaisons de touches décrites ci-dessus. (Le mode de la télécommande n'apparaît pas sur l'affichage du camescope.) Si la télécommande ne répond toujours pas, changez ses piles.

Remarques:

- Le mode dans lequel le camescope se trouve apparaît aussi pendant 4 secondes quand vous mettez le camescope sous tension.
- Quand vous remplacez les piles, la télécommande retourne au mode 1. Changez le mode de nouveau si nécessaire.

Arrêt du témoin de tournage



Le témoin de tournage vous indique que le camescope enregistre, d'un reçoit des signaux de la télécommande sans fil, ou que le compte à rebours du retardateur s'accomplit. Toutefois, si l'enregistrement s'effectue à travers une vitre ou en gros plan, le clignotement du témoin de tournage peut être reflété dans l'objectif.

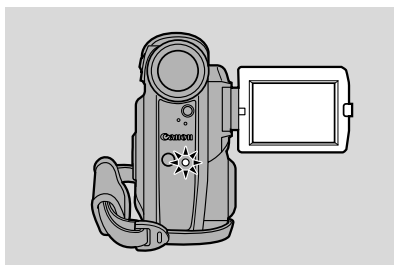

Vous pouvez par conséquent décider de le désactiver.

CAMERA

PLAY (VCR)

CARD CAMERA

CARD PLAY (VCR)

MENU

(39)

▶ SYSTEM

▶▶ TALLY LAMP •• ON

Pour désactiver le témoin de tournage, ouvrez le menu et sélectionnez SYSTEM. Sélectionnez ensuite TALLY LAMP, réglez sur OFF et refermez le menu.

- Le témoin de tournage ne clignote plus pendant le tournage, mais il reste allumé lorsque le camescope reçoit un signal de la télécommande sans fil et pendant le compte à rebours du retardateur.

Réglage de la date et de l'heure

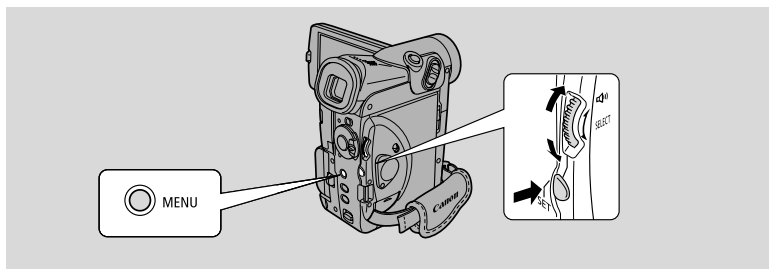
F

L'affichage de date et/ou heure fait partie du code de données. Vous pouvez choisir de l'afficher ou non pendant la lecture (☐ 80).

Réglez la date et l'heure lors de la première utilisation du caméscope. Auparavant installez la pile de sauvegarde (☐ 148).

- Avant de régler la date et l'heure, sélectionnez d'abord votre zone horaire à l'intérieur du menu.

Sélection de zone horaire/heure d'été

**CAMERA****PLAY (VCR)****CARD CAMERA****CARD PLAY (VCR)****MENU**

(☐ 39)

▶ SYSTEM

▶▶ T.ZONE / DST •• PARIS

- 1. Ouvrez le menu, sélectionnez SYSTEM et appuyez sur la touche SET.**
- 2. Sélectionnez T.ZONE/DST et appuyez sur la touche SET.**
 - La zone horaire apparaît sur l'écran.
 - La zone horaire du caméscope est réglée sur Paris à la sortie d'usine. Si vous vous trouvez dans une autre zone horaire, sélectionnez d'abord votre zone horaire et le réglage d'heure d'été (DST) si nécessaire.
- 3. Déplacez-vous vers le haut ou vers le bas sur la liste des zones horaires avec la molette de sélecteur. Sélectionnez l'option qui correspond à votre zone horaire et appuyez sur la touche SET.**
 - Si vous vous trouvez actuellement en heure d'été, sélectionnez la zone horaire avec le signe d'heure d'été * situé à côté de la zone horaire.
- 4. Refermez le menu.**

Utilisation de la plage
complète des fonctions

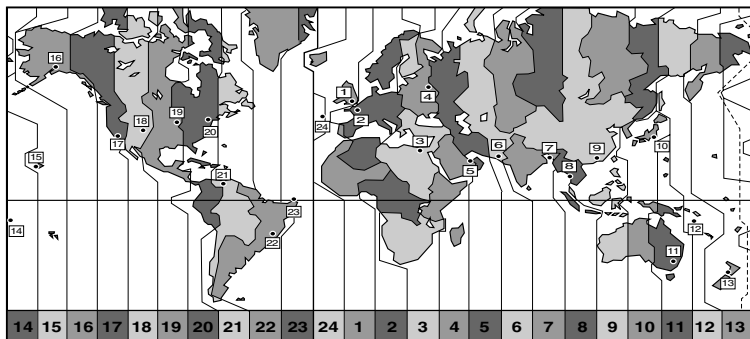

No.	Fuseau horaire	No.	Fuseau horaire
1	LONDON	13	WELLGTN (Wellington)
2	PARIS	14	SAMOA
3	CAIRO	15	HONOLU. (Honolulu)
4	MOSCOW	16	ANCHOR. (Anchorage)
5	DUBAI	17	L.A. (Los Angeles)
6	KARACHI	18	DENVER
7	DACCA	19	CHICAGO
8	BANGKOK	20	N.Y. (New York)
9	H. KONG (Hong Kong)	21	CARACAS
10	TOKYO	22	RIO (Rio de Janeiro)
11	SYDNEY	23	FERNAN. (Fernando de Noronha)
12	SOLOMON	24	AZORES



Remarques:

- Si après avoir choisi votre zone horaire et réglé la date et l'heure, vous voyagez dans une autre zone horaire, vous n'avez plus besoin de réeffectuer le réglage de la date et de l'heure. Il vous suffit de régler le comescope sur la zone horaire de votre destination, et l'horodateur du comescope affiche automatiquement l'heure correcte de votre destination.
- Le comescope calcule automatiquement le nombre de jours par mois et par année bissextile.

Réglage de l'horodateur



F

Après le réglage de la date et de l'heure, la date et l'heure ainsi que la zone horaire sont affichées pendant environ 4 secondes à chaque fois que vous mettez le caméscope sous tension.

CAMERA

PLAY (VCR)

CARD CAMERA

CARD PLAY (VCR)

MENU

(39)

▶ SYSTEM

▶ D/TIME SET · · 1. JAN, 2003
12:00 AM

1. Ouvrez le menu et sélectionnez SYSTEM.
2. Sélectionnez D/TIME SET et appuyez sur la touche SET.
 - L'affichage de l'année se met à clignoter.
3. Tournez la molette de sélecteur vers le haut ou vers le bas pour régler l'année. Appuyez sur la touche SET pour passer à une autre partie de l'affichage.
 - Une fois que vous avez fini le réglage de l'année, la partie suivante de l'affichage se met à clignoter.
4. Réglez le mois, le jour, l'heure et les minutes de la même façon.
5. Une fois terminés les réglages, appuyez sur la touche MENU pour faire démarrer l'horloge.



Remarques:

- Pour effectuer un changement sur une partie de la date et de l'heure, appuyez sur la molette de sélecteur à l'étape 3 pour passer à la partie à modifier. Tournez la molette de sélecteur pour effectuer le changement, puis refermez le menu.
- Vous pouvez régler la date à l'année de votre choix entre 2003 et 2030.
- Si vous appuyez sur la touche MENU au cours du réglage de la date et de l'heure, vous quittez le menu pour que l'horloge démarre.
- Si vous appuyez sur la touche SET après avoir réglé les minutes, vous pouvez recommencer le réglage de la date et de l'heure depuis le début.

Affichage de date et heure



Vous pouvez choisir d'afficher ou de cacher l'affichage de la date et de l'heure pendant l'enregistrement. Lorsque l'affichage de la date et de l'heure est activé, la date et l'heure s'affichent dans le coin inférieur gauche de l'écran, mais l'affichage de la zone horaire disparaît en l'espace de 4 secondes environ. Le gros affichage de 4 secondes n'apparaît plus à la mise sous tension du caméscope. L'affichage n'est pas automatiquement superposé sur vos enregistrements.

CAMERA

PLAY (VCR)

CARD CAMERA

CARD PLAY (VCR)

MENU

(39)

▶ DISP.SET UP

▶ D/T DISPLAY · OFF

Pour le faire apparaître, ouvrez le menu et sélectionnez DISP.SET UP. Sélectionnez ensuite D/T DISPLAY, réglez sur ON et refermez le menu.

Enregistrement d'images fixes sur une cassette



F

Pour placer des images fixes sur une carte mémoire, voyez p. 107.

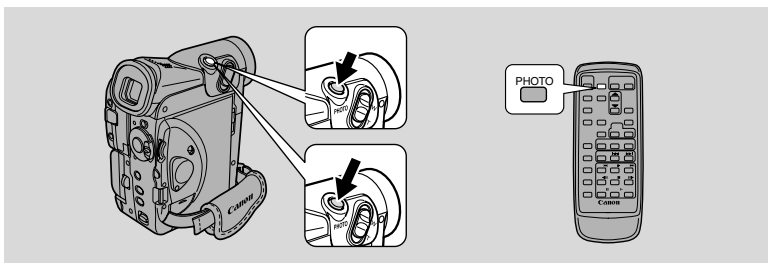

Vous pouvez enregistrer des images fixes comme des photos. Le caméscope enregistre l'image et le son sur la bande, pendant plusieurs secondes. L'exposition se règle automatiquement.

Copiez des images fixes automatiquement sur une carte mémoire (138), en vue d'un transfert sur votre ordinateur personnel, pour les retoucher et les imprimer. De plus, si vous commencez vos enregistrements par une image fixe, il sera plus facile par la suite de retrouver le début de chaque enregistrement avec la fonction de recherche de photo (83).

Vous pouvez enregistrer une image fixe à n'importe quel moment pendant l'enregistrement vidéo habituel, ou vous pouvez faire d'abord passer le caméscope en mode de pause d'enregistrement, puis prendre la photo.

CAMERA

PLAY (VCR)

CARD CAMERA

CARD PLAY (VCR)

En mode d'enregistrement

Appuyez à fond sur la touche PHOTO. L'image fixe est immédiatement prise.

- Le caméscope prend la photo immédiatement, puis il enregistre la "photo" sur la bande pendant environ 6 secondes. Pendant ce temps, le caméscope enregistre également le son, tandis que l'image fixe apparaît sur l'affichage.
- Un compteur s'affiche pendant que le caméscope enregistre la photo.
- L'appareil repasse en mode de pause d'enregistrement.

En mode de pause d'enregistrement

1. Appuyez à demi sur la touche PHOTO et maintenez la pression.

- "PHOTO" clignote dans le coin inférieur droit de l'affichage.
- L'exposition est verrouillée.
- Pendant la mise au point autofocus, le symbole ● clignote en blanc sur l'affichage pendant que le caméscope effectue la mise au point, et il s'affiche en continu en vert lorsque le caméscope est prêt à prendre l'image fixe.

- Si le sujet n'est pas approprié à la mise au point autofocus (📖 154), le caméscope ne sera peut-être pas capable d'effectuer la mise au point, et ● continuera de clignoter en blanc sur l'affichage. Maintenez la touche PHOTO appuyée à mi-course puis ajustez la mise au point manuellement avec la molette de sélecteur.
- Si vous utilisez la mise au point manuelle (📖 76), le repère ● commence par s'allumer en continu en vert. Effectuez la mise au point avec la molette de sélecteur.

2. Appuyez à fond sur la touche PHOTO pour prendre l'image fixe.

- Le caméscope capture l'image immédiatement, puis il enregistre la "photo" sur la bande pendant environ 6 secondes. Pendant ce temps, le caméscope enregistre également le son, tandis que l'image fixe apparaît sur l'affichage.
- Un compteur s'affiche et il effectue le compte pendant que le caméscope enregistre l'image fixe. Le symbole ● disparaît de l'affichage.
- Le caméscope repasse en mode de pause d'enregistrement.



Remarques:

- Le caméscope repasse automatiquement en mode de pause d'enregistrement après avoir enregistré une image fixe pendant 6 secondes environ. Si dans cet intervalle, vous tournez le commutateur d'alimentation POWER sur OFF, l'appareil ne réagira qu'après la fin de l'enregistrement.
- La touche PHOTO de la télécommande sans fil ne possède pas de palier à mi-course. Enfoncez la touche complètement et le caméscope prend la "photo" presque immédiatement.
- Enregistrez les images fixes avec un éclairage suffisant (de façon que vous puissiez identifier le sujet sur l'écran).

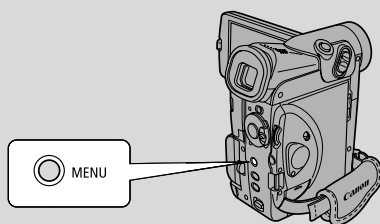

Avec la plupart des caméscopes conventionnels, les moindres mouvements de la main sont perceptibles pendant le tournage en téléobjectif. Le stabilisateur d'image du MV6i MC vous permet d'obtenir des enregistrements stables, même avec des grossissements élevés.

- Vous ne pouvez pas utiliser le stabilisateur d'image en mode CARD CAMERA.

CAMERA
PLAY (VCR)
CARD CAMERA
CARD PLAY (VCR)
MENU

(39)

► CAM. SET UP

►► IMAGE S. () •• ON

Pour désactiver le stabilisateur d'image, ouvrez le menu et sélectionnez CAM. SET UP. Sélectionnez ensuite IMAGE S. (), réglez sur OFF et refermez le menu.

- Le pictogramme () disparaît de l'affichage quand le stabilisateur est désactivé.
- Vous ne pouvez pas désactiver le stabilisateur d'image si le sélecteur de programme est sur le programme □ (Enregistrement Simple).

Remarques:

- Maintenez le stabilisateur d'image désactivé lorsque le caméscope est installé sur un trépied.
- Le stabilisateur d'image est prévu pour être utilisé à un degré normal de bougé — il ne peut pas compenser de grands mouvements du caméscope.
- Le stabilisateur d'image peut ne pas être aussi efficace que d'habitude en mode Basse Lumière, Nuit et Super Nuit.

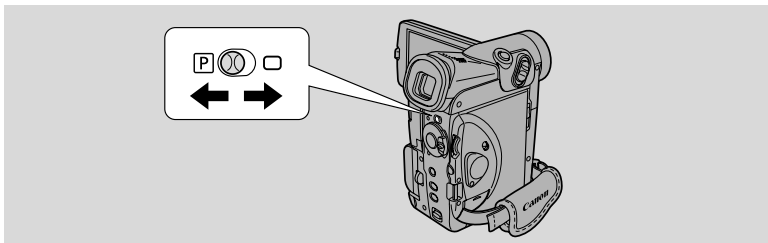

Le caméscope est muni d'un programme d'enregistrement simple et de plusieurs programmes d'exposition automatique. La disponibilité de ces fonctions diffère selon le mode sélectionné.

- Pour effectuer de simples visées et enregistrements, sélectionnez le programme "Enregistrement Simple". Faites glisser le sélecteur de programme sur la position □.
- Dans des conditions de tournage normales, faites glisser le sélecteur de programme sur le mode **P** (programme AE). Ouvrez le menu de programmes et sélectionnez AUTO (□□ 58).
- Pour diverses autres conditions d'enregistrement, le caméscope possède des programmes AE (exposition automatique) spécialisés.

Fonctions disponibles dans chaque programme d'enregistrement

Programme d'enregistrement	(Enregistrement simple) □	Auto	Sports	Portrait	Spot	Sable et neige	Basse lumière	Nuit	Super Nuit	Basse Lumière Plus
Position du sélecteur de programme	□	P								
Position du commutateur TAPE/CARD		□/□						□	□	
Zoom numérique	○	○						×	○	
Vitesse d'obturation	A	○								
Mise au point		○								
Balance des blancs		○								
Décalage AE		○		×	○	×	○			
Stabilisateur d'image*1	ON	○							×	
Effets numériques*2		○								
16:9*1	×	○							×	
Mixage de carte*1		○							×	

○ : Disponible × : Non disponible A : Fonction automatique seulement

*1 Ne peut être utilisé que lorsque le commutateur TAPE/CARD est réglé sur □.

*2 Seul l'effet Noir et blanc peut être utilisé en mode CARD CAMERA.

Vous ne pouvez pas utiliser l'écran à images multiples en programme d'enregistrement Nuit et Super Nuit.

Réglage du mode de programme AE



CAMERA

PLAY (VCR)



CARD CAMERA

CARD PLAY (VCR)

1. Faites glisser le sélecteur de programme au mode  (programme AE).
2. Appuyez sur la touche SET pour afficher le menu Programme.
3. Tournez la molette de sélecteur pour déplacer la flèche vers le haut ou le bas de l'affichage.
4. Appuyez sur la touche SET pour choisir le programme souhaité.
 - Le programme apparaît sur l'affichage.



Remarques:

- Le nom du programme d'enregistrement sélectionné apparaît dans le coin gauche de l'écran et reste affiché, sauf s'il s'agit du mode Auto dont l'indication disparaît en l'espace de 4 secondes.
- Evitez de changer de programme pendant l'enregistrement, étant donné que la luminosité de l'image peut changer subitement.
- Si vous passez du programme  au programme , le caméscope reviendra au programme automatique.
- Lorsque vous enregistrez dans des endroits sombres, la lumière brillante de la scène peut provoquer l'apparition d'une traînée lumineuse verticale ("maculage"). C'est une caractéristique normale des caméscopes.



Programme d'enregistrement simple

Le caméscope fait la mise au point, l'exposition et les autres réglages automatiquement, vous permettant de juste pointer et d'enregistrer.



Modes de programme d'exposition automatique

Automatique

Le caméscope fait la mise au point, l'exposition et les autres réglages automatiquement. Cependant, vous avez l'option d'ajuster les réglages manuellement.

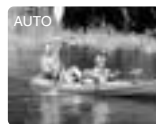

Sports

Utilisez ce mode pour enregistrer des scènes sportives (telles qu'une partie de tennis ou de golf), des objets en mouvement (tels que des montagnes russes) ou lors de l'enregistrement à partir d'une voiture en mouvement.

- Ce mode est réglé à une vitesse de prise de vue élevée et doit par conséquent être utilisé avec suffisamment de lumière.
- Ce mode est principalement destiné à la lecture image par image ou au ralenti. L'image peut ne pas apparaître douce lors de la lecture à vitesse normale.



Portrait

Utilisez ce mode vous permet de mettre en relief votre sujet en rendant le fond ou les premiers plans flous.

- L'effet de flou augmente au fur et à mesure que le zoom approche de la position téléobjectif.
- Ce mode est réglé à une vitesse de prise de vue rapide. L'image peut ne pas apparaître douce lors de la lecture.

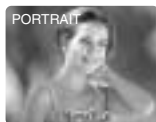

Spot

Utilisez ce mode pour enregistrer des scènes ou le sujet est éclairé par un projecteur telles que des spectacles, des récitals ou des feux d'artifice.



Sable et neige

Utilisez ce mode dans des endroits lumineux tels qu'à la plage ou sur une piste de ski. Il évite que le sujet ne soit sous-exposé.

- Le sujet devient surexposé dans des environnements sombres. Vérifiez l'image sur l'écran.
- Ce mode est réglé à une vitesse de prise de vue rapide. L'image peut ne pas apparaître douce lors de la lecture.



Basse lumière

Utilisez ce mode pour enregistrer dans des endroits sombres. La vitesse de prise de vue est réglée à une vitesse lente.

- Les images en mouvement peuvent laisser un traînage.
- La qualité de l'image peut ne pas être aussi bonne que dans les autres modes.
- Le camescope peut avoir des difficultés à faire la mise au point automatiquement.



Nuit (mode CAMERA)

En mode CAMERA, utilisez ce mode pour enregistrer dans des endroits sombres. La vitesse de prise de vue est ajustée automatiquement. Il est pratique lors d'un enregistrement dans un endroit avec des conditions d'éclairage changeantes (comme dans un parc d'attractions).

- Les images en mouvement peuvent laisser une traîne.
- La qualité de l'image peut ne pas être aussi bonne que dans les autres modes.
- Des points blancs peuvent apparaître sur l'écran.
- La mise au point automatique peut ne pas fonctionner aussi bien que dans d'autres modes. Dans ce cas, faites la mise au point manuellement.



Super Nuit (mode CAMERA)

En mode CAMERA, utilisez ce mode pour enregistrer dans des endroits très sombres. La vitesse de prise de vue est ajustée automatiquement. La DEL blanche s'allume automatiquement en réponse à la luminosité de l'environnement et éclaire le sujet au centre de l'image, vous permettant d'enregistrer des couleurs lumineuses.



Basse Lumière Plus (mode CARD CAMERA)

En mode CARD CAMERA, utilisez ce mode pour enregistrer dans des endroits sombres. La vitesse de prise de vue est réglée à une vitesse lente. La DEL blanche éclaire le sujet au centre de l'image, vous permettant d'enregistrer des couleurs lumineuses.



Concernant les programmes d'enregistrement Super Nuit et Basse Lumière Plus:

- La plage de la DEL blanche est limitée. Vérifiez l'image sur l'écran pendant l'enregistrement.
- Utilisez ce mode pour l'enregistrement à faible distance (jusqu'à 2 m).
- Les images en mouvement peuvent laisser une traîne.
- La qualité de l'image peut ne pas être aussi bonne que dans les autres modes.
- Des points blancs peuvent apparaître sur l'écran.
- La mise au point automatique peut ne pas fonctionner aussi bien que dans d'autres modes. Dans ce cas, faites la mise au point manuellement.

Utilisation des effets numériques

F

Utilisez les effets numériques du caméscope pour réaliser des tournages plus intéressants.

Fondus: Entrée et sortie des scènes sur une bande par un fondu à partir ou vers un écran noir (☐ 62). Fondu au déclenchement, Volet, Coin, Saut, Bascule, Puzzle, Zigzag, Faisceau, Marée

Effets: Donne un caractère professionnel à vos enregistrements (☐ 64). Art, Noir et blanc, Sépia, Mosaïque, Boule, Cube, Vague, Masque couleur, Miroir

Ecran multi-images:

Divise l'écran en 4, 9 ou 16 images fixes. Vous avez le choix entre 4 vitesses de transition : rapide, modérée, lente et manuelle (☐ 67).

Disponibilité du mode Effets numérique

	CAMERA	PHOTO	PLAY (VCR)	CARD CAMERA	CARD PLAY (VCR)
Fondus	○	×	○	×	×
Effets	○	○	○	○ *1	×
Ecran multi-images	○ *2	○ *2	○	×	×

○ : Disponible × : Non disponible

*1 : Noir et blanc seulement

*2 : Ne peuvent pas être employés avec les programmes d'enregistrement Nuit et Super Nuit.

Remarques:

- Si vous ne voulez pas utiliser d'effets numériques, appuyez sur la touche D.EFFECTS SELECT et sélectionnez D.EFFECT OFF sur le menu d'effets numériques. Appuyez ensuite sur la touche D.EFFECTS SELECT pour fermer le menu.
- Le caméscope retient l'effet numérique sélectionné jusqu'à ce que vous le changez.
- Les effets numériques peuvent être sélectionnés, mais pas activés sur un écran vide bleu (qui apparaît en mode PLAY (VCR)). L'affichage continue de clignoter.
- Les effets numériques utilisés dans le mode PLAY (VCR) ne sont pas enregistrés sur la cassette originale.
- Il est possible d'ajouter des effets numériques à une autre cassette lors de la copie par la prise de sortie AV (mode PLAY (VCR)) mais pas par la prise de sortie DV.
- Il n'est pas possible d'utiliser des effets numériques pendant la recherche de photos/dates.
- Si vous réglez le sélecteur de programme sur ☐ (Enregistrement Simple) lorsque l'indicateur d'effet numérique clignote, il disparaîtra de l'écran et réapparaîtra lorsque vous reviendrez au mode ☐ (program AE).
- L'affichage de l'effet numérique clignote pendant 2 secondes après le réglage, même si DISPLAYS est réglé à la position OFF sur le menu.
- La qualité d'image peut être légèrement inférieure avec les effets numériques.

Fondus

Fondu au déclenchement (FADE-T)

L'image apparaît progressivement.

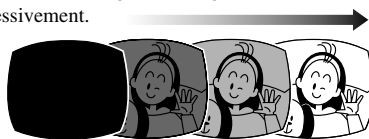

L'image disparaît progressivement.

Volet (WIPE)

L'image commence par une mince ligne verticale au centre de l'écran, puis elle s'étend progressivement vers les côtés jusqu'à ce qu'à remplir tout l'écran.



L'image disparaît au centre à partir des deux côtés.

Volet en coin (CORNER)

L'image apparaît aux coins, jusqu'à remplir peu à peu tout l'écran.



L'image disparaît à partir des deux côtés de l'écran.

Saut (JUMP)

Une petite image apparaît à gauche, elle saute au centre et elle s'agrandit progressivement jusqu'à remplir tout l'écran.



L'image rétrécit, elle saute du centre vers la gauche, puis elle disparaît.

Bascule (FLIP)

L'image apparaît sur l'écran en se redressant.

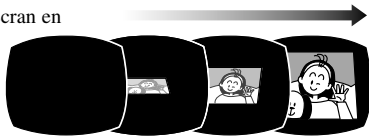

L'image disparaît de l'écran en s'abaissant.

Fondus

Puzzle (PUZZLE)

L'image apparaît en 16 morceaux.
Les morceaux se déplacent jusqu'à ce que le puzzle soit achevé.

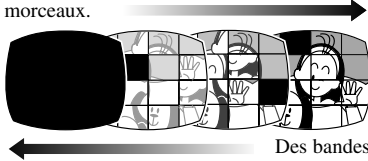

Des bandes blanches apparaissent en zigzag depuis le bas de l'écran jusqu'à recouvrir toute l'image.

Zigzag (ZIGZAG)

L'image apparaît en forme de zigzag en haut de l'écran.

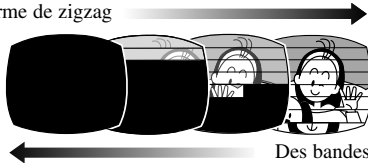

Des bandes blanches apparaissent en zigzag depuis le bas de l'écran jusqu'à recouvrir toute l'image.

Faisceau (BEAM)

L'écran devient jaune, il forme un faisceau, puis l'image entière apparaît.

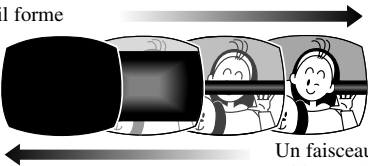

Un faisceau jaune apparaît au milieu de l'écran, et il s'étend jusqu'à recouvrir toute l'image.

Marée (TIDE)

L'image apparaît des deux côtés à la fois, comme des marées.

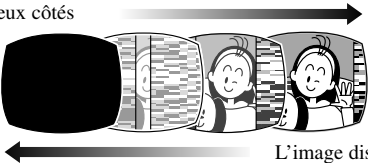

L'image disparaît des deux côtés à la fois, comme des marées.

Effets

Art (ART)

L'image devient comme une peinture (solarisation).



Noir et blanc (BLK & WHT)

L'image devient noire et blanche.



Sépia (SEPIA)

L'image devient monochrome avec une teinte brune.



Mosaïque (MOSAIC)

L'image devient floue en agrandissant la taille de certains pixels.

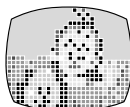

Ballon (BALL)

L'image devient comme un ballon.



Cube (CUBE)

L'image devient un cube qui tourne sur lui-même.



Vague (WAVE)

Les deux côtés de l'image se balancent en vagues.



Masque de couleur (COLOR M.)

L'image devient un losange entouré par un cadre qui change de couleur.



Miroir (MIRROR)

Crée une image symétrique comme s'il y avait un miroir au centre de l'écran.



Remarques:

- Seul l'effet Noir et blanc peut être utilisé en mode CARD CAMERA.

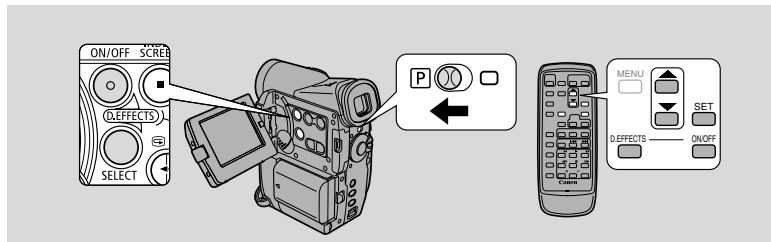

Utilisation des fondus



Les fondus agissent sur l'image et le son.

Lorsque de l'utilisation des fondus en mode CAMERA, assurez-vous que le sélecteur de programme est réglé sur **P**.

CAMERA

PLAY (VCR)

CARD CAMERA

CARD PLAY (VCR)

Sélectionnez le fondu

- Appuyez sur la touche **D.EFFECTS SELECT** pour ouvrir le menu des effets numériques.
 - Les options **D.EFFECT** **OFF**, **FADER**, **EFFECT** et **MULTI-S** apparaissent.
- Sélectionnez **FADER**.
 - Les options apparaissent. Sélectionnez l'option en tournant la molette de sélecteur.
- Sélectionnez l'option souhaitée.
 - Vous repassez au menu d'effets numériques.
- Appuyez sur **D.EFFECTS SELECT** pour fermer le menu.
 - Le nom de votre fondu sélectionné clignote sur l'affichage.

Effet activé/désactivé

- Appuyez sur la touche **D.EFFECTS ON/OFF**.
 - Le nom de votre option cesse de clignoter.
 - A chaque pression sur la touche **ON/OFF**, la fondu choisi est validé (l'indication reste allumée) ou invalidée (l'indication clignote).
- Si vous êtes en mode CAMERA :
 - Entrée en fondu**– Appuyez sur le déclencheur.
 - Sortie en fondu**– Appuyez sur le déclencheur.
 Si vous êtes en mode PLAY (VCR) :
 - Entrée en fondu**– Appuyez sur la touche **▶** (lecture).
 - Sortie en fondu**– Appuyez sur la touche **||** (lecture).

Remarque:

- Les fondus ne peuvent pas être choisis quand le mixage de carte est en service.

Utilisation des effets



Le son est enregistré/reproduit normalement.

Lors de l'utilisation des effets en mode CAMERA ou CARD CAMERA, assurez-vous que le sélecteur de programme est réglé sur **P**.

CAMERA

PLAY (VCR)

CARD CAMERA

CARD PLAY (VCR)

Sélectionnez l'effet

1. Appuyez sur la touche D.EFFECTS SELECT pour ouvrir le menu des effets numériques.

- Les options D.EFFECT **Off**, FADER, EFFECT et MULTI-S apparaissent.

2. Sélectionnez EFFECT.

- Les options apparaissent. Sélectionnez l'option en tournant la molette de sélecteur.

3. Sélectionnez l'option souhaitée.

- Vous repassez au menu d'effets numériques.

4. Appuyez sur D.EFFECTS SELECT pour fermer le menu.

- Le menu disparaît et le nom de l'option sélectionnée clignote sur l'écran.

Effet activé/désactivé

5. Si vous êtes en mode PLAY (VCR), appuyez sur la touche ► (lecture).

6. Appuyez sur la touche D.EFFECTS ON/OFF.

- Le nom de votre sélection cesse de clignoter et l'effet est visible sur l'écran.
- Chaque fois que vous appuyez sur la touche D.EFFECTS ON/OFF, l'effet choisi est validé ou invalidé.

CAMERA

PLAY (VCR)

CARD CAMERA

CARD PLAY (VCR)

1. Appuyez sur la touche D.EFFECTS SELECT.

- BLK&WHT clignote sur l'écran.

2. Appuyez sur la touche D.EFFECTS ON/OFF.

- L'effet est validé et l'image s'affiche en noir et blanc.

Utilisation de l'écran à images multiples

F

Partitionne votre image affichée en quatre, neuf ou seize images plus petites avec la fonction de saisie d'image (Image Capture). Avec cette fonction, la scène en cours d'enregistrement ou de lecture est saisie par le caméscope. Choisissez la vitesse de transition — manuelle, rapide (toutes les 4 images), modérée (toutes les 6 images*) ou lente (toutes les 8 images*) — à laquelle vous voulez saisir le sujet, par exemple un joueur de tennis ou de golf. Le son est enregistré normalement.

* En mode Basse-lumière: modérée (toutes les 8 images), lente (toutes les 12 images)



4 images



9 images

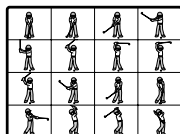

16 images

Fonctionnement de l'écran à images multiples



En mode PLAY (VCR), vous pouvez utiliser l'écran multi-images dans les modes de lecture suivants:

Lorsque M.S.SPEED est réglé sur MANUAL : Lecture d'image fixe, lecture avant/arrière au ralenti

Lorsque M.S.SPEED est réglé sur FAST, MODERATE ou SLOW : Lecture d'image fixe, lecture avant/arrière

CAMERA *

PLAY (VCR)

CARD CAMERA

CARD PLAY (VCR)

* Assurez-vous que le sélecteur de programme est réglé sur ou sur n'importe quel autre programme que le programme d'enregistrement Nuit et Super Nuit.

Sélectionnez l'écran multi-images

1. Appuyez sur la touche D.EFFECTS SELECT pour ouvrir le menu des effets numériques.

• Les options D.EFFECT **OFF**, FADER, EFFECT et MULTI-S apparaissent.

2. Sélectionnez MULTI-S.

• Les options M.S.SPEED, et M.S.SPLIT apparaissent.

3. Sélectionnez M.S.SPEED.

• Les options MANUAL, FAST, MODERATE et SLOW apparaissent.

4. Sélectionnez l'option souhaitée.

• Vous repassez au menu d'effets numériques.

5. Sélectionnez MULTI-S à nouveau.

• Les options M.S.SPEED et M.S.SPLIT apparaissent.

6. Sélectionnez M.S.SPLIT.

• Les options 4,9,16 apparaissent.

7. Sélectionnez l'option souhaitée.

- Vous repassez au menu des effets numériques.

8. Appuyez sur D.EFFECTS SELECT pour fermer le menu.

- Le menu effets numériques disparaît.
- MULTI-S clignote dans l'affichage.

Écran multi-images activé/désactivé

9. Appuyez sur la touche D.EFFECTS ON/OFF.

- L'option MULTI-S arrête de clignoter.
- Manuel : Quand vous appuyez sur la touche D.EFFECTS ON/OFF, les scènes sont saisies l'une après l'autre le nombre de fois indiqué. Si vous maintenez la touche D.EFFECTS ON/OFF enfoncée pendant plus d'une seconde, la dernière image saisie est effacée.
- L'image en cours d'enregistrement est entourée d'un cadre bleu. Le cadre disparaît lorsque la dernière image a été saisie.
- Automatique: Le caméscope prend le nombre d'images indiqué à la vitesse sélectionnée.

10. Appuyez sur le déclencheur pour commencer l'enregistrement.

- L'écran à images multiples est enregistré sur la bande.

**Remarques:**

- Vous pouvez utiliser l'écran multi-images en mode d'enregistrement ou de pause d'enregistrement.
- Lorsque toutes les images ont été saisies, appuyez rapidement sur la touche D.EFFECTS ON/OFF pour annuler l'écran multi-images.
- Si vous utilisez l'écran multi-images en mode PLAY (VCR), si vous faites un arrêt ou une pause de la bande, ou si vous appuyez sur une autre touche de lecture ou sur les touches de recherche de date/photo, l'écran multi-images sera annulé.
- Vous ne pouvez pas utiliser le zoom numérique ou le mode 16:9 lorsque l'écran multi-images est en service. L'affichage devient "-- --".
- L'écran à images multiples ne peut pas être choisi quand le mixage de carte est en service.

Enregistrement audio

Sélection du mode audio

**F**

Le caméscope peut enregistrer les sons en 2 modes audio - 16 bits et 12 bits. Le mode 16 bits produit la meilleure qualité sonore (légèrement supérieure à celle d'un CD), tandis que le mode 12 bits enregistre sur 2 canaux (stéréo 1), laissant 2 canaux libres (stéréo 2) pour vous permettre d'ajouter un nouveau son ultérieurement.

CAMERA

PLAY (VCR)

CARD CAMERA

CARD PLAY (VCR)

MENU

(39)

▶ VCR SET UP

▶▶ AUDIO MODE •• 12 bit

Pour passer au mode 16 bits, ouvrez le menu et sélectionnez VCR SET UP. Sélectionnez ensuite AUDIO MODE, réglez-le sur 16 bits et refermez le menu.

- "16 bit" apparaît sur l'affichage pendant 4 secondes environ.



Remarques:

- Pour plus de détails sur l'ajout d'une nouvelle bande sonore, voyez p. 96.
- Pour les détails sur la lecture d'une bande qui a un nouveau son en Stéréo 2, voyez p. 99.
- Quand vous enregistrez sur le MV6i MC à partir d'un caméscope à sorties DV, le mode audio est automatiquement réglé sur 12 bits.
- En mode PLAY (VCR), le réglage du mode audio prend effet lors de l'enregistrement analogique par la prise Line-in ou lors d'un ajout AV. Si vous effectuez un enregistrement DV IN, le réglage change automatiquement selon celui de l'appareil numérique raccordé au caméscope.

Microphone externe

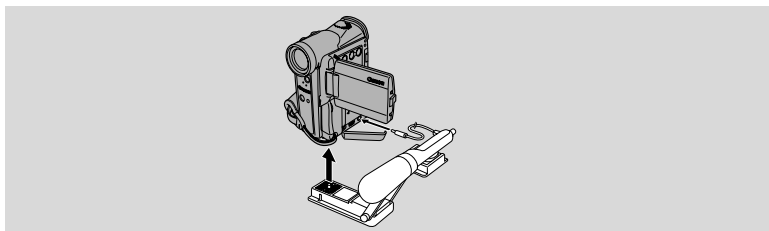

Pour créer des bandes son plus originales, vous pouvez raccorder un microphone externe au caméscope par la prise MIC. Lorsque vous utilisez la prise MIC, utilisez un microphone ayant une source d'alimentation interne (microphone à condensateur). Il est possible de raccorder pratiquement tous les types de microphone stéréo munis d'une prise de 3,5 mm de diamètre, mais le niveau sonore sera différent de celui du microphone intégré.

Fixez le microphone à l'étrier adaptateur SA-1 en option.

 **Remarque:**

- Si vous utilisez un microphone externe, utilisez un câble de microphone ne dépassant 3 mètres de long pour éviter toute interférence électromagnétique.

Filter anti-vent

Le caméscope est équipé d'un filtre anti-vent automatique afin d'éviter que le bruit du vent ne couvre le son de vos enregistrements. Vérifiez que le filtre anti-vent est désactivé si vous souhaitez que le microphone soit aussi sensible que possible. Utilisez le filtre anti-vent lors d'un tournage dans des endroits soumis au vent tels que sur une plage ou à proximité de hauts immeubles.

CAMERA

PLAY (VCR)

CARD CAMERA

CARD PLAY (VCR)

MENU

(39)

▶ VCR SET UP

▶ WIND SCREEN • OFF

Pour l'activer, ouvrez le menu et sélectionnez VCR SET UP.

Sélectionnez ensuite WIND SCREEN (filtre anti-vent), réglez sur ON et refermez le menu.

- L'indication WS **ON** apparaît sur l'affichage lorsque le filtre anti-vent est activé.

 **Remarques:**

- Les sons faibles peuvent être réduits en même temps que le bruit du vent. Nous recommandons de mettre hors service le filtre anti-vent pour les enregistrements ordinaires.
- La fonction de filtre anti-vent ne peut pas être mise en/hors service pendant un enregistrement.
- Le filtre anti-vent peut être utilisé pour la duplication audio avec le microphone intégré en mode PLAY (VCR) et aussi pour l'enregistrement (lorsqu'AUDIO DUB. est réglé sur MIC. IN dans le sous-menu VCR SET UP).
- Le filtre anti-vent ne fonctionne pas lorsqu'un microphone externe est branché sur la prise MIC.

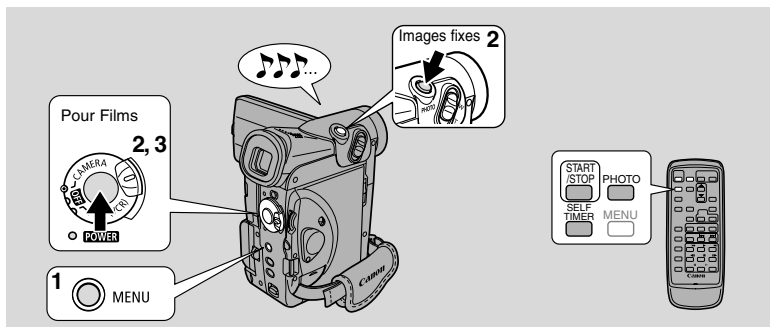

Cette fonction vous sera utile si vous voulez vous inclure dans l'enregistrement d'une image fixe ou d'images animées sur une cassette ou sur une carte mémoire.

CAMERA

PLAY (VCR)

CARD CAMERA

CARD PLAY (VCR)

MENU

(39)

▶CAM. SET UP

▶SELF-TIMER·OFF

1. Ouvrez le menu, sélectionnez VCR SET UP et réglez SELF-TIMER sur ON.

ou

appuyez sur la touche SELF TIMER de la télécommande sans fil.

- SELF-T apparaît sur l'affichage.
- Pour permettre au sujet de voir l'image filmée, faites pivoter le panneau LCD à 180° (27).

Pour image animées

2. Appuyez sur le déclencheur.

- Le camescope commence à enregistrer au bout d'un compte à rebours de 10 secondes (ou au bout de 2 secondes quand vous utilisez la télécommande sans fil). Le temps restant avant l'enregistrement est décompté sur l'affichage (par ex. "5 SEC").
- SELF-T disparaît de l'affichage dès que l'enregistrement commence.
- Le voyant de signalisation se met à clignoter.

3. Appuyez sur le déclencheur pour terminer l'enregistrement.

Avec des images fixes

2. Appuyez sur la touche PHOTO du boîtier du caméscope ou de la télécommande.

- Le caméscope ajuste la mise au point automatiquement 2 secondes avant la fin du compte à rebours. Le symbole ● clignote en blanc puis passe au vert après l'ajustement de la mise au point et de l'exposition. Si vous utilisez la télécommande sans fil, le symbole ● se met à clignoter immédiatement après que vous appuyez sur la touche PHOTO.
- Le caméscope prend l'image fixe pendant environ 6 secondes.
- En mode CAMERA, le caméscope retourne en mode de pause d'enregistrement lorsque l'enregistrement sur cassette est terminé. En mode CARD CAMERA, les images actuellement enregistrées apparaissent sur l'affichage après l'enregistrement sur la carte mémoire.



Remarques:

- Pour annuler le retardateur, réglez SELF TIMER sur OFF via le menu, ou appuyez sur la touche SELF TIMER de la télécommande sans fil.
- Pour annuler le retardateur, appuyez sur le déclencheur (lors de l'enregistrement d'une séquence vidéo) ou la touche PHOTO (lors de l'enregistrement d'une image fixe).

Réglage du décalage AE

**F**

En contrôlant le niveau la fonction (AE) d'exposition automatique, vous pouvez éclaircir ou assombrir l'image légèrement. Ceci vous permet de compenser les scènes en contre-jour ou surexposées.

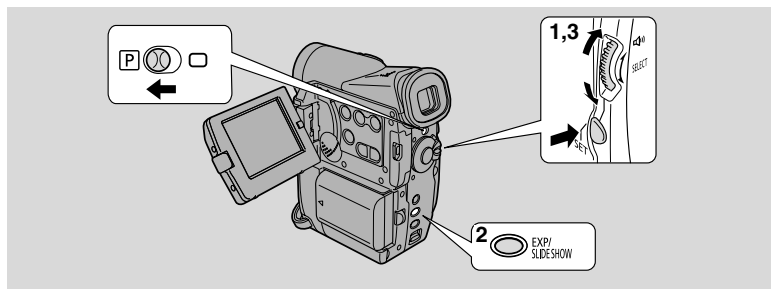

CAMERA

PLAY (VCR)

CARD CAMERA

CARD PLAY (VCR)

Assurez-vous que le sélecteur de programme est réglé sur **P**.

1. Appuyez sur la touche SET et choisissez n'importe quel programme d'enregistrement autre que le mode Spot, Sable et neige, Nuit ou Super Nuit sur le menu de programme.
2. Appuyer sur la touche EXP.
 - ►AE ±0 s'affiche en bleu clair.
3. Tournez la molette de sélecteur pour choisir le niveau souhaité.
 - Les niveaux vont de -2 à +2, par paliers de 0,25 (sauf -1,75 et +1,75).
 - Plus le niveau est élevé, plus l'image est éclaircie.



Remarques:

- Vous ne pouvez pas régler l'exposition sans que la marque ► apparaisse devant AE dans l'affichage. Enfoncez la touche EXP de façon à ce que ► apparaisse avant AE. Vous pouvez ensuite régler l'exposition manuellement.
- Vous ne pouvez pas ajuster le décalage de l'exposition quand le caméscope est réglé sur le programme d'enregistrement □ (Enregistrement simple), Spot, Sable et neige, Nuit ou Super Nuit.
- Pour annuler le décalage AE, réglez-le sur ±0 et appuyez sur la touche EXP.

Réglage de la vitesse d'obturation



F

Réglez la vitesse de l'obturateur manuellement pour prendre des photographies nettes de sujets en mouvement rapide.

CAMERA

PLAY (VCR)

CARD CAMERA

CARD PLAY (VCR)

MENU

(□ 39)

▶ CAM.SET UP

▶▶ SHUTTER.....AUTO

1. Vérifiez que le camescope est réglé en mode  (programme AE).
2. Appuyez sur la touche SET et choisissez AUTO dans le menu de programme.
3. Ouvrez le menu et sélectionnez CAM.SET UP.
4. Sélectionnez SHUTTER.
5. Appuyez sur la touche SET pour sélectionner la vitesse d'obturation souhaitée.

<u>TAPE</u>		<u>CARD</u>
AUTO		AUTO
1/50	↑ plus lente ↑	1/50
1/120		1/120
1/250		1/250
1/500		
1/1000		
1/2000	↓ plus rapide ↓	

- Seules des vitesses d'obturation allant jusqu'à 1/250 sont disponibles lorsqu'une carte mémoire est utilisée.

6. Refermez le menu.

Conseils pour le tournage avec des vitesses d'obturateur rapides

- Lors du tournage avec une vitesse d'obturateur de 1/1000 ou supérieure, ne filmez pas directement le soleil.

Vitesses d'obturateur recommandées lors du tournage :

- Personnes jouant à un sport d'extérieur tel que golf ou tennis



1/2000

- Voitures ou trains en déplacement ou autres véhicules rapides tels que montagnes russes (roller coasters)



1/1000, 1/500 ou 1/250

- Personnes pratiquant un sport intérieur tel que le basketball



1/120



Remarques:

- Il n'est pas possible de régler la vitesse d'obturation d'un programme d'enregistrement autre que AUTO.
- L'image sera saccadée si vous utilisez une vitesse d'obturation élevée.
- Le camescope revient au réglage automatique de la vitesse d'obturation lorsque le sélecteur de programme est réglé sur (Enregistrement Simple) ou lorsque vous changez de programme d'enregistrement.
- Si en mode CAMERA, vous réglez la vitesse d'obturation à 1/500 ou plus et qu'ensuite vous passez en mode CARD CAMERA, la vitesse d'obturation changera automatiquement à 1/250.



Le camescope peut faire la mise au point automatiquement. Il vous suffit de viser, et tout ce qui est au centre de l'écran sera net. Mais il peut arriver que la mise au point ne s'effectue pas correctement. Dans ce cas, utilisez la fonction de mise au point manuelle.

1. Appuyez sur la touche FOCUS pour désactiver l'autofocus.

- La mise au point reste verrouillée au point réglé par l'autofocus.

2. Utilisez la molette de sélecteur pour régler la mise au point.

- Tournez la molette de sélecteur vers le bas pour éloigner le point de mise au point.
- Tournez la molette de sélecteur vers le haut pour rapprocher le point de mise au point.
- Si vous effectuez un zoom avant sur le sujet après avoir désactivé l'autofocus, l'image risque d'être floue. En général, il est préférable de régler tout d'abord le zoom, et ensuite la mise au point.



Remarques:

- Si l'icône ► s'affiche devant AE, la mise au point automatique n'est pas possible. Appuyez à nouveau sur la touche de mise au point pour amener l'icône ► devant MF.
- Le camescope retourne à l'autofocus quand vous sélectionnez le programme (Enregistrement Simple).
- Vous ne pouvez pas désactiver l'autofocus en programme (Enregistrement Simple).
- Reportez-vous à "Avant de s'adresser au S.A.V." à la page 154 pour connaître la liste des sujets qui ne conviennent pas pour l'autofocus.

Mise au point sur l'infini

Utilisez cette fonction lorsque vous souhaitez faire la mise au point sur un sujet situé à l'infini, par exemple des montagnes ou un feu d'artifice.

Appuyez sur la touche FOCUS pendant plus de 3 secondes à l'étape 2 ci-dessus pour effectuer l'enregistrement en mode de mise au point sur l'infini.

- L'icône MF ∞ apparaît sur l'affichage.
- L'icône ∞ disparaît lorsque vous tournez le zoom ou la molette de sélecteur et que le camescope passe à la mise au point manuelle.

Réglage de la balance des blancs



Le système de balance des blancs automatique du caméscope réalise le réglage de la balance des blancs pour une grande variété de conditions d'éclairage. Bien que de légères différences soient inévitables, les couleurs apparaissent naturelles dans pratiquement toutes les situations.

Dans certains cas, vous obtiendrez de meilleurs résultats en réglant la balance des blancs par vous-même ou en utilisant les deux modes préréglés:

☾ Mode intérieur

- Sous un éclairage halogène ou un éclairage de studio/vidéo
- Le sujet a une couleur dominante
- Gros plans

☼ Mode extérieur

- A la lumière du jour, particulièrement pour les gros plans et quand le sujet a une couleur dominante

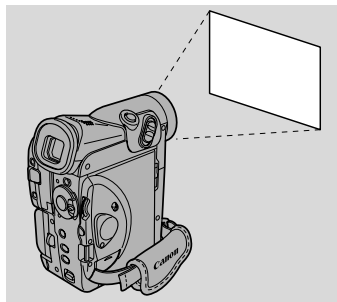

F

CAMERA

PLAY (VCR)

CARD CAMERA

CARD PLAY (VCR)

MENU

(39)

▶ CAM.SET UP

▶ WHITE BAL...AUTO

1. Vérifiez que le caméscope est réglé en mode (programme AE).
2. Ouvrez le menu et sélectionnez CAM.SET UP.
3. Sélectionnez WHITE BAL.
4. a) Pour les options Intérieur, Extérieur ou Auto, appuyez sur la touche SET pour choisir l'option.
 - ☾/☼ apparaît dans l'affichage quand vous réglez le mode intérieur/extérieur de la balance des blancs.
- b) Pour régler manuellement la balance des blancs, dirigez le caméscope sur un objet blanc (par exemple une feuille de papier) et faites un zooming jusqu'à ce qu'il remplisse tout l'écran. Appuyez ensuite sur la touche SET pour sélectionner SET .
 - Veillez à continuer d'orienter le caméscope vers un objet blanc jusqu'à ce que vous ayez fini le réglage de la balance des blancs.
 - L'indication clignote puis s'allume en continu.
 - Selon la source lumineuse, il peut arriver que le clignotement continue. Le résultat sera toujours meilleur qu'avec le réglage automatique et vous pouvez continuer à enregistrer.
5. Fermez le menu.

Utilisation de la plage
complète des fonctions

La balance des blancs manuelle vous permettra probablement d'obtenir de meilleurs résultats que la balance des blancs automatique lors du tournage:

Sujets avec une couleur dominante comme le ciel, la mer ou la forêt



Sujets en gros plan



Sujets dont l'éclairage varie très rapidement



Pour enregistrer avec des éclairages fluorescents ou à vapeur de mercure



Remarques:

- Désactivez le zoom numérique (si nécessaire) pour régler une balance des blancs plus précise.
- Si vous avez réglé la balance des blancs mais que les conditions d'éclairage ont changé, réglez-la à nouveau.
- Essayez d'enregistrer avec une seule source de lumière. Une balance des blancs correcte ne peut pas être obtenue avec deux types d'éclairage à la fois.
- Vous ne pouvez pas régler la balance des blancs ou sélectionner le mode intérieur/extérieur si le sélecteur de programme est sur le programme (Enregistrement Simple).
- La balance des blancs retourne dans le mode AUTO quand vous faites glisser le sélecteur de programme sur (Enregistrement Simple).
- Quand vous mettez le caméscope sous tension, la balance des blancs retourne en mode AUTO de nouveau. Si vous faites alors passer la balance des blancs sur SET, le caméscope rappelle le dernier réglage sélectionné.
- Pendant la prise de vues en extérieur, vous obtiendrez de meilleurs résultats avec le réglage AUTO.

Agrandissement des images pendant la lecture

F

Vous pouvez doubler la taille de l'image en mode PLAY (VCR) et CARD PLAY (VCR). Vous pouvez également déplacer l'image vers le haut, le bas, la droite ou la gauche.

- Vous ne pouvez pas agrandir les images animées d'une carte mémoire.

CAMERA

PLAY (VCR)

CARD CAMERA

CARD PLAY (VCR)

Pendant la lecture

1. Déplacez le levier de zoom vers T.

- L'image devient 2 fois plus grande.

2. Déplacez l'image vers la droite et vers la gauche.

- Tournez la molette de sélecteur vers le haut pour déplacer l'image vers la gauche, et vers le bas pour déplacer l'image vers la droite.

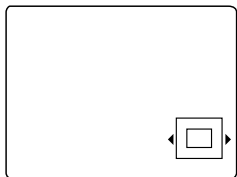

3. Déplacez l'image vers le haut et vers le bas.

- Appuyez tout d'abord sur la touche SET. Tournez la molette de sélecteur vers le haut pour déplacer l'image vers le haut, et vers le bas pour déplacer l'image vers le bas.
- Le fait d'appuyer sur la touche SET intervertit le sens entre droite et gauche, et haut et bas.

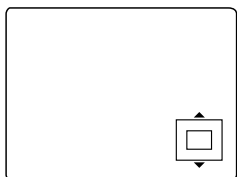

4. Pour annuler, déplacez le levier de zoom vers W.

Affichage de la date, de l'heure et des données du camescope (Code de données)

F

Le code de données comprend la date et l'heure où l'enregistrement a été effectué. Les codes de données de cassette peuvent aussi afficher les données du camescope (réglages de vitesse d'obturation et d'exposition).

- Seules les indications de date et d'heure apparaissent sur les codes de données lorsqu'une carte mémoire est utilisée.

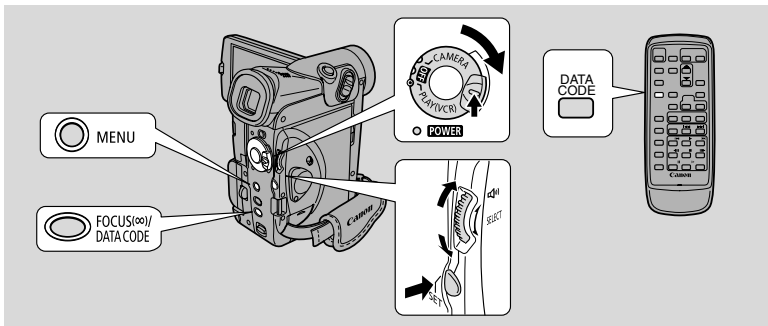

En mode PLAY (VCR), le code date peut être affiché ou caché quand le camescope est en mode lecture, lecture au ralenti ou arrêt sur image.

Les données du camescope peuvent être affichées en tant que “--” pendant l'avance rapide, le rembobinage, la lecture en arrière, et la lecture rapide (×2) en avant et en arrière.

Appuyez sur la touche DATA CODE. Lorsque vous utilisez une cassette, appuyez sur cette touche pendant que l'appareil est en mode de lecture, de ralenti ou d'image fixe.

- Appuyez une première fois pour afficher et une nouvelle fois pour cacher la date.

Sélection de l'affichage de la date ou de l'heure



Sélectionnez la date ou l'heure, ou les deux, à faire apparaître sur l'affichage de code de données.

CAMERA

PLAY (VCR)

CARD CAMERA

CARD PLAY (VCR)

MENU

(39)

▶ DISP. SET UP

▶▶ D/TIME SEL. • DATE & TIME

Pour changer la combinaison de date et d'heure, ouvrez le menu et sélectionnez DISP. SET UP. Sélectionnez ensuite D/TIME SEL., réglez l'option sur DATE, TIME ou DATE & TIME et refermez le menu.

Réglage du code de données



F

Vous pouvez également choisir d'afficher les données du caméscope (réglages de vitesse d'obturation et d'exposition) dans les codes de données.

CAMERA

PLAY (VCR)

CARD CAMERA

CARD PLAY (VCR)

MENU

(39)

▶ DISP. SET UP

▶▶ DATA CODE...DATE/TIME

Pour changer le réglage, ouvrez le menu et sélectionnez DISP.SET UP. Sélectionnez ensuite DATA CODE, réglez l'option sur DATE/TIME, CAMERA DATA ou CAM. & D/T et refermez le menu.

Combinaisons de codes de données possibles pour les cassettes:

DATA CODE (bande uniquement) D/TIME SEL.	Date/heure	Données de prise de vue	Date/heure et données de prise de vue
Date	1 . JAN . 2003	F1.8 1/250	F1.8 1/250 1 . JAN . 2003
Heure	12:00:00 PM	F1.8 1/250	F1.8 1/250 12:00:00 PM
Date et heure	12:00 PM 1 . JAN . 2003	F1.8 1/250	F1.8 1/250 12:00 PM 1 . JAN . 2003



Remarques:

- Le code de données indique “--” dans les situations suivantes:
 - Pendant la lecture d'une section vierge de la bande.
 - Si la bande a été enregistrée avant d'entrer la date et l'heure dans la mémoire du caméscope.
 - Si la bande a été enregistrée sur un caméscope ne disposant pas de la fonction de code de données.
 - Si des parasites ou des dégâts sur la bande empêchent la lecture du code de données.
- Si l'enregistrement effectué sur un MV6i MC est lu sur un caméscope DV différent, le code de données peut ne pas être affiché correctement.
- Le code de données apparaît sur l'affichage même si DISPLAYS (160) est réglé sur OFF par le menu.

Auto-dateur 6 secondes



L'auto-dateur 6 secondes apparaît pendant 6 secondes pour indiquer le changement de date si l'enregistrement est effectué à minuit. La date apparaît aussi pendant 6 secondes au début de la lecture quand le code de données est désactivé. L'auto-dateur 6 secondes s'adapte aux changements de zone horaire stipulés par vous.

CAMERA

PLAY (VCR)

CARD CAMERA

CARD PLAY (VCR)

MENU

(39)

▶ DISP. SET UP

▶▶ 6SEC. DATE...OFF

Pour activer l'auto-dateur 6 secondes, ouvrez le menu et sélectionnez DISP.SET UP. Sélectionnez ensuite 6SEC. DATE, réglez l'option sur ON et refermez le menu.



Remarque:

- Lorsque 6SEC.DATE est validé mais DISPLAYS (160) est invalidé, l'auto-datage de 6 secondes reste affiché pendant 6 secondes.

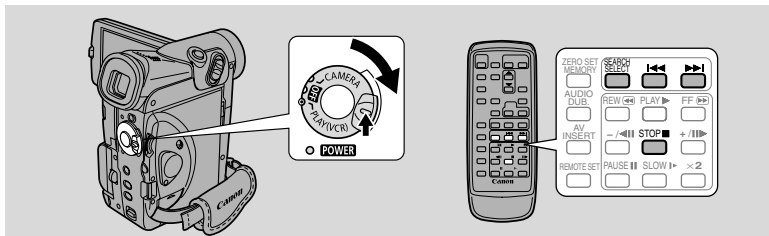

Cette fonction vous permet de naviguer rapidement entre les images fixes enregistrées n'importe où sur une bande (recherche de photo) ou entre différents jours ou zones d'enregistrement (recherche de date) sur une bande.

CAMERA

PLAY (VCR)

CARD CAMERA

CARD PLAY (VCR)

1. Appuyez sur la touche SEARCH SELECT pour choisir la recherche de photo ou la recherche de date.

- PHOTO SEARCH ou DATE SEARCH apparaît sur l'affichage pendant quatre secondes.

2. Appuyez sur les touches ◀◀ et ▶▶ pour rechercher une image fixe ou une date de tournage vers l'arrière ou vers l'avant.

- Appuyez une fois pour aller au début d'une image fixe ou d'une date précédente/suivante sur la bande.
- Vous pouvez appuyer plus d'une fois pour vous déplacer à l'image fixe ou à la date correspondantes (un maximum de 10 fois) ; par exemple, appuyez sur la touche ▶▶ 5 fois pour avancer de 5 images fixes ou de 5 jours.
- PHOTO SEARCH/DATE SEARCH apparaît au milieu de l'affichage ◀◀ avec les symboles ▶▶ ou et le nombre de fois à rechercher. Vous pouvez facilement changer la direction de défilement en appuyant sur la touche de direction opposée.



Remarques:

- Appuyez sur la touche ■ (arrêt) pour interrompre à mi-recherche.
- Si vous commencez la recherche tout près du début de l'image fixe enregistrée pendant la recherche de photo, le camescope risque de la sauter en passant directement dessus.
- Une fois choisie la zone sur l'horodateur universel, la fonction de recherche de date recherche aussi le changement de date basé sur l'heure sélectionnée.
- Une date/zone ne peut pas être identifiée si la durée totale d'enregistrement de cette date/zone est inférieure à une minute.
- La lecture après la recherche de date peut commencer légèrement avant ou après le point localisé.
- Si le code de données n'est pas affiché correctement la recherche de date ne fonctionnera pas correctement.

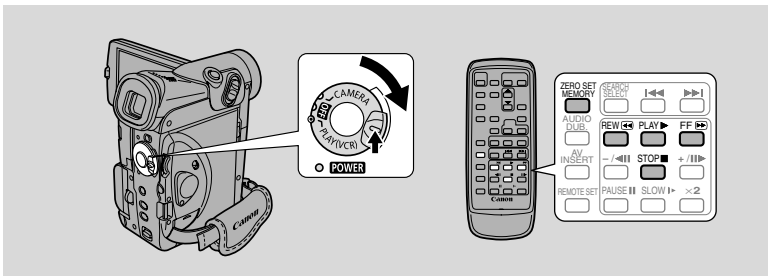

Utilisez la télécommande sans fil pour marquer le point où vous voulez revenir après la lecture.

CAMERA

PLAY (VCR)

CARD CAMERA

CARD PLAY (VCR)

1. Appuyez sur la touche ZERO SET MEMORY de la télécommande sans fil pendant la lecture au point auquel vous voulez revenir par la suite.

- Le code horaire est remplacé par un compteur de bande réglé sur zéro avec la marque **M**.
- Appuyez de nouveau sur la touche ZERO SET MEMORY pour annuler la mémorisation du point zéro.

2. Lorsque vous avez terminé la lecture, avancez ou rembobinez rapidement la bande. La bande s'arrête automatiquement lorsqu'elle atteint la position marquée zéro.

- **RTN▶▶** ou **◀◀RTN** apparaît sur l'écran.
- Le compteur de bande avec la marque **M** disparaît de l'affichage et le code horaire réapparaît.



Remarques:

- L'affichage de la durée et du compteur peuvent ne pas correspondre exactement.
- La mémorisation du point zéro peut ne pas fonctionner correctement s'il y a une interruption entre les enregistrements.
- Vous pouvez aussi utiliser la mémorisation du point zéro pour marquer un point de la bande en mode CAMERA. A la lecture, la bande sera rembobinée jusqu'au point que vous avez marqué.
- Si vous enlevez la cassette quand un point zéro a été mémorisé, il sera annulé et le compteur de bande réaffichera le code temporel.
- Le camescope mémorise votre réglage même si vous le mettez hors tension puis de nouveau sous tension ou si vous déplacez le sélecteur de programme.

Montage sur un magnétoscope

F

En raccordant le camescope à un magnétoscope, vous pouvez monter vos enregistrements dans l'ordre pour supprimer les scènes non désirées — ou combiner différents tournages pour créer vos propres productions vidéo.

Préparation

- 1. Connectez le camescope au magnétoscope.**
 - Suivez les instructions relatives aux “Connexions pour la lecture sur l'écran d'un téléviseur” en p. 32.
- 2. Mettez le téléviseur et le magnétoscope sous tension.**
 - Mettez le téléviseur sous tension et réglez le sélecteur TV/VIDEO sur VIDEO.
 - Mettez le magnétoscope sous tension, et réglez son sélecteur d'entrée sur LINE. Introduisez une cassette vierge et mettez le magnétoscope en mode de pause d'enregistrement.
 - Pour plus de détails, consultez le mode d'emploi du téléviseur et du magnétoscope.
- 3. Mettez l'interrupteur d'alimentation POWER du camescope sur la position PLAY (VCR) et le commutateur TAPE/CARD sur la position TAPE.**
 - Assurez-vous que le réglage de la prise AV/casque d'écoute a été effectué sur AV en passant par le menu ( 32). Si PHONES est affiché, commutez la prise.
- 4. Introduisez votre cassette enregistrée.**

Procédure de montage



- 1. Localisez un endroit sur votre cassette enregistrée situé un peu avant le point de départ de la section que vous désirez copier.**
- 2. Commencez la lecture de la scène tout en la visionnant dans l'écran du téléviseur.**
- 3. Commencez l'enregistrement sur le magnétoscope dès que la scène à reproduire apparaît sur l'écran.**
- 4. Mettez le magnétoscope en mode pause à la fin de la scène à reproduire et arrêtez la lecture sur le camescope.**
- 5. Répétez les étapes 1 à 4 jusqu'à ce que le montage soit terminé.**



Remarque:

- La qualité de la bande montée sera légèrement inférieure à celle de l'original.

Prise (LANC)

La prise  est prévue pour connecter au camescope des équipements. Certains boutons sur le matériel de montage peuvent fonctionner différemment de ceux sur le camescope.

Remarques:

-  (LANC) est une marque déposée signifiant système de bus de commande en application locale.
- Les résultats ne peuvent pas être garantis lors du raccordement à un appareil ne portant pas le symbole LANC .

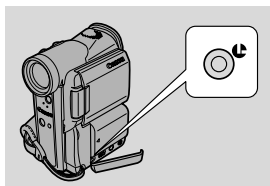

Montage

Duplication vers/ depuis une cassette avec un appareil vidéo numérique

F

Les appareils vidéo numériques équipés de cette prise vous permettent d'éditer, copier et transférer numériquement les données, avec pratiquement aucune perte de la qualité du son et de l'image. La prise DV est aussi bien destinée à l'entrée de ligne qu'à la sortie de ligne, puisqu'un simple câble DV peut traiter les données dans les deux sens.

- Si un magnétoscope numérique est connecté et qu'un signal anormal est envoyé à partir du magnétoscope, les images enregistrées sur la bande pourront être aussi anormales (bien que ceci n'apparaisse pas sur l'écran de téléviseur) ou pourront ne pas être enregistrées du tout.
- Il n'est pas possible de copier des cassettes qui contiennent un signal antipiratage.

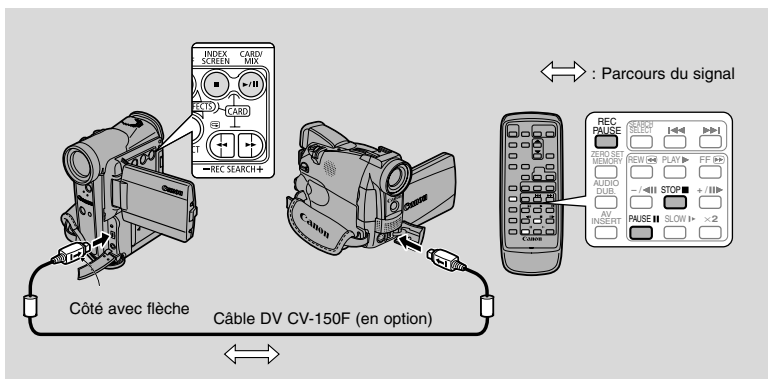

Préparations

Exemple de duplication sur le camescope

- 1. Raccordez le camescope et l'autre dispositif numérique.**
 - Raccordez le câble DV Canon CV-150F (en option) en dirigeant les deux côtés des fiches marqués d'une flèche comme illustré ci-dessus.
- 2. Préparez l'autre dispositif.**
 - Mettez sous tension et installez une cassette enregistrée.
- 3. Mettez l'interrupteur d'alimentation POWER du camescope sur la position PLAY (VCR) et le commutateur TAPE/CARD sur la position TAPE.**
 - DV IN apparaît sur l'affichage.
- 4. Introduisez une cassette vierge.**

Montage

Duplication



F

1. **Sur la cassette enregistrée, localisez un point légèrement avant la section que vous voulez copier, et mettez l'appareil en mode de pause de lecture.**
2. **Appuyez sur la touche REC PAUSE sur la télécommande.**
 - Le camescope se place en mode de pause d'enregistrement.
3. **Lancez la lecture sur l'autre appareil numérique tout en surveillant l'image.**
4. **Appuyez sur la touche de pause.**
 - L'enregistrement commence.
5. **Lorsque vous arrivez au point où vous souhaitez arrêter l'enregistrement, appuyez sur la touche d'arrêt ou la touche de pause.**
 - L'enregistrement s'arrête.
6. **Arrêtez la lecture sur l'autre appareil numérique.**



Remarques:

- Des blancs entre les enregistrements sur la bande de lecture figurent en tant qu'images anormales sur la bande qui est enregistrée.
- Lors de la duplication d'une cassette à partir d'un appareil numérique, assurez-vous de régler AV ➔ DV OUT sur OFF dans le menu (□ 92).

Problèmes de copyright

Le copyright

Certaines cassettes vidéo préenregistrées (films ou autres) de même que certains programmes de télévision sont protégés par des droits d'auteurs. Tout enregistrement non autorisé peut constituer une violation de la loi sur le copyright.

Signaux de copyright

Au cours de la lecture d'une cassette:

Lorsque vous essayez de lire une cassette de logiciel dont le contenu est protégé par un copyright, l'écran du camescope affiche un fond bleu portant la mention "COPYRIGHT PROTECTED PLAYBACK IS RESTRICTED" (droits réservés, lecture interdite). Vous ne pouvez pas visualiser le contenu de la cassette.

Au cours d'un enregistrement sur une cassette:

Lorsque vous essayez de copier une cassette de logiciel dont le contenu est protégé, la mention "COPYRIGHT PROTECTED DUBBING RESTRICTED" (droits réservés, copie interdite) s'affiche sur l'écran : vous ne pouvez pas copier le contenu de cette cassette.

Ce camescope ne vous permet pas de copier les signaux de copyright sur une cassette.

Enregistrement à partir d'un magnétoSCOPE, téléviseur ou caméSCOPE analogique (entrée analogique line-in)

F

Vous pouvez enregistrer une vidéo reproduite sur votre magnétoSCOPE ou un caméSCOPE analogique (caméscopes numériques, voyez p. 86) ou un programme télévisé vers une bande installée sur le MV61 MC, si le téléviseur ou l'autre appareil possède des sorties audio/vidéo.

- Si un signal anormal est envoyé à partir de la télévision ou du magnétoSCOPE, il se peut que les images enregistrées sur la bande soient, elles aussi, anormales (bien que cela ne soit pas visible sur l'écran du téléviseur) ou qu'elles ne soient pas du tout enregistrées ou encore que le message COPYRIGHT PROTECTED DUBBING RESTRICTED apparaisse sur l'écran.
- Il n'est pas possible de copier des cassettes qui contiennent un signal antipiratage.
- Pour obtenir une qualité d'image supérieure, nous vous recommandons d'utiliser le câble S-vidéo S-150 lors d'un enregistrement analogique en ligne.
- Lors de la connexion à un téléviseur/appareil vidéo muni d'une borne Péritel, utilisez un adaptateur Péritel avec capacité d'entrée (en vente dans le commerce). L'adaptateur Péritel PC-A10 est uniquement pour la sortie.

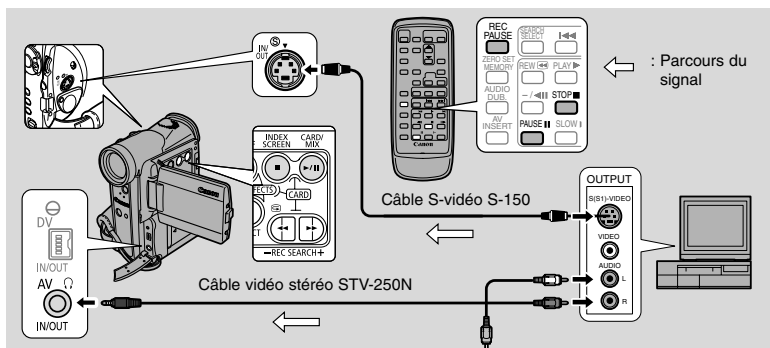

Lorsqu'un tel enregistrement est en cours, vous ne pouvez pas utiliser de casque d'écoute. Si la prise AV/casque d'écoute était réglée sur le casque, elle est automatiquement commutée sur AV. L'affichage PHONES disparaît.

Préparatifs

Exemple d'enregistrement à partir d'un magnétoSCOPE

1. **Raccordez le caméSCOPE au magnétoSCOPE.**
2. **Préparez l'appareil à utiliser.**
 - Réglez le sélecteur Téléviseur/Vidéo du téléviseur sur Vidéo. Pour plus de détails, reportez-vous à "Connexions pour la lecture sur l'écran d'un téléviseur" à la p. 32.
 - Allumez le magnétoSCOPE. Introduisez une cassette enregistrée, et mettez le magnétoSCOPE dans le mode de pause de lecture.
 - Reportez-vous au mode d'emploi du téléviseur et du magnétoSCOPE pour plus d'informations.
3. **Mettez l'interrupteur d'alimentation POWER du caméSCOPE sur la position PLAY (VCR) et le commutateur TAPE/CARD sur la position TAPE.**
4. **Introduisez une cassette vierge.**

Montage



1. **Sur la cassette enregistrée, localisez un point légèrement avant la section que vous voulez copier, et mettez l'appareil en mode de pause de lecture.**
2. **Appuyez sur la touche REC PAUSE sur la télécommande.**
 - Les prises S-vidéo et AV IN/OUT fonctionnent comme des prises d'entrée audio/vidéo.
 - Le caméscope se place en mode de pause d'enregistrement.
3. **Lancez la lecture sur l'autre appareil ou mettez le téléviseur sous tension pour obtenir l'émission souhaitée tout en surveillant l'image.**
4. **Appuyez sur la touche de pause.**
 - L'enregistrement commence.
5. **Lorsque vous arrivez au point où vous souhaitez arrêter l'enregistrement, appuyez sur la touche d'arrêt ou la touche de pause.**
 - L'enregistrement s'arrête.
6. **Arrêtez la lecture sur l'autre appareil.**

**Remarque:**

- Vous pouvez contrôler l'image dans le viseur ou sur l'écran LCD.

Sortie numérique de signaux analogiques vidéo et audio (convertisseur analogique-numérique)

F

En raccordant le caméscope à votre magnétoscope ou à votre caméscope 8 mm, vous pouvez convertir instantanément les signaux analogiques vidéo et audio enregistrés en signaux numériques. Les signaux numériques peuvent être sortis vers un autres appareil muni d'une prise DV. La prise DV du caméscope fonctionne uniquement comme prise de sortie.

- Il peut arriver que la conversion analogique-numérique ne s'effectue pas correctement, en fonction des signaux envoyés par l'appareil raccordé. Par exemple: Des signaux comprenant un signal de protection des droits d'auteur, ou des signaux anormaux comme ceux renfermant des signaux fantômes, etc.
- Vous ne pouvez pas utiliser votre casque d'écoute pendant la conversion numérique. Même si la prise AV/casque d'écoute est réglée sur "PHONES" dans le menu, le réglage est changé automatiquement sur "AV" et "PHONES" disparaît de l'affichage.
- Nous vous recommandons d'utiliser l'alimentation secteur avec l'adaptateur secteur.
- Ne réalisez pas le convertisseur avec une cassette insérée dans le caméscope.
- Mettez tous les appareils hors tension avant de réaliser les raccordements.
- Reportez-vous aussi au mode d'emploi de l'autre appareil raccordé.
- Lors de la connexion à un téléviseur/appareil vidéo muni d'une borne Péritel, utilisez un adaptateur Péritel avec capacité d'entrée (en vente dans le commerce). L'adaptateur Péritel PC-A10 est uniquement pour la sortie.

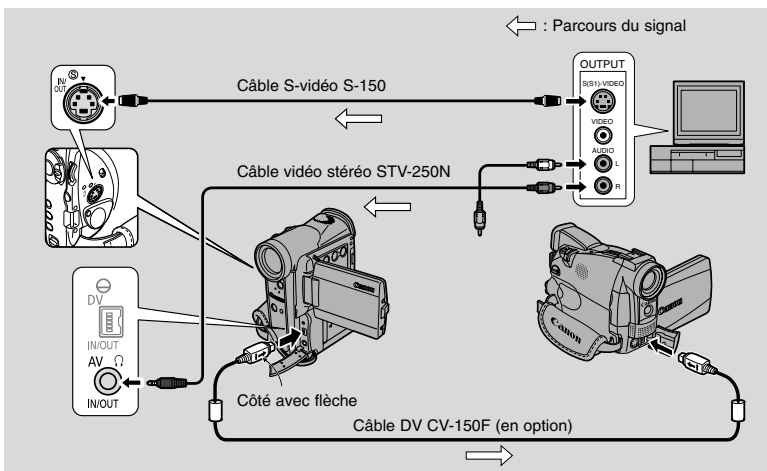

L'illustration ci-dessus montre un raccordement à l'aide d'un câble S-vidéo. Vous pouvez également effectuer le raccordement à la prise VIDEO à la place (□ 35).

Mise en service du convertisseur analogique-numérique

CAMERA

PLAY (VCR)

CARD CAMERA

CARD PLAY (VCR)

MENU

(39)

▶ VCR.SET UP

▶▶ AV → DV OUT...OFF

Pour mettre en service le convertisseur analogique-numérique, ouvrez le menu et sélectionnez VCR SET UP. Puis sélectionnez AV → DV OUT, réglez-le sur ON et refermez le menu.

Attention:

- Pour une utilisation normale, réglez AV → DV OUT sur OFF sur le menu. S'il est réglé sur ON, vous ne pouvez pas entrer les signaux numériques par la prise DV du caméscope.
- Lors d'une connexion à un ordinateur par la prise DV, vous ne pourrez peut-être pas transférer les signaux convertis à votre ordinateur, selon le logiciel que vous utilisez, les spécifications de votre ordinateur et ses réglages.

Enregistrement sur des scènes existantes (Montage de rajout AV)

F

Vous pouvez insérer et remplacer des images/son sur la bande du caméscope par des images/son d'autres appareils vidéo connectés par la prise AV ou la prise DV. Les signaux vidéo et audio d'origine seront remplacés par les nouveaux signaux vidéo et audio.

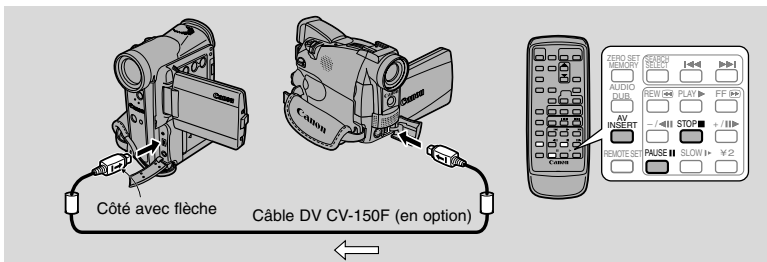
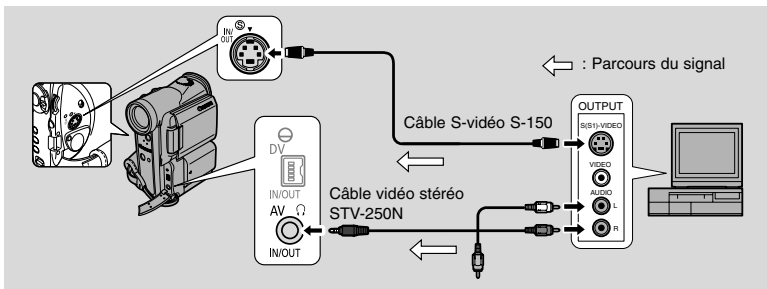
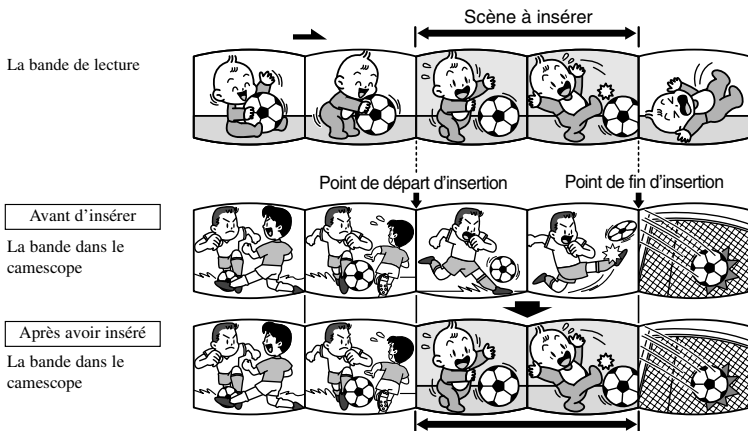

Montage

Préparations

La bande dans le MV6i MC:

Quand vous utilisez les fonctions d'ajout AV du MV6i MC, enregistrez uniquement sur des cassettes enregistrées en mode SP.

S'il y a des passages non enregistrés ou des passages enregistrés en mode LP sur la bande, l'enregistrement s'arrête.

La bande de lecture:

Utilisez seulement des bandes sans portions non-enregistrées.

S'il existe des portions non-enregistrées ou des changements de mode d'enregistrement sur la bande, il se peut que l'enregistrement soit interrompu ou que vous ne puissiez pas effectuer d'ajout AV correctement.

Il ne vous sera pas possible d'effectuer d'ajout AV dans les cas suivants:

- La bande de lecture a mal été enregistrée.
- Dans les modes de lectures spéciales: lecture rapide vers l'avant, lecture vers l'arrière ou lecture au ralenti etc. (analogique seulement)

Télévision:

Il ne vous est pas possible d'effectuer d'ajout AV à partir de programmes télévisés aux signaux synchronisés anormalement, tels que des programmes dont la réception est mauvaise.

Exemple d'enregistrement à partir d'un magnétoscope

1. Raccordez le camescope au le magnétoscope.

2. Préparez le magnétoscope et le téléviseur.

- Réglez le sélecteur TV/Vidéo du téléviseur sur Vidéo. Pour plus de détails, reportez-vous à "Connexions pour la lecture sur l'écran d'un téléviseur" à la p. 32.
- Mettez le magnétoscope sous tension et installez une cassette enregistrée.
- Consultez le mode d'emploi du téléviseur et du magnétoscope pour les détails.

3. Tournez le commutateur d'alimentation POWER du camescope sur PLAY (VCR) et introduisez une cassette enregistrée.

- Assurez-vous que la languette REC/SAVE de la cassette a été glissé sur REC (position fermée).

4. Mettez le commutateur TAPE/CARD du camescope sur TAPE.



- 1. Sur le magnétoscope, localisez un point situé à 3 secondes avant la scène à insérer. Réglez le magnétoscope au mode de pause de lecture.**
- 2. Sur le camescope, appuyez sur la touche PLAY et localisez le point de départ de l'enregistrement. Réglez le camescope en mode de pause de lecture.**
 - Vous pouvez utiliser les touches de lecture du camescope ou les fonctions de lecture spéciale de la télécommande de la même façon qu'en mode de lecture.
- 3. Appuyez sur la touche AV INSERT.**
 - AV INSERT et **●||** apparaissent sur l'affichage.
- 4. Lisez la cassette dans le magnétoscope.**
- 5. Pour commencer l'insertion, appuyez sur la touche PAUSE du camescope.**
 - L'indication **●||** se change en **●**.
- 6. Pour arrêter l'insertion, appuyez sur la touche STOP du camescope.**
 - Le rajout s'arrête et AV INSERT disparaît de l'affichage. Le camescope retourne dans le mode d'arrêt.
 - Si au lieu d'appuyer sur la touche STOP, vous appuyez sur la touche PAUSE, le camescope retourne en mode de pause d'ajout AV.
 - Si vous spécifiez la mémoire de remise à zéro à un emplacement de la bande où vous voulez stopper l'insertion, à chaque fois que vous arrivez à ce point, le camescope annule l'ajout AV et se met en mode d'arrêt.
- 7. Arrêtez la lecture sur le magnétoscope.**

Duplication audio

F

Vous pouvez rajouter une bande son à une cassette pré-enregistrée à partir de matériel audio (AUDIO IN) ou en passant par la prise de microphone interne ou externe (MIC. IN). La bande son originale ne sera pas effacée.

Pour des résultats optimaux, ajoutez une bande son à des cassettes enregistrées sur ce camescope en mode SP en sonorité 12 bits. S'il y a sur la cassette, des passages non enregistrés ou des passages enregistrés en mode autre que le mode SP, ou un son 4-canaux, 16 bits ou 12 bits, l'enregistrement s'arrêtera. Si votre bande n'a pas été enregistrée en mode SP en sonorité 12 bits, nous recommandons que vous effectuiez d'abord une copie de votre bande sur une bande vierge en utilisant la fonction d'entrée de ligne analogique du MV6i MC, puis d'effectuer la duplication audio sur la nouvelle bande. Assurez-vous absolument que vous avez réglé le mode audio de la nouvelle bande sur 12 bits et le mode d'enregistrement sur SP.

Pour raccorder un appareil audio:

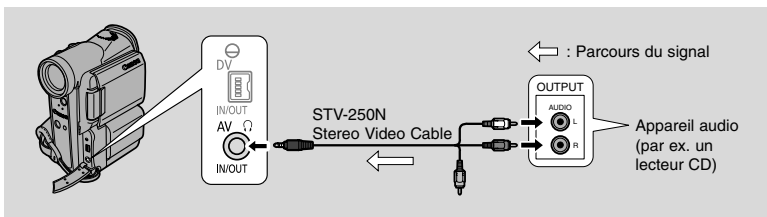



Remarques:

- N'utilisez pas la prise vidéo jaune.
- La prise AV ne transmet pas de signaux vidéo. Par conséquent, vous devez connecter les prises S-véo et vérifier sur votre téléviseur, ou dans le viseur ou l'écran LCD, quand vous ajoutez une nouvelle bande son. Vérifiez toujours la nouvelle bande son sur le haut-parleur.

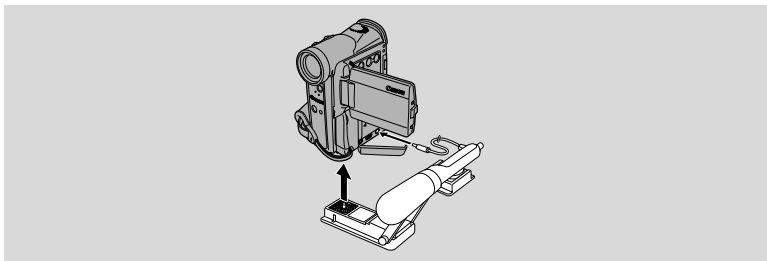
Pour raccorder un microphone externe:



Remarques:

- Si vous désirez ajouter des sons en utilisant le microphone incorporé, assurez-vous qu'aucun câble n'est branché sur la prise MIC.
- Pour contrôler les images vidéo sur votre téléviseur, raccordez la prise S-vidéo ( 34) ou la prise AV (utilisez seulement la prise vidéo) à votre téléviseur. Vous ne pouvez contrôler le son avec les casques qu'en utilisant la prise S-vidéo ( 32).

Préparations

Mettez l'interrupteur d'alimentation POWER du camescope sur la position PLAY (VCR) et le commutateur TAPE/CARD sur la position TAPE. Introduisez une cassette enregistrée.

- Assurez-vous que la languette REC/SAVE de la cassette a été glissé sur REC (position fermée).

Duplication

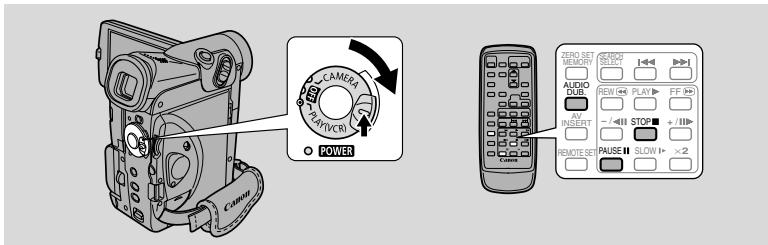

Ne branchez aucun câble sur le camescope et n'en débranchez aucun lorsque vous effectuez une duplication audio ou que vous préparez une duplication audio.

CAMERA

PLAY (VCR)

CARD CAMERA

CARD PLAY (VCR)

MENU

( 39)

▶ VCR SET UP

▶▶ AUDIO DUB...AUDIO IN

1. Ouvrez le menu et sélectionnez VCR SET UP.
2. Sélectionnez AUDIO DUB.
3. Sélectionnez AUDIO IN ou MIC.IN et refermez le menu.



4. Localisez le point où vous désirez commencer la duplication audio, puis appuyez sur la touche PAUSE.

- Vous pouvez utiliser les touches de lecture sur le boîtier du camescope ou les fonctions de lecture spéciales de la télécommande sans fil de la même façon qu'en mode de lecture.
- Le camescope passe en mode de pause de lecture.

5. Appuyez sur la touche AUDIO DUB.

- AUDIO DUB. et  apparaissent sur l'affichage.

6. Appuyez sur la touche PAUSE (et commencez la lecture sur l'autre appareil audio si vous avez sélectionné AUDIO IN).

- La duplication audio commence.
- Dirigez votre voix vers le microphone.
-  passe à .

7. Lorsque que vous arrivez au point à partir duquel vous désirez arrêter la copie, appuyez sur la touche STOP (puis arrêtez la lecture sur l'autre appareil audio si AUDIO IN a été sélectionné).

- La duplication sonore est arrêtée et AUDIO DUB. disparaît de l'affichage.
- Le camescope retourne en mode d'arrêt.
- Vous pouvez aussi régler la mémorisation de point zéro ( 84) à l'endroit où vous désirez arrêter la duplication audio, puis à chaque fois que vous atteindrez ce point, la duplication audio s'arrêtera.
- Si vous appuyez sur la touche PAUSE au lieu d'appuyer sur la touche STOP, le camescope repasse au mode de pause de lecture.



Remarques:

- Vous ne pouvez pas utiliser la prise DV pendant le rajout sonore.
- Vous pouvez ajuster le mixage audio ( 99) lors de la lecture d'une bande avec rajout sonore.
- Il peut se produire une perte de la qualité sonore si vous ajoutez des sons sur une cassette enregistrée sur un camescope autre que le MV6i MC.
- Si une bande sonore a été rajoutée deux ou trois fois au même endroit sur une bande, il peut se produire une dégradation de la qualité sonore.

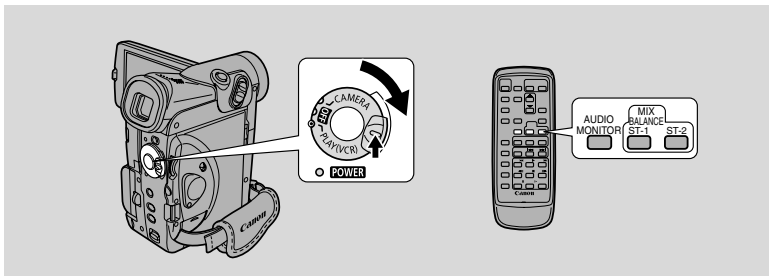

Quand vous reproduisez une cassette enregistrée en mode 12 bits, vous pouvez régler la sortie audio de façon à reproduire sur stéréo 1 (le son original), sur stéréo 2 (la son ajouté après l'enregistrement) ou effectuer un mixage des deux.

- Le son en mode 16 bits ne contient que le son stéréo 1 et vous ne pouvez pas (ou n'avez pas besoin de) sélectionner le mixage audio. La même chose est valable pour le mode stéréo 1, 12 bits, à moins qu'une nouvelle bande son ait été ajoutée après l'enregistrement.

CAMERA

PLAY (VCR)

CARD CAMERA

CARD PLAY (VCR)

1. Choisissez la sortie.

- Appuyez sur la touche AUDIO MONITOR de la télécommande.
- A partir du dernier réglage sélectionné, quatre réglages apparaissent lorsque vous appuyez sur la touche :
 - STEREO1 pour stéréo 1 seulement.
 - STEREO2 pour stéréo 2 seulement.
 - MIX/FIXED pour un mixage équilibré de stéréo 1 et 2.
 - MIX/VARI. (mixage variable) quand vous désirez régler vous-même l'équilibre entre stéréo 1 et 2.
- Pour choisir seulement STEREO1, STEREO2 ou MIX/FIXED, vérifiez que votre choix apparaît sur l'affichage.
- Si vous choisissez MIX/VARI., vous pouvez régler l'équilibre.
- Utilisez les touches ST-1/ST-2 pour effectuer le mixage. Une barre indicatrice de mixage apparaît sur l'affichage pendant 4 secondes.



Remarque:

- Une fois que vous avez choisi la sortie, STEREO1, STEREO2, MIX/FIXED ou MIX/VARI. figure dans le coin supérieur gauche de l'affichage pendant quelques secondes. Si vous mettez hors tension, la sortie (et l'affichage) sont réglés sur STEREO1.

Sélection des canaux de sortie audio



Quand vous reproduisez une cassette dont la bande son a été enregistrée sur plusieurs canaux, vous pouvez changer les canaux de sortie de la bande son.

CAMERA

PLAY (VCR)

CARD CAMERA

CARD PLAY (VCR)

MENU

(39)

▶VCR SET UP

▶▶OUTPUT CH...L/R

1. **Installez une cassette sur laquelle sont enregistrés des sons à canaux multiples.**
2. **Ouvrez le menu et sélectionnez VCR SET UP. Sélectionnez ensuite OUTPUT CH, réglez l'option à la position souhaitée et refermez le menu.**
 - Reportez-vous à la liste suivante.

Réglage OUTPUT CH	Son de lecture	
	Cassette enregistrée avec son stéréo	Cassette enregistrée avec canaux multiples
L/R	Canaux L + R (gauche et droite)	Son principal + son secondaire
L/L	Canal L seulement (gauche)	Son principal seulement
R/R	Canal R seulement (droite)	Son secondaire seulement

Connexion à un ordinateur en utilisant un câble DV (IEEE1394)

F

Vous pouvez transférer vos enregistrements sur un ordinateur muni d'une borne DV (IEEE1394) ou d'une carte de capture IEEE1394 (logiciel optionnel requis). Utilisez le câble DV optionnel CV-150F (4 broches-4 broches) ou CV-250F (4 broches-6 broches).

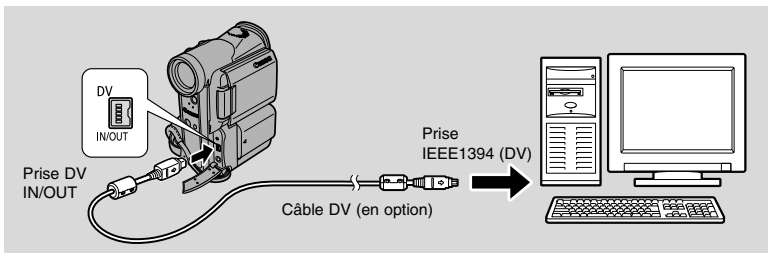

Attention:

- Ne déconnectez pas le câble DV ni ne mettez le caméscope ou l'ordinateur hors tension pendant le transfert des données vers l'ordinateur.
- Le transfert risque de ne pas fonctionner correctement selon le logiciel utilisé et les spécifications/réglages de votre ordinateur.



Remarques:

- Nous recommandons que vous alimentiez votre caméscope à partir d'une source d'alimentation secteur pendant qu'il est connecté à l'ordinateur.
- Reportez-vous aussi au mode d'emploi de l'ordinateur.
- Logiciel optionnel requis. Reportez-vous aussi au mode d'emploi du logiciel.
- Pour transférer les enregistrements à partir d'une carte mémoire sur un ordinateur en utilisant un câble USB, reportez-vous à la page 141.

DV NETWORK SOLUTION DISK (Utilisateurs Windows XP uniquement)

Les utilisateurs de Windows XP peuvent utiliser le logiciel fourni dans le disque DV NETWORK SOLUTION DISK pour réaliser une vidéoconférence, un transfert de fichier par internet, ou pour transférer un fichier de l'ordinateur sur la carte mémoire et utiliser le caméscope comme lecteur/enregistreur de carte. Les fonctions disponibles dépendent du modèle de caméscope et de l'environnement réseau. Pour plus de détails, reportez-vous au manuel d'instruction du logiciel DV NETWORK SOLUTION DISK.

Attention:

- Ne déconnectez pas le câble DV, ne retirez pas la carte mémoire, ni ne mettez le caméscope ou l'ordinateur hors tension pendant le transfert de données vers l'ordinateur (pendant que l'indicateur d'accès à la carte du caméscope clignote). Sinon, cela endommagerait les données de la carte mémoire.
- Les fichiers d'image sur votre carte mémoire et les fichiers d'image enregistrés sur votre ordinateur sont très précieux, ce sont vos fichiers originaux. Si vous souhaitez utiliser les fichiers d'image sur votre ordinateur, assurez-vous de réaliser d'abord une copie et de conserver l'original.

Montage



Insertion et retrait de la carte mémoire

F

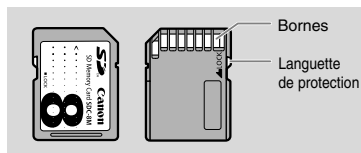
Avec ce camescope, vous pouvez utiliser les cartes mémoire SD  ou les cartes MultiMedia en vente dans le commerce. Les cartes mémoire SD ont une languette de protection pour les protéger des effacements accidentels.



Attention:

- Ce camescope est compatible uniquement avec les cartes Mémoire SD ou les cartes MultiMedia. N'utilisez aucun autre type de carte mémoire.
- Mettez le camescope hors tension avant d'insérer ou de retirer une carte mémoire. Sinon, cela pourrait endommager les données de la carte.
- Ne touchez pas les bornes de la carte mémoire.
- Si vous utilisez d'autres cartes mémoire que celle fournie avec le camescope, assurez-vous de les formater avec le camescope ( 140).
- Pour savoir comment connecter le camescope à un ordinateur, reportez-vous à Connexion à un ordinateur en utilisant un câble USB ( 141).

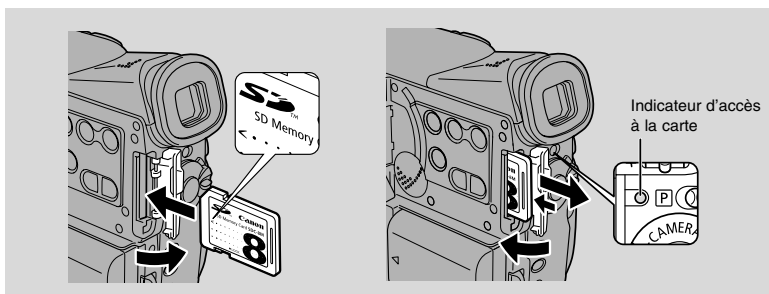

Insertion de la carte

1. Mettez le camescope hors tension.
2. Ouvrez le couvercle.
3. Insérez complètement la carte mémoire dans la fente de la carte mémoire.
4. Refermez le couvercle.
 - Ne refermez pas le couvercle de force sans avoir inséré correctement la carte.

Retrait de la carte

Ne retirez pas la carte mémoire de force sans l'avoir d'abord poussée vers l'intérieur.

1. Mettez le camescope hors tension.
 - Assurez-vous que l'indicateur d'accès à la carte ne clignote pas.
2. Ouvrez le couvercle.
3. Poussez la carte mémoire pour la débloquer. Retirez la carte mémoire.
4. Refermez le couvercle.

Sélection de la qualité/taille de l'image

Sélection de la qualité d'une image fixe

**F**

Qualité d'image fixe : Superfine, Fine, Normal

CAMERA

PLAY (VCR)

CARD CAMERA

CARD PLAY (VCR)

MENU

(39)

▶ CARD SET UP

▶▶ SI QUALITY •• FINE

Pour modifier la qualité d'image, ouvrez le menu et sélectionnez **CARD SET UP**. Sélectionnez ensuite **SI QUALITY**, réglez l'option sur **FINE** ou **NORMAL**, et refermez le menu.

- Selon l'image fixe, il est possible que la qualité d'image ne change pas entre ces différents réglages.

Sélection de la taille des images fixes et des images animées



Taille d'image: Image fixe: 1024 × 768 pixels/640 × 480 pixels
Image animée: 320 × 240 pixels/160 × 120 pixels

Image fixe

CAMERA

PLAY (VCR)

CARD CAMERA

CARD PLAY (VCR)

MENU

(39)

▶ CARD SET UP

▶▶ SI SIZE •• 1024×768

Pour modifier la taille d'une image fixe, ouvrez le menu et sélectionnez **CARD SET UP**. Sélectionnez ensuite **SI SIZE**, réglez l'option sur "640 × 480", et refermez le menu.

- "640" apparaît sur l'affichage.

Image animée

CAMERA

PLAY (VCR)

CARD CAMERA

CARD PLAY (VCR)

MENU

(39)

▶ CARD SET UP

▶▶ MOVIE SIZE •• 320×240

Pour modifier la taille d'une image animée, ouvrez le menu et sélectionnez **CARD SET UP**. Sélectionnez ensuite **MOVIE SIZE**, réglez l'option sur "160 × 120", et refermez le menu.

- "160" apparaît sur l'affichage.

Nombre maximum d'images fixes sur une carte mémoire de 8 Mo et tailles de fichier correspondantes

Taille d'image \ Qualité d'image	1024 × 768		640 × 480	
	No. d'images	Taille de fichier par image	No. d'images	Taille de fichier par image
Superfine	Environ 14 images	440 Ko	Environ 35 images	175 Ko
Fine	Environ 20 images	300 Ko	Environ 52 images	120 Ko
Normal	Environ 39 images	160 Ko	Environ 86 images	65 Ko

* Le nombre effectif d'images varie en fonction des conditions de tournage du sujet. Des images ont été enregistrées comme échantillons sur la Carte Mémoire SD et elles sont comprises dans le total.

Durée maximum d'enregistrement continu

Taille d'image	Durée max d'enregistrement continu	Taille de fichier totale	Taille de fichier par seconde
320 × 240	10 secondes	1,4 Mo	140 Ko/seconde
160 × 120	30 secondes	2,3 Mo	77 Ko/seconde

Remarques:

- Les images fixes enregistrées en 1024 × 768 pixels peuvent ne pas être affichées correctement sur un camescope ne prenant pas en charge cette taille.
- La capacité d'image restante indique le nombre d'images fixes, même quand une séquence vidéo est enregistrée.
- Les images fixes sont compressées et enregistrées au format JPEG (Joint Photographic Experts Group), et les images animées sont enregistrées au format Motion JPEG.
- Le nombre restant d'images qu'il est possible d'enregistrer sur une caméra mémoire peut augmenter de 2 images d'un coup.

Affichage d'accès à la carte

L'état de fonctionnement de la carte mémoire est montré au centre de l'affichage.

CAMERA

PLAY (VCR)

CARD CAMERA

CARD PLAY (VCR)

MENU( 39)

▶ DISP. SET UP

▶▶ CARD ACCESS · ON

Pour désactiver l'affichage d'accès à la carte, ouvrez le menu et sélectionnez DISP.SET UP. Puis sélectionnez CARD ACCESS, réglez-le sur OFF et refermez le menu.

Numéros de fichier

**F**

Les images fixes/images animées que vous prenez reçoivent automatiquement un numéro de fichier de 0101 à 9900, et elles sont mémorisées dans des dossiers de 100 images chacun. Chaque dossier est numéroté de 101 à 998 et enregistré sur la carte mémoire. Des images ont été enregistrées comme échantillons sur la Carte Mémoire SD dans le dossier numéro 100 (le nom du dossier est "100canon").

Réglez les numéros de fichier d'images de sorte qu'ils soient réinitialisés chaque fois qu'une nouvelle carte mémoire est insérée ou de sorte que la numérotation soit continue.

1 Continu

La numérotation est continue entre les cartes; en conséquence, le numéro du premier fichier attribué sur une nouvelle carte mémoire est d'une unité supérieure au numéro du dernier fichier attribué à la carte mémoire précédente. Lorsque les numéros de fichiers sont définis par l'option CONTINUOUS, chaque image qui est prise reçoit un numéro différent, ce qui évite des numéros en double. Ceci s'avère pratique si vous souhaitez gérer vos images sur un PC. Nous conseillons de laisser le numérotage des fichiers réglé à l'option CONTINUOUS.

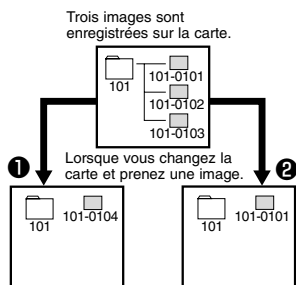

2 Réinitialisation

Chaque fois que vous insérez une nouvelle carte mémoire, le numéro de fichier est ramené à sa valeur par défaut (101-0101). Si la carte contient déjà des fichiers, le numéro disponible suivant est attribué.

CAMERA

PLAY (VCR)

CARD CAMERA

CARD PLAY (VCR)

MENU

(39)

▶ CARD SET UP

▶ FILE NOS...CONTINUOUS

Pour changer la numérotation des fichiers, ouvrez le menu et sélectionnez CARD SET UP. Sélectionnez ensuite FILE NOS., réglez l'option sur RESET et refermez le menu.

Désactivation du son obturateur



Le son de l'obturateur est audible lorsqu'une image fixe est enregistrée sur une carte mémoire.

CAMERA

PLAY (VCR)

CARD CAMERA

CARD PLAY (VCR)

MENU

(39)

▶ CARD SET UP

▶▶ SHTR SOUND • ON

Pour désactiver le son de l'obturateur, ouvrez le menu et sélectionnez CARD SET UP. Sélectionnez ensuite SHTR SOUND, réglez l'option sur OFF et fermez le menu.

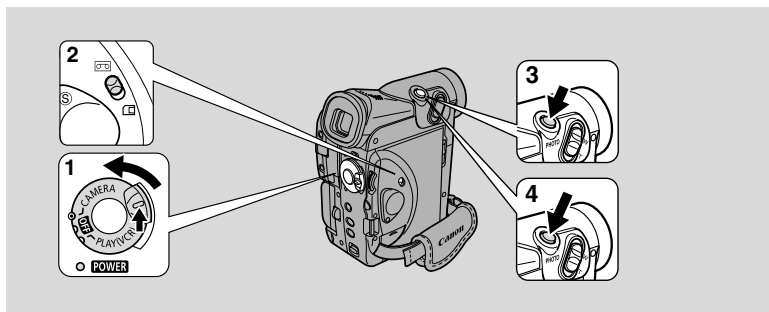

Vous pouvez enregistrer les images fixes sur une carte mémoire. En plus des images fixes que vous pouvez enregistrer directement sur la carte mémoire, vous pouvez enregistrer les images d'une bande du camescope, ou les images saisies via la prise DV ou la prise AV sur la carte mémoire.

Attention:

- Lorsque vous utilisez une Carte Mémoire SD, veillez à ce que la languette de protection soit réglée de façon à permettre l'enregistrement.
- Pendant que l'indicateur d'accès à la carte clignote, ne mettez pas le camescope hors tension, ne déconnectez pas la source d'alimentation ni ne retirez la carte mémoire. Ceci pourrait endommager les données.



Remarque:

- Assurez-vous qu'il y a assez d'espace disponible sur la carte mémoire que vous insérez dans le camescope.

Enregistrement avec le camescope

CAMERA

PLAY (VCR)

CARD CAMERA

CARD PLAY (VCR)

1. Appuyez sur le petit bouton du commutateur d'alimentation POWER du camescope et maintenez-le, puis mettez le commutateur d'alimentation POWER sur CAMERA.

2. Placez le commutateur TAPE/CARD sur CARD.

- Le nombre d'images pouvant encore être enregistrées sur la carte mémoire ainsi que d'autres informations, apparaissent sur l'affichage.
- Le camescope se mettra lui-même hors tension si vous utilisez une batterie d'alimentation et que vous n'utilisez pas le camescope pendant plus de 5 minutes. Mettez le commutateur d'alimentation POWER sur OFF, puis à nouveau sur CAMERA.

3. Appuyez à mi-course sur la touche PHOTO et maintenez-la.

- L'exposition est verrouillée.
- Pendant la mise au point automatique, le voyant ● clignote en blanc sur l'affichage tandis que le caméscope effectue la mise au point et le voyant s'allume de façon continue en vert lorsque le caméscope est prêt à prendre l'image fixe.

4. Appuyez à fond sur la touche PHOTO pour enregistrer l'image fixe.

- Le voyant ● disparaît de l'affichage. Le son de l'obturateur est audible et simultanément l'affichage semble se fermer pendant un instant comme le ferait un obturateur.
- Le voyant d'accès à la carte se met à clignoter et l'affichage d'accès à la carte apparaît sur l'affichage (Reportez-vous à "Voyants qui apparaissent sur l'écran LCD lorsque LCD MIRROR est validé" à la page 27.).



Remarques:

- Pour utiliser le retardateur (☞ 71), réglez le retardateur avant l'étape 3, puis appuyez à fond sur la touche PHOTO.
- La touche PHOTO de la télécommande sans fil ne possède pas de palier à mi-course. Appuyez sur la touche complètement et le caméscope prend la "photo" presque immédiatement.

Indicateurs qui s'affichent en cours d'enregistrement sur une carte mémoire:

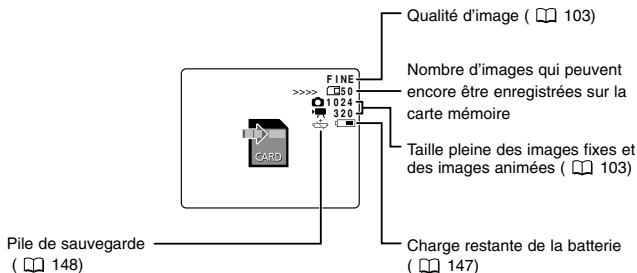

Enregistrement à partir de la bande dans le caméscope

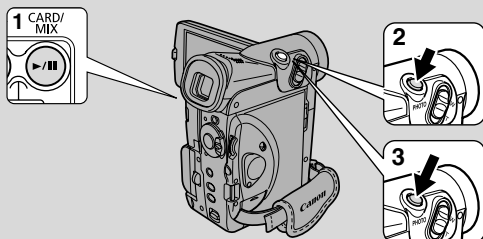
F

Vous enregistrez l'image d'une cassette sur une carte mémoire sous forme d'image fixe. Pour enregistrer automatiquement plusieurs images fixes d'une cassette sur une carte mémoire, reportez-vous à "Copie d'images fixes d'une cassette sur une carte mémoire" (138).

- Le code de données de l'image fixe indiquera la date et l'heure de l'enregistrement de l'image sur la carte mémoire.
- La taille d'une image fixe que vous enregistrez d'une cassette sur une carte mémoire sera de 640 × 480.

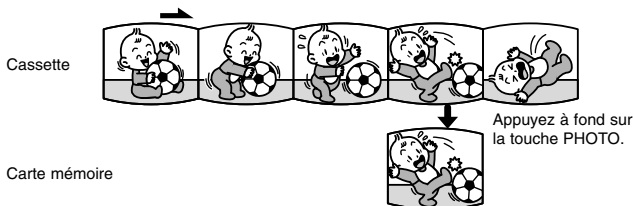

CAMERA

PLAY (VCR)

CARD CAMERA

CARD PLAY (VCR)

1. Reproduisez la cassette.

2. Lorsque l'image que vous voulez enregistrer apparaît sur l'affichage, appuyez la touche PHOTO à mi-course et maintenez-la.

- La bande passe en mode de pause de lecture et le nombre d'images encore enregistrables sur la carte mémoire apparaît sur l'affichage.

3. Appuyez à fond sur la touche PHOTO pour enregistrer l'image fixe sur la carte mémoire.

- L'indicateur d'accès à la carte clignote.



Remarques:

- Vous pouvez également régler la cassette en mode de pause de lecture à l'étape 1 et enregistrer l'image en appuyant seulement une fois à fond sur la touche PHOTO.
- Si vous enregistrez sur une carte mémoire une image enregistrée au préalable en mode 16:9 pour un téléviseur à écran large, l'image apparaîtra "écrasée" (comprimée) dans le sens vertical.
- Le son de l'obturateur est inaudible en mode PLAY (VCR).

Utilisation d'une
Carte mémoire

Enregistrement à partir d'autres appareils vidéo

Vous pouvez enregistrer sur la carte mémoire les images d'un magnétoscope ou d'un téléviseur raccordés à la prise S ou à la prise AV (analogique en ligne), ainsi que les images d'un autre camescope numérique raccordé à la prise DV comme images fixes.

- Le code de données de l'image fixe indiquera la date et l'heure de l'enregistrement de l'image sur la carte mémoire.
- La taille des images fixes que vous enregistrez depuis un appareil analogique ou numérique sur une carte mémoire sera de 640×480 .

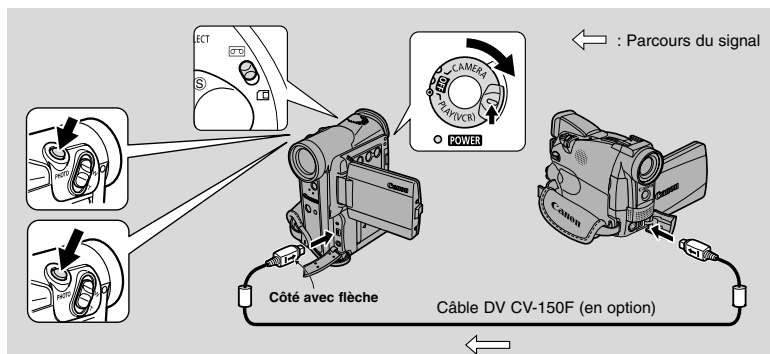

Préparatifs

CAMERA

PLAY (VCR)

CARD CAMERA

CARD PLAY (VCR)

1. Raccordez le camescope à l'autre appareil.

- Prise S-vidéo/AV: Reportez-vous à "Connexions pour la lecture sur l'écran d'un téléviseur" (□ 32).
- Prise DV: Reportez-vous à "Duplication vers/depuis une cassette avec un appareil vidéo numérique" (□ 86).

2. Préparez l'autre appareil numérique.

3. Introduisez une carte mémoire dans le camescope.

4. Mettez l'interrupteur d'alimentation POWER du camescope sur la position PLAY (VCR) et le commutateur TAPE/CARD sur la position TAPE.

- Il n'est pas nécessaire d'introduire une cassette si vous enregistrez les images fixes seulement sur une carte mémoire. Si vous introduisez une cassette, veillez à ce que la cassette soit en mode d'arrêt.

Enregistrement

1. Lancez la lecture sur l'autre appareil numérique.
2. Lorsque l'image que vous voulez enregistrer apparaît sur l'affichage, appuyez sur la touche PHOTO à mi-course et maintenez-la.
 - L'image apparaît comme une image fixe sur l'affichage.
 - Le nombre d'images pouvant encore être enregistrées sur la carte mémoire, apparaît sur l'affichage.
3. Appuyez à fond sur la touche PHOTO pour enregistrer l'image sur la carte mémoire.
 - L'indicateur d'accès à la carte clignote.

Remarques:

- Si vous copiez les images sur une cassette par la prise DV, assurez-vous que AV➔DV n'apparaît pas sur l'écran. Si l'indication apparaît, réglez AV➔DV OUT sur OFF dans le menu ( 92).
- Si vous enregistrez sur une carte mémoire une image enregistrée au préalable en mode 16:9 pour un téléviseur à écran large, l'image apparaîtra "écrasée" (comprimée) dans le sens vertical.
- Le son de l'obturateur est inaudible en mode PLAY (VCR).

Enregistrement de séquences vidéo Motion JPEG sur une carte mémoire



F

Vous pouvez enregistrer des séquences vidéo Motion JPEG avec le caméscope, à partir d'une bande dans le caméscope, ou d'appareils connectés à la prise AV (entrée de ligne analogique) ou à la prise DV.

Attention:

- Lorsque vous utilisez une Carte Mémoire SD, veillez à ce que la languette de protection soit réglée de façon à permettre l'enregistrement.
- Pendant que l'indicateur d'accès à la carte clignote, ne mettez pas le caméscope hors tension, ne déconnectez pas la source d'alimentation ni ne retirez la carte mémoire. Cela pourrait endommager les données.
- N'introduisez et ne retirez pas de cassette pendant l'enregistrement. Le son ne s'enregistrerait pas pendant cette opération.



Remarques:

- Assurez-vous qu'il y a assez d'espace disponible sur la carte mémoire que vous insérez dans le caméscope.
- Le son de la séquence vidéo enregistrée sur la carte mémoire sera monaural.

Enregistrement avec le caméscope

CAMERA

PLAY (VCR)

CARD CAMERA

CARD PLAY (VCR)

1. Mettez l'interrupteur d'alimentation POWER du caméscope sur la position CAMERA et le commutateur TAPE/CARD sur la position CARD.

2. Appuyez sur le déclencheur.

- Vous pouvez enregistrer un maximum de 10 secondes au format 320 × 240, et un maximum de 30 secondes au format 160 × 120.
- Appuyez sur le déclencheur pour terminer l'enregistrement.
- Le caméscope commence à enregistrer les images animées sur la carte mémoire lorsque l'enregistrement est terminé.



Remarque:

- Pour utiliser les retardateurs (📖 71), réglez-le avant l'étape 3, puis appuyez sur le déclencheur.

Enregistrement à partir de la bande dans le camescope



Vous pouvez enregistrer les images animées d'une cassette sur une carte mémoire.

- Le code de données de l'image fixe indiquera la date et l'heure de l'enregistrement de l'image sur la carte mémoire.

CAMERA

PLAY (VCR)

CARD CAMERA

CARD PLAY (VCR)

1. **Mettez l'interrupteur d'alimentation POWER du camescope sur la position PLAY (VCR) et le commutateur TAPE/CARD sur la position TAPE.**
2. **Reproduisez la cassette.**
3. **Quand l'image que vous souhaitez enregistrer apparaît sur l'affichage, appuyez sur le déclencheur.**
 - Vous pouvez enregistrer un maximum de 10 secondes au format 320×240 , et un maximum de 30 secondes au format 160×120 .
 - Appuyez sur le déclencheur pour terminer l'enregistrement.
 - Le camescope commence à enregistrer les images animées sur la carte mémoire lorsque l'enregistrement est terminé.
 - Vous pouvez aussi démarrer l'enregistrement pendant le mode de pause à l'enregistrement en appuyant sur le déclencheur.



Remarque:

- Si vous enregistrez des images animées sur une carte mémoire originellement enregistrée au format 16:9 pour grand écran, l'image apparaîtra verticalement "resserrée", (compressée).

Enregistrement à partir d'autres appareils vidéo

F

Vous pouvez enregistrer sur la carte mémoire les images d'un magnétoscope ou d'un téléviseur raccordés à la prise S ou à la prise AV (analogique en ligne), ainsi que les images d'un autre camescope numérique raccordé à la prise DV comme images animées.

- Le code de données de l'image fixe indiquera la date et l'heure de l'enregistrement de l'image sur la carte mémoire.

Préparations

CAMERA

PLAY (VCR)

CARD CAMERA

CARD PLAY (VCR)

1. Raccordez le camescope à l'autre appareil.

- Prise S-vidéo/AV: Reportez-vous à "Connexions pour la lecture sur l'écran d'un téléviseur" (□ 32).
- Prise DV: Reportez-vous à "Duplication vers/depuis une cassette avec un appareil vidéo numérique" (□ 86).

2. Préparez l'autre appareil.

3. Introduisez une carte mémoire dans le camescope.

4. Mettez l'interrupteur d'alimentation POWER du camescope sur la position PLAY (VCR) et le commutateur TAPE/CARD sur la position TAPE.

- Il n'est pas nécessaire d'introduire une cassette si vous enregistrez les images animées seulement sur une carte mémoire. Si vous introduisez une cassette, veillez à ce que la cassette soit en mode d'arrêt.

Enregistrement

1. Commencez la lecture sur l'autre appareil.

2. Quand l'image que vous souhaitez enregistrer apparaît sur l'affichage, appuyez sur le déclencheur.

- Vous pouvez enregistrer un maximum de 10 secondes au format 320 × 240, et un maximum de 30 secondes au format 160 × 120.
- Appuyez sur le déclencheur pour terminer l'enregistrement.
- Le camescope commence à enregistrer les images animées sur la carte mémoire lorsque l'enregistrement est terminé.
- Vous pouvez aussi démarrer l'enregistrement pendant le mode de pause à l'enregistrement en appuyant sur le déclencheur.

Remarques:

- Si vous copiez les images sur une cassette par la prise DV, assurez-vous que AV → DV n'apparaît pas sur l'écran. Si l'indication apparaît, réglez AV → DV OUT sur OFF dans le menu (□ 92).
- Si vous enregistrez des images animées sur une carte mémoire originellement enregistrée au format 16:9 pour grand écran, l'image apparaîtra verticalement "resserrée", (compressée).

Enregistrement d'images panoramiques (Assistant fusion)

F

Vous pouvez fusionner plusieurs images séparées en une vaste scène panoramique en utilisant le logiciel fourni (PhotoStitch) sur un ordinateur personnel. Vous pouvez filmer un sujet qui ne rentre pas tout entier dans un cadre, par exemple un paysage, et le fusionner ultérieurement.

Enregistrement

PhotoStitch détecte les sections de recouvrement des images adjacentes et il les fusionne. Lors de l'enregistrement, essayez d'insérer des repères distinctifs (point caractéristique, etc.) aux zones de recouvrement.

CAMERA

PLAY (VCR)

CARD CAMERA

CARD PLAY (VCR)

MENU

( 39)

▶▶STITCH AST

1. Mettez l'interrupteur d'alimentation **POWER** du camescope sur la position **CAMERA** et le commutateur **TAPE/CARD** sur la position **CARD**.
2. Ouvrez le menu et sélectionnez **▶▶STITCH AST**.
 - Sélectionnez la direction avec la touche **CARD +/-** et appuyez sur la touche **SET**. Appuyez sur la touche **CARD +** pour vous déplacer dans le sens des aiguilles d'une montre, et sur la touche **CARD -** pour vous déplacer dans le sens inverse des aiguilles d'une montre.
3. Réglez le programme d'enregistrement et faites un zoom avant sur le sujet.
 - Au besoin, réglez la mise au point manuellement et le décalage AE.
 - Après la première image, vous ne pourrez plus modifier le programme d'enregistrement, le zoom ni le décalage AE.
4. Appuyez sur la touche **PHOTO** pour enregistrer la première image.
 - La direction et le nombre d'images enregistrées apparaissent sur l'affichage.
5. Dirigez le camescope de façon que la seconde image recouvre une petite section de la première image, et appuyez sur la touche **PHOTO** pour prendre l'image suivante.



- Ne vous préoccupez pas des petits décalages de la zone de recouvrement, car le logiciel les corrigera quand il fusionnera les images.
- Vous pouvez reprendre les images en appuyant sur la touche **CARD -** pour retourner à l'image précédente.
- Vous pouvez enregistrer un maximum de 26 images.
- Procédez de la même façon pour prendre les images suivantes.

6. Mettez fin à la séquence en appuyant sur la touche MENU après la dernière image enregistrée.

- Reportez-vous au manuel d'instructions du logiciel DIGITAL VIDEO SOLUTION DISK pour savoir comment assembler les images ensemble.



Remarques:

- Composez chaque image de façon qu'elle chevauche 30 à 50% de l'image adjacente. Essayez de garder un désalignement vertical de moins de 10%.
- N'incluez pas un sujet en mouvement dans la partie en chevauchement.
- N'essayez pas d'assembler des images qui comprennent à la fois des sujets éloignés et proches. Elle pourrait apparaître voilée ou double.

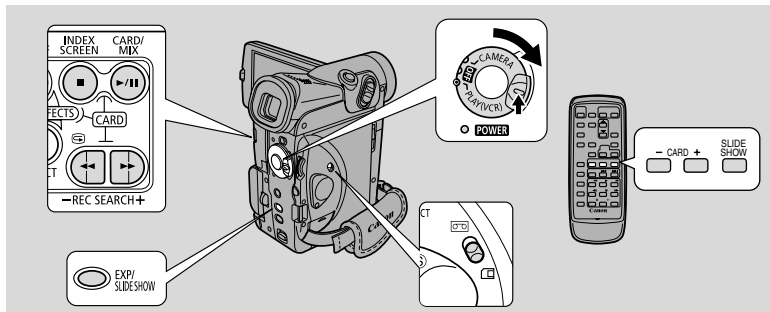

Vous pouvez reproduire et visionner les images fixes/images animées enregistrées sur une carte mémoire. (Pour les détails sur le raccordement à un téléviseur, reportez-vous à “Connexion pour la lecture sur l’écran d’un téléviseur”, à la p. 32.) Vous pouvez également agrandir les images fixes jusqu’à 2 fois pendant le visionnement (79).

Il existe 3 façons de visionner les images fixes/images animées :

- Images fixes/images animées uniques
- Lecture en continu (SLIDE SHOW): Lecture automatique et successive dans l’ordre d’enregistrement
- Ecran d’index (INDEX SCREEN): Six images fixes/images animées à la fois

Attention:

- Il est possible que les images fixes/images animées suivantes ne soient pas lues correctement sur ce caméscope :
 - Images fixes/images animées qui n’ont pas été enregistrées avec ce caméscope mais qui ont été téléchargées à partir d’un ordinateur personnel (à l’exception des images échantillons, p. 143)
 - Images fixes/images animées qui ont été enregistrées avec ce caméscope mais qui ont été retouchées ensuite sur un ordinateur personnel
 - Images fixes/images animées dont les noms de fichier ont été changés sur un ordinateur personnel.
- Il est possible que le caméscope ne parvienne pas à copier ou lire, etc. des images fixes/images animées enregistrées sur un caméscope d’une marque autre que Canon.
- Pendant que l’indicateur d’accès à la carte clignote, ne mettez pas le caméscope hors tension, ne déconnectez pas la source d’alimentation ni ne retirez la carte mémoire. Ceci pourrait endommager les données.

Remarques:

- Lorsque le caméscope est en mode de pause de lecture, vous pouvez utiliser la fonction de consultation de carte pour parcourir rapidement les images fixes/images animées enregistrées sur une carte mémoire et retrouver celle que vous souhaitez visionner.
- Assurez-vous qu’il y a des images fixes/images animées enregistrées sur la carte mémoire que vous insérez dans le caméscope.

● Image unique

CAMERA

PLAY (VCR)

CARD CAMERA

CARD PLAY (VCR)

1. Mettez l'interrupteur d'alimentation **POWER** du camescope sur la position **PLAY (VCR)** et le commutateur **TAPE/CARD** sur la position **CARD**.

- La dernière image fixe/image animée enregistrée apparaît sur l'affichage.
- Les images animées s'affichent avec la première scène comme image fixe.

2. Recherchez l'image fixe/image animée souhaitée en appuyant sur les touches **CARD +/-**.

- Appuyez sur la touche + pour voir l'image fixe/image animée suivante, et sur la touche - pour voir l'image fixe/image animée précédente.
- Une pression sur + à la dernière image fixe/image animée vous fait revenir à la première image fixe/image animée. Une pression sur - à la première image fixe/image animée vous fait passer à la dernière image fixe/image animée.
- Images animées : Une pression sur ►/|| lit les images animées et affiche la dernière scène comme image fixe lorsque la lecture est terminée. Une pression sur ►/|| pendant la lecture arrête les images animées et la scène est affichée comme image fixe. Appuyez à nouveau sur ►/|| pour redémarrer la lecture.

● Fonction de consultation de carte

Vous pouvez localiser des images fixes/séquences vidéo sans avoir à les afficher une par une. Le nombre en haut à droite de l'écran indique le numéro d'image de l'image actuelle par rapport au nombre total d'images.

CAMERA

PLAY (VCR)

CARD CAMERA

CARD PLAY (VCR)

En affichage d'image seule, maintenez pressée la touche **CARD +** ou **CARD -**.

- Appuyez sur la touche **CARD +** pour effectuer une consultation vers l'avant et sur la touche **CARD -** pour effectuer une consultation vers l'arrière.
- Quand vous relâchez la touche, l'image fixe/séquence vidéo correspondant au numéro d'image apparaît.

● Lecture en continu (SLIDE SHOW)

CAMERA

PLAY (VCR)

CARD CAMERA

CARD PLAY (VCR)

Lorsqu'une image fixe/image animée est affichée, appuyez sur la touche SLIDE SHOW.

- Les images fixes sont automatiquement reproduites l'une après l'autre.
- Les images animées sont reproduites normalement.

Pour arrêter la lecture en continu, appuyez sur la touche SLIDE SHOW.

- La lecture en continu commence et elle s'arrête chaque fois que vous appuyez sur la touche SLIDE SHOW.

● Ecran d'index

Vous pouvez afficher jusqu'à 6 images fixes/images animées d'un coup, ce qui permet une recherche rapide de l'image fixe/image animée souhaitée. Les images animées s'affichent avec la première scène comme image fixe, indiquée par un cadre d'image animée.

CAMERA

PLAY (VCR)

CARD CAMERA

CARD PLAY (VCR)

1. Lorsqu'une image fixe/image animée est affichée, appuyez sur la touche INDEX SCREEN.

- Six images maximum apparaissent sur l'affichage.

2. Déplacez le cadre sur l'image fixe/image animée que vous souhaitez regarder.

- Tournez la molette de sélecteur vers le bas pour passer à l'image fixe/image animée précédente, et vers le haut pour passer à l'image fixe/image animée suivante.
- Une rotation de la molette vers le haut jusqu'à la dernière image fixe/image animée vous fera passer à l'écran d'index suivant. Une rotation de la molette vers le bas jusqu'à la première image fixe/image animée vous fera passer à l'écran d'index précédent.
- Sautez à l'écran d'index suivant/précédent avec les touches CARD +/-.

3. Appuyez sur la touche INDEX SCREEN.

- L'image fixe/image animée que vous avez marquée remplit tout l'écran.

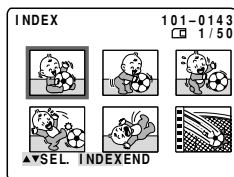

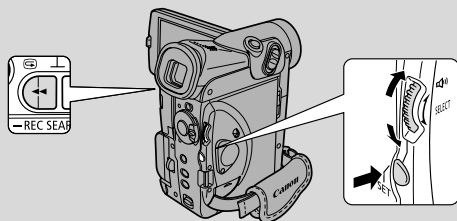

Vous pouvez effacer en toute facilité les images fixes/images animées de la carte mémoire que vous ne voulez pas garder pendant que vous les visionnez, les protéger contre l'effacement accidentel, ou marquer une image fixe pour l'impression. (Exploitation de fichiers)







- L'exploitation des fichiers se règle en mode CARD PLAY (VCR).

● Prévention d'un effacement accidentel (Protection)

Choisissez vos images fixes/images animées précieuses et protégez-les contre un effacement accidentel.

- Si vous formatez une carte mémoire, toutes les images fixes/images animées protégées qui s'y trouvent seront effacées de façon permanente.
- Vous ne pouvez protéger les images animées que lorsque la première ou la dernière scènes sont affichées comme images fixes. Vous ne pouvez pas les protéger pendant la pause de lecture.
- Les images échantillons préenregistrées sur la Carte Mémoire SD fournie avec le caméscope sont déjà protégées.

Il existe deux manières de protéger les images fixes/images animées (et aussi de supprimer ces réglages).

1.  ➔ Menu Exploitation de fichiers  ( 122)
2.  ➔ Sous-menu Opérations de carte  ( 123)

● Marquage d'une image fixe pour impression (Repère d'impression)

Pour pouvoir imprimer une image fixe de la carte mémoire, vous devrez la marquer au préalable. Le caméscope supporte le format d'impression  DPOF (Digital Print Order Format).

Les images fixes s'imprimeront automatiquement sur une imprimante Canon supportant le format DPOF. Un maximum de 99 copies d'image fixe et un maximum de 200 images fixes peuvent être choisies par carte mémoire sur le caméscope.

- Il n'est pas possible d'imprimer les images animées.

Il existe trois manières de marquer une image fixe en vue de son impression (et aussi de supprimer ces réglages).

Pour marquer une image fixe pour l'impression, ou effacer un à un les repères d'impression

1. **CARD PLAY (VCR)** ➔ Menu Exploitation de fichiers **SINGLE** (📖 122)
2. **CARD PLAY (VCR)** ➔ Sous-menu Opérations de carte **INDEX** (📖 124)

Pour effacer tous les repères d'impression

3. **CARD PLAY (VCR)** ➔ Sous-menu Opérations de carte **SINGLE** (📖 125)

● **Effacement des images fixes/images animées**

Effacez les images fixes/images animées une par une ou toutes à la fois.

- Il n'est pas possible d'effacer les images fixes/images animées protégées. Pour effacer une de ces images, vous devez au préalable annuler la protection.
- Effacez les images fixes/images animées en faisant bien attention, car une fois effacées, les images fixes/images animées ne peuvent plus être restaurées.

Il existe deux manières d'effacer une image fixe/image animée unique.

Pour effacer les images fixes/images animées une par une.

1. **CARD PLAY (VCR)** ➔ Menu Exploitation de fichiers **SINGLE** (📖 122)

Pour effacer les images fixes/images animées une par une ou effacer toutes les images fixes/images animées de la carte mémoire à la fois

2. **CARD PLAY (VCR)** ➔ Sous-menu Opérations de carte **SINGLE** (📖 126)

SINGLE: En regardant les images fixes/images animées en mode CARD PLAY (VCR)

INDEX: En affichant un écran d'index en mode CARD PLAY (VCR)

Exploitation de fichiers (FILE OPER.)



CAMERA

PLAY (VCR)

CARD CAMERA





CARD PLAY (VCR)

1. Lorsqu'une image fixe/image animée est affichée, appuyez sur la touche SET pour ouvrir le menu FILE OPER.

- Le réglage PROTECT , PRINT MARK , IMAGE ERASE apparaît.
- Le Si vous sélectionnez  RETURN, le menu disparaît de l'affichage.





Pour protéger une image fixe/image animée

2. Sélectionnez PROTECT et appuyez sur la touche SET.

- Le repère de protection  apparaît sur l'image fixe/image animée.
- Vous pouvez maintenant effacer cette image fixe/image animée.
- Appuyez à nouveau sur la touche SET pour annuler.
- Si vous sélectionnez  RETURN, le menu disparaît de l'affichage.
- Pour annuler la protection d'image, sélectionnez PROTECT  et appuyez sur la touche SET.  disparaît et vous pouvez ainsi effacer cette image fixe/image animée.

Pour marquer une image fixe pour l'impression (Repère d'impression)

2. Sélectionnez PRINT MARK , réglez le nombre de copies avec la molette de sélecteur, et appuyez sur la touche SET.

- Le repère d'impression  apparaît sur l'image fixe.
- Si vous sélectionnez  RETURN, le menu disparaît de l'affichage.
- Pour annuler le repère d'impression, sélectionnez PRINT MARK , réglez le nombre de copies sur 0 (zéro) avec la molette de sélecteur, et appuyez sur la touche SET.  disparaît.

Pour effacer une image fixe/image animée

2. Sélectionnez IMAGE ERASE et appuyez sur la touche SET.

- ERASE THIS IMAGE? NO YES apparaît sur l'affichage.
- Si vous sélectionnez  RETURN, le menu disparaît de l'affichage.

3. Sélectionnez YES et appuyez sur la touche SET.

- L'image fixe/image animée est effacée.
- L'image fixe/image animée qui précède celle qui a été effacée apparaît.

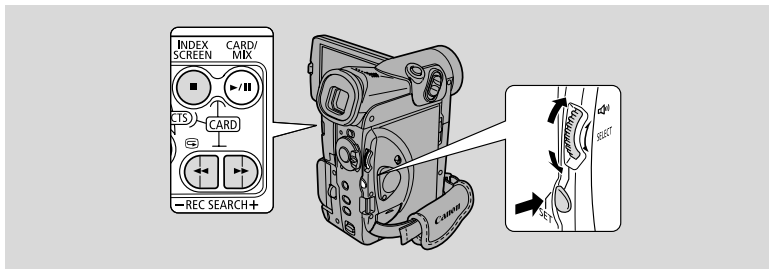

Cette section explique comment protéger une image fixe/image animée en passant par le sous-menu Opérations de carte lorsqu'un écran d'index est affiché en mode CARD PLAY (VCR) (ainsi que la façon d'annuler le réglage).

Vous pouvez également protéger une image fixe/image animée via le menu Exploitation de fichiers (☞ 122).

Protection d'une image fixe/image animée pendant l'affichage de l'écran d'index

CAMERA

PLAY (VCR)

CARD CAMERA

CARD PLAY (VCR)
MENU

(☞ 39)

► CARD OPER.

►► PROTECT

Assurez-vous qu'il y a des images fixes/images animées sur la carte mémoire que vous avez introduite dans le caméscope.

1. **Lorsque l'image fixe/image animée est affichée, appuyez sur la touche INDEX SCREEN.**
 - Six images fixes/images animées maximum apparaissent sur l'affichage.
 - Déplacez le cadre sur l'image fixe/image animée que vous souhaitez protéger (Ecran d'index ☞ 119).
2. **Ouvrez le menu et sélectionnez CARD OPER.**
3. **Sélectionnez ►► PROTECT .**
4. **Appuyez sur la touche SET.**
 - Le repère de protection apparaît sur l'image fixe/image animée.
 - Désormais, vous ne pouvez plus effacer cette image fixe/image animée.
 - Appuyez à nouveau sur la touche SET pour annuler.
5. **Refermez le menu.**

Remarque:

- Pour annuler la protection de l'image, déplacez le cadre sur l'image fixe/image animée protégée et appuyez sur la touche SET à l'étape 3. Le repère de protection disparaît.

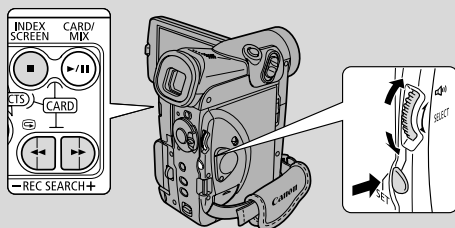

Cette section montre comment marquer une image fixe en vue de son impression (ou annuler ce réglage) en passant par le sous-menu Opérations de carte, en mode CARD PLAY (VCR).

- Lorsqu'un écran d'index est affiché, vous pouvez marquer l'image fixe en vue de son impression.
- Lorsque vous visionnez une image fixe unique, vous pouvez effacer tous les repères d'impression.
- Vous ne pouvez pas marquer les images animées en vue de leur impression. Le cadre de l'écran d'index devient mauve, ce qui indique qu'il n'est pas possible de sélectionner l'image animée pour le repère d'impression.

Vous pouvez également marquer une image fixe en vue de son impression en passant par le menu Exploitation de fichiers (122).

Marquage d'une image fixe de l'écran d'index pour l'impression

CAMERA

PLAY (VCR)

CARD CAMERA

CARD PLAY (VCR)

MENU

(39)

▶ CARD OPER.

▶▶ PRINT MARK ↻

Assurez-vous qu'il y a une image fixe sur la carte mémoire que vous avez introduite dans le camescope.

1. Lorsque l'image fixe est affichée, appuyez sur la touche INDEX SCREEN.

- Six images maximum apparaissent sur l'affichage.
- Déplacez le cadre sur l'image fixe que vous souhaitez marquer pour l'impression (Ecran d'index 119)

2. Ouvrez le menu et sélectionnez CARD OPER.

3. Sélectionnez ➡ PRINT MARK ↻ et réglez le nombre de copies avec la molette de sélecteur.

4. Appuyez sur la touche SET.

- Le repère d'impression ↻ apparaît à côté de l'image fixe suivante.

5. Refermez le menu.

Remarques:

- Pour annuler le repère d'impression, déplacez le cadre sur l'image fixe marquée du repère d'impression, réglez le nombre de copies sur 0 (zéro) avec la molette de sélecteur, et appuyez sur la touche SET. Le repère d'impression  disparaît.
- S'il y a un grand nombre d'images enregistrées sur la carte mémoire, il faudra peut-être un certain temps pour que le repère d'impression apparaisse sur une image fixe.

Suppression de tous les repères d'impression

CAMERA

PLAY (VCR)

CARD CAMERA

CARD PLAY (VCR)



MENU

( 39)

▶ CARD OPER.

▶▶ PRINT MARKS  ALL ERASE

Assurez-vous qu'il y a une image fixe sur la carte mémoire que vous avez introduite dans le camescope.

1. Lorsque l'image fixe est affichée, ouvrez le menu et sélectionnez **CARD OPER.**
2. Sélectionnez **PRINT MARKS  ALL ERASE.**
 - ERASE ALL PRINT MARKS?  YES NO apparaît sur l'affichage.
3. Sélectionnez **YES** et appuyez sur la touche **SET.**
 - Le repère d'impression  disparaît de l'image fixe.
4. Refermez le menu.

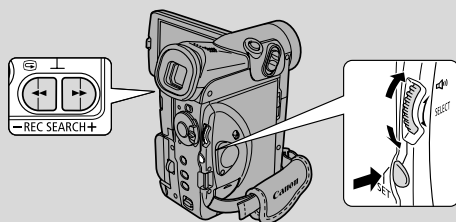

Cette section explique comment effacer une image fixe/image animée en passant par le sous-menu Opérations de carte lors de la lecture d'une image fixe/image animée unique en mode CARD PLAY (VCR). (SINGLE ou ALL)

Vous pouvez également effacer une image fixe/image animée via le menu Exploitation de fichiers (☐ 122).

CAMERA

PLAY (VCR)

CARD CAMERA

CARD PLAY (VCR)

MENU

(☐ 39)

▶ CARD OPER.

▶ IMAGE ERASE

Assurez-vous qu'il y a des images fixes/images animées sur la carte mémoire que vous avez introduite dans le camescope.

Pour effacer les images fixes/images animées une par une

1. Sélectionnez l'image fixe/image animée que vous souhaitez effacer.

- Utilisez l'écran d'index (☐ 119) ou la fonction de consultation de carte (☐ 118) si nécessaire, et assurez-vous que l'image fixe/image animée que vous souhaitez effacer remplit tout l'écran.
- Si vous utilisez l'écran d'index, appuyez sur la touche INDEX SCREEN après avoir sélectionné l'image fixe/image animée. L'image fixe/image animée sélectionnée remplit tout l'écran.

2. Ouvrez le menu et sélectionnez CARD OPER.

3. Sélectionnez IMAGE ERASE.

- Les options CANCEL, SINGLE et ALL apparaissent.
- Pour annuler l'effacement, sélectionnez CANCEL et refermez le menu.

4. Sélectionnez SINGLE (une image).

- Le message ERASE THIS IMAGE? NO YES (Effacer cette image? Non Oui) apparaît sur l'affichage.

5. Sélectionnez YES et appuyez sur la touche SET.

- L'image fixe/image animée s'efface et l'image fixe/image animée précédente apparaît en vue de son effacement.
- Pour effacer une autre image fixe/image animée unique, retrouvez-la à l'aide des touches CARD + et -, et sélectionnez YES.
- Si vous essayez d'effacer une image fixe/image animée qui a été protégée, YES devient mauve et vous ne pouvez pas sélectionner l'image.
- Si vous sélectionnez NO, vous repassez à l'étape 4.

6. Refermez le menu.



Pour effacer toutes les images fixes/images animées de la carte mémoire à la fois

1. Ouvrez le menu et sélectionnez CARD OPER.

2. Sélectionnez IMAGE ERASE.

- Les réglages CANCEL, SINGLE et ALL apparaissent.
- Pour annuler l'effacement, sélectionnez CANCEL et refermez le menu.

3. Sélectionnez ALL (toutes les images).

- Le message ERASE ALL IMAGES? [EXCEPT FOR  IMAGES] NO YES (Toutes les images? [Sauf images ] Non Oui) apparaît sur l'affichage.

4. Sélectionnez YES et appuyez sur la touche SET.

- Toutes les images, sauf les protégées, sont effacées.
- Toutes les images fixes/images animées s'effacent à l'exception des images protégées.

5. Refermez le menu.



Vous pouvez imprimer des images fixes en connectant le camescope à une imprimante compatible avec la fonction d'impression directe. La fonction d'impression directe peut aussi être utilisée avec les réglages de repère d'impression (120).

Attention:

- Observez les précautions suivantes pendant l'impression, sinon l'impression ne sera pas réalisée correctement.
 - Ne mettez pas le camescope ni l'imprimante hors tension.
 - Ne changez pas la position du commutateur TAPE/CARD.
 - Ne détachez pas le câble.
 - Ne retirez pas la carte mémoire.
- Les images fixes non enregistrées avec ce camescope peuvent ne pas être imprimées correctement sur une imprimante munie de la fonction d'impression directe.



Remarques:

- La fonction d'impression directe est prise en charge par l'imprimante photo Canon CP-10 et par les imprimantes bulle d'encre portant le logo (en mars 2003).
- Reportez-vous au mode d'emploi de chaque imprimante pour savoir quel câble d'interface utiliser avec le camescope. L'imprimante photo CP-10 est livrée avec deux câbles d'interface directe. Utilisez le câble avec le logo USB sur le connecteur (DIF-100).
- Nous recommandons d'alimenter le camescope à partir d'une source d'alimentation secteur.
- Reportez-vous aussi au mode d'emploi de l'imprimante utilisée.
- Un maximum de 99 copies d'image fixe et un maximum de 200 images fixes par carte mémoire peuvent être choisies sur le camescope (120).
- Les captures d'écran de ce chapitre sont des exemples d'utilisation réalisés avec une imprimante équipée de la fonction d'impression directe. Les options de la catégorie [Style] peuvent légèrement varier en fonction de l'imprimante utilisée.

Connecting the Printer to the Camcorder

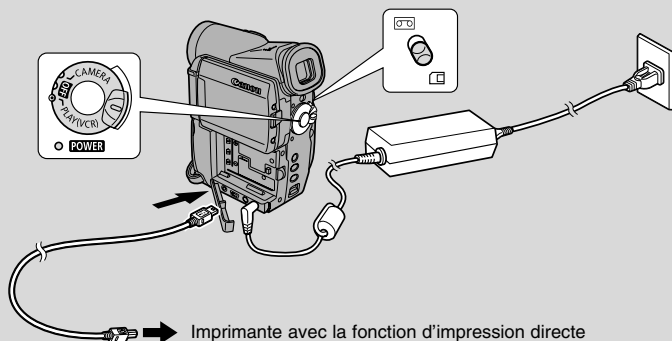

1. Mettez le camescope hors tension et insérez une carte mémoire contenant des images fixes.
2. Connectez la source d'alimentation électrique à l'imprimante et mettez l'imprimante sous tension.
3. Réglez le camescope sur le mode **CARD PLAY (VCR)**.
 - Attendez jusqu'à ce que l'indicateur d'accès à la carte s'arrête de clignoter.
4. Connectez le camescope à l'imprimante en utilisant le câble.
 - “**Print**»**SET**” apparaît quand l'imprimante est connectée correctement au camescope. (N'apparaît pas avec les séquences vidéo ou les images fixes qui ne peuvent pas être reproduites avec ce camescope.)

Impression

CAMERA

PLAY (VCR)

CARD CAMERA

CARD PLAY (VCR)

1. Dans l'affichage d'une seule image, sélectionnez l'image fixe que vous souhaitez imprimer et appuyez sur la touche **SET**.
 - Le menu des paramètres d'impression apparaît.
2. Réglez le nombre de copies, le style d'impression et les paramètres de recadrage.
 - Sélection du nombre de copies.
 - Réglage du style d'impression. (☐ 130).
 - Paramètres de recadrage (☐ 132).
3. Sélectionnez [**Print**] et appuyez sur la touche **SET**.
 - L'impression démarre. Le menu des paramètres d'impression disparaît quand l'impression est terminée.



Remarque:

- Si un message d'erreur apparaît, reportez-vous aux Erreurs d'impression (☐ 134) et aux Messages relatifs à l'impression directe (☐ 166).

Sélection du nombre de copies

Un maximum de 9 copies peut être sélectionné pour une image fixe.

1. Dans le menu des paramètres d'impression, tournez la molette de sélecteur de façon que **☐** apparaisse à côté [**Copies**] et appuyez sur la touche **SET**.



2. Tournez la molette de sélecteur pour choisir le nombre de copies et appuyez sur la touche **SET**.

Réglage du style d'impression

Imprimante photo:

Image	Standard	Imprime 1 image fixe par page.
	Multiple	Imprime 8 copies de la même image fixe sur une page.
Bords (bords)	Borderless (sans bords)	Imprime jusqu'aux bords de la page.
	Bordered (avec bords)	Imprime avec un bord.

- Le style [Multiple] peut uniquement être sélectionné pour imprimer sur du papier au format carte.
- Le style [Bords] peut uniquement être sélectionné lorsque [Image] est réglé sur [Standard].

Imprimante bulle d'encre:

Paper (taille du papier)		Card #1*, Card #2*, Card #3*, LTR, A4 Pour les détails sur le type de papier, reportez-vous Guide d'utilisation de l'imprimante bulle d'encre.
Bords (bords)	Borderless (sans bords)	Imprime jusqu'aux bords de la page.
	Bordered (avec bords)	Imprime avec un bord.

* Taille du papier recommandée

Imprimante photo: Sélection du style d'image

1. Dans le menu des paramètres d'impression, tournez la molette de sélecteur pour choisir [Style] et appuyez sur la touche SET.



2. Assurez-vous que  est choisi et appuyez sur la touche SET.



3. Tournez la molette de sélecteur pour choisir le style de l'image et appuyez sur la touche SET.
4. Appuyez sur la touche MENU.
 - Vous retournez au menu des paramètres d'impression.

Imprimante bulle d'encre: Sélection de la taille du papier

1. Dans le menu des paramètres d'impression, tournez la molette de sélecteur pour choisir [Style] et appuyez sur la touche SET.



2. Assurez-vous que est choisi et appuyez sur la touche SET.



3. Tournez la molette de sélecteur pour choisir la taille du papier et appuyez sur la touche SET.
4. Appuyez sur la touche MENU.
 - Vous retournez au menu des paramètres d'impression.

Sélection des bords

1. Dans le menu des paramètres d'impression, tournez la molette de sélecteur pour choisir [Style] et appuyez sur la touche SET.



2. Tournez la molette de sélecteur pour choisir et appuyez sur la touche SET.



3. Tournez la molette de sélecteur pour choisir une option de réglage et appuyez sur la touche SET.
4. Appuyez sur la touche MENU.
 - Vous retournez au menu des paramètres d'impression.

Remarques:

- Avec bords: L'image reste quasiment inchangée par rapport à l'image enregistrée quand elle est imprimée.
- Sans bords/Multiple: La partie centrale de l'image enregistrée est imprimée à une taille agrandie. Le haut, le bas et les côtés de l'image peuvent être légèrement rognés.
- Imprimante photo: une image fixe réglée sur [Multiple] sera imprimée sans bords.



Imprimante photo: Sélection de la zone d'impression

- [Printing Area] peut être choisi quand l'image fixe est réglée sur [Borderless].

1. Dans le menu des paramètres d'impression, tournez la molette de sélecteur pour choisir [Printing Area] et appuyez sur la touche SET.



2. Sélectionnez une option de réglage et appuyez sur la touche SET.

- Les repères d'impression correspondent à  pour les images standards et à  pour les images multiples.



3. Appuyez sur la touche SET.

Imprimante bulle d'encre: Paramètres de recadrage

Réglez le style d'impression avant de régler les paramètres des bords.

1. Dans le menu des paramètres d'impression, tournez la molette de sélecteur pour choisir [Trimming] et appuyez sur la touche SET.

- Le cadre de recadrage apparaît.

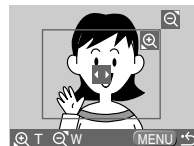

2. Changez la taille du cadre de recadrage.

- Déplacez le levier de zoom vers **T** pour réduire le cadre et vers **W** pour agrandir le cadre.
- Pour annuler les paramètres de recadrage, déplacez le zoom vers **W** jusqu'à ce que le cadre de recadrage disparaisse.

3. Déplacez le cadre de recadrage.

- Tournez la molette de sélecteur pour déplacer l'image vers la droite et vers la gauche, ou vers le haut et vers le bas. Appuyer sur la touche SET permet de commuter les directions.

4. Appuyez sur la touche MENU.

- Vous retournez au menu des paramètres d'impression.



Remarques:

- A propos de la couleur du cadre de recadrage:
 - Blanc: les paramètres de recadrage ne sont pas réglés.
 - Jaune: Pendant le recadrage.
- Il se peut que le cadre de recadrage n'apparaisse pas en raison de la configuration de la taille de l'image, de la taille du papier ou des bords.
- Les paramètres de recadrage ne s'appliquent qu'à une seule image.
- Les paramètres de recadrage sont annulés lorsque vous effectuez les manipulations suivantes:
 - Lorsque vous mettez le camescope hors tension.
 - Lorsque vous débranchez le câble d'interface.
 - Lorsque vous agrandissez le cadre de recadrage au-delà de sa taille maximum.

Impression avec les réglages de repère d'impression

Vous pouvez imprimer les images fixes que vous avez choisies avec la fonction de repère d'impression. Si vous souhaitez imprimer plus d'une copie, réglez le nombre de copies dans les réglages de repère d'impression (120).

Lors d'une impression avec les réglages de repère d'impression, vous pouvez choisir le style d'impression, avec bord ou sans bord, mais pas les réglages de les paramètres de recadrage.

CAMERA

PLAY (VCR)

CARD CAMERA

CARD PLAY (VCR)

MENU

(39)

▶▶▶PRINT

1. Connectez l'imprimante au camescope (128).

2. Appuyez sur la touche MENU.

3. Sélectionnez [➡ ▶ PRINT].

- Le menu des paramètres d'impression apparaît.
- “Set print order” apparaît quand vous connectez une imprimante avec la fonction d'impression directe et que vous choisissez [➡ ▶ PRINT] sans avoir réglé les réglages de repère d'impression.
- Le nombre total d'impressions choisies pour les réglages de repère d'impression est affiché en haut à gauche de l'écran.

4. Réglez le style d'impression.

- Réglage du style d'impression (📖 130).

5. Dans le menu des paramètres d'impression, tournez la molette de sélecteur pour choisir [OK] et appuyez sur la touche SET.

- L'impression démarre. Le menu des paramètres d'impression disparaît quand l'impression est terminée.



Remarques:

- Annulation de l'impression
Appuyez sur la touche SET pendant que “Now Printing” est affiché. Sélectionnez [OK] et appuyez sur la touche SET. L'impression s'arrête même si elle n'est pas terminée et que le papier se trouve à l'intérieur.
- Redémarrez l'impression (avec le repère d'impression ▶ uniquement)
Ouvrez le menu CARD PLAY (VCR) et sélectionnez [➡ ▶ PRINT]. Sélectionnez [Restart] dans le menu des paramètres d'impression et appuyez sur la touche SET. Les images restantes sont imprimées.
L'impression ne peut pas être redémarrée dans les cas suivants:
 - Quand vous changez les réglages de repère d'impression.
 - Quand vous effacez une seule image avec les réglages de repère d'impression.
- Erreurs d'impression
 - Si une erreur se produit pendant le processus d'impression, un message d'erreur apparaît (📖 166).
 - Imprimante bulle d'encre: Avec la plupart des erreurs, l'impression reprend automatiquement une fois que vous avez corrigé l'erreur. Si l'erreur persiste, appuyez sur la touche SET pour annuler l'impression. Pour plus de détails, consultez également le Guide d'utilisation de l'imprimante bull d'encre.
 - Imprimante photo: Tournez la molette de sélecteur pour choisir [Stop] ou [Restart] et appuyez sur la touche SET. (Pour certains messages d'erreurs, il se peut que l'option [Restart] n'apparaisse pas. Dans ce cas, sélectionnez [Stop].)
- Suivez la procédure ci-dessous pour déconnecter le câble d'interface:
 1. Déconnectez le câble du camescope et de l'imprimante.
 2. Mettez le camescope hors tension.

Combinaison d'images et leur enregistrement sur une cassette (Card Mix)

**F**

Retouchez l'apparence de vos enregistrements en combinant des images fixes de la carte mémoire avec des enregistrements du caméscope. Vous pouvez sélectionner des cadres préenregistrés de type bande dessinée, ou créer vos propres cadres et titres que vous pourrez ensuite superposer sur vos images fixes ou vos images animées.

Remarque:

- Des images échantillons supplémentaires se trouvent sur le disque DIGITAL VIDEO SOLUTION DISK fourni. Pour savoir comment les transférer sur la carte mémoire, reportez-vous à "Addition d'images fixes sur la carte mémoire à partir de votre ordinateur" sur le manuel d'instructions du logiciel DIGITAL VIDEO SOLUTION DISK.

Sélectionnez parmi les 3 types d'effets Card Mix:

CARD CHROMA (Réglage de chroma de carte)

Combinez l'image que vous êtes en train d'enregistrer avec une image fixe comme cadre. L'image apparaît à la place de la zone bleue de l'image fixe. Lorsque vous enregistrez votre propre "cadre", veillez à ce que la zone où vous souhaitez afficher l'autre image apparaisse en bleu. Réglage de MIX LEVEL : zone bleue de l'image fixe.

Image en cours d'enregistrement par le caméscope



Image fixe



CARD LUMI. (Réglage de luminance de carte)

Combinez l'image que vous êtes en train d'enregistrer avec des illustrations ou des titres. L'image apparaît à la place de la zone claire de l'image fixe. Créez votre propre titre ou votre propre illustration en les dessinant ou en les écrivant sur une feuille blanche et enregistrez-les sur la carte mémoire. Réglage de MIX LEVEL : zone claire de l'image fixe.

Image en cours d'enregistrement par le caméscope



Image fixe



4. Sélectionnez MIX TYPE.

- Les options CARD CHROMA, CARD LUMI. et CAM. CHROMA apparaissent.

5. Sélectionnez l'option souhaitée.

- L'image actuellement en cours d'enregistrement est combinée avec l'image fixe préenregistrée.

6. Sélectionnez MIX LEVEL et appuyez sur la touche SET.

7. Ajustez le niveau de mixage.

- Une rotation de la molette vers le haut, ajuste vers la droite et une rotation vers le bas, ajuste vers la gauche.

8. Refermez le menu.

- CARD MIX clignote sur l'affichage.

Mise en/hors service

9. Appuyez sur la touche CARD MIX.

- CARD MIX cesse de clignoter.
- L'image actuellement en cours d'enregistrement est combinée avec l'image fixe préenregistrée.
- A chaque poussée sur la touche carte MIX, votre sélection est activée (l'affichage s'allume de façon continue) ou désactivée (l'affichage clignote).

Pour Images animées

1. Appuyez sur le déclencheur pour lancer ou arrêter l'enregistrement.

- Les images combinées s'enregistrent sur la bande.

Pour Images fixes

1. Appuyez à mi-course sur la touche PHOTO et maintenez-la.

- Le voyant "●" clignote en blanc sur l'affichage tandis que le camescope effectue la mise au point et il est affiché de façon continue en vert lorsque l'appareil est prêt à prendre l'image.

2. Appuyez à fond sur la touche PHOTO pour enregistrer l'image sur la bande.

- Le voyant "●" disparaît de l'affichage.
- Les images combinées s'enregistrent sur la bande pendant environ 6 secondes.

Remarques:

- Si vous modifiez la position du commutateur d'alimentation POWER, sélectionnez à nouveau l'image fixe souhaitée pour "Card Mix".
- Lors du réglage de "Card Mix", vous devez effectuer les étapes de 1 à 5.

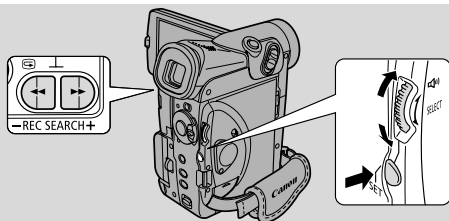

Cette fonction copie plusieurs images fixes d'une bande sur la carte mémoire en utilisant la fonction Recherche de Photo.

- Les codes de données de l'image fixe vont refléter la date et l'heure de l'exécution des copies.
- La taille de l'image copiée depuis une cassette vers une carte mémoire sera de 640 × 480.

CAMERA

PLAY (VCR)

CARD CAMERA

CARD PLAY (VCR)

MENU

(39)

▶ CARD OPER.

▶ COPY [] → []

Assurez-vous qu'il y a assez d'espace disponible sur la carte mémoire et qu'il y a une cassette enregistrée dans le camescope.

1. Sur la cassette, localisez la première image fixe que vous souhaitez copier, et arrêtez la cassette au point situé avant cette image.

- Toutes les images fixes après ce point sur la cassette seront copiées sur la carte mémoire.
- Si vous souhaitez copier toutes les images d'une cassette, rembobinez la cassette jusqu'à son début.

2. Ouvrez le menu et sélectionnez CARD OPER.

3. Sélectionnez COPY [] → [] .

- Les réglages CANCEL et EXECUTE s'affichent.

4. Sélectionnez EXECUTE et appuyez sur la touche SET.

- Sélectionnez CANCEL si vous souhaitez arrêter la copie.
- Les informations de la cassette et de la carte s'affichent, et la copie commence.
- Le message "NOW COPYING [] → []" (Copie en cours) apparaît sur l'affichage.
- Le camescope exécute automatiquement la fonction Recherche Photo pour localiser les images fixes et la copie s'accomplit. L'image en cours de copie apparaît sur l'affichage.
- La copie s'arrête lorsque la cassette est terminée ou que la carte mémoire est saturée. Lorsque la carte mémoire est saturée, le message CARD FULL apparaît sur l'affichage.

5. Appuyez sur la touche d'arrêt lorsque la copie des images voulues est terminée.

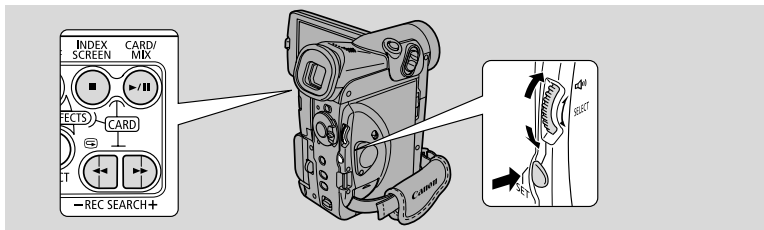

Pour la copie de plusieurs images fixes depuis une carte mémoire vers une cassette.

- Les codes de données de l'image fixe vont refléter la date et l'heure de l'exécution des copies.

MENU

([] 39)

▶ CARD OPER .

▶ COPY [[] → []]

Assurez-vous qu'une carte mémoire sur laquelle des images sont enregistrées et qu'une cassette disposant d'assez d'espace enregistrable, sont insérées dans le camescope.

CAMERA

PLAY (VCR)

CARD CAMERA

CARD PLAY (VCR)

1. Sur la cassette, localisez le point où vous souhaitez commencer la copie et arrêtez la cassette.

CAMERA

PLAY (VCR)

CARD CAMERA

CARD PLAY (VCR)

2. Avec les touches CARD +/-, sélectionnez la première image que vous désirez copier.

- Les images fixes de la carte mémoire sont copiées sur la cassette à partir de cette image fixe comprise.
- Si vous voulez copier toutes les images fixes de la carte mémoire, sélectionnez la première image.

3. Ouvrez le menu et sélectionnez CARD OPER.

4. Sélectionnez COPY [[] → []] et appuyez sur la touche SET.

- Les réglages CANCEL et EXECUTE s'affichent.

5. Sélectionnez EXECUTE et appuyez sur la touche SET.

- Sélectionnez CANCEL pour arrêter la copie.
- Les informations de la cassette et de la carte s'affichent, et la copie commence.
- Le message "NOW COPYING [[] → []]" (Copie en cours) apparaît sur l'affichage.
- Chaque image est copiée pendant environ 6 secondes sur la cassette.
- La copie s'arrête lorsque toutes les images ont été copiées ou que la cassette est saturée.

6. Appuyez sur la touche ■ (arrêt) lorsque la copie des images voulues est terminée.

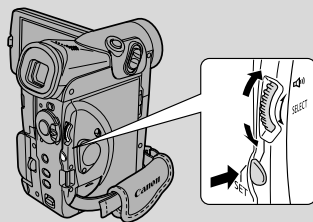

Formatez les cartes mémoire neuves si le message **CARD ERROR** s'affiche, ou si vous voulez effacer rapidement et de façon permanente toutes les images fixes/images animées d'une carte mémoire, y compris les images fixes/images animées protégées (ce qui inclut les images échantillons enregistrées en vue des mixages d'images).

La Carte Mémoire SD fournie avec le camescope est déjà formatée.

- Réfléchissez avant de formater des cartes mémoire enregistrées, car toutes les images fixes/images animées qui s'y trouvent seront effacées de façon permanente.
- Si vous utilisez d'autres cartes mémoire que celle qui vous est fournie, veillez à les formater sur le camescope et non sur un PC ou un autre appareil.

CAMERA

PLAY (VCR)

CARD CAMERA

CARD PLAY (VCR)

MENU

([] 39)

▶ CARD OPER.

▶▶ FORMAT

Assurez-vous qu'une carte mémoire est insérée dans le camescope.

- Ouvrez le menu et sélectionnez CARD OPER.**
- Sélectionnez FORMAT et appuyez sur la touche SET.**
 - Les réglages CANCEL et EXECUTE s'affichent.
- Sélectionnez EXECUTE et appuyez sur la touche SET.**
 - Sélectionnez CANCEL pour annuler le formatage.
 - Le message **FORMAT THIS CARD? NO YES** (Formater cette carte? Non Oui) apparaît et attend votre confirmation.
- Sélectionnez YES et appuyez sur la touche SET.**
 - Le formatage commence.
 - Si vous sélectionnez NO, vous repassez à l'étape 3.
- Refermez le menu.**

Connexion à un ordinateur en utilisant un câble USB

F

Vous pouvez télécharger des images à partir de la carte mémoire sur un ordinateur en utilisant le câble USB fourni. Avec le logiciel fourni, vous pouvez facilement télécharger, regarder et ranger vos images, ainsi que préparer les images fixes pour l'impression.

Pour les utilisateurs de Windows XP et de Mac OS X:

Votre caméscope est équipé du Protocole standard de transfert d'image (PTP). Ce protocole vous permet de télécharger des images en connectant simplement le caméscope à un ordinateur à l'aide d'un câble USB (un logiciel tel que [Assistant Scanneur-appareil photo] démarre automatiquement) sans installer le logiciel du disque DIGITAL VIDEO SOLUTION DISK.

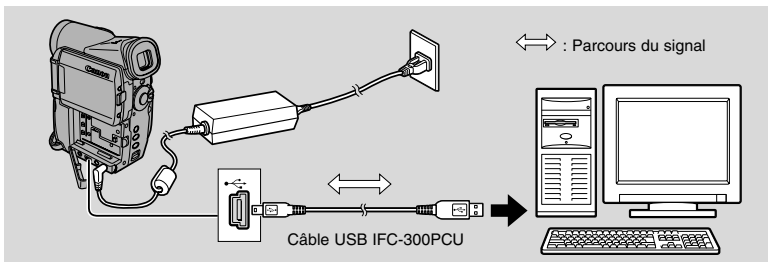

Pour savoir comment connecter le caméscope à l'ordinateur, installer et utiliser le logiciel, reportez-vous au manuel d'instruction du logiciel DIGITAL VIDEO SOLUTION DISK.

- Reportez-vous aussi au mode d'emploi de l'ordinateur.
- "PC CONNECT" apparaît pour indiquer que le caméscope est connecté à l'ordinateur par un câble USB.

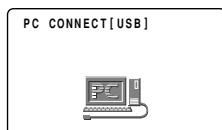

Attention:

- Ne déconnectez pas le câble USB, ne retirez pas la carte mémoire, ne changez pas la position de l'interrupteur d'alimentation POWER, ni ne mettez le caméscope ou l'ordinateur hors tension pendant le transfert de données vers l'ordinateur (pendant que l'indicateur d'accès à la carte du caméscope clignote). Sinon, cela endommagerait les données de la carte mémoire.
- Le transfert risque de ne pas fonctionner correctement selon le logiciel utilisé et les spécifications/réglages de votre ordinateur.
- Les fichiers d'image sur votre carte mémoire et les fichiers d'image enregistrés sur votre ordinateur sont très précieux, ce sont vos fichiers originaux. Si vous souhaitez utiliser les fichiers d'image sur votre ordinateur, faites en une copie, utilisez les fichiers copiés et conservez l'original.

Remarques:

- Nous recommandons que vous alimentiez votre caméscope à partir d'une source d'alimentation secteur pendant qu'il est connecté à l'ordinateur.
- Pour le transfert d'enregistrement à partir ou sur un ordinateur en utilisant un câble DV, reportez-vous à la page 101.
- Les images fixes/séquences vidéo enregistrées sur la bande ne peuvent pas être transférées sur un ordinateur par l'interface USB.

Autres informations et précautions

F

L'appareil formate les cartes mémoire en DCF (Design rule for Camera File system). Les images fixes/images animées enregistrées sur une carte mémoire par ce caméscope peuvent aussi être transférées sur un ordinateur personnel à l'aide des accessoires suivants conçus pour les cartes Mémoire SD et les cartes MultiMedia :

Adaptateur de Carte PC:

Il contient une carte mémoire et s'insère dans la fente de carte PC, existant sur la plupart des ordinateurs portables.

Lecteur/enregistreur USB:

Connectez-le à un port USB de l'ordinateur pour accéder directement à la carte mémoire.

Adaptateur FD:

Il contient une carte mémoire et s'insère dans le lecteur de disquette d'un ordinateur personnel.

Cartes mémoires dont le fonctionnement avec ce caméscope a été vérifié (au 1er mars 2003):

Carte Mémoire SD –

Panasonic: 16 Mo, 32 Mo, 64 Mo, 128 Mo, 256 Mo, 512 Mo

SanDisk: 16 Mo, 32 Mo, 64 Mo

Carte MultiMedia –

SanDisk: 16 Mo, 32 Mo, 64 Mo

- Nous ne pouvons cependant pas garantir que toutes les cartes mémoire ci-dessus fonctionnent correctement.

Si vous effacez par erreur les images échantillons de mixage fournies sur la Carte Mémoire SD, vous pourrez les télécharger en accédant aux pages d'accueil suivantes:*

<http://www.canon-europa.com/products/products.html>

Pour les détails sur la façon d'ajouter les images téléchargées sur la carte mémoire, reportez-vous à "Ajout d'image fixe sur la carte mémoire à partir de l'ordinateur" dans le logiciel du mode d'emploi DIGITAL VIDEO SOLUTION DISK.

- * Si vous ne pouvez pas connecter le caméscope à l'ordinateur en utilisant un câble USB, vous aurez besoin d'un Adaptateur de carte PC ou Lecteur de carte USB pour télécharger ces images sur une carte mémoire.

Précautions d'emploi des cartes mémoire

- Si vous achetez des cartes mémoire supplémentaires, formatez-les sur le caméscope et non sur un ordinateur personnel ou un autre dispositif. Il y a eu des cas où des cartes mémoire formatées sur un ordinateur personnel ou un autre dispositif, n'ont pas fonctionné correctement.
- Nous vous conseillons d'effectuer une copie de sauvegarde des images des cartes mémoire sur le disque dur de votre ordinateur ou sur tout autre support externe. Les données d'image risquent d'être endommagées ou perdues du fait d'un défaut sur la carte mémoire ou par l'exposition de la carte mémoire à de l'électricité statique. Le contenu d'une carte mémoire ne pourra pas être restauré si les données sont endommagées ou perdues.

- Ne mettez pas le camescope hors tension, ne déconnectez pas la source d'alimentation ni ne retirez la carte mémoire quand l'indicateur d'accès à la carte clignote.
- N'utilisez pas des cartes mémoire dans un endroit soumis à un puissant champ magnétique.
- Ne démontez pas les cartes mémoire.
- Ne pliez pas et ne laissez pas tomber les cartes mémoire et ne les soumettez pas à de fortes vibrations ou à des chocs.
- Ne mouillez pas les cartes mémoire.
- N'arrachez pas l'étiquette d'une carte mémoire et n'y collez pas d'autres étiquettes. Au besoin, collez des étiquettes sur l'étui de la carte.
- Ne laissez pas des cartes mémoire dans un endroit très chaud ou très humide.
- Si une carte mémoire est apportée dans un endroit chaud et humide, de l'humidité peut s'y condenser et entraîner des défaillances. Evitez cet écueil en plaçant la carte dans un sachet en plastique et en la laissant s'adapter lentement à la température ambiante avant de la retirer du sachet. Si une condensation se produit, laissez la carte mémoire à la température ambiante et laissez l'humidité s'évaporer naturellement.
- Ne touchez pas les bornes de la carte mémoire et évitez tout contact de poussières ou de saletés sur celles-ci. Rangez et transportez vos cartes dans leur étui pour protéger leurs bornes.
- La carte mémoire ne peut être insérée dans le camescope que dans un sens. Ne forcez pas son insertion à l'envers, car la carte et le camescope pourraient en être endommagés.

Images échantillons

- Voici les images échantillons qui ont été préenregistrées sur la Carte Mémoire SD fournie. Il y a 15 images en tout, à savoir 8 images chroma Carte, 5 images à luminance Carte et 2 images chroma Camera.

Réglage de chroma de carte

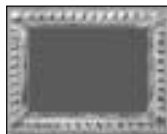

Réglage de luminosité de carte

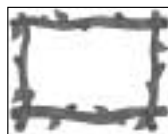

Réglage de chroma de caméscope



- Les images échantillons préenregistrées sur la Carte Mémoire SD fournie avec ce caméscope sont destinées uniquement au divertissement personnel, obtenu en les combinant avec des images vidéo prises avec ce caméscope. N'utilisez pas ces images échantillons à d'autres fins.

Fiche technique de la Carte Mémoire SD SDC-8M

Capacité	8 Mo
Interface	Carte Mémoire SD standard
Plage de température de fonctionnement	0°C–40°C
Dimensions	32 × 24 × 2,1 mm
Poids	2 g

Le poids et les dimensions sont approximatifs.

Sauf erreurs et omissions.

Sous réserve de modification sans préavis.

PhotoEssentials - Photographie de base exempte de royalties

La série PhotoEssentials d'images sans royalties sur CD-Rom se caractérise par des photographies d'excellente qualité; elles conviennent particulièrement bien notamment en publicité, brochures, rapports, multimédias, sites web, livres ou emballages.

Pour plus d'informations, contactez notre site www.photoessentials.com

Préparation du caméscope

Réglage du viseur

- Réglez le caméscope en mode CAMERA. Ajustez le viseur à votre vue avec le levier de réglage dioptrique.
- Pour visionner à partir du viseur, vérifiez que le panneau LCD est soit orienté de façon que le sujet puisse contrôler l'image, soit complètement refermé avec l'écran vers l'intérieur.

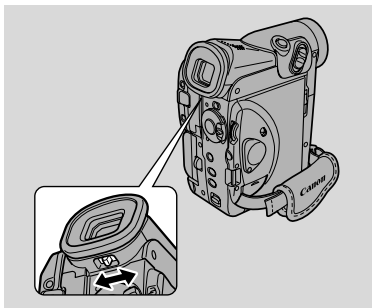

Veillez à ne pas exposer le viseur au soleil car il pourrait fondre. (La lumière est concentrée par la lentille du viseur.) Ne dirigez pas le viseur vers le soleil.

Préparation du cache d'objectif

- Attachez le cordon à la boucle du cache d'objectif et passez la sangle de poignée à travers l'anneau.
- Accrochez le cache d'objectif à la sangle pendant l'enregistrement et placez-le sur l'objectif lorsque l'enregistrement est terminé.

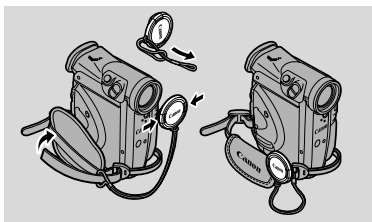

Réglage de la sangle de poignée

- Relâchez la fermeture en velcro et tenez le caméscope dans la main droite tout en réglant la sangle avec la main gauche. Votre index doit pouvoir atteindre la touche de zoom et la touche de photo et le pouce doit pouvoir atteindre confortablement le déclencheur.



F

Remarque sur l'utilisation des batteries

F

Durées de charge et de tournage

- Les durées de charge et de tournage sont variables — le plus sûr consiste à toujours se munir de 2 ou 3 batteries d'alimentation supplémentaires.
- Vous bénéficiez d'une durée de tournage plus longue en mettant le caméscope hors tension entre les prises de vues, au lieu de le laisser en mode pause d'enregistrement.
- Rechargez la batterie à une température comprise entre 10°C et 30°C.
- La durée de recharge varie en fonction des conditions de recharge.

Batterie d'alimentation	Durée nécessaire pour la charge complète
NB-2L	80 min.
BP-2L12 (en option)	150 min.

Batterie	Durée d'enregistrement maximale		Durée d'enregistrement type*	
	Avec le viseur	Avec l'écran LCD	Avec le viseur	Avec l'écran LCD
NB-2L	80 min.	60 min.	40 min.	30 min.
BP-2L12 (en option)	170 min.	125 min.	90 min.	70 min.

* Durée d'enregistrement type: Durée approximative pour un enregistrement avec répétitions d'opérations comme la marche/arrêt, le zooming et la mise sous/hors tension. La durée réelle peut être plus courte.

- Vous pouvez utiliser la batterie dans des conditions de température allant de 0° à 40°C mais c'est entre 10° et 30°C qu'elle fonctionnera le mieux. A basse température, comme sur une piste de ski, le temps de fonctionnement sera plus court qu'habituellement. Pour un meilleur rendement, réchauffez la batterie dans votre poche par exemple, avant de l'utiliser.
- Si la batterie d'alimentation commence à fournir un temps de fonctionnement moins long que d'habitude (sous des températures normales), cela indique qu'elle a atteint sa durée limite de vie et qu'elle doit être remplacée.
- Ces chiffres indiquent la durée de visionnement possible sur l'écran LCD, avec une batterie d'alimentation pleinement rechargée. La durée sera réduite à températures basses.

Batterie d'alimentation	Durée de reproduction (avec l'écran LCD)
NB-2L	55 min.
BP-2L12 (en option)	120 min.

Vérification de la charge restante

Les symboles de la batterie indiquent le niveau de charge de la batterie d'alimentation.

Quand la batterie d'alimentation est vide, "CHANGE THE BATTERY PACK" apparaît pendant 4 secondes et  commence à clignoter.

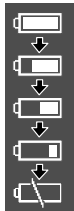

Les témoins de charge de la batterie ne sont pas constants – ils varient en fonction des conditions sous lesquelles la batterie d'alimentation et le camescope sont utilisés.

Recharge de la batterie

Vous pouvez recharger une batterie d'alimentation ionique au lithium chaque fois que cela s'avère nécessaire. Contrairement à une batterie d'alimentation conventionnelle, elle ne doit pas être tout d'abord complètement déchargée. Cependant, comme la batterie se décharge progressivement avec le temps, il est recommandé de la recharger le jour de l'utilisation ou un jour avant.

Manipulation de la batterie d'alimentation

Fixez toujours le capuchon des bornes.

- Ne laissez pas d'objets métalliques en contact avec les bornes. Cela peut provoquer un court-circuit et endommager la batterie d'alimentation. Fixez le capuchon des bornes lorsque vous n'utilisez pas la batterie.

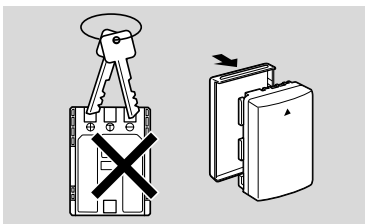

Maintenez les plots en parfait état de propreté.

- Le camescope, l'adaptateur ou la batterie d'alimentation ne fonctionneront pas correctement si les bornes sont sales. Remplacez le cache-bornes chaque fois que la batterie n'est pas utilisée.

Rangement de la batterie d'alimentation.

- Si vous rangez une batterie d'alimentation chargée pendant longtemps (environ 1 an), vous risquez de réduire sa durée de service et d'affecter ses performances. Nous vous recommandons de décharger complètement la batterie d'alimentation dans le camescope avant de la ranger dans un endroit sec. Si vous restez longtemps sans utiliser la batterie d'alimentation, rechargez-la complètement puis déchargez-la complètement dans le camescope au moins une fois par an avant de la ranger à nouveau.

Installation de la pile de sauvegarde

Appuyez sur le petit bouton avec un stylo et sortez le logement de pile. Installez la pile dans le logement de pile de façon que le côté + de la pile soit dirigé sur le signe + du logement de pile. Remettez le logement de pile en place.

Cette pile permet au camescope de mémoriser la date et l'heure ainsi que d'autres réglages même lorsqu'il est mis hors tension. La durée de vie de la pile est d'environ une année.

Quand elle doit être remplacée (ou si elle n'a pas encore été installée), le  symbole y clignote sur l'affichage. Retirez la pile usée en la poussant vers le haut, puis libérez-la en la soulevant. Veillez à insérer d'abord la source d'alimentation dans le camescope pour qu'elle retienne les réglages effectués lorsque vous changez de batterie.

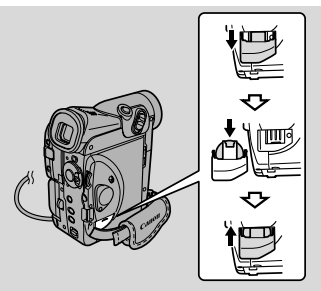

DANGER!

Manipulez la batterie avec précaution.

- Eloignez la batterie du feu (danger d'explosion).
- N'exposez pas la batterie à des températures supérieures à 60°C. Ne la laissez pas à proximité d'un appareil de chauffage ou à l'intérieur d'une voiture par temps chaud, par exemple.
- Ne pas tenter de la démonter ou de la modifier.
- Ne pas la laisser tomber ou la soumettre à un choc.
- Ne pas l'exposer à l'eau.

AVERTISSEMENT

- La pile utilisée dans cet appareil risque de provoquer un incendie ou des brûlures chimiques en cas d'utilisation incorrecte. Elle ne doit pas être rechargée, démontée, soumise à une température supérieure à 100°C ou incinérée.
- Remplacez la pile par une pile CR1616 de l'une des marques suivantes : Panasonic, Hitachi Maxell, Sony, Toshiba, Varta ou Renata. L'utilisation d'autres batteries d'alimentation pourrait provoquer un incendie ou une explosion.
- La pile usée doit être renvoyée au fournisseur en vue d'une élimination adéquate.

Mises en garde:

- Ne pas saisir la pile à l'aide de pinces ou d'un autre outil métallique afin d'éviter de provoquer un court-circuit.
- Essuyez la pile avec un chiffon sec et propre pour assurer un contact optimum.
- Rangez la pile de sauvegarde hors de portée des enfants. Si elle devait être avalée, contactez immédiatement un médecin, car elle pourrait s'ouvrir et libérer le liquide qui est dangereux pour l'estomac et les intestins.
- Ne pas démonter, chauffer ou immerger la pile dans l'eau afin d'éviter tout risque d'explosion.

Mises en garde

Eviter les températures et l'humidité élevées.

- Ne pas laisser le camescope à l'intérieur d'une voiture sous la chaleur, par exemple.
- Prendre garde à la chaleur irradiée par les équipements d'éclairage vidéo.
- Ne pas laisser le camescope dans une pièce humide.

Eviter les changements brusques de température.

- Si l'appareil est transporté d'un endroit froid vers un endroit chaud, de la condensation risque de se former dans les mécanismes internes et sur l'objectif (📖 152).

Ne pas diriger l'objectif ou le viseur vers des sources de lumière intenses.

- Ne jamais orienter l'objectif vers le soleil et ne pas le laisser dirigé vers un sujet lumineux.
- Être particulièrement prudent lorsque le camescope est fixé à un trépied.

Eviter les champs magnétiques ou électriques.

- Ne pas utiliser le camescope à proximité de tours de télévision ou d'appareils de communications portables qui pourraient provoquer des parasites ou un dysfonctionnement du camescope.

Ne pas exposer le camescope à l'eau.

- Couvrez le camescope si vous filmez sous la pluie ou dans le brouillard.
- Si de l'eau pénétrait dans le camescope, un risque de décharge électrique existe — contacter un réparateur qualifié dès que possible.

Toujours remettre le bouchon d'objectif.

- Du sable et de la poussière peuvent endommager l'objectif. Faire particulièrement attention les jours de grand vent.

Manipuler le camescope avec précautions.

- Des vibrations ou des chocs peuvent l'endommager.
- N'utilisez pas le viseur ou le panneau LCD comme poignée de transport.

Ne pas démonter l'appareil.

- Il est très dangereux de démonter l'appareil car un risque de décharge électrique n'est pas exclu — si le camescope ne fonctionne pas correctement, le confier à un réparateur qualifié.

Rangement

Si vous n'avez pas l'intention d'utiliser l'appareil pendant un certain temps, retirez la cassette et la batterie, rangez-le à l'abri de la poussière et de l'humidité, et dans un endroit où la température ambiante ne dépasse pas 30°C. Après une longue période de non-utilisation, vérifiez soigneusement le bon fonctionnement de chaque partie et fonction avant de l'utiliser.



Remarque:

- Ces mises en garde s'appliquent en outre aux accessoires tels que les batteries d'alimentation et cassettes.

Entretien

LCD

- Nettoyez l'écran LCD avec un linge de nettoyage pour verre, disponible dans le commerce.
- Quand il y a une variation importante de température, de la condensation peut se former sur la surface de l'écran. Essayez-la avec un chiffon doux et sec.
- Quand les températures sont basses, l'affichage peut paraître beaucoup plus sombre que d'habitude. Ce n'est pas un défaut et lorsque l'écran se réchauffe, il revient à la normale.

Boîtier et objectif

- Le boîtier ou l'objectif doivent être nettoyés avec un chiffon doux et sec. Ne pas utiliser de chiffon traité chimiquement ou de solvant volatil tel que du diluant pour peinture.

Têtes vidéo

- Si le message "HEADS DIRTY, USE CLEANING CASSETTE" apparaît, ou si l'image de lecture devient déformée, c'est que les têtes vidéo ont besoin d'être nettoyées.
- Pour conserver la meilleure qualité d'image, nous vous recommandons de nettoyer souvent les têtes vidéo avec la cassette de nettoyage de tête vidéo numérique Canon DVM-CL ou une cassette de nettoyage sèche en vente dans le commerce.
- N'utilisez pas de cassette de nettoyage de type humide avec ce camescope.



Utilisation du caméscope à l'étranger

F

Sources d'alimentation

- Vous pouvez utiliser l'adaptateur secteur et le chargeur de batterie d'alimentation compacts pour faire fonctionner le caméscope et charger les batteries d'alimentation dans n'importe quel pays où la tension d'alimentation secteur se situe entre 100 et 240 V, 50/60 Hz. Contactez votre revendeur Canon qui vous donnera des informations au sujet des adaptateurs de fiche pour l'étranger.

Système de télévision

- Même si vous pouvez visualiser vos enregistrements sur l'écran LCD, vous ne pouvez raccorder votre caméscope que sur les téléviseurs utilisant le système PAL. Ce système est utilisé dans les pays suivants:
Afrique du Sud, Allemagne, Algérie, Australie, Autriche, Bangladesh, Belgique, Brunei, Chine, Corée du Nord, Danemark, Espagne, Émirat Arabes Unies, Finlande, Région administrative spéciale de Hong Kong, Inde, Indonésie, Irlande, Islande, Italie, Jordanie, Kenya, Koweït, Libéria, Malaisie, Malte, Mozambique, Norvège, Nouvelle Zélande, Oman, Ouganda, Pakistan, Pays-Bas, Portugal, Qatar, Royaume-Uni, Sierra Leone, Singapour, Sri Lanka, Suède, Suisse, Swaziland, Tanzanie, Thaïlande, Turquie, Yémen, ancienne Yougoslavie, Zambie.

Condensation

De la condensation risque de se former sur le camescope lorsque celui-ci est transporté d'un endroit frais à un endroit chauffé. L'utilisation du camescope alors que de la condensation est présente, peut endommager la bande et le camescope.

La condensation est source de problème:

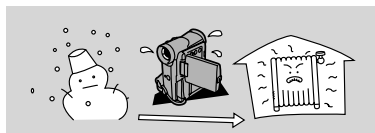

Lorsque le camescope est déplacé d'un endroit froid à un endroit chaud.

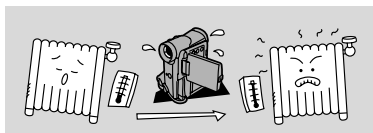

Lorsqu'une pièce froide est chauffée rapidement.

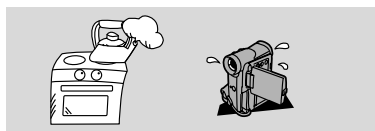

Lorsque le camescope est laissé dans une pièce humide.

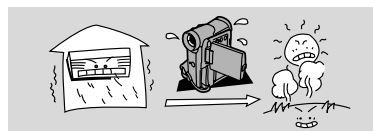



Lorsque le camescope est amené d'une pièce climatisée dans un endroit chaud et humide.

Pour éviter la formation de condensation:

- Lorsqu'il y a un risque de condensation, retirez la cassette et mettez le camescope dans un sac en plastique. Attendez qu'il soit à la température ambiante avant de l'enlever du sac.

Lorsque de la condensation est détectée:

- Le message "CONDENSATION HAS BEEN DETECTED" (la condensation est détectée) s'affiche pendant 4 secondes environ. Puis, l'indicateur d'alimentation clignote et le pictogramme  clignote sur l'affichage. S'il y a une cassette dans le camescope, elle s'arrête automatiquement et le message "REMOVE THE CASSETTE" (retirez la cassette) apparaît pendant 4 secondes environ puis le pictogramme  clignote sur l'affichage. Si la fonction de bip est activée, un bip est émis.
- Le camescope peut ne pas détecter immédiatement la présence de condensation l'avertissement  risque de ne pas clignoter pendant 10 à 15 minutes.
- Il est impossible de charger une cassette lorsque de la condensation est détectée dans le camescope.

Que faire dans ce cas:

- Retirez la cassette et laissez le logement ouvert, puis mettez le camescope hors tension.
- Laissez celui-ci dans un endroit sec jusqu'à évaporation totale de la condensation. Après l'arrêt du clignotement de l'avertissement, attendez au moins une heure supplémentaire avant d'utiliser le camescope.

Avant de s'adresser au S.A.V.

Si des problèmes surviennent avec le caméscope, vérifiez les points ci-dessous. Des explications possibles sont données pour chaque problème sur la liste — reportez-vous aux pages indiquées entre parenthèses pour plus d'informations.

Lors de l'utilisation du caméscope avec un téléviseur ou un magnétoscope, vérifiez soigneusement les connexions. Si le problème persiste, adressez-vous à votre fournisseur ou au service après-vente.

Enregistrement/Lecture

Problème

❑ Rien ne se produit quand j'appuie sur les touches

❑ Le caméscope se met lui-même hors tension

❑ Le logement de cassette a cessé de s'ouvrir/fermer pendant l'insertion ou le retrait d'une cassette.

❑ Le déclencheur ne fonctionne pas

❑ Il n'y a pas d'image sur l'affichage

❑ Il y a un écran vide bleu sur l'affichage

Cause et/ou que faire à ce propos

- Le caméscope n'est pas réglé sur le mode approprié (☐ 18, 28).
- La cassette n'est pas chargée ou est protégée contre l'effacement (☐ 16-17).
- La cassette est arrivée à sa fin.
- La source d'alimentation n'est pas raccordée correctement, ou la batterie d'alimentation est vide ou mal rattachée (☐ 12-15, 147).
- La fonction est incompatible avec ce programme d'enregistrement (☐ 57).
- Le caméscope est resté en mode pause d'enregistrement pendant plus de 5 minutes (☐ 18, 107, 163).
- La batterie d'alimentation est épuisée (☐ 14-15, 147).
- La charge de la batterie est faible. Rechargez la batterie ou utilisez-en une autre (☐ 14-15).
- La cassette n'est pas chargée ou est protégée contre l'effacement (☐ 16-17).
- La cassette est arrivée à sa fin.
- Le caméscope n'est pas réglé sur le mode approprié (☐ 18, 28).
- Vous essayez de lire ou d'enregistrer des informations protégées par les copyrights (☐ 88).
- Les têtes vidéo sont extrêmement encrassées (☐ 150).

2 Le camescope ne met pas au point

- Le camescope est en mise au point manuelle (☐ 76).
- L'objectif du viseur nécessite un réglage (☐ 145).
- L'objectif est sale (☐ 150).



Remarque:

- Certains sujets ne conviennent pas pour l'autofocus. Dans ce cas, vous obtiendrez souvent de meilleurs résultats en mettant au point manuellement (☐ 76). Mettez au point un objet se trouvant à la même distance pratiquement, mémorisez la mise au point puis pointez sur votre sujet d'origine, difficile à mettre au point.



Bandes horizontales



Nombreux sujets à des distances différentes



Derrière une vitre

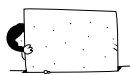

Sans grand contraste (par exemple, un mur blanc)



Surfaces réfléchissantes (par exemple, la carrosserie brillante d'une voiture)



Sujets en déplacement rapide



Sujets sombres



Scènes nocturnes

Enregistrement/Lecture (suite)

Problème

2 Certains/tous les effets numériques ne fonctionnent pas

2 La touche ► (lecture) ne fonctionne pas

2 Il y a une traînée lumineuse sur l'écran



2 L'image lue est de mauvaise qualité (avec un bruit identique à un effet mosaïque)

Cause et/ou que faire à ce propos

- Il existe un certain nombre de restrictions concernant l'utilisation des effets numériques (☐ 61-68).
- Le camescope n'est pas réglé sur le mode PLAY (VCR) (☐ 28).
- Aucune cassette n'est chargée (☐ 16).
- La bande est arrivée à sa fin.
- Lorsque vous enregistrez dans des endroits sombres, la lumière brillante de la scène peut provoquer l'apparition d'une traînée lumineuse verticale ("maculage"). C'est une caractéristique normale des camescopes.
- Les têtes vidéo ont besoin d'être nettoyées (☐ 150).

- ❗ Il n'y a pas d'image sur l'écran du téléviseur
 - AV/PHONES n'est pas réglé sur AV dans le menu (☐ 32).
 - AV ➔ DV OUT (convertisseur analogique-numérique) n'est pas réglé sur OFF dans le menu (☐ 92).

- ❗ Il n'y a pas d'image sur l'écran du téléviseur bien que la bande défile
 - Les têtes vidéo ont besoin d'être nettoyées (☐ 150).
 - Le sélecteur TV/VIDEO sur le téléviseur n'est pas positionné sur VIDEO (☐ 33-35).

- ❗ Aucun son ne sort du haut-parleur pendant la lecture
 - Le haut-parleur a été désactivé par la molette de sélecteur (☐ 31).
 - Le casque d'écoute est branché.

Utilisation de la carte mémoire

Problème

- ❗ Impossible d'insérer la carte mémoire.

- ❗ Le voyant ☐ clignote en rouge sur l'affichage alors qu'une carte mémoire a été insérée.

- ❗ Rien ne se passe quand les touches sont actionnées

Cause et/ou que faire à ce propos

- Elle n'est pas tournée dans le bon sens (☐ 102). Tournez-la dans le bon sens et essayez à nouveau de l'insérer, ou insérez une nouvelle carte mémoire.

- Mettez l'appareil hors tension, puis à nouveau sous tension et retirez, puis au besoin insérez à nouveau la carte. Si le voyant continue à clignoter, formatez la carte mémoire.

- Le camescope n'est pas réglé sur le mode CARD CAMERA ou CARD PLAY (VCR) (☐ 107, 117).
- La carte mémoire n'est pas installée (☐ 102).
- La Carte Mémoire SD que vous utilisez est verrouillée pour empêcher un effacement accidentel. Changez la position de la languette.
- La carte mémoire est saturée. Effacez des images (☐ 121) ou insérez une nouvelle carte mémoire.
- La source d'alimentation n'est pas correctement raccordée, ou la batterie est épuisée ou elle n'est pas correctement raccordée (☐ 12-15, 147).
- La fonction n'est pas utilisable pendant ce programme d'enregistrement (☐ 57).

❗ La touche PHOTO ne fonctionne pas

- La carte mémoire n'est pas chargée (☐ 102).
- La Carte Mémoire SD que vous utilisez est verrouillée pour empêcher un effacement accidentel. Changez la position de la languette.
- La carte mémoire est saturée. Effacez des images (☐ 121) ou insérez une nouvelle carte mémoire.
- Vous avez atteint le numéro de fichier maximum. Réglez la numérotation de fichier sur RESET par le menu (☐ 105) et insérez une nouvelle carte mémoire.
- Vous utilisez une carte mémoire non formatée. Formatez la carte (☐ 140).

❗ Il n'est pas possible d'effacer l'image

- L'image est protégée (☐ 120).
- La Carte Mémoire SD que vous utilisez est verrouillée pour empêcher un effacement accidentel. Changez la position de la languette.

Divers

Problème

❗ La télécommande sans fil ne fonctionne pas

Cause et/ou que faire à ce propos

- Le mode de capteur de télécommande est réglé sur OFF (☐ 49) dans le menu (☐ 49).
- Les modes de capteur de télécommande sur la télécommande et le camescope sont différents (☐ 49).
- Les piles sont épuisées ou ne sont pas mises en place.

❗ Le voyant d'alimentation clignote

- Vérifiez les affichages d'écrans (☐ 160).

❗ Dysfonctionnement du camescope

- Des interférences externes peuvent provoquer un mauvais fonctionnement temporaire du microprocesseur du camescope. Si des lettres apparaissent au hasard ou si le fonctionnement normal du camescope est interrompu, retirez puis remettez en place la source d'alimentation.

❗ Le câble DV est connecté correctement, mais rien n'apparaît sur l'affichage

- Retirez le câble et connectez-le à nouveau ou mettez le camescope hors tension puis remettez-le sous tension.

❗ Le camescope devient chaud quand vous l'utilisez.

- Il ne s'agit pas d'un problème de fonctionnement.

Diagramme de système MV6i MC (La disponibilité varie d'un pays à l'autre.)

F

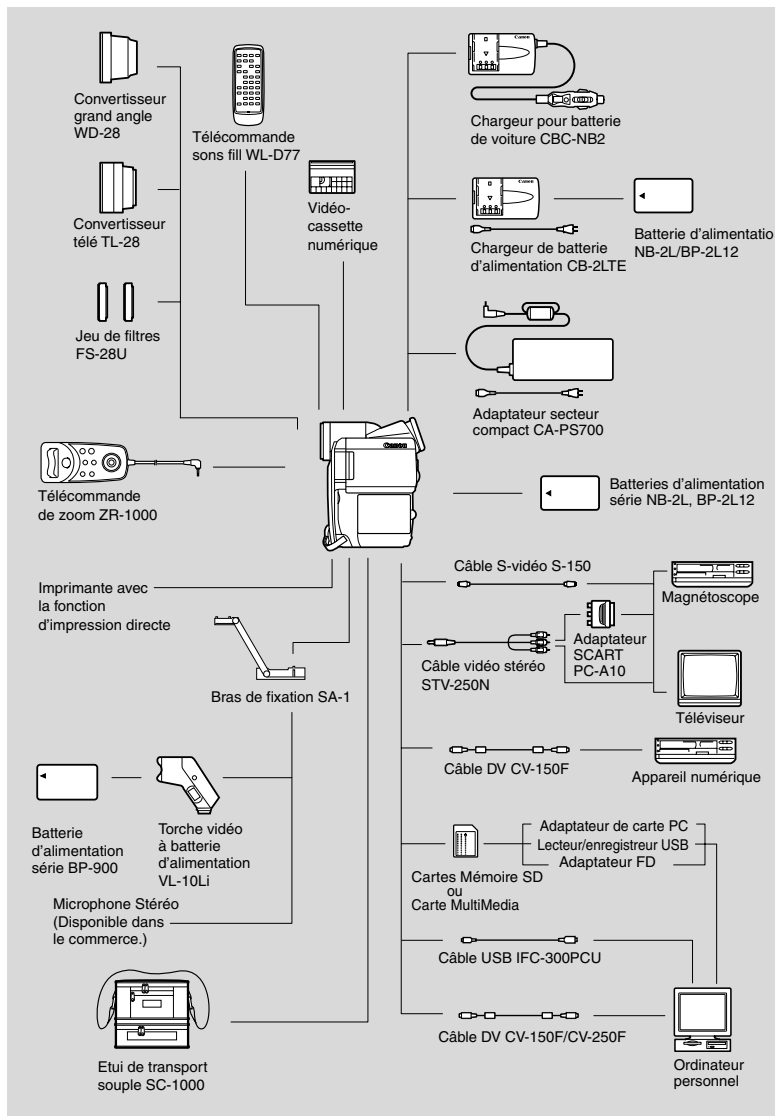

Informations supplémentaires

* Recharge avec l'adaptateur secteur compact CA-920 ou le chargeur/support de batterie d'alimentation double CH-910 (en option).

Accessoires en option

F

Batteries d'alimentation

Vous pouvez également utiliser la batterie d'alimentation BP-2L12 avec le MV6i MC.

NB-2L

BP-2L12

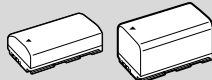

CBC-NB2 Chargeur pour batterie de voiture

Raccordez le câble de la batterie de voiture pour recharger les batteries lors d'une utilisation itinérante. Le câble de la batterie de voiture se branche dans l'allume-cigares de la voiture, et il fonctionne sur un courant à masse négative de 12-24 V CC.

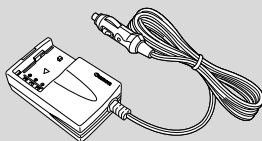

Convertisseur télé TL-28

Le convertisseur télé augmente de 1,7 fois la longueur focale de l'objectif.

- Le stabilisateur d'image est moins efficace que d'habitude lorsque le convertisseur télé en option est fixé au camescope.
- Avec le convertisseur télé, la distance de mise au point minimum est de 3 m, et de 3 cm au grand angle maximum.
- La lumière de la lampe d'appoint en mode Super Nuit et Basse Lumière Plus sera bloquée par le convertisseur télé.

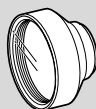

Convertisseur grand angle WD-28

Cet objectif réduit la longueur focale de 0,7 et vous permet d'obtenir une perspective plus large pour des prises de vues à l'intérieur ou des scènes panoramiques.

- La lumière de la lampe d'appoint en mode Super Nuit et Basse Lumière Plus sera bloquée par le convertisseur grand angle.



Jeu de filtres FS-28U

Ce jeu de filtres comprend un filtre neutre et un Filtre de protection MC pour vous aider à gérer des conditions d'éclairage difficiles.

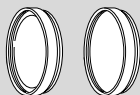

Torche vidéo à batterie d'alimentation

VL-10Li

Cette torche, compacte mais puissante, peut être utilisée pour les prises de vues en extérieur comme en intérieur.

- Utilisez les batteries de série BP-900 pour alimenter la torche. Leurs autonomies d'utilisation approximatives sont les suivantes:
BP-915 60 min. BP-930 120 min. BP-945 170 min.
- Chargez les batteries de série BP-900 avec l'adaptateur secteur compact CA-920.

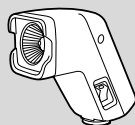

Télécommande zoom ZR-1000

Branchée sur la prise LANC  d'un caméscope Canon, cette télécommande permet de contrôler des fonctions, telles que le démarrage et l'arrêt de l'enregistrement et les fonctions de mise au point et zoom, quand le caméscope est montée sur un trépied, sans toucher le caméscope lui-même.

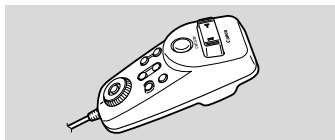

Bras de fixation SA-1

Il permet d'installer solidement une torche vidéo ou un microphone sur le caméscope.

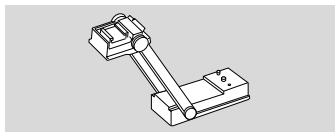

Etui de transport souple SC-1000

Un sac de transport pratique aux compartiments rembourrés qui offre suffisamment d'espace pour le rangement des accessoires.



Ce logo identifie les accessoires vidéo Canon d'origine. Lors d'utilisation de matériel Canon vidéo nous recommandons les accessoires Canon ou produits portant la même marque.

Affichages d'écran

F

Pour afficher la date et l'heure, appuyez sur la touche DATA CODE de la télécommande sans fil. Voyez aussi p. 80.

Appuyez sur la touche TV SCREEN de la télécommande ou validez TV SCREEN sur le menu pour afficher les autres indications sur l'écran du téléviseur. (Les affichages apparaissent en blanc à l'écran.) Ils ne sont pas ajoutés à vos enregistrements effectués avec le camescope.

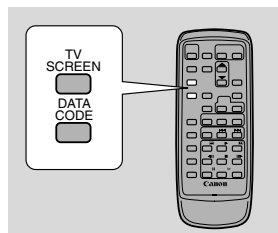

CAMERA

PLAY (VCR)

CARD CAMERA

CARD PLAY (VCR)

MENU

([] 39)

▶ DISP. SET UP

▶▶ TV SCREEN...ON

Pour éteindre l'écran TV (TV SCREEN), ouvrez le menu et sélectionnez DISP.SET UP. Sélectionnez ensuite TV SCREEN, réglez cette option sur OFF et refermez le menu.

Pour les instructions concernant le raccordement du camescope à votre téléviseur, voyez aussi p. 32.

Extinction des indications affichées sur l'écran LCD



Vous pouvez éteindre les indications affichées sur l'écran LCD pour mieux voir l'image pendant la lecture.

CAMERA

PLAY (VCR)

CARD CAMERA

CARD PLAY (VCR)

MENU

([] 39)

▶ DISP. SET UP

▶▶ DISPLAYS...ON

Pour éteindre l'affichage, ouvrez le menu et sélectionnez DISP.SET UP. Sélectionnez ensuite DISPLAYS, réglez cette option sur OFF <PLAYBK> et refermez le menu.

- Si vous désactivez les affichages, l'écran LCD devient entièrement vierge (de même que l'écran TV s'il est connecté) mais le camescope continue d'afficher les indications d'avertissement/de précautions si nécessaire et le code de données apparaît sur l'afficheur s'il est réglé sur ON.
- Au cours de l'utilisation du camescope, les affichages apparaissent pendant deux secondes. Cependant les affichages ne disparaissent pas lorsqu'un écran d'index est affiché.

Affichages sur l'écran pendant l'enregistrement/lecture de base

 indique un clignotement.

Mode CAMERA (batterie d'alimentation fixée):

- Le mode du capteur de télécommande et le mode audio disparaît après 4 secondes.

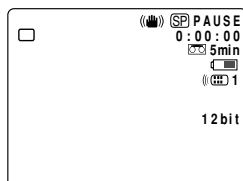

Mode PLAY (VCR):

- Le mode du capteur de télécommande et la barre de volume disparaissent après 4 secondes.

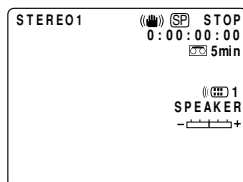

<p>REC PAUSE STOP EJECT ▶ FF▶▶ ◀◀REW</p>	<p>▶▶/◀◀ : Recherche visuelle avant/ Recherche visuelle arrière (☐ 29) ×2▶/◀×2: Lecture à vitesse double (avant et arrière) (☐ 30) ×1▶/◀×1: Lecture à vitesse normale (avant et arrière) (☐ 30) ▶▶/◀◀ : Lecture au ralenti (avant et arrière) (☐ 29) ▶▶/◀◀ : Lecture avant image par image/ lecture arrière image par image (☐ 29) ▶▶/ ◀◀ : Pause à la lecture (avant et arrière) (☐ 29) ▶▶/◀◀ : Recherche de date/recherche de photo (☐ 83)</p>	<p>RTN▶▶/◀◀RTN : Mémoire du point zéro (avant et arrière) (☐ 84) ●/● : Montage par ajout AV (☐ 93) ◐/◑ : Doublage audio (☐ 96)</p>
--	---	--

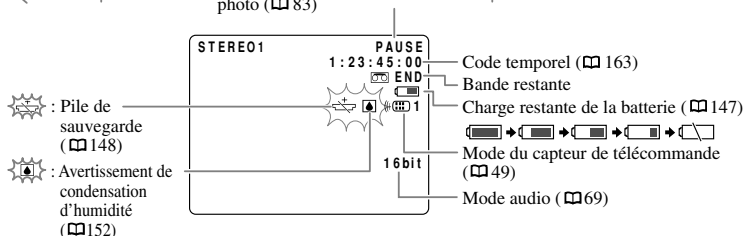

Affichages sur l'écran pendant l'enregistrement/lecture avancé

Mode CAMERA

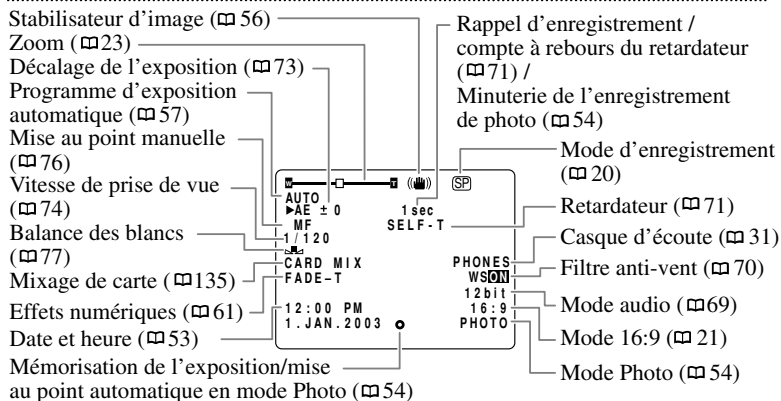

Mode PLAY (VCR)

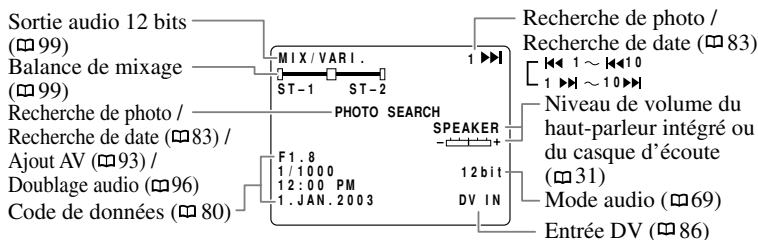

Mode CARD CAMERA

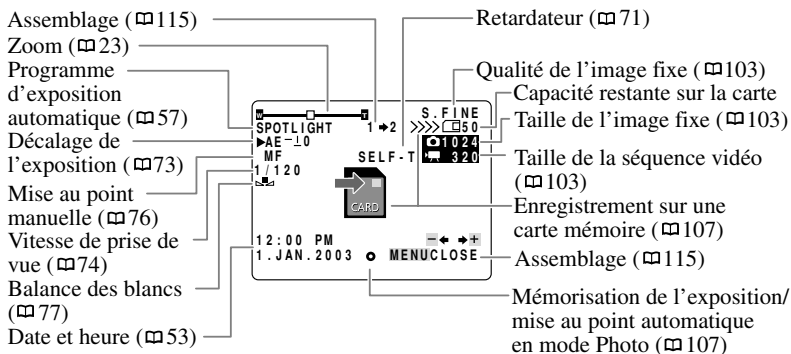

Mode CARD PLAY (VCR)

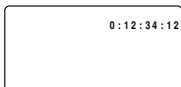
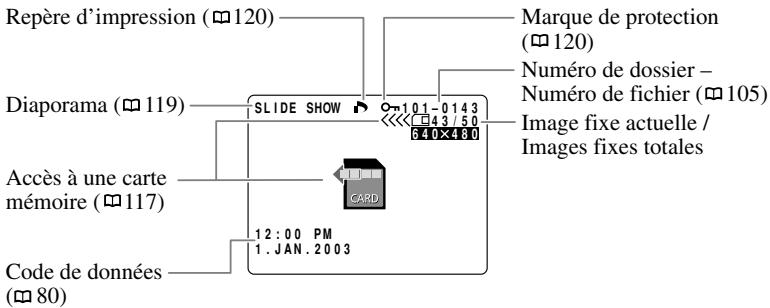

Code de temps

Enregistre les informations du compteur, y compris les heures, minutes et secondes, et le numéro de trame sur une zone spéciale de code de données sur la bande elle-même. Le code est remis automatiquement à zéro quand une nouvelle bande est introduite. Dans le mode CAMERA, le numéro de trame n'apparaît pas.

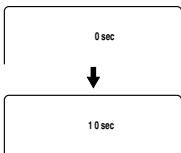

Rappel d'enregistrement

Au début de l'enregistrement, le caméscope compte les 10 premières secondes et affiche "0 sec" à "10 sec" dans le viseur. Le montage de prises de vues d'une durée inférieure à 10 secondes peut s'avérer difficile. Par ailleurs, si vous n'envisagez pas d'effectuer le montage de vos enregistrements, il convient de garder en mémoire que la durée des prises de vues exemptes d'action ne doit généralement pas dépasser 10 secondes.

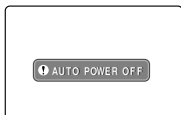

"⚡ AUTO POWER OFF"

Le caméscope se met automatiquement hors tension si vous le laissez en mode de pause à l'enregistrement pendant plus d'environ 5 minutes. L'affichage apparaît 20 secondes (environ) avant que le caméscope ne se mette hors tension.

Messages de précautions

Le camescope affiche différents messages de précautions — qui sont indiqués pendant 4 secondes avant de disparaître.

Apparaît chaque fois que vous mettez l'appareil sous tension, jusqu'à ce que vous régliez la zone horaire, la date et l'heure (□□51).

SET THE TIME ZONE,
DATE AND TIME

Apparaît quand la batterie d'alimentation est déchargée (□□147).

CHANGE THE BATTERY PACK

Apparaît quand la bande atteint sa fin.

TAPE END

Reportez-vous p. 17.

THE TAPE IS SET FOR
ERASURE PREVENTION

Apparaît lorsqu'en cours de duplication DV, le câble DV est débranché ou quand l'alimentation de l'appareil numérique raccordé au camescope est coupée.

CHECK THE DV INPUT

Reportez-vous p. 152.

CONDENSATION
HAS BEEN DETECTED

Apparaît en guise d'avertissement pour protéger la cassette et aussi quand de l'humidité s'est condensée. Retirez la cassette le plus tôt possible si le camescope fait apparaître ce message de précaution.

REMOVE THE CASSETTE

Reportez-vous p. 88.

COPYRIGHT PROTECTED
PLAYBACK IS RESTRICTED

Reportez-vous aux pages 88, 89 ou 91.

COPYRIGHT PROTECTED
DUBBING RESTRICTED

Apparaît quand vous essayez d'effectuer une duplication audio ou un ajout AV sur une bande enregistrée dans un mode autre que SP (□□93, 96).

CHECK THE CASSETTE
[REC MODE]

Apparaît quand vous essayez d'effectuer la duplication audio sur une cassette enregistrée dans le mode audio 16-bits ou 12-bits, 4-canaux (□□96).

CHECK THE CASSETTE
[AUDIO MODE]

Apparaît quand le camescope détecte une section vierge sur la bande pendant une duplication audio ou un ajout AV (□□93, 96).

CHECK THE CASSETTE
[BLANK]

Apparaît aussitôt que l'enregistrement commence, si les têtes vidéos sont très sales. Veuillez à nettoyer les têtes quand ce message s'affiche (□ 150).

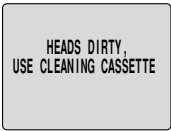

Apparaît si vous avez marqué 201 images ou plus en vue de l'impression, ou si un fichier marqué ne peut pas être édité. (□ 120)



Messages de précaution pour la carte mémoire

Une erreur s'est produite sur la carte mémoire. Le caméscope ne peut ni enregistrer ni lire les images. Une erreur temporaire de carte est envisageable. Si le message CARD ERROR disparaît après 4 secondes et que le voyant □ clignote en rouge, mettez le caméscope hors tension puis à nouveau sous tension et retirez puis réinsérez la carte. Si le voyant □ clignote en vert, la lecture ou l'enregistrement est possible.



La carte mémoire n'est pas installée dans le caméscope (□ 102)



La mémoire de la carte mémoire est saturée. Changez la carte ou effacez des images inutiles.



La carte mémoire installée ne comporte aucune image enregistrée.



Vous avez atteint le numéro maximum de fichier ou de dossier. (□ 105)



La Carte Mémoire SD que vous utilisez est verrouillée pour empêcher un effacement accidentel. Changez la position de la languette.

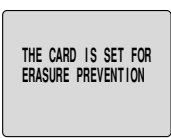

L'image a été enregistrée selon un format JPEG incompatible ou un autre format que le caméscope ne peut pas reproduire, ou bien les données d'images sont endommagées.



Selon le signal, certaines images analogiques peuvent ne pas être enregistrées sur la carte mémoire comme images fixes.



Déconnectez le câble USB, effacez des images fixes/séquences vidéo jusqu'à ce que la carte mémoire contienne moins de 900 images puis reconnectez le câble USB.

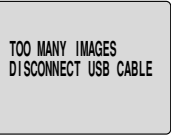

Messages relatifs à l'impression directe

Message	Explication
No Paper	La cassette à papier n'est pas insérée correctement ou il n'y a plus de papier.
Paper Jam	Un bourrage de papier s'est produit pendant l'impression.
No Ink	La cartouche d'encre n'est pas insérée ou est vide de son encre.
Ink Cassette Error	Erreur liée à la cartouche d'encre.
Communication Error	L'imprimante rencontre une erreur de transmission de données.
Could not print X images	Vous essayez d'utiliser les réglages de repère d'impression pour imprimer X images qui ont été réalisées avec un camescope différent ou ont été modifiées sur un ordinateur.
Cannot Print!	Vous essayez d'imprimer une image qui a été réalisée avec un autre camescope, a un format différent ou a été modifiée sur un ordinateur.
Set print mark	Vous essayez d'imprimer une image à partir du menu CARD PLAY [➡️ 🔄 PRINT] sans avoir réglé un repère d'impression.
Readjust trimming	Vous avez modifié le style d'impression après avoir réglé les paramètres de recadrage.
Paper has been changed	Vous avez modifié la taille du papier entre le réglage des paramètres d'impression et le début de l'impression.
Paper and ink do not match	Cette encre n'est pas compatible avec le type de papier sélectionné.
Printer in use	L'imprimante est en train d'imprimer à partir d'un ordinateur ou d'une carte mémoire insérée dans l'imprimante. L'impression à partir du camescope démarrera automatiquement quand l'impression actuelle sera terminée.
Printer warming up	L'imprimante se met en température. L'imprimante démarrera l'impression automatiquement quand elle sera prête.
No printhead	Aucune tête d'impression n'est installée dans l'imprimante.
Printer cover open	Le couvercle de l'imprimante est ouvert. Refermez le couvercle de l'imprimante correctement.
Media type error	Mauvais papier. Annulez l'impression et mettez en place le papier que vous avez choisi dans le menu des paramètres d'impression.
Paper lever error	Une erreur relative au levier de papier s'est produite. Ajustez le levier de sélection du papier sur la position correcte.
Low ink level	La cartouche d'encre doit être remplacée bientôt. Préparez une nouvelle cartouche d'encre. Si vous sélectionnez [Continue] dans l'écran d'erreur, vous pouvez reprendre l'impression.
Waste tank full	Le réservoir d'encre usée est plein. Vous pouvez redémarrer l'impression en appuyant sur la touche RESUME/CANCEL sur l'imprimante bulle d'encre. Demandez le remplacement du réservoir d'encre usée au magasin où vous avez acheté l'imprimante ou au centre de service après vente Canon le plus proche dont vous trouverez la liste dans le Guide de démarrage de l'imprimante bulle d'encre.
Printer error	Mettez l'imprimante hors tension puis de nouveau sous tension. Si l'erreur persiste, consultez le centre de service après vente Canon le plus proche dont vous trouverez la liste dans le Guide de démarrage de l'imprimante bulle d'encre.

MV6i MC

Alimentation (nominale): 7,4 V CC

Consommation (pendant le tournage avec la mise au point en marche):

3,1 W (Avec le viseur)

4,1 W (Avec l'écran LCD)

Système de télévision: Normes CCIR (625 lignes, 50 trames) signal de chrominance PAL

Système d'enregistrement vidéo:

2 têtes rotatives, balayage hélicoïdal

Système DV (Système SD numérique grand public)

Enregistrement à composant numérique

Système d'enregistrement audio:

Bande: Son numérique PCM: 16 bits (48 kHz/2 canaux); 12 bits (32 kHz/4 canaux),

Carte: Son numérique ADPCM: 16 bits (16 kHz/1 canal), 4 bits

Capteur d'analyse: CCD (dispositif à coupleur de charge), 1/6 pouce, environ 800.000 pixels (carte : environ 740.000 pixels, cassette : environ 420.000 pixels efficaces)

Format de bande: vidéocassette portant la ^{Mini} DV[®] marque

Vitesse de défilement de bande:

SP: 18,83, mm/s,

LP: 12,57 mm/s

Durée maximum d'enregistrement (avec une cassette de 80 mn):

SP: 80 min.,

LP: 120 min.

Temps d'avance rapide/rembobinage:

Environ 2 min. 20 secondes (avec une cassette de 60 mn)

Objectif:

F1,8-2,3, zoom motorisé 10 fois, f=2,5-25 mm (carte : zoom motorisé 7,5 fois, f=3,3-25 mm)

Système de mise au point: TTL

autofocus, mise au point manuelle possible

Distance minimale de mise au point:

1 m (1 cm au grand angle maximum)

Vitesse d'obturation maximum:

1/2.000 s (1/250 s. en utilisant une carte mémoire.)

Eclairement minimal: 2,4 lx (avec le programme Nuit en mode CAMERA).

Eclairage recommandé: Plus de 100 lx

Diamètre de filtre: 28 mm

Viseur: Affichage à cristaux liquides LCD de couleur TFT, 0,5 pouce, environ 113.000 pixels

Ecran LCD: 2 pouce en diagonale, LCD de couleur TFT (écran plat à matrice active), environ. 130.000 pixels

Microphone: Microphone stéréo à condensateur à électret

Support d'enregistrement: Carte Mémoire SD, Carte MultiMedia

Nombre de pixels:

Images fixes : 1024 × 768, 640 × 480 pixels

Images animées : 320 × 240 pixels (environ 10 secondes)*, 160 × 120 pixels (environ 30 secondes)*

* Les chiffres entre parenthèses représentent la durée maximale d'une séquence animée.

Format Image: Design rule for Camera File system (DCF), conforme à la norme Exif 2.2*.

Conforme à la norme Digital Print Order Format (DPOF) (uniquement pour les images portant un repère d'impression).

* Ce caméscope supporte Exif 2.2 (également appelé "Exif Print"). Exif Print est une norme d'optimisation de communication entre les caméscopes et les imprimantes. Si vous raccordez une imprimante à la norme Exif Print, les données d'image du caméscope au moment de la prise de vue sont utilisées et optimisées, pour donner des impressions de très haute qualité.

Format de fichier:

Images fixes : JPEG (mode de compression: Superfin, Fin, Normal)
Images animées : Motion JPEG

Capacité estimée (approximative) de la carte Mémoire SD:

1024 × 768: 14 images super fines/20 images fines/39 images normal
 640 × 480: 35 images super fines/52 images fines/86 images normal.

- Le nombre effectif d'images varie en fonction des images. N'oubliez pas que les images échantillons déjà enregistrées sur la Carte Mémoire SD sont comprises dans le total.

Prise USB: mini-B**Prise vidéo numérique (DV):**

Connecteur spécial à 4 broches (conforme au règlement de l'IEEE1394)

Prise AV/casque:

mini prise stéréo \varnothing 3,5 mm

Entrée audio: -10 dBV/au moins 40 kohms, (Gauche, Droite), asymétrique

Sortie audio: -10 dBV (charge de 47 kohms), moins de 3 kohms, asymétrique

Vidéo: 1 Vc-c/75 ohms, asymétrique

Entrée/sortie de borne S-vidéo:

1 Vc-c (signal Y),

0,3 Vc-c (signal C)

Entrée de prise MIC:

minijack stéréo de \varnothing 3,5 mm

-57 dBV (avec microphone de 600 ohms)/au moins 5 kohms

Borne LANC  :

mini minijack de \varnothing 2,5 mm

Plage de température de

fonctionnement: 0 °C à 40 °C

Dimensions: 50 × 111 × 89 mm

Poids: 380 g

Batterie d'alimentation NB-2L

Type de batterie: Rechargeable ionique au lithium

Tension nominale: 7,4 V CC

Température de fonctionnement: 0°C à 40°C

Capacité de la batterie: 570 mAh

Dimensions: 33,3 × 45,2 × 16,2 mm

Poids: 40 g

Le poids et les dimensions sont approximatifs.
 Sauf erreurs et omissions.
 Sous réserve de modification sans préavis.

16:9, 21

A

Accessoires, 7, 158
Accessoires en option, 158
Adaptateur secteur, 12-14
Affichages d'écran, 160
Alimenter votre caméscope, 12
Auto, 58
Avance rapide, 28
Avant de s'adresser au S.A.V., 153

B

Balance des blancs, 77
Basse Lumière Plus, 60
Basse-lumière, 59
Batterie d'alimentation, 14-15, 146
Bip, 22

C

Cache d'objectif, 145
Capteur de télécommande, 48-49
Carte mémoire SD, 102, 142
Casque, 31
Chargement de la batterie d'alimentation, 14, 146
Chargeur de batterie, 14
Code de données, 80
Code de temps, 163
Combinaison d'images (Card Mix), 135
Condensation, 152
Connexion d'un téléviseur ou d'un magnétoscope, 32
Connexion PC, 101, 141
Connexions pour la lecture, 32
Contrôle d'enregistrement, 38
Convertisseur analogique-numérique, 91

D

Date et heure, 51
DEL blanche, 60
Diagramme de système, 157
Duplication audio, 96
Duplication depuis la carte mémoire vers la cassette, 139
Duplication depuis la cassette vers la carte mémoire, 138
Duplication DV, 86
Décalage AE, 73

E

Ecran à images multiples, 67
Ecran d'index (INDEX SCREEN), 119
Ecran LCD, 25
Effacement d'images fixes, 121, 126
Effets, 64
Effets numérique, 61
Enregistrement d'images animées sur une bande, 18
Enregistrement d'images animées sur une carte mémoire, 112
Enregistrement d'images fixes sur une bande, 54
Enregistrement d'images fixes sur une carte mémoire, 107
Enregistrement Simple, 58
Entretien, 149
Entrée analogique line-in, 89
Etranger, utilisation du caméscope, 151

F

Filtre anti-vent, 70
Fonction d'impression directe, 128
Fondus, 62
Formatage d'une carte mémoire, 140

F

G

Grand angle, 23

H

Haut-parleur, 31

I

Image fixes, 54, 107
Image échantillons, 143

L

LANC, 85
Lecture d'une carte mémoire, 117
Lecture d'une cassette, 28
Lecture en continu, 119
Luminosité, 26

M

Magnétoscope, 32
Menus, 39
Microphone, 69, 96
Microphone externe, 69, 96
Mise au point, 76
Mise en place d'une cassette, 16
Mixage audio, 99
Mode audio, 69
Mode de démonstration, 22
Mode LP, 20
Mode pause/enregistrement, 18
Mode SP, 20
Montage sur un magnétoscope, 85
Mémorisation du point zéro, 84

N

Nettoyage des têtes, 150
Nettoyage du camescope, 150
Nuit, 60
Numéros de fichiers, 105

P

Pause de lecture, 29
Pause, enregistrement, 18
Pile de sauvegarde, 148

Portrait, 59
Position marquée au préalable, 84
Pour réaliser de meilleures vidéos,
36
Prise audio/vidéo, 32
Prise S1-vidéo, 34
Prise USB, 141
Problèmes, 153
Programmes d'enregistrement, 57
Programmes spécialisés AE, 57
Protection, 120, 123
Protection de bande, 17
Préparation du camescope, 145
Prévention d'un effacement
accidentel, 120, 123

Q

Qualité d'image, 103

R

Raccordement à un ordinateur
personnel, 101, 141
Rajout AV, 93
Rangement, 156
Recherche de date, 83
Recherche de photo, 83
Recherche de séquence, 38
Rembobinage, 28
Repère d'impression, 120, 124
Retardateur, 71

S

S-Vidéo, 34
Sable et neige, 59
Son d'obturateur, 106
Sortie audio, 99
Sports, 59
Spot, 59
Stabilisateur d'image, 56
Super Nuit, 60

T

- Trépied, 36
- Télécommande, 48
- Télécommande sans fil, 48
- Téléphoto, 23
- Téléviseur, 32, 160
- Téléviseur grand écran, 21
- Têtes vidéo, 150

V

- Vidéocassettes, 16
- Viseur, 145
- Vitesse d'obturation, 74

Z

- Zone horaire, 51
- Zoom, 23
- Zoom numérique, 23

Canon

CANON INC.

Canon Europa N.V.

P.O. Box 2262,
1180 EG Amstelveen
the Netherlands
www.canon-europa.com

France:

Canon Communication & Image France S.A.
102 Avenue du Général de Gaulle 92257
LA GARENNE COLOMBES CEDEX
Tél: (1)-41-30-15-15
www.canon.fr

Suisse:

Canon Schweiz AG
Division vente indirecte
Industriestrasse 12
8305 Dietlikon
Tél: (01)-835 68 00
Fax: (01)-835 68 88
www.canon.ch

Belgique:

Canon Belgium N.V./S.A.
Bessenveldstraat 7
1831 Diegem (Machelen)
Tél: (02)-7220411
Fax: (02)-7213274
www.canon.be

Luxembourg:

Canon Luxembourg SA
Rue de joncs, 21
L-1818 Howald
Tel: (352) 48 47 961
www.canon.lu

Deutschland:

Canon Deutschland GmbH
Europark Fichtenhain A10
47807 Krefeld, Germany
Infodesk: 02154- 495 555
www.canon.de

Schweiz:

Canon Schweiz AG
Geschäftsbereich Wiederverkauf
Industriestrasse 12
8305 Dietlikon
Telefon: (01)-835 68 00
Fax: (01)-835 68 88
www.canon.ch

Österreich:

Canon GmbH
Zetschegasse 11
1232 Wien
Telefon: (1)-66146
Fax: (1)-66146308
Telex: 136 860
www.canon.at

Italia:

Canon Italia S.p.A.
Divisione Photo Video
Palazzo L, Strada 6
20089 Milanofiori-Rozzano (MI)
Tel: (02)-82481
Fax: (02)-82484600
www.canon.it



Document réalisé avec du papier recyclé à 100%.
Gedruckt zu 100% auf Recyclingpapier.
Stampato su carta riutilizzata al 100%.

0036W437
PUB.DIM-552
0403A/AB4.0

© CANON INC. 2003
DY8-9120-387-000

PRINTED IN JAPAN
IMPRIME AU JAPON