

# Canon

**CANON INC.**

30-2 Shimomaruko 3-chome, Ohta-ku,  
Tokyo 146-8501, Japan

**CANON (UK) LTD**

For technical support, please contact the Canon Help Desk:  
P.O. Box 431, Wallington, Surrey, SM6 0XU, UK  
Tel: (08705) 143723 Fax: (08705) 143340  
email: customer.services@cbs.canon.co.uk

**CANON COMMUNICATION & IMAGE FRANCE S.A.**

102 Avenue du Général de Gaulle,  
92257 LA GARENNE COLOMBES CEDEX, France  
Télp: 01.41.99.70.70 Fax : 01.41.99.79.50  
http://www.cci.canon.fr

**CANON DEUTSCHLAND GMBH**

Postfach 100401, 47704 Krefeld, Germany  
Customer Hotline: 0180/5006022 (0,12 €/min)  
www.canon.de

**CANON ITALIA S.P.A.**

Palazzo L, Strada 6, 20089 Milanofori - Rozzano (MI), Italy  
Tel: 02/8248.1 Fax: 02/8248.4604  
Pronto Canon: 02/8249.2000  
E-mail: supporto@canon.it http://www.canon.it

**CANON ESPAÑA S.A.**

C/Joaquin Costa, 41 - 28002 Madrid, Spain  
Tel. Atención al Cliente: 901.301.301  
Help Desk: 906.30.12.55 E-mail: helpdesk1@btlink.net

**CANON BELGIUM N.V. / S.A.**

Bessenveldstraat 7, B - 1831 Diegem, Belgium  
Tel.: (02) 722.04.11 Fax: (02) 721.32.74  
Helpdesk : 0900-10627 http://www.canon.be

**CANON LUXEMBOURG S.A.**

Rue des Joncs 21, L-1818 Howald, Luxembourg  
Tel.: (352) 48 47 961 Fax: (0352) 48 47 96232  
Helpdesk : 900-74100 http://www.canon.lu

**CANON NEDERLAND N.V.**

Neptunusstraat 1, 2132 JA Hooftdorp, The Netherlands  
Tel.: 023 - 5 670 123 Fax: 023 - 5 670 124  
Helpdesk: 023 - 5 681 681 http://www.canon.nl

**CANON DANMARK A/S**

Knud Høegaards Vej 1, DK-2860 Soeborg, Danmark  
Phone: +45 44 88 26 66 http://www.canon.dk

**CANON NORGE AS**

Hallagerbakken 110, Postboks 33, Holmlia,  
1201 Oslo, Norway  
Tlf: 22 62 93 21 Faks: 22 62 06 15  
E-mail: helpdesk@canon.no http://www.canon.no

**Finlande****CANON OY**

Huopalahdentie 24, 00350 Helsinki, Finland  
Puhelin: 010 54420 Fax: 010 544 4630  
HelpDesk 0600 0 22606 (1,67 euroa/min + pvm)  
Sähköposti: helpdesk@canon.fi http://www.canon.fi

**CANON SVENSKA AB**

Gustav III:s Boulevard 26, S-169 88 Solna, Sweden  
Helpdesk: 08-744 86 20 Fax: 08-744 8527  
http://www.canon.se

**Europe, Afrique et Moyen-Orient**

**CANON EUROPA N.V.**  
PO Box 2262, 1180 EG Amstelveen, The Netherlands

**CANON (SCHWEIZ) AG**

Industriestrasse 12, 8305 Dieltikon, Switzerland  
Consumer Imaging Group  
Tel. 01-835-61 61 Fax 01-835-64 68  
Hotline 0900 57 55 20 (CHF 2.13/min)  
http://www.canon.ch

**Autriche****CANON GES.M.B.H.**

Zetschegasse 11, A - 1230 Wien, Austria  
Helpdesk Tel.: 01 66 146 412  
Fax: 01 66 146 413  
http://www.canon.at

**Portugal****SEQUE SOC.NAC.EQUIP., LDA.**

Pr. Alegria, 58-2° C, 1269-149 Lisboa, Portugal  
Tel: +0121 324 28 30 Fax: +0121 347 27 51  
http://www.seque.pt

**Europe de L'Est****CANON CEE GMBH**

Oberlaaerstr 233, A-1100 Wien, Austria  
Tel.: +43 1 680 88-0 Fax: +43 1 680 88-422

**CEI et républiques baltiques****CANON NORTH-EAST OY**

Huopalahdentie 24, 00350 Helsinki, Finland  
Tel.: +358 10 544 20 Fax: +358 10 544 10  
http://www.canon.ru

**FRANÇAIS**

# Canon

# PowerShot A300

**DIGITAL CAMERA**

## Guide d'utilisation de l'appareil photo

### DiGiC

- Consultez la section « À lire en priorité » (p. 11).
- Pour plus d'informations sur l'installation des logiciels et le téléchargement d'images, reportez-vous au *Guide de démarrage du logiciel*.
- Consultez la section « Démarrage rapide » à la page suivante pour obtenir une brève description des procédures de prise de vue, de lecture et d'effacement.
- Consultez également le Guide d'utilisation de l'imprimante fourni avec votre imprimante Canon.

**Exif Print****DPOF****DIRECT PRINT****BUBBLE JET DIRECT**

# Démarrage rapide

1

## Installez les piles et la carte CF (p. 18)

Ouvrez le couvercle du logement de la carte CF et du compartiment des piles et insérez une carte CF et des piles.



## Faites glisser le protège-objectif dans le sens de la flèche pour l'ouvrir et mettre l'appareil sous tension (p. 26)

Le témoin en regard du viseur commence à clignoter en vert.

- Lorsque le menu Date/Heure s'affiche, reportez-vous à la page 23.
- Pour plus d'informations sur le choix de la langue, reportez-vous à la section « Choix de la langue » (p. 24).

2

3

## Positionnez le bouton de sélection de mode sur (Image fixe) et faites la mise au point (p. 33)

Dirigez l'appareil vers le sujet et appuyez légèrement sur le déclencheur pour l'enfoncer à mi-course. L'appareil émet deux signaux sonores pour confirmer la mise au point.

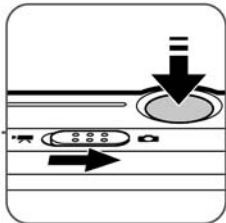

4

## Prenez la photo (p. 33)

Appuyez à fond sur le déclencheur.  
Le son du déclencheur confirme que la photo a été prise.



## Affichez la photo

L'image enregistrée s'affiche environ 3 secondes (p. 34). Reportez-vous à la section « Lecture » (p. 66) pour afficher d'autres photos déjà prises.

5

## Pour effacer

1 Appuyez sur le bouton  pendant que l'image est affichée.

2 Vérifiez que [Effacer] est sélectionné et appuyez sur le bouton SET.



## Après la prise de vue

- ① Installation du logiciel ⇒ Guide de démarrage du logiciel
- ② Connexion de l'appareil à un ordinateur ⇒ Ce guide
- ③ Téléchargement d'images sur un ordinateur ⇒ Guide de démarrage du logiciel

# Présentation des composants

## Vue avant

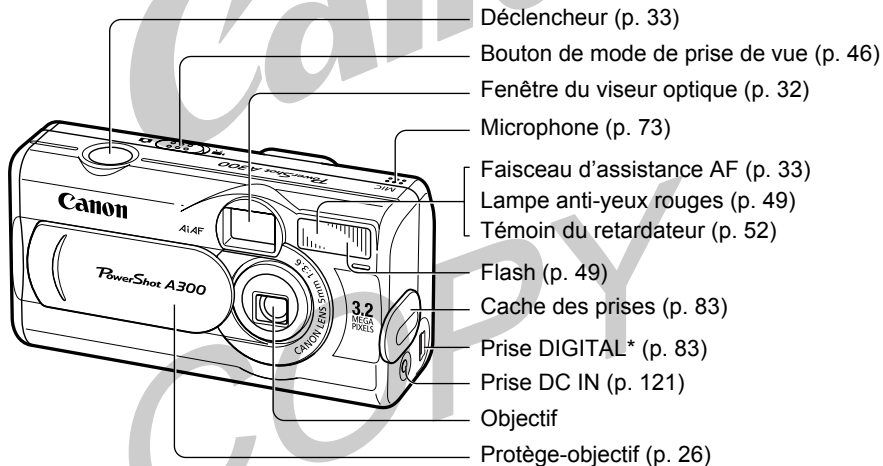

- \* Ordinateur : câble d'interface USB IFC-300PCU (fourni avec l'appareil)  
Imprimante permettant l'impression directe (série CP, en option) : câble de liaison directe DIF-100 (fourni avec l'imprimante)  
Imprimante Bulle d'encre dotée de la fonction d'impression directe (en option) : veuillez vous reporter au Guide d'utilisation de l'imprimante Bulle d'encre.  
Pour consulter la liste des imprimantes compatibles avec cet appareil, reportez-vous à la *Carte du système*.

## Vue arrière

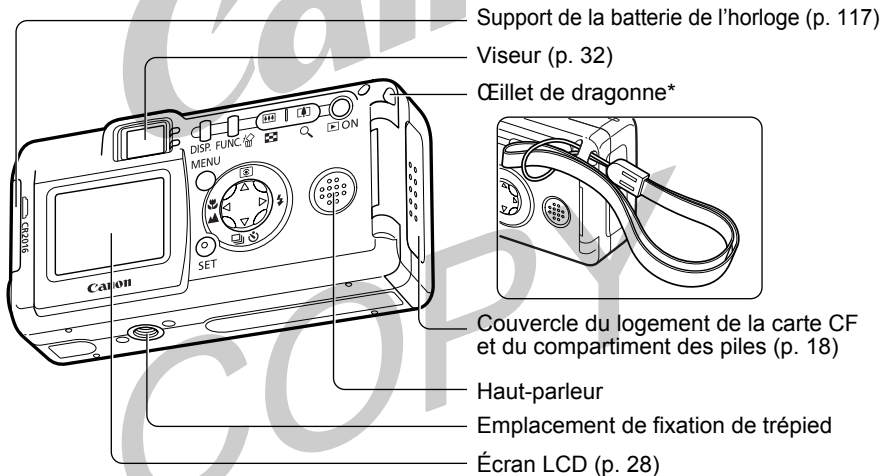

\* Soyez prudent lorsque vous tenez l'appareil photo par la dragonne. Ne le balancez pas afin d'éviter tout choc.

## ● Présentation des composants ●

# Panneau de commande

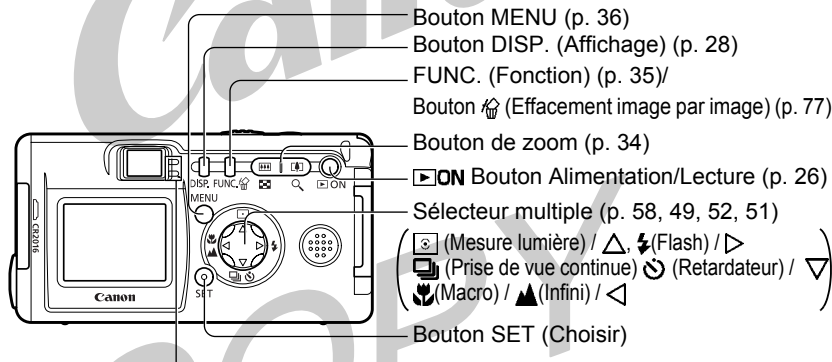

Les témoins s'allument ou clignotent lorsque vous ouvrez le protège-objectif ou chaque fois que vous appuyez sur le déclencheur.

### Témoin supérieur

- Vert : l'appareil est prêt pour la prise de vue ou pour la communication avec l'ordinateur.
- Vert clignotant : l'appareil est en train de démarrer, de lire la carte CF, d'effacer des données sur la carte CF ou de transmettre des données à votre ordinateur.
- Orange : l'appareil est prêt pour une prise de vue avec flash.





Orange clignotant : l'appareil est prêt pour la prise de vue (avertissement de risque de flou/chargement du flash LCD actif).

### Témoin inférieur





- Jaune : modes macro/infini
- Jaune clignotant : problème de mise au point (vous pouvez appuyer sur le déclencheur, mais il est recommandé d'utiliser le verrouillage de mise au point pour la prise de vue (p. 56)).

# À propos du Guide d'utilisation de l'appareil photo

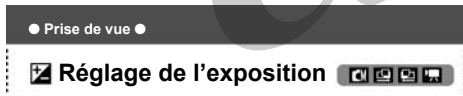
## Symboles utilisés

Les icônes situées à l'extrémité droite des barres de titre indiquent le mode de fonctionnement. Comme dans l'exemple ci-dessous, le bouton du mode de prise de vue doit être positionné sur , ,  ou .



Cette marque indique que vous devez appuyer sur , ,  ou  sur le sélecteur multiple.



Ce symbole signale des problèmes pouvant créer un dysfonctionnement de l'appareil photo.



Cette marque indique des rubriques supplémentaires pouvant vous aider pour les procédures de fonctionnement de base.

## Des questions ? Consultez d'abord cette section.

- Comment naviguer dans les menus ? ..... Sélection des menus et des paramètres (p. 35)
- Quels sont les paramètres disponibles pour chaque fonction ?  
et ..... Fonctions disponibles dans chaque mode de prise  
● Mes paramètres seront-ils conservés après la mise hors tension de l'appareil ? ..... de vue (p. 142)
- Comment lancer une impression ? ..... À propos de l'impression (p. 79)
- Quelles sont les fonctions disponibles à partir des menus ? .....
  - ..... Menu FONC. (p. 105)
  - ..... Menu Enreg. (p. 106)
  - ..... Menu Lecture (p. 107)
  - ..... Menu Configurer (p. 109)
  - ..... Menu Mon profil (p. 111)





# Table des matières

■ : Tableaux des fonctions et du fonctionnement.

<b>Démarrage rapide</b> ..... 2	<b>Fonctions de base</b> ..... 26
<b>Présentation des composants</b> ..... 4	Mise sous tension et hors tension ..... 26
Vue avant ..... 4	Utilisation de l'écran LCD ..... 28
Vue arrière ..... 5	Informations affichées sur l'écran LCD ..... 30
Panneau de commande ..... 6	Utilisation du viseur ..... 32
<b>À propos du Guide d'utilisation de l'appareil photo</b> ..... 7	Utilisation du déclencheur ..... 33
<b>À lire en priorité</b> ..... 11	Utilisation du zoom numérique ..... 34
<b>Préparation de l'appareil photo</b> ..... 18	■ Sélection des menus et des paramètres .... 35
Installation des piles et de la carte CF ..... 18	Paramètres des menus et paramètres par défaut ..... 38
Réglage de la date et de l'heure ..... 23	Personnalisation de l'appareil (Paramètres Mon profil) ..... 41
Choix de la langue ..... 24	<b>Prise de vue</b> ..... 46
	Sélection du mode de prise de vue ..... 46
	Changement de la Résolution / Compression ..... 47
	⚡ Utilisation du flash ..... 49



## ● Table des matières ●

 Modes Macro /  Infini .....	51	Édition de vidéos .....	69
 Mode continu .....	52	Rotation des images à l'écran .....	72
 Retardateur .....	52	Ajout de mémos vocaux à une image.....	73
Mode Assemblage .....	53	Défilement automatique.....	75
Mode vidéo .....	55	Protection des images .....	76
Utilisation du verrouillage de la mise au point .....	56	<b>Effacement</b> .....	<b>77</b>
Changement de mode AF .....	57	Effacement d'images individuelles.....	77
Changement de mode de mesure de la lumière .....	58	Effacement de toutes les images.....	77
Réglage de l'exposition .....	59	Formatage d'une carte CF .....	78
Définition de la balance des blancs .....	60	<b>Impression</b> .....	<b>79</b>
Changement de l'effet photo .....	63	À propos de l'impression .....	79
Changement de la vitesse ISO .....	64	Sélection dans le menu Impression .....	81
Réinitialisation du numéro de fichier .....	65	Connexion de l'appareil photo à une imprimante .....	82
<b>Lecture</b> .....	<b>66</b>	Impression .....	85
Affichage image par image.....	66	Paramètres d'impression (fonction d'impression directe).....	87
Visualisation des images par groupes de neuf.....	67	Paramètres d'impression (paramètres d'impression DPOF).....	92
Visualisation de vidéos .....	68		

## ● Table des matières ●

Impression avec des paramètres d'impression DPOF.....	96	Réinitialisation des paramètres par défaut.....	112
<b>Paramètres de transfert d'images (transfert DPOF)</b>	<b>98</b>	Liste des messages .....	113
Configuration du transfert d'images.....	98	<b>Annexes</b>	<b>117</b>
<b>Téléchargement d'images sur un ordinateur</b>	<b>100</b>	Remplacement de la pile de l'horloge.....	117
Connexion de l'appareil à un ordinateur à l'aide du câble USB .....	101	Utilisation des kits de piles proposés en option .....	118
Téléchargement direct à partir d'une carte CF .....	104	Entretien et maintenance de l'appareil photo.....	122
<b>Liste des options de menus et des messages</b>	<b>105</b>	Dépannage .....	123
Menu FONC.....	105	<b>Caractéristiques techniques</b>	<b>128</b>
Menu Enreg. ....	106	<b>Index</b>	<b>135</b>
Menu Lecture .....	107	Fonctions disponibles dans chaque mode de prise de vue.....	142
Menu Configurer .....	109		
Menu Mon profil .....	111		

# À lire en priorité

## Accessoires

Pour optimiser le fonctionnement de cet appareil photo numérique, utilisez les accessoires pour appareils photo numériques de marque Canon (« Accessoires de marque Canon »). Vous pouvez utiliser des accessoires d'une marque autre que Canon avec cet appareil photo numérique. Canon ne fournit toutefois aucune garantie et n'accepte aucune responsabilité concernant les dommages consécutifs à l'utilisation d'accessoires d'une marque autre que Canon.

## Température du boîtier de l'appareil photo

Si vous utilisez l'appareil pendant une durée prolongée, le boîtier risque de chauffer. Soyez donc vigilant si vous utilisez l'appareil de manière intensive.

## À propos de l'écran LCD

L'écran LCD bénéficie de techniques de fabrication de haute précision. Plus de 99,99 % des pixels répondent à la spécification demandée. Moins de 0,01 % des pixels peuvent parfois ne pas répondre ou apparaître sous forme de points rouges ou noirs sans toutefois altérer l'image enregistrée ni constituer un dysfonctionnement.

## Choix de la langue

Pour plus d'informations sur le choix de la langue, reportez-vous à la page 24.

## ● À lire en priorité ●

### Veillez lire ce qui suit

#### **Essais de prise de vue**

Avant d'envisager de prendre en photos des sujets importants, nous vous conseillons vivement de faire quelques essais afin d'apprendre à maîtriser l'appareil et d'en vérifier le bon fonctionnement. La responsabilité de Canon, de ses filiales et de ses distributeurs ne saurait être engagée en cas de dommages dus à un dysfonctionnement d'un appareil photo, d'un accessoire ou d'une carte mémoire flash compacte entraînant l'échec de l'enregistrement d'une photographie ou l'enregistrement de celle-ci dans un format illisible.

#### **Avertissement contre l'atteinte aux droits d'auteur**

Les appareils photo numériques Canon sont destinés à un usage privé. Ils ne pourront en aucun cas être utilisés d'une façon susceptible d'enfreindre ou de contrevenir aux lois et règlements internationaux et nationaux en matière de droits d'auteur. Il convient encore de signaler que, dans certains cas, la copie d'images issues de spectacles, expositions ou d'autres biens à usage commercial au moyen d'un appareil photo ou de tout autre dispositif peut enfreindre des lois en matière de droits d'auteur ou autres droits légaux, même si lesdites prises de vues ont été effectuées à des fins privées.

#### **Limitations de la garantie**

Pour plus d'informations sur la garantie de votre appareil photo, veuillez consulter la brochure sur le système de garantie européenne (EWS) de Canon qui accompagne votre appareil photo.

**Pour obtenir la liste des centres d'assistance Canon, veuillez consulter la quatrième de couverture de ce manuel ou la brochure sur le système de garantie européenne (EWS).**

### Consignes de sécurité

- Avant d'utiliser l'appareil photo, lisez attentivement les consignes de sécurité présentées ci-après. Veillez à toujours utiliser l'appareil photo de manière appropriée.
- Les consignes de sécurité présentées dans les pages suivantes ont pour objectif de vous apprendre à vous servir correctement et en toute sécurité de l'appareil photo et de ses accessoires. Vous éviterez ainsi d'endommager le matériel ou de provoquer des blessures.
- Dans les pages suivantes, le terme « matériel » fait principalement référence à l'appareil, aux piles, au chargeur de piles et à l'adaptateur secteur compact proposé en option.

## AVERTISSEMENTS

- **Ne dirigez pas l'appareil en direction du soleil ou d'une autre source de lumière intense qui pourrait être dangereuse pour vos yeux.**
- **Ne déclenchez pas le flash à proximité des yeux d'une personne ou d'un animal.** L'exposition à la lumière intense du flash est dangereuse pour les yeux. Si le sujet est un enfant en bas âge, respectez une distance minimale d'un mètre.
- **Rangez ce matériel hors de portée des enfants.** Tout dommage accidentel occasionné par un enfant sur l'appareil ou sur les piles risque d'entraîner des blessures graves chez cet enfant. En outre, il risquerait de s'asphyxier en plaçant la dragonne autour de son cou.
- **Veillez tout particulièrement à conserver la pile de l'horloge utilisée dans l'appareil hors de portée des enfants.** Consultez immédiatement un médecin si un enfant avale une pile.
- **N'essayez pas de démonter ou de modifier toute partie du matériel qui n'est pas expressément décrite dans ce guide.** Un démontage ou une modification pourrait provoquer une forte décharge électrique. Les inspections internes, les modifications et les réparations doivent impérativement être confiées à des techniciens qualifiés et agréés par votre revendeur ou par un centre d'assistance Canon.
- **Pour éviter tout risque de décharge électrique haute tension, ne touchez pas le flash de l'appareil s'il a été endommagé.** De même, ne touchez jamais les éléments internes du matériel qui seraient exposés à la suite de dommages : vous risqueriez de recevoir une décharge électrique haute tension. Contactez le plus rapidement possible votre revendeur ou le centre d'assistance Canon le plus proche.
- **Cessez immédiatement d'utiliser le matériel si ce dernier se met à dégager de la fumée ou des gaz nocifs. Vous risqueriez sinon de provoquer un incendie ou une décharge électrique.** Éteignez aussitôt l'appareil, retirez-en les piles ou débranchez le cordon d'alimentation de la prise électrique. Assurez-vous que les émissions de fumée et de gaz ont cessé. Contactez votre revendeur ou le centre d'assistance Canon le plus proche.

## ● À lire en priorité ●

- **Cessez immédiatement d'utiliser le matériel à la suite d'une chute ou si le boîtier est endommagé.** Vous risqueriez sinon de provoquer un incendie ou une décharge électrique. **Éteignez aussitôt l'appareil, retirez-en les piles ou débranchez le cordon d'alimentation de la prise électrique.** Contactez votre revendeur ou le centre d'assistance Canon le plus proche.

---

- **Ne laissez pas le matériel entrer en contact avec de l'eau ou être immergé dans d'autres liquides.** Évitez également toute infiltration de liquides dans l'appareil. Ce dernier n'est pas étanche. Si la partie externe de l'appareil entre en contact avec un liquide ou avec de l'air salin, essuyez-le à l'aide d'un chiffon doux et absorbant. Si un liquide ou une substance quelconque pénètre à l'intérieur de l'appareil, éteignez-le immédiatement et retirez-en les piles ou débranchez le cordon d'alimentation de la prise électrique. Si vous continuez à l'utiliser, vous risquez de provoquer un incendie ou une décharge électrique. Contactez votre revendeur ou le centre d'assistance Canon le plus proche.

---

- **Pour nettoyer le matériel, n'utilisez pas de substances contenant de l'alcool, du benzène, du diluant ni d'autres produits inflammables. L'emploi de telles substances pourrait provoquer un incendie.**

---

- **Débranchez périodiquement le cordon d'alimentation, et dépoussiérez et nettoyez la prise, la partie externe de la prise électrique et les zones environnantes.** Dans des environnements poussiéreux, humides ou gras, la poussière accumulée autour de la prise peut se saturer d'humidité et causer un court-circuit qui pourrait provoquer un incendie.

---

- **Veillez à ne pas couper, endommager ou transformer le cordon de l'adaptateur d'alimentation, ni à placer des objets lourds sur ce cordon.** Vous risqueriez de causer un court-circuit qui pourrait provoquer un incendie ou une décharge électrique.

---

- **Ne touchez pas le cordon d'alimentation lorsque vos mains sont humides :** vous risqueriez de recevoir une décharge électrique. Lorsque vous débranchez le cordon, saisissez la partie rigide de la fiche. Si vous tirez sur la partie flexible du cordon, vous risquez d'endommager ou de dénuder le fil ou l'isolant, et de créer ainsi un risque d'incendie et de décharge électrique.

---

- **L'utilisation de sources d'alimentation autres que celles recommandées pour ce matériel pourrait entraîner une surchauffe, une déformation du matériel, un incendie, une décharge électrique ou d'autres incidents.** N'utilisez que les accessoires d'alimentation recommandés.

- **Ne placez pas les piles près d'une source de chaleur et ne les exposez pas à une flamme ou à une autre source de chaleur.** Ne les immergez pas dans l'eau. Vous risqueriez d'endommager les piles et de provoquer la fuite de liquides corrosifs, ou de causer un incendie, une décharge électrique, une explosion ou de graves blessures.
- **N'essayez pas de démonter, de modifier ou de chauffer les piles:** vous risqueriez de provoquer une explosion et de vous blesser gravement. Nettoyez immédiatement à grande eau toute partie du corps, y compris les yeux et la bouche, ou tout vêtement entré en contact avec le contenu d'une pile.
- **Évitez de laisser tomber les piles ou de les soumettre à des chocs susceptibles d'endommager leur coque.** Vous pourriez provoquer une fuite et vous blesser.
- **Ne court-circuitez pas les bornes de la pile avec des objets métalliques, comme un porte-clés.** Vous pourriez provoquer une surchauffe et subir des brûlures ou autres blessures.
- **Avant de jeter une pile, prenez soin de recouvrir les bornes avec du ruban adhésif ou un autre type d'isolant pour éviter tout contact direct avec d'autres objets.** Dans la poubelle, tout contact avec des éléments métalliques peut provoquer un incendie ou des explosions. Jetez si possible les piles dans un conteneur prévu à cet effet.
- **L'utilisation de piles non recommandées pour ce matériel risque de causer des explosions ou des fuites pouvant provoquer un incendie ou des blessures, ou de porter atteinte à l'environnement.** N'utilisez que les piles et les accessoires recommandés.
- **Si vous utilisez des piles NiMH de format AA, optez exclusivement pour des piles de marque Canon et pour le chargeur recommandé pour ces piles.** L'utilisation d'un autre chargeur peut provoquer la surchauffe et la déformation des piles, et entraîner un risque d'incendie ou de décharge électrique.
- **Après rechargement et en cas de non-utilisation de l'appareil photo, débranchez de l'appareil photo et de la prise électrique le chargeur de piles ou l'adaptateur secteur compact afin d'éviter les risques d'incendie ou d'autres incidents.**
- **Les connecteurs du cordon du chargeur de pile et du cordon de l'adaptateur secteur compact sont conçus pour être utilisés exclusivement avec votre appareil photo.** Ne les utilisez pas avec d'autres produits ou d'autres piles : vous risqueriez de déclencher un incendie ou d'autres incidents.

 **ATTENTION**

- **Évitez d'utiliser, de placer et d'entreposer le matériel dans des endroits exposés en plein soleil ou à des températures élevées, comme le tableau de bord ou le coffre d'une voiture.** L'exposition en plein soleil et à la chaleur risque de provoquer des fuites des piles, une surchauffe ou une explosion, ce qui peut entraîner un incendie et des blessures, notamment des brûlures. Les températures élevées risquent également de déformer la coque des piles. Vérifiez toujours que vous vous trouvez dans un lieu bien aéré quand vous utilisez l'adaptateur secteur compact pour charger le module batterie ou pour alimenter l'appareil photo.

---

- **Évitez d'entreposer le matériel dans des endroits humides ou poussiéreux :** vous risqueriez de provoquer un incendie, une décharge électrique ou d'autres incidents.

---

- **Veillez à ne pas heurter l'appareil ou le soumettre à des chocs violents lorsque vous le portez ou que vous le tenez par la dragonne :** vous risqueriez de provoquer des blessures ou d'endommager le matériel.

---

- **Ne placez pas les doigts devant le flash lors d'une prise de vue.** Évitez également de toucher la surface du flash après avoir pris plusieurs photos successives : vous risqueriez de vous brûler.

---

- **Évitez d'utiliser le flash lorsque sa vitre est voilée par de la poussière, de la saleté, etc.** Une surchauffe pourrait l'endommager.

---

- **Si vous utilisez votre appareil pendant une période prolongée, le boîtier risque de chauffer.** Soyez donc vigilant si vous utilisez votre appareil de manière intensive. Vos mains peuvent ressentir une sensation de brûlure.

---



## Prévention des dysfonctionnements

### ● Évitez les champs magnétiques puissants

Ne placez jamais l'appareil à proximité de moteurs électriques ou de tout autre matériel générant un champ électromagnétique puissant.

L'exposition à un tel champ peut causer des dysfonctionnements ou altérer les données des images.

### ● Prévention des problèmes liés à la condensation

Un brusque changement de température peut créer de la condensation (gouttelettes d'eau) à l'extérieur et à l'intérieur de l'appareil. Pour éviter ce problème, placez l'appareil dans un sac plastique étanche et hermétique jusqu'à ce qu'il s'adapte au changement de température.

### ● Si de la condensation se forme dans l'appareil photo

Arrêtez immédiatement d'utiliser l'appareil si vous constatez la présence de condensation.

Vous risqueriez sinon d'endommager le matériel. Retirez de l'appareil photo la carte CF, ainsi que les piles ou le cordon d'alimentation (s'il est branché). Attendez la disparition complète de toute trace de condensation avant de réutiliser le matériel.

### ● Entreposage prolongé

Lorsque vous comptez ne pas utiliser l'appareil pendant une période prolongée, retirez les piles et rangez l'appareil en lieu sûr. Si vous entreposez l'appareil pendant une longue période sans en retirer les piles, celles-ci vont se vider et risquent d'endommager l'appareil.

# Préparation de l'appareil photo

## Installation des piles et de la carte CF

Insérez deux (2) piles alcalines de type AA (fournies avec l'appareil) ou deux (2) piles NiMH de même format (vendues séparément) et introduisez la carte CF.

**1** Vérifiez que l'appareil photo est éteint.

**2** Faites glisser et ouvrez le couvercle du logement de la carte CF et du compartiment des piles.



**3** Poussez dans le sens de la flèche le loquet du couvercle du compartiment des piles pour ouvrir ce dernier.

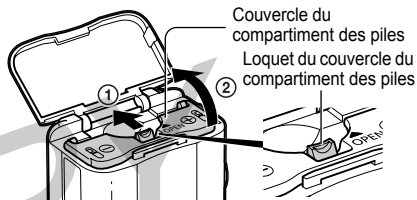

**4** Insérez les piles comme indiqué et fermez le couvercle.

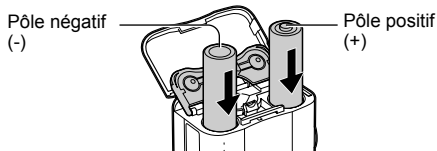

## ● Préparation de l'appareil photo ●

- 5** Insérez la carte CF comme indiqué et fermez le couvercle du logement de la carte CF et du compartiment des piles. Insérez à fond la carte CF. Pour l'enlever, saisissez-la fermement et retirez-la.

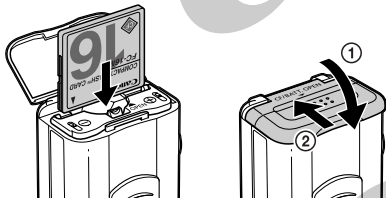

- Lorsque le témoin de l'appareil photo clignote au vert, veillez à ne pas éteindre l'appareil ni à ouvrir le couvercle du compartiment des piles. L'appareil photo est en train d'écrire, de lire, d'effacer ou de transmettre une image depuis ou vers la carte CF. N'effectuez aucune des opérations suivantes afin d'éviter d'endommager les images enregistrées.
- Éteindre l'appareil photo
- Ouvrir le couvercle du logement de la carte CF et du compartiment des piles
- Secouer l'appareil

- L'utilisation d'une carte CF dont le contenu a été modifié sur un autre appareil photo ou par un logiciel d'un autre éditeur peut provoquer un dysfonctionnement de l'appareil.



- Nous vous recommandons d'utiliser le kit adaptateur secteur ACK800 proposé en option pour alimenter l'appareil lors de longues sessions d'utilisation (p. 121).
- Le kit de chargeur de piles en option permet d'utiliser des piles NiMH rechargeables pour alimenter l'appareil photo (p. 118).
- Pour plus d'informations sur le kit de chargeur et de piles rechargeables NiMH de type AA, reportez-vous à la *Carte du système* (ne faisant pas partie de ce guide).
- Pour obtenir des informations importantes, reportez-vous à « Performances des piles » (p. 133) et à « Estimation des capacités des cartes CF (en termes d'images enregistrables) » (p. 132).

## ● Préparation de l'appareil photo ●

### Précautions de manipulation des piles

- N'utilisez que des piles alcalines de type AA ou des piles NiMH de type AA de marque Canon. Reportez-vous à « Utilisation de piles rechargeables » (p. 118) pour savoir comment les manipuler.
- N'utilisez jamais de piles au lithium ou au manganèse car elles pourraient provoquer une surchauffe dans l'appareil photo.
- Les performances des piles alcalines pouvant varier en fonction de leur marque, la durée d'utilisation des piles achetées dans le commerce peut être inférieure à celle des piles fournies avec l'appareil.
- La durée de fonctionnement de l'appareil photo peut diminuer à basse température si vous utilisez des piles alcalines. En raison de leurs spécifications, les piles alcalines peuvent également s'épuiser plus rapidement que les piles NiMH. Si vous utilisez l'appareil dans une région froide ou pendant une période prolongée, nous vous conseillons d'utiliser le kit de piles NiMH de type AA de marque Canon.
- Bien qu'il soit possible d'utiliser des piles nickel-cadmium de type AA, leurs performances restent incertaines et leur utilisation n'est pas recommandée.
- N'utilisez jamais simultanément des piles neuves et des piles déjà partiellement usées. Insérez deux piles neuves (ou entièrement rechargées) en même temps.
- Veillez à mettre en place les piles en respectant la polarité des bornes positive (+) et négative (-).
- N'utilisez jamais simultanément des piles de type ou de fabricant différents. Les deux piles doivent être identiques.
- Avant d'insérer les piles, essuyez soigneusement leurs bornes avec un chiffon sec. Tout dépôt laissé avec les doigts (transpiration, saleté, etc.) peut considérablement réduire le nombre d'images enregistrables ou la durée d'utilisation.
- Les performances des piles diminuent à basse température (particulièrement celles des piles alcalines). Si vous utilisez l'appareil photo dans une région froide et que les piles s'épuisent plus vite que prévu, vous pouvez améliorer leurs performances en les plaçant dans une poche intérieure afin de les réchauffer avant utilisation. Veillez cependant à ne pas les mettre dans une poche contenant déjà un objet métallique (un porte-clés, par exemple) qui pourrait provoquer un court-circuit.
- Si vous n'envisagez pas d'utiliser votre appareil avant un certain temps, retirez-en les piles et conservez-les en lieu sûr. Sinon, elles risquent de fuir et d'endommager l'appareil photo.

## AVERTISSEMENTS

N'utilisez jamais des piles endommagées ou des piles dont le revêtement extérieur est plus ou moins altéré : ces piles peuvent fuir, surchauffer ou exploser. Vérifiez toujours l'étanchéité des piles achetées dans le commerce avant de les insérer. N'utilisez pas de piles présentant un défaut d'étanchéité.

N'utilisez jamais des piles présentant l'aspect décrit ci-après.



Piles dont la gaine d'isolation électrique a totalement ou partiellement disparu.



L'électrode positive (borne plus) est plate.



La borne négative est de forme normale (elle dépasse de la base métallique), mais le revêtement d'étanchéité ne recouvre pas le bord de la base métallique.

## ● Préparation de l'appareil photo ●

### Indications d'état des piles

L'écran LCD affiche une icône ou un message pour vous avertir que les piles sont quasiment ou totalement épuisées.

	Les piles commencent à faiblir. Remplacez ou rechargez-les rapidement. Si l'écran LCD est éteint, cette icône apparaît lorsque vous appuyez sur l'un des boutons suivants : le sélecteur multiple, DISP (Affichage) ou FUNC (Fonction).
Changez les piles	Les piles sont complètement épuisées et l'appareil ne fonctionne plus. Remplacez les piles immédiatement.

### À propos des cartes CF

- Les cartes CF sont des dispositifs électroniques de haute précision. Ne les pliez pas et ne les soumettez pas à des chocs ou à des vibrations.
- N'essayez pas de désassembler ou de modifier une carte CF.
- Lors de brusques changements de température, de la condensation peut se former à l'intérieur de la carte et provoquer un dysfonctionnement. Pour éviter ce problème, placez la carte CF dans un sac plastique hermétique avant de lui faire subir un changement de température et laissez-la s'adapter progressivement aux conditions ambiantes. Si de la condensation se forme sur la carte CF, conservez-la à température ambiante jusqu'à ce que toute trace de condensation ait disparu.
- Évitez d'utiliser et d'entreposer des cartes CF :
  - en présence de poussière et de sable ;
  - dans des endroits pouvant présenter des niveaux élevés d'humidité et de température.

## Réglage de la date et de l'heure

Le menu Date/Heure s'affiche lors de la première mise sous tension de l'appareil photo ou en cas de faible niveau de charge de la pile de l'horloge. Effectuez les opérations à partir de l'étape 5 (remplacez la pile de l'horloge lorsque la pile actuellement utilisée est épuisée (p. 117).).

**1** Mettez l'appareil sous tension (p. 26).

**2** Appuyez sur le bouton **MENU**.  
Le menu Enreg. ou Lecture s'affiche.



**3** Appuyez sur ◀/▶ pour sélectionner le menu [ff] (Configurer).



**4** Appuyez sur ▲/▼ pour sélectionner [Date/Heure] et appuyez sur le bouton **SET**.

## ● Préparation de l'appareil photo ●

- 5** Réglez la date et l'heure.  
Appuyez sur ◀/▶ pour sélectionner l'élément à régler.  
Appuyez sur le bouton ▲/▼ pour régler la date et l'heure.



- 6** Appuyez sur le bouton **SET**.  
**7** Appuyez sur le bouton **MENU**.



- La Date/Heure ne peut pas être insérée dans l'image actuelle même si la Date/Heure a été réglée.
- Pour imprimer des images en faisant apparaître la date, reportez-vous à la page 87.

## Choix de la langue

Choisit la langue d'affichage des menus et des messages de l'écran LCD.

- 1** Appuyez sur le bouton **MENU**.  
Le menu Enreg. ou Lecture s'affiche.



- 2** Appuyez sur ◀/▶ pour sélectionner le menu [TT] (Configurer).





- 3** Appuyez sur ▲/▼ pour sélectionner  (Langue) et appuyez sur le bouton **SET**.



- 4** Choisissez la langue souhaitée.  
Appuyez sur ▲/▼/◀/▶ pour choisir la langue.

- 5** Appuyez sur le bouton **SET**.  
Si vous appuyez sur le bouton **MENU** sans appuyer sur le bouton **SET**, vous revenez au menu Configurer sans changer les paramètres de langue.

- 6** Appuyez sur le bouton **MENU**.



- Dans le mode de lecture, vous pouvez changer la langue en maintenant enfoncée le bouton **SET** tout en appuyant sur le bouton **MENU**. Cette fonction ne peut pas être utilisée pendant qu'une imprimante en option compatible avec l'impression directe (série CP ou imprimante Bulle d'encre) est connectée à l'appareil photo ou pendant la lecture d'un clip vidéo.

### Utilisation de l'étui souple (en option)

Utilisez l'étui souple pour ranger l'appareil photo, les piles et la carte CF.

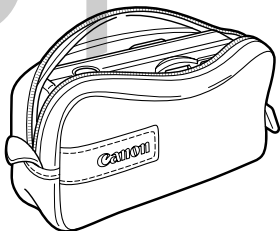

- *L'aspect de l'étui souple peut être différent dans certaines régions.*

# Fonctions de base

## Mise sous tension et hors tension

### Mode de prise de vue

- 1** Ouvrez le protège-objectif.  
Si vous le faites glisser vers la position « Ouvert », l'appareil est mis sous tension. Le témoin en regard du viseur commence à clignoter au vert.

Fermez le protège-objectif.  
L'appareil s'éteint.

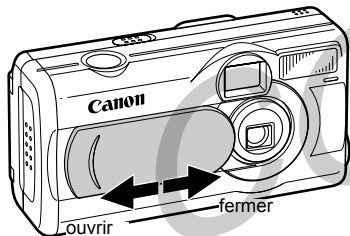

### Mode de lecture

- 1** Appuyez sur le bouton **ON** jusqu'à ce que l'image s'affiche sur l'écran **LCD**.  
L'appareil s'allume en mode Lecture.

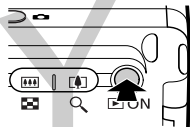

Appuyez de nouveau sur le bouton **ON** pour mettre hors tension.



- Vous entendez le son de départ et voyez la première image à la mise sous tension (p. 41,111). Pour désactiver le son de départ et la première image, allumez l'appareil tout en maintenant enfoncé le bouton **SET**.

La première image n'apparaît pas lorsque le moniteur LCD est désactivé.



### ● Fonction d'économie d'énergie

Cet appareil est doté d'une fonction d'économie d'énergie.

#### Mode de prise de vue

L'appareil photo s'éteint automatiquement si aucune fonction n'est activée pendant 3 minutes environ.

#### Mode de lecture

L'appareil photo s'éteint automatiquement si aucune fonction n'est activée pendant 5 minutes environ.

#### Pendant qu'il est connecté à une imprimante (en option)

L'appareil s'éteint automatiquement environ 5 minutes après l'exécution de la dernière fonction ou la fin d'une impression sur l'imprimante.

- La fonction d'économie d'énergie ne s'active pas tant que l'appareil photo est en mode de lecture automatique et est connecté à un ordinateur (p. 75).
- Vous pouvez modifier les paramètres de l'appareil pour désactiver la fonction d'économie d'énergie (p. 109).
- Le moniteur LCD s'éteint après une période d'inactivité d'environ 3 minutes, même si la fonction d'économie d'énergie est sur [Off]. Remarque : l'appareil ne s'éteint pas à ce moment. Il suffit d'appuyer sur un bouton pour rallumer le moniteur LCD.

### ● Pour mettre fin à la fonction d'économie d'énergie

#### Mode de prise de vue

Abaissez le levier du protège-objectif.

#### Mode Lecture / Pendant une connexion à une imprimante

Appuyez sur le bouton  ON.

## Passage entre les modes Prise de vue / Lecture

Vous pouvez rapidement passer entre les modes Prise de vue et Lecture. Des photos peuvent être lues et effacées immédiatement après la prise de vue. Des photos peuvent également être prises immédiatement, pendant que d'autres sont lues.

### Mode de prise de vue

1

Appuyez sur le bouton  ON pour passer au mode de lecture.

Appuyez de nouveau sur le bouton  ON ou appuyez sur le déclencheur à mi-course pour revenir au mode de prise de vue.

### Mode de lecture

1

Ouvrez le protège-objectif pour passer en mode de prise de vue.

## Utilisation de l'écran LCD

Utilisez l'écran LCD pour prendre des photos, pour contrôler les images, pour utiliser les menus et pour lire des photos.





- L'image qui apparaît sur l'écran LCD peut paraître sombre si l'écran est utilisé au soleil ou en présence d'une autre source de lumière intense. Il ne s'agit pas d'un défaut.

### Mode de prise de vue

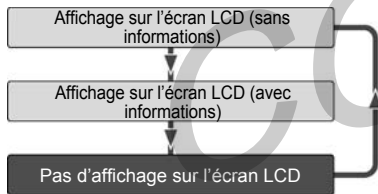
L'affichage change tel qu'indiqué dans le schéma suivant lorsque le bouton DISP. (Affichage) est enfoncé.



- Lorsque l'appareil photo est éteint, le paramètre on/off du mode d'affichage de l'écran LCD est gardé en mémoire. Lorsque l'appareil photo est à nouveau mis en marche, le dernier mode utilisé est activé par défaut. Toutefois, lorsque l'écran LCD est allumé et que le message « Changer les piles » s'affiche, il se peut qu'il ne s'allume pas automatiquement la prochaine fois que l'appareil photo est mis en marche.
- Lorsque l'écran LCD est activé (affichage sans informations) ou désactivé, si vous souhaitez changer les paramètres de prise de vue, les informations de prise de vue apparaissent pendant environ 6 secondes (selon les paramètres de l'appareil, ces informations peuvent ne pas être affichées).
- Lorsque le mode de prise de vue est réglé sur ,  ou , l'écran LCD s'allume qu'il soit activé ou non.

### Mode de lecture

Appuyez sur le bouton **ON** pour activer l'écran LCD. L'affichage change lorsque le bouton DISP. est enfoncé.

Lecture image par image

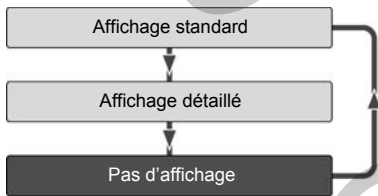

Lecture sous la forme d'un index (9 images)

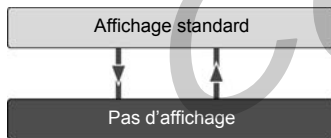

## ● Fonctions de base ●

# Informations affichées sur l'écran LCD

### Mode de prise de vue

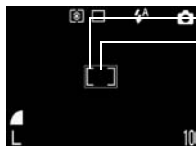

Cadre de mesure spot de la lumière  
 Cadre de mise au point automatique  
 Nombre d'images enregistrables ou durée enregistrable pour les vidéos (sec.)

Mode de prise de vue						p. 46		
Compensation d'exposition	-2 ... +2					p. 59		
Balance des blancs							p. 60	
Vitesse ISO						p. 64		
Effet photo							p. 63	
Compression						p. 47		
Résolution								p. 47
Flash							p. 49	
Macro / Infini						p. 51		
Méthode de prise de vue						p. 52		
Mode de mesure de la lumière						p. 58		

Mode d'enregistrement vidéo	● (rouge)	p. 55
Réglage du zoom numérique*	1.3x 1.6x 2.0x 2.5x 3.2x 4.0x 5.1x	p. 34
Risque de flou		p. 30
Faible niveau de charge des piles		p. 22

\* Affiché en mode zoom numérique



Le flash, la prise de vue en continu, le retardateur, le mode macro, la mise au point sur l'infini et la mesure de la lumière peuvent être activés pendant l'affichage ombré des informations. Appuyez sur le bouton DISP. ou sur le sélecteur multiple lorsque les informations ne sont pas affichées.



● Activez le flash ou fixez l'appareil photo sur un trépied si le témoin supérieur clignote à l'orange et si l'icône de risque de flou de l'appareil photo () s'affiche sur l'écran LCD une fois les mesures préliminaires effectuées.























### Mode de lecture (affichage standard)

Les informations suivantes apparaissent dans l'affichage standard.

- Fichier No      • Numéro d'image  
(No de l'image lue / total)
- Date/heure de prise de vue      • Compression  
  
- Résolution (**L** **M1** **M2** **S**)
- Vidéo (**AVI**)      • État de protection (**LOCK**)





### Mode de lecture (affichage détaillé)

Les informations suivantes apparaissent dans l'affichage détaillé.

Mode de prise de vue	   	p. 46
Compensation d'exposition	<b>-2</b> ... <b>±0</b> ... <b>+2</b>	p. 59
Balance des blancs	      	p. 60
Vitesse ISO	ISO 50 100 200 400	p. 64
Effet photo	     	p. 63
Résolution (vidéo)	<b>1640</b> <b>1320</b> <b>1160</b>	p. 47
Flash		p. 49
Mode de mesure	  	p. 58
Macro / Infini	 	p. 51

La durée d'enregistrement des vidéos est également affichée.

Les informations suivantes peuvent être affichées, selon l'image.

-  Fichier son (fichier WAV) joint
-  Fichier audio joint d'un format autre que WAV ou fichier joint de format non reconnu.
-  Fichier JPEG non pris en charge par les normes « Design rule for Camera File system »
-  Fichier de format RAW
-  Formats de fichier non reconnus



- Les informations d'image enregistrées sur cet appareil photo peuvent ne pas s'afficher correctement lorsqu'elles sont visionnées sur un autre appareil, et inversement.

## Utilisation du viseur

Vous pouvez réduire la consommation d'énergie en éteignant l'écran LCD et en effectuant la prise de vue avec le viseur.

- 1 Cadrez le sujet au centre du viseur optique et appuyez sur le déclencheur.

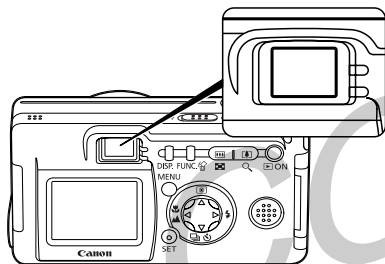

### À propos de la fonction de mise au point automatique

- Cet appareil photo utilise la technologie AiAF (artificial intelligence autofocus – mise au point automatique à intelligence artificielle) qui utilise un grand champ de mesure afin de calculer la distance focale avec une grande précision. Grâce à cette technologie, vous obtenez une mise au point très nette même si le sujet est légèrement excentré (p. 57).

### Image vue dans le viseur et image enregistrée

- En raison de la distance physique entre l'écran de visée et l'objectif, l'image enregistrée peut être différente de l'image telle qu'elle apparaît à travers le viseur. Cette différence, appelée phénomène de parallaxe, sera d'autant plus marquée que le sujet sera proche de l'objectif. Dans certains cas, certaines parties d'un gros plan tel qu'il apparaît dans l'écran de visée n'apparaîtront pas sur l'image enregistrée. Pour les prises de vue rapprochées, veuillez utiliser l'écran LCD.



## Utilisation du déclencheur

Vous pouvez appuyer à fond ou à mi-course sur le déclencheur.

### Pression à mi-course

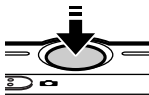

Règle automatiquement l'exposition, la mise au point et la balance des blancs. L'appareil émet deux signaux sonores une fois les réglages effectués, puis le témoin supérieur s'allume au vert (orange lorsque le flash a été sélectionné (p. 6)).

### Complètement enfoncé

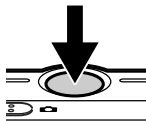

Le son du déclencheur se fait entendre et la photo est prise. Le témoin supérieur clignote au vert pendant l'enregistrement de l'image sur la carte CF (p. 6).



- Vous ne pouvez pas prendre de photos pendant que le flash est en cours de chargement.

### Faisceau d'assistance AF

- Dans certaines conditions, le faisceau d'assistance AF fonctionne parfois lorsque le déclencheur est enfoncé à mi-course, notamment par faible luminosité.
- Le faisceau d'assistance AF peut être désactivé (p. 106). Si vous photographiez des animaux, désactivez le faisceau lors d'une prise de vue dans l'obscurité pour éviter de les effrayer.
  - Si le faisceau d'assistance AF est désactivé, la mise au point peut s'avérer plus difficile.
  - Même si le faisceau d'assistance AF est désactivé, si le flash est en mode anti-yeux rouge ou en mode Synchro lente, la lampe anti-yeux rouge peut s'allumer.

## ● Fonctions de base ●

### Contrôle d'une image immédiatement après la prise de vue

Les photos prises s'affichent environ 3 à 10 secondes\*, même lorsque le déclencheur est enfoncé immédiatement après la prise de vue. Vous pouvez également contrôler l'image avec la procédure suivante.

- \* Vous pouvez changer la durée d'affichage (p. 106).
- En maintenant enfoncé le déclencheur.
- En appuyant sur le bouton SET (Configurer) pendant que l'image est affichée sur l'écran LCD.

Enfonchez à nouveau le déclencheur à mi-course pour arrêter l'affichage de l'image et poursuivre la prise de vue.



- Vous pouvez effacer les images pendant leur affichage (p. 77).

## Utilisation du zoom numérique

Lorsque l'écran LCD est allumé, vous pouvez effectuer un zoom avant numérique sur un sujet. Vous pouvez ainsi appliquer un facteur de zoom 5,1 sur les images.

### Réglage du zoom



: le sujet sera agrandi.



: le sujet sera réduit.

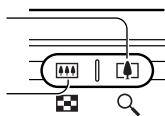

- Le zoom numérique peut être désactivé [Off] (p. 106).
- Le grain de l'image est plus prononcé lorsque le zoom numérique est actif.



- Le zoom numérique n'est pas disponible dans certains modes (p. 143).

## Sélection des menus et des paramètres

Utilisez les menus indiqués ci-dessous pour choisir les paramètres de base de l'appareil pour la prise de vue et la lecture. Vous pouvez effectuer les réglages avec le bouton **FUNC.** (Fonction) ou le bouton **MENU**.

Réglage des paramètres avec le bouton **FUNC.**  
(mode de prise de vue seulement)

**1** Appuyez sur le bouton **FUNC.**..



- Les icônes permettant de changer les paramètres apparaissent à la gauche de l'écran LCD.
- Les icônes affichées indiquent les paramètres actuels.

**2** Appuyez sur ▲/▼ pour sélectionner une option de menu.

**3** Appuyez sur ◀/▶ pour sélectionner les paramètres à régler.



**4** Appuyez sur le bouton **FUNC.**..  
Le menu se ferme.  
Vous pouvez procéder à une prise de vue avec les paramètres sélectionnés si vous appuyez sur le déclencheur immédiatement après l'étape 3.

## ● Fonctions de base ●

### Réglage des paramètres avec le bouton MENU

- 1** Appuyez sur le bouton **MENU**.  
Le menu s'affiche.

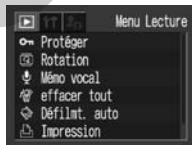

Dans les modes  Dans le mode 



- Diffère légèrement selon le mode de prise de vue.

- 2** Appuyez sur ◀/▶ pour sélectionner le menu Enreg. / Lecture, Configurer ou Mon profil.
- 3** Appuyez sur ▲/▼ pour sélectionner une option de menu.

- 4** Appuyez sur ◀/▶ pour sélectionner les paramètres à régler.  
Pour les options apparaissant en regard de [...], cliquez le bouton **SET** et effectuez les réglages du menu suivant. Une fois les réglages effectués, appuyez de nouveau sur le bouton **SET** pour confirmer ces paramètres.

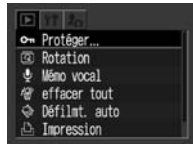

- 5** Appuyez sur le bouton **MENU**.  
Dans le mode de prise de vue, vous pouvez également fermer le menu en appuyant à mi-course sur le déclencheur.

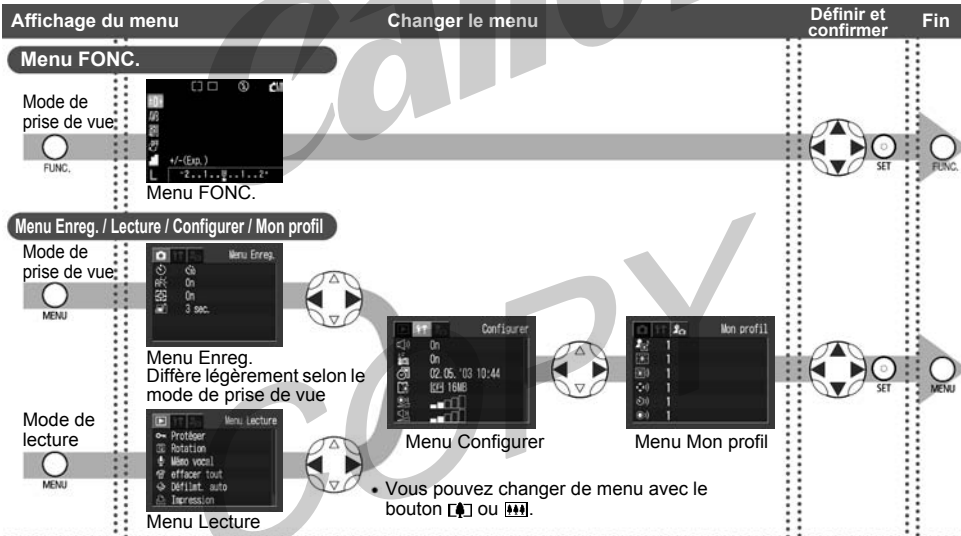

## ● Fonctions de base ●

# Paramètres des menus et paramètres par défaut

Le tableau suivant présente les options de chaque menu ainsi que leurs paramètres par défaut.

Options définies avec le bouton FUNC.

\*Paramètres par défaut











Options de menu	Paramètres disponibles	Pages de référence
Compensation d'exposition	-2 – ±0* – +2	p. 59
Balance des blancs	* /  /  /  /  /  /  /	p. 60
Vitesse ISO	AUTO / 50* / 100 / 200 / 400	p. 64
Effet photo	* /  /  /  /  /	p. 63
Compression	/ * /	p. 47
Résolution	(Image fixe) <b>L</b> * / <b>M1</b> / <b>M2</b> / <b>S</b> (Vidéo)  / * /	p. 47

Options définies avec le bouton MENU

	Options de menu	Paramètres disponibles	Pages de référence
Menu Enreg. (rouge)	AiAF	On* / Off	p. 57
	Retardateur	10sec* /  2sec	p. 52
	Faisceau d'assistance AF	On* / Off	p. 106
	Zoom numérique	On* / Off	p. 34
	Affichage	Off / 3sec* – 10sec (paramètres en secondes)	p. 34

Options définies avec le bouton MENU

\*Paramètres par défaut

	Options de menu	Paramètres disponibles	Pages de référence
Menu Configurer (Jaune)	 Signal sonore	On* / Off	p. 109
	 Extinction auto	On* / Off	p. 109
	 Date/Heure	Règle la date et l'heure	p. 23
	 Formater	Formate la carte CF	p. 78
	 Son déclenc.	Off / 1 / 2* / 3 / 4 / 5	p. 109
	 Vol. Lecture	Off / 1 / 2* / 3 / 4 / 5	p. 109
	 Vol. démarrage	Off / 1 / 2* / 3 / 4 / 5	p. 110
	 Vol. Opération	Off / 1 / 2* / 3 / 4 / 5	p. 110
	 Vol. Retard.	Off / 1 / 2* / 3 / 4 / 5	p. 110
	 Réinit. fich.No.	On / Off*	p. 110
	 Langue	English* / Deutsch / Français / Nederlands / Dansk / Suomi / Italiano / Norsk / Svenska / Español / Chinese / Japanese	p. 24

## ● Fonctions de base ●

### Options définies avec le bouton MENU

\*Paramètres par défaut

	Options de menu	Paramètres disponibles	Pages de référence
Menu Lecture (Bleu)	Protéger	Active et désactive la protection des images	p. 76
	Rotation	Pivote l'image affichée	p. 72
	Mémo vocal	Ajoute un mémo vocal aux images	p. 73
	effacer tout	Efface toutes les images	p. 77
	Défilmt. auto	Lit les images automatiquement	p. 75
	Impression	Définit l'ordre d'impression	p. 92
	Ordre transfer	Définit les paramètres de transfert	p. 98
Menu Mon profil (Violet)	Thème	/ <b>1</b> * /  /	p. 111
	Première image	/ <b>1</b> * /  /	p. 111
	Son départ	/ <b>1</b> * /  /	p. 111
	Signal sonore	/ <b>1</b> * /  /	p. 111
	Son retardateur	/ <b>1</b> * /  /	p. 111
	Son déclenc.	/ <b>1</b> * /  /	p. 111

- Certaines options de menu ne sont pas disponibles dans certains modes de prise de vue.
- Dans () et () du menu Mon profil, vous pouvez choisir vos images et son préférés. Pour plus de détails, reportez-vous à « Enregistrement des paramètres Mon profil (p. 43) », ou au *Guide de démarrage du logiciel*.
- Tous les paramètres par défaut modifiés via le menu ou les boutons (à l'exception de [Date/Heure] et [Langue]) peuvent être réinitialisés en même temps (p. 112).



## Personnalisation de l'appareil (Paramètres Mon profil)

Mon profil permet de personnaliser la première image et les sons de départ, de déclencheur, du signal sonore et du retardateur. Chaque option du menu offre 3 choix.

Exemple : Première image

**1**



**2**



**3**



L'option **2** propose des images et des sons liés à la science-fiction. L'option **3** propose des choix liés au monde animal.

## ● Fonctions de base ●

### Changement des paramètres Mon profil

- 1** Appuyez sur le bouton **MENU**.  
Le menu apparaît.



- Dans le mode
- Diffère légèrement selon le mode de prise de vue.

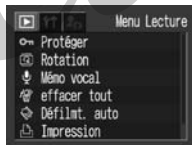

Dans le mode

- 2** Sélectionnez un menu [ ]  
(Mon profil) avec / .



- 3** Sélectionnez une option de menu avec / , et la valeur désirée avec / .

- 4** Appuyez sur le bouton **MENU**.



- Si vous sélectionnez [Thème] à l'étape 3, vous pouvez sélectionner un thème cohérent pour chacun des paramètres Mon profil.
- Si l'option Signal sonore du menu Configurer est sur [On], le signal sonore se fait entendre même si toutes les options sont individuellement réglées sur [Off] dans le menu Mon profil.

### Enregistrement des paramètres Mon profil

Les images enregistrées sur la carte CF et les nouveaux sons enregistrés peuvent être ajoutés comme paramètres Mon profil dans les options de menu **2** et **3**. Vous pouvez également utiliser le logiciel fourni pour transférer des images et des sons de l'ordinateur sur l'appareil photo.

- 1** Appuyez sur le bouton **ON**.
- 2** Appuyez sur le bouton **MENU**.  
Le menu apparaît.



- 3** Sélectionnez un menu [ **2** ] (Mon profil) avec **←/→**.



- 4** Sélectionnez une option de menu avec **▲/▼**, et choisissez **2** et **3** avec **←/→**.  
**DISP** s'affiche.



- 5** Appuyez sur le bouton **DISP**.  
Première image → Passez à l'étape 6  
Son départ, Son déclenc., Signal sonore et Son retardateur → Passez à l'étape 7

## ● Fonctions de base ●

- 6** Sélectionnez l'image à enregistrer avec ◀/▶ et appuyez sur le bouton **SET**.

Passez à l'étape 9



- 7** Sélectionnez  (Enregistrer) avec ◀/▶ et appuyez sur le bouton **SET**.



L'enregistrement commence.

Une fois le temps écoulé, l'enregistrement s'arrête automatiquement.

Son départ : 1 seconde, Signal sonore : 0,3 seconde, Son retardateur : 2 secondes, Son déclencheur : 0,3 seconde

- 8** Sélectionnez  (Enregistrer) avec ◀/▶ et appuyez sur le bouton **SET**.

- 9** Sélectionnez OK avec ◀/▶ et appuyez sur le bouton **SET**.



- 10** Appuyez sur le bouton **MENU**.



- Les sons enregistrés avec les fonctions vidéo et mémo vocal (p. 73) ne peuvent pas être ajoutés comme paramètres Mon profil.
- Lorsque vous enregistrez de nouveaux paramètres Mon profil, les paramètres précédemment enregistrés sont effacés.

**Format de fichier des paramètres Mon profil**

Les paramètres Mon profil doivent être conformes aux formats de fichiers suivants. Cependant, les images de la carte CF prises avec cet appareil peuvent être enregistrées comme paramètres Mon profil quels que soient les formats indiqués ci-dessous.

- Première image
  - Format d'enregistrement : JPEG (JPEG de base)
  - Taux d'échantillonnage : 4:2:0 ou 4:2:2
  - Taille d'image : 320 x 240 pixels
  - Taille de fichier : 20 Ko ou moins
- Sons Départ, Signal sonore, Retardateur et Déclencheur
  - Format d'enregistrement : WAVE (monaural)
  - Bits de quantisation : 8 bits
  - Fréquence d'échantillonnage : 11 025 kHz ou 8 000 kHz

- Durée d'enregistrement

	11 025 kHz	8 000 kHz
Son départ	1,0 sec. ou moins	1,3 sec. ou moins
Signal sonore	0,3 sec. ou moins	0,4 sec. ou moins
Son Retardateur	2,0 sec. ou moins	2,0 sec. ou moins
Son déclenc.	0,3 sec. ou moins	0,4 sec. ou moins

Tout format de fichier autre que ceux indiqués ci-dessus ne peut pas être employé dans cet appareil.





Vous pouvez par exemple enregistrer « Dites ouistiti », comme son Retardateur afin que l'appareil reproduise ce son 2 secondes avant la prise de la photo. Vous pouvez également enregistrer de la musique joyeuse pour faire sourire vos sujets, ou leur faire adopter une attitude correspondant à une musique particulière. Vous pouvez ainsi personnaliser votre appareil en créant et en ajoutant de nouveaux paramètres Mon profil.



- Reportez-vous au *Guide de démarrage du logiciel* fourni pour obtenir plus d'informations sur la création et l'ajout de paramètres Mon profil.

## Sélection du mode de prise de vue

Les modes suivants sont disponibles avec cet appareil photo.

	Auto	L'appareil photo effectue la plupart des réglages à votre place.
	Manuel	Vous pouvez régler manuellement l'exposition, la balance des blancs, ainsi que d'autres paramètres avant de prendre une photographie.
	Assemblage	Pour prendre des photos de composition d'image panoramique
	Vidéo	Pour prendre des clips vidéo

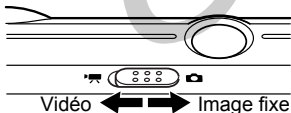

Les détails sur les paramètres de chaque mode sont conservés même lors d'un changement de mode de prise de vue. À la mise hors tension, les paramètres sont également conservés pour certains modes de prise de vue, mais pas pour d'autres (p. 142).



### Sélection de , , ou

- 1 Positionnez le bouton de sélection de mode de prise de vue sur . Le mode de prise de vue sélectionné correspond à celui actif au moment de la mise hors tension de l'appareil.
- 2 Appuyez sur le bouton **SET**.



- 3 Sélectionnez le mode de prise de vue avec  /  et appuyez sur le bouton **SET**.

### Sélection de

- 1 Positionnez le bouton de sélection de mode de prise de vue sur . Vous choisissez ainsi le mode vidéo.

## Changement de la Résolution / Compression



Vous pouvez changer les paramètres de résolution et de compression (à l'exclusion des vidéos) en fonction de vos besoins.

	Résolution		Objet
<b>L</b> (Haute)	2048 x 1536 pixels	Haute ↑ ↓ Basse	<ul style="list-style-type: none"> <li>• Imprimer en format A4* 210 x 297 mm (8,3 x 11,7 po.) ou plus grand</li> <li>• Imprimer en format Letter 216 x 279 mm (8,5 x 11 po.) ou plus grand</li> </ul>
<b>M1</b> (Moyenne 1)	1600 x 1200 pixels		<ul style="list-style-type: none"> <li>• Imprimer en format carte postale 148 x 100 mm (6 x 4 po.)</li> <li>• Imprimer en format L 119 x 89 mm (4,7 x 3,5 po.)</li> </ul>
<b>M2</b> (Moyenne 2)	1024 x 768 pixels		<ul style="list-style-type: none"> <li>• Imprimer en format carte 86 x 54 mm (3,4 x 2,1 po.)</li> </ul>
<b>S</b> (Basse)	640 x 480 pixels		<ul style="list-style-type: none"> <li>• Envoyer des images par email</li> <li>• Prendre plus d'images</li> </ul>

\* Les formats de papier varient d'une région à l'autre.

	Compression		Objet
<b>S</b>	Super-fin	Haute qualité ↑ ↓ Normal	<ul style="list-style-type: none"> <li>• Prendre des images de plus haute qualité</li> </ul>
<b>F</b>	Fin		<ul style="list-style-type: none"> <li>• Prendre des images de qualité normale</li> </ul>
<b>N</b>	Normal		<ul style="list-style-type: none"> <li>• Prendre plus d'images</li> </ul>

• Les clips vidéo peuvent être pris à la résolution suivante.

	Résolution
<b>640</b>	640 x 480 pixels
<b>320</b>	320 x 240 pixels
<b>160</b>	160 x 120 pixels

## ● Prise de vue ●

**1** Appuyez sur le bouton **FUNC..**

**2** Sélectionnez **[F]**\* ou **[L]**\* avec **▲/▼**.  
\*La valeur actuelle s'affiche.

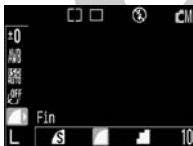

Exemple : compression

**3** Choisissez la compression ou la résolution avec **◀/▶**.

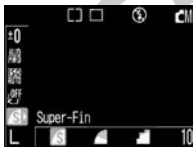

Exemple : compression

**4** Appuyez sur le bouton **FUNC..**



- Reportez-vous à « Fonctions disponibles dans chaque mode de prise de vue » (p. 142).
- Pour plus d'informations sur l'espace nécessaire (approximatif) par image, sur les différents types de cartes CF et sur le nombre d'images pouvant être stockées sur chaque carte, reportez-vous à la section « Spécifications » (p. 132, 133).



## ⚡ Utilisation du flash



	Auto	Le flash se déclenche automatiquement en fonction du niveau de luminosité.
	Anti-yeux rouges Auto	Le flash peut se déclencher automatiquement en fonction du niveau de luminosité. La lampe anti-yeux rouges se déclenche à chaque prise de vue.
	Flash activé	Le flash se déclenche.
	Flash désactivé	Le flash ne se déclenche pas.
	Synchro lente	La synchronisation du flash est adaptée aux faibles vitesses de prise de vue. Les risques d'obtenir un arrière-plan sombre sur les photos de nuit ou sur les photos d'intérieur avec lumière artificielle sont ainsi moindres. La lampe anti-yeux rouges se déclenche pour chaque prise de vue. Il est recommandé d'utiliser un trépied.

**1** Appuyez sur ⚡ (▶ sur le sélecteur multiple) pour sélectionner le mode de flash souhaité.

	○	○	—	—
	○	○	—	—
	—	○	△	—
	○	○	△	—
	—	○	△	—

○ : disponible

△ : disponible seulement pour la première image



**2** Prenez la photographie.

Le flash se déclenche lorsque le témoin s'allume à l'orange. Il ne se déclenche pas s'il est réglé sur

Il est impossible de prendre des photos pendant le chargement du flash.

## ● Prise de vue ●



- Si le flash est utilisé en mode macro, la lumière pourrait ne pas être correctement contrôlée. Dans ce cas, choisissez une sensibilité ISO plus élevée ou utilisez une autre source d'éclairage à la place du flash.
- Si vous utilisez une sensibilité ISO élevée et le flash intégré, le risque de surexposition sera d'autant plus grand que le sujet sera proche de l'appareil photo.
- Lorsque vous paramétrez le flash sur Off ou sur Synchro lente pour prendre des photos dans des lieux sombres, la vitesse de prise de vue est faible. Dans ces conditions, évitez de faire bouger l'appareil pendant la prise de vue.
- Prise de vue en mode  Évitez de faire bouger l'appareil photo pendant la prise de vue.
- Prise de vue en mode  ou  /  Fixez l'appareil photo sur un trépied puisque la vitesse d'observation est plus lente que dans le mode . Si une image est sombre dans le mode , une prise de vue en mode  la rendra plus claire.



- Le chargement du flash met environ 10 secondes. L'écran LCD, s'il est allumé, s'éteint dès le début du clignotement du témoin à l'orange pendant le rechargement. L'écran LCD se rallume dès que le témoin revient à l'orange continu une fois le rechargement terminé.



La durée de rechargement varie en fonction des conditions de prise de vue et du niveau de charge des piles.

- Le flash se déclenche deux fois. Le flash principal est précédé d'un flash préliminaire. Ce dernier analyse l'exposition du sujet et permet un réglage optimal de l'intensité du flash principal utilisé pour la prise de vue.

### ● Anti-yeux rouges

La lumière réfléchiée par les yeux donne l'impression que ceux-ci sont rouges lorsque le flash est utilisé dans des endroits sombres.

Dans ces conditions, utilisez le mode anti-yeux rouges\*. Pour que ce mode soit efficace, les sujets doivent directement faire face à la lampe anti-yeux rouge. Demandez-leur de regarder la lampe bien en face. Vous pouvez obtenir de meilleurs résultats en augmentant l'éclairage d'intérieur ou en vous rapprochant du sujet.

L'obturateur ne se déclenchera qu'environ une seconde après la lampe anti-yeux rouges, même lorsque le déclencheur est pressé à fond, afin d'améliorer l'effet obtenu. Si vous voulez que l'obturateur se déclenche plus rapidement, réglez le flash sur ,  ou .

# Modes Macro / ▲ Infini



	Macro	Utilisez ce mode lorsque la distance entre l'objectif et le sujet est comprise entre 5 et 20 cm (2 à 7,9 po.).
	Infini	Utilisez ce mode pour prendre des photos de paysage. Utilisez-le également pour des compositions incluant à la fois des sujets proches et distants.

1 Appuyez sur / (◀ du sélecteur multiple) pour afficher ou .

	○	○	△	△	○
	—	○	△	△	○

○ : disponible

△ : disponible seulement pour la première image

2 Prenez la photographie.



● Si le flash est utilisé en mode macro, la lumière pourrait ne pas être correctement contrôlée. Dans ce cas, choisissez une sensibilité ISO plus élevée ou utilisez une autre source d'éclairage à la place du flash.



● Utilisez l'écran LCD pour effectuer une prise de vue en mode macro. Les sujets cadrés dans le viseur lorsque l'appareil est en mode macro peuvent ne pas apparaître dans l'image finale en raison du phénomène de parallaxe.

● La zone enregistrable à la distance focale de la plus courte est d'environ 56 x 42 mm (2,2 x 1,7 po.).

- Prise de vue ●



## Mode continu



L'appareil photo effectue une prise de vue continue au rythme d'environ 2,2 images par seconde\* (Haute/Fin, écran LCD éteint) lorsque le déclencheur est maintenu enfoncé.

\* Ces chiffres ont été obtenus lors de tests standard Canon.

Les valeurs réelles varient en fonction des conditions d'éclairage et des paramètres choisis.

**1** Appuyez sur  /  (▼ sur le sélecteur multiple) jusqu'à ce que  apparaisse sur l'écran LCD.





**2** Prenez la photographie.



- Lorsque la mémoire interne approche la saturation, l'intervalle entre les prises de vue risque d'augmenter légèrement.
- Le flash ayant besoin de temps pour se recharger, l'intervalle entre les prises de vue augmente lorsque vous l'utilisez.

## Retardateur



**1** Appuyez sur  /  (▼ sur le sélecteur multiple) jusqu'à ce que  ou  apparaisse sur l'écran LCD.

**2** Prenez la photo.



- Le retardateur démarre lorsque vous appuyez sur le déclencheur, au début du clignotement de son témoin. L'image sera prise une fois que le nombre de secondes choisi dans le menu se sera écoulé (p. 106). Le clignotement s'accélère environ 2 secondes avant le déclenchement de l'obturateur.

## Mode Assemblage

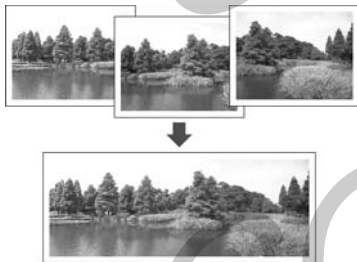
Utilisez ce mode lorsque vous prenez des photos destinées à composer une photo panoramique. Pour créer cette photo panoramique, vous devez assembler les images sur votre ordinateur.



Il existe deux modes d'assemblage en fonction de la direction de la prise de vue tel qu'indiqué ci-dessous.

	Gauche → droite	Prise de vue de gauche à droite.
	Droite → gauche	Prise de vue de droite à gauche.



- Utilisez le logiciel PhotoStitch fourni avec votre appareil photo pour créer l'image panoramique sur votre ordinateur.

### Cadrage d'un sujet

Le programme PhotoStitch détecte les parties d'image contiguës qui se chevauchent et fusionne ces images. Lors de la prise de vue, essayez d'inclure un élément distinctif (un repère) dans les parties qui se chevauchent.



- composez chaque image de telle sorte qu'elle chevauche de 30 à 50 % l'image qui lui est contiguë. Dans la mesure du possible, faites en sorte que le décalage vertical ne dépasse pas 10 % de la hauteur de l'image.

## ● Prise de vue ●

- N'incluez aucun élément en mouvement dans la zone de chevauchement.
- N'essayez pas d'assembler des images regroupant des éléments éloignés et des éléments proches. Certains objets risqueraient d'apparaître déformés ou dédoublés.
- Maintenez la même luminosité pour chaque image. L'image finale n'aura pas l'air naturelle si la différence de luminosité entre les images est trop importante.
- Pour obtenir un résultat optimal, prenez plusieurs photos à la suite en pivotant sur vous-même.
- Pour prendre des images rapprochées, faites glisser l'appareil photo devant le sujet en le maintenant bien parallèle pendant le déplacement.

### Prise de vue

- 1 Prenez la première image.
- 2 Prenez l'image suivante de sorte qu'elle chevauche la première.
  - Les petites différences de chevauchement pourront être corrigées au moment de l'assemblage des images.
  - Appuyez sur ◀/▶ pour revenir à une image précédente que vous aimeriez reprendre.
- 3 Prenez les images suivantes de la même manière.  
Vous pouvez prendre jusqu'à 26 images.
- 4 Appuyez sur le bouton **SET** pour terminer la prise de vue.



- Reportez-vous à « Fonctions disponibles dans chaque mode de prise de vue » (p. 142).
- Les paramètres de prise de vue de la première image sont appliqués à toutes les autres.



## Mode vidéo

La résolution peut être réglée à  (640 x 480),  (320 x 240) ou  (160 x 120) (p. 47).

### 1 Enfoncez complètement le déclencheur pour commencer à enregistrer la vidéo.

- Pendant la prise de vue, la durée d'enregistrement (en secondes) ainsi qu'un cercle rouge s'affichent sur l'écran LCD.
- Pendant la prise de vue, le son est enregistré simultanément.

### 2 Enfoncez complètement le déclencheur pour arrêter l'enregistrement.

- La longueur maximale d'un clip vidéo (environ 15 images/seconde) est de  : environ 30 secondes\*,  : environ 3 minutes,  : environ 3 minutes (selon des tests Canon standard).  
\* En utilisant une carte CF Canon FC-256 MH (non commercialisée dans certaines régions). Lors de l'utilisation de la carte CF fournie avec l'appareil, la durée maximale d'enregistrement est d'environ 14 secondes. Ces durées peuvent varier en fonction du sujet et des conditions de prise de vue. L'enregistrement s'arrête automatiquement lorsque la durée maximale est atteinte ou lorsque la carte CF est pleine.



- Veillez à ne pas toucher le microphone pendant la prise de vue.
- L'exposition, la mise au point et la balance des blancs correspondent aux paramètres choisis (de la première image) au début de la prise de vue.
- Après la prise de vue, le témoin vert clignote pendant l'enregistrement sur la carte CF. Vous ne pouvez pas prendre d'images pendant cette période.



- Reportez-vous à « Fonctions disponibles dans chaque mode de prise de vue » (p. 142).
- Le son est enregistré en mode monaural.
- Pendant la prise d'un clip vidéo, le son du déclencheur ne se fait pas entendre.
- QuickTime 3.0 ou une version ultérieure est requis pour lire les fichiers vidéo (AVI / Motion JPEG) sur un ordinateur. QuickTime (pour Windows) est inclus sur le CD-ROM Canon Digital Camera Solution. Sur la plate-forme Macintosh, ce programme est généralement intégré dans le système d'exploitation Mac OS 8.5 ou une version ultérieure.

## Utilisation du verrouillage de la mise au point



Les types de sujets suivants ne sont parfois pas adaptés à l'utilisation de la mise au point automatique. Dans ce cas, utilisez le verrouillage de la mise au point.

- Sujets présentant un très faible contraste avec leur environnement
- Sujets contenant des éléments extrêmement clairs au centre de la composition
- Sujets en mouvement rapide
- Sujets photographiés à travers une vitre  
Placez-vous le plus près possible de la vitre afin de réduire les risques de reflets.

- 1** Dirigez l'appareil photo de manière à placer au centre du viseur optique ou du cadre AF affiché sur l'écran LCD un sujet se trouvant à la même distance focale que votre sujet principal.
- 2** Maintenez le déclencheur enfoncé à mi-course, puis attendez les deux signaux sonores consécutifs de l'appareil photo.
- 3** Repositionnez l'appareil photo pour composer l'image souhaitée, puis enfoncez complètement le déclencheur.



## Changement de mode AF



Lorsque la fonction AF est réglée sur AiAF, vous pouvez en restreindre l'analyse au centre du cadre AF.

	On	L'appareil photo sélectionne automatiquement un cadre AF parmi les cinq cadres disponibles en fonction des conditions de prise de vue.
	Off	La mise au point s'effectue au centre du cadre AF. Vous pouvez ainsi vous assurer que la mise au point est effectuée exactement à l'endroit souhaité.

- 1 Dans le menu [Enreg.], sélectionnez **AiAF** (AiAF). Reportez-vous à « Sélection des menus et des paramètres » (p. 35).



- 2 Appuyez sur ◀/▶ pour sélectionner [On] ou [Off].
- 3 Appuyez sur le bouton **MENU**. Appuyez sur le déclencheur à la place du bouton **MENU** pour prendre une photo avec le mode AF choisi.



- Le mode du cadre AF central est utilisé lorsque le zoom numérique est activé.

## Changement de mode de mesure de la lumière



Pour la prise de vue, vous pouvez passer d'un mode de mesure à un autre.

	Mesure d'évaluation de la lumière	Approprié pour des conditions de prise de vues standard, y compris des scènes en contre-jour. L'appareil photo divise les images en plusieurs zones pour mesurer la lumière. Il évalue les conditions d'éclairage complexes, telles que la position du sujet, la luminosité, la lumière directe et le contre-jour. Il ajuste les paramètres en conséquence pour une exposition correcte du sujet principal.
	Moyenne à pondération centrale	Calcule la lumière moyenne sur tout le cadre, mais attribue une pondération supérieure au sujet se trouvant au centre du cadre.
	Mesure spot	Mesure la zone spot au centre de l'écran LCD. Utilisez ce mode lorsque le sujet se trouve à contre-jour ou placée dans des conditions d'éclairage intense.

- 1 Appuyez sur (▲ sur le sélecteur multiple) le nombre de fois nécessaires pour afficher , ou .
- 2 Prenez la photographie.

## Réglage de l'exposition

Si vous effectuez une prise de vue avec un arrière-plan très clair ou en contre-jour, il peut vous être utile de corriger l'exposition afin que le sujet ne soit pas trop sombre.

- 1 Appuyez sur le bouton **FUNC.** et sélectionnez **±0\*** avec **▲/▼**.

\*La valeur actuelle s'affiche.

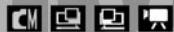

- 2 Appuyez sur **◀/▶** pour ajuster la compensation.





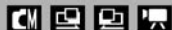

- Les paramètres peuvent être ajustés par incréments de 1/3 entre -2 et +2.
- Vous pouvez vérifier les résultats de la compensation en visualisant l'image sur l'écran LCD quand ce dernier est allumé.
- Vous pouvez prendre une autre image immédiatement après avoir choisi une valeur. Vous pouvez contrôler le résultat obtenu en examinant l'image affichée après la prise de vue.

- 3 Appuyez sur le bouton **FUNC.**.  
Si vous souhaitez désactiver la compensation, réglez la valeur de compensation à [0].

## Définition de la balance des blancs



Lorsque la balance des blancs est choisie en fonction de la source lumineuse, l'appareil photo reproduit les couleurs avec une plus grande fidélité.

	Auto	L'appareil définit automatiquement la balance des blancs en fonction des conditions de prise de vue.
	Lum.Naturel.	Utilisez ce paramètre pour les prises de vue en extérieur par beau temps.
	Ombragé	Utilisez ce paramètre pour les prises de vue en extérieur, par temps nuageux, à l'ombre ou au crépuscule.
	Lum.Tungsten	Utilisez ce paramètre pour des prises de vue sous un éclairage au tungstène ou un éclairage fluorescent de type lampe à incandescence, de longueur d'onde 3.
	Lum.Fluo	Utilisez ce paramètre pour des prises de vue sous un éclairage fluorescent blanc chaud, blanc froid ou blanc chaud (longueur d'onde 3).
	Lum.FluoH	Utilisez ce paramètre pour des prises de vue sous un éclairage fluorescent de type lumière du jour ou fluorescent de type lumière du jour (longueur d'onde 3).



Personnalisé

Pour choisir une valeur personnalisée avec par exemple une feuille de papier blanc pour obtenir une balance des blancs optimale dans les conditions ambiantes.

1

Appuyez sur le bouton **FUNC.** et sélectionnez **WB\*** avec ▲/▼.

\*La valeur actuelle s'affiche.

2



Appuyez sur ◀/▶ pour sélectionner la balance des blancs.

- Reportez-vous à page 61 pour l'option .
- Vous pouvez prendre une photographie immédiatement après cette vérification, en appuyant sur le déclencheur. Le menu s'affiche à nouveau après la prise de vue, afin de vous permettre de régler le paramètre.

3

Appuyez sur le bouton **FUNC.**



- La balance des blancs ne peut pas être réglée si l'effet  (sépia) ou  (N/B) est sélectionné.

## Définition d'une balance des blancs personnalisée

Vous pouvez définir une balance des blancs personnalisée pour obtenir le réglage optimal pour les conditions de prise de vue en évaluant la lumière réfléchiée par un objet particulier, par exemple une feuille de papier blanche, un vêtement ou une carte de « gris 18 » photographique à définir comme blanc standard.

**1** Appuyez sur le bouton **FUNC.** et sélectionnez **WB\*** avec ▲/▼.

\*La valeur actuelle s'affiche.

**2** Sélectionnez  avec ◀/▶.









**3** Dirigez l'appareil photo sur un morceau de papier blanc ou un vêtement et appuyez sur le bouton **SET**.

- Dirigez l'appareil de façon que le papier blanc, le vêtement ou la carte de gris 18 remplisse entièrement le cadre au centre de l'écran LCD ou du viseur optique avant d'appuyer sur le bouton **SET**. L'appareil lit les données de balance des blancs lorsque vous appuyez sur le bouton **SET**.
- Vous pouvez prendre une photo après le réglage de la balance des blancs. Le menu réapparaît après la prise de vue vous permettant de changer les paramètres facilement.

**4** Appuyez sur le bouton **FUNC.**

## ● Prise de vue ●







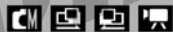

- Pour choisir et utiliser une valeur personnalisée de balance des blancs, il est préférable de choisir le mode de prise de vue  et de régler la compensation d'exposition à zéro (). La balance des blancs appropriée peut ne pas être obtenue lorsque l'exposition est incorrecte (image complètement noire ou blanche).
- Les données de balance des blancs ne pouvant pas être lues dans les modes  et , prédefinisiez la balance des blancs dans un autre mode de prise de vue.
- Activez ou désactivez le flash lors du réglage d'une balance des blancs personnalisée. La balance des blancs pourrait ne pas être précise si les conditions de réglage et les conditions de prise de vue sont différentes. Si le flash se déclenche lors du réglage d'une balance des blancs personnalisée alors que le flash est réglé sur  ou , veillez à utiliser le flash au moment de la prise de vue.
- Le réglage de la balance des blancs personnalisée n'est pas annulé même si les paramètres sont remis aux valeurs par défaut. (p. 112)

# Changement de l'effet photo



Une image peut être enregistrée dans différents modes d'effet photo.

	Effet Off	Enregistrement normal avec ce paramètre.
	Eclatant	Accentue le contraste et la saturation des couleurs pour l'enregistrement en couleurs vives.
	Neutre	Atténue le contraste et la saturation des couleurs pour l'enregistrement en nuances neutres.
	Contraste bas	Enregistre les sujets avec des contours adoucis.
	Sepia	Enregistre les images en tons sépia.
	Noir et blanc	Enregistre les images en noir et blanc.

- Appuyez sur le bouton **FUNC.** et sélectionnez \* avec ▲/▼.  
\*La valeur actuelle s'affiche.

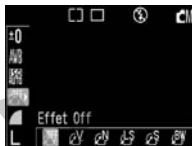

- Sélectionnez l'effet photographique avec ◀/▶.
  - Si l'écran LCD est allumé, vous pouvez contrôler l'effet obtenu en visualisant l'image.
  - Vous pouvez prendre une photographie immédiatement après cette vérification, en appuyant sur le déclencheur. Le menu réapparaît après la prise de vue afin de vous permettre d'ajuster le paramètre.
- Appuyez sur le bouton **FUNC.**

## Changement de la vitesse ISO

Changez la vitesse ISO lorsque vous souhaitez prendre une photo dans un lieu sombre ou utiliser une vitesse d'obturateur rapide.

- 1 Appuyez sur le bouton **FUNC.** et sélectionnez \* avec ▲/▼.  
\*La valeur actuelle s'affiche.



- 2 Appuyez sur ◀/▶ pour choisir la vitesse ISO.
- 3 Appuyez sur le bouton **FUNC.**.



- Plus la vitesse ISO est élevée, plus le bruit (grain) de l'image est important. Utilisez donc des vitesses aussi faibles que possible.
- Bien que le paramètre AUTO sélectionne la vitesse optimale, il augmente automatiquement la vitesse (sensibilité) lorsque les limites de condition de prise de vue sont atteintes. Il l'augmente également lorsque la lumière du flash est insuffisante pour éclairer le sujet.



# Réinitialisation du numéro de fichier



Sectionnez le mode de génération du numéro de fichier.

On	L'appareil réinitialise le numéro de fichier sur 100-0001 à chaque insertion d'une carte CF neuve. Si vous insérez une carte contenant déjà des images, la numérotation reprend à partir du prochain numéro disponible.
Off	L'appareil mémorise le dernier numéro de fichier et commence la numérotation à partir du numéro suivant lorsque vous insérez une nouvelle carte CF.



- 1 Dans le menu [Configurer], sélectionnez  (Réinit.Fich.No.). Reportez-vous à « Sélection des menus et des paramètres » (p. 35).
- 2 Appuyez sur ◀/▶ pour sélectionner [On] ou [Off] et appuyez sur le bouton **MENU**.



● Il convient de régler Réinit.Fich.No. sur [Off] pour éviter la duplication de nom de fichier lors du transfert d'images sur un ordinateur.

● **À propos des numéros de fichier et de dossier**

Les numéros de fichier 0001 à 9900 sont attribués aux images, et les numéros 100 à 998 sont attribués aux dossiers.





Les numéros de dossier ne peuvent pas contenir 99 dans les deux derniers chiffres.

● **Capacité de fichiers d'un dossier**

Chaque dossier contient généralement jusqu'à 100 images. Cependant, les images prises en mode  ou  /  étant toujours enregistrées dans le même dossier, un dossier peut contenir plus de 100 images. Le nombre d'images peut également dépasser 100 si un dossier contient des images copiées depuis un ordinateur ou des images prises avec d'autres appareils. Veuillez toutefois noter que les images dans les dossiers contenant 2001 photos ou plus ne peuvent pas être lues dans cet appareil.

## Affichage image par image

Utilisez cette fonction pour visionner les images enregistrées une à une sur l'écran LCD (lecture image par image).







- 1 Appuyez sur le bouton  **ON**.  
La dernière image prise s'affiche.
- 2 Appuyez sur  /  pour changer d'image affichée.  
Maintenez enfoncée  /  pour afficher les images en continu.

### Agrandissement des images

- 1 Appuyez sur le bouton  pendant la lecture image par image.  
L'image est agrandie progressivement jusqu'à environ 10 fois.



Emplacement  
approximatif de la  
zone agrandie

- Lorsque vous maintenez enfoncé le bouton **SET** et que vous appuyez sur le bouton , l'image s'agrandit d'environ 2,5 fois → environ 5 fois → environ 10 fois.
- Appuyez sur  /  /  /  pour changer la position d'affichage verticalement et horizontalement.
- Pour revenir à un affichage de taille normale, appuyez sur le bouton  plusieurs fois.







- Il est impossible d'agrandir des vidéos.

## Visualisation des images par groupes de neuf



Affichez neuf images à la fois sur l'écran LCD (Visualisation sous la forme d'un index) de façon à retrouver rapidement l'image qui vous intéresse.

- 1 Appuyez sur le bouton . Neuf images s'affichent à la fois.





- 2 Appuyez sur /// pour sélectionner l'image.
- 3 Appuyez sur le bouton  pour sélectionner l'image sur laquelle effectuer un zoom.

### Affichage d'autres images

- 1 Appuyez sur le bouton  pendant la lecture de l'index.
- 2 Appuyez sur / pour changer d'image.



- Maintenez le bouton **SET** enfoncé et appuyez sur / pour passer à la première ou à la dernière image.
- Appuyez sur le bouton  pour passer à la lecture sous forme d'index.

## Visualisation de vidéos

Lisez les vidéos réalisées.

- 1** Appuyez sur ◀/▶ pour sélectionner la vidéo.  
Une vidéo s'affiche avec l'icône **SET**.



- 2** Appuyez sur le bouton **SET**.  
Le panneau de lecture vidéo apparaît.



Volume

- 3** Sélectionnez ▶ avec ◀/▶ et appuyez sur le bouton **SET**.

Les images et le son de la vidéo sont lus.

- Vous pouvez ajuster le volume avec ▲/▼.
- À la fin de la lecture de la vidéo, la dernière image reste affichée.

### Suspension et reprise de la lecture

- Appuyez sur le bouton **SET** pour suspendre la lecture de la vidéo. Appuyez de nouveau sur ce bouton pour reprendre la lecture.



- La vidéo ne peut pas être lue lors d'une lecture sous forme d'index.

## Avance/Retour rapide

Sélectionnez l'une des opérations suivantes avec ◀/▶ et appuyez sur le bouton **SET**.

- ◀◀ : Retour à la visualisation image par image
- ◀◀ : Première image
- ◀◀ : Images précédentes (Retour rapide si le bouton **SET** est maintenu enfoncé)
- ▶▶ : Image suivante (Avance rapide si le bouton **SET** est maintenu enfoncé)
- ▶▶ : Dernière image



- Vous pourrez éventuellement constater des défauts d'image et de son si vous visionnez vos vidéos sur un ordinateur qui n'est pas assez puissant.



- En mode lecture, vous pouvez aussi ajuster le volume de la vidéo à partir du menu Configurer (p. 109).

## Édition de vidéos

Vous pouvez supprimer des parties indésirables de la première ou de la deuxième moitié du clip vidéo.

### 1

Sélectionnez la vidéo à éditer et appuyez sur le bouton **SET**.

- Visualisation de vidéos (p. 68)

### 2

Sélectionnez ⌂ (Éditer) avec ◀/▶ et appuyez sur le bouton **SET**.





Le panneau d'édition de vidéos et la barre d'édition apparaissent.

## ● Lecture ●

- 3** Sélectionnez la méthode d'édition avec ▲/▼.



-  : Supprime des images dans la première moitié de la vidéo
-  : Supprime des images dans la deuxième moitié de la vidéo
-  : Revient au panneau de lecture vidéo

- 4** Sélectionnez la position d'édition avec ◀/▶.



Position d'édition

- 5** Sélectionnez ▶ (Lecture) avec ▲/▼ et appuyez sur le bouton **SET**.

- La lecture de la vidéo temporairement éditée commence.
- La vidéo s'arrête si vous appuyez sur le bouton **SET** pendant la lecture.

- 6** Sélectionnez  (Enregistrer) avec ▲/▼ et appuyez sur le bouton **SET**.



- Si vous sélectionnez , la vidéo éditée n'est pas enregistrée et l'appareil photo revient en mode de lecture.

- 7** Sélectionnez [Ecraser] ou [Nouv. Fichier] avec ◀/▶ et appuyez sur le bouton **SET**.



- [Ecraser] : Enregistre la vidéo éditée sous le même nom de fichier que la vidéo d'origine. Les données d'origine sont supprimées.
- [Nouv.Fichier] : Enregistre la vidéo éditée sous un nouveau nom de fichier. Les données d'origine ne sont pas supprimées.
- Lorsqu'il n'y a plus assez d'espace sur la carte CF, seule la fonction de remplacement est disponible. Dans ce cas, ▲ apparaît sur le compteur de la barre d'édition vidéo.



- Il est impossible d'éditer des vidéos protégées.
- Il faut compter environ 3 minutes pour enregistrer une vidéo éditée. Si les piles s'épuisent pendant cette période, l'enregistrement pourrait échouer. Pour éviter cet incident, il est recommandé d'utiliser des piles alcalines neuves de type AA, des piles NiMH de type AA entièrement chargées (vendues séparément) ou le kit adaptateur secteur ACK 800 (vendu séparément). (p. 121)



- Les vidéos d'une longueur initiale de 2 secondes ou plus peuvent être éditées.
- La longueur minimale des clips vidéo est d'une seconde.

## Rotation des images à l'écran

Vous pouvez faire pivoter une image de 90° ou de 270° dans le sens des aiguilles d'une montre sur l'écran LCD.



0° (Original)



90°



270°

**1** Dans le menu [Lecture], sélectionnez  (Rotation), puis appuyez sur le bouton **SET**.

Reportez-vous à « Sélection des menus et des paramètres » (p. 35).

**2** Appuyez sur  /  pour sélectionner l'image à faire pivoter et appuyez sur le bouton **SET**.

Appuyez sur le bouton **SET** pour faire pivoter l'image de 90°, 270° et la ramener à son orientation d'origine.

**3** Appuyez sur le bouton **MENU**.



- Les images des vidéos ne peuvent pas subir de rotation.
- Si une image a été soumise à une rotation dans l'appareil photo avant d'être chargée sur l'ordinateur, le logiciel employé par l'utilisateur détermine si les paramètres de rotation sont conservés.





## Ajout de mémos vocaux à une image

En mode de lecture (notamment lors d'une lecture image par image, d'une lecture sous forme d'index et d'une lecture agrandie), vous pouvez ajouter des mémos vocaux (d'une durée totale maximale de 60 secondes) à une image. Ces données audio sont enregistrées au format WAVE.



**1** Sélectionnez  (mémo vocal) dans le menu [Lecture] et appuyez sur le bouton **SET**.

Reportez-vous à « Sélection des menus et des paramètres » (p. 35).

**2** Sélectionnez l'image à laquelle vous voulez ajouter le mémo vocal avec  /  et appuyez sur le bouton **SET**.





Le panneau AV apparaît.



**3** Sélectionnez  avec  /  et appuyez sur le bouton **SET**.

- L'enregistrement commence et le temps écoulé s'affiche. Parlez dans le microphone de l'appareil.
- Pour arrêter l'enregistrement, appuyez sur le bouton **SET**. Pour redémarrer l'enregistrement, appuyez de nouveau sur le bouton **SET**.
- Vous pouvez ajouter autant de mémos vocaux que vous le désirez jusqu'à ce que la durée maximale de 60 secondes soit atteinte.

## ● Lecture ●

### Lecture de mémos vocaux

Sélectionnez  (Lecture) à l'étape 3. L'icône  s'affiche dans les images comportant un mémo vocal (seulement en présence d'informations sur l'image).

Pour arrêter la lecture, appuyez sur le bouton **SET**. Pour reprendre la lecture, appuyez de nouveau sur le bouton **SET**. Vous pouvez ajuster le volume avec /.

### Effacement de mémos vocaux

Sélectionnez  à l'étape 3.

### Effacement des paramètres de mémos vocaux

Appuyez sur le bouton **MENU** à l'étape 3.



- Vous ne pouvez pas ajouter de mémos vocaux à des vidéos.
- Vous ne pouvez pas enregistrer ni lire des mémos vocaux pour des images dans lesquelles un fichier son incompatible a déjà été ajouté. Si vous tentez d'enregistrer ou de lire de telles images, le message « Format WAVE incompatible » s'affiche. Les fichiers son incompatibles peuvent être supprimés avec cet appareil.
- Les mémos vocaux des images protégées ne peuvent pas être effacés (p. 76).



- Vous pouvez également ajuster le volume du mémo vocal dans le menu Configurer (p. 109).

## Défilement automatique

Utilisez cette fonction pour lire automatiquement toutes les images enregistrées sur la carte CF (Défilement automatique). L'écran LCD affiche chaque image pendant 3 secondes environ.

- 1 Dans le menu [Lecture], sélectionnez  (Défilmt. auto), puis appuyez sur le bouton **SET**. Reportez-vous à « Sélection des menus et des paramètres » (p. 35).

Le défilement automatique démarre.

- Comme dans le mode d'affichage image par image, vous pouvez accélérer le défilement des images en appuyant sur  pendant le défilement automatique.

### Suspension et reprise du défilement automatique

À tout moment, vous pouvez suspendre le défilement automatique en appuyant sur le bouton **SET**. Vous pouvez ensuite le redémarrer en appuyant de nouveau sur ce bouton.

### Arrêt du défilement automatique

Pour arrêter le défilement automatique, appuyez sur le bouton **MENU**.



- 
- L'intervalle d'affichage peut varier en fonction des images.
  - La durée de lecture des vidéos est égale à leur durée d'enregistrement.
  - La fonction d'économie d'énergie est désactivée pendant le défilement automatique (p. 27).
-

## Protection des images

Utilisez la fonction de protection pour protéger les images importantes d'un effacement accidentel.

**1** Dans le menu [Lecture], sélectionnez  (Protéger), puis appuyez sur le bouton **SET**.

Reportez-vous à « Sélection des menus et des paramètres » (p. 35).

**2** Appuyez sur ◀/▶ pour sélectionner l'image à protéger et appuyez sur le bouton **SET**.

L'icône  apparaît sur l'image protégée.



 Icône de protection

- Pour annuler la protection, appuyez de nouveau sur le bouton **SET**.
- Vous pouvez sélectionner les images plus facilement en passant du mode de lecture image par image au mode de lecture sous la forme d'un index à l'aide du bouton .

**3** Appuyez sur le bouton **MENU**.



- Notez que même les images protégées sont effacées lorsqu'une carte CF est reformatée.

# Effacement



- Rappelons que l'effacement des images est définitif. Veuillez à éviter les effacements accidentels.
- Cette fonction n'efface pas les images protégées (p. 76).

## Effacement d'images individuelles

- 1 Appuyez sur ◀/▶ pour sélectionner l'image à effacer puis appuyez sur le bouton .



- 2 Appuyez sur ◀/▶ pour sélectionner [Effacer] et appuyez sur le bouton **SET**. Sélectionnez [Annuler] au lieu d'[Effacer] et appuyez sur le bouton **SET** si vous préférez ne pas effacer l'image.

## Effacement de toutes les images

- 1 Dans le menu [Lecture], sélectionnez (effacer tout), puis appuyez sur le bouton **SET**. Reportez-vous à « Sélection des menus et des paramètres » (p. 35).
- 2 Appuyez sur ◀/▶ pour sélectionner [OK] et appuyez sur le bouton **SET**.

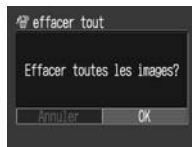

Sélectionnez [Annuler] au lieu de [OK] et appuyez sur le bouton **SET** si vous préférez ne pas effacer les images.

## Formatage d'une carte CF

Vous devez formater une carte CF lorsque vous souhaitez utiliser une nouvelle carte ou lorsque vous souhaitez effacer non seulement les images sur la carte CF mais également d'autres données.



- Le formatage d'une carte CF entraîne la suppression définitive de toutes les données qui y sont enregistrées, images protégées incluses. Avant de formater une carte qui a déjà servi, vérifiez son contenu.

**1** Dans le menu [Configurer], sélectionnez  (Format) et appuyez sur le bouton **SET**.

Reportez-vous à « Sélection des menus et des paramètres » (p. 35).

**2** Appuyez sur  /  pour sélectionner [OK] et appuyez sur le bouton **SET**.



Sélectionnez [Annuler] et appuyez sur le bouton **SET** pour annuler le formatage.



- Si l'appareil présente des dysfonctionnements, le problème vient peut-être de la carte CF. Vous pourriez résoudre le problème en la formatant.
- Si vous utilisez une carte CF d'un autre fabricant et qu'elle ne fonctionne pas correctement, vous pouvez résoudre le problème en la formatant.
- Il se peut que les cartes CF formatées avec un autre appareil, un ordinateur ou un périphérique ne fonctionnent pas correctement. Formatez ces cartes avec votre appareil photo. Si le problème persiste, éteignez l'appareil photo et réinsérez la carte CF. Rallumez ensuite l'appareil et effectuez un nouveau formatage.

## À propos de l'impression

Cet appareil photo prend en charge l'impression directe. En connectant l'appareil à une imprimante en option compatible avec l'impression directe (série CP)\*<sup>1</sup> ou une imprimante Bulle d'encre (vendue séparément) qui prend en charge la fonction d'impression directe, vous pouvez envoyer l'image de la carte CF directement à l'imprimante en utilisant les boutons de l'appareil. Sinon, vous pouvez spécifier les images enregistrées sur la carte CF que vous souhaitez imprimer ainsi que le nombre de copies désiré (Paramètres d'impression DPOF\*<sup>2</sup>), puis confier la carte CF à un laboratoire photo pour les faire imprimer ultérieurement.

\*<sup>1</sup> L'icône d'impression directe  apparaît sur les imprimantes compatibles de la série CP.

\*<sup>2</sup> DPOF (Digital Print Order Format)

Reportez-vous à la *Carte du système* incluse avec cet appareil pour obtenir des informations sur les imprimantes compatibles avec la fonction d'impression directe (série CP).

## ● Impression ●

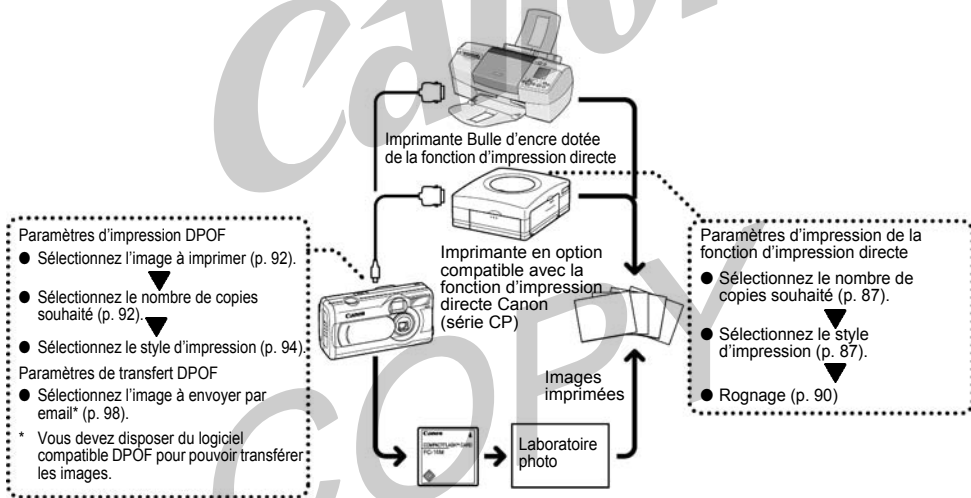



## Sélection dans le menu Impression

Utilisez le menu Impression présenté ci-dessous pour sélectionner tous les paramètres d'impression. Vérifiez que l'appareil est en mode de lecture.

### Fonction d'impression directe - Lecture



Style

- Image (p. 87)
- Papier (p. 88)
- Bordures (p. 87)
- Date (p. 87)

Nombre de copies (p. 87)



Rognage (p. 90)

### Paramètres DPOF - Lecture

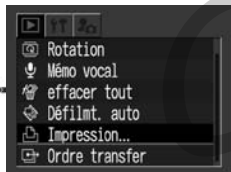

Demande-Nombres de copies (p. 92)

Type d'impression (p. 94)

Date (p. 94)

Fichier No (p. 94)

Reinit. (p. 95)

Menu Impression

## Connexion de l'appareil photo à une imprimante

### Connexion à une imprimante compatible avec la fonction d'impression directe (série CP)

Deux câbles de liaison directe sont fournis avec les imprimantes Canon dotées de la fonction d'impression directe. Utilisez le câble DIF-100 dont le connecteur porte le symbole  pour connecter l'imprimante à l'appareil photo.



- Si vous envisagez de réaliser de nombreuses impressions en une seule session, il est recommandé, avant de commencer, d'alimenter l'appareil avec le kit adaptateur secteur ACK800 (p. 121), ou d'insérer des piles NiMH entièrement chargées (p. 118) ou des piles alcalines neuves.



- Pour plus d'informations sur les imprimantes, reportez-vous à la *Carte du système* incluse avec cet appareil.
- Pour plus d'informations sur le chargement du papier et l'installation d'une cartouche d'encre, reportez-vous au guide d'utilisation de l'imprimante.

1  
2

1 Éteignez l'appareil photo.

2 Branchez le cordon d'alimentation sur l'imprimante et sur une prise électrique. Vous pouvez également installer les piles rechargeables de l'imprimante.

- La possibilité d'utiliser des piles rechargeables dépend du type d'imprimante utilisé. Reportez-vous au guide d'utilisation de l'imprimante.

### 3 Connectez l'appareil photo à l'imprimante au moyen du câble de liaison directe.

- Lorsque vous branchez le câble, veillez à ce que le symbole  du câble soit orienté vers l'avant de l'appareil photo.

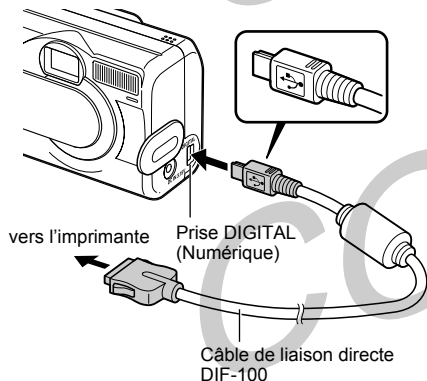

### 4 Appuyez sur le bouton ON/OFF de l'imprimante pour mettre celle-ci sous tension.

Sur l'imprimante photo format carte de crédit CP-10, l'imprimante est mise sous tension dès que le cordon d'alimentation est branché tel qu'indiqué à l'étape 2.

### 5 Appuyez sur le bouton ON pour allumer l'appareil photo.

Si l'imprimante est correctement connectée, l'icône  s'affiche sur l'écran LCD.



## ● Impression ●



### Connexion de l'imprimante Bulle d'encre à l'appareil photo



● Veuillez lire le guide d'utilisation fourni avec votre imprimante Bulle d'encre pour vérifier si elle est compatible avec la fonction d'impression directe, et pour consulter les instructions de branchement des câbles et les directives générales.

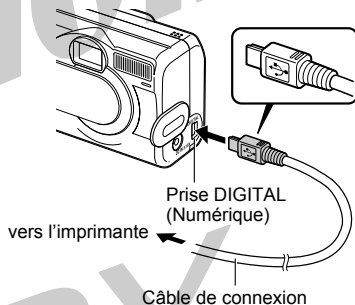

- 1 Éteignez l'appareil photo.
- 2 Mettez sous tension l'imprimante Bulle d'encre après le branchement du cordon d'alimentation sur l'imprimante et sur une prise de courant.
- 3 Connectez l'appareil photo à l'imprimante au moyen du câble.  
Lorsque vous branchez le câble, veillez à ce que le symbole  soit orienté vers l'avant de l'appareil photo.



- 4 Appuyez sur le bouton  **ON** pour allumer l'appareil photo.  
Si l'imprimante est correctement connectée, l'icône  s'affiche sur l'écran LCD.





- Sur les imprimantes Bulle d'encre comportant un panneau de commande, il est impossible d'imprimer des images à partir du panneau de commande pendant que l'appareil photo est connecté.
- Il est impossible de lire des vidéos ou de choisir la langue avec les boutons **SET + MENU** lorsque l'appareil photo est connecté à une imprimante.
- Lorsque l'imprimante est déconnectée, le symbole  ou  disparaît de l'écran LCD et l'appareil photo repasse en mode de lecture standard.
- Débranchement du câble de l'appareil photo et de l'imprimante
  1. Débranchez le câble de l'imprimante.
  2. Éteignez l'appareil photo
  3. Débranchez le câble de l'appareil photo.



- Lorsque vous débranchez le câble de la prise DIGITAL de l'appareil photo, veillez à bien tenir le connecteur par ses côtés et à le tirer perpendiculairement à l'appareil.

## Impression

\* Les illustrations suivantes présentent des exemples d'utilisation d'une imprimante compatible avec la fonction d'impression directe (série CP). Les options de la catégorie Style seront légèrement différentes pour les imprimantes Bulle d'encre.

Une image peut être imprimée lorsqu'elle s'affiche en mode de lecture image par image ou qu'elle est sélectionnée en lecture sous la forme d'un index.

- 1** Appuyez sur ◀/▶ pour sélectionner l'image à imprimer, puis appuyez sur le bouton **SET**.
- 2** Indiquez les paramètres de nombre de copies (p. 87), de style d'impression (p. 87) et de rognage (p. 90) désirés.
- 3** Sélectionnez [Impression] et appuyez sur le bouton **SET**.  
L'impression est alors lancée. À l'issue de l'impression, l'écran repasse en mode de lecture.

## ● Impression ●



- Il est impossible d'imprimer des vidéos.



### Annulation de l'impression

- Appuyez sur le bouton **SET** pendant l'impression. Un écran de confirmation apparaît. Appuyez sur ◀/▶ pour sélectionner [OK] et appuyez sur le bouton **SET**.
  - Imprimantes compatibles avec la fonction d'impression directe (série CP)  
Une impression en cours ne peut pas être arrêtée. L'imprimante s'arrête une fois l'impression en cours terminée et l'appareil photo revient alors à l'écran de lecture.
  - Imprimantes Bulle d'encre  
L'imprimante arrête l'impression de l'image en cours et éjecte le papier.

### Erreurs d'impression

- Un message d'erreur apparaît si une erreur se produit pendant l'impression (p. 115). Utilisez ◀/▶ pour sélectionner [Annuler] ou [Reprise] et appuyez sur le bouton SET (avec une imprimante Bulle d'encre, l'impression redémarre automatiquement si l'erreur est corrigée).
  - Imprimantes compatibles avec la fonction d'impression directe (série CP)  
L'option [Reprise] n'apparaît pas pour certains types d'erreur. Vous devez alors sélectionner [Stop].
  - Imprimantes Bulle d'encre dotées de la fonction d'impression directe
    - Les options [Continuer] et [Stop] peuvent apparaître avec certains messages d'erreur.
    - Sur les imprimantes Bulle d'encre dotées d'un panneau de commande, un numéro d'erreur s'affiche sur le panneau. Veuillez vous reporter au guide de démarrage rapide de l'imprimante Bulle d'encre pour identifier les mesures à prendre en fonction des codes d'erreur.

## Paramètres d'impression (fonction d'impression directe)

Vous pouvez spécifier des paramètres d'impression pendant qu'une imprimante est connectée.

### Choix du nombre de copies

- 1 Pendant l'affichage de l'image, appuyez sur le bouton **SET** et appuyez sur ▲/▼ pour sélectionner [copies].



- 2 Indiquez le nombre de copies avec ◀/▶.  
Vous pouvez choisir d'imprimer de 1 à 99 copies.

### Définition du style d'impression

Vous pouvez effectuer les choix suivants.

Imprimante compatible avec la fonction d'impression directe (série CP)

Image	Standard	Imprime une image par page.
	Multiple*	Imprime huit copies de la même image sur une page.
Bordures	sans bords	Imprime l'image jusqu'aux bords de la page.
	avec bords	Imprime l'image avec une bordure.
Date		Imprime la date de création de l'image.

\* Ce paramètre n'est disponible que pour une impression au format carte de crédit.

## ● Impression ●

Imprimante Bulle d'encre compatible avec la fonction d'impression directe

<input type="checkbox"/> Papier		Choisissez l'un des formats de papier suivants : [carte 1], [carte 2], [carte 3], [LTR] ou [A4] Reportez-vous au manuel de l'imprimante Bulle d'encre pour connaître les papiers utilisables.
<input type="checkbox"/> Bordures	<input type="checkbox"/> sans bords	Imprime l'image jusqu'aux bords du papier.
	<input type="checkbox"/> avec bords	Imprime l'image avec une bordure.
<input type="checkbox"/> Date		Imprime la date de création de l'image.

- 1** Pendant que l'image est affichée, appuyez sur le bouton **SET**. Appuyez sur **▲/▼** pour sélectionner [Style], puis appuyez sur le bouton **SET**.



- 2** Appuyez sur **▲/▼** pour sélectionner [Image] (ou [Papier]), [Bordures] ou [Date].





### 3 Sélectionnez avec ◀/▶.

#### Image

Imprimante compatible avec la fonction d'impression directe (série CP)  
Sélectionnez [Standard] ou [Multiple].



#### Papier

(Imprimante Bulle d'encre compatible avec la fonction d'impression directe)  
Sélectionnez [carte 1], [carte 2], [carte 3], [LTR] ou [A4]



#### Bordures

Sélectionnez [sans bords] ou [avec bords].



#### Date

Sélectionnez [On] ou [Off].



### 4 Appuyez sur le bouton **MENU**.

- Si [sans bords] ou [Multiple] est sélectionné comme style d'impression, le haut, le bas et les côtés seront rognés avant l'impression.



Cadre de zone d'impression

## ● Impression ●



- Si vous imprimez des images marquées avec le paramètre d'impression DPOF, la date ne peut pas être réglée. Elle s'imprime avec le paramètre d'impression DPOF (p. 96).
- Si vous utilisez une imprimante compatible avec la fonction d'impression directe (série CP), lorsque [Multiple] est sélectionné, la date et les bordures ne peuvent pas être configurées. L'image s'imprime avec la Date réglée sur [Off] et Bordures réglé sur [sans bords].
- Avec l'option [avec bords], la bordure est imprimée pratiquement dans le même espace que l'image enregistrée.

### Définition de la zone d'impression (Rognage)

Vous pouvez imprimer une partie de l'image.



Avant rognage

- Veuillez d'abord définir le style d'impression (image, papier, bordures, date, etc.) (p. 87).



1





Pendant que l'image est affichée, appuyez sur le bouton **SET**. Appuyez sur ▲/▼ pour sélectionner [Rogner] et appuyez sur le bouton **SET**.



## 2 Rognez la photo.



- Redimensionnement du cadre de rognage
  - Appuyez sur  ou sur le bouton .
  - Le cadre de rognage peut être réglé à une sélection minimale correspondant à environ la moitié de l'image affichée ou à une sélection maximale pratiquement de même dimension que l'image.
  - Vous pouvez annuler les paramètres de rognage en appuyant de nouveau sur  lorsque le cadre de rognage est déjà réglé à la taille maximale.
  - Lors de l'impression d'une image qui a été agrandie avec l'option de rognage, l'image peut présenter une qualité inférieure et plus de grain selon le taux d'agrandissement. Avec les imprimantes compatibles avec la fonction d'impression directe (série CP), le cadre de rognage s'affiche en rouge.

- Positionnement du cadre de rognage.
  - Utilisez , , ,  pour positionner le cadre de rognage.
- Rotation du cadre de rognage
  - Vous pouvez faire pivoter le cadre de rognage en appuyant sur le bouton DISP. (Afficher).

## 3 Appuyez sur le bouton SET.



- Le paramètre de rognage ne s'applique qu'à une seule image à la fois.
- Vous pouvez annuler le paramètre de rognage lors des opérations suivantes.
  - Lorsque vous appuyez sur le bouton MENU.
  - Lorsque vous définissez le rognage d'une autre image.
  - Lorsque vous quittez le mode Impression (mise hors tension de l'appareil, changement de mode de l'appareil, débranchement du câble de liaison directe).
  - Lorsque vous appuyez sur  pendant que le cadre est à sa taille maximale.

## Paramètres d'impression (paramètres d'impression DPOF)

Vous pouvez sélectionner pour impression des images sur une carte CF et spécifier d'avance sur l'appareil photo le nombre de copies à imprimer. Cette fonction est très pratique lors de l'envoi des images à un service de développement de photos ou lors de l'impression sur une imprimante de la série CP ou Bulle d'encre compatible avec la fonction d'impression directe.

### Sélection des images à imprimer

- 1** Affichez le menu [Impression].  
Reportez-vous à « Sélection dans le menu Impression » (p. 81).
- 2** Sélectionnez [demande] et appuyez sur le bouton **SET**.
- 3** Appuyez sur ◀/▶ pour sélectionner l'image.
  - ▶ Pour configurer les images une par une  
La méthode de configuration varie selon les paramètres de type d'impression (☰) (p. 94) tel qu'indiqué ci-dessous.

- (Standard) /  ☰ (Toutes)  
Vous pouvez maintenant sélectionner le nombre de copies avec ▲/▼ (maximum 99 copies).





- ☰ (Index)  
Appuyez sur ▲/▼ pour cocher et sélectionner l'image et appuyez de nouveau sur la touche pour enlever la coche et désélectionner l'image.



Vous pouvez sélectionner des images pour impression en utilisant la même méthode même si le bouton  est utilisé pour passer à la lecture sous forme d'index (lecture sous forme d'index à 3 images).

► Pour sélectionner toutes les images sur la carte CF

- Appuyez sur le bouton  pour passer à la lecture sous forme d'index (affichage de 3 images)
- Après avoir appuyé sur le bouton **SET**, appuyez sur le bouton  pour sélectionner [Annoter tout]. Appuyez à nouveau sur le bouton **SET** pour configurer l'impression des images une par une.
- Vous pouvez changer le nombre de copies pour chaque image lorsque le type d'impression est [Standard] / [Toutes]. Vous pouvez annuler les paramètres d'impression lorsque le type d'impression est [Index]. Reportez-vous à l'étape 3 pour changer les paramètres.
- Sélectionnez [annuler tout] pour effacer tous les paramètres.

## 4 Appuyez sur le bouton **MENU**.



- Le symbole  apparaît sur les images qui portent des annotations pour impression définies par un autre appareil photo compatible DPOF. Les paramètres sont remplacés par les annotations définies par votre appareil photo.
- La sortie obtenue sur certaines imprimantes numériques ou auprès de certains laboratoires photo risque de ne pas refléter les paramètres d'impression spécifiés.
- Il est impossible d'imprimer des vidéos.









- Les images sont imprimées dans l'ordre chronologique de leur prise de vue, de la plus ancienne à la plus récente.
- Il est possible de configurer jusqu'à 998 images par carte CF.
- Le nombre de copies ne peut pas être défini lorsque le [Type d'impres.] est réglé sur [Index]. Une seule copie peut être choisie avec [Index].
- Vous pouvez également attribuer aux images des paramètres d'impression à l'aide de logiciels fournis sur un ordinateur.

## ● Impression ●

### Définition du style d'impression

Vous pouvez configurer le style d'impression de la manière suivante.

Type d'impression	 Standard	Imprime une image par feuille.
	 Index	Imprime un index (plusieurs images miniatures par page).
	  Toutes	Imprime les images sélectionnées au format standard et au format d'index.
Date		Fait figurer la date sur l'impression.
Fichier No		Fait figurer le numéro du fichier sur l'impression.

#### 1 Affichez le menu [Impression].

Reportez-vous à « Sélection dans le menu Impression » (p. 81).

#### 2 Appuyez sur ◀/▶ pour sélectionner [Configurer] et appuyez sur le bouton **SET**.

#### 3 Appuyez sur ▲/▼ pour sélectionner le style d'impression (, ou .

#### 4 Sélectionnez avec ◀/▶.



 (Type d'impres.)  
Sélectionnez [Standard], [Index] ou [Toutes].



 Date  
Sélectionnez [On] ou [Off].



 Fichier No  
Sélectionnez [On] ou [Off].

## 5 Appuyez sur le bouton **MENU**.



- Si vous avez choisi  (index) comme type d'impression, vous ne pouvez pas activer (définir sur [On]) les options [Date] et [Fichier No].
- Si vous avez choisi [Toutes] comme type d'impression, vous pouvez activer (définir sur [On]) les options [Date] et [Fichier No]. Toutefois, seuls les numéros de fichiers seront imprimés sur les index.



- La date est imprimée dans un style défini par  (p. 23).

## Réinitialisation des paramètres d'impression

La fonction Réinit. annule toutes les sélections pour l'impression et redéfinit le type d'impression sur [Standard], l'impression de la date sur [On] et l'impression du numéro de fichier sur [Off].

- 1** Affichez le menu [Impression].  
Reportez-vous à « Sélection dans le menu Impression » (p. 81).
- 2** Appuyez sur ◀/▶ pour sélectionner [Réinit.] et appuyez sur le bouton **SET**.

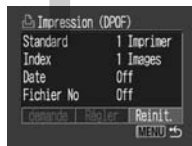

- 3** Appuyez sur ◀/▶ pour sélectionner [OK] et appuyez sur le bouton **SET**. Sélectionnez [Annuler] et appuyez sur le bouton **SET** pour annuler la réinitialisation.

## Impression avec des paramètres d'impression DPOF

Vous pouvez utiliser les paramètres d'impression DPOF pour imprimer avec une imprimante de la série CP ou une imprimante Bulle d'encre compatible avec la fonction d'impression directe (en option).

**1** Affichez le menu [Impression].  
Reportez-vous à « Sélection dans le menu Impression » (p. 81).

**2** Appuyez sur ▲/▼ pour sélectionner [Imprimer] et appuyez sur le bouton **SET**.

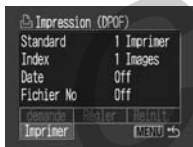

**3** Définissez le style d'impression souhaité.

- Reportez-vous à « Définition du style d'impression » (p. 87).
- Un style d'impression ne peut pas être configuré si le type d'impression est réglé sur [Index] dans les paramètres d'impression DPOF (vous pouvez sélectionner le type de papier avec une imprimante Bulle d'encre).

**4** Appuyez sur ▲/▼/◀/▶ pour sélectionner [OK] et appuyez sur le bouton **SET**.

L'impression est alors lancée. À l'issue de l'impression, l'écran repasse en mode de lecture.







- Pour imprimer la date, pour le paramètre [Date] du menu Impression choisissez [On] (étape 2 de la page précédente). Vous ne pouvez pas spécifier l'impression de la date à partir du menu [Style] à l'étape 3 de la page précédente (p. 94). Si le type d'impression choisi est [Index], la date ne s'imprime pas, même si le paramètre [Date] a été défini sur [On] à l'étape 2.
- Lorsque [Type d'impres.] a la valeur [Toutes], vous pouvez définir [Date] et [Fichier No] sur [On] sur l'appareil photo. Cependant, si vous imprimez l'[Index], seul le numéro de fichier sera imprimé. Si vous imprimez sur une imprimante Bulle d'encre, lorsque vous imprimez l'[Index], ni la date ni le numéro de fichier ne seront imprimés.
- Lorsque [Type d'impres.] a la valeur [Standard], le numéro de fichier n'est pas imprimé.



- Lorsque [Index] est choisi comme type d'impression, le nombre d'images qui seront imprimées dépend du format du papier.
  - Format carte de crédit : 20 images
  - Format L : 42 images
  - Format carte postale : 63 images
 Pour plus d'informations sur la résolution lors de l'impression sur une imprimante Bulle d'encre, reportez-vous à son manuel.

## ● Annulation de l'impression (p. 86)

## ● Reprise de l'impression

- Dans le menu Impression, sélectionnez [Reprise] en utilisant le bouton ◀/▶, puis appuyez sur le bouton **SET**. Les images restantes peuvent alors être imprimées.
- L'impression ne peut pas être relancée dans les cas suivants.
  - Lorsque les paramètres d'impression ont été modifiés avant de relancer l'impression.
  - Lorsque l'image pour laquelle les paramètres ont été définis a été supprimée avant de relancer l'impression.
  - Lorsque l'espace disponible sur la carte CF est insuffisant au moment de l'annulation de l'impression.

Dans ces circonstances, vous pouvez sélectionner [OK] dans l'écran d'impression et relancer l'impression à partir de la première image. Si l'impression s'arrête en raison de l'épuisement des piles, connectez un kit adaptateur secteur ACK800, ou utilisez des piles NiMH de type AA entièrement chargées avant d'allumer l'appareil photo.

## ● Erreurs d'impression (p. 115)

# Paramètres de transfert d'images (transfert DPOF)



## Configuration du transfert d'images

Vous pouvez utiliser l'appareil photo pour spécifier les images à transférer et joindre à des emails (utilisez le logiciel fourni pour transférer les images). Ces paramètres sont compatibles avec les normes DPOF (Digital Print Order Format).



- Le symbole  apparaît sur les images qui portent des annotations pour transfert définies par un autre appareil photo compatible DPOF. Les paramètres sont remplacés par ceux de votre appareil photo.

### Sélection des images à transférer

- 1 Dans le menu [Lecture], sélectionnez  (Ordre transfert), puis appuyez sur le bouton **SET**.  
Reportez-vous à « Sélection des menus et des paramètres » (p. 35).
- 2 Appuyez sur  /  pour sélectionner [demande] et appuyez sur le bouton **SET**.



- Vous pouvez supprimer toutes les annotations de transfert à la fois en sélectionnant [Réinit.].

## ● Paramètres de transfert d'images (transfert DPOF) ●

### 3 Sélection des images à transférer

- Pour configurer les images une par une
  - Appuyez sur ◀/▶ pour sélectionner des images et cochez ou décochez-les avec ▲/▼. Les coches s'affichent lorsque les images sont sélectionnées pour le transfert.
  - La méthode ci-dessus peut être employée même si vous appuyez sur le bouton  pour passer en relecture sous forme d'index (affichage de 3 images).



- Pour configurer toutes les images sur la carte CF

- Appuyez sur le bouton  pour passer en mode de lecture sous la forme d'un index (3 images).
- Après avoir appuyé sur le bouton **SET**, appuyez sur le bouton ▲/▼ pour sélectionner [Annoter tout]. Appuyez à nouveau sur le bouton **SET** pour configurer l'impression des images une par une.
- Sélectionnez [annuler tout] pour annuler tous les paramètres.

### 4 Appuyez sur le bouton **MENU**.



- Les images sont transférées dans l'ordre chronologique de leur prise de vue, de la plus ancienne à la plus récente.
- Il est possible d'annoter jusqu'à 998 images par carte CF.

# Téléchargement d'images sur un ordinateur

Pour télécharger sur un ordinateur des images prises avec votre appareil, procédez comme suit :

- Connectez l'appareil à un ordinateur à l'aide du câble USB  
Vous pouvez alors télécharger des images directement de l'appareil à un ordinateur.
- Directement à partir de la carte CF  
En utilisant un ordinateur portable ou un lecteur de carte, vous pouvez télécharger des images directement à partir de la carte CF.

COPY

## Connexion de l'appareil à un ordinateur à l'aide du câble USB

### IMPORTANT

Vous devez installer sur votre ordinateur le logiciel et le pilote inclus sur le CD-ROM Canon Digital Camera Solution si vous utilisez l'un des systèmes d'exploitation suivants :

Windows 98 (y compris la deuxième édition) /  
Windows 2000 / Windows Me  
Mac OS 9.0 - 9.2

Une fois le logiciel installé, vous pouvez l'utiliser pour facilement télécharger des images, les imprimer ou les envoyer par email.



- L'appareil photo ne fonctionnera pas correctement si vous le connectez à un ordinateur avant d'installer le pilote et le logiciel. Dans ce cas, veuillez vous reporter à la section *Dépannage* du *Guide de démarrage du logiciel*.

- 1** Installez le pilote et les applications logicielles fournis sur le CD-ROM Canon Digital Camera Solution.  
Pour plus d'informations sur la configuration système requise et les procédures d'installation, reportez-vous au *Guide de démarrage du logiciel*.
- 2** Branchez le câble d'interface USB fourni sur le port USB de l'ordinateur et sur la prise DIGITAL de l'appareil photo.
  - Vous n'avez pas besoin d'éteindre l'ordinateur ni l'appareil photo pour établir une connexion USB.
  - Pour plus d'informations concernant l'emplacement du port USB, reportez-vous au manuel de l'ordinateur.

## ● Téléchargement d'images sur un ordinateur ●

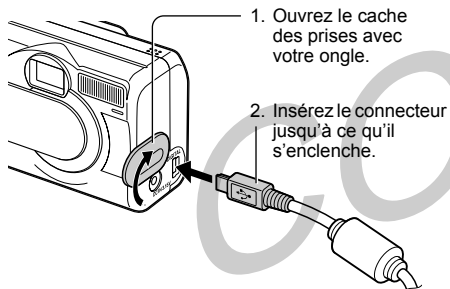
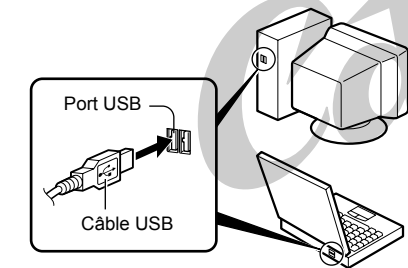

- 3** Appuyez sur le bouton **ON**.  
L'écran LCD est en mode de lecture. Une fois la connexion à l'ordinateur établie, l'écran LCD s'éteint et le témoin vert s'allume.

**Pour plus d'informations sur les procédures à suivre après l'établissement de la connexion, reportez-vous au Guide de démarrage du logiciel.**



- Pour débrancher le câble de l'appareil, veillez à bien tenir le connecteur du câble par ses côtés et à le retirer perpendiculairement à l'appareil.

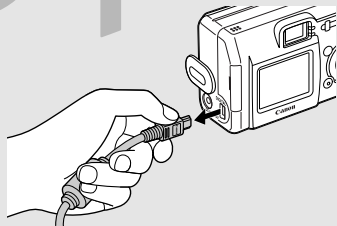

## ● Téléchargement d'images sur un ordinateur ●

### **Téléchargement d'images sans installer le logiciel (Windows XP et Mac OS X (10.1 ou 10.2 seulement))**

Si vous utilisez Windows XP ou Mac OS X (10.1 ou 10.2), vous pouvez utiliser le logiciel distribué avec ces systèmes d'exploitation pour télécharger des images (format JPEG seulement) sans installer le logiciel fourni sur le CD-ROM Canon Digital Camera Solution. Il est ainsi possible de télécharger des images sur un ordinateur dans lequel ce logiciel n'est pas installé.

Cependant, cette méthode de téléchargement présente des restrictions.

Pour plus de détails, reportez-vous à la brochure *Pour les utilisateurs de Windows® XP et de Mac OS X* fournie.

- 1** Branchez le câble d'interface USB fourni sur le port USB de l'ordinateur et sur la prise DIGITAL de l'appareil photo (reportez-vous à l'étape 2 de page 101).
- 2** Suivez les instructions affichées pour télécharger les images.



- Lors d'une connexion à un ordinateur, il est recommandé d'alimenter l'appareil photo au moyen du kit adaptateur secteur ACK600 proposé en option (p. 121).
- Si vous débranchez le câble USB alors que l'appareil est allumé, l'appareil s'éteint automatiquement.
- Toutes les procédures effectuées avec une connexion à une carte compatible USB 2.0 ne sont pas garanties.

- Téléchargement d'images sur un ordinateur ●

## Téléchargement direct à partir d'une carte CF

- 1** Ejectez la carte CF de l'appareil et insérez-la dans un lecteur de carte CF connecté à l'ordinateur.

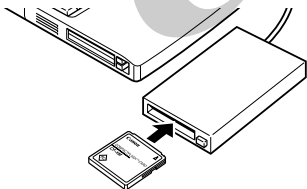

- Si vous utilisez un lecteur de carte PC, insérez d'abord la carte CF dans un adaptateur de carte PC (en option), puis insérez l'adaptateur de carte PC dans le lecteur de carte PC de l'ordinateur.

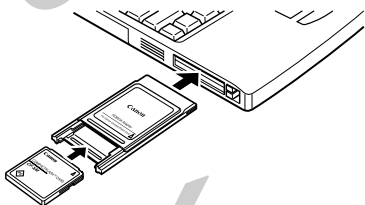

- 2** Double-cliquez sur l'icône représentant un lecteur et la carte CF.

- 3** Copiez les images de la carte sur le disque dur, dans un dossier de votre choix.



Les images sont stockées dans les dossiers [xxx CANON] rattachés au dossier [DCIM] (xxx étant un nombre à trois chiffres compris entre 100 et 998).



# Liste des options de menus et des messages

## Menu FONC.

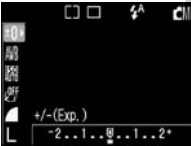
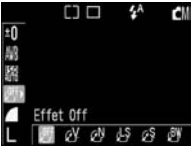
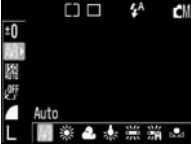
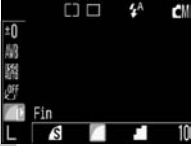





\* Paramètres par défaut

Option / Écran du menu	Valeur du paramètre	Option / Écran du menu	Valeur du paramètre
	Définit la compensation d'exposition (p. 59). • -2 à 0* à +2		Permet de choisir différents effets photo (p. 63). •  (Off)* /  (Éclatant) /  (Neutre) /  (Contraste bas) /  (Sepia) /  (Noir et blanc)
	Définit la balance des blancs (p. 60). •  (Auto)* /  (Lum.Naturel.) /  (Ombragé) /  (Tungsten) /  (Lum.Flou) /  (Lum.Flou H) /  (Personnalisé)		Définit le taux de compression relatif (p. 47). •  (Super-fin) •  (Fin)* •  (Normal)
	Définit la sensibilité d'enregistrement des images (p. 64). • AUTO / 50* / 100 / 200 / 400		Définit le nombre de pixels (p. 47). •  (2048x1536)* /  (1600x1200) /  (1024x768) /  (640x480) •  (640x480) /  (320x240)* /  (160x120)

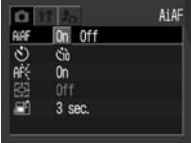
- Liste des options de menus et des messages ●

## Menu Enreg.

\* Paramètres par défaut

Option / Écran du menu	Valeur du paramètre	Option / Écran du menu	Valeur du paramètre
AiAF 	Active AiAF (l'appareil sélectionne automatiquement le cadre de mise au point automatique lors de la prise de vue) ou le désactive (le cadre de mise au point automatique correspond au cadre du centre) (p. 57). <ul style="list-style-type: none"> <li>• On*</li> <li>• Off</li> </ul>	Zoom numérique 	Active ou désactive le zoom numérique (p. 34). <ul style="list-style-type: none"> <li>• On*</li> <li>• Off</li> </ul>
Retardateur 	Définit la temporisation au terme de laquelle le retardateur effectue la prise de vue après l'enfoncement du déclencheur (p. 52). <ul style="list-style-type: none"> <li>•  (10 secondes)*</li> <li>•  (2 secondes)</li> </ul>	Affichage 	Définit la durée d'affichage des images sur l'écran LCD après le relâchement du déclencheur (p. 34). <ul style="list-style-type: none"> <li>• Off</li> <li>• 3* à 10 sec.</li> </ul>
Faisceau d'assistance AF 	Active ou désactive le faisceau d'assistance AF (p. 33). <ul style="list-style-type: none"> <li>• On*</li> <li>• Off</li> </ul>		

● Liste des options de menus et des messages ●

## Menu Lecture

\* Paramètres par défaut

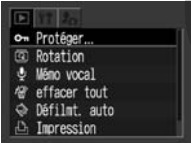
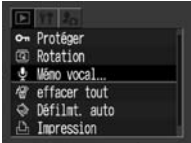
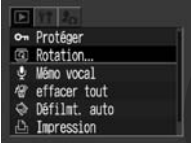
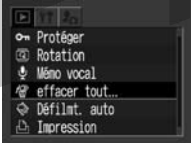
Option / Écran du menu	Valeur du paramètre	Option / Écran du menu	Valeur du paramètre
<p>Protéger</p> 	<p>Protège les images d'un effacement accidentel (p. 76).</p>	<p>Mémo vocal</p> 	<p>Ajoute des mémos vocaux à l'image (p. 73).</p>
<p>Rotation</p> 	<p>Fait pivoter les images de 90 ou 270 degrés dans le sens des aiguilles d'une montre sur l'écran (p. 72).</p>	<p>effacer tout</p> 	<p>Efface toutes les images d'une carte CF (sauf les images protégées) (p. 77).</p>

## ● Liste des options de menus et des messages ●



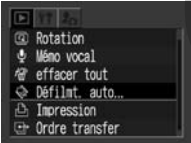
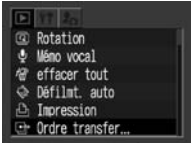
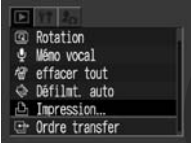

\* Paramètres par défaut

Option / Écran du menu	Valeur du paramètre	Option / Écran du menu	Valeur du paramètre
<p>Défilement automatique</p> 	<p>Fait défiler automatiquement les images une par une (p. 75).</p>	<p>Ordre transfert</p> 	<p>Définit les images à transférer avec votre logiciel de messagerie (p. 98).</p>
<p>Impression</p> 	<p>Définit les images et le nombre de copies qui seront imprimées sur une imprimante de la série CP ou sur une imprimante Bulle d'encre compatible avec la fonction d'impression directe, ou par un service de laboratoire photo (p. 92).</p>		

● Liste des options de menus et des messages ●



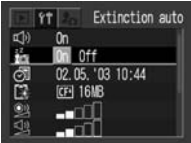

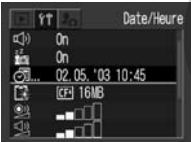
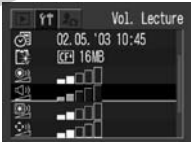
## Menu Configurer

\* Paramètres par défaut

Option / Écran du menu	Valeur du paramètre	Option / Écran du menu	Valeur du paramètre
<p>Signal sonore</p> 	<p>Définit si le signal sonore se fait entendre lorsque le déclencheur est enfoncé (p. 33).</p> <ul style="list-style-type: none"> <li>• On*</li> <li>• Off</li> <li>• Émet un signal sonore en cas d'erreur même si Off est choisi.</li> </ul>	<p>Format</p> 	<p>Formate (initialise) une carte CF (p. 78).</p>
<p>Extinction auto</p> 	<p>Définit si l'appareil s'éteint automatiquement ou non après une période d'inactivité spécifiée (p. 27).</p> <ul style="list-style-type: none"> <li>• On*</li> <li>• Off</li> </ul>	<p>Son déclenc.</p> 	<p>Ajuste le volume du son produit lorsque le déclencheur est enfoncé. Il n'y a pas de son de déclencheur en mode Vidéo (p. 39).</p> <ul style="list-style-type: none"> <li>• Off / 1 / 2* / 3 / 4 / 5</li> </ul>
<p>Date/Heure</p> 	<p>Règle la date, l'heure et le format de la date (p. 23).</p>	<p>Vol. Lecture</p> 	<p>Ajuste le volume sonore lors de la lecture d'un mémo vocal ou d'une vidéo (p. 68).</p> <ul style="list-style-type: none"> <li>• Off / 1 / 2* / 3 / 4 / 5</li> </ul>

## ● Liste des options de menus et des messages ●







\* Paramètres par défaut

Option / Écran du menu	Valeur du paramètre	Option / Écran du menu	Valeur du paramètre
Vol. Démarrage 	Ajuste le volume sonore lors de la mise sous tension de l'appareil (p. 39). • Off / 1 / 2* / 3 / 4 / 5	Réinit. fich.No. 	Définit le mode d'affectation des numéros de fichier aux images (p. 39). • On • Off*
Vol. Opération 	Ajuste le volume du signal sonore (p. 39). • Off / 1 / 2* / 3 / 4 / 5	Langue 	Choisit la langue utilisée dans les menus et les messages sur l'écran LCD (p. 24). • English / Deutsch / Français / Nederlands / Dansk / Suomi / Italiano / Norsk / Svenska / Español / Chinese / Japanese
Vol. Retard. 	Ajuste le volume du son du retardateur pendant les 2 dernières secondes précédant le déclenchement de la prise de vue (p. 39). • Off / 1 / 2* / 3 / 4 / 5		

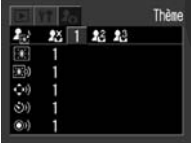
● Liste des options de menus et des messages ●

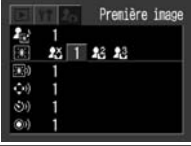
## Menu Mon profil

\* Paramètres par défaut

Option / Écran du menu	Valeur du paramètre	Option / Écran du menu	Valeur du paramètre
<p>Thème</p> 	<p>Sélectionne un thème commun pour la première image, le son de départ, le son du déclencheur, le signal sonore et le son du retardateur (p. 41).</p> <ul style="list-style-type: none"> <li>•  (Off) / <b>1</b>* /  / </li> </ul>	<p>Signal sonore</p> 	<p>Définit le son produit par l'utilisation d'un bouton autre que le déclencheur (p. 41).</p> <ul style="list-style-type: none"> <li>•  (Off) / <b>1</b>* /  / </li> </ul>
<p>Première image</p> 	<p>Définit la première image affichée lors de la mise sous tension de l'appareil photo (p. 41).</p> <ul style="list-style-type: none"> <li>•  (Off) / <b>1</b>* /  / </li> </ul>	<p>Son retardateur</p> 	<p>Définit le son qui avertit que la photo sera prise dans 2 secondes (p. 41).</p> <ul style="list-style-type: none"> <li>•  (Off) / <b>1</b>* /  / </li> </ul>
<p>Son départ</p> 	<p>Définit le son de départ à la mise sous tension de l'appareil (p. 41).</p> <ul style="list-style-type: none"> <li>•  (Off) / <b>1</b>* /  / </li> </ul>	<p>Son déclenc.</p> 	<p>Définit le son produit lorsque vous appuyez sur le déclencheur. Il n'y a pas de son de déclencheur en mode Vidéo (p. 41).</p> <ul style="list-style-type: none"> <li>•  (Off) / <b>1</b>* /  / </li> </ul>

## Réinitialisation des paramètres par défaut

Vous pouvez rétablir tous les paramètres par défaut des menus et des boutons à l'exception des paramètres [Date/Heure] et [Langue].

### 1 Allumez l'appareil photo.

La procédure peut être effectuée en mode prise de vue, lecture, ou autre.

### 2 Appuyez sur le bouton **MENU** pendant au moins 5 secondes.

Le message « Réinit. paramètres? » s'affiche sur l'écran LCD.



### 3 Appuyez sur ◀/▶ pour sélectionner [OK] et appuyez sur le bouton **SET**.

- Pour annuler la réinitialisation, sélectionnez [Annuler] au lieu de [OK].



- Le réglage de la balance des blancs personnalisée n'est pas annulé même si les paramètres sont remis aux valeurs par défaut. (p. 62)
- Les paramètres ne peuvent pas être réinitialisés lorsque l'appareil photo est connecté à un ordinateur, à une imprimante de la série CP ou une imprimante Bulle d'encre compatible avec la fonction d'impression directe (en option).



## Liste des messages

Le tableau suivant explique chaque message pouvant apparaître sur l'écran LCD.

Occupé...	: L'appareil photo est en train d'enregistrer des données d'image sur la carte CF. Le mode lecture est actif.
Carte mémoire absente	: Vous avez essayé de prendre ou de lire une photo sans avoir installé de carte CF.
Enregistrement impossible	: Vous avez essayé de prendre une photo sans avoir installé de carte CF.
Erreur carte mémoire	: La carte CF ne fonctionne pas correctement.
Carte mémoire pleine	: La carte CF est saturée : elle ne peut plus stocker d'images ni accepter de nouveaux paramètres d'impression.
Nom incorrect!	: L'appareil ne peut pas générer de nom de fichier pour l'image que vous venez de prendre car la carte contient déjà un dossier portant ce nom ou le numéro de fichier a déjà atteint la valeur maximale. Affichez le Menu Enreg. et paramétrez l'option [Réinit.fich.No.] sur [On]. Enregistrez sur votre ordinateur toutes les images que vous voulez conserver, puis reformatez la carte CF. Notez que le formatage efface toutes les données de la carte.
Changer les piles	: Les piles sont mortes et l'appareil photo ne peut plus fonctionner. Remplacez simultanément les deux piles par des piles alcalines neuves de type AA (p. 18) ou par des piles complètement rechargées.
Aucune image	: Aucune image n'est enregistrée sur la carte CF.
Image trop grande	: Vous avez essayé de lire un fichier image dont la taille est trop importante ou dont la résolution dépasse 3200 x 2400 pixels.
Format JPEG incompatible	: Vous avez essayé de lire un fichier JPEG incompatible.

## ● Liste des options de menus et des messages ●

Données corrompues	: Vous avez essayé de lire une image comportant des données corrompues.
RAW	: Vous avez essayé de lire une image enregistrée au format RAW.
Image inconnue	: Vous avez essayé de lire un fichier image enregistré dans un format non reconnu (fichier enregistré sur un autre appareil photo dans un format propriétaire, etc.).
agrandissement impossible	: L'image que vous avez essayé d'agrandir a été enregistrée par un autre appareil photo, enregistrée dans un format qui ne peut pas être agrandi ou modifiée sur un ordinateur.
Rotation impossible	: L'image que vous avez essayé de faire pivoter a été enregistrée par un autre appareil photo, enregistrée dans un format qui ne peut pas faire l'objet d'une rotation ou modifiée sur un ordinateur.
Format WAVE incompatible	: Il est impossible d'ajouter le mémo vocal à l'image parce qu'un fichier enregistré dans un format incorrect a déjà été ajouté à cette image.
Protégée!	: Vous avez essayé d'effacer une image protégée.
Trop d'annotation	: Le nombre d'images marquées pour impression est trop important. L'appareil ne peut plus traiter d'annotations supplémentaires.
Enreg. image impossible	: Vous avez tenté d'enregistrer une image créée avec un autre appareil comme première image.
Impossible d'annoter d'image	: Vous avez essayé de régler les paramètres d'impression d'un fichier non JPEG.
Exx	: Dysfonctionnement de l'appareil photo. Éteignez puis rallumez l'appareil et recommencez l'opération de prise de vue ou de lecture. Si ce message réapparaît fréquemment, il se peut que l'appareil soit endommagé. Notez le numéro de l'erreur [xx] et ramenez l'appareil à un bureau de support client Canon. Si ce message apparaît immédiatement après une prise de vue, l'appareil risque de ne pas avoir enregistré l'image. Passez en mode lecture pour vous assurer que l'image a bien été enregistrée.

## ● Liste des options de menus et des messages ●

Le tableau suivant répertorie et explique les messages susceptibles de s'afficher sur l'écran LCD lors de l'impression sur une imprimante en option compatible avec la fonction d'impression directe (série CP). Certains messages peuvent ne pas apparaître, en fonction du modèle d'imprimante.

Manque papier	: La cassette pour papier est vide ou n'est pas correctement installée.
Manque encre	: L'imprimante ne contient pas de cartouche d'encre ou la cartouche est vide.
Format de papier incompatible	: Vous avez essayé d'imprimer avec un format de papier incompatible.
Cartouche incompatible	: Vous avez essayé d'imprimer avec un type de cartouche d'encre incompatible.
Erreur cartouche encre	: La cartouche d'encre présente un problème.
Papier / encre incompatibles	: Le papier et l'encre sont incompatibles.
Bourrage papier	: Un bourrage papier est survenu durant l'impression.
Le papier a été changé	: Le format du papier a été changé entre l'affichage du menu Style d'impression et le démarrage de l'impression.
Charger batterie imprimante	: La batterie de l'imprimante est déchargée.
Erreur communication	: Une erreur de communication est survenue.
Ajuster cadrage	: Vous avez tenté d'imprimer l'image avec un style différent de celui utilisé lors du réglage des paramètres de rognage.
Impossible d'imprimer	: Vous avez essayé d'imprimer une image prise avec un autre appareil photo, enregistrée dans un format incompatible ou téléchargée et modifiée sur un ordinateur.
xx images non imprimées	: Vous avez essayé d'imprimer xx images avec des paramètres DPOF prises avec un appareil photo différent, enregistrées dans un format incompatible, ou téléchargées et modifiées sur un ordinateur.

## ● Liste des options de menus et des messages ●

Le tableau suivant répertorie et explique les messages qui peuvent apparaître sur l'écran LCD lors de l'impression avec une imprimante Bulle d'encre compatible avec l'impression directe (proposée en option).

Vérifiez le numéro d'erreur affiché sur le panneau de commande de l'imprimante Bulle d'encre et reportez-vous au *Guide de démarrage rapide* de celle-ci.

Certaines imprimantes Bulle d'encre peuvent ne pas afficher de message ni de code d'erreur.

Impression en cours	: L'imprimante imprime les données de la carte mémoire insérée dans l'ordinateur ou l'imprimante. L'imprimante commencera automatiquement à imprimer les images de l'appareil photo à la fin de l'impression en cours.
Pré-chauffage imprimante	: L'imprimante est en période de pré-chauffage. Elle commencera automatiquement à imprimer dès qu'elle sera prête.
Tête d'impression absente	: Aucune tête d'impression n'est installée dans l'imprimante.
Capot ouvert	: Fermez le capot de l'imprimante.
Erreur support papier	: Vous avez sélectionné un type de papier incompatible avec l'imprimante. Sélectionnez un type de papier compatible dans le menu Style d'impression.
Erreur prise papier	: Positionnez correctement le levier de sélection du papier.
Niveau d'encre faible	: Le réservoir d'encre devra bientôt être remplacé. Préparez un nouveau réservoir d'encre. Sélectionnez [Continuer] dans l'écran d'erreur pour redémarrer l'impression.
Collecteur d'encre plein	: Pour redémarrer l'impression, appuyez sur le bouton REPRISE/ANNULER sur l'imprimante Bulle d'encre. Veuillez demander le remplacement du collecteur d'encre à votre bureau de support client Canon le plus proche indiqué dans le Guide de démarrage rapide de l'imprimante Bulle d'encre.
Erreur imprimante	: Mettez l'imprimante brièvement hors tension. Si l'erreur persiste, veuillez consulter le bureau de support client Canon le plus proche indiqué dans le Guide de démarrage rapide de l'imprimante Bulle d'encre.

## Remplacement de la pile de l'horloge

Si l'écran LCD affiche le menu Réglage Date et Heure lorsque vous allumez l'appareil, la pile de l'horloge est épuisée et l'horloge a cessé de fonctionner. Achetez une pile de remplacement (pile de type CR2016) et installez-la de la manière indiquée ci-dessous. La pile de l'horloge étant préinstallée en usine, sa durée de vie après achat de l'appareil photo peut être inférieure à la durée nominale.



- Conservez la pile de l'horloge hors de portée des enfants. Si un enfant avale une pile, appelez immédiatement un médecin car les fluides corrosifs de la pile pourraient être nocifs pour l'estomac ou la paroi intestinale.

**1** Vérifiez que l'appareil est éteint.

**2** Tirez le support de la pile de l'horloge en direction de la flèche pour l'enlever.



**3** Décalez légèrement la pile de l'horloge en direction de la flèche ① et retirez-la en direction de la flèche ②.

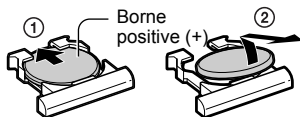

## ● Annexes ●

- 4 Insérez la nouvelle pile de l'horloge dans le support, borne positive (+) vers le haut.
- 5 Remettez le support de la pile de l'horloge en place.
- 6 Réglez la date et l'heure lorsque le menu Réglage Date et Heure s'affiche sur l'écran LCD (p. 23).



- L'écran LCD affiche également le menu Réglage Date et Heure lorsque vous allumez l'appareil photo pour la première fois. Cela est normal et n'indique pas que la pile de l'horloge doit être remplacée.

- Si vous jetez votre appareil photo, pensez à retirer tout d'abord la pile de l'horloge afin de pouvoir la recycler conformément au système de recyclage en vigueur dans votre pays.



## Utilisation des kits de piles proposés en option

### Utilisation de piles rechargeables (Batteries rechargeables et chargeur CBK100)

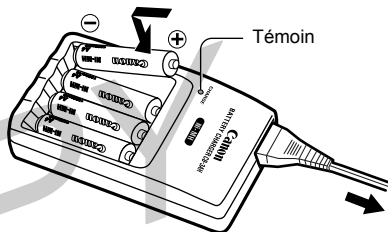

\* Deux piles peuvent être chargées au lieu de quatre.



- Quatre piles sont fournies avec le chargeur CBK100, mais deux piles seulement sont utilisées pour l'appareil photo.
- Le témoin clignote pendant la charge et s'arrête de clignoter une fois le processus terminé.



- Ce chargeur ne peut être utilisé que pour charger les piles Canon NiMH de type AA. Ne chargez pas d'autres types de piles avec ce chargeur.
- N'utilisez jamais des piles neuves en même temps que des piles qui ont déjà servi dans d'autres appareils.
- Rechargez toujours les deux piles de l'appareil photo simultanément.
- Ne mélangez pas des piles dont la date d'achat ou le niveau de charge diffère.
- N'essayez pas de recharger des piles déjà chargées, vous risqueriez de réduire leurs performances. En outre, ne chargez pas les piles pendant plus de 24 heures.
- Ne rechargez pas les piles dans des endroits clos susceptibles de retenir la chaleur.
- La recharge répétée de piles encore partiellement chargées peut provoquer une baisse de leurs performances. Attendez que l'écran LCD affiche le message « Charger les piles » pour recharger les piles.
- Essayez soigneusement les bornes des piles avec un chiffon sec dans les situations suivantes, car elles peuvent être salies par de la graisse déposée par les doigts ou d'autres impuretés :
  - Si la durée d'utilisation des piles a considérablement diminué.
  - Si le nombre d'images enregistrables a considérablement diminué.
  - Lors de la charge des piles (insérez et retirez les piles deux ou trois fois avant la charge).

- Lorsque le chargement s'effectue en quelques minutes (le témoin du chargeur reste allumé).
- Il se peut que vous ne puissiez pas recharger complètement les piles, de par leurs caractéristiques, immédiatement après leur achat ou si vous ne les avez pas utilisées pendant un certain temps. Dans ce cas, utilisez les piles jusqu'à ce qu'elles soient déchargées avant de les recharger. Après plusieurs cycles de charge leurs performances devraient revenir à la normale.
- Le stockage de piles entièrement chargées pendant de longues périodes (environ un an) pouvant écourter leur durée de vie et diminuer leurs performances, il convient d'utiliser les piles dans l'appareil photo jusqu'à ce qu'elles soient complètement déchargées et de les entreposer à température normale (23°C / 73°F) ou à une température inférieure. Si vous n'utilisez pas les piles pendant de longues périodes, chargez-les et déchargez-les complètement dans l'appareil au moins une fois par année.
- Si la durée d'utilisation des piles diminue considérablement alors que vous avez nettoyé leurs bornes et si le témoin du chargeur reste allumé, il se peut que leur durée de vie touche à sa fin. Utilisez alors des piles neuves. Si vous souhaitez acheter de nouvelles piles, choisissez des piles Canon NiMH de type AA.
- Si vous laissez les piles dans l'appareil ou dans le chargeur, elles risquent de fuir et d'endommager le matériel.  
Retirez les piles de l'appareil photo ou du chargeur, et conservez-les dans un endroit sec et frais si vous ne les utilisez pas.

## ● Annexes ●



- Le chargeur recharge entièrement les piles en environ 110 minutes (deux piles) et 220 minutes (quatre piles) (selon des tests effectués par Canon). Ne rechargez pas les piles dans des endroits où la température n'est pas comprise entre 0 et 35 °C (32 et 104 °F).

La durée de charge varie en fonction de la température ambiante et du niveau de charge initial des piles.

COPY



## Utilisation du kit adaptateur secteur ACK800

L'emploi du kit adaptateur secteur ACK800 en option est recommandé lors de l'utilisation de l'appareil photo de façon continue pendant des périodes prolongées et lors de la connexion à un ordinateur.



- Assurez-vous que l'appareil photo est éteint avant de connecter ou de déconnecter l'adaptateur secteur compact.

- 1 Branchez le cordon d'alimentation sur l'adaptateur secteur compact et sur une prise électrique.

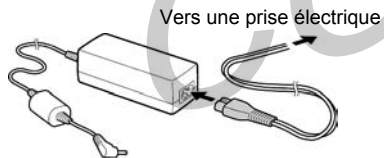

- 2 Ouvrez le cache des prises et branchez la fiche CC de l'adaptateur sur la prise DC IN de l'appareil.

- Débranchez l'adaptateur de la prise électrique lorsque vous avez fini d'utiliser l'appareil photo.

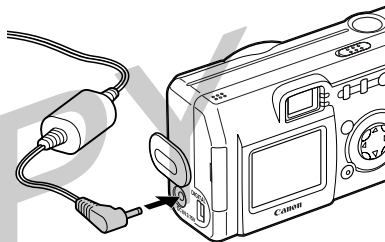

- N'essayez pas d'utiliser un autre kit adaptateur secteur que le kit ACK800 avec votre appareil photo. Vous risqueriez d'endommager l'appareil ou l'adaptateur.

## Entretien et maintenance de l'appareil photo

Utilisez les procédures suivantes pour nettoyer le boîtier, l'objectif, le viseur, l'écran LCD et d'autres parties de l'appareil.

Boîtier de l'appareil photo	Essuyez le boîtier avec un chiffon doux ou avec un tissu pour lunettes.
Objectif	Utilisez d'abord un soufflet pour objectif pour enlever poussières et saletés, puis essuyez délicatement l'objectif avec un chiffon doux. <ul style="list-style-type: none"><li>• N'utilisez jamais de produits de nettoyage synthétiques sur le boîtier ou l'objectif de l'appareil. Si de la saleté subsiste, contactez le bureau de support client Canon le plus proche indiqué sur la brochure d'assistance à la clientèle Canon.</li></ul>
Viseur, Écran LCD	Utilisez un soufflet pour objectif pour enlever poussières et saletés. Si nécessaire, essuyez délicatement le viseur et l'écran LCD avec un chiffon doux ou un tissu pour lunettes pour éliminer la saleté incrustée. <ul style="list-style-type: none"><li>• Ne frottez jamais avec force l'écran LCD. Vous pourriez l'endommager ou créer des dysfonctionnements.</li></ul>



- N'utilisez jamais d'eau, de diluant pour peinture, de benzène ou de détergents pour nettoyer l'appareil. Vous risqueriez de l'endommager ou de le déformer.

## Dépannage

Problème	Cause	Solution
L'appareil ne fonctionne pas.	L'appareil est éteint.	<ul style="list-style-type: none"> <li>Allumez l'appareil. Reportez-vous à « Mise sous tension et hors tension » (p. 26).</li> </ul>
	Le couvercle du logement de la carte CF et du compartiment des piles est ouvert.	<ul style="list-style-type: none"> <li>Vérifiez que le couvercle est bien fermé.</li> </ul>
	Les piles ont été installées dans le mauvais sens.	<ul style="list-style-type: none"> <li>Remettez en place les piles dans le bon sens.</li> </ul>
	Les piles sont vides.	<ul style="list-style-type: none"> <li>Remplacez les piles par des piles alcalines neuves ou des piles complètement rechargées (deux piles de type AA).</li> <li>Utilisez une prise secteur.</li> </ul>
	Les piles ne sont pas du bon type.	<ul style="list-style-type: none"> <li>N'utilisez que des piles alcalines neuves de type AA ou des piles Canon NIMH de type AA. Pour plus d'informations sur les piles alcalines, reportez-vous à la section « Précautions de manipulation des piles » (p. 20).</li> </ul>
	Il y a un faux contact entre les piles et l'appareil photo.	<ul style="list-style-type: none"> <li>Essuyez les bornes des piles avec un chiffon doux et sec.</li> </ul>
L'appareil ne prend pas de photo.	L'appareil est en mode de lecture.	<ul style="list-style-type: none"> <li>Passez en mode de prise de vue. Reportez-vous à la section « Passage entre les modes Prise de vue / Lecture » (p. 27).</li> </ul>
	Le flash est en cours de chargement.	<ul style="list-style-type: none"> <li>Attendez que le flash soit chargé. Vous pouvez appuyer sur le déclencheur quand le témoin est allumé à l'orange et qu'il ne clignote pas.</li> </ul>

Problème	Cause	Solution
L'appareil ne prend pas de photo.	La carte CF est pleine.	<ul style="list-style-type: none"> <li>• Insérez une nouvelle carte CF.</li> <li>• Téléchargez des images sur l'ordinateur, puis effacez-les de la carte pour libérer de l'espace.</li> </ul>
	La carte CF n'est pas correctement formatée.	<ul style="list-style-type: none"> <li>• Formatez la carte CF. (p. 78).</li> <li>• La carte peut être défectueuse (sa structure logique peut être altérée). Contactez le bureau de support client Canon.</li> </ul>
L'appareil photo s'arrête pendant la prise d'une vidéo.	Certaines cartes CF provoquent l'arrêt de l'appareil pendant l'enregistrement d'une vidéo (la vitesse de lecture est trop lente, la carte a été formatée avec un autre appareil ou sur un ordinateur, elle a subi de nombreux enregistrements/effacements).	<ul style="list-style-type: none"> <li>• Lors de l'enregistrement d'une vidéo, utilisez toujours une carte CF formatée avec cet appareil (p. 55). Vous pouvez utiliser la carte CF incluse.</li> <li>• Lors de l'enregistrement d'une vidéo avec , il est recommandé d'utiliser une carte CF FC - 256 MH (en option).</li> </ul>
Les piles s'épuisent rapidement.	Les piles ne sont pas du bon type.	<ul style="list-style-type: none"> <li>• N'utilisez que des piles alcalines neuves de type AA ou des piles Canon NiMH de type AA. Pour plus d'informations sur les piles alcalines, reportez-vous à la section « Précautions de manipulation des piles » (p. 20).</li> </ul>
	Les performances des piles diminuent à basse température.	<ul style="list-style-type: none"> <li>• Si vous devez utiliser l'appareil photo dans les régions froides, conservez les piles au chaud (en les plaçant par exemple dans une poche intérieure) jusqu'à ce que vous soyez prêt à les utiliser.</li> </ul>
	Les bornes des piles sont sales.	<ul style="list-style-type: none"> <li>• Essuyez-les soigneusement à l'aide d'un chiffon sec avant de les utiliser.</li> </ul>

Problème	Cause	Solution
Les piles s'épuisent rapidement.	Les piles n'ont pas été utilisées depuis plus d'un an.	<ul style="list-style-type: none"> <li>• Si vous utilisez des piles rechargeables, leurs performances devraient revenir à la normale après plusieurs cycles de charge.</li> </ul>
	Si vous utilisez des piles rechargeables : les piles ont perdu leur efficacité.	<ul style="list-style-type: none"> <li>• Remplacez les deux piles par des neuves.</li> </ul>
Les piles ne se chargent pas avec un chargeur en option.	Les piles ont été placées dans le mauvais sens dans le chargeur.	<ul style="list-style-type: none"> <li>• Remettez les piles dans le bon sens dans le chargeur.</li> </ul>
	Mauvais contact électrique entre les piles et le chargeur.	<ul style="list-style-type: none"> <li>• Essayez les bornes des piles avec un chiffon propre et sec.</li> <li>• Vérifiez que les piles sont correctement mises en place dans le chargeur.</li> <li>• Vérifiez le branchement du cordon d'alimentation sur le chargeur et sur la prise électrique.</li> </ul>
	Les bornes des piles sont sales.	<ul style="list-style-type: none"> <li>• Essayez-les soigneusement à l'aide d'un chiffon sec avant de les recharger.</li> </ul>
	Les piles ont perdu leur efficacité.	<ul style="list-style-type: none"> <li>• Remplacez les deux piles par des neuves.</li> </ul>

## ● Annexes ●

Problème	Cause	Solution
Les photographies sont floues ou la mise au point est mauvaise.	L'appareil n'était pas stable lorsque vous avez pris la photographie.	<ul style="list-style-type: none"> <li>• Maintenez l'appareil immobile lorsque vous prenez des photographies.</li> </ul>
	La fonction de mise au point automatique était entravée par un objet obstruant le faisceau d'assistance AF.	<ul style="list-style-type: none"> <li>• Prenez soin de ne pas placer votre doigt ou un objet devant l'émetteur du faisceau d'assistance AF.</li> </ul>
	Le faisceau d'assistance AF a été désactivé à partir du menu.	<ul style="list-style-type: none"> <li>• Réglez [Faisceau AF] sur [On] dans le menu Enreg. (p. 106).</li> </ul>
	Le sujet était hors de la plage de mise au point couverte par l'appareil photo.	<ul style="list-style-type: none"> <li>• Assurez-vous que la distance entre l'objectif et le sujet est d'au moins 20 cm (7,9 pouces).</li> <li>• Utilisez le mode macro pour les prises de vue rapprochées effectuées à une distance comprise entre 5 et 20 cm (2 à 7,9 po.) de l'objectif.</li> <li>• Lorsque vous prenez en photo de sujets éloignés, réglez l'appareil sur l'infini.</li> </ul>
	La mise au point du sujet est difficile.	<ul style="list-style-type: none"> <li>• Utilisez le verrouillage de la mise au point lors de la prise de vue. Voir Utilisation du verrouillage de la mise au point (p. 56).</li> </ul>
Le sujet est sous-exposé (trop sombre).	Lumière insuffisante pour prendre une photographie.	<ul style="list-style-type: none"> <li>• Activez le flash.</li> </ul>
	Le sujet est plus sombre que son environnement.	<ul style="list-style-type: none"> <li>• Réglez la compensation d'exposition sur une valeur positive.</li> </ul>
	Le sujet est au-delà de la portée du flash.	<ul style="list-style-type: none"> <li>• Lorsque vous utilisez le flash, la distance entre l'objectif et le sujet ne doit pas dépasser 2 m (6,7 pieds).</li> </ul>

Problème	Cause	Solution
Le sujet est surexposé (trop clair).	Le sujet est trop près du flash.	<ul style="list-style-type: none"> <li>• Lorsque vous utilisez le flash, la distance entre l'objectif et le sujet ne doit pas être inférieure à 20 cm (7,9 pouces).</li> </ul>
	Le sujet est plus clair que son environnement.	<ul style="list-style-type: none"> <li>• Réglez la compensation d'exposition sur une valeur négative.</li> </ul>
	Présence d'une intense source lumineuse ou reflets de celle-ci dans l'appareil.	<ul style="list-style-type: none"> <li>• Ajustez l'angle de l'appareil.</li> </ul>
	Le flash est réglé pour se déclencher à chaque prise de vue.	<ul style="list-style-type: none"> <li>• Réglez le flash sur n'importe quel mode, à l'exception du mode On.</li> </ul>
Des points blancs ou des astérisques blancs apparaissent sur l'image.	La lumière du flash a été réfléchiée par des particules de poussière ou des insectes dans l'air.	<ul style="list-style-type: none"> <li>• Ce phénomène peut être observé sur les appareils photo numériques et ne constitue pas un dysfonctionnement.</li> </ul>
Une barre de lumière rouge apparaît sur l'écran LCD.	Le sujet est trop clair.	<ul style="list-style-type: none"> <li>• Cet incident est normal sur les appareils contenant des CCD et ne constitue pas un dysfonctionnement. Cette barre rouge de lumière ne sera pas enregistrée lors de la prise de photo, mais elle le sera lors de l'enregistrement d'une vidéo.</li> </ul>
Le flash ne se déclenche pas.	Le mode du flash est réglé sur Off.	<ul style="list-style-type: none"> <li>• Réglez le flash sur n'importe quel mode, à l'exception du mode Off.</li> </ul>
La lecture des images sur la carte CF est lente. L'enregistrement des images sur la carte CF s'effectue lentement.	La carte CF a été formatée dans un autre appareil.	<ul style="list-style-type: none"> <li>• Utilisez une carte CF formatée dans votre appareil. Reportez-vous à la section « Formatage d'une carte CF » (p. 78).</li> </ul>

## Caractéristiques techniques

Toutes ces informations sont basées sur des méthodes de test standard de Canon. Elles sont susceptibles d'être modifiées sans préavis.

### PowerShot A300

Pixels effectifs de l'appareil photo	Env. 3,2 millions
Image Sensor	CCD 1 / 2,7 po. CCD (Nombre total de pixels : env. 3,3 millions)
Objectif	5 mm (équivalent film 35 mm : 33 mm), F3,6
Zoom numérique	Maximum env. 5,1 X
Viseur optique	Viseur de type Galilée inversé
Écran LCD	LCD couleur TFT 1,5 pouce, environ 67 000 pixels
Autofocus	TTL 5-point AiAF / 1-point AF (fixe au centre), verrouillage de mise au point possible
Plage de mise au point	Normal : 20 cm (7,9 po.) - ∞, Macro : 5 - 20 cm (2.0 - 7,9 po.)
Obturateur	Mécanique+électronique
Vitesse d'obturation	1 - 1 / 2000 sec. • 1 - 1 / 6 sec. en mode manuel avec flash désactivé ou en mode Synchro lente. • Réduction du bruit pour les vitesses comprises entre 1 et 1 / 6 sec.
Méthode de mesure de la lumière	Mesure par évaluation / Mesure moyenne à pondération centrale / Mesure spot
Contrôle d'exposition	Programme de l'exposition



## ● Caractéristiques techniques ●

Compensation d'exposition	+ / - 2 stops par incréments de 1 / 3 - stop
Sensibilité	AUTO / Équivalent à ISO 50 / 100 / 200 / 400
Balance des blancs	Auto/préréglage à travers l'objectif (lumière naturelle, ombragé, tungstène, fluorescent, fluorescent H) ou Balance des blancs personnalisée
Flash	Anti-yeux rouges auto / auto / on / off / Syncro lente
Portée du flash	20 cm - 2,0 m (0,67 - 6,7 pieds) (Lorsque la sensibilité est réglée sur AUTO)
Modes de prise de vue	Auto / manuel / Assemblage / Vidéo
Prise de vue en continu	2,2 images/sec. environ (modes Haute/Fin, écran LCD éteint)
Retardateur	Déclenchement après environ 2 sec. ou environ 10 sec.
Prise de vue connecté à un PC	Disponible (seulement en connexion USB. Le logiciel exclusif « RemoteCapture » est inclus dans le kit de l'appareil photo.)
Support d'enregistrement	Carte mémoire flash compacte (type I)
Format de fichier	Compatible DPOF (Design rule for Camera File System)
Format d'enregistrement d'image	Images fixes : JPEG (Exif 2.2)*1, Vidéos : AVI (données d'image : Motion JPEG, données audio : WAVE [monaural])
Compression	Super-fin/Fin/Normal

## ● Caractéristiques techniques ●

<p>Images fixes</p>	<p>Haute : 2048 x 1536 pixels Moyenne : 1600 x 1200 pixels Moyenne 2 : 1024 x 768 pixels Basse : 640 x 480 pixels</p>
<p>Nombre de pixels d'enregistrement</p>	<p>Vidéos</p> <p>640 x 480 pixels (env. 30 sec.)*2 320 x 240 pixels (env. 3 min.) 160 x 120 pixels (env. 3 min.) 15 images/sec. environ</p> <ul style="list-style-type: none"> <li>• Les données entre parenthèses font référence à la durée maximale d'une vidéo par clip.</li> </ul>
<p>Modes de lecture</p>	<p>Lecture image par image / lecture sous forme d'index (9 miniatures) / zoom (l'écran LCD peut faire un zoom jusqu'à 10 fois×) / Déf. auto / mémos vocaux (jusqu'à 60 sec.) / Sortie d'image sur imprimante photo format carte de crédit CP-100 Imprimante CP-10 et Bulle d'encre dotées de la fonction d'impression directe</p>
<p>Langues d'affichage</p>	<p>English / Deutsch / Français / Nederlands / Dansk / Suomi / Italiano / Norsk / Svenska / Español / Chinese / Japanese</p>
<p>Paramètres Mon profil (personnalisation)</p>	<p>La première image, le son de départ, le son de déclencheur, le signal sonore et le son de retardateur peuvent être personnalisés en utilisant les méthodes suivantes.</p> <ol style="list-style-type: none"> <li>1. Utilisation des images et des sons enregistrés sur l'appareil.</li> <li>2. Utilisation de données téléchargées depuis l'ordinateur avec le logiciel fourni.</li> </ol>
<p>Interface</p>	<p>USB (mini-B, PTP [Picture Transfer Protocol])</p>















## ● Caractéristiques techniques ●

Source d'alimentation	Deux piles alcalines AA (fournies), Deux piles NiMH rechargeables AA (en option) Kit adaptateur secteur ACK800 (en option)
Températures de fonctionnement	0 - 40°C (32 - 104°F)
Humidité en fonctionnement	10 - 90%
Dimensions (l x h x p)	110 x 58 x 36,6 mm (4;3 x 2;3 x 1;4 in.) (objectif rétracté)
Poids	Env. 175 g (6,2 oz.) (sans piles ni carte CF)

- \*1 Cet appareil numérique prend en charge Exif 2.2 (également qualifié de « Exif Print »). Exif Print est un standard d'amélioration des communications entre les appareils photo numériques et les imprimantes. Au moyen d'une connexion avec une imprimante compatible Exif Print, les données des images de l'appareil photo au moment de la prise de vue sont utilisées et optimisées pour produire des impressions d'une très grande qualité.
- \*2 Durée maximale d'enregistrement par clip vidéo pour la carte CF Canon FC-256HM proposée en option (non commercialisée dans certaines régions).







## ● Caractéristiques techniques ●

### Estimation des capacités des cartes CF (en termes d'images enregistrables)



		FC-16M	FC-32M	FC-64M	FC-128M	FC-256MH
<b>L</b> (2048 x 1536 pixels)		8	18	38	76	154
		16	33	68	137	276
		32	67	136	274	548
<b>M1</b> (1600 x 1200 pixels)		14	30	61	122	246
		26	54	109	219	440
		52	108	217	435	868
<b>M2</b> (1024 x 768 pixels)		25	53	107	215	431
		46	94	189	379	762
		84	174	349	700	1390
<b>S</b> (640 x 480 pixels)		58	120	241	482	962
		94	196	393	788	1563
		165	337	676	1355	2720
Vidéo	 (640 x 480 pixels)	14 sec.	30 sec.	61 sec.	124 sec.	249 sec.
	 (320 x 240 pixels)	44 sec.	91 sec.	183 sec.	368 sec.	735 sec.
	 (160 x 120 pixels)	118 sec.	242 sec.	486 sec.	973 sec.	1954 sec.

- La longueur maximale de clip est d'environ 30 sec. ()\* ou 3 min. (, ). Les temps indiqués correspondent aux durées d'enregistrement continu maximales.

\* Avec la carte CF FC-256MH (vendue séparément).

- **L** (Haute), **M1** (Moyenne1), **M2** (Moyenne2), **S** (Basse), ,  et  indiquent la résolution d'enregistrement.
-  (Super-fin),  (Fin) et  (Normal) indiquent la valeur de compression.
- La carte CF FC-256 MH n'est pas vendue dans certaines régions.

### Estimation de la taille de fichier d'une image

	<b>L</b> (2048 x 1536 pixels)	<b>M1</b> (1600 x 1200 pixels)	<b>M2</b> (1024 x 768 pixels)	<b>S</b> (640 x 480 pixels)
 Super-Fin	1602 Ko	1002 Ko	570 Ko	249 Ko
 Fin	893 Ko	558 Ko	320 Ko	150 Ko
 Normal	445 Ko	278 Ko	170 Ko	84 Ko

### Performances des piles

	Nombre d'images		Lecture
	Écran LCD activé	Écran LCD désactivé	
Piles alcalines de type AA (fournies avec l'appareil)	Environ 75 images	Environ 210 images	Environ 90 images
Pile AA NiMH NB-1AH	Environ 200 images	Environ 450 images	Environ 120 images

• Les données ci-dessus s'appliquent aux conditions de test Canon et varient en fonction des conditions et du mode de prise de vue.

<Conditions de test>

Prise de vue : Température ambiante (23°C / 73°F), alternance des prises de vue toutes les 20 secondes, flash utilisé toutes les quatre images, mise hors tension et de nouveau sous tension toutes les 8 images.

Lecture : Température ambiante (23°C / 73°F), lecture continue au rythme de 3 secondes par image.

• Pour obtenir des informations sur la manipulation des piles, reportez-vous à « Précautions de manipulation des piles » (p. 20).

## ● Caractéristiques techniques ●

### Pile NiMH NB-1AH

Fournie avec le lot de piles NiMH NB4-100 et les Batteries rechargeables et chargeur CBK100 proposés en option.

Type	Pile rechargeable NiMH
Tension nominale	1,2 V CC
Puissance nominale	1 600 mAh (min. : 1 550 mAh)
Cycles de charge	Environ 300
Température de fonctionnement	0 - 35 °C (32 - 95°F)
Dimensions	Diamètre : 14,5 mm (0,6 po.) Longueur : 50 mm (2 po.)
Poids	Env. 27 g (0,95 oz.)

### Chargeur de pile CB-3AH

Fourni avec les Batteries rechargeables et chargeur CBK100 proposés en option.

Entrée nominale	100 - 240 V CA (50 / 60 Hz), 8W
Sortie nominale	1,6 V CC / 2 A
Temps de charge	110 minutes environ pour deux piles, 220 minutes pour quatre piles
Température de fonctionnement	0 - 35 °C (32 - 95°F)
Dimensions	113 × 74 × 27,5 mm (4,4 × 2,9 × 1,1 pouce)
Poids	Env. 100 g (3,5 oz.) (boîtier)

### Adaptateur secteur compact CA-PS800

Fourni avec le kit adaptateur secteur ACK800 proposé en option.

Entrée nominale	100 - 240 V CA (50 / 60 Hz), 16VA (100V) - 26VA (240V)
Sortie nominale	3,15 V CC / 2 A
Température de fonctionnement	0 - 40 °C (32 - 104°F)
Dimensions	42,5 × 104,4 × 31,4 mm (1,7 × 4,1 × 1,3 pouce)
Poids (boîtier)	Env. 180 g (6,4 oz.)

### Carte mémoire flash compacte

Type de logement de carte	Type 1
Dimensions	36,4 × 42,8 × 3,3 mm (1,4 × 1,7 × 0,1 po.)
Poids	Env. 10 g (0,4 oz.)

# Index

## — A —

Agrandissement des images .....	66
Anti-yeux rouges .....	49, 50
Assemblage	
cadrage d'un sujet .....	53
Prise de vue .....	54

## — B —

Balance des blancs .....	60
--------------------------	----

## — C —

Cache des prises .....	4, 102
Cartes CF	
À propos des cartes CF .....	22
Estimation des capacités des cartes CF (en termes d'images enregistrables) .....	132
formatage .....	78
Choix de la langue .....	24
Complètement enfoncé .....	33
Compression .....	47

Couvercle du logement de la carte CF et du compartiment des piles .....	5
--	---

## — D —

Date .....	23
Déclencheur .....	33
DPOF .....	92
Dragonne .....	5

## — E —

Écran LCD	
Informations affichées .....	30
utilisation .....	28
Effacement	
effacement d'images individuelles .....	77
effacement de toutes les images .....	77
Effet photo .....	63
Entretien et maintenance de l'appareil photo .....	122

## ● Index ●

### — F —

Faisceau d'assistance AF .....	4, 33
Flash .....	49
Fonction d'économie d'énergie .....	27
Fonctions .....	142

### — H —

Haut-parleur .....	5
Heure .....	23

### — I —

Impression .....	79
Connexion de l'appareil photo à une imprimante .....	82
impression .....	85
Impression avec des paramètres d'impression DPOF .....	96
Paramètres d'impression (fonction d'impression directe) .....	87
Paramètres d'impression DPOF .....	92

Réinitialisation des paramètres d'impression .....	95
Sélection dans le menu Impression .....	81
Sélection des images à imprimer .....	92
style d'impression .....	87, 94
Infini .....	51

### — L —

Lampe anti-yeux rouges .....	4, 49
Lecture	
Affichage image par image .....	66
Défilement automatique .....	75
Rotation des images à l'écran .....	72
Visualisation des images par groupes de neuf .....	67
Lecture image par image .....	66

### — M —

Macro .....	51
Mémo vocal .....	73
Menu Configurer .....	109





## ● Index ●

### — T —

Taille de fichier approximative d'une image .....	133
Téléchargement d'images sur un ordinateur à l'aide d'un lecteur de carte PC .....	104
Connexion de l'appareil à un ordinateur à l'aide du câble USB .....	101
Téléchargement direct à partir d'une carte CF .....	104
Témoin .....	6

### — U —

Utilisation des kits de piles proposés en option utilisation de piles rechargeables .....	118
--	-----

### — V —

Verrouillage de la mise au point .....	56
Vidéo	
édition .....	69
Mémos vocaux .....	73
Mode vidéo .....	55
Visualisation .....	68
Viseur .....	32
Visualisation sous la forme d'un index .....	67
Vitesse ISO .....	64

### — Z —

Zoom numérique .....	34
----------------------	----

### **Avis de non-responsabilité**

- Nous nous sommes efforcés de rendre ce guide aussi précis et exhaustif que possible et n'acceptons aucune responsabilité en cas d'erreur ou d'omission. Canon se réserve le droit de modifier, à tout moment et sans préavis, les spécifications matérielles et logicielles énoncées dans le présent guide.
- Aucune partie de ce guide ne peut être reproduite, transmise, transcrite, stockée dans un système de récupération de données, ou traduite dans une autre langue, sous quelque forme et par quelque moyen que ce soit, sans l'autorisation écrite préalable de Canon.
- Canon ne fournit aucune garantie pour des dommages causés par des données perdues ou corrompues, une utilisation erronée ou le dysfonctionnement de l'appareil, du logiciel, des cartes mémoire flash compactes (cartes CF), des ordinateurs personnels et des périphériques, ainsi que par l'utilisation de cartes CF autres que Canon.

### **Marques commerciales**

- Canon, PowerShot et BJ sont des marques commerciales de Canon, Inc.
- CompactFlash est une marque commerciale de SanDisk Corporation.
- iBook et iMac sont des marques commerciales de Apple Computer, Inc.
- Macintosh, PowerBook, Power Macintosh et QuickTime sont des marques commerciales de Apple Computer, Inc, déposées aux Etats-Unis d'Amérique et dans d'autres pays.
- Microsoft, Windows et Windows NT sont des marques commerciales ou déposées de Microsoft Corporation aux Etats-Unis d'Amérique et/ou dans d'autres pays.
- Les autres noms et produits non mentionnés ci-dessus peuvent être des marques commerciales ou déposées de leurs sociétés respectives.

Canon















COPY











Canon

COPY

# Fonctions disponibles dans chaque mode de prise de vue

Le tableau suivant indique les fonctions et les paramètres disponibles dans chaque mode de prise de vue. L'appareil enregistre les paramètres séparément pour chaque mode.

Fonctions						Référence Pages
Résolution	Haute <b>L*</b> / Moyenne 1 <b>M1</b> Moyenne 2 <b>M2</b> / Basse <b>S</b>	○	○	△	—	p. 47
	Vidéo <b>1640</b> / <b>1320*</b> / <b>1160</b>	—	—	—	○	
Compression	Super-Fin 	○	○	△	—	p. 47
	Fin 	○*	○*	△*	—	
	Normal 	○	○	△	—	
Flash	Auto 	○	○	—	—	p. 49
	Anti-yeux rouges, Auto 	○*	○*	—	—	
	On 	—	○	△	—	
	Off 	○	○	△*	○*	
	Synchro lente 	—	○	△	—	
Mode macro 	○	○	△	○	p. 51	
Mode infini 	—	○	△	○	p. 51	

Fonctions						Référence Pages	
Méthode de prise de vue	Image par image		○*	○*	△*	○*	p. 52
	Continue		—	○	—	—	
	Retardateur		○	○	△	○	
Compensation d'exposition			—	○	△	○	p. 59
Mesure de la lumière	Mesure d'évaluation de la lumière		—	○	—	—	p. 58
	Moyenne à pondération centrale		—	○	—	—	
	Mesure spot		—	○	—	—	
Balance des blancs			—	○	△	○	p. 60
Effet photo			—	○	△	○	p. 63
Vitesse ISO			— <sup>(1)</sup>	○	— <sup>(1)</sup>	— <sup>(1)</sup>	p. 64
Cadre de mise au point automatique			—	○	—	—	p. 57
Zoom numérique			○	○	—	—	p. 34
Faisceau d'assistance AF			○	○	△	○	p. 33

\* : Paramètres par défaut ○ : Disponible △ : disponible seulement pour la première image

<sup>(1)</sup> L'appareil photo sélectionne automatiquement le paramètre.

■ : paramètre conservé même après arrêt de l'appareil photo.