

FRANÇAIS

# Canon PowerShot S80

DIGITAL CAMERA



## Détaillé

# Guide d'utilisation de l'appareil photo

Ce guide explique, de manière détaillée, les fonctions et procédures de l'appareil photo.

DiGiC II



Exif Print



## À propos de ce guide

### Il est conseillé d'utiliser uniquement des accessoires Canon.

Cet appareil photo numérique est conçu pour un fonctionnement optimal avec des accessoires Canon authentiques. Canon ne peut être tenu pour responsable des dommages causés à ce produit et/ou des accidents tels des incendies ou autres dus au dysfonctionnement d'accessoires provenant de fabricants autres que Canon (par exemple, une fuite ou une explosion de la batterie). Veuillez noter que cette garantie ne s'applique pas aux réparations engendrées par le dysfonctionnement d'accessoires non-Canon ; de telles réparations sont toutefois possibles mais elles sont facturables.

### Température du boîtier de l'appareil photo

Si vous utilisez l'appareil photo pendant une durée prolongée, son boîtier risque de chauffer. Tenez compte de cette remarque et prenez les précautions nécessaires lorsque vous utilisez l'appareil photo de façon prolongée.

### À propos de l'écran LCD et du viseur

L'écran LCD et le viseur sont fabriqués avec des techniques de très haute précision. Plus de 99,99 % des pixels répondent à la spécification demandée. Moins de 0,01 % des pixels peuvent parfois ne pas fonctionner ou s'afficher sous la forme de points noirs ou rouges. Cela n'a aucune incidence sur l'image prise et ne constitue nullement un défaut de fonctionnement.

### Format vidéo

Définissez le format du signal vidéo de l'appareil photo en fonction de la norme utilisée dans votre pays avant toute utilisation avec un téléviseur (p 112).

### Conventions utilisées dans le texte

Les icônes affichées sous les titres indiquent les modes prenant en charge l'opération. Dans l'exemple ci-dessous, la molette modes peut être utilisée dans les modes de prise de vue suivants.

• **AUTO** (Auto) • **M** (Manuel) •  (Mes couleurs) •  (Vidéo)

#### Molette modes

**AUTO** M  

 : Ce signe indique des problèmes pouvant affecter le fonctionnement de l'appareil photo.

 : Ce signe indique des rubriques supplémentaires pouvant vous aider pour les procédures de fonctionnement de base.

Cet appareil photo accepte les cartes mémoire SD<sup>+</sup> ainsi que les cartes multimédia. Ces cartes sont toutes désignées sous l'appellation de cartes mémoire dans ce guide.

\* SD signifie « Secure Digital », un système de protection des droits d'auteur.

# Table des matières

Les éléments marqués d'une ☆ sont des listes ou des tableaux qui résument les fonctions ou procédures de l'appareil photo.

Veillez lire ce qui suit

## Chapitre 1 Préparation de l'appareil photo

Guide des composants	10
Fonctions de base	12
Panneau de commandes	12
Utilisation de la molette multi-fonctions	14
Utilisation du viseur	14
Utilisation de l'écran LCD	15
Luminosité de l'écran LCD	16
Informations sur la photo (mode de prise de vue)	17
Informations sur la lecture - Mode	18
Informations sur la lecture - Détaillé (mode de lecture)	19
Fonction Histogramme	20
Modification de la durée d'affichage	21
Fonction Mode éco	21
Formatage d'une carte mémoire	23
Réglage de l'horloge universelle	24
Liste des menus	26
Menu FUNC	26
Menu Enreg.	27
Menu Lecture	28
Menu Configurer	29
Menu Mon profil	31
Rétablissement des valeurs par défaut des paramètres	32





## Chapitre 2 Prise de vue

Modification des paramètres de résolution/de compression	33
Réglage de la fonction Atténuateur d'yeux rouges	34
Réglage du paramètre Synchro lente	35
⌚ Utilisation du retardateur	36
Utilisation du zoom numérique	39
📄 Prise de vue en continu	40

## Chapitre 3 Utilisation de la molette modes

📹 Enregistrement d'une vidéo	41
📷 Prises de vue panoramiques (Assemblage)	45
Utilisation de la molette modes (zone de création)	48
<b>P</b> Exposition automatique programmée	50
<b>TV</b> Réglage de la vitesse d'obturation	50
<b>Av</b> Réglage de l'ouverture	51
<b>M</b> Réglage manuel de la vitesse d'obturation et de l'ouverture	52
📷 Prise de vue en mode Mes couleurs	53

## Chapitre 4 Prise de vue - Fonctions avancées

 Enregistrement des paramètres dans le Raccourci	59
 Sélection d'une zone AF	60
Prise de vue de sujets problématiques pour l'autofocus	62
Mémorisation du paramètre d'exposition (Mem. Expo)	65
Mémorisation du paramètre d'exposition au flash (mémorisation d'exposition au flash)	67
Passage d'un mode de mesure de la lumière à un autre	68
 Réglage de l'exposition	69
Réglage du ton (balance des blancs)	70
Modification de l'effet photo	72
ISO Modification de la vitesse ISO	74
Mode Bracketing (bracketing automatique)	75
Mode Focus-BKT (bracketing avec mise au point)	76
 Permutation entre les paramètres d'ajustement du flash intégré	77
Réglage du moment de déclenchement du flash	79
Prises de vue à intervalles définis (Intervalomètre)	80
<b>C</b> Enregistrement des paramètres personnalisés	82
Réglage de la fonction Rotation auto	83
Réinitialisation du numéro des fichiers	84
Création d'une destination d'enregistrement (dossier)	86

## Chapitre 5 Lecture/Effacement

 Agrandissement des images	88
 Affichage des images par séries de neuf (lecture d'index)	88
Saut de neuf images à la fois	89
 Saut de plusieurs images	90
Défilement des images par trois	91
Rotation des images dans l'affichage	92
Application d'effets et lecture	93
Visualisation/Édition des vidéos	94
 Ajout de mém. vocaux aux images	97
Lecture automatique (diaporamas)	99
Protection des images	104
Effacement de toutes les images	105

## Chapitre 6 Paramètres d'impression/de transfert

À propos de l'impression	106
Définition des paramètres d'impression DPOF	106
Paramètres de transfert d'image (ordre de transfert DPOF)	110

## Chapitre 7 Visualisation des images sur un téléviseur

Visualisation des images sur un téléviseur	112
--	-----

<b>Chapitre 8 Personnalisation de l'appareil photo (paramètres Mon profil)</b>	
Personnalisation de l'appareil photo (paramètres Mon profil) . . . . .	113
<b>Chapitre 9 Dépannage</b>	
Dépannage . . . . .	117
<b>Chapitre 10 Liste des messages</b>	
Liste des messages . . . . .	122
<b>Chapitre 11 Annexe</b>	
Manipulation des batteries . . . . .	125
Manipulation de la carte mémoire. . . . .	127
Utilisation du kit adaptateur secteur (vendu séparément) . . . . .	128
Chargeur allume-cigare (vendu séparément) . . . . .	129
Utilisation de convertisseurs optiques (vendus séparément) . . . . .	131
Utilisation d'un flash monté en externe (vendu séparément) . . . . .	134
Soins et entretien de l'appareil photo . . . . .	135
Spécifications . . . . .	136
Conseils et informations pour la photo . . . . .	144
INDEX . . . . .	146
★ Fonctions disponibles dans chaque mode de prise de vue . . . . .	150

1  
2  
3  
4  
5  
6  
7  
8  
9  
10  
11

## **Veillez lire ce qui suit**

### **Prises de vue test**

Avant d'envisager de prendre en photo des sujets importants, nous vous recommandons vivement d'effectuer plusieurs essais de prise de vue afin de vous assurer que l'appareil photo fonctionne et que vous l'utilisez correctement. Veuillez noter que Canon Inc., ses filiales et revendeurs ne peuvent être tenus responsables de dommages consécutifs au dysfonctionnement d'un appareil photo ou d'un accessoire, y compris les cartes mémoire, se traduisant par l'impossibilité d'enregistrer une image ou l'enregistrement de celle-ci d'une façon non lisible par le système.

### **Avertissement contre l'atteinte aux droits d'auteur**

Veillez noter que les appareils photo numériques Canon sont conçus pour un usage privé. Ils ne pourront en aucun cas être utilisés d'une façon susceptible d'enfreindre ou de contrevenir aux lois et règlements internationaux et nationaux en matière de droits d'auteur. Il convient de signaler que, dans certains cas, la copie d'images issues de spectacles, expositions ou de biens à usage commercial au moyen d'un appareil photo ou de tout autre dispositif peut contrevenir à certaines lois en matière de droits d'auteur ou autres droits légaux, même si lesdites prises de vue ont été effectuées à des fins privées.

### **Limites de garantie**

Pour plus d'informations sur la garantie de votre appareil photo, veuillez vous reporter à la brochure sur le système de garantie européenne (EWS) de Canon, qui accompagne votre appareil photo.

**Pour obtenir la liste des centres d'assistance clients de Canon, veuillez vous reporter au verso de la brochure sur le système de garantie européenne (EWS).**

## **Consignes de sécurité**

- Avant d'utiliser l'appareil photo, veuillez lire attentivement les précautions de sécurité exposées ci-après. Veillez à toujours utiliser l'appareil photo de manière appropriée.
- Les consignes de sécurité décrites dans les pages suivantes ont pour but de vous présenter le fonctionnement adéquat de l'appareil photo et de ses accessoires, et ce en vue d'éviter tout risque de dommages corporels ou matériels.
- Dans les pages suivantes, le terme « équipement » fait essentiellement référence à l'appareil photo numérique, à ses batteries ainsi qu'au chargeur de batterie, à l'adaptateur secteur compact (vendu séparément), au chargeur allume-cigare et au flash haute puissance.

## À propos de la carte mémoire

Conservez la carte mémoire hors de portée des enfants. Elle peut être avalée par accident. En cas d'ingestion, consultez immédiatement un médecin.



## Avertissements

- **Ne dirigez pas l'appareil photo vers le soleil ou une autre source de lumière intense** qui pourrait endommager votre vue.
- **Ne déclenchez pas le flash à proximité des yeux d'une personne ou d'un animal.** La lumière intense générée par le flash pourrait en effet endommager leur vue. Si le sujet est un enfant en bas âge, respectez une distance d'au moins un mètre (39 pouces) lors de l'utilisation du flash.
- **Conservez cet équipement hors de portée des enfants.** Tout dommage accidentel occasionné par un enfant sur l'appareil photo ou les batteries risque d'entraîner des blessures graves chez cet enfant. De plus, placé autour du cou d'un enfant, le collier présente un risque de strangulation.
- **N'essayez pas de démonter ou de modifier une pièce de l'équipement qui n'est pas expressément décrite dans ce guide.** Tout démontage ou modification peut provoquer une décharge électrique haute tension. Les examens, modifications et réparations internes doivent être effectués par un personnel agréé par votre revendeur ou par un centre d'assistance Canon.
- **Pour éviter tout risque de décharge électrique haute tension, ne touchez pas au flash de l'appareil s'il a été endommagé.** De même, ne touchez jamais aux parties internes de l'équipement qui seraient exposées suite à des dommages. Vous risquez de recevoir une décharge électrique haute tension. Contactez dès que possible votre revendeur ou le centre d'assistance Canon le plus proche.
- **Arrêtez immédiatement d'utiliser l'équipement si de la fumée ou des émanations nocives s'en dégagent.** Le non-respect de cette consigne risque de provoquer un incendie ou une décharge électrique. Procédez à l'arrêt immédiat de l'appareil photo, retirez les batteries et débranchez le cordon d'alimentation de la prise électrique. Assurez-vous que l'équipement cesse d'émettre de la fumée ou de dégager des émanations nocives. Veuillez contacter votre revendeur ou le centre d'assistance clients de Canon le plus proche.
- **Arrêtez immédiatement d'utiliser votre équipement à la suite d'une chute ou si le boîtier est endommagé. Procédez à l'arrêt immédiat de l'appareil photo, retirez les batteries ou débranchez le cordon d'alimentation de la prise électrique.** En continuant à utiliser l'appareil, vous vous exposez à des risques d'incendie ou de décharge électrique. Veuillez contacter votre revendeur ou le centre d'assistance clients de Canon le plus proche.

- 
- **Évitez tout contact de l'équipement avec de l'eau ou son immersion dans l'eau ou tout autre liquide. Évitez également toute infiltration de liquides dans l'appareil.**  
Cet appareil photo n'est pas étanche. Si le boîtier a été en contact avec des liquides ou de l'air salin, essuyez-le à l'aide d'un chiffon doux et absorbant. Si de l'eau ou d'autres substances étrangères ont pénétré dans l'appareil photo, mettez-le immédiatement hors tension et retirez les batteries ou débranchez le cordon d'alimentation de la prise électrique. En continuant à utiliser l'appareil, vous vous exposez à des risques d'incendie ou de décharge électrique. Veuillez contacter votre revendeur ou le centre d'assistance clients de Canon le plus proche.
- 
- **N'utilisez pas de substances contenant de l'alcool, du benzène, des diluants ou d'autres substances inflammables pour nettoyer l'équipement ou procéder à son entretien.**  
L'utilisation de telles substances pourrait provoquer un incendie.
- 
- **Retirez régulièrement le cordon d'alimentation et nettoyez la poussière et la saleté qui s'accumulent sur la prise, l'extérieur de la prise électrique et les zones environnantes.**  
Dans des environnements poussiéreux, humide ou gras, la poussière qui s'accumule autour de la prise sur une longue période peut se saturer d'humidité et provoquer un court-circuit, entraînant des risques d'incendie.
- 
- **Il est vivement déconseillé de couper, d'endommager ou de modifier le cordon d'alimentation de l'adaptateur ou de poser des objets lourds dessus.** Vous risqueriez d'entraîner un court-circuit et de provoquer un incendie ou une décharge électrique.
- 
- **Ne manipulez pas le cordon d'alimentation avec les mains humides.** Cela risque de provoquer une décharge électrique. Lors du débranchement du cordon, prenez soin de saisir la partie solide de la prise. En tirant sur la partie flexible du cordon, vous risquez d'endommager ou de dénuder le fil ou l'isolant, ce qui peut provoquer un incendie ou une décharge électrique.
- 
- **N'utilisez que des accessoires d'alimentation recommandés.** L'utilisation de sources d'alimentation non expressément recommandées pour cet équipement peut provoquer une surchauffe, une déformation du matériel, un incendie, une décharge électrique ou d'autres incidents.
- 
- **Ne placez pas les batteries à proximité d'une source de chaleur. Ne les exposez pas à une flamme ou à une source de chaleur directe.** Ne les plongez en aucun cas dans l'eau. Une telle exposition pourrait endommager les batteries et provoquer la fuite de liquides corrosifs, déclencher un incendie, une décharge électrique, une explosion, ou occasionner des blessures graves.
- 
- **N'essayez pas de démonter, transformer ou chauffer les batteries.** Cela risque d'entraîner une explosion provoquant des blessures graves. En cas de problème, nettoyez immédiatement à grande eau toute partie du corps, y compris les yeux et la bouche, ou vêtement, ayant été en contact avec les composants internes d'un module batterie.
- 
- **Évitez de faire tomber les batteries ou de leur faire subir des chocs violents susceptibles d'endommager les boîtiers.** Cela risque d'entraîner des fuites et des blessures.
-



- **Ne court-circuitez pas les bornes de la batterie avec des objets métalliques, tels qu'un porte-clés.** Cela risquerait d'entraîner une surchauffe et d'occasionner des brûlures et d'autres blessures.
- **Avant de jeter une pile ou une batterie, recouvrez les bornes avec de l'adhésif ou un autre type d'isolant afin d'éviter tout contact direct avec d'autres objets.** Tout contact avec les composants métalliques d'autres objets présents dans le conteneur à déchets peut entraîner un incendie ou une explosion.
- **N'utilisez que des batteries et des accessoires recommandés.** L'utilisation de batteries non expressément recommandées pour cet équipement peut entraîner des explosions ou des fuites et, par conséquent, présenter des risques d'incendie, de blessure et de détérioration de l'environnement.
- **Utilisez le chargeur spécifié pour charger la batterie NB-2LH.** L'utilisation d'autres chargeurs peut provoquer une surchauffe, une déformation de l'équipement, un incendie ou une décharge électrique.
- **Débranchez le chargeur de batterie et l'adaptateur secteur compact de l'appareil photo et de la prise secteur après la recharge et lorsqu'ils ne sont pas utilisés afin d'éviter tout risque d'incendie ou tout autre danger.** Une utilisation en continu sur une longue durée risque de provoquer une surchauffe et une déformation de l'unité et donc un risque d'incendie.
- **La borne pour l'appareil photo présente sur le chargeur de batterie et sur l'adaptateur secteur compact (vendu séparément) est conçue exclusivement pour cet appareil photo.** Ne les utilisez pas avec d'autres produits ou batteries. Le non-respect de cette consigne pourrait notamment entraîner un incendie.
- **Veillez à ce que la borne pour l'appareil photo présente sur le chargeur de batterie soit propre en permanence. De plus, évitez de placer des objets métalliques dessus.** Vous risqueriez de provoquer un incendie et d'être exposé à d'autres dangers.
- **Faites très attention lors de la fixation des objectifs de convertisseur grand angle, convertisseur télé et adaptateur de conversion optique achetés séparément.** S'ils se dégagent, ils peuvent tomber de l'adaptateur d'objectif, avec le risque d'entraîner des blessures par bris de verre.

### **Précaution concernant les champs magnétiques**

Les objets sensibles aux champs magnétiques (cartes de crédit par exemple) doivent être tenus à distance du haut-parleur de l'appareil photo (p 12), sans quoi ils sont susceptibles de perdre des données ou de cesser de fonctionner.



### **Précautions**

- **Évitez d'utiliser, de placer ou d'entreposer l'équipement dans des endroits exposés directement aux rayons solaires ou à des températures élevées, tels que le tableau de bord ou le coffre d'une voiture.** L'exposition à la lumière solaire ou à une chaleur intense peut causer des fuites de substances des batteries, leur surchauffe ou leur explosion et par conséquent, provoquer un incendie, des brûlures ou des blessures graves. Des températures élevées risquent également de déformer le boîtier. Lorsque vous utilisez le chargeur de batterie, assurez-vous que l'endroit dans lequel vous rechargez la batterie est bien aéré.
- **Ne conservez pas l'appareil photo dans un endroit humide ou poussiéreux.** Le non-respect de cette consigne peut occasionner des incendies, des décharges électriques ou d'autres dommages.

- 
- **Prenez soin de ne pas cogner l'appareil photo ni de l'exposer à des chocs violents susceptibles de provoquer des blessures ou d'endommager l'équipement lorsque vous le tenez par la dragonne.**
- 
- **Prenez soin de ne pas placer vos doigts ou un vêtement devant le flash lorsque vous prenez une photo.** Le flash pourrait être endommagé et émettre de la fumée ou du bruit. Évitez également de toucher le flash après avoir pris plusieurs photos successives. Vous risqueriez de vous brûler.
- 
- **Ne déclenchez pas le flash lorsque son objectif n'est pas propre (présence de poussière, de saleté ou de corps étrangers).** La chaleur résultante pourrait endommager le flash.
- 
- **Assurez-vous que le chargeur de batterie ou l'adaptateur secteur compact est branché sur une prise correspondant à la valeur nominale spécifiée et non à une valeur nominale supérieure.** La prise du chargeur de batterie varie selon les pays.
- 
- **N'utilisez pas le chargeur de batterie ou l'adaptateur secteur compact si la prise ou le câble est endommagé ou encore si la prise n'est pas complètement insérée dans la prise secteur.**
- 
- **Évitez tout contact d'objets métalliques (aiguilles ou clés par exemple) ou de saleté avec les bornes ou la prise du chargeur.**
- 
- **Si vous utilisez l'appareil photo pendant une durée prolongée, son boîtier risque de chauffer.** Soyez prudent lorsque vous utilisez l'appareil photo pendant une période assez longue, car vos mains sont susceptibles de ressentir une sensation de brûlure.
- 

## Prévention des dysfonctionnements

### ■ Évitez les champs magnétiques puissants

Ne posez jamais l'appareil à proximité de moteurs électriques ou de tout autre équipement générant un champ électromagnétique puissant.

L'exposition à des champs magnétiques puissants risque d'entraîner des dysfonctionnements ou d'altérer des données d'image ou de son.

### ■ Pour éviter les problèmes liés à la condensation

Les brusques variations de température imposées à l'équipement peuvent entraîner la formation de condensation (gouttelettes d'eau) sur ses surfaces internes et externes.

Pour éviter cela, placez l'équipement dans un sac plastique hermétique, attendez qu'il soit à la même température que le milieu ambiant puis sortez-le du sac.

### ■ Si de la condensation se forme à l'intérieur de l'appareil photo

Si vous constatez la présence de condensation, arrêtez immédiatement d'utiliser l'appareil photo. Le non-respect de cette précaution risque d'endommager l'équipement.

Enlevez la carte mémoire, les batteries ou l'adaptateur secteur compact de l'appareil, puis attendez que toute trace d'humidité ait disparu avant de le réutiliser.

### ■ Entreposage prolongé

Lorsque vous comptez ne pas utiliser l'appareil photo pendant une période prolongée, retirez les batteries ou le chargeur de batterie et rangez l'équipement dans un endroit sûr.

Si vous retirez la batterie principale, les paramètres de date et heure peuvent être perdus après environ trois semaines.

# Guide des composants

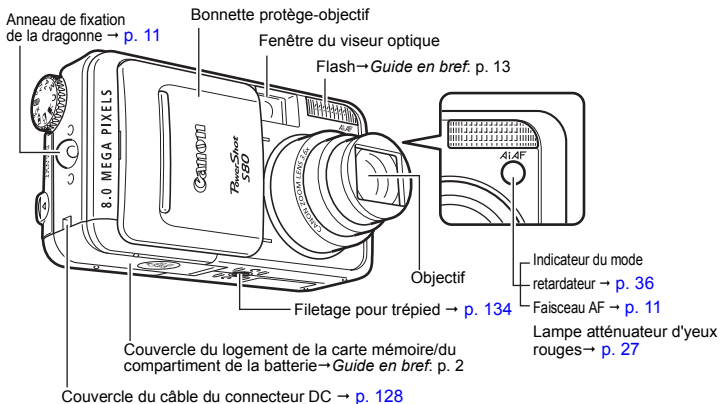

Les câbles suivants permettent de connecter l'appareil photo à un ordinateur ou à une imprimante.

## **Ordinateur** (Guide en bref. p. 17)

Câble d'interface IFC-400PCU (fourni avec cet appareil photo)

## **Imprimantes compatibles avec la fonction d'impression directe (vendues séparément)**

- Imprimante Compact Photo Printer (série SELPHY CP)  
Câble d'interface IFC-400PCU (fourni avec cet appareil photo).
- Imprimantes Bulle d'encre (série PIXMA/série SELPHY DS)
  - Imprimantes *PictBridge* compatibles :  
Câble d'interface IFC-400PCU (fourni avec cet appareil photo).
  - Imprimantes *Bubble Jet Direct* compatibles :  
Reportez-vous au guide d'utilisation de votre imprimante Bulle d'encre.
- Imprimantes compatibles *PictBridge* d'une marque autre que Canon :  
Câble d'interface IFC-400PCU (fourni avec cet appareil photo).

**Reportez-vous à la Carte du système ou au Guide d'utilisation de l'impression directe fournis avec l'appareil photo pour plus d'informations sur les imprimantes compatibles avec la fonction d'impression directe.**

## Installation de la dragonne

Installez la dragonne en vous référant à l'illustration.

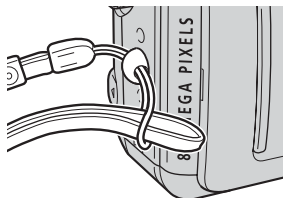

Évitez de balancer l'appareil photo ou de l'accrocher à d'autres éléments lorsqu'il est suspendu par le collier.

## Faisceau AF

- Le faisceau AF s'allume parfois lorsque le déclencheur est enfoncé à mi-course pour vous aider à effectuer la mise au point dans certaines circonstances (dans la pénombre, par exemple).
- Le faisceau AF peut être désactivé (p. 27).

Si vous photographiez des animaux, désactivez le faisceau lors des prises de vue dans la pénombre pour éviter de les effrayer.

N'oubliez pas toutefois les points suivants.

- La désactivation du faisceau AF lors de prises de vue dans la pénombre peut rendre la mise au point plus difficile.
- La lampe atténuateur d'yeux rouges s'allume lorsque [Yeux Rouges] est en position [Marche] même si le faisceau AF est désactivé.

# Fonctions de base

## Panneau de commandes

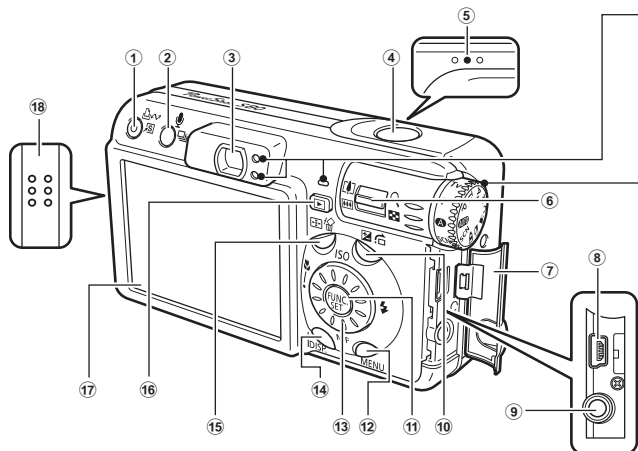

- 1 Touche (Imprimer/Partager) / (Raccourci) → Reportez-vous au *Guide en bref*: p. 17, p. 59
- 2 Touche (Continu) / (Retardateur) / (Microphone) → p. 40, 36, 97
- 3 VisEUR → p. 14
- 4 Déclencheur → Reportez-vous au *Guide en bref*: p. 8
- 5 Microphone → p. 97
- 6 Prise de vue avec commande de zoom : touche (téléobjectif) / (grand angle) → Reportez-vous au *Guide en bref*: p. 12, p. 39  
Lecture : touche (zoom arrière) / (zoom avant) → p. 88
- 7 Couvre-bornes
- 8 Prise DIGITAL → Reportez-vous au *Guide en bref*: p. 17
- 9 Prise AV OUT (sortie audio/vidéo) → p. 112
- 10 Touche (Correction d'exposition) / (Saut) → p. 69, 90
- 11 Touche FUNC./SET. → Reportez-vous au *Guide en bref*: p. 16, p. 26
- 12 Touche MENU → Reportez-vous au *Guide en bref*: p. 16, p. 26
- 13 Molette multi-fonctions  
Touche (Haut) / ISO → p. 74  
Touche (Gauche) / (Macro) → Reportez-vous au *Guide en bref*: p. 14  
Touche (Bas) / MF → p. 64  
Touche (Droite) / (Flash) → Reportez-vous au *Guide en bref*: p. 13
- 14 Touche DISP. → p. 15
- 15 Touche (Sélecteur de cadre d'autofocus) / (Effacer une seule image) → p. 60, Reportez-vous au *Guide en bref*: p. 15
- 16 Touche (Lecture) → Reportez-vous au *Guide en bref*: p. 15, p. 93, 99
- 17 Écran LCD → p. 14

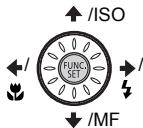

Veillez à ne pas frotter l'écran LCD ni à appuyer trop fort dessus, vous risqueriez de l'endommager ou de provoquer d'autres problèmes.

Ce témoin s'allume ou clignote lors des opérations suivantes.

● **Témoin d'alimentation/de mode**

Orange : mode de prise de vue  
Vert : mode de lecture/connexion à l'imprimante

Jaune : connexion à l'ordinateur

● **Témoin supérieur**

Vert : prêt à enregistrer

Vert clignotant : enregistrement sur la carte mémoire/lecture de la carte mémoire/effacement de la carte mémoire/transmission de données (lors d'une connexion

à un ordinateur)

Orange : prêt à enregistrer (flash activé)

Orange clignotant : prêt à enregistrer (avertissement de bougé de l'appareil photo)

● **Témoin inférieur**

Jaune : mode macro/mode de mise au point manuelle

Jaune clignotant : mise au point difficile (bien qu'il soit possible d'appuyer sur le déclencheur, essayez de procéder à une mise au point manuelle, p. 62)

## Molette modes

Utilisez la molette modes pour passer d'un mode de prise de vue à l'autre.

- **AUTO : Auto** → Reportez-vous au *Guide en bref*, p. 6

L'appareil photo sélectionne automatiquement les réglages.

● **Zone d'image**

L'appareil photo sélectionne automatiquement les réglages en fonction du type de composition de l'image.

**SCN** : Scène → Reportez-vous au *Guide en bref*, p. 11

 : Mes couleurs → p. 53

 : Assemblage → p. 45

 : Vidéo → p. 41

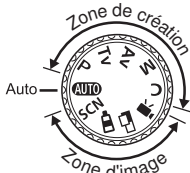

- **Zone de création** → p. 48  
L'utilisateur sélectionne l'exposition, l'ouverture ou d'autres réglages pour obtenir les effets souhaités.

**P** : Exposition automatique programmée

**Tv** : Exposition automatique avec priorité à la vitesse d'obturation

**Av** : Exposition automatique avec priorité à l'ouverture

**M** : Exposition manuelle

**C** : Personnalisé

Les opérations suivantes sont accessibles par le biais d'une simple pression sur la touche  (Imprimer/Partager) ①.

- Impression : reportez-vous au *Guide d'utilisation de l'impression directe* (fourni avec l'appareil photo)

- Téléchargement d'images : reportez-vous au *Guide en bref* et au *Guide de démarrage des logiciels* (fournis avec l'appareil photo)

Le témoin clignote ou s'allume lors de la connexion à une imprimante ou à un ordinateur.

- Bleu : prêt pour l'impression/prêt pour le transfert d'images
- Bleu clignotant : impression/transfert

## Utilisation de la molette multi-fonctions

Faire tourner la molette multi-fonctions dans le sens des aiguilles d'une montre revient à appuyer sur la touche ➔, tandis que la faire tourner dans l'autre sens revient à appuyer sur la touche ➜ (ou encore sur les touches ⬆ et ⬇ pour certaines fonctions).

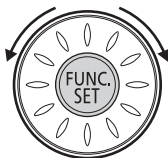

La molette multi-fonctions vous permet d'effectuer les opérations suivantes.

- Sélection des modes Scène (*Guide en bref* p. 11)
- Sélection de l'élément Menu (*Guide en bref* p. 16)
- Décalage d'exposition lors de l'enregistrement d'une vidéo (p. 43)
- Sélection d'une valeur d'ouverture en mode Av (p. 51, 52)
- Réglage de la mise au point en mode manuel (p. 64)
- Sélection de l'image en mode Lecture (p. 88, 89, 90, 91)
- Utilisation du DPOF (p. 106, 108, 110)
- Effacement de l'image (*Guide en bref* p. 15)
- Sélection du fuseau horaire (p. 24)
- Sélection du mode Assemblage (p. 45)
- Sélection de la vitesse d'obturation et de la valeur d'ouverture en mode M (p. 51, 52)
- Mode P (p. 66)
- Fonctionnement pendant la visualisation/l'édition de vidéos (p. 94, 95, 96)
- Enregistrement des paramètres Mon profil (p. 113, 114)
- Sélection de l'élément de menu FUNC. (*Guide en bref* p. 16)
- Sélection du mode Vidéo (p. 41)
- Sélection d'une vitesse d'obturation en mode Tv (p. 50, 52)
- Sélection de la zone AF (p. 61)
- Réglage de l'exposition (p. 69)
- Utilisation des mém. vocaux (p. 97)

## Utilisation du viseur

Si vous réglez l'écran LCD en position Arrêt (p. 15) et que vous utilisez le viseur optique, vous pouvez économiser de l'énergie lors des prises de vue.

- Le viseur a un champ de vision d'environ 80 % de l'image réellement prise.

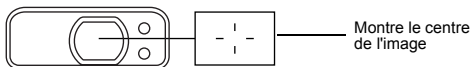





### Image visualisée dans le viseur et image enregistrée

Veillez noter que l'image réelle peut être différente de l'image vue dans le viseur optique, en raison de la séparation physique entre le viseur et l'objectif. On appelle ceci le phénomène de parallaxe. Il est d'autant plus perceptible que le sujet est proche de l'objectif. Il arrive que certaines parties des images prises de près et s'affichant dans le viseur n'apparaissent pas dans l'image enregistrée. Il est recommandé d'utiliser l'écran LCD pour la prise de vue rapprochée.

### Prise de vue avec la sélection d'une zone AF excentrée

Utilisez toujours l'écran LCD pour composer les images lorsque vous avez sélectionné une zone AF excentrée. Veuillez utiliser l'écran LCD lorsque vous réglez la zone AF sur la position souhaitée pour réaliser une prise de vue (reportez-vous à la section *Sélection d'une zone AF* → p. 60)

## Utilisation de l'écran LCD

Une pression sur la touche **DISP.** permet de permuer le mode d'affichage.

### Mode de prise de vue

Appuyez sur la touche **DISP.**

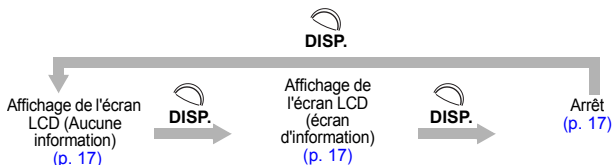

### Mode de lecture

Appuyez sur la touche **DISP.**

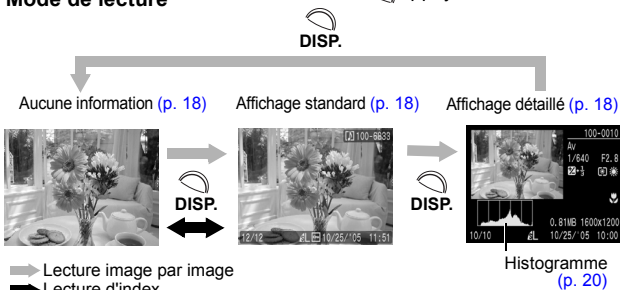

## Luminosité de l'écran LCD

### Réglage de la luminosité de l'écran LCD

La luminosité de l'écran LCD peut être modifiée des deux façons suivantes.

- Modification des paramètres à partir du menu Configurer (p. 29)
- Modification des paramètres à l'aide de la touche **DISP.** (fonction Luminosité LCD rapide)

Appuyez sur la touche **DISP.** pendant au moins 1 seconde pour définir le paramètre de luminosité le plus élevé\*.

- Appuyez à nouveau sur la touche pendant au moins 1 seconde pour rétablir le paramètre d'origine.
- Si vous définissez une luminosité maximale à l'aide de cette méthode, puis mettez l'appareil photo hors tension, le paramètre de luminosité sera rétabli sur sa valeur spécifiée dans le menu Configurer.

\* Si la luminosité est déjà réglée au maximum dans le menu [Configurer], vous ne pourrez pas la modifier.

### Affichage nocturne

Lorsque vous prenez des photos dans des endroits sombres, l'appareil photo éclaircit automatiquement l'écran LCD pour s'adapter à la luminosité du sujet\*, ce qui permet de le cadrer plus facilement.

\* Des parasites apparaissent et les mouvements du sujet semblent irréguliers sur l'écran LCD. La luminosité de l'image affichée sur l'écran et celle de l'image réellement enregistrée sont différentes (vous ne pouvez pas désactiver cette fonction).

## Contenu des affichages

### Informations sur la photo (mode de prise de vue)

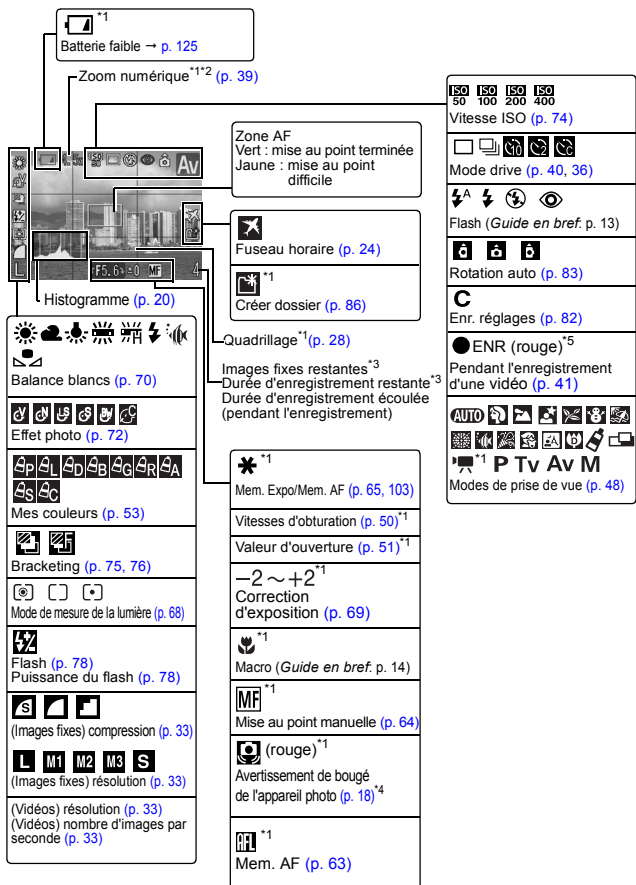

- \*1 Apparaît dans le mode d'affichage Aucune information.
- \*2 La puissance du zoom reflète les effets combinés des zooms optique et numérique. La valeur du zoom optique s'affiche en blanc jusqu'à « 3,6x », limite du téléobjectif optique. Elle ne s'affiche pas lorsque la fonction « Zoom numérique » est désactivée. Si le zoom numérique est activé, la valeur du zoom s'affiche en bleu.
- \*3 « 0 » s'affiche lorsqu'il n'y a plus d'espace disponible pour enregistrer des images fixes avec la résolution actuelle ni des vidéos. Lorsque ces deux capacités d'enregistrement sont épuisées, le message « Carte mémoire pleine » s'affiche.
- \*4 En temps normal, cet avertissement ne s'affiche pas. Il s'affiche si l'appareil bouge alors que le déclencheur est légèrement enfoncé (à mi-course).
- \*5 Cette durée apparaît uniquement lors de l'enregistrement de vidéos.



- ◆ Même en mode d'affichage Aucune information, les informations de prise de vue s'affichent pendant environ 6 secondes, lors du changement des paramètres de prise de vue par exemple (il se peut que les informations de prise de vue ne s'affichent pas en fonction du réglage de l'appareil photo à ce moment particulier).
- ◆ En cas de lumière insuffisante, l'icône  (avertissement de bougé de l'appareil photo) apparaît en rouge sur l'écran LCD et le témoin inférieur clignote en orange pendant que l'appareil photo prépare la prise de vue. Effectuez la prise de vue d'une des façons suivantes.
  - Réglez le flash pour qu'il se déclenche de façon automatique ou normale.
  - Fixez l'appareil photo sur un trépied.
  - Augmentez la vitesse ISO.

## Informations sur la lecture - Mode

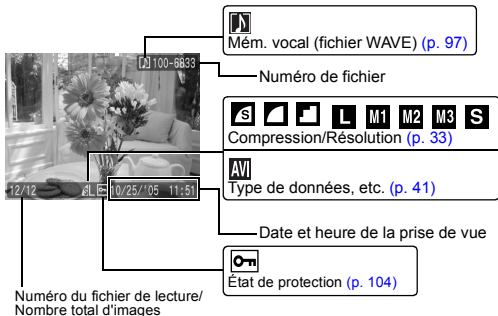

## Informations sur la lecture - Détaillé (mode de lecture)













Histogramme (p. 20)

Número de fichier







Taille de fichier

Résolution de prise de vue (images fixes)  
Durée de prise de vue (vidéo)

ISO 50 ISO 100 ISO 200 ISO 400 Vitesse ISO (p. 74)	  Balance blancs (p. 71)
 Macro (Guide en bref. p. 14)	 -2 ~ +2 Ajust. Flash (p. 77)
 Modes de prise de vue (Guide en bref. p. 10, p. 48)	 Puissance du flash (p. 77)
Vitesse d'obturation (p. 50)	 Mode de mesure de la lumière (p. 68)
Valeur d'ouverture (p. 51)	 Effet photo (p. 72)
 Résolution (vidéos) (p. 33)	 Mes couleurs (p. 53)
 Cadence (p. 33)	 Mise au point manuelle (p. 64)
 -2 ~ +2 Correction d'exposition (p. 72)	

Vous pouvez également afficher les informations suivantes avec certaines images.

	Un fichier son d'un format autre que le format WAVE est joint ou le format de fichier n'est pas reconnu.
	Image JPEG non conforme aux normes DCF (Design rule for Camera File system) (p. 137)
	Image RAW
	Type de données non reconnu



- ◆ Pendant qu'une image enregistrée est affichée sur l'écran LCD, vous pouvez vérifier l'exposition à l'aide du graphique (reportez-vous à la section *Fonction d'histogramme* (p. 20)) qui indique la répartition des données de la luminosité. Si l'exposition nécessite un ajustement, réglez la correction d'exposition (p. 69) et reprenez la photo. Appuyez sur la touche **DISP.** si l'histogramme et d'autres informations ne sont pas affichés.
- ◆ Veuillez noter que les informations relatives aux images enregistrées par cet appareil photo risquent de ne pas s'afficher correctement sur d'autres appareils et que les informations concernant les images enregistrées par d'autres appareils photo peuvent ne pas s'afficher correctement sur cet appareil photo.



### Avertissement de surexposition

Dans les cas suivants, les parties surexposées de l'image clignotent.

- ◆ Lors de l'affichage d'une image juste après son enregistrement sur l'écran LCD (écran d'information)
- ◆ En mode d'affichage détaillé ou en mode de lecture

## Fonction Histogramme

L'histogramme est un graphique qui permet d'évaluer la luminosité de l'image pendant la prise de vue. En modes **P**, **Tv**, **Av** et **M**, l'image est d'autant plus sombre que la tendance du graphique est à gauche. L'image est d'autant plus lumineuse que la tendance est à droite.

Si l'image est trop sombre, réglez la correction d'exposition sur une valeur positive (p. 69), optez pour une vitesse d'obturation réduite ou définissez une faible valeur d'ouverture. De même, si votre image est trop lumineuse, réglez la correction d'exposition sur une valeur négative, optez pour une vitesse d'obturation rapide ou définissez une valeur d'ouverture élevée.

La luminosité des images enregistrées peut être jugée en mode de lecture.



Image sombre



Image équilibrée



Image lumineuse

## 1 Dans le menu [ (Enreg.) ], sélectionnez [Histogramme], puis utilisez les touches ← ou → pour sélectionner [Marche].

- Reportez-vous à la section *Sélection des menus et des paramètres* (Guide en bref. p. 16)

**Marche** : l'histogramme s'affiche.

**Arrêt** : l'histogramme ne s'affiche pas.

- Réglez d'abord l'affichage de l'écran LCD sur Écran d'information. (p. 17).



## 2 Appuyez sur la touche MENU.

## Modification de la durée d'affichage

### 1 Pour définir le paramètre de durée, sélectionnez [Affichage] dans le menu [ ] (Enreg.) et utilisez les touches ← ou → .

- Reportez-vous à la section *Sélection des menus et des paramètres* (*Guide en bref*, p. 16)
- Les réglages peuvent être effectués à l'aide de la molette multi-fonctions.

**Arrêt** : l'image ne s'affiche pas.

**2 à 10 sec.** : l'image s'affiche pendant la durée sélectionnée même si le déclencheur est relâché.

**Maintien** : l'image s'affiche jusqu'à ce que vous appuyiez à nouveau sur le déclencheur à mi-course.



### 2 Appuyez sur la touche MENU.

Vous pouvez prendre la photo suivante même lorsqu'un menu est affiché.

## Fonction Mode éco

Cet appareil photo est équipé d'une fonction d'économie d'énergie (fonction Mode éco). Selon le mode d'économie d'énergie sélectionné, l'appareil photo ou l'écran LCD peut s'éteindre automatiquement.

### Extinction auto

- [Marche] :
- Mode de prise de vue : mise hors tension environ 3 minutes après le dernier accès à une commande de l'appareil photo. L'écran LCD s'éteint automatiquement environ 1 minute\* après le dernier accès à une commande, même si la fonction [Extinction auto] est en position [Arrêt]. Dans ce cas, appuyez sur une touche ou tourez l'appareil photo dans le sens de la longueur. L'écran LCD réagit alors en conséquence.  
\* Ce délai peut être modifié.
  - Mode de lecture : mise hors tension environ 5 minutes après le dernier accès à une commande de l'appareil photo.
  - Mode de connexion à l'imprimante : mise hors tension environ 5 minutes après le dernier accès à une commande de l'appareil photo.
- [Arrêt] : la fonction Mode éco reste inactive.

## Affichage OFF (Mode de prise de vue uniquement)

L'écran LCD s'éteint après un délai défini écoulé sans aucun accès aux commandes de l'appareil photo. Les paramètres suivants peuvent être sélectionnés pour ce délai : 10 sec./20 sec./30 sec./1 min\*/2 min/3 min

\* Paramètre par défaut

## Lors de l'activation de la fonction Extinction auto

Remettez l'appareil photo sous tension.

Mode de lecture/connexion à une imprimante : appuyez à nouveau sur la touche  pour mettre l'appareil photo sous tension.

## Lors de l'activation de la fonction Affichage OFF

Appuyez sur une touche pour rallumer l'écran LCD.



- ◆ Veuillez noter que l'appareil photo continue de consommer une petite quantité d'énergie même lorsque la fonction d'économie d'énergie provoque sa mise hors tension.
- ◆ La fonction d'économie d'énergie est désactivée lors de la lecture d'un diaporama sur l'appareil photo ou lors d'une connexion à un ordinateur (*Guide en bref*: p. 21, p. 99).

## 1 Sélectionnez [Mode éco] dans le menu [ (Configurer)], puis appuyez sur la touche FUNC./SET.

Reportez-vous à la section *Sélection des menus et des paramètres* (*Guide en bref*: p. 16).

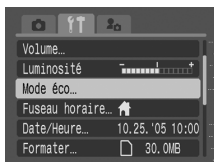

## 2 À l'aide des touches ↑ ou ↓, sélectionnez [Extinction auto], puis choisissez [Marche] ou [Arrêt] à l'aide des touches ← ou →.

Les réglages peuvent être effectués à l'aide de la molette multi-fonctions.



## 3 À l'aide des touches ↑ ou ↓, sélectionnez [Affichage Off], puis sélectionnez le délai souhaité à l'aide des touches ← ou →.

Les réglages peuvent être effectués à l'aide de la molette multi-fonctions.

## 4 Appuyez sur la touche Menu.



## Formatage d'une carte mémoire

Ne formatez que les cartes mémoire neuves ou celles dont vous souhaitez effacer tout le contenu (images et données).



Veillez noter que le formatage (l'initialisation) d'une carte mémoire efface toutes les données, y compris les images protégées et les autres types de fichier.

### 1 À l'aide des touches $\uparrow$ ou $\downarrow$ , sélectionnez [Formater] dans le menu [F1] (Configurer), puis appuyez sur la touche FUNC./SET.

Reportez-vous à la section *Sélection des menus et des paramètres* (Guide en bref. p. 16).

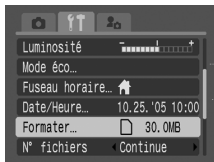

### 2 À l'aide des touches $\leftarrow$ ou $\rightarrow$ , sélectionnez [OK], puis appuyez sur la touche FUNC./SET.

Le témoin supérieur clignote en vert et le formatage commence. Attendez que le témoin s'éteigne.

- Le formatage commence.
- Pour effectuer un formatage simple, utilisez les touches  $\uparrow$  ou  $\downarrow$  pour sélectionner [Formatage simple] et les touches  $\leftarrow$  ou  $\rightarrow$  pour ajouter une marque.

Les réglages peuvent être effectués à l'aide de la molette multi-fonctions.

- Pour annuler sans formater, sélectionnez [Annuler], puis appuyez sur la touche **FUNC./SET**.
- Pour interrompre un formatage alors que l'option [Formatage simple] est sélectionnée, appuyez sur la touche **FUNC./SET**. Vous pouvez toujours utiliser votre carte sans problème, même si le formatage a été interrompu. Toutefois, toutes les images seront effacées.
- La capacité de la carte mémoire affichée après le formatage est inférieure à la capacité indiquée. Il ne s'agit pas d'un dysfonctionnement de la carte mémoire ou de l'appareil photo.

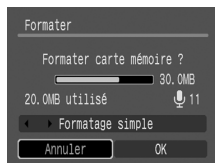
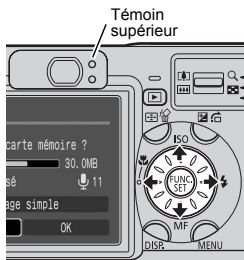

### 3 Appuyez sur la touche MENU.



#### ◆ Formatage simple

Sélectionnez l'option [Formatage simple] si vous soupçonnez une réduction de la vitesse de lecture ou d'écriture de votre carte mémoire. Un formatage simple peut durer entre 2 et 3 minutes avec certaines cartes mémoire.

- ◆ Si l'appareil photo ne fonctionne pas correctement, cela peut être dû à un mauvais fonctionnement de la carte mémoire insérée. Un reformatage de la carte mémoire peut résoudre le problème.
- ◆ Lorsqu'une carte mémoire d'une autre marque que Canon fonctionne mal, son reformatage peut résoudre le problème.
- ◆ Des cartes mémoire formatées dans d'autres appareils photo, ordinateurs ou périphériques risquent de ne pas fonctionner correctement dans cet appareil photo. Dans ce cas, reformatez la carte mémoire avec cet appareil photo. Si le formatage dans l'appareil photo ne fonctionne pas correctement, mettez l'appareil photo hors tension et insérez à nouveau la carte mémoire. Remettez ensuite l'appareil photo sous tension et reformatez la carte.

## Réglage de l'horloge universelle

Lors d'un déplacement à l'étranger, vous pouvez enregistrer vos images conformément à la date et l'heure locale, simplement en modifiant le paramètre de fuseau horaire, à condition de pré-enregistrer le fuseau de votre destination. Ainsi, vous n'aurez plus besoin de modifier les paramètres Date/Heure. Définissez d'abord le fuseau horaire de votre pays.

### 1 Sélectionnez [Fuseau horaire] dans le menu [⌘] (Configurer), puis appuyez sur la touche FUNC./SET.

Reportez-vous à la section *Sélection des menus et des paramètres* (*Guide en bref*: p. 16)

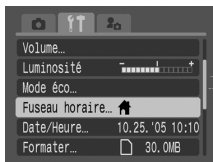

- 2** À l'aide des touches **↑** ou **↓**, sélectionnez **[Pays]** (Pays), puis appuyez sur la touche **FUNC./SET**.



- 3** À l'aide des touches **←** ou **→**, sélectionnez sur la carte le fuseau horaire correspondant à votre pays, puis appuyez sur la touche **FUNC./SET**.

- Vous pouvez sélectionner le fuseau horaire de votre pays à l'aide de la molette multi-fonctions.
- L'heure sélectionnée est enregistrée comme heure de prise de vue.
- Pour activer le passage à l'heure avancée, utilisez les touches **↑** ou **↓** pour afficher l'icône Heure avancée (☀️). L'horloge est avancée d'une heure.



- 4** À l'aide des touches **↑** ou **↓**, sélectionnez **[Monde]** (Monde), appuyez sur la touche **FUNC./SET**, puis sélectionnez le fuseau horaire de votre destination, comme à l'étape 3.

## Passage au fuseau horaire de destination

- 1** Dans le menu **[Configurer]**, sélectionnez **[Fuseau horaire]**, puis appuyez sur la touche **FUNC./SET**.

Reportez-vous à la section *Sélection des menus et des paramètres* (Guide en bref. p. 16)

- 2** À l'aide des touches **←** ou **→**, sélectionnez **[Monde]** (Monde), puis appuyez sur la touche **MENU**.

- Vous pouvez modifier le fuseau horaire de destination à l'aide de la touche **FUNC./SET**.



Si vous ne sélectionnez aucun fuseau horaire correspondant à votre pays au préalable, vous ne pourrez pas définir l'heure de destination.



La modification de l'heure dans les paramètres Date/Heure du fuseau horaire de destination entraîne automatiquement la modification des mêmes paramètres dans le fuseau horaire de votre pays.

# Liste des menus

Celle-ci vous permet de configurer aisément différentes fonctions de prise de vue et de lecture.

- Reportez-vous à la section *Sélection des menus et des paramètres* (*Guide en bref*: p. 16).



- ◆ Il se peut que certains menus ne puissent pas être sélectionnés en fonction du mode de prise de vue (p. 150).
- ◆ Vous pouvez appliquer une image et un son de votre choix à **[P3]** et à **[P3]** dans le menu Mon profil. Pour plus d'informations, consultez la section *Enregistrement des paramètres Mon profil* (p. 114) ou le *Guide de démarrage des logiciels*.
- ◆ Il est possible de redéfinir les valeurs par défaut des paramètres de l'appareil photo (p. 32).

## Menu FUNC.

Balance Blancs (**[AWB]**) → p. 70



Mes couleurs (**[AP]**) → p. 53



Effet photo (**[CFI]**) → p. 72

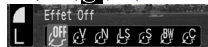

Bracketing (**[FOF]**) → p. 75, 76



Correction d'exposition au flash ( $\pm 0$ ) → p. 77

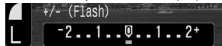

Puissance du flash → p. 77



Evaluative (**[E]**) → p. 69

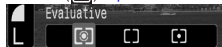

Compression (**[S]**) → p. 33



Résolution (L) → p. 33







Résolution : Vidéo (**[30]**) → p. 33



Nb im./sec. : Vidéo (**[640]**) → p. 33



Les éléments entre parenthèses ( ) indiquent les paramètres par défaut.

Menu  Enreg.		
Élément de menu	Paramètres disponibles	Page de référence
Synch Flash	Définit le moment où le flash se déclenche. <b>1er rideau*/2nd rideau</b>	p. 79
Synchro lente	Définit le déclenchement ou non du flash avec une vitesse d'obturation lente. <b>Marche/Arrêt*</b>	p. 35
Ajust. Flash	Définit l'ajustement automatique ou non du flash. <b>Auto*/Manuel</b>	p. 77
Yeux Rouges	Définit le déclenchement ou non de la lampe atténuateur d'yeux rouges lorsque le flash se déclenche. <b>Marche*/Arrêt</b>	p. 34
Retardateur	Règle le délai de temporisation respecté par retardateur lorsque vous appuyez sur le bouton du déclencheur.  (10 sec.)* /  (2 sec.) /  <b>(Personnalisé)</b>	p. 36
Mesure spot	Définit l'option [Mesure spot] (l'un des modes de mesure de la lumière sur Centre (le point de mesure est fixé au centre) ou sur Zone AF (le point de mesure correspond au collimateur AF). <b>Centre*/Zone AF</b>	p. 68
Décalage auto	Une fois activée, cette fonction ajuste automatiquement, le cas échéant, les paramètres d'exposition en mode Av ou Tv lorsque le déclencheur est enfoncé jusqu'à mi-course. <b>Marche/Arrêt*</b>	p. 52
Point Zoom MF	Définit l'agrandissement ou non du point pour la mise au point manuelle. <b>Marche*/Arrêt</b>	p. 64
Faisceau AF	Permet le déclenchement du faisceau AF lors d'une mise au point automatique. <b>Marche*/Arrêt</b>	p. 11
Zoom numérique	Permet d'activer ou de désactiver le zoom numérique. Peut être utilisé pour l'enregistrement de vidéos ; cependant, le paramètre par défaut est [Marche]. <b>Marche/Arrêt*</b>	p. 38
Affichage	Définit la durée d'affichage des images sur l'écran LCD une fois que vous avez relâché le déclencheur. <b>Arrêt / 2* à 10 sec. / Maintien</b>	<i>Guide en bref.</i> p. 9







Élément de menu	Paramètres disponibles	Page de référence
Enreg. Origin.	Sélectionnez si l'image d'origine doit être enregistrée ou non lorsque vous photographiez des images fixes en mode Mes couleurs. <b>Marche/Arrêt*</b>	p. 54
Quadrillage	Vous avez la possibilité d'afficher un quadrillage (divisé en neuf cases) afin de vérifier plus aisément l'alignement horizontal et vertical du sujet photographié et de faciliter vos compositions d'images. Les lignes ne sont pas enregistrées avec les images. <b>Marche/Arrêt*</b>	p. 17
Histogramme	Définit l'affichage ou non d'un histogramme pour vous aider à vérifier la luminosité de l'image. <b>Marche*/Arrêt</b>	p. 20
Intervalomètre	Permet de prendre automatiquement des photos à intervalles définis. <b>1* à 60 min</b> <b>2* à 100 prises</b>	p. 80
Fixer raccourci	Sélectionne les fonctions à enregistrer sur la touche  (Raccourci).	p. 59
Enr. Réglage	Enregistre, dans le mode <b>C</b> de la molette modes, les paramètres sélectionnés dans le menu Enreg. et le menu de la fonction.	p. 82

\* Paramètre par défaut

## Menu Lecture

Élément de menu	Paramètres disponibles	Page de référence
Protéger	Protège les images de tout effacement accidentel.	p. 104
Rotation	Permet de faire pivoter à l'écran les images selon un angle de 90° ou de 270° dans le sens des aiguilles d'une montre.	p. 92
effacer tout	Permet de supprimer toutes les images d'une carte mémoire (à l'exception des images protégées).	p. 105
Diaporama	Permet de lire des images automatiquement, l'une après l'autre.	p. 99
Impression	Définit les images à imprimer sur une imprimante compatible avec la fonction d'impression directe ou dans un laboratoire photographique, le nombre d'exemplaires à imprimer ainsi que d'autres paramètres.	p. 106
Ordre transfer	Permet de définir les paramètres des images avant de les télécharger sur un ordinateur.	p. 106
Transition	Définit les éventuels effets à appliquer pendant la lecture. <b>Arrêt!</b> 	p. 93

Menu  Configurer

Élément de menu	Paramètres disponibles	Page de référence
Muet	<p>Réglez ce paramètre sur [Marche] pour désactiver à la fois le son de départ, le signal sonore, le son du retardateur et le son du déclencheur.</p> <ul style="list-style-type: none"> <li>● Si vous réglez le paramètre [Muet] sur [Marche], aucun son ne sera émis même si un élément sonore du menu Mon profil est réglé sur <b>1</b>, <b>2</b> ou <b>3</b> (Marche).</li> <li>● Un signal d'avertissement est toutefois émis lorsque le couvercle du logement de la carte mémoire est ouvert alors qu'une image est en cours d'écriture sur la carte mémoire, même si la fonction [Muet] est réglée sur [Marche].</li> </ul> <p style="text-align: center;"><b>Marche/Arrêt*</b></p>	-
Volume	Règle le volume des actions de l'appareil photo.	-
① Vol. Démarrage	Permet de régler le volume du son de départ lorsque l'appareil photo est mis sous tension.	<i>Guide en bref</i> : p. 4
② Vol. Opération	Permet de régler le volume du signal sonore émis lorsque vous appuyez sur une touche autre que le déclencheur.	-
③ Vol. Retard.	Règle le volume du son du retardateur vous informant que la photo va être prise dans 2 secondes.	p. 36
④ Son déclenc.	Permet de régler le volume du son émis par l'activation du déclencheur. Ce son n'est pas émis lors de l'enregistrement d'une vidéo.	<i>Guide en bref</i> : p. 8
⑤ Vol. Lecture	Pendant la lecture d'une vidéo, permet de régler le volume des mém. vocaux.	p. 94, 97
Paramètres des éléments précédemment cités (① - ⑤)	Arrêt  1  2  3  4  5	-
Luminosité	<p>À l'aide des touches  ou , réglez la luminosité de l'écran LCD.</p> <p>Appuyez sur la touche <b>FUNC./SET</b> pour revenir au menu de configuration. Vous pouvez régler la luminosité d'une image pendant que vous regardez celle-ci sur l'écran LCD.</p> <p style="text-align: center;"><b>De -7 à 0* jusqu'à +7</b></p>	-





<b>Élément de menu</b>	<b>Paramètres disponibles</b>	<b>Page de référence</b>
Mode éco	Définit si l'appareil photo s'éteint automatiquement ou si l'écran LCD (ou le viseur) s'éteint après un certain temps d'inutilisation de l'appareil photo. Extinction auto <b>Marche*/Arrêt</b> Affichage OFF <b>10 sec./20 sec./30 sec./1 min*/2 min/3 min</b>	p. 22
Fuseau horaire	Permet de définir l'heure de votre pays ou celle de votre destination. Réglage de l'heure <b>Pays*/monde</b> Sélection de la région <b>32 régions du monde</b> Heure avancée <b>Marche/Arrêt*</b>	p. 24
Date/Heure	Permet de régler la date, l'heure et le format de la date.	<i>Guide en bref: p. 6</i>
Format	Permet de formater (d'initialiser) les cartes mémoire.	p. 23
N° fichiers	Définit l'affectation des numéros de fichiers aux images lors de l'insertion de nouvelles cartes mémoire. <b>Réinit. Auto/Continue*</b>	p. 84
Créer dossier	Définit les moments de création des dossiers. <b>Créer nouveau dossier/Création auto (TLJ, Lundi à dimanche (hebdomadaire), mensuelle)/Heure</b>	p. 86
Rotation auto (En mode de prise de vue)	Définit si l'image enregistrée doit être automatiquement pivotée lorsqu'elle est prise verticalement. <b>Marche*/Arrêt</b>	p. 83
Rotation auto (En mode de prise de vue)	Définit si l'image enregistrée doit être automatiquement pivotée et affichée sur l'écran LCD, conformément au sens de l'appareil photo. <b>Marche*/Arrêt</b>	
Unité distance	Définit le format des unités de distance affichées de l'indicateur de mise au point manuelle. <b>m/cm* ou pied/pouce</b>	-



Élément de menu	Paramètres disponibles	Page de référence
Langue	Définit la langue utilisée dans les menus et les messages sur l'écran LCD. <ul style="list-style-type: none"> <li>• English*</li> <li>• Deutsch (allemand)</li> <li>• Français</li> <li>• Nederlands (néerlandais)</li> <li>• Dansk (danois)</li> <li>• Suomi (finnois)</li> <li>• Italiano (italien)</li> <li>• Norsk (norvégien)</li> <li>• Svenska (suédois)</li> <li>• Español (espagnol)</li> <li>• 简体中文 (chinois simplifié)</li> <li>• Русский (russe)</li> <li>• Português (portugais)</li> <li>• Ελληνικά (grec)</li> <li>• Polski (polonais)</li> <li>• Čeština (tchèque)</li> <li>• Magyar (hongrois)</li> <li>• Türkçe (turc)</li> <li>• 繁體中文 (chinois traditionnel)</li> <li>• 한국어 (coréen)</li> <li>• ไทย (thaï)</li> <li>• 日本語 (japonais)</li> </ul> Vous pouvez modifier la langue au cours de la lecture d'une image en maintenant la touche FUNC./SET enfoncée et en appuyant sur la touche MENU (sauf lorsque l'appareil photo est connecté à une imprimante).	<i>Guide en bref.</i> p. 7
Système vidéo	Définit la norme du signal de sortie vidéo. <b>NTSC/PAL</b>	p. 112
Réinit. tout	Rétablit l'appareil photo dans sa configuration par défaut.	p. 32

\* Paramètre par défaut

## Menu Mon profil

Élément de menu	Paramètres disponibles	Page de référence
Thème	Sélectionne un thème commun pour chaque élément des paramètres Mon profil.	p. 113
Première image	Définit la première image lors de la mise sous tension de l'appareil photo.	p. 114
Son départ	Définit le son de départ lors de la mise sous tension de l'appareil photo.	p. 114
Signal sonore	Définit le son émis lorsque la molette multi-fonctions ou toute autre touche que le déclencheur est utilisée.	p. 114
Son retardateur	Définit le son qui vous informe que la photo sera prise dans 2 secondes.	p. 114
Son déclenc.	Permet de définir le son émis lorsque vous appuyez sur le déclencheur. Ce son n'est pas émis lors de l'enregistrement d'une vidéo.	p. 114
Contenu du menu Mon profil	 (Arrêt) /  * /  / 	-

\* Paramètre par défaut

## Rétablissement des valeurs par défaut des paramètres

Vous pouvez rétablir en une seule opération les valeurs par défaut des paramètres des menus et des options.

### 1 Sélectionnez [Réinit. tout] dans le menu [F1] (Configurer), puis appuyez sur la touche FUNC./SET.

Le message « Réinit. paramètres ? » apparaît sur l'écran LCD.

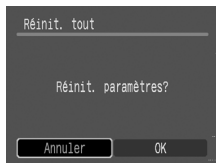

### 2 À l'aide des touches ← ou →, sélectionnez [OK], puis appuyez sur la touche FUNC./SET.

La réinitialisation démarre.

- L'écran normal réapparaît lorsque la réinitialisation est terminée.
- Pour annuler la réinitialisation, sélectionnez [Annuler] au lieu de [OK].
- Les réglages peuvent être effectués à l'aide de la molette multi-fonctions.



- Il est impossible de réinitialiser les paramètres suivants :
  - Options [Date/Heure], [Langue] et [Fuseau horaire] du menu [F1] (Configurer)
  - Paramètres de l'option [Système vidéo] (p. 31)
  - Couleurs spécifiées dans les modes Couleurs contrastées ou Permuter couleur
  - Paramètres du mode **C**
  - Données de balance des blancs enregistrées avec la fonction de balance des blancs personnalisée (p. 71)
  - Paramètres Mon profil récemment ajoutés
- Il n'est pas possible de rétablir les paramètres lorsque l'appareil photo est connecté à une imprimante ou à un ordinateur.



Lorsque l'appareil photo est en mode de prise de vue et que la molette modes est réglée sur **C**, seuls les paramètres du mode **C** reprennent leurs valeurs par défaut.

# Modification des paramètres de résolution/de compression





## Molette modes

**AUTO** SCN   **P** Tv Av M

Vous pouvez modifier les paramètres de résolution, de compression (images fixes) et de nombre d'images par seconde (vidéos, p. 41) afin de les adapter à votre prise de vue.

## Images fixes

Résolution		But
Affichage	Pixels	
<b>L</b> (Haute)	3264 × 2448	Élevée  Basse
<b>M1</b> (Moyenne 1)	2592 × 1944	
<b>M2</b> (Moyenne 2)	2048 × 1536	
<b>M3</b> (Moyenne 3)	1600 × 1200	
<b>S</b> (Basse)	640 × 480	
<ul style="list-style-type: none"> <li>● Impressions dans un format supérieur au format A3* 297 x 420 mm (11,7 x 16,5 pouces)</li> <li>● Impressions au format A3* 297 x 420 mm (11,7 x 16,5 pouces)</li> <li>● Impressions au format A4* 210 x 297 mm (8,3 x 11,7 pouces)</li> <li>● Impressions au format lettre* 216 x 279 mm (8,5 x 11 pouces)</li> <li>● Impressions au format L 89 x 119 mm (3,5 x 4,7 pouces)</li> <li>● Envoi d'images sous la forme de pièces jointes à des messages électroniques</li> <li>● Prise d'un plus grand nombre de photos</li> </ul>		



Compression		But
 Super-Fin	Qualité élevée  Qualité normale	
 Fin		Photos de qualité normale
 Normale		Prise d'un plus grand nombre de photos

## Vidéos

Résolution	Cadence	Qualité d'image	Fluidité	Durée d'enregistrement	But
1024 × 768	15 images/sec.	Qualité élevée	Normale	Courte  Longue	Visualisation des vidéos sur un écran d'ordinateur en grand format.
640 × 480	30 images/sec.	Qualité élevée	Animation intégrale		Enregistrement de vidéos de qualité supérieure
640 × 480	15 images/sec.	Qualité élevée	Normale		Enregistrement normal avec la résolution comme priorité
320 × 240	30 images/sec.	Normale	Animation intégrale		Qualité normale avec la fluidité comme priorité
320 × 240	15 images/sec.	Normale	Normale		Enregistrement de vidéos plus longues
160 × 120	15 images/sec.	Normale	Normale	Jusqu'à 3 minutes	Envoi de vidéos sous la forme de pièces jointes à des messages électroniques



**1** Appuyez sur la touche FUNC./SET.

**2** Utilisez les touches ↑ ou ↓ pour sélectionner [ \* (Compression)], puis les touches ← ou → pour définir le taux de compression.

- Vous pouvez prendre la photo immédiatement après avoir sélectionné les paramètres en appuyant sur le déclencheur. Cet écran apparaît une nouvelle fois lorsque la photo ou la vidéo est enregistrée.
  - Pour les vidéos ( , ), sélectionnez le nombre d'images par seconde.
  - Taille des fichiers d'image (estimation) (p. 141)
  - Types de cartes mémoire et nombre de prises restantes (p. 140)
  - Les réglages peuvent être effectués à l'aide de la molette multi-fonctions.
- \* Les paramètres sélectionnés s'affichent.



**3** Utilisez les touches ↑ ou ↓ pour sélectionner \* (3264 × 2448), puis les touches ← ou → pour sélectionner la résolution souhaitée.

- Pour les vidéos ( , ), sélectionnez \* (640 × 480, 30 im./s.).
  - Les réglages peuvent être effectués à l'aide de la molette multi-fonctions.
- \* Le paramètre actuel s'affiche.





Nombre de prises restantes   
Dans le cas d'une séquence vidéo, la durée de prise de vue restante s'affiche (en secondes).

**4** Appuyez sur la touche FUNC./SET et réalisez votre prise de vue.

## Réglage de la fonction Atténuateur d'yeux rouges

Molette modes

 \*     

\*Les modes  (Feu d'artifice) et  (Macro numérique) ne peuvent pas être paramétrés.

La lampe atténuateur d'yeux rouges se déclenche lorsque le flash est utilisé dans des zones sombres. Elle permet de réduire l'effet de la lumière du flash se reflétant dans les yeux des sujets, ce qui les fait apparaître rouges.

## 1 Sélectionnez [Yeux Rouges] dans le menu [ Enreg.].

Reportez-vous à la section *Sélection des menus et des paramètres* (Guide en bref: p. 16)

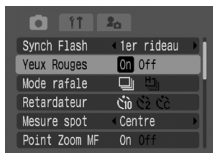

## 2 Utilisez les touches ← ou → pour sélectionner [Marche], puis appuyez sur la touche MENU.

-  apparaît sur l'écran LCD si l'affichage est réglé sur Écran d'information.
- Les réglages peuvent être effectués à l'aide de la molette multi-fonctions.

### Mode Atténuateur d'yeux rouges

La lumière réfléchiée par les yeux donne l'impression que ceux-ci sont rouges lorsque le flash est utilisé dans des endroits sombres. Dans ces conditions, utilisez le mode Atténuateur d'yeux rouges. Pour que ce mode soit efficace, les sujets doivent directement faire face à la lampe atténuateur d'yeux rouges. Demandez-leur de regarder la lampe bien en face. Vous pouvez obtenir de meilleurs résultats en prenant les vues en mode grand angle, en augmentant l'éclairage en intérieur ou en vous rapprochant du sujet.

## Réglage du paramètre Synchro lente

### Molette modes



Le délai de déclenchement du flash est réglé en fonction des vitesses d'obturation lentes. Cela réduit le risque que l'arrière-plan soit le seul à apparaître sombre lorsque vous photographiez une personne dans la pénombre ou dans le noir, ou bien une scène en intérieur.

## 1 Sélectionnez [Synchro lente] dans le menu [ (Enreg.)].

Reportez-vous à la section *Sélection des menus et des paramètres* (Guide en bref: p. 16)



## 2 Utilisez les touches ← ou → pour sélectionner [Marche], puis appuyez sur la touche MENU.

Les réglages peuvent être effectués à l'aide de la molette multi-fonctions.



Lors de la prise de vue avec une vitesse ISO élevée et l'utilisation du flash intégré, les risques de surexposition sont d'autant plus grands que vous êtes plus près du sujet.



- ◆ La vitesse d'obturation la plus rapide pour la synchronisation du flash est de 1/250ème de seconde. L'appareil photo règle automatiquement la vitesse d'obturation sur 1/250ème de seconde si une vitesse plus élevée est sélectionnée.
- ◆ Lorsque vous prenez des photos avec le paramètre [Synchro lente] réglé sur [Marche], le bougé de l'appareil peut devenir un facteur d'influence. L'utilisation d'un trépied est recommandée.
- ◆ Dans les modes Mes couleurs, **P**, **Tv**, **Av** et **M**, le réglage du mode de flash n'est pas annulé même si vous mettez l'appareil photo hors tension.

## Utilisation du retardateur

Molette modes

**AUTO** SCN **P** **Tv** **Av** **M**

### 1 Appuyez sur la touche

Le paramètre actuel s'affiche.

- Appuyez sur la touche pour passer d'un paramètre à un autre.

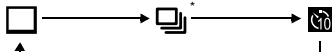



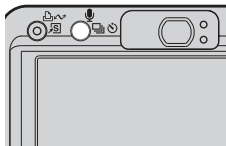

- L'option [Retardateur] du menu [ (Enreg.)] (p. 27) vous permet de passer entre les options (10 sec.), (2 sec.) et (Au choix).
- Lorsque le retardateur est réglé sur , le déclencheur est activé après 10 secondes. En revanche, lorsqu'il est réglé sur , le déclencheur est activé après 2 secondes (le déclencheur est enfoncé complètement). L'option vous permet de prendre un nombre défini de photos après un intervalle de temps spécifié.

\* Peut ne pas s'afficher dans certains modes.



## 2 Assurez-vous que , ou s'affiche et prenez la photo.



- Lorsque  est sélectionné, le retardateur émet un signal sonore et le témoin commence à clignoter une fois que le déclencheur est enfoncé à fond. Le clignotement s'accélère environ 2 secondes avant l'activation de l'obturateur.
- Si vous avez sélectionné , le témoin du retardateur clignote rapidement dès le début et l'obturateur s'active après environ 2 secondes.
- Si vous avez sélectionné  et que vous appuyez sur le déclencheur à mi-course, le retardateur au choix réagit en fonction de l'intervalle défini comme suit :  
 0 seconde : l'obturateur s'active immédiatement.  
 1 seconde : un signal sonore est émis et le témoin du retardateur clignote rapidement jusqu'à l'activation de l'obturateur environ une seconde plus tard.  
 2 à 30 secondes : un signal sonore est émis et le témoin du retardateur commence à clignoter. Environ 2 secondes avant la prise de vue, le retardateur émet un son (si vous l'avez défini) et le clignotement s'accélère.
- Vous pouvez modifier le son du retardateur en changeant le paramètre [Son retardateur] dans le menu [ (Mon profil)] (p. 29).
- Lorsque le mode Atténuateur d'yeux rouges est utilisé, le témoin du retardateur clignote, puis demeure allumé pendant les 2 dernières secondes.



## Modification de l'intervalle et du nombre de prises (Au choix)

Vous pouvez définir l'intervalle du retardateur ainsi que le nombre de vues à prendre.

### 1 Dans le menu [ (Enreg.)], sélectionnez [Retardateur].

- Reportez-vous à la section *Sélection des menus et des paramètres* (Guide en bref: p. 16)
- Ces paramètres ne sont pas disponibles lorsque  (Mes couleurs),  (Assemblage) ou  (Vidéo) est affiché.



## 2 Utilisez les touches ◀ ou ▶ pour sélectionner et appuyez sur la touche FUNC./SET.

Les réglages peuvent être effectués à l'aide de la molette multi-fonctions.

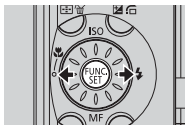

## 3 Sélectionnez l'intervalle et le nombre de prises de vue.

- Utilisez la touche ▲ ou ▼ pour sélectionner [Intervalle] ou [Nb de vues].
- À l'aide des touches ◀ ou ▶, sélectionnez l'intervalle (0 à 10, 15, 20 ou 30 secondes) ou le nombre de prises (1 à 10).
- Les réglages peuvent être effectués à l'aide de la molette multi-fonctions.



## 4 Appuyez sur la touche FUNC./SET.



Dans le cas de prises multiples, l'appareil photo arrête automatiquement les prises de vue lorsque la carte mémoire est saturée.



Dans le cas de prises multiples, l'exposition et la balance des blancs sont définies et mémorisées lors de la première prise, et la vitesse est identique à celle d'une prise de vue en continu (p. 40). Entre les prises, un son est émis et le témoin du retardateur clignote. La prise de vue peut ralentir lorsque le flash est en charge ou lorsque la mémoire interne commence à saturer.



## Molette modes

**AUTO** SCN **P Tv Av M**

\*Ce paramètre peut être modifié uniquement en affichage standard.

En combinant les fonctions de zoom optique et numérique, les images peuvent être agrandies comme suit :

4,5x, 5,7x, 7,3x, 9,2x, 11x et 14x (sauf macro numérique).



◆ Plus l'image est agrandie avec le zoom numérique, plus sa résolution diminue.

◆ Pour effectuer un zoom arrière, tournez la commande de zoom vers .

**1** Sélectionnez [Zoom numérique] dans le menu [ (Enreg.)], sélectionnez [Marche] à l'aide des touches **←** ou **→**, puis appuyez sur la touche **MENU**.

- Reportez-vous à la section *Sélection des menus et des paramètres* (Guide en bref: p. 16)
- Les réglages peuvent être effectués à l'aide de la molette multi-fonctions.

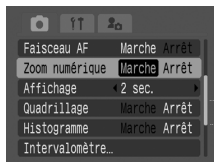

**2** Déplacez la commande de zoom vers et prenez la photo.



Lorsque vous effectuez un zoom avant à l'aide du zoom optique, celui-ci s'arrête dès que l'objectif atteint le paramètre de téléobjectif optique maximum (lorsque vous photographiez des images fixes). Déplacez à nouveau la commande de zoom vers pour activer le zoom numérique et augmenter le facteur d'agrandissement.



## Molette modes

### SCN P Tv Av M

Utilisez ce mode pour réaliser des prises de vue successives tant que le déclencheur est enfoncé à fond. L'enregistrement cesse lorsque vous relâchez le déclencheur. Vous pouvez effectuer des prises de vue en continu de manière fluide à intervalle régulier jusqu'à ce que la mémoire soit saturée (p. 140).<sup>\*1\*2</sup>

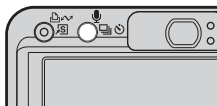

- 1** Appuyez sur la touche  pour afficher .



- 2** Appuyez jusqu'à mi-course sur le déclencheur afin de mémoriser la mise au point.

- 3** Appuyez à fond sur le déclencheur pour réaliser la prise de vue.

- L'enregistrement cesse lorsque vous relâchez le déclencheur.
- La prise de vue en continu s'effectue à une vitesse d'environ 1,8 image/seconde.<sup>\*2\*3</sup>

\*1 La carte mémoire SDC-512MSH à vitesse très élevée recommandée (vendue séparément) est utilisée et formatée avec un formatage simple (p. 23), et la résolution et la compression sélectionnées sont différentes de  et . Toutefois, la prise de vue en continu peut s'interrompre brutalement même si la carte mémoire n'est pas pleine.

\*2 Ce chiffre reflète les critères de prise de vue standard établis par Canon. Les valeurs réelles peuvent varier en fonction du sujet et des conditions de prise de vue.

\*3 Haute/Fine

### Pour annuler la prise de vue en continu

Appuyez deux fois sur la touche  pour afficher .



















Pour accroître les performances de la prise de vue en continu en cas de lenteur constatée, nous vous conseillons d'enregistrer vos images sur l'ordinateur, puis de formater la carte mémoire dans l'appareil photo (Formatage simple).



- ◆ L'intervalle entre les prises risque d'augmenter lorsque la mémoire interne de l'appareil photo commence à saturer.
- ◆ Si le flash se déclenche, l'intervalle entre les prises augmente pour permettre au flash de se charger.

# Enregistrement d'une vidéo

Quatre modes vidéo sont disponibles.

	Standard	<p>Vous pouvez sélectionner vous-même la résolution et le nombre d'images par seconde*<sup>1</sup>, puis enregistrer jusqu'à saturation de la carte mémoire*<sup>2</sup>. Le zoom numérique peut être utilisé pour les enregistrements effectués dans ce mode (p. 39).</p> <ul style="list-style-type: none"><li>● Résolution :  (640 x 480),  (320 x 240)</li><li>● Nb im./sec. :  (30 images/sec.),  (15 images/sec.)</li><li>● Taille maximale : 1 Go/vidéo</li></ul>
	Haute résolution	<p>Ce mode vous permet de visualiser des vidéos sur un écran d'ordinateur en grand format.</p> <ul style="list-style-type: none"><li>● Résolution :  (1024 x 768)</li><li>● Nb im./sec. :  (15 images/sec.)</li><li>● Taille maximale : 1 Go/vidéo</li></ul>
	Compact	<p>Avec une résolution basse, ce mode convient pour l'envoi de vidéos sous la forme de pièces jointes aux courriers électroniques ou avec une carte mémoire de faible capacité.</p> <ul style="list-style-type: none"><li>● Résolution :  (160 x 120)</li><li>● Nb im./sec. :  (15 images/sec.)</li><li>● Durée maximale du clip*<sup>3</sup> : 3 minutes</li></ul>
	Mes couleurs	<p>Vous pouvez modifier les couleurs de l'image, puis prendre la photo (p. 53). Comme en mode Standard, vous pouvez sélectionner vous-même la résolution et le nombre d'images par seconde*<sup>1</sup>, puis enregistrer jusqu'à saturation de la carte mémoire*<sup>2</sup>.</p> <ul style="list-style-type: none"><li>● Résolution :  (640 x 480),  (320 x 240)</li><li>● Nb im./sec. :  (30 images/sec.),  (15 images/sec.)</li><li>● Taille maximale : 1 Go/vidéo</li></ul>

\*1 La cadence indique le nombre d'images enregistrées/lues en une seconde. Plus le nombre d'images par seconde est élevé, plus le mouvement est fluide.

\*2 En cas d'utilisation d'une carte mémoire à vitesse très élevée, par exemple le modèle SDC-512MSH recommandé.



\*3 La durée d'enregistrement varie en fonction de la capacité de la carte mémoire utilisée. Reportez-vous à la p. 140 pour plus de détails.

## 1 Positionnez la molette modes sur .

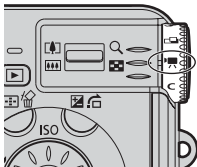
La durée maximale d'enregistrement s'affiche (en secondes).



## 2 Tournez la molette multi-fonctions afin de sélectionner un mode Vidéo.

- Reportez-vous à la section *Sélection des menus et des paramètres* (Guide en bref: p. 16).
- Vous pouvez prendre la photo immédiatement après avoir sélectionné les paramètres en appuyant sur le déclencheur. Le menu s'affiche à nouveau une fois la photo prise, ce qui vous permet de modifier facilement le paramètre.
- En mode  ou , vous pouvez modifier la résolution (p. 33) ainsi que la cadence (p. 33).



## 3 Appuyez sur le déclencheur jusqu'à mi-course.

L'appareil photo règle automatiquement l'exposition, la mise au point et la balance des blancs.

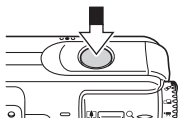

## 4 Appuyez à fond sur le déclencheur.

- La prise de vue et l'enregistrement sonore démarrent en même temps.
- Lors de la prise de vue, la durée d'enregistrement et la mention [●(Enreg.)] apparaissent sur l'écran LCD.
- Lorsque  apparaît, vous pouvez utiliser le zoom numérique.

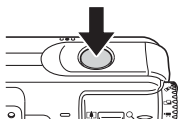

## 5 Appuyez à nouveau à fond sur le déclencheur pour arrêter l'enregistrement.

- La durée maximale d'enregistrement peut varier en fonction du sujet et des conditions de prise de vue. Juste avant que la durée maximale soit atteinte, ou juste avant la saturation de la carte mémoire, le compteur situé en bas à droite de l'écran LCD s'affiche en rouge et l'enregistrement s'interrompt automatiquement au bout de 10 secondes environ (sauf  (Compact)).

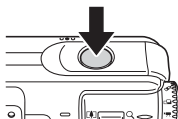



- Il se peut que la durée d'enregistrement ne s'affiche pas correctement durant les prises de vue ou que l'enregistrement s'interrompe brusquement avec les types de carte mémoire suivants.
  - cartes à enregistrement lent ;
  - cartes formatées sur un ordinateur ou sur un autre appareil photo ;
  - cartes sur lesquelles des images ont été enregistrées et effacées à de nombreuses reprises.
- Bien qu'il soit possible que la durée d'enregistrement ne s'affiche pas correctement pendant l'enregistrement, la vidéo sera bien enregistrée sur la carte mémoire. La durée d'enregistrement s'affichera correctement si vous formatez la carte mémoire dans cet appareil photo (sauf s'il s'agit d'une carte mémoire à enregistrement lent).
- Pour enregistrer une séquence vidéo, il est conseillé d'utiliser une carte mémoire formatée dans votre appareil photo (p. 23). La carte fournie avec l'appareil photo est utilisable sans autre formatage.
- Veillez à ne pas toucher le microphone lors de la prise de vue.
- Durant l'enregistrement, veillez à n'appuyer sur aucune touche autre que le déclencheur afin d'éviter l'enregistrement accidentel des signaux sonores de l'appareil photo.
- Si le témoin supérieur clignote vert après une prise de vue, cela signifie que la vidéo est en cours d'écriture sur la carte mémoire. Vous ne pouvez pas réaliser d'autres prises de vue tant que le clignotement ne s'est pas arrêté.
- Vous pouvez éventuellement constater des défauts d'image et de son si vous lisez une vidéo sur un ordinateur dont les ressources système sont insuffisantes.



- ◆ Reportez-vous à la p. 150 pour connaître les paramètres pouvant être modifiés dans ce mode.
- ◆ Résolution/Nombre d'images par seconde (p. 33)
- ◆ Les opérations suivantes sont possibles avant un enregistrement vidéo :
  - Mémorisation AF : appuyez sur la touche **MF** pour activer la mémorisation AF dans les conditions actuelles. **MF** apparaît sur l'écran LCD. Vous pouvez annuler la mémorisation AF en appuyant à nouveau sur la touche MF.
  - Mise au point manuelle (p. 64)
  - Mémorisation d'exposition, décalage d'exposition : appuyez sur la touche **ISO** pour activer la mémorisation Expo. La barre de décalage d'exposition apparaît sur l'écran LCD. L'exposition peut être modifiée à l'aide de la molette multifonctions. Vous pouvez annuler la mémorisation Expo en appuyant à nouveau sur la touche **ISO**. Lorsque vous appuyez sur la touche **MENU** ou modifiez la balance des blancs, les effets photo et le mode de prise de vue, le paramètre de mémorisation AF est annulé.
- ◆ Le son est enregistré en mono.
- ◆ Il n'y a pas de son de déclencheur en mode Vidéo.

Suite page suivante>>>



- ◆ La durée et la capacité d'enregistrement peuvent varier en fonction de l'utilisation de l'appareil photo et des performances de la carte mémoire. Si l'espace libre dans la mémoire interne de l'appareil photo est insuffisant, même si la durée ou la capacité d'enregistrement restante est correcte, le symbole « ! » s'affiche en rouge en bas à droite de l'écran LCD et la prise de vidéo s'interrompt peu après. Si le symbole « ! » s'affiche souvent, essayez les procédures suivantes :
  - Reformatez la carte mémoire avant de filmer (p. 23).
  - Réglez la résolution sur  (320 x 240) ou la cadence sur (15 images/sec.)
  - Utilisez une carte SD à vitesse très élevée (SDC-512MSH, etc.)
- ◆ QuickTime 3.0 ou version supérieure est nécessaire pour lire les fichiers vidéo (AVI/Motion JPEG) sur un ordinateur. (QuickTime pour Windows est inclus sur le CD-ROM Canon Digital Camera Solution Disk fourni.) Sur Macintosh, ce programme est fourni avec Mac OS X ou version ultérieure.

## Prises de vue panoramiques (Assemblage)

Utilisez ce mode pour réaliser des prises d'une série de vues qui se chevauchent afin de les fusionner (assembler) en une image panoramique plus grande à l'aide d'un ordinateur.

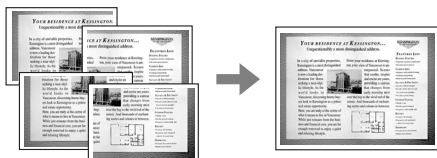

Utilisez le logiciel PhotoStitch fourni pour fusionner les images sur un ordinateur.

## Cadrage d'un sujet

Le logiciel PhotoStitch détecte les portions d'images contiguës qui se chevauchent et les fusionne. Au moment des prises de vue, essayez d'inclure un élément distinctif (point de repère) dans les portions qui se chevauchent.



- ◆ Composez chaque vue de façon à ce qu'elle chevauche de 30 à 50 % l'image contiguë. Essayez de limiter tout décalage vertical à moins de 10 % de la hauteur de l'image.
- ◆ N'incluez pas d'éléments mobiles dans la zone de chevauchement.
- ◆ Ne tentez pas d'assembler des images comportant à la fois des éléments proches et lointains. Ces éléments peuvent paraître gondolés ou distordus dans l'image fusionnée.
- ◆ Faites en sorte que la luminosité soit uniforme d'une image à l'autre. L'image finale ne semblera pas naturelle si la différence de luminosité est trop importante.
- ◆ Pour photographier des paysages, faites pivoter l'appareil photo autour de son axe vertical.
- ◆ Pour photographier des gros plans, déplacez l'appareil photo au-dessus du sujet, parallèlement à sa surface.

## Prise de vue

En mode Assemblage, les images peuvent être prises en 5 séquences.

- Horizontalement, de gauche à droite
- Horizontalement, de droite à gauche
- Verticalement, de bas en haut
- Verticalement, de haut en bas
- Dans le sens des aiguilles d'une montre en commençant par le côté supérieur gauche



- Lorsque vous effectuez vos prises de vue en mode Assemblage, vous ne pouvez pas afficher vos images sur un téléviseur.
- Les paramètres de la première image sont utilisés pour prendre les images suivantes de la séquence.





- ◆ Reportez-vous à la [p. 150](#) pour connaître les paramètres pouvant être modifiés dans ce mode.
- ◆ Le zoom numérique n'est pas disponible.
- ◆ Il est impossible de définir un paramètre de balance des blancs personnalisé ([p. 71](#)) en mode  (Assemblage). Pour personnaliser votre paramètre de balance des blancs, définissez-le d'abord dans un autre mode de prise de vue.

## 1 Positionnez la molette modes sur .

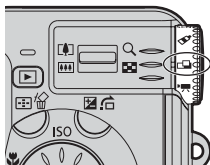

## 2 Sélectionnez la séquence de prise de vue à l'aide de la molette multifonctions.

La séquence de prise de vue est définie.

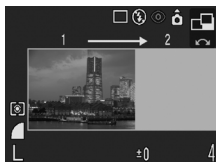

## 3 Prenez la première image de la séquence.

Les paramètres d'exposition et de balance des blancs sont réglés et mémorisés avec la première photo.

#### 4 Composez la seconde image de telle sorte qu'elle chevauche une portion de la première et effectuez la prise de vue.

- Les différences mineures dans les parties qui se chevauchent peuvent être corrigées au moment de l'assemblage des images.
- Il est possible de refaire une prise de vue. Appuyez sur les touches **↑**, **↓**, **←** ou **→** pour revenir à l'image précédente.
- Vous pouvez enregistrer un maximum de 26 images, horizontalement ou verticalement.



#### 5 Répétez la procédure pour les autres images.

#### 6 Appuyez sur la touche FUNC./SET après la dernière prise de vue.

### Utilisation de la molette modes (zone de création)

#### Molette modes

**P Tv Av M**

Vous pouvez sélectionner comme bon vous semble les paramètres de l'appareil photo tels que la vitesse d'obturation et la valeur d'ouverture, afin de les adapter aux prises de vue que vous souhaitez réaliser.

Une fois les paramètres définis, les procédures de prise de vue sont identiques à celles du mode **AUTO** Auto (Guide en bref: p. 8).

Reportez-vous à la [p. 150](#) pour connaître les paramètres pouvant être modifiés dans ce mode.

### Utilisation de la molette modes

#### 1 Vérifiez que l'appareil photo est en mode de prise de vue.

- Le témoin d'alimentation/de mode émet une lumière orange.

## 2 Tournez la molette modes, sélectionnez la fonction que vous souhaitez utiliser et prenez la photo.

- L'appareil photo opère de la façon suivante selon la fonction sélectionnée :



<b>P</b>	L'appareil photo sélectionne automatiquement la vitesse d'obturation et la valeur d'ouverture.
<b>Tv</b>	Sélectionnez la vitesse d'obturation à l'aide de la molette multi-fonctions.
<b>Av</b>	Sélectionnez la valeur d'ouverture à l'aide de la molette multi-fonctions.
<b>M</b>	Sélectionnez la vitesse d'obturation à l'aide de la molette multi-fonctions et appuyez une seule fois sur la touche  , puis sélectionnez la valeur d'ouverture à l'aide de la molette multi-fonctions.



Vitesse d'obturation      Valeur d'ouverture

- La vitesse d'obturation et la valeur d'ouverture apparaissent sur l'écran LCD. Lorsque l'exposition est correctement réglée, la vitesse d'obturation et la valeur d'ouverture s'affichent en blanc sur l'écran LCD lorsque le déclencheur est enfoncé à mi-course.
- La vitesse d'obturation, la valeur d'ouverture et la différence avec l'exposition standard apparaissent en rouge sur l'écran LCD lorsqu'il est impossible d'atteindre l'exposition correcte.
- Lorsque le flash se déclenche, la vitesse d'obturation et la valeur d'ouverture apparaissent en blanc.
- En modes **P**, **Tv** ou **Av**, les combinaisons de vitesses d'obturation et de valeurs d'ouverture peuvent être modifiées dans le même paramètre d'exposition (Mode **P** p. 66).



- ◆ Pour obtenir des informations sur la relation entre la valeur d'ouverture et la vitesse d'obturation, reportez-vous aux sections p. 50, 51, 52.
- ◆ Évitez de faire bouger l'appareil photo lorsque la vitesse d'obturation est lente et que les valeurs d'ouverture sont élevées. Si  (avertissement de bougé, clignotant rouge) apparaît sur l'écran LCD, procédez comme suit pour résoudre le problème.
  - Appuyez sur la touche  pour activer le flash.
  - Utilisez un trépied.
  - Augmentez la vitesse ISO.

## P Exposition automatique programmée

Utilisez le mode d'exposition automatique programmée pour que l'appareil photo règle automatiquement la vitesse d'obturation et la valeur d'ouverture en fonction de la luminosité de la scène.

S'il n'est pas possible d'obtenir une exposition correcte, procédez comme suit pour résoudre le problème.

- Utilisez le flash.
- Ajustez la vitesse ISO.
- Modifiez le mode de mesure de la lumière.

### Différences entre le mode P et le mode AUTO.

Les paramètres suivants peuvent être réglés en mode P, mais pas en mode AUTO.

- |   |                                    |                          |
|---|------------------------------------|--------------------------|
| ● Correction d'exposition                         | ● Balance Blancs                   | ● Vitesse ISO            |
| ● Bracketing                                      | ● Correction d'exposition au flash | ● Intervalomètre         |
| ● Flash (Flash activé, Synchro lente, 2nd rideau) |                                    | ● Effet photo            |
| ● Prise de vue en continu                         | ● Mode de mesure                   | ● Mise au point manuelle |
| ● Mem. AF   | ● Déplacement de la zone AF        | ● Mem. Expo              |
| ● Mém. FE   | ● Mode P                           | ● Histogramme            |

## Tv Réglage de la vitesse d'obturation

Lorsque vous définissez la vitesse d'obturation en mode d'exposition automatique avec priorité à la vitesse d'obturation, l'appareil photo sélectionne automatiquement une valeur d'ouverture en fonction de la luminosité. Des vitesses d'obturation plus rapides vous donnent la possibilité de capturer une image instantanée d'un sujet en mouvement tandis que des vitesses plus lentes permettent de créer un effet de flou ou d'effectuer des prises de vue sans flash dans des zones sombres.

- Si l'image est sous-exposée (trop sombre) ou surexposée (trop claire) et qu'il n'est pas possible de régler correctement l'exposition, une fois le déclencheur enfoncé à mi-course, la valeur d'ouverture apparaît en rouge sur l'écran LCD. Tournez la molette multi-fonctions afin de régler la vitesse d'obturation et d'afficher l'ouverture en caractères blancs sur l'écran.

Dans le menu Prise de vue, réglez [Décalage auto] sur [Marche]. La vitesse d'obturation est définie automatiquement afin d'offrir à vos images l'exposition adéquate (p. 52).

Appuyez sur la touche  pour placer l'appareil photo en mode de correction d'exposition (p. 69). Chaque fois que vous appuyez sur cette touche, le mode change. En revanche, cette procédure est différente en mode de mise au point manuelle (p. 64).

- La nature des capteurs CCD est telle que les parasites de l'image enregistrée augmentent à des vitesses d'obturation lentes. Toutefois, cet appareil photo applique un traitement spécial aux images prises à des vitesses d'obturation inférieures à 1,3 seconde afin d'éliminer les parasites et de produire des images de grande qualité.

Un certain laps de temps peut être néanmoins nécessaire avant de pouvoir effectuer la prise de vue de l'image suivante.

- La valeur d'ouverture et la vitesse d'obturation changent selon l'état du zoom comme suit :

	Valeur d'ouverture	Vitesse d'obturation (en secondes)
Grand angle maximum	f/2,8 – f/3,5	jusqu'à 1/1250
	f/4,0 – f/8,0	jusqu'à 1/2000
Téléobjectif maximum	f/5,3 – f/7,1	jusqu'à 1/1250
	f/8,0	jusqu'à 1/2000

- La vitesse d'obturation la plus rapide pour la synchronisation du flash est de 1/250ème de seconde. L'appareil photo règle automatiquement la vitesse d'obturation sur 1/250ème de seconde si une vitesse plus élevée est sélectionnée.

## Affichage de la vitesse d'obturation

Les nombres du tableau ci-dessous indiquent la vitesse d'obturation en secondes. 1/160 correspond à 1/160ème de seconde. Les guillemets indiquent la place de la décimale. Ainsi 0"3 équivaut à 0,3 seconde et 2" à 2 secondes.

15"	13"	10"	8"	6"	5"	4"	3"	2"	2"	5"	2"	1"	6"	1"	3"	1"	0"	8"	0"	6"	0"	5"	0"	4"	0"	3"	
1/4	1/5	1/6	1/8	1/10	1/13	1/15	1/20	1/25	1/30	1/40	1/50	1/60	1/80	1/100	1/125	1/160	1/200	1/250	1/320	1/400	1/500	1/640	1/800	1/1000	1/1250	1/1600	1/2000

## Av Réglage de l'ouverture

Lorsque vous définissez l'ouverture en mode d'exposition automatique avec priorité à l'ouverture, l'appareil photo sélectionne automatiquement une vitesse d'obturation en fonction de la luminosité.

La sélection d'une valeur d'ouverture basse (qui ouvre l'obturateur) vous permet d'appliquer un effet de flou à l'arrière-plan et de créer un superbe portrait.

Une valeur d'ouverture supérieure (qui ferme l'obturateur) rapproche la plage totale du premier plan à l'arrière-plan dans la mise au point. Plus la valeur d'ouverture est grande et plus la plage de l'image est clairement mise au point.

- Si l'image est sous-exposée (trop sombre) ou surexposée (trop claire) et qu'il n'est pas possible de régler correctement l'exposition, une fois le déclencheur enfoncé à mi-course, la vitesse d'obturation apparaît en rouge sur l'écran LCD. Tournez la molette multi-fonctions afin de régler l'ouverture et d'afficher la vitesse d'obturation en caractères blancs sur l'écran.

Dans le menu Prise de vue, réglez [Décalage auto] sur [Marche]. L'ouverture est définie automatiquement afin d'offrir à vos images l'exposition adéquate (p. 52).

Appuyez sur la touche  pour placer l'appareil photo en mode de correction d'exposition (p. 69). Chaque fois que vous appuyez sur cette touche, le mode change. En revanche, cette procédure est différente en mode de mise au point manuelle (p. 64).

- En fonction de la position du zoom, certaines valeurs d'ouverture ne peuvent pas être sélectionnées.
- Dans ce mode, la vitesse d'obturation maximale avec flash synchronisé est de 1/250<sup>ème</sup> de seconde. Le paramètre de valeur d'ouverture peut par conséquent être changé automatiquement pour correspondre à la vitesse du flash synchronisé, même si sa valeur a été précédemment définie.

### Affichage des paramètres d'ouverture

Plus la valeur d'ouverture est grande et plus l'ouverture de l'objectif est petite, ce qui permet de réduire la quantité de lumière qui pénètre dans l'appareil photo.

F2,8 F3,2 F3,5 F4,0 F4,5 F5,0 F5,3 F5,6 F6,3 F7,1 F8,0

### Décalage auto

En modes **Tv** et **Av**, si le paramètre [Décalage auto] est activé [Marche] dans le menu Enreg., la vitesse d'obturation ou la valeur d'ouverture est automatiquement ajustée pour l'exposition appropriée lorsqu'elle ne peut pas être autrement réglée.



- Le paramètre Décalage auto est désactivé lorsque le flash est activé.

## M Réglage manuel de la vitesse d'obturation et de l'ouverture

Vous pouvez définir manuellement la vitesse d'obturation et l'ouverture pour obtenir un effet spécial. Utilisez ce réglage pour les conditions de prise de vue spéciales, comme les poses de longue durée.

Vous pouvez modifier la vitesse d'obturation à l'aide de la molette multi-fonctions. Appuyez sur la touche  pour modifier la valeur d'ouverture.

Chaque fois que vous appuyez sur la touche , le mode change. En revanche, cette procédure est différente en mode de mise au point manuelle (p. 64).

- La luminosité de l'écran LCD correspond à la vitesse d'obturation et à la valeur d'ouverture sélectionnées. Lorsque vous sélectionnez une vitesse d'obturation rapide ou que vous photographiez un sujet dans un endroit sombre et que vous réglez le flash sur  (activé avec atténuateur d'yeux rouges) ou sur  (flash activé), l'image est toujours lumineuse.
- Lorsque vous affichez l'histogramme, vous pouvez effectuer vos prises de vue tout en vérifiant et en ajustant la luminosité de l'image. (p. 20, 28)
- Lorsque vous appuyez à mi-course sur le déclencheur, la différence entre l'exposition standard\* et l'exposition sélectionnée apparaît sur l'écran LCD.

Si la différence est supérieure à 2 valeurs, « -2 » ou « +2 » apparaît en rouge sur l'écran LCD.







- \* L'exposition standard est calculée par le biais de la luminosité en fonction de la méthode de mesure choisie.



## Prise de vue en mode Mes couleurs

### Molette modes





Les modes Mes couleurs permettent de changer aisément les couleurs d'une image déjà prise en modifiant la balance entre le rouge, le vert et le bleu, en transformant une peau hâlée ou pâle, ou en remplaçant une couleur spécifiée sur l'écran LCD par une autre couleur. Dans la mesure où ils fonctionnent à la fois avec des photos et des vidéos, ces modes vous permettent de créer différents effets sur les unes comme sur les autres. Toutefois, selon les conditions de prise de vue, les images peuvent manquer de netteté ou ne pas présenter la couleur attendue. Avant d'envisager de photographier des sujets importants, nous vous conseillons vivement de réaliser des essais de prise de vue et d'en vérifier les résultats. En outre, l'appareil photo peut enregistrer à la fois l'image en mode Mes couleurs et l'image d'origine non modifiée si vous réglez [Enreg. Origin.] (p. 54) sur [Marche].

	Film positif	Cette option vous permet de rendre les couleurs rouge, verte ou bleue plus intenses comme les effets Rouge vif, Vert vif ou Bleu vif. Elle produit des couleurs naturelles et intenses comme celles obtenues sur un film positif.
	Ton chair + clair*	Cette option permet d'éclaircir les tons chair.
	Ton chair + sombre*	Cette option permet d'assombrir les tons chair.
	Bleu vif	Utilisez cette option pour souligner les teintes bleues. Les sujets de couleur bleue, tels que le ciel ou l'océan, apparaissent ainsi plus vifs.
	Vert vif	Utilisez cette option pour souligner les teintes vertes. Les sujets de couleur verte, tels que les montagnes, les nouvelles pousses, les fleurs et les pelouses, apparaissent ainsi plus vifs.
	Rouge vif	Utilisez cette option pour souligner les teintes rouges. Les sujets de couleur rouge, tels que les fleurs ou les voitures, apparaissent ainsi plus vifs.
	Couleur contrastée	Utilisez cette option pour conserver uniquement la couleur spécifiée sur l'écran LCD et transformer toutes les autres en noir et blanc.













	Permuter couleur	Utilisez cette option pour transformer une couleur spécifiée sur l'écran LCD en une autre. La couleur spécifiée peut uniquement être permutée en une autre couleur ; vous ne pouvez pas choisir plusieurs couleurs.
	Couleur perso.	Utilisez cette option pour régler à votre gré la balance des couleurs entre les tons rouges, verts, bleus et chair*. Elle permet d'effectuer des ajustements subtils, par exemple en rendant les couleurs bleues plus vives ou celles des visages plus brillantes.

\* Il est également possible de modifier les couleurs chair des sujets qui ne sont pas humains. Il est possible que vous n'obteniez pas les résultats attendus en fonction de la couleur de la peau.

 Pour enregistrer une vidéo en mode Mes couleurs, réglez d'abord  à l'aide de la molette multi-fonctions (p. 41) et procédez comme suit.

## 1 Appuyez sur la touche FUNC./SET et sélectionnez (Film positif)\* à l'aide des touches ou , puis sélectionnez le mode Mes couleurs souhaité à l'aide des touches ou .

\* Le paramètre actuel s'affiche.

- Avec les modes , , , ,  et , appuyez sur la touche **FUNC./SET** pour revenir à l'écran de prise de vue et commencer à prendre des clichés.
- Avec les modes ,  et , reportez-vous à la procédure de prise de vue appropriée.
  -  : reportez-vous à la section *Prise de vue en mode Couleur contrastée* (p. 55).
  -  : reportez-vous à la section *Prise de vue en mode Permuter couleur* (p. 56).
  -  : reportez-vous à la section *Prise de vue en mode Couleur perso.* (p. 58).
- Les réglages peuvent être effectués à l'aide de la molette multi-fonctions.

 Reportez-vous à la p. 150 pour connaître les paramètres pouvant être modifiés dans ce mode.

## Modification de la méthode d'enregistrement de l'image d'origine

Lorsque vous photographiez des images fixes dans un mode Mes couleurs, vous pouvez indiquer si l'image modifiée et l'image d'origine doivent être toutes les deux enregistrées ou non.



## 1 Dans le menu [ (Enreg.)], sélectionnez [Enreg. Origin.].

Reportez-vous à la section *Sélection des menus et des paramètres* (Guide en bref. p. 16).



## 2 Utilisez les touches ← ou → pour sélectionner [Marche] ou [Arrêt], puis appuyez sur la touche MENU.

- L'écran de prise de vue s'affiche à nouveau.
- Sélectionnez [Marche] pour enregistrer également l'image d'origine ou [Arrêt] pour ne pas l'enregistrer.
- Si vous sélectionnez [Marche], les images sont numérotées de façon séquentielle, l'image modifiée avec les paramètres Mes couleurs à la suite de l'image d'origine.
- Les réglages peuvent être effectués à l'aide de la molette multi-fonctions.



### [Enreg. Origin.] est défini sur [Marche]

- ◆ Seule l'image modifiée s'affiche sur l'écran LCD lors de la prise de vue.
- ◆ L'image qui s'affiche sur l'écran LCD immédiatement après l'enregistrement est l'image modifiée (p. 53). Si, à ce stade, vous effacez l'image, l'image d'origine est également effacée. Avant d'effacer un fichier, assurez-vous que vous souhaitez vraiment le supprimer.
- ◆ Dans la mesure où deux images sont enregistrées à chaque prise, le nombre de prises disponibles affiché sur l'écran LCD est divisé par deux.

## Prise de vue en mode Couleur contrastée

Toutes les couleurs hormis celle spécifiée sur l'écran LCD sont prises en noir et blanc.

## 1 Sélectionnez (Couleur contrastée) dans le menu FUNC., puis appuyez sur la touche MENU.

- Reportez-vous à la section *Prise de vue en mode Mes couleurs* (p. 53).
- Toutes les couleurs à l'exception de celle spécifiée précédemment s'affichent en noir et blanc.
- L'appareil photo passe en mode d'entrée couleur et l'écran alterne entre l'image d'origine et l'image en mode Couleur contrastée (le paramètre par défaut est vert).

## 2 Visez le sujet avec l'appareil photo de façon à ce que la couleur que vous souhaitez conserver s'affiche au centre de l'écran LCD et appuyez sur la touche ←.

- Une seule couleur peut être spécifiée.
- Les touches ↑ ou ↓ vous permettent de préciser la gamme des couleurs conservées.
  - 5 : Prend uniquement la couleur que vous souhaitez conserver.
  - +5 : Prend également les couleurs proches de celle à conserver.
- Vous pouvez prendre une photo juste après avoir sélectionné une option. Le menu réapparaît après la prise de vue, afin que vous puissiez modifier facilement le paramètre.

## 3 Appuyez sur la touche FUNC./SET.

- Le réglage est terminé.
- Si vous appuyez maintenant sur la touche MENU, l'écran de sélection du mode Mes couleurs apparaît à nouveau.



- ◆ Il est possible que vous n'obteniez pas les résultats attendus si, après avoir sélectionné le mode d'entrée couleur, vous utilisez le flash ou changez la balance des blancs ou les paramètres de mesure.
- ◆ La couleur contrastée choisie est conservée même si l'appareil photo est mis hors tension.
- ◆ Le paramètre de correction d'exposition est désactivé lorsque le mode  (Couleur contrastée) est activé.

### Prise de vue en mode Permuter couleur

Ce mode vous permet de transformer une couleur spécifiée sur l'écran LCD en une autre.

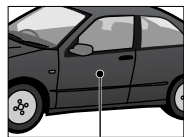
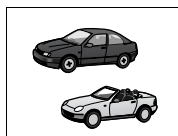

Couleur d'origine  
(Avant permutation)

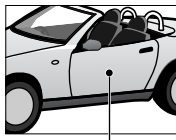

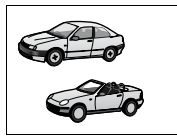

Couleur souhaitée  
(Après permutation)



## 1 Sélectionnez (Permuter couleur) dans le menu FUNC., puis appuyez sur la touche MENU.

- Reportez-vous à la section *Prise de vue en mode Mes couleurs* (p. 53).
- L'appareil photo passe en mode d'entrée couleur et l'écran alterne entre l'image d'origine et l'image en mode Permuter couleur, avec la couleur définie précédemment (le paramètre par défaut transforme le vert en blanc).

## 2 Visez le sujet avec l'appareil photo de façon à ce que la couleur d'origine s'affiche au centre de l'écran LCD et appuyez sur la touche .

- Une seule couleur peut être spécifiée.
- Les touches  ou  vous permettent de préciser la gamme des couleurs permutes.
  - 5 : Prend uniquement la couleur que vous souhaitez permuter.
  - +5 : Prend également les couleurs proches de celle à permuter.

## 3 Visez le sujet avec l'appareil photo de façon à ce que la couleur souhaitée s'affiche au centre de l'écran LCD et appuyez sur la touche .

- Une seule couleur peut être spécifiée.
- Vous pouvez prendre une photo juste après avoir sélectionné une option. Le menu réapparaît après la prise de vue, afin que vous puissiez modifier facilement le paramètre.

## 4 Appuyez sur la touche FUNC./SET.

- Le réglage est terminé.
- Si vous appuyez maintenant sur la touche MENU, l'écran de sélection du mode Mes couleurs apparaît à nouveau.



- ◆ Il est possible que vous n'obteniez pas les résultats attendus si, après avoir sélectionné le mode d'entrée couleur, vous utilisez le flash ou changez la balance des blancs ou les paramètres de mesure.
- ◆ Les couleurs spécifiées dans le mode Permuter couleur sont conservées même si l'appareil photo est mis hors tension.
- ◆ Le paramètre de correction d'exposition est désactivé lorsque le mode  (Permuter couleur) est activé.

## Prise de vue en mode Couleur perso

Ce mode vous permet de régler la balance des couleurs pour les tons rouges, verts, bleus et chair.

### 1 Sélectionnez (Couleur perso.) dans le menu FUNC., puis appuyez sur la touche MENU.

Prise de vue en mode Mes couleurs (p. 53)

### 2 Utilisez les touches **↑** ou **↓** pour sélectionner [Rouge], [Vert], [Bleu] ou [Ton chair] et les touches **←** ou **→** pour régler la balance des couleurs.

- L'image en mode Couleur perso. apparaît.
- Les réglages peuvent être effectués à l'aide de la molette multi-fonctions.



Sélectionnez une couleur. Réglez la balance des couleurs.

### 3 Appuyez sur la touche FUNC./SET.

- Le réglage est terminé.
- Si vous appuyez maintenant sur la touche MENU, l'écran de sélection du mode Mes couleurs apparaît à nouveau.

Une fonction utilisée fréquemment peut être enregistrée dans le bouton  (Raccourci).

Vous avez la possibilité d'enregistrer les fonctions suivantes. En revanche, dans certains modes de prise de vue, toutes les fonctions ne pourront pas être enregistrées.

- Résolution (paramètre par défaut) (p. 33)
- Nombre d'images par seconde (p. 33)
- Balance des blancs\*<sup>1</sup> (p. 70)
- Mes couleurs (p. 53)
- Effet photo\*<sup>2</sup> (p. 72)
- Système de mesure (p. 68)
- Mem. Expo (p. 65)
- Mem. AF (p. 63)
- Créer nouveau dossier (p. 86)

\*1 Un paramètre de balance des blancs personnalisé ne peut être défini que si une mesure de balance des blancs personnalisée a été effectuée.

\*2 Un paramètre d'effet photo personnalisé ne peut être défini que si un effet personnalisé a été choisi.

## Enregistrement d'une fonction

### 1 Sélectionnez [Fixer raccourci] dans le menu (Enreg.), puis appuyez sur la touche FUNC./SET.

- Reportez-vous à la section *Sélection des menus et des paramètres* (Guide en bref: p. 16).



### 2 Utilisez les touches ← ou → pour sélectionner la fonction à enregistrer et appuyez sur la touche FUNC./SET.

- Si le signe « x » apparaît dans le coin inférieur droit de l'icône, vous pouvez enregistrer cette fonction mais le mode de prise de vue en cours est conservé et vous ne pouvez pas activer la fonction en appuyant sur le raccourci.
- Les réglages peuvent être effectués à l'aide de la molette multi-fonctions.





Molette modes positionnée sur **AUTO**

## Utilisation du raccourci

### 1 Appuyez sur la touche .

La fonction enregistrée est activée et l'icône correspondante apparaît sur l'écran LCD ou sur le viseur.

- Appuyez sur la touche  afin de passer d'une valeur de paramètre à une autre pour les fonctions enregistrées.
- Les fonctions qui ne sont pas disponibles dans le mode de prise de vue en cours n'apparaissent pas même si elles sont enregistrées. Sélectionnez un mode de prise de vue compatible et appuyez à nouveau sur la touche .





## Sélection d'une zone AF

La zone d'autofocus (AF) indique la zone sur laquelle l'appareil photo doit effectuer la mise au point. Pour définir la zone AF, procédez comme suit.

- Pour la sélection d'AiAF (sélection auto) ou 1 point, voir ci-dessous.
- Reportez-vous à la section *Définition manuelle d'une zone AF* (p. 61).

### Molette modes

**AUTO** **SCN**  **P** **Tv** **Av** **M**

\*Les modes  (Enfants & animaux) et  (Feu d'artifice) ne peuvent pas être sélectionnés. Vous pouvez régler la zone AF sur la position de sélection automatique (AiAF) ou 1 point. Avec la sélection automatique (AiAF), l'appareil photo sélectionne automatiquement une zone AF à partir de 9 points pour effectuer la mise au point en fonction des conditions de prise de vue. Avec le zoom numérique, la zone AF à 1 point est toujours sélectionnée.

### 1 Appuyez sur la touche .

La zone AF apparaît en vert sur l'écran LCD.

## 2 Tournez la molette multi-fonctions pour sélectionner la sélection automatique ou la zone AF à 1 point.



ex. Sélection automatique



ex. 1 point

## 3 Appuyez sur la touche .

Vous pouvez prendre la photo avec la zone d'autofocus sélectionnée en appuyant sur le déclencheur au lieu d'appuyer sur la touche .

## Définition manuelle d'une zone AF

### Molette modes



**P Tv Av M**

Vous avez la possibilité de déplacer manuellement la zone AF vers la position de votre choix. Vous pouvez ainsi effectuer avec précision la mise au point sur votre sujet et obtenir la composition que vous souhaitez.

## 1 Appuyez sur la touche . Les réglages peuvent être effectués en sélectionnant l'option 1 point à l'aide de la molette multi-fonctions.

La zone AF apparaît en vert sur l'écran LCD.

## 2 Déplacez la zone AF vers la position souhaitée à l'aide des touches , , ou , puis appuyez sur la touche .

- Vous pouvez prendre la photo immédiatement avec la zone d'autofocus sélectionnée en appuyant sur le déclencheur au lieu d'appuyer sur la touche .
- La zone d'autofocus revient à sa position d'origine (centre) si vous maintenez enfoncée la touche .



- ◆ Allumez l'écran LCD afin de régler la zone AF sur la position souhaitée avant d'effectuer la prise de vue.
- ◆ Lorsque vous utilisez le zoom numérique ou lorsqu'une photo est prise à l'aide du viseur et l'écran LCD éteint, la zone AF est verrouillée sur l'option 1 point.
- ◆ Pour obtenir une description des couleurs de la zone AF, reportez-vous à la (p. 17).
- ◆ Lorsque le paramètre [Mesure spot] est sélectionné comme mode de mesure, vous pouvez utiliser la zone AF sélectionnée comme mesure spot (p. 68).
- ◆ Reportez-vous à la section *Conseils et informations pour la photo* (p. 144).

## Prise de vue de sujets problématiques pour l'autofocus

L'autofocus risque de ne pas fonctionner correctement sur les types de sujets suivants.

- Sujets entourés d'un très faible contraste
- Sujets avec objets proches et lointains
- Sujets avec des objets très lumineux au centre de la composition
- Sujets se déplaçant rapidement
- Sujets photographiés à travers une vitre : prenez la photo le plus près possible de la vitre pour minimiser le risque de réflexion de la lumière sur celle-ci.

Pour prendre ces sujets, visez tout d'abord avec l'appareil photo un objet situé à la même distance, mémorisez la mise au point et recomposez l'image avec le sujet souhaité (ou effectuez une mise au point manuelle ou utilisez la mémorisation d'exposition au flash).

## Prise de vue avec verrouillage de la mise au point

Molette modes



**AUTO** SCN **P** Tv Av M

\*À l'exception du mode (Feu d'artifice).

- 1** Visez avec l'appareil photo de telle sorte qu'un objet situé à la même distance focale que le sujet principal soit centré dans la zone AF affichée sur l'écran LCD.



## 2 Appuyez jusqu'à mi-course sur le déclencheur afin de mémoriser la mise au point.

- Un signal sonore est émis et la zone AF passe au vert (la zone AF n'apparaît pas en mode  [Assemblage] ni  [Vidéo]).
- Le paramètre d'exposition automatique est également mémorisé dans ce cas. L'exposition peut parfois être incorrecte si la différence d'intensité entre les deux éléments est trop grande. Dans ce cas, utilisez le paramètre Mem. AF (p. 63) ou le paramètre de mémorisation d'exposition (p. 65).

## 3 Maintenez le déclencheur enfoncé et recomposez votre image. Ensuite, appuyez à fond sur le déclencheur pour prendre la photo.

### Prise de vue avec mémorisation d'autofocus (Mem. AF)

#### Molette modes

SCN\*    P Tv Av M

\*Le mode  (Feu d'artifice) ne peut pas être sélectionné.

## 1 Visez avec l'appareil photo de telle sorte qu'un objet situé à la même distance focale que le sujet principal soit centré dans la zone AF.

## 2 Appuyez jusqu'à mi-course sur le déclencheur et, tout en le maintenant enfoncé, appuyez sur la touche MF.

- Un signal sonore est émis et la zone AF passe au vert. Ensuite, appuyez sur la touche MF.
- MF apparaît sur l'écran LCD.
- La mise au point reste mémorisée même si vous relâchez le déclencheur et la touche MF.
- Pour annuler le verrouillage de la mise au point manuelle, appuyez à nouveau sur la touche MF.  
L'utilisation d'une touche quelconque autre que la molette multi-fonctions ou la touche  annulera également le verrouillage de la mise au point manuelle.

## 3 Recomposez l'image et appuyez complètement sur le déclencheur pour prendre la photo.



- ◆ La mémorisation d'autofocus est très pratique car vous pouvez composer l'image sans toucher au déclencheur. En outre, la mise au point restant mémorisée, y compris après la prise de vue, vous pouvez immédiatement prendre la photo suivante avec la même position de mise au point.
- ◆ La zone AF n'apparaissant pas en mode (Assemblage) ni en mode (Vidéo), visez un sujet avec l'appareil photo pour effectuer la mise au point.
- ◆ Le mode permet de définir ou d'annuler la mémorisation d'autofocus même durant un enregistrement vidéo (p. 41).
- ◆ Si est enregistré comme touche de raccourci, il n'est pas utile d'appuyer sur la touche **MF** pour activer la mémorisation d'autofocus (sauf pour ).

## Prise de vue en mode de mise au point manuelle

### Molette modes

SCN\* P Tv Av M

\*Le mode (Feu d'artifice) ne peut pas être sélectionné.

La mise au point peut être réglée manuellement.

## 1 Appuyez sur la touche MF.

- La mise au point est mémorisée et l'icône ainsi que l'indicateur de mise au point manuelle (MF) apparaissent sur l'écran LCD.
- Lorsque le paramètre [Point Zoom MF] est réglé sur [Marche] dans le menu [ (Enreg.)] et si une zone AF spécifique a été sélectionnée manuellement, la partie de l'image située dans cette zone apparaît agrandie.\*

\* Toutefois, lorsque vous utilisez les modes (Assemblage) ou (Vidéo), le zoom numérique, ou si vous visualisez l'image sur un téléviseur, cet effet d'agrandissement n'est pas disponible.



\* Possibilité de paramétrage pour que l'image affichée ne soit pas agrandie (p. 27).



Indicateur de mise au point manuelle

## 2 Tournez la molette multi-fonctions afin d'ajuster la mise au point de l'appareil photo.

- Effectuez la mise au point jusqu'à obtenir une image parfaitement nette. Une fois la mise au point effectuée, si vous appuyez sur la touche , l'appareil photo effectuera une nouvelle mise au point plus précise sur un point situé près du point actuel.
- Les chiffres fournis par l'indicateur de mise au point manuelle (MF) sont approximatifs. Ils ne constituent qu'une indication.
- Pour annuler le mode de mise au point manuelle, appuyez à nouveau sur la touche **MF**.

- Appuyez sur la touche  pour passer en mode Exposition. Chaque fois que vous appuyez sur la touche , le mode change (p. 69). Selon le mode de prise de vue sélectionné, les changements suivants se produisent :

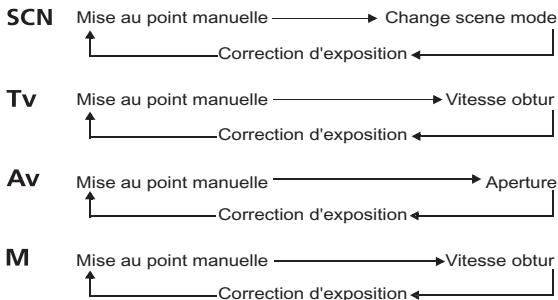

### 3 Appuyez sur le déclencheur à fond pour réaliser la prise de vue.



Vous ne pouvez pas modifier le paramètre de zone d'autofocus lors de la mise au point manuelle. Annulez le mode de mise au point manuelle, puis modifiez le paramètre de zone AF.



Vous pouvez modifier les unités de distance affichées pour l'indicateur de mise au point manuelle (p. 30).

## Mémorisation du paramètre d'exposition (Mem. Expo)

### Molette modes



**P Tv Av**

Vous pouvez régler l'exposition et la mise au point séparément. Ces réglages conviennent particulièrement lorsque le contraste est trop fort entre le sujet et l'arrière-plan ou lorsqu'un sujet est à contre-jour.



Vous devez régler le flash sur la position . La mémorisation d'exposition ne peut pas être réglée si le flash se déclenche. Pour les prises de vue au flash, utilisez le paramètre de mémorisation d'exposition au flash (p. 67).

# 1 Effectuez la mise au point de la zone AF 1 point ou de la zone de mesure spot sur le sujet pour lequel vous souhaitez mémoriser le paramètre d'exposition et appuyez à mi-course sur le déclencheur.

- Positionnement de la zone AF (p. 60)
- Passage d'un mode de mesure de la lumière à un autre (p. 68)
- En mode , le paramètre Mem. Expo peut être défini ou annulé (p. 41).

# 2 Tout en appuyant sur le déclencheur à mi-course, appuyez sur la touche ISO.

- La valeur d'exposition est capturée (Mem. Expo) et le symbole  apparaît sur l'écran LCD.



Mem. Expo

# 3 Recomposez l'image et prenez la photo.

L'appareil photo effectue la mise au point sur le sujet dans la zone AF.



Une fois la mémorisation de l'exposition effectuée, toute utilisation d'une touche autre que le déclencheur ou la molette multi-fonctions, ou encore le recours au Mode éco, annule cette mémorisation.



Les combinaisons automatiques de vitesses d'obturation et de valeurs d'ouverture peuvent être modifiées sans que cela altère la valeur d'exposition (Mode P). Pour ce faire, procédez comme suit.



1. Positionnez la molette modes sur **P**, **Tv** ou **Av**.
2. Effectuez la mise au point sur le sujet pour lequel vous souhaitez mémoriser l'exposition.
3. Tout en enfonçant le déclencheur jusqu'à mi-course, appuyez sur la touche ISO afin de régler l'exposition (un  apparaît sur l'écran LCD). Ensuite, relâchez le déclencheur, tournez la molette multi-fonctions et sélectionnez la vitesse d'obturation ou l'ouverture souhaitée.
4. Recomposez l'image et effectuez la prise de vue. Les paramètres définis sont annulés une fois la photo prise.

# Mémorisation du paramètre d'exposition au flash (mémorisation d'exposition au flash)

## Molette modes

 P Tv Av

Vous pouvez obtenir l'exposition adéquate quel que soit l'endroit où se trouve votre sujet dans la composition.

- 1** Appuyez sur la touche  jusqu'à faire apparaître le symbole  sur l'écran LCD.
- 2** Effectuez la mise au point de la zone AF ou de la zone de mesure spot sur le sujet pour lequel vous souhaitez mémoriser le paramètre d'exposition au flash et appuyez à mi-course sur le déclencheur.

- 3** Appuyez sur le déclencheur et sur la touche ISO jusqu'à mi-course.
  - Le flash se déclenche une première fois pour acquérir la valeur d'exposition requise pour le sujet, puis l'icône  apparaît sur l'écran LCD.
  - À chaque fois que vous appuyez sur la touche ISO, l'exposition au flash est mémorisée par rapport à l'intensité nécessaire pour la composition.

- 4** Recomposez l'image et prenez la photo.



Une fois l'exposition au flash mémorisée, toute utilisation d'une touche autre que le déclencheur ou la molette multi-fonctions annule la mémorisation d'exposition.





- ◆ La mémorisation du paramètre d'exposition au flash n'est pas disponible lorsque l'icône  apparaît sur l'écran LCD.
- ◆ La fonction de mémorisation d'exposition au flash n'est pas disponible lorsque le paramètre [Ajust. Flash] est réglé sur [Manuel].

# Passage d'un mode de mesure de la lumière à un autre

## Molette modes

**P Tv Av M**

La mesure de la lumière permet d'évaluer la luminosité d'un sujet. En sélectionnant le mode optimal, vous êtes certain de photographier un sujet avec la meilleure exposition possible. Le mode de mesure de la lumière par défaut est le mode de mesure évaluative.

	Evaluative	L'appareil photo divise les images en plusieurs zones pour les mesures. L'appareil photo évalue les conditions de luminosité complexes, telles que la position du sujet, la luminosité, l'arrière-plan, la lumière directe et le contre-jour, et ajuste les paramètres pour une exposition correcte du sujet principal.
	Prédominance centrale	Avec ce mode, la moyenne de la mesure de la lumière pour l'image entière est calculée, mais l'accent est placé sur le sujet au centre.
	Mesure spot	Mesure la zone à l'intérieur de la zone de mesure spot.
	Centre	Mémoire la zone de mesure spot au centre de l'écran LCD.
	Zone AF	Déplace la mesure spot sur la zone AF.

## 1 Sélectionnez (Mode de mesure) dans le menu FUNC., puis choisissez le mode souhaité à l'aide des touches **←** ou **→**.

- Les options [Evaluative] et [Prédominance centrale] permettent de photographier le sujet tel qu'il apparaît. Pour définir la [Mesure spot], reportez-vous à l'étape 2.
- Les réglages peuvent être effectués à l'aide de la molette multi-fonctions.

## 2 Dans le menu (Enreg.), sélectionnez [Mesure spot].

Reportez-vous à la section *Sélection des menus et des paramètres* (Guide en bref: p. 16). Réglez la zone AF sur 1 point (p. 60).



### 3 Utilisez les touches ← ou → pour sélectionner [Centre] ou [Zone AF], puis appuyez sur la touche MENU.

- Lorsque [Mesure spot] est défini sur [Centre], la zone de mesure spot ( [ ] ) apparaît au centre de l'écran LCD. La zone AF peut être repositionnée (p. 60).
- Avec le paramètre [Zone AF], la mesure spot apparaît dans une zone AF.
- Les réglages peuvent être effectués à l'aide de la molette multi-fonctions.



[ ] : Mesure spot  
□ : Zone AF

4

## ⚙ Réglage de l'exposition

### Molette modes

SCN **P** Tv Av

Ajustez le paramètre de correction d'exposition pour éviter d'obtenir un sujet trop foncé lorsqu'il est à contre-jour ou face à un arrière-plan lumineux ou de rendre des lumières trop puissantes dans des prises de vue nocturnes.

### 1 Appuyez sur la touche \*, puis tournez la molette multi-fonctions afin de régler l'exposition.

- Les paramètres peuvent être réglés par paliers d'1/3 dans la plage de -2 à +2.
- Vous pouvez prendre la photo immédiatement après avoir sélectionné les paramètres en appuyant sur le déclencheur. Le menu s'affiche à nouveau une fois la photo prise, ce qui vous permet de modifier facilement les paramètres.
- Pour annuler la correction d'exposition, rétablissez le paramètre sur 0 à l'aide de la molette multi-fonctions.













- ◆ Les paramètres de décalage d'exposition peuvent également être appliqués/annulés en mode (Vidéo) (p. 41).
- ◆ Reportez-vous à la section *Conseils et informations pour la photo* (p. 145).

# Réglage du ton (balance des blancs)

## Molette modes

   **P** Tv Av M

Lorsque le mode de balance des blancs est réglé de façon à correspondre à la source lumineuse, l'appareil photo reproduit plus fidèlement les couleurs. Les combinaisons de contenus des paramètres et des sources lumineuses sont les suivantes.

	Auto	Les paramètres sont définis automatiquement par l'appareil photo
	Lum. Naturel.	Pour des prises de vue en extérieur par beau temps
	Ombagé	Pour des prises de vue par temps couvert, ciel ombragé ou pénombre
	Lum. Tungsten	Pour des prises de vue sous un éclairage par lampes à incandescence ou par ampoules fluorescentes de longueur d'onde 3
	Lum. Fluo	Pour des prises de vue sous un éclairage fluorescent blanc-chaud, blanc-froid ou blanc-chaud (longueur d'onde 3)
	Lum. Fluo H	Pour des prises de vue sous éclairage fluorescent lumière du jour, ou éclairage fluorescent lumière du jour à longueur d'ondes de type 3
	Flash	Pour l'utilisation du flash (ce paramètre ne peut pas être défini en mode  [Vidéo])
	Sous-marin	Convient aux prises de vue effectuées avec le boîtier étanche pour appareils photo numériques WP-DC1 (vendu séparément). Ce mode produit des données d'images avec une balance des blancs optimale afin de réduire les tons bleutés et d'enregistrer des images aux teintes naturelles.
	Personnalisé	Après avoir mémorisé des données de référence de balance des blancs pour un objet de couleur blanche, tel qu'une feuille de papier ou un tissu, vous pouvez commencer les prises de vue.

## 1 Sélectionnez \* (Auto) dans le menu FUNC., puis choisissez la balance des blancs souhaitée à l'aide des touches

← OU →.

\* Le paramètre actuel s'affiche.

- Sélectionnez  (Manuel) (p. 71)
- Vous pouvez prendre la photo immédiatement après avoir sélectionné les paramètres en appuyant sur le déclencheur. Le menu s'affiche à nouveau une fois la photo prise, ce qui vous permet de modifier facilement les paramètres.
- Les réglages peuvent être effectués à l'aide de la molette multi-fonctions.







La balance des blancs ne peut pas être réglée lorsque l'effet photo est positionné sur **CS** (Sepia) ou sur **BW** (Noir et blanc) (p. 72).

## Réglage d'une balance des blancs personnalisée

Il n'est pas possible de régler la balance des blancs dans les cas suivants du mode **P** (Auto). Vous pouvez prendre une photo après avoir effectué une mesure de balance des blancs **WB** (personnalisée).

- Prises de vue en gros plan (Macro)
- Prises de vue de sujets de couleur monoton (comme le ciel, la mer ou la forêt)
- Prises de vue avec une source lumineuse spéciale (telle qu'une lampe à vapeur de mercure)

### 1 Sélectionnez **P**\* (Auto) dans le menu FUNC., puis choisissez **WB** (Personnalisée) à l'aide des touches

← ou →.

\* Le paramètre actuel s'affiche.

Les réglages peuvent être effectués à l'aide de la molette multi-fonctions.



### 2 Visez le papier, le tissu blanc ou la carte grise avec l'appareil photo, puis appuyez sur la touche MENU.

Les données relatives à la balance des blancs sont enregistrées.

- Composez l'image de sorte que le papier ou le tissu blanc remplisse complètement la zone centrale, puis appuyez sur la touche **MENU**.
- Vous pouvez prendre la photo immédiatement après avoir sélectionné les paramètres en appuyant sur le déclencheur.

Après la prise de vue, le menu réapparaît pour que vous puissiez modifier les paramètres facilement.

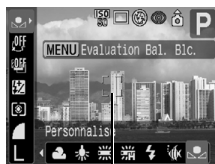







Évaluez la zone de balance



- ◆ Nous vous conseillons d'effectuer un réglage de la balance des blancs lorsque vous effectuez des prises de vue dans les conditions suivantes.
  - Le mode de prise de vue est réglé sur **P**, la correction d'exposition et le réglage de l'exposition au flash sont réglés sur  $\pm 0$ .
 Il peut être impossible de parvenir à une balance des blancs correcte lorsque l'exposition est incorrecte (l'image sera totalement noire ou blanche).

Suite page suivante>>









- **Le zoom est positionné sur le téléobjectif maximum.**  
Réglez le zoom numérique sur [Arrêt].
- **Réglez le flash en fonction des conditions de prise de vue et sélectionnez  (flash activé) ou  (flash désactivé)**  
Utilisez le même réglage de flash que celui que vous utiliserez pour la prise de vue une fois la balance des blancs définie. Si les conditions de réglage de la balance des blancs et les conditions de prise de vue sont différentes, il peut être impossible de parvenir à une balance des blancs correcte. (Lorsque le flash est réglé sur   (Auto avec atténuateur d'yeux rouges) ou sur  (Auto), il peut se déclencher pendant que les données relatives à la balance des blancs sont enregistrées dans la balance des blancs personnalisée. Si cela se produit, assurez-vous que le flash se déclenche également lorsque vous prenez la photo.)
- **La vitesse ISO est réglée sur le même paramètre pour prendre la photo.**
- ◆ Les données de balance des blancs ne peuvent pas être définies en mode  (Assemblage), mais il est possible d'utiliser les données de balance des blancs acquises dans un autre mode.
- La balance des blancs personnalisée n'est pas annulée même si vous redéfinissez les paramètres par défaut de l'appareil photo (p. 32).

## Modification de l'effet photo

### Molette modes

  <sup>1</sup> P Tv Av M

En définissant un effet photo avant une prise de vue, vous pouvez modifier l'aspect du cliché obtenu.

	Effet Off	Enregistrement normal.
	Eclatant	Souligne le contraste et la saturation des couleurs pour des prises de vue en couleurs vives.
	Neutre	Atténue le contraste et la saturation des couleurs pour les prises de vue en nuances neutres.
	Contraste bas	Prend les sujets en photo avec des contours adoucis.
	Sepia	Prend les photos dans les tons sépia.
	Noir et blanc	Prend les photos en noir et blanc.
	Effet perso.* <sup>2</sup>	Vous pouvez régler le contraste, la netteté et la saturation des couleurs selon vos souhaits.

\*1 Le mode  Mes couleurs (Vidéo) ne peut pas être sélectionné.

\*2 **P**, **Tv**, **Av** et **M** uniquement

## 1 Sélectionnez \* (Effet Off) dans le menu FUNC., puis choisissez l'effet photo souhaité à l'aide des touches

← ou →.

\* Le paramètre actuel s'affiche.

- Vous pouvez prendre la photo immédiatement après avoir sélectionné les paramètres en appuyant sur le déclencheur. Le menu s'affiche à nouveau une fois la photo prise, ce qui vous permet de modifier facilement le paramètre.
- Les réglages peuvent être effectués à l'aide de la molette multi-fonctions.



### Lorsque est sélectionné

- Un écran vous permettant de régler le contraste, la netteté et la saturation des couleurs s'affiche lorsque vous appuyez sur la touche **MENU**. Sélectionnez l'élément à définir à l'aide des touches ↑ ou ↓, choisissez sa valeur à l'aide des touches ← ou → et appuyez sur la touche **MENU**. Les réglages peuvent être effectués à l'aide de la molette multi-fonctions.
- Vous pouvez prendre la photo immédiatement après avoir sélectionné les paramètres en appuyant sur le déclencheur. Le menu s'affiche à nouveau une fois la photo prise, ce qui vous permet de modifier facilement le paramètre.

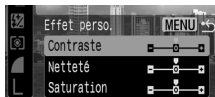

### Contraste

- Cette fonction permet de régler le degré de luminosité.
- Sélectionnez - (Faible), 0 (Neutre) ou + (Fort).



### Netteté

- Cette fonction permet de régler la netteté des contours.
- Sélectionnez - (Faible), 0 (Neutre) ou + (Fort).

### Saturation

- Cette fonction permet de régler le degré de couleur.
- Sélectionnez - (Faible), 0 (Neutre) ou + (Fort).



Il n'est pas possible de régler la balance des blancs lorsque le mode  (Sepia) ou  (Noir et blanc) est sélectionné.

# ISO Modification de la vitesse ISO

## Molette modes

### P Tv Av M

En augmentant la vitesse ISO, vous pouvez prendre des photos lumineuses même dans des conditions de luminosité difficiles. Cette fonction est utile lorsque vous souhaitez empêcher l'appareil photo de bouger, effectuer des prises de vue sans flash ou effectuer des prises de vue avec une vitesse d'obturation plus rapide dans la pénombre.

Vous avez le choix entre les vitesses suivantes : Auto, 50, 100, 200 et 400.

## 1 Appuyez sur la touche ISO.

- Appuyez de manière répétée sur la touche ISO pour alterner les modes AUTO, 50, 100, 200, 400, puis à nouveau AUTO.

- Vous pouvez prendre la photo immédiatement après avoir sélectionné les paramètres en appuyant sur le déclencheur.

Le menu s'affiche à nouveau une fois

la photo prise, ce qui vous permet de modifier facilement le paramètre.



- Des vitesses ISO supérieures augmentent les parasites sur l'image. Pour prendre des images nettes, utilisez la vitesse ISO la plus faible possible.
- Le paramètre [AUTO] sélectionne la vitesse optimale. Il augmente automatiquement la vitesse lorsque la lumière du flash n'est pas suffisante pour éclairer le sujet.



Reportez-vous à la section *Conseils et informations pour la photo* (p. 145).

# Mode Bracketing (bracketing automatique)

## Molette modes

### P Tv Av

L'appareil photo prend automatiquement trois prises de vue : une avec une exposition standard et deux autres respectivement avec une correction d'exposition positive et une correction d'exposition négative.

Vous pouvez ajuster les paramètres de bracketing par paliers d'un tiers de valeur dans la plage de -2EV à +2EV du paramètre d'exposition standard. Les paramètres de bracketing peuvent être combinés avec les paramètres de correction d'exposition (p. 69) pour augmenter la plage de réglages. Les images sont enregistrées dans l'ordre suivant : exposition standard, sous-exposition et surexposition.



Les trois images sont prises avec le même intervalle qu'en mode de prise de vue en continu. Reportez-vous à la section *Prise de vue en continu* (p. 40).

## 1 Dans le menu FUNC., sélectionnez \* (BKT-Off).

\* Le paramètre actuel s'affiche.



## 2 À l'aide des touches $\leftarrow$ ou $\rightarrow$ , sélectionnez (Bracketing), appuyez sur la touche MENU et réglez la plage de correction à l'aide des touches $\leftarrow$ ou $\rightarrow$ .

- Les réglages peuvent être effectués à l'aide de la molette multi-fonctions.
- Appuyez sur la touche  $\rightarrow$  pour augmenter la correction et sur la touche  $\leftarrow$  pour la diminuer.
- Vous pouvez prendre la photo immédiatement après avoir sélectionné les paramètres en appuyant sur le déclencheur. Le menu s'affiche à nouveau une fois la photo prise, ce qui vous permet de modifier facilement le paramètre.
- Sélectionnez  (BKT-Off) pour annuler le mode Bracketing.



- Le mode Bracketing ne peut pas être utilisé pour la photographie au flash. Si le flash se déclenche, seule une image avec une exposition standard est enregistrée.
- Trois images sont prises en continu quel que soit le paramètre défini pour la prise de vue en continu (p. 40).

# Mode Focus-BKT (bracketing avec mise au point)

## Molette modes

**P Tv Av M**

L'appareil photo prend automatiquement trois prises de vue : une avec une mise au point manuelle et deux autres respectivement avec la position de mise au point prédéfinie la plus proche et la plus éloignée.

Les positions de mise au point peuvent être définies en trois paliers, à savoir : grande, moyenne et petite. Les photos sont prises avec une position de mise au point changeant dans l'ordre suivant : position actuelle, la plus éloignée et la plus proche.



Les trois images sont prises avec le même intervalle qu'en mode de prise de vue en continu. Reportez-vous à la section *Prise de vue en continu* (p. 40).

- 1** Sélectionnez \* (BKT-Off) dans le menu FUNC. et utilisez les touches **←** ou **→** pour sélectionner  (Focus-BKT), puis appuyez sur la touche MENU.

\* Le paramètre actuel s'affiche.

- Les réglages peuvent être effectués à l'aide de la molette multi-fonctions.



- 2** Définissez le décalage de la position de mise au point à l'aide des touches **←** ou **→**.

- Appuyez sur la touche **→** pour augmenter la distance de mise au point ou sur la touche **←** pour la réduire.
- Les réglages peuvent être effectués à l'aide de la molette multi-fonctions.
- Vous pouvez prendre la photo immédiatement après avoir sélectionné les paramètres en appuyant sur le déclencheur. Le menu s'affiche à nouveau une fois la photo prise, ce qui vous permet de modifier facilement le paramètre.



- 3** Appuyez sur la touche FUNC./SET et prenez la photo en effectuant une mise au point manuelle (p. 64).



- Le mode Focus-BKT n'est pas disponible lors de prises de vue avec le flash activé. En position de mise au point manuelle, seule une image est prise.
- Trois images sont prises en continu quel que soit le paramètre défini pour la prise de vue en continu (p. 40).

## Molette modes

### Tv Av

Le flash intégré se déclenche avec des réglages automatiques (sauf avec le mode **M**). Toutefois, il est possible de le paramétrer pour qu'il se déclenche sans réglage.

## 1 Sélectionnez [Ajust. Flash] dans le menu [ (Enreg.) ].

Reportez-vous à la section *Sélection des menus et des paramètres* (Guide en bref: p. 16).



## 2 Utilisez les touches ← ou → pour sélectionner [Auto] ou [Manuel], puis appuyez sur la touche MENU.

Les réglages peuvent être effectués à l'aide de la molette multi-fonctions.

## Réglage des paramètres Ajust. Flash/Puiss. Flash

### Molette modes

 **P** Tv<sup>\*1</sup> Av<sup>\*1</sup> M<sup>\*2</sup>

\*1 Lorsque [Ajust. Flash] est réglé sur [Manuel], les réglages de la puissance du flash peuvent être effectués.

\*2 Seule l'option [Puiss. Flash] peut être réglée.

Correction d'exposition au flash	<ul style="list-style-type: none"> <li>• Lorsque [Ajust. Flash] est réglé sur [Auto], les paramètres peuvent être réglés par paliers d'un tiers de valeur dans la plage de -2 EV à +2 EV.</li> <li>• Vous pouvez bénéficier de la photographie au flash tout en procédant à des réglages d'exposition en utilisant conjointement la fonction de correction d'exposition de l'appareil photo.</li> </ul>
Puissance du flash	<ul style="list-style-type: none"> <li>• En mode <b>M</b> ou lorsque [Ajust. Flash] est réglé sur [Manuel], la puissance du flash peut être contrôlée en trois paliers, jusqu'à la valeur FULL (plein), lors des prises de vue.</li> </ul>

# 1 Sélectionnez (Flash ou Puiss. Flash) dans le menu FUNC.

Les paramètres disponibles sont affichés.



ex. [Ajust. Flash] réglé sur [Auto]



ex. [Ajust. Flash] réglé sur [Manuel]

# 2 Utilisez les touches ← ou → afin de régler la correction ou l'intensité du flash.

- Les réglages peuvent être effectués à l'aide de la molette multi-fonctions.
- Vous pouvez prendre la photo immédiatement après avoir sélectionné les paramètres en appuyant sur le déclencheur. Le menu s'affiche à nouveau une fois la photo prise, ce qui vous permet de modifier facilement le paramètre.



- ◆ Le flash se déclenche en utilisant des réglages automatiques lorsque [Ajust. Flash] est réglé sur [Auto] dans le menu Enreg. Un réglage automatique définit l'intensité du flash. Lors de prises de vue en mode **M** ou avec le paramètre [Ajust. Flash] réglé sur [Manuel], le flash se déclenche avec les réglages définis manuellement. Si vous utilisez un réglage manuel, définissez l'intensité du flash au préalable.
- ◆ Lorsque [Ajust. Flash] est réglé sur [Auto], le flash se déclenche deux fois. Un pré-flash se déclenche, suivi du flash principal. Le pré-flash fournit à l'appareil photo les données d'exposition du sujet afin que le flash principal puisse se régler sur l'intensité optimale pour la prise de vue. Toutefois, le pré-flash ne se déclenche pas lors de la prise de vue si la mémorisation de l'exposition au flash est activée (p. 67).



# Réglage du moment de déclenchement du flash

## Molette modes

 P Tv Av M

1er rideau	Le flash se déclenche juste après l'ouverture de l'obturateur, quelle que soit la vitesse d'obturation. Le paramètre de 1er rideau est généralement utilisé lors des prises de vue.
2nd rideau	Le flash se déclenche juste avant la fermeture de l'obturateur. Par rapport au 1er rideau, le flash se déclenche plus tard ; vous pouvez ainsi prendre des photos dans lesquelles, par exemple, les feux d'une voiture semblent émettre une traînée.



Image prise avec le paramètre 1er rideau



Image prise avec le paramètre 2nd rideau

## 1 Sélectionnez [Synch Flash] dans le menu [ (Enreg.)].

Reportez-vous à la section *Sélection des menus et des paramètres* (BGuide en bref: p. 16).



## 2 Utilisez les touches ← ou → pour sélectionner [1er rideau] ou [2nd rideau].

Les réglages peuvent être effectués à l'aide de la molette multi-fonctions.

# Prises de vue à intervalles définis (Intervalomètre)

## Molette modes

**P Tv Av M**

Vous pouvez prendre des photos à intervalles de temps définis. Cette fonction peut être utilisée pour l'observation, à point fixe, de plantes et de fleurs en épanouissement. L'intervalle de prise de vue peut être réglé entre 1 et 60 minutes et vous pouvez prendre entre 2 et 100 photos.

 Dans la mesure où l'appareil photo peut effectuer des prises en continu pendant une période prolongée, il est recommandé d'utiliser le kit adaptateur secteur ACK-DC20 (vendu séparément) (p. 128).

## 1 Sélectionnez [Intervalomètre] dans le menu [ (Enreg.) ], puis appuyez sur la touche FUNC./SET.

Reportez-vous à la section *Sélection des menus et des paramètres* (BGuide en bref: p. 16).

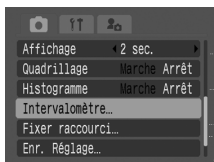

## 2 Utilisez les touches ← ou → pour sélectionner un intervalle.

- Si vous appuyez en continu sur les touches ← ou →, l'intervalle change par unité de 5 minutes à la fois.
- Les réglages peuvent être effectués à l'aide de la molette multi-fonctions.



## 3 Appuyez sur la touche ↓ et sélectionnez le nombre de prises de vue à l'aide des touches ← ou →.

- Si vous appuyez en continu sur les touches ← ou →, le nombre de prises de vue change par unité de 5 prises à la fois.
- Les réglages peuvent être effectués à l'aide de la molette multi-fonctions.
- Le nombre maximal de prises de vue\* est déterminé par l'espace disponible sur la carte mémoire.

\* Le nombre maximal de prises de vue peut diminuer en fonction des photos déjà prises.

---

## 4 Appuyez sur la touche FUNC./SET.

L'appareil quitte l'écran de menu et Int. apparaît en bas à droite de l'écran LCD.

---

## 5 Appuyez sur le déclencheur.

- La première photo est prise et la session de prises de vue à intervalles commence.
  - Une fois que le nombre défini de photos est pris, l'appareil photo se met automatiquement hors tension, quels que soient les paramètres de la fonction d'économie d'énergie.
  - Si les opérations ci-dessous sont effectuées alors que la session de prises de vue à intervalles est en cours, cette dernière est annulée.
    - Utilisation de la molette modes lorsque l'appareil photo est en attente pour effectuer la prise suivante
    - Utilisation du déclencheur, en appuyant à mi-course, lorsque l'appareil photo est en attente pour effectuer la prise suivante
    - Ouverture du couvercle du logement de la carte mémoire et de la batterie.
    - Passage en mode de lecture
    - Mise hors tension de l'appareil photo
- 



- Une fois que la session de prises de vue à intervalles est commencée, tous les boutons deviennent inactifs.
- L'objectif reste ouvert jusqu'à la prise de vue suivante.
- Les photos ne sont pas affichées sur l'écran LCD juste après la prise.
- Le mode de prise de vue à intervalles n'est pas disponible lorsque la date et l'heure ne sont pas réglées.
- Les paramètres des modes Bracketing et Focus-BKT ne peuvent pas être définis.
- Le retardateur peut être utilisé uniquement pour la première prise de vue de la série.

# C Enregistrement des paramètres personnalisés

## Molette modes

### P Tv Av M C

Vous pouvez enregistrer les modes et les différents paramètres de prise de vue que vous utilisez fréquemment dans le mode **C** (Personnalisé). Au moment voulu, vous pouvez alors prendre des photos en utilisant des paramètres précédemment enregistrés en positionnant simplement la molette modes sur **C**. Les paramètres qui sont généralement oubliés lors du changement du mode de prise de vue ou lors de la mise hors tension de l'appareil photo (comme les modes de prise de vue en continu ou de prise de vue avec retardateur) sont également conservés.

## 1 Positionnez la molette modes sur **P, Tv, Av, M** ou **C**.

Lorsque vous souhaitez réenregistrer des paramètres partiellement modifiés (à l'exception du mode de prise de vue) qui étaient précédemment enregistrés dans le mode **C**, sélectionnez **C**.

## 2 Définissez le contenu des paramètres que vous souhaitez enregistrer.

**Paramètres pouvant être enregistrés dans le mode C**

- Mode de prise de vue (**P, Tv, Av, M**)
- Éléments pouvant être définis dans les modes **P, Tv, Av** et **M** (p. 150)
- Paramètres des menus de prise de vue
- Réglage du zoom
- Emplacement de la mise au point manuelle

## 3 Sélectionnez [Enr. Réglage] dans le menu [ ] (Enreg.), puis appuyez sur la touche FUNC./SET.

- Reportez-vous à la section *Sélection des menus et des paramètres* (Guide en bref: p. 16).



## 4 Sélectionnez [OK], puis appuyez sur la touche FUNC./SET.



- ◆ Le contenu des paramètres n'a aucune influence sur les autres modes de prise de vue.
- ◆ Les paramètres enregistrés peuvent être rétablis (p. 32).

# Réglage de la fonction Rotation auto

## Molette modes

**AUTO** SCN   **P** Tv Av M



Votre appareil photo est équipé d'un détecteur d'inclinaison intelligent qui détecte l'orientation d'une vue prise avec l'appareil photo en position verticale et la fait pivoter automatiquement afin de rétablir l'orientation correcte sur l'écran LCD. Cette fonction peut être activée ou désactivée.

## 1 Activez le mode de prise de vue ou le mode de lecture, puis sélectionnez [Rotation auto] dans le menu [F1 (Configurer)].

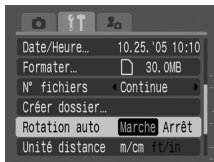
- Reportez-vous à la section *Sélection des menus et des paramètres* (Guide en bref: p. 16).
- Si vous réglez cette option sur [Marche] en mode de prise de vue, l'orientation de l'image prise est enregistrée.
- Si vous réglez cette option sur [Marche] en mode de lecture (uniquement si vous réglez [Rotation auto] sur [Marche] en mode de prise de vue), les images apparaissent avec le côté droit en haut sur l'écran LCD, quelle que soit l'orientation de l'appareil photo.



## 2 Utilisez les touches ← ou → pour sélectionner [Marche], puis appuyez sur la touche MENU.

- Les réglages peuvent être effectués à l'aide de la molette multi-fonctions.
- L'écran de prise de vue ou de lecture s'affiche à nouveau.
- Si vous sélectionnez [Marche], que l'appareil photo est réglé en mode de prise de vue et que l'écran d'information est activé, une icône désignant l'orientation de l'appareil photo (  : normale,  : côté droit vers le bas, et  : côté gauche vers le bas) apparaît dans le coin supérieur droit de l'écran LCD.



- Le bon fonctionnement de la rotation automatique n'est pas garanti lorsque l'appareil photo est pointé directement vers le haut ou vers le bas. Assurez-vous que l'icône d'orientation correcte de l'appareil photo (ex. : ) est affichée. Si tel n'est pas le cas, réglez la fonction Rotation auto sur [Arrêt].
- Même si la fonction Rotation auto est réglée sur [Marche], l'orientation des images téléchargées sur un ordinateur dépendra du logiciel utilisé pour le téléchargement.



- ◆ Lorsque vous orientez l'appareil photo pour votre prise de vue, le détecteur d'inclinaison identifie la partie supérieure comme étant le « haut » et la partie inférieure comme étant le « bas ». Il règle alors de façon optimale la balance des blancs et l'exposition pour une photo verticale. Cette fonction est opérationnelle, quel que soit l'état (Marche/Arrêt) de la fonction Rotation auto.
- ◆ Si vous réglez l'option sur [Marche] lors des prises de vue et sur [Marche] également lors de la lecture, les images prises apparaissent avec le côté droit vers le haut, quelle que soit l'orientation de l'appareil photo.

## Réinitialisation du numéro des fichiers

À chaque image enregistrée est automatiquement attribué un numéro de fichier. Vous pouvez sélectionner la façon dont ces numéros de fichiers sont attribués.

Continue	Chaque image se voit attribuer un numéro supérieur d'une unité par rapport au numéro de l'image précédente enregistrée. Cette fonction s'avère très pratique pour gérer l'ensemble des images stockées sur un ordinateur. En effet, elle permet d'éviter la duplication des noms de fichiers lors du changement de dossier ou de carte mémoire.*
Réinit. Auto	Le numéro des images et des dossiers redémarre à compter le valeur de départ (100-0001).* Cette fonction s'avère pratique pour gérer les images dossier par dossier.

\* En cas d'utilisation d'une carte mémoire vierge. Lorsque vous utilisez une carte mémoire avec des données enregistrées, le numéro à 7 chiffres assigné au dernier dossier ou à la dernière image enregistré(e) est comparé au dernier présent sur la carte. Le chiffre le plus grand sert de point de départ pour les nouvelles images.

### 1 Dans le menu (Configurer), sélectionnez [N° fichiers].

Reportez-vous à la section *Sélection des menus et des paramètres* (*Guide en bref*: p. 16).



### 2 Utilisez les touches ou pour sélectionner [Continue] ou [Réinit. Auto], puis appuyez sur la touche MENU.

Les réglages peuvent être effectués à l'aide de la molette multi-fonctions.



- ◆ Le réglage de l'option N° fichiers sur [Continue] est utile pour éviter la duplication de noms de fichiers lorsque les images sont téléchargées sur un ordinateur.

#### ◆ Numéros de fichiers et de dossiers

Les images enregistrées sont numérotées de manière consécutive, de 0001 à 9999. Quant aux dossiers, ils sont numérotés à partir de 100 jusqu'à 999. Chaque dossier peut contenir jusqu'à 2 000 images.

	Nouveau dossier	Nouvelle carte mémoire
Continue	<p>Carte mémoire 1</p>	<p>Carte mémoire 1 Carte mémoire 2</p>
Réinit. Auto	<p>Carte mémoire 1</p>	<p>Carte mémoire 1 Carte mémoire 2</p>

- ◆ En cas d'espace insuffisant, les images peuvent être enregistrées dans un nouveau dossier, même si le dossier comprend moins de 2 000 images. En effet, les types d'images suivants sont toujours conservés dans un même dossier.
  - prises de vue en continu
  - retardateur (option )
  - images du mode Assemblage
  - Mes couleurs ([Enreg. Origin.] réglé sur [Marche])
  - Enregistrement de vidéos
- ◆ Lorsque certains numéros de dossiers ou d'images sont dupliqués, la lecture des images est impossible.
- ◆ Pour plus d'informations sur la structure des dossiers et les types d'images, reportez-vous au Guide de démarrage des logiciels.

## Création d'une destination d'enregistrement (dossier)

Vous avez la possibilité de créer des dossiers manuellement ou automatiquement sur la carte mémoire utilisée pour enregistrer vos images. Vous pouvez créer vos dossiers à intervalles réguliers, afin de classer plus facilement vos images.

Créer nouveau dossier		Un dossier est créé chaque fois que vous prenez un lot de photos, lesquelles sont stockées dans ce dossier.
Création auto	Arrêt*	Un dossier est créé chaque fois que la carte mémoire compte 2 000 photos, lesquelles sont stockées dans ce dossier.
	TLJ	Un dossier est créé chaque jour de prise de vues, lesquelles sont stockées dans ce dossier. Si vous ne prenez aucune photo, aucun dossier n'est créé.
	Lundi à dimanche (Hebdomadaire)	Un dossier est créé à la date spécifiée et les photos prises au cours de cette semaine sont stockées dans ce dossier. En revanche, les photos prises après la date spécifiée sont stockées dans un nouveau dossier. Cette procédure se répète, sauf si le nombre d'images prises au cours de la semaine dépasse les 2 000. Si vous ne prenez aucune photo, aucun dossier n'est créé.
	Mensuel	Un dossier est créé chaque mois, le premier jour de prise de vues. Les photos prises au cours de ce mois sont stockées dans ce dossier, à condition que leur numéro n'excède pas 2 000. Si vous ne prenez aucune photo, aucun dossier n'est créé.

\*Paramètre par défaut

- **Heure de création** : si vous sélectionnez [TLJ], [Lundi à dimanche (Hebdomadaire)] ou [Mensuel], vous pouvez également préciser l'heure de création de votre dossier. Si vous prenez des photos après l'heure précisée, un nouveau dossier est créé.

**1** Sélectionnez [**Créer dossier**] dans le menu [**CONFIG** (Configurer)], puis appuyez sur la touche **FUNC./SET**.





- 2** Si vous souhaitez créer un nouveau dossier, utilisez les touches **←** ou **→** pour sélectionner [Créer nouveau dossier].





Si vous souhaitez créer un dossier à une heure spécifique, utilisez les touches **↑** ou **↓** pour sélectionner [Création auto], puis les touches **←** ou **→** pour sélectionner [Arrêt], [TLJ], [Lundi à dimanche] ou [Mensuel].

Les réglages peuvent être effectués à l'aide de la molette multi-fonctions.

- 3** Utilisez les touches **↑** ou **↓** pour sélectionner [Heure], puis les touches **←** ou **→** pour spécifier l'heure souhaitée.

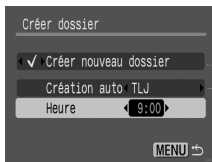
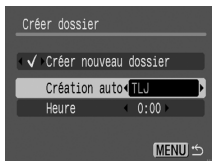
Les réglages peuvent être effectués à l'aide de la molette multi-fonctions.



Avant la création automatique d'un dossier, l'icône  apparaît sur l'écran LCD.

## **Agrandissement des images**

**1** Appuyez sur la touche .

**2** Déplacez la commande de zoom vers .

Pour annuler l'agrandissement, déplacez la commande de zoom vers .

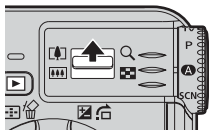

Image agrandie environ 5 fois.







Emplacement approximatif de la zone agrandie

Image agrandie environ 10 fois.



Emplacement approximatif de la zone agrandie

- Vous pouvez modifier le facteur d'agrandissement à l'aide de la commande de zoom.
- Pour vous déplacer dans l'image, utilisez les touches , ,  ou .
- Vous pouvez également l'annuler immédiatement en appuyant sur la touche **MENU**.
- Il est impossible d'agrandir les images vidéo et les images en mode de lecture d'index.
- Vous pouvez agrandir une image affichée sur l'écran LCD immédiatement après la prise de vue.
- Tournez la molette multi-fonctions pour sélectionner l'image précédente ou l'image suivante tout en conservant le zoom activé.

### **Affichage des images par séries de neuf (lecture d'index)**

**1** Appuyez sur la touche .

**2** Déplacez la commande de zoom vers .

Neuf images apparaissent en même temps (lecture d'index).

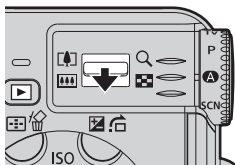

Image sélectionnée

Vidéo

### 3 Pour sélectionner une image différente, utilisez les touches $\uparrow$ , $\downarrow$ , $\leftarrow$ ou $\rightarrow$ .

- Appuyez sur la touche **DISP.** pour afficher les données relatives à l'image affichée (p. 16).
- Vous avez la possibilité de passer d'une image à une autre même lorsque vous tournez la molette multi-fonctions.

Appuyez sur la flèche  $\uparrow$  de cette rangée pour afficher les neuf images précédentes.



Appuyez sur la flèche  $\downarrow$  de cette rangée pour afficher les neuf images suivantes.

### 4 Déplacez la commande de zoom vers .

La lecture d'index est annulée et l'affichage revient au mode de lecture image par image.

## Saut de neuf images à la fois

### 1 En mode de lecture d'index (p. 88), appuyez sur la touche .

- La barre de saut s'affiche.
- Vous pouvez passer d'une vue à une autre même lorsque la commande de zoom est orientée vers .

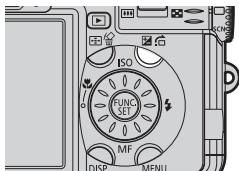

Barre de saut

## 2 Affichez les neuf images précédentes ou suivantes à l'aide des touches ← ou → .

- Pour sélectionner les images, tournez la molette multi-fonctions.
- Maintenez la touche **FUNC./SET** enfoncée et appuyez sur ← ou → pour passer à la première ou à la dernière série.

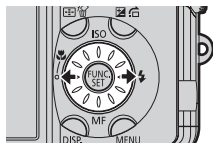





## 3 Appuyez sur la touche .

- La barre de saut disparaît et l'appareil photo revient au mode de lecture d'index.
- Vous pouvez passer d'une vue à une autre même lorsque la commande de zoom est orientée vers .

## Saut de plusieurs images

Lorsque de nombreuses images sont enregistrées sur la carte mémoire, il est pratique d'utiliser les quatre touches de recherche ci-dessous pour passer des images et trouver l'objet recherché.

-  Saut 10 images : saute 10 images à la fois
-  Saut 100 images : saute 100 images à la fois
-  Saut par date : passe à la première image qui comporte la date de prise de vue suivante
-  Aller à Vidéo : passe à une vidéo (lecture possible)
-  Aller à Dossier : la première image de chaque dossier contenant des images apparaît (p. 86).

## 1 En mode de lecture image par image, appuyez sur la touche .

L'appareil photo passe en mode de recherche par saut.

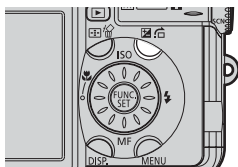

## 2 Utilisez les touches $\uparrow$ ou $\downarrow$ pour sélectionner les icônes $f_{10}$ , $f_{100}$ , $f_{200}$ , $f_{400}$ ou $f_{800}$ , puis appuyez sur les touches $\leftarrow$ ou $\rightarrow$ .

- Pour sélectionner l'icône souhaitée, tournez la molette multi-fonctions.
- Pour changer de touche de recherche, appuyez sur les touches  $\uparrow$  ou  $\downarrow$ .
- L'exemple affiché à l'écran varie légèrement en fonction de la touche de recherche.



Position de l'image actuellement affichée

### Pour revenir au mode de lecture image par image

Appuyez sur la touche **MENU**.

## Défilement des images par trois

### 1 Une fois l'image affichée, tournez la molette multi-fonctions.

- Trois images apparaissent simultanément. L'image du milieu est légèrement plus grande que les deux autres.
- Tournez la molette multi-fonctions dans le sens des aiguilles d'une montre (ou sens inverse) pour afficher l'image suivante (ou précédente).
- Si vous n'effectuez aucune opération pendant un moment, l'affichage revient à la vue image par image.

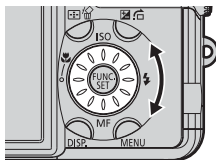

Indicateur d'ordre (l'image la plus récente est au-dessous)

### Pour revenir au mode de lecture image par image

Appuyez sur la touche **MENU**.

# Rotation des images dans l'affichage

Vous pouvez faire pivoter les images à l'écran dans le sens des aiguilles d'une montre selon un angle de 90° ou de 270°.

0° (position originale)



90°



270°



## 1 Sélectionnez [Rotation] dans le menu [ ] (Lecture), puis appuyez sur la touche SET.

Reportez-vous à la section *Sélection des menus et des paramètres* (Guide en bref: p. 16).

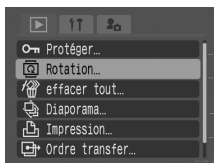

## 2 Utilisez les touches ← ou → pour sélectionner l'image à faire pivoter et appuyez sur la touche FUNC./SET.

- L'image pivote selon l'orientation suivante (90° → 270° → original) chaque fois que vous appuyez sur la touche **FUNC./SET**.
- Les réglages peuvent être effectués à l'aide de la molette multi-fonctions.
- Les réglages peuvent également être effectués en mode de lecture d'index.



- Il est impossible de faire pivoter les vidéos.
- Lorsque des images sont téléchargées sur un ordinateur, l'orientation des images pivotées par l'appareil photo dépend du logiciel utilisé pour le téléchargement.



- ◆ Il est également possible d'agrandir les images lorsque vous les faites pivoter (p. 88).
- ◆ Les images prises verticalement avec la fonction Rotation auto (p. 83) réglée sur [Marche] pivotent automatiquement en position verticale lors de leur affichage sur l'écran LCD.

# Application d'effets et lecture

Vous avez la possibilité d'appliquer à vos vidéos différents effets, tels qu'un fondu en entrée, puis de les lire.

## 1 Sélectionnez [Transition] dans le menu [▶] (Lecture)].

Reportez-vous à la section *Sélection des menus et des paramètres* (Guide en bref: p. 16).



## 2 Utilisez les touches ◀ ou ▶ pour sélectionner Off, [▶] ou [◀].

Les réglages peuvent être effectués à l'aide de la molette multi-fonctions. Arrêt : lit la vidéo sans effets appliqués.

[▶] : applique un fondu (en entrée) pour la transition entre les scènes.

[◀] : applique un effet de mouvement pour la transition entre les scènes, vers la droite avec la touche ▶ et vers la gauche avec la touche ◀.

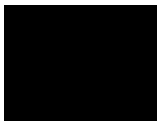

# Visualisation/Édition des vidéos

Vous pouvez lire des vidéos enregistrées et effacer des passages non souhaités à partir du début ou de la fin de la séquence vidéo.



- Il est impossible de modifier les vidéos protégées.
- L'enregistrement d'une vidéo modifiée en tant que nouveau fichier peut prendre quelque temps en fonction de la taille du fichier. Si les piles sont en partie déchargées, les séquences vidéo modifiées ne peuvent pas être enregistrées. Lors de l'édition de vidéos, utilisez une batterie complètement chargée (vendue séparément) ou le kit adaptateur secteur ACK-DC20 (vendu séparément).



Vous pouvez éventuellement constater des défauts d'image si vous utilisez une carte mémoire à lecture lente et si les paramètres de résolution d'enregistrement et de cadence sont élevés.

- 1** Sélectionnez une vidéo dans le mode de lecture, puis appuyez sur la touche FUNC./SET.



Ce signe apparaît sur les fichiers vidéo.

- 2** À l'aide des touches ← ou →, sélectionnez l'une des opérations suivantes, puis appuyez sur la touche FUNC./SET.

Vous pouvez également utiliser la molette multifonctions pour effectuer votre sélection.

## Panneau de commandes vidéo



(Sortir) : revient à l'écran de l'étape 1



(Imprimer) : vous pouvez imprimer vos vidéos.

Pour plus d'informations, reportez-vous au *Guide d'utilisation de l'impression directe*.

(Cette icône apparaît lorsqu'une imprimante est connectée.)



(Lire) : lance la lecture de la vidéo et du son.



(Lecture au ralenti) : lors d'une lecture au ralenti, vous pouvez modifier la vitesse à l'aide des touches

← ou →. La touche ← permet d'accélérer et la touche → de ralentir.

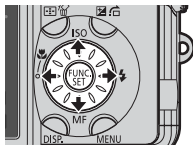





Panneau de commandes vidéo

Niveau sonore de la lecture



(Vous pouvez également apporter des modifications à l'aide de la molette multi-fonctions.)

-  (Première image) : affiche la première image.
-  (Image précédente) : effectue un retour rapide si la touche **FUNC./SET** est enfoncée.
-  (Image suivante) : effectue une avance rapide si la touche **FUNC./SET** est enfoncée.
-  (Dernière image) : affiche la dernière image.
-  (Éditer) : modifie la vidéo → étape 3.

### Opérations de lecture et de lecture au ralenti

	Lecture	Lecture au ralenti
 : Permet de régler le volume pendant la lecture.	○	×
<b>FUNC./SET</b> : permet de suspendre la lecture (appuyez à nouveau pour reprendre la lecture)	○	○

- ○ : les opérations sont possibles.
- Le son ne peut pas être lu pendant la lecture au ralenti.
- Volume auquel vous pouvez régler la lecture des vidéos dans le menu [  ] (Configurer)] (p. 29).

#### Lorsque la lecture s'arrête

La dernière image reste affichée à la fin de la lecture.



**FUNC./SET** : affiche l'écran de lecture vidéo.

Appuyez à nouveau pour relire la vidéo à partir de la première image.



- Vous pouvez éventuellement constater des défauts d'image et de son si vous lisez une vidéo sur un ordinateur dont les ressources système sont insuffisantes.
- Lors de la visualisation de fichiers vidéo sur un téléviseur, réglez le niveau sonore du téléviseur.
- Si vous n'éditez pas la vidéo, les opérations s'arrêtent ici.

## 3 Après avoir sélectionné (Éditer), utilisez les touches ou pour sélectionner (Couper le début) ou (Couper la fin) dans le panneau d'édition vidéo.

 (Couper le début) : supprime les images de la première moitié de la vidéo.

Utilisez les touches  ou  ou la molette multi-fonctions pour sélectionner la position souhaitée.

 (Couper la fin) : supprime les images de la seconde moitié de la vidéo.

Utilisez les touches  ou  ou la molette multi-fonctions pour sélectionner la position souhaitée.

 (Lire) : lit la vidéo temporairement modifiée.

 (Sauvegarder) : enregistre la vidéo

 (Sortir) : annule l'édition de la vidéo et revient à l'écran de l'étape 2.

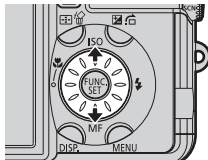

Il est possible de modifier par unité d'une seconde les vidéos dont la durée d'origine est d'1 seconde ou plus.

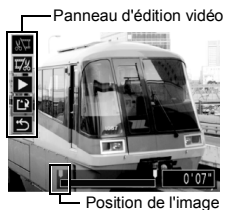

---

#### 4 À l'aide des touches ← ou →, sélectionnez une image à l'emplacement de la suppression, puis sélectionnez ► (Lire) à l'aide des touches ↑ ou ↓ et appuyez sur la touche FUNC./SET.

La lecture de la vidéo temporairement modifiée commence.

- Pour arrêter la vidéo, appuyez sur la touche **FUNC./SET** pendant sa lecture.
- Répétez les étapes 3 et 4 pour poursuivre l'édition.

---

#### 5 Utilisez les touches ↑ ou ↓ pour sélectionner (Sauvegarder) puis appuyez sur la touche FUNC./SET.

Lorsque vous sélectionnez  (Sortir), puis [OK] à l'aide des touches ← ou → (ou à l'aide de la molette multi-fonctions), la vidéo modifiée n'est pas sauvegardée et l'écran de l'étape 2 réapparaît.

---

#### 6 Utilisez les touches ←, →, ↑ ou ↓ pour sélectionner [Écraser] ou [Nouv. Fichier], puis appuyez sur la touche FUNC./SET.

- Pour sélectionner le son, tournez la molette multi-fonctions.

**Écraser** : enregistre la vidéo modifiée sous son nom actuel. Les données d'origine sont supprimées.

**Nouv. Fichier** : enregistre la vidéo modifiée sous un nouveau nom de fichier. Les données d'origine demeurent inchangées.

**Annuler** : revient à l'écran de l'étape 3 sans sauvegarder.

En cas d'espace insuffisant sur la carte mémoire, seule la fonction Écraser est disponible. Dans ce cas, ▲ apparaît sur le compteur de la barre d'édition des vidéos.

---



- Il se peut que les vidéos enregistrées avec  $640 \times 480$  ou  $320 \times 240$  pixels (30 im./sec.) et le format du signal vidéo réglé sur PAL soient lues, sur un téléviseur ou un magnétoscope, à une cadence inférieure à celle de l'enregistrement. Vous pouvez lire chaque image grâce à la lecture au ralenti. Pour visualiser les images à la cadence d'origine, il est recommandé de lire la vidéo sur l'écran LCD de l'appareil photo ou sur un ordinateur.
- Il se peut que des vidéos réalisées avec d'autres appareils photo ne soient pas lisibles ni modifiables sur cet appareil photo. Reportez-vous à la section *Liste des messages* (p. 122).

## Ajout de mém. vocaux aux images

En mode de lecture (lecture d'une seule image, lecture d'index, lecture avec agrandissement et lecture immédiatement après la prise de vue en mode de prise de vue), vous pouvez ajouter des mém. vocaux (d'une durée maximale de 60 secondes) à une image. Les données audio sont enregistrées au format WAVE.

**1** Appuyez sur la touche  pendant la lecture des images. Le panneau de commandes des mém. vocaux s'affiche.





**2** Utilisez les touches  $\leftarrow$  ou  $\rightarrow$  pour sélectionner  (Enregistrer) et appuyez sur la touche **FUNC./SET**.

- Pour sélectionner le son, tournez la molette multi-fonctions.
- L'enregistrement commence et la durée écoulée s'affiche. Parlez en direction du microphone de l'appareil photo.
- Pour arrêter la lecture, appuyez sur la touche **FUNC./SET**. Pour reprendre l'enregistrement, appuyez à nouveau sur la touche **FUNC./SET**.
- Vous pouvez ajouter autant de mém. vocaux que vous le souhaitez jusqu'à une durée totale de 60 secondes.
- En cas de saturation de la carte mémoire pendant un enregistrement, l'appareil photo vous le signale par un son. L'enregistrement s'arrête automatiquement.











Écran d'ajout de mém. vocaux

### Lecture des mém. vocaux

- Sélectionnez . Les images avec des mém. vocaux s'affichent avec le signe .
- Pour arrêter la lecture, appuyez sur la touche **FUNC./SET**. Pour reprendre la lecture, appuyez à nouveau sur la touche **FUNC./SET**. Vous pouvez régler le volume à l'aide des touches  ou .

### Effacement des mém. vocaux

- Assurez-vous que l'icône  apparaît, sélectionnez  à l'aide des touches  ou , puis appuyez sur la touche **FUNC./SET**. Utilisez les touches  ou  pour sélectionner [Effacer], puis appuyez sur la touche **FUNC./SET**.
- Vous pouvez également sélectionner cette option à l'aide de la molette multi-fonctions au lieu des touches  ou .



### Sortie du menu des mém. vocaux

- Appuyez sur la touche .



- Il est impossible d'ajouter des mém. vocaux aux vidéos.
- Le message « Carte mémoire pleine » s'affiche lorsque la carte mémoire est saturée et que vous ne pouvez plus y enregistrer de mém. vocaux.
- Vous ne pouvez pas enregistrer ni lire des mém. vocaux pour des images qui incluent déjà un fichier audio incompatible. Si vous tentez d'enregistrer ou de lire ce type d'image, le message « Format WAVE incompatible » s'affiche. Les fichiers audio non compatibles peuvent être supprimés avec cet appareil photo.
- Les mém. vocaux des images protégées ne peuvent pas être effacés (p. 104).



- ◆ Il est possible de régler le volume dans le menu Configurer (p. 29).
- ◆ Si vous réglez [Muet] sur [Marche] dans le menu Configurer, aucun son n'est reproduit ; toutefois, vous pouvez rétablir le son et régler le volume en appuyant sur les touches  ou .

# Lecture automatique (diaporamas)

Les paramètres des images de diaporama sont basés sur les normes DPOF (p. 110).

## Démarrage d'un diaporama

Des images sélectionnées ou toutes les images d'une carte mémoire peuvent être affichées une à une dans un diaporama à lecture automatique.

	Toutes vues	Permet de lire toutes les images de la carte mémoire dans l'ordre.
	Date	Démarre le diaporama à compter de la date indiquée et dans l'ordre des prises de vue.
	Dossier	Prend les images du dossier indiqué et les affiche dans l'ordre du dossier.
	Vidéos	Prend toutes les vidéos de la carte mémoire indiquée.
	Images fixes	Prend toutes les images de la carte mémoire indiquée.
	Perso. 1-3	Marquez uniquement les images que vous souhaitez inclure dans le diaporama et enregistrez vos sélections dans [Perso. 1], [Perso. 2] ou [Perso. 3]. Vous pouvez sélectionner jusqu'à 998 images pour chaque diaporama personnalisé.

### 1 Dans le menu [ (Lecture)], sélectionnez [Diaporama], puis appuyez sur la touche FUNC./SET.

- Reportez-vous à la section *Sélection des menus et des paramètres* (Guide en bref: p. 16).
- Le menu Diaporama s'affiche.

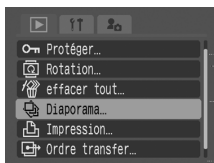

### 2 Sélectionnez l'une des options suivantes : , , , , ou à l'aide des touches $\uparrow$ , $\downarrow$ , $\leftarrow$ ou $\rightarrow$ .

- Reportez-vous à l'étape 3 de la section « *Sélection d'images pour le diaporama* » (p. 100) afin de savoir comment sélectionner les images pour (Perso. 1) à (Perso. 3).
- Les réglages peuvent être effectués à l'aide de la molette multi-fonctions.



### 3 Lorsque vous sélectionnez [Date] ou [Dossier], appuyez sur la touche FUNC./SET. Ensuite, à l'aide des flèches $\leftarrow$ ou $\rightarrow$ , sélectionnez les fichiers ou dossiers souhaités, puis appuyez à nouveau sur la touche MENU.

Les réglages peuvent être effectués à l'aide de la molette multi-fonctions.

---

## 4 Utilisez les touches **↑** ou **↓** pour sélectionner [Débuter], puis appuyez sur la touche **FUNC./SET**.

Le diaporama démarre. À la fin de la lecture, le menu Diaporama s'affiche à nouveau.

### Interruption et reprise d'un diaporama

- Appuyez sur la touche **FUNC./SET** pour interrompre le diaporama ( **||** s'affiche). Appuyez à nouveau sur cette touche pour reprendre la lecture du diaporama.

### Avance/Retour rapide d'un diaporama

- Utilisez les touches **←** ou **→** pour passer à l'image précédente ou suivante.
- Vous pouvez également utiliser la molette multi-fonctions pour accéder à l'image précédente ou suivante.

### Arrêt d'un diaporama

- Appuyez sur la touche **MENU** pendant la lecture d'un diaporama pour l'arrêter et afficher le menu Diaporama.

---

## 5 Lorsque le diaporama est terminé, appuyez sur la touche **MENU**.

Le menu Diaporama apparaît à nouveau. Si vous appuyez à nouveau sur la touche **MENU**, le menu Lecture apparaît.



- ◆ Si, pendant la lecture image par image, vous appuyez simultanément sur les touches **FUNC./SET** et , un diaporama démarre à partir de la première image. En revanche, si vous appuyez sur ces deux touches alors que la dernière image prise est affichée, la lecture commence à la première image prise le même jour que celle-ci.
- ◆ Les vidéos sont lues dans leur intégralité quelle que soit la durée définie dans les paramètres du diaporama (p. 102).
- ◆ Lors de la lecture d'un diaporama sur l'appareil photo, la fonction d'économie d'énergie est désactivée (p. 21).

## Sélection d'images pour le diaporama

Vous pouvez marquer les images à inclure dans **■1** (Perso. 1) à **■3** (Perso. 3). Il est possible de marquer jusqu'à 998 images par diaporama. Les images s'affichent dans l'ordre de leur sélection.

---

## 1 Accédez au menu Diaporama (p. 99), utilisez les touches **↑** ou **↓** et sélectionnez toutes vues.

## 2 Sélectionnez **1** (Perso. 1), **2** (Perso. 2) ou **3** (Perso. 3) à l'aide des touches **←** ou **→**, puis appuyez sur la touche **FUNC./SET**.

- Une marque (✓) apparaît à côté du diaporama qui contient déjà des images.
- Seul **1** (Perso. 1) apparaît dans les paramètres par défaut.
- Les réglages peuvent être effectués à l'aide de la molette multi-fonctions.
- Pour sélectionner toutes les images en une fois, utilisez les touches **↑** ou **↓** et sélectionnez [Annoter tout], puis appuyez sur la touche **FUNC./SET**. En outre, sélectionnez [Annoter tout] à l'aide des touches **↑** ou **↓**, appuyez sur la touche **FUNC./SET**, sélectionnez [OK] à l'aide des touches **←** ou **→**, puis appuyez sur la touche **FUNC./SET**. Par ailleurs, revenez aux options **1**, **2** ou **3** à l'aide des touches **↑** ou **↓**, puis appuyez sur la touche **FUNC./SET** pour désélectionner les images précisées à l'étape 3. Ces images peuvent être sélectionnées ou désélectionnées même après une réinitialisation.



## 3 Sélectionnez vos images pour le diaporama.

### Lecture image par image

- Pour sélectionner une image, utilisez les touches **←** ou **→**. Ensuite, pour inclure (ou exclure) une image, appuyez sur la touche **FUNC./SET**.
- Le numéro de sélection et une marque (✓) apparaissent sur la partie supérieure des images sélectionnées.
- Appuyez sur **↶** pour afficher la barre de saut (p. 90). Après avoir effectué un saut et appuyé sur la touche **MENU**, sélectionnez ou désélectionnez des images en appuyant sur la touche **FUNC./SET**.



### Lecture de l'index

- Déplacez la commande de zoom vers **☐** pour passer à la lecture d'index (9 images).
- À l'aide des touches **↑**, **↓**, **←** ou **→**, sélectionnez une image puis incluez (ou excluez) celle-ci en appuyant sur la touche **FUNC./SET**.
- Le numéro de sélection et une marque (✓) apparaissent en bas des images sélectionnées.



## 4 Appuyez sur la touche **MENU**.

L'écran de sélection des images se ferme.

## Ajustement des paramètres de durée de lecture et répétition

Durée lecture	Permet de définir la durée d'affichage de chaque image d'un diaporama. Choisissez entre 3 à 10 secondes, 15 secondes et 30 secondes.
Répéter	Permet de définir si le diaporama s'arrête une fois que toutes les images ont été affichées ou continue jusqu'à ce que vous l'arrêtiez.

**1** Affichez le menu Diaporama (p. 99).

**2** Utilisez les touches ← ou → pour sélectionner [Régler] et appuyez sur la touche FUNC./SET.



**3** À l'aide des touches ↑ ou ↓, sélectionnez [Durée lecture] ou [Répéter], puis choisissez la valeur souhaitée à l'aide des touches ← ou →.

Les réglages peuvent être effectués à l'aide de la molette multi-fonctions.

### Durée lecture

- Sélectionnez une durée de lecture.

### Répéter

- Sélectionnez [Marche] ou [Arrêt].

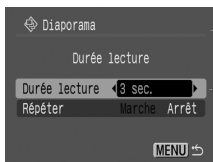

**4** Appuyez sur la touche MENU.

Le menu Régler se ferme.







L'intervalle d'affichage peut différer légèrement de la durée définie pour certaines images lors de la lecture.



## Configuration des effets

Lorsque l'écran suivant apparaît, vous pouvez appliquer différents effets à votre diaporama.

	La lecture commence automatiquement sans aucun effet appliqué.
	Applique un fondu bas-haut de l'image (l'image apparaît du bas vers le haut).
	Une croix apparaît d'abord sur l'image, laquelle apparaît ensuite progressivement.
	L'image apparaît progressivement et horizontalement.



**1** Affichez le menu Diaporama (p. 99).

**2** Utilisez les touches **↑** ou **↓** pour sélectionner [Effet].



### 3 Ensuite, utilisez les touches ← ou → pour sélectionner

Off, [X], [Z] ou [M].

- Les réglages peuvent être effectués à l'aide de la molette multi-fonctions.
- Le menu Réglage se ferme.



## Protection des images

Vous pouvez protéger vos images d'un effacement accidentel.

### 1 Dans le menu [ ] (Lecture), sélectionnez [Protéger], puis appuyez sur la touche FUNC./SET.

Reportez-vous à la section *Sélection des menus et des paramètres* (Guide en bref: p. 16).



### 2 Utilisez les touches ← ou → pour sélectionner l'image à protéger et appuyez sur la touche FUNC./SET.

- L'icône [ ] apparaît sur les images protégées.
- Pour annuler la protection, appuyez à nouveau sur la touche **FUNC./SET** (en mode de protection).
- Il est possible de sélectionner les images plus facilement en passant de la lecture image par image à la lecture d'index à l'aide de la commande de zoom.
- Au cours de la lecture d'index, déplacez la commande de zoom vers [ ] pour passer 9 images à la fois. Pour sélectionner ou désélectionner des images, déplacez la commande de zoom vers [ ] pour supprimer la barre de saut (p. 89), puis effectuez votre sélection.
- Les réglages peuvent être effectués à l'aide de la molette multi-fonctions.



Veillez noter que le formatage (l'initialisation) d'une carte mémoire efface toutes les données (p. 23), y compris les images protégées et les autres types de fichiers. Veuillez vérifier le contenu d'une carte mémoire avant de la formater.

# Effacement de toutes les images

Veillez noter qu'il est impossible de récupérer les images effacées. Aussi, procédez avec prudence avant d'effacer un fichier.

- 1** Sélectionnez [effacer tout] dans le menu [▶] (Lecture), puis appuyez sur la touche FUNC./SET.

Reportez-vous à la section *Sélection des menus et des paramètres* (Guide en bref. p. 16)



- 2** À l'aide des touches ← ou → de la molette multi-fonctions, sélectionnez [OK], puis appuyez sur la touche FUNC./SET.

- Pour annuler sans effacer, sélectionnez [Annuler].
- Les réglages peuvent être effectués à l'aide de la molette multi-fonctions.



- ◆ Lorsque vous souhaitez effacer non seulement les données d'image, mais également toutes les données contenues dans la carte, vous devez formater la carte mémoire (p. 23).
- ◆ Cette fonction ne permet pas d'effacer les images protégées (p. 104).

# À propos de l'impression

Les vues prises avec cet appareil photo peuvent être imprimées à l'aide d'une des méthodes suivantes.

- Connexion de l'appareil photo à une imprimante compatible avec la fonction d'impression directe<sup>\*1</sup> à l'aide d'un câble d'interface et pression sur la touche  de l'appareil photo.
- Vous avez la possibilité de spécifier les images de votre carte mémoire à imprimer et d'indiquer le nombre d'exemplaires souhaité (paramètres d'impression<sup>\*2</sup> DPOF), puis de déposer la carte mémoire dans un laboratoire photo spécialisé pour les faire imprimer ultérieurement.

\*1 Dans la mesure où cet appareil photo utilise un protocole standard (PictBridge), vous pouvez l'utiliser avec d'autres imprimantes compatibles PictBridge en plus des imprimantes Compact Photo Printer de marque Canon (série SELPHY CP) et des imprimantes Bulle d'encre (série PIXMA/série SELPHY DS).

\*2 Digital Print Order Format (format d'impression numérique).

Ce guide décrit les paramètres d'impression DPOF. Pour plus d'informations sur l'impression d'images, reportez-vous au Guide d'utilisation de l'appareil photo en bref ainsi qu'au *Guide d'utilisation de l'impression directe* fourni avec l'appareil photo. Consultez également le *manuel de votre imprimante*.

Veillez consulter la Carte du système afin d'en savoir plus sur les modèles d'imprimantes Compact Photo Printer (série SELPHY CP) et imprimantes Bulle d'encre (série PIXMA/série SELPHY DS) qui peuvent être utilisés avec cet appareil photo.

## Définition des paramètres d'impression DPOF

Vous pouvez utiliser l'appareil photo pour sélectionner les images d'une carte mémoire que vous souhaitez imprimer et indiquer à l'avance le nombre d'exemplaires souhaité. Cette procédure vous permet d'envoyer les images à un laboratoire photo ou d'imprimer sur une imprimante compatible avec la fonction d'impression directe. Pour obtenir des instructions sur la façon d'imprimer, reportez-vous au *Guide d'utilisation de l'impression directe*.



- Le symbole  s'affiche pour les images de la carte mémoire dont les paramètres d'impression ont été définis par d'autres appareils photo compatibles DPOF. Ces paramètres seront remplacés par ceux de votre appareil photo.
- Les tirages obtenus avec certaines imprimantes ou effectués par certains laboratoires photo risquent de ne pas refléter les paramètres d'impression spécifiés.
- Il est impossible de définir des paramètres d'impression pour les images de clips vidéo.

## Sélection des images à imprimer

Vous pouvez sélectionner les images de deux manières :

- individuellement ;
- globalement (toutes les images stockées sur une carte mémoire).

### 1 Dans le menu [ (Lecture)], sélectionnez [Impression], puis appuyez sur la touche SET.

Reportez-vous à la section *Sélection des menus et des paramètres* (Guide en bref: p. 16).

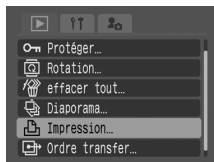

### 2 Utilisez les touches $\uparrow$ , $\downarrow$ , $\leftarrow$ ou $\rightarrow$ pour sélectionner [demande] et appuyez sur la touche FUNC./SET.

- Pour sélectionner le son, tournez la molette multi-fonctions.
- Tous les paramètres d'impression de l'image sont annulés lorsque vous sélectionnez [Reinit.].





### 3 Sélectionnez des images pour l'impression.

#### Sélection individuelle



- Lorsque le type d'impression (p. 108) est défini sur [Standard] ou [Toutes], sélectionnez une image à l'aide des touches  $\leftarrow$  ou  $\rightarrow$ . Appuyez sur la touche **FUNC./SET**, indiquez le nombre d'exemplaires à imprimer à l'aide des touches  $\uparrow$  ou  $\downarrow$ , puis appuyez à nouveau sur la touche **FUNC./SET**. Vous pouvez spécifier jusqu'à 99 exemplaires. Vous pouvez sélectionner le nombre d'exemplaires souhaité à l'aide de la molette multi-fonctions.
- Lorsque le type d'impression est défini sur [Index] (p. 108), sélectionnez une image à l'aide des touches  $\leftarrow$  ou  $\rightarrow$ , puis appuyez sur la touche **FUNC./SET** pour la sélectionner ou la désélectionner.
- Lorsque vous appuyez sur la touche , la barre de saut s'affiche pour faciliter la recherche (p. 90). Appuyez sur la touche **MENU** et faites disparaître la barre de saut, puis appuyez sur la touche **FUNC./SET** pour sélectionner ou désélectionner les images.

Nombre d'exemplaires à imprimer



- Vous pouvez déplacer la commande de zoom vers  pour passer en mode d'index (9 images) et utiliser les mêmes procédures pour sélectionner des images (si vous déplacez à nouveau la commande de zoom vers , l'appareil photo passe en mode de recherche par saut de 9 images à la fois. Avant de sélectionner ou de désélectionner des images, déplacez la commande de zoom vers  pour désactiver la barre de saut).

### Sélection globale (toutes les images stockées sur une carte mémoire)

- Sélectionnez [Marquer] comme à l'étape 2, puis appuyez sur la touche **FUNC./SET**. Sélectionnez [OK] à l'aide des touches  ou , puis appuyez sur la touche **FUNC./SET**.



## 4 Appuyez sur la touche MENU.





Le mode de sélection se désactive et le menu Impression apparaît à nouveau.



- ◆ Les images sont imprimées dans l'ordre des dates de prise de vue, de la plus ancienne à la plus récente.
- ◆ Un maximum de 998 images par carte mémoire peut être sélectionné.
- ◆ Lorsque l'option [Toutes] est sélectionnée, le nombre d'exemplaires à imprimer peut être défini, mais le réglage ne s'applique qu'aux impressions standard. Le paramètre [Index] ne permet l'impression que d'une seule copie.

## Définition du style d'impression

Les paramètres d'impression suivants peuvent être sélectionnés.

Type d'impression	 Standard	Imprime une image par page.
	 Index	Imprime les images sélectionnées ensemble à taille réduite sous la forme d'un index.
	 Toutes	Imprime les images aux deux formats, standard et index.
 Date		Ajoute la date à l'impression.
 Numéro de fichier		Ajoute le numéro du fichier à l'impression.

## 1 Dans le menu [ (Lecture)], sélectionnez [Impression], puis appuyez sur la touche FUNC./SET.

Reportez-vous à la section *Sélection des menus et des paramètres* (Guide en bref: p. 16).  
Pour sélectionner le son, tournez la molette multi-fonctions.

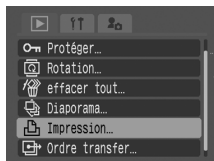

## 2 Utilisez les touches ↑, ↓, ← ou → pour sélectionner [Régler] et appuyez sur la touche FUNC./SET.

- Tous les paramètres d'impression de l'image sont annulés lorsque vous sélectionnez [Reinit.].
- Les réglages peuvent être effectués à l'aide de la molette multi-fonctions.



## 3 Utilisez les touches ↑ ou ↓ pour sélectionner [Type d'impres.], [Date] ou [Fichier No] et les touches ← ou → pour sélectionner une option.

### Type d'impression

- Sélectionnez [Standard], [Index] ou [Toutes].

### Date

- Sélectionnez [Marche] ou [Arrêt].

### Fichier No

- Sélectionnez [Marche] ou [Arrêt].



## 4 Appuyez sur la touche MENU.

Le menu Régler se ferme et le menu Impression s'affiche à nouveau.



- Lorsque [Type d'impres.] est réglé sur [Index], les paramètres [Date] et [Fichier No] ne peuvent pas être réglés sur [Marche] en même temps.
- Si vous avez sélectionné [Standard] ou [Toutes] comme [Type d'impression], vous pouvez également régler les paramètres [Date] et [Fichier No] sur [Marche] en même temps. Toutefois, les données prises en charge peuvent varier d'une imprimante à l'autre.



La date est imprimée selon le format indiqué dans le menu [Date/Heure] (p. 30).

## Paramètres de transfert d'image (ordre de transfert DPOF)

Vous pouvez utiliser l'appareil photo pour spécifier des paramètres pour les images avant leur téléchargement sur un ordinateur. Pour obtenir des instructions sur la façon de transférer des images sur votre ordinateur, reportez-vous au *Guide de démarrage des logiciels*. Les paramètres utilisés sur l'appareil photo sont compatibles avec les normes DPOF (Digital Print Order Format).

 **L'icône peut s'afficher sur les images de la carte mémoire dont les paramètres de transfert ont été définis par un autre appareil photo compatible DPOF. Ces paramètres seront remplacés par les marquages de transfert de votre appareil photo.**

### Sélection des images pour le transfert

Vous pouvez sélectionner les images de deux manières :

- individuellement ;
- globalement (toutes les images stockées sur une carte mémoire).

**1** Dans le menu [ (Lecture)], sélectionnez [Ordre transfer], puis appuyez sur la touche SET.

Reportez-vous à la section *Sélection des menus et des paramètres* (*Guide en bref*, p. 16).



**2** Utilisez les touches ← ou → pour sélectionner [demande], puis appuyez sur la touche FUNC./SET.



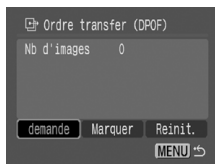

- Tous les paramètres de transfert de l'image sont annulés lorsque vous sélectionnez [Reinit.].
- Pour sélectionner le son, tournez la molette multi-fonctions.





### 3 Sélectionnez des images pour le transfert.

#### Sélection individuelle

- Sélectionnez une image à l'aide des touches  $\leftarrow$  ou  $\rightarrow$ , puis ajoutez ou supprimez les marquages des images à l'aide de la touche **FUNC./SET**. Une coche s'affiche sur les images sélectionnées.
- Lorsque vous appuyez sur la touche , la barre de saut s'affiche pour faciliter la recherche (p. 90). Appuyez sur la touche **MENU** puis sur la touche **FUNC./SET** pour sélectionner et désélectionner les images de votre choix, et désactiver la barre de saut.
- Vous pouvez déplacer la commande de zoom vers  pour passer en mode d'index (9 images) et utiliser les mêmes procédures pour sélectionner des images (si vous déplacez à nouveau la commande de zoom vers , l'appareil photo passe en mode de recherche par saut de 9 images à la fois. Avant de sélectionner ou de désélectionner des images, déplacez la commande de zoom vers  pour désactiver la barre de saut).



#### Sélection globale (toutes les images stockées sur une carte mémoire)

- Sélectionnez [Marquer] comme à l'étape 2, puis appuyez sur la touche **FUNC./SET**. Pour sélectionner toutes les images, choisissez [OK] à l'aide des touches  $\leftarrow$  ou  $\rightarrow$ , puis appuyez sur la touche **FUNC./SET**.
- Pour annuler tous les paramètres d'impression, sélectionnez [Reinit.].



### 4 Appuyez sur la touche MENU.

Le mode de sélection se désactive et le menu Ordre transfer apparaît à nouveau.



- ◆ Les images sont transférées dans l'ordre des dates de prise de vue, de la plus ancienne à la plus récente.
- ◆ Un maximum de 998 images par carte mémoire peut être sélectionné.

# Visualisation des images sur un téléviseur

Vous pouvez utiliser un téléviseur compatible vidéo en tant qu'écran pour les prises de vue ou la lecture des images, à condition qu'il soit connecté à l'appareil photo par l'intermédiaire du câble AV AVC-DC300 fourni.

## 1 Mettez l'appareil photo et le téléviseur hors tension.

## 2 Connectez le câble AV à la prise A/V OUT de l'appareil photo.

Faites glisser le couvercle de la prise DIGITAL de l'appareil photo vers ◀ pour l'ouvrir, puis insérez complètement le câble AV.

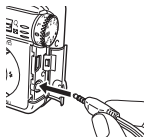

## 3 Branchez les autres extrémités du câble A/V dans les prises d'entrée vidéo et audio du téléviseur.



À la prise d'entrée vidéo (jaune)



À la prise d'entrée audio (noire)

## 4 Allumez le téléviseur et passez en mode Vidéo.

## 5 Mettez l'appareil photo sous tension en mode de lecture ou de prise de vue.

- L'image apparaît sur le téléviseur. Effectuez des prises de vue ou lisez les images comme vous le feriez habituellement.
- Appuyez sur la touche **DISP.** lorsque les images ne s'affichent pas sur le téléviseur pendant la prise de vue.



- ◆ Aucune image n'apparaît sur l'écran LCD lorsque l'appareil photo est connecté à un écran de télévision.
- ◆ Si le téléviseur est un modèle stéréo, vous pouvez brancher la prise audio sur l'entrée audio gauche ou droite. Veuillez vous reporter au manuel de votre téléviseur pour plus de détails.
- ◆ Reportez-vous à la (p. 31) pour obtenir des *instructions sur le signal vidéo de sortie*.
- ◆ Il n'est pas possible d'utiliser un téléviseur en mode  (Assemblage).

## Personnalisation de l'appareil photo (paramètres Mon profil)

Le menu Mon profil vous permet de personnaliser la première image et le son de départ, le son du déclencheur, le signal sonore et le son du retardateur. Chaque élément du menu inclut trois choix.

### Modification des paramètres de Mon profil

#### 1 Appuyez sur la touche MENU, puis appuyez deux fois sur la touche →.

Le menu [  (Mon profil) apparaît.





#### 2 À l'aide des touches ↑ ou ↓, sélectionnez un élément de menu, puis choisissez le paramètre souhaité à l'aide des touches ← ou →.



- Vous pouvez sélectionner un thème commun pour tous les paramètres Mon profil en sélectionnant la première option [Thème].

 : Arrêt (aucune image et aucun son)

 : général

 : thème de science-fiction

 : thème animalier

- Le contenu des options  et  peut être modifié (p. 114).
- Les réglages peuvent être effectués à l'aide de la molette multi-fonctions.

#### 3 Appuyez sur la touche MENU.

Le menu se ferme et les paramètres sont activés.



Si le paramètre [Muet] du menu [  (Configurer) est réglé sur [Marche], aucun son n'est reproduit à l'exception du signal d'erreur, quel que soit le paramètre Mon profil sélectionné. La première image s'affiche (p. 29).

## Enregistrement des paramètres Mon profil

Vous pouvez enregistrer des nouveaux contenus dans **[2]** et **[3]**.

Vous pouvez ajouter des images et des sons enregistrés sur la carte mémoire en tant que paramètres Mon profil. Vous pouvez également vous servir du logiciel fourni pour télécharger sur l'appareil photo les images et les sons de votre ordinateur.

Les éléments de menu suivants peuvent être enregistrés sur l'appareil photo.

- Première image
- Son de départ
- Signal sonore
- Son retardateur
- Son déclenc.

**Les procédures suivantes vous permettent d'enregistrer les images de la carte mémoire sur l'appareil photo.**

### 1 Appuyez sur la touche **[▶]** (Lecture).

L'enregistrement est impossible en mode de prise de vue.

### 2 Appuyez sur la touche **MENU**, puis appuyez deux fois sur la touche **→**.

Le menu **[2]** (Mon profil) apparaît.



### 3 À l'aide des touches **↑** ou **↓**, sélectionnez l'élément de menu à enregistrer, puis sélectionnez **[2]** ou **[3]** à l'aide des touches **←** ou **→**.

**[DISP.] [2]** apparaît.

### 4 Appuyez sur la touche **DISP.**

L'écran contenant la première image ou le menu d'enregistrement du son apparaît.

#### Enregistrement de la première image

Utilisez les touches **←** ou **→** pour sélectionner l'image à enregistrer et appuyez sur la touche **FUNC./SET**.



## Enregistrement du son de départ, du signal sonore, du son retardateur et du son déclencheur

Utilisez les touches ◀ ou ▶ pour sélectionner  (Enregistrer), puis appuyez sur la touche **FUNC./SET**.

- Pour sélectionner le son, tournez la molette multi-fonctions.
- L'enregistrement commence et s'arrête automatiquement lorsque le temps est écoulé. Les durées d'enregistrement de ces éléments sont les suivantes :

Son de départ : 1 sec.

Signal sonore : 0,3 sec.

Son retardateur : 2 sec.

Son déclenc. : 0,3 sec.

- Utilisez les touches ◀ ou ▶ pour sélectionner  (Enregistrer), puis appuyez sur la touche **FUNC./SET**.



## 5 Utilisez les touches ◀ ou ▶ pour sélectionner [OK], puis appuyez sur la touche **FUNC./SET**.

- Pour sélectionner le son, tournez la molette multi-fonctions.



- Les vidéos et sons enregistrés à l'aide de la fonction Mém. vocal (p. 97) ne peuvent pas être enregistrés en tant que paramètres Mon profil.
- Lorsqu'un nouveau paramètre Mon profil est ajouté, il efface et remplace le paramètre précédent.



La restauration des paramètres Mon profil par défaut nécessite l'utilisation d'un ordinateur. Utilisez les logiciels fournis (ZoomBrowser EX/ImageBrowser) pour ajouter les paramètres par défaut à l'appareil photo.

## Données qui peuvent être enregistrées en tant que paramètres Mon profil

Les paramètres Mon profil doivent respecter les types de données suivants.

Les images des cartes mémoire prises avec cet appareil photo dans l'un de ces formats peuvent être enregistrées :

### ● Première image

- Méthode de compression : JPEG (JPEG de référence)
- Taux d'échantillonnage : 4:2:0 ou 4:2:2
- Dimensions : (320 x 240 pixels)

### ● Son de départ, signal sonore, son retardateur et son déclench.

- Méthode de compression : WAVE (mono)
- Bits de quantification : 8 bits
- Fréquence d'échantillonnage : 11 025 KHz ou 8 000 KHz

- Durée enregistrée

	11 025 KHz	8 000 KHz
Son de départ	1,0 sec. ou moins	1,3 sec. ou moins
Signal sonore	0,3 sec. ou moins	0,4 sec. ou moins
Son retardateur	2,0 sec. ou moins	2,0 sec. ou moins
Son déclenc.	0,3 sec. ou moins	0,4 sec. ou moins

Aucun type de données autre que ceux décrits ci-dessus ne peut être utilisé avec cet appareil photo.

Un exemple de cette fonction consiste à enregistrer « Dites ouistiti » en tant que son du retardateur de façon à ce que l'appareil photo lise ce son 2 secondes avant de prendre la photo. Vous pouvez également enregistrer une musique « guillerette » pour faire sourire vos sujets ou leur faire prendre une pose qui reflète cette joie.





Pour plus d'informations sur la création de données et leur ajout à Mon profil, consultez le *Guide de démarrage des logiciels* fourni.

## L'appareil photo ne fonctionne pas.

L'appareil photo est hors tension.	<ul style="list-style-type: none"><li>● Mettez l'appareil photo sous tension. → Reportez-vous à la section <i>Mise sous/hors tension</i> (Guide en bref, p. 4)</li></ul>
Le couvercle du logement de la carte mémoire ou du compartiment à piles est ouvert.	<ul style="list-style-type: none"><li>● Assurez-vous que le couvercle du logement de la carte mémoire/du compartiment à piles est bien fermé.</li></ul>
La tension des piles est insuffisante.	<ul style="list-style-type: none"><li>● Rechargez la batterie complètement, puis insérez-la dans l'appareil photo.</li><li>● Utilisez l'adaptateur secteur compact (vendu séparément).</li></ul>
Mauvais contact entre l'appareil photo et les pôles des piles.	<ul style="list-style-type: none"><li>● Nettoyez les pôles des piles à l'aide d'un chiffon propre et sec.</li></ul>

## L'appareil photo n'enregistre pas.

L'appareil photo est en mode de lecture ou en mode de connexion à l'ordinateur/à l'imprimante.	<ul style="list-style-type: none"><li>● Passez en mode de prise de vue.</li><li>● Pendant une connexion à un ordinateur ou à une imprimante, débranchez le câble d'interface avant de faire passer l'appareil photo en mode de prise de vue.</li></ul>
Le flash est en cours de charge. (Icône  clignotante sur l'écran LCD).	<ul style="list-style-type: none"><li>● Attendez que  cesse de clignoter et s'allume en continu, ce qui signifie que le flash est chargé, puis appuyez sur le déclencheur.</li></ul>
Carte mémoire pleine.	<ul style="list-style-type: none"><li>● Insérez une carte mémoire formatée (initialisée).</li><li>● Si nécessaire, téléchargez les images sur un ordinateur et effacez-les de la carte mémoire pour libérer de l'espace.</li></ul>
La carte mémoire est mal formatée.	<ul style="list-style-type: none"><li>● Permet de formater (d'initialiser) les cartes mémoire. → Consultez la section <i>Formatage d'une carte mémoire</i> (p. 23)</li><li>● Si un nouveau formatage ne fonctionne pas, il se peut que les circuits logiques de la carte mémoire soient endommagés. Dans ce cas, veuillez vous adresser au centre d'assistance Canon le plus proche.</li></ul>
La carte SD est protégée en écriture.	<ul style="list-style-type: none"><li>● Faites glisser la languette de protection contre l'écriture de la carte SD vers le haut. → Consultez la section <i>Manipulation de la carte mémoire</i> (p. 127)</li></ul>

## Lecture impossible.

Vous avez tenté de lire des photos prises avec un autre appareil photo ou des images modifiées sur un ordinateur.	<ul style="list-style-type: none"><li>● Les images d'ordinateur peuvent normalement être lues si elles sont transférées vers l'appareil photo à l'aide du logiciel ZoomBrowser EX ou ImageBrowser fourni. Reportez-vous au <i>Guide d'utilisation du logiciel ZoomBrowser EX/ImageBrowser</i> (PDF).</li></ul>
Le nom du fichier a été modifié sur un ordinateur ou l'emplacement du fichier a changé.	<ul style="list-style-type: none"><li>● Définissez le nom ou le numéro de fichier en fonction des normes DCF (Design Rule for Camera File System). → Consultez la section <i>Numéros de fichiers et de dossiers</i> (p. 85)</li></ul>

### L'objectif ne se rétracte pas.

Le couvercle du logement de la carte mémoire/du compartiment de la batterie a été ouvert alors que l'appareil photo est sous tension.

- Fermez le couvercle du logement de la carte mémoire/du compartiment de la batterie, puis mettez l'appareil hors tension.

Vous êtes passé au mode de lecture à partir du mode de prise de vue.

- L'objectif ne se rétracte pas dans ce cas. Pour qu'il se rétracte, fermez la bonnette protégée-objectif.

### Les piles se déchargent rapidement.

Les performances des piles se détériorent à basse température.

- Si vous effectuez des prises de vue dans un environnement froid, gardez les piles au chaud (en les plaçant dans une poche intérieure, par exemple) jusqu'à ce vous soyez prêt à les utiliser.

Les pôles des piles sont sales.

- Nettoyez-les correctement à l'aide d'un chiffon propre et sec avant utilisation.

La capacité de la batterie a réduit, car elle n'a pas été utilisée pendant un an ou plus après son chargement complet.

- Remplacez la batterie par une nouvelle.

La durée de vie de la batterie est dépassée si celle-ci se décharge rapidement à température normale (23°C/73°F).

- Remplacez la batterie par une nouvelle.

### La batterie ne se charge pas.

Mauvais contact électrique.

- Veillez à insérer fermement la batterie dans le chargeur.

Les pôles des piles sont sales.

- Nettoyez-les correctement à l'aide d'un chiffon propre et sec avant chargement.

La durée de vie des piles est dépassée.

- Remplacez la batterie par une nouvelle.

### Des signaux sonores proviennent de l'intérieur de l'appareil photo.

L'orientation horizontale/verticale de l'appareil photo a été modifiée.

- Le mécanisme d'orientation de l'appareil photo fonctionne. Il n'existe aucun dysfonctionnement.



## L'image est floue ou le sujet n'est pas net.

L'appareil photo a bougé.	<ul style="list-style-type: none"> <li>● Veillez à maintenir l'appareil photo immobile lorsque vous appuyez sur le déclencheur.</li> <li>● À des vitesses d'obturation lentes, utilisez un trépied lorsque l'avertissement de bougé de l'appareil photo  clignote.</li> </ul>
La fonction d'autofocus est entravée par un objet obstruant le faisceau AF.	<ul style="list-style-type: none"> <li>● Prenez soin de ne pas obstruer le faisceau AF avec vos doigts ou n'importe quel objet.</li> </ul>
Le faisceau AF est réglé sur la position [Arrêt].	<ul style="list-style-type: none"> <li>● Réglez le faisceau AF sur la position [Marche] (p. 27).</li> </ul>
Le sujet est en dehors de la plage de mise au point.	<ul style="list-style-type: none"> <li>● Dans des conditions de prise de vue normales, tenez-vous à une distance minimale de 44 cm (1,4 pieds) du sujet.</li> <li>● Utilisez le mode Macro pour réaliser les gros plans à une distance entre 4 et 44 cm (1,6 pouces et 1,4 pieds) avec un grand angle maximum et 30 à 44 cm (1 à 1,4 pieds) de l'objectif avec un téléobjectif maximum.</li> </ul>
La mise au point sur le sujet est difficile.	<ul style="list-style-type: none"> <li>● Utilisez la mémorisation de la mise au point, la fonction Mem. AF ou la mise au point manuelle pour photographier. → Consultez la section <i>Prise de vue de sujets problématiques pour l'autofocus</i> (p. 62)</li> </ul>

## Le sujet de l'image enregistrée est trop sombre.

La lumière est insuffisante pour la prise de vue.	<ul style="list-style-type: none"> <li>● Activez le flash.</li> </ul>
Le sujet est sombre par rapport à l'arrière-plan.	<ul style="list-style-type: none"> <li>● Réglez la correction d'exposition sur une valeur positive (+).</li> <li>● Utilisez la fonction de mémorisation d'exposition automatique ou de mesure spot. → Consultez la section <i>Mémorisation du paramètre d'exposition (Mem. Expo)</i> (p. 65) → Consultez la section <i>Passage d'un mode de mesure de la lumière à un autre</i> (p. 68)</li> </ul>
Le flash n'atteint pas le sujet, qui est trop éloigné.	<ul style="list-style-type: none"> <li>● Si vous utilisez le flash intégré, réalisez la prise de vue en respectant les plages ci-dessous : Lorsque la sensibilité est réglée sur AUTO : conservez une distance de 55 cm à 4,2 m (1,8 à 13,8 pieds) entre vous et le sujet pour un grand angle maximum et de 55 cm à 2,0 m (1,8 à 6,6 pieds) au téléobjectif maximum.</li> <li>● Augmentez la vitesse ISO, puis effectuez la prise de vue. → Consultez la section <i>Modification de la vitesse ISO</i> (p. 74)</li> </ul>

## Le sujet de l'image enregistrée est trop clair.

Le sujet est trop près, ce qui rend le flash trop puissant.	<ul style="list-style-type: none"><li>● Pour utiliser le flash intégré, respectez les distances adéquates par rapport à votre sujet lors des prises de vue.</li><li>● Réglez la puissance du flash ou la fonction de correction d'exposition au flash (p. 77).</li></ul>
Le sujet est clair par rapport à l'arrière-plan.	<ul style="list-style-type: none"><li>● Réglez la correction d'exposition sur une valeur négative (-).</li><li>● Utilisez la fonction Mem. Expo ou la fonction de mesure spot.<ul style="list-style-type: none"><li>→ Consultez la section <i>Mémorisation du paramètre d'exposition (Mem. Expo)</i> (p. 65)</li><li>→ Consultez la section <i>Passage d'un mode de mesure de la lumière à un autre</i> (p. 68)</li></ul></li></ul>
Une lumière trop intense frappe directement l'appareil photo ou se reflète sur le sujet.	<ul style="list-style-type: none"><li>● Modifiez l'angle de prise de vue.</li></ul>
Le flash est activé.	<ul style="list-style-type: none"><li>● Réglez le flash sur la position Auto ou Arrêt.</li></ul>

## Une barre de lumière (rouge ou violette) s'affiche sur l'écran LCD.

Le sujet est trop clair.	<ul style="list-style-type: none"><li>● Ce phénomène est normal sur les appareils photo de technologie CCD. Il ne s'agit pas d'un dysfonctionnement. (Cette barre de lumière rouge ne sera pas enregistrée lors de la prise de photos, mais elle le sera lors de la prise de vidéos.)</li></ul>
--------------------------	---

## Des parasites apparaissent sur l'écran LCD. Les mouvements du sujet semblent irréguliers sur l'écran LCD.

L'appareil photo éclaircit automatiquement l'image affichée sur l'écran LCD pour la rendre plus visible lors de prises de vue dans des endroits sombres.	<ul style="list-style-type: none"><li>● Cela n'a aucune incidence sur l'image prise.<ul style="list-style-type: none"><li>→ Consultez la section <i>Affichage nocturne</i> (p. 16)</li></ul></li></ul>
--	--

## Des points blancs apparaissent sur l'image.

La lumière du flash s'est reflétée sur des particules de poussière ou des insectes. Ce phénomène est plus fréquent dans les conditions suivantes :

- Prise de vue en grand angle maximum.
- Prise de vue avec une valeur d'ouverture élevée en mode d'exposition automatique avec priorité à l'ouverture.

- Ce phénomène se produit avec les appareils photo numériques. Il ne s'agit pas d'un dysfonctionnement.

## Le flash ne se déclenche pas.

Le flash est désactivé.

- Activez le flash.  
→ Reportez-vous à la section *Utilisation du flash (Guide en bref: p. 13)*

## L'image ne s'affiche pas sur l'écran du téléviseur.

Le paramètre de système vidéo est incorrect.

- Définissez le paramètre de système vidéo approprié, NTSC ou PAL, correspondant à votre téléviseur.

Le mode de prise de vue est réglé sur  (Assemblage).

- La sortie n'apparaît pas sur un écran de téléviseur en mode  (Assemblage). Annulez le mode Assemblage.

## Le zoom ne fonctionne pas.

La commande de zoom a été actionnée lors de la prise de vue en mode Vidéo.

- Appliquez le zoom avant les prises de vue en mode Vidéo (*Guide en bref: p. 12*). En revanche, le zoom numérique peut également être utilisé pendant la prise de vue (uniquement en mode Standard) (*p. 39*).

## La lecture des images de la carte mémoire est lente ou l'enregistrement des images sur la carte mémoire prend du temps.

La carte mémoire a été formatée dans un autre appareil photo.

- Utilisez une carte mémoire formatée avec cet appareil photo.  
→ Consultez la section *Formatage d'une carte mémoire (p. 23)*

## Le menu Date/Heure apparaît.

La pile intégrée rechargeable au lithium est déchargée.

- Remplacez-la immédiatement par une pile chargée (*Guide en bref: p. 4*).

## Liste des messages

Les messages suivants peuvent s'afficher sur l'écran LCD (ou le viseur) lors des prises de vue ou de la lecture.

Pour consulter les messages qui s'affichent lors de la connexion d'une imprimante, reportez-vous au *Guide d'utilisation de l'impression directe*.

### Occupé...

Une image est en cours d'enregistrement sur la carte mémoire ou de lecture à partir de cette dernière.

Démarrage du mode de lecture.

Réinitialisation des valeurs par défaut de tous les paramètres de l'appareil photo et des menus.

### Carte mémoire absente

Vous avez tenté de prendre une photo ou de lire des images alors qu'aucune carte mémoire n'est installée.

### Carte protégée

La carte SD est protégée en écriture (p. 104).

### Enregistrement impossible

Vous avez tenté de prendre une photo alors qu'aucune carte mémoire n'est installée.

### Erreur carte mémoire

La carte mémoire présente une anomalie.

### Carte mémoire pleine

La carte mémoire est pleine et aucune image ou son supplémentaire ne peut être enregistré(e).

Aucun autre paramètre d'image (diaporama, impression, etc.) ou mém. vocal ne peut être non plus enregistré.

### Nom incorrect !

L'image n'a pas pu être créée, car le répertoire contient déjà une image du même nom, ou le nombre maximal de fichiers a été atteint. Dans le menu Configurer, réglez [N° fichiers] sur [Réinit. Auto]. Après avoir enregistré sur un ordinateur toutes les images ou sons que vous souhaitez conserver, formatez la carte mémoire (p. 23). Notez que le formatage va effacer toutes les images existantes et toutes les autres données.

### Changer la batterie

La charge des piles est insuffisante pour pouvoir faire fonctionner l'appareil photo.

Remplacez-la immédiatement par une batterie chargée ou rechargez-la.

### Aucune image

Aucune image n'est enregistrée sur la carte mémoire.

### **Image trop grande**

Vous avez essayé de lire une image d'une taille supérieure à 4992 x 3328 pixels ou dont la taille des données est importante.

### **Format JPEG incompatible**

Vous avez tenté de lire une image JPEG non compatible.

### **Données corrompues**

L'image que vous avez tenté de lire contient des données corrompues.

### **RAW**

Vous avez tenté de lire une image RAW.

### **Image inconnue**

Vous tentez de lire une image enregistrée dans un type de données spécial (type de données propriétaire utilisé par l'appareil photo d'un autre fabricant, etc.) ou un clip vidéo enregistré par un autre appareil photo.

### **Agrandissement impossible**

Vous avez tenté d'agrandir une image enregistrée dans un appareil photo ou un type de données différent, une image modifiée avec un ordinateur, ou une vidéo.

### **Rotation impossible**

Vous avez tenté de faire pivoter une image enregistrée dans un appareil photo ou un type de données différent, une image modifiée avec un ordinateur, ou une vidéo.

### **Format WAVE incompatible**

Un mém. vocal ne peut pas être ajouté à cette image car son type de données est incorrect.

### **Enreg. image impossible**

Vous avez tenté d'ajouter une première image ou vidéo créée avec un autre appareil photo.

### **Protégée !**

Vous avez tenté d'effacer ou de modifier une image, un film ou un fichier son protégé(e).

### **Trop d'annotations**

Les images marquées avec des paramètres d'impression, de transfert ou de diaporama sont trop nombreuses. Plus aucun traitement n'est possible.

### **Clôture impossible**

Les paramètres d'impression, de transfert ou de diaporama n'ont pas pu être enregistrés.

### **Image indisponible**

Vous avez tenté de définir des paramètres d'impression pour une image non-JPEG.

### **Édition impossible**

Le fichier de paramètres du diaporama est endommagé.

### **Exx**

(xx : numéro) Dysfonctionnement de l'appareil photo. Mettez l'appareil photo hors tension, puis à nouveau sous tension, et prenez ou lisez une photo. Si le code d'erreur s'affiche à nouveau, cela signifie qu'un problème a été détecté. Notez le numéro et contactez le centre d'assistance Canon. Si un code d'erreur s'affiche immédiatement après une prise de vue, il se peut que l'image n'ait pas été enregistrée. Vérifiez l'image en mode de lecture.

---

# Manipulation des batteries

## Indications de l'état de la batterie

Les icônes ou messages suivants indiquent l'état de la batterie sur l'écran LCD.

	La charge de la batterie est faible. Rechargez-la dès que possible si vous prévoyez de l'utiliser pendant une durée prolongée.
Changer la batterie	La charge des piles est insuffisante pour pouvoir faire fonctionner l'appareil photo. Remplacez-la immédiatement.



*Performances des batteries* (p. 139)

## Précautions de manipulation des batteries



- ◆ La batterie est constituée d'une pile rechargeable au lithium qu'il n'est pas nécessaire d'utiliser complètement ou de décharger avant de la recharger. Elle peut être chargée à tout moment.
- ◆ Comptez environ 90 minutes pour charger complètement une batterie entièrement déchargée (estimation basée sur le standard de test Canon). Il est recommandé de procéder au chargement à une température comprise entre 5 et 40 °C (41 et 104 °F). Le temps de charge peut varier en fonction de la température ambiante et de l'état de charge de la batterie.
- ◆ Il est conseillé d'utiliser le kit adaptateur secteur ACK-DC20, vendu séparément, pour alimenter l'appareil photo pendant des périodes d'utilisation prolongée (p. 128).

- Veillez à ce que les bornes de la batterie  $\oplus$   $\text{\textcircled{T}}$   $\ominus$  soient dans un état de propreté constant.  
Des bornes sales risquent de provoquer un mauvais contact entre la batterie et l'appareil photo. Essayez les bornes à l'aide d'un chiffon doux avant de charger ou d'utiliser la batterie.
- Évitez de secouer ou de retourner le chargeur de batterie alors qu'il contient la batterie de l'appareil photo. Vous risqueriez de faire tomber la batterie et de l'endommager.
- Bien que les températures maximales de fonctionnement de la batterie soient comprises entre 0 et 40° C (32 et 104° F), la plage optimale se trouve entre 10 et 30° C (50 et 86° F). A basses températures, comme par exemple au ski, les performances déclinent momentanément, réduisant ainsi la durée d'utilisation avant la nouvelle recharge. Dans ces conditions, réchauffez la batterie en la plaçant dans une poche immédiatement avant de l'utiliser. Cependant, vérifiez que la poche ne contient aucun objet métallique susceptible d'entraîner un court-circuit, tel qu'un porte-clés, etc.
- En cours de chargement, ne recouvrez pas le chargeur de batterie avec un torchon, un tissu, une couverture ni quoi que ce soit. La chaleur risque de s'accumuler à l'intérieur et de provoquer un incendie.

- Ne chargez pas de batterie autre que la batterie NB-2LH/NB-2L (vendue séparément) dans le chargeur fourni.
- Laissez dans l'appareil photo (même hors tension) ou dans le chargeur, la batterie continue de se décharger un peu. Cela réduit l'autonomie de la batterie. Retirez la batterie lorsque vous n'utilisez pas l'appareil photo.
- Ne laissez aucun objet métallique, tel qu'un porte-clés, toucher les bornes  $\oplus$  et  $\ominus$  (Fig. A). Vous risqueriez d'endommager la batterie. Pour transporter la batterie ou la stocker durant des périodes d'inutilisation prolongées, remplacez toujours le couvercle (figure B). Lors de l'utilisation de la batterie NB-2LH, vous pouvez distinguer une batterie déchargée d'une batterie complètement chargée en changeant le sens du couvercle du compartiment (Figures C et D). Rechargez complètement la batterie avant de l'utiliser à nouveau.

Fig. A

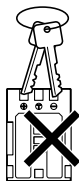

Fig. B

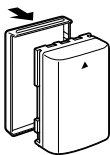
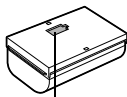

Fig. C

Batterie complètement chargée



Insérez la batterie de sorte à laisser la partie bleue visible.

Fig. D

Batterie usagée

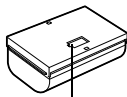

Positionnez-la dans le sens inverse à celui illustré à la figure C.

- Même les batteries chargées continuent de se décharger de façon naturelle. Il est conseillé de charger la batterie le jour de son utilisation ou un jour avant pour garantir sa charge complète.
- Dans la mesure où le stockage d'une batterie complètement chargée pendant de longues périodes (environ 1 an) peut réduire sa durée de vie ou affecter ses performances, il est recommandé de la stocker à l'intérieur, dans un lieu avec une faible humidité relative et une température comprise entre 0 et 30 °C (32 et 86 °F). Si vous n'utilisez pas la batterie pendant de longues périodes, chargez-la puis déchargez-la entièrement dans l'appareil photo au moins une fois par an avant de la stocker de nouveau.
- L'appareil photo consomme la charge de la batterie lorsqu'il est sous tension, même si aucune fonction n'est utilisée. Pour conserver la charge de la batterie, n'oubliez pas de mettre l'appareil photo hors tension.
- Si la durée d'utilisation d'une batterie diminue de façon importante, même lorsqu'elle est complètement chargée, cela signifie que vous devez la remplacer.



# Manipulation de la carte mémoire

## Languette de protection contre l'écriture

La carte mémoire SD dispose d'une languette de protection contre l'écriture. Si vous faites glisser cette languette vers le bas, l'enregistrement des données est impossible et les données existantes (par exemple les images) sont protégées. Faites glisser la languette vers le haut lorsque vous procédez à un enregistrement ou à un effacement sur la carte mémoire ou que vous la formatez.

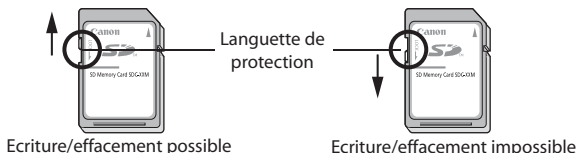

Vérifiez que la carte mémoire est correctement orientée avant de l'insérer dans l'appareil photo. Mal insérée, elle peut endommager l'appareil photo.



### Précautions de manipulation

- ◆ Les cartes mémoire sont des dispositifs électroniques de haute précision. Ne les pliez pas, n'exercez aucune pression sur elles et évitez-leur tout choc ou vibration.
- ◆ N'essayez pas de démonter ni de modifier la carte mémoire.
- ◆ Ne laissez pas de la poussière, de l'eau ou des corps étrangers entrer en contact avec les bornes situées à l'arrière de la carte. Ne touchez pas les bornes avec les mains ou des objets métalliques.
- ◆ N'enlevez pas l'étiquette d'origine de la carte mémoire et ne la recouvrez pas avec une autre étiquette ou un autocollant.
- ◆ Lorsque vous écrivez sur la carte mémoire, utilisez un stylo à pointe souple (par exemple, un feutre). L'utilisation d'un stylo à pointe dure (par exemple un stylo à bille) ou d'un crayon peut endommager la carte mémoire ou altérer les données enregistrées.
- ◆ Dans la mesure où les données enregistrées sur la carte mémoire peuvent être endommagées ou effacées, en partie ou en totalité, du fait de parasites électriques, de l'électricité statique ou d'un dysfonctionnement de la carte ou de l'appareil photo, il est conseillé d'effectuer une copie de sauvegarde des données importantes.
- ◆ Les cartes mémoire supportent mal les variations de température brusques, lesquelles peuvent entraîner la formation de condensation sur la carte et créer un dysfonctionnement. Pour éviter tout risque de condensation, placez la carte mémoire dans un sac plastique hermétique avant de changer d'environnement thermique et laissez-lui le temps de s'adapter à la nouvelle température.
- ◆ Si de la condensation se forme sur la carte mémoire, conservez-la à température ambiante jusqu'à ce que les gouttelettes d'eau se soient évaporées de manière naturelle.
- ◆ N'utilisez pas ou n'entreposez pas de cartes mémoire dans les endroits mentionnés ci-dessous :
  - endroits exposés à la poussière ou au sable ;
  - endroits exposés à une humidité et des températures élevées.

## Utilisation du kit adaptateur secteur (vendu séparément)

Il est conseillé d'utiliser le kit adaptateur secteur ACK-DC20\* (vendu séparément) en cas d'utilisation prolongée ou lors de la connexion à un ordinateur ou à une imprimante.

\* Inclut l'adaptateur secteur compact CA-PS700, le connecteur DC DR-20 et DR-700 (non disponible sur le PowerShot S80) et un cordon d'alimentation.

### 1 Reliez le cordon d'alimentation à l'adaptateur secteur compact (①) et branchez-le sur une prise électrique (②).

Insérez à fond le cordon d'alimentation dans l'adaptateur secteur compact.

Adaptateur secteur compact CA-PS700

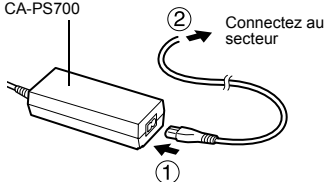

### 2 Reliez la prise CC du câble de l'adaptateur secteur compact à la prise du connecteur DC DR-20.

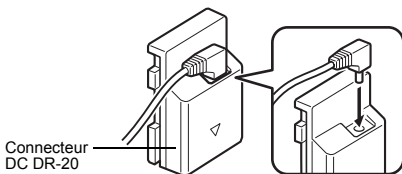

### 3 Ouvrez le couvercle du logement de la carte mémoire et de la batterie, puis insérez le connecteur DC jusqu'à son verrouillage.

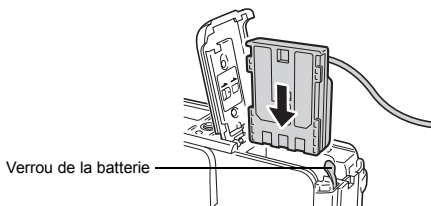

- 4** Appuyez et maintenez le couvercle du câble du connecteur DC avec le câble, puis fermez le couvercle du logement de la carte mémoire et de la batterie.



- Après utilisation, débranchez toujours l'adaptateur secteur compact de la prise secteur.



- Mettez toujours l'appareil photo hors tension avant de brancher ou débrancher l'adaptateur secteur compact.
- L'utilisation d'un kit adaptateur secteur autre que le modèle ACK-DC20 peut endommager l'appareil photo.
- Ne connectez jamais le kit adaptateur secteur ACK-DC20 à un autre appareil, quel qu'il soit. Le non-respect de cette consigne risque de provoquer un incendie ou une décharge électrique, ou d'endommager l'adaptateur.

## Chargeur allume-cigare (vendu séparément)

Le chargeur allume-cigare CBC-NB2 (vendu séparément) permet de charger les batteries à partir de la prise allume-cigare d'une voiture. Vérifiez toujours que le moteur de la voiture tourne lorsque vous utilisez le chargeur allume-cigare. En effet, son utilisation risque de décharger la batterie de certaines voitures si le moteur est à l'arrêt. Débranchez toujours le chargeur allume-cigare avant d'arrêter le moteur.

- 
- 1** Le moteur en route, branchez le câble du chargeur allume-cigare sur la prise allume-cigare de la voiture.



- 
- 2** Insérez complètement la batterie dans le chargeur de batterie, comme illustré.

- Aligned les flèches de la batterie et du chargeur de batterie afin d'insérer correctement la batterie dans le chargeur.
- Le témoin de charge émet une lumière rouge pendant le chargement de la batterie. Il devient vert une fois la charge terminée.
- Après le chargement, retirez la batterie et débranchez le câble du chargeur de la prise allume-cigare.

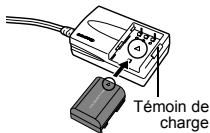

- La batterie ne se chargeant plus lorsque le moteur s'arrête, vérifiez que vous avez débranché le câble du chargeur de la prise allume-cigare.
- Attendez que le moteur tourne à nouveau pour brancher le chargeur allume-cigare sur la prise allume-cigare.
- Le chargeur allume-cigare ne peut être utilisé que dans une voiture avec prise à la terre négative. Il ne peut pas être utilisé dans une voiture avec prise à la terre positive.

## Utilisation de convertisseurs optiques (vendus séparément)

L'appareil photo prend en charge l'utilisation du convertisseur grand angle WC-DC10 et du convertisseur télé TC-DC10. Pour fixer ce convertisseur, vous avez également besoin de l'adaptateur de conversion optique LA-DC20, vendu séparément.



### Avertissement

- Lorsque vous fixez le convertisseur grand angle ou le convertisseur télé, veillez à le visser correctement. S'ils se dégagent, ils peuvent tomber de l'adaptateur d'objectif, avec le risque d'entraîner des blessures par bris de verre.
- Ne visez jamais le soleil ou une source lumineuse intense avec le convertisseur grand angle ou le convertisseur télé. Cela pourrait provoquer des dommages irréversibles au niveau de la vue.



- Le flash intégré ne peut pas être utilisé lorsqu'un convertisseur optique est fixé à l'appareil photo.
- Lorsque vous utilisez le convertisseur télé, réglez l'appareil photo sur la position téléobjectif maximum. Si vous choisissez un autre réglage du zoom, l'image apparaîtra comme si ses coins avaient été coupés.
- Il n'est pas possible de fixer de filtre ni de pare-soleil aux objectifs grand angle et convertisseur télé.
- Lorsqu'un adaptateur de conversion optique est fixé à l'appareil photo, vous ne pouvez pas utiliser le viseur.

## Fixation d'un objectif

**1** Ouvrez la bonnette protégé-objectif afin de mettre l'appareil photo sous tension.

**2** Placez l'adaptateur de conversion optique dans l'alignement de l'avant de votre appareil photo, puis fixez-le sur le trou de vis du trépied.

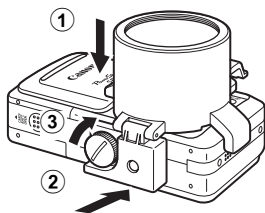

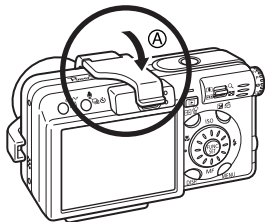

**3** Déplacez dans le sens de la flèche **(A)**, puis insérez-le dans le viseur jusqu'à ce qu'un déclic se produise.

- Pour retirer l'adaptateur de conversion optique, suivez ces étapes en sens inverse.

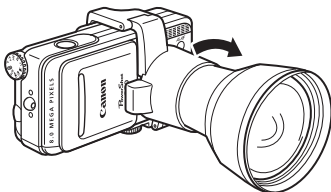

**4** Tournez l'objectif dans le sens de la flèche pour le fixer.



- Une fois celui-ci fixé à l'appareil photo, ne portez pas l'appareil photo par l'adaptateur de conversion optique, le convertisseur grand angle ou le convertisseur télé. L'appareil photo risquerait de se détacher, tomber et se briser.
- Pour protéger le convertisseur optique, tenez l'adaptateur de conversion optique d'une main et vissez le convertisseur optique sur l'adaptateur de l'autre main.
- Il est déconseillé d'effectuer des prises de vue en mode  (Assemblage) avec ces accessoires montés. Bien que la sélection de ce mode reste possible sur l'appareil photo, le logiciel PhotoStitch ne pourra pas assembler les images sur l'ordinateur.
- Avant usage, enlevez toute la poussière ou saleté présente sur les convertisseurs optiques à l'aide d'un soufflet pour objectif. En effet, l'appareil photo risquerait d'effectuer la mise au point sur la poussière restante.
- Veillez à ne pas laisser d'empreinte digitale sur les objectifs lorsque vous les manipulez.



Pour mettre l'appareil photo hors tension provisoirement, par exemple entre deux sessions de prises de vue, laissez le convertisseur optique attaché et appuyez doucement sur la bonnette protège-objectif. Si vous prévoyez de ne pas utiliser votre appareil photo pendant une période prolongée, retirez le convertisseur optique et fermez la bonnette protège-objectif.

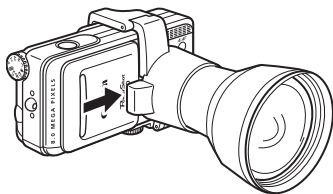

## Utilisation d'un flash monté en externe (vendu séparément)

### Flash haute puissance HF-DC1

Ce flash vient en complément du flash intégré de l'appareil photo lorsque le sujet est trop éloigné pour être correctement éclairé. Procédez comme suit pour fixer l'appareil photo et le flash haute puissance au support.

Veuillez lire les instructions fournies avec le flash ainsi que cette explication.

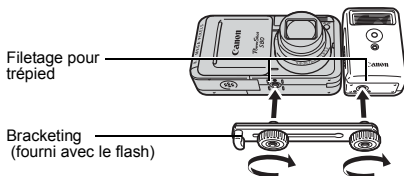

- En mode de prise de vue **M**, le flash haute puissance ne se déclenche pas.
- Le temps de charge du flash augmente à mesure que la charge de la batterie diminue. Réglez toujours le sélecteur d'alimentation/de mode sur la position [OFF] lorsque vous n'utilisez plus le flash.
- Veillez à ne pas toucher les fenêtres du flash ou du capteur avec les doigts pendant que vous utilisez le flash.
- En mode extérieur, en plein jour, il est possible que le flash ne détecte pas l'éclairage du flash intégré de l'appareil photo et ne se déclenche pas.
- Le flash peut se déclencher si un autre flash est utilisé à proximité.
- Le flash peut ne pas se déclencher si aucun élément réfléchissant la lumière n'est présent dans son champ de mesure.
- Pour les prises de vue en continu, même si le flash se déclenche pour la première prise, il ne se déclenche pas pour les suivantes.
- Si la durée d'utilisation de la batterie a considérablement diminué, essayez bien les bornes de la batterie à l'aide d'un chiffon sec, pour en retirer les traces de doigts ou autres poussières éventuelles.
- Si la batterie est utilisée dans des régions froides (0 °C/32 °F ou moins), il est conseillé d'emporter une pile lithium de rechange (CR123A ou DL123). Conservez la pile de rechange au chaud dans votre poche jusqu'à ce que vous l'utilisiez et échangez-la fréquemment avec celle du flash.
- Si vous la laissez dans le flash, elle risque de fuir et d'endommager ce dernier. Si vous prévoyez de ne pas l'utiliser pendant une période prolongée, retirez la batterie du flash et rangez-la dans un endroit sec et frais.
- Serrez les vis de fixation de façon à ce qu'elles ne se dévissent pas. Dans le cas contraire, vous risqueriez de faire tomber l'appareil photo et le flash, et donc de les endommager.





- ◆ Avant de fixer le support au flash, vérifiez que la pile lithium (CR123A ou DL123) est installée.
- ◆ Pour éclairer correctement les sujets, installez le flash de façon à ce qu'il soit à la verticale sur le côté de l'appareil photo et parallèle au panneau avant de celui-ci.
- ◆ Vous pouvez utiliser un trépied même lorsque le flash est fixé.

## Soins et entretien de l'appareil photo

Si l'appareil photo, les objectifs, le viseur ou l'écran LCD deviennent sales, nettoyez-les en procédant comme suit.



N'utilisez jamais de solvants, de benzène, de nettoyeurs synthétiques ou d'eau pour nettoyer l'appareil photo. Ces substances risquent de le déformer ou de l'endommager.

---

Boîtier de l'appareil photo	: Essayez doucement le boîtier de l'appareil photo pour enlever les saletés à l'aide d'un chiffon doux ou d'un essuie-lunettes.
Objectif	: Retirez tout d'abord la poussière et la saleté à l'aide d'un soufflet, puis essayez doucement l'objectif avec un chiffon doux pour enlever toute poussière restante.

---



N'utilisez jamais de nettoyeurs synthétiques sur le boîtier ou l'objectif de l'appareil photo. S'il reste de la poussière, contactez le centre d'assistance Canon le plus proche répertorié au verso de la brochure sur le système de garantie européenne (EWS).

---

Viseur Écran LCD	: Utilisez un soufflet pour objectif afin d'enlever la poussière et la saleté. Si nécessaire, essayez-le doucement à l'aide d'un chiffon doux ou d'un essuie-lunettes pour enlever la saleté tenace.
---------------------	--

---



Veillez à ne pas frotter l'écran LCD ni à appuyer trop fort dessus, vous risqueriez de l'endommager ou de provoquer d'autres problèmes.

# Spécifications

Toutes les données sont basées sur les méthodes de test standard de Canon. Elles peuvent faire l'objet de modifications sans préavis.

## PowerShot S80

Pixels effectifs de l'appareil photo	: environ 8 millions
Capteur	: CCD 1/1,8 pouces (nombre total de pixels : environ 8,3 millions)
Objectif	: 5,8 (GA) - 20,7 (T) mm (équivalent en format 24x36 : 28 - 100 mm) f/2,8 (GA) – f/5,3 (T)
Zoom numérique	: Environ 4,0x (jusqu'à environ 14x en combinaison avec le zoom optique)
Viseur optique	: Viseur à zoom à image réelle, couverture de l'image = environ 80 %
Écran LCD	: LCD couleur TFT en silicium polycristallin faible température de 2,5 pouces d'épaisseur (115 000 pixels, couverture de l'image : 100 %)
Système AF	: Autofocus TTL La mémorisation de la mise au point et la mise au point manuelle sont disponibles 9 points (AiAF)/1 point (AF) AF 1 point : 1 point/image déplaçable manuellement
Distance de prise de vue (de l'extrémité avant de l'objectif)	: Normal : 44 cm (1,4 pieds) - Infini (GA/T) et Macro : 4 cm - 44 cm (1,6 pouces - 1,4 pieds) (GA)/30 cm - 44 cm (1,0 pieds - 1,4 pieds) (T) Mise au point manuelle : 4 cm (1,6 pieds) – infini (GA)/ 30cm (11,8 pouces) – infini (T)
Mode d'obturation	: Obturateur mécanique + obturateur électronique
Vitesses d'obturation	: 15 - 1/2 000ème sec. ● Les vitesses d'obturation varient en fonction du mode de prise de vue. ● Traitement de réduction des parasites pour les vitesses d'obturation lentes de 1,3 sec. ou inférieures.
Système de mesure	: Évaluative, Prédominance centrale ou Spot (centre* ou zone AF)
Correction d'exposition	: 2 arrêts par incréments de 1/3 d'arrêt Le mode de bracketing auto (AEB) et le décalage auto sont disponibles.
Vitesse ISO	: Auto* et équivalent 50 ISO/100 ISO/200 ISO/400 ISO * L'appareil photo définit automatiquement la vitesse optimale.
Balance des blancs	: Auto, prédéfinie (paramètres disponibles : Lum.Naturel., Ombragé, Lum.Tungsten, Lum.Fluo, Lum.FluoH, Flash ou Sous-marin) ou personnalisée
Flash intégré	: Auto*, Marche*, Arrêt, Mémorisation d'exposition au flash, Synchro lente et 1er rideau/2nd rideau sont les options de flash disponibles. * Fonction atténuateur d'yeux rouges disponible.

(GA) : grand angle maximum (T) : Téléobjectif maximum

Portée du flash (intégré)	: 55 cm à 4,2 m (1,8 pieds à 13,8 pieds) (GA), 55 cm à 2 m (1,8 pieds à 6,6 pieds) (T)(avec une vitesse ISO définie sur AUTO.)
Correction d'exposition au flash	: 2 arrêts par incréments de 1/3 d'arrêt.
Modes de prise de vue	: Auto Zone de création : Programme, priorité à la vitesse de l'obturateur, priorité à l'ouverture, manuel, personnalisé Zone dédiée à l'image : Scène,*1 Mes couleurs, Assemblage, Vidéo*2 *1 Portrait, Paysage, Nocturne, Mode Nuit, Enfants & animaux, Intérieur, Feuillages, Neige, Plage, Feu d'artifice, Sous-marin, Macro numérique *2 Standard, Haute résolution, Compact, Mes couleurs
Prise de vue en continu	: Environ 1,8 images/sec. (élevée/fin avec écran LCD désactivé)
Intervalomètre	: Intervalle entre les prises de vue : 1 à 60 minutes environ (par incréments d'une minute) Nombre de prises de vue : 2 à 100 prises (Le nombre maximum de prises varie en fonction de la capacité de la carte mémoire.)
Retardateur	: Déclencheur activé après 2 sec./10 sec. environ, paramètre Au choix
Prise de vue à partir d'un PC	: Disponible (Connexion USB uniquement. Programme exclusif fourni avec le kit de l'appareil photo.)
Support d'enregistrement	: Carte mémoire SD, carte multimédia
Format de fichier	: DCF (Design Rule for Camera File System, norme de conception pour les systèmes de fichiers d'appareils photo numériques), compatible DPOF
Type de données	: Images fixes : Exif 2.2 (JPEG)*1 Vidéo : AVI (Données d'image : Motion JPEG ; Données audio : WAVE (mono))
Compression	: Super-Fin, Fin, Normal
Nombre de pixels d'enregistrement (images fixes)	: Haute : 3264 x 2448 pixels Moyenne 1 : 2592 x 1944 pixels Moyenne 2 : 2048 x 1536 pixels Moyenne 3 : 1600 x 1200 pixels Basse : 640 x 480 pixels
Nombre de pixels d'enregistrement/cadence (vidéos)	: 1024 x 768 pixels (15 images/sec.) 640 x 480 pixels (30 images/sec.) 640 x 480 pixels (15 images/sec.) 320 x 240 pixels (30 images/sec.) 320 x 240 pixels (15 images/sec.) 160 x 120 pixels (15 images/s) Continue jusqu'à saturation de la carte mémoire (jusqu'à 3 min à 160 x 120 pixels et 15 images/sec.) (Taille maximale : 1 Go/vidéo)

(GA) : grand angle maximum (T) : Téléobjectif maximum

Modes de lecture	: Vue par vue (histogramme disponible, effet possible), Index (9 miniatures), défilement de l'affichage Défilement des images par trois Avec agrandissement (env. 10x (max.) sur l'écran LCD, possibilité de défilement avant ou arrière sur une séquence d'images agrandies), recherche d'images (saute 10 ou 100 images, vers dossiers vidéos ou date de prise de vue suivante, ou 9 images à la fois en mode de lecture d'index) Diaporama (effet possible) Mém. vocal (jusqu'à 60 s en enregistrement/lecture) Vidéo (lecture au ralenti possible)
Impression directe	: Compatible <i>PictBridge</i> , <i>Bubble Jet Direct</i> et avec l'impression directe <i>Canon</i>
Langues d'affichage	: Menus et messages affichés en différentes langues (English, Deutsch, Français, Nederlands, Dansk, Suomi, Italiano, Norsk, Svenska, Español, Chinois simplifié, Russe, Portuguais, Grec, Polski, Tchèque, Magyar, Türkçe, Chinois traditionnel, Coréen, Thaï et Japonais)
Paramètres Mon profil	: La première image, le son de départ, le signal sonore, le son du retardateur et le son du déclencheur peuvent être personnalisés de l'une des manières suivantes : 1. Utilisation des images et sons enregistrés sur un appareil photo. 2. Utilisation de données téléchargées à partir de votre ordinateur à l'aide du logiciel fourni.
Interface	: USB 2.0 à haut débit (mini-B), PTP (Picture Transfer Protocol), Sortie audio/vidéo (NTSC ou PAL)
Alimentation	: 1. Batterie lithium rechargeable NB-2LH (fournie avec le kit de l'appareil photo)/NB-2L (vendue séparément) 2. Kit adaptateur secteur ACK-DC20 (vendu séparément) 3. Chargeur allume-cigare CBC-NB2 (vendu séparément)
Températures de fonctionnement	: 0 - 40 °C (32 - 104 °F)
Taux d'humidité en fonctionnement	: 10 - 90 %
Dimensions	: 104,0 x 57,0 x 38,8 mm (4,1 x 2,2 x 1,5 pouces) (avec objectif rétracté)
Poids	: Environ 225 g (7,9 onces) (boîtier de l'appareil photo uniquement)

\*1 Cet appareil photo numérique prend en charge Exif 2.2 (également appelé « Exif Print »). Exif Print est une norme permettant d'améliorer la communication entre les appareils photo numériques et les imprimantes. Si l'appareil photo est connecté à une imprimante compatible Exif Print, les données d'image des prises de vue d'origine sont utilisées et optimisées, ce qui permet de générer des tirages d'une qualité extrêmement élevée.

## Performances des batteries

	Nombre de prises de vue		Durée de lecture
	Écran LCD allumé (Données basées sur la norme CIPA)	Écran LCD éteint	
Batterie NB-2LH (complètement chargée)	Environ 200 images	Environ 700 images	Environ 5 heures

- Les valeurs réelles peuvent varier en fonction des conditions et paramètres de prise de vue.
- Les données vidéo sont exclues.
- À faibles températures, les performances de la batterie peuvent diminuer et l'icône de batterie faible peut apparaître très rapidement. Dans ces cas-là, vous pouvez améliorer les performances de la batterie en la réchauffant dans votre poche avant de l'utiliser.

### <Conditions de test>

Prise de vue : Température normale ( $23\text{ °C} \pm 2\text{ °C}/73\text{ °F} \pm 3,6\text{ °F}$ ), humidité relative normale ( $50\% \pm 20\%$ ), alternance de prises de vue grande angle et téléobjectif maximum à intervalles de 30 secondes avec déclenchement du flash toutes les deux prises de vue et arrêt de l'appareil photo toutes les dix prises de vue. L'appareil photo est laissé hors tension pendant une durée suffisante\*, puis il est mis à nouveau sous tension et la procédure de test répétée.

- Une carte mémoire de marque Canon est utilisée.
- \* Jusqu'à ce que la batterie retrouve une température normale

Lecture : Température normale ( $23\text{ °C} \pm 2\text{ °C}/73\text{ °F} \pm 3,6\text{ °F}$ ), humidité relative normale ( $50\% \pm 20\%$ ), lecture continue (3 secondes par image).



















*Manipulation des batteries (p. 125)*

## Cartes mémoire et performances estimées (images enregistrables)

### ■ Images fixes

 : carte fournie avec l'appareil photo







		SDC-32M	SDC-128M	SDC-512MSH
L 3264 x 2448 pixels		8	35	139*
		13	59	231
		29	123	479
M1 2592 x 1944 pixels		11	49	190
		20	87	339
		40	173	671
M2 2048 x 1536 pixels		17*	76	295
		32	136	529
		63	269	1 041
M3 1600 x 1200 pixels		28	121	471
		51	217	839
		97	411	1 590
S 640 x 480 pixels		109	460	1 777
		168	711	2 747
		265	1 118	4 317



 Possibilité de prises de vue en continu de manière fluide (p. 40). Ceci reflète les critères de prise de vue standard établis par Canon. Les valeurs réelles peuvent varier en fonction du sujet et des conditions de prise de vue.

\* La prise de vue en continu de manière fluide est disponible uniquement lorsque la carte a été formatée avec un formatage simple.

### ■ Vidéos



 : carte fournie avec l'appareil photo

			SDC-32M	SDC-128M	SDC-512MSH
1024 x 768 pixels	15 images/sec.		14 sec.	1 min 4 sec.	4 min 9 sec.
640 x 480 pixels	30 images/sec.		14 sec.	1 min 4 sec.	4 min 9 sec.
640 x 480 pixels	15 images/sec.		30 sec.	2 min 7 sec.	8 min 14 sec.
320 x 240 pixels	30 images/sec.		42 sec.	3 min 1 sec.	11 min 42 sec.
320 x 240 pixels	15 images/sec.		1 min 24 sec.	5 min 55 sec.	22 min 53 sec.
160 x 120 pixels	15 images/sec.		3 min 26 sec.	14 min 29 sec.	55 min 57 sec.

- Les valeurs fournies ici reflètent des conditions de prise de vue standard établies par Canon. Ces chiffres peuvent varier en fonction du sujet et des conditions et modes de prise de vue.
- **L**, **M1**, **M2**, **M3** et **S** indiquent les pixels d'enregistrement.
-  (Super-Fin),  (Fin) et  (Normal) indiquent le paramètre de compression.

## Taille approximative des fichiers d'image (estimation)

### ■ Images fixes

Résolution		Compression		
				
L	3264 x 2448 pixels	3 436 Ko	2 060 Ko	980 Ko
M1	2592 x 1944 pixels	2 503 Ko	1 395 Ko	695 Ko
M2	2048 x 1536 pixels	1 602 Ko	893 Ko	445 Ko
M3	1600 x 1200 pixels	1 002 Ko	558 Ko	278 Ko
S	640 x 480 pixels	249 Ko	150 Ko	84 Ko

### ■ Vidéos

Résolution	Cadence	
	30 images/s	15 images/s
1024 x 768 pixels	-	1 980 Ko/s
640 x 480 pixels	1 980 Ko/s	990 Ko/s
320 x 240 pixels	660 Ko/s	330 Ko/s
160 x 120 pixels	-	120 Ko/s

### Carte mémoire SD

Interface	: Compatible avec les normes de carte mémoire SD
Dimensions	: 32,0 x 24,0 x 2,1 mm (1,3 x 0,9 x 0,1 pouces)
Poids	: Environ 2 g (0,1 once)

### Batterie NB-2LH

Type	: Batterie lithium rechargeable
Tension nominale	: 7,4 V CC

Ampérage nominal	: 720 mAh
Cycles de charge	: Environ 300
Températures de fonctionnement	: 0 - 40 °C (32 - 104 °F)
Dimensions	: 33,3 x 45,2 x 16,2 mm (1,3 x 1,8x 0,6 pouces)
Poids	: Environ 43 g (1,5 onces)

### Chargeur de batterie CB-2LW/CB-2LWE

Tension d'entrée	: CA 100 à 240 V (50/60 Hz) 0,12 A (100 V) - 0,065 A (240 V)
Sortie nominale	: 8,4 V CC ; 0,55 A
Durée de chargement	: Environ 90 minutes
Températures de fonctionnement	: 0 - 40 °C (32 - 104 °F)
Dimensions	: 91,0 x 22,5 x 56,0 mm (3,6 x 0,9 x 2,2 pouces)
Poids	: CB-2LW : environ 68 g (2,4 onces) CB-2LWE : environ 61 g (2,2 onces)

### Adaptateur secteur compact CA-PS700

(Inclus dans le kit adaptateur secteur ACK-DC20, vendu séparément)

Tension d'entrée	: 100 - 240 V CA (50/60 Hz) 30 VA (100 V) - 40 VA (240 V)
Sortie nominale	: 7,4 V CC/2,0 A
Températures de fonctionnement	: 0 - 40 °C (32 - 104 °F)
Dimensions	: 112 x 29 x 45 mm (4,4 x 1,1 x 1,8 pouces) (uniquement le boîtier)
Poids	: environ 186 g (6,6 onces) (sans le cordon d'alimentation)

### Chargeur allume-cigare CBC-NB2 (vendu séparément)

Puissance nominale en entrée	: 12 V/24 V CC
Puissance nominale en sortie	: 8,4 V CC/0,55 A
Températures de fonctionnement	: 0 - 40 °C (32 - 104 °F)
Dimensions	: 91,0 x 56,0 x 29,5 mm (3,6 x 2,2 x 1,2 pouces)
Poids	: Environ 145 g (5,1 onces)



## Convertisseur grand angle WC-DC10 (vendu séparément)

Agrandissement	: Environ 0,8
Distance focale	: 22,4 mm (équivalent en format 24x36)
Composition de l'objectif	: 2 éléments en 2 groupes
Distance de prise de vue (de l'extrémité avant de l'objectif)	: 27 cm - infini (10,6 pouces - infini)
Diamètre du filetage	: filetage standard 37 mm (Adaptateur de conversion optique LA-DC20 requis pour le montage sur le PowerShot S80)
Dimensions	: Diamètre : 63,5 mm (2,5 pouces) Longueur : 24,5 mm (1,0 pouce)
Poids	: environ 95 g (3,4 onces)

## Convertisseur télé TC-DC10 (vendu séparément)

Agrandissement	: Environ 2,0
Distance focale (Téléobjectif maximum)	: 200 mm (équivalent en format 24x36)
Composition de l'objectif	: 4 éléments en 3 groupes
Distance de prise de vue (de l'extrémité avant de l'objectif)	: 1,2 m - infini (3,9 pieds - infini)
Diamètre du filetage	: filetage standard 37 mm (Adaptateur de conversion optique LA-DC20 requis pour le montage sur le PowerShot S80)
Dimensions	: Diamètre : 63,5 mm (2,5 pouces) : Longueur : 54,5 mm (2,1 pouces)
Poids	: environ 145 g (5,1 onces)

## Adaptateur de conversion optique LA-DC20 (vendu séparément)

Diamètre du filetage	: filetage standard 37 mm
Dimensions	: Monté : 62,2 x 70,6 x 73,9 mm (2,4 x 2,8 x 2,9 pouces) : Rangé : 62,2 x 76,4 x 44,6 mm (2,4 x 3,0 x 1,8 pouces)
Poids	: environ 28 g (1,0 once)

## Conseils et informations pour la photo

### Concernant la zone AF (p. 60)

AiAF\* propose un large éventail de mesures pour permettre une mise au point précise. AiAF effectue une mise au point sur l'objet même s'il n'est pas exactement au centre de la zone.

\* « Ai » est l'acronyme d'« Artificial intelligence » (intelligence artificielle) et « AF » est l'acronyme d'« Auto Focus ».

### Techniques avancées pour photos en mode macro (en bref)

Le mode macro permet de créer des images uniques lorsqu'il est utilisé avec le zoom. Par exemple, photographier une fleur au grand angle maximum en mode macro permet à l'appareil photo d'effectuer la mise au point aussi bien sur la fleur que sur l'arrière-plan. Cependant, photographier au téléobjectif maximum peut isoler l'arrière-plan de la zone de mise au point afin de faire ressortir la fleur.



Macro avec zoom grand angle



Macro avec zoom téléobjectif

### Conseil pour l'utilisation du retardateur (p. 36)

Normalement, l'appareil photo bouge un peu lorsque vous appuyez sur le déclencheur. Paramétrer le retardateur sur  retarde de 2 secondes le relâchement du déclencheur, laissant ainsi à l'appareil photo le temps de se stabiliser et d'éviter les images floues.

Le résultat sera encore meilleur si vous placez l'appareil photo sur une surface stable ou utilisez un trépied pour réaliser la prise de vue.

## Correction d'exposition (p. 69)

Cet appareil photo règle automatiquement l'exposition de façon à prendre des photos avec la luminosité optimale. Toutefois, en fonction des conditions de prise de vue, les images enregistrées peuvent parfois être plus claires ou plus sombres que l'image réelle. Dans ce cas, réglez la correction d'exposition manuellement.

### ●Sous-exposition

L'ensemble de l'image enregistrée est sombre, ce qui donne un rendu gris des éléments blancs de l'image. La prise de vue de sujets lumineux ou à contre-jour peut provoquer la sous-exposition de l'image. Réglez la correction d'exposition vers l'extrémité (+).



### ●Exposition optimale



### ●Surexposition

L'ensemble de l'image enregistrée est claire, ce qui donne un rendu gris des éléments noirs de l'image. La prise de vue de sujets sombres ou dans un environnement sombre peut provoquer la surexposition de l'image. Réglez la correction d'exposition vers l'extrémité (-).



## Vitesse ISO (p. 74)

La vitesse ISO correspond à la représentation numérique de la sensibilité de l'appareil photo à la lumière. Plus la vitesse ISO est élevée, plus la sensibilité est grande. Une vitesse ISO élevée permet de réaliser des prises de vue sans flash dans un intérieur sombre comme en extérieur et évite les images floues dues à un mouvement de l'appareil photo. Cette fonction s'avère particulièrement utile pour les prises de vue dans des endroits où les photos au flash sont interdites. En optimisant la lumière, les réglages de la vitesse ISO permettent d'obtenir des photos empruntes de l'ambiance du lieu où elles ont été prises.



Équivalent 50 ISO



Équivalent 400 ISO

# INDEX

## A

Adaptateur secteur compact	128
Affichage	27
Affichage détaillé	15
Affichage nocturne	16
Affichage OFF	22, 30
Affichage standard	15
Agrandissement des images (🔍)	88
AiAF	60
Ajust. Flash	77
Assemblage	45
Atténuateur d'yeux rouges	35
Avertissement de surexposition	20

## B

Balance des blancs	70
Batteries	
État	125
Performances	139

## C

Carte mémoire	
Formatage	23
Images enregistrables	140
Carte SD	127
Chargeur allume-cigare	129
Compression	33
Configurer, menu	29
Contraste	73
Convertisseur grand angle	131
Convertisseur télé	131
Convertisseurs optiques	131
Couleur contrastée, mode	55
Couleur perso, mode	58
Couvre-bornes	12

## D

Date/Heure	30
DCF	19, 137
Déclencheur	12









Diaporama	28, 99
Diaporamas	99
Démarrage	100
Durée lecture	102
Effets	103
Répéter	102
Sélection d'images	100
DISP.	12, 15
Dossier	86
DPOF	
Impression	28, 107
Ordre transfer	28, 110

## E

Écran d'information	15
Écran LCD	12
Effacement (🗑️)	
Effacement de toutes les images	105
Effacement d'images individuelles	15
<i>Guide en bref:</i> p. 15	
Effacer tout	28
Effacer tout	28
Effet photo	72
Effets	93
Élément	27
Enregistrement des paramètres personnalisés	82
Exposition (☑️)	69, 145
Exposition automatique programmée	50
Extinction auto	21, 30

## F

Faisceau AF	10, 11, 27
Flash (🔋)	10
Flash haute puissance	134
Fonctions disponibles dans chaque mode de prise de vue	150
Formatage	23, 30
FUNC./SET	12
Fuseau horaire	24, 30



<b>G</b>	
Grand angle (  )	12
<b>H</b>	
Haut-parleur	12
Histogramme	17, 19, 20
Horloge universelle	24
<b>I</b>	
Images	
Visualisation des images sur un téléviseur	112
Impression	106
Impression	107
Imprimer/Partager (  )	12
Initialisation	30
Intervalomètre	28, 80
<b>K</b>	
Kit adaptateur secteur	128
<b>L</b>	
Langue	31
Lecture automatique	99
Lecture d'index (  )	88
Lecture, menu	28
Liste des messages	122
Luminosité	29
Luminosité LCD rapide	16
<b>M</b>	
Macro (  )	11 <i>Guide en bref</i> . p. 11
Mem. AF	63
Mem. Expo	65
Mem. FE	67
Mém. vocaux (  )	97
MENU	12
Menu	
Configurer, menu	29
FUNC. Menu	26
Lecture, menu	28
Menu Menu	27
Menu Menu	26, 27
Mesure spot	27, 68
Méthode de mesure de la lumière	68
MF	64
Mise au point	62
Mode de bracketing automatique	75
Mode de lecture (  )	<i>Guide en bref</i> . p. 15
Mode de mise au point manuelle (  )	64
Mode de prise de vue	<i>Guide en bref</i> . p. 10
Mode d'exposition automatique avec priorité à la vitesse d'obturation	50
Mode d'exposition automatique avec priorité à l'ouverture	51
Mode éco	21, 30
Mode Focus-BKT	76
Mode Mes couleurs	53
Modes vidéo	41
Molette modes	13
Molette multi-fonctions	14
Mon profil, contenu	113, 114
Mon profil, menu	31
<b>N</b>	
Netteté	73
Noir et blanc	72
Numéro de fichier	84
N° fichiers	30, 84
<b>O</b>	
Ordre transfer	110
Sélection d'images	110
Ouverture manuelle	52
<b>P</b>	
Paramètres Mon profil	113
Permuter couleur	56
Personnalisé (  )	82
Point Zoom MF	27, 64
Première image	31, 114, 115
Prise de vue en continu (  )	40

Prises de vue en continu	
de manière fluide	40
Prises de vue panoramiques	45
Prises de vue en gros plan	
.....	<i>Guide en bref</i> , p. 14
Protection	28, 104

## Q

Quadrillage	17, 28
-------------	--------

## R

Raccourci	28, 59
Raccourci, bouton (  )	59
Résolution	33
Retardateur (  )	27, 36
Rotation	28, 92
Rotation auto	30, 83

## S

Saturation	73
Saut (  )	90
Signal sonore	29, 31, 114, 115
Soins et entretien	
de l'appareil photo	135
Son de départ	29, 31, 114, 115
Son déclenc.	29, 31, 114, 115
Son retardateur	29, 31, 114, 115
Synch Flash	27, 79
Synchro lente	27, 35
Système vidéo	31

## T

Téléobjectif (  )	12
Témoin	13
Témoin d'alimentation/ de mode	13

## V

Valeur d'ouverture	51
Verrouillage de la mise au point	62
Vidéo	
Édition	94
Prise de vue	41
Visualisation	94
Viseur	12, 14
Vitesse d'obturation	50
Vitesse ISO	74
Volume	29
Vol. Lecture	29

## Z

Zone AF (  )	66
Zone de création	48
Zoom	12, 39, 88
Zoom numérique	27, 39

## Autres

1er rideau	79
2nd rideau	79

## **Avertissement**

- Canon s'est efforcé de garantir au maximum l'exactitude et l'exhaustivité des informations contenues dans ce manuel, mais ne peut être tenu responsable des éventuelles erreurs ou omissions.
- Canon se réserve le droit de modifier à tout moment les caractéristiques du matériel et des logiciels décrits, sans préavis.
- Ce guide ne peut être reproduit, transmis, transcrit, enregistré sur un système de stockage ou traduit dans toute autre langue, sous quelque forme et par quelque moyen que ce soit, en totalité ou en partie, sans l'autorisation écrite préalable de Canon.
- Canon n'offre aucune garantie pour les dommages résultant de la perte ou de l'altération de données par suite d'une erreur d'utilisation ou d'un dysfonctionnement de l'appareil photo, du logiciel, des cartes mémoire SD (cartes SD), des ordinateurs personnels, des périphériques ou de l'utilisation de cartes SD d'une marque autre que Canon.

## **Marques déposées**

- Canon, PowerShot, PIXMA et SELPHY sont des marques déposées de Canon Inc.
- Macintosh, Mac OS et QuickTime sont des marques déposées de Apple Computer Inc. aux États-Unis et/ou dans d'autres pays.
- Microsoft® et Windows® sont des marques déposées ou des marques commerciales de Microsoft Corporation aux États-Unis et/ou dans d'autres pays.
- SD est une marque commerciale.
- Les autres noms et produits non mentionnés ci-dessus sont des marques ou des marques déposées appartenant à leurs propriétaires respectifs.

# Fonctions disponibles dans chaque mode de prise de vue

Ce tableau indique les fonctions disponibles dans chaque mode de prise de vue.

Vous pouvez effectuer des prises de vue en enregistrant ces paramètres dans le mode **C** (p. 82)

		AUTO	SCN				P	Tv	Av	M	
Résolution (images fixes) p. 33	Haute	L	○*	○*	○*	△*	-	○*	○*	○*	○*
	Moyenne 1	M1	○	○	○	△	-	○	○	○	○
	Moyenne 2	M2	○	○	○	△	-	○	○	○	○
	Moyenne 3	M3	○	○	○	△	-	○	○	○	○
	Basse	S	○	○	○	△	-	○	○	○	○
Compression p. 33	Super-Fin		○	○	○	△	-	○	○	○	○
	Fin		○*	○*	○*	△*	-	○*	○*	○*	○*
	Normal		○	○	○	△	-	○	○	○	○
Résolution/cadence (vidéos) p. 33	1024 x 768 pixels 15 images/s		-	-	-	-	○	-	-	-	-
	640 x 480 pixels 30 images/s		-	-	-	-	○*	-	-	-	-
	640 x 480 pixels 15 images/s		-	-	-	-	○	-	-	-	-
	320 x 240 pixels 30 images/s		-	-	-	-	○	-	-	-	-
	320 x 240 pixels 15 images/s		-	-	-	-	○	-	-	-	-
	160 x 120 pixels 15 images/s		-	-	-	-	○	-	-	-	-
Flash Guide en bref : p. 13	Auto		○*	○ <sup>(1)(2)</sup>	○ <sup>(3)</sup>	-	-	○	-	-	-
	Marche		-	○ <sup>(1)(2)</sup>	○	△	-	○	○	○	○
	Arrêt		○	○ <sup>(4)</sup>	○	△*	-	○*	○*	○*	○*
Mode atténuateur d'yeux rouges p. 34			○	○ <sup>(1)(2)</sup>	○	△	-	○	○	○	○
Synchro lente p. 35	Marc he	-	○ <sup>(5)</sup>	○	△	-	○	-	○	-	
	Arrêt	○	○	○*	△*	-	○*	○	○*	○	
Ajust. Flash p. 77	Marc he	○	○ <sup>(2)</sup>	○	△	-	○	○*	○*	-	
	Arrêt	-	-	-	-	-	-	○	○	○	
Déclenchement du flash p. 79	1er rideau	○	○ <sup>(2)</sup>	○*	○	-	○*	○*	○*	○*	
	2nd rideau	-	-	○	-	-	○	○	○	○	
Mode drive p. 40, 36	Vue simple		○*	○*	○*	○*	○*	○*	○*	○*	
	Mode continu standard p. 40		-	○	-	-	-	○	○	○	
	retardateur 10 s p. 36		○*	○*	○*	△*	○*	○*	○*	○*	
	retardateur 2 s		○	○	○	△	○	○	○	○	
	Au choix		○	○	-	-	-	○	○	○	
Intervalomètre p. 80		-	-	-	-	-	○	○	○	○	
Zone AF p. 60	AiAF	○*	○ <sup>(6)</sup>	○*	○	○	○	○	○	○	
	1 point	○	○	○	-	-	○*	○*	○*	○*	
	Manuel	-	-	-	-	-	○	○	○	○	
Mise au point manuelle p. 64			-	○ <sup>(1)</sup>	○	○	○	○	○	○	
Point Zoom MF p. 64		-	○ <sup>(1)</sup>	○	-	-	○	○	○	○	



		AUTO	SCN				P	Tv	Av	M
Faisceau AF p. 27		○	○ <sup>(1)</sup>	○	△	○	○	○	○	○
Macro		○	○ <sup>(7)</sup>	○	△	○	○	○	○	○
Zoom numérique p. 39	Marc he	○	○	-	-	○ <sup>(8)</sup>	○	○	○	○
	Arrêt	○*	○ <sup>(2)</sup>	○	△	○	○*	○*	○*	○*
Décalage auto p. 52		-	-	-	-	-	-	○	○	-
Correction d'exposition p. 69		-	○	○	△	-	○	○	○	-
Décalage d'exposition p. 43		-	-	-	-	○ <sup>(9)</sup>	-	-	-	-
Méthode de mesure de la lumière p. 68	Évaluative		○	○	○*	○	○	○*	○*	○*
	Prédominance centrale		-	-	○	-	-	○	○	○
	Spot		-	-	○	-	-	○	○	○
		Centre	-	-	○	-	-	○*	○*	○*
	Zone AF	-	-	-	-	-	○	○	○	
Mem. Expo/Mem. AF p. 65, 67		-	-	○	-	○ <sup>(10)</sup>	○	○	○	-
Bracketing p. 75	Bracketing		-	-	-	-	○	○	○	-
	Focus-BKT p. 76		-	-	-	-	○ <sup>(11)</sup>	○ <sup>(11)</sup>	○ <sup>(11)</sup>	○ <sup>(11)</sup>
Balance des blancs <sup>(12)</sup> p. 70	WB	- <sup>(13)</sup>	- <sup>(13)</sup>	○	△	○ <sup>(14)</sup>	○	○	○	○
Effet photo p. 72		-	-	-	△	○ <sup>(15)</sup>	○	○	○	○
	Contraste/Netteté/Saturation	-	-	-	-	-	○	○	○	○
Vitesse ISO p. 74	ISO	- <sup>(16)</sup>	- <sup>(16)</sup>	- <sup>(16)</sup>	- <sup>(16)</sup>	- <sup>(16)</sup>	○	○	○	○ <sup>(17)</sup>
Enreg. Origin. p. 54		-	-	○	-	-	-	-	-	-
Quadrillage p. 28		○	○	○	-	○	○	○	○	○
Histogramme p. 20		-	-	-	-	-	○	○	○	○
Rotation auto p. 83	Marc he	○*	○*	○*	△*	-	○*	○*	○*	○*
	Arrêt	○	○	○	△	○	○	○	○	○

\*: Paramètre par défaut ○ : Paramètre disponible △ : Paramètre ne pouvant être sélectionné que pour la première image.

-: Sélection de paramètre impossible.

- : Paramètre restant effectif même si l'appareil photo est mis hors tension.
- À l'exception des paramètres [Date/Heure], [Langue], [Système vidéo] et [Fuseau horaire], les valeurs par défaut de tous les autres paramètres de menu et des éléments modifiés à l'aide des touches de l'appareil photo peuvent être rétablies en une seule opération (p. 30).

- (1) Le mode Feu d'artifice ne peut pas être sélectionné.
- (2) Le mode Macro numérique ne peut pas être sélectionné.
- (3) En mode Couleur contrastée et Permuter couleur, le flash est désactivé par défaut.
- (4) Paysage, Feuillages, Feu d'artifice et Macro numérique sont les paramètres par défaut.
- (5) [Marche] uniquement en mode Paysage, Nocturne et Mode Nuit ([Arrêt] ne peut pas être sélectionné).
- (6) Les modes Feu d'artifice, Enfants & animaux ne peuvent pas être sélectionnés.
- (7) Les modes Paysage, Feu d'artifice, Enfants & animaux et Macro numérique ne peuvent pas être sélectionnés.
- (8) Le mode Standard est le seul disponible.
- (9) Peut être réglé une fois le paramètre Mem. Expo défini.
- (10) Mem. Expo disponible.
- (11) Ne peut être sélectionné qu'en mode de mise au point manuelle.
- (12) Ne peut pas être défini lorsque l'effet photo est positionné sur [Sepia] ou [Noir et blanc].
- (13) Le paramètre Balance des blancs est défini sur [AUTO].
- (14) Le paramètre Balance des blancs [Flash] ne peut pas être défini.
- (15) Le mode Mes couleurs ne peut pas être sélectionné.
- (16) Défini(e) automatiquement par l'appareil photo.
- (17) Le paramètre ISO [AUTO] ne peut pas être défini.

**Canon**