

Canon

CANON INC.

30-2 Shimomarucho 3-chome, Ohta-ku,
Tokyo 146-8501, Japan

Europe, Afrique et Moyen-Orient

CANON Europa N.V.

PO Box 2262, 1180 EG Amstelveen, The Netherlands

CANON (UK) LTD

For technical support, please contact the Canon Help Desk:
P.O. Box 431, Wallington, Surrey, SM6 0XU, UK
Tel: (08705) 143723 Fax: (08705) 143340
<http://www.canon.co.uk/Support/index.asp>

CANON COMMUNICATION & IMAGE FRANCE S.A.

102 Avenue du Général de Gaulle,
92257 LA GARENNE COLOMBES CEDEX, France
Tél : Hot line 08 25 00 29 23
<http://www.cci.canon.fr>

CANON DEUTSCHLAND GmbH

Postfach 100401, 47704 Krefeld, Germany
Customer Hotline: 0180/5006022 (0,12 € / Min.)
www.canon.de

CANON ITALIA S.P.A.

Via Milano 8, I-20097 San Donato Milanese (MI), Italy
Tel: 02/8248.1 Fax: 02/8248.4604
Pronto Canon: 02/8249.2000
E-mail: supporto@canon.it <http://www.canon.it>

CANON ESPAÑA S.A.

C/Joaquin Costa, 41 - 28002 Madrid, Spain
Tel. Atención al Cliente: 901.301.301
Help Desk: 906.301.255
<http://www.canon.es>

CEL-SE3BA220

CANON BELGIUM N.V. / S.A.

Bessenveldstraat 7, B - 1831 Diegem, Belgium
Tel.: (02) 722.04.11 Fax: (02) 721.32.74
Helpdesk : 0900-10627
<http://www.canon.be>

CANON LUXEMBOURG S.A.

Rue des Joncs 21, L-1818 Howald, Luxembourg
Tel.: (0352) 48 47 961 Fax: (0352) 48 47 96232
Helpdesk : 900-74100
<http://www.canon.lu>

CANON NEDERLAND N.V.

Neptunusstraat 1, 2132 JA Hoofddorp, The Netherlands
Tel.: 023 - 5 670 123 Fax: 023 - 5 670 124
Helpdesk: 023 - 5 681 681
<http://www.canon.nl>

CANON DANMARK A/S

Knud Højgaard Vej 1, DK-2860 Søborg, Danmark
Phone: +45 44 88 26 66
<http://www.canon.dk>

CANON NORGE AS

Hallagerbakken 110, Postboks 33, Holmlia, 1201 Oslo,
Norway
Tlf: 22 62 93 21 Faks: 22 62 06 15
E-mail: helpdesk@canon.no
<http://www.canon.no>

Finlande

CANON OY

Huopalahdentie 24, 00350 Helsinki, Finland
Puhelin: 010 54420 Fax 010 544 30
HelpDesk 020 366 466 (1,47 snt/min + pvm)
(ma-pe klo 9:00 - 17:30)
Sähköposti: helpdesk@canon.fi
Internet: www.canon.fi

© 2004 CANON INC.

CANON SVENSKA AB

Gustav III:s Boulevard 26, S-169 88 Solna, Sweden
Helpdesk: 08-744 8620 Fax 08-744 8527
<http://www.canon.se>

CANON (SCHWEIZ) AG

Industriestrasse 12, 8305 Dietlikon, Switzerland
Consumer Imaging Group
Tel. 01-835-61 61
Hotline 0900 57 55 20 (CHF 2.13/min)
<http://www.canon.ch>

Autriche

CANON GES.M.B.H.

Zetschegasse 11, A - 1230 Wien, Austria
Helpdesk Tel.: 01 66 146 412
Fax: 01 66 146 413
<http://www.canon.at>

Portugal

SEQUE - SOC. NAC. EQUIP., S.A.

Pr. Alegria, 58 - 2°C, 1269-149 Lisboa
Telef: (+351) 21 324 28 30 Fax: (+351) 21 347 27 51
E-mail: info@seque.pt <http://www.seque.pt>

Europe de l'Est

CANON CEE GMBH

Oberlaaerstr 233, A-1100 Wien, Austria
Tel.: +43 1 680 88-0 Fax: +43 1 680 88-422

C/S

CANON NORTH-EAST OY

Huopalahdentie 24, 00350 Helsinki, Finland
Tel.: +358 10 544 00 Fax: +358 10 544 10
<http://www.canon.ru>

IMPRIMÉ DANS L'U.E.

FRANÇAIS

Canon

PowerShot S1 IS

DIGITAL CAMERA

Guide d'utilisation de l'appareil photo

DiGiC



- Veuillez lire la section *À lire en priorité* (p. 4).
- Reportez-vous également au *Canon Digital Camera Software Starter Guide Disk* [Disque Guide de démarrage des logiciels pour les appareils photo numériques Canon] et au *Guide d'utilisation de l'impression directe*.



Canon APPAREIL PHOTO NUMÉRIQUE PowerShot S1 IS Guide d'utilisation de l'appareil photo

Avertissement

- Canon s'est efforcé de garantir au maximum l'exactitude et l'exhaustivité des informations contenues dans ce manuel, mais ne peut être tenu responsable des éventuelles erreurs ou omissions.
- Canon Inc. se réserve le droit de modifier à tout moment les caractéristiques du matériel et des logiciels décrits, sans avis préalable.
- Ce manuel ne peut être reproduit, transmis, transcrit, enregistré sur un système de stockage ou traduit dans une langue quelconque, sous quelque forme et par quelque moyen que ce soit, sans l'autorisation écrite préalable de Canon Inc.
- Canon n'offre aucune garantie pour les dommages résultant de la perte ou de l'altération de données par suite d'une erreur d'utilisation ou d'un dysfonctionnement de l'appareil, du logiciel, des cartes mémoire flash compactes (cartes CF), des ordinateurs personnels, des périphériques, ou de l'utilisation de cartes mémoire flash compactes provenant d'autres fabricants que Canon.

Marques et marques déposées

- Canon et PowerShot sont des marques de Canon.
- CompactFlash est une marque de SanDisk Corporation.
- iBook et iMac sont des marques d'Apple Computer Inc.
- Macintosh, PowerBook, Power Macintosh et QuickTime sont des marques déposées d'Apple Computer Inc. aux États-Unis et dans d'autres pays.
- Microsoft, Windows et Windows NT sont des marques déposées ou des marques de Microsoft Corporation aux États-Unis et/ou dans d'autres pays.
- Les autres noms et produits non mentionnés ci-dessus sont des marques ou des marques déposées appartenant à leurs propriétaires respectifs.

Il est conseillé d'utiliser uniquement des accessoires Canon.

Ce produit est conçu pour se comporter de façon optimale lorsqu'il est utilisé avec des accessoires Canon. Canon ne peut être tenu pour responsable des dommages causés à ce produit et/ou des accidents tels des incendies ou autres dus au dysfonctionnement d'accessoires provenant de fabricants autres que Canon (par exemple, une fuite ou une explosion de la pile). Veuillez noter que cette garantie ne s'applique pas aux réparations engendrées par le dysfonctionnement d'accessoires non-Canon ; de telles réparations sont toutefois possibles mais elles sont facturables.

													Référence Page
Rotation auto	On	○*	○*	○*	○*	○*	△*	-	○*	○*	○*	○*	p. 108
	Off	○	○	○	○	○	△	○	○	○	○	○	

*Paramètre par défaut ○ : Sélection de paramètre possible. △ : Paramètre pouvant être sélectionné uniquement pour la première image - : Sélection de paramètre impossible.

: Paramètre restant effectif même si l'appareil photo est mis hors tension.

Les valeurs par défaut des paramètres modifiés par l'intermédiaire d'un menu ou d'une touche peuvent être restaurées en une seule fois, à l'exception de [Date/Heure], [Langue] et [Système Vidéo] (p. 68).

- (1) Ne peut être sélectionné qu'en mise au point manuelle.
- (2) Peut être défini après la mémorisation d'exposition automatique.
- (3) Seule la mémorisation d'exposition automatique est disponible.
- (4) Ne peut pas être réglé lorsque l'effet photo est positionné sur [Sepia] ou [Noir et blanc].
- (5) La balance des blancs est réglée sur [AUTO].
- (6) La balance des blancs [Flash] ne peut pas être réglée.
- (7) La vitesse ISO est réglée automatiquement par l'appareil photo.
- (8) ISO [AUTO] ne peut pas être sélectionné.

Diagramme et guides de référence

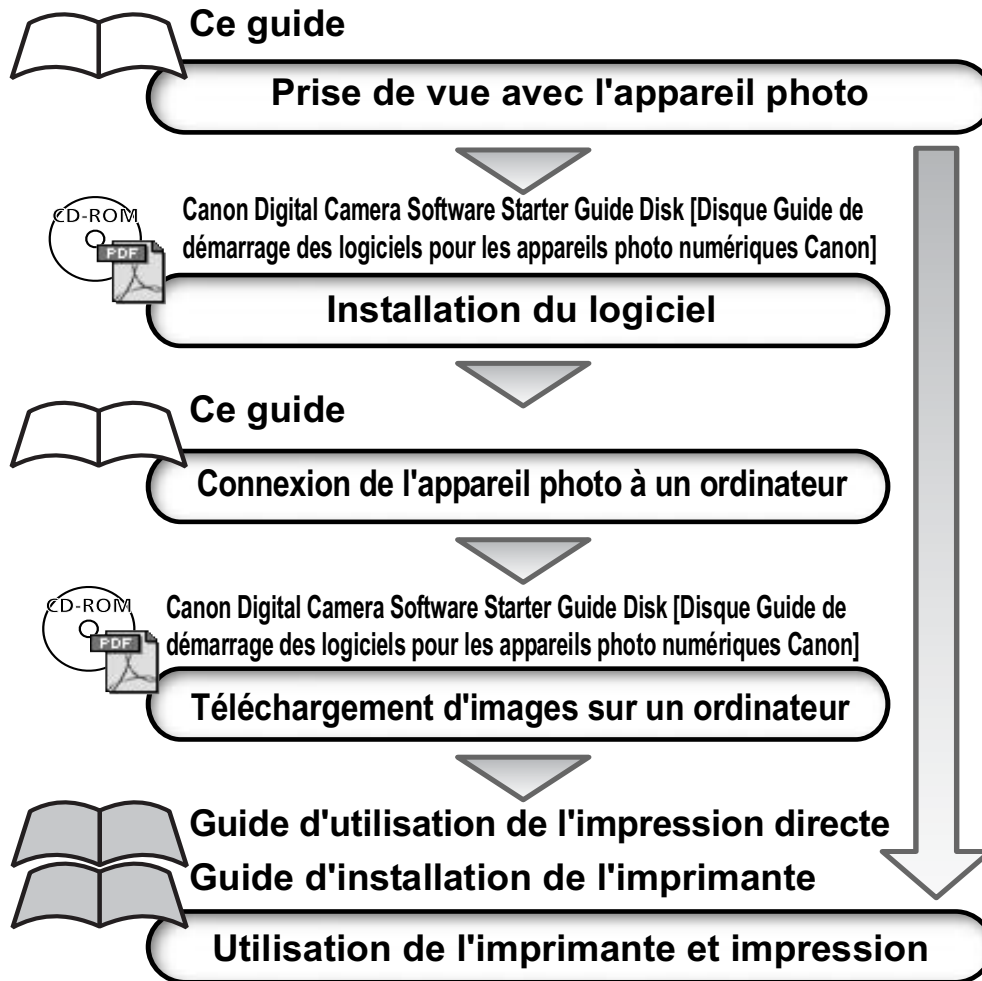

Symboles utilisés



-  : Ce signe indique des problèmes pouvant affecter le fonctionnement de l'appareil photo.
-  : Ce signe indique des rubriques supplémentaires pouvant vous aider pour les procédures de fonctionnement de base.

Table des matières

Les éléments précédés du signe ★ correspondent à des listes ou à des diagrammes récapitulant les fonctions ou procédures de l'appareil photo.

À lire en priorité

Chapitre 1. Préparation de l'appareil photo

Guide des composants	10
Commandes	12
Installation des batteries/de la carte mémoire flash compacte	14
Mise sous/hors tension	19
Réglage de la date et de l'heure	21
Réglage de la langue	23
★ Utilisation du viseur et du moniteur LCD	24

Chapitre 2. Prise de vue - Principes de base

★ AUTO Mode Auto	27
Visualisation d'une image immédiatement après la prise de vue	30
Modification de la résolution et de la compression	32
⚡ Utilisation du flash intégré	34

Chapitre 3. Lecture - Principes de base

Affichage d'images individuelles	39
🔍 Agrandissement des images	40
Affichage des images par séries de neuf (lecture d'index)	41
JUMP Saut entre les images	42

Chapitre 4. Effacement



🗑 Effacement d'images individuelles	43
Effacement de toutes les images	44

Chapitre 5. Fonctions de prise de vue diverses

Utilisation de la molette de sélection des modes (zone dédiée à l'image)	45
👤 Portrait	
🏞 Paysage	
🌃 Nocturne	
🏃 Mode rapide	
🏎 Vitesse lente	
📷 Prises de vue panoramiques (Assemblage)	47
🕒 Utilisation du retardateur	49
Zoom numérique	50
📺 Mode de prise de vue Continu	52
🎥 Mode Vidéo	53
Affichage/Modification de vidéos	57

Chapitre 6. Prise de vue - Fonctions avancées

★ Sélection des menus et des paramètres	61
Réinitialisation des valeurs par défaut des paramètres	68
Enregistrement des paramètres dans le Raccourci	69
Utilisation de la molette de sélection des modes (zone de création)	71
P Programme d'exposition automatique	
Tv Réglage de la vitesse d'obturation	
Av Réglage de l'ouverture	
M Réglage manuel de l'ouverture	
📷 Sélection d'un cadre d'autofocus	75

 Passage d'un mode de mesure de la lumière à un autre	76
Réglage de l'exposition	78
Réglage du ton (balance des blancs)	79
Modification de la vitesse ISO	81
Modification de l'effet photo	82
Mode Bracketing (bracketing avec exposition automatique)	84
Mode Focus-BKT (bracketing avec mise au point)	85
Mémorisation du paramètre d'exposition (Mém. Expo)	86
Mémorisation du paramètre d'exposition au flash (Mém. AF)	87
Permutation entre les paramètres d'ajustement du flash intégré	
Paramètres de réglage du flash	88
Commande du moment du déclenchement du flash	90
Prises de vue à intervalles définis (Intervalomètre)	91
Prise de vue de sujets problématiques pour l'autofocus	93
Passage d'un paramètre de mise au point à un autre	97
 Enregistrement des paramètres personnalisés.	98

Chapitre 7. Lecture- Fonctions avancées

Orientation des images dans l'affichage	100
 Ajout de mémos vocaux aux images	101
Lecture automatique (diaporama)	102
Protection des images	106

Chapitre 8. Paramètres de l'appareil photo

Réglage de la fonction Mode éco	107
Configuration de la fonction Rotation auto.	108
Réinitialisation des numéros de fichier	110
Personnalisation de l'appareil photo (paramètres de Mon profil)	111

Chapitre 9. Fonctionnalités supplémentaires

Téléchargement d'images sur un ordinateur	115
Téléchargement direct depuis une carte mémoire flash compacte	117
Affichage d'images sur un téléviseur	118
À propos de l'impression	119
Paramètres d'impression (paramètres d'impression DPOF).	121
Paramètres de transfert d'image (ordre de transfert DPOF).	126

Annexe

Liste des messages	128
Dépannage	130
Utilisation de la télécommande sans fil (vendue séparément).	135
Utilisation de convertisseurs optiques (vendus séparément).	137
Utilisation des kits d'alimentation (vendus séparément).	140
Remplacement de la pile de sauvegarde de la date	144
Précautions d'utilisation et entretien de l'appareil photo.	145
Caractéristiques techniques	146
Conseils et informations pour la photo	154
Index	157
★ Fonctions disponibles dans chaque mode de prise de vue	166

À lire en priorité

Veillez lire ce qui suit

Prises de vue test

Avant d'envisager de prendre en photo des sujets importants, nous vous recommandons vivement de faire des essais de prise de vue pour être sûr que l'appareil photo fonctionne et que vous le faites fonctionner correctement. Veuillez noter que Canon Inc., ses filiales et ses revendeurs ne peuvent être tenus responsables des dommages consécutifs au dysfonctionnement d'un appareil photo numérique ou d'un accessoire, y compris les cartes mémoire flash compactes, se traduisant par l'impossibilité d'enregistrer une image ou l'enregistrement de celle-ci dans un format non lisible par le système.

Avertissement contre l'atteinte aux droits d'auteur

Veillez noter que les appareils photo numériques Canon sont conçus pour un usage privé. Ils ne pourront en aucun cas être utilisés d'une façon susceptible d'enfreindre ou de contrevenir aux lois et règlements internationaux et nationaux en matière de droits d'auteur. Il convient de signaler que, dans certains cas, la copie d'images issues de spectacles, expositions ou d'autres biens à usage commercial au moyen d'un appareil photo ou de tout autre dispositif peut contrevenir à des lois en matière de droits d'auteur ou autres droits légaux, même si lesdites prises de vue ont été effectuées à des fins privées.

Limites de garantie

Pour plus d'informations sur la garantie de votre appareil photo, veuillez vous reporter à la brochure sur le système de garantie européenne de Canon, qui accompagne votre appareil photo.

Pour obtenir la liste des centres d'assistance Canon, veuillez vous reporter au verso de cette brochure ou à la brochure sur le système de garantie européenne.

Température du boîtier de l'appareil photo

Si vous utilisez l'appareil photo pendant un temps assez long, son boîtier risque de chauffer. Tenez compte de cette remarque et prenez les précautions nécessaires lorsque vous utilisez l'appareil de façon prolongée.

À propos de l'écran LCD

L'écran LCD est produit grâce à des techniques de fabrication de très haute précision. Plus de 99,99 % des pixels répondent à la spécification demandée. Moins de 0,01 % des pixels peuvent parfois ne pas fonctionner ou s'afficher sous la forme de points noirs ou rouges. Cela n'a aucune incidence sur l'image prise et ne constitue nullement un défaut de fonctionnement.

Format vidéo

Veillez régler le format du signal vidéo de l'appareil photo en fonction de celui utilisé dans votre région avant de l'utiliser avec un écran de télévision (p. 67).

Paramètres de langue

Veillez vous reporter à la page 23 pour modifier les paramètres de langue.

Veillez lire la section « À lire en priorité » (p. 4) avant d'utiliser l'appareil photo.

Consignes de sécurité

- Avant d'utiliser l'appareil photo numérique, veuillez lire attentivement les consignes de sécurité exposées ci-après. Veillez à toujours utiliser l'appareil photo de manière appropriée.
- Les consignes de sécurité décrites dans les pages suivantes ont pour but de vous présenter le fonctionnement adéquat de l'appareil et de ses accessoires, et ce en vue d'éviter tout risque de dommages corporels ou matériels.
- Dans les pages suivantes, le terme « équipement » fait essentiellement référence à l'appareil photo numérique et à ses batteries, ainsi qu'au chargeur de batterie et à l'adaptateur secteur compact en option.



Avertissements

- **N'orientez pas l'appareil photo en direction du soleil ou d'une autre source de lumière intense** qui pourrait endommager votre vue.
- **Ne déclenchez pas le flash à proximité des yeux d'une personne ou d'un animal.** La lumière intense générée par le flash pourrait en effet endommager la vue. Si le sujet est un enfant en bas âge, respectez une distance d'au moins un mètre (39 pouces).
- **Rangez cet équipement hors de portée des enfants.** Tout dommage accidentel occasionné par un enfant sur l'appareil photo ou les piles risque d'entraîner des blessures graves chez cet enfant. De plus, placée autour du cou d'un enfant, la bandoulière présente un risque de strangulation.
- **N'essayez pas de démonter ou de modifier une pièce de l'équipement qui n'est pas expressément décrite dans ce guide.** Tout démontage ou modification peut provoquer une décharge électrique haute tension. Les inspections, modifications et réparations internes doivent être effectuées par un personnel agréé par votre revendeur ou par un centre d'assistance Canon.
- **Pour éviter tout risque de décharge électrique haute tension, ne touchez pas au flash de l'appareil s'il a été endommagé.** De même, ne touchez jamais aux parties internes de l'équipement qui seraient exposées suite à des dommages. Vous risquez de recevoir une décharge électrique haute tension. Contactez dès que possible votre revendeur ou un centre d'assistance Canon.

- **Arrêtez immédiatement d'utiliser votre équipement s'il émet de la fumée ou des émanations nocives.** Le non-respect de cette consigne risque de provoquer un incendie ou une décharge électrique. Procédez à l'arrêt immédiat de l'appareil photo, retirez les batteries et débranchez le cordon d'alimentation de la prise électrique. Assurez-vous que l'équipement cesse d'émettre de la fumée ou de dégager des émanations nocives. Veuillez contacter votre revendeur ou le centre d'assistance Canon le plus proche.
- **Arrêtez immédiatement d'utiliser votre équipement à la suite d'une chute ou si le boîtier est endommagé.** Le non-respect de cette consigne risque de provoquer un incendie ou une décharge électrique. Procédez à l'arrêt immédiat de l'appareil photo, retirez les batteries ou débranchez le cordon d'alimentation de la prise électrique. Veuillez contacter votre revendeur ou le centre d'assistance Canon le plus proche.
- **Ne laissez pas l'équipement entrer en contact avec de l'eau ou être immergé dans de l'eau ou tout autre liquide.** Évitez également toute infiltration de liquides dans l'appareil. Cet appareil photo n'est pas étanche. Si le boîtier a été en contact avec des liquides ou de l'air salin, essuyez-le avec un chiffon doux et absorbant. Si de l'eau ou d'autres substances étrangères ont pénétré dans l'appareil photo, éteignez-le immédiatement et retirez les batteries ou débranchez le cordon d'alimentation de la prise électrique. En continuant à utiliser l'appareil, vous vous exposez à des risques d'incendie ou de décharge électrique. Veuillez contacter votre revendeur ou le centre d'assistance Canon le plus proche.
- **N'utilisez pas de substances contenant de l'alcool, du benzène, des diluants ou autres substances inflammables pour nettoyer l'équipement ou assurer son entretien.** L'utilisation de telles substances est de nature à provoquer un incendie.

● **Retirez régulièrement le cordon d'alimentation et nettoyez la poussière et la saleté qui s'accumulent sur la prise, l'extérieur de la prise électrique et les zones environnantes.** Dans des environnements poussiéreux, humide ou gras, la poussière qui s'accumule autour de la prise sur une longue période de temps peut devenir saturée d'humidité et court-circuiter, avec des risques d'incendie.

● **Il est totalement déconseillé de couper, d'endommager ou de modifier le cordon d'alimentation de l'adaptateur ou de poser des objets lourds dessus.** Le non-respect de ces consignes risque d'occasionner un court-circuit et de provoquer un incendie ou une décharge électrique.

● **Ne manipulez pas le cordon d'alimentation lorsque vos mains sont humides.** Cela risque de provoquer une décharge électrique. Lorsque vous débranchez le cordon, prenez bien soin de tenir la partie rigide de la fiche. En tirant sur la partie flexible du cordon, vous risquez d'endommager ou de dénuder le fil ou l'isolant, ce qui peut provoquer un incendie ou une décharge électrique.

● **N'utilisez que les accessoires électriques recommandés.** L'utilisation de sources d'alimentation non recommandées explicitement dans le présent guide peut provoquer une surchauffe, une déformation de l'équipement, un incendie, une décharge électrique ou d'autres incidents.

● **Ne placez pas les piles près d'une source de chaleur. Ne les exposez pas à une flamme ou à une source de chaleur directe.** Ne les plongez en aucun cas dans l'eau. Une telle exposition pourrait endommager les piles et provoquer la fuite de liquides corrosifs, déclencher un incendie, une décharge électrique, une explosion, ou occasionner des blessures graves.

● **N'essayez pas de démonter, transformer ou chauffer les piles.** Cela risque d'entraîner une explosion provoquant des blessures graves. En cas de problème, nettoyez immédiatement à grande eau toute partie du corps, y compris les yeux et la bouche, ou vêtement, ayant été en contact avec les composants internes d'un module batterie. En cas de contact des yeux ou de la bouche avec ces substances, rincez immédiatement et abondamment et consultez un médecin.

● **Évitez de faire tomber les batteries ou de leur faire subir des chocs violents susceptibles d'endommager les boîtiers.** Cela risque d'entraîner des fuites et des blessures.

● **Ne court-circuitez pas les bornes de la batterie avec des objets métalliques, tels qu'un porte-clés.** Cela risque d'entraîner une surchauffe, des brûlures ou autres blessures.

● **Avant de jeter une pile, recouvrez les bornes avec de l'adhésif ou un autre type d'isolant afin d'éviter tout contact direct avec d'autres objets.** Tout contact avec les composants métalliques d'autres objets présents dans le conteneur à déchets peut entraîner un incendie ou une explosion. Débarrassez-vous de vos piles dans des centres de traitement de déchets spécialisés, s'il en existe dans votre région.

● **Veillez utiliser des batteries Ni-MH Canon de type AA ainsi que le chargeur recommandé pour ces batteries.** L'utilisation d'un autre chargeur peut entraîner une surchauffe ou une déformation des batteries et, par conséquent, présenter des risques d'incendie, de blessure et de détérioration de l'environnement.

● **Déconnectez le chargeur de batterie ou l'adaptateur secteur compact de l'appareil et de la prise électrique une fois le rechargement terminé et lorsque l'appareil n'est pas utilisé,** afin d'éviter tout risque d'incendie ou tout autre danger.

● **La borne d'appareil photo de l'adaptateur secteur compact en option est conçue exclusivement pour cet appareil photo.** Ne l'utilisez pas avec d'autres produits ou batteries. Le non-respect de cette consigne pourrait notamment entraîner un incendie.

● **Faites très attention lors de la fixation des objectifs de convertisseur grand angle, convertisseur télé et adaptateur de conversion optique achetés séparément.** Si les objectifs se dévissent, tombent et se cassent, les éclats de verre risquent de blesser quelqu'un.



ATTENTION

● **Évitez d'utiliser, de placer ou d'entreposer l'équipement dans des endroits exposés directement aux rayons solaires ou à des températures élevées, tels que le tableau de bord ou le coffre d'une voiture.** L'exposition à la lumière solaire ou à une chaleur intense peut causer des fuites de substances des piles, leur surchauffe ou leur explosion et par conséquent, provoquer un incendie, des brûlures ou des blessures graves. Des températures élevées risquent également de déformer le boîtier. Lorsque vous utilisez le chargeur de batterie, assurez-vous que l'endroit dans lequel vous rechargez la batterie est bien aéré.

● **Ne conservez pas l'appareil dans un endroit humide ou poussiéreux.** Le non-respect de cette consigne peut occasionner des incendies, des décharges électriques ou d'autres dommages.

● **Prenez soin de ne pas cogner l'appareil photo ni de l'exposer à des chocs violents susceptibles de provoquer des blessures ou d'endommager l'équipement lorsque vous le tenez par la bandoulière.**

● **Prenez soin de ne pas placer vos doigts ou un vêtement devant le flash lorsque vous prenez une photo.** Le flash pourrait être endommagé et émettre de la fumée ou du bruit. Évitez également de toucher le flash après avoir pris plusieurs photos successives. Vous risqueriez de vous brûler.

● **N'utilisez pas le flash si son objectif présente de la poussière, ou autre.** La chaleur résultante pourrait endommager le flash.

● **Assurez-vous que le chargeur de batterie ou l'adaptateur secteur compact est branché sur une prise correspondant à la valeur nominale spécifiée et non à une valeur nominale supérieure.** La prise du chargeur de batterie ou de l'adaptateur secteur compact varie en fonction de la région.

● **N'utilisez pas le chargeur de batterie ou l'adaptateur secteur compact si le cordon d'alimentation est endommagé ou si la prise mâle n'est pas correctement insérée dans la prise électrique.**

● **Ne laissez pas d'objets métalliques (tels que des épingles ou des clés) ou de la poussière entrer en contact avec les bornes du chargeur ou avec la prise mâle.**

● **Si vous utilisez l'appareil photo pendant un temps assez long, son boîtier risque de chauffer.** Soyez prudent lorsque vous utilisez l'appareil pendant une période assez longue, car vos mains sont susceptibles de ressentir une sensation de brûlure.

Pour éviter les dysfonctionnements

Évitez les champs magnétiques puissants

Ne posez jamais l'appareil à proximité de moteurs électriques ou de tout autre équipement générant un champ électromagnétique puissant. L'exposition à des champs magnétiques puissants risque d'entraîner des dysfonctionnements ou d'altérer des données d'image.

Pour éviter les problèmes liés à la condensation

Le fait de passer subitement d'un environnement chaud à un environnement froid peut entraîner la formation de condensation (gouttelettes d'eau) sur les surfaces internes et externes de l'appareil photo.

Pour éviter cela, placez l'équipement dans un sac plastique hermétique, attendez qu'il soit à la même température que le milieu ambiant puis sortez-le du sac.

Si de la condensation se forme à l'intérieur de l'appareil photo

Si vous constatez la présence de condensation, arrêtez immédiatement d'utiliser l'appareil photo. Le non-respect de cette précaution risque d'endommager l'équipement. Enlevez la carte mémoire flash compacte, les batteries ou l'adaptateur secteur compact de l'appareil, puis attendez que toute trace d'humidité ait disparu avant de le réutiliser.

Entreposage prolongé

Lorsque vous comptez ne pas utiliser l'appareil photo pendant une période prolongée, retirez les piles ou le chargeur de batterie et rangez l'équipement dans un endroit sûr. Laisser les piles dans l'appareil photo alors que celui-ci n'est pas utilisé risque de provoquer une fuite de ces dernières et d'endommager l'appareil photo.

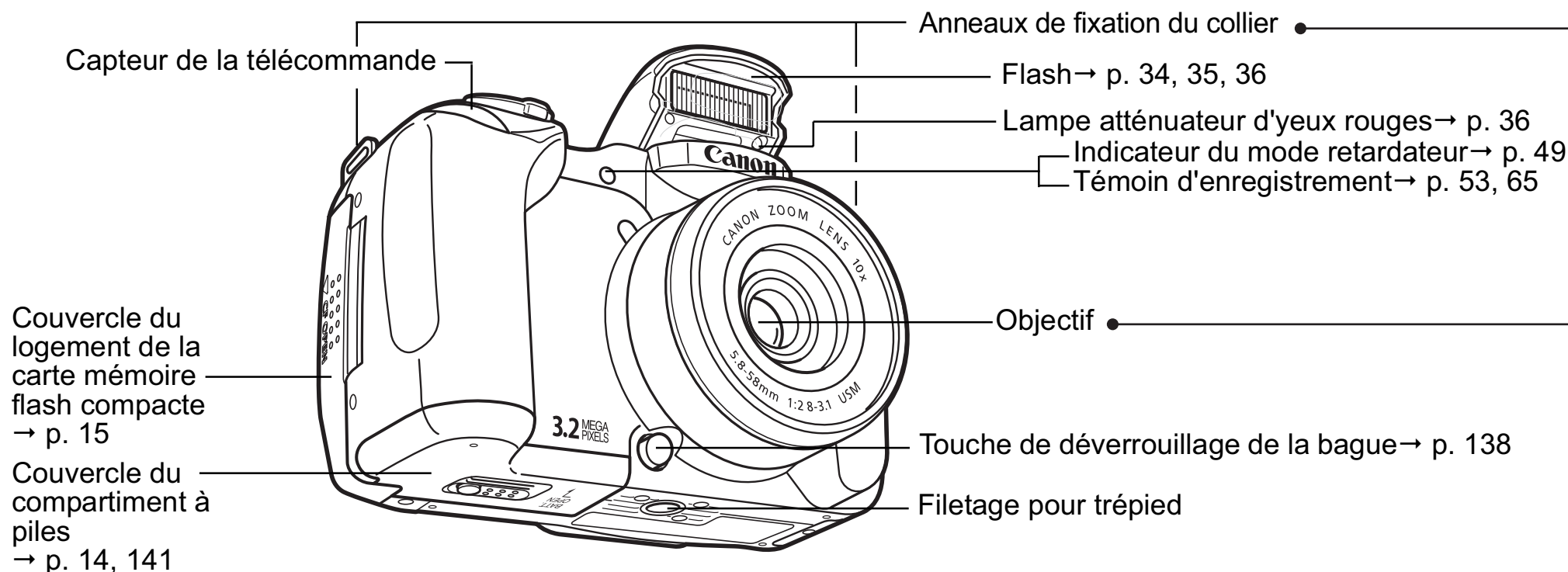

* Les câbles suivants sont utilisés pour connecter l'appareil photo à un ordinateur ou une imprimante.

Ordinateur : câble d'interface IFC-400PCU (fourni avec cet appareil)

Imprimantes compatibles avec la fonction d'impression directe (en option) :

● Imprimantes CP : Câble d'interface IFC-400PCU (fourni avec l'appareil photo) ou câble de liaison directe DIF-100 (fourni avec l'imprimante).

● Imprimantes Bulle d'encre

• Imprimantes *Bubble Jet Direct* compatibles avec la fonction d'impression directe : Veuillez vous reporter au guide d'utilisation de l'imprimante Bulle d'encre.

• Imprimantes *PictBridge* compatibles : Câble d'interface IFC-400PCU (fourni avec cet appareil)

● Imprimantes compatibles *PictBridge* provenant d'autres fabricants que Canon : Câble d'interface IFC-400PCU (fourni avec cet appareil)

Reportez-vous à la *Carte du système* ou au *Guide d'utilisation de l'impression directe* fournis avec l'appareil photo pour obtenir des informations sur l'imprimante compatible avec la fonction d'impression directe.

Fixation du collier

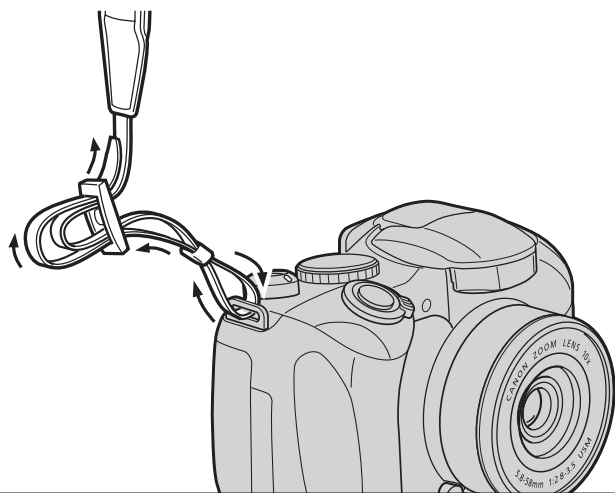

Installez le collier en vous référant à l'illustration. Vérifiez qu'elle ne se dégage pas des anneaux de fixation lorsque vous tirez dessus. Effectuez la même opération sur l'autre côté de l'appareil photo.



Évitez de bouger l'appareil photo en tous sens ou de le tenir autrement que par le collier lorsque vous le suspendez.

Fixation du bouchon d'objectif

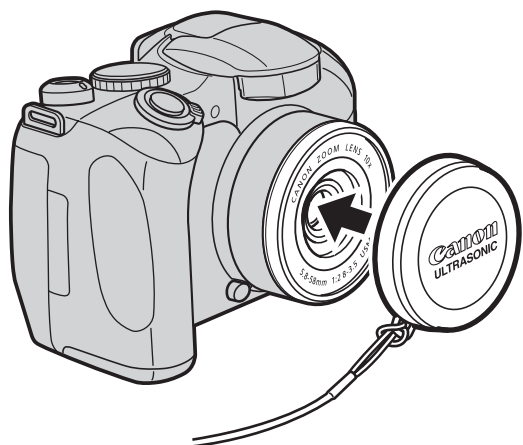

Ajustez le bouchon d'objectif sur le boîtier de l'objectif afin qu'il recouvre entièrement ce dernier. Remettez toujours le bouchon d'objectif en place après utilisation de l'appareil photo.



- ◆ Attachez le cordon du bouchon d'objectif au collier.
- ◆ Retirez le bouchon d'objectif avant de mettre l'appareil photo sous tension.



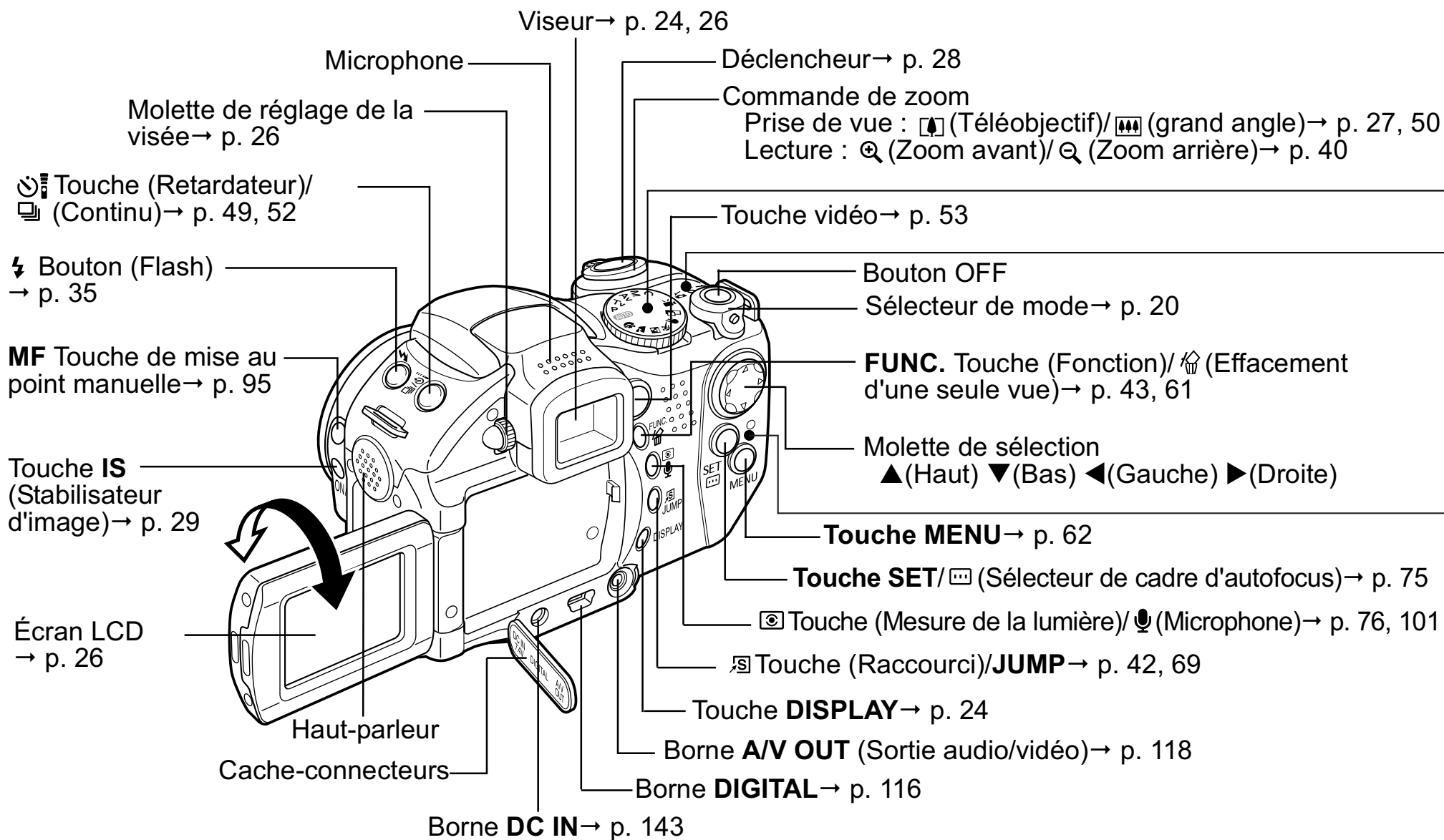

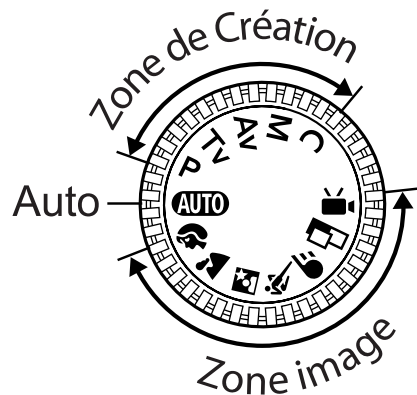
Commandes





Molette de sélection des modes

Utilisez la molette de sélection des modes pour passer d'un mode de prise de vue à l'autre.

- **AUTO** : Auto → p. 27
L'appareil photo sélectionne automatiquement les réglages.
- **Zone dédiée à l'image** → p. 45
L'appareil photo sélectionne automatiquement les réglages en fonction du type de composition de l'image.
 -  : Portrait
 -  : Paysage
 -  : Nocturne
 -  : Mode rapide
 -  : Vitesse lente

 : Assemblage → p. 47

 : Vidéo → p. 53

- **Zone de création** → p. 71

L'exposition, l'ouverture ou d'autres réglages sont sélectionnés par l'utilisateur pour obtenir des effets spéciaux.

P : Programme d'exposition automatique

Tv : Exposition automatique avec priorité à la vitesse d'obturation

Av : Exposition automatique avec priorité à l'ouverture

M : Exposition manuelle

C : Personnalisé

Les témoins sont allumés ou clignotent lorsque vous appuyez sur le déclencheur ou que les opérations suivantes sont en cours.

- **Témoin alimentation/mode**

Orange : Mode de prise de vue

Vert : Mode de lecture/Connexion à l'imprimante

Jaune : Connexion à l'ordinateur

- **Témoin**

Rouge clignotant : Enregistrement sur la carte mémoire flash compacte/Lecture de la carte mémoire flash compacte/Effacement de la carte mémoire flash compacte/Transmission de données (lors d'une connexion à un ordinateur)

Installation des batteries/de la carte mémoire flash compacte

Installez les batteries et la carte mémoire flash compacte afin d'être prêt pour la prise de vue.
Utilisez quatre piles alcalines AA ou des batteries à l'hydrure de nickel-métal (Ni-MH) vendues séparément.



Lorsque le témoin clignote, l'appareil procède à une opération d'écriture, de lecture, d'effacement ou de transmission d'une image sur la carte. Respectez les consignes suivantes, sans quoi vous risquez de perdre ou d'endommager les données de l'image :

- Ne secouez pas l'appareil photo.
- Ne mettez pas l'appareil hors tension et n'ouvrez pas le couvercle du logement de la carte mémoire flash compacte ou du couvercle du compartiment à piles.



- ◆ Il est conseillé d'utiliser l'adaptateur secteur compact CA-PS700 vendu séparément pour alimenter l'appareil photo pendant des périodes d'utilisation prolongées (p. 143).
- ◆ Le kit chargeur/batteries vendu séparément vous permet d'utiliser des batteries Ni-MH rechargeables pour alimenter l'appareil photo (p. 140).
- ◆ Reportez-vous à la section *Performances de la batterie* (p. 150).
- ◆ Pour plus d'informations sur le kit batteries et chargeur et sur les batteries Ni-MH rechargeables de type AA, consultez la *Carte du système* (distincte de ce guide).

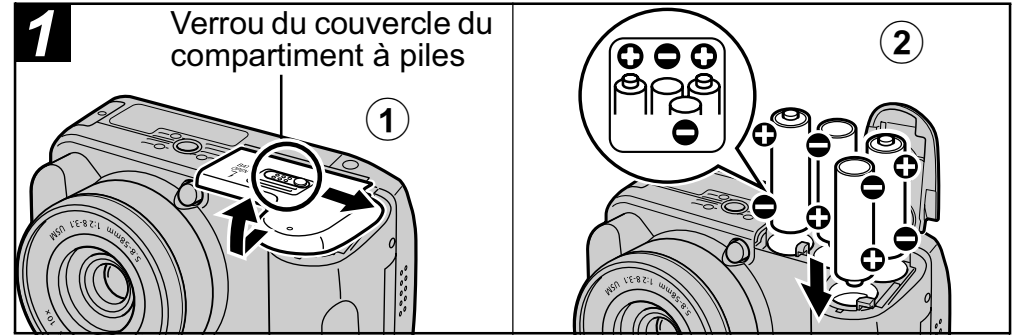

- ① **Assurez-vous que l'appareil photo est hors tension (p. 19). Faites glisser le verrou de la batterie dans la direction de la flèche et ouvrez le couvercle du compartiment à piles.**
- ② **Insérez les batteries comme le montre l'illustration.**
 - Vous pouvez vérifier le sens dans lequel les batteries doivent être insérées sur l'étiquette se trouvant à l'intérieur du compartiment à piles.
- ③ **Fermez le couvercle du compartiment à piles.**

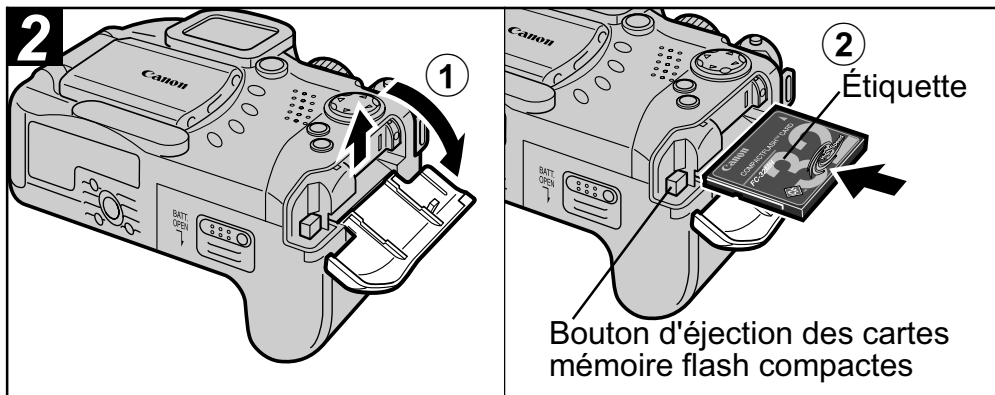

① **Faites glisser le couvercle du logement de la carte mémoire flash compacte dans le sens de la flèche pour l'ouvrir.**

② **Insérez la carte mémoire flash compacte avec l'étiquette vers l'extérieur, puis fermez le couvercle du logement de la carte.**

- Poussez la carte jusqu'à ce que le bouton d'éjection des cartes mémoire flash compactes soit complètement sorti. Pour retirer la carte mémoire flash compacte, poussez le bouton d'éjection des cartes mémoire flash compactes et tirez celle-ci vers vous.



- Reportez-vous à la section *cartes mémoire flash compactes et performances estimées (images enregistrables)* (p. 151).
- Il est conseillé d'utiliser des cartes mémoire flash compactes ayant été formatées dans votre appareil photo (p. 18). La carte fournie avec l'appareil photo est utilisable sans autre formatage.

Manipulation correcte des piles

- Utilisez uniquement des piles alcalines de type AA ou des batteries Ni-MH Canon de type AA (vendues séparément). Pour plus d'informations sur la manipulation des batteries Ni-MH de type AA rechargeables, consultez la section *Utilisation des kits d'alimentation (vendus séparément)* (p. 140).
- **Les performances des piles alcalines pouvant être différentes en fonction de la marque, le temps de fonctionnement des piles que vous achetez peut être plus court que celui des piles fournies avec l'appareil photo.**
- Le temps de fonctionnement de l'appareil photo peut être plus court à des températures basses lorsque vous utilisez des piles alcalines. En raison de leurs caractéristiques, la durée de vie des piles alcalines peut être plus courte que celle des batteries Ni-MH. Si vous utilisez l'appareil photo dans des zones froides ou pendant une longue période, il est conseillé d'utiliser le kit de batteries Ni-MH Canon de type AA (ensemble de 4 batteries).

- Même s'il est possible d'utiliser des batteries au nickel-cadmium de type AA, les performances sont incertaines et leur utilisation n'est pas conseillée.
- **Ne mélangez jamais des piles neuves et des piles partiellement utilisées. Chargez toujours quatre piles neuves (ou complètement rechargées) en même temps.**
- **Assurez-vous de charger les piles en plaçant les signes positif (+) et négatif (-) dans le bon sens.**
- **Ne mélangez jamais des piles de types ou de fabricants différents. Les quatre piles doivent être identiques.**
- Avant d'insérer les piles, nettoyez-en les bornes avec un chiffon sec. Une peau grasse ou des poussières peuvent entraîner une diminution sensible du nombre d'images enregistrables ou réduire le temps d'utilisation.
- Les performances des piles se détériorent à basse température (particulièrement avec des piles alcalines). Si vous utilisez l'appareil photo dans des zones froides et si les piles faiblissent plus rapidement que prévu, vous pouvez rétablir les performances en plaçant les piles dans une poche intérieure pour les réchauffer avant de les utiliser. Vérifiez que vous ne placez pas les piles dans une poche contenant une chaîne porte-clés métallique ou tout autre objet métallique susceptible de provoquer un court-circuit des piles.

- Si vous n'envisagez pas d'utiliser l'appareil photo pendant une longue période, retirez les piles de l'appareil et stockez-les dans un endroit sûr. Les piles peuvent couler et endommager l'appareil photo si elles restent installées pendant une période prolongée sans utilisation.

AVERTISSEMENT

N'utilisez jamais des piles endommagées ou dont l'enveloppe extérieure est partiellement ou complètement manquante ou déchirée, car elles risquent de couler, de provoquer une surchauffe ou d'exploser. Vérifiez toujours l'enveloppe des piles achetées avant de les utiliser car certaines peuvent présenter des enveloppes défectueuses. N'utilisez pas de telles piles.

N'utilisez jamais de piles qui ressemblent à ceci.

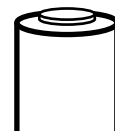

Piles dont tout ou partie de l'enveloppe (gaine d'isolation électrique) est déchirée.

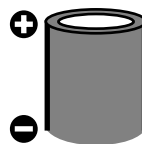

L'électrode positive (et la borne) est plate.

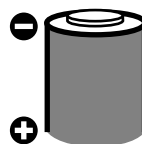

La borne négative est correctement formée (dépassé de la base métallique), mais l'enveloppe n'atteint pas les bords de la base métallique.

Indications de l'état de la pile

Les icônes ou messages suivants indiquent l'état de la pile sur l'écran LCD (ou sur le viseur).

	Les piles commencent à s'épuiser. Remplacez ou rechargez les piles si vous souhaitez continuer à utiliser l'appareil photo.
Changer les piles	Les piles sont complètement déchargées et l'appareil photo ne peut plus fonctionner. Vous devez remplacer les piles immédiatement.

Précautions de manipulation des cartes mémoire flash compactes

- Les cartes mémoire flash compactes sont des appareils électroniques de haute précision. Ne les pliez pas, n'exercez aucune pression sur elles et évitez de leur faire subir des chocs ou des vibrations.
- N'essayez pas de démonter ni de modifier une carte mémoire flash compacte.
- Les cartes mémoire flash compactes supportant mal les brusques variations de température, cela peut en effet entraîner la formation de condensation sur la carte et d'éventuels dysfonctionnements. Pour éviter tout risque de condensation, placez la carte dans un sac plastique scellé avant de changer d'environnement thermique et laissez-la s'accommoder progressivement à la nouvelle température. En cas de formation de condensation sur la carte mémoire flash compacte, mettez-la de côté jusqu'à ce que les gouttelettes d'eau s'évaporent complètement.

- Rangez la carte mémoire flash compacte dans l'étui prévu à cet effet.
- N'utilisez pas ou n'entreposez pas de cartes mémoire flash compactes dans les types d'endroits mentionnés ci-dessous.
 - Environnements sujets à la poussière ou au sable
 - Environnements où peuvent régner une humidité et des températures élevées

Les microdisques sont des supports d'enregistrement avec un disque dur. Ils se distinguent par une grande capacité de stockage et un prix réduit par mégaoctet. Ils peuvent toutefois être plus sensibles aux vibrations et aux chocs que les cartes mémoire flash compactes, qui utilisent des mémoires flash durables. Veuillez par conséquent prendre garde à ne pas soumettre l'appareil photo aux vibrations ou aux chocs lors de l'utilisation d'un microdisque, notamment pendant l'enregistrement ou la lecture.

Formatage d'une carte mémoire flash compacte

Ne formatez toujours que les cartes mémoire flash compactes neuves ou celles dont vous voulez effacer tout le contenu (images et données).

 Veuillez noter que le formatage (l'initialisation) d'une carte mémoire flash compacte efface toutes les données, y compris les images protégées et les autres types de fichier. Veuillez vérifier le contenu de la carte mémoire flash compacte avant de la formater.

-  ♦ Si l'appareil photo ne fonctionne pas correctement, ceci peut être dû à un mauvais fonctionnement de la carte mémoire flash compacte insérée. Un reformatage de la carte mémoire flash compacte peut résoudre le problème.
- ♦ Lorsqu'une carte mémoire flash compacte d'une autre marque que Canon fonctionne mal, reformatez-la pour tenter de résoudre le problème.
- ♦ Les cartes mémoire flash compactes formatées dans un autre appareil photo, ordinateur ou périphérique risquent de ne pas fonctionner correctement. Dans ce cas, reformatez la carte mémoire flash compacte avec cet appareil photo.
- ♦ La capacité de la carte mémoire flash compacte après formatage sera inférieure à la capacité nominale de la carte. Il ne s'agit pas d'un dysfonctionnement de la carte mémoire flash compacte ou de l'appareil photo.

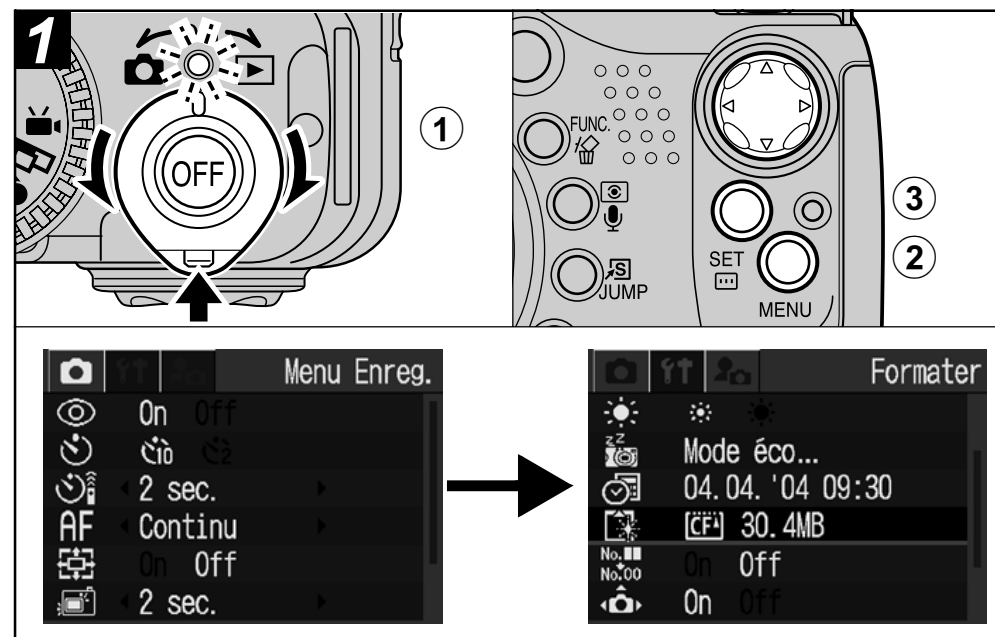

- ① Mettez l'appareil photo sous tension (p. 19).**
- ② Appuyez sur la touche MENU, puis sur la flèche ► située sur la molette de sélection.**
Le menu [] (Configurer) s'affiche.
- ③ Sélectionnez [Formater] à l'aide de la flèche ▲ ou ▼ située sur la molette de sélection, puis appuyez sur la touche SET.**

Mise sous/hors tension

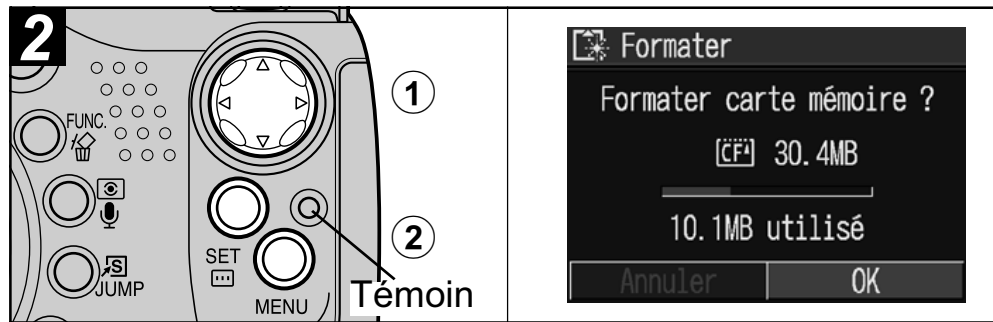

① Sélectionnez [OK] à l'aide de la flèche ◀ ou ▶ située sur la molette de sélection, puis appuyez sur la touche SET.

Le témoin clignote en rouge et le formatage commence. Attendez que le témoin s'éteigne.

- Pour annuler au lieu d'effacer, sélectionnez [Annuler], puis appuyez sur la touche SET.

② Appuyez sur la touche MENU.

Le témoin alimentation/mode est allumé lorsque l'appareil photo est sous tension. Ce témoin indique l'état de l'appareil photo comme suit.

Orange : Mode de prise de vue

Vert : Mode de lecture/connexion à l'imprimante*

Jaune : Mode de connexion à l'ordinateur*

Éteint : L'appareil photo est hors tension.

* Pour le mode de connexion à l'imprimante, reportez-vous au *Guide d'utilisation de l'impression directe*. Pour le mode de connexion à l'ordinateur, reportez-vous au *Canon Digital Camera Software Starter Guide Disk [Disque Guide de démarrage des logiciels pour les appareils photo numériques Canon]*.



- ◆ Vous entendrez un son de départ et verrez une première image lors de la mise sous tension (p. 111).
- ◆ La première image n'apparaît pas lorsque le viseur est allumé en mode de prise de vue ou lorsque la borne AV OUT est connectée à un téléviseur.
- ◆ Veillez à ne pas toucher à l'objectif lors de la prise de vue. Évitez également d'exercer une pression sur l'objectif avec vos doigts ou avec divers objets. Vous risqueriez de provoquer un dysfonctionnement ou d'endommager l'appareil photo. Si cela se produit, mettez l'appareil photo hors tension puis remettez-le sous tension.

Mise sous tension de l'appareil photo sans le son de départ ni la première image

Appuyez sur la touche  et maintenez-la enfoncée, puis mettez l'appareil sous tension. Vous pouvez également mettre l'appareil photo sous tension avec l'écran LCD fermé.

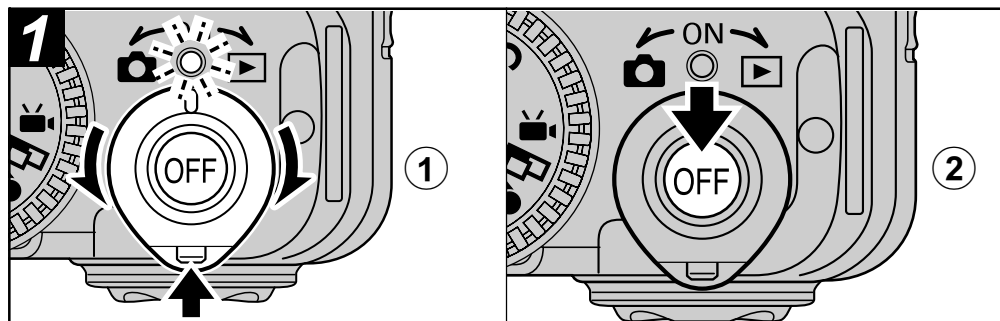

- ① **Positionnez le sélecteur de mode sur  (Prise de vue) ou sur  (Lecture) tout en appuyant sur la touche de déverrouillage.**

Le témoin alimentation/mode émet une lumière verte ou orange.

- ② **Appuyez sur la touche OFF pour mettre l'appareil hors tension.**

Permutation entre les modes de prise de vue et de lecture

Vous pouvez rapidement commuter entre les modes de prise de vue et de lecture. Cette manipulation est pratique lorsque vous envisagez de réaliser une prise de vue après avoir vérifié ou effacé une image immédiatement après l'avoir prise.

Mode de prise de vue ➡ Mode de lecture

Positionnez le sélecteur de mode sur  (Lecture) tout en appuyant sur la touche de déverrouillage (p. 39).

- L'appareil photo passe en mode de lecture mais l'objectif ne se rétracte pas (l'objectif se rétractera si vous activez le sélecteur de mode  (Lecture) une seconde fois)

Mode de lecture ➡ Mode de prise de vue

Retirez le bouchon d'objectif et appuyez sur le déclencheur à mi-course.

Vous pouvez positionner le sélecteur de mode sur  (Prise de vue) tout en appuyant sur la touche de déverrouillage (p. 27).

Réglage de la date et de l'heure

La première fois que vous mettez l'appareil sous tension ou lorsque la charge de la pile au lithium est faible, commencez à l'étape **3**.



- ♦ Le réglage de la date et de l'heure n'entraîne pas leur affichage sur les images. Pour imprimer des images sur lesquelles la date apparaît, reportez-vous au *Guide d'utilisation de l'impression directe* ou au *Canon Digital Camera Software Starter Guide Disk [Disque Guide de démarrage des logiciels pour les appareils photo numériques Canon]*.
- ♦ Reportez-vous à *Remplacement de la pile de sauvegarde de la date* (p. 144).

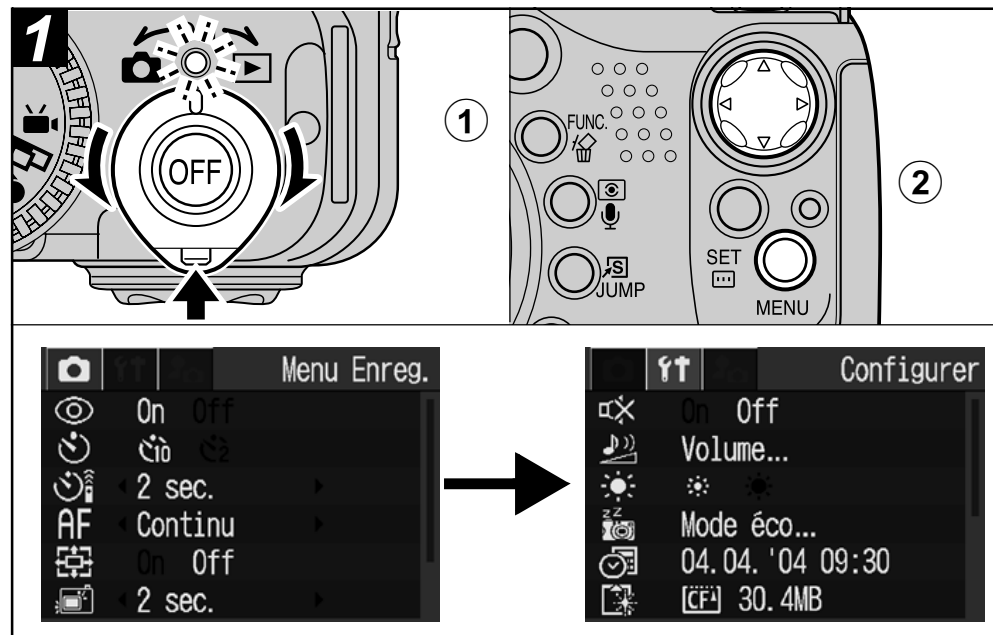

- ① **Mettez l'appareil photo sous tension (p. 19).**
- ② **Appuyez sur la touche MENU, puis sur la flèche ► située sur la molette de sélection.**

Le menu [**⇧**] (Configurer) s'affiche.

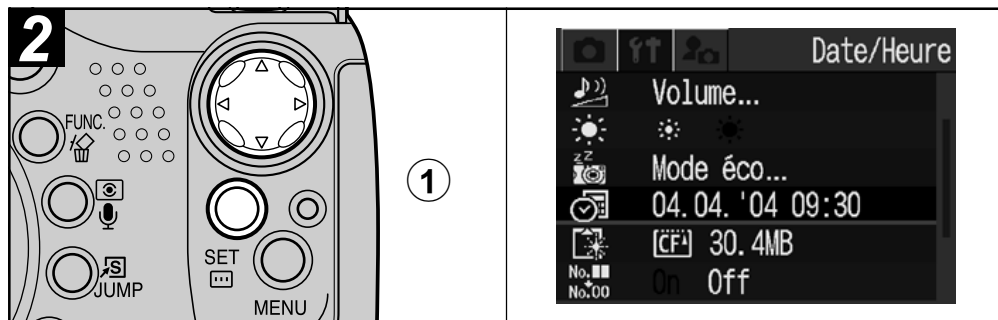

① Sélectionnez [Date/Heure] à l'aide de la flèche ▲ ou ▼ située sur la molette de sélection, puis appuyez sur la touche SET.

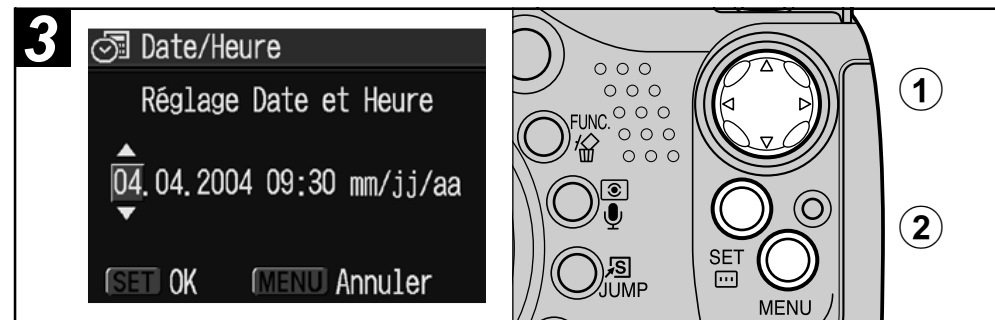

① Réglez la date et l'heure.

- Sélectionnez l'élément que vous souhaitez régler à l'aide de la flèche ◀ ou ▶ et attribuez-lui une valeur à l'aide de la flèche ▲ ou ▼ située sur la molette de sélection.

② Vérifiez que la date et l'heure s'affichent correctement, appuyez sur la touche SET, puis appuyez sur la touche MENU.

- La date peut être réglée jusqu'en 2037.

Réglage de la langue

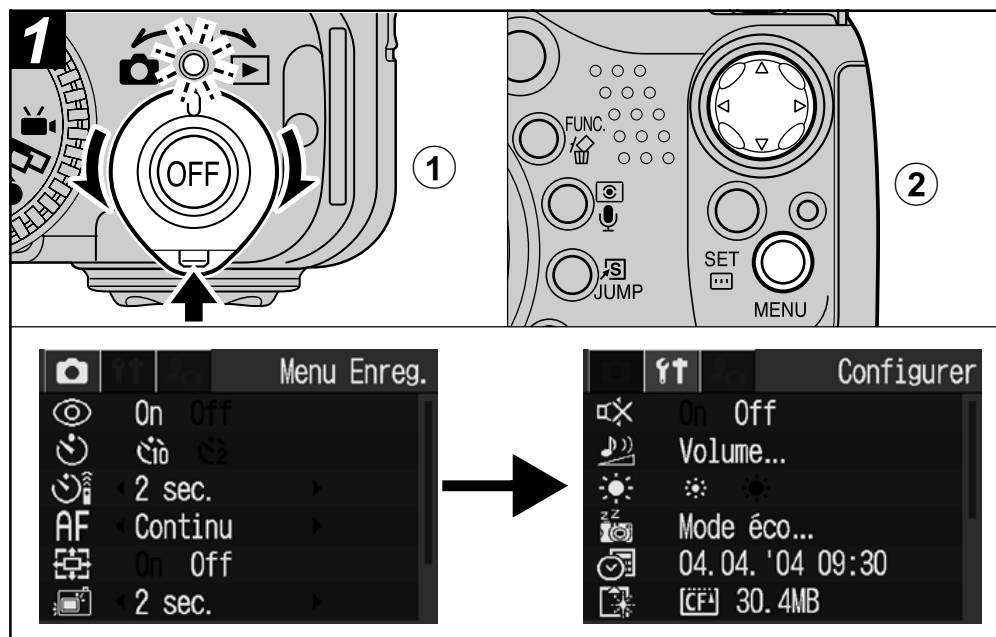

- ① Mettez l'appareil photo sous tension (p. 19).
- ② Appuyez sur la touche MENU, puis sur la flèche ► située sur la molette de sélection.

Le menu [ (Configurer)] s'affiche.

- En mode de lecture, vous pouvez modifier la langue en maintenant la touche SET enfoncée tout en appuyant sur la touche JUMP. Cette fonction ne peut pas être utilisée lors de la lecture de vidéo ni au cours d'une connexion à une imprimante.

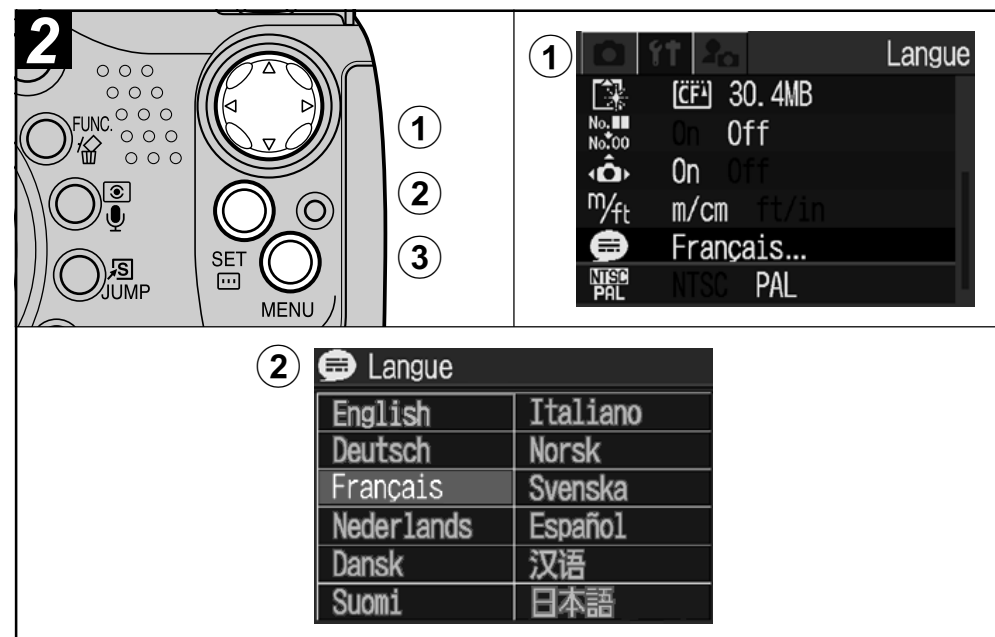

- ① Sélectionnez [Langue] à l'aide de la flèche ▲ ou ▼ située sur la molette de sélection, puis appuyez sur la touche SET.
- ② Sélectionnez une langue à l'aide de la flèche ▲, ▼, ◀ ou ▶ située sur la molette de sélection, puis appuyez sur la touche SET.
- ③ Appuyez sur la touche MENU.

Utilisation du viseur et du moniteur LCD

Une pression sur la touche **DISPLAY** permet de passer au mode d'affichage de l'écran LCD. La fermeture de l'écran LCD a également pour effet d'afficher le viseur.

Mode de prise de vue

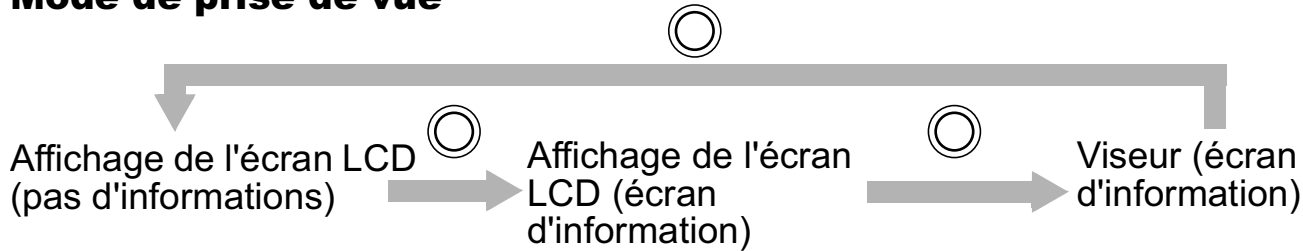

○ : Appuyez sur la touche **DISPLAY**.

Les effets combinés du zoom optique et numérique s'affichent.



Cadre d'autofocus
Cadre de mesure spot

À propos du cadre d'autofocus
Vert : Mise au point terminée
Jaune : Mise au point difficile

*Le cadre d'autofocus ne s'affiche pas lorsque la sélection automatique est définie ou durant l'affichage inversé.

Mode de lecture



→ Lecture d'une seule image
→ Lecture de l'index

Histogramme (p. 154)

Contenu des affichages

Fonction	Icône	Mode de prise de vue		Mode de lecture		Page de référence
		Écran d'information	Pas d'informations	Affichage détaillé	Affichage standard	
Modes de prises de vue		○	-*1	○*2	-	p. 45, 71
Correction d'exposition		○	-	○*3	-	p. 78
Mémorisation d'exposition automatique/ Mémorisation d'exposition au flash		○	○	-	-	p. 86, 87
Mode de mesure de lumière		○	-	○	-	p. 76
Balance des blancs *4		○	-	○	-	p. 79
Mode d'acquisition		○	-	-	-	p. 49, 52
Vitesse ISO		○	-	○	-	p. 81
Effet photo		○	-	○	-	p. 82
Bracketing		○	-	-	-	p. 84
Flash		○	-	-	-	p. 34
Atténuateur d'yeux rouges		○	-	-	-	p. 36
Correction d'exposition au flash		○	-	○*3	-	p. 89

Puissance du flash		○	-	-	-	p. 89
Compression		○	-	○	○	p. 32
Résolution	L M1 M2 S	○	-	○	○	p. 32
Résolution (vidéos)		○	-	○	-	p. 32
Nombre d'images/s (vidéos)		○	-	○	-	p. 32
Zoom numérique*5	10x 13x 16x 20x 25x 32x	○	○	-	-	p. 50
Batterie faible		○	○	○	○	p. 17
Rotation auto		○	-	-	-	p. 108
Avertissement de bougé de l'appareil photo		○	○	-	-	p. 26
Mise au point manuelle	MF	○	○	-	-	p. 95
Stabilisateur d'image		○	-	-	-	p. 29
Enregistrement vidéo	(rouge)	○	○	-	-	p. 53
Mém. vocal (fichier WAVE)		-	-	○	○	p. 101
Vidéo	AVI	-	-	○	○	p. 57
État de protection		-	-	○	○	p. 106

*1 (Vidéo) apparaît même en mode d'affichage Pas d'informations.

*2 **C** (Personnalisé) n'apparaît pas.

*3 La valeur de chaque contenu apparaît également.

*4 L'icône ne s'affiche pas en mode de lecture.

*5 La puissance du zoom reflète les effets combinés du zoom optique et numérique. « 10x » correspond au réglage de la position du téléobjectif du zoom optique.



- ◆ Même en mode de lecture sans informations, les informations de prise de vue s'affichent pendant environ 6 secondes. Il se peut que les informations de prise de vue ne s'affichent pas du fait du réglage de l'appareil photo à ce moment particulier.
- ◆ L'icône d'avertissement de bougé de l'appareil photo  apparaît sur l'écran LCD (ou sur le viseur) dans des conditions de faible luminosité lorsque l'appareil se prépare à effectuer une prise de vue. Lorsque cette icône apparaît, utilisez l'une des méthodes de prise de vue suivantes.
 - Réglez le flash sur la position Auto ou On.
 - Réglez le stabilisateur d'image sur On (p. 29).
 - Fixez l'appareil photo sur un trépied.
- ◆ Veuillez noter que les informations relatives aux images enregistrées par cet appareil photo risquent de ne pas s'afficher correctement sur d'autres appareils et que les informations concernant les images enregistrées par d'autres appareils photo peuvent ne pas s'afficher correctement sur cet appareil.

Avertissement de surexposition

Les parties surexposées de l'image clignotent. L'avertissement de surexposition s'affiche dans les circonstances suivantes.

- ◆ Lorsque vous visualisez une image immédiatement après la prise de vue sur l'écran LCD (écran d'information) ou sur le viseur.

- ◆ En mode d'affichage détaillé ou en mode de lecture.

Utilisation de l'écran LCD

L'écran LCD peut être ouvert aux positions suivantes.

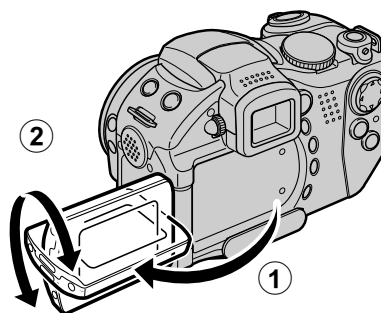

Ouvert de la droite vers la gauche à 180 degrés. Rabattu en avant de 180 degrés vers l'objectif ou en arrière de 90 degrés.

- Lorsque l'écran LCD est ouvert vers la gauche à 180 degrés et rabattu en avant de 180 degrés vers l'objectif, l'image affichée est automatiquement retournée et inversée (fonction d'affichage inversé) de façon à s'afficher correctement face à l'objectif.

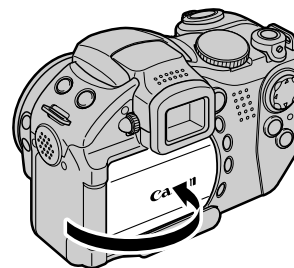

Ramenez le moniteur LCD contre le boîtier de l'appareil photo jusqu'à ce qu'un déclic se produise.

- S'il n'est pas totalement fermé, l'image s'affiche en sens inverse. Gardez toujours l'écran LCD fermé afin de le protéger lorsque vous n'utilisez pas l'appareil photo.

Utilisation du viseur

Si l'environnement est trop lumineux (par exemple, lorsque vous effectuez des prises de vue en extérieur) et si les images qui apparaissent sur l'écran LCD sont floues, effectuez vos prises de vue à l'aide du viseur. Ajustez la mise au point du viseur à l'aide de la molette de réglage de la visée (p. 12) pour que les informations affichées (p. 24) apparaissent clairement.

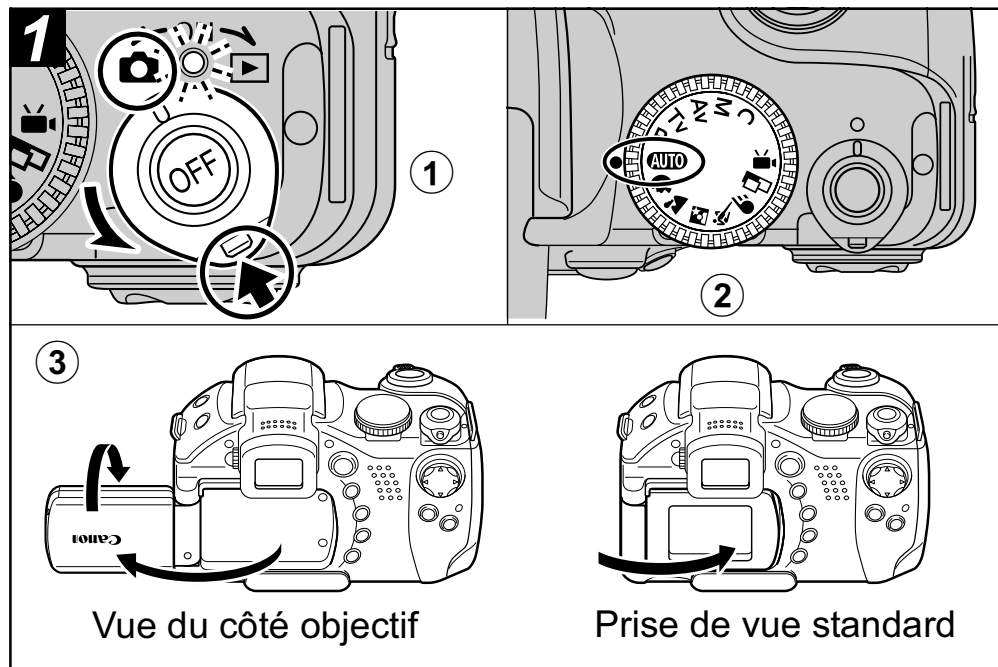

① Positionnez le sélecteur de mode sur (Prise de vue).

② Positionnez la molette de sélection des modes sur **AUTO**.

③ Si vous utilisez l'écran LCD, ouvrez-le.

- Il est également possible de le faire pivoter. Lorsque l'écran LCD est rabattu de 180 degrés, l'image affichée est automatiquement retournée et inversée (fonction d'affichage inversé) de façon à s'afficher correctement face à l'objectif (la fonction d'affichage inversé peut être désactivée (p. 65)).

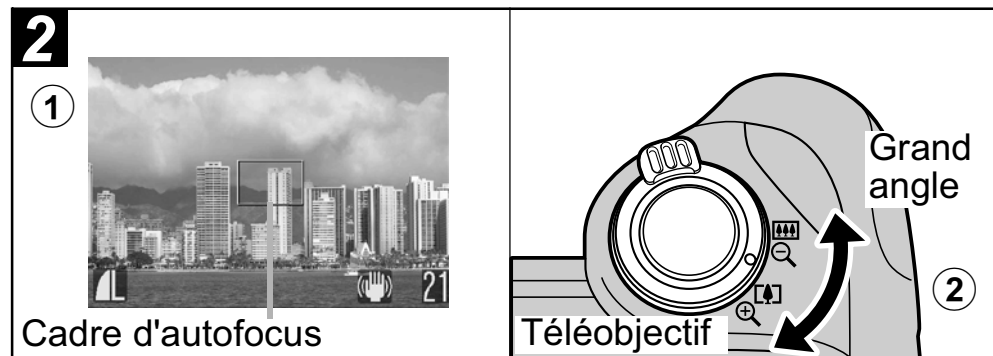

① Visez le sujet avec l'appareil photo.

② Utilisez le zoom pour obtenir la composition souhaitée sur l'écran LCD (ou sur le viseur).

- Positionnez la commande de zoom vers pour agrandir le sujet (téléobjectif). Positionnez la commande de zoom vers pour diminuer la taille du sujet (grand angle). La vitesse à laquelle l'agrandissement change est fonction de la façon dont la commande de zoom est actionnée. Pour obtenir un zoom rapide, déplacez la commande de zoom entièrement vers la droite ou vers la gauche dans un mouvement rapide. Pour effectuer un zoom lent, positionnez lentement la commande de zoom à mi-course.
- L'angle de vue peut être réglé entre 38 et 380 mm, équivalent en format 24x36.

- L'utilisation combinée du zoom optique et du zoom numérique permet de réaliser des prises de vue agrandies environ 32 fois (p. 50). Le zoom numérique ne peut pas être utilisé avec certains modes de prise de vue (p. 166). Plus l'image est agrandie avec le zoom numérique, plus sa résolution diminue.

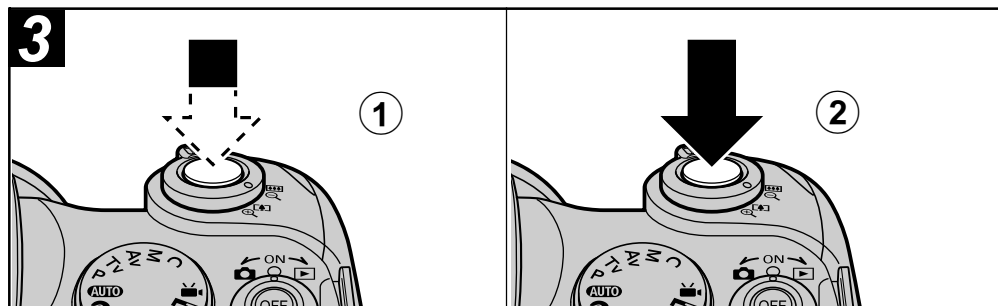

① Appuyez doucement sur le déclencheur (à mi-course) pour effectuer la mise au point.

Deux signaux sonores sont émis lorsque l'appareil a terminé la mise au point et le cadre d'autofocus apparaît en vert.

- Le cadre d'autofocus émet une lumière jaune et un signal sonore est émis en cas de difficulté de mise au point sur le sujet. Le cadre d'autofocus ne s'affiche pas lorsqu'il est réglé sur Auto.
- La vitesse d'obturation et la valeur d'ouverture sont déterminées automatiquement et indiquées sur l'écran LCD (ou sur le viseur). La correction d'exposition (p. 78) et la mise au point (p. 95) sont définies automatiquement.

② Appuyez à fond sur le déclencheur.

Vous devez entendre le son du déclencheur lorsque la prise de vue est terminée. Ne bougez pas l'appareil photo avant d'entendre ce son. L'image s'affiche pendant deux secondes.



- ◆ Reportez-vous à la page 166 pour connaître les paramètres pouvant être modifiés dans ce mode.
- ◆ L'écran LCD et le viseur ont un champ de vision d'environ 100 % de l'image réellement prise.
- ◆ Les images sont enregistrées dans la mémoire interne de l'appareil photo avant d'être enregistrées sur la carte mémoire flash compacte, ce qui permet de prendre immédiatement les images suivantes tant que vous disposez de place suffisante dans la mémoire interne.
- ◆ Le témoin clignote en rouge durant l'enregistrement des données sur la carte mémoire flash compacte.
- ◆ Le signal sonore et le son du déclencheur peuvent être réglés sur la position On/Off dans le menu (p. 66).
- ◆ Si le son du déclencheur et l'option Muet sont tous deux réglés sur [Off], l'appareil photo émet un signal sonore une fois que vous avez appuyé complètement sur le déclencheur.
- ◆ Les prises sont impossibles pendant le chargement du flash.
- ◆ Vous pouvez modifier la durée d'affichage des images sur l'écran LCD après la prise de vue ou définir cette durée de manière à ne pas afficher du tout les images (p. 31).

Fonction Stabilisateur d'image

La fonction de stabilisateur d'image permet de minimiser les effets de bougé de l'appareil photo (images floues) lorsque vous effectuez des prises de vue d'objets distants ayant été agrandis ou lorsque vous effectuez des prises de vue dans la pénombre. Par défaut, cette fonction est réglée sur [On].

- Appuyez sur la touche **IS** pour passer de On à Off. Lorsque la fonction est réglée sur On, l'icône  apparaît.
- Maintenez la touche **IS** enfoncée pour sélectionner le mode du stabilisateur d'image. L'icône suivante apparaît. Sélectionnez un paramètre à l'aide de la flèche ◀ ou ▶ située sur la molette de sélection, puis appuyez sur la touche **IS**.



(Standard) : Prise de vue standard



(Avec objectif téléconvertisseur) :

Sélectionnez ce mode lorsque l'objectif téléconvertisseur vendu en option (p. 137) est installé.



(Avec objectif grand angle) :

Sélectionnez ce mode lorsque l'objectif grand angle vendu en option (p. 137) est installé.



- Il se peut que le bougé de l'appareil photo ne soit pas entièrement corrigé lorsque vous effectuez des prises de vue avec des vitesses d'obturation lentes, par exemple dans le cas de scènes pré-nocturnes. Dans ce cas, installez l'appareil photo sur un trépied.
- Si le bougé de l'appareil photo est trop important, il se peut qu'il ne soit pas entièrement corrigé.

Visualisation d'une image immédiatement après la prise de vue

Molette de sélection des modes



Une fois la photo prise, l'image s'affiche pendant deux secondes (pour modifier ce paramètre, reportez-vous à la page 31). Il existe deux manières d'afficher les images plus longtemps :

- **En maintenant le déclencheur enfoncé**
- **En appuyant sur la touche SET durant l'affichage de l'image**

Appuyez à nouveau sur le déclencheur à mi-course pour arrêter l'affichage et prenez une photo.



Pendant que les images sont affichées, vous pouvez effectuer les opérations ci-dessous.

- ◆ Afficher des images en mode d'affichage détaillé (p. 26)
- ◆ Agrandir des images (p. 40)
- ◆ Effacer des images particulières (p. 43)
- ◆ Ajouter des mémos sonores (p. 101)

Modifier la durée d'affichage de l'image

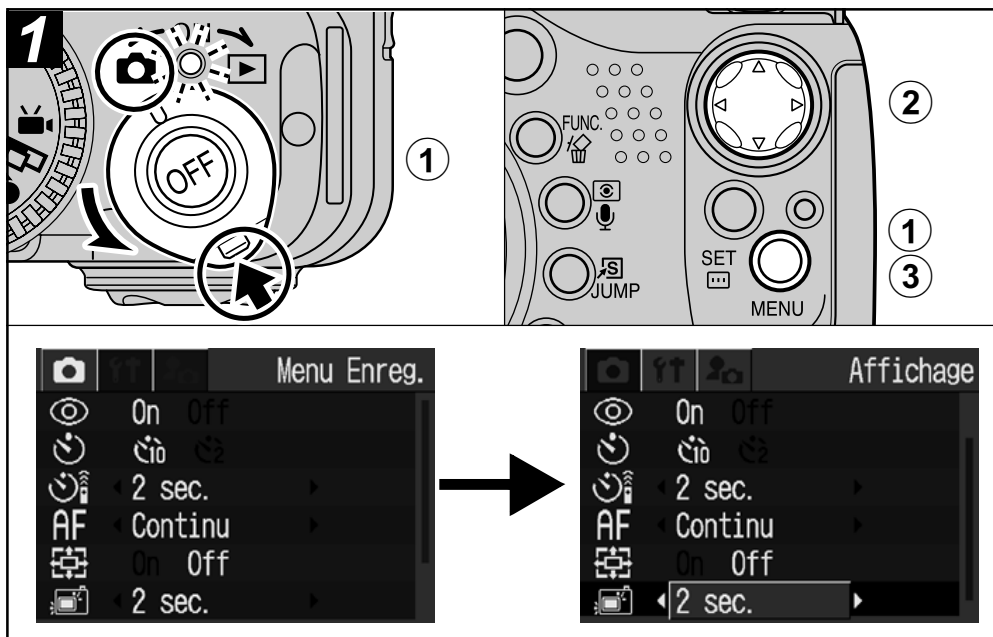

- ① Mettez l'appareil sous tension (p. 19), puis appuyez sur la touche MENU.

Le menu [ (Enreg.)] apparaît.

- ② Sélectionnez [Affichage] à l'aide de la flèche ▲ ou ▼ située sur la molette de sélection, puis sélectionnez une durée à l'aide de la flèche ◀ ou ▶ sur la molette de sélection.

Off : Les images ne s'affichent pas.

2 à 10 sec : Les images s'affichent pendant la durée sélectionnée même si le déclencheur est relâché.

- ③ Appuyez sur la touche MENU.

- Vous pouvez continuer à afficher l'image tant que le déclencheur est maintenu enfoncé entièrement, quel que soit le paramètre d'affichage.
- Une autre photo peut être prise même si la dernière image est encore affichée.

Modification de la résolution et de la compression

Molette de sélection des modes



Vous pouvez modifier les paramètres de résolution, de compression (images fixes) et de nombre d'images par seconde (vidéos, p. 56) pour les adapter à votre prise de vue.

Images fixes

Résolution		But
Affichage	Pixels	
L (Haute)	2 048 x 1 536	Élevée ↑ Basse
M1 (Moyenne 1)	1 600 x 1 200	
M2 (Moyenne 2)	1 024 x 768	
S (Basse)	640 x 480	

- Impression au format A4* 210 x 297 mm (8,3 x 11,7 po.)
- Impression au format lettre* 216 x 279 mm (8,5 x 11,7 po.)

- Impression au format carte postale 148 x 100 mm (6 x 4 po.)
- Impression au format L 119 x 89 mm (4,7 x 3,5 po.)

Impression au format carte de crédit 86 x 54 mm (3,4 x 2,1 po.)

- Envoyer des images attachées à vos courriers électroniques
- Prendre un plus grand nombre de photos

*Les formats de papier varient suivant les régions.

Compression		Qualité	But
Icone	Niveau		
	Superfin	Qualité élevée ↑ Normale ↓	Prendre des photos de qualité supérieure
	Fin		Prendre des photos de qualité normale
	Normal		Prendre un plus grand nombre de photos

Vidéos

Résolution		Qualité de l'image	Durée de l'enregistrement	But
Icone	Spécifications			
	640 x 480 pixels (Fin)*	Élevée ↑ Normale ↓	Courte ↑ Longue	Prendre des vidéos de qualité supérieure
	640 x 480 pixels*			Prendre des vidéos de qualité normale
	320 x 240 pixels*			Prendre des vidéos qui durent plus longtemps

* Le taux de compression pour est Fin. Le taux de compression pour et est Normal.

Nombre d'images par seconde		Qualité	Durée de l'enregistrement	But
Icone	Vitesse			
	Environ 30 images/s	Animation intégrale Normale	Courte Longue	Prise de vue avec priorité à la qualité
	Environ 15 images/s			Prise de vue avec priorité à la durée

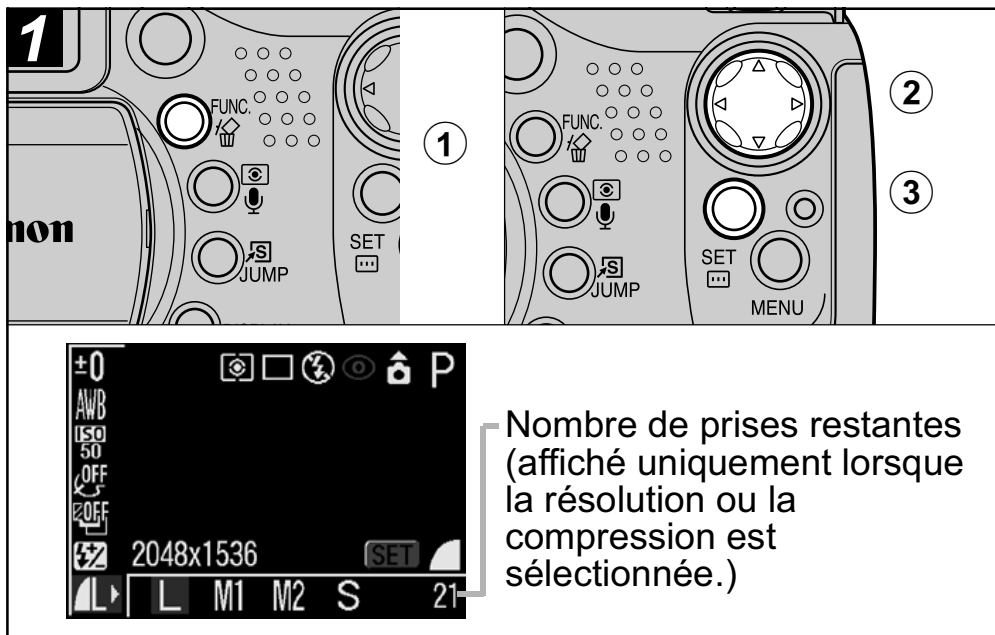

Nombre de prises restantes
(affiché uniquement lorsque
la résolution ou la
compression est
sélectionnée.)

- ① Appuyez sur la touche FUNC.
 - ② Sélectionnez * (2 048 x 1 536) à l'aide de la flèche ▲ ou ▼ située sur la molette de sélection.
- * Le paramètre en cours est affiché.
- ③ Sélectionnez la résolution que vous souhaitez utiliser à l'aide de la flèche ◀ ou ▶ située sur la molette de sélection, puis appuyez sur la touche SET.

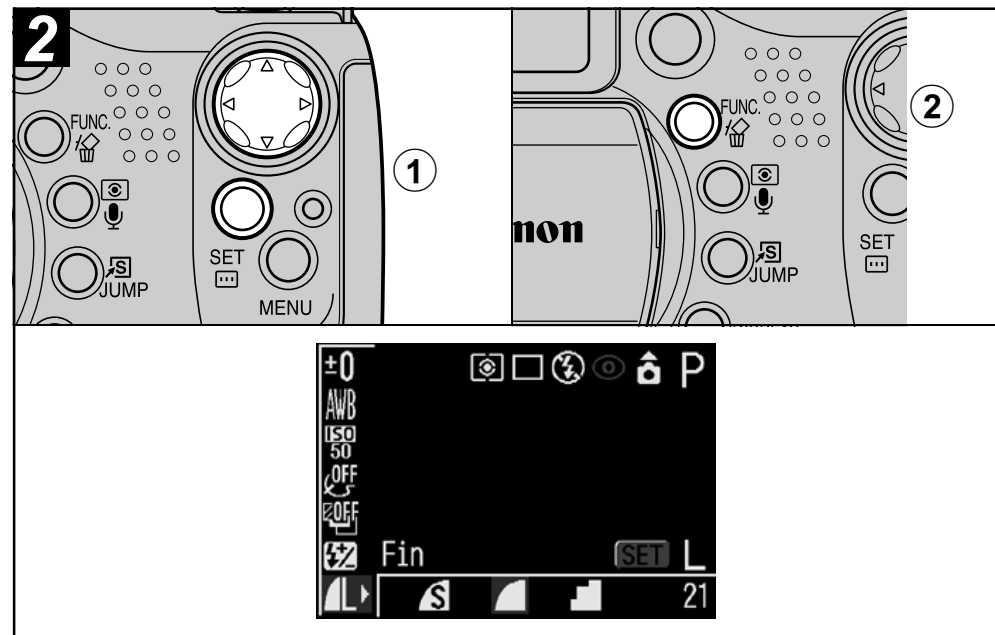

- ① Sélectionnez la compression que vous souhaitez utiliser à l'aide de la flèche ◀ ou ▶ située sur la molette de sélection, puis appuyez sur la touche SET.
- Vous pouvez prendre la photo immédiatement après avoir sélectionné les paramètres en appuyant sur le déclencheur. Cet écran apparaît une nouvelle fois lorsque la photo est prise.
 - Dans le cas d'une séquence vidéo, la durée de prise de vue restante s'affiche (en secondes).
 - Reportez-vous à *Taille approximative des fichiers d'image (estimation)* (p. 152).

⚡ Utilisation du flash intégré





- Types de cartes mémoire flash compactes et nombre de prises restantes (p. 151).

② Appuyez sur la touche **FUNC.** et prenez la photo.

Molette de sélection des modes

AUTO       **P Tv Av M**

Utilisez le flash conformément aux consignes ci-dessous.
Le flash fonctionne comme suit lorsque l'option Sortie flash (p. 64) est réglée sur [Auto].

	Auto avec atténuateur d'yeux rouges	Le flash se déclenche automatiquement en fonction du niveau d'éclairage et la lampe atténuateur d'yeux rouges se déclenche à chaque déclenchement du flash principal.
	Auto	Le flash se déclenche automatiquement en fonction du niveau d'éclairage.
	Flash activé avec atténuateur d'yeux rouges	La lampe atténuateur d'yeux rouges et le flash se déclenchent systématiquement.
	Flash activé	Le flash se déclenche systématiquement.
	Flash désactivé	Le flash ne se déclenche pas.



Il se peut que l'appareil photo mette plus de temps pour effectuer la mise au point automatique immédiatement après le déclenchement du flash.

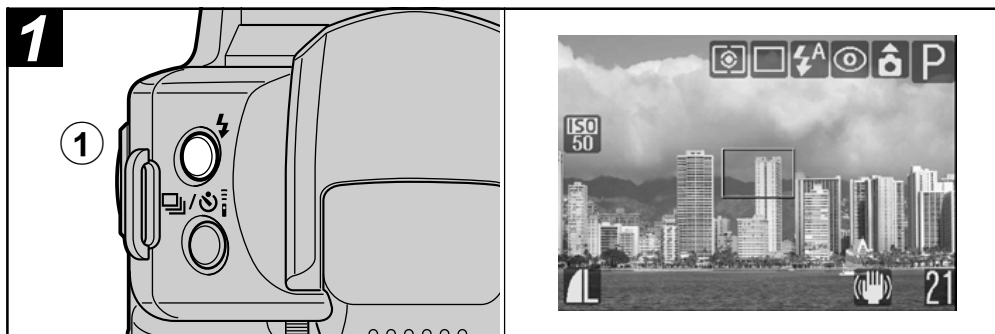

① Appuyez sur la touche ⚡ pour passer d'un mode de flash à un autre et prenez la photo.

Le mode de flash sélectionné apparaît sur l'écran LCD (ou sur le viseur).

- Vous pouvez passer d'un paramètre à un autre en appuyant sur la touche ⚡. Le paramètre du flash peut ne pas commuter dans certains modes de prise de vue.

Lorsque la fonction Atténuateur d'yeux rouges est activée (p. 36)

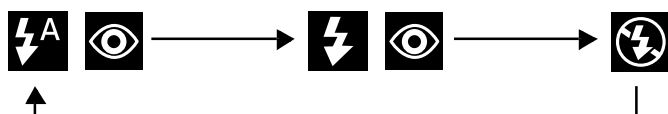

Lorsque la fonction Atténuateur d'yeux rouges est désactivée

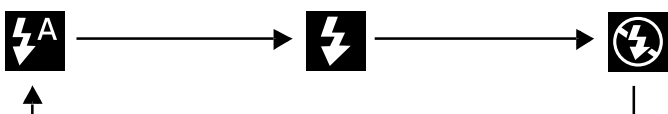

- Assurez-vous de fermer le flash après utilisation.

Lorsque la fonction Sortie flash est réglée sur [Off]

Molette de sélection des modes

P Tv Av M

Vous pouvez régler manuellement le flash lorsque la fonction Sortie flash a pour valeur [Off].

Flash ouvert (⚡)	Le flash se déclenche systématiquement.
Flash fermé (⚡)	Le flash ne se déclenche pas.

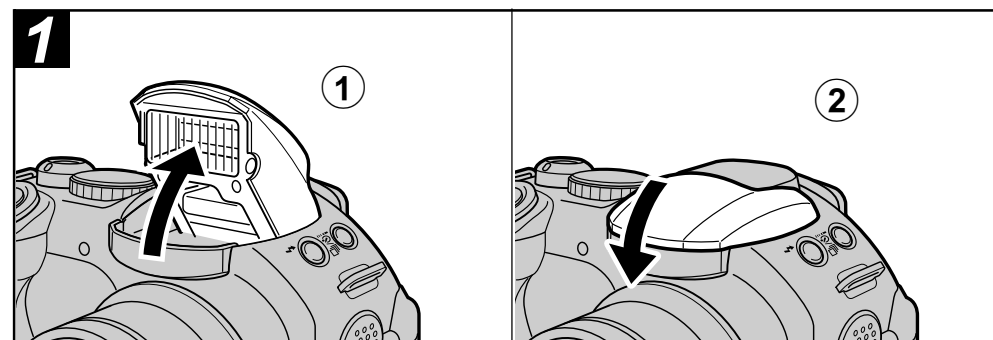

① Faites sortir le flash en appuyant sur la touche ⚡ et prenez la photo.

② Lorsque vous n'utilisez pas le flash, fermez-le en appuyant dessus jusqu'à ce qu'un déclic se produise.

Réglage de la fonction Atténuateur d'yeux rouges

Molette de sélection des modes

AUTO       P Tv Av M

La lampe atténuateur d'yeux rouges se déclenche lorsque le flash est utilisé dans des zones sombres. Elle permet de réduire l'effet engendré par la lumière du flash se reflétant dans les yeux des sujets, ce qui les fait apparaître rouges.

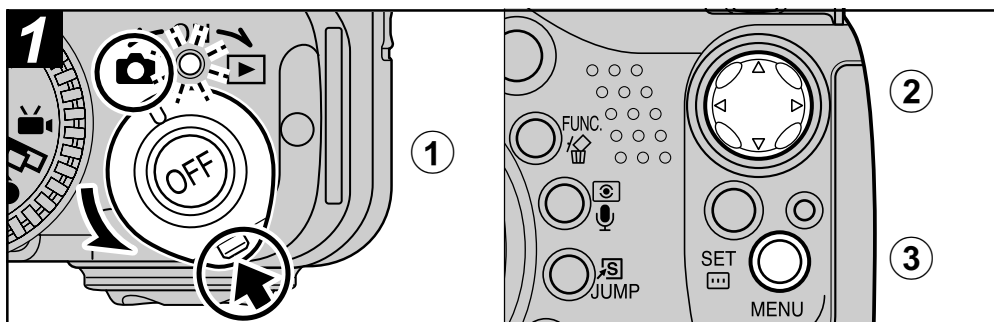

① Mettez l'appareil photo sous tension en mode  (Prise de vue) (p. 19), puis appuyez sur la touche MENU.

Le menu [ (Enreg.)] apparaît.

② Sélectionnez [Yeux Rouges] à l'aide de la flèche ▲ ou ▼ située sur la molette de sélection.

③ Sélectionnez [On] à l'aide de la flèche ◀ ou ▶ située sur la molette de sélection, puis appuyez sur la touche MENU.

-  apparaît sur l'écran LCD (ou sur le viseur) si l'affichage est réglé sur Écran d'information.
- Lorsque vous prenez des photos avec cette fonction activée, les sujets doivent bien regarder en direction de la lampe atténuateur d'yeux rouges pour garantir de bons résultats. Demandez-leur de regarder la lampe bien en face. Vous pouvez obtenir de meilleurs résultats en prenant les vues en mode grand angle, en augmentant l'éclairage en intérieur ou en vous rapprochant du sujet.

Réglage du paramètre Synchro lente

Molette de sélection des modes

 P Av

Vous pouvez prendre des photos en utilisant le flash avec une vitesse d'obturation lente. Vous illuminerez ainsi les arrière-plans sombres lorsque vous prenez des photos de nuit ou dans des conditions d'éclairage intérieur.

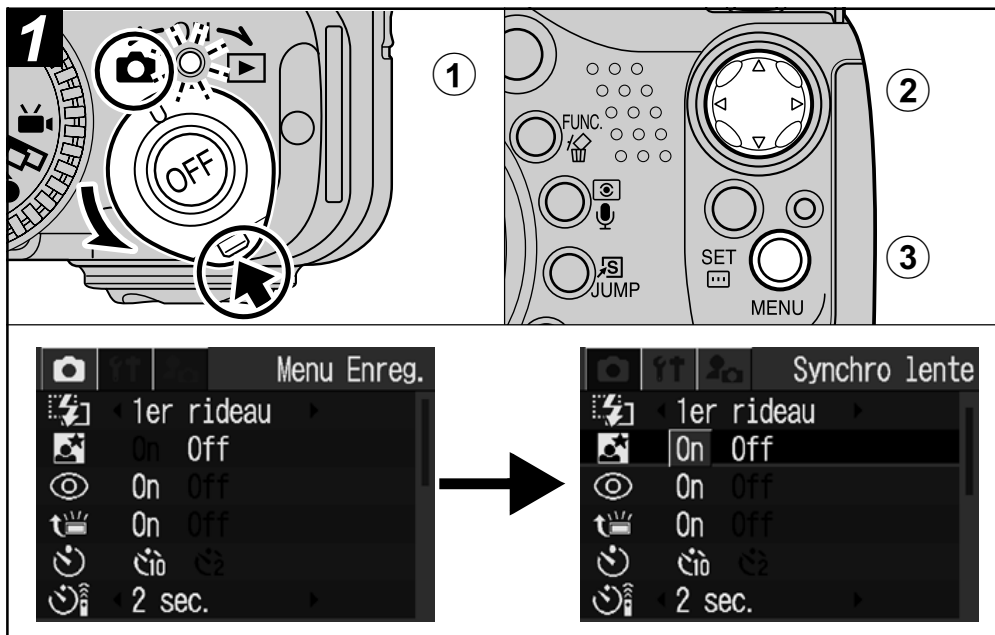

① Mettez l'appareil photo sous tension en mode (Prise de vue) (p. 19) puis appuyez sur la touche MENU.

Le menu [] (Enreg.) apparaît.

② Sélectionnez [Synchro lente] à l'aide de la flèche ▲ ou ▼ située sur la molette de sélection.

③ Sélectionnez [On] à l'aide de la flèche ◀ ou ▶ située sur la molette de sélection, puis appuyez sur la touche MENU.

Lors de la prise de vue avec une vitesse ISO élevée et l'utilisation du flash intégré, les chances de surexposition sont d'autant plus grandes que vous êtes plus près du sujet.



- ♦ Le flash se déclenche en utilisant des réglages automatiques lorsque [Ajust. Flash] est réglé sur [Auto] dans le menu [Enreg.]. Lors de la prise de vue en mode **M** ou avec le paramètre [Ajust. Flash] réglé sur [Manuel], le flash se déclenche complètement avec des réglages définis manuellement.
- ♦ Lorsque [Ajust. Flash] est réglé sur [Auto], le flash se déclenche deux fois. Un pré-flash se déclenche, suivi du flash principal. Le pré-flash fournit à l'appareil photo les données d'exposition du sujet afin que le flash principal puisse se régler sur l'intensité optimale pour la prise de vue.
- ♦ La vitesse d'obturation la plus rapide pour la synchronisation du flash est de 1/250ème de seconde. L'appareil photo règle automatiquement la vitesse d'obturation sur 1/250ème de seconde si une vitesse plus élevée est sélectionnée.
- ♦ Les prises sont impossibles pendant le chargement du flash.

- ♦ Le flash peut prendre jusqu'à 10 secondes environ pour se charger dans certains cas. Les durées varient selon l'utilisation et la charge de la batterie.
- ♦ L'exposition au flash et la puissance du flash peuvent être modifiées (p. 89).
- ♦ Lorsque vous prenez des photos avec le paramètre [Synchro lente] réglé sur [On], le mouvement de l'appareil peut devenir un facteur. Il est recommandé d'utiliser un trépied.
- ♦ Le paramètre du flash est enregistré lorsque l'appareil photo est mis hors tension dans les modes de prise de vue **P**, **Tv**, **Av** et **M**.

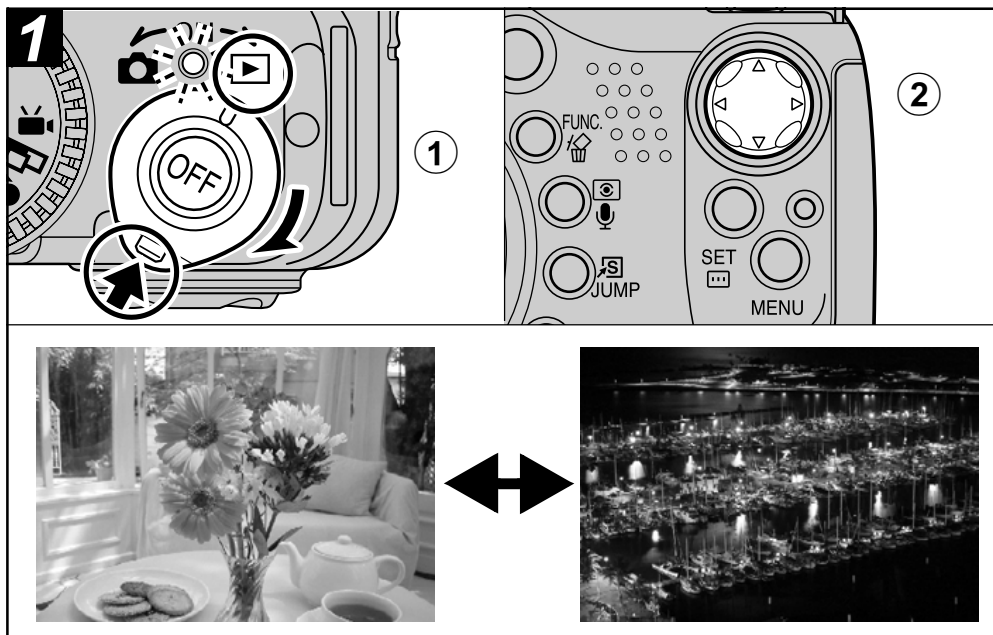

① **Tournez le sélecteur de mode vers la droite pour régler l'appareil photo sur le mode de lecture.**

La dernière image enregistrée apparaît sur l'écran LCD (ou sur le viseur).

② **Passez d'une image à une autre à l'aide de la flèche ◀ ou ▶ située sur la molette de sélection.**

- Utilisez ◀ pour passer à l'image précédente et ▶ pour passer à la suivante. Pour passer plus rapidement d'une image à une autre, maintenez ◀ ou ▶ enfoncé mais les images n'apparaîtront pas aussi nettement.

- Lorsque vous appuyez sur la flèche ◀ ou ▶ de la molette de sélection après avoir appuyé sur la touche **JUMP**, l'appareil photo avance ou recule de 10 images. Si vous appuyez sur la touche **JUMP** une fois de plus, l'appareil retourne à l'écran de lecture d'une seule image.
- Appuyez sur la touche **DISPLAY** pour afficher les données relatives à l'image affichée (p. 24).
- Appuyez sur la touche  pour supprimer rapidement l'image affichée (p. 43).



Il se peut que vous ne puissiez pas lire des photos prises avec un autre appareil photo ou modifiées sur un ordinateur avec d'autres applications logicielles.

+ Agrandissement des images

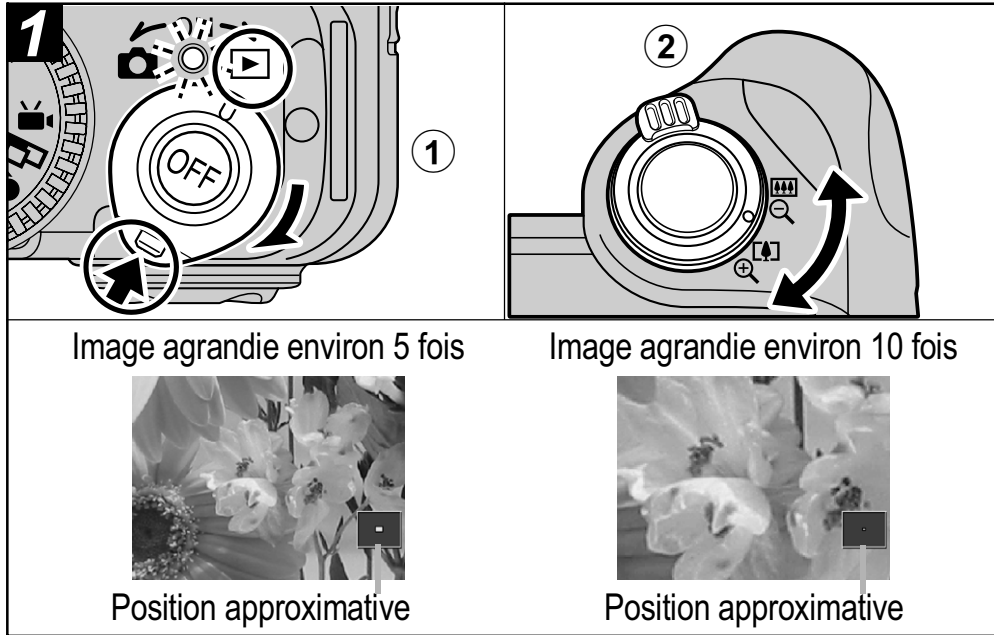

① **Tournez le sélecteur de mode vers la droite pour régler l'appareil photo sur le mode de lecture.**

② **Tournez la commande de zoom vers  pour agrandir l'image et vers  pour annuler l'agrandissement.**

- En mode de lecture d'une seule image, les images peuvent être agrandies jusqu'à 10 fois. Maintenez la touche **SET** enfoncée et tournez la commande de zoom vers  pour passer d'un paramètre d'agrandissement à l'autre, à savoir environ 2,5 fois à environ 5 et 10 fois.

- Vous pouvez vous déplacer dans l'image agrandie à l'aide des flèches ◀, ▶, ▲ ou ▼ situées sur la molette de sélection.
- Il est impossible d'agrandir les images vidéo et les images en mode de lecture d'index.
- Vous pouvez agrandir une image pendant qu'elle est affichée sur l'écran LCD (ou sur le viseur) en mode de prise de vue immédiatement après la prise de vue (p. 31).

Affichage des images par séries de neuf (lecture d'index)

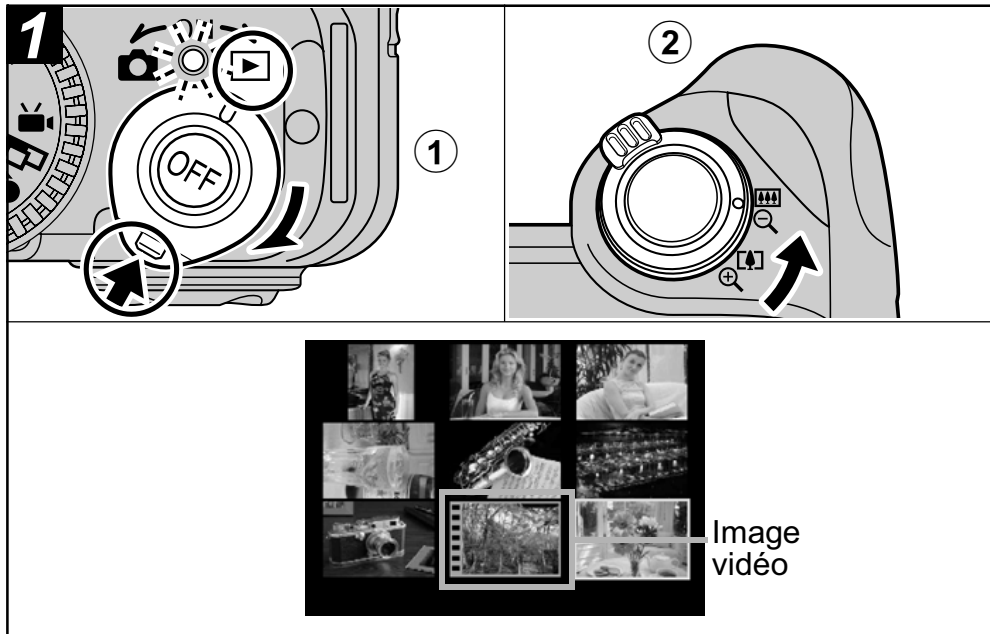

- ① Tournez le sélecteur de mode vers la droite pour régler l'appareil photo sur le mode de lecture.
- ② Tournez la commande de zoom vers .
 - Neuf images apparaissent en même temps (lecture d'index).

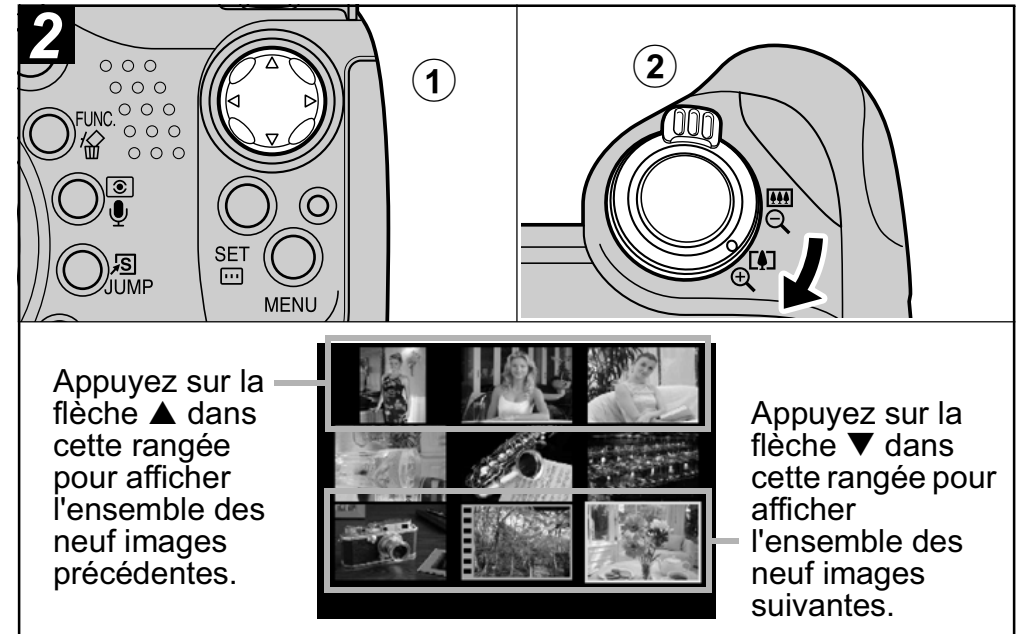

- ① Vous pouvez modifier la sélection des images à l'aide des flèches ◀, ▶, ▲ ou ▼ situées sur la molette de sélection.
 - Appuyez sur la touche **DISPLAY** pour afficher les données relatives à l'image affichée (p. 24).
- ② Tournez la commande de zoom vers .
 - La lecture d'index est annulée et l'affichage revient au mode de lecture d'une seule image.

JUMP Saut entre les images

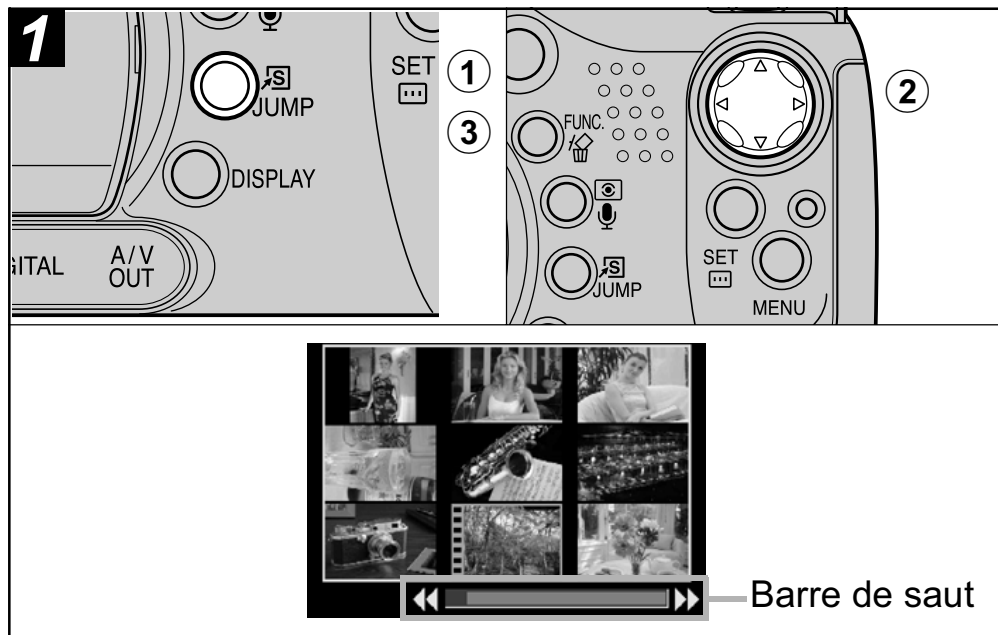

③ Appuyez sur la touche JUMP.

La barre de saut disparaît et l'appareil photo revient en mode de lecture d'une seule image ou de lecture d'index.

① Appuyez sur la touche JUMP lorsque vous êtes en mode de lecture d'une seule image (p. 39) ou en mode de lecture d'index (p. 41).

La barre de saut apparaît.

② Vous pouvez modifier la sélection des images à l'aide de la flèche ◀ ou ▶ située sur la molette de sélection.

- **Lecture d'une seule image** : La 10ème des images précédentes ou suivantes s'affiche.
- **Lecture de l'index** : Les 9 images suivantes ou précédentes sont affichées.

Veillez noter qu'il n'est pas possible de récupérer les images effacées. Avant d'effacer un fichier, assurez-vous que vous souhaitez vraiment le supprimer.

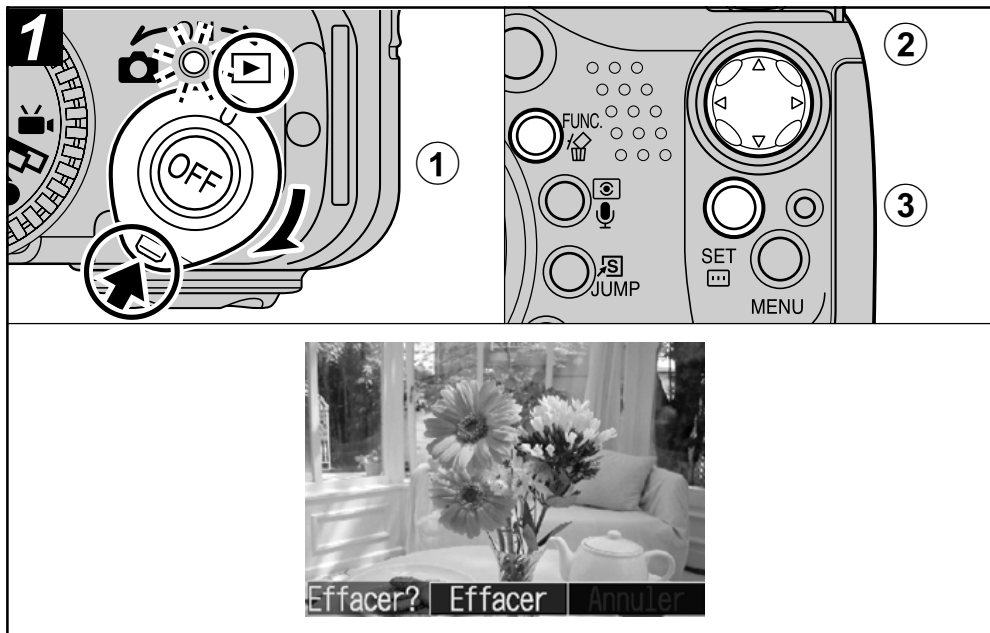

- ① **Tournez le sélecteur de mode vers la droite pour régler l'appareil photo sur le mode de lecture.**

La dernière image enregistrée apparaît sur l'écran LCD (ou sur le viseur).

- ② **Sélectionnez l'image que vous souhaitez effacer à l'aide de la flèche ◀ ou ▶ située sur la molette de sélection, puis appuyez sur .**
- ③ **Sélectionnez [Effacer] à l'aide de la flèche ◀ ou ▶ située sur la molette de sélection.**
 - Pour annuler au lieu d'effacer, sélectionnez [Annuler].
 - Les images protégées ne peuvent pas être effacées avec la fonction d'effacement (p. 106).

Effacement de toutes les images

Veillez noter qu'il n'est pas possible de récupérer les images effacées. Avant d'effacer un fichier, assurez-vous que vous souhaitez vraiment le supprimer.

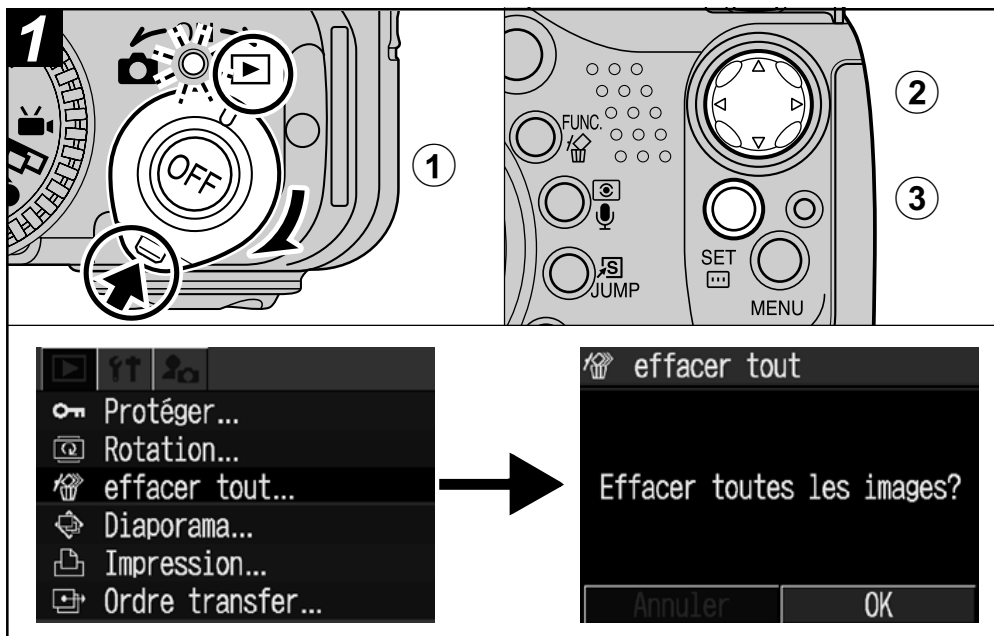

① **Tournez le sélecteur de mode vers la droite pour régler l'appareil photo sur le mode de lecture.**

Le menu [ (Lecture)] apparaît.

② **Sélectionnez [effacer tout] à l'aide de la flèche ▲ ou ▼ située sur la molette de sélection.**

③ **Sélectionnez [OK] à l'aide de la flèche ◀ ou ▶ située sur la molette de sélection.**

- Pour annuler au lieu d'effacer, sélectionnez [Annuler].
- Les images protégées ne peuvent pas être effacées avec la fonction d'effacement (p. 106).



La fonction [effacer tout] efface toutes les données relatives aux images enregistrées sur la carte mémoire flash compacte. Formatez la carte mémoire flash compacte lorsque vous souhaitez effacer non seulement les données relatives aux images mais également toutes les données contenues sur la carte (p. 18).

Les paramètres relatifs aux conditions de prise de vue du sujet peuvent facilement être réglés à l'aide de la molette de sélection

Paysage



Utilisez ce mode pour réaliser des prises de vue de grands paysages.

Portrait



Utilisez ce mode lorsque vous souhaitez que le sujet apparaisse très nettement sur un arrière-plan flou.

Vidéo (p. 53)

Utilisez ce mode pour réaliser des vidéos. Le son est enregistré simultanément.

Assemblage (p. 47)

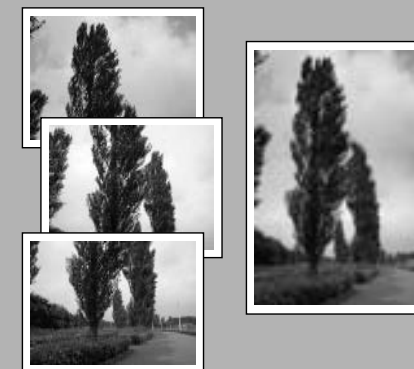

Utilisez ce mode lorsque vous effectuez des prises de vue avec lesquelles vous souhaitez réaliser un panorama.

Nocturne



Utilisez ce mode pour capturer les sujets humains avec en toile de fond un ciel du soir ou une scène nocturne. Le sujet est éclairé par la lumière du flash alors que la toile de fond est capturée à une vitesse d'obturation lente.

Mode rapide



Utilisez ce mode pour prendre en photo des objets dont le mouvement est rapide.

Vitesse lente



Utilisez ce mode pour la prise de vue d'éléments mobiles, comme par exemple l'eau d'un torrent, pour produire un effet de flou.

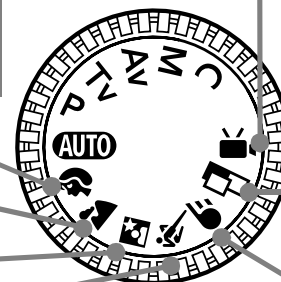

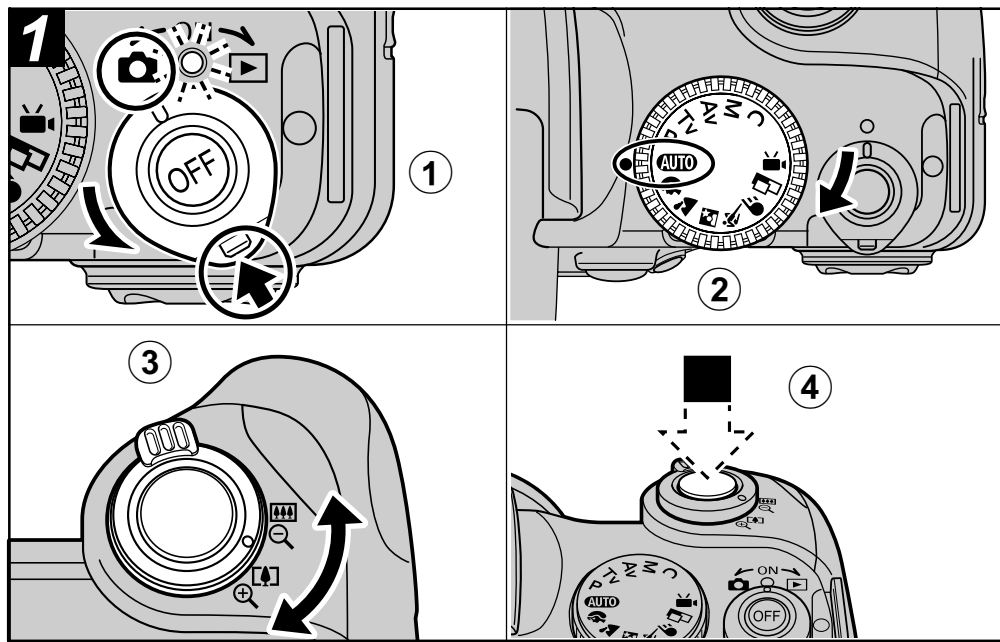

- ① Tournez le sélecteur de mode vers la gauche pour régler l'appareil photo sur le mode de prise de vue.
- ② Tournez la molette de sélection des modes et réglez-la sur la fonction désirée comme indiqué ci-dessus.
- ③ Utilisez la commande de zoom pour obtenir la composition souhaitée (relative à la taille du sujet).
- ④ Appuyez sur le déclencheur à mi-course pour mémoriser la mise au point, puis appuyez entièrement pour la prendre la photo.

- Les procédures de prise de vue sont les mêmes que pour le mode **AUTO** (p. 27).



- ◆ Reportez-vous à la page 166 pour connaître les paramètres pouvant être modifiés dans ce mode.
- ◆ Utilisez les procédures de prise de vue suivantes en fonction du mode sélectionné.

	Vous pouvez obtenir un meilleur effet de flou de l'arrière-plan en vous assurant que la partie supérieure du sujet remplit entièrement l'écran LCD (ou le viseur).
	Vous pouvez encore améliorer l'effet de flou de l'arrière-plan en réglant l'objectif sur la position du téléobjectif.
	L'icône d'avertissement de bougé de l'appareil peut apparaître sur l'écran LCD (ou sur le viseur), des vitesses d'obturation plus lentes étant fréquemment utilisées dans ce mode. Dans ce cas, installez l'appareil photo sur un trépied.
	La vitesse d'obturation diminue. Même si vous utilisez le flash, demandez à vos sujets de ne pas bouger pendant quelques instants.
	Si le mode Nocturne est utilisé pour réaliser des prises de vue en milieu de journée, il est possible d'obtenir les mêmes effets qu'avec le mode AUTO .
	L'option Synchro lente s'active automatiquement.
	Les parasites de l'image peuvent être plus apparents avec des sujets sombres.
	Utilisez toujours un trépied pour éviter que l'appareil photo ne bouge.

Prises de vue panoramiques (Assemblage)

Utilisez ce mode pour réaliser des prises d'une série de vues qui se chevauchent pour les fusionner (assembler) en une image panoramique plus grande à l'aide d'un ordinateur.

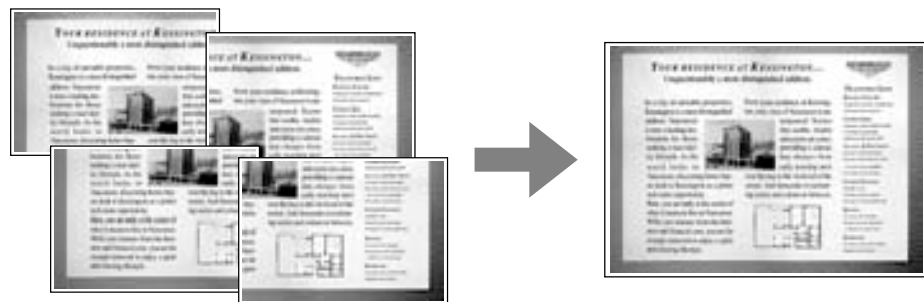
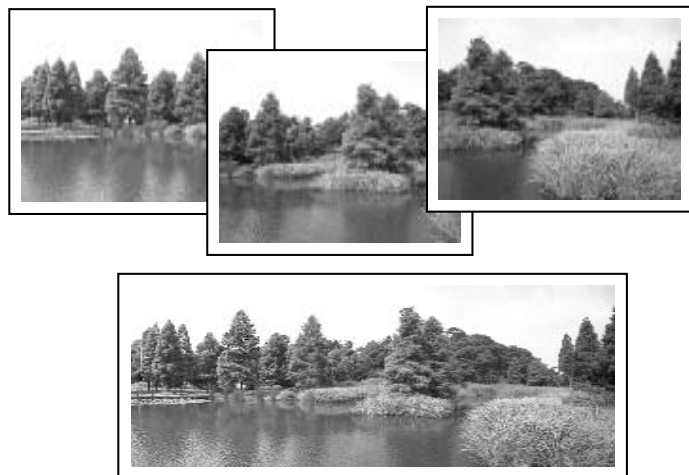

Veillez utiliser le logiciel PhotoStitch fourni pour fusionner les images sur un ordinateur.

Encadrement d'un sujet

PhotoStitch détecte les portions d'images contiguës qui se chevauchent et les fusionne. Au moment des prises de vue, essayez d'inclure un élément distinctif (repère, etc.) dans les portions qui se chevauchent.







- ◆ Composez chaque image de sorte qu'elle chevauche l'image contiguë à hauteur de 30 % à 50 %. Essayez de limiter le décalage vertical à moins de 10 % de la hauteur d'image.
- ◆ N'incluez pas d'éléments mobiles dans la zone de chevauchement.
- ◆ Ne tentez pas d'assembler des images comportant à la fois des sujets proches et lointains. Les objets peuvent apparaître dédoublés ou distordus.
- ◆ Faites en sorte que la luminosité soit aussi consistante que possible. L'image finale n'aura pas l'air naturel si la différence de luminosité est trop importante.
- ◆ Pour obtenir de bons résultats, faites pivoter l'appareil photo autour de son axe vertical pour prendre plusieurs prises de vue successives.

- ◆ Pour photographier des gros plans, déplacez l'appareil au-dessus du sujet, parallèlement à sa surface.

Prise de vue

En mode d'assemblage, les images peuvent être prises dans les 5 séquences suivantes.

	Horizontalement, de gauche à droite
	Horizontalement, de droite à gauche
	Verticalement, de bas en haut
	Verticalement, de haut en bas
	Dans le sens des aiguilles d'une montre en commençant par le côté supérieur gauche



- ◆ Reportez-vous à la page 166 pour connaître les paramètres pouvant être modifiés dans ce mode.
- ◆ Il est impossible de définir un paramètre de balance des blancs personnalisé (p. 79) en mode . Pour utiliser un paramètre de balance des blancs personnalisé, définissez-le d'abord dans un autre mode de prise de vue.
- ◆ Les paramètres utilisés pour la première photo sont mémorisés et ne peuvent pas être changés pour les prises suivantes.
- ◆ Il est impossible d'utiliser un téléviseur comme écran pour les prises de vue effectuées dans ce mode.

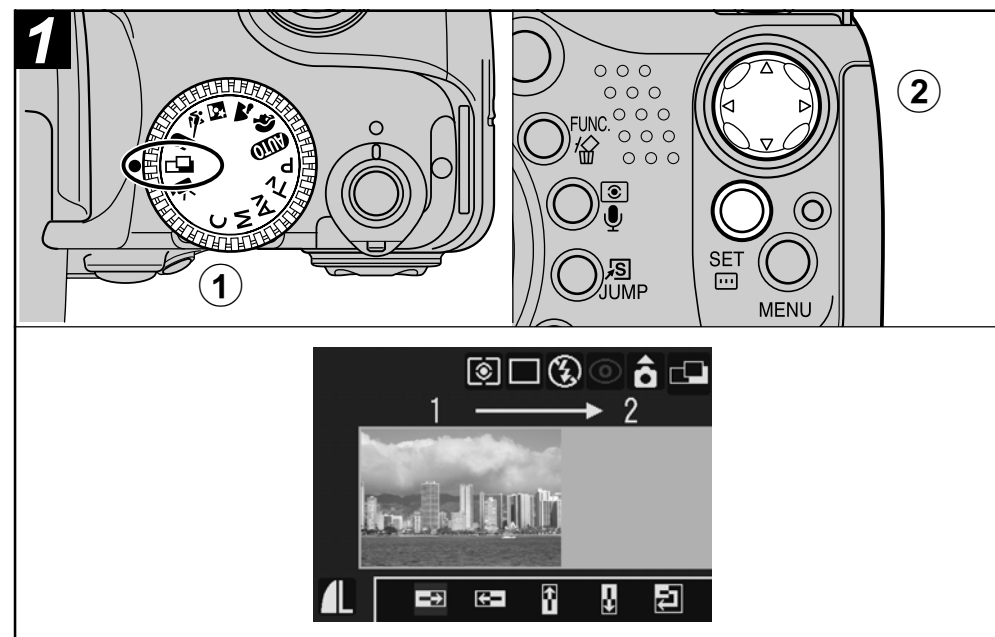

- ① **Positionnez la molette de sélection des modes sur .**
- ② **Sélectionnez la séquence de prise de vue à l'aide de la flèche ◀ ou ▶ située sur la molette de sélection, puis appuyez sur la touche SET.**

La séquence de prise de vue est définie.

- Vous pouvez également appuyer directement sur le déclencheur pour réaliser une prise de vue sans appuyer sur la touche **SET**.
- ③ **Prenez la première photo.**
 - Les paramètres d'exposition et de balance des blancs sont réglés et mémorisés avec la première photo.

🕒 Utilisation du retardateur

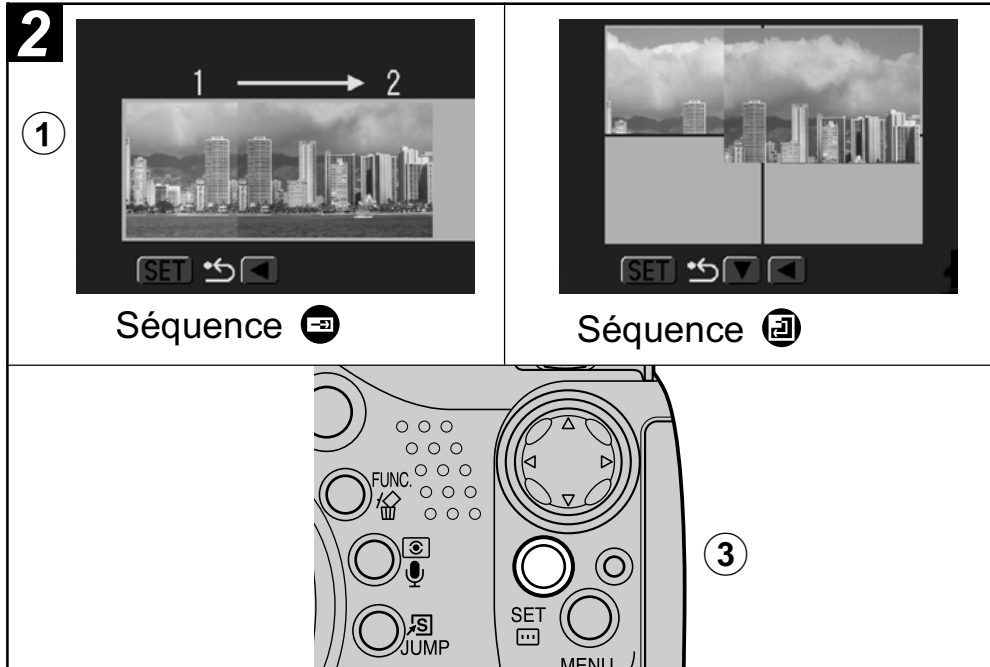

① Composez et prenez la seconde photo de telle sorte qu'elle chevauche la première.

- Les différences mineures de chevauchement peuvent être corrigées par le logiciel.
- Il est possible de refaire une prise de vue. Appuyez sur la flèche ◀, ▶, ▲ ou ▼ située sur la molette de sélection pour revenir à cette vue.
- Il est possible d'enregistrer un nombre maximal de 26 images, horizontalement ou verticalement.

② Utilisez les mêmes procédures pour réaliser la prise de vue des images restantes.

③ Appuyez sur la touche SET après la dernière prise de vue.

Molette de sélection des modes

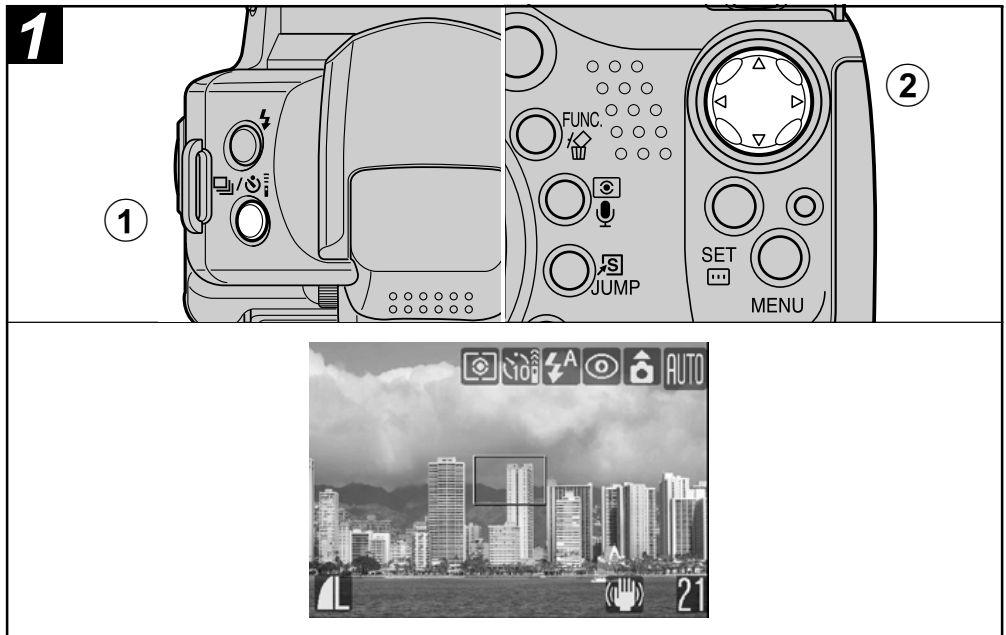

① Appuyez sur la touche / .

Le paramètre en cours est affiché.

- Appuyez sur la touche / pour passer d'un paramètre à un autre.

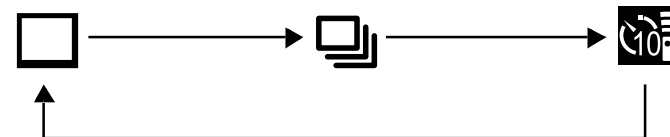

Zoom numérique



Molette de sélection des modes







En combinant les fonctions de zoom optique et numérique, les images peuvent être agrandies comme suit :



13x, 16x, 20x, 25x et 32x.



- ◆ Plus l'image est agrandie avec le zoom numérique, plus sa résolution diminue.
- ◆ L'objectif effectue un zoom jusqu'au maximum du réglage téléobjectif optique et s'arrête. Pour agrandir encore l'image numériquement, tournez à nouveau la commande de zoom vers .
- ◆ Pour effectuer un zoom arrière, tournez la commande de zoom vers .



- Vous pouvez passer de l'option  à l'option  (et inversement) via le menu [ (Enreg.)] (p. 64).
- Lorsque le retardateur est réglé sur  (), le déclencheur s'active 10 (2) secondes après que vous avez entièrement enfoncé la touche de prise de vue.

② Assurez-vous que ou est affichée et prenez la photo.

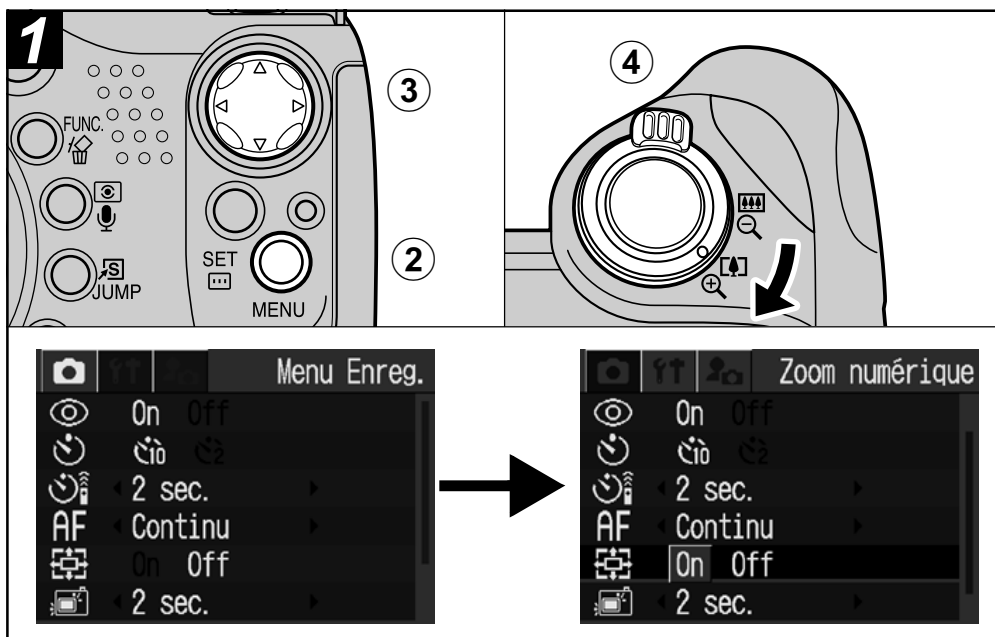
- Lorsque  est sélectionné, le retardateur émet un signal sonore et le témoin commence à clignoter une fois que le déclencheur est enfoncé à fond. Le signal sonore du retardateur et le clignotement du témoin s'accroissent deux secondes avant l'activation du déclencheur.
- Lorsque  est sélectionné, le témoin du retardateur clignote rapidement dès le début. Le déclencheur est activé au bout de deux secondes.
- Vous pouvez modifier le son du retardateur en changeant le paramètre [Son retardateur] dans le menu [ (Mon profil)] (p. 67).



④ Tournez la commande de zoom vers  et prenez la photo.

- ① Positionnez la molette de sélection des modes sur n'importe quel mode de prise de vue à l'exception de  ou .
- ② Appuyez sur la touche MENU pour afficher le menu [ (Enreg.)].
- ③ Sélectionnez [Zoom numérique] à l'aide de la flèche ▲ ou ▼, sélectionnez [On] à l'aide de la flèche ◀ ou ▶ située sur la molette de sélection, puis appuyez sur la touche MENU.

Mode de prise de vue Continu

Molette de sélection des modes



Utilisez ce mode pour réaliser des prises de vue successives tant que le déclencheur est entièrement enfoncé.



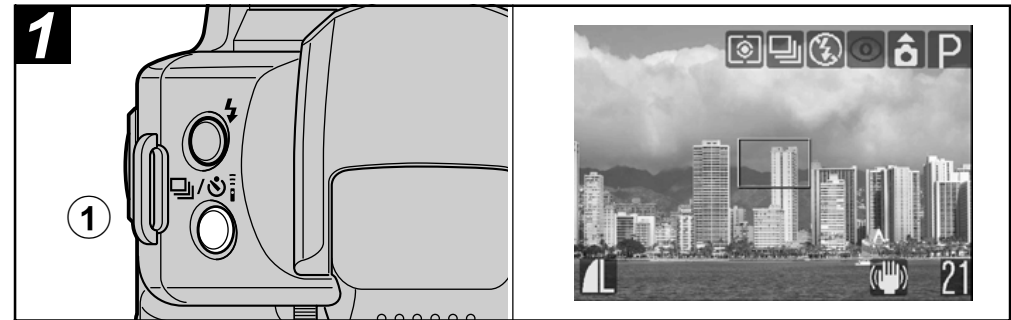

- ♦ L'intervalle entre les prises est susceptible d'augmenter quelque peu lorsque la mémoire interne parvient à saturation.
- ♦ Le flash peut être utilisé, mais l'intervalle entre les prises augmente du fait du rechargement du flash.



① Appuyez sur la touche / / .

Le paramètre en cours est affiché.

- Appuyez sur la touche  /  pour passer d'un paramètre à un autre.

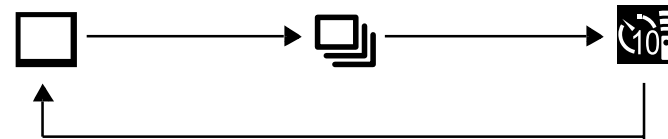

② Sélectionnez .

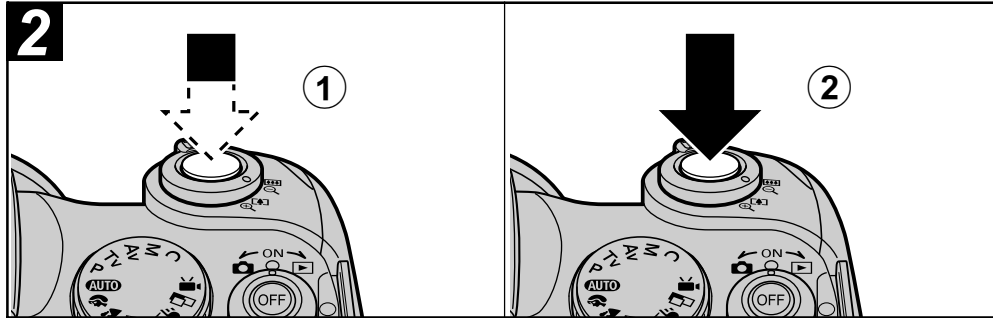

① Appuyez sur le déclencheur à mi-course pour mémoriser la mise au point.

② Appuyez sur le déclencheur à fond pour réaliser la prise de vue.

- La prise de vue s'arrête lorsque vous relâchez le déclencheur.
 - La vitesse de prise de vue est de 1,7 prises/seconde.*
- * Haute/Fine (Ces données reflètent le standard de test Canon. Les données varient en fonction des conditions et paramètres de prise de vue.)

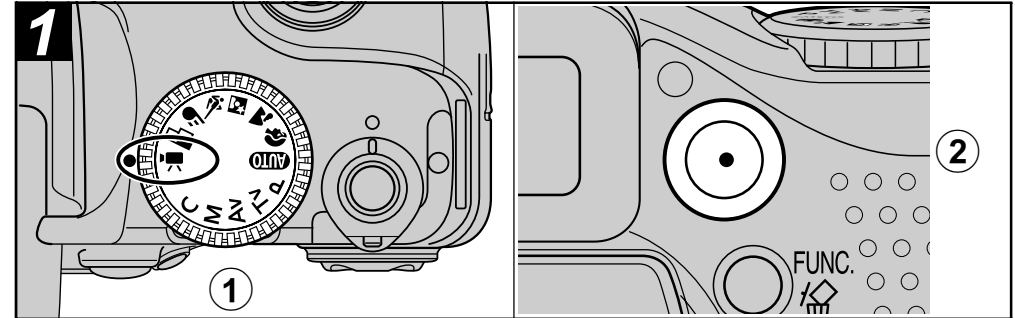

① Positionnez la molette de sélection des modes sur .

La durée maximale d'enregistrement s'affiche (en secondes).



② Appuyez sur la touche Vidéo.

L'appareil photo émet un signal sonore et les prises de vue commencent. Le son est enregistré simultanément.

- Lorsque vous appuyez à nouveau sur la touche Vidéo, l'appareil photo émet deux signaux sonores et les prises de vue s'arrêtent.
- Le témoin d'enregistrement clignote en rouge durant l'enregistrement vidéo et s'éteint une fois la session terminée (p. 65).

- Lorsque [Témoin enreg.] est réglé sur [Off] dans le menu Enreg., le témoin ne clignote pas.
- La durée maximale de vidéo enregistrable en une séance de prise de vue est approximativement d'1 heure et la capacité maximale d'enregistrement est de 1 Go. Ces chiffres varient en fonction du type de carte mémoire flash compacte et de leur capacité. Lorsque la durée d'enregistrement atteint 1 heure, lorsque la carte mémoire flash compacte arrive à saturation ou lorsque la taille du fichier avoisine 1 Go, la durée de prise de vue restante affichée dans le coin inférieur droit de l'écran LCD (ou du viseur) clignote en rouge et l'enregistrement s'arrête automatiquement environ 10 secondes plus tard.
 - Les durées et les capacités d'enregistrement varient selon l'utilisation de l'appareil photo (conditions de prise de vue, conditions extérieures, etc.) et la capacité de votre carte mémoire flash compacte. Lorsque la mémoire interne disponible de l'appareil photo est faible, le signe ! s'affiche dans le coin inférieur droit de l'écran LCD (ou du viseur), indiquant que les prises de vue vont rapidement s'arrêter automatiquement, quelles que soient la durée de prise de vue et la capacité d'enregistrement restantes.

Si le signe ! s'affiche fréquemment, essayez les méthodes suivantes pour résoudre le problème.

- Formatez la carte mémoire flash compacte avant d'enregistrer (p. 18).
- Évitez d'utiliser le zoom durant les prises de vue.
- Réglez la résolution sur  (320 x 240) ou réglez le nombre d'images par seconde sur  (15 im./s).
- Utilisez une carte mémoire flash compacte grande vitesse (telle qu'une carte CF-512MSH).





- Il se peut que la durée d'enregistrement ne s'affiche pas correctement durant les prises de vue ou que l'enregistrement s'interrompe brusquement avec les types de carte mémoire flash compacte suivants.
 - Cartes à enregistrement lent
 - Cartes formatées sur un appareil photo différent ou sur un ordinateur
 - Cartes sur lesquelles des images ont été enregistrées puis effacées à maintes reprisesBien que la durée d'enregistrement puisse ne pas s'afficher correctement durant les prises de vue, la vidéo est correctement enregistrée sur la carte mémoire flash compacte. La durée d'enregistrement s'affiche correctement si vous formatez la carte mémoire flash compacte dans cet appareil photo (sauf avec les cartes mémoire flash compactes à enregistrement lent).
- Veillez à ne pas toucher le microphone lors de la prise de vue.
- Si le témoin clignote après une prise de vue, cela signifie que la vidéo est en cours d'écriture sur la carte mémoire flash compacte. Vous ne pouvez pas réaliser d'autres prises de vue tant que le clignotement ne s'est pas arrêté.

- Lorsque la température interne de l'appareil photo augmente,  apparaît en rouge dans le coin inférieur gauche de l'écran LCD (ou du viseur). Si la température continue à augmenter, les prises de vue s'arrêtent automatiquement pour protéger la carte mémoire flash compacte ou le microdisque contre toute surchauffe, le message [Surchauffe ! Éteindre.] s'affiche et l'appareil photo s'éteint. Si cela se produit, mettez l'appareil photo de côté pendant environ 30 minutes et attendez qu'il ait complètement refroidi avant de reprendre les prises de vue. La carte mémoire flash compacte ou le microdisque peuvent chauffer mais cela ne représente pas un dysfonctionnement. Cependant, dans le cas de prises de vue d'images fixes, il est inutile d'attendre 30 minutes avant de réutiliser l'appareil.



- ◆ Reportez-vous à la page 166 pour connaître les paramètres pouvant être modifiés dans ce mode.
- ◆ Voir page 32 pour plus d'informations sur les résolutions et nombre d'images par seconde.
- ◆ Le son est enregistré en mode monophonique.
- ◆ Il n'y a pas de son de déclencheur en mode Vidéo.
- ◆ QuickTime 3.0 ou version supérieure est nécessaire pour lire les fichiers vidéo (AVI/Motion JPEG) sur un ordinateur. (QuickTime (pour Windows) est contenu dans le CD-ROM Digital Camera Solution Disk fourni. Sur la plate-forme Macintosh, QuickTime 3.0 ou



version ultérieure est généralement intégré au système d'exploitation Mac OS 8.5 ou version ultérieure.

- ♦ Les opérations suivantes sont possibles durant un enregistrement vidéo :
 - Zoom (à l'exception du zoom numérique)
 - Mémorisation d'exposition au flash : Appuyez sur la touche **MF**. **AF** apparaît sur l'écran LCD (ou sur le viseur). Vous pouvez annuler la mémorisation d'exposition au flash en appuyant à nouveau sur la touche **MF**.
 - Mémorisation d'exposition automatique, compensation d'exposition : Appuyez sur la touche . La barre de correction d'exposition apparaît sur l'écran LCD (ou sur le viseur). Vous pouvez modifier l'exposition à l'aide de la flèche ◀ ou ▶. Vous pouvez annuler la mémorisation d'exposition automatique en appuyant à nouveau sur la touche .
 - Stabilisateur d'image : Appuyez sur la touche **IS** pour l'activer ou le désactiver.

Modification du nombre d'images par seconde

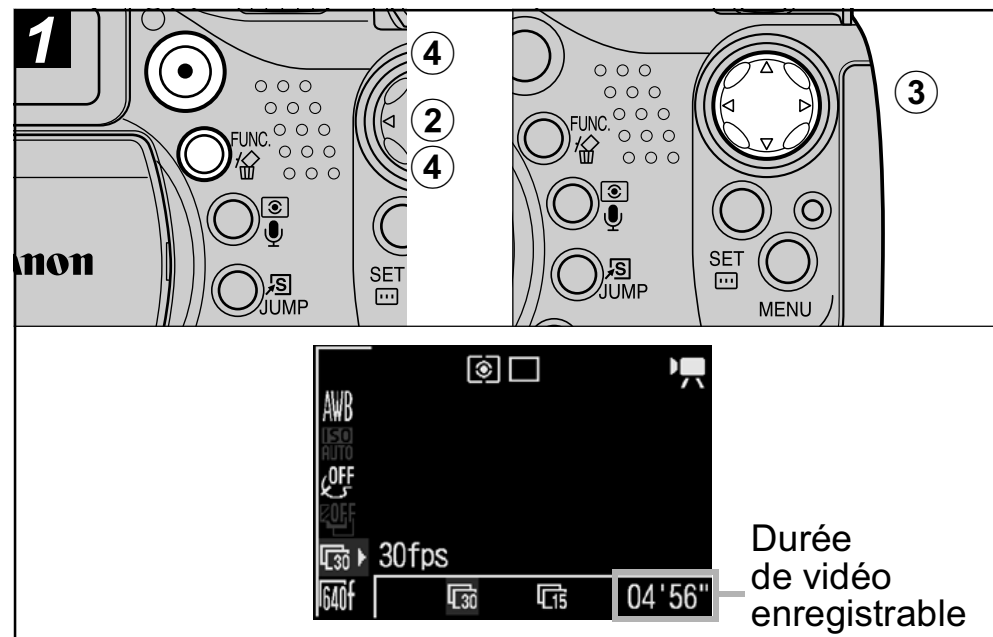
Il est possible de sélectionner le nombre de prises de vue par seconde lors de la réalisation de vidéos.



- ① Positionnez la molette de sélection des modes sur .
- ② Appuyez sur la touche **FUNC.**
- ③ Sélectionnez  * (30 im./s) à l'aide de la flèche ▲ ou ▼ située sur la molette de sélection, puis sélectionnez le nombre d'images par seconde souhaité à l'aide de la flèche ◀ ou ▶.

Affichage/Modification de vidéos

* Le paramètre en cours est affiché.

 : Permet de prendre 30 images par seconde

 : Permet de prendre 15 images par seconde

- Le nombre d'images enregistrables par seconde varie en fonction du paramètre de résolution sélectionné (p. 151).
- Vous ne pouvez pas réaliser de vidéo immédiatement après avoir sélectionné les paramètres en appuyant sur la touche Vidéo. Cet écran apparaît une nouvelle fois lorsque la vidéo est réalisée.

④ Appuyez sur la touche FUNC. puis appuyez sur la touche Vidéo pour commencer les prises de vue.



Vous pouvez lire des vidéos enregistrées avec le mode Vidéo et effacer des passages non souhaités à partir du début ou de la fin de la séquence vidéo.



- Il est impossible de modifier les vidéos protégées (p. 106).
- L'enregistrement d'une vidéo modifiée en tant que nouveau fichier peut rendre quelque temps en fonction de la taille du fichier. Si les piles sont en partie déchargées, les séquences vidéo modifiées ne peuvent pas être enregistrées. Lors de la modification de vidéos, utilisez des batteries Ni-MH AA ou un adaptateur secteur compact CA-PS700.



Vous pouvez éventuellement constater des défauts d'image si vous utilisez une carte mémoire flash compacte à lecture lente et si la résolution d'enregistrement et le nombre d'images par seconde sont réglés comme suit.

-  Résolution (640 x 480 Fine)
-  Résolution (640 x 480) et  nombre d'images par seconde (30 im./s)

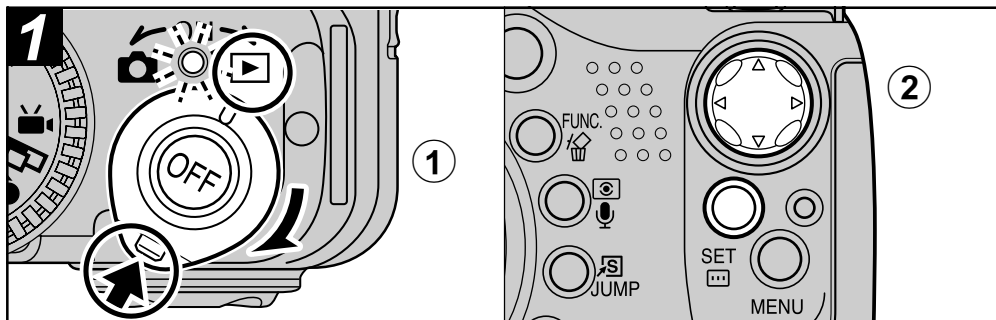

Ce signe apparaît sur les fichiers vidéo.



- ① Tournez le sélecteur de mode vers la droite pour régler l'appareil photo sur le mode de lecture.
- ② Sélectionnez une vidéo à l'aide de la flèche ◀ ou ▶ située sur la molette de sélection, puis appuyez sur la touche SET.

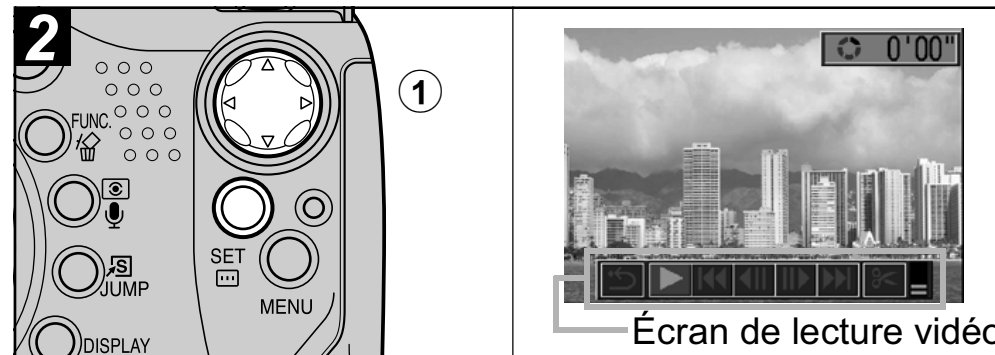

Écran de lecture vidéo

- ① Sélectionnez une touche à partir de l'écran de lecture vidéo à l'aide de la flèche ◀ ou ▶ située sur la molette de sélection, puis appuyez sur la touche SET.

Écran de lecture vidéo

- ◀ (Sortir) : Permet de revenir à l'écran à l'étape 1
- ▶ (Lire) : Permet de lire les images et le son de la vidéo
- ◀◀ (Première image) : Affiche la première image
- ◀◀ (Image précédente) : Permet d'effectuer un retour rapide si la touche SET est maintenue enfoncée
- ▶▶ (Image suivante) : Permet d'effectuer une avance rapide si la touche SET est maintenue enfoncée
- ▶▶ (Dernière image) : Affiche la dernière image
- ✂ (Éditer) : Permet de modifier la vidéo → Étape 3

Opérations de lecture

▲▼ : Permet de régler le volume durant la lecture

SET : Interrompt la lecture. Appuyez à nouveau dessus pour reprendre la lecture.

Lorsque la lecture s'arrête



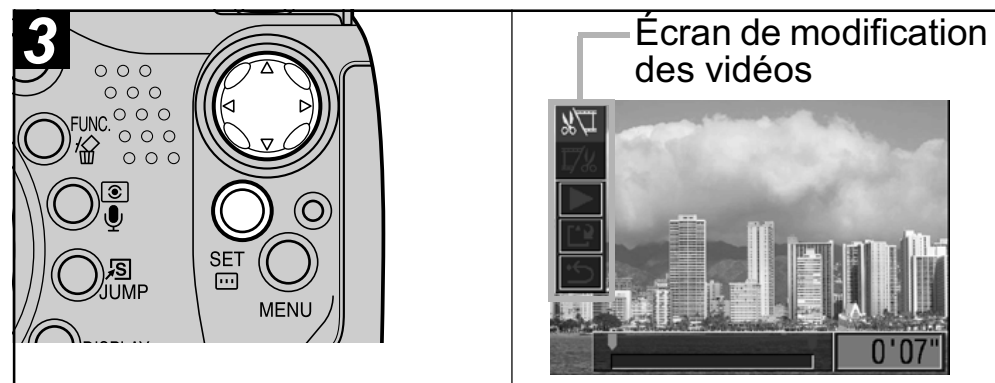

La dernière image reste affichée à la fin de la lecture.

SET : Affiche l'écran de lecture vidéo. Appuyez à nouveau pour relire la vidéo à partir de la première image.

- Vous pouvez éventuellement constater des défauts d'image et de son si vous lisez une vidéo sur un ordinateur dont les ressources système sont insuffisantes.
- Le volume auquel les vidéos sont lues peut également être réglé dans le menu Lecture.
- Veuillez régler le niveau sonore sur la télévision lors de la visualisation de fichiers vidéo sur une télévision.
- Si vous ne modifiez pas la vidéo, les opérations s'arrêtent ici.



① Sélectionnez une touche à partir de l'écran de modification des vidéos à l'aide de la flèche ▲ ou ▼ située sur la molette de sélection, puis appuyez sur la touche SET.

-  (Couper le début) : Supprime les images de la première moitié de la vidéo
-  (Couper la fin) : Supprime les images de la dernière moitié de la vidéo
-  (Lire) : Lit la vidéo temporairement modifiée
-  (Sauvegarder) : Enregistre la vidéo
-  (Sortir) : Annule la modification de la vidéo et revient à l'écran à l'étape **2**

- Il est possible de modifier en unités d'1 image les vidéos dont la durée d'origine est d'1 seconde ou plus.

② **Sélectionnez la plage à modifier à l'aide de la flèche ◀ ou ▶.**

③ **Sélectionnez ▶ (Lire) à l'aide de la flèche ▲ ou ▼, puis appuyez sur la touche SET.**

La lecture de la vidéo temporairement modifiée commence.

- La lecture de la vidéo sera interrompue si vous appuyez sur **SET** pendant la lecture.

④ **Sélectionnez ↶ (Sauvegarder) à l'aide de la flèche ▲ ou ▼, puis appuyez sur la touche SET.**

- Lorsque ↷ (Sortir) est sélectionné, la vidéo modifiée n'est pas enregistrée et l'appareil photo revient à l'écran de l'étape **2**.

⑤ **Sélectionnez [Ecraser] ou [Nouv. Fichier] à l'aide de la flèche ◀ ou ▶, puis appuyez sur la touche SET.**

[Ecraser] : Enregistre la vidéo modifiée sous le même nom de fichier que celle d'origine. Les données d'origine sont supprimées.

[Nouv. Fichier] : Enregistre la vidéo modifiée sous un nouveau nom de fichier. Les données d'origine ne sont pas supprimées.

- Lorsqu'il ne reste plus assez de place sur la carte mémoire flash compacte, seule la fonction Ecraser est disponible. Dans ce cas, ▲ apparaît sur le compteur de la barre de modification des vidéos.

Sélection des paramètres en appuyant sur la touche FUNC. (en mode de prise de vue uniquement)

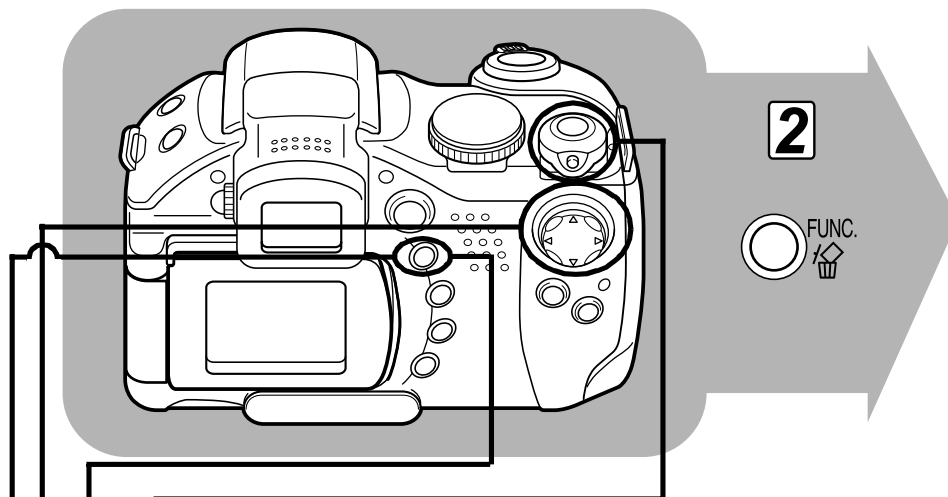

- 1 Positionnez le sélecteur de mode sur .
- 2 Appuyez sur la touche **FUNC.**
- 3 Appuyez sur la flèche ▲ ou ▼ pour sélectionner une fonction.
- 4 Appuyez sur la flèche ◀ ou ▶ pour sélectionner le contenu du paramètre.
- 5 Appuyez sur la touche **FUNC.**
- 6 Prenez la photo.

3 Sélectionnez une fonction à l'aide de ▲ ou ▼

Correction d'exposition (± 0) → p. 78



Balance des blancs (AWB) → p. 79



Vitesse ISO (ISO 50) → p. 81

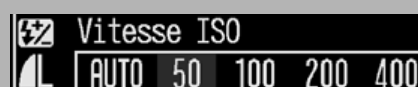

Effet photo (OFF) → p. 82

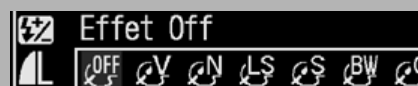

Bracketing (OFF) → p. 84

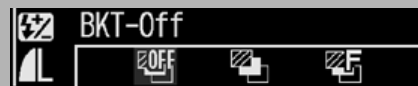

() Les éléments entre parenthèses indiquent les paramètres par défaut.

4 Sélectionnez le contenu du paramètre à l'aide de ◀ ou ▶

Réglage du flash (± 0) → p. 89

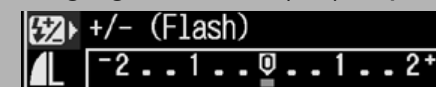

Puissance du flash → p. 89

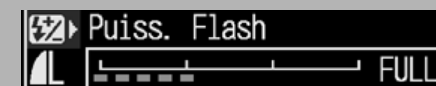

Résolution (L) → p. 32



Compression () → p. 32



Résolution et vidéo (640) → p. 32



Nombre d'images par seconde (30) → p. 56



5



6

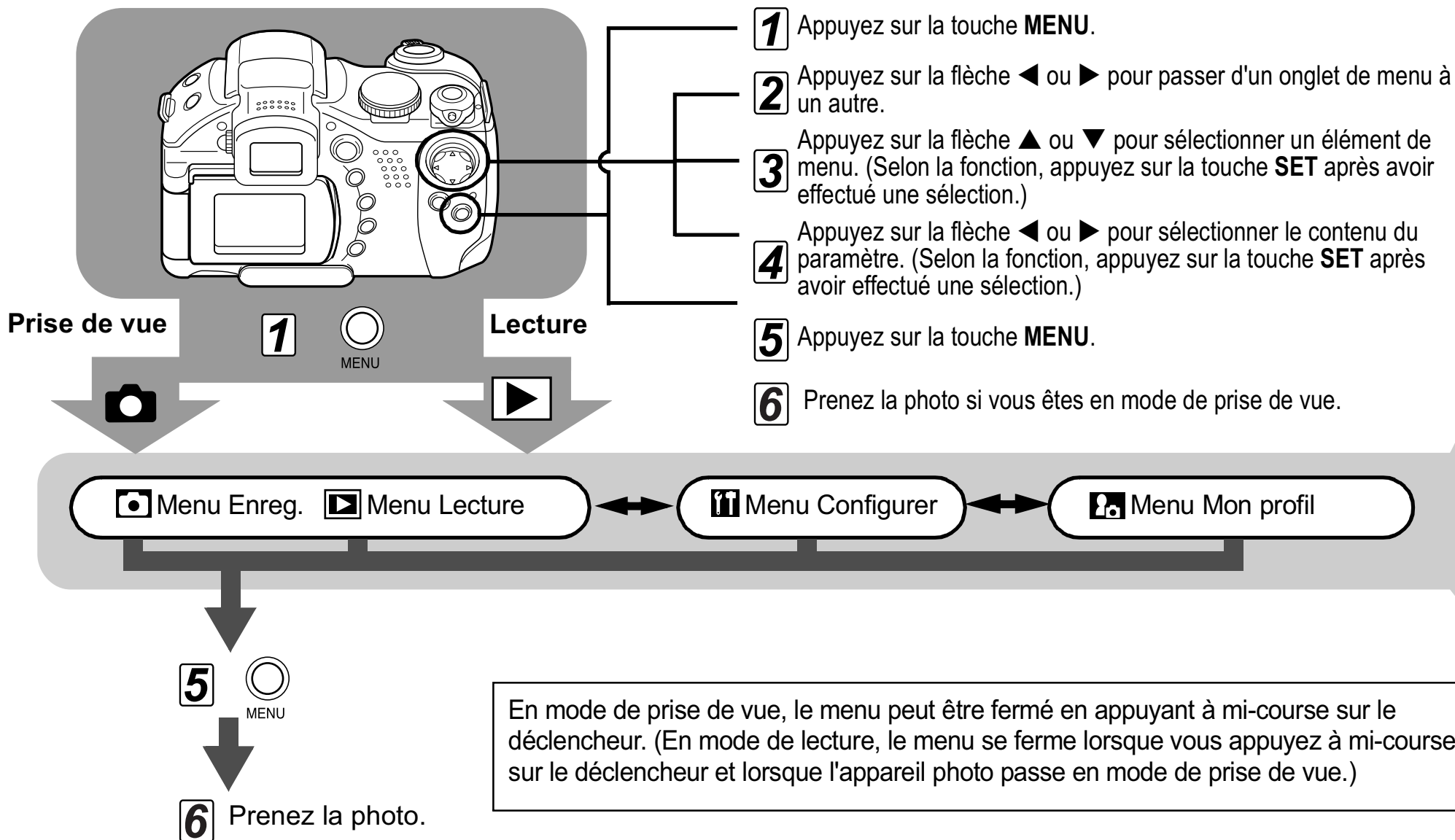

Prenez la photo.

Sélection des paramètres en appuyant sur la touche **MENU**

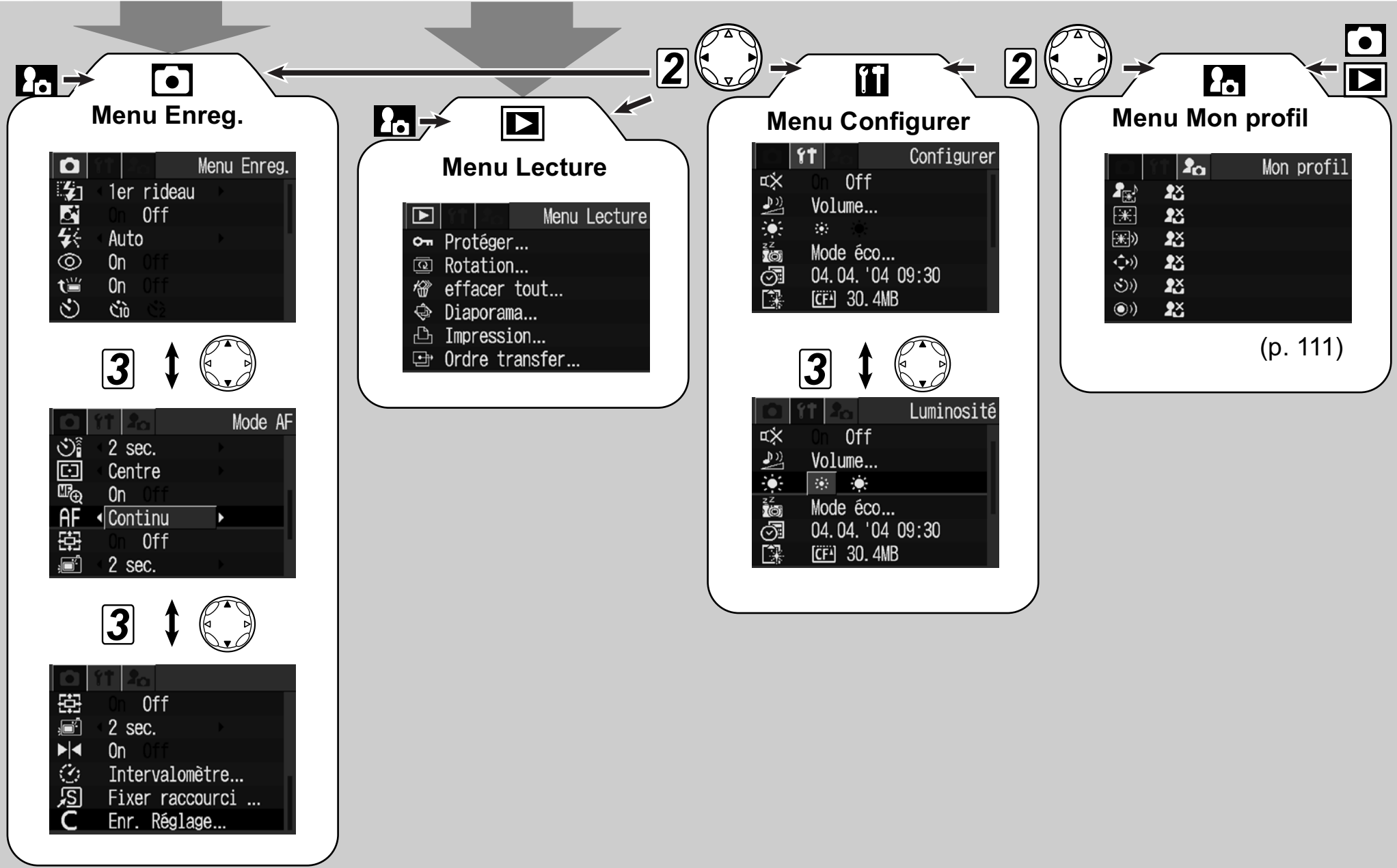







- ♦ Il se peut que certains menus ne puissent pas être sélectionnés en fonction du mode de prise de vue (p. 166).
- ♦ Vous pouvez appliquer une image et un son de votre choix à  et  dans le menu Mon profil. Reportez-vous à *Enregistrement des paramètres de Mon profil* (p. 111) ou au *Canon Digital Camera Software Starter Guide Disk [Disque Guide de démarrage des logiciels pour les appareils photo numériques Canon]* pour plus d'informations.
- ♦ Il est possible de redéfinir les valeurs par défaut des paramètres de l'appareil photo (p. 68).



Menu Enreg.

Élément de menu	Contenu du paramètre	Page de référence
Synch Flash	Définit le moment où le flash se déclenche. 1er rideau*/2nd rideau	p. 90
Synchro lente	Définit le déclenchement ou non du flash avec une vitesse d'obturation lente. On/Off*	p. 36
Ajust. Flash	Définit l'ajustement automatique ou non du flash. Auto*/Manuel	p. 89
Yeux Rouges	Définit le déclenchement ou non de la lampe atténuateur d'yeux rouges lorsque le flash se déclenche. On*/Off	p. 35
Sortie flash	Définit la sortie automatique ou non du flash. On*/Off Lorsque le paramètre est réglé sur [Off], le flash ne se déclenche pas automatiquement.	p. 34
Retardateur	Définit la durée entre le moment où vous appuyez sur le déclencheur et où le retardateur active ce déclencheur.  10 s* /  2 s	p. 49
Délai vue	Définit la durée entre le moment où vous appuyez sur le déclencheur de la télécommande et où le retardateur active le déclencheur. 0 s/2 s*/10 s	p. 136

Élément de menu	Contenu du paramètre	Page de référence
Mesure spot	Définit l'option [Mesure spot] (l'un des modes de mesure de la lumière) sur Centre (le point de mesure est fixé au centre) ou Zone AF (le point de mesure correspond au collimateur AF). Centre*/Zone AF	p. 76
Point Zoom MF	Définit l'agrandissement ou non du point pour la mise au point lors de l'utilisation de la mise au point manuelle. On*/Off	p. 95
Mode AF	Définit la fréquence de l'activation de la mise au point automatique. Continu*/Vue par vue	p. 97
Témoin enreg.	Définit si le témoin d'enregistrement clignote ou non durant l'enregistrement de vidéos. On*/Off	p. 53
Zoom numérique	Définit l'utilisation combinée ou non du zoom numérique et du zoom optique pour effectuer un zoom sur les images. On/Off*	p. 50
Affichage	Définit la durée d'affichage des images sur l'écran LCD (ou sur le viseur) une fois que vous avez relâché le déclencheur. Off/2 s* à 10 s	p. 31
Aff. Inversé	Définit si l'image est inversée ou non lorsque l'écran LCD est rabattu de 180 degrés vers l'objectif. On*/Off	p. 26

Élément de menu	Contenu du paramètre	Page de référence
Intervalomètre	Permet de prendre automatiquement des photos à intervalles définis. 2* à 100 prises 1* to 60 min	p. 91
Fixer raccourci	Sélectionne les fonctions à enregistrer sur la touche  (Raccourci).	p. 69
Enr. Réglage	Enregistre, dans le mode C de la molette de sélection des modes, les paramètres sélectionnés dans le menu Enreg. et le menu de la fonction.	p. 98

* Paramètre par défaut



Menu Lecture

Élément de menu	Contenu du paramètre	Page de référence
Protéger	Protège les images de tout effacement accidentel.	p. 106
Rotation	Fait pivoter les images à 90° ou 270° dans le sens des aiguilles d'une montre dans l'affichage.	p. 100
effacer tout	Efface toutes les images d'une carte mémoire flash compacte (sauf les images protégées).	p. 44
Diaporama	Lit les images dans un diaporama automatique.	p. 102

Élément de menu	Contenu du paramètre	Page de référence
Impression	Définit les images à imprimer sur une imprimante compatible avec la fonction d'impression directe ou dans un laboratoire photographique, le nombre d'unités à imprimer ainsi que d'autres paramètres.	p. 121
Ordre transfer	Spécifie les images avant de les télécharger sur un ordinateur.	p. 126

Menu Configurer

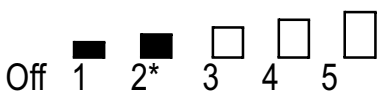

Élément de menu	Contenu du paramètre	Page de référence
Muet	Réglez ce paramètre sur [On] pour désactiver le son de départ, le signal sonore, le son du retardateur et le son du déclencheur en une seule fois. <ul style="list-style-type: none"> ● Si vous réglez le paramètre [Muet] sur [On], aucun son ne sera émis même si un élément sonore du menu Mon profil est réglé sur 1, 2 ou 3 (On). ● Veuillez noter que l'avertissement d'erreur émet un signal sonore même si le paramètre Muet est réglé sur [On]. On/Off*	-
Volume	Règle le volume des actions de l'appareil photo.	-
① Vol. Démarrage	Règle le volume sonore de démarrage lors de la mise sous tension de l'appareil photo.	p. 19

Élément de menu	Contenu du paramètre	Page de référence
② Vol. Opération	Règle le volume du signal sonore des touches d'action autres que celui du déclencheur.	-
③ Vol. Retard.	Règle le volume du son du retardateur vous informant que la photo va être prise dans 2 secondes.	p. 49
④ Son déclenc.	Règle le volume sonore du déclencheur une fois que vous avez appuyé complètement sur ce dernier. Il n'y a pas de son de déclencheur en mode Vidéo.	p. 28
⑤ Vol. Lecture	Règle le volume sonore lors de la lecture d'un mém. vocal ou d'une vidéo.	p. 57, 101
Paramètres des éléments précédemment cités (① - ⑤)		-
Luminosité	Définit le niveau de luminosité de l'écran LCD.  (Normal)* /  (Lumineux)	-
Mode éco	Définit si l'appareil photo s'éteint automatiquement ou si l'écran LCD (ou le viseur) s'éteint après un certain temps de non-fonctionnement de l'appareil photo. Extinction auto On*/Off Affichage OFF 10 s/20 s/30 s/1 min*/2 min/3 min	p. 107
Date/Heure	Règle la date, l'heure et le format de la date.	p. 21

Élément de menu	Contenu du paramètre	Page de référence
Format	Formate (initialise) une carte mémoire flash compacte.	p. 18
Réinit.fich.No.	Définit l'affectation des numéros de fichier aux images lors de l'insertion de nouvelles cartes mémoire flash compactes. On/Off*	p. 110
Rotation auto	Définit si les images prises avec l'appareil photo incliné pivotent ou non automatiquement dans l'affichage. On/Off*	p. 108
Unité distance	Définit le format des unités de distance affichées de l'indicateur de mise au point manuelle. m/cm* ou pied/pouce	p. 96
Langue	Définit la langue utilisée dans les menus et les messages sur l'écran LCD (ou sur le viseur). Anglais*/Allemand/Français/Néerlandais/Danois/Finois/Italien/Norvégien/Suédois/Espagnol/Chinois/Japonais Vous pouvez modifier la langue au cours de la lecture d'une image en maintenant la touche SET enfoncée et en appuyant sur la touche JUMP (sauf lorsque l'appareil photo est connecté à une imprimante).	p. 23
Système vidéo	Définit la norme du signal de sortie vidéo. NTSC/PAL	p. 118



* Paramètre par défaut

Menu Mon profil

Vous pouvez sélectionner le thème, la première image, le son de départ, le son du déclencheur, le signal sonore et le son du retardateur utilisés sur cet appareil photo. Il s'agit des paramètres de Mon profil. Vous pouvez personnaliser les options  et  de chaque élément avec des images de la carte mémoire flash compacte et des sons récemment enregistrés ou à l'aide du logiciel fourni. Reportez-vous au *Canon Digital Camera Software Starter Guide Disk [Disque Guide de démarrage des logiciels pour les appareils photo numériques Canon]* pour plus de détails.

Élément de menu	Contenu du paramètre	Page de référence
Thème	Sélectionne un thème commun pour chaque élément des paramètres de Mon profil.	p. 111
Première image	Définit la première image lors de la mise sous tension de l'appareil photo.	p. 111
Son de départ	Définit le son de départ lors de la mise sous tension de l'appareil photo.	p. 111
Signal sonore	Définit le son émis lorsque la molette de sélection ou tout autre bouton que le déclencheur est utilisé.	p. 111
Son retardateur	Définit le son qui vous informe que la photo sera prise dans 2 secondes.	p. 111
Son déclenc.	Définit le son du déclencheur lorsque vous appuyez sur la touche correspondante. Il n'y a pas de son de déclencheur pendant la réalisation d'une vidéo.	p. 111

Réinitialisation des valeurs par défaut des paramètres

Élément de menu	Contenu du paramètre	Page de référence
Contenu des paramètres du menu Mon profil	 (Off) / 1 * /  / 	-

* Paramètre par défaut

Vous pouvez redéfinir les valeurs par défaut des paramètres d'action des touches et des menus.

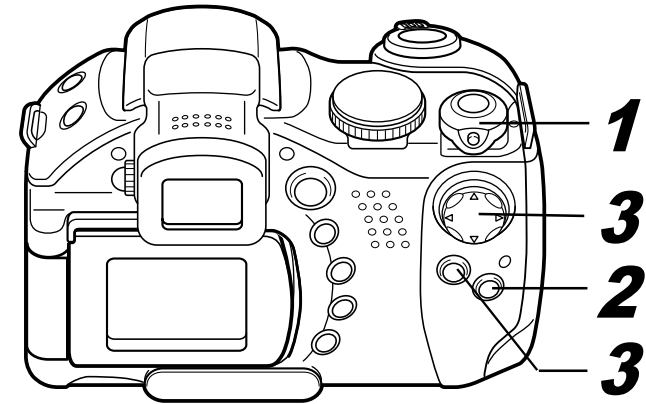

1 Positionnez le sélecteur de mode sur  ou  pour mettre l'appareil photo sous tension.

2 Appuyez sur la touche **MENU** pendant plus de **5 secondes**.

Le message « Réinit. paramètres ? » apparaît sur l'écran LCD (ou sur le viseur).



3 Sélectionnez [OK] à l'aide de la flèche  ou  située sur la molette de sélection, puis appuyez sur la touche **SET**.

La réinitialisation démarre.

- L'écran normal réapparaît lorsque la réinitialisation est terminée.
- Pour annuler la réinitialisation, sélectionnez [Annuler] au lieu de [OK].



- Les valeurs par défaut des paramètres suivants ne peuvent pas être redéfinies :
 - Les options [Date/Heure], [Langue] et [Système vidéo] du menu [ (Configurer)] (p. 66, 67)
 - Les données de la balance des blancs définies avec la fonction de balance des blancs personnalisée (p. 79)
 - Nouveaux paramètres de Mon profil
- Il n'est pas possible de redéfinir les paramètres lorsque l'appareil photo est connecté à une imprimante ou à un ordinateur.



Lorsque l'appareil photo est en mode de prise de vue et que la molette de sélection des modes est réglée sur **C**, seuls les paramètres du mode **C** reprennent leurs valeurs par défaut.

Les fonctions utilisées fréquemment peuvent être enregistrées dans  (Raccourci).

Il est possible d'enregistrer les fonctions suivantes :

- Résolution (images fixes uniquement)*
- Balance Blancs
- Qualité d'image (vidéos uniquement)
- Affichage OFF
- Vitesse ISO (images fixes uniquement)
- Nb im./sec. (vidéos uniquement)
- Effet photo
- Mém. AF (images fixes uniquement)
- Mém. Expo (images fixes uniquement)

* Paramètres par défaut

Enregistrement d'une fonction

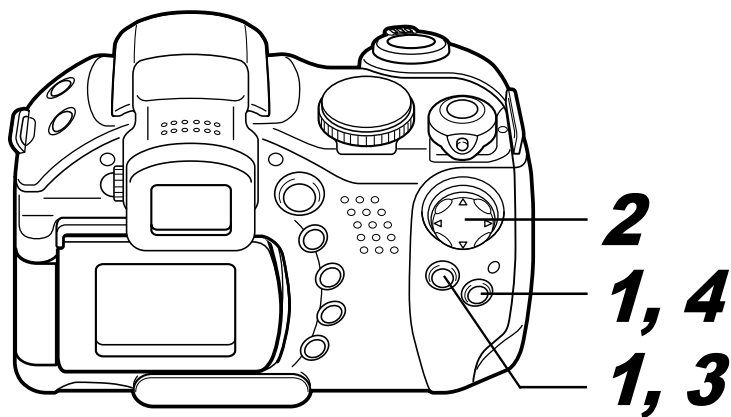

1 Sélectionnez [Fixer raccourci] dans le menu [(Enreg.)], puis appuyez sur la touche SET.

- Reportez-vous à *Sélection des menus et des paramètres* (p. 62).

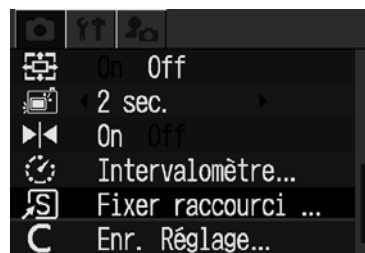

2 Sélectionnez la fonction que vous souhaitez enregistrer à l'aide de la flèche ◀ ou ▶.



- Si le signe « x » apparaît dans le coin inférieur droit de l'icône, vous pouvez enregistrer cette fonction mais le mode de prise de vue en cours est conservé et vous ne pouvez pas activer la fonction en appuyant sur le raccourci (l'icône de la fonction enregistrée n'apparaît pas). Si cela se produit, modifiez le paramètre de la molette de sélection des modes.

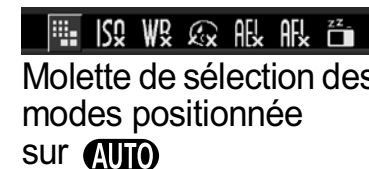

3 Appuyez sur la touche SET.

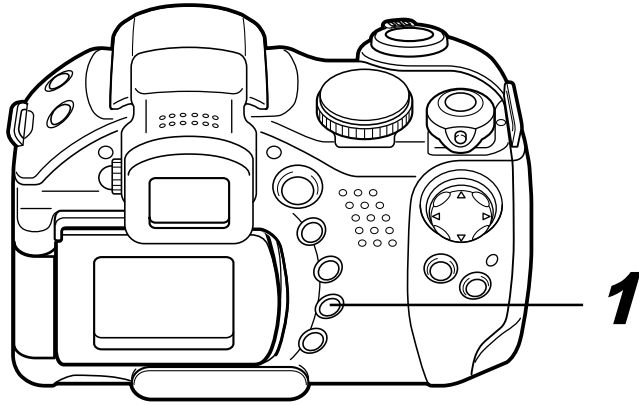

4 Appuyez sur la touche MENU.

Utilisation du raccourci



1 Appuyez sur la touche .

La fonction enregistrée est rappelée et l'icône correspondante apparaît sur l'écran LCD ou sur le viseur (sauf si l'affichage est désactivé).

- Appuyez sur la touche  afin de passer d'une valeur de paramètre à une autre pour les fonctions enregistrées.
- Les fonctions qui ne sont pas disponibles dans le mode de prise de vue en cours n'apparaissent pas même si elles sont sélectionnées. Modifiez le paramètre du mode de prise de vue, puis appuyez à nouveau sur la touche .



2 Prenez la photo.

Molette de sélection des modes

P Tv Av M

Vous pouvez sélectionner comme bon vous semble les paramètres de l'appareil photo tels que la vitesse d'obturation et la valeur d'ouverture afin de les adapter aux prises de vue que vous souhaitez réaliser.

Une fois les paramètres définis, les procédures de prise de vue sont identiques à celles du mode **AUTO** (p. 27).

Utilisation de la molette de sélection des modes

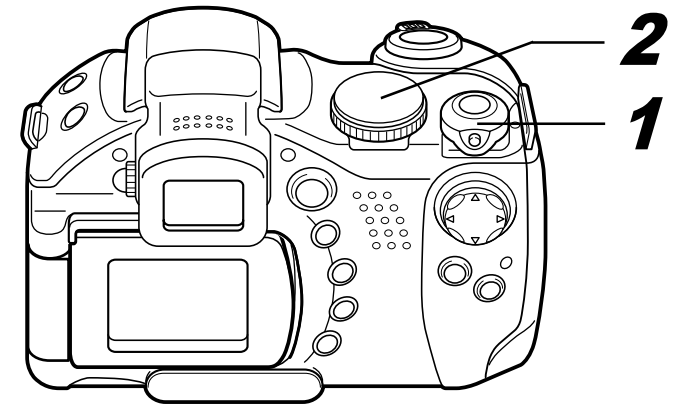

1 Vérifiez que l'appareil photo est en mode de prise de vue.

- Le témoin alimentation/mode émet une lumière orange.

2 Tournez la molette de sélection des modes, sélectionnez la fonction que vous souhaitez utiliser et prenez la photo.

- L'appareil photo fonctionne de la façon suivante selon la fonction sélectionnée :

P	L'appareil photo sélectionne automatiquement la vitesse d'obturation et la valeur d'ouverture.
Tv	L'utilisateur sélectionne une vitesse d'obturation à l'aide de la flèche ◀ ou ▶.
Av	L'utilisateur sélectionne une valeur d'ouverture à l'aide de la flèche ◀ ou ▶.
M	L'utilisateur sélectionne la vitesse d'obturation à l'aide de la flèche ◀ ou ▶ et la valeur d'ouverture à l'aide de la flèche ▲ ou ▼.

- La vitesse d'obturation et la valeur d'ouverture sont indiquées sur l'écran LCD (ou sur le viseur). Lorsque l'exposition est correctement réglée, la vitesse d'obturation et la valeur d'ouverture s'affichent en blanc sur l'écran LCD (ou sur le viseur).
- Lorsqu'il n'est pas possible de régler correctement l'exposition, la vitesse d'obturation et la valeur d'ouverture s'affichent en rouge sur l'écran LCD (ou sur le viseur).



Vitesse d'obturation Valeur d'ouverture

- Dans **P**, **Tv** ou **Av**, les combinaisons de vitesses d'obturation et de valeurs d'ouverture peuvent être modifiées dans le même paramètre d'exposition (p. 73).



- ◆ Reportez-vous à la page 166 pour connaître les paramètres pouvant être modifiés dans ce mode.
- ◆ Pour obtenir des informations sur la relation entre la valeur d'ouverture et la vitesse d'obturation, reportez-vous à la page 73.
- ◆ Évitez de faire bouger l'appareil lorsque la vitesse d'obturation est lente. Si l'icône d'avertissement de bougé de l'appareil apparaît sur l'écran LCD (ou sur le viseur), essayez l'une des procédures suivantes pour résoudre le problème.
 - Utilisez la fonction (stabilisateur d'image) (p. 29).
 - Utilisez un trépied.

P Programme d'exposition automatique

Utilisez le mode de programme d'exposition automatique pour que l'appareil photo règle automatiquement la vitesse d'obturation et la valeur d'ouverture en fonction de la luminosité de la scène.

- S'il n'est pas possible d'obtenir une exposition correcte, essayez les méthodes suivantes pour résoudre le problème.
 - Utilisez le flash.
 - Modifiez le paramètre de vitesse ISO.
 - Modifiez le mode de mesure de la lumière.

Différences entre le mode P et le mode AUTO

Les paramètres suivants peuvent être réglés en mode P, mais pas en mode AUTO.

- Correction d'exposition
- Balance des blancs
- Vitesse ISO
- Mode de bracketing
- Correction d'exposition au flash
- Flash (Flash activé, Synchro lente, 2nd rideau)
- Effet photo
- Mode de prise de vue en continu
- Mode de mesure de la lumière
- Mise au point manuelle
- Intervalomètre
- Cadre d'autofocus
- Mémorisation d'exposition automatique
- Mémorisation d'exposition au flash

TV Réglage de la vitesse d'obturation

Lorsque vous définissez la vitesse d'obturation en mode d'exposition automatique avec priorité à la vitesse d'obturation, l'appareil photo sélectionne automatiquement une valeur d'ouverture en fonction de la luminosité. Des vitesses d'obturation plus rapides vous donnent la possibilité de capturer une image instantanée d'un sujet en mouvement tandis que des vitesses plus lentes permettent de créer un effet de flou ou d'effectuer des prises de vue sans flash dans des zones sombres.

- Réglez la vitesse d'obturation à l'aide de la flèche ◀ ou ▶ lorsque l'image est sous-exposée (lumière insuffisante) ou surexposée (trop de lumière) et qu'il n'est pas possible de régler correctement l'exposition.

- La nature des capteurs CCD fait que les parasites de l'image enregistrée augmentent à des vitesses d'obturation lentes. Cependant, cet appareil photo applique un traitement spécial aux images prises à des vitesses d'obturation inférieures à 1,3 seconde afin d'éliminer le bruit et de produire des images de grande qualité. Un certain laps de temps peut être néanmoins nécessaire avant de pouvoir effectuer la prise de vue de l'image suivante.
- La valeur d'ouverture et la vitesse d'obturation changent selon l'état du zoom comme suit :

	Valeur d'ouverture	Vitesse d'obturation (en secondes)
Grand angle maximal*1	f/2,8 – f/5,0	jusqu'à 1/1 250
	f/5,6 – f/8,0	jusqu'à 1/2 000
Téléobjectif*2	f/3,1 – f/5,6	jusqu'à 1/1 250
	f/6,3 – f/8,0	jusqu'à 1/2 000

*1 Grand angle maximal

*2 Téléobjectif maximal

- La vitesse d'obturation la plus rapide pour la synchronisation du flash est de 1/250ème de seconde. L'appareil photo règle automatiquement la vitesse d'obturation sur 1/250ème de seconde si une vitesse plus élevée est sélectionnée.

Affichage de la vitesse d'obturation

Les nombres du tableau ci-dessous indiquent la vitesse d'obturation en secondes. 1/160 correspond à 1/160 seconde. Les guillemets indiquent la place de la décimale. Ainsi 0"3 équivaut à 0,3 seconde et 2" à 2 secondes.

15"	13"	10"	8"	6"	5"	4"	3"2	2"5	2"	1"6	1"3	1"
0"8	0"6	0"5	0"4	0"3								
1/4	1/5	1/6	1/8	1/10	1/13	1/15	1/20	1/25				
1/30	1/40	1/50	1/60	1/80	1/100	1/125						
1/160	1/200	1/250	1/320	1/400	1/500	1/640						
1/800	1/1 000	1/1 250	1/1 600	1/2 000								

AV Réglage de l'ouverture

Lorsque vous définissez l'ouverture en mode d'exposition automatique avec priorité à l'ouverture, l'appareil photo sélectionne automatiquement une vitesse d'obturation en fonction de la luminosité.

La sélection d'une valeur d'ouverture basse (qui ouvre l'obturateur) vous permet d'atténuer l'arrière-plan et de créer un portrait superbe. Une valeur d'ouverture supérieure (qui ferme l'obturateur) rapproche la plage totale du premier plan à l'arrière-plan dans la mise au point. Plus la valeur d'ouverture est grande et plus la plage de l'image est clairement mise au point.

- Réglez la valeur d'ouverture à l'aide de la flèche ◀ ou ▶ lorsque l'image est sous-exposée (lumière insuffisante) ou surexposée (trop de lumière) et qu'il n'est pas possible de régler correctement l'exposition.
- En fonction de la position du zoom, certaines valeurs d'ouverture ne peuvent pas être sélectionnées.
- Dans ce mode, la vitesse d'obturation maximale avec flash synchronisé est de 1/250 seconde. Le paramètre de valeur d'ouverture peut par conséquent être changé automatiquement pour correspondre à la vitesse du flash synchronisé, même si sa valeur a été précédemment définie.

Affichage du paramètre d'ouverture



Plus la valeur d'ouverture est grande et plus l'ouverture de l'objectif est petite.

f/2,8	f/3,1	f/3,2	f/3,5	f/4,0	f/4,5	f/5,0	f/5,6	f/6,3
f/7,1	– f/8,0							

M Réglage manuel de l'ouverture et de la vitesse d'obturation

Vous pouvez définir manuellement la vitesse d'obturation et l'ouverture pour obtenir un effet spécial. Cette méthode vous permet de prendre des feux d'artifice et d'autres photos lorsqu'il est difficile de définir l'exposition correcte automatiquement.

Sélection d'un cadre d'autofocus

- La luminosité de l'écran LCD (ou du viseur) correspond à la vitesse d'obturation et à la valeur d'ouverture sélectionnées. Lorsque vous sélectionnez une vitesse d'obturation rapide ou que vous photographiez un sujet dans un endroit sombre et que vous réglez le flash sur   ((On) (atténuateur d'yeux rouges)) ou sur  (On), l'image est toujours lumineuse.
- Lorsque vous appuyez à mi-course sur le déclencheur, la différence entre l'exposition standard* et l'exposition sélectionnée apparaît sur l'écran LCD (ou sur le viseur). Si la différence est supérieure à 2 valeurs, « -2 » ou « +2 » apparaît sur l'écran LCD (ou sur le viseur).

* L'exposition standard est calculée par la fonction d'exposition automatique en fonction de la méthode de mesure choisie.

Molette de sélection des modes

P Tv Av M

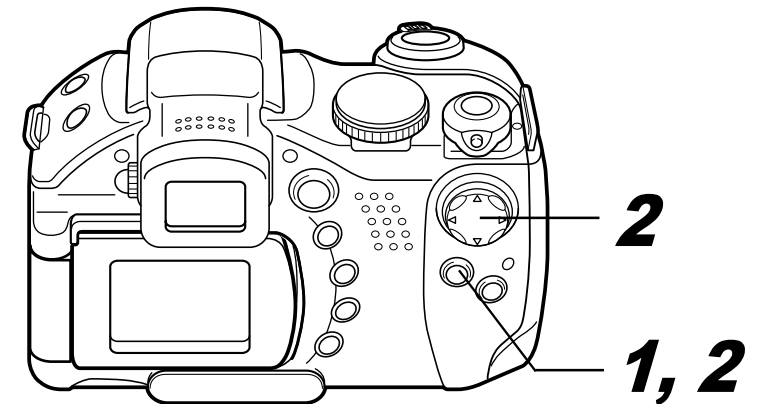

Le cadre d'autofocus indique la zone de composition sur laquelle l'appareil photo effectue la mise au point ; il peut être défini manuellement sur la zone de votre choix. Vous pouvez ainsi effectuer avec précision la mise au point sur un sujet décentré et obtenir la composition que vous souhaitez. Cependant, lorsque vous utilisez le zoom numérique, le cadre d'autofocus est réglé sur le point de centrage, même si vous avez précédemment réglé le cadre d'autofocus sur la position de votre choix.



1 Appuyez sur la touche .

Le cadre d'autofocus apparaît en vert.

2 Positionnez le cadre d'autofocus sur la zone souhaitée à l'aide de la flèche ▲, ▼, ◀ ou ▶, puis appuyez sur la touche .

- Vous pouvez prendre immédiatement la photo avec le cadre d'autofocus sélectionné en appuyant sur le déclencheur au lieu d'appuyer sur la touche .
- Le cadre d'autofocus revient à sa position d'origine (Centre) si vous maintenez enfoncée la touche .





- ◆ Pour avoir des explications sur les couleurs du cadre d'autofocus, veuillez vous reporter à la page 24.
- ◆ Le cadre d'autofocus est mémorisé sur la position de point de centrage lors de l'utilisation du zoom numérique.
- ◆ Lorsque le paramètre Mesure spot est sélectionné en tant que mode de mesure de la lumière, vous pouvez utiliser le cadre d'autofocus sélectionné comme mesure d'exposition spot (p. 76).

Passage d'un mode de mesure de la lumière à un autre

Molette de sélection des modes

P Tv Av M

Le mode de mesure de la lumière par défaut est le mode de mesure évaluative. Il est possible de passer à un autre mode de mesure.

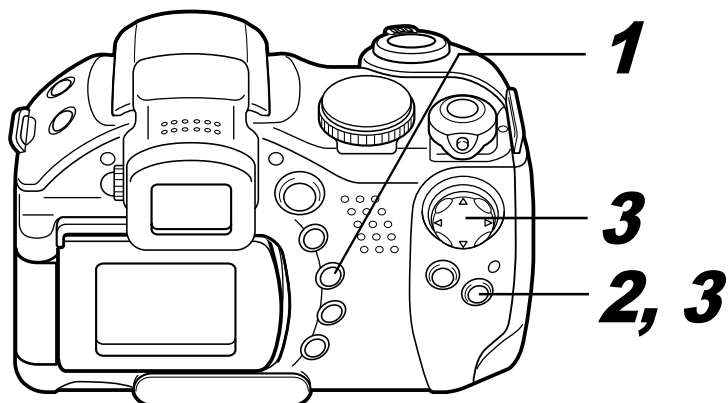

	Mesure évaluative de la lumière	L'appareil photo divise les images en plusieurs zones pour les mesures de la lumière. L'appareil photo évalue les conditions de luminosité complexes, telles que la position du sujet, la luminosité, l'arrière-plan, la lumière directe et le contre-jour, et ajuste les paramètres pour une exposition correcte du sujet principal. Ce mode convient particulièrement aux conditions de contre-jour et de photographie générale.
	Prédominance centrale	Fait la moyenne de l'exposition pour l'image entière, mais place l'accent sur le sujet au centre.
	Mesure spot	Mesure la zone à l'intérieur du cadre de mesure d'exposition spot.
	Centre	Mémorise le cadre de mesure spot au centre de l'écran LCD.
	Zone AF	Déplace la zone AF spot sur le cadre d'autofocus.

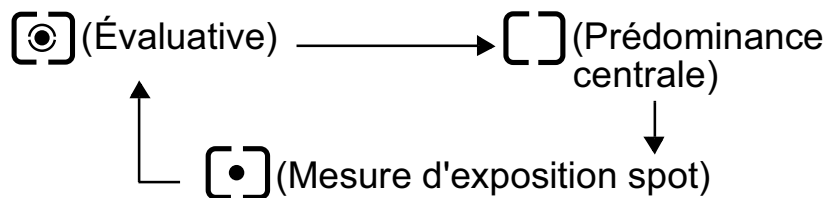

1 Appuyez sur la touche pour sélectionner un mode de mesure.

- Chaque fois que vous appuyez sur la touche , vous modifiez le mode de mesure comme suit :



- L'icône du mode de mesure de la lumière actuellement sélectionné apparaît sur l'écran LCD (ou sur le viseur). Si vous avez sélectionné  (Mesure d'exposition spot), allez à l'étape 2. Si vous avez sélectionné  (Mesure de lumière évaluative) ou  (Prédominance centrale), prenez la photo.

2 Dans le menu (Enreg.), sélectionnez [Mesure d'exposition spot].

- Reportez-vous à *Sélection des menus et des paramètres* (p. 62).

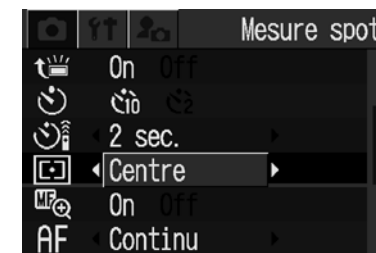

3 Sélectionnez [Centre] ou [Zone AF] à l'aide de la flèche ◀ ou ▶, puis appuyez sur la touche MENU.

- Lorsque le paramètre [Mesure d'exposition spot] est réglé sur [Centre], le cadre de mesure spot apparaît au centre de l'écran LCD (ou du viseur), alors qu'il s'affiche à l'intérieur du cadre d'autofocus sélectionné quand le paramètre [Mesure d'exposition spot] est réglé sur [Zone AF].



ex. Centre
Mesure d'exposition spot

➤ Réglage de l'exposition

Molette de sélection des modes



Ajustez le paramètre de correction d'exposition pour éviter de réaliser un sujet trop foncé lorsqu'il est à contre-jour ou prendre une photo face à un arrière-plan lumineux.

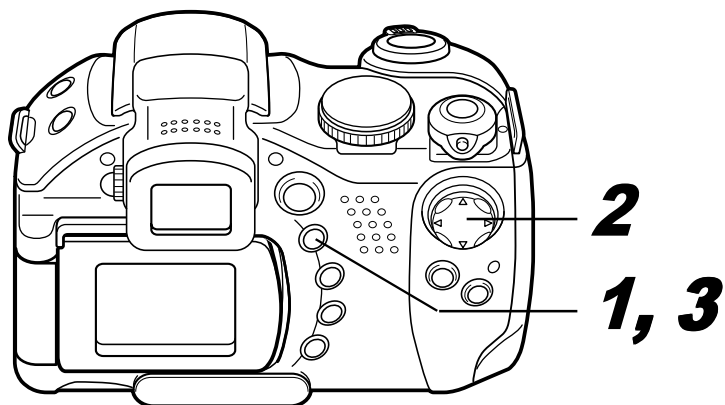

1 Appuyez sur la touche FUNC.

2 Sélectionnez $\pm 0^*$ (+/- (Exp.)) à l'aide de la flèche ▲ ou ▼, puis réglez l'exposition à l'aide de la flèche ◀ ou ▶.



* Le paramètre en cours est affiché.

- Les paramètres peuvent être réglés par paliers d'un tiers de valeur dans la plage de -2EV à +2EV.
- Vous pouvez prendre la photo immédiatement après avoir sélectionné les paramètres en appuyant sur le déclencheur. Cet écran apparaît une nouvelle fois lorsque la photo est prise.

3 Appuyez sur la touche FUNC.

- Pour annuler la correction d'exposition, rétablissez la valeur 0 pour le paramètre à l'aide de la flèche ◀ ou ▶.



- ♦ Les paramètres d'exposition peuvent être effectués ou annulés même en mode P (p. 53).

WB Réglage du ton (balance des blancs)

Molette de sélection des modes



Lorsque le mode de balance des blancs est défini pour correspondre à la source lumineuse, l'appareil photo reproduit les couleurs de façon plus précise.

Les combinaisons des contenus des paramètres et des sources lumineuses sont les suivantes.

	Auto	Les paramètres sont définis automatiquement par l'appareil photo
	Lum. Naturel.	Pour des prises de vue en extérieur par beau temps
	Ombragé	Pour des prises de vue par temps couvert, ciel ombragé ou pénombre
	Lum. Tungsten	Pour des prises de vue sous éclairage par lumière artificielle et éclairage fluorescent à longueur d'ondes de type 3
	Lum. Fluo	Pour des prises de vue sous éclairage fluorescent blanc chaud, blanc froid ou blanc chaud à longueur d'ondes de type 3
	Lum. Fluo H	Pour des prises de vue sous éclairage fluorescent lumière du jour, ou éclairage fluorescent lumière du jour à longueur d'ondes de type 3
	Flash	Pour des photographies au flash
	Personnalisé	Pour le réglage d'une valeur personnalisée avec une feuille de papier blanc, etc., afin d'obtenir la meilleure balance des blancs pour les conditions données.

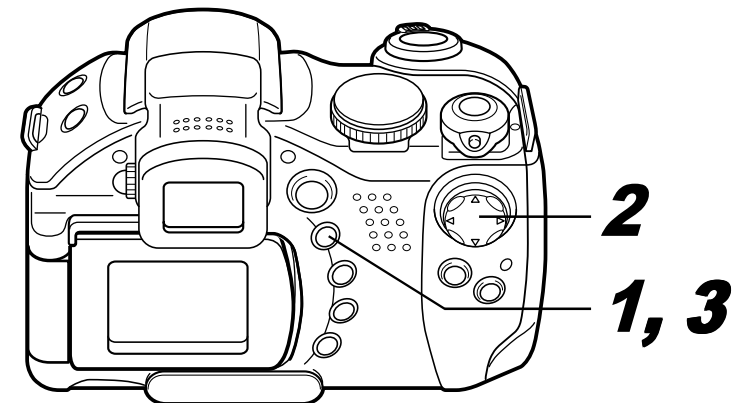

1 Appuyez sur la touche FUNC.

2 Sélectionnez **AWB** * (Auto) à l'aide de la flèche ▲ ou ▼, puis sélectionnez le paramètre souhaité à l'aide de la flèche ◀ ou ▶.

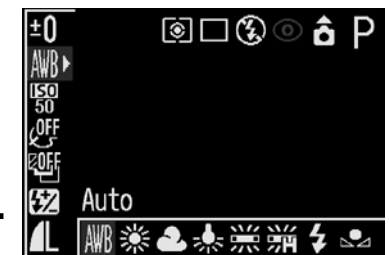

* Le paramètre en cours est affiché.

- Veuillez vous reporter à la page 80 concernant le paramètre personnalisé
- Vous pouvez prendre la photo immédiatement après avoir sélectionné les paramètres en appuyant sur le déclencheur. Cet écran apparaît une nouvelle fois lorsque la photo est prise.

3 Appuyez sur la touche FUNC.



La balance des blancs ne peut pas être réglée lorsque l'effet photo est positionné sur **S** (Sepia) ou sur **BW** (Noir et blanc) (p. 82).



Réglage d'une balance des blancs personnalisée

Il n'est pas possible de régler la balance des blancs dans les cas suivants. Utilisez  (Personnalisé) pour effectuer ce réglage.

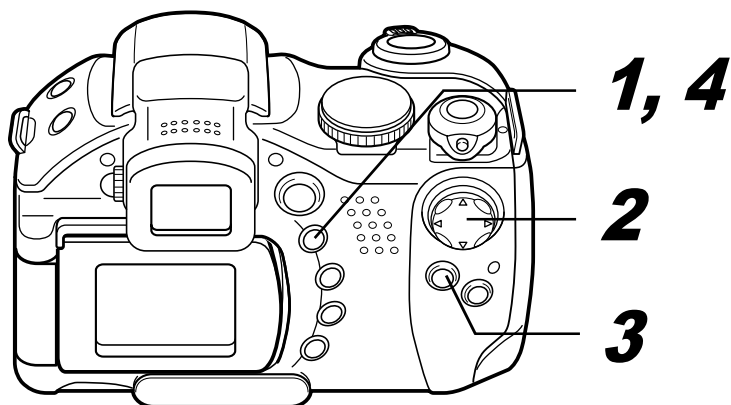
- Prises de vue de sujets de couleur monoton (comme le ciel, la mer ou la forêt)
- Prises de vue sous une source lumineuse particulière (comme une lampe à vapeur de mercure)



1 Appuyez sur la touche FUNC.

2 Sélectionnez * (Auto) à l'aide de la flèche ▲ ou ▼, puis sélectionnez  (Personnalisé) à l'aide de la flèche ◀ ou ▶.

* Le paramètre en cours est affiché.



3 Visez une feuille de papier, du tissu blanc ou une carte de couleur grise avec l'appareil photo, puis appuyez sur la touche SET.

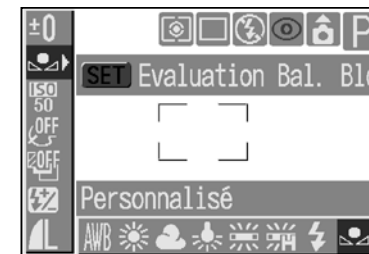

Les données relatives à la balance des blancs sont enregistrées.

- Dirigez l'appareil photo de telle sorte que la feuille ou le tissu blancs ou la carte grise remplissent entièrement le centre du cadre.
- Vous pouvez prendre la photo immédiatement après avoir sélectionné les paramètres en appuyant sur le déclencheur. Le menu s'affiche à nouveau une fois la photo prise, ce qui vous permet de modifier facilement le paramètre.

4 Appuyez sur la touche FUNC.









◆ Nous vous conseillons d'effectuer un réglage de la balance des blancs lorsque vous effectuez des prises de vue dans les conditions suivantes.

- Le mode de prise de vue est réglé sur **P**, la correction d'exposition et le réglage de l'exposition au flash sont réglés sur ± 0 .

Il peut être impossible de parvenir à une balance des blancs correcte lorsque l'exposition est incorrecte (l'image sera totalement noire ou blanche).

ISO Modification de la vitesse ISO

- **Le zoom est positionné sur le téléobjectif.**
Réglez le zoom numérique sur [Off].
 - **Un autre mode que  est sélectionné.**
Le mode  ne permet pas de lire la balance des blancs.
 - **Le flash est réglé sur  (Flash activé) ou  (Flash désactivé).**
Utilisez le même réglage de flash que celui que vous utiliserez pour la prise de vue une fois la balance des blancs définie. Si les conditions de réglage de la balance des blancs et les conditions de prise de vue sont différentes, il peut être impossible de parvenir à une balance des blancs correcte.
Lorsque le flash est réglé sur  (Auto avec atténuateur d'yeux rouges) ou sur  (Auto), il peut se déclencher pendant que les données relatives à la balance des blancs sont enregistrées dans la balance des blancs personnalisé. Si cela se produit, assurez-vous que le flash se déclenche également lorsque vous prenez la photo.
 - **La vitesse ISO est réglée sur le même paramètre pour prendre la photo.**
- ♦ La balance des blancs n'est pas annulée même si vous redéfinissez les paramètres par défaut de l'appareil photo (p. 68).

Molette de sélection des modes

P Tv Av M

En augmentant la vitesse ISO, vous pouvez prendre des photos lumineuses même dans des conditions de luminosité difficiles. Cette fonction est utile lorsque vous souhaitez empêcher l'appareil photo de bouger, effectuer des prises de vue sans flash ou effectuer des prises de vue avec une vitesse d'obturation plus rapide dans la pénombre.

Vous avez le choix entre les vitesses suivantes : Auto, 50, 100, 200 et 400.

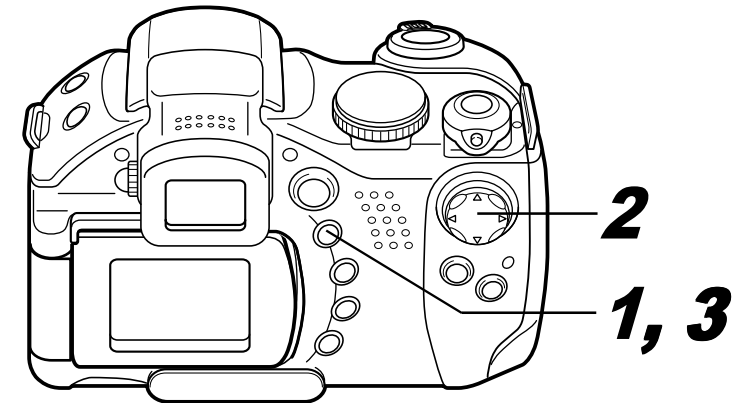

1 Appuyez sur la touche FUNC.

2 Sélectionnez * (Vitesse ISO) à l'aide de la flèche ▲ ou ▼, puis sélectionnez le paramètre souhaité à l'aide de la flèche ◀ ou ▶.



* Le paramètre en cours est affiché.

- Vous pouvez prendre la photo immédiatement après avoir sélectionné les paramètres en appuyant sur le déclencheur. Le menu s'affiche à nouveau une fois la photo prise, ce qui vous permet de modifier facilement le paramètre.

3 Appuyez sur la touche FUNC.









- Des vitesses ISO plus élevées augmentent les parasites sur l'image. Pour prendre des images nettes, utilisez la vitesse ISO la plus faible possible.
- Le paramètre AUTO sélectionne la vitesse ISO optimale. Il augmente automatiquement la vitesse lorsque la lumière du flash n'est pas suffisante pour éclairer le sujet.

Modification de l'effet photo

Molette de sélection des modes



Vous pouvez effectuer des prises de vue avec des effets de saturation et de contraste des couleurs différents.

	Effet Off	Prend les photos sans effets.
	Eclatant	Souligne le contraste et la saturation des couleurs pour les prises de vue en couleurs vives.
	Neutre	Atténue le contraste et la saturation des couleurs pour les prises de vue en nuances neutres.
	Contraste bas	Prend les sujets en photo avec des contours adoucis.
	Sepia	Prend les photos dans les tons sépia.
	Noir et blanc	Prend les photos en noir et blanc.
	Effet perso*	Vous pouvez régler comme bon vous semble le contraste, la netteté et la saturation des couleurs.

* **P**, **Tv**, Modes **Av** et **M** uniquement

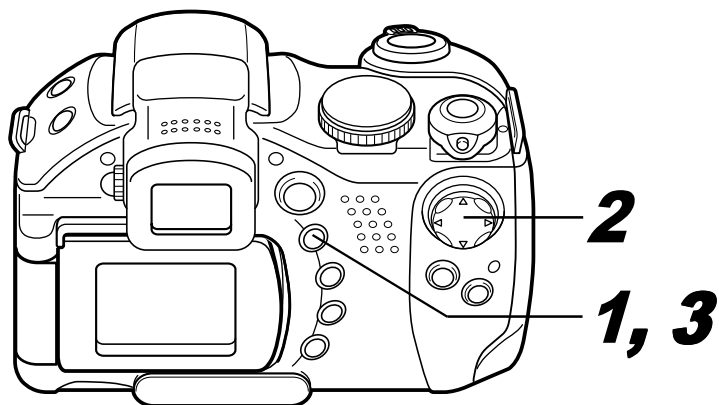

1 Appuyez sur la touche FUNC.

2 Sélectionnez * (Effet Off) à l'aide de la flèche ▲ ou ▼, puis sélectionnez le paramètre souhaité à l'aide de la flèche ◀ ou ▶.

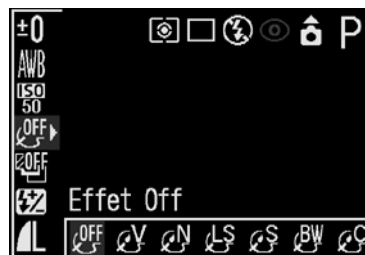

* Le paramètre en cours est affiché.

Lorsque est sélectionné :

- Un écran vous permettant de régler le contraste, la netteté et la saturation des couleurs s'affiche lorsque vous appuyez sur la touche **SET**. Sélectionnez l'élément que vous souhaitez définir à l'aide de la flèche ▲ ou ▼, définissez-le à l'aide de la flèche ◀ ou ▶, puis appuyez sur la touche **SET**.

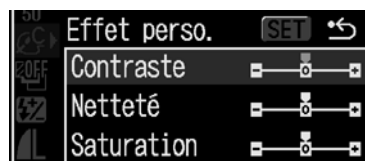

- Vous pouvez prendre la photo immédiatement après avoir sélectionné les paramètres en appuyant sur le déclencheur. Le menu s'affiche à nouveau une fois la photo prise, ce qui vous permet de modifier facilement le paramètre.

Contraste

- Cette fonction permet de régler le degré de luminosité.
- Sélectionnez entre - (Faible), 0 (Neutre) et + (Fort).

Netteté

- Cette fonction permet de régler la netteté des contours.
- Sélectionnez entre - (Faible), 0 (Neutre) et + (Fort).

Saturation

- Cette fonction permet de régler le degré de couleur.
- Sélectionnez entre - (Faible), 0 (Neutre) et + (Fort).

3 Appuyez sur la touche FUNC.

Il n'est pas possible de régler la balance des blancs lorsque le mode (Sepia) ou (Noir et blanc) est sélectionné.

Mode Bracketing (bracketing avec exposition automatique)

Molette de sélection des modes

P Tv Av

Dans ce mode, l'appareil photo modifie automatiquement l'exposition dans une gamme de réglage définie de façon à prendre trois prises de vue après avoir appuyé une fois sur le déclencheur.

Vous pouvez ajuster les paramètres de bracketing par paliers d'un tiers de valeur dans la plage de -2EV à +2EV du paramètre d'exposition standard. Les paramètres de bracketing peuvent être combinés avec les paramètres de correction d'exposition (p. 78) pour augmenter la plage de réglages. Les images sont enregistrées dans l'ordre suivant : exposition standard, sous-exposition et surexposition.

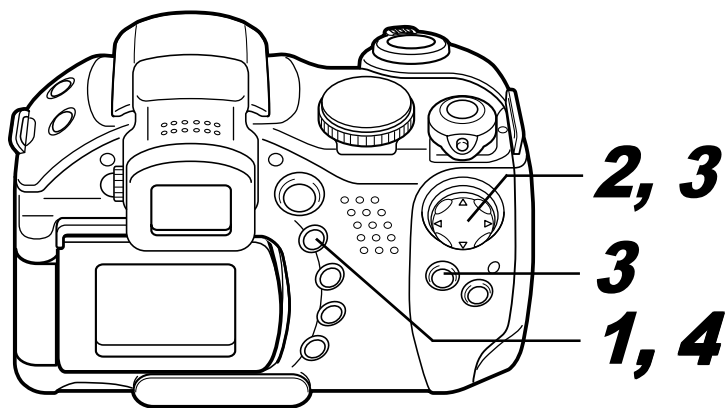

1 Appuyez sur la touche FUNC.

2 Sélectionnez * (BKT-Off) à l'aide de la flèche ▲ ou ▼.

* Le paramètre en cours est affiché.



3 Sélectionnez  (Bracketing), appuyez sur la touche SET et réglez la plage de correction à l'aide de la flèche ◀ ou ▶.



- Utilisez ▶ pour augmenter la plage et ◀ pour la réduire.
- Vous pouvez prendre la photo immédiatement après avoir sélectionné les paramètres en appuyant sur le déclencheur. Le menu s'affiche à nouveau une fois la photo prise, ce qui vous permet de modifier facilement le paramètre.

4 Appuyez sur la touche FUNC.

- Sélectionnez  (BKT-Off) à l'étape 3 pour annuler le mode Bracketing.



Le mode Bracketing ne peut pas être utilisé pour la photographie au flash. Si le flash se déclenche, seule une image peut être prise.

Mode Focus-BKT (bracketing avec mise au point)

Molette de sélection des modes

P Tv Av M

Vous pouvez réaliser trois prises de vue alors que la mise au point change automatiquement lorsque vous prenez des photos avec la mise au point manuelle.

Vous avez le choix entre trois plages : petite, moyenne ou grande. Les photos sont prises avec une position de mise au point changeant dans l'ordre suivant : position actuelle, en arrière et en avant.

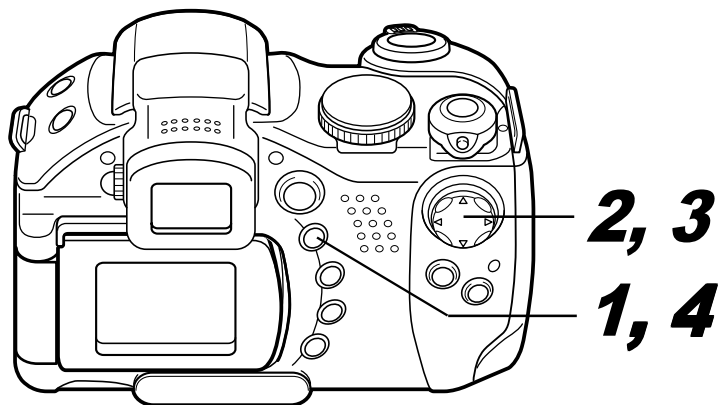

1 Appuyez sur la touche FUNC.

2 Sélectionnez * (BKT-Off) à l'aide de la flèche ▲ ou ▼, sélectionnez  (Focus-BKT) à l'aide de la flèche ◀ ou ▶, puis appuyez sur la touche SET.

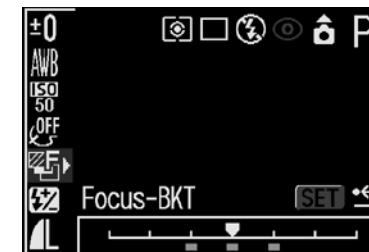

* Le paramètre en cours est affiché.

3 Sélectionnez une plage à l'aide de la flèche ◀ ou ▶.



- Utilisez ▶ pour augmenter la plage et ◀ pour la réduire.
- Vous pouvez prendre la photo immédiatement après avoir sélectionné les paramètres en appuyant sur le déclencheur. Le menu s'affiche à nouveau une fois la photo prise, ce qui vous permet de modifier facilement le paramètre.

4 Appuyez sur la touche FUNC. et prenez la photo en effectuant une mise au point manuelle (p. 95).



Le mode Focus-BKT n'est pas disponible lors de prises de vue avec le flash activé. Lorsque le flash est activé, l'appareil photo repasse en mode de prise de vue unique.

Mémorisation du paramètre d'exposition (Mém. Expo)

Molette de sélection des modes

 **P Tv Av**

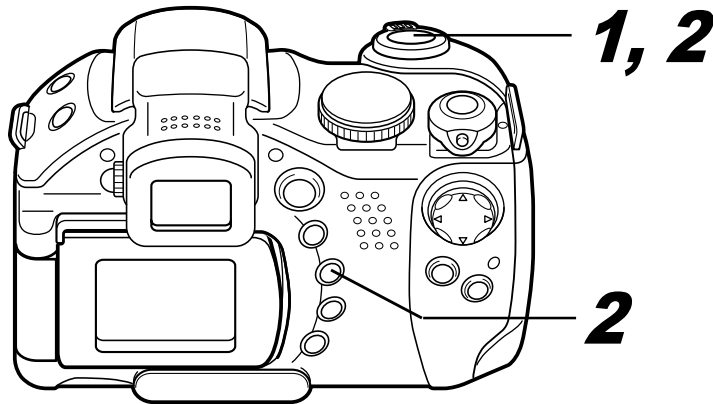

Vous pouvez régler l'exposition et la mise au point séparément. Ces réglages sont possibles lorsque le contraste est trop fort entre le sujet et l'arrière-plan ou lorsqu'un sujet est à contre-jour.



1 Faites la mise au point du cadre d'autofocus ou du cadre de mesure spot sur le sujet pour lequel vous voulez mémoriser le paramètre d'exposition et appuyez à mi-course sur le déclencheur.

- Reportez-vous à *Sélection d'un cadre d'autofocus* (p. 75)
- Reportez-vous à *Passage d'un mode de mesure de la lumière à un autre* (p. 76)

2 Tout en appuyant sur le déclencheur à mi-course, appuyez sur la touche .

- Le paramètre d'exposition est mémorisé (Mém. Expo) et l'icône  s'affiche sur l'écran LCD (ou sur le viseur).
- Appuyez à nouveau sur la touche  pour annuler la mémorisation d'exposition automatique.



Mémorisation d'exposition automatique

3 Recomposez l'image et prenez la photo.

L'appareil photo effectue la mise au point sur le sujet dans le cadre d'autofocus.



- ♦ Le mode  permet de définir ou d'annuler la mémorisation d'exposition automatique même durant un enregistrement vidéo (p. 56).
- ♦ Les combinaisons automatiques de vitesses d'obturation et de valeurs d'ouverture peuvent être modifiées à l'aide des procédures suivantes sans que cela altère la valeur d'exposition.
 1. Positionnez la molette de sélection des modes sur **P**, **Tv** ou **Av**.
 2. Effectuez la mise au point sur le sujet pour lequel vous voulez mémoriser le paramètre d'exposition et appuyez à mi-course sur le déclencheur.

Mémorisation du paramètre d'exposition au flash (Mém. AF)

3. Appuyez sur la touche .
Le paramètre d'exposition est mémorisé et l'icône ***** apparaît sur le moniteur LCD (ou sur le viseur).
4. Appuyez sur la flèche ◀ ou ▶ jusqu'à ce que vous ayez atteint la vitesse d'obturation ou la valeur d'ouverture voulue.
5. Recomposez l'image et prenez la photo. Ce paramètre s'efface dès que la photo est prise.

Molette de sélection des modes

P Tv Av

Vous pouvez obtenir l'exposition adéquate quel que soit l'endroit où se trouve votre sujet dans la composition.

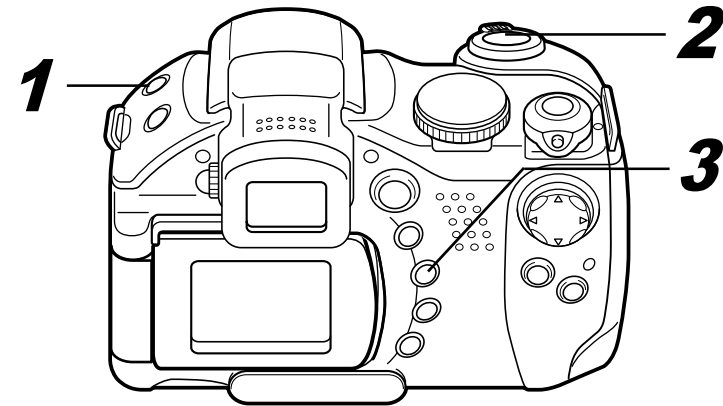

- 1** Appuyez sur la touche  et réglez le déclenchement du flash (p. 34).
- 2** Faites la mise au point du cadre d'autofocus ou du cadre de mesure spot sur le sujet pour lequel vous voulez mémoriser le paramètre d'exposition au flash et appuyez à mi-course sur le déclencheur.

3 Tout en appuyant sur le déclencheur à mi-course, appuyez sur la touche .

- Le paramètre de correction d'exposition au flash est mémorisé (Mém. AF) et l'icône ✱ s'affiche sur l'écran LCD (ou sur le viseur).
- Le flash se déclenche une première fois et mémorise l'exposition nécessaire pour éclairer le sujet.
- À chaque fois que vous appuyez sur la touche , l'exposition au flash est mémorisée par rapport à l'intensité nécessaire pour la composition.
- L'utilisation de tout autre bouton ou commande autre que la molette de sélection annule la mémorisation d'exposition au flash.

4 Recomposez l'image et prenez la photo.



- ◆ La fonction de mémorisation d'exposition au flash n'est pas disponible lorsque le paramètre [Ajust. Flash] est réglé sur [Manuel].

Permutation entre les paramètres d'ajustement du flash intégré Paramètres de réglage du flash

Molette de sélection des modes

Tv Av

Le flash intégré se déclenche avec des réglages automatiques (sauf avec le mode M), mais il est possible de le paramétrer pour qu'il se déclenche sans réglage.

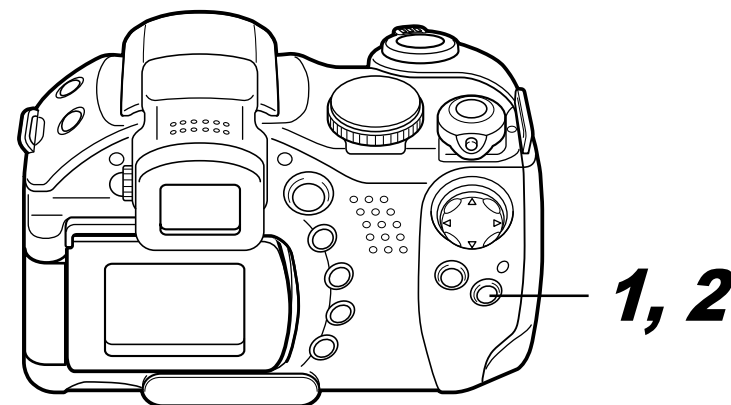

1 Sélectionnez [Ajust. Flash] dans le menu (Enreg.).

- Reportez-vous à *Sélection des menus et des paramètres* (p. 62).

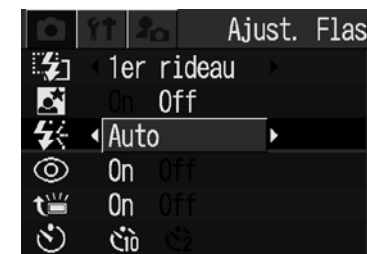

2 Sélectionnez [Auto] ou [Manuel] à l'aide de la flèche ◀ ou ▶, puis appuyez sur la touche MENU.

Réglage des paramètres Ajust. Flash/Puis. Flash

Molette de sélection des modes



*1 Lorsque [Ajust. Flash] est réglé sur [Manuel], les réglages de la puissance du flash peuvent être effectués.

*2 [Puis. Flash] peut être réglé.

Ajust. Flash	<ul style="list-style-type: none"> ● Lorsque [Ajust. Flash] est réglé sur [Auto], les paramètres peuvent être réglés par paliers d'un tiers de valeur dans la plage de -2EV à +2EV. ● Vous pouvez bénéficier de la photographie au flash tout en procédant à des réglages d'exposition en utilisant conjointement la fonction de correction d'exposition de l'appareil photo.
Puissance du flash	<ul style="list-style-type: none"> ● En mode M ou lorsque [Ajust. Flash] est réglé sur [Manuel], la puissance du flash peut être contrôlée en trois étapes, en commençant par FULL (plein), lors des prises de vue.

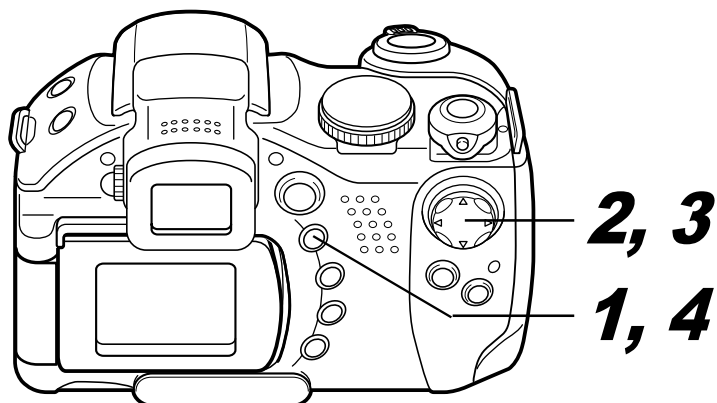

1 Appuyez sur la touche FUNC.

2 Sélectionnez (+/- (Flash) ou Puis. Flash) à l'aide de la flèche ▲ ou ▼.

3 Réglez la correction à l'aide de la flèche ◀ ou ▶.

- Vous pouvez prendre la photo immédiatement après avoir sélectionné les paramètres en appuyant sur le déclencheur.

Le menu s'affiche à nouveau une fois la photo prise, ce qui vous permet de modifier facilement le paramètre.

4 Appuyez sur la touche FUNC.



ex. [Ajust. Flash] réglé sur [Auto]



ex. [Ajust. Flash] réglé sur [Manuel]

Commande du moment du déclenchement du flash

Molette de sélection des modes

P Tv Av M

1er rideau	Le flash se déclenche juste après l'ouverture de l'obturateur, quelle que soit la vitesse d'obturation. Le paramètre de 1er rideau est généralement utilisé lors des prises de vue.
2nd rideau	Le flash se déclenche juste avant la fermeture de l'obturateur, quelle que soit la vitesse d'obturation. Par rapport au 1er rideau, le flash se déclenche plus tard ; vous pouvez ainsi prendre des photos dans lesquelles, par exemple, les feux arrière d'une voiture semblent émettre une traînée.



Image prise avec le paramètre 1er rideau



Image prise avec le paramètre 2nd rideau

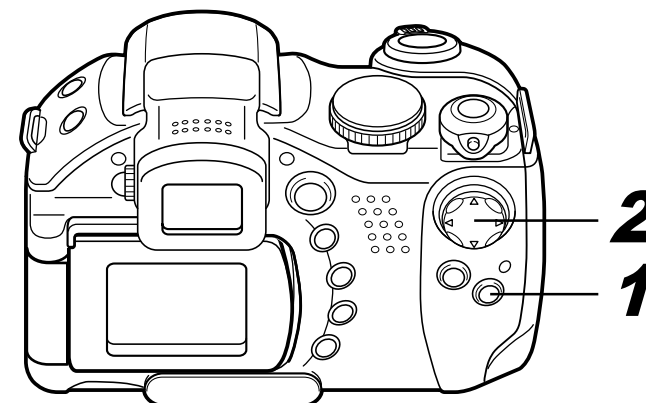

1 Dans le menu [📷 (Enreg.)], sélectionnez [Synch Flash].

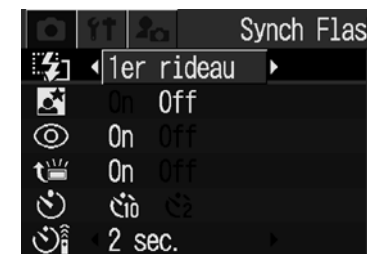

2 Sélectionnez [1er rideau] ou [2nd rideau] à l'aide de la flèche ◀ ou ▶.

- Reportez-vous à *Sélection des menus et des paramètres* (p. 62).

Prises de vue à intervalles définis (Intervalomètre)

Molette de sélection des modes

P Tv Av M

Vous pouvez prendre des photos à intervalles de temps définis. Cette fonction peut être utilisée pour l'observation de plantes et des fleurs en épanouissement à point fixe. L'intervalle de prise de vue peut être réglé entre 1 et 60 minutes et vous pouvez prendre entre 2 et 100 photos.



Dans la mesure où l'appareil photo peut effectuer des prises en continu pendant une période prolongée, il est recommandé d'utiliser l'adaptateur secteur compact CA-PS700 (en option) (p. 143).

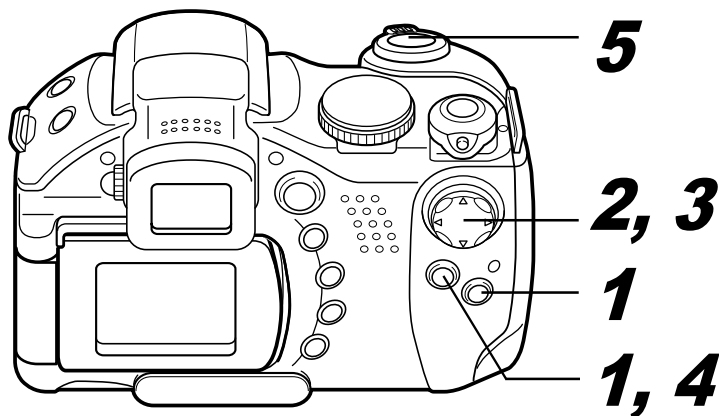

1 Sélectionnez [Intervalomètre] dans le menu [📷 (Enreg.)], puis appuyez sur la touche SET.

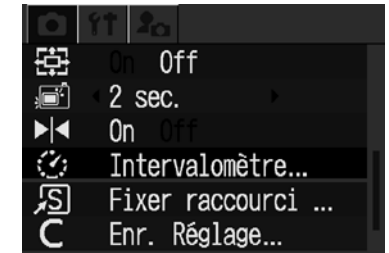

- Reportez-vous à *Sélection des menus et des paramètres* (p. 62).

2 Sélectionnez un intervalle à l'aide de la flèche ◀ ou ▶.

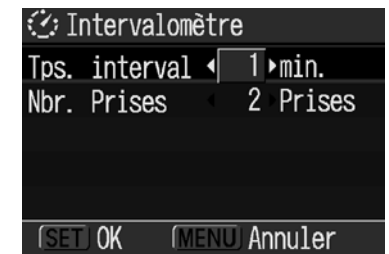

- Si vous appuyez en continu sur la flèche ◀ ou ▶, l'intervalle change par unité de 5 minutes à la fois.

3 Appuyez sur la flèche ▼ et sélectionnez le nombre de prises de vue à l'aide de la flèche ◀ ou ▶.

- Si vous appuyez en continu sur la flèche ◀ ou ▶, le nombre de prises de vue change par unité de 5 prises à la fois.
- Le nombre maximal de prises* dépend de la capacité restante sur la carte mémoire flash compacte.
- * Le nombre maximal de prises peut diminuer en fonction des photos prises.

4 Appuyez sur la touche SET.

- L'appareil ferme l'écran de menu et **Int.** apparaît dans le coin inférieur droit de l'écran LCD (ou du viseur).

5 Appuyez sur le déclencheur.

- La première photo est prise et la session de prises de vue à intervalles commence.
- Une fois que le nombre défini de photos est pris, l'appareil photo se met automatiquement hors tension, quels que soient les paramètres de la fonction d'économie d'énergie.
- Si les opérations ci-dessous sont effectuées alors que la session de prises de vue à intervalles est en cours, cette dernière est annulée.
 - Utilisation de la molette de sélection des modes lorsque l'appareil photo est en attente pour effectuer la prise suivante
 - Utilisation du déclencheur, en appuyant à mi-course, lorsque l'appareil photo est en attente pour effectuer la prise suivante
 - Ouverture du couvercle du logement de la carte mémoire flash compacte ou du couvercle du compartiment à piles
 - Passage en mode de lecture
 - Mise hors tension de l'appareil



- Une fois que la session de prises de vue à intervalles est commencée, tous les boutons d'opération deviennent inactifs.
- L'objectif reste ouvert jusqu'à la prise de vue suivante.
- Les photos ne sont pas affichées sur l'écran LCD (ou sur le viseur) juste après la prise.
- Le mode de prise de vue à intervalles n'est pas disponible lorsque la date et l'heure ne sont pas réglées.
- Les modes de prise de vue Continu et Prise de vue avec retardateur ne sont pas disponibles.
- Les paramètres des modes Bracketing et Focus-BKT ne peuvent pas être définis.

Prise de vue de sujets problématiques pour l'autofocus

L'autofocus risque de ne pas fonctionner correctement sur les types de sujets suivants.

- Sujets entourés d'un très faible contraste
- Sujets avec objets proches et lointains
- Sujets avec des objets très lumineux au centre de la composition
- Sujets se déplaçant rapidement
- Sujets avec des rayures horizontales

Pour prendre ces sujets, visez tout d'abord avec l'appareil photo un objet situé à la même distance, mémorisez la mise au point et recomposez l'image avec le sujet souhaité (ou faites une mise au point manuelle ou utilisez la mémorisation d'exposition au flash).

Prise de vue avec mémorisation de la mise au point

Molette de sélection des modes

AUTO       **P Tv Av M**

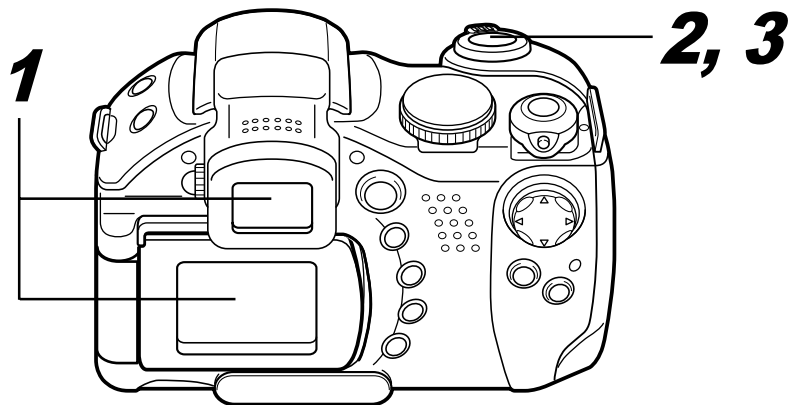

1 Visez un objet avec le cadre d'autofocus qui se trouve à la même distance que le sujet que vous souhaitez prendre.

2 Appuyez sur le déclencheur à mi-course pour mémoriser la mise au point.

- Le paramètre d'exposition automatique est également mémorisé dans ce cas. L'exposition peut être parfois incorrecte si la différence entre les deux éléments est trop grande. Dans ce cas, utilisez la mémorisation d'exposition automatique ou la mémorisation d'exposition au flash.

3 Maintenez le déclencheur enfoncé lorsque vous recomposez l'image et appuyez sur le déclencheur à fond pour prendre la photo.

Prises de vue en mode Mém. AF

Molette de sélection des modes

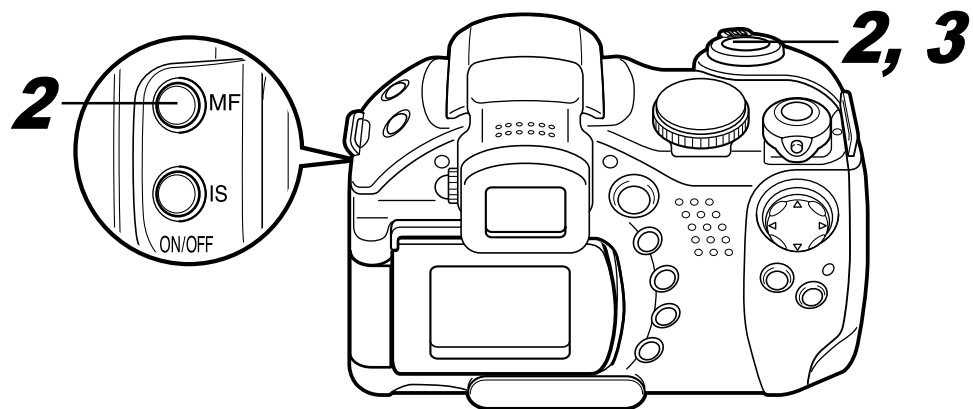

1 Visez un objet avec le cadre d'autofocus qui se trouve à la même distance que le sujet que vous souhaitez prendre.

2 Appuyez sur le déclencheur à mi-course et, tout en le maintenant enfoncé, appuyez sur la touche **MF**.

- **MF** apparaît sur l'écran LCD (ou sur le viseur).
- La mise au point reste mémorisée même si vous relâchez le déclencheur et la touche **MF**.

- Pour annuler le mode de mise au point manuelle, appuyez de nouveau sur la touche **MF**.

3 **Recomposez l'image et appuyez complètement sur le déclencheur pour prendre la photo.**



- ♦ La mémorisation d'exposition au flash est très pratique car vous pouvez recomposer l'image sans toucher au déclencheur. En outre, la mise au point restant mémorisée, y compris après la prise de vue, vous pouvez immédiatement prendre la photo suivante avec la même position de mise au point.
- ♦ Lors d'une prise de vue à travers du verre, approchez-vous le plus possible pour éviter les reflets.
- ♦ En mode , la mémorisation d'exposition peut être définie ou annulée même en mode d'enregistrement vidéo (p. 56)

Prise de vue en mode de mise au point manuelle

Molette de sélection des modes



La mise au point peut être réglée manuellement.

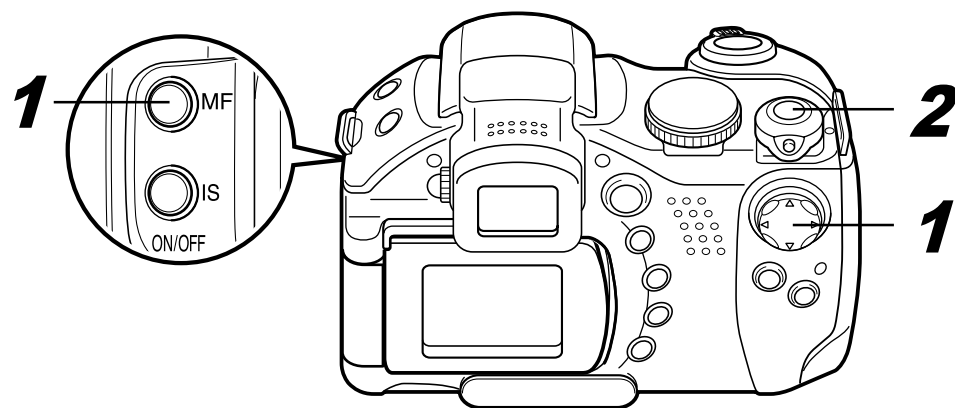

1 Appuyez sur la touche MF et maintenez-la enfoncée, puis appuyez sur la flèche ▲ ou ▼.

- La mise au point est mémorisée et l'icône MF ainsi que le témoin de mise au point manuelle (MF) apparaissent sur l'écran LCD (ou sur le viseur).

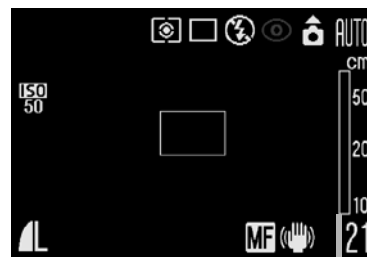

Indicateur de mise au point manuelle

2 Appuyez sur le déclencheur à fond pour réaliser la prise de vue.



Redéfinissez la mise au point manuelle après la sortie du flash.

- Lorsque le paramètre [Point Zoom MF] est réglé sur [On] dans le menu [(Enreg.)], si un cadre d'autofocus particulier a été sélectionné manuellement (p. 75), la partie de l'image située dans ce cadre apparaît agrandie.*¹
- * Sauf en mode [], lorsque le zoom numérique est activé ou qu'un téléviseur est utilisé en tant qu'écran.
- *¹Possibilité de paramétrage pour que l'image affichée ne soit pas agrandie (p. 65).
- Les chiffres donnés par le témoin de mise au point manuelle (MF) sont approximatifs. Ils ne constituent qu'une indication.
- Réglez la mise au point à l'aide de la flèche ▲ ou ▼ jusqu'à ce que l'image soit focalisée.
- Pour annuler le mode de mise au point manuelle, appuyez de nouveau sur la touche MF.

Passage d'un paramètre de mise au point à un autre

Molette de sélection des modes

AUTO       **P Tv Av M**

Vous pouvez passer d'un paramètre de mise au point à un autre pour effectuer une prise de vue.

Continu	L'appareil photo effectue en continu la mise au point sur le sujet visé même si vous n'appuyez pas sur le déclencheur, ce qui vous permet de réaliser des prises de vue sans risque de passer à côté d'opportunités. Il s'agit du paramètre par défaut.
Vue par vue	L'appareil photo effectue la mise au point uniquement lorsque vous appuyez à mi-course sur le déclencheur, ce qui permet de réaliser des économies d'énergie.

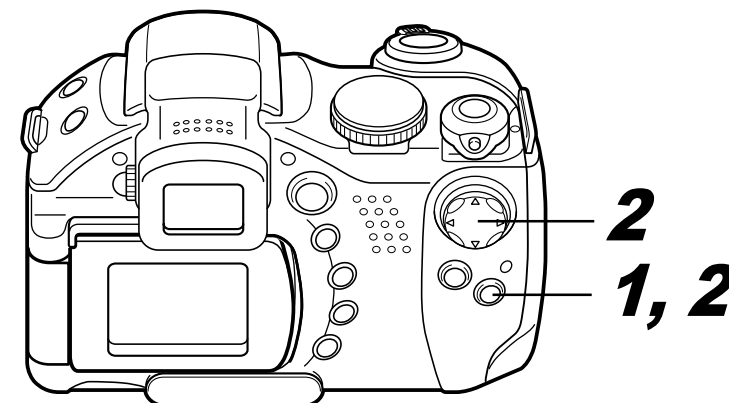

1 Dans le menu  (Enreg.), sélectionnez [Mode AF].

- Reportez-vous à *Sélection des menus et des paramètres* (p. 62).

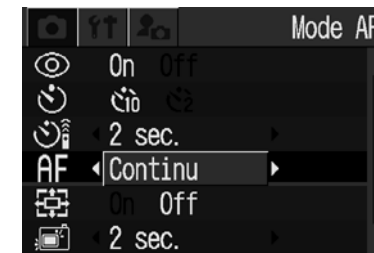

2 Sélectionnez [Continu] ou [Vue par vue] à l'aide de la flèche ◀ ou ▶, puis appuyez sur la touche MENU.

C Enregistrement des paramètres personnalisés.

Molette de sélection des modes

P Tv Av M C

Vous pouvez enregistrer les modes et les différents paramètres de prise de vue que vous utilisez fréquemment dans le mode **C** (Personnalisé). Au moment voulu, vous pouvez alors prendre des photos en utilisant des paramètres précédemment enregistrés en positionnant simplement la molette de sélection des modes de prise de vue sur **C**. Les paramètres qui sont généralement oubliés lors du changement du mode de prise de vue ou lors de la mise hors tension de l'appareil (comme les modes Prise de vue Continu ou Prise de vue avec retardateur) sont également conservés.

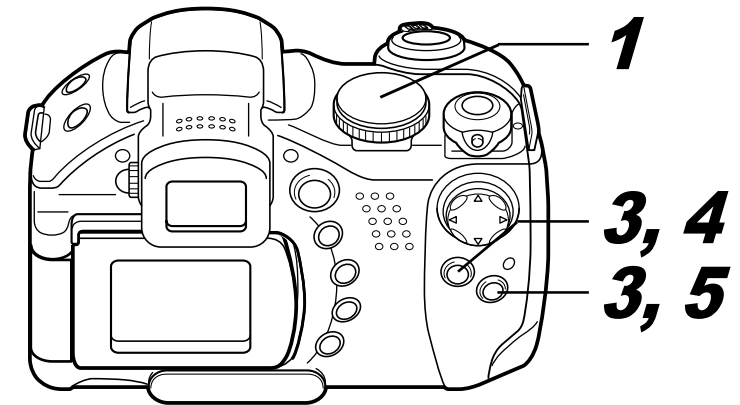

1 Positionnez la molette de sélection des modes sur **P**, **Tv**, **Av**, **M** ou **C**.

- Lorsque vous voulez réenregistrer des paramètres partiellement modifiés (à l'exception du mode de prise de vue) qui étaient précédemment enregistrés dans le mode **C**, sélectionnez **C**.

2 Définissez le contenu des paramètres que vous voulez enregistrer.

Paramètres pouvant être enregistrés dans le mode **C**

- Mode de prise de vue (**P**, **Tv**, **Av**, **M**)
- Éléments pouvant être définis en mode **P**, **Tv**, **Av** et **M** (p. 166)
- Paramètres des menus de prise de vue
- Emplacement du zoom
- Emplacement de la mise au point manuelle

3 Sélectionnez [Enr. Réglage] dans le menu [] (Enreg.), puis appuyez sur la touche SET.

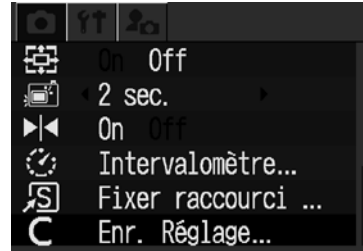

- Reportez-vous à *Sélection des menus et des paramètres* (p. 62).

4 Sélectionnez [OK] puis appuyez sur la touche SET.

5 Appuyez sur la touche MENU.



- ♦ Le contenu des paramètres n'a aucune influence sur les autres modes de prise de vue.
- ♦ Les paramètres enregistrés peuvent être redéfinis (p. 68).

Il est possible de faire pivoter les images sur l'écran LCD de 90° et 270°, dans le sens des aiguilles d'une montre.

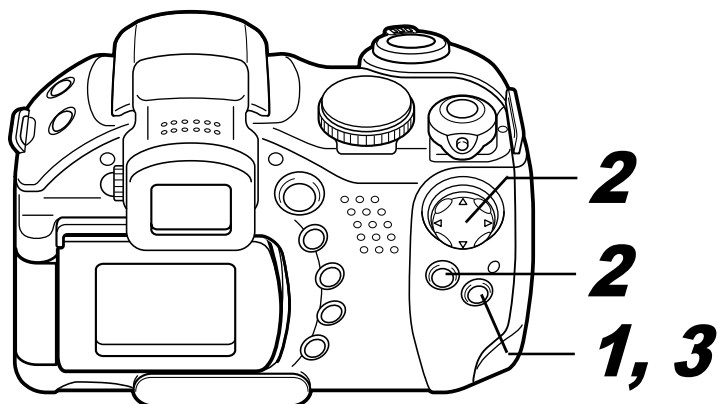

1 Sélectionnez [Rotation] dans le menu [▶] (Lecture), puis appuyez sur la touche SET.



- Reportez-vous à *Sélection des menus et des paramètres* (p. 62).

2 Sélectionnez une image à faire pivoter à l'aide de la flèche ◀ ou ▶, puis appuyez sur la touche SET.



- L'image pivote selon l'orientation suivante (90° → 270° → original) chaque fois que vous appuyez sur la touche **SET**.

3 Appuyez sur la touche MENU.

- Le menu Lecture s'affiche à nouveau. Appuyez de nouveau sur la touche **MENU** pour fermer le menu.



- Il n'est pas possible de faire pivoter les vidéos.
- Lorsque les images sont téléchargées sur un ordinateur, l'orientation des images pivotées par l'appareil photo dépend du logiciel utilisé pour le téléchargement.



- ◆ Il est également possible d'agrandir les images lorsque vous les faites pivoter (p. 40).
- ◆ Les images prises verticalement avec la fonction Rotation auto (p. 108) réglée sur [On] pivoteront automatiquement en position verticale lors de leur affichage sur l'écran LCD (ou sur le viseur).

🎤 Ajout de mémos vocaux aux images

En mode de lecture (lecture d'une seule image, lecture d'index, lecture avec agrandissement et lecture immédiatement après la prise de vue en mode de prise de vue), vous pouvez ajouter des mémos vocaux (d'une durée de 60 secondes au maximum) à une image. Les données sonores sont enregistrées au format WAVE.

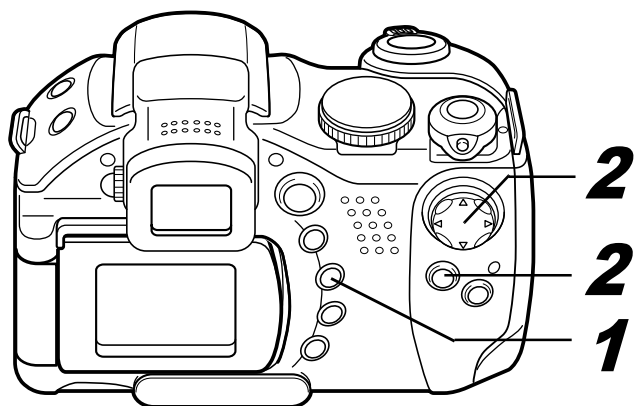

1 Appuyez sur la touche 🎤 pendant la lecture des images.

- L'écran d'ajout de mémos vocaux apparaît.

2 Sélectionnez à l'aide de la flèche ◀ ou ▶, puis appuyez sur la touche SET.



Écran d'ajout de mémos vocaux

- L'enregistrement commence et la durée écoulée s'affiche. Parlez en direction du microphone de l'appareil photo.
- Pour arrêter l'enregistrement, appuyez sur la touche **SET**. Pour reprendre l'enregistrement, appuyez à nouveau sur la touche **SET**.
- Vous pouvez ajouter autant de mémos vocaux que vous le souhaitez jusqu'à une durée totale de 60 secondes.

Lecture des mémos vocaux

- Sélectionnez . Les images avec des mémos vocaux s'affichent avec le signe 🎵 (ils n'apparaissent pas en mode Pas d'informations). Pour arrêter la lecture, appuyez sur la touche **SET**. Pour reprendre la lecture, appuyez à nouveau sur la touche **SET**. Vous pouvez régler le volume à l'aide de la flèche ▲ ou ▼.

Effacement des mémos vocaux

- Assurez-vous que 🎵 est affiché et sélectionnez .

Sortie du menu des mémos vocaux

- Appuyez sur la touche 🎤.



- Il n'est pas possible d'ajouter des mémos vocaux aux vidéos.
- Vous ne pouvez pas enregistrer ni lire des mémos vocaux pour des images qui possèdent déjà un fichier son incompatible. Si vous tentez d'enregistrer ou de lire ce type d'image, le message « Format WAVE incompatible » s'affiche. Les fichiers son non compatibles peuvent être supprimés avec cet appareil photo.
- Les mémos vocaux des images protégées ne peuvent pas être effacés (p. 106).



Il est possible de régler le volume dans le menu Configurer (p. 66). Si vous réglez [Muet] sur [On] dans le menu Configurer, aucun son n'est reproduit ; toutefois, vous pouvez rétablir le son et régler le volume en appuyant sur la flèche ▲ ou ▼.

Lecture automatique (diaporama)

Les paramètres des images de diaporama sont basés sur les normes DPOF (p. 119).

Début d'un diaporama

Toutes les images (ou certaines d'entre elles) peuvent être affichées une par une dans un diaporama automatique.

Toutes vues	Lit dans l'ordre toutes les images de la carte mémoire flash compacte
Diaporama 1 - 3	Lit dans l'ordre les images sélectionnées pour chaque diaporama (p. 103)

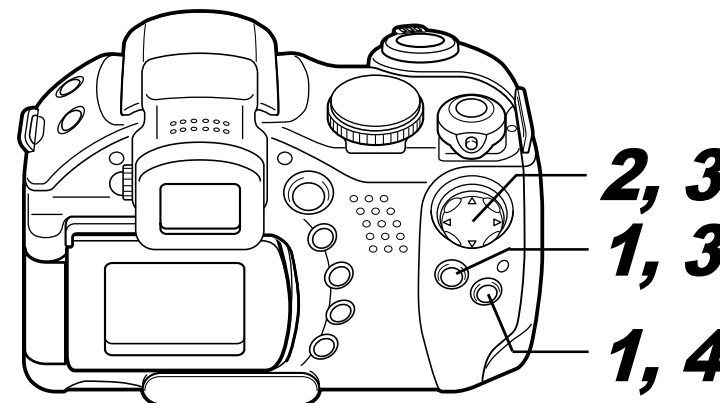

1 Dans le menu [(Lecture)], sélectionnez [Diaporama], puis appuyez sur la touche SET.



- Reportez-vous à *Sélection des menus et des paramètres* (p. 62).

2 Sélectionnez [Programme] à l'aide de la flèche ▲ ou ▼, puis sélectionnez entre [Toutes vues] et [Montrer 1]-[Montrer 3] à l'aide de la flèche ◀ ou ▶.

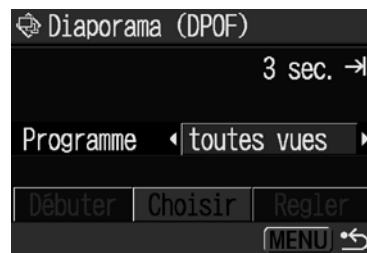

3 Sélectionnez [Débuter] à l'aide de la flèche ▲ ou ▼, puis appuyez sur la touche SET.

Le diaporama démarre et s'arrête automatiquement à la fin.

Interruption et reprise d'un diaporama

- Appuyez sur la touche **SET** pour interrompre le diaporama. Appuyez à nouveau sur cette touche pour reprendre la lecture.

Avance/Retour rapide d'un diaporama

- Utilisez la flèche ◀ ou ▶ pour passer à l'image précédente ou suivante.

Arrêt d'un diaporama

- Appuyez sur la touche **MENU** lors d'un diaporama pour l'arrêter et afficher le menu Diaporama.

4 Lorsque le diaporama est terminé, appuyez sur la touche **MENU**.

Le menu Diaporama apparaît de nouveau. Appuyez de nouveau sur la touche **MENU** pour fermer le menu.



- ◆ Les images des vidéos sont lues pendant la durée correspondant à celle de leur enregistrement, quelle que soit la durée définie dans les paramètres du diaporama.
- ◆ La fonction d'économie d'énergie est désactivée lors de la lecture d'un diaporama sur l'appareil photo (p. 107).

Sélection d'images pour les diaporamas

Vous pouvez marquer (annoter) des images de façon à les inclure dans les diaporamas 1 à 3. Il est possible de marquer jusqu'à 998 images par diaporama. La lecture des images se fait dans l'ordre de leur sélection.

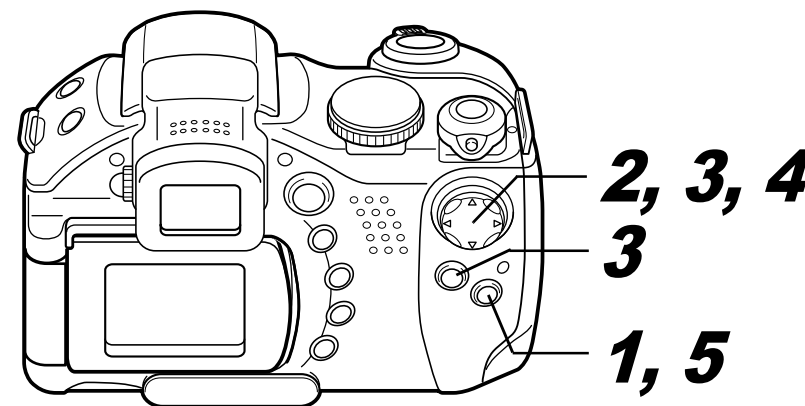

1 Affichez le menu Diaporama (p. 102).

2 Sélectionnez [Programme] à l'aide de la flèche ▲ ou ▼, puis sélectionnez entre [Montrer 1], [Montrer 2] ou [Montrer 3] à l'aide de la flèche ◀ ou ▶.

- Une marque (✓) apparaît à côté du diaporama qui contient déjà des images.



3 Sélectionnez [Choisir] à l'aide de la flèche ▼ et ◀ ou ▶, puis appuyez sur la touche SET.

4 Marquez les images à inclure dans le diaporama.

Lecture d'une seule image

- Passez d'une image à une autre à l'aide de la flèche ◀ ou ▶ et ajoutez ou supprimez les marquages d'image à l'aide de la flèche ▲ ou ▼.
- Le numéro de sélection et une marque (✓) apparaissent en bas des images sélectionnées.



Lecture de l'index

- Tournez la commande de zoom vers 🔍 pour passer à la lecture de l'index (3 images).
- Sélectionnez une image à l'aide de la flèche ◀ ou ▶ et ajoutez ou supprimez les marquages d'image à l'aide de la flèche ▲ ou ▼.
- Le numéro de sélection et une marque (✓) apparaissent en bas des images sélectionnées.
- Après avoir appuyé sur la touche **SET**, vous pouvez sélectionner toutes les images en choisissant [Annoter tout] à l'aide de la flèche ▲ ou ▼ et en appuyant à nouveau sur la touche **SET**. Vous pouvez annuler la sélection de toutes les images en choisissant [Effacer tout].
- Vous pouvez sélectionner des images à l'aide de la flèche ◀ ou ▶ et modifier les paramètres à l'aide de la flèche ▲ ou ▼ après avoir sélectionné [Annoter tout] ou [Effacer tout].



5 Appuyez sur la touche MENU.

- L'écran de sélection des images se ferme.

Réglage des paramètres de durée de lecture et de répétition

Durée lecture	Définit la durée d'affichage de chaque image dans un diaporama. Les options sont : 3 à 10 secondes, 15 secondes, 30 secondes et une option manuelle.
Répéter	Définit si le diaporama s'arrête une fois que toutes les images ont été affichées ou si la lecture continue jusqu'à ce que vous l'arrêtiez.

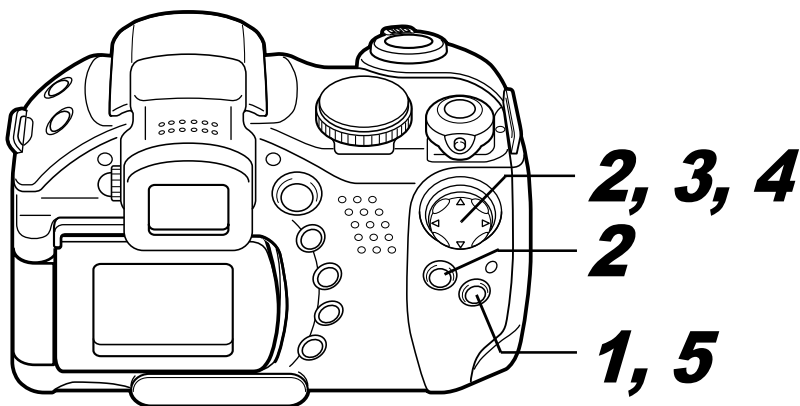

1 Affichez le menu Diaporama (p. 102).

2 Sélectionnez [Régler] à l'aide de la flèche ◀ ou ▶, puis appuyez sur la touche SET.

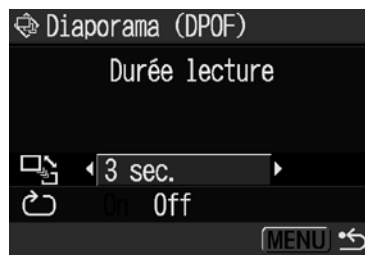

3 Sélectionnez [Durée lecture] ou [Répéter] à l'aide de la flèche ▲ ou ▼.

4 Sélectionnez un paramètre à l'aide de la flèche ◀ ou ▶.

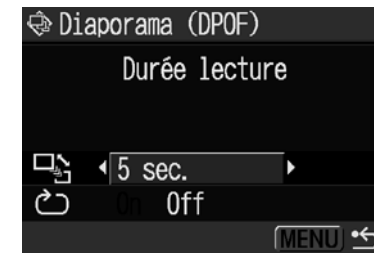

Durée lecture

- Sélectionnez une durée de lecture.

Répéter

- Sélectionnez [On] ou [Off].

5 Appuyez sur la touche MENU.

Le menu Configurer se ferme.



- ◆ L'intervalle d'affichage peut varier quelque peu d'une image à une autre.
- ◆ Il est facile de modifier les diaporamas sur un ordinateur à l'aide du logiciel fourni (*ZoomBrowser EX* ou *ImageBrowser*).

Protection des images

Vous pouvez protéger les images d'un effacement accidentel.

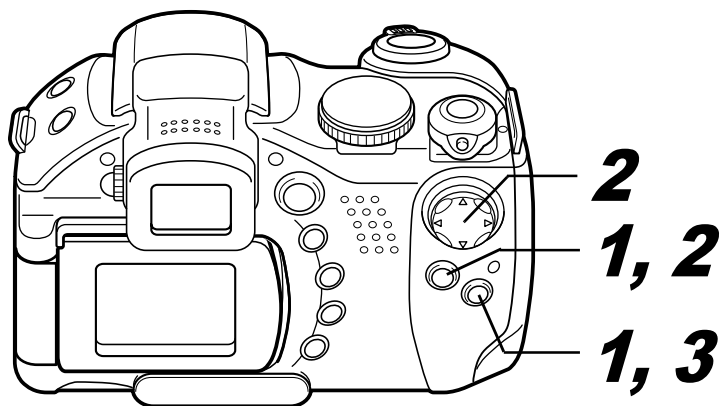

1 Dans le menu [ (Lecture)], sélectionnez [Protéger], puis appuyez sur la touche SET.



- Reportez-vous à *Sélection des menus et des paramètres* (p. 62).

2 Sélectionnez une image que vous souhaitez protéger à l'aide de la flèche ◀ ou ▶, puis appuyez sur la touche SET.



- L'icône  apparaît sur les images protégées.
- Pour retirer la protection, appuyez de nouveau sur la touche **SET** (en mode de protection).
- Il est possible de sélectionner les images plus facilement en passant de la lecture d'une seule image à la lecture d'index à l'aide de la commande de zoom.

3 Appuyez sur la touche **MENU**.

La fenêtre Protéger se ferme.

 Veuillez noter que le formatage (l'initialisation) d'une carte mémoire flash compacte efface toutes les données, y compris les images protégées (p. 18) et les autres types de fichier. Veuillez vérifier le contenu des cartes mémoire flash compactes avant de les formater.

L'appareil photo est équipé d'une fonction d'économie d'énergie. En fonction du paramètre d'économie d'énergie, l'appareil photo ou l'écran LCD (ou le viseur) peuvent s'éteindre automatiquement.

● Extinction auto

[On] : ● **Mode de prise de vue**
Mise hors tension environ 3 minutes après le dernier accès à une commande de l'appareil. L'écran LCD (ou le viseur) s'éteint environ 1 minute*¹ après le dernier accès à une commande de l'appareil photo même si [Extinction auto] est sur [Off]. Appuyez sur n'importe quelle touche, à l'exception de la touche **OFF** pour réactiver l'écran LCD (ou le viseur).
*¹ Ce temps peut être modifié (p. 108).

● **Mode de lecture**
Mise hors tension environ 5 minutes après le dernier accès à une commande de l'appareil.

● **Mode de connexion à l'imprimante**
Mise hors tension environ 5 minutes après le dernier accès à une commande sur l'appareil ou après une impression sur l'imprimante.

[Off] : La fonction Mode éco reste inactive.

● Affichage OFF (Mode de prise de vue uniquement)

L'écran LCD (ou le viseur) s'éteint après une durée spécifiée s'il n'y a aucun accès à une commande de l'appareil photo.

Les réglages d'heure suivants peuvent être sélectionnés. 10 s / 20 s / 30 s / 1 min*² / 2 min / 3 min

*² Réglage par défaut

Lors de l'activation de la fonction Extinction auto

Remettez l'appareil photo sous tension.

Mode de lecture/connexion à une imprimante : Tournez le sélecteur de mode vers la droite pour mettre l'appareil photo sous tension.

Lors de l'activation de la fonction Affichage OFF

L'écran LCD (ou le viseur) se rallume si vous appuyez sur un bouton quelconque autre que le déclencheur.



- ◆ Veuillez noter que l'appareil photo continue de consommer une petite quantité d'énergie même lorsque la fonction d'économie d'énergie provoque sa mise hors tension.
- ◆ La fonction d'économie d'énergie est désactivée lors de la lecture d'un diaporama sur l'appareil photo ou lors d'une connexion à un ordinateur (p. 102, 115).
- ◆ Vous pouvez désactiver la fonction d'économie d'énergie dans le menu Configurer (p. 66).

Configuration de la fonction Rotation auto

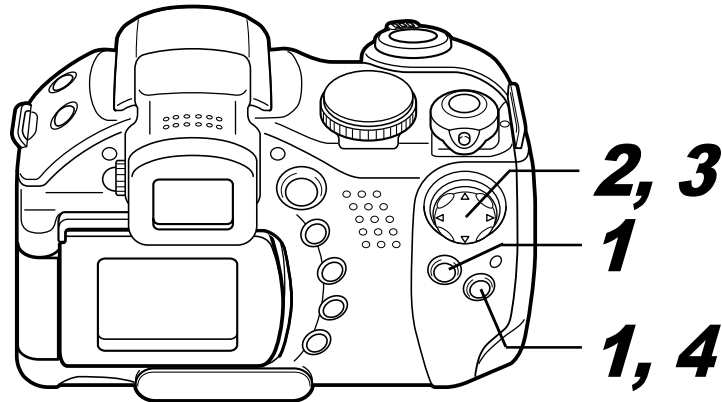

1 Sélectionnez [Mode éco] dans le menu [] (Configurer), puis appuyez sur la touche SET.

- Reportez-vous à *Sélection des menus et des paramètres* (p. 62).

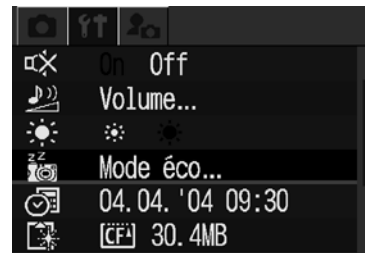

2 Sélectionnez [Extinction auto] à l'aide de la flèche ▲ ou ▼, puis sélectionnez [On] ou [Off] à l'aide de la flèche ◀ ou ▶.

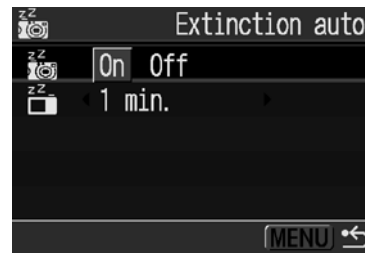

3 Sélectionnez [Affichage OFF] à l'aide de la flèche ▲ ou ▼, puis sélectionnez une durée à l'aide de la flèche ◀ ou ▶.

4 Appuyez sur la touche MENU.

Molette de sélection des modes



Cet appareil photo est équipé d'un détecteur d'inclinaison qui détecte l'orientation d'une image prise avec l'appareil incliné et la fait pivoter automatiquement de sorte qu'elle soit correctement affichée à l'écran. Vous pouvez régler cette fonction sur On ou Off.

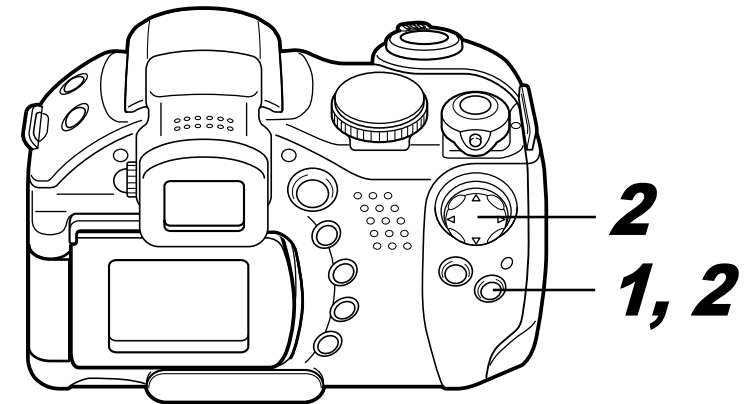

1 Sélectionnez [Rotation auto] dans le menu [] (Configurer).

- Reportez-vous à *Sélection des menus et des paramètres* (p. 62).



2 Sélectionnez [On] à l'aide de la flèche ◀ ou ▶, puis appuyez sur la touche MENU.

- Lorsque cette fonction est activée (On), une icône affichant l'orientation de l'appareil photo s'affiche dans le coin supérieur droit de l'écran LCD (ou du viseur) lorsque l'affichage des informations est activé.

 : Normale

 : Appareil incliné du côté droit

 : Appareil incliné du côté gauche



- Elle peut ne pas fonctionner correctement lorsque vous pointez l'appareil photo directement vers le haut ou vers le bas. Assurez-vous que l'icône d'orientation correcte de l'appareil photo (ex. : ) est affichée et si tel n'est pas le cas, réglez la fonction Rotation auto sur Off.
- Même si la fonction Rotation auto est activée (On), l'orientation des images téléchargées sur un ordinateur dépend du logiciel utilisé pour le téléchargement des images.



- ◆ Lorsque vous orientez l'appareil lors de la prise de vue, le détecteur d'inclinaison identifie la partie supérieure comme étant le « haut » et la partie inférieure comme étant le « bas ». Il règle alors de façon optimale la balance des blancs et l'exposition pour une photo verticale. Cette fonction est opérationnelle, quel que soit l'état On/Off de la fonction Rotation auto.
- ◆ Lorsque vous changez l'orientation de l'appareil et passez d'une position horizontale à verticale et inversement, vous pouvez entendre un bruit provenant du mécanisme de détection de l'inclinaison. Il ne s'agit pas d'un dysfonctionnement.

Réinitialisation des numéros de fichier

Vous pouvez sélectionner la méthode d'attribution des numéros de fichier.

On	Les numéros de fichier sont réinitialisés au début (100-0001) à chaque nouvelle insertion d'une carte mémoire flash compacte. Les nouvelles images enregistrées sur les cartes mémoire flash compactes déjà dotées de fichiers se voient attribuer le numéro disponible suivant.
Off	Le numéro de fichier de la dernière image prise est mémorisé afin que les images enregistrées sur une nouvelle carte mémoire flash compacte commencent au numéro suivant.

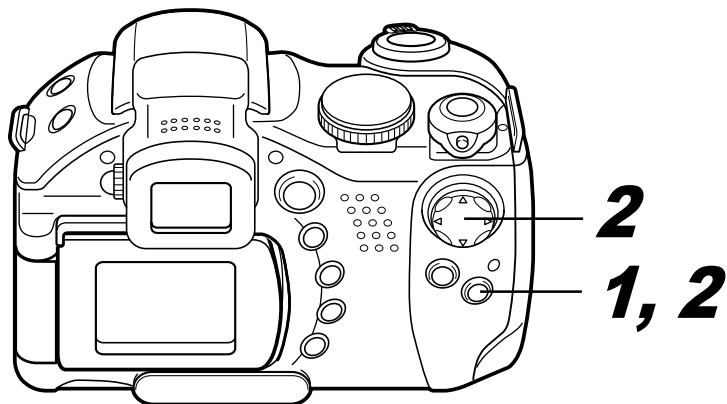

1 Dans le menu [M] (Configurer), sélectionnez [Réinit.fich.No.].

- Reportez-vous à *Sélection des menus et des paramètres* (p. 62).



2 Sélectionnez [On] ou [Off] à l'aide de la flèche ◀ ou ▶, puis appuyez sur la touche MENU.



- ◆ Le réglage de [Réinit.fich.No.] sur [Off] est utile pour éviter la duplication de noms de fichier lorsque les images sont téléchargées sur un ordinateur.
- ◆ Reportez-vous à *Gestion des fichiers d'images* (p. 155).

Personnalisation de l'appareil photo (paramètres de Mon profil)

Mon profil vous permet de personnaliser la première image et le son de départ, le son du déclencheur et le son du retardateur. Chaque élément du menu possède trois choix.

Modification des paramètres de Mon profil

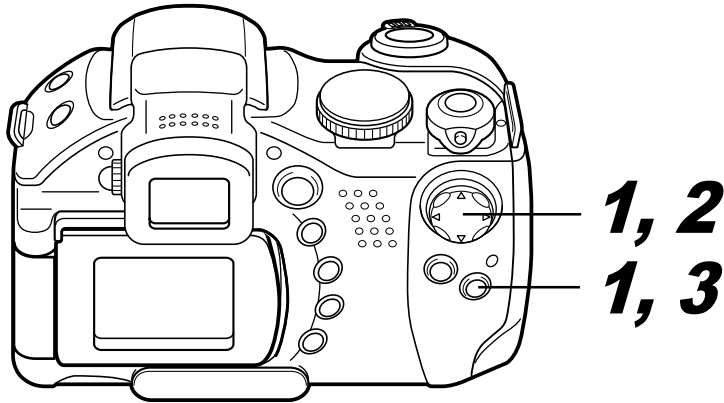

1 Appuyez sur la touche MENU, puis appuyez deux fois sur la flèche ►.

Le menu [ (Mon profil)] apparaît.

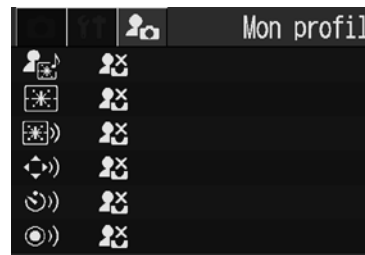

2 Sélectionnez un élément de menu à l'aide de la flèche ▲ ou ▼, puis sélectionnez le contenu du paramètre à l'aide de la flèche ◀ ou ▶.

 : Off

 : Général

 : Thème de science fiction

 : Thème animalier

- Le contenu des options  et  peut être modifié (p. 67).

3 Appuyez sur la touche MENU.



Le menu se ferme et les paramètres sont activés.

- En mode de prise de vue, le menu peut être fermé en appuyant à mi-course sur le déclencheur.



- ◆ Si vous sélectionnez [Thème] à l'étape 2, vous pouvez choisir un thème uniforme pour chacun des paramètres de Mon profil.
- ◆ Si le paramètre [Muet] du menu [ (Configurer)] est réglé sur [On], aucun son n'est reproduit à l'exception du signal de l'avertissement d'erreur quel que soit le paramètre de Mon profil sélectionné. La première image s'affiche (p. 67).

Enregistrement des paramètres de Mon profil

Cette fonction enregistre un nouveau contenu pour les options  et .

Des images enregistrées sur la carte mémoire flash compacte ainsi que des sons nouvellement enregistrés peuvent être ajoutés sur l'appareil photo. Vous pouvez également vous servir du logiciel fourni pour télécharger sur l'appareil photo les images et les sons de votre ordinateur. Les éléments de menu suivants peuvent être enregistrés sur l'appareil photo.

Première image

Son de départ

Signal sonore

Son retardateur

Son déclenc.

Les procédures suivantes vous permettent d'enregistrer les sons et les images de la carte mémoire flash compacte sur l'appareil photo.

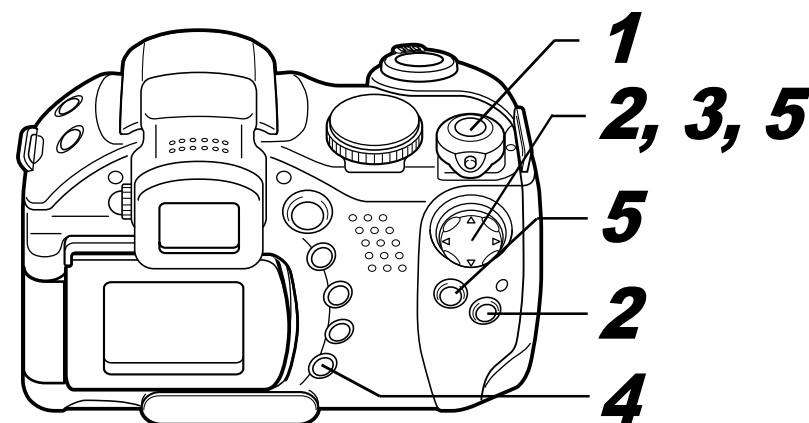





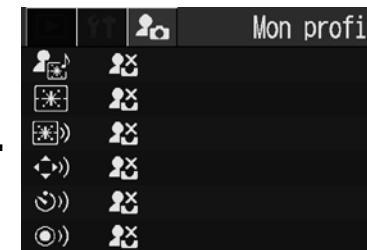

1 Positionnez le sélecteur de mode sur  (Lecture).

2 Appuyez sur la touche **MENU**, puis appuyez deux fois sur la flèche .

Le menu [ (Mon profil) apparaît.



3 Sélectionnez l'élément de menu que vous souhaitez enregistrer à l'aide de la flèche  ou  et sélectionnez  ou  à l'aide de la flèche  ou .

DISPLAY  apparaît.

4 Appuyez sur la touche **DISPLAY**.

- L'écran contenant la première image ou le menu d'enregistrement du son apparaît.

Enregistrement de la première image

- Sélectionnez l'image que vous souhaitez enregistrer à l'aide de la flèche ◀ ou ▶, puis appuyez sur la touche **SET**.



Enregistrement du signal sonore, du son de départ, du son retardateur et du son déclencheur

- Sélectionnez (Enregistrer) à l'aide de la flèche ◀ ou ▶, puis appuyez sur la touche **SET**.
- L'enregistrement commence et s'arrête automatiquement lorsque le temps est écoulé.

Son départ : 1 s Signal sonore : 0,3 s
Son retardateur : 2 s Son déclenc. : 0,3 s

- Sélectionnez (Enregistrer) et appuyez sur la touche **SET**.

5 Sélectionnez [OK] à l'aide de la flèche ◀ ou ▶, puis appuyez sur la touche **SET**.



- Les sons enregistrés à l'aide de la fonction Mém. Vocal (p. 101) et les vidéos ne peuvent pas être enregistrés comme paramètres de Mon profil.
- Lorsque vous enregistrez de nouveaux paramètres de Mon profil, ceux précédemment enregistrés sont effacés.

Format de fichier des paramètres de Mon profil

Les formats de fichier ci-dessous doivent être respectés pour les paramètres de Mon profil. Les images sur la carte mémoire flash compacte prises avec cet appareil photo peuvent toutefois être enregistrées en tant que paramètres de Mon profil, sans devoir se conformer à ces formats.





● Première image

- Format d'enregistrement des images JPEG (JPEG de référence)
- Taux d'échantillonnage 4:2:0 ou 4:2:2
- Taille de l'image 320 x 240 pixels
- Taille du fichier 20 Ko maximum

● Son départ, Signal sonore, Son retardateur et Son déclenc.

- Format d'enregistrement WAVE (en mode mono)
- Bits de quantification 8 bits
- Fréquence d'échantillonnage 11 025 kHz et 8 000 kHz

- Durée d'enregistrement

	11 025 kHz	8 000 kHz
 Son de départ	1 s ou moins	1,3 s ou moins
 Signal sonore	0,3 s ou moins	0,4 s ou moins
 Son retardateur	2 s ou moins	2 s ou moins
 Son déclenc.	0,3 s ou moins	0,4 s ou moins

Aucun format de fichier autre que ceux décrits ci-dessus ne peut être utilisé avec cet appareil photo.

Un exemple de cette fonction consiste à enregistrer « Dites ouistiti » en tant que son du retardateur de façon à ce que l'appareil photo lise ce son 2 secondes avant de prendre la photo. Vous pouvez également enregistrer une musique gaie pour faire sourire les sujets naturellement ou pour les encourager à prendre une pose donnée. Ces exemples vous montrent comment personnaliser votre appareil photo en créant et en ajoutant de nouveaux paramètres de Mon profil.

Pour plus d'informations sur la création de paramètres et leur ajout dans les fichiers de paramètres de Mon profil, consultez le *Canon Digital Camera Software Starter Guide Disk [Disque Guide de démarrage des logiciels pour les appareils photo numériques Canon]*.

Téléchargez les images prises avec l'appareil photo sur un ordinateur de l'une des façons suivantes :

Connectez l'appareil photo à un ordinateur à l'aide du câble USB.

Vous pouvez ensuite télécharger des images directement de l'appareil photo sur un ordinateur.

Directement à partir de la carte mémoire flash compacte

À l'aide d'un adaptateur ou d'un lecteur de carte, vous pouvez télécharger des images directement à partir de la carte mémoire flash compacte.

Une fois le logiciel installé, vous pouvez l'utiliser pour télécharger facilement des images et les imprimer ou les envoyer par courrier électronique.

Vous devez installer le logiciel et le pilote inclus dans le CD-ROM Canon Digital Camera Solution Disk sur votre ordinateur si vous utilisez l'un des systèmes d'exploitation suivants :

- Windows 98 (y compris la seconde Edition)/Windows 2000/Windows Me
- Mac OS 9.0 - 9.2



- ◆ Il est conseillé d'alimenter l'appareil photo avec l'adaptateur secteur compact CA-PS700 en option lorsqu'il est connecté à un ordinateur (p. 143).
- ◆ Aucune des procédures effectuées avec une connexion à une carte compatible USB 2.0 ne sont garanties.

Reportez-vous au *Canon Digital Camera Software Starter Guide Disk [Disque Guide de démarrage des logiciels pour les appareils photo numériques Canon]* dans les conditions suivantes :

- Vous avez connecté l'appareil photo à l'ordinateur avant d'installer le pilote et le logiciel et l'appareil photo n'est pas reconnu par l'ordinateur (reportez-vous à la section *Troubleshooting [Dépannage]* du *Canon Digital Camera Software Starter Guide Disk [Disque Guide de démarrage des logiciels pour les appareils photo numériques Canon]*)
- Vous souhaitez vous renseigner sur la configuration requise pour l'ordinateur ou sur les procédures d'installation du pilote et du logiciel.
- Vous souhaitez savoir comment faire fonctionner l'appareil photo/l'ordinateur une fois la connexion réalisée.

1 Installez le pilote et les applications logicielles inclus dans le CD-ROM Canon Digital Camera Solution Disk.

2 Connectez le câble d'interface fourni au port USB de l'ordinateur et à la borne DIGITAL de l'appareil photo.

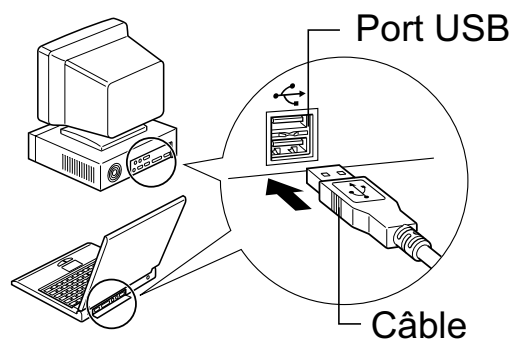

Borne DIGITAL

- ① Ouvrez le couvercle des bornes à l'aide d'un ongle.
- ② Tenez le connecteur USB de façon à ce que le côté  soit tourné vers le haut, puis insérez-le bien dans la borne **DIGITAL**.

① Cache-connecteurs DIGITAL

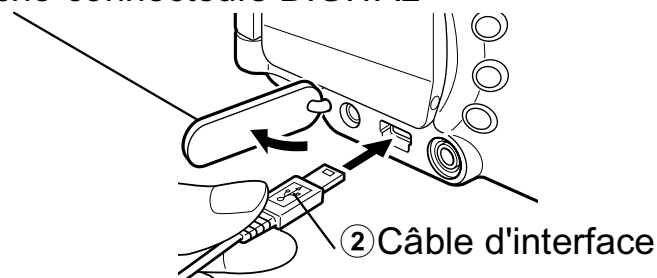

- Pour déconnecter le câble de l'appareil photo : Tenez fermement le connecteur de câble des deux côtés et tirez-le vers vous.

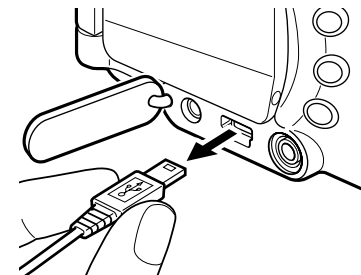

- Il n'est pas nécessaire de mettre l'ordinateur ou l'appareil hors tension lors de cette connexion.
- Veuillez vous reporter au manuel de votre ordinateur pour connaître l'emplacement du port USB.
- L'écran LCD de l'appareil (ou le viseur) se désactive lorsque la connexion à l'ordinateur est établie et le témoin alimentation/mode émet une lumière jaune.

Téléchargement d'images sans installer le logiciel (Windows XP et Mac OS X (version 10.1 ou 10.2) uniquement)

Si vous travaillez sous Windows XP ou Mac OS X (version 10.1 ou 10.2), vous pouvez utiliser le logiciel fourni avec ces systèmes d'exploitation pour télécharger des images (format JPEG uniquement) sans installer le logiciel inclus dans le CD-ROM Canon Digital Camera Solution Disk. Ceci s'avère utile lorsque vous téléchargez des images sur un ordinateur sur lequel le logiciel n'est pas installé.

Cependant, veuillez noter que cette méthode de téléchargement d'images présente certaines limites. Pour plus de détails, reportez-vous à la brochure destinée aux utilisateurs de Windows® XP et Mac OS X fournie.

1. Connectez le câble d'interface fourni au port USB de l'ordinateur et à la borne DIGITAL de l'appareil photo. (Reportez-vous à l'étape **2** de la page 116).
2. Suivez les instructions à l'écran pour télécharger les images.



Mac OS X (version 10.1 ou 10.2)

Lorsque vous téléchargez des images ayant des mémos vocaux avec iPhoto, le fichier du mém. vocal n'est pas téléchargé. En outre, veuillez noter que si [Erase camera contents after transfer / Effacer le contenu de l'appareil photo après le transfert] est sélectionné lorsque vous téléchargez des images, les fichiers de mémos vocaux seront également supprimés.

Téléchargement direct depuis une carte mémoire flash compacte

- 1 Éjectez la carte mémoire flash compacte de l'appareil photo et insérez-la dans un lecteur de carte mémoire flash connecté à l'ordinateur.**

- Si vous utilisez un lecteur ou un logement de carte PC sur votre ordinateur, insérez d'abord la carte mémoire flash compacte dans un adaptateur de carte PC (vendu séparément) ①, puis insérez cet adaptateur dans le lecteur ou le logement de la carte PC ②.

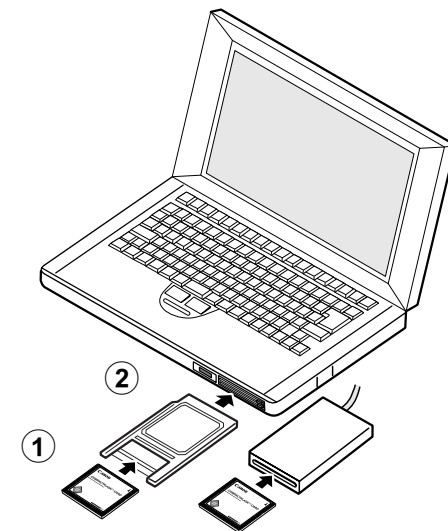

- 2 Double-cliquez sur l'icône du lecteur dans lequel se trouve la carte mémoire flash compacte.**

Affichage d'images sur un téléviseur

- Selon le système d'exploitation, l'écran de la carte mémoire flash compacte peut s'ouvrir automatiquement.

3 Copiez les images de la carte mémoire flash compacte dans le dossier de votre choix sur le disque dur.

- Les images sont stockées dans des dossiers [xxxCANON] situés sous le dossier [DCIM] (où xxx correspond à un nombre à trois chiffres compris entre 100 et 998) (p. 155).

Une télévision compatible vidéo, branchée par l'intermédiaire du câble AV fourni (AVC-DC300), peut être utilisée pour visualiser les images lors de leur prise de vue ou de leur lecture.

1 Mettez l'appareil photo (p. 19) et le téléviseur hors tension.

2 Reliez le câble AV à la borne A/V OUT de l'appareil photo.

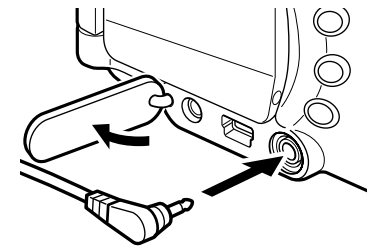

3 Branchez les autres extrémités du câble AV dans les prises d'entrée vidéo et audio du téléviseur.

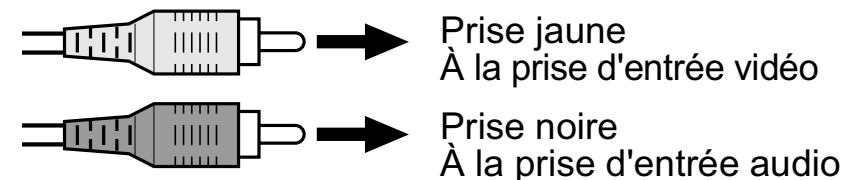

4 Allumez le téléviseur et passez en mode vidéo.

5 Mettez l'appareil photo sous tension en mode de lecture ou de prise de vue (p. 19).

- L'image apparaît sur le téléviseur. Effectuez des prises de vue ou lisez les images comme d'habitude.



- ◆ Aucune image n'apparaît sur l'écran LCD (ou sur le viseur) lorsque l'appareil photo est connecté à un écran de télévision.
- ◆ Le signal de sortie vidéo peut être modifié (NTSC ou PAL) afin de s'adapter aux différentes normes nationales. Le réglage par défaut varie en fonction des pays.
NTSC : Japon, États-Unis, Canada, Taiwan, etc.
PAL : Europe, Asie (sauf Taiwan), Océanie, etc.
Si le mauvais système vidéo est choisi, l'image de sortie ne s'affichera pas correctement.
- ◆ Si le téléviseur est un modèle stéréo, vous pouvez brancher la prise audio dans la prise d'entrée audio gauche ou droite. Veuillez vous reporter au manuel de votre téléviseur pour plus de détails.
- ◆ Il n'est pas possible d'utiliser un téléviseur en mode  (Assemblage).

À propos de l'impression

Il existe deux façons d'imprimer des images avec l'appareil photo.

- Vous pouvez facilement imprimer des images stockées sur la carte mémoire flash compacte en connectant la caméra à une imprimante compatible avec la fonction d'impression directe ^{*1} à l'aide d'un câble et des boutons de l'appareil photo.
- Vous avez la possibilité de spécifier les images se trouvant sur la carte mémoire flash compacte que vous voulez imprimer et d'indiquer le nombre d'exemplaires (unités) voulu (paramètres d'impression ^{*2} DPOF), puis de remettre la carte mémoire flash compacte à un laboratoire photo spécialisé DPOF pour les faire imprimer plus tard.

^{*1} Cet appareil photo est conforme à la norme *PictBridge*. Par conséquent, vous pouvez le connecter à des imprimantes compatibles *PictBridge* de marque autre que Canon pour imprimer des photos.

^{*2} Format d'impression numérique (DPOF, Digital Print Order Format)

Ce guide décrit les paramètres d'impression DPOF. Pour plus d'informations sur l'impression d'images, reportez-vous au *Guide d'utilisation de l'impression directe* fourni avec l'appareil photo. Consultez également le manuel de votre imprimante.

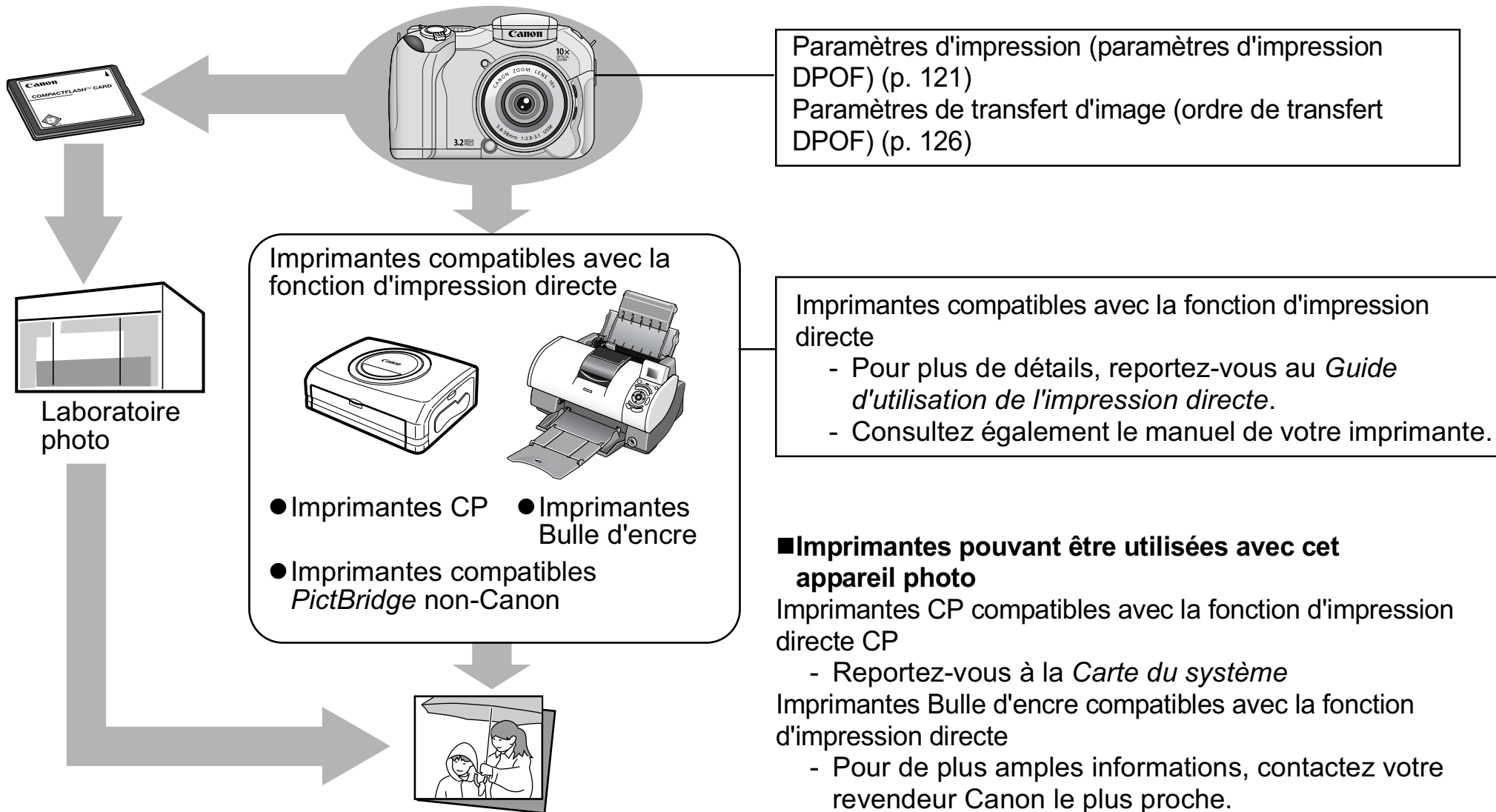

Paramètres d'impression (paramètres d'impression DPOF)

Vous pouvez sélectionner les images à imprimer sur une carte mémoire flash compacte et indiquer le nombre d'unités à imprimer au préalable à l'aide de l'appareil photo. Cette procédure vous permet d'envoyer les images à un laboratoire photo ou d'imprimer sur une imprimante compatible avec la fonction d'impression directe.

Reportez-vous au *Guide d'utilisation de l'impression directe* pour obtenir des instructions sur la façon de sélectionner des paramètres d'impression à partir de l'imprimante.



- La marque  peut apparaître sur les images comportant des marquages d'impression définis par un autre appareil photo compatible DPOF. Ces paramètres seront remplacés par les marquages de votre appareil photo.
- La sortie de certaines imprimantes numériques ou services de laboratoires de photo risque de ne pas refléter les paramètres d'impression spécifiés.
- Les paramètres d'impression ne peuvent pas être définis pour les vidéos.

Sélection des images pour l'impression

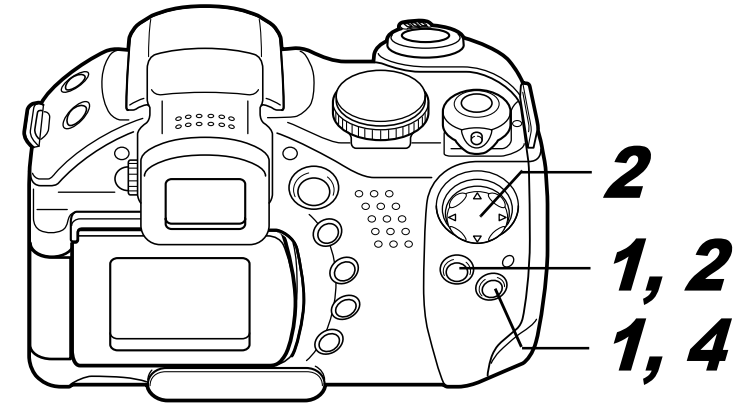

- 1** Dans le menu [ (Lecture)], sélectionnez [Impression], puis appuyez sur la touche SET.

- Reportez-vous à *Sélection des menus et des paramètres* (p. 62).

- 2** Sélectionnez [demande] à l'aide de la flèche ◀ ou ▶, puis appuyez sur la touche SET.

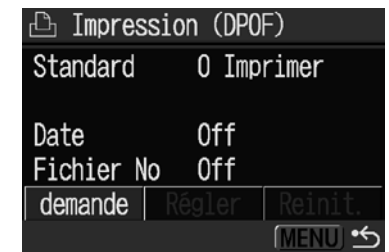

3 Sélectionnez des images pour l'impression.

Images individuelles

- Lorsque le type d'impression (p. 123) est défini sur [Standard] ou [Toutes], sélectionnez une image à l'aide de la flèche ◀ ou ▶. Vous pouvez définir le nombre d'unités (jusqu'à 99) à imprimer à l'aide de la flèche ▲ ou ▼.
- Lorsque le type d'impression (p. 123) est défini sur [Index], sélectionnez une image à l'aide de la flèche ◀ ou ▶ et ajoutez ou supprimez les marquages d'image à l'aide de la flèche ▲ ou ▼. Une coche apparaît sur l'image marquée.
- Vous pouvez utiliser les mêmes procédures pour sélectionner les images en mode de lecture d'index (3 images). Positionnez la commande de zoom vers Q pour passer du mode de lecture d'une seule image au mode de lecture d'index.



Toutes les images de la carte mémoire flash compacte

- Tournez la commande de zoom vers Q pour passer à la lecture de l'index (3 images).
- Vous pouvez définir l'impression d'une unité de chaque image en appuyant sur la touche **SET**, puis en sélectionnant [Annoter tout] à l'aide de la flèche ▲ ou ▼ et en appuyant à nouveau sur la touche **SET**.
- Lorsque le type d'impression est réglé sur [Standard] ou [Toutes], le paramètre relatif au nombre d'unités à imprimer peut être modifié pour chaque image. Lorsque [Index] est sélectionné, les paramètres d'impression peuvent être supprimés. Pour obtenir des instructions sur la modification des paramètres, veuillez relire l'étape 3 depuis le début.
- Vous pouvez annuler tous les paramètres en sélectionnant [Effacer tout].
- Après avoir annoté ou effacé toutes les images, vous pouvez choisir une image spécifique et sélectionner des paramètres.



4 Appuyez sur la touche MENU.

Le mode de sélection se désactive et le menu Impression apparaît de nouveau.







- ♦ Les images sont imprimées dans l'ordre des dates de prise de vue, de la plus ancienne à la plus récente.
- ♦ Il est possible de marquer 998 images au maximum par carte mémoire flash compacte.
- ♦ Lorsque [Type d'impres.] est réglé sur [Toutes], le nombre d'unités à imprimer peut être défini. Lorsqu'il est réglé sur [Index], il ne peut pas être défini (seul un exemplaire peut être imprimé).
- ♦ Les paramètres d'impression peuvent également être affectés aux images à l'aide des logiciels fournis sur un ordinateur (ZoomBrowser EX ou ImageBrowser).

Définition du style d'impression

Sélectionnez toujours un style d'impression après avoir sélectionné l'image à imprimer.

Les paramètres d'impression suivants peuvent être sélectionnés.

Type d'impression	 Standard	Imprime une image par page
	 Index	Imprime les images sélectionnées ensemble à taille réduite sous la forme d'index
	  Toutes	Imprime les images dans les deux formats, standard et index
Date		Ajoute la date à l'impression
Fichier No		Ajoute le numéro de fichier à l'impression

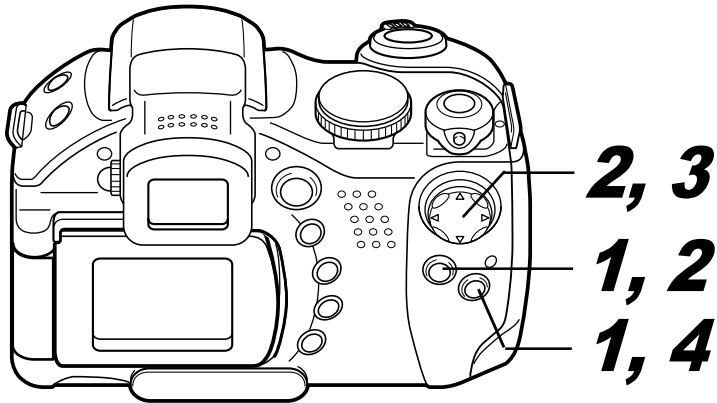

1 Dans le menu [(Lecture)], sélectionnez [Impression], puis appuyez sur la touche SET.



- Reportez-vous à *Sélection des menus et des paramètres* (p. 62).

2 Sélectionnez [Régler] à l'aide de la flèche ◀ ou ▶, puis appuyez sur la touche SET.



3 Sélectionnez [Type d'impres.], [Date] ou [Fichier No] à l'aide de la flèche ▲ ou ▼ et sélectionnez les paramètres à l'aide de la flèche ◀ ou ▶.

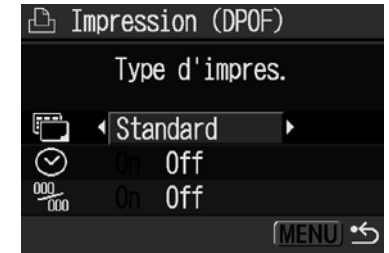

Type d'impression

- Sélectionnez [Standard], [Index] ou [Toutes].

Date

- Sélectionnez [On] ou [Off].

Fichier No

- Sélectionnez [On] ou [Off].

4 Appuyez sur la touche MENU.

Le menu Configurer se ferme et le menu Impression apparaît de nouveau.



- Lorsque [Type d'impres.] est réglé sur [Index], les paramètres [Date] et [Fichier No] ne peuvent pas être réglés sur [On] en même temps.
- Avec des imprimantes CP, si [Type d'impres.] est réglé sur [Toutes], les paramètres [Date] et [Fichier No] peuvent être réglés sur [On] ; toutefois, seul le numéro de fichier est imprimé pour l'impression d'index.



La date s'imprime selon le format de date et heure spécifié dans le menu Réglage Date et Heure (p. 21).

Réinitialisation des paramètres d'impression

Les paramètres d'impression peuvent être supprimés tous à la fois. Le type d'impression est réinitialisé à la valeur [Standard] et les options de date et de numéro de fichier sont réglées sur [Off].

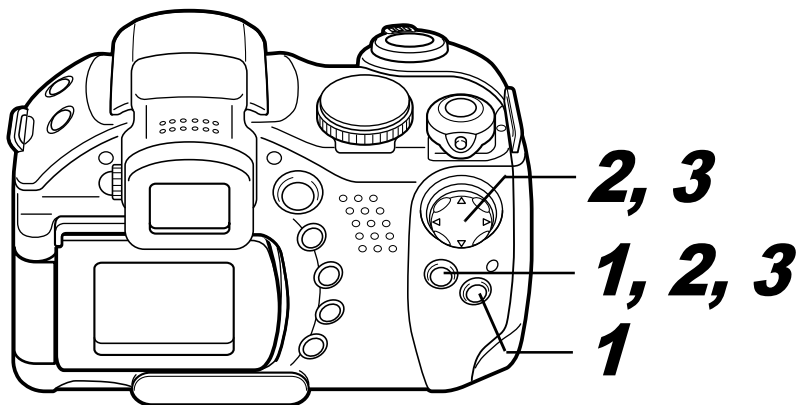

1 Dans le menu [ (Lecture)], sélectionnez [Impression], puis appuyez sur la touche SET.

- Reportez-vous à *Sélection des menus et des paramètres* (p. 62).

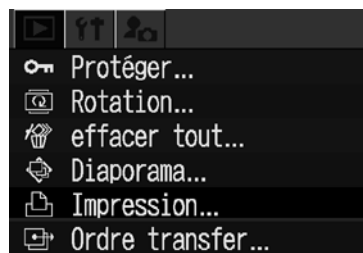

2 Sélectionnez [Réinit.] à l'aide de la flèche ◀ ou ▶, puis appuyez sur la touche SET.



3 Sélectionnez [OK] à l'aide de la flèche ◀ ou ▶, puis appuyez sur la touche SET.





Paramètres de transfert d'image (ordre de transfert DPOF)

Vous pouvez utiliser l'appareil photo pour spécifier des paramètres pour les images avant leur téléchargement sur un ordinateur. Reportez-vous au *Canon Digital Camera Software Starter Guide Disk [Disque Guide de démarrage des logiciels pour les appareils photo numériques Canon]* pour obtenir des instructions sur le transfert d'images vers votre ordinateur. Vous ne pouvez pas utiliser cette fonction pour transférer simultanément plusieurs images sur des ordinateurs Mac OS X. Les paramètres utilisés sur l'appareil photo sont compatibles avec les normes DPOF (Digital Print Order Format)..

Le signe  peut apparaître sur les images comportant des marquages de transfert définis par un autre appareil photo compatible DPOF. Ces paramètres seront remplacés par les marquages de transfert de votre appareil photo.

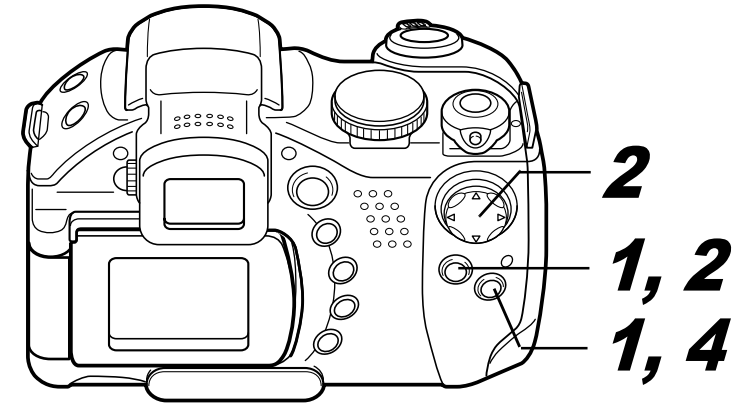
Sélection des images pour le transfert



1 Dans le menu [ (Lecture)], sélectionnez [Ordre transfer], puis appuyez sur la touche SET.

- Reportez-vous à *Sélection des menus et des paramètres* (p. 62).

2 Sélectionnez [demande] à l'aide de la flèche ◀ ou ▶, puis appuyez sur la touche SET.

- Pour annuler les paramètres de transfert d'image, sélectionnez [Réinit.].



3 Sélectionnez des images pour le transfert.

Images individuelles

- Sélectionnez une image à l'aide de la flèche ◀ ou ▶ et ajoutez ou supprimez les marquages d'image à l'aide de la flèche ▲ ou ▼. Une coche (✓) apparaît sur l'image marquée.
- Vous pouvez utiliser les mêmes procédures pour sélectionner les images en mode de lecture d'index (3 images). Positionnez la commande de zoom vers 🔍 pour passer du mode de lecture d'une seule image au mode de lecture d'index.



Toutes les images d'une carte mémoire flash compacte

- Tournez la commande de zoom vers 🔍 pour passer à la lecture de l'index (3 images).
- Appuyez sur la touche **SET** et sélectionnez [Annoter tout] à l'aide de la flèche ▲ ou ▼, puis appuyez à nouveau sur la touche **SET** pour sélectionner toutes les images.
- Si vous sélectionnez [Effacer tout] au lieu de [Annoter tout], vous pouvez supprimer le marquage de toutes les images.)



- Vous pouvez sélectionner des images à l'aide de la flèche ◀ ou ▶ et modifier les paramètres à l'aide de la flèche ▲ ou ▼ après avoir sélectionné [Annoter tout] ou [Effacer tout].

4 Appuyez sur la touche MENU.

Le mode de sélection se désactive et le menu Ordre transfer apparaît de nouveau.



- ◆ Les images sont transférées dans l'ordre des dates de prise de vue, de la plus ancienne à la plus récente.
- ◆ Il est possible de marquer 998 images au maximum par carte mémoire flash compacte.

Les messages suivants peuvent s'afficher sur l'écran LCD (ou dans le viseur).

- Pour les messages qui peuvent s'afficher lorsqu'une imprimante est connectée, reportez-vous au *Guide d'utilisation de l'impression directe*.

Occupé...	L'image est en cours d'enregistrement sur une carte mémoire flash compacte ou de lecture à partir de cette dernière. Réinitialisation des valeurs par défaut de tous les paramètres de l'appareil photo et des menus.
Carte mémoire absente	Vous avez essayé de prendre une photo ou de lire des images alors qu'aucune carte mémoire flash compacte n'est installée.
Enregistrement impossible	Vous avez essayé de prendre une photo alors qu'aucune carte mémoire flash compacte n'est installée.
Erreur carte mémoire	La carte mémoire flash compacte présente une anomalie.
Carte mémoire pleine	L'espace libre est insuffisant sur la carte mémoire flash compacte pour contenir d'autres images ou paramètres d'impression.
Nom incorrect !	Le fichier n'a pas pu être créé, car le répertoire contient déjà un fichier du même nom, ou le nombre maximal de fichiers a été atteint. Dans le menu Configurer, réglez [Réinit.fich.No.] sur [On]. Après avoir enregistré sur un ordinateur toutes les images que vous souhaitez conserver, formatez la carte mémoire flash compacte (p. 18). Notez que le formatage va effacer toutes les images existantes et toutes les autres données.
Changer les piles	Le niveau de charge des batteries est insuffisant pour pouvoir faire fonctionner l'appareil photo. Remplacez-les par de nouvelles piles alcalines de type AA ou par des batteries Ni-MH Canon de type AA complètement chargées (p. 15) (veillez à remplacer toutes les piles en même temps).
Surchauffe ! Éteindre.	La température interne de l'appareil photo a atteint un niveau trop élevé et l'appareil photo s'est éteint.
Aucune image	Aucune image n'est enregistrée sur la carte mémoire flash compacte.
Image trop grande	Vous avez essayé de lire une image dont la taille est supérieure à 4 064 x 3 048 pixels.
Format JPEG incompatible	Vous avez essayé de lire un fichier au format JPEG non compatible.
Données corrompues	L'image que vous avez essayé de lire contient des données corrompues.
RAW	L'image que vous avez essayé de lire est enregistrée au format RAW non compatible.
Agrandissement impossible	Vous avez essayé d'agrandir une vidéo ou une image prise avec un autre appareil photo, enregistrée dans un format différent ou modifiée sur un ordinateur.

Rotation impossible	Vous avez essayé de faire pivoter une vidéo ou une image prise avec un autre appareil photo, enregistrée dans un format différent ou modifiée sur un ordinateur.
Image inconnue	Vous avez essayé de lire une image enregistrée dans un format spécial (format propriétaire utilisé par un appareil provenant d'un autre fabricant, etc.) ou une séquence vidéo enregistrée par un autre appareil photo.
Format WAVE incompatible	Impossible d'associer un mém. vocal à l'image, car elle dispose déjà d'un fichier son enregistré dans un format non approprié.
Protégée !	Vous avez essayé d'effacer une image protégée.
Trop d'annotations	Les images marquées avec des paramètres d'impression, de transfert ou de diaporama sont trop nombreuses. Plus aucun traitement n'est possible.
Image indisponible	Vous avez essayé de définir les paramètres d'impression pour un fichier non-JPEG.
Clôture impossible	Les paramètres d'impression, de transfert ou de diaporama n'ont pas pu être enregistrés.
Édition impossible	Le fichier de paramètres du diaporama est endommagé.
Enreg. image impossible	Vous avez essayé d'enregistrer en tant que première image une image enregistrée avec un autre appareil photo ou prise au format RAW.



Dépannage

Problème	Cause	Solution
L'appareil photo ne fonctionne pas	L'appareil est hors tension.	Mettez l'appareil photo sous tension. → Reportez-vous à la section <i>Mise sous/hors tension</i> (p. 19)
	Le couvercle du logement de la carte mémoire flash compacte et du compartiment à piles est ouvert.	Vérifiez la fermeture du couvercle du logement de la carte mémoire flash compacte et du compartiment à piles.
	Les piles sont insérées dans le mauvais sens.	Remettez les piles dans le bon sens.
	La tension des piles est insuffisante.	<ul style="list-style-type: none"> ● Remplacez les piles par des piles alcalines neuves ou par des batteries complètement rechargées (quatre, de type AA). ● Utilisez l'adaptateur secteur compact.
	Les piles ne sont pas du type approprié.	Utilisez uniquement des piles alcalines de type AA neuves ou des batteries Ni-MH Canon de type AA. Pour plus d'informations sur les piles alcalines, reportez-vous à la section <i>Manipulation correcte des piles</i> (p. 15).
	Mauvais contact entre l'appareil photo et les pôles des piles.	Nettoyez les pôles des piles avec un chiffon propre et sec.
L'appareil photo n'enregistre pas	L'appareil est en mode de lecture ou en mode de connexion à l'ordinateur/à l'imprimante.	<ul style="list-style-type: none"> ● Tournez le sélecteur de mode vers la gauche pour passer en mode de prise de vue. ● Pendant une connexion à un ordinateur ou à une imprimante, débranchez le câble d'interface avant de faire passer l'appareil photo en mode de prise de vue.
	Le flash se charge (⚡ clignotant sur l'écran LCD/le viseur).	Attendez que ⚡ cesse de clignoter et s'allume en continu, ce qui signifie que le flash est chargé, puis appuyez sur le déclencheur.
	La carte mémoire flash compacte est pleine.	<ul style="list-style-type: none"> ● Insérez une nouvelle carte mémoire flash compacte. ● Si nécessaire, téléchargez les images sur un ordinateur et effacez-les de la carte mémoire flash compacte pour libérer de l'espace.
	La carte mémoire flash compacte est mal formatée.	<ul style="list-style-type: none"> ● Formatez la carte mémoire flash compacte. → Reportez-vous à la section <i>Formatage d'une carte mémoire flash compacte</i> (p. 18). ● Si un nouveau formatage ne fonctionne pas, il se peut que les circuits logiques de la carte mémoire flash compacte soient endommagés. Dans ce cas, veuillez vous adresser au centre d'assistance clients Canon le plus proche.

Problème	Cause	Solution
Lecture impossible	Vous avez essayé de lire des images prises avec un autre appareil photo ou des images modifiées sur un ordinateur.	Les images ne pouvant pas être affichées pourront l'être si elles sont ajoutées à l'appareil à l'aide du logiciel ZoomBrowser Ex ou ImageBrowser inclus.
	Le nom du fichier a été modifié avec un ordinateur ou l'emplacement du fichier a changé.	Définissez un nom de fichier ou un emplacement de fichier correspondant au format de fichier/à la structure de fichiers de l'appareil photo. (Reportez-vous à la section <i>À propos des numéros de fichier et de dossier</i> (p. 155).)
L'objectif ne se rétracte pas	Le couvercle du logement de la carte mémoire flash compacte et du compartiment à piles est ouvert alors que l'appareil est sous tension.	Fermez le couvercle du logement de la carte mémoire flash compacte et du compartiment à piles, puis mettez l'appareil hors tension.
	Le couvercle de la carte mémoire flash compacte ou du compartiment à piles est ouvert alors que l'appareil procède à un enregistrement sur la carte mémoire flash compacte (signal d'avertissement).	Fermez le couvercle du logement de la carte mémoire flash compacte et du compartiment à piles, puis mettez l'appareil hors tension.
	Vous êtes passé au mode de lecture à partir du mode de prise de vue.	L'objectif ne se rétracte pas dans ce cas. Pour qu'il se rétracte, fermez la bonnette protège-objectif.
Les piles se déchargent rapidement	Les piles ne sont pas du type approprié.	Utilisez uniquement des piles alcalines de type AA neuves ou des batteries Ni-MH Canon de type AA. Pour plus d'informations sur les piles alcalines, reportez-vous à la section <i>Manipulation correcte des piles</i> (p. 15).
	Les piles sont froides.	Les performances des piles se détériorent à basse température. Si vous faites des prises de vue dans un environnement froid, gardez les piles au chaud (en les plaçant dans une poche intérieure, par exemple) jusqu'à ce vous soyez prêt à les utiliser.
	Les pôles des piles sont sales.	Nettoyez-les correctement avec un chiffon propre et sec avant utilisation.
	Les piles n'ont pas été utilisées depuis plus d'un an.	Si les batteries sont rechargeables : les performances devraient connaître un retour à la normale après plusieurs cycles de charge.
	S'il s'agit de batteries rechargeables : les batteries ont perdu leur efficacité.	Remplacez les 4 batteries par des neuves.

Problème	Cause	Solution
Dans le cas de batteries rechargeables : les batteries ne se chargent pas dans le chargeur vendu séparément.	Les batteries ont été insérées dans le chargeur dans le mauvais sens.	Remettez les batteries dans le chargeur, dans le bon sens.
	Mauvais contact électrique.	<ul style="list-style-type: none"> ● Veillez à insérer fermement les batteries dans le chargeur. ● Veillez à brancher fermement le cordon d'alimentation secteur au chargeur d'une part, et à la prise de courant d'autre part.
	Les pôles des piles sont sales.	Nettoyez-les correctement avec un chiffon propre et sec avant chargement.
	La durée de vie des piles est dépassée.	Remplacez les 4 piles par des neuves.
L'image est floue ou le sujet n'est pas net	L'appareil photo a bougé.	<ul style="list-style-type: none"> ● Veillez à ne pas faire bouger l'appareil photo lorsque vous appuyez sur le déclencheur. ● À des vitesses d'obturation lentes, utilisez un trépied lorsque l'avertissement de mouvement de l'appareil photo  s'affiche. ● Activez la fonction stabilisateur d'image.
	Le sujet n'est plus dans le champ focal.	Vérifiez que 50 cm (1,6 pieds) au moins séparent l'objectif de l'appareil photo du sujet.
	La mise au point sur le sujet est difficile.	Utilisez le verrouillage de la mise au point ou la mise au point manuelle pour effectuer la prise de vue. → Reportez-vous à la section <i>Prise de vue de sujets problématiques pour l'autofocus</i> (p. 93).

Problème	Cause	Solution
Le sujet de l'image enregistrée est trop sombre	La lumière est insuffisante pour la prise de vue.	Réglez le flash intégré sur On.
	Le sujet est sombre par rapport à l'arrière-plan.	<ul style="list-style-type: none"> ● Réglez la correction d'exposition sur une valeur positive (+). ● Utilisez la fonction de mémorisation d'exposition automatique ou de mesure spot. <ul style="list-style-type: none"> → Reportez-vous aux sections <i>Mémorisation du paramètre d'exposition (Mém. Expo)</i> (p. 86) et <i>Passage d'un mode de mesure de la lumière à un autre</i> (p. 76).
	Le sujet est trop loin pour le flash.	<ul style="list-style-type: none"> ● Si vous utilisez le flash intégré, réalisez la prise de vue en respectant les plages ci-dessous : <p>Lorsque la sensibilité est réglée sur AUTO : entre 1,0 et 4,2 m (3,3 et 14 pieds) du sujet en grand angle maximal, et entre 1,0 et 3,0 m (3,3 et 9,8 pieds) avec le réglage téléobjectif maximal.</p> <p>Lorsque la sensibilité est réglée sur l'équivalent de 100 ISO : entre 1,0 et 3,8 m (3,3 et 12 pieds) du sujet en grand angle maximal, et entre 1,0 et 2,5 m (3,3 et 8,2 pieds) avec le réglage téléobjectif maximal.</p> ● Augmentez la sensibilité ISO, puis effectuez la prise de vue. <ul style="list-style-type: none"> → Reportez-vous à la section <i>Modification de la vitesse ISO</i> (p. 81).
Le sujet sur l'image enregistrée est trop clair	Le sujet est trop proche, et le flash le rend donc trop lumineux.	Réglez la puissance du flash avec la fonction de correction d'exposition au flash (p. 89).
	Le sujet est lumineux par rapport à l'arrière-plan.	<ul style="list-style-type: none"> ● Réglez la correction d'exposition sur une valeur négative (-). ● Utilisez la fonction de mémorisation d'exposition automatique ou de mesure spot. <ul style="list-style-type: none"> → Reportez-vous aux sections <i>Mémorisation du paramètre d'exposition (Mém. Expo)</i> (p. 86) et <i>Passage d'un mode de mesure de la lumière à un autre</i> (p. 76).
	La lumière brille directement sur le sujet ou se reflète dans l'appareil photo.	Modifiez l'angle de prise de vue.
	Le flash est réglé sur On.	Réglez le flash sur la position Auto ou Off.

Problème	Cause	Solution
Une barre de lumière verticale (rouge ou violette) apparaît sur le moniteur LCD/dans le viseur	Le sujet est trop clair.	Ce phénomène est normal sur les appareils de technologie CCD et cela ne constitue pas une anomalie de fonctionnement. (Cette barre de lumière rouge ne sera pas enregistrée lors de la prise de photos fixes, mais elle le sera lors de la réalisation de vidéos.)
Des points ou des astérisques blancs apparaissent sur l'image	La lumière du flash s'est reflétée sur des particules de poussière ou des insectes. Ce phénomène est plus fréquent dans les conditions suivantes : <ul style="list-style-type: none"> ● Prise de vue en grand angle maximum. ● Prise de vue avec une valeur d'ouverture élevée en mode d'exposition automatique avec priorité à l'ouverture. 	Il s'agit d'un phénomène se produisant avec les appareils photo numériques, et qui ne constitue pas un dysfonctionnement.
Le flash ne se déclenche pas	Le flash est réglé sur Off.	Réglez le flash sur la position Auto ou On.
L'image n'apparaît pas sur le téléviseur	Le paramètre de système vidéo est incorrect.	Définissez le paramètre de système vidéo approprié, NTSC ou PAL, pour le téléviseur (p. 67).
	Le mode de prise de vue est réglé sur  (Assemblage).	La sortie n'apparaît pas sur un écran de télévision en mode  (Assemblage). Effectuez la prise de vue en utilisant un autre mode.
La lecture d'images sur la carte mémoire flash compacte est lente	La carte mémoire flash compacte actuellement utilisée a été formatée avec un autre appareil.	Utilisez une carte mémoire flash compacte formatée avec cet appareil photo. → Reportez-vous à la section <i>Formatage d'une carte mémoire flash compacte</i> (p. 18).
L'enregistrement d'images sur la carte mémoire flash compacte prend trop de temps		

Utilisation de la télécommande sans fil (vendue séparément)

Mise en place de la pile

Installez la pile de sauvegarde de la date (CR2025) dans la télécommande sans fil WL-DC100 (vendue séparément) avant usage.



Avertissement

Veillez particulièrement à conserver les piles de sauvegarde de la date hors de portée des enfants. Dans le cas où un enfant avalerait une pile, appelez immédiatement un médecin, car les fluides corrosifs de la pile risquent d'endommager l'estomac ou la paroi intestinale.

1 Placez votre doigt sur ① et appuyez dessus dans le sens de la flèche tout en plaçant l'autre doigt sur ② et en retirant le compartiment pour pile.

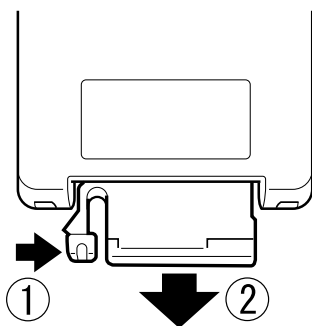

2 Placez la pile de sauvegarde de la date dans le compartiment prévu à cet effet avec le pôle négatif (-) orienté vers le haut. Remplacez ensuite le compartiment pour pile dans la télécommande sans fil.

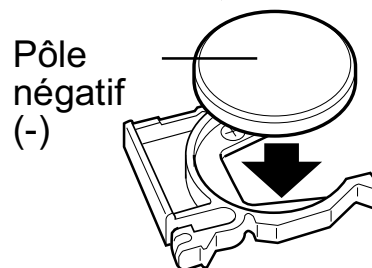

Retrait de la pile

Pour retirer la pile de sauvegarde de la date, tirez-la dans le sens indiqué par la flèche.

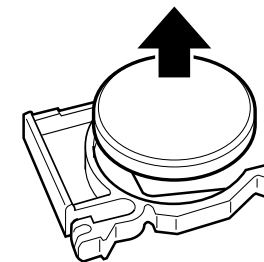

Si vous souhaitez mettre votre appareil photo au rebut, retirez d'abord la pile de sauvegarde de la date et recyclez-la conformément aux normes de protection de l'environnement de votre pays.





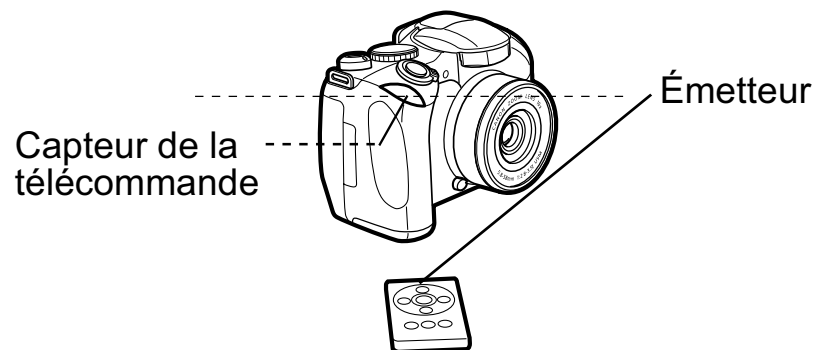

Prise de vue/Lecture

La télécommande sans fil peut être utilisée pour les prises de vue ou pour la lecture. Vous pouvez faire fonctionner la télécommande sans fil à une distance maximale d'environ 5 m (16,4 pieds) du capteur avant de la télécommande.



Prise de vue

Appuyez sur la touche  /  de l'appareil photo jusqu'à ce que l'icône  ou  apparaisse sur l'écran LCD (ou dans le viseur), puis effectuez la prise de vue.

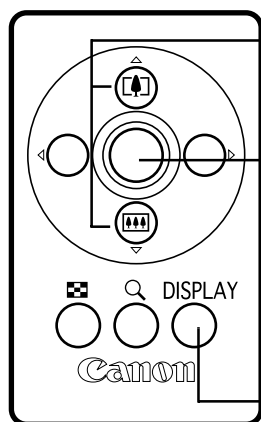

- 1 Composez l'image à l'aide de la bague de zoom.
 - 2 Appuyez sur le déclencheur. L'appareil prendra la photo après le délai de temporisation défini [Délai vue] du menu Enreg. (0 seconde, 2 secondes ou 10 secondes).
- Chaque fois que vous appuyez sur cette touche, le mode d'affichage des informations permute entre Aucune information et Écran d'information.

Lecture

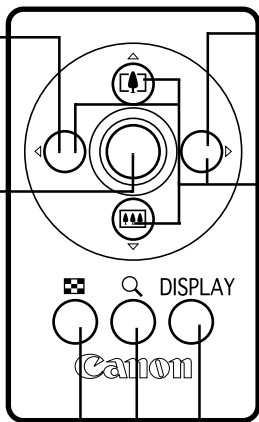
- 
- Affichage de l'image précédente
 - Lecture des images d'une vidéo
 - Affichage de l'image suivante
 - En mode Agrandissement, ces touches permettent de déplacer la zone agrandie sur l'image.
 - En mode de lecture d'index, ces touches permettent de déplacer la sélection de l'image.
 - Chaque fois que vous appuyez sur cette touche, le mode d'affichage des informations change.
 - L'affichage montre successivement des agrandissements d'environ 2,5, 5 et 10.



La distance de fonctionnement de la télécommande sans fil se réduit dans les cas suivants :

- Lorsqu'une forte luminosité entoure l'appareil photo.
- Lorsque la batterie est faible.



Les fonctions de modification des vidéos et d'impression ne sont pas disponibles.

Utilisation de convertisseurs optiques (vendus séparément)

L'adaptateur de conversion optique LA-DC52E et le pare-soleil LH-DC20 sont fournis dans le Kit bague d'adaptation / pare-soleil Canon LAH-DC10 vendu séparément.

L'appareil photo prend en charge l'utilisation du convertisseur grand angle WC-DC52A et du convertisseur télé TC-DC52B, vendus séparément. Pour fixer l'un de ces convertisseurs, vous avez aussi besoin de l'adaptateur de conversion optique LA-DC52E (fourni avec LAH-DC10) vendu séparément. Lors d'une prise de vue avec éclairage à contre jour et sans flash en mode grand angle maximum, l'utilisation du pare-soleil est recommandée pour éviter que l'objectif ne reçoive la lumière externe.



Avertissement

- Lorsque vous fixez le convertisseur grand angle ou le convertisseur télé, veillez à le visser correctement. S'ils se dégagent, ils peuvent tomber de l'adaptateur d'objectif, avec le risque d'entraîner des blessures par bris de verre.
- Ne visez jamais le soleil ou une source lumineuse intense avec le convertisseur grand angle ou le convertisseur télé ; cela pourrait provoquer des dommages au niveau de la vue.



- Si vous utilisez le flash intégré pour une prise de vue avec le convertisseur grand angle, la zone externe de l'image enregistrée (en particulier le bas de l'image) aura un rendu relativement sombre.
- Lorsque vous utilisez le convertisseur grand angle, réglez l'appareil photo sur la position grand angle maximum.
- Lorsque vous utilisez le convertisseur télé, mettez la focale en position téléobjectif. Si vous choisissez un autre réglage du zoom, l'image apparaîtra comme si ses coins avaient été coupés.

Convertisseur grand angle WC-DC52A	Ce convertisseur de grossissement d'un diamètre de 52 mm sert aux prises de vue en grand angle. Le convertisseur grand angle change la focale de l'objectif du boîtier de l'appareil photo d'un facteur de 0,7.
Convertisseur télé TC-DC52B	Ce convertisseur de grossissement d'un diamètre de 52 mm à visser est utilisé pour réaliser des prises de vue au téléobjectif. Il change la focale de l'objectif du boîtier de l'appareil photo d'un facteur de 1,6.



Il n'est pas possible de fixer de filtre ni de pare-soleil aux objectifs grand angle et convertisseur télé.

Fixation d'un objectif/pare-soleil

1 Assurez-vous que l'appareil photo est éteint. Appuyez sur le bouton de déverrouillage de la bague sans le relâcher, faites tourner la bague dans le sens indiqué par la flèche et ôtez-la.

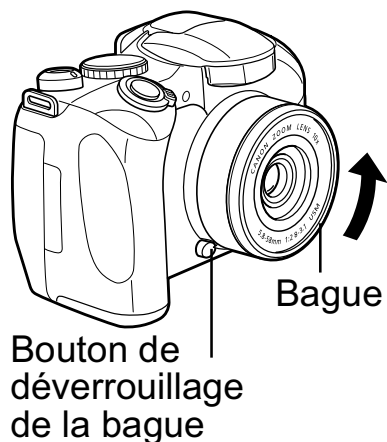

2 Alignez les repères ● de l'adaptateur de conversion optique avec le repère ● de l'appareil photo et faites tourner l'adaptateur dans le sens indiqué par la flèche jusqu'au repère ▲ de l'appareil photo.

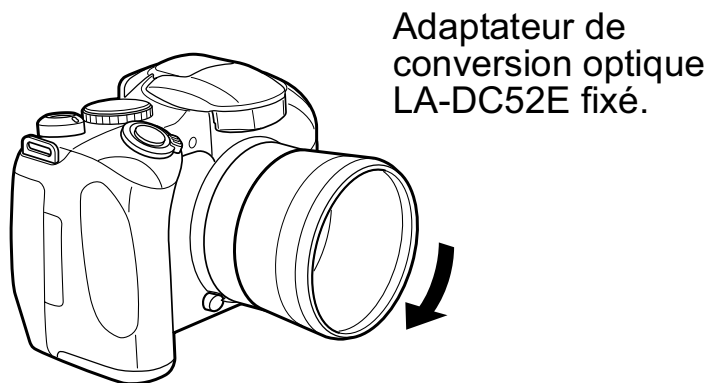

3 Installez l'objectif ou le pare-soleil sur l'adaptateur et fixez-le correctement en le tournant dans le sens indiqué.

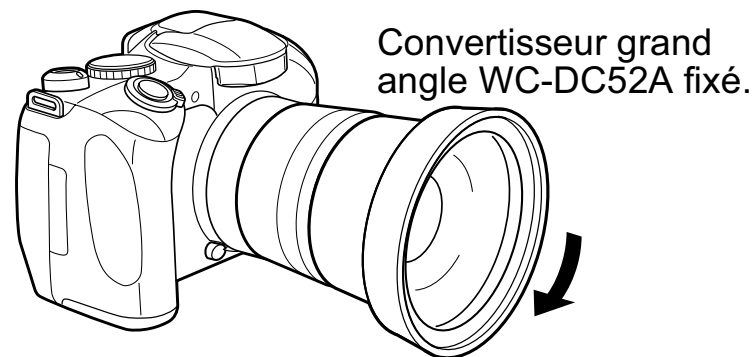



- Il est déconseillé d'effectuer des prises de vue en mode  (Assemblage) avec ces accessoires montés. Bien que la sélection de ce mode reste possible sur l'appareil photo, le logiciel PhotoStitch ne pourra pas assembler les images sur l'ordinateur.
- Pour protéger le convertisseur optique, tenez l'objectif de l'appareil photo d'une main et vissez l'adaptateur de conversion optique sur l'appareil photo de l'autre main.
- Enlevez toute la poussière ou saleté pouvant se trouver sur les convertisseurs optiques avec un soufflet pour objectif avant usage. L'appareil photo risque de faire la mise au point sur la poussière qui reste.
- Faites attention de ne pas laisser d'empreinte digitale sur les objectifs lorsque vous les manipulez.
- Une fois que l'adaptateur de conversion optique est en place sur l'appareil, il est bloqué. Lorsque vous retirez le grand angle ou le téléobjectif, appuyez fermement sur le convertisseur optique avec la main pour éviter tout dommage sur les optiques

Utilisation des kits d'alimentation (vendus séparément)

Utilisation de batteries rechargeables (Kit batteries et chargeur CBK4-200)

Ce kit comprend le chargeur et quatre batteries NiMH (à l'hydrure de nickel-métal) de type AA rechargeables. Chargez les batteries comme indiqué ci-dessous.

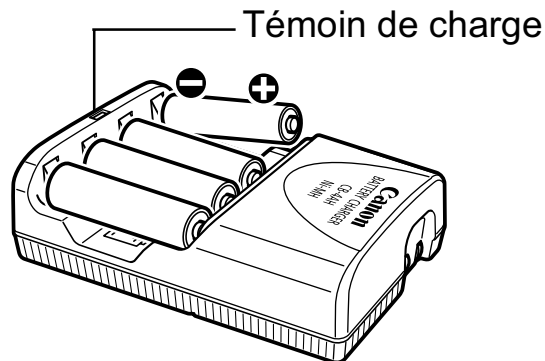

- Le témoin de charge clignote pendant le chargement, puis reste allumé lorsque le chargement est terminé.
- Ce chargeur ne peut être utilisé que pour le chargement de batteries NiMH NB-2AH Canon de type AA. Veuillez ne pas essayer de charger des batteries NB-2AH dans un autre type de chargeur.
- Ne combinez jamais des batteries neuves avec des batteries déjà utilisées dans d'autres appareils.
- Rechargez toujours les quatre batteries de l'appareil photo en même temps.

- Toutes les batteries que vous mettez dans le chargeur doivent avoir approximativement le même niveau de charge et avoir été achetées en même temps. Ne mélangez pas des batteries achetées à des dates différentes ou n'ayant pas le même niveau de charge.
- N'essayez pas de recharger complètement des batteries chargées, car cela pourrait réduire ou détériorer leurs performances. Par ailleurs, ne chargez pas les batteries pendant plus de 24 heures consécutives.
- Ne rechargez pas les batteries dans des zones confinées susceptibles de retenir la chaleur.
- Recharger des batteries à plusieurs reprises avant qu'elles ne soient complètement déchargées peut leur faire perdre de leur autonomie. Ne rechargez les batteries qu'après avoir vu le message « Changer les piles » s'afficher sur l'écran LCD.
- Nettoyez les pôles des batteries à l'aide d'un chiffon propre et sec dans les situations suivantes, qui peuvent indiquer que les pôles ont été salis après un contact avec la peau d'une personne ou d'une autre façon :
 - Si le temps d'utilisation des batteries a sensiblement diminué.
 - Si le nombre d'images enregistrables a fortement baissé.

- Lors du chargement des batteries (insertion et retrait des batteries deux ou trois fois avant le chargement).
- Lorsque le chargement se termine en l'espace de quelques minutes (le témoin du chargeur reste allumé).
- Vous pouvez ne pas être en mesure de charger complètement les batteries en raison de leurs caractéristiques juste après les avoir achetées ou après de longues périodes de stockage. Dans ce cas, utilisez les batteries jusqu'à ce qu'elles soient complètement déchargées avant de les recharger. Procédez de la même manière à plusieurs reprises afin de restaurer les performances des batteries.
- Dans la mesure où le stockage de batteries complètement chargées sur de longues périodes (environ 1 an) peut réduire la durée de vie des batteries ou en affecter les performances, il est recommandé d'utiliser les batteries dans l'appareil photo jusqu'à leur déchargement complet avant de les stocker à température normale (23 °C/73 °F) ou plus basse. Si vous n'utilisez pas les batteries pendant de longues périodes, chargez-les, puis déchargez-les entièrement dans l'appareil photo au moins une fois par an avant de les stocker de nouveau.

- Si le temps d'utilisation des batteries reste très bas malgré le nettoyage des pôles et l'allumage constant du témoin du chargeur, il est possible qu'elles aient atteint la fin de leur durée de vie. Utilisez d'autres batteries, neuves. Si vous achetez de nouvelles batteries, recherchez des batteries NiMH NB4-200 Canon de type AA (un jeu de quatre batteries NB-2AH).
- Laisser des batteries dans l'appareil photo ou le chargeur risque de provoquer une fuite des piles et d'endommager l'appareil. Retirez les batteries de l'appareil ou du chargeur et stockez-les dans un endroit sec à l'abri de la chaleur lorsque vous ne les utilisez pas.



- ♦ Le chargeur met environ 250 minutes pour recharger complètement les batteries (selon les tests effectués dans les usines Canon). Ne stockez pas de batteries chargées dans des zones où la température n'est pas comprise entre 0 et 35 °C (32 et 95 °F).
- ♦ Le temps de chargement varie en fonction de la température ambiante et du niveau de charge initial des batteries.
- ♦ Le chargeur de batteries peut émettre un bruit lors du chargement. Ce phénomène est tout à fait normal et ne traduit aucun dysfonctionnement.
- ♦ Le kit chargeur/batteries CBK100 peut aussi être utilisé. Utilisez les batteries NB-1AH Canon de type AA avec le chargeur fourni dans le kit CBK100.

Adaptateur secteur compact

Vous devez utiliser l'adaptateur secteur compact CA-PS700, vendu séparément, lorsque vous utilisez l'appareil photo pendant de longues périodes, ou pour établir une connexion avec un ordinateur ou une imprimante.

1 Reliez le cordon d'alimentation à l'adaptateur secteur compact et branchez-le dans une prise de courant.

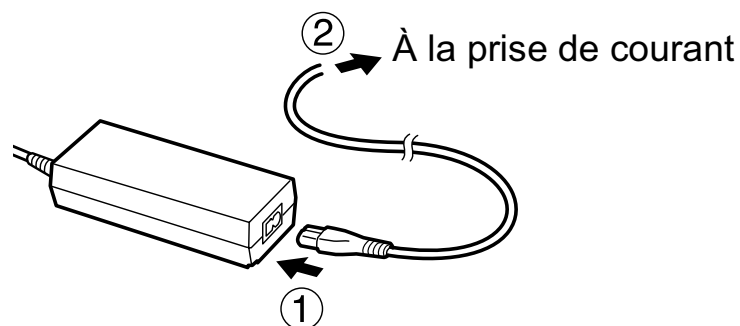

2 Ouvrez le cache-connecteurs et branchez la prise CC de l'adaptateur secteur compact sur la prise d'entrée d'alimentation de l'appareil photo.

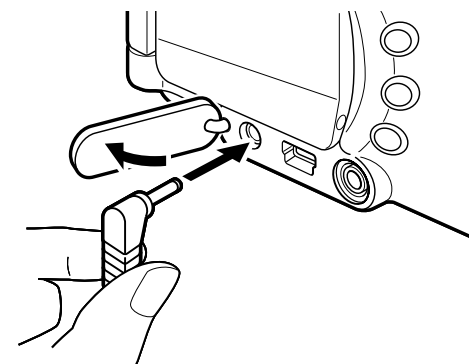

- Débranchez toujours l'adaptateur secteur compact après utilisation.



- Mettez toujours l'appareil photo hors tension (p. 19) avant de brancher ou de débrancher l'adaptateur secteur compact.
- L'utilisation d'un adaptateur secteur compact autre que le CA-PS700 peut entraîner des dysfonctionnements de l'appareil photo et de l'adaptateur.

Remplacement de la pile de sauvegarde de la date

Si le menu Réglage Date et Heure apparaît lorsque vous mettez sous tension l'appareil photo, cela signifie que la charge de la pile de sauvegarde de la date est faible et que les réglages de la date et de l'heure ont été perdus. Veuillez remplacer la pile par une pile bouton au lithium (CR1220), disponible dans le commerce, en procédant comme suit.

Notez que la première pile de sauvegarde de la date peut expirer relativement rapidement après l'achat de l'appareil photo. Cela est dû au fait qu'elle est installée au moment de la fabrication de l'appareil, et non de son achat.



Avertissement

Veillez particulièrement à conserver les piles de sauvegarde de la date hors de portée des enfants. Dans le cas où un enfant avalerait une pile, appelez immédiatement un médecin, car les fluides corrosifs de la pile risquent d'endommager l'estomac ou la paroi intestinale.

1 Mettez l'appareil hors tension et faites glisser le couvercle du compartiment à piles dans le sens des flèches.

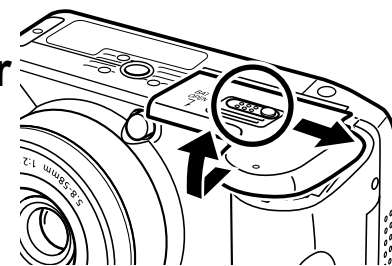

2 Retirez les piles AA, puis sortez le compartiment pour pile en attrapant le bord inférieur du compartiment pour pile à l'aide de votre doigt.

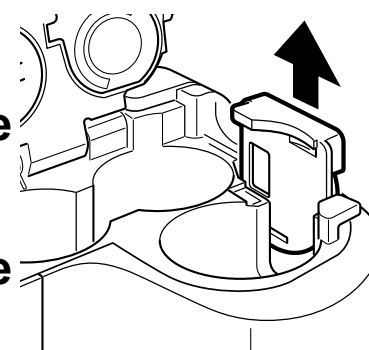

3 Retirez l'ancienne pile de sauvegarde de la date et placez-en une nouvelle dans le compartiment pour pile en orientant le pôle négatif (-) vers le haut.

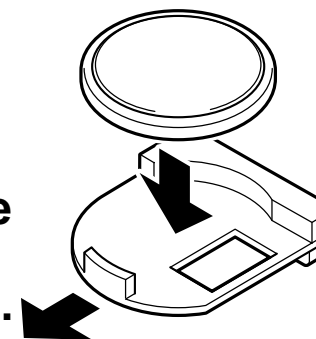

4 Replacez le compartiment pour pile de sauvegarde de la date, puis les piles AA, et fermez le couvercle du compartiment à piles.

Précautions d'utilisation et entretien de l'appareil photo

Procédez comme suit pour nettoyer le boîtier de l'appareil photo, les objectifs, le viseur, l'écran LCD et les autres éléments.

Boîtier de l'appareil photo	: Nettoyez le boîtier avec un chiffon doux ou une lingette pour lunettes.
Objectif	: Utilisez tout d'abord un soufflet pour retirer la poussière et la saleté, puis retirez toute poussière restante en essuyant doucement l'objectif avec un chiffon doux. <ul style="list-style-type: none">● N'utilisez jamais de nettoyeurs synthétiques sur le boîtier ou l'objectif de l'appareil photo. S'il reste de la saleté, contactez le centre d'assistance clients Canon le plus proche qui figure sur la brochure jointe.
Viseur Écran LCD	: Utilisez un soufflet pour objectif pour enlever la poussière et la saleté. Si nécessaire, frottez doucement le viseur et l'écran LCD à l'aide d'un chiffon doux ou d'une lingette pour lunettes. <ul style="list-style-type: none">● Ne frottez et n'appuyez jamais avec force sur l'écran LCD ou sur le viseur. Ces actions risquent de l'endommager ou de provoquer d'autres problèmes.



N'utilisez jamais de solvants, de benzène, de nettoyeurs synthétiques ou d'eau pour nettoyer l'appareil photo. Ces substances risquent de le déformer ou de l'endommager.

Caractéristiques techniques

Toutes ces données sont basées sur les conditions de test standard Canon. Elles peuvent faire l'objet de modifications sans avis préalable.

PowerShot S1 IS

Pixels effectifs de l'appareil photo	3,2 millions environ
Capteur d'image	CCD 1/2,7 pouces (nombre total de pixels : environ 3,3 millions)
Objectif	5,8 (G) – 58 (T) mm (38 - 380 mm équivalent en format 24x36) f/2,8 (G) – f/3,1 (T)
Zoom numérique	3,2x environ (jusqu'à 32x environ en association avec le zoom optique)
Visueur	Visueur LCD couleur couverture d'image : 100%
Écran LCD	LCD couleur TFT en silicium polycristallin faible température de 1,5 pouce d'épaisseur (couverture de l'image : 100 %)
Système AF	Autofocus TTL Verrouillage de la mise au point et mise au point manuelle disponibles Cadre autofocus : AF 1 point (n'importe quelle position est disponible)
Distance de prise de vue (par rapport à la face avant de l'objectif)	AF normal : 10 cm (3,9 pouces) – infini (G)/ 93 cm (3 pieds) – infini (T) Mise au point manuelle : 10 cm (3,9 pouces) – infini (G)/ 93 cm (3 pieds) – infini (T)
Déclencheur	Obturbateur mécanique + obturbateur électronique
Vitesses d'obturation	15 secondes – 1/2 000ème de seconde Des vitesses d'obturation inférieures ou égales à 1,3 s sont disponibles en mode manuel ou avec priorité à la vitesse. Une réduction du bruit intervient à ces vitesses.
Système de mesure de la lumière	Évaluative, Prédominance centrale ou Spot (collimateur central ou zone AF)
Système de contrôle d'exposition	Programme d'exposition automatique, exposition automatique avec priorité à la vitesse d'obturation, exposition automatique avec priorité à l'ouverture ou contrôle manuel de l'exposition La mémorisation d'exposition est disponible.
Correction d'exposition	± 2 arrêts par incréments d'arrêts de 1/3 Le mode de bracketing auto (AEB) est disponible.

Sensibilité	Auto, équivalent ISO 50/100/200/400
Balance des blancs	automatique TTL, prédéfinie (paramètres disponibles : Lum.Naturel., Ombragé, Lum.Tungsten, Lum.Fluo, Lum.Fluo H ou Flash) ou personnalisée
Flash intégré	Auto*, on*, off * Fonction atténuateur d'yeux rouges disponible.
Portée du flash	1,0 – 4,2 m (3,3 – 14 ft.) (G), 1,0 – 3,0 m (3,3 – 12 ft.) (T) (Lorsque la sensibilité est réglée sur l'équivalent ISO 100)
Correction d'exposition au flash	Les fonctions ± 2 arrêts par incréments de 1/3 d'arrêt, de mémorisation d'exposition au flash, de synchronisation lente et de flash 1er rideau/2nd rideau sont disponibles.
Modes de prise de vue	Auto Zone de création : Programme, Priorité à la vitesse d'obturation, Priorité à l'ouverture, Manuelle, Personnalisé Zone d'image : Portrait, Paysage, Nocturne, Mode rapide, Vitesse Lente. Assemblage et Vidéo
Prise de vue en rafale	Environ 1,7 prises/s (Mode Large/Fin)
Prises de vue à intervalles	Intervalle entre les prises de vue : de 1 à 60 min environ (par incréments d'1 min) Nombre de prises : 2 à 100 prises (Le nombre maximum de prises varie en fonction de la capacité de la carte mémoire flash compacte.)
Retardateur	Active l'obturateur après un délai de 10 s/2 s environ
Télécommande sans fil	Prise de vue et lecture disponibles (télécommande sans fil vendue séparément). Lors de la prise de vue, l'image est capturée instantanément/2 secondes environ/10 secondes environ après avoir appuyé sur le déclencheur.
Prise de vue à partir d'un PC	Disponible (Connexion USB uniquement. Programme exclusif fourni avec le kit de l'appareil photo.)
Support d'enregistrement	Carte mémoire flash compacte (CF) (Type I et Type II)
Format de fichier	Compatible DCF (Design Rule for Camera File System) et DPOF

Format d'enregistrement d'image	Images fixes : JPEG (Exif 2.2)*1 Vidéos : AVI (Données d'image : Motion JPEG ; Données audio : WAVE (monophonique))
Compression	Superfin, Fin ou Normal
Nombre de pixels d'enregistrement	Images fixes : Haute : 2 048 x 1 536 pixels Moyenne 1 : 1 600 x 1 200 pixels Moyenne 2 : 1 024 x 768 pixels Basse : 640 x 480 pixels Vidéos : 640 x 480 pixels Fin 640 x 480 pixels 320 x 240 pixels 15 ou 30 images/s Un fichier d'une taille maximale d'1 Go et un enregistrement d'une taille maximale d'une heure sont disponibles dans une session d'enregistrement vidéo
Nombre d'images par seconde	15 ou 30 images par seconde.
Données audio	Fréquence d'échantillonnage : 22 kHz environ Bit de quantification : 16 bits
Modes de lecture	Une seule image (possibilité d'affichage de l'histogramme), Index (9 images en miniature), Agrandi (environ 10x (max.) sur l'écran LCD/dans le viseur), Mémos vocaux (jusqu'à 60 s en enregistrement/lecture) ou Diaporama
Impression directe	<i>Imprimantes Canon compatibles avec la fonction d'impression directe, imprimantes Bubble Jet Direct et imprimantes compatibles PictBridge</i>
Langues d'affichage	12 langues disponibles pour les menus et les messages (Anglais, Français, Néerlandais, Danois, Finnois, Italien, Norvégien, Suédois, Espagnol, Chinois et Japonais)
Paramètres de Mon profil	La première image, le son de départ, le son de l'obturateur, le signal sonore et le son du retardateur peuvent être personnalisés à l'aide des méthodes suivantes : 1. Utilisation des images et sons enregistrés sur un appareil photo. 2. Utilisation de données téléchargées à partir de votre ordinateur à l'aide du logiciel fourni.
Interface	USB (mini-B, PTP [Picture Transfer Protocol]) Sortie audio/vidéo (NTSC ou PAL, audio monophonique)

Alimentation	1. Quatre piles alcalines de type AA (fournies dans le kit de l'appareil photo) 2. Quatre batteries NiMH rechargeables (NB4-200) (vendues séparément) 3. Adaptateur secteur compact (CA-PS700) (vendu séparément)
Température de fonctionnement	0 °C – 40 °C (32 °F – 104 °F)
Taux d'humidité en fonctionnement	10 – 90 %
Dimensions	111 x 78,0 x 66,1 mm (4,4 x 3,1 x 2,6 pouces) (avec objectif rétracté)
Poids	370 g (13,1 onces) environ (boîtier de l'appareil photo uniquement)

(G) : Grand angle maximum
(T) : Téléobjectif

*1 Cet appareil photo numérique prend en charge Exif 2.2 (également appelé « Exif Print »). Exif Print est une norme permettant d'améliorer les communications entre les appareils photo numériques et les imprimantes. Lorsque l'appareil photo est connecté à une imprimante compatible Exif Print, les données d'images obtenues au moment de la prise de vue sont utilisées et optimisées, ce qui permet de produire des impressions d'une qualité extrêmement élevée.

Performances de la batterie

	Nombre de prises de vue		Durée de lecture
	Écran LCD activé	Viseur activé	
Piles alcalines AA (fournies avec l'appareil photo)	Environ 120	Environ 125	Environ 5 heures 30 min.
Batterie Ni-MH (NB4-200) de type AA	Environ 550	Environ 570	Environ 7 heures 30 min.

* Les données ci-dessus reflètent les conditions de test standard Canon. Les valeurs réelles peuvent varier en fonction des conditions et paramètres de prise de vue.

* Les données vidéo sont exclues.

<Conditions de test>

Prise de vue : Température normale (23 °C/73 °F), en alternant les prises de vue en grand angle maximum et au téléobjectif à des intervalles de 20 secondes avec déclenchement du flash toutes les 4 prises de vue et mise hors tension/sous tension de l'appareil photo toutes les 8 prises de vue. La carte mémoire flash compacte est utilisée. La luminosité de l'écran LCD est définie sur son paramètre d'usine par défaut.















Lecture : Température normale (23° C/ 73° F), lecture continue d'une image toutes les 3 secondes. La carte mémoire flash compacte est utilisée. La luminosité de l'écran LCD est définie sur son paramètre d'usine par défaut.





Consultez la section *Manipulation correcte des piles* (p. 15).

Cartes mémoire flash compactes et performances estimées (images enregistrables)



 Carte fournie avec l'appareil photo



			FC-32MH	FC-64M	FC-128M	FC-256MH	FC-512MSH
L (Haute)	2 048 x 1 536 pixels		18	38	76	154	308
			33	68	137	276	552
			67	136	274	548	1 096
M1 (Moyenne 1)	1 600 x 1 200 pixels		30	61	122	246	491
			54	109	219	440	879
			108	217	435	868	1 736
M2 (Moyenne 2)	1 024 x 768 pixels		53	107	215	431	855
			94	189	379	762	1 524
			174	349	700	1390	2 717
S (Basse)	640 x 480 pixels		120	241	482	962	1 893
			196	393	788	1553	3 125
			337	676	1 355	2 720	5 209
Vidéo*	640 x 480 pixels (Fin)		15 s/30 s	30 s/61 s	62 s/124 s	125 s/249 s	250 s/499 s
	640 x 480 pixels		20 s/42 s	42 s/85 s	85 s/170 s	172 s/343 s	344 s/686 s
	320 x 240 pixels		46 s/91 s	92 s/183 s	186 s/368 s	374 s/735 s	743 s/1463 s

- Les valeurs données ici reflètent des conditions de prise de vue standard établies par Canon. Ces valeurs peuvent varier en fonction du sujet, des conditions de prise de vue et du mode de prise de vue.
- **L** (Haute), **M1** (Moyenne 1), **M2** (Moyenne 2) et **S** (Basse) indiquent la résolution.
-  (Superfin),  (Fin) et  (Normal) indiquent le taux de compression relatif.
- Certaines cartes mémoire flash compactes ne sont pas vendues dans certains pays.

* Le premier réglage donne environ 30 images/seconde ; les deuxième et troisième réglages donnent environ 15 images/seconde.

Taille approximative des fichiers d'image (estimation)

	Résolution	Compression		
				
L	2048 x 1536 pixels	1 602 Ko	893 Ko	445 Ko
M1	1600 x 1200 pixels	1 002 Ko	558 Ko	278 Ko
M2	1024 x 768 pixels	570 Ko	320 Ko	170 Ko
S	640 x 480 pixels	249 Ko	150 Ko	84 Ko

	Qualité d'image	Nb im./sec.	
			
Vidéo	640 x 480 pixels (Fin)	1 980 Ko/s	990 Ko/s
	640 x 480 pixels	1 440 Ko/s	720 Ko/s
	320 x 240 pixels	660 Ko/s	330 Ko/s

Télécommande sans fil WL-DC100 (vendue séparément)

Alimentation	: Pile de sauvegarde de la date CR2025
Températures de fonctionnement	: 0 °C – 40 °C (32 °F – 104 °F)
Dimensions	: 35 x 6,5 x 56,6 mm (1,4 x 0,3 x 2,2 pouces)
Poids	: 10 g (0,4 once) environ

Carte mémoire flash compacte

Type de logement de carte	: Type I
Dimensions	: 36,4 x 42,8 x 3,3 mm (1,4 x 1,7 x 0,1 pouces)
Poids	: 10 g (0,4 once) environ

Adaptateur secteur compact CA-PS700 (vendu séparément)

Tension d'entrée	: CA 100 à 240 V (50/60 Hz) 30 VA (100 V) – 40 VA (240 V)
Sortie nominale	: CC 7,4 V / 2 A
Températures de fonctionnement	: 0 °C – 40 °C (32 °F – 104 °F)
Dimensions	: 112 x 49 x 45 mm (4,4 x 1,9 x 1,8 pouces)
Poids	: 186 g (6,6 onces) environ

Chargeur de Batterie CB-4AH/CB-4AHE

(fourni avec le kit chargeur/batteries CBK4-200 vendu séparément)

Tension d'entrée	: CA 100 - 240 V (50/60 Hz) 10W
Sortie nominale	: 565 mA ^{*1} , 1 275 mA ^{*2}
Durée de chargement	: 250 min environ ^{*1} , 110 min environ ^{*2}
Températures de fonctionnement	: 0 °C – 35 °C (32 °F – 95 °F)
Dimensions	: 65,0 x 105,0 x 27,5 mm (2,6 x 4,1 x 1,1 pouces)
Poids	: 95 g (3,4 onces) environ

*1 Avec utilisation de 4 batteries NiMH NB-2AH.

*2 Avec utilisation de 2 batteries NiMH NB-2AH, chacune à une extrémité du chargeur.

Convertisseur grand angle WC-DC52A (vendu séparément)

Agrandissement	: environ 0,7
Portée du flash	: 26,6 mm (équivalent en format 24x36)
Composition de l'objectif	: 3 éléments en 3 groupes
Distance de prise de vue (par rapport à la face avant de l'objectif)	: 0 cm - infini (0 pouces- infini)
Diamètre du filetage	: filetage standard 52 mm L'adaptateur de conversion optique LA-DC52E est nécessaire pour installer cet objectif sur le PowerShot S1 IS.
Dimensions	: Diamètre : 81,0 mm (3,2 pouces) : Longueur : 46,0 mm (1,8 pouces)
Poids	: 145 g (5,12 onces)

Convertisseur télé TC-DC52B (vendu séparément)

Agrandissement	: Environ 1,6
Portée du flash	: 608 mm (équivalent en format 24x36))
Composition de l'objectif	: 5 éléments en 3 groupes
Distance de prise de vue (par rapport à la face avant de l'objectif)	: 2,15 m - infini (7,1 pieds - infini)
Diamètre du filetage	: filetage standard 52 mm L'adaptateur de conversion optique LA-DC52E est nécessaire pour installer cet objectif sur le PowerShot S1 IS.
Dimensions	: Diamètre : 69,6 mm (2,7 pouces) : Longueur : 66,5 mm (2,6 pouces)
Poids	: 145 g (5,12 onces) environ

Batterie NiMH NB-2AH

(fournie avec le lot NiMH NB4-200 ou le kit chargeur/batteries CBK4-200, vendus séparément)

Type	: batterie rechargeable à l'hydrure de nickel-métal
Tension nominale	: 1,2 V CC
Ampérage nominal	: 2 300 mAh (minimal : 2 150 mAh)
Cycles de charge	: environ 300
Température de fonctionnement	: 0 °C – 35 °C (32 °F – 95 °F)
Dimensions	: Diamètre : 14,5 mm (0,6 pouce) : Longueur : 50 mm (2 pouces)
Poids	: 29 g (1 once) environ

Adaptateur de conversion optique LA-DC52E

(fourni avec le kit bague d'adaptation / pare-soleil LAH-DC10, vendu séparément)

Diamètre du filetage	: filetage standard 52 mm
Dimensions	: Diamètre : 56,8 mm (2,2 pouces) : Longueur : 34,5 mm (1,4 pouces)
Poids	: 12 g (0,4 once) environ

Pare-soleil LH-DC20

(fourni avec le kit bague d'adaptation / pare-soleil LAH-DC10, vendu séparément)

Diamètre du filetage	: filetage standard 52 mm
Dimensions	: Diamètre : 73,8 mm (2,9 pouces) : Longueur : 28,2 mm (1,1 pouces)
Poids	: 15 g (0,5 once) environ

Conseils et informations pour la photo

Vitesse ISO (p. 81)

La vitesse ISO est la représentation numérique de la sensibilité à la lumière de l'appareil photo. Plus la vitesse ISO est élevée, plus la sensibilité est grande. Une vitesse ISO élevée permet de faire des prises de vue sans flash dans un intérieur sombre comme en extérieur et évite les images qui manquent de netteté en raison d'un mouvement de l'appareil photo. Cela est particulièrement utile pour les prises de vue dans des endroits où les photos au flash sont interdites. Le réglage de la vitesse ISO utilise pleinement la quantité de lumière disponible, ce qui donne des images qui rendent l'atmosphère du lieu où elles ont été prises.



Équivalent 50 ISO

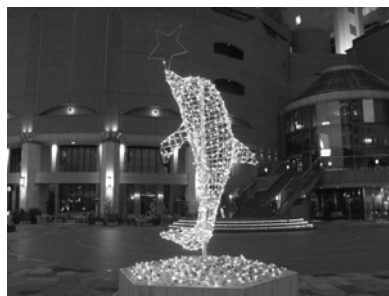

Équivalent 400 ISO

Conseil pour l'utilisation du retardateur (p. 49)

Normalement, l'appareil photo bouge un peu lorsque vous appuyez sur le déclencheur.

Régler le retardateur sur  retarde le déclencheur de deux secondes et permet à l'appareil photo d'arrêter de bouger, ce qui évite d'obtenir une image floue.

Le résultat sera encore meilleur si vous placez l'appareil photo sur une surface stable ou utilisez un trépied pour réaliser la prise de vue.

Fonction Histogramme (p. 24)

L'histogramme est un graphique qui permet de connaître la luminosité de l'image prise. L'image est d'autant plus sombre que la tendance du graphique est à gauche. L'image est d'autant plus lumineuse que la tendance est à droite. Si l'image est trop sombre, réglez la correction d'exposition sur une valeur positive. De même, réglez la correction d'exposition sur une valeur négative si l'image est trop lumineuse (p. 78).

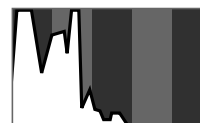

Image
sombre



Image
équilibrée

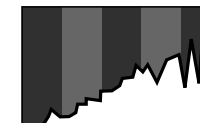
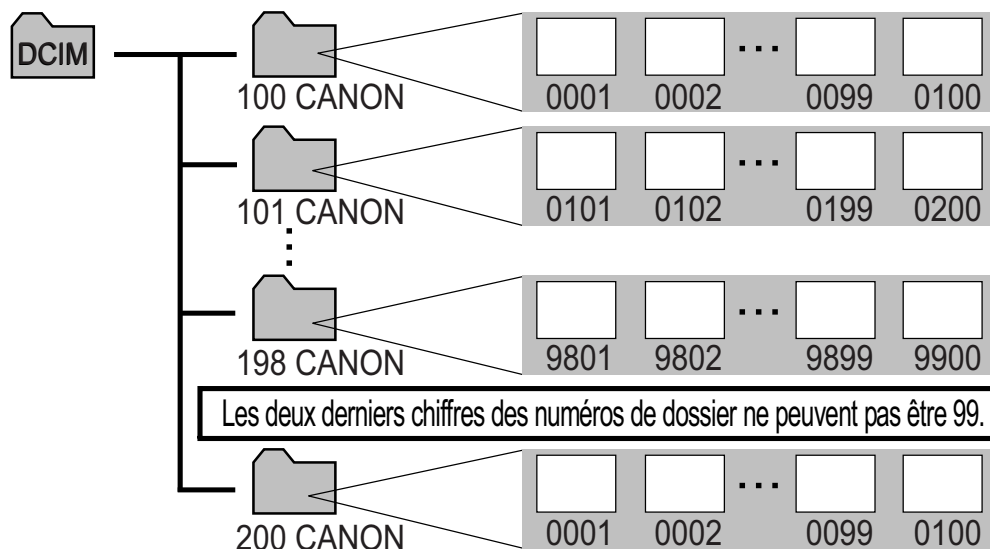

Image
lumineuse

Gestion des fichiers image (p. 110)

À propos des numéros de fichier et de dossier

Les numéros de fichier de 0001 à 9900 sont attribués aux images et les numéros de dossier de 100 à 998 sont attribués aux dossiers (les deux derniers chiffres des numéros de dossier ne peuvent pas être 99).



Nombre de fichiers par dossier

Chaque dossier peut généralement contenir 100 images. Toutefois, étant donné que les images prises en mode de prise de vue en rafale ou en mode Assemblage sont toujours enregistrées dans le même dossier, un dossier peut parfois contenir plus de 100 images. Le nombre d'images peut être également supérieur à 100 si un dossier contient des images copiées depuis un ordinateur ou des images prises avec d'autres appareils photo.

Notez cependant que les images d'un dossier contenant 2001 images, ou plus, ne peuvent pas être lues sur cet appareil photo.

Réglage de l'exposition (p. 78)

Cet appareil photo règle automatiquement l'exposition de façon à prendre des photos avec la luminosité optimale. Toutefois, en fonction des conditions de prise de vue, les images enregistrées peuvent parfois être plus claires ou plus sombres que l'image réelle. Dans ce cas, réglez manuellement la correction d'exposition (p. 78).

Sous-exposition

L'ensemble de l'image enregistrée est sombre, ce qui donne un rendu gris des éléments blancs de l'image. La prise de vue de sujets lumineux ou à contre jour peut provoquer la sous-exposition de l'image. Réglez la correction d'exposition vers le signe +.

Exposition optimale



Surexposition

L'ensemble de l'image enregistrée est claire, ce qui donne un rendu gris des éléments noirs de l'image. La prise de vue de sujets sombres ou dans un environnement sombre peut provoquer la surexposition de l'image. Réglez la correction d'exposition vers le signe -.



Index

Numerics

1er rideau	90
2nd rideau	90

A

Aff. Inversé	65
Affichage	65
Images sur un téléviseur	118
Affichage détaillé	24
Affichage Off	66, 107
Affichage standard	24
Agrandissement des images	40
Assemblage	45, 47
Atténuateur d'yeux rouges	10, 34, 36, 64
Auto	27
Avertissement de surexposition	26

B

Balance des blancs	79
Batterie	
Chargement des batteries	140
Bouchon d'objectif	11

C

Cache-connecteurs	12
Cadre d'autofocus	24, 75
Capteur de la télécommande	10

Carte mémoire flash compacte

Formatage	18
Manipulation	17
Collier	11
Compression	32
Contraste des couleurs	82
Convertisseur grand angle	138
Convertisseur télé	138

D

Date/Heure	21, 66
Déclencheur	
Activation	28
Bouton	12
Son	28, 67, 111, 112
Vitesse d'obturation	71
Volume	66
Délai vue	64
Diaporama	65, 102
Début	102
Durée lecture	105
Répéter	105
Sélection d'images	103
DISPLAY	12, 24

DPOF		Fonction Mode éco	107
Impression	66, 121	Format	67, 113
Ordre transfer	66, 126	Formatage	18
E		FUNC.	61
Écran d'information	24	G	
Écran LCD	12, 24, 26	Grand angle	12, 27
Effacement		H	
Effacement d'images individuelles	43	Haut-parleur	12
Effacement de toutes les images	44	I	
effacer tout	65	Impression	119, 121
Effet des couleurs	82	Intervalomètre	65, 91
Enr. Réglage	65	IS (Stabilisateur d'image)	12, 29
Enregistrement des paramètres personnalisés	98	J	
Exposition manuelle	74	JUMP	12, 42
Extinction auto	66, 107	L	
F		Langue	23, 67
Flash	10, 34, 64	Lecture	100
Moment du déclenchement	90	Lecture automatique (diaporama)	102
Paramètres de réglage	88	Lecture d'index	41
Synchronisation	64	Luminosité	66
Fonction	12	M	
Fonction d'économie d'énergie	66	Mém. AF	87
Fonction de rotation automatique	67, 108	Mém. Expo	86
Fonction Histogramme	24, 154	Mémorisation de la mise au point	93

Mémos vocaux	101
Menu	12, 62
Menu Configurer	66
Menu Enreg.	64
Menu Lecture	65
Menu Mon profil	67
Sélection des menus et des paramètres	62
Microphone	12, 101
Mise au point	28, 93
Mise au point manuelle	12
Mode AF	65
Mode Bracketing automatique	84
Mode de lecture	20, 24
Mode de mise au point manuelle	95
Mode de prise de vue	20, 24
Mode de prise de vue Continu	52
Mode drive	163
Mode Focus-BKT	85
Mode Mém. AF	94
Mode rapide	45
Modes de mesure de la lumière	65, 76
Molette de sélection	12
Molette de sélection des modes	13, 45, 71
Muet	66

N	
Netteté	82
Nocturne	45
Noir et blanc	82
Nombre d'images par seconde	32, 56
Numéro de fichier	110
O	
Ordre transfer	126
Orientation des images	100
P	
Paramètres de Mon profil	111, 112
Paramètres de transfert	
Paramètres de transfert d'image	126
Pare-soleil	137
Paysage	45
Piles	
État	17
Manipulation	15
Point Zoom MF	65
Portrait	45
Première image	19, 67, 111, 112
Prise de vue	
Vidéo	53
Protéger	65

MÉMO

MÉMO

MÉMO













MÉMO

MÉMO

Fonctions disponibles dans chaque mode de prise de vue

Ce tableau indique les fonctions disponibles dans chaque mode de prise de vue. Vous pouvez effectuer des prises de vue en enregistrant ces paramètres dans le mode **C** (p. 98).

											P	Tv	Av	M	Référence Page
Résolution (Images fixes)	Haute	L	○*	○*	○*	○*	○*	○*	△*	–	○*	○*	○*	○*	p. 32
	Moyenne 1	M1	○	○	○	○	○	○	△	–	○	○	○	○	
	Moyenne 2	M2	○	○	○	○	○	○	△	–	○	○	○	○	
	Basse	S	○	○	○	○	○	○	△	–	○	○	○	○	
Résolution (Vidéos)	640 x 480 pixels (Fin)		–	–	–	–	–	–	–	○	–	–	–	–	p. 32
	640 x 480 pixels		–	–	–	–	–	–	–	○*	–	–	–	–	
	320 x 240 pixels		–	–	–	–	–	–	–	○	–	–	–	–	
Compression	Superfine		○	○	○	○	○	○	△	–	○	○	○	○	p. 32
	Fine		○*	○*	○*	○*	○*	○*	△*	–	○*	○*	○*	○*	
	Normale		○	○	○	○	○	○	△	–	○	○	○	○	
Nb im./sec.	30 images/s		–	–	–	–	–	–	–	○*	–	–	–	–	p. 56
	15 images/s		–	–	–	–	–	–	–	○	–	–	–	–	
Flash	Auto		○*	○*	○	○*	○*	○	–	–	○	–	–	–	p. 34
	On		–	○	○	○	○	○	△	–	○	○	○	○	
	Off		○	○	○*	○	○	○*	△*	–	○*	○*	○*	○*	
Atténuateur d'yeux rouges			○	○	○	○	○	○	△	–	○	○	○	○	p. 35
Synchro lente	On		–	–	○	○	–	○	△	–	○	–	○	–	p. 36
	Off		○	○	–	–	○	–	△*	–	○*	○	○*	○	

										P	Tv	Av	M	Référence Page
Ajust. Flash	On	○	○	○	○	○	○	○	○	○	○*	○*	○	p. 88
	Off	–	–	–	–	–	–	–	–	–	○	○	○	
Synch Flash	1er rideau	○	○	○	○	○	–	○	–	○*	○*	○*	○*	p. 90
	2nd rideau	–	–	–	–	–	○	–	–	○	○	○	○	
Sortie flash	On	○	○	○	○	○	○	○	–	○*	○*	○*	○*	p. 34
	Off	–	–	–	–	–	–	–	–	○	○	○	○	
Mode drive	Prise de vue unique 	○*	○*	○*	○*	○*	○*	○*	○*	○*	○*	○*	○*	–
	Mode Continu standard 	–	○	○	○	○	○	○	–	○	○	○	○	p. 52
	Retardateur (10 secondes) 	○	○	○	○	○	○	○	○	○	○	○	○	p. 49
	Retardateur 2 secondes 	○	○	○	○	○	○	○	○	○	○	○	○	
Intervalomètre		–	–	–	–	–	–	–	–	○	○	○	○	p. 91
Cadre d'autofocus	Point de centrage	○	○	○	○	○	○	○	○	○*	○*	○*	○*	p. 75
	Manuel	–	–	–	–	–	–	–	–	○	○	○	○	
Mém. AF		–	○	○	○	○	○	○	○	○	○	○	○	p. 86
Mise au point manuelle 		–	○	○	○	○	○	○	–	○	○	○	○	p. 95

										P	Tv	Av	M	Référence Page	
Zoom numérique	On	○	○	○	○	○	○	○	-	-	○	○	○	p. 50	
	Off	○*	○*	○*	○*	○*	○*	○*	-	-	○*	○*	○*		
Correction d'exposition			-	○	○	○	○	○	△	△ ⁽²⁾	○	○	○	-	p. 78
Système de mesure de la lumière	Mesure évaluative		○	○	○	○	○	○	○	○	○*	○*	○*	p. 76	
	Prédominance centrale		-	-	-	-	-	-	-	-	○	○	○		
	Mesure spot		-	-	-	-	-	-	-	-	○	○	○		
	Centre		-	-	-	-	-	-	-	-	○*	○*	○*		
	Zone AF		-	-	-	-	-	-	-	○	○	○	○		
Mémorisation d'exposition automatique/Mémorisation d'exposition au flash			-	-	-	-	-	-	-	○ ⁽³⁾	○	○	○	-	p. 86, 87
Bracketing	Bracketing		-	-	-	-	-	-	-	-	○	○	○	-	p. 84
	Focus-BKT		-	-	-	-	-	-	-	-	○ ⁽¹⁾	○ ⁽¹⁾	○ ⁽¹⁾	○ ⁽¹⁾	p. 85
Balance des blancs ⁽⁴⁾		WB	- ⁽⁵⁾	○	○	○	○	○	△	○ ⁽⁶⁾	○	○	○	○	p. 79
Effet photo			-	○	○	○	○	○	△	○	○	○	○	p. 82	
	Contraste/Netteté/ Saturation		-	-	-	-	-	-	-	-	○	○	○		
Paramètres de mise au point	Continu		○*	○*	○*	○*	○	○	△*	○	○*	○*	○*	p. 97	
	Vue par vue		○	○	○	○	○	○	△	-	○	○	○		
Vitesse ISO		ISO	- ⁽⁷⁾	- ⁽⁷⁾	- ⁽⁷⁾	- ⁽⁷⁾	- ⁽⁷⁾	- ⁽⁷⁾	- ⁽⁷⁾	- ⁽⁷⁾	○	○	○	○ ⁽⁸⁾	p. 81