

FRANÇAIS

Canon

PowerShot A620

PowerShot A610

DIGITAL CAMERA



Avant d'utiliser l'appareil photo

Prise de vue

Lecture/effacement

Paramètres d'impression/
de transfert

Visualisation des images sur un
écran de télévision

Personnalisation de l'appareil photo

Dépannage

Liste des messages

Annexe

Détaillé

Guide d'utilisation de l'appareil photo

Ce guide décrit en détail les fonctions et les procédures de l'appareil photo.

DiGiC II



Exif Print



Principales fonctions

Prise de vue

- Ajustement automatique des paramètres de prise de vue en fonction de conditions particulières
- Détection automatique de l'orientation de l'appareil photo grâce à un détecteur d'inclinaison
- Modification des couleurs de l'image pour créer des effets spéciaux (modes Mes couleurs)
- Fixation des objectifs de convertisseur grand angle ou de convertisseur télé vendus séparément pour la prise de vue



Lecture

- Lecture de vidéos avec son
- Lecture automatique avec la fonction Défilmt. auto

Édition

- Enregistrement de mém. vocaux pour des images fixes
- Édition de vidéos

Impression

- Impression facilitée grâce à la touche Imprimer/Partager
- Prise en charge d'imprimantes compatibles *PictBridge* d'une marque autre que Canon

Utilisation d'images enregistrées

- Transférez-les sans effort vers un ordinateur grâce à la touche Imprimer/Partager
- Personnalisez à votre guise la première image ou le son de départ à l'aide des paramètres du menu Mon profil

Conventions utilisées dans ce guide

Les icônes figurant sous les titres indiquent les modes dans lesquels la procédure peut être utilisée.

Utilisation du retardateur

Mode de prise de vue **AUTO**      SCN    Tv Av M

Reportez-vous à la section *Fonctions disponibles dans chaque mode de prise de vue* (p. 135).

- Dans ce guide, le *Guide d'utilisation de l'appareil photo en bref* est appelé *Guide en bref* et le *Guide d'utilisation détaillé de l'appareil photo* *Guide détaillé*.



Ce symbole indique des problèmes pouvant affecter le fonctionnement de l'appareil photo.



Ce symbole indique des rubriques supplémentaires complétant les procédures de fonctionnement de base.

Vous pouvez utiliser des cartes mémoire SD* et des cartes multimédias avec cet appareil photo. Dans ce guide, ces cartes sont désignées collectivement par le terme « cartes mémoire ».

* SD signifie Secure Digital (système de protection des droits d'auteur).

L'utilisation d'accessoires Canon d'origine est recommandée.

Cet appareil photo numérique est conçu pour offrir des performances optimales avec des accessoires Canon authentiques. Canon décline toute responsabilité en cas de dommage subi par ce produit et/ou d'accidents (incendie, etc.) causés par le dysfonctionnement d'un accessoire d'une marque autre que Canon (fuite et/ou explosion d'une batterie, par exemple). Veuillez noter que cette garantie ne s'applique pas aux réparations découlant du dysfonctionnement d'un accessoire d'une marque autre que Canon, même si vous demandez que ces réparations soient effectuées à votre charge.

Table des matières

Les éléments marqués du symbole ★ sont des listes ou des tableaux qui résument les fonctions ou procédures de l'appareil photo.

Précautions de manipulation 5



Veillez lire ce qui suit	5
Précautions de sécurité	6
Prévention des dysfonctionnements	11





Avant d'utiliser l'appareil photo — Guide des composants 12

Avant d'utiliser l'appareil photo — Opérations de base ... 15

Utilisation de l'écran LCD	15
Informations affichées sur l'écran LCD	16
Utilisation du viseur	19
Témoins	20
Fonction Mode éco.	20
Formatage de cartes mémoire	21
★ Menus et paramètres	22
★ Liste des menus	24
Rétablissement des valeurs par défaut des paramètres ...	28

Prise de vue 29

Modification de la résolution et de la compression (images fixes)	29
Modification des résolutions et des cadences (vidéos)	30
Utilisation du zoom numérique	31
Prise de vue en continu	32
Mode d'impression de date de carte postale	33
Utilisation du retardateur	35
 Prise de vidéos	37
 Prise d'images panoramiques (Assemblage)	39
P Programme d'exposition automatique	41
Tv Réglage de la vitesse d'obturation	41
Av Réglage de l'ouverture	43
M Réglage manuel de la vitesse d'obturation et de l'ouverture	44
Sélection d'une zone AF	45

Photographie de sujets à mise au point difficile (verrouillage de la mise au point, mémorisation d'autofocus, mise au point manuelle)	47
Mémorisation du paramètre d'exposition (Mem. Expo).	49
Mémorisation du paramètre d'exposition au flash (mémorisation d'exposition au flash).	51
Passage d'un mode de mesure à un autre	52
 Réglage de la correction d'exposition	54
Réglage de la balance des blancs	55
Modification de l'effet photo	58
 Prise de vue dans un mode Mes couleurs	59
Réglage de la vitesse ISO.	66
Permutation entre les paramètres d'ajustement du flash	66
Correction d'exposition du flash / puissance du flash	67
Commande du moment du déclenchement du flash.	68
C Enregistrement des réglages personnalisés.	69
Configuration de la fonction Rotation auto	70
Réinitialisation du numéro des fichiers	71
Lecture/effacement	72
 Agrandissement des images	72
 Affichage des images par séries de neuf (Lecture index).73	73
 Saut de plusieurs images	74
Lecture de vidéos	75
Modification des vidéos.	76
Rotation des images à l'écran	78
Ajout de mém. vocaux à des images	79
Lecture automatique (Défilmt. auto)	80
Protection des images.	81
Effacement de toutes les images	82
Paramètres d'impression/de transfert	83
Réglage des paramètres d'impression DPOF.	83
Réglage des paramètres de transfert DPOF.	87
Visualisation des images sur un écran de télévision	89

Personnalisation de l'appareil photo (paramètres Mon profil)	90
Modification des paramètres Mon profil	90
Enregistrement des paramètres Mon profil	91
Dépannage	93
Appareil photo	93
Lors de la mise sous tension	93
Écran LCD	94
Prise de vue	95
Réalisation de vidéos	99
Lecture	100
Batterie	101
Sortie sur le téléviseur	101
Liste des messages	102
Annexe	105
Manipulation des batteries	105
Manipulation de la carte mémoire	107
Utilisation des kits d'alimentation (vendus séparément)	109
Utilisation des objectifs (vendus séparément)	112
Utilisation d'un flash monté en externe (vendu séparément)	115
Soins et entretien de l'appareil photo	117
Caractéristiques	118
INDEX	131
★ Fonctions disponibles dans chaque mode de prise de vue	135

Précautions de manipulation

Veillez lire ce qui suit

Prises de vue test

Avant d'envisager de prendre en photo des sujets importants, nous vous recommandons vivement de faire plusieurs essais de prise de vue pour vous assurer que l'appareil photo fonctionne et que vous l'utilisez correctement.

Veillez noter que Canon Inc., ses filiales et revendeurs ne peuvent être tenus responsables de dommages consécutifs au dysfonctionnement d'un appareil photo ou d'un accessoire, y compris les cartes mémoire SD, entraînant l'échec de l'enregistrement d'une image ou son enregistrement de manière illisible par le système.

Avertissement contre l'atteinte aux droits d'auteur

Veillez noter que les appareils photo numériques Canon sont destinés à un usage privé. Ils ne pourront en aucun cas être utilisés d'une façon susceptible d'enfreindre ou de contrevenir aux lois et règlements internationaux ou nationaux en matière de droits d'auteur. Il convient de signaler que, dans certains cas, la copie d'images provenant de spectacles, d'expositions ou de biens à usage commercial au moyen d'un appareil photo ou de tout autre dispositif peut contrevenir à des lois en matière de droits d'auteur ou autres droits légaux, même si lesdites prises de vue ont été effectuées à des fins privées.

Limites de garantie

Pour plus d'informations sur la garantie de votre appareil photo, veuillez consulter la brochure sur le système de garantie européenne de Canon, qui accompagne votre appareil photo.

Pour obtenir la liste des centres d'assistance Canon, veuillez vous reporter au verso de la brochure sur le système de garantie européenne.

Température du boîtier de l'appareil photo

Si vous utilisez l'appareil photo pendant une durée prolongée, son boîtier risque de chauffer. Gardez cela à l'esprit et prenez les précautions nécessaires lorsque vous utilisez l'appareil photo de façon prolongée.

À propos de l'écran LCD

L'écran LCD fait appel à des techniques de fabrication de très haute précision. Plus de 99,99 % des pixels répondent à la spécification demandée. Moins de 0,01 % des pixels peuvent parfois ne pas fonctionner ou s'afficher sous la forme de points noirs ou rouges. Cela n'a aucune incidence sur l'image prise et ne constitue nullement un dysfonctionnement.

Format vidéo

Définissez le format du signal vidéo de l'appareil photo en fonction de la norme utilisée dans votre pays avant toute utilisation avec un écran de télévision (p. 89).

Paramètre de langue

Pour modifier le paramètre de langue, reportez-vous au *Guide en bref* (p. 4).

Précautions de sécurité

- Avant d'utiliser l'appareil photo, prenez soin de lire les précautions de sécurité exposées ci-dessous et dans la section « Précautions de sécurité » du *Guide d'utilisation de l'appareil photo en bref*. Veillez à toujours utiliser l'appareil photo de manière appropriée.
- Les précautions de sécurité reprises aux pages suivantes ont pour but de vous présenter le fonctionnement adéquat de l'appareil photo et de ses accessoires afin d'éviter tout risque de dommages corporels et matériels.
- Le terme « équipement » fait référence à l'appareil photo, au chargeur de batterie (vendu séparément) ou à l'adaptateur secteur compact vendu séparément.

Avertissements

Équipement

● **Ne dirigez pas l'appareil photo vers le soleil ou une autre source de lumière intense qui pourrait endommager votre vue.**

● **Rangez cet équipement hors de portée des enfants. Tout dommage accidentel causé par un enfant risque d'entraîner des blessures graves chez celui-ci.**

• Dragonne : Placée autour du cou de l'enfant, la dragonne présente un risque de strangulation.

• Carte mémoire : Elle peut être avalée accidentellement. En cas d'ingestion, consultez immédiatement un médecin.

● **N'essayez pas de démonter ou de modifier une pièce de l'équipement qui n'est pas expressément décrite dans ce guide.**

● **Pour éviter tout risque de décharge électrique haute tension, ne touchez pas le flash de l'appareil photo s'il a été endommagé.**

● **Arrêtez immédiatement d'utiliser l'équipement si de la fumée ou des émanations nocives s'en dégagent.**

● **Évitez tout contact entre l'équipement et de l'eau ou un autre liquide, que ce soit par simple éclaboussure ou immersion. Si le boîtier entre en contact avec des liquides ou de l'air salin, essuyez-le avec un chiffon doux et absorbant.**

En continuant à utiliser l'équipement, vous vous exposez à des risques d'incendie ou de décharge électrique. Mettez immédiatement l'appareil photo hors tension et retirez les batteries ou débranchez le cordon d'alimentation du secteur. Veuillez contacter votre revendeur ou le centre d'assistance Canon le plus proche.

● **N'utilisez pas de substances contenant de l'alcool, de benzine, des diluants ou d'autres substances inflammables pour nettoyer l'équipement ou procéder à son entretien.**

● **Veillez à ne pas couper, endommager et modifier le cordon d'alimentation ou déposer des objets lourds dessus.**

● **Utilisez uniquement des accessoires d'alimentation recommandés.**

● **Débranchez régulièrement le cordon d'alimentation et éliminez la poussière et la saleté qui s'accumulent sur la prise, l'extérieur de la prise de courant et les zones environnantes.**

● **Ne manipulez pas le cordon d'alimentation lorsque vos mains sont humides.**

En continuant à utiliser l'équipement, vous vous exposez à des risques d'incendie ou de décharge électrique.

Batterie

- **Ne placez pas les batteries près d'une source de chaleur. Ne les exposez pas à une flamme ni à une source de chaleur directe.**
- **Les batteries ne peuvent en aucun cas être immergées dans de l'eau douce ou de mer.**
- **N'essayez pas de démonter, transformer ou chauffer les batteries.**
- **Évitez de faire tomber les batteries ou de leur faire subir des chocs violents susceptibles d'endommager le boîtier.**
- **Utilisez uniquement les batteries et les accessoires recommandés.**

L'utilisation de batteries non recommandées expressément pour ce type d'équipement peut entraîner des explosions ou des fuites et dès lors présenter des risques d'incendie, de blessure et de détérioration de l'environnement. En cas de fuite du liquide d'une batterie et de contact avec les yeux, la bouche, la peau ou les vêtements, rincez immédiatement avec de l'eau et consultez un médecin.

- **Débranchez le chargeur de batterie et l'adaptateur secteur compact de l'appareil photo et de la prise de courant après la recharge et lorsqu'ils ne sont pas utilisés afin d'éviter tout risque d'incendie ou tout autre danger.**
- **Ne placez aucun objet tel que nappes, des tapis, des oreillers ou des coussins sur le chargeur de batterie en cours de charge.**

Une utilisation continue pendant une durée prolongée peut entraîner une surchauffe et une déformation de l'unité, présentant dès lors un risque d'incendie.

- **Pour recharger les batteries NiMH de type AA Canon, utilisez uniquement un chargeur de batterie spécifié.**
- **L'adaptateur secteur compact est conçu exclusivement pour cet appareil photo. Ne l'utilisez pas avec d'autres produits ou batteries.**

Cela risque de provoquer une surchauffe et une déformation pouvant entraîner un incendie ou une décharge électrique.

- **Avant de jeter une batterie, recouvrez les bornes avec de l'adhésif ou un autre type d'isolant afin d'éviter tout contact direct avec d'autres objets.**

Tout contact avec les composants métalliques d'autres objets présents dans le conteneur à déchets peut entraîner un incendie ou une explosion.

Autres

- **Ne déclenchez pas le flash à proximité des yeux d'une personne ou d'un animal. La lumière intense générée par le flash pourrait en effet endommager la vue.**

Si le sujet est un enfant en bas âge, respectez une distance d'au moins un mètre (39 pouces) lors de l'utilisation du flash.

- **Les objets sensibles aux champs magnétiques (par exemple les cartes de crédit) doivent être tenus à distance du haut-parleur de l'appareil photo,**

sans quoi ils risquent de perdre des données ou de cesser de fonctionner.

- **Soyez particulièrement délicat lorsque vous vissez le convertisseur grand angle, le convertisseur télé et l'adaptateur de conversion optique vendus séparément.**

S'ils se dévissent, tombent et se cassent, les éclats de verre risquent de blesser quelqu'un.

Précautions

Équipement

- **Prenez soin de ne pas cogner l'appareil photo ni de l'exposer à des chocs violents susceptibles de provoquer des blessures ou d'endommager l'équipement lorsque vous le tenez par la dragonne.**

- **Ne placez pas l'équipement dans un endroit humide ou poussiéreux.**
- **Évitez tout contact entre des objets métalliques (aiguilles ou clés, par exemple) ou des saletés et les bornes ou la prise du chargeur.**

Tout contact tel que précité risque de provoquer un incendie, une décharge électrique ou d'autres dégâts.

Équipement

- Évitez d'utiliser, de placer ou d'entreposer l'équipement dans des endroits exposés directement aux rayons solaires ou à des températures élevées, tels que le tableau de bord ou le coffre d'une voiture.
- Assurez-vous que le chargeur de batterie est branché dans une prise de courant de la valeur nominale spécifiée, et non d'une valeur supérieure. Ne l'utilisez pas si le cordon d'alimentation ou la prise sont endommagés ou si cette dernière n'est pas bien insérée dans la prise de courant.
- Ne l'utilisez pas dans des endroits mal aérés.

Les conditions précitées peuvent provoquer une fuite, une surchauffe ou une explosion, entraînant un risque d'incendie, de brûlures ou d'autres blessures. Des températures élevées risquent également de déformer le boîtier.

- Si vous ne comptez pas utiliser l'appareil photo pendant une période prolongée, retirez la batterie de l'appareil photo ou du chargeur de batterie, puis rangez l'appareil photo dans un endroit sûr.

Si vous laissez les batteries dans l'appareil photo, vous risquez de l'endommager en cas de fuite.

Flash

- Ne déclenchez pas le flash lorsque sa surface n'est pas propre (présence de poussières, de saleté ou de corps étrangers).
- Prenez soin de ne pas placer vos doigts ou un vêtement devant le flash lorsque vous prenez une photo.

Ce dernier pourrait être endommagé et émettre de la fumée ou des bruits. L'accumulation de chaleur qui résulterait d'une telle utilisation pourrait l'endommager.

- Évitez de toucher le flash après avoir pris plusieurs photos successives, au risque de vous brûler.

Prévention des dysfonctionnements

Évitez les champs magnétiques puissants

- **Ne placez jamais l'appareil photo à proximité de moteurs électriques ou de tout autre équipement générant des champs électromagnétiques puissants.**

L'exposition à des champs magnétiques puissants risque d'entraîner des dysfonctionnements ou d'altérer des données d'image.

Évitez les problèmes liés à la condensation

- **Lorsque l'équipement est transféré rapidement d'un endroit chaud à un endroit froid et inversement, pour éviter la formation de condensation, placez-le dans un sac plastique hermétique refermable et laissez-le s'adapter progressivement aux variations de température avant de le sortir du sac.**

Les brusques variations de température imposées à l'équipement peuvent entraîner la formation de condensation (gouttelettes d'eau) sur ses surfaces internes et externes.

Si de la condensation se forme à l'intérieur de l'appareil photo

- **Arrêtez immédiatement d'utiliser l'appareil photo.**

Si vous continuez de l'utiliser, vous risquez de l'endommager. Retirez la carte mémoire et les batteries ou l'adaptateur secteur compact de l'appareil photo et attendez que la condensation se soit complètement évaporée avant de le réutiliser.

Vue avant

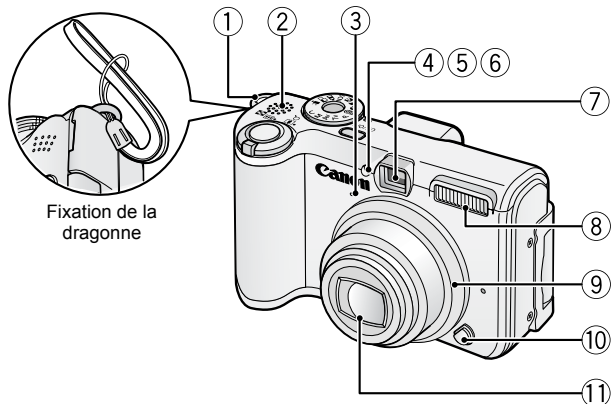

- ① Dispositif de fixation de la dragonne
- ② Haut-parleur
- ③ Microphone (p. 79)
- ④ Faisceau AF (p. 24)
- ⑤ Lampe atténuateur d'yeux rouges (*Guide en bref* p. 9)
- ⑥ Indicateur du mode retardateur (p. 35)
- ⑦ Fenêtre du viseur (p. 19)
- ⑧ Flash (*Guide en bref* p. 9)
- ⑨ Bague
- ⑩ Bouton de libération de la bague
- ⑪ Objectif

Vue arrière

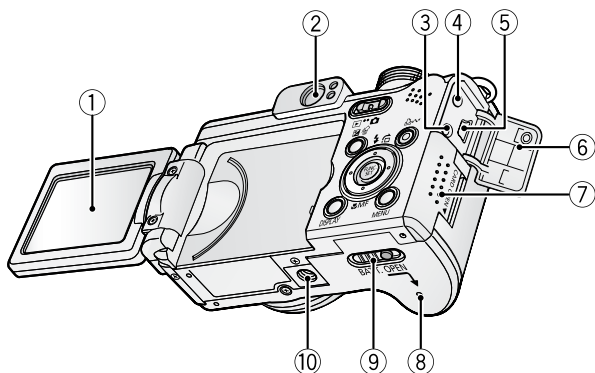

- ① Écran LCD (p. 15, *Guide en bref* p. 3)
- ② Viseur (p. 19)
- ③ Prise A/V OUT (Sortie audio/vidéo) (p. 89)
- ④ Connecteur DC IN (entrée d'alimentation) (p. 111)
- ⑤ Prise DIGITAL (*Guide en bref* p. 19)
- ⑥ Couvre-bornes
- ⑦ Couvercle du logement de la carte mémoire (*Guide en bref* p. 1)
- ⑧ Couvercle du compartiment pile(s) (*Guide en bref* p. 1)
- ⑨ Verrou du couvercle du compartiment pile(s) (*Guide en bref* p. 1)
- ⑩ Filetage pour trépied

Panneau de commandes

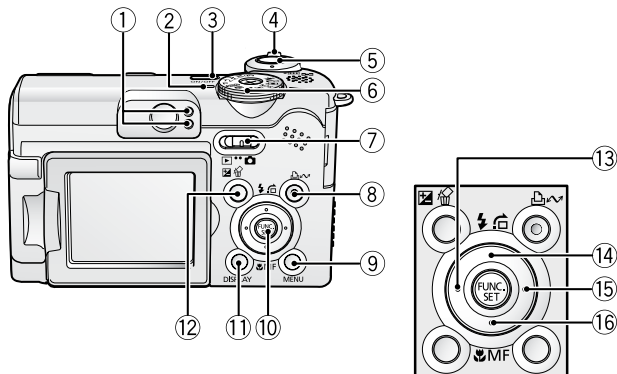

- ① Témoins (p. 20)
- ② Témoin d'alimentation
- ③ Touche Alimentation (*Guide en bref* p. 5)
- ④ Commande de zoom (p. 72, *Guide en bref* p. 8)
Prise de vue : (Grand angle) / (Téléobjectif)
Lecture : (Index) / (Agrandissement)
- ⑤ Déclencheur (*Guide en bref* p. 5)
- ⑥ Molette modes de prise de vue (*Guide en bref* p. 6)
- ⑦ Sélecteur de mode
- ⑧ Touche (Impression/Partage) (*Guide en bref* p. 14)
- ⑨ Touche **MENU** (p. 23)
- ⑩ Touche **FUNC./SET** (Fonction/Définir) (p. 22)
- ⑪ Touche **DISPLAY** (p. 15)
- ⑫ Touche (Exposition)/ (Effacer une seule image)
(p. 54, *Guide en bref* p. 11)
- ⑬ Touche
- ⑭ Touche (Flash)/ (Saut)/ (p. 74, *Guide en bref* p. 9)
- ⑮ Touche
- ⑯ Touche (Macro)/ **MF** (Mise au point manuelle)/
(p. 48, *Guide en bref* p. 10)

Utilisation de l'écran LCD

1 Appuyez sur .

- Le mode d'affichage change à chaque pression sur la touche, comme suit.

Mode Prise de vue ()

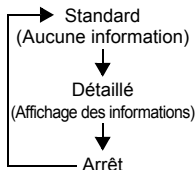

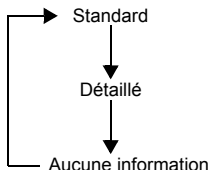

Mode Lecture ()



- Dans le mode de prise de vue, les informations de prise de vue s'affichent pendant environ 6 secondes lors de la modification d'un paramètre, et ce, quel que soit le mode d'affichage sélectionné.



- Le réglage de l'écran LCD (On ou Off) est conservé même après la mise hors tension de l'appareil photo.
- L'écran LCD ne s'éteint pas en mode ,  ou .
- L'écran LCD ne bascule pas vers l'affichage détaillé en mode de lecture d'index (p. 73).

Affichage nocturne

Lorsque vous prenez des photos dans des endroits sombres, l'appareil photo éclaircit automatiquement l'écran LCD en fonction de la luminosité du sujet*, ce qui permet de le cadrer plus facilement.

* Des parasites apparaissent et les mouvements du sujet semblent irréguliers sur l'écran LCD. L'image enregistrée n'est par contre pas affectée. La luminosité de l'image affichée sur l'écran et celle de l'image réellement enregistrée sont différentes.

Informations affichées sur l'écran LCD

Informations sur la photo (mode Prise de vue)

[]* Zone de mesure spot (p. 53) □ Zone AF (autofocus) (p. 45)

☹ * Batterie faible (p. 105)

— Coefficient du zoom* (p. 31)

Quadrillage* (p. 25)

	Flash (Guide en bref p. 9)
	Réduction yeux rouges (Guide en bref p. 9)
	Rotation auto (p. 70)
	(Rouge)* Enregistrement vidéo (p. 37)
	Mode Prise de vue (Guide en bref p. 6 – 8)
	(p. 59) (p. 39)
	(p. 41 – 44, 69)



- Images fixes : prises de vue enregistrables
- Vidéos (s) : temps restant/ temps écoulé

	Vitesse ISO (p. 66)
	Balance Blancs (p. 55)
	Méthode de prise de vue (p. 32, 35)
	Effet photo (p. 58)
	Mes couleurs (p. 59)
	Correction d'exposition du flash / Puiss. Flash (p. 67)
	Mode Mesure (p. 52)
	Compression (p. 30)
	Nb im./sec. (vidéos) (p. 30)
	Résolution (p. 29, 30)

	Vitesse d'obturation* (p. 41)
	Valeur d'ouverture* (p. 43)
	Correction d'exposition (p. 54)
	* Macro (Guide en bref p. 10)
	* Mise au point manuelle (p. 48)
	* Mémorisation d'exposition (p. 49)
	* Mémorisation d'exposition au flash (p. 51)
	* Mémorisation d'autofocus (p. 47)
	(Rouge)* Avertissement de bougé de l'appareil photo (p. 17)

* Apparaît même si l'écran LCD est réglé sur l'affichage Standard.





Si le témoin est orange clignotant et que l'icône d'avertissement de bougé de l'appareil photo  apparaît, cela signifie qu'une vitesse d'obturation lente peut avoir été sélectionnée en raison de l'éclairage insuffisant. Augmentez la vitesse ISO (p. 66) ou sélectionnez un réglage autre que  (flash désactivé), ou fixez l'appareil photo sur un trépied ou un autre dispositif.

Informations sur la lecture (Mode Lecture)

■ Standard





 Son au format WAVE (p. 79)

 100-0001 — Numéro de dossier-Numéro de fichier

1/10 — Nombre total d'images

08/08/'05 09:30 — Date/heure de prise de vue

 État de protection (p. 81)

 Compression (images fixes) (p. 30)

 Résolution (image fixe) (p. 29)

 Vidéo (p. 37)

Numéro de l'image affichée

Fonction Histogramme

L'histogramme est un graphique qui vous permet d'évaluer la luminosité de vos clichés. Plus la tendance est à gauche, plus l'image est sombre. Plus la tendance est à droite, plus l'image est claire.

Si l'image est trop sombre, réglez la correction d'exposition sur une valeur positive. De la même manière, si l'image est trop claire, réglez la correction d'exposition sur une valeur négative (p. 54).

Exemples d'histogramme



Image sombre



Image équilibrée



Image claire

Utilisation du viseur

Pour économiser la batterie lors des prises de vue, il est possible d'utiliser le viseur et de désactiver l'écran LCD (p. 15).

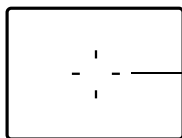

Montre le centre de l'image

Viseur

Témoins

Les témoins s'allument ou clignotent lorsque vous appuyez sur la touche ON/OFF ou sur le déclencheur.



Ne faites jamais ce qui suit lorsqu'un témoin est allumé. Ces actions risquent en effet de corrompre les données de l'image.

- Agiter ou secouer l'appareil photo
- Mettre l'appareil photo hors tension ou ouvrir le couvercle du logement de la carte mémoire ou du compartiment pile(s)

● Témoin supérieur

Vert : Prêt à prendre la photo

Vert clignotant : Enregistrement/lecture/effacement/transfert (en cas de connexion à un ordinateur) de l'image

Orange : Prêt à prendre la photo (flash allumé)

Orange clignotant : Prêt à prendre la photo (avertissement de bougé de l'appareil photo)

● Témoin inférieur

Jaune : Mode macro/mode de mise au point manuelle/mode de mémorisation de l'autofocus

Jaune clignotant : Mise au point difficile (l'appareil photo émet un signal sonore)

Fonction Mode éco

Cet appareil photo est équipé d'une fonction d'économie d'énergie (Mode éco). Il est mis hors tension dans les cas décrits ci-dessous. Appuyez à nouveau sur la touche ON/OFF pour restaurer l'alimentation.

Mode Prise de vue	Se met hors tension environ 3 minutes après le dernier accès à une commande de l'appareil photo. L'écran LCD s'éteint automatiquement 1minute* après le dernier accès à une commande, même si la fonction [Extinction auto] est en position [Arrêt]. Appuyez sur une touche autre que ON/OFF ou modifiez l'orientation de l'appareil photo pour rallumer l'écran LCD.
Mode Lecture En cas de connexion à une imprimante	Se met hors tension environ 5 minutes après le dernier accès à une commande de l'appareil photo.

* Ce délai peut être modifié.



- La fonction Mode éco ne s'active pas pendant un défilement automatique ou lorsque l'appareil photo est connecté à un ordinateur.
- Il est possible de modifier les paramètres de la fonction Mode éco (p. 26).

Formatage de cartes mémoire

Vous devez formater toute nouvelle carte mémoire, de même que les cartes dont vous voulez effacer toutes les images et autres données.



Veillez noter que le formatage (l'initialisation) d'une carte mémoire efface toutes les données, y compris les images protégées et les autres types de fichier.

1 Menu **[F]** (Configurer) ► [Formater].

Reportez-vous à la section Menus et paramètres (p. 23).



2 Sélectionnez [OK] et appuyez sur **[FUNC.] SET**.

- Pour effectuer un formatage simple, utilisez la touche **▲** pour sélectionner [Formatage simple] et la touche **◀** ou **▶** pour ajouter une marque.
- Lorsque [Formatage simple] est sélectionné, vous pouvez interrompre le formatage d'une carte en appuyant sur la touche **[FUNC./SET]**. Vous pouvez continuer à utiliser une carte sans problème lorsque le formatage est interrompu, mais les données qu'elle contient seront effacées.



Formatage simple

Nous vous conseillons d'utiliser l'option [Formatage simple] lorsque vous pensez que la vitesse d'enregistrement/de lecture d'une carte mémoire a diminué. Un formatage simple peut prendre 2 à 3 minutes avec certaines cartes mémoire.

Menus et paramètres

Les menus sont utilisés pour définir les paramètres de prise de vue et de lecture, ainsi que divers paramètres de l'appareil photo tels que la date/l'heure et le signal sonore électronique. Les menus suivants sont disponibles.

● Menu FUNC.

● Menus Enreg., Lecture, Configurer et Mon profil

Menu FUNC.

Ce menu permet de paramétrer la plupart des fonctions courantes de prise de vue.

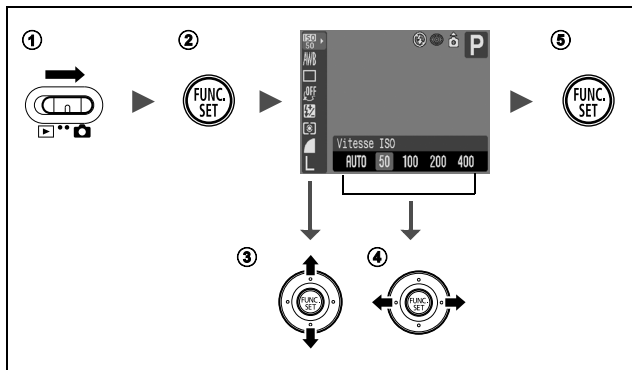

① Positionnez le sélecteur de mode sur (prise de vue).

② Appuyez sur la touche FUNC./SET.

③ Utilisez la touche ou pour sélectionner un élément de menu.

Certains éléments ne peuvent pas être sélectionnés dans certains modes de prise de vue.

④ Utilisez la touche ou pour sélectionner une option pour l'élément de menu en question.

Après avoir sélectionné une option, vous pouvez appuyer sur le déclencheur pour prendre la photo immédiatement. Ce menu réapparaît après la prise de vue, ce qui vous permet d'ajuster facilement les paramètres.

⑤ Appuyez sur la touche FUNC./SET.

Menus Enreg., Lecture, Configurer et Mon profil

Ces menus permettent de régler des paramètres pratiques pour la prise de vue ou la lecture.

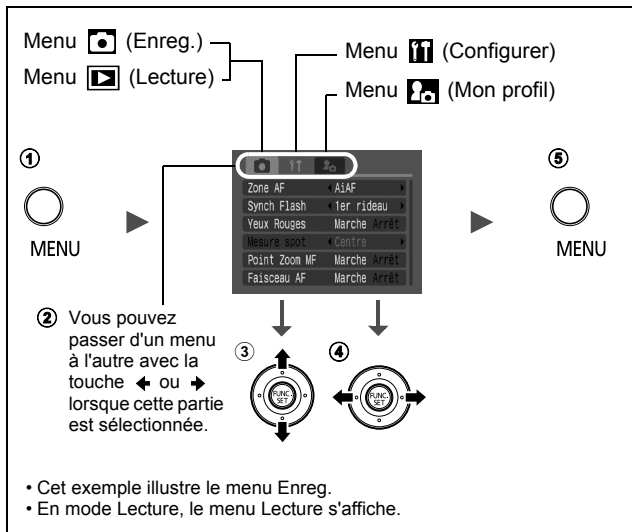

① Appuyez sur la touche MENU.

② Utilisez la touche ← ou → pour passer d'un menu à l'autre.

Vous pouvez également utiliser la commande de zoom pour basculer entre les menus.

③ Utilisez la touche ↑ ou ↓ pour sélectionner un élément de menu.

Certains éléments ne peuvent pas être sélectionnés dans certains modes de prise de vue.

④ Utilisez la touche ← ou → pour sélectionner une option.

Les éléments de menu suivis de (...) ne peuvent être paramétrés qu'après avoir appuyé sur la touche **FUNC./SET** pour afficher le menu suivant.











Appuyez à nouveau sur la touche **FUNC./SET** pour valider le réglage.

⑤ Appuyez sur la touche MENU.

Liste des menus

Menu FUNC.

Les icônes affichées ci-dessous correspondent aux paramètres par défaut.

Élément de menu	Page de référence	Élément de menu	Page de référence
 Vitesse ISO	p. 66	 Mode Mesure	p. 52
 Balance Blancs	p. 55	 Compression	p. 30
 Mode drive	p. 32, 35	 Nb im./sec. (vidéo)	p. 30
 Effet photo	p. 58	 Résolution (image fixe)	p. 29
 Mes couleurs	p. 59	 Résolution (vidéo)	p. 30
 +/- (Flash)/ Puiss. Flash	p. 67		







Menu Enreg.

*Paramètre par défaut

Élément de menu	Options	Page de référence
Zone AF (autofocus)	AiAF*/Centre/FlexiZone	p. 45
Synch Flash	1er rideau*/2nd rideau	p. 68
Ajust. Flash	Auto*/Manuel	p. 66
Synchro lente	Marche/Arrêt*	<i>Guide en bref</i> p. 9
Yeux Rouges	Marche*/Arrêt	<i>Guide en bref</i> p. 9
Mesure spot	Centre*/Zone AF	p. 52
Décalage auto	Marche/Arrêt*	p. 43
Point Zoom MF	Marche*/Arrêt	p. 48
Faisceau AF	Marche*/Arrêt	–
Zoom numérique	Marche/Arrêt*	p. 31
Affichage	Arrêt/2*–10 sec./Maintien	<i>Guide en bref</i> p. 6

Élément de menu	Options	Page de référence
Enreg. Origin.	Marche/Arrêt*	p. 61
Aff. Inversé	Marche*/Arrêt	<i>Guide en bref</i> p. 3
Quadrillage	Marche/Arrêt*	Vous pouvez afficher le quadrillage (divisé en neuf) afin de vérifier l'alignement horizontal et vertical du sujet photographié et d'effectuer la composition plus facilement. Le quadrillage n'est pas enregistré dans les images.
Cachet date	Arrêt*/Date/Date/heure	p. 34
Enr. Réglage	–	p. 69

Menu Lecture

Élément de menu	Page de référence	Élément de menu	Page de référence
 Protéger	p. 81	 Défilmt. auto	p. 80
 Rotation	p. 78	 Impression	p. 83
 Mém. vocal	p. 79	 Ordre transfer	p. 87
 effacer tout	p. 82		

Menu Configurer

*Paramètre par défaut





Élément de menu	Options	Page de référence
Muet	Marche/Arrêt*	Réglez ce paramètre sur [Marche] pour désactiver d'un seul coup le son de départ, le signal sonore, le son du retardateur et le son du déclencheur. Les signaux d'avertissement restent toutefois audibles même lorsque Muet est réglé sur [Marche] (<i>Guide en bref</i> p. 5).

Élément de menu	Options	Page de référence
Volume	Arrêt/1/2*/3/4/5	Permet de régler le volume du son de départ, du signal sonore, du son du déclencheur, du son du retardateur et du son de lecture. Le volume ne peut pas être réglé lorsque l'option [Muet] est réglée sur [Marche].
Vol. Démarrage		Permet de régler le volume du son de départ lorsque l'appareil photo est mis sous tension.
Vol. Opération		Permet de régler le volume du signal sonore émis lorsque vous appuyez sur une touche autre que le déclencheur.
Vol. Retard.		Permet de régler le volume du son du retardateur émis 2 secondes avant l'activation du déclencheur.
Son déclenc.		Permet de régler le volume du son émis par l'activation du déclencheur. Ce son n'est pas émis lors de l'enregistrement d'une vidéo.
Vol. Lecture		Permet de régler le volume sonore pour les vidéos et les mém. vocaux.
Mode éco		p. 20
Extinction auto	Marche*/Arrêt	Permet de définir si l'appareil photo s'éteint automatiquement ou non après une période d'oisiveté déterminée.
Affichage OFF	10 sec./20 sec./30 sec./1 min.* /2 min./3 min.	Permet de régler le délai qui doit s'écouler avant que l'écran LCD ne s'éteigne si aucune fonction de l'appareil photo n'est utilisée.
Date/Heure		<i>Guide en bref</i> p. 4
Formater		p. 21
Réinit.fich.No.	Marche*/Arrêt*	p. 71
Rotation auto	Marche*/Arrêt	p. 70

Élément de menu	Options	Page de référence
Unité distance	m/cm*/pied/pouce	Permet de définir l'unité de distance de l'indicateur de mise au point manuelle (p. 48).
Langue		Guide en bref p. 4
Système vidéo	NTSC/PAL	p. 89
Réinit. tout		p. 28

Menu Mon profil

*Paramètre par défaut

Élément de menu	Paramètres disponibles	Page de référence
Thème	Permet de sélectionner un thème commun pour chacun des paramètres Mon profil.	p. 90
Première image	Permet de définir l'image qui s'affiche lorsque l'appareil photo est mis sous tension.	
Son départ	Permet de définir le son émis lors de la mise sous tension de l'appareil photo.	
Signal sonore	Permet de définir le son émis lorsque vous appuyez sur une touche autre que le déclencheur.	
Son retardateur	Permet de définir le son émis 2 secondes avant l'activation du déclencheur en mode Retardateur.	
Son déclenc.	Permet de définir le son émis lorsque vous appuyez sur le déclencheur. Il n'y a pas de son de déclencheur pour les vidéos.	
Contenu du menu Mon profil	 (Arrêt) /  */  / 	

Rétablissement des valeurs par défaut des paramètres

1 Menu (Configurer) ► [Réinit. tout].

Reportez-vous à la section Menus et paramètres (p. 23).



2 Sélectionnez [OK] et appuyez sur .



- Lorsque l'appareil photo est en mode Prise de vue et que la molette modes de prise de vue est positionnée sur **C**, seuls les paramètres enregistrés dans **C** sont réinitialisés à leurs valeurs par défaut. Dans les autres cas, les paramètres **C** ne sont pas réinitialisés à leurs valeurs par défaut.
- Les paramètres ne peuvent pas être réinitialisés lorsque l'appareil photo est connecté à un ordinateur ou à une imprimante.
- Il est impossible de réinitialiser les paramètres suivants :
 - Mode Prise de vue
 - Les options [Date/Heure], [Langue] et [Système vidéo] du menu  (Configurer) (p. 26, 27)
 - Données de balance des blancs enregistrées avec la fonction de balance des blancs personnalisée (p. 56)
 - Couleurs spécifiées dans les modes [Couleur contrastée] (p. 62) ou [Permuter couleur] (p. 63) de Mes couleurs
 - Paramètres Mon profil récemment ajoutés (p. 91)

Modification de la résolution et de la compression (images fixes)

Mode de prise de vue

1 Menu **FUNC.** * (Résolution)/ * (Compression).

Reportez-vous à la section Menus et paramètres (p. 22).

* Paramètre par défaut.

- Utilisez la touche ou pour sélectionner les paramètres de résolution/compression, puis appuyez sur la touche **FUNC./SET**.





Valeurs approximatives des résolutions

Résolution				But
PowerShot A620		PowerShot A610		
(Haute)	3072 x 2304 pixels	-		Élevée ↑ Basse ↓
(Moyenne 1)	2592 x 1944 pixels	(Haute)	2592 x 1944 pixels	
(Moyenne 2)	2048 x 1536 pixels	(Moyenne 1)	2048 x 1536 pixels	
(Moyenne 3)	1600 x 1200 pixels	(Moyenne 2)	1600 x 1200 pixels	
(Basse)	640 x 480 pixels			
(Mode d'impression de date de carte postale)	1600 x 1200 pixels			En cas d'impression sur des cartes postales (p. 33)

* Les formats de papier varient selon les pays.

Valeurs approximatives des paramètres de compression



Compression		But
 Super-Fin	Haute qualité ↕	Prendre des photos de qualité supérieure
 Fin		Prendre des photos de qualité normale
 Normal	Normale	Prendre un plus grand nombre de photos



- Reportez-vous à la section *Tailles des données d'image (estimation)* (p. 127).
- Reportez-vous à la section *Cartes mémoires et performances estimées* (p. 124).

Modification des résolutions et des cadences (vidéos)

Mode de prise de vue  ( )

Vous pouvez modifier la résolution et la cadence lorsque le mode Vidéo est réglé sur  (Standard) ou  (Mes couleurs) (p. 37).

1 Menu FUNC. ► * (Résolution) / * (Nb im./sec.).







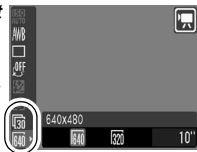



Reportez-vous à la section *Menus et paramètres* (p. 22).

* Paramètre par défaut.



- Utilisez la touche ◀ ou ▶ pour sélectionner une résolution/cadence, puis appuyez sur la touche **FUNC./SET**.



Résolutions et cadences

	Résolution	Cadence (images/s)		
				
 Standard	 640 x 480 pixels	–	○	○
 Mes couleurs	 320 x 240 pixels	–	○	○
 Cadence élevée	 320 x 240 pixels	○	–	–
 Compact	 160 x 120 pixels	–	–	○

* La cadence indique le nombre d'images enregistrées ou lues chaque seconde. Plus la cadence est élevée, plus le mouvement semble fluide.

* Vous pouvez régler la résolution et la cadence dans les modes  et .



- Reportez-vous à la section *Tailles des données d'image (estimation)* (p. 127).
- Reportez-vous à la section *Cartes mémoires et performances estimées* (p. 124).

Utilisation du zoom numérique

Mode de prise de vue        

Vous pouvez photographier des images agrandies en combinant les zooms optique et numérique.

- Images fixes : agrandissement jusqu'à environ 16 fois
- Vidéos (standard) : agrandissement jusqu'à environ 16 fois



Le zoom numérique ne peut pas être utilisé lorsque l'écran LCD est éteint.

1

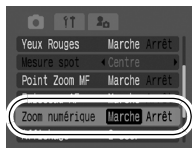

Menu (Enreg.) ► [Zoom numérique] ► [Marche].

Reportez-vous à la section *Menus et paramètres* (p. 23).



2

Déplacez la commande de zoom vers et prenez une photo.

- Le paramètre des zooms numérique et optique combinés s'affiche sur l'écran LCD.
- Lorsque vous déplacez la commande de zoom vers , le zoom s'arrête dès que l'objectif atteint le paramètre de téléobjectif optique maximal (lorsque vous photographiez des images fixes). Déplacez de nouveau la commande vers  pour activer le zoom numérique et augmenter le facteur d'agrandissement.
- Déplacez la commande de zoom vers  pour effectuer un zoom arrière.



Plus les images sont agrandies avec le zoom numérique, plus elles perdent en finesse.

Prise de vue en continu

Mode de prise de vue    **SCN P Tv Av M**

Dans ce mode, l'appareil photo prend des clichés en continu lorsque le déclencheur est maintenu enfoncé.

Si vous utilisez la carte mémoire recommandée*, vous pouvez prendre des photos en continu (prise de vue en continu de manière fluide) à un intervalle déterminé jusqu'à ce que la carte soit pleine (p. 124).

*Carte mémoire recommandée :

Carte mémoire SDC-512MSH à vitesse très élevée (vendue séparément) immédiatement après un formatage simple (p. 21).

- Ce réglage reflète les critères de prise de vue standard établis par Canon. Les résultats réels peuvent varier en fonction du sujet et des conditions de prise de vue.
- L'interruption brutale de la prise de vue en continu ne signifie pas nécessairement que la carte mémoire est pleine.

1 Menu FUNC. ► * (Mode drive) ►

Reportez-vous à la section Menus et paramètres (p. 22).

* Paramètre par défaut.



2 Prenez une photo.

- L'appareil photo continue d'enregistrer des images successives tant que vous maintenez le déclencheur enfoncé. L'enregistrement s'interrompt lorsque vous relâchez le déclencheur.

Pour annuler la prise de vue en continu

Exécutez la procédure 1 pour afficher .



- L'intervalle entre les prises de vue s'allonge à mesure que la mémoire intégrée de l'appareil photo se remplit.
- Si vous utilisez le flash, l'intervalle entre les prises de vue s'allonge car le flash doit se charger.

Mode d'impression de date de carte postale

Mode de prise de vue **AUTO** **P** Tv Av M

Vous pouvez prendre des prises avec les paramètres optima pour les cartes postales en organisant ces images à l'intérieur de la zone d'impression (rapport largeur-hauteur d'environ 3:2) qui apparaît sur l'écran LCD.

1 Menu FUNC. ► **L** * (Résolution)

► (Carte postale).

Reportez-vous à la section Menus et paramètres (p. 22).

* Paramètre par défaut.



- Résolution et compression du mode d'impression de date de carte postale

	PowerShot A620	PowerShot A610
Résolution	M3 (1600 x 1200)	M2 (1600 x 1200)
Compression	(Fin)	(Fin)

- Lorsque vous enfoncez le déclencheur jusqu'à mi-course, la zone qui n'est pas imprimée devient grisée.



Vous ne pouvez pas utiliser le zoom numérique dans ce mode.



Pour obtenir des instructions sur l'impression, reportez-vous au *Guide d'utilisation de l'impression directe*.

Intégration de la date dans les données d'image

Vous pouvez intégrer la date aux données d'image lorsque  (Mode d'impression de date de carte postale) est sélectionné.

1 Menu (Enreg.) ► [Cachet date] ► [Date]/[Date/heure].

Reportez-vous à la section *Menus et paramètres* (p. 23).

- Affichage de l'écran LCD

 : [Arrêt]

 : [Date]/[Date/heure]

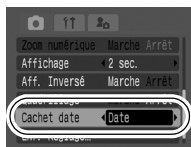

- Assurez-vous au préalable que la date et l'heure ont été réglées sur l'appareil photo (p. 26).
- Le cachet de date ne peut pas être supprimé des données d'image une fois qu'il a été défini.

Utilisation du retardateur

Mode de prise de vue

Vous pouvez définir un intervalle de 10 s () , 2 s () ou personnalisé, ainsi que le nombre de prises () Au choix), pour la prise de photos après que vous avez appuyé sur le déclencheur.

1 Menu FUNC. ► * (Mode drive) ► / / .

Reportez-vous à la section Menus et paramètres (p. 22).

* Paramètre par défaut.

- : 2 secondes avant l'activation du déclencheur, le son du retardateur et le témoin s'accélèrent.
- : Le son du retardateur est émis lorsque le déclencheur est enfoncé et celui-ci est activé 2 secondes plus tard.
- : Vous pouvez modifier l'intervalle (0 – 10, 15, 20, 30 s.) et le nombre de prises de vue (1 – 10) (p. 36). Il est toutefois impossible de définir ces paramètres pour les modes , et .



2 Prenez une photo.

- Lorsque vous appuyez à fond sur le déclencheur, le témoin du retardateur clignote. Lorsque vous utilisez l'atténuateur d'yeux rouges, le témoin du retardateur clignote, puis reste allumé les 2 dernières secondes.

Pour annuler le retardateur

Exécutez la procédure 1 pour afficher .



Vous pouvez modifier le son du retardateur (p. 27).

Modification de l'intervalle et du nombre de prises de vue ()

1



Reportez-vous à la section Menus et paramètres (p. 22).

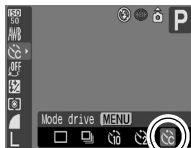

2

Sélectionnez [Intervalle]/[Nb de vues] à l'aide de la touche ↑ ou ↓ et modifiez les paramètres avec la touche ← ou →.

- Le son du retardateur se comporte comme suit.
 - Le son du retardateur est émis 2 secondes avant l'activation du déclencheur.
 - Si vous avez défini plusieurs prises de vue sous l'option [Nb de vues], le son est uniquement audible pour la première.



Si l'option [Nb de vues] est définie sur 2 prises ou plus, les événements suivants se produisent.





- L'exposition et la balance des blancs conservent les paramètres sélectionnés pour la première prise.
- L'intervalle entre les prises de vue s'allonge à mesure que la mémoire intégrée de l'appareil photo se remplit.
- Si vous utilisez le flash, l'intervalle entre les prises de vue s'allonge car le flash doit se charger.
- La prise de vues s'interrompt automatiquement lorsque la carte mémoire est pleine.

Les quatre modes Vidéo suivants sont disponibles.

Standard



Vous pouvez choisir la résolution et la cadence, de même qu'enregistrer jusqu'à saturation de la carte mémoire (sous réserve d'utiliser une carte mémoire à vitesse très élevée, telle que le modèle recommandé SDC-512MSH).

Le zoom numérique peut être utilisé pour les prises de vue effectuées dans ce mode (p. 31).

- Résolution :  (640 x 480),  (320 x 240)
- Nb im./sec. :  (30 images/s),  (15 images/s)
- Taille maximale : 1 Go/vidéo



Cadence élevée

Utilisez ce mode pour filmer des sujets en mouvement rapide (photographie sportive, par exemple).

- Résolution :  (320 x 240)
- Nb im./sec. :  (60 images/s)
- Durée maximale du clip : 1 minute

Compact





Dans la mesure où la résolution est basse, ce mode est idéal pour envoyer des vidéos par courrier électronique sous la forme de pièces jointes ou lorsque la capacité de la carte mémoire est faible.

- Résolution :  (160 x 120)
- Nb im./sec. :  (15 images/s)
- Durée maximale du clip : 3 minutes

Mes couleurs

Vous pouvez modifier les couleurs de l'image, puis prendre la photo (p. 59).

De même qu'avec le mode Standard, vous pouvez choisir la résolution et le nombre d'images par seconde et enregistrer jusqu'à saturation de la carte mémoire (lorsqu'une carte mémoire à vitesse très élevée est utilisée, telle que le modèle SDC-512MSH recommandé).

- Résolution :  (640 x 480),  (320 x 240)
- Nb im./sec. :  (30 images/s),  (15 images/s)
- Taille maximale : 1 Go/vidéo

- La durée d'enregistrement varie en fonction de la capacité de la carte mémoire utilisée (p. 124).

1 Sélectionnez un mode Vidéo à l'aide de la touche ← ou →.

- En mode  ou , vous pouvez modifier la résolution et la cadence (p. 30).



2 Prenez une photo.

- Si vous appuyez sur le déclencheur jusqu'à mi-course, les paramètres d'exposition, de mise au point et de balance des blancs sont automatiquement réglés.
- Si vous enfoncez entièrement le déclencheur, l'enregistrement simultané de la vidéo et du son démarre.
- Lors de la prise de vue, la durée d'enregistrement (en secondes) et [●ENR] s'affichent sur l'écran LCD.
- Appuyez à nouveau à fond sur le déclencheur pour arrêter l'enregistrement.
L'enregistrement s'interrompt automatiquement dans les cas suivants.
 - Lorsque la durée maximale d'enregistrement est écoulée
 - Lorsque la mémoire intégrée ou la carte mémoire est pleine



- Pour enregistrer un clip vidéo, il est conseillé d'utiliser une carte mémoire qui a été formatée dans l'appareil photo (p. 21). La carte mémoire fournie avec l'appareil photo peut être utilisée sans formatage supplémentaire.
- Prenez garde aux points suivants lors de l'enregistrement.
 - Essayez de ne pas toucher le microphone.
 - N'appuyez sur aucune touche en dehors du déclencheur. Le son des touches sera en effet enregistré dans la vidéo.
 - L'appareil photo règle automatiquement l'exposition et la balance des blancs en fonction des conditions de prise de vue pendant l'enregistrement. Notez cependant que les sons émis lors du réglage de l'exposition par l'appareil photo risquent également d'être enregistrés.
- Les réglages de la mise au point et du zoom optique conservent, pour les images suivantes, les valeurs sélectionnées pour la première image.



QuickTime 3.0 ou une version ultérieure est requis pour lire les vidéos (Type de données : AVI/Méthode de compression : Motion JPEG) sur un ordinateur. QuickTime (pour Windows) est fourni sur le CD-ROM Canon Digital Camera Solution Disk. Sous Macintosh, ce programme est fourni avec Mac OS X ou une version ultérieure.

Prise d'images panoramiques (Assemblage)

Mode de prise de vue 

Le mode Assemblage permet de prendre des images qui se chevauchent, puis de les fusionner (assembler) afin de créer une image panoramique sur un ordinateur.

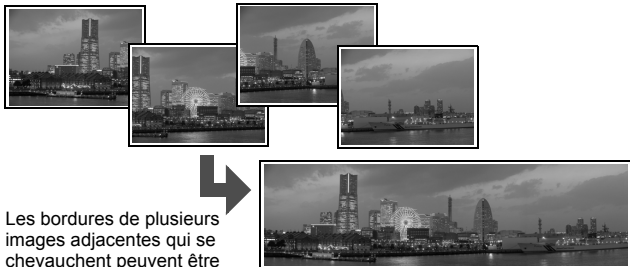

Les bordures de plusieurs images adjacentes qui se chevauchent peuvent être assemblées afin de produire une seule image panoramique.

1 Utilisez la touche ← ou → pour sélectionner une direction de prise de vue.

- Vous pouvez choisir parmi les deux directions de prise de vue suivantes.
 - → Horizontalement, de gauche à droite
 - ← Horizontalement, de droite à gauche

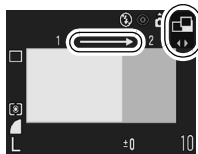

2 Prenez la première image de la séquence.

- Les paramètres d'exposition et de balance des blancs sont réglés et mémorisés avec la première image.

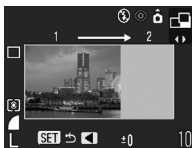

3 Agencez la deuxième image de telle sorte qu'elle chevauche une partie de la première et effectuez la prise de vue.

- Vous pouvez appuyer sur la touche ◀ ou ▶ pour revenir à la précédente image enregistrée et reprendre la prise.
- Des différences mineures dans les parties qui se chevauchent peuvent être corrigées au moment de l'assemblage des images.

4 Répétez la procédure pour les autres images.

- Une séquence peut comporter jusqu'à 26 images.
- Appuyez sur la touche **FUNC./SET** après la dernière prise de vue.



- Vous ne pouvez pas afficher les images sur un téléviseur lorsque vous effectuez des prises de vue en mode Assemblage.
- Les paramètres de la première image sont appliqués à la deuxième et aux suivantes.



- Utilisez le logiciel PhotoStitch fourni avec l'appareil pour fusionner les images sur un ordinateur.
- En appuyant sur la touche , vous pouvez parcourir les paramètres réglables.
 - Sélection de la correction d'exposition et de la direction de prise de vue

P Programme d'exposition automatique

Mode de prise de vue **P**

L'appareil photo règle automatiquement la vitesse d'obturation et l'ouverture en fonction de la luminosité du sujet.

- Lorsque l'exposition correcte ne peut pas être réglée, la vitesse d'obturation et la valeur d'ouverture apparaissent en rouge sur l'écran LCD lorsque vous enfoncez le déclencheur jusqu'à mi-course. Utilisez les méthodes de prise de vue suivantes pour régler l'exposition correcte et faire apparaître les valeurs en blanc.
 - Utilisation du flash
 - Modification de la vitesse ISO
 - Modification de la méthode de mesure



- A propos de l'ouverture et de la vitesse d'obturation (p. 42).
- Vous pouvez modifier les combinaisons de vitesses d'obturation et d'ouverture sans altérer l'exposition (p. 50).

Tv Réglage de la vitesse d'obturation

Mode de prise de vue **Tv**

Lorsque vous réglez la vitesse d'obturation, l'appareil photo sélectionne automatiquement une valeur d'ouverture en fonction de la luminosité du sujet. Des vitesses d'obturation plus rapides vous donnent la possibilité de prendre une image instantanée d'un sujet en mouvement tandis que des vitesses plus lentes permettent de créer un effet de flou ou d'effectuer des prises de vue sans flash dans des endroits sombres.



- Si la valeur d'ouverture est affichée en rouge, l'image est soit sous-exposée (lumière insuffisante), soit surexposée (trop de lumière). Utilisez la touche ◀ ou ▶ pour ajuster la vitesse d'obturation jusqu'à ce que la valeur d'ouverture apparaisse en blanc.
- La nature des capteurs d'image CCD est telle que les parasites présents dans l'image enregistrée augmentent à des vitesses d'obturation lentes. Cet appareil photo applique toutefois un traitement spécial aux images prises à des vitesses d'obturation inférieures à 1,3 seconde afin d'éliminer les parasites et de produire des images de grande qualité. (Un certain laps de temps peut néanmoins être nécessaire avant de pouvoir prendre l'image suivante.)



- L'ouverture et la vitesse d'obturation changent comme suit en fonction de l'état du zoom.

	Ouverture	Vitesse d'obturation (en secondes)
Grand angle maximum	F2,8 – 3,2	15 – 1/1250
	F3,5 – 4,0	15 – 1/1600
	F4,5	15 – 1/2000
	F5,0 – 8,0*1	15 – 1/2500
Téléobjectif maximum	F4,1 – 4,5	15 – 1/1250
	F5,0 – 6,3	15 – 1/1600
	F7,1 – 8,0*2	15 – 1/2500

*1 En mode **AUTO**, il est possible d'avoir une valeur d'ouverture de F11 pour le grand angle maximum en fonction des conditions de prise de vue.

*2 En mode **AUTO**, il est possible d'avoir une valeur d'ouverture de F16 pour le téléobjectif maximum en fonction des conditions de prise de vue.

- La vitesse d'obturation la plus rapide pour la synchronisation du flash est de 1/500ème de seconde. L'appareil photo règle automatiquement la vitesse d'obturation sur 1/500ème de seconde si une vitesse plus élevée est sélectionnée.

Affichage de la vitesse d'obturation

- Il est possible de régler les vitesses d'obturation suivantes. 1/160 correspond à 1/160ème de seconde. Par ailleurs, 0"3 correspond à 0,3 seconde et 2" à 2 secondes.

15" 13" 10" 8" 6" 5" 4" 3" 2 2"5 2" 1"6 1"3 1" 0"8 0"6 0"5 0"4 0"3
1/4 1/5 1/6 1/8 1/10 1/13 1/15 1/20 1/25 1/30 1/40 1/50 1/60
1/80 1/100 1/125 1/160 1/200 1/250 1/320 1/400 1/500 1/640
1/800 1/1000 1/1250 1/1600 1/2000 1/2500

- Vous pouvez modifier les combinaisons de vitesses d'obturation et de valeurs d'ouverture sans altérer l'exposition (p. 50).

Av Réglage de l'ouverture

Mode de prise de vue **Av**

L'ouverture détermine la quantité de lumière pénétrant par l'objectif. Lorsque vous réglez l'ouverture, l'appareil photo sélectionne automatiquement une vitesse d'obturation en fonction de la luminosité. La sélection d'une valeur d'ouverture basse (qui ouvre l'obturateur) vous permet de rendre l'arrière-plan flou et de créer un portrait superbe. Une valeur d'ouverture supérieure (qui ferme l'obturateur) permet de faire la mise au point sur l'ensemble de la plage, de l'avant-plan à l'arrière-plan. Plus la valeur d'ouverture est grande, plus la plage de l'image est clairement mise au point.



- Si la vitesse d'obturation est affichée en rouge, l'image est soit sous-exposée (lumière insuffisante), soit surexposée (trop de lumière). Ajustez la valeur d'ouverture à l'aide de la touche ◀ ou ▶ jusqu'à ce que la vitesse d'obturation apparaisse en blanc.
- Il est possible que certaines valeurs d'ouverture ne soient pas disponibles avec certaines positions de zoom (p. 42).



Dans ce mode, la vitesse d'obturation avec le flash synchronisé est comprise entre 1/60ème de seconde et 1/500ème de seconde. La valeur d'ouverture peut par conséquent être ajustée automatiquement en fonction de la vitesse du flash synchronisé, même si elle a été définie auparavant.

Affichage de la valeur d'ouverture

- Plus la valeur d'ouverture est grande, plus l'ouverture de l'objectif est petite.

F2.8 F3.2 F3.5 F4.0 F4.1 F4.5 F5.0 F5.6 F6.3 F7.1 F8.0*

* En mode **AUTO**, il est possible d'avoir une valeur d'ouverture de F11 pour le grand angle maximum et de F16 pour le téléobjectif maximum en fonction des conditions de prise de vue.

- Vous pouvez modifier les combinaisons de vitesses d'obturation et de valeurs d'ouverture sans altérer l'exposition (p. 50).

Décalage auto

En modes **Tv** et **Av**, si [Décalage auto] est réglé sur [Marche] dans le menu Enreg., la vitesse d'obturation et l'ouverture sont automatiquement réglées en fonction de l'exposition correcte lorsqu'elles ne peuvent pas être obtenues autrement. La fonction Décalage auto ne marche pas lorsque le flash se déclenche.

M Réglage manuel de la vitesse d'obturation et de l'ouverture







Mode de prise de vue **M**

Vous pouvez régler manuellement la vitesse d'obturation et l'ouverture.

- Lorsque vous enfoncez le déclencheur jusqu'à mi-course, la différence entre l'exposition standard* et celle sélectionnée apparaît sur l'écran LCD. Si la différence est supérieure à ± 2 arrêts, « -2 » ou « +2 » s'affiche en rouge.

* Les niveaux d'exposition standard sont calculés en mesurant la lumière en fonction du mode de mesure actuellement sélectionné.



- Si vous voulez modifier l'exposition, sélectionnez la vitesse d'obturation ou l'ouverture à l'aide de la touche , puis réglez la valeur avec la touche  ou .
- Si le zoom est ajusté après le réglage de ces valeurs, il est possible que la valeur d'ouverture change en fonction de la position du zoom.
- La luminosité de l'écran LCD correspond à la vitesse d'obturation et à l'ouverture sélectionnées. Lorsque vous choisissez une vitesse d'obturation rapide ou prenez un sujet en photo dans un endroit sombre, l'image sera toujours claire si le flash est réglé sur   (flash activé avec atténuateur d'yeux rouges) ou  (flash activé).
- Pour connaître le rapport entre la valeur d'ouverture et la vitesse d'obturation, reportez-vous à la page [42](#).

Sélection d'une zone AF

Mode de prise de vue SCN P Tv Av M

La zone AF désigne la zone de la composition sur laquelle l'appareil photo effectue la mise au point. Vous pouvez régler la zone AF comme suit.

Affichage de l'écran LCD	Option de menu	Explication
	AiAF	L'appareil sélectionne automatiquement la zone sur laquelle il effectue la mise au point parmi 9 zones AF en fonction des conditions de prise de vue.
	Centre	L'appareil photo effectue la mise au point à l'aide de la zone AF centrale. Cette option est pratique pour s'assurer que la mise au point est exactement là où vous voulez qu'elle soit.
 (Position souhaitée)	FlexiZone (réglage manuel)	Molette modes : P / Tv / Av / M Vous pouvez déplacer manuellement la zone AF sur la position voulue. Ainsi, vous pouvez sans problème effectuer la mise au point sur le sujet souhaité et obtenir la composition de votre choix.

1 Menu (Enreg.) ► [Zone AF] ► [AiAF]/[Centre]/[FlexiZone].

Reportez-vous à la section Menus et paramètres (p. 23).

- Lorsque [FlexiZone] est sélectionné (p. 46).



- La mise au point est verrouillée sur la zone AF centrale lorsque le zoom numérique est utilisé.
 - [FlexiZone] ne peut pas être sélectionné lorsque l'écran LCD est éteint.
 - Lorsque vous enfoncez le déclencheur jusqu'à mi-course, la zone AF apparaît comme suit (si l'écran LCD est allumé).
 - Vert : Préparation de la mise au point terminée
 - Jaune : Mise au point difficile*
- * Ne s'affiche pas lorsque la zone AF est réglée sur [AiAF].

Sélection manuelle d'une zone AF (lorsque [FlexiZone] est sélectionné)

1 Activez l'écran LCD.

2 Appuyez plusieurs fois sur la touche  jusqu'à ce que la zone AF devienne verte.

- En fonction du mode de prise de vue, vous pouvez basculer entre les options de configuration suivantes en appuyant sur la touche .

P	Correction d'exposition/zone AF
Tv	Vitesse d'obturation/correction d'exposition/zone AF
Av	Valeur d'ouverture/correction d'exposition/zone AF
M	Vitesse d'obturation/valeur d'ouverture/zone AF

3 Utilisez la touche **↑**, **↓**, **←** ou **→** pour déplacer la zone AF à l'endroit voulu et appuyez sur la touche .

- Si vous maintenez la touche  enfoncée, la zone AF revient à sa position initiale (au centre) (dans le même temps, les options de configuration sont modifiées comme indiqué dans le tableau ci-dessus).



- Lorsque [Mesure spot] est sélectionné en tant que mode de mesure de la lumière, vous pouvez utiliser la zone AF sélectionnée en guise de mesure spot (p. 53).
- Ce paramètre ne peut pas être sélectionné lors de la mise au point manuelle (p. 48).

Photographie de sujets à mise au point difficile (verrouillage de la mise au point, mémorisation d'autofocus, mise au point manuelle)

Mode de prise de vue             

La mise au point peut s'avérer difficile sur les types de sujets suivants.

- Sujets dans un environnement à faible contraste
- Scènes comprenant à la fois des sujets proches et éloignés
- Sujets avec des objets très lumineux au centre de la composition
- Sujets se déplaçant rapidement
- Sujets photographiés à travers une vitre : Prenez la photo le plus près possible de la vitre pour minimiser le risque de réflexion de la lumière.

Prise de vue avec verrouillage de la mise au point



Le verrouillage de la mise au point peut être utilisé avec n'importe quel mode de prise de vue.

1 Visez avec l'appareil photo de telle sorte qu'un objet situé à la même distance focale que le sujet principal soit centré dans la fenêtre du viseur ou dans la zone AF affichée sur l'écran LCD.

2 Appuyez sur le déclencheur jusqu'à mi-course.

3 Visez à nouveau avec l'appareil photo afin de composer la vue comme vous le souhaitez et appuyez à fond sur le déclencheur.

Prise de vue avec mémorisation d'autofocus

La mémorisation d'autofocus ne peut pas être utilisée dans les modes  et  et lorsque SCN est réglé sur .

1 Activez l'écran LCD.

2 Visez avec l'appareil photo de telle sorte qu'un objet situé à la même distance focale que le sujet principal apparaisse au centre de la zone AF.

3 Enfoncez le déclencheur jusqu'à mi-course et appuyez sur la touche MF.

- L'icône **MF** et l'indicateur de mise au point manuelle apparaissent sur l'écran LCD.

4 Visez à nouveau avec l'appareil photo afin de composer la vue comme vous le souhaitez et effectuez la prise de vue.

Pour désactiver la mémorisation d'autofocus

Appuyez sur la touche **MF**.



- Lorsque vous réalisez des prises de vue avec le verrouillage de la mise au point ou la mémorisation d'autofocus en utilisant l'écran LCD, le réglage de [Zone AF] sur [Centre] (p. 24) facilite la prise de vue dans la mesure où l'appareil photo effectue la mise au point uniquement à l'aide de la zone AF centrale.
- La mémorisation d'autofocus est très pratique car vous pouvez composer l'image sans toucher au déclencheur. En outre, la mémorisation d'autofocus est conservée une fois l'image prise, ce qui vous permet de prendre une deuxième photo avec la même mise au point.

Prise de vue en mode de mise au point manuelle

La mise au point peut être réglée manuellement.

La mise au point manuelle ne peut pas être utilisée dans les modes

AUTO et  et lorsque **SCN** est réglé sur .

1 Activez l'écran LCD.

2 Appuyez plusieurs fois sur la touche MF pour afficher **MF**.

- L'indicateur de mise au point manuelle s'affiche.
- Lorsque le paramètre [Point Zoom MF] du menu  (Enreg.) est réglé sur [Marche], la partie de l'image située dans la zone AF apparaît agrandie*.







Indicateur de mise au point manuelle



* L'image n'apparaît pas agrandie dans le mode , lorsque le zoom numérique est activé ou lorsque vous utilisez un téléviseur en guise d'écran.

* Peut également être réglé pour que l'image affichée ne soit pas agrandie (p. 24).

- En fonction du mode de prise de vue, le fait d'appuyer sur la touche  permet de naviguer parmi les éléments de configuration suivants :

 ,  ,  ,  , P	Correction d'exposition/ MF
SCN, 	Mode SCN ou  /Correction d'exposition/ MF
Tv	Vitesse d'obturation/Correction d'exposition/ MF
Av	Valeur d'ouverture/Correction d'exposition/ MF
M	Vitesse d'obturation/Valeur d'ouverture/ MF

3 Appuyez sur la touche ou et ajustez la mise au point.

- Les chiffres donnés par l'indicateur de mise au point manuelle sont approximatifs. Ils ne constituent qu'une indication.

Pour annuler la mise au point manuelle

Appuyez sur la touche **MF**.

Mémorisation du paramètre d'exposition (Mem. Expo)

Mode de prise de vue  **P** **Tv** **Av**

Vous pouvez régler l'exposition et la mise au point séparément, ce qui s'avère utile lorsque le contraste entre le sujet et l'arrière-plan est trop important ou lorsqu'un sujet est à contre-jour.



Vous devez régler le flash sur la position []. La mémorisation d'exposition ne peut pas être réglée si le flash se déclenche.

1 Activez l'écran LCD.

2 Faites la mise au point sur la partie du sujet sur laquelle vous voulez verrouiller le paramètre d'exposition.

3 Enfoncez le déclencheur jusqu'à mi-course et appuyez sur la touche .

- L'icône  s'affiche.

4 Visez à nouveau avec l'appareil photo afin de composer la vue comme vous le souhaitez et appuyez à fond sur le déclencheur.

Pour désactiver la mémorisation d'exposition

Actionnez une touche autre que ◀ ou ▶.



Lorsque vous employez le flash, vous pouvez utiliser la mémorisation d'exposition au flash (p. 51).

Modification de la combinaison vitesse d'obturation/valeur d'ouverture

Les combinaisons automatiques de vitesses d'obturation et de valeurs d'ouverture peuvent être modifiées librement sans que cela altère l'exposition de la prise de vue.

1 Réglez la molette modes sur la position P, Tv ou Av.

2 Activez l'écran LCD.

3 Faites la mise au point sur le sujet dont vous voulez mémoriser l'exposition.

- Dans les modes **Tv** et **Av**, la fonction Décalage auto fonctionne si [Décalage auto] est réglé sur [Marche] (p. 43).

4 Enfoncez le déclencheur jusqu'à mi-course et appuyez sur la touche .

- Le paramètre d'exposition est mémorisé et l'icône  s'affiche sur l'écran LCD.

5 Appuyez sur la touche ◀ ou ▶ jusqu'à ce que vous ayez atteint la vitesse d'obturation ou la valeur d'ouverture souhaitée.





6 Recomposez l'image et prenez la photo.

- Ce paramètre est annulé dès que la photo est prise.



Mémorisation du paramètre d'exposition au flash (mémorisation d'exposition au flash)

Mode de prise de vue 

Vous pouvez verrouiller l'exposition au flash de manière à ce que les paramètres d'exposition soient réglés correctement quelle que soit la composition de votre sujet.

- 1 Activez l'écran LCD.**
- 2 Appuyez sur la touche  et réglez-la sur  (flash activé).**
- 3 Faites la mise au point sur la partie du sujet sur laquelle vous voulez verrouiller le paramètre d'exposition au flash.**
- 4 Enfoncez le déclencheur jusqu'à mi-course et appuyez sur la touche .**
 - Le flash préchauffe et  s'affiche.
- 5 Visez à nouveau avec l'appareil photo afin de composer la vue comme vous le souhaitez et appuyez à fond sur le déclencheur.**

Pour désactiver la mémorisation d'exposition au flash

Actionnez une touche autre que  ou .



La fonction de mémorisation d'exposition du flash n'est pas disponible lorsque le paramètre [Ajust. Flash] est réglé sur [Manuel] (p. 66).



Passage d'un mode de mesure à un autre

Mode de prise de vue 

1 Menu FUNC. * (Evaluative)



Reportez-vous à la section Menus et paramètres (p. 22).

* Paramètre par défaut.

- Utilisez la touche  ou  pour sélectionner un mode de mesure, puis appuyez sur la touche **FUNC./SET**.



Modes de mesure

	Evaluative	Ce mode est adapté aux conditions de prise de vue standard, y compris les scènes éclairées à contre-jour. L'appareil photo divise les images en plusieurs zones afin d'effectuer la mesure. Il évalue les conditions d'éclairage complexes, telles que la position du sujet, la luminosité, la lumière directe et le contre-jour, puis ajuste les paramètres pour une exposition correcte du sujet principal.
	Prédominance centale	Avec ce mode, la moyenne de la mesure de la lumière de l'image entière est calculée, mais l'accent est placé sur le sujet au centre.
	Spot	Mesure la zone située à l'intérieur du cadre de mesure spot.
	Centre	Verrouille le cadre de mesure spot au centre de l'écran LCD.
	Zone AF	Positionne la mesure spot au même endroit que la zone AF sélectionnée.

Positionnement de la mesure spot au même endroit que la zone AF sélectionnée/Mémorisation de la mesure spot au centre de l'écran LCD

1 Menu (Enreg.) ► [Mesure spot] ► [Centre]/[Zone AF]

Reportez-vous à la section Menus et paramètres (p. 23).

- Lorsque [Mesure spot] est réglé sur [Centre], le cadre de mesure spot apparaît au centre de l'écran LCD.
- Lorsque [Mesure spot] est réglé sur [Zone AF], il apparaît au centre de la zone AF sélectionnée.



- Le paramètre [Zone AF] peut uniquement être sélectionné lorsque la zone AF est réglée sur [FlexiZone] (p. 45).
- Il ne peut pas être sélectionné lorsque le mode de prise de vue est .





Réglage de la correction d'exposition

Mode de prise de vue    SCN   P Tv Av

Ajustez le paramètre de correction d'exposition pour éviter d'obtenir un sujet trop foncé lorsqu'il est à contre-jour ou devant un arrière-plan lumineux ou de rendre des lumières trop puissantes dans des prises de vue nocturnes.

1 Activez l'écran LCD.

2 Appuyez plusieurs fois sur la touche jusqu'à ce que la barre de correction d'exposition s'affiche.

- Utilisez les touches  ou  pour régler la correction d'exposition, puis appuyez sur .
- En fonction du mode de prise de vue, le fait d'appuyer sur la touche  permet de naviguer parmi les éléments de configuration suivants :





SCN	Mode SCN /Correction d'exposition
Tv	Vitesse d'obturation/Correction d'exposition
Av	Valeur d'ouverture/Correction d'exposition

Pour annuler la correction d'exposition



Réglez la valeur de correction sur [0].



La correction d'exposition n'est pas disponible dans les modes Mes couleurs  et .

Réglage de la balance des blancs

Mode de prise de vue       **P** Tv Av M

En principe, le paramètre de balance des blancs  (Auto) sélectionne la balance optimale. S'il ne parvient pas à produire des couleurs naturelles, modifiez la balance des blancs en utilisant un paramètre adapté à la source de lumière  (Auto).

1 Menu FUNC. * (Auto).









Reportez-vous à la section *Menus et paramètres* (p. 22).

* Paramètre par défaut.



- Utilisez la touche **←** ou **→** pour sélectionner un paramètre de balance des blancs, puis appuyez sur la touche **FUNC./SET**.



Paramètres de balance des blancs

	Auto	Les paramètres sont définis automatiquement par l'appareil.
	Lum. Naturel.	Pour des prises de vue en extérieur par beau temps.
	Ombagé	Pour des prises de vue par temps couvert, sous un ciel ombragé ou dans la pénombre.
	Lum. Tungsten	Pour des prises de vue sous un éclairage par lampes à incandescence ou par ampoules fluorescentes de longueur d'onde 3.
	Lum. Fluo	Pour des prises de vue sous un éclairage fluorescent blanc-chaud, blanc-froid ou blanc-chaud (longueur d'onde 3).
	Lum. Fluo H	Pour des prises de vue sous un éclairage fluorescent de type lumière du jour ou de type lumière du jour de longueur d'onde 3.
	Sous-marin	Convient aux prises de vue effectuées avec le boîtier étanche WP-DC90 (vendu séparément). Ce mode propose des données d'image dans la balance de blancs optimale afin d'enregistrer des images dans des teintes naturelles en réduisant les tons bleutés.
	Personnalisé	Pour des prises de vue avec les données de balance des blancs optimales mémorisées dans l'appareil pour un objet de couleur blanche, tel qu'une feuille de papier ou un tissu blanc.



Ce paramètre ne peut pas être réglé lorsque l'effet photo  ou  est sélectionné.

Utilisation de la balance des blancs personnalisée

Vous pouvez définir une balance des blancs personnalisée afin d'obtenir le réglage optimal pour les conditions de prise de vue en faisant en sorte que l'appareil photo évalue un objet (tel qu'une feuille de papier ou un tissu blanc) ou une carte grise de qualité photo que vous souhaitez définir comme couleur blanche standard.

Il est notamment recommandé d'effectuer une mesure de balance des blancs personnalisée dans les cas suivants, que le paramètre  (Auto) a du mal à détecter correctement.

- Prise de vue en gros plan
- Prise de vue de sujets de couleur monotone (tels que le ciel, la mer ou une forêt)
- Prise de vue avec une source lumineuse spéciale (telle qu'une lampe à vapeur de mercure)

1

Menu FUNC. ► * (Auto)

► (Personnalisé).

Reportez-vous à la section Menus et paramètres (p. 22).

* Paramètre par défaut.



2

Visez une feuille de papier blanc ou un tissu avec l'appareil photo et appuyez sur .

- Si vous regardez avec l'écran LCD, assurez-vous que l'image blanche remplit entièrement le cadre central. Si vous utilisez le viseur optique, vérifiez que tout le champ est rempli.



- Il est recommandé de régler le mode de prise de vue sur **P** et le paramètre de correction d'exposition sur $[\pm 0]$ avant de définir une balance des blancs personnalisée.
Vous risquez de ne pas obtenir la balance des blancs adéquate lorsque le paramètre d'exposition est incorrect (les images apparaissent entièrement noires ou blanches).
- Effectuez la prise de vue avec le même paramètre que lors de la lecture des données de balance des blancs. Si les paramètres diffèrent, il se peut que la balance des blancs optimale ne soit pas définie.
Veillez plus particulièrement à ne pas modifier les éléments suivants.
 - Vitesse ISO
 - FlashIl est recommandé d'activer ou de désactiver le flash. Si le flash se déclenche lors de la lecture des données de balance des blancs et qu'il est réglé sur (Auto) ou (Réduc auto yeux rouges), prenez soin d'utiliser également le flash lors de la prise de vue.
- Dans la mesure où les données de balance des blancs ne peuvent pas être lues en mode Assemblage, définissez préalablement la balance des blancs dans un autre mode de prise de vue.
- L'appareil photo conservera le paramètre de balance des blancs personnalisé enregistré même si vous rétablissez ses paramètres par défaut (p. 28).

Modification de l'effet photo

Mode de prise de vue           P Tv Av M

En définissant un effet photo avant une prise de vue, vous pouvez modifier l'aspect du cliché obtenu.

1 Menu **FUNC.** * (Effet Off).





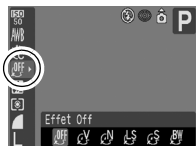

Reportez-vous à la section *Menus et paramètres* (p. 22).

* Paramètre par défaut.

- Utilisez la touche **←** ou **→** pour sélectionner un effet photo, puis appuyez sur la touche **FUNC./SET**.



Paramètres des effets photo

	Effet Off	Effectue un enregistrement normal.
	Eclatant	Souligne le contraste et la saturation des couleurs pour des prises de vue en couleurs vives.
	Neutre	Atténue le contraste et la saturation des couleurs pour des prises de vue en nuances neutres.
	Contraste bas	Enregistre des sujets avec des contours adoucis.
	Sepia	Enregistre des images dans des tons sépia.
	Noir et blanc	Enregistre des photos en noir et blanc.

Prise de vue dans un mode **Mes couleurs**







Mode de prise de vue   



Les modes Mes couleurs permettent de changer aisément les couleurs d'une image déjà prise en modifiant la balance entre le rouge, le vert et le bleu, en transformant une peau hâlée ou pâle ou en remplaçant une couleur spécifique de l'écran LCD par une autre. Dans la mesure où ils fonctionnent à la fois avec des images fixes et des vidéos, ces modes vous permettent de créer différents effets sur les unes comme sur les autres.

Toutefois, selon les conditions de prise de vue, les images peuvent avoir l'air de manquer de netteté ou ne pas présenter la couleur attendue. Afin de prendre en photo des sujets importants, nous vous conseillons vivement de faire des essais de prise de vue et de vérifier les résultats.

En outre, vous pouvez obtenir que l'appareil photo enregistre à la fois l'image en mode Mes couleurs et l'image d'origine non modifiée en réglant [Enreg. Origin.] (p. 61) sur [Marche] lorsque vous prenez des images fixes.

Paramètres des modes Mes couleurs

 Film positif	Cette option vous permet de rendre les couleurs rouge, verte ou bleue plus intenses comme les effets Rouge vif, Vert vif ou Bleu vif. Elle peut produire des couleurs naturelles et intenses comme celles obtenues sur un film positif.
 Ton chair + clair*	Cette option permet d'éclaircir les tons chair.
 Ton chair + sombre*	Cette option permet d'assombrir les tons chair.
 Bleu vif	Utilisez cette option pour accentuer les teintes bleues. Les sujets de couleur bleue, tels que le ciel ou l'océan, sont ainsi plus vifs.
 Vert vif	Utilisez cette option pour accentuer les teintes vertes. Les sujets de couleur verte, tels que les montagnes, les nouvelles pousses, les fleurs et les pelouses, sont ainsi plus vifs.
 Rouge vif	Utilisez cette option pour accentuer les teintes rouges. Les sujets de couleur rouge, tels que les fleurs ou voitures, sont ainsi plus vifs.

	Couleur contrastée	Utilisez cette option pour conserver uniquement la couleur spécifiée sur l'écran LCD et transformer toutes les autres en noir et blanc.
	Permuter couleur	Utilisez cette option pour remplacer une couleur donnée de l'écran LCD par une autre. La couleur spécifiée ne peut être remplacée que par une seule autre couleur ; vous ne pouvez pas en choisir plusieurs.
	Couleur perso.	Utilisez cette option pour régler à votre gré la balance des couleurs entre les tons rouges, verts, bleus et chair*. Elle permet d'effectuer des ajustements subtils, par exemple en rendant les couleurs bleues plus vives ou celles des visages plus lumineuses.

* Il est également possible de modifier les couleurs chair de sujets non humains.

* Il est possible que vous n'obteniez pas les résultats attendus en fonction de la couleur de la peau.

1 Menu FUNC. ► * (Film positif).

Reportez-vous à la section *Menus et paramètres* (p. 22).

* Paramètre par défaut.

- Utilisez la touche ◀ ou ▶ pour sélectionner un mode Mes couleurs.





2 Prenez une photo.

- Modes      

Appuyez sur la touche **FUNC./SET**. L'écran de prise de vue s'affiche de nouveau et vous pouvez prendre des photos.

- Modes   

 : Reportez-vous à la section *Réglage de l'appareil photo sur le mode Couleur contrastée* (p. 62).

 : Reportez-vous à la section *Réglage de l'appareil photo sur le mode Permuter couleur* (p. 63).

 : Reportez-vous à la section *Réglage de l'appareil photo sur le mode Couleur perso.* (p. 64).



La vitesse ISO s'accélère avec certains paramètres, ce qui peut augmenter les « parasites » dans l'image.

Modification de la méthode d'enregistrement de l'image d'origine

Lorsque vous prenez des images fixes dans un mode Mes couleurs, vous pouvez indiquer si l'image modifiée et l'image d'origine doivent être toutes deux enregistrées ou non.

1 Menu (Enreg.) ► [Enreg. Origin.] ► [Marche]/[Arrêt].

Reportez-vous à la section Menus et paramètres (p. 23).

- Si vous sélectionnez [Marche], les deux images sont numérotées consécutivement, en commençant par l'image d'origine.

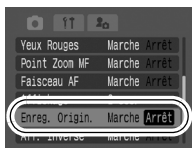

Lorsque [Enreg. Origin.] est réglé sur [Marche]

- Seule l'image modifiée s'affiche sur l'écran LCD lors de la prise de vue.
- L'image qui s'affiche sur l'écran LCD immédiatement après l'enregistrement est l'image modifiée. Si vous effacez l'image à ce stade, l'image d'origine est également effacée.
Avant d'effacer une image, assurez-vous que vous souhaitez vraiment la supprimer.
- Dans la mesure où deux images sont enregistrées à chaque prise, le nombre de prises restant est à peu près égal à la moitié du nombre affiché lorsque cette fonction est réglée sur [Arrêt].

Réglage de l'appareil photo sur le mode Couleur contrastée

Toutes les couleurs hormis celle spécifiée sur l'écran LCD sont prises en noir et blanc.

1 (Couleur contrastée)

Reportez-vous à la section Menus et paramètres (p. 22).

- L'appareil photo passe en mode d'entrée couleur et l'écran alterne entre l'image d'origine et l'image en mode Couleur contrastée (en utilisant la couleur définie auparavant).



2 **Visez le sujet avec l'appareil photo de façon à ce que la couleur que vous voulez conserver s'affiche au centre de l'écran LCD et appuyez sur la touche ←.**

- Vous ne pouvez spécifier qu'une seule couleur.
- Vous pouvez utiliser la touche ↑ ou ↓ pour spécifier la gamme de couleurs à conserver.
 - 5 : Prend uniquement la couleur que vous voulez conserver.
 - +5 : Prend également les couleurs proches de celle que vous voulez conserver.

3

- Le réglage est ainsi terminé.
- Si vous appuyez sur la touche **MENU** à ce stade, vous revenez à l'écran qui vous permet de sélectionner un mode Mes couleurs.



- La couleur contrastée par défaut est la couleur verte.
- Il est possible que vous n'obteniez pas les résultats attendus si, après avoir sélectionné le mode d'entrée couleur, vous utilisez le flash ou changez la balance des blancs ou les paramètres de mesure.
- La couleur contrastée choisie est conservée même si l'appareil photo est mis hors tension.

Réglage de l'appareil photo sur le mode Permuter couleur

Ce mode vous permet de remplacer une couleur donnée de l'écran LCD par une autre.

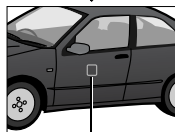

Couleur d'origine
(Avant permutation)

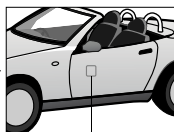

Couleur souhaitée
(Après permutation)

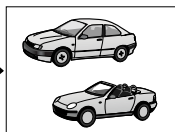

1 (Permuter couleur)

Reportez-vous à la section Menus et paramètres (p. 22).

- L'appareil photo passe en mode d'entrée couleur et l'écran alterne entre l'image d'origine et l'image en mode Permuter couleur (en utilisant la couleur définie auparavant).



2 **Visez le sujet avec l'appareil photo de façon à ce que la couleur d'origine s'affiche au centre de l'écran LCD et appuyez sur la touche ←.**

- Vous ne pouvez spécifier qu'une seule couleur.
- Vous pouvez utiliser la touche ↑ ou ↓ pour spécifier la gamme de couleurs à permuter.
 - 5 : Prend uniquement la couleur que vous voulez permuter.
 - +5 : Prend également les couleurs proches de celle que vous voulez permuter.

3 **Visez le sujet avec l'appareil photo de façon à ce que la couleur souhaitée s'affiche au centre de l'écran LCD et appuyez sur la touche ➔.**

- Vous ne pouvez spécifier qu'une seule couleur.

4

- Le réglage est ainsi terminé.
- Si vous appuyez sur la touche **MENU** à ce stade, vous revenez à l'écran qui vous permet de sélectionner un mode Mes couleurs.



- Le paramètre par défaut du mode Permuter couleur transforme le vert en blanc.
- Il est possible que vous n'obteniez pas les résultats attendus si, après avoir sélectionné le mode d'entrée couleur, vous utilisez le flash ou changez la balance des blancs ou les paramètres de mesure.
- Les couleurs spécifiées dans le mode Permuter couleur sont conservées même si l'appareil photo est mis hors tension.

Réglage de l'appareil photo sur le mode Couleur perso.

Ce mode vous permet de régler la balance des couleurs pour les tons rouges, verts, bleus et chair.

1 **(Couleur perso.)**

Reportez-vous à la section Menus et paramètres (p. 22).



2 Utilisez la touche **↑** ou **↓** pour sélectionner [Rouge], [Vert], [Bleu] ou [Ton chair] et la touche **←** ou **→** pour régler la balance des couleurs.

- La couleur modifiée s'affiche.



Sélectionnez une couleur.

Réglez la balance des couleurs.

3  .

- Le réglage est ainsi terminé.
- Si vous appuyez sur la touche **MENU** à ce stade, vous revenez à l'écran qui vous permet de sélectionner un mode Mes couleurs.

Réglage de la vitesse ISO

Mode de prise de vue **P Tv Av M**

Augmentez la vitesse ISO lorsque vous voulez réduire l'impact des mouvements de l'appareil photo ou désactiver le flash lors de prises de vue dans des endroits sombres, ou encore lorsque vous voulez utiliser une vitesse d'obturation en mode rapide.

1 Menu **FUNC.** ► **ISO 50** * (Vitesse ISO).

Reportez-vous à la section Menus et paramètres (p. 22).

* Paramètre par défaut.

- Utilisez la touche ◀ ou ▶ pour sélectionner une vitesse ISO, puis appuyez sur la touche **FUNC./SET**.
- La sélection de [Auto] règle la sensibilité de manière à obtenir une image de qualité optimale.

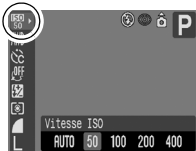

Permutation entre les paramètres d'ajustement du flash

Mode de prise de vue **Tv Av**

Bien que le flash intégré se déclenche avec les ajustements du flash automatique (sauf en mode **M**), il est également possible de le régler pour qu'il se déclenche sans réglage.

1 Menu **[Enreg.]** ► **[Ajust. Flash]** ► **[Auto]/[Manuel]**.





Reportez-vous à la section Menus et paramètres (p. 23).



Correction d'exposition du flash / puissance du flash

Mode de prise de vue     **P Tv Av M**

**+/- (Flash)
(Correction
d'exposition au
flash)**

- Lorsque le mode de prise de vue est réglé sur , , , , **P** ou lorsque [Ajust. Flash] est réglé sur [Auto] (p. 66) en mode **Tv** ou **Av**, les réglages peuvent être ajustés par incréments d'1/3 d'arrêt dans la plage de -2 à +2 arrêts.
- Vous pouvez combiner la correction d'exposition au flash avec la fonction de correction d'exposition de l'appareil photo afin d'obtenir des effets créatifs qui compensent l'exposition d'arrière-plan.



Puiss. Flash

- Lorsque le mode de prise de vue est réglé sur **M** ou lorsque [Ajust. Flash] est sur [Manuel] en mode **Tv** ou **Av** (p. 66), il est possible de contrôler la puissance du flash en trois étapes, en partant de PLEIN, lors de la prise de vue.

1 Activez l'écran LCD.

2 Menu FUNC. +/- (Flash) / (Puiss. Flash).

Reportez-vous à la section Menus et paramètres (p. 22).

- Réglez la correction/puissance à l'aide de la touche  ou , puis appuyez sur la touche **FUNC./SET**.



Exemple :

Correction
d'exposition du flash

Commande du moment du déclenchement du flash

Mode de prise de vue  P Tv Av M

1er rideau	Le flash se déclenche juste après l'ouverture de l'obturateur, quelle que soit la vitesse d'obturation. Le paramètre 1er rideau est généralement utilisé lors des prises de vue.
2nd rideau	Le flash se déclenche juste avant la fermeture de l'obturateur. Par rapport au 1er rideau, le flash se déclenche plus tard ; vous pouvez ainsi prendre des photos dans lesquelles, par exemple, les feux arrière d'une voiture semblent émettre une traînée.

1 Menu (Enreg.) ► [Synch Flash] ► [1er rideau]/[2nd rideau].



Image prise avec le paramètre 1er rideau



Image prise avec le paramètre 2nd rideau

C Enregistrement des réglages personnalisés

Mode de prise de vue **P Tv Av M C**

Vous pouvez enregistrer les modes et les différents paramètres de prise de vue que vous utilisez fréquemment dans le mode **C** (Personnalisé). Au moment voulu, vous pouvez alors prendre des photos en utilisant des paramètres enregistrés auparavant en positionnant simplement la molette de sélection des modes de prise de vue sur **C**.

Les paramètres qui ne sont pas mémorisés lors du changement du mode de prise de vue ou de la mise hors tension de l'appareil (comme la prise de vue en continu et le retardateur) sont également conservés.

1 Sélectionnez le mode de prise de vue que vous souhaitez enregistrer et effectuez les réglages.

- Pour modifier certains réglages enregistrés dans **C** (autre que le mode de prise de vue), sélectionnez **C**.
- **Fonctions pouvant être enregistrées dans C**
 - Mode de prise de vue (**P**, **Tv**, **Av**, **M**)
 - Éléments pouvant être définis dans les modes **P**, **Tv**, **Av** et **M** (p. 135)
 - Réglages du menu Enreg.
 - Position du zoom
 - Position de la mise au point manuelle

2 Menu (Enreg.) ► [Enr. Réglage].

Reportez-vous à la section Menus et paramètres (p. 23).



3 Sélectionnez [OK] et appuyez sur .



- Le contenu des paramètres n'a aucune influence sur les autres modes de prise de vue.
- Les réglages enregistrés peuvent être réinitialisés (p. 28).

Configuration de la fonction Rotation auto



Mode de prise de vue **AUTO**    SCN   P Tv Av M

Mode Lecture 

Votre appareil photo est équipé d'un détecteur d'inclinaison qui détecte l'orientation d'une prise avec l'appareil photo en position verticale et la fait pivoter automatiquement afin de rétablir l'orientation correcte sur l'écran LCD.

1 Menu (Configurer) ► [Rotation auto] ► [Marche]/[Arrêt].

Reportez-vous à la section Menus et paramètres (p. 23).

- Lorsque la fonction Rotation auto est réglée sur [Marche] et que l'écran LCD est en mode d'affichage détaillé, l'icône  (normal),  (l'extrémité droite est en bas) ou  (l'extrémité gauche est en bas) apparaît à l'écran.



- Elle peut ne pas fonctionner correctement lorsque vous pointez l'appareil photo directement vers le haut ou le bas. Vérifiez que la flèche  pointe dans la bonne direction ; si ce n'est pas le cas, réglez la fonction Rotation auto sur [Arrêt].
- Même si la fonction Rotation auto est réglée sur [Marche], l'orientation des images téléchargées sur un ordinateur dépendra du logiciel utilisé pour le téléchargement.



Lorsque vous tenez l'appareil photo en position verticale lors de la prise de vue, le détecteur d'inclinaison considère que le bord supérieur de l'appareil photo est « en haut » et le bord inférieur « en bas ». Il règle ensuite les paramètres optimaux de balance des blancs, d'exposition et de mise au point pour la photographie verticale. Cette fonction est active quel que soit le réglage (Marche/Arrêt) de la fonction Rotation auto.

Réinitialisation du numéro des fichiers

Mode de prise de vue **AUTO** **SCN** **P Tv Av M**

Mode Lecture

Un numéro de fichier est automatiquement attribué à chaque image enregistrée. Vous pouvez sélectionner la façon dont les numéros de fichiers sont attribués.

1 Menu (Configurer)

► **[Réinit.fich.No.]**

► **[Marche]/[Arrêt].**

Reportez-vous à la section Menus et paramètres (p. 23).

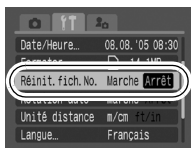

Fonction Réinit.fich.No.

Marche	Le numéro de fichier est réinitialisé au début (100-0001) chaque fois que vous insérez une nouvelle carte mémoire. Les nouvelles images enregistrées sur des cartes mémoire comportant déjà des fichiers reçoivent le numéro suivant disponible.
Arrêt	Le numéro de fichier de la dernière image à prendre est mémorisé, de sorte que les images enregistrées sur une nouvelle carte mémoire commencent au numéro suivant. C'est pratique pour éviter la duplication des noms de fichiers lorsque vous gérez toutes les images ensemble sur un ordinateur.



Pour plus d'informations sur la structure des dossiers de la carte mémoire, reportez-vous au *Guide de démarrage des logiciels*.

Veuillez également consulter le *Guide d'utilisation de l'appareil photo en bref* (p. 11).

🔍 Agrandissement des images

1 Déplacez la commande de zoom vers 🔍.

- **SET** 🔄 apparaît et une partie agrandie de l'image s'affiche.
- Les images peuvent être agrandies jusqu'à 10x environ.



Emplacement approximatif de la zone affichée

2 Utilisez la touche **↑**, **↓**, **←** ou **→** pour vous déplacer dans l'image.

- Si vous appuyez sur la touche **FUNC./SET** dans un affichage agrandi, l'appareil photo bascule vers le mode de déplacement parmi les images et l'icône **SET** 🔄 s'affiche. Vous pouvez utiliser la touche **←** ou **→** pour passer à l'image suivante ou précédente au même facteur d'agrandissement. Le mode de déplacement parmi les images est annulé lorsque vous appuyez à nouveau sur la touche **FUNC./SET**.
- Vous pouvez modifier le facteur d'agrandissement à l'aide de la commande de zoom.

Pour annuler l'affichage agrandi

Déplacez la commande de zoom vers 🗄️. (Vous pouvez également l'annuler immédiatement en appuyant sur la touche **MENU**.)



Les images de vidéos et les images en mode de lecture d'index ne peuvent pas être agrandies.

Affichage des images par séries de neuf (Lecture index)

1 Déplacez la commande de zoom vers .





- Il est possible d'afficher jusqu'à neuf images à la fois en mode de lecture d'index.
- Utilisez les touches , ,  ou  pour changer la sélection d'images.





Image sélectionnée



Vidéo

Passage d'une série de neuf images à une autre

La barre de saut apparaît lorsque vous déplacez la commande de zoom vers  dans le mode de lecture d'index et vous permet de passer d'une série de neuf images à une autre.

- Utilisez la touche  ou  pour afficher la série de 9 images précédente ou suivante.
- Maintenez la touche **FUNC./SET** enfoncée et appuyez sur la touche  ou  pour passer à la première ou à la dernière série.







Barre de saut

Pour revenir au mode de lecture image par image

Déplacez la commande de zoom vers .

Saut de plusieurs images

Lorsque de nombreuses images sont enregistrées sur la carte mémoire, l'utilisation des quatre touches de recherche ci-dessous est pratique pour sauter des images et trouver l'objet recherché.

	Saut 10 images	Saute 10 images à la fois
	Saut 100 images	Saute 100 images à la fois
	Saut par date	Passes à la première image de chaque date de prise de vue.
	Aller à Vidéo	Passes à une vidéo.

1 En mode de lecture image par image, appuyez sur la touche .

- L'appareil photo passe en mode de recherche par saut.
- L'exemple affiché à l'écran varie légèrement en fonction de la touche de recherche.



Emplacement de l'image actuellement affichée

Nombre d'images correspondant à la touche de recherche

2 Utilisez la touche **↑** ou **↓** pour sélectionner une touche de recherche, puis appuyez sur la touche **←** ou **→**.

Pour revenir au mode de lecture image par image appuyez sur la touche **MENU**.

Lecture de vidéos



Il est impossible de lire des vidéos en mode de lecture d'index.

1 Affichez une vidéo et appuyez sur .

- Les images accompagnées de l'icône  sont des vidéos.











Panneau de commandes vidéo

Volume _____
(Réglez-le avec la touche \uparrow ou \downarrow)

2 Sélectionnez (Lire) et appuyez sur .

- La vidéo est interrompue si vous appuyez sur la touche **FUNC./SET** pendant la lecture. Elle reprend dès que vous appuyez à nouveau sur la touche.
- Lorsque la lecture est terminée, la vidéo s'arrête sur la dernière image affichée. Appuyez sur la touche **FUNC./SET** pour afficher le panneau de commandes vidéo.

Utilisation du panneau de commandes vidéo

	Arrêt de la lecture et retour au mode de lecture image par image
	Impression (Une icône apparaît lorsqu'une imprimante est connectée. Reportez-vous au <i>Guide d'utilisation de l'impression directe</i> pour plus de détails.)
	Lecture
	Lecture au ralenti (Vous pouvez utiliser la touche \leftarrow pour ralentir la lecture et la touche \rightarrow pour l'accélérer.)
	Affichage de la première image
	Image précédente (déclenchement du retour rapide si la touche FUNC./SET est maintenue enfoncée)
	Image suivante (déclenchement de l'avance rapide si la touche FUNC./SET est maintenue enfoncée)
	Affichage de la dernière image
	Édition (passage au mode d'édition vidéo) (p. 76)



- Lorsque vous lisez une vidéo sur un écran de télévision, utilisez les commandes du téléviseur pour régler le volume (p. 89).
- Le son ne peut pas être lu pendant la lecture au ralenti.

Modification des vidéos

Vous pouvez supprimer des parties des vidéos enregistrées.



Les vidéos d'1 seconde ou plus avant l'édition peuvent être éditées par incréments d'1 seconde. Par contre, les vidéos protégées ou d'une durée inférieure à 1 seconde ne peuvent pas être éditées.







- 1 Sélectionnez  (Editer) dans le panneau de commandes vidéo et appuyez sur .**



- Le panneau d'édition vidéo ainsi que la barre correspondante s'affichent.

Panneau d'édition vidéo



Barre d'édition vidéo

- 2 Utilisez la touche  ou  pour sélectionner  (Couper le début) ou  (Couper la fin) et la touche  ou  pour spécifier le point de coupure (.**

- Pour vérifier une vidéo temporairement modifiée, sélectionnez  (Lire) et appuyez sur la touche **FUNC./SET**.
- Si vous sélectionnez  (Sortir), la modification est annulée et le panneau de commandes vidéo réapparaît.

- 3 Sélectionnez  (Sauvegarder) et appuyez sur .**

4 Sélectionnez [Nouv. Fichier] ou [Ecraser] et appuyez sur



- [Nouv. Fichier] enregistre la vidéo modifiée sous un nouveau nom de fichier. Les données d'origine demeurent inchangées.

Notez que si vous appuyez sur la touche **FUNC./SET** durant l'enregistrement de la vidéo, ce dernier est annulé.

- [Ecraser] enregistre la vidéo modifiée sous son nom d'origine. Les données d'origine sont supprimées.
- S'il n'y a pas assez d'espace libre sur la carte mémoire, seule l'option [Ecraser] peut être sélectionnée.



L'enregistrement d'une vidéo modifiée peut prendre environ 3 minutes. Si la batterie se décharge au cours de l'opération, les clips vidéo modifiés ne pourront pas être enregistrés. Lors de l'édition de vidéos, il est conseillé d'utiliser de nouvelles piles alcalines de type AA, des batteries NiMH de type AA (vendues séparément) ou le kit adaptateur secteur ACK600 (vendu séparément) (p. 111).

Rotation des images à l'écran

Vous pouvez faire pivoter les images à l'écran dans le sens des aiguilles d'une montre de 90° ou de 270°.

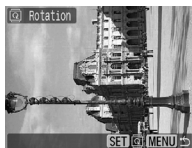

Original



90°

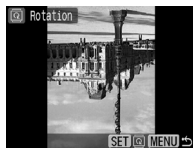

270°

1 Menu (Lecture) .

Reportez-vous à la section Menus et paramètres (p. 23).



2 Utilisez la touche ou pour sélectionner l'image à faire pivoter et appuyez sur pour la faire tourner.

- Faites défiler les orientations 90°/270°/original en appuyant chaque fois sur la touche **FUNC./SET**.
- Cette fonction peut également être définie dans le mode de lecture d'index.



- Il est impossible de faire pivoter les vidéos.
- Lorsque des images sont téléchargées sur un ordinateur, l'orientation des images pivotées par l'appareil photo dépend du logiciel utilisé pour le téléchargement.

Ajout de mém. vocaux à des images

Vous pouvez ajouter des mém. vocaux (d'une durée maximale de 60 secondes) à une image en mode de lecture (notamment en mode de lecture image par image et de lecture d'index). Les données audio sont enregistrées au format WAVE.

1 Menu (Lecture) .

Reportez-vous à la section Menus et paramètres (p. 23).

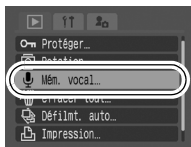

2 Utilisez la touche ← ou → pour sélectionner l'image à laquelle joindre un mém. vocal et appuyez sur .

- Le panneau de commandes des mém. vocaux s'affiche.

3 Sélectionnez (Enregistrer) et appuyez sur .

- Le temps écoulé et le temps restant s'affichent.
- Appuyez sur la touche **FUNC./SET** pour interrompre l'enregistrement. Appuyez à nouveau dessus pour le reprendre.
- Il est possible d'ajouter jusqu'à 60 secondes d'enregistrement à chaque image.







Panneau de commandes des mém. vocaux

Temps écoulé/
Temps restant

Volume
(Réglez-le avec la
touche ↑ ou ↓)

Panneau de commandes des mém. vocaux

	Sortir
	Enregistrer
	Pause
	Lire
	Effacer Sélectionnez [Effacer] dans l'écran de confirmation et appuyez sur la touche FUNC./SET .



- Vous ne pouvez pas joindre de mém. vocaux à des vidéos.
- Les mém. vocaux des images protégées ne peuvent pas être effacés.

Lecture automatique (Défilmt. auto)

Utilisez cette fonction pour lire automatiquement toutes les images enregistrées sur la carte mémoire. Les images s'affichent sur l'écran LCD pendant 3 secondes environ.

1 Menu (Lecture) .

Reportez-vous à la section Menus et paramètres (p. 23).



2 Appuyez sur .

- Pendant le défilement automatique, les fonctions suivantes sont disponibles :
 - Interruption/reprise du défilement automatique : Appuyez sur la touche **FUNC./SET**.
 - Avance/retour rapide : Appuyez sur la touche **←** ou **→** (maintenez la touche enfoncée pour passer plus rapidement d'une image à l'autre)
 - Arrêt du défilement automatique : Appuyez sur la touche **MENU**.

Protection des images

Vous pouvez protéger les images et les vidéos importantes contre un effacement accidentel.

1 Menu (Lecture) .

Reportez-vous à la section Menus et paramètres (p. 23).



2 Sélectionnez une image à protéger et appuyez sur .

- En appuyant à nouveau sur la touche **FUNC./SET**, vous annulez ce paramètre.
- Vous pouvez également protéger des images dans le mode de lecture d'index.



l'icône de protection

Effacement de toutes les images



- Notez qu'il est impossible de récupérer des images effacées. Avant d'effacer une image, assurez-vous que vous souhaitez vraiment la supprimer.
- Cette fonction ne permet pas d'effacer les images protégées.

1 Menu (Lecture) .

Reportez-vous à la section *Menus et paramètres* (p. 23).



2 Sélectionnez [OK] et appuyez sur .

- Pour annuler l'effacement, sélectionnez [Annuler].



Veillez formater la carte mémoire si vous souhaitez effacer non seulement les données d'image, mais également toutes les données contenues sur la carte mémoire (p. 21).

Réglage des paramètres d'impression DPOF

Vous pouvez sélectionner les images à imprimer sur une carte mémoire et spécifier préalablement le nombre d'unités à imprimer à l'aide de l'appareil photo. C'est extrêmement pratique pour imprimer sur une imprimante compatible avec la fonction d'impression directe ou pour envoyer des photos à un laboratoire de développement prenant en charge la norme DPOF.

Il est possible que l'icône  s'affiche pour une carte mémoire dont les paramètres d'impression ont été définis par un autre appareil photo compatible DPOF. Ces paramètres seront remplacés par ceux de votre appareil photo.

Images individuelles

1 Menu (Lecture) .

Reportez-vous à la section Menus et paramètres (p. 23).





2 Sélectionnez [demande] et appuyez sur .

- Sélectionnez [Réinit.] pour annuler tous les paramètres d'impression.



3 Sélectionnez les images à imprimer.

- Les méthodes de sélection varient pour les paramètres Type d'impres. (p. 85).
 -  (Standard) /  (Toutes)
Sélectionnez une image, appuyez sur la touche **FUNC./SET**, puis sélectionnez le nombre d'exemplaires à imprimer (maximum 99) à l'aide de la touche **↑** ou **↓**.
 -  (Index)
Sélectionnez une image, puis appuyez sur la touche **FUNC./SET** pour la sélectionner ou la désélectionner.
- Vous pouvez également sélectionner des images dans le mode de lecture d'index.

Nombre de copies à imprimer



Sélection de l'impression de l'index



Toutes les images d'une carte mémoire

1 Menu (Lecture) .

Reportez-vous à la section Menus et paramètres (p. 23).



2 Sélectionnez [Marquer] et appuyez sur .

- Sélectionnez [Réinit.] pour annuler tous les paramètres d'impression.
- L'impression d'un exemplaire de chaque image est définie.

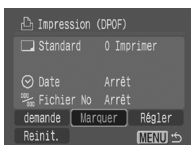

3 Sélectionnez [OK] et appuyez sur .







- Il est possible que les tirages obtenus avec certaines imprimantes ou effectués par certains laboratoires photo ne reflètent pas les paramètres d'impression spécifiés.
- Il est impossible de définir des paramètres d'impression pour les vidéos.



- Les images sont imprimées dans l'ordre des dates de prise de vue, de la plus ancienne à la plus récente.
- Il est possible de sélectionner jusqu'à 998 images.
- Lorsque [Type d'impres.] est réglé sur [Toutes], vous pouvez définir le nombre d'exemplaires à imprimer. Lorsqu'il est réglé sur [Index], en revanche, vous ne pouvez pas le définir (un seul exemplaire est imprimé).
- Ne définissez pas la date dans les paramètres d'impression DPOF lorsque vous imprimez des images dont la date a été intégrée avec la fonction [Cachet date]. La date risque en effet d'être imprimée deux fois.

Réglage du style d'impression

Définissez le style d'impression après avoir sélectionné l'image à imprimer. Vous pouvez sélectionner les paramètres d'impression suivants.

Type d'impres.	 Standard	Imprime une image par page.
	 Index	Imprime les images sélectionnées ensemble à taille réduite sous la forme d'un index.
	 Toutes	Imprime les images dans les deux formats, standard et index.
 Date	Ajoute la date à l'impression.	
 Fichier No	Ajoute le numéro du fichier à l'impression.	

1 Menu (Lecture) .

Reportez-vous à la section *Menus et paramètres* (p. 23).



2 Sélectionnez [Régler] et appuyez sur .



3 Sélectionnez [Type d'impres.], [Date] ou [Fichier No], puis définissez les paramètres.



- Les paramètres Date et Fichier No varient en fonction du type d'impression comme suit.
 - Index
Les paramètres [Date] et [Fichier No] ne peuvent pas être définis sur [Marche] en même temps.
 - Standard ou Toutes
Les paramètres [Date] et [Fichier No] peuvent être réglés sur [Marche] en même temps. Les informations imprimables peuvent toutefois varier d'une imprimante à l'autre.
- Les dates intégrées dans  (Mode d'impression de date de carte postale) (p. 34) sont imprimées même si le paramètre [Date] est défini sur [Arrêt].
- Les dates s'impriment dans le style spécifié dans le menu [Date/Heure] (p. 26, Guide en bref p. 4).

Réglage des paramètres de transfert DPOF

Vous pouvez utiliser l'appareil photo pour définir des paramètres pour les images avant de les télécharger sur un ordinateur. Pour obtenir des instructions sur le transfert d'images sur votre ordinateur, reportez-vous au *Guide de démarrage des logiciels*.

Les paramètres utilisés sur l'appareil photo sont compatibles avec les normes DPOF (Digital Print Order Format).

Il est possible que l'icône  s'affiche pour une carte mémoire dont les paramètres de transfert ont été définis par un autre appareil photo compatible DPOF. Ces paramètres seront remplacés par ceux de votre appareil photo.

Images individuelles

1 Menu (Lecture) .

Reportez-vous à la section Menus et paramètres (p. 23).



2 Sélectionnez [demande] et appuyez sur .

- Sélectionnez [Réinit.] pour annuler tous les paramètres de l'ordre de transfert.

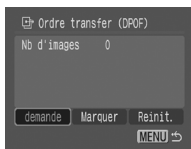

3 Sélectionnez une image à transférer et appuyez sur .

- Appuyez à nouveau sur la touche **FUNC./SET** pour désélectionner le paramètre.
- Vous pouvez également sélectionner des images dans le mode de lecture d'index.



Toutes les images d'une carte mémoire

1 Menu (Lecture) .

Reportez-vous à la section Menus et paramètres (p. 23).



2 Sélectionnez [Marquer] et appuyez sur .

- Sélectionnez [Réinit.] pour annuler tous les paramètres de l'ordre de transfert.

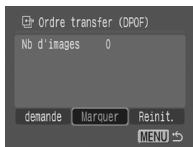

3 Sélectionnez [OK] et appuyez sur .



- Les images sont transférées dans l'ordre des dates de prise de vue, de la plus ancienne à la plus récente.
- Il est possible de sélectionner jusqu'à 998 images.

Visualisation des images sur un écran de télévision

Vous pouvez utiliser un téléviseur compatible vidéo en guise d'écran pour les prises de vue ou la lecture des images à condition qu'il soit connecté à l'appareil photo à l'aide du câble AV fourni.

1 Mettez l'appareil photo et le téléviseur hors tension.

2 Connectez le câble AV à la borne A/V OUT de l'appareil photo.

- Ouvrez le couvre-bornes en glissant un ongle sous le bord gauche et enfoncez complètement la prise du câble AV.

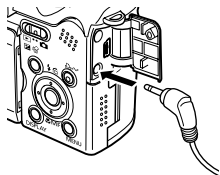

3 Branchez les autres extrémités du câble AV dans les prises d'ENTRÉE VIDÉO et AUDIO du téléviseur.

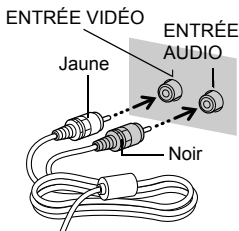

4 Allumez le téléviseur et passez en mode Vidéo.

5 Mettez l'appareil photo sous tension.



Le signal de sortie vidéo peut être modifié (NTSC ou PAL) en fonction des normes des différents pays (p. 27). Le réglage par défaut varie selon les pays.

- NTSC : Japon, États-Unis, Canada, Taïwan et autres
- PAL : Europe, Asie (sauf Taïwan), Océanie et autres

Si le système vidéo est mal réglé, la sortie de l'appareil photo peut ne pas s'afficher correctement.

Personnalisation de l'appareil photo (paramètres Mon profil)

Le menu Mon profil vous permet de personnaliser la première image et le son de départ, le son du déclencheur, le signal sonore et le son du retardateur. Vous pouvez modifier et enregistrer ces réglages de manière à personnaliser l'appareil photo en fonction de vos goûts personnels.

Modification des paramètres Mon profil

1 Menu (Mon profil) ► Élément de menu.

Reportez-vous à la section Menus et paramètres (p. 23).





2 Sélectionnez les éléments que vous souhaitez définir.

- Sélectionnez [Thème] pour régler les mêmes paramètres pour tous.



Enregistrement des paramètres

Mon profil

Il est possible d'ajouter les images enregistrées sur la carte mémoire et les nouveaux sons enregistrés en tant que paramètres Mon profil aux éléments de menu  et . Vous pouvez également utiliser le logiciel fourni pour transférer sur votre appareil photo des images et des sons stockés sur votre ordinateur.



La restauration des paramètres Mon profil par défaut nécessite l'utilisation d'un ordinateur. Utilisez les logiciels fournis (ZoomBrowserEX/ImageBrowser) pour restaurer les paramètres par défaut de l'appareil photo.

1 Réglez le sélecteur de mode sur (Lecture) ► Menu (Mon Profil) ► Élément de menu à enregistrer.

Reportez-vous à la section Menus et paramètres (p. 23).



2 Sélectionnez ou et appuyez sur .

DISPLAY



3 Sélectionnez une image ou enregistrez un son.

● Première image

Sélectionnez l'image que vous souhaitez enregistrer et appuyez sur la touche **FUNC./SET**.



● Son de départ, signal sonore, son du retardateur et son du déclencheur

Sélectionnez (Enregistrer) et appuyez sur la touche **FUNC./SET**. À la fin de l'enregistrement, sélectionnez

(Enregistrer) et appuyez sur la touche **FUNC./SET**.

- L'enregistrement s'arrête automatiquement lorsque la durée d'enregistrement est écoulée.
- Pour le lire, sélectionnez (Lecture).
- Pour quitter sans enregistrer, appuyez sur (Sortir).



4 Sélectionnez [OK] et appuyez sur .

- Pour annuler l'enregistrement, sélectionnez [Annuler].



- Les éléments suivants ne peuvent pas être enregistrés en tant que paramètres Mon profil.
 - Vidéos
 - Sons enregistrés avec la fonction de mém. vocal (p. 79)
- Lorsqu'un nouveau paramètre Mon profil est ajouté, il vient effacer le paramètre précédent.



Pour plus d'informations sur la création de données et leur ajout au menu Mon profil, consultez le *Guide de démarrage des logiciels* fourni.

Appareil photo

L'appareil photo ne fonctionne pas.

L'appareil photo est hors tension.

- Appuyez sur la touche ON/OFF (*Guide en bref* p. 5).

Le couvercle du logement de la carte mémoire ou du compartiment pile(s).

- Assurez-vous que le couvercle du logement de la carte mémoire ou du compartiment pile(s) est bien fermé (*Guide en bref* p. 1).

Les batteries sont chargées dans le mauvais sens.

- Remettez les batteries dans la bonne direction (*Guide en bref* p. 1).

Le type de batterie n'est pas correct.

- Utilisez uniquement des piles alcalines neuves de taille AA ou des batteries rechargeables NiMH Canon de taille AA (*Guide en bref* p. 1).

La tension de la batterie est insuffisante (le message « Changer les piles » s'affiche).

- Remplacez les batteries de l'appareil photo par 4 batteries neuves ou entièrement chargées (*Guide en bref* p. 1).
- Utilisez le kit adaptateur secteur ACK600 (vendu séparément) (p. 111).

Mauvais contact entre l'appareil photo et les bornes de la batterie.

- Nettoyez les bornes de la batterie avec un chiffon propre et sec.
- Rechargez les batteries plusieurs fois.

Des signaux sonores proviennent de l'intérieur de l'appareil photo.

L'orientation horizontale/verticale de l'appareil photo a été modifiée.

- Le mécanisme d'orientation de l'appareil photo est en cours de fonctionnement. Il ne s'agit pas d'un dysfonctionnement.

Lors de la mise sous tension

Le message « Carte protégée » s'affiche.

La languette de protection contre l'écriture de la carte mémoire SD est en position « Protection contre l'écriture ».

- Faites glisser la languette vers le haut lorsque vous procédez à un enregistrement ou à un effacement sur la carte mémoire ou que vous la formatez (p. 107).

Le menu Date/Heure s'affiche.

La charge de la batterie lithium rechargeable intégrée est faible.

- Rechargez immédiatement la batterie lithium intégrée (*Guide en bref* p. 4).

Écran LCD

L'écran s'assombrit.

L'image affichée sur l'écran LCD s'assombrit lorsque le soleil ou une lumière vive donne directement dessus.

- Il ne s'agit pas d'un dysfonctionnement et cela n'a aucune conséquence sur les photos qui ont été prises.

L'affichage tremblote.

L'affichage tremblote lors d'une prise de vue sous un éclairage fluorescent.

- Il ne s'agit pas d'un dysfonctionnement de l'appareil photo (le tremblement est enregistré dans les vidéos, mais pas dans les images fixes).

Une barre de lumière (rouge ou violette) s'affiche sur l'écran LCD.

Le sujet est trop clair.

- Ce phénomène est normal sur les appareils de technologie CCD et ne constitue pas un dysfonctionnement. Cette barre de lumière n'est pas enregistrée lors de la prise d'images fixes, mais bien pour celle de vidéos.

apparaît.

Une vitesse d'obturation lente a probablement été sélectionnée en raison d'un éclairage insuffisant.

- Augmentez la vitesse ISO (p. 66), réglez le flash sur un paramètre autre que  (flash désactivé) ou posez l'appareil photo sur quelque chose (un trépied, par exemple) (p. 17).

apparaît.

Cette icône s'affiche en cas d'utilisation d'une carte mémoire dont les réglages d'impression ou de transfert ont été réglés par d'autres appareils photo compatibles DPOF.

- Ces paramètres seront remplacés par ceux de votre appareil photo (p. 83).

Des parasites apparaissent./Les mouvements du sujet sont irréguliers.

L'appareil photo éclaircit automatiquement l'image affichée sur l'écran LCD pour la rendre plus visible lors de prises de vue dans des endroits sombres (p. 15).

- Cela n'a aucune incidence sur l'image prise.

Prise de vue

L'appareil photo n'enregistre pas.

Le sélecteur de mode est en position  (lecture).

- Réglez le sélecteur de mode sur la position  (prise de vue) (*Guide en bref* p. 5).

Le flash est en cours de chargement.

- Le témoin devient orange une fois le flash chargé. Vous pouvez alors appuyer sur le déclencheur (p. 20).

La carte mémoire est pleine.

- Insérez une nouvelle carte mémoire (*Guide en bref* p. 1).
- Si nécessaire, téléchargez les images sur un ordinateur et effacez-les de la carte mémoire pour libérer de l'espace.

La carte mémoire n'est pas formatée correctement.

- Formatez la carte mémoire (p. 21).
- Si le reformatage ne résout pas le problème, il est possible que les circuits logiques de la carte mémoire soient endommagés. Dans ce cas, veuillez vous adresser au centre d'assistance Canon le plus proche.

La carte mémoire SD est protégée en écriture.

- Faites glisser la languette de protection contre l'écriture de la carte mémoire SD vers le haut (p. 107).

L'écran LCD est fermé.



- Lorsque le mode de prise de vue est ,  ou , ouvrez l'écran LCD et prenez le sujet en photo.

Image affichée dans le viseur et image enregistrée.

En règle générale, l'image enregistrée est plus large que celle visible dans le viseur.

- Vérifiez la taille réelle de l'image avec l'écran LCD. Lorsque vous réalisez des prises de vue en gros plan, utilisez l'écran LCD (p. 15).

L'image est floue ou la mise au point est mauvaise.

Le paramètre Faisceau AF est réglé sur la position [Arrêt].

- Dans les endroits sombres où il est difficile pour l'appareil photo d'effectuer la mise au point, le paramètre Faisceau AF se déclenche pour vous aider à faire la mise au point. Dans la mesure où il ne se déclenche pas lorsqu'il est désactivé, réglez-le sur [Marche] pour l'activer (p. 24). Prenez soin de ne pas mettre la main devant le faisceau AF lorsque vous utilisez ce dernier.

L'appareil photo bouge lorsque vous appuyez sur le déclencheur.

- Le réglage du retardateur sur  (2 secondes) retarde le relâchement du déclencheur de 2 secondes, ce qui laisse à l'appareil photo le temps de se stabiliser et permet d'éviter les images floues (p. 35). Vous pouvez obtenir des résultats encore meilleurs en plaçant l'appareil photo sur une surface stable ou en utilisant un trépied.

Le sujet est en dehors de la plage de mise au point.

- Prenez le sujet en photo à la distance de prise de vue correcte (p. 118).

La mise au point sur le sujet est difficile.

- Utilisez le verrouillage de la mise au point, le verrouillage de l'autofocus ou la mise au point manuelle pour effectuer la prise de vue (p. 47).

Le sujet de l'image enregistrée est trop sombre.

La lumière est insuffisante pour la prise de vue.

- Réglez le flash sur  (flash activé) (*Guide en bref* p. 9).

Le sujet est sombre par rapport à l'arrière-plan.

- Réglez la correction d'exposition sur une valeur positive (+) (p. 54).
- Utilisez la fonction de mémorisation d'exposition automatique ou de mesure spot (p. 49, 53).

Le flash n'atteint pas le sujet, qui est trop éloigné.

- Lorsque vous utilisez le flash intégré, prenez le sujet en photo à une distance de prise de vue correcte (p. 119).
- Augmentez la sensibilité ISO, puis effectuez la prise de vue (p. 66).

Le sujet de l'image enregistrée est trop clair.

Le sujet est trop près, ce qui rend le flash trop puissant.

- Lorsque vous utilisez le flash intégré, prenez le sujet en photo à une distance de prise de vue correcte (p. 119).

Le sujet est clair par rapport à l'arrière-plan.

- Réglez la correction d'exposition sur une valeur négative (-) (p. 54).
- Utilisez la fonction de mémorisation d'exposition automatique ou de mesure spot (p. 49, 53).

La lumière donnant directement sur l'appareil photo ou réfléchi par le sujet est trop forte.





- Modifiez l'angle de prise de vue.

Le flash est activé.

- Réglez le flash sur  (flash désactivé) (Guide en bref p. 9).

L'image clignote en blanc. L'image contient des parasites.

La vitesse ISO est trop élevée.

- Des vitesses ISO supérieures augmentent les parasites sur l'image. Pour prendre des images nettes, utilisez la vitesse ISO la plus lente possible (p. 66).
- Dans les modes , ,  et  dans le mode **SCN**, la vitesse ISO augmente, ce qui peut provoquer l'apparition de parasites.

Des points blancs apparaissent sur l'image.

La lumière du flash a été réfléchi par des particules de poussière ou des insectes en suspension dans l'air. Cela se remarque plus particulièrement en cas de prise de vue avec le grand angle ou lorsque vous augmentez la valeur d'ouverture dans le mode d'exposition automatique avec priorité à l'ouverture.

- Ce phénomène se produit avec les appareils photo numériques et ne constitue pas un dysfonctionnement.

Les yeux sont rouges.

La lumière réfléchiée par les yeux donne l'impression que ceux-ci sont rouges lorsque le flash est utilisé dans des endroits sombres.

- Utilisez le mode  (atténuateur d'yeux rouges) (*Guide en bref* p. 9). Pour que ce mode soit efficace, les sujets doivent directement faire face à la lampe atténuateur d'yeux rouges. Demandez-leur de regarder la lampe bien en face.
- Les résultats seront encore meilleurs en augmentant l'éclairage intérieur ou en vous rapprochant des sujets. L'obturateur ne s'active qu'environ 1 seconde après la lampe atténuateur d'yeux rouges afin d'améliorer l'effet obtenu.

La prise de vue en continu ralentit.

Les performances de la carte mémoire ont diminué.

- Pour améliorer les performances de la prise de vue en continu, il est conseillé de formater la carte mémoire dans l'appareil photo après avoir enregistré toutes les images sur un ordinateur (p. 21).

L'enregistrement des images sur la carte mémoire prend du temps.

La carte mémoire a été formatée dans un autre appareil photo.

- Utilisez une carte mémoire formatée dans votre appareil photo (p. 21).

L'objectif ne se rétracte pas.

Le couvercle du logement de la carte mémoire ou du compartiment pile(s) a été ouvert alors que l'appareil photo était sous tension.

- Fermez d'abord le couvercle du logement de la carte mémoire ou du compartiment pile(s), puis mettez l'appareil photo hors tension (*Guide en bref* p. 1).

Il arrive que la durée d'enregistrement ne s'affiche pas correctement ou que la prise de vidéo s'interrompe de manière imprévue.

Les types de cartes mémoire suivants sont utilisés.

- Cartes à enregistrement lent
- Cartes formatées sur un ordinateur ou sur un autre appareil photo
- Cartes sur lesquelles des images ont été enregistrées et effacées à de nombreuses reprises

- Même si la durée d'enregistrement ne s'affiche pas correctement pendant la prise, la vidéo sera bien enregistrée sur la carte mémoire. La durée d'enregistrement s'affichera correctement si vous formatez la carte mémoire dans cet appareil photo (sauf s'il s'agit d'une carte mémoire à enregistrement lent) (p. 21).

« ! » s'affiche souvent sur l'écran LCD.

Lorsque l'espace libre dans la mémoire intégrée de l'appareil photo devient insuffisant, le symbole « ! » s'affiche en rouge sur l'écran LCD et l'appareil photo cesse automatiquement de filmer peu après.

- Essayez les procédures suivantes.
 - Reformatez la carte mémoire avant de filmer (p. 21)
 - Diminuez la résolution ou le nombre d'images par seconde (p. 30)
 - Utilisez une carte mémoire à grande vitesse (SDC-512MSH, etc.)

Le zoom ne fonctionne pas.

La commande de zoom a été actionnée pendant une prise de vue en mode Vidéo.

- Actionnez le zoom avant la prise de vue en mode Vidéo (*Guide en bref* p. 8). Notez que le zoom numérique est disponible pendant la prise de vue, mais uniquement dans le mode vidéo Standard.

Lecture impossible.

Vous avez tenté de lire des photos prises avec un autre appareil photo ou des images modifiées avec un ordinateur.

- Les images en provenance d'un ordinateur ne peuvent être lues que si elles sont introduites dans l'appareil photo à l'aide du logiciel ZoomBrowser EX ou Image Browser fourni.

Le nom de fichier a été modifié avec un ordinateur ou l'emplacement du fichier a changé.

- Définissez le nom ou l'emplacement du fichier conformément au format/à la structure des fichiers de l'appareil photo. (Pour plus d'informations, reportez-vous au *Guide de démarrage des logiciels.*)

Les vidéos ne peuvent pas être éditées.

Certaines vidéos prises avec un autre appareil photo ne peuvent pas être éditées.

Les vidéos ne sont pas lues correctement.

Les vidéos enregistrées avec des résolutions et des cadences de prise de vue élevées peuvent s'interrompre momentanément lorsqu'elles sont lues sur des cartes mémoire à lecture lente.

Vous risquez de constater des défauts d'image et de son si vous lisez une vidéo sur un ordinateur qui n'est pas assez puissant.

Il est possible que les vidéos enregistrées avec le paramètre  (Cadence élevée) et le format du signal vidéo réglé sur PAL soient lues sur un téléviseur ou un magnétoscope à une cadence inférieure à celle de l'enregistrement. Vous pouvez lire chaque image grâce à la lecture au ralenti.

- Pour vérifier les images à la cadence d'origine, il est recommandé de lire la vidéo sur l'écran LCD de l'appareil photo ou sur un ordinateur.

La lecture des images de la carte mémoire est lente.

La carte mémoire a été formatée dans un autre appareil photo.

- Utilisez une carte mémoire formatée dans votre appareil photo (p. 21).

Batterie

Les batteries se déchargent rapidement.

Le type de batterie n'est pas correct.

- Utilisez uniquement des piles alcalines neuves de taille AA ou des batteries rechargeables NiMH Canon de taille AA (*Guide en bref* p. 1).

La capacité de la batterie diminue à des températures basses.

- En cas de prise de vue dans un endroit froid, réchauffez les batteries en les plaçant dans votre poche, par exemple, avant de les utiliser.

Les bornes de la batterie sont sales.

- Nettoyez soigneusement les bornes avec un chiffon sec avant utilisation.
- Rechargez les batteries plusieurs fois.

Si vous utilisez des batteries rechargeables NiMH Canon de type AA

Comme les batteries n'ont pas été utilisées pendant plus d'un an, leur capacité de recharge a diminué.

- Les performances de charge devraient revenir à la normale après avoir rechargé et déchargé complètement les batteries à plusieurs reprises.

La durée de vie des batteries est dépassée.

- Remplacez les 4 batteries par de nouvelles.

Sortie sur le téléviseur

L'image ne s'affiche pas sur l'écran du téléviseur.

Le paramètre du système vidéo est incorrect.

- Réglez le système vidéo de votre téléviseur sur le paramètre approprié, NTSC ou PAL (p. 27).

Prise de vue en mode Assemblage.

- La sortie ne s'affiche pas sur un téléviseur en mode Assemblage. Prenez la photo dans un mode de prise de vue différent (*Guide en bref* p. 7).

Liste des messages

Les messages suivants peuvent s'afficher sur l'écran LCD lors de la prise de vue ou de la lecture. Pour consulter les messages qui s'affichent lors de la connexion d'une imprimante, reportez-vous au *Guide d'utilisation de l'impression directe*.

Occupé...

L'image est enregistrée sur la carte mémoire ou est lue depuis cette dernière. Le mode Lecture est en cours de démarrage.

Carte mémoire absente

Vous avez mis l'appareil photo sous tension sans avoir installé de carte mémoire.

Carte protégée

La carte mémoire SD est protégée contre l'écriture.

Enregistrement impossible

Vous avez tenté de prendre une photo sans carte mémoire installée ou de joindre un mém. vocal à une vidéo.

Erreur carte mémoire

La carte mémoire présente une anomalie.

Carte mémoire pleine

La carte mémoire est pleine et aucune image supplémentaire ne peut être enregistrée. Il est également impossible d'enregistrer d'autres paramètres d'image ou mém. vocaux.

Nom incorrect!

L'image n'a pas pu être créée, car le répertoire contient déjà une image du même nom ou le nombre maximal de fichiers a été atteint. Dans le menu Configurer, définissez [Réinit.fich.No.] sur [Marche]. Sauvegardez toutes les images que vous souhaitez conserver sur un ordinateur, puis reformatez la carte mémoire. Veuillez noter que le formatage efface toutes les images existantes et autres données.

Changer les piles

La charge des piles est insuffisante pour pouvoir utiliser l'appareil photo. Remplacez immédiatement les 4 piles par des piles alcalines de type AA neuves ou des batteries rechargeables NiMH de type AA Canon chargées.

Aucune image

Aucune image n'est enregistrée sur la carte mémoire.

Image trop grande

Vous avez essayé de lire une image d'une taille supérieure à 4992 x 3328 pixels ou contenant un gros volume de données.

Format JPEG incompatible

Vous avez essayé de lire une image JPEG non compatible.

Données corrompues

L'image que vous avez essayé de lire contient des données corrompues.

RAW

Vous avez essayé de lire une image RAW.

Image inconnue

Vous avez essayé de lire une image enregistrée dans un type de données spécial (type de données de marque déposée utilisé par l'appareil photo d'un autre fabricant, etc.) ou un clip vidéo enregistré par un autre appareil photo.

Agrandissement impossible

Vous avez tenté d'agrandir une image enregistrée dans un appareil photo ou un type de données différent, une image modifiée avec un ordinateur ou une vidéo.

Rotation Impossible

Vous avez tenté de faire pivoter une image enregistrée dans un appareil photo ou un type de données différent, une image modifiée avec un ordinateur ou une vidéo.

Format WAVE incompatible

Un mém. vocal ne peut pas être ajouté à cette image car le type de données du mém. est incorrect.

Enreg. image impossible

Vous avez tenté d'enregistrer une image enregistrée sur un appareil photo différent ou une vidéo en tant que première image.

Protégée!

Vous avez tenté d'effacer ou d'éditer une image, une vidéo ou un mém. vocal protégé.

Trop d'annotation

Trop d'images ont été marquées avec des paramètres d'impression ou de transfert. Plus aucun traitement n'est possible.

Clôture impossible

Impossible d'enregistrer les paramètres d'impression ou de transfert.

image indisponible

Vous avez essayé de définir des paramètres d'impression pour une image non JPEG.

Exx

(xx : numéro) Dysfonctionnement de l'appareil photo. Mettez l'appareil photo hors tension, puis de nouveau sous tension et prenez ou lisez une photo. Si le code d'erreur s'affiche à nouveau, cela signifie qu'un problème a été détecté. Notez le numéro et contactez le centre d'assistance Canon. Si un code d'erreur s'affiche immédiatement après une prise de vue, il est possible que l'image n'ait pas été enregistrée. Vérifiez l'image en mode Lecture.

Manipulation des batteries

Charge des batteries

L'icône et le message suivants s'affichent.

 /Le témoin d'alimentation clignote en vert.

La charge des batteries est faible. Si vous devez utiliser l'appareil photo pour une durée prolongée, remplacez les batteries dès que possible.

Changer les piles

Les piles (batteries) sont complètement déchargées et l'appareil photo ne peut plus fonctionner. Remplacez-les immédiatement.

Précautions de manipulation des batteries

- **Cet appareil photo utilise des piles alcalines de type AA ou des batteries rechargeables NiMH de type AA Canon (vendues séparément).**
L'utilisation de batteries NiCd (nickel-cadmium) de type AA est possible mais non recommandée, car les performances peuvent être altérées.
- **Les performances des piles alcalines pouvant varier suivant la marque, la durée de fonctionnement des piles/batteries que vous achetez peut être inférieure à celles fournies avec l'appareil photo.**
- **Lorsque vous utilisez l'appareil photo à des températures basses ou pendant de longue périodes, nous vous recommandons d'utiliser des batteries rechargeables NiMH de type AA Canon (vendues séparément).**
Si vous utilisez des piles alcalines partiellement déchargées par température basse, la durée de fonctionnement de l'appareil photo peut être réduite. De par leur nature, les piles alcalines peuvent expirer plus rapidement que des batteries NiMH.
- **N'utilisez jamais des batteries chargées avec des batteries partiellement déchargées.**
Une fuite des batteries partiellement chargées est en effet possible.
- **Veillez à respecter le signes des bornes (+ et -) indiqués sur les batteries afin de ne pas les inverser.**
- **N'associez pas différents types de batteries ou des batteries de fabricants différents.**

- **Avant d'installer les batteries, essuyez les bornes avec un chiffon sec.**

Si les bornes des batteries sont souillées suite à leur manipulation avec les doigts ou autre, le nombre d'images enregistrables peut être considérablement diminué ou le temps d'utilisation peut être réduit.

- **À basses températures, les performances des batteries peuvent diminuer et l'icône de batterie faible () peut s'afficher plus tôt que d'habitude.**

Dans ces conditions, pour rétablir leurs performances, réchauffez-les en les plaçant dans une poche immédiatement avant de les utiliser.

- **Veillez à ne pas les mettre dans un poche avec des objets métalliques tels qu'un porte-clés.**

Vous risquez en effet de provoquer un court-circuit.

- **Si vous n'utilisez pas l'appareil photo pendant de longues périodes, retirez les batteries de l'appareil photo et rangez-les séparément.**

Si vous laissez les batteries dans l'appareil photo, celui-ci peut être endommagé par une fuite de liquide d'une batterie.



AVERTISSEMENT

N'utilisez jamais des batteries abîmées ou des batteries dont l'enveloppe de protection externe a été complètement ou partiellement enlevée ou détachée, car celles-ci présentent un risque de fuite, de surchauffe ou d'éclatement. Vérifiez toujours l'intégrité des batteries que vous achetez en magasin avant de les charger car il peut arriver que l'enveloppe de protection soit défectueuse. N'utilisez pas des batteries dont l'enveloppe de protection est défectueuse.

N'utilisez jamais de batteries se présentant comme ceci.



Batteries dont l'enveloppe de protection (gaine d'isolement électrique) est partiellement ou entièrement enlevée.



L'électrode positive (borne +) est écrasée.



La borne négative est correctement formée (ressortant de la base métallique), mais l'enveloppe de protection ne couvre pas le bord de la base métallique.

Manipulation de la carte mémoire

Languette de protection contre l'écriture

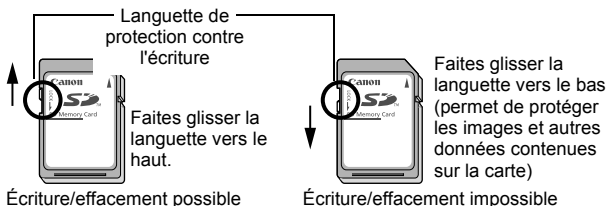

Précautions à prendre lors de la manipulation

- Les cartes mémoire sont des dispositifs électroniques de haute précision. Ne les pliez pas, n'exercez aucune pression sur elles et évitez-leur tout choc ou vibration.
- N'essayez pas de démonter ni de modifier la carte mémoire.
- Ne laissez pas de la poussière, de l'eau ou des corps étrangers entrer en contact avec les bornes situées à l'arrière de la carte. Ne touchez pas les bornes avec les mains ou des objets métalliques.
- N'enlevez pas l'étiquette d'origine de la carte mémoire et ne la recouvrez pas avec une autre étiquette ou un autocollant.
- Lorsque vous écrivez sur la carte mémoire, n'utilisez pas un crayon ou un stylo à bille. Utilisez uniquement un stylo à pointe souple (un feutre, par exemple).
- N'utilisez pas et n'entreposez pas les cartes mémoire dans les endroits mentionnés ci-dessous :
 - Endroits exposés à la poussière ou au sable
 - Endroits exposés à une humidité et des températures élevées
- Dans la mesure où les données enregistrées sur la carte mémoire peuvent être endommagées ou effacées, en tout ou en partie, du fait de parasites électriques, de l'électricité statique ou d'un dysfonctionnement de la carte, il est conseillé d'effectuer une copie de sauvegarde des données importantes.

Formatage

- **Veillez noter que le formatage (l'initialisation) d'une carte mémoire efface toutes les données, y compris les images protégées.**
- **Il est conseillé d'utiliser des cartes mémoire qui ont été formatées dans votre appareil photo.**
 - La carte fournie avec l'appareil photo peut être utilisée sans formatage supplémentaire.
 - Une carte mémoire défectueuse peut être à l'origine d'un mauvais fonctionnement de l'appareil photo. Un reformatage de la carte mémoire peut résoudre le problème.
 - Lorsqu'une carte mémoire d'une autre marque que Canon fonctionne mal, son reformatage peut résoudre le problème.
 - Des cartes mémoire formatées sur d'autres appareils photo, ordinateurs ou périphériques risquent de ne pas fonctionner correctement dans cet appareil photo. Dans ce cas, reformatez la carte mémoire avec le présent appareil.
- **Si l'appareil photo n'effectue pas le formatage correctement, mettez l'appareil hors tension et réinsérez la carte mémoire. Remettez ensuite l'appareil photo sous tension et formatez à nouveau la carte.**

Utilisation des kits d'alimentation (vendus séparément)

Utilisation des batteries rechargeables (Batteries rechargeables et chargeur CBK4-200)

Ce kit comprend un chargeur de batterie et quatre batteries NiMH rechargeables de type AA. Chargez les batteries comme illustré ci-dessous.

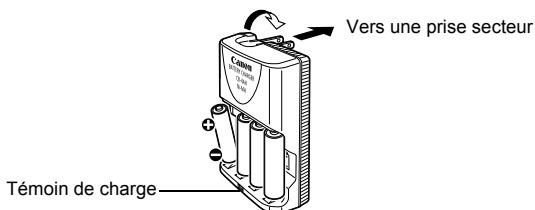

Le témoin de charge clignote pendant la charge, puis reste allumé lorsque la charge est terminée.



- Ce chargeur permet de charger des batteries NiMH de type AA NB-2AH Canon uniquement. N'essayez pas de charger les batteries NB-2AH dans un autre type de chargeur.
- N'associez pas des batteries achetées à des dates différentes ou dont la charge n'est pas identique. Lors de la charge des batteries, rechargez toujours les 4 batteries en même temps.
- N'essayez pas de recharger des batteries entièrement chargées, au risque d'en réduire ou d'en affecter les performances. De même, ne chargez pas les batteries pendant plus de 24 heures consécutives.
- Ne rechargez pas les batteries dans des endroits confinés qui tendent à accumuler la chaleur.
- Ne rechargez pas les batteries tant que le message « Changer les piles » ne s'affiche pas sur l'écran LCD. La recharge répétée des batteries avant qu'elles soient complètement déchargées entraîne en effet une perte de la capacité.

- Essayez les bornes des batteries avec un chiffon sec dans les situations suivantes pour les débarrasser d'éventuelles salissures :
 - Si la durée d'utilisation des batteries a diminué considérablement
 - Si le nombre d'images enregistrables a diminué considérablement
 - Avant de charger les batteries (insérez et retirez deux-trois fois les batteries avant de les charger)
 - Lorsque la charge se termine en l'espace de quelques minutes (le témoin du chargeur de batterie reste allumé)
- Il peut arriver que vous ne parveniez pas à charger complètement les batteries en raison de leurs caractéristiques directement après l'achat ou après de longues périodes d'inutilisation. Dans ce cas, après les avoir chargées entièrement, utilisez les batteries jusqu'à les décharger entièrement. Procédez ainsi plusieurs fois afin de restaurer les performances des batteries.
- En cas d'inutilisation des batteries pendant une période prolongée (environ 1 an), il est recommandé de décharger entièrement les batteries de l'appareil photo avant de les ranger à température ambiante (0 à 30° C/32 à 90° F) avec taux d'humidité faible. Ranger les batteries complètement chargées risque de réduire leur durée de vie ou d'altérer leurs performances.

De nouveau, si n'utilisez pas les batteries pendant plus de 1 an, chargez-les et déchargez-les complètement une fois par an dans l'appareil photo avant de les ranger.
- Si l'utilisation des batteries s'est considérablement réduite malgré que vous avez essuyé les bornes de chacune d'elles et que vous les avez chargées jusqu'à ce que le témoin du chargeur reste allumé, ceci peut indiquer que la durée de vie des batteries est dépassée. Remplacez-les par des batteries neuves. Si vous devez acheter des batteries neuves, choisissez des batteries NiMH de type AA Canon.
- Laisser les batteries dans l'appareil photo ou le chargeur risque de l'endommager en cas de fuite de liquide d'une batterie. Si vous ne les utilisez pas, retirez les batteries de l'appareil photo ou du chargeur et rangez-les dans un endroit frais et sec.



- Il faut environ 4 heures et 10 minutes au chargeur pour recharger complètement les batteries lorsqu'elles sont complètement déchargées (tel que déterminé par les tests effectués dans les laboratoires Canon). Chargez les batteries dans un environnement où la température se situe entre 0 et 35° C (32 à 95° F).
- La durée de charge varie en fonction de la température ambiante et de l'état de charge des batteries.
- Le chargeur de batterie peut émettre un son lors de la charge. Il ne s'agit pas d'un dysfonctionnement.
- Vous pouvez également utiliser le kit batteries/chargeur de batterie CBK100. Utilisez des batteries NiMH de type AA Canon NB-1AH avec le chargeur inclus dans le kit CBK100.

Utilisation du kit adaptateur secteur ACK600

Il est préférable d'alimenter l'appareil photo avec le kit adaptateur secteur ACK600 (vendu séparément) lorsque vous l'utilisez pendant des périodes prolongées ou que vous le connectez à un ordinateur.



Mettez l'appareil photo hors tension avant de brancher ou de débrancher l'adaptateur secteur.

1

Raccordez d'abord le cordon d'alimentation à l'adaptateur secteur compact avant de brancher l'autre extrémité sur la prise secteur.

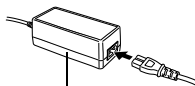

Adaptateur secteur compact CA-PS500

2

Ouvrez le couvre-bornes et branchez le cordon sur le connecteur DC IN (entrée d'alimentation).

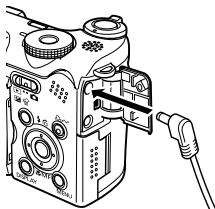

Utilisation des objectifs (vendus séparément)

L'appareil photo permet d'utiliser le convertisseur grand angle WC-DC58N et le convertisseur télé TC-DC58N vendus séparément. Pour les fixer, vous devez également utiliser l'adaptateur de conversion optique LA-DC58F vendu séparément.



- Lors de l'adaptation du convertisseur grand angle ou du convertisseur télé, veillez à les fixer correctement. S'ils se dessèrent, il peuvent tomber de l'adaptateur et blesser quelqu'un avec des éclats de verre.
- Ne regardez jamais vers le soleil ou une lumière intense avec le viseur lorsque vous fixez le convertisseur grand angle ou le convertisseur télé au risque d'être aveugler ou de souffrir des troubles de la vue.



- Si vous utilisez le flash avec ces accessoires, la zone extérieure de l'image enregistrée (particulièrement le coin inférieur droit) apparaîtra relativement sombre.
- Lorsque vous utilisez le convertisseur télé, réglez la focale sur la position téléobjectif. Avec les autres paramètres de zoom, l'image apparaît comme si ses coins avaient été coupés.
- Lorsque vous utilisez le convertisseur grand angle, réglez l'appareil photo sur grand angle maximum.
- Si vous utilisez le viseur pour prendre des photos, une partie de la vue est entravée par ces accessoires. Utilisez l'écran LCD.

■ Convertisseur grand angle WC-DC58N

Utilisez ce convertisseur pour prendre des photo à grand angle. Le convertisseur grand angle change la focale de l'objectif de l'appareil photo d'un facteur de 0,7x (le diamètre du filetage est 58 mm).

■ Convertisseur télé TC-DC58N

Cet objectif sert à prendre des photos en téléobjectif. L'objectif augmente la distance focale de l'objectif du boîtier de l'appareil photo selon un facteur de 1,75x. (le diamètre du filetage est de 58 mm).



Il n'est pas possible de fixer un pare-soleil ou un filtre au convertisseur grand angle, ni au convertisseur télé.

■ Adaptateur de conversion optique LA-DC58F

Adaptateur optique indispensable pour fixer le convertisseur grand angle et le convertisseur télé (diamètre du filetage de 58 mm).

Fixation d'un objectif

- 1 Assurez-vous que l'appareil photo est hors tension.**
- 2 Appuyez et maintenez enfoncé le bouton de libération de la bague et faites tourner la bague dans le sens de la flèche.**

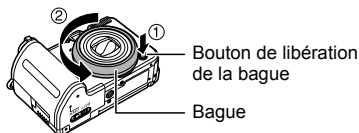

- 3 Lorsque le repère ○ de l'appareil photo et le repère de la bague sont alignés, retirez la bague.**

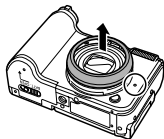

- 4 Alignez le repère ● de l'adaptateur de conversion optique sur le repère ○ de l'appareil photo, puis faites tourner l'adaptateur dans le sens des flèches jusqu'au repère ◐ de l'appareil photo.**

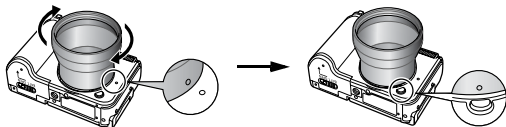

- Pour retirer l'adaptateur de conversion optique, faites-le tourner dans le sens contraire tout en maintenant le bouton de libération de la bague enfoncé.

5 Placez l'objectif sur l'adaptateur et faites-le tourner dans le sens indiqué jusqu'à ce qu'il soit correctement fixé.



- Éliminez toute poussière ou saleté pouvant se trouver sur les objectifs de conversion avec un soufflet pour objectif avant usage. L'appareil photo risque de faire la mise au point sur la poussière résiduelle.
- Manipulez les objectifs avec précaution pour éviter d'y faire des traces de doigts.
- Veillez à ne pas faire tomber l'appareil photo ou l'adaptateur lorsque vous retirez la bague.
- Lorsque vous utilisez ces accessoires, vous ne pouvez pas prendre de photos en mode . Il sera en outre impossible d'utiliser le logiciel PhotoStitch de l'ordinateur pour assembler les images avec précision.

Utilisation d'un flash monté en externe (vendu séparément)

Flash haute puissance HF-DC1

Ce flash vient en complément du flash intégré de l'appareil photo lorsque le sujet est trop éloigné pour être correctement éclairé. Procédez comme suit pour fixer l'appareil photo et le flash haute puissance au support.

Veillez lire les instructions fournies avec le flash ainsi que l'explication suivante.

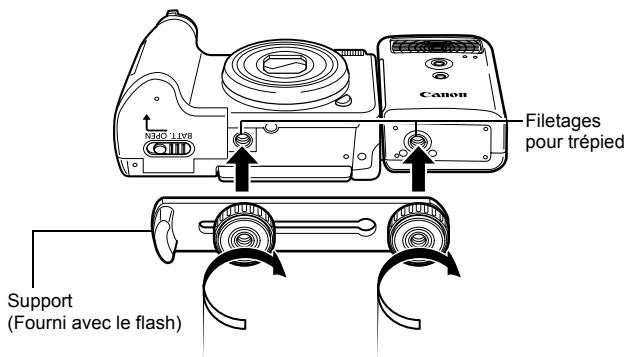

- Lors de la prise de photos en mode **M**, le flash haute puissance ne se déclenche pas.
- Le temps de charge du flash augmente à mesure que la charge des batteries diminue. Réglez toujours le commutateur alimentation/mode sur la position [OFF] lorsque vous n'utilisez plus le flash.
- Veillez à ne pas toucher les fenêtres du flash ou du capteur avec les doigts pendant que vous utilisez le flash.
- Le flash peut se déclencher si un autre flash est utilisé à proximité.
- Il arrive que le flash haute puissance ne se déclenche pas à l'extérieur lorsqu'il fait plein jour ou lorsqu'il n'y a pas d'éléments réfléchissant la lumière.
- Pour les prises de vue en rafale, même si le flash se déclenche pour la première prise, il ne se déclenche pas pour les suivantes.

- Serrez les vis de fixation de façon à ce qu'elles ne se dévissent pas. Sinon, l'appareil photo et le flash risquent de tomber et, ce faisant, de subir des dégâts.



- Avant de fixer le support au flash, vérifiez que la batterie au lithium (CR123A ou DL123) est installée.
- Pour éclairer correctement les sujets, installez le flash de façon à ce qu'il soit à la verticale sur le côté de l'appareil photo et parallèle au panneau avant de celui-ci.
- Vous pouvez utiliser un trépied même lorsque le flash est fixé.

■ Batteries

● La charge est considérablement réduite

Si la durée d'utilisation des batteries a diminué considérablement, essuyez les bornes avec un chiffon sec. Les bornes ont peut-être été salies avec les doigts.

● Utilisation à des températures basses (moins de 0 °C/32 °F)

Achetez une batterie au lithium générique de rechange (CR123A ou DL123). Il est conseillé de mettre la batterie de rechange en poche afin de la réchauffer avant de remplacer la batterie du flash.

● Inutilisation pour une période prolongée

Le fait de laisser les batteries dans le flash haute puissance risque de provoquer une fuite du liquide et d'endommager le produit. Retirez-les du flash haute puissance et rangez-les dans un endroit frais et sec.

Soins et entretien de l'appareil photo

N'utilisez jamais de solvants, de benzine, de nettoyants synthétiques ou d'eau pour nettoyer l'appareil. Ces substances risquent de le déformer ou de l'endommager.

Boîtier de l'appareil photo

Essayez doucement le boîtier de l'appareil photo pour enlever les saletés à l'aide d'un chiffon doux ou d'un essuie-lunettes.

Objectif

Éliminez tout d'abord la poussière et la saleté à l'aide d'un soufflet, puis essayez doucement l'objectif avec un chiffon doux pour enlever toute poussière résiduelle.



N'utilisez jamais de nettoyants synthétiques sur le boîtier ou l'objectif de l'appareil photo. S'il reste de la poussière, contactez le centre d'assistance Canon le plus proche répertorié au verso de la brochure sur le système de garantie européenne.

Viseur et écran LCD

Utilisez un soufflet pour objectif pour éliminer la poussière et la saleté. Si nécessaire, essuyez-le doucement à l'aide d'un chiffon doux ou d'un essuie-lunettes pour éliminer la saleté tenace.



Veillez à ne pas frotter ni appuyer trop fort sur l'écran LCD, car vous risqueriez de l'endommager ou de provoquer d'autres problèmes.

Caractéristiques

Toutes les données sont basées sur les méthodes de test standard de Canon et peuvent faire l'objet de modifications sans avis préalable.

PowerShot A620/A610

(GA) : Grand angle (T) : Téléobjectif maximum

Pixels effectifs de l'appareil photo	: PowerShot A620 : Environ 7,1 millions PowerShot A610 : Environ 5,0 millions
Capteur d'images	: PowerShot A620 : CCD 1/1,8 pouces (nombre total de pixels : environ 7,4 millions) PowerShot A610 : CCD 1/1,8 pouces (nombre total de pixels : environ 5,3 millions)
Objectif	: 7,3 (GA) – 29,2 (T) mm (équivalent en format 35 mm : 35 (GA) – 140 (T) mm) f/2,8 (GA) – f/4,1 (T)
Zoom numérique	: Environ 4x (jusqu'à environ 16x en combinaison avec le zoom optique)
Viseur optique	: Viseur zoom à image réelle
Écran LCD	: LCD couleur TFT en silicium polycristallin basse température de 2,0 pouces, environ 115 000 pixels
Système autofocus (AF)	: Autofocus TTL La mémorisation de la mise au point automatique et de la mise au point manuelle sont disponibles Zone de mise au point : (AiAF) 9 collimateurs/ (AF) 1 collimateur (1 point de focalisation : n'importe quelle position est disponible)
Distance de prise de vue (depuis l'objectif)	: Normal : 45 cm (18 pouces) – infini Macro : 1 – 45 cm (GA)/25 – 45 cm (T) (0,4 – 18 pouces (GA)/9,8 – 18 pouces (T)) Mise au point manuelle : 1 cm (0,4 pouce) – infini (GA)/25 cm (9,8 pouces) – infini (T)

Obturbateur	: Obturbateur mécanique + obturbateur électronique
Vitesses d'obturation	: 15 – 1/2500 s <ul style="list-style-type: none"> • La vitesse d'obturation varie en fonction du mode de prise de vue. • Traitement de réduction des parasites pour les vitesses d'obturation lentes de 1,3 s ou inférieures.
Système de mesure	: Evaluative, Prédominance centale ou Spot (centre/point AF)
Correction d'exposition	: ± 2,0 arrêts par incréments de 1/3 d'arrêt, décalage auto disponible
Sensibilité	: Auto* et équivalent 50/100/200/400 ISO * L'appareil photo définit automatiquement la vitesse optimale.
Balance Bancs	: TTL auto, prédéfinie (paramètres disponibles : Lum.Naturel., Ombragé, Lum.Tungsten, Lum.Fluo, Lum.Fluo H ou Sous-marin) ou personnalisée
Flash intégré	: Auto*, activé*, désactivé * Fonction Réduction yeux rouges disponible. Paramètres de mémorisation d'exposition au flash, synchro lente, flash 2nd rideau et puissance du flash disponibles.
Portée du flash	: Normal : 45 cm – 4,2 m (18 pouces – 14 pieds) (GA), 45 cm – 3,0 m (18 pouces – 10 pieds) (T) Macro : 25 cm – 45 cm (9,8 – 18 pouces) (GA/T) (Lorsque la sensibilité est définie sur AUTO.)
Correction d'exposition du flash	: ± 2,0 arrêts par incréments de 1/3 d'arrêt

Modes de prise de vue	: Auto Zone de création : Programme, Priorité à la vitesse, Priorité à l'ouverture, Manuel et Personnaliser Zone dédiée à l'image : Portrait, Paysage, Nocturne, Scène ¹ , Mes couleurs, Assemblage et Vidéo ² ¹ Mode Nuit, Enfants & animaux, Intérieur, Feuillages, Neige, Plage, Feu d'artifice et Sous-marin. ² Standard, Cadence élevée, Compact, Mes couleurs.
Prise de vue en rafale	: PowerShot A620 : Environ 1,9 photo/s (mode Haute/Fine) PowerShot A610 : Environ 2,4 photos/s (mode Haute/Fine)
Retardateur	: Déclencheur activé après 2 s/10 s environ et fonction Au choix
Prise de vue via ordinateur	: Possible (uniquement avec connexion USB. Le logiciel exclusif est fourni avec le kit de l'appareil photo). (PowerShot A620 uniquement)
Support d'enregistrement	: Carte mémoire SD/Carte multimédia • Cet appareil photo a été testé avec des cartes mémoire allant jusqu'à 2 Go. Toutes les fonctions de la carte mémoire ne sont pas garanties.
Format de fichier	: DCF (Design rule for Camera File system, norme de conception pour les systèmes de fichiers d'appareils photo numériques), compatible DPOF
Type de données fixes	: Exif 2.2 (JPEG)* ¹
(Vidéos)	: AVI (Données d'image : Motion JPEG ; données audio : WAVE (mono))
Compression	: Super-Fin, Fin, Normal

Nombre de pixels d'enregistrement (Images fixes) : PowerShot A620 :
Élevée : 3072 x 2304 pixels
Moyenne 1 : 2592 x 1944 pixels
Moyenne 2 : 2048 x 1536 pixels
Moyenne 3 : 1600 x 1200 pixels
Basse : 640 x 480 pixels
Mode d'impression de date de carte postale : 1600 x 1200 pixels

PowerShot A610 :
Élevée : 2592 x 1944 pixels
Moyenne 1 : 2048 x 1536 pixels
Moyenne 2 : 1600 x 1200 pixels
Basse : 640 x 480 pixels
Mode d'impression de date de carte postale : 1600 x 1200 pixels

(Vidéos) : Standard, Mes couleurs :
640 x 480 pixels (30 images/s, 15 images/s)
320 x 240 pixels (30 images/s, 15 images/s)
L'enregistrement peut continuer jusqu'à ce que la carte mémoire soit saturée* (peut enregistrer jusqu'à 1 Go à la fois)
Cadence élevée : (enregistrement possible pendant 1 min)
320 x 240 pixels (60 images/s)
Compact : (enregistrement possible pendant 3 min)
160 x 120 pixels (15 images/s)
* Avec des cartes mémoire SD à vitesse très élevée (SDC-512MSH recommandée).

Modes de lecture : Vue par vue (histogramme disponible), index (9 miniatures), avec agrandissement (environ 10x (max.) dans l'écran LCD, possibilité de défilement avant ou arrière sur une séquence d'images agrandies), saut (saute 10 ou 100 images, à la première image prise à une date de prise de vue donnée ou à des vidéos. Dans le mode de lecture d'index, il affiche 9 images à la fois.), mém. vocaux (jusqu'à 60 s), défilement auto ou vidéo (édition/lecture au ralenti possibles).

Impression directe	: Compatible <i>PictBridge</i> , <i>Bubble Jet Direct</i> et avec <i>Canon Direct Print</i> .
Paramètres Mon profil	: Première image, son de départ, signal sonore, son du retardateur et son du déclencheur.
Interface	: USB 2.0 Hi-Speed (mini-B), PTP (Picture Transfer Protocol), Sortie audio/vidéo (NTSC ou PAL, audio mono)
Source d'alimentation	: Piles alcalines de type AA (incluses dans le kit de l'appareil photo) Batteries rechargeables NiMH de type AA NB4-200 (vendues séparément) Kit adaptateur secteur ACK600 (vendu séparément)
Température de fonctionnement	: 0 – 40° C (32 – 104° F)
Taux d'humidité en fonctionnement	: 10 – 90 %
Dimensions (avec objectif rétracté)	: 104,8 x 66,0 x 49,1 mm (4,13 x 2,60 x 1,93 pouces)
Poids (boîtier de l'appareil photo uniquement)	: Environ 235 g (8,29 onces)

*1 Cet appareil photo numérique prend en charge Exif 2.2 (également appelé « Exif Print »). Exif Print est une norme permettant d'améliorer la communication entre les appareils photo numériques et les imprimantes. Si l'appareil photo est connecté à une imprimante compatible Exif Print, les données d'image des prises de vue d'origine sont utilisées et optimisées, ce qui permet de générer des tirages d'une qualité extrêmement élevée.

Capacité des piles/batteries

	Nombre de prises de vue		Durée de lecture
	Écran LCD allumé (Données basées sur la norme CIPA)	Écran LCD éteint	
Piles alcalines de type AA (incluses avec l'appareil photo)	Environ 350 images	Environ 1 200 images	Environ 16 heures et 40 minutes
Batteries NiMH de type AA (NB-2AH (complètement chargées))	Environ 500 images	Environ 1 500 images	Environ 16 heures et 40 minutes

- Les chiffres réels varieront en fonction des paramètres et des conditions de prise de vue.
- Les données vidéo ne sont pas comprises.
- À faibles températures, les performances des batteries peuvent diminuer et l'icône de batterie faible peut apparaître très rapidement. Dans ces cas-là, vous pouvez améliorer les performances des batteries en les réchauffant dans votre poche avant de les utiliser.

Conditions de test

Prise de vue : Température normale ($23^{\circ}\text{C} \pm 2^{\circ}\text{C} / 73^{\circ}\text{F} \pm 3,6^{\circ}\text{F}$), humidité relative normale ($50\% \pm 20\%$), en alternant les prises de vue en grand angle et au téléobjectif à des intervalles de 30 secondes avec déclenchement du flash toutes les deux prises de vue et mise hors tension de l'appareil photo toutes les dix prises. L'appareil photo est laissé hors tension pendant un laps de temps suffisant*, puis est rallumé et la procédure de test répétée.

• Une carte mémoire de marque Canon est utilisée.

* Jusqu'à ce que les batteries retrouvent une température normale

Lecture : Température normale ($23^{\circ}\text{C} \pm 2^{\circ}\text{C} / 73^{\circ}\text{F} \pm 3,6^{\circ}\text{F}$), humidité relative normale ($50\% \pm 20\%$), lecture en continu à raison de 3 secondes par image.



Reportez-vous à la section *Précautions de manipulation des batteries* (p. 105).

Cartes mémoires et performances estimées

■PowerShot A620

: Carte fournie avec l'appareil photo

Résolution	Compression	SDC-32M	SDC-128M	SDC-512MSH
L (Haute) 3072 x 2304 pixels	<input type="checkbox"/>	9	40	156*
	<input type="checkbox"/>	15	64	251
	<input type="checkbox"/>	31	134	520
M1 (Moyenne 1) 2592 x 1944 pixels	<input type="checkbox"/>	11	49	190
	<input type="checkbox"/>	20	87	339
	<input type="checkbox"/>	40	173	671
M2 (Moyenne 2) 2048 x 1536 pixels	<input type="checkbox"/>	17	76	295
	<input type="checkbox"/>	32	136	529
	<input type="checkbox"/>	63	269	1041
M3 (Moyenne 3) 1600 x 1200 pixels	<input type="checkbox"/>	28	121	471
	<input type="checkbox"/>	51	217	839
	<input type="checkbox"/>	97	411	1590
S (Basse) 640 x 480 pixels	<input type="checkbox"/>	109	460	1777
	<input type="checkbox"/>	168	711	2747
	<input type="checkbox"/>	265	1118	4317
(Mode d'impression de date de carte postale) 1600 x 1200 pixels	<input type="checkbox"/>	51	217	839

- Possibilité de prise de vue en rafale de manière fluide (p. 32) (* Uniquement disponible si la carte a subi un formatage simple).
- Ce réglage reflète les critères de prise de vue standard établis par Canon. Les résultats réels peuvent varier en fonction du sujet et des conditions de prise de vue.















■ PowerShot A610



☐ : Carte fournie avec l'appareil photo

Résolution	Compression	SDC-16M	SDC-128M	SDC-512MSH
L (Haute) 2592 x 1944 pixels	s	5	49	190
		9	87	339
		19	173	671
M1 (Moyenne 1) 2048 x 1536 pixels	s	8	76	295
		15	136	529
		30	269	1041
M2 (Moyenne 2) 1600 x 1200 pixels	s	13	121	471
		24	217	839
		46	411	1590
S (Basse) 640 x 480 pixels	s	52	460	1777
		80	711	2747
		127	1118	4317
(Mode d'impression de date de carte postale) 1600 x 1200 pixels		24	217	839



- Possibilité de prise de vue en rafale de manière fluide (p. 32).
- Ce réglage reflète les critères de prise de vue standard établis par Canon. Les résultats réels peuvent varier en fonction du sujet et des conditions de prise de vue.















Vidéo

	Résolution	Nb im./sec.	SDM-16M	SDC-32M	SDC-128M	SDC-512MSH
 Standard	 640 x 480 pixels		6 s	14 s	1 min 4 s	4 min 9 s
			14 s	30 s	2 min 7 s	8 min 14 s
 Mes couleurs	 320 x 240 pixels		20 s	42 s	3 min 1 s	11 min 42 s
			40 s	1 min 24 s	5 min 55 s	22 min 53 s
 Cadence élevée	 320 x 240 pixels		10 s	21 s	1 min 32 s	5 min 59 s
 Compact	 160x 120 pixels		1 min 39 s	3 min 26 s	14 min 29 s	55 min 57 s

* Durée maximale d'un clip vidéo à  : 1 min, à  : 3 min. Les chiffres indiquent la durée d'enregistrement maximale en continu.

Tailles des données d'image (estimation)

Résolution	Compression		
			
L PowerShot A620 3072 x 2304 pixels	3 045 Ko	1 897 Ko	902 Ko
	2 053 Ko	1 395 Ko	695 Ko
M1 PowerShot A620 2592 x 1944 pixels	2 503 Ko	1 395 Ko	695 Ko
	1 602 Ko	893 Ko	445 Ko
M2 PowerShot A620 2048 x 1536 pixels	1 602 Ko	893 Ko	445 Ko
	1 002 Ko	558 Ko	278 Ko
M3 PowerShot A620 1600 x 1200 pixels	1 002 Ko	558 Ko	278 Ko
	1 002 Ko	558 Ko	278 Ko
S 640 x 480 pixels	249 Ko	150 Ko	84 Ko

	Résolution	Nb im./sec.	Taille de fichier
 Standard	 640 x 480 pixels		1 980 Ko/s
			990 Ko/s
 Mes couleurs	 320 x 240 pixels		660 Ko/s
			330 Ko/s
 Cadence élevée	 320 x 240 pixels		1 320 Ko/s
 Compact	 160 x 120 pixels		120 Ko/s

Carte mémoire SD

Interface	Compatible avec les normes de carte mémoire SD
Dimensions	32,0 x 24,0 x 2,1 mm (1,3 x 0,9 x 0,1 pouce)
Poids	Environ 2 g (0,07 once)

Batterie NiMH NB-2AH

(Fournie avec le jeu de batteries NiMH NB4-200 vendu séparément ou le kit batteries et chargeur CBK4-200)

Type	Batterie rechargeable NiMH de type AA
Tension nominale	1,2 V CC
Capacité habituelle	2 300 mAh (min. : 2 150 mAh)
Cycle de vie	Environ 300 fois
Températures de fonctionnement	0 – 35° C (32 – 95° F)
Dimensions	Diamètre : 14,5 mm (0,6 pouce) Longueur : 50 mm (2,0 pouces)
Poids	Environ 29 g (1,0 once)

Chargeur de batterie CB-4AH/CB-4AHE

(Fourni avec le kit batteries et chargeur CBK4-200 vendu séparément)

Puissance nominale en entrée	100 – 240 V CC (50/60 Hz), 10 W
Puissance nominale en sortie	565 mA
Durée de charge	Environ 4 heures et 50 minutes
Températures de fonctionnement	0 – 35° C (32 – 95° F)
Dimensions	65,0 x 105,0 x 27,5 mm (2,6 x 4,1 x 1,1 pouces)
Poids (hors accessoires)	CB-4AH : Environ 95 g (3,4 onces) CB-4AHE : Environ 97 g (3,4 onces)

Adaptateur secteur compact CA-PS500

(Inclus dans le kit adaptateur secteur ACK600 vendu séparément)

Puissance nominale en entrée	100 – 240 V CC (50/60 Hz) 0,16 A (100 V) – 0,11 A (240 V)
Puissance nominale en sortie	4,3 V CC, 1,5 A
Températures de fonctionnement	0 – 40° C (32 – 104° F)
Dimensions	42,6 x 104,4 x 31,4 mm (1,7 x 4,1 x 1,2 pouces)
Poids	Environ 180 g (6,3 onces) (hors cordon d'alimentation)

Convertisseur grand angle WC-DC58N (vendu séparément)

Agrandissement	Environ 0,7x (équivalent en format 35 mm en grand angle maximum : environ 25 mm)
Plage de mise au point (depuis l'avant de l'objectif)	Environ 20 cm (7,9 pouces) – infini (grand angle maximum)*1
Diamètre du filetage	58 mm pour un filetage standard*2
Dimensions	Diamètre : 94,5 mm (3,7 pouces) Longueur : 54,9 mm (2,2 pouces)
Poids	Environ 275 g (9,7 onces)

Convertisseur télé TC-DC58N (vendu séparément)

Agrandissement	Environ 1,75x (équivalent en format 35 mm en téléobjectif maximum : environ 245 mm)
Plage de mise au point (depuis l'avant de l'objectif)	Environ 1,4 cm (4,6 pouces) – infini (téléobjectif maximum)*1
Diamètre du filetage	58 mm pour un filetage standard*2
Dimensions	Diamètre : 75 mm (3,0 pouces) Longueur : 50 mm (2,0 pouces)
Poids	Environ 185 g (6,5 onces)

*1 En cas de montage sur le PowerShot A620/A610

*2 Adaptateur de conversion optique LA-DC58F requis en cas de montage sur le PowerShot A620/A610

Adaptateur de conversion optique LA-DC58F (vendu séparément)

Diamètre du filetage	58 mm pour un filetage standard
Dimensions	Diamètre : 62 mm (2,4 pouces) Longueur : 46,1 mm (1,8 pouce)
Poids	Environ 17 g (0,60 once)

INDEX

A

- AF45
- Affichage24, *En bref 6*
- Agrandissement72
- AiAF45
- Alimentation, touche14,
..... *En bref 5*
- Assemblage39, *En bref 7*
- Atténuateur d'yeux rouges
..... *En bref 9*

B

- Balance des blancs55
- Balance des blancs
personnalisée56
- Batterie
 - Capacité des piles/
batteries123
 - Charge109
 - Manipulation105

C

- Câble AV89
- Câble d'interface *En bref 14*,
..... *En bref 19*
- Carte mémoire
 - Formatage108
 - Insertion *En bref 1*
 - Manipulation107
 - Performances estimées124
- Compression30
- Configuration système
requis *En bref 17*
- Configurer, menu23, 25

D

- Date/Heure26, *En bref 4*

- Déclencheur14
 - À fond *En bref 5*
 - Mi-course *En bref 5*
- Défilmt. auto80
- Dépannage93
- Dragonne12

E

- Écran LCD
 - Affichage nocturne15
 - Informations affichées16
 - Utilisation de l'écran
LCD15, *En bref 3*
- Effacement
 - Images individuelles
..... *En bref 11*
 - Toutes les images82
- Effet photo58
- Enreg., menu23, 24
- Entretien117
- Exposition54
- Exposition manuelle44

F

- Faisceau AF24, 96
- Flash *En bref 9*
- FUNC., menu22, 24,
..... *En bref 12*
- FUNC./SET14, 22

G

- Grand angle *En bref 8*

H

- HF-DC1115
- Histogramme19

I	
Impression	<i>En bref</i> 14
Impression DPOF	
Sélection d'images	83
Style d'impression	85
Impression/Partage, touche	14, <i>En bref</i> 14

K	
Kit adaptateur secteur ACK600	111

L	
Langue	27, <i>En bref</i> 4
Lecture	<i>En bref</i> 11
Lecture d'index	73
Lecture, menu	23, 25

M	
Macro	<i>En bref</i> 10
Mem. AF	47
Mem. Expo	49
Mém. vocal	79
Mémorisation d'exposition au flash	51
Menu	
Configurer, menu	23, 25
Enreg., menu	23, 24
FUNC., menu	22, 24
Lecture, menu	23, 25
Liste des menus	24
Menu Enreg., Lecture, Configurer et Mon profil	23
Menus et paramètres	22
Mon profil, menu	23, 27
Mes couleurs	59, <i>En bref</i> 7
Messages	102
Mise au point	
Manuelle	48
Verrouillage	47

Mise au point manuelle	48
Mode d'impression de date de carte postale	33
Mode éco	20, 26
Mode Prise de vue	
Auto	<i>En bref</i> 6
Fonctions disponibles	135
Molette	<i>En bref</i> 6
Zone de création	<i>En bref</i> 8
Zone dédiée à l'image	<i>En bref</i> 6
Modes de mesure	52
Mon profil, menu	23, 27
Mon profil, paramètres	90
Muet	25

N	
Nb im./sec.	30
Nocturne	<i>En bref</i> 6
Numéro du fichier	17, 71

O	
Objectif	
Adaptateur de conversion optique	113
Convertisseur grand angle	112
Convertisseur télé	112
Ordre de transfert DPOF	87

P	
Paysage	<i>En bref</i> 6
Pile	
Installation	<i>En bref</i> 1
Point Zoom MF	24, 48
Portrait	<i>En bref</i> 6
Prise de vue en continu	32
Prise DIGITAL	13, <i>En bref</i> 19
Prises de vue en continu de manière fluide	32
Protection	81

Q

Quadrillage 16, 25

R

Réglages personnalisés 69

Réinit. tout 28

Résolution 29, 30

Retardateur 35

Rotation 78

Rotation auto, fonction 70

S

Saut (recherche d'images) 74

Scène, mode *En bref* 7

Sélecteur de mode 14

Système de sortie vidéo 89

T

Tailles des données d'image
(estimation) 127

Téléchargement d'images
sur un ordinateur *En bref* 16

Téléobjectif *En bref* 8

Témoin 20

Transfert direct *En bref* 22

U

Unité distance 27

V

Vidéo

Édition 76

Lecture 75

Prise de vue 37

Vitesse d'obturation 41

Vitesse ISO 66

Z

Zone AF 16, 45

Zone de création *En bref* 8

Zone de mesure spot 16

Zone dédiée à l'image .. *En bref* 6

Zoom 31, *En bref* 8

Zoom numérique 31

Limitation de la responsabilité

- Canon s'est efforcé de garantir au maximum l'exactitude et l'exhaustivité des informations contenues dans ce guide, mais ne peut être tenu pour responsable des éventuelles erreurs ou omissions.
- Canon se réserve le droit de modifier à tout moment les caractéristiques du matériel et des logiciels décrits, sans avis préalable.
- Ce guide ne peut être reproduit, transmis, transcrit, enregistré sur un système de stockage ou traduit dans toute autre langue, sous quelque forme et par quelque moyen que ce soit, en totalité ou en partie, sans l'autorisation écrite préalable de Canon.
- Canon n'offre aucune garantie pour les dommages résultant de la perte ou de l'altération de données par suite d'une erreur d'utilisation ou d'un dysfonctionnement de l'appareil photo, du logiciel, des cartes mémoire SD (cartes SD), des ordinateurs personnels, des périphériques ou de l'utilisation de cartes SD d'une marque autre que Canon.

Marques déposées

- Canon, PowerShot, PIXMA et SELPHY sont des marques déposées de Canon Inc.
- Macintosh, Mac OS et QuickTime sont des marques déposées de Apple Computer Inc. aux États-Unis et/ou dans d'autres pays.
- Microsoft® et Windows® sont des marques déposées ou des marques commerciales de Microsoft Corporation aux États-Unis et/ou dans d'autres pays.
- SD est une marque commerciale.
- Les autres noms et produits non mentionnés ci-dessus sont des marques déposées ou des marques commerciales de leurs propriétaires respectifs.

Fonctions disponibles dans chaque mode de prise de vue

Le tableau suivant présente les fonctions et paramètres disponibles dans chaque mode de prise de vue.

En mode **C**, vous pouvez prendre des photos en utilisant vos paramètres enregistrés (p. 69).

Fonction	AUTO				SCN ¹⁾				P	Tv	Av	M	Page	
Résolution	Élevée	○*	○*	○*	○*	○*	○*	△*	-	○*	○*	○*	p. 29, 30	
	Moyenne 1	○	○	○	○	○	○	△	-	○	○	○		
	Moyenne 2	○	○	○	○	○	○	△	-	○	○	○		
	Moyenne 3 (PowerShot A620 uniquement)	○	○	○	○	○	○	△	-	○	○	○		
	Basse	○	○	○	○	○	○	△	-	○	○	○		
	Carte postale	○	○	○	○	○	○	-	-	○	○	○		
Vidéo		-	-	-	-	-	-	○ ²⁾	-	-	-	-		
		-	-	-	-	-	-	○ ²⁾	-	-	-	-		
		-	-	-	-	-	-	○ ²⁾	-	-	-	-		
Compression	Super-Fin	○	○	○	○	○	○	△	-	○	○	○	p. 30	
	Fin	○*	○*	○*	○*	○*	○*	△*	-	○	○	○		
	Normal	○	○	○	○	○	○	△	-	○	○	○		
Nb im./sec.		-	-	-	-	-	-	○ ²⁾	-	-	-	-	p. 30	
Flash	Auto	○*	○*	○	○*	4)	○ ³⁾	-	-	○	-	-	Guide en bref p. 9	
	Marche	-	○	○	○		○	△	-	○	○	○		○
	Arrêt	○	○	○*	○		○	△*	-	○*	○*	○*		○*
Réduction yeux rouges	○	○	○	○	○	○	△	-	○	○	○	○	Guide en bref p. 9	
Faisceau AF		○	○	○	○	○	○	△	○	○	○	○	p. 24	
Synchro lente	Mar- che	-	-	○	○	5)	○	△	-	○	-	○	p. 24	
	Arrêt	○	○	-	-		○*	○*	-	○*	○	○*		○
Ajust. Flash	Mar- che	○	○	○	○	○	○	-	○	○*	○*	-	p. 66	
	Arrêt	-	-	-	-	-	-	-	-	○	○	○		
+/- (Flash)		-	○	○	○	-	○	△	-	○	○	-	p. 67	
Puiss. Flash		-	-	-	-	-	-	-	-	○	○	○	p. 67	
Synch Flash	1er rideau	○	○	○	○	○	○*	○	-	○*	○*	○*	p. 68	
	2nd rideau	-	-	-	-	-	○	-	-	○	○	○		
Mode drive	Vue simple	○*	○*	○*	○*	○*	○*	△*	○*	○*	○*	○*	-	
	Continue	-	○	○	○	○	-	-	-	○	○	○	p. 32	
	Retardateur 10 sec, 2 sec	○	○	○	○	○	○	△	○	○	○	○	p. 35	
	Personnalisé	○	○	○	○	○	-	-	-	○	○	○	p. 35	
Zone AF ⁶⁾	AiAF	○*	○*	○*	○*	○	○	○	-	○*	○*	○*	p. 45	
	Centre	-	○	○	○	○*	○	-	-	○	○	○		
	FlexiZone	-	-	-	-	-	-	-	-	○	○	○		p. 46
Mem. AF		-	○	○	○	○	○	-	○	○	○	○	p. 47	
Mise au point manuelle		-	○	○	○	○	○	-	○	○	○	○	p. 48	

Fonction	AUTO				SCN ¹⁾				P	Tv	Av	M	Page	
Mode macro		○	○	—	○	○	○	○	○	○	○	○	Guide en bref p. 10	
Zoom numérique	Marche	○	○	○	○	○	—	—	7)	○	○	○	p. 31	
	Arrêt	○*	○*	○*	○*	○*	○	○	○*	○*	○*	○*		
Décalage auto	—	—	—	—	—	—	—	—	—	○	○	—	p. 43	
Correction d'exposition		—	○	○	○	○	○ ⁸⁾	△	—	○	○	○	p. 54	
Système de mesure	Evaluative		— ⁹⁾	— ⁹⁾	— ⁹⁾	— ⁹⁾	○	○*	— ⁹⁾	— ⁹⁾	○*	○*	○*	p. 52
	Prédominance centale		—	—	—	—	○	—	—	○	○	○		
	Spot		—	—	—	—	○	—	—	○	○	○		
Mem. Expo/ Mem. Expo au flash		—	—	—	—	○	—	—	○	○	○	—	p. 49, 51	
Balance Blancs ¹⁰⁾		— ¹¹⁾	○	○	○	— ⁹⁾	○	△	○	○	○	○	p. 55	
Effet photo		—	○	○	○	— ¹⁰⁾	—	△	○ ¹²⁾	○	○	○	p. 58	
Vitesse ISO		— ⁹⁾	— ⁹⁾	— ⁹⁾	— ⁹⁾	— ⁹⁾	— ⁹⁾	— ⁹⁾	— ⁹⁾	○	○	○	p. 66	
Aff. Inversé	—	○	○	○	○	○	○	—	○	○	○	○	p. 25	
Rotation auto	Marche		○*	○*	○*	○*	○*	△*	—	○*	○*	○*	p. 70	
	Arrêt		○	○	○	○	○	△	—	○	○	○		
Cachet date		○	○	○	○	○	○	—	—	○	○	○	p. 34	
Quadrillage	—	○	○	○	○	○	○	—	○	○	○	○	p. 25	

* Paramètre par défaut ○ Paramètre disponible △ Le paramètre ne peut être sélectionné que pour la première image.

- (Zone ombrée) : Le paramètre est mémorisé même lorsque l'appareil photo est éteint.
- À l'exception des paramètres [Date/Heure], [Langue] et [Système vidéo], les valeurs par défaut de tous les autres paramètres de menu et des éléments modifiés à l'aide des boutons de l'appareil photo peuvent être rétablies en une seule opération (p. 28).

- (1) Les fonctions suivantes ne peuvent pas être réglées en mode :
- Le paramètre [Auto] et [Marche] du flash - Mode macro
 - Fonction Réduction yeux rouges - Mem. AF
 - Faisceau AF - Mise au point manuelle
 - Sélection de zone AF
- Les fonctions suivantes ne peuvent pas être réglées en mode :
- Mode macro - Sélection de zone AF
- (2) Les résolutions et la cadence en mode (Vidéo) sont les suivantes.

Résolution		○*	—	—
		○	○	—
		—	—	○
Nb im./sec.		—	○	—
		○*	—	—
		○	—	○

- (3) Le paramètre de flash par défaut est [Arrêt] dans les modes et .
- (4) Le paramètre de flash par défaut est [Auto] (Réduction yeux rouges) dans les modes , , , , , et [Arrêt] dans les modes et .
- (5) Les paramètres sont définis sur [Marche] en mode et sur [Arrêt] dans les autres modes.
- (6) Si vous utilisez le zoom numérique, il est réglé sur [Centre].
- (7) Le paramètre par défaut est [Marche] pour le mode et [Arrêt] pour les modes , et . Peut être défini pendant la prise de vue en mode .
- (8) Correction d'exposition non disponible dans les modes et .
- (9) Définis automatiquement par l'appareil photo.
- (10) Ne peut pas être défini lorsque Effet photo est défini dans les modes et .
- (11) La balance des blancs est réglée sur [Auto].
- (12) Le paramètre Effet photo ne peut pas être réglé en mode .
- (13) ISO [Auto] ne peut pas être sélectionné.



Canon