

FRANÇAIS

Canon

# PowerShot A410

DIGITAL CAMERA



Avant d'utiliser l'appareil photo

Prise de vue

Lecture/Effacement

Paramètres d'impression/de transfert

Dépannage

Liste des messages

Annexes

**Détaillé**

## Guide d'utilisation de l'appareil photo

Ce guide décrit les fonctions et procédures de l'appareil photo en détail.

DiGiC II



PictBridge



DIRECT  
PRINT



BUBBLE JET  
DIRECT

Exif Print



DPOF

# Fonctions principales

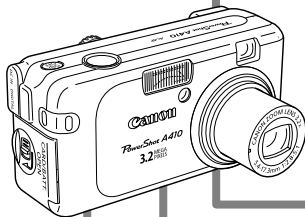

## Prise de vue

- Réglage automatique des paramètres de prise de vue en cas de conditions particulières (mode Scène)
- Modification des couleurs de l'image et création d'effets spéciaux (modes Mes couleurs)

## Lecture

- Lecture de vidéos
- Défilement automatique

## Édition

- Modification de vos vidéos

## Impression





- Impression simplifiée grâce à la touche Imprimer/Partager
- Prise en charge des imprimantes compatibles *PictBridge* d'une marque autre que Canon

## Utilisation des images enregistrées

- Transfert aisé vers un ordinateur grâce à la touche Imprimer/Partager

# Conventions utilisées dans ce guide

Les icônes affichées sous les titres indiquent les modes dans lesquels la procédure peut être utilisée. Dans l'exemple ci-dessous, la molette modes peut être utilisée dans les modes de prise de vue suivants.

-  M (Manuel)
-  SCN (Scène)
-  M\* (Manuel)
-  S\* (Super macro)
-  (Mes couleurs)

\* Les icônes insérées dans un carré noir correspondent aux modes du menu FUNC.

## Passage d'un mode de mise au point à un autre

Mode de prise de vue     

- Reportez-vous à la section « Fonctions disponibles dans chaque mode de prise de vue » (p. 106).

Dans ce guide, le *Guide d'utilisation de l'appareil photo en bref* est désigné comme le *Guide en bref* et le *Guide d'utilisation de l'appareil photo détaillé* est mentionné sous le nom de *Guide détaillé*.



Ce signe indique des problèmes pouvant affecter le fonctionnement de l'appareil photo.



Ce signe indique des rubriques supplémentaires pouvant vous aider pour les procédures de fonctionnement de base.

Cet appareil photo accepte les cartes mémoire SD\* ainsi que les cartes multimédia. Ces cartes sont toutes désignées sous l'appellation de cartes mémoire dans ce guide.

\* SD signifie « Secure Digital », un système de protection des droits d'auteur.

## Il est conseillé d'utiliser uniquement des accessoires Canon.

Cet appareil photo numérique est conçu pour un fonctionnement optimal avec des accessoires Canon authentiques. Canon ne peut être tenu pour responsable des dommages causés à ce produit et/ou des accidents, tels des incendies ou autres, dus au dysfonctionnement d'accessoires provenant de fabricants autres que Canon (par exemple, une fuite et/ou une explosion de la batterie). Veuillez noter que cette garantie ne s'applique pas aux réparations engendrées par le dysfonctionnement d'accessoires non-Canon ; de telles réparations sont toutefois possibles mais elles sont facturables.

# Table des matières

Les éléments marqués d'une ☆ sont des listes ou des tableaux qui résument les fonctions ou procédures de l'appareil photo.

Conventions utilisées dans ce guide	1
Précautions de manipulation	5
Veuillez lire ce qui suit	5
Consignes de sécurité	6
Prévention des dysfonctionnements	11
Avant d'utiliser l'appareil photo — Guide des composants	12
Avant d'utiliser l'appareil photo — Principales fonctions	15
Utilisation de l'écran LCD	15
Informations affichées sur l'écran LCD	16
Utilisation du viseur	19
Témoins	19
Fonction Mode éco	20
Formatage des cartes mémoire	21
Menus et paramètres	22
Liste des menus	24
Rétablissement des valeurs par défaut des paramètres	26
Prise de vue	27
Modification de la résolution et de la compression (Images fixes)	27
Modification de la résolution et du nombre d'images par seconde (Vidéos)	29
SCN Prise de vue en mode Scène	30
📷 Prise de vue en mode Manuel	31
Prise de vue en gros plan agrandi (Super macro)	31
Utilisation du zoom numérique	32
Prise de vue en rafale	33
Mode d'impression de date de carte postale	34
Utilisation du retardateur	35
📹 Enregistrement d'une vidéo	37
Prises de vue panoramiques (Assemblage)	39
Affichage du quadrillage	40



Passage d'un mode de mise au point à un autre .....	41
Photographie de sujets à mise au point difficile .....	42
Passage d'un mode de mesure de la lumière à un autre .....	43
Réglage de la correction d'exposition .....	44
Réglage du ton (Balance Blancs) .....	45
Modification de l'effet photo .....	48
Prise de vue en mode Mes couleurs .....	49
Réglage de la vitesse ISO .....	54
Réinitialisation du numéro des fichiers .....	55
<b>Lecture/Effacement .....</b>	<b>56</b>
Q Agrandissement des images .....	56
Affichage des images par séries de neuf (Lecture d'index) ..	57
Lecture de vidéos .....	58
Édition de vidéos .....	59
Rotation des images dans l'affichage .....	61
Lecture automatique (Défilmt. auto) .....	62
Protection des images .....	63
Effacement de toutes les images .....	64
<b>Paramètres d'impression/de transfert .....</b>	<b>65</b>
Définition des paramètres d'impression DPOF .....	65
Définition des paramètres de transfert DPOF .....	69
<b>Dépannage .....</b>	<b>71</b>
Appareil photo .....	71
L'appareil photo est sous tension .....	71
Écran LCD .....	72
Prise de vue .....	73
Enregistrement de vidéos .....	77
Lecture .....	78
Batterie et piles/chargeur de batterie .....	79
<b>Liste des messages .....</b>	<b>80</b>

Annexes .....	83
Manipulation des batteries .....	83
Manipulation de la carte mémoire .....	85
Remplacement de la pile de sauvegarde de la date .....	87
Utilisation d'un kit adaptateur secteur (vendu séparément) ..	88
Utilisation des kits d'alimentation (vendus séparément) ....	89
Utilisation d'un flash monté en externe (vendu séparément)	92
Soins et entretien de l'appareil photo .....	94
Spécifications .....	95

INDEX .....	103
-------------	-----

☆ Fonctions disponibles dans chaque mode de prise de vue ..	106
---	-----

# Précautions de manipulation

## **Veillez lire ce qui suit**

### **Prises de vue test**

Avant d'envisager de prendre en photo des sujets importants, nous vous recommandons vivement d'effectuer plusieurs essais de prise de vue afin de vous assurer que l'appareil photo fonctionne et que vous l'utilisez correctement.

Veillez noter que Canon Inc., ses filiales et revendeurs ne peuvent être tenus responsables de dommages consécutifs au dysfonctionnement d'un appareil photo ou d'un accessoire, y compris les cartes mémoire, se traduisant par l'impossibilité d'enregistrer une image ou l'enregistrement de celle-ci d'une façon non lisible par le système.

### **Avertissement contre l'atteinte aux droits d'auteur**

Veillez noter que les appareils photo numériques Canon sont conçus pour un usage privé. Ils ne pourront en aucun cas être utilisés d'une façon susceptible d'enfreindre ou de contrevenir aux lois et règlements internationaux et nationaux en matière de droits d'auteur. Il convient de signaler que, dans certains cas, la copie d'images issues de spectacles, expositions ou de biens à usage commercial au moyen d'un appareil photo ou de tout autre dispositif peut contrevenir à certaines lois en matière de droits d'auteur ou autres droits légaux, même si lesdites prises de vue ont été effectuées à des fins privées.

### **Limites de garantie**

Pour plus d'informations sur la garantie de votre appareil photo, veuillez vous reporter à la brochure sur le système de garantie européenne de Canon, qui accompagne votre appareil photo.

**Pour obtenir la liste des centres d'assistance clients de Canon, veuillez vous reporter au verso de la brochure sur le système de garantie européenne.**

### **Température du boîtier de l'appareil photo**

Si vous utilisez l'appareil photo pendant une durée prolongée, son boîtier risque de chauffer. Tenez compte de cet avertissement et prenez les précautions nécessaires lorsque vous utilisez l'appareil photo de façon prolongée.

### **À propos de l'écran LCD**

L'écran LCD fait appel à des techniques de fabrication de très haute précision. Plus de 99,99 % des pixels répondent à la spécification demandée. Moins de 0,01 % des pixels peuvent parfois ne pas fonctionner ou s'afficher sous la forme de points noirs ou rouges. Cela n'a aucune incidence sur l'image prise et ne constitue nullement un défaut de fonctionnement.

### **Paramètres de langue**

Pour modifier la langue d'utilisation, reportez-vous au *Guide en bref* (p. 3).

## **Consignes de sécurité**

- Avant d'utiliser l'appareil photo, veuillez lire attentivement les précautions de sécurité exposées ci-après. Veuillez à toujours utiliser l'appareil photo de manière appropriée.
- Les consignes de sécurité décrites dans les pages suivantes ont pour but de vous présenter le fonctionnement adéquat de l'appareil et de ses accessoires, et ce en vue d'éviter tout risque de dommages corporels ou matériels.
- Le terme « équipement » fait référence à l'appareil photo, au chargeur de batterie ou à l'adaptateur secteur compact, vendu séparément.
- Le terme « batterie » désigne l'ensemble des batteries.



## **⚠ Avertissements**

### **Équipement**

● **Ne dirigez pas l'appareil photo vers le soleil ou une autre source de lumière intense qui pourrait endommager votre vue.**

● **Conservez cet équipement hors de portée des enfants. Tout dommage accidentel occasionné par un enfant risque d'entraîner des blessures graves chez cet enfant.**

- Dragonne : Placée autour du cou de l'enfant, la dragonne présente un risque de strangulation.
- Carte mémoire : Elle peut être avalée par accident. En cas d'ingestion, consultez immédiatement un médecin.

● **N'essayez pas de démonter ou de modifier une pièce de l'équipement qui n'est pas expressément décrite dans ce guide.**

● **Pour éviter tout risque de décharge électrique haute tension, ne touchez pas au flash de l'appareil s'il a été endommagé.**

● **Arrêtez immédiatement d'utiliser l'équipement si de la fumée ou des émanations nocives s'en dégagent.**

● **Évitez tout contact de l'équipement avec de l'eau ou tout autre liquide, par simple éclaboussure ou immersion. Si le boîtier a été en contact avec des liquides ou de l'air salin, essuyez-le avec un chiffon doux et absorbant.**

En continuant à utiliser l'appareil photo, vous vous exposez à des risques d'incendie ou de décharge électrique. Éteignez immédiatement l'appareil photo et retirez la batterie ou débranchez le cordon d'alimentation de la prise électrique. Veuillez contacter votre revendeur ou le centre d'assistance clients de Canon le plus proche.

● **N'utilisez pas de substances contenant de l'alcool, du benzène, des diluants ou d'autres substances inflammables pour nettoyer l'équipement ou procéder à son entretien.**

● **Il est vivement déconseillé de couper, d'endommager ou de modifier le cordon d'alimentation de l'adaptateur ou de poser des objets lourds dessus.**

● **N'utilisez que des accessoires d'alimentation recommandés.**

● **Retirez régulièrement le cordon d'alimentation et nettoyez la poussière et la saleté qui s'accumulent sur la prise, l'extérieur de la prise électrique et les zones environnantes.**

● **Ne manipulez pas le cordon d'alimentation avec les mains humides.**

En continuant à utiliser l'appareil, vous vous exposez à des risques d'incendie ou de décharge électrique.

## Batterie

- **Ne placez pas la batterie à proximité d'une source de chaleur. Ne l'exposez pas à une flamme ni à une source de chaleur directe.**
- **En aucun cas, n'immergez la batterie dans l'eau, y compris l'eau de mer.**
- **N'essayez pas de démonter, d'altérer ou de chauffer la batterie.**
- **Évitez de faire tomber les batteries ou de leur faire subir des chocs violents susceptibles d'endommager le boîtier.**
- **N'utilisez que des batteries et des accessoires recommandés.**

L'utilisation de batteries non expressément recommandées pour ce type d'équipement peut entraîner des explosions ou des fuites et donc présenter certains risques d'incendie, de blessure et de détérioration de l'environnement. En cas de fuite de la batterie et de contact des yeux, de la bouche, de la peau ou des vêtements avec ces substances, rincez immédiatement et abondamment à l'eau claire et consultez un médecin.

- **Après la recharge ou en cas d'inutilisation, débranchez le chargeur de batterie et l'adaptateur secteur compact de l'appareil photo et de la prise secteur afin d'éviter tout risque d'incendie ou tout autre danger.**
- **Ne placez aucun objet tel que nappes, tapis, oreillers ou coussins sur le chargeur de batterie en cours de charge.**

Une utilisation en continu sur une longue durée risque de provoquer une surchauffe et une déformation de l'unité et donc un risque d'incendie.

- **Veillez utiliser des batteries rechargeables NiMH Canon de type AA ainsi que le chargeur recommandé pour ces batteries.**
- **L'adaptateur secteur compact est conçu exclusivement pour cet appareil photo. Ne l'utilisez pas avec d'autres produits ou batteries.**

En effet, ceux-ci présenteraient un risque de surchauffe ou de déformation et donc d'incendie ou de décharge électrique.

- **Avant de jeter une pile ou une batterie, recouvrez les bornes avec de l'adhésif ou un autre type d'isolant afin d'éviter tout contact direct avec d'autres objets.**

Tout contact avec les composants métalliques d'autres objets présents dans le conteneur à déchets peut entraîner un incendie ou une explosion.

## Autres

- **Ne déclenchez pas le flash à proximité des yeux d'une personne ou d'un animal. En effet, la lumière intense générée par le flash pourrait endommager la vue.**

Si le sujet est un enfant en bas âge, respectez une distance d'au moins un mètre (39 pouces) lors de l'utilisation du flash.

## ⚠ Attention

### Équipement

- **Prenez soin de ne pas cogner l'appareil photo ni de l'exposer à des chocs violents susceptibles de provoquer des blessures ou d'endommager l'équipement lorsque vous le tenez par la dragonne.**

- **Ne conservez pas l'appareil dans un endroit humide ou poussiéreux.**
- **Évitez tout contact d'objets métalliques (aiguilles ou clés par exemple) ou de saleté avec les bornes ou la prise du chargeur.**  
En effet, ces contacts peuvent entraîner des risques d'incendie et de décharge électrique ou causer d'autres dommages.

- **Évitez d'utiliser, de placer ou d'entreposer l'équipement dans des endroits exposés directement aux rayons solaires ou à des températures élevées, tels que le tableau de bord ou le coffre d'une voiture.**

- **Assurez-vous que le chargeur de batterie est branché sur une prise de courant de la valeur nominale spécifiée, et non d'une valeur supérieure. Évitez toute utilisation en cas d'endommagement du cordon d'alimentation ou du connecteur, ou si celui-ci n'est pas correctement inséré dans la prise.**

- **Évitez également toute utilisation dans des endroits peu aérés.**

Les situations mentionnées ci-dessus peuvent, en effet, présenter des risques de fuite, de surchauffe ou d'explosion, et donc d'incendie, de brûlures ou d'autres blessures. Des températures élevées risquent également de déformer le boîtier.

- **Lorsque vous ne comptez pas utiliser l'appareil photo pendant une période prolongée, retirez la batterie de l'appareil photo ou du chargeur de batterie, puis rangez l'appareil photo dans un endroit sûr.**

Laisser les piles dans l'appareil photo alors que celui-ci n'est pas utilisé risque de provoquer une fuite de ces dernières et d'endommager l'appareil photo.

## Flash

- **Ne déclenchez pas le flash lorsque sa surface n'est pas propre (présence de poussière, de saleté ou de corps étrangers).**
- **Prenez soin de ne pas placer vos doigts ou un vêtement devant le flash lorsque vous prenez une photo.**

Le flash pourrait être endommagé et émettre de la fumée ou du bruit. La chaleur résultante pourrait endommager le flash.

- **Évitez également de toucher le flash après avoir pris plusieurs photos successives.**

Vous risqueriez de vous brûler.

# Prévention des dysfonctionnements

## Évitez les champs magnétiques puissants

- **Ne posez jamais l'appareil à proximité de moteurs électriques ou de tout autre équipement générant un champ électromagnétique puissant.**

L'exposition à des champs magnétiques puissants risque d'entraîner des dysfonctionnements ou d'altérer des données d'image.

## Évitez les problèmes liés à la condensation

- **Le passage soudain d'un environnement chaud à un environnement froid (ou inversement) peut provoquer de la condensation. Pour éviter celle-ci, placez l'équipement dans un sac plastique hermétique et laissez-le s'adapter à la température ambiante, puis sortez-le du sac.**

Le fait de passer subitement d'un environnement chaud à un environnement froid peut entraîner la formation de condensation (gouttelettes d'eau) sur les surfaces internes et externes de l'appareil photo.

## Si de la condensation se forme à l'intérieur de l'appareil photo

- **Arrêtez immédiatement d'utiliser l'appareil photo.**

Le non-respect de cette précaution risque d'endommager l'équipement. Enlevez la carte mémoire, la batterie ou l'adaptateur secteur compact de l'appareil photo, puis attendez que toute trace d'humidité ait disparu avant de le réutiliser.

## Vue avant

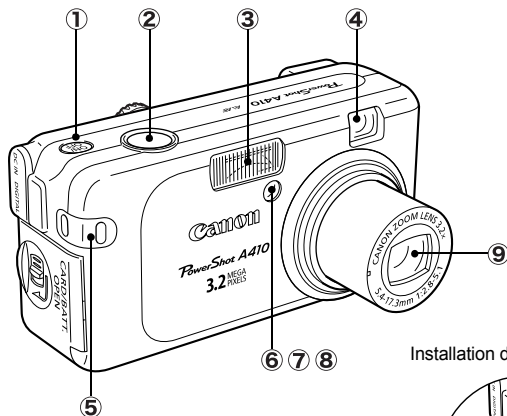

Installation de la dragonne

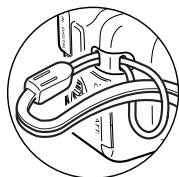

- ① Touche Alimentation (*Guide en bref* p. 2)
- ② Déclencheur (*Guide en bref* p. 4)
- ③ Flash (*Guide en bref* p. 8)
- ④ Fenêtre du viseur ([p. 19](#))
- ⑤ Anneau de fixation de la dragonne
- ⑥ Faisceau AF ([p. 24](#))
- ⑦ Lampe atténuateur d'yeux rouges (*Guide en bref* p. 8)
- ⑧ Indicateur du mode retardateur ([p. 35](#))
- ⑨ Objectif

## Vue arrière

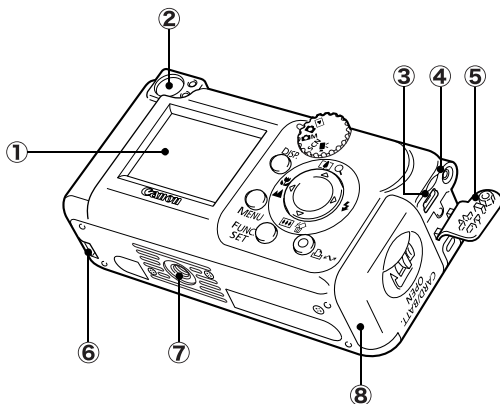

- ① Écran LCD (p. 15)
- ② Viseur (p. 19)
- ③ Prise DIGITAL (*Guide en bref* p. 17)
- ④ Couvre-bornes du connecteur DC (p. 88)
- ⑤ Couvre-bornes
- ⑥ Compartiment batterie (p. 87)
- ⑦ Filetage pour trépied
- ⑧ Couvercle du logement de la carte mémoire/du compartiment de la batterie (*Guide en bref* p. 1)

## Panneau de commandes

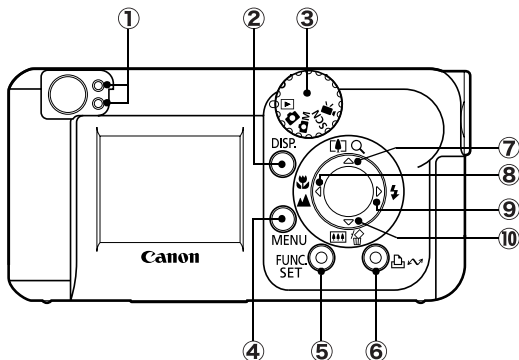

- ① Témoin (p. 19)
- ② Touche **DISP.** (Affichage) (p. 15)
- ③ Molette modes (*Guide en bref* p. 5)
- ④ Touche **MENU** (p. 23)
- ⑤ Touche **FUNC./SET** (Fonction/Définir) (p. 22)
- ⑥ Touche (Imprimer/Partager) (*Guide en bref* p. 12)
- ⑦ Touche (Téléobjectif) (mode de prise de vue)/ (Agrandir) (mode de lecture)/ (*Guide en bref* p. 7/pages 32, 56)
- ⑧ Touche (Macro)/ (Infini)/ (*Guide en bref* p. 9)
- ⑨ Touche (Flash)/ (*Guide en bref* p. 8)
- ⑩ Touche (Grand angle) (mode de prise de vue)/ (Effacer une seule image) (mode de lecture)/ (p. 32, *Guide en bref* p. 7)





## Utilisation de l'écran LCD

### 1 Appuyez sur la touche DISP.

- À chaque pression sur la touche, le mode d'affichage change comme suit.

#### Mode de prise de vue

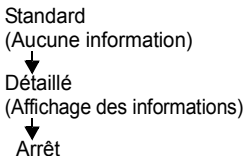

( , , SCN ou  )





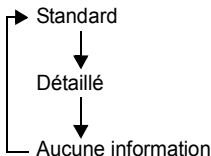

#### Mode de lecture

(  )



- Dans les modes de prise de vue, les informations relatives aux prises de vue s'affichent pendant environ 6 secondes lors du changement de mode ou lorsque vous appuyez sur les touches  ou , indifféremment du mode d'affichage sélectionné.



- Le paramètre d'activation ou de désactivation de l'écran LCD est mémorisé même après la mise hors tension de l'appareil photo.
- L'écran LCD ne s'éteint pas lorsque les modes  (Super macro),  (Mes couleurs),  (Assemblage) ou  (Vidéo) sont activés.
- En mode de lecture d'index, l'écran LCD ne peut pas basculer vers l'affichage détaillé (p. 57).

## Luminosité de l'écran LCD

La luminosité de l'écran LCD peut être ajustée en fonction des conditions de prise de vue.

Pour cela, utilisez le menu Configurer (p. 25).

## Affichage nocturne

Lorsque vous prenez des photos dans des endroits sombres, l'appareil photo éclaircit automatiquement l'écran LCD pour s'adapter à la luminosité du sujet\*, ce qui permet de le cadrer plus facilement.

\* Des parasites apparaissent et les mouvements du sujet semblent irréguliers sur l'écran LCD. Cependant, ceci n'affecte pas l'image enregistrée. La luminosité de l'image affichée sur l'écran et celle de l'image réellement enregistrée sont différentes.

# Informations affichées sur l'écran LCD

## Mode de prise de vue

[ ]\* Cadre de mesure spot  
 □\* Zone AF (autofocus) (p. 42)

Batterie faible (p. 83)

Macro/Infini (Guide en bref p. 9)

Flash (Guide en bref p. 8)

● (Rouge)\*  
 Enregistrement vidéo (p. 37)

Coefficient du zoom (p. 32)\*

Quadrillage (p. 40)

- Images fixes : prises de vue enregistrables
- Vidéos (secondes) : durée restante/ durée écoulée

Mode de prise de vue (Guide en bref pages 6, 31, 37, 39, 49)

-2...+2  
 Correction d'exposition (p. 44)

ISO 50 ISO 100 ISO 200  
 Vitesse ISO (p. 54)

Balance Blancs (p. 45)

Méthode de prise de vue (pages 33, 35)

Effet photo (p. 48)

Mes couleurs (p. 49)



Résolution/Compression (images fixes) (p. 27)

Résolution/Nb im./sec. (vidéo) (p. 29)

Avertissement de bougé de l'appareil photo (p. 72)

\* Apparaît même si l'écran LCD est réglé sur Standard (Aucune information)



- Si le témoin orange clignote et l'icône de bougé de l'appareil photo  apparaît, cela signale une lumière insuffisante. Une vitesse d'obturation lente va être sélectionnée. Activez le mode  (Auto) ou  (Flash activé) ou placez l'appareil photo sur un trépied ou tout autre système fixe.
- Lors de la prise de vue, vous avez la possibilité d'afficher un quadrillage qui vous aidera à déterminer si votre appareil photo est droit (p. 40).

## Mode de lecture

### Standard

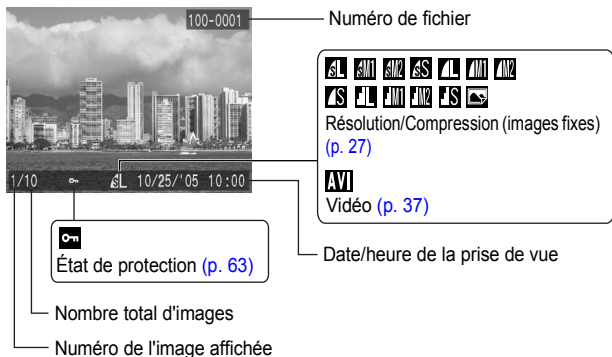

## Détaillé

100-0001

1/10 10/25/05 10:00

AWB

Balance Blancs (p. 45)

Effet photo (p. 48)

Mes couleurs (p. 49)

ISO 50 ISO100 ISO200

Vitesse ISO (p. 54)

640 1320 160

Résolution (vidéos) (p. 29)

120 10 15

Nombre d'images par seconde (vidéos) (p. 29)

Mode de prise de vue (Guide en bref pages 6, 31, 37, 39, 49)

Correction d'exposition (p. 44)

Flash (Guide en bref p. 8)

Mode de mesure (p. 43)

Macro/Infini (Guide en bref p. 9)

Vous pouvez également afficher les informations suivantes avec certaines images.

	Ce format de fichier n'est pas reconnu.
	Image JPEG non conforme aux normes DCF (Design rule for Camera File system)
	Image RAW
	Type de données non reconnu



Les informations relatives aux images prises par d'autres appareils photo peuvent ne pas s'afficher correctement.

## Utilisation du viseur

Pour économiser la batterie lors des prises de vue, utilisez le viseur et désactivez l'écran LCD (p. 15).

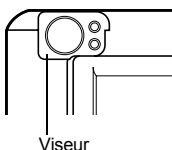

## Témoins

Lorsque vous appuyez sur la touche Alimentation ou sur le déclencheur, les témoins s'allument ou clignotent.



N'effectuez jamais les actions suivantes lorsqu'un témoin est allumé. Celles-ci risqueraient d'endommager les données d'images.

- Secouer ou cogner l'appareil photo
- Mettre l'appareil photo hors tension ou ouvrir le couvercle du logement de la carte mémoire ou du compartiment de la batterie

### ● Témoin supérieur

- Vert :** prêt à prendre la photo
- Vert clignotant :** enregistrement/lecture/effacement/transfert (si connecté à un ordinateur) d'une image
- Orange :** prêt à prendre la photo (flash activé)
- Orange clignotant :** prêt à prendre la photo (avertissement de bougé de l'appareil photo)/ flash en cours de charge.

### ● Témoin inférieur

- Jaune :** mode Macro/Infini
- Jaune clignotant :** mise au point difficile (l'appareil photo émet un signal sonore)

## Fonction Mode éco

Cet appareil photo est équipé d'une fonction d'économie d'énergie (fonction Mode éco). Les conditions suivantes entraînent la mise hors tension de l'appareil photo. Pour remettre l'appareil photo sous tension, appuyez à nouveau sur la touche Alimentation.

<b>Mode de prise de vue</b>	Se met hors tension environ 3 minutes après le dernier accès à une commande de l'appareil photo. L'écran LCD s'éteint automatiquement 1 minute* après le dernier accès à une commande, même si la fonction [Extinction auto] est en position [Arrêt]. Pour rallumer l'écran LCD, appuyez sur une touche autre que la touche Alimentation ou modifiez l'orientation de l'appareil photo.
<b>Mode de lecture Connecté à une imprimante</b>	Se met hors tension environ 5 minutes après le dernier accès à une commande de l'appareil photo.

\* Paramètre par défaut. Ce délai peut être modifié (p. 25).



- La fonction Mode éco ne s'active pas lors d'un défilement automatique ou lorsque l'appareil photo est connecté à un ordinateur.
- Les paramètres du Mode éco peuvent être modifiés (p. 25).

# Formatage des cartes mémoire

Ne formatez que les cartes mémoire neuves ou celles dont vous souhaitez effacer tout le contenu (images et données).



Veillez noter que le formatage (l'initialisation) d'une carte mémoire efface toutes les données, y compris les images protégées et les autres types de fichiers.

## 1 Menu (Configurer) → (Format).

Reportez-vous à *Menus et paramètres* (p. 23).



## 2 Sélectionnez [OK] et appuyez sur la touche **FUNC./SET**.

- Pour effectuer un formatage simple, utilisez la touche ▲ pour sélectionner [Formatage simple] et la touche ◀ ou ▶ pour ajouter une marque.
- Si l'option [Formatage simple] est sélectionnée, vous pouvez annuler le formatage à mi-chemin en appuyant sur la touche **FUNC./SET**. En cas d'interruption du formatage, vous pourrez toujours utiliser votre carte mémoire sans aucun problème. En revanche, les données seront complètement effacées.

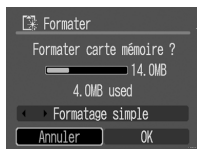

### Formatage simple

Sélectionnez l'option [Formatage simple] si vous soupçonnez une réduction de la vitesse de lecture ou d'écriture de votre carte mémoire. Un formatage simple peut durer entre 2 et 3 minutes avec certaines cartes mémoire.

# Menus et paramètres

Les menus permettent de définir les paramètres de prise de vue et de lecture, mais également d'autres paramètres de l'appareil photo, tels que la date et l'heure ou le signal sonore électronique. Les menus suivants sont disponibles.

## ● Menu FUNC.

### ● Menus Enreg., Lecture et Configurer

## Menu FUNC.

Ce menu permet de définir la plupart des fonctions de prise de vue courantes.

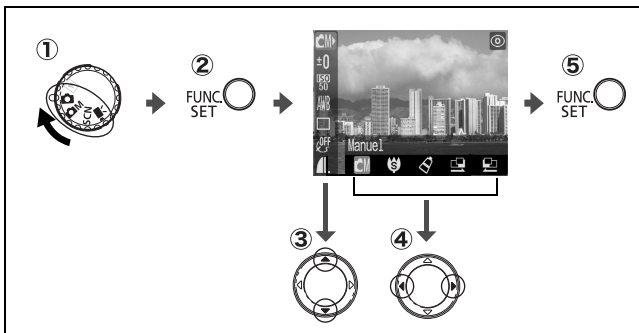

- 1 Réglez l'appareil photo sur le mode de prise de vue.
- 2 Appuyez sur la touche FUNC./SET (Fonction/Définir).
- 3 Appuyez sur la touche ▲ ou ▼ pour sélectionner une fonction.

Certaines fonctions ne sont pas accessibles dans certains modes de prise de vue.

- 4 Appuyez sur la touche ◀ ou ▶ afin de sélectionner une option pour la fonction activée.

Pour certaines fonctions, vous pouvez sélectionner d'autres options à l'aide de la touche **MENU**.

Une fois l'option sélectionnée, vous pouvez appuyer sur le déclencheur afin de réaliser votre prise de vue instantanément. Après votre prise de vue, ce menu apparaît à nouveau. Il vous permet de régler aisément les paramètres souhaités.

- 5 Appuyez sur la touche FUNC./SET.



## Menus Enreg., Lecture et Configurer

Ces menus permettent de définir différents paramètres pratiques pour les modes de prise de vue et de lecture.

Menu (Enreg.)

Menu (Lecture)

Menu (Configurer)

① MENU

② Vous pouvez basculer d'un menu à l'autre à l'aide des touches ◀ ou ▶ lorsque cette section est sélectionnée.

③

④

⑤ MENU

\* Cet exemple illustre le menu Enreg.

\* En mode de lecture, le menu Lecture s'affiche.

① Appuyez sur la touche **MENU**.

② Appuyez sur les touches ◀ ou ▶ afin de basculer d'un menu à un autre.

③ Appuyez sur les touches ▲ ou ▼ pour sélectionner une fonction.

Certaines fonctions ne sont pas accessibles dans certains modes de prise de vue.

④ Utilisez les touches ◀ ou ▶ pour sélectionner une option.

Les éléments de menu suivis de (...) ne peuvent être sélectionnés qu'après avoir appuyé sur la touche **FUNC./SET** pour afficher le menu suivant.











Appuyez à nouveau sur la touche **FUNC./SET** pour valider le paramètre.











⑤ Appuyez sur la touche **MENU**.

# Liste des menus

## Menu FUNC.











Les icônes ci-dessous correspondent aux paramètres par défaut.

	Mode Manuel	
	Manuel	p. 31
	Super macro	p. 31
	Mes couleurs	p. 49
	Assemblage (gauche à droite)	p. 39
	Assemblage (droite à gauche)	
	Mode Scène	p. 30
	Mode Vidéo	p. 37
	Correction d'exposition	p. 44
	Vitesse ISO	p. 54
	Balance Blancs	p. 45







	Méthode de prise de vue	
	Vue par vue	p. 33
	Prise de vue en rafale	
	Retardateur 10 sec.	p. 35
	Retardateur 2 sec.	
	Retardat. Personnalisé	
	Effet photo	p. 48
	Mes couleurs	p. 49
	Résolution/Compression	p. 27
	Résolution/Nb im./sec. (vidéo)	p. 29

## Menu Enreg.









\*Paramètre par défaut

Élément de menu	Options	Page de référence
AiAF	Marche*/Arrêt	p. 41
 Mode de mesure	 * Évaluative  Prédominance centrale  Spot	p. 35
 Faisceau AF	Marche*/Arrêt	-
 Zoom numérique	Marche/Arrêt* (Activé en mode Vidéo standard.)	p. 32
 Affichage	Arrêt/2* à 10 secondes/Maintien	Guide en bref p. 5
 Enreg. Origin.	Marche/Arrêt*	p. 51
 Quadrillage	Marche/Arrêt*	p. 40
 Cachet date	Arrêt*/Date/Date/heure	p. 34

## Menu Lecture

Élément de menu	Page de référence
 Protéger	<a href="#">p. 63</a>
 Rotation	<a href="#">p. 61</a>
 effacer tout	<a href="#">p. 64</a>
 Défilmt. auto	<a href="#">p. 62</a>
 Impression	<a href="#">p. 65</a>
 Ordre transfer	<a href="#">p. 69</a>

## Menu Configurer

Élément de menu	Options	Page de référence
 Muet	Marche/Arrêt*	Réglez ce paramètre sur [Marche] pour désactiver le son de départ, le son du déclencheur, le signal sonore et le son du retardateur. En revanche, les avertissements continuent de retentir même lorsque le mode muet est activé [Marche] ( <i>Guide en bref</i> p. 2).
 Luminosité	De -7 à 0* jusqu'à +7	Utilisez les touches ◀ ou ▶ pour régler la luminosité. Si vous appuyez sur les touches ▲ ou ▼, le menu Configurer s'affiche à l'écran. Vous pouvez vérifier la luminosité sur l'écran LCD lorsque vous réglez ce paramètre.
 Mode éco		<a href="#">p. 20</a>
Extinction auto	Marche*/Arrêt	Permet de déterminer si l'appareil photo doit ou non s'éteindre automatiquement après une période d'inutilisation définie.
Affichage OFF	10 sec./20 sec./ 30 sec./1 min*/ 2 min/3 min	Permet de régler le délai souhaité avant que l'écran LCD ne s'éteigne si aucune fonction de l'appareil photo n'est exécutée.
 Date/Heure		<i>Guide en bref</i> (p. 2)
 Format		<a href="#">p. 21</a>
 Réinit. fich. No.	Marche/Arrêt*	<a href="#">p. 55</a>
 Langue		<i>Guide en bref</i> (p. 3)
 Réinitialisation		<a href="#">p. 26</a>

# Rétablissement des valeurs par défaut des paramètres

## 1 Menu Configurer →





### (Réinit. tout).

Reportez-vous à la section *Menus et paramètres* (p. 22).

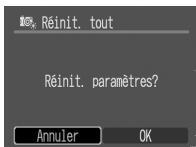

## 2 Sélectionnez [OK] et appuyez sur la touche **FUNC./SET**.



- Les paramètres ne peuvent pas être réinitialisés lorsque l'appareil photo est connecté à un ordinateur ou à une imprimante.
- Il est impossible de réinitialiser les paramètres suivants :
  - Mode de prise de vue
  - Options  (Date/Heure) et  (Langue) du menu  (Configurer) (p. 25)
  - Données de balance des blancs enregistrées avec la fonction de balance des blancs personnalisée (p. 46)
  - Couleurs définies dans les modes  (Couleur contrastée) (p. 52) ou  (Permuter couleur) (p. 53) de Mes couleurs.

## Modification de la résolution et de la compression

(Images fixes)

Mode de prise de vue   

### 1 Menu FUNC. → \* (Résolution/Compression).

Reportez-vous à la section *Menus et paramètres* (p. 22).

\* Paramètre par défaut.

- Appuyez sur la touche ◀ ou ▶ pour sélectionner les paramètres de résolution.





### 2 Appuyez sur la touche Menu.

- À l'aide des touches ◀ ou ▶, sélectionnez la compression, puis appuyez sur la touche FUNC./SET.





Le mode d'impression Carte postale ne vous permet pas de modifier le taux de compression.

## Valeurs approximatives de résolutions

Résolution		But
<b>L</b> (Haute)	2048 x 1536 pixels	↑ Élevée ↓ Basse
<b>M1</b> (Moyenne 1)	1600 x 1200 pixels	
<b>M2</b> (Moyenne 2)	1024 x 768 pixels	
<b>S</b> (Basse)	640 x 480 pixels	
 (Mode d'impression de date de carte postale)	1600 x 1200 pixels	Impressions sur cartes postales (p. 34). Le taux de compression est défini sur  (Fin).

\* Les formats de papier varient selon les pays.

## Valeurs approximatives de compression



Compression	But
 Super-Fin	↑ Qualité élevée ↓ Qualité normale
 Fin	
 Normal	
	Photos de qualité supérieure
	Photos de qualité normale
	Prise d'un plus grand nombre de photos



- Reportez-vous à la section *Taille des données d'image (estimation)* (p. 100).
- Reportez-vous à la section *Cartes mémoire et performances estimées* (p. 99).

# Modification de la résolution et du nombre d'images par seconde (Vidéos)

Mode de prise de vue   

Pour pouvoir modifier la résolution ou le nombre d'images par seconde, le mode de prise de vue en vidéo doit être défini sur  (Standard) ou sur  (Mes couleurs).

## 1 Menu FUNC. → \* (Résolution/Nombre d'images par seconde).









Reportez-vous à la section *Menus et paramètres* (p. 22).

\*Paramètre par défaut.

- À l'aide des touches ◀ ou ▶, sélectionnez la résolution ou le nombre d'images par seconde, puis appuyez sur la touche **FUNC./SET**.



## Résolutions et nombre d'images par seconde

	Résolution	Nb im./sec.
 <b>Standard</b>	 640 x 480 pixels	 10 images/sec.
 <b>Mes couleurs</b>	 320 x 240 pixels	 20 images/sec.
 <b>Compact</b>	 160 x 120 pixels	 15 images/sec.

\* Le nombre d'images par seconde indique le nombre d'images enregistrées ou lues chaque seconde. Plus le nombre d'images par seconde est élevé, plus le mouvement est fluide.

\* Dans le mode  (Compact), la résolution et le nombre d'images par seconde sont fixes.



- Reportez-vous à la section *Taille des données d'image (estimation)* (p. 100).
- Reportez-vous à la section *Cartes mémoire et performances estimées* (p. 99).

Vous pouvez prendre une photo optimale simplement en sélectionnant le mode de prise de vue adapté.

## 1 Menu FUNC. → \* (mode Scène).

Reportez-vous à la section *Menus et paramètres* (p. 22).





\*Paramètre par défaut.

- À l'aide des touches ◀ ou ▶, sélectionnez un mode de prise de vue, puis appuyez sur la touche **FUNC./SET**.

- Pour plus d'informations sur le mode Scène, reportez-vous au *Guide en bref* (p. 7).





## 2 Réalisez votre prise de vue.

- La vitesse d'obturation est lente en mode  (Feu d'artifice). Utilisez toujours un trépied pour éviter que l'appareil photo ne bouge.
- En mode  (Intérieur),  (Enfants & animaux) ou  (Nuit), la vitesse ISO peut augmenter et entraîner la présence de bruit dans l'image selon la scène photographiée.
- En mode  (Enfants & animaux), effectuez la prise de vue à une distance comprise entre 1 m (3,3 pieds) et l'infini de l'objectif.



## Prise de vue en mode Manuel

Mode de prise de vue  

Ce mode vous permet de définir certains paramètres vous-même, tels que l'exposition, la balance des blancs ou l'effet photo.

### 1 Menu FUNC. → \* (Manuel).

Reportez-vous à la section *Menus et paramètres* (p. 22).



\*Paramètre par défaut.

- Reportez-vous au *Guide en bref* (p. 7) pour plus d'informations sur le mode Manuel .
- Reportez-vous à la section *Fonctions disponibles dans chaque mode de prise de vue* (p. 106).



### 2 Modifiez les paramètres selon vos souhaits, puis réalisez la prise de vue.

## Prise de vue en gros plan agrandi (Super macro)

Mode de prise de vue  

Ce mode vous permet de photographier un sujet en vous approchant jusqu'à 1,5 cm (0,6 pouce) (distance de mise au point minimale) pour une surface de 20 x 15 mm (0,79 x 0,59 pouces) avec un grand angle maximum. Avec le zoom numérique, la surface d'image est de 7 x 5 mm (0,28 x 0,20 pouces) avec un zoom maximum (environ 3,2x).

### 1 Menu FUNC. → (Super macro).

Reportez-vous à la section *Menus et paramètres* (p. 22).



### 2 Appuyez sur les touches ou pour choisir l'angle de vue souhaité et réalisez la prise de vue.

# Utilisation du zoom numérique

Mode de prise de vue



L'association des zooms numérique et optique vous permet de réaliser vos prises de vue en appliquant un zoom sur vos images.

Images fixes : environ 10x maximum (Super macro : environ 3,2x maximum)

Vidéos (Standard) : environ 6,4x maximum



Le zoom numérique ne peut pas être utilisé lorsque l'écran LCD est éteint.

## 1 Menu (Enreg.) → (Zoom numérique) → [Marche].

Reportez-vous à *Menus et paramètres* (p. 23).

- [Marche] est le paramètre par défaut pour les modes Super macro et Vidéo (standard).



## 2 Appuyez sur la touche et réalisez votre prise de vue.

- Si vous appuyez sur la touche , le zoom s'arrête dès que l'objectif atteint le paramètre de téléobjectif optique maximal (lorsque vous photographiez des images fixes). Appuyez à nouveau sur la touche pour activer le zoom numérique et augmenter le facteur d'agrandissement.
- Appuyez sur la touche pour réduire la taille de l'image (zoom arrière).



- L'image devient d'autant plus grossière qu'elle est agrandie avec le zoom numérique.

# Prise de vue en rafale

Mode de prise de vue



Dans ce mode, l'appareil photo prend des clichés en continu lorsque le déclencheur est maintenu enfoncé.

En outre, les prises de vue en continu sont possibles (p. 99) à intervalle régulier (prises de vue en continu de manière fluide) jusqu'à ce que la carte mémoire soit saturée dans les conditions suivantes\*.

\* La carte mémoire SDC-512MSH à vitesse très élevée recommandée (vendue séparément) est utilisée et formatée avec un formatage simple (p. 21).

- Ceci reflète les critères de prise de vue standard établis par Canon. Les valeurs réelles peuvent varier en fonction du sujet et des conditions de prise de vue.
- Même si la prise de vue en continu s'interrompt brutalement, ceci ne signifie pas que la carte mémoire est saturée.

## 1 Menu FUNC. → \* (Mode drive) → (Prise de vue en rafale)

Reportez-vous à la section *Menus et paramètres* (p. 22).

\*Paramètre par défaut.



## 2 Réalisez votre prise de vue.

- L'appareil photo continue d'enregistrer des images successives tant que le déclencheur est maintenu enfoncé. L'enregistrement cesse lorsque vous relâchez le déclencheur.

### Pour annuler la prise de vue en continu

Menu FUNC. → (Prise de vue en continu) → (Vue simple).



- L'intervalle entre les différentes prises de vue peut s'allonger si la mémoire interne est saturée.
- Si le flash se déclenche, l'intervalle entre les prises peut être plus long.

# Mode d'impression de date de carte postale



Mode de prise de vue     

Pour effectuer des prises de vue avec des réglages optimaux pour les cartes postales, composez vos images dans la zone d'impression (rapport largeur-hauteur d'environ 3:2) apparaissant sur l'écran LCD.

## 1 Menu **FUNC.** → \* (**Résolution/Compression**) → (**Carte postale**).

Reportez-vous à la section *Menus et paramètres* (p. 22).

\*Paramètre par défaut.

- La résolution est définie sur  (1600 x 1200) et la compression sur .
- Lorsque vous enfoncez le déclencheur jusqu'à mi-course, la zone qui ne sera pas imprimée apparaît grisée.



Le zoom numérique ne peut pas être utilisé dans ce mode.



Pour plus d'informations sur l'impression, reportez-vous au *Guide d'utilisation de l'impression directe*.

## Intégration de la date dans les données d'image

Vous pouvez intégrer la date aux données d'image lorsque  (Mode d'impression de date de carte postale) est sélectionné. La date sera imprimée sur vos images même si celle-ci n'a pas été réglée sur un ordinateur ou sur une imprimante.

## 1 Menu (**Enreg.**) → (**Cachet date**) → **[Date]/[Date/heure]**.

Reportez-vous à *Menus et paramètres* (p. 23).

Sur l'écran LCD

 : [Arrêt]

 : [Date]/[Date/heure]





- Assurez-vous au préalable que la date et l'heure ont été réglées sur l'appareil photo (p. 25).
- Le cachet de date ne peut pas être supprimé des données d'image une fois qu'il a été défini.

## Utilisation du retardateur

Mode de prise de vue



Vous pouvez définir un retard de déclenchement de 10 secondes (🕒) ou de 2 secondes (🕒). Vous pouvez également spécifier un intervalle personnalisé ainsi que le nombre de prises (🕒 Au choix) une fois le déclencheur enfoncé.

### 1 Menu FUNC. → 📺 \*

#### (Mode drive)

\*Paramètre par défaut.

- À l'aide des touches ◀ ou ▶, sélectionnez un mode Retardateur, puis appuyez sur la touche **FUNC./SET**.



- Les options disponibles sont les suivantes.

- 🕒 : 2 secondes avant l'activation du déclencheur, le retardateur émet un signal sonore et le témoin clignote rapidement.
- 🕒 : Lorsque vous appuyez sur le déclencheur, le retardateur émet un signal sonore et le déclencheur est activé après 2 secondes.
- 🕒 : Vous pouvez personnaliser l'intervalle et le nombre de prises (p. 36).

### 2 Réalisez votre prise de vue.

- Lorsque vous enfoncez le déclencheur complètement, le témoin du retardateur clignote (si l'option d'atténuation des yeux rouges est activée, il s'allume préalablement pendant 2 secondes).

#### Pour annuler le retardateur

Menu FUNC. → 🕒 / 🕒 / 🕒 (Retardateur) → 📺 (Vue simple).

## Modification de l'intervalle et du nombre de prises ( ).

Vous avez la possibilité de personnaliser l'intervalle (0 à 10, 15, 20, 30 secondes) ainsi que le nombre de prises (1 à 10).

Toutefois, ces paramètres ne peuvent être modifiés dans les modes Assemblage, Vidéo ou Mes couleurs.

### 1 **Menu FUNC.** → (Mode drive) → .

Reportez-vous à *Menus et paramètres* (p. 23).



### 2 **Appuyez sur la touche MENU.**

- À l'aide des touches ▲ ou ▼, sélectionnez l'option [Intervalle] ou [Nb de vues], puis utilisez les touches ◀ ou ▶ pour en modifier les valeurs. Ensuite, appuyez sur la touche **FUNC./SET**.
- Le signal sonore émis par le retardateur se comporte comme suit.
  - Si l'option [Nb de vues] a été définie sur plusieurs prises, un son sera émis uniquement à la première.
  - Le son du retardateur se déclenchera 2 sec. avant la fin de l'intervalle défini.



Si l'option [Nb de vues] est définie sur 2 ou plus, elle entraîne les effets suivants.

- Les paramètres d'exposition et de balance des blancs sont mémorisés avec la première image.
- Si le flash se déclenche, l'intervalle entre les prises peut être plus long.
- L'intervalle entre les différentes prises peut s'allonger si la mémoire interne est saturée.
- Les prises de vue cessent automatiquement lorsque la carte mémoire est saturée.





Cet appareil photo ne permet pas l'enregistrement audio.

Trois modes vidéo sont disponibles.



## Standard

Vous pouvez sélectionner la résolution/le nombre d'images par seconde et enregistrer. Le zoom numérique peut être utilisé pour les prises de vue effectuées dans ce mode.

- Résolution/Nombre d'images par seconde : [] (640 x 480) 10 images/sec., [] (320 x 240) 20 images/sec.]
- Durée maximale du clip : 3 minutes



## Compact



Avec une résolution basse, ce mode convient pour l'envoi de vidéo sous la forme de pièces jointes aux courriers électroniques ou avec une carte mémoire de faible capacité.

- Résolution/Nombre d'images par seconde : [] (160 x 120) 15 images/sec.]
- Durée maximale du clip : 3 minutes



## Mes couleurs

Vous pouvez modifier les couleurs de l'image, puis prendre la photo (p. 49). Comme avec le mode Standard, vous pouvez également sélectionner la résolution/le nombre d'images par seconde.



- Résolution/Nombre d'images par seconde : [] (640 x 480) 10 images/sec., [] (320 x 240) 20 images/sec.]
- Durée maximale du clip : 3 minutes

\* La durée d'enregistrement varie en fonction de la capacité de la carte mémoire utilisée (p. 99).

## 1 Menu FUNC. → \* (Vidéo).

Reportez-vous à la section *Menus et paramètres* (p. 22).

\*Paramètre par défaut.

- À l'aide des touches ◀ ou ▶, sélectionnez un mode d'enregistrement vidéo, puis appuyez sur la touche **FUNC./SET**.
- En mode  (Standard) ou  (Mes couleurs), vous pouvez personnaliser la résolution/le nombre d'images par seconde (p. 29).



## 2 Réalisez votre prise de vue.

- Si vous appuyez sur le déclencheur jusqu'à mi-course, l'exposition, la mise au point et la balance des blancs sont automatiquement réglées.
- Appuyez complètement sur le déclencheur pour démarrer l'enregistrement de la vidéo.
- Lors de la prise de vue, la durée d'enregistrement (en secondes) et un cercle rouge s'affichent sur l'écran LCD.
- Appuyez à nouveau à fond sur le déclencheur pour arrêter l'enregistrement.  
L'enregistrement cesse automatiquement dans les conditions suivantes.
  - À l'échéance de la durée maximale d'enregistrement
  - À saturation de la mémoire interne et de la carte mémoire



- Pour enregistrer une séquence vidéo, il est conseillé d'utiliser une carte mémoire formatée dans votre appareil photo (p. 21). La carte fournie avec l'appareil photo est utilisable sans autre formatage.
- Les réglages de mise au point et de zoom conservent, pour les images suivantes, les valeurs sélectionnées pour la première image.



- Avant l'enregistrement, vous avez la possibilité de définir la balance des blancs (p. 45).
- QuickTime 3.0 ou version ultérieure est requis pour lire les vidéos (Type de données : AVI/Méthode de compression : Motion JPEG) sur un ordinateur. QuickTime (pour Windows) est fourni sur le CD-ROM Canon Digital Camera Solution Disk. Sur Macintosh, ce programme est fourni avec Mac OS X ou version ultérieure.



# Prises de vue panoramiques (Assemblage)

Mode de prise de vue



Le mode Assemblage permet de prendre des images qui se chevauchent, puis de les fusionner (assembler) afin de créer une image panoramique sur un ordinateur.





Les bordures en chevauchement de plusieurs images adjacentes peuvent être fusionnées afin de produire une seule image panoramique.



## 1 Menu FUNC. → / (Assemblage).

Reportez-vous à la section *Menus et paramètres* (p. 22).

- Vous avez le choix entre deux directions de prise de vue.
  -  Horizontalement, de gauche à droite
  -  Horizontalement, de droite à gauche

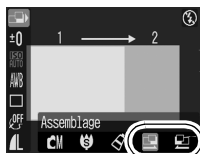

## 2 Prenez la première image de la séquence.

- Les paramètres d'exposition et de balance des blancs sont réglés et mémorisés avec la première image.



### 3 Composez la seconde image de telle sorte qu'elle chevauche en partie la première, puis effectuez la prise de vue.

- Utilisez les touches ◀ ou ▶ pour revenir à l'image précédente ou réenregistrer les images prises.
- Les différences mineures dans les parties qui se chevauchent peuvent être corrigées au moment de l'assemblage des images.

### 4 Répétez la procédure pour les autres images.

- Une séquence peut comporter jusqu'à 26 images.
- Appuyez sur la touche **FUNC./SET** après la dernière prise de vue.



Les paramètres initiaux sont appliqués à partir de la deuxième prise de vue.



PhotoStitch, un logiciel également fourni, vous permet de fusionner vos images sur un ordinateur.

## Affichage du quadrillage

Mode de prise de vue



Vous avez la possibilité d'afficher, sur votre écran LCD, un quadrillage composé de quatre lignes (deux verticales et deux horizontales).

### 1 Menu (Enreg.) → (Quadrillage) → [Marche]/[Arrêt]\*.

Reportez-vous à *Menus et paramètres* (p. 23).

\*Paramètre par défaut.

- Ce quadrillage n'apparaît pas sur vos photos.



# Passage d'un mode de mise au point à un autre

Mode de prise de vue



Les deux modes de mise au point suivants sont disponibles en fonction du paramètre AiAF.

	Marche	L'appareil photo détecte le sujet et affiche les zones AF, à partir de 5 points disponibles, qu'il utilisera pour déterminer la mise au point.
	Arrêt	L'appareil photo effectue la mise au point à l'aide de la zone AF centrale. Cette fonction est pratique pour effectuer la mise au point sur une partie spécifique d'un sujet avec une meilleure précision.

## 1 Menu (Enreg.) → [AiAF] → [Marche]/[Arrêt].

Reportez-vous à *Menus et paramètres* (p. 23).

- Les modes (Feu d'artifice) et (Enfants & animaux) ne peuvent pas être paramétrés.



- La mise au point est verrouillée sur la zone AF centrale lorsque le zoom numérique est utilisé.
- La zone AF apparaît comme suit (lorsque l'écran LCD est allumé).
  - AiAF défini sur [Marche]
    - Cadre vert : préparation terminée pour la prise de vue (zone AF mise au point)
    - Pas de cadre : mise au point difficile
  - AiAF défini sur [Arrêt] (zone AF centrale simple)
    - Cadre vert : préparation terminée pour la prise de vue
    - Cadre jaune : mise au point difficile

# Photographie de sujets à mise au point difficile

Mode de prise de vue



La mise au point peut s'avérer difficile sur les types de sujets suivants.

- Sujets entourés d'un très faible contraste
- Scènes comprenant à la fois des sujets proches et éloignés
- Sujets avec des objets très lumineux au centre de la composition
- Sujets se déplaçant rapidement
- Sujets photographiés à travers une vitre : prenez la photo le plus près possible de la vitre pour minimiser le risque de réflexion de la lumière sur celle-ci.

**1** **Visez avec l'appareil photo de telle sorte qu'un objet situé à la même distance focale que le sujet principal soit centré dans le viseur ou dans la zone AF affichée sur l'écran LCD.**

**2** **Appuyez sur le déclencheur jusqu'à mi-course.**

**3** **Visez à nouveau avec l'appareil photo afin de composer la vue comme vous le souhaitez et appuyez à fond sur le déclencheur.**



Lorsque vous réalisez des prises de vue avec le verrouillage de la mise au point en utilisant l'écran LCD, il est conseillé de définir le paramètre [AiAF] sur [Arrêt] (p. 24) dans le menu (Enreg.). En effet, l'appareil effectue la mise au point uniquement à l'aide du cadre AF central.

# Passage d'un mode de mesure de la lumière à un autre

Mode de prise de vue



## 1 Menu (Enreg.) → (Mesure lumière) →





Reportez-vous à la section *Menus et paramètres* (p. 22).



## Modes de mesure

	<b>Évaluative</b>	Ce mode est adapté aux conditions de prise de vue standard, y compris les scènes éclairées à contre-jour. L'appareil photo divise les images en plusieurs zones pour effectuer les mesures. Il évalue les conditions d'éclairage complexes, telles que la position du sujet, la luminosité, la lumière directe et le contre-jour, puis ajuste les paramètres pour une exposition correcte du sujet principal.
	<b>Prédominance centrale</b>	Avec ce mode, la moyenne de la mesure de la lumière pour l'image entière est calculée, mais l'accent est placé sur le sujet au centre.
	<b>Spot</b>	Mesure la zone à l'intérieur du spot au centre de l'écran LCD. Utilisez ce paramètre pour régler l'exposition sur le sujet placé au centre de l'écran.

# Réglage de la correction d'exposition

Mode de prise de vue  

Ajustez le paramètre de correction d'exposition afin d'éviter un sujet trop foncé, lorsque celui-ci est à contre-jour ou face à un arrière-plan lumineux, ou de rendre des lumières trop puissantes dans des prises de vue nocturnes.

## 1 Menu FUNC. → \* (Correction d'exposition).

Reportez-vous à la section *Menus et paramètres* (p. 22).

\*Paramètre par défaut.



- À l'aide des touches ◀ ou ▶, réglez la correction d'exposition, puis appuyez sur la touche **FUNC./SET**.





## Pour annuler la correction d'exposition

Rétablissez la correction sur [0].



La correction d'exposition n'est pas disponible dans les options  (Couleur contrastée) ni  (Permuter couleur) du mode Mes couleurs.

# Réglage du ton (Balance Blancs)

Mode de prise de vue  

Généralement, le paramètre **AWB** (Auto) sélectionne la valeur optimale de balance des blancs. Lorsque le paramètre **AWB** (Auto) ne permet pas de reproduire des couleurs naturelles, réglez la balance des blancs sur une valeur adaptée en fonction de la source de lumière.

## 1 Menu **FUNC.** → **AWB** \* (Balance Blancs).







Reportez-vous à la section *Menus et paramètres* (p. 22).

\*Paramètre par défaut.



- À l'aide des touches ◀ ou ▶, sélectionnez un paramètre de balance des blancs, puis appuyez sur la touche **FUNC./SET**.



## Paramètres de balance des blancs

	<b>Auto</b>	Les paramètres sont automatiquement définis par l'appareil photo
	<b>Lum. Naturel.</b>	Pour des prises de vue en extérieur par beau temps
	<b>Ombagé</b>	Pour des prises de vue par temps couvert, ciel ombragé ou pénombre
	<b>Lum. Tungsten</b>	Pour des prises de vue sous un éclairage par lampes à incandescence ou par ampoules fluorescentes de longueur d'onde 3
	<b>Lum. Fluo</b>	Pour des prises de vue sous un éclairage fluorescent blanc-chaud, blanc-froid ou blanc-chaud (longueur d'onde 3)
	<b>Lum. Fluo H</b>	Pour des prises de vue sous éclairage fluorescent lumière du jour, ou éclairage fluorescent lumière du jour à longueur d'ondes de type 3
	<b>Personnalisé</b>	Pour des prises de vue avec les données de balance des blancs optimales mémorisées dans l'appareil photo pour un objet de couleur blanche, tel qu'une feuille de papier ou un tissu blanc



Il n'est pas possible de régler ce paramètre lorsque les effets photo  (Sepia) ou  (Noir et blanc) sont sélectionnés.

## Utilisation de la balance des blancs personnalisée

Vous pouvez définir une balance des blancs personnalisée afin d'obtenir le réglage optimal pour les conditions de prise de vue en faisant en sorte que l'appareil photo évalue un objet (tel qu'une feuille de papier ou un tissu blanc) ou une carte grise de qualité photo que vous souhaitez définir comme couleur blanche standard.

Il est notamment recommandé d'effectuer une mesure de balance des blancs personnalisée pour les situations suivantes, difficiles à détecter correctement pour le paramètre **AWB** (Auto).

- Prises de vue en gros plan
- Prises de vue de sujets de couleur monoton (comme le ciel, la mer ou la forêt)
- Prises de vue avec une source lumineuse spéciale (telle qu'une lampe à vapeur de mercure)

### 1 Menu FUNC. → (Personnalisé).

Reportez-vous à la section *Menus et paramètres* (p. 22).



### 2 Visez le papier ou le tissu blanc avec l'appareil photo, puis appuyez sur la touche Menu.

- Si vous regardez l'objet par l'écran LCD, vérifiez que le cadre central est rempli de blanc. En revanche, si vous utilisez le viseur, assurez-vous que le champ est complètement rempli.







- Il est recommandé de sélectionner le mode de prise de vue  et de régler le paramètre de correction d'exposition sur zéro ( $\pm 0$ ) avant de définir une balance des blancs personnalisée.

La balance des blancs correcte peut ne pas être obtenue lorsque le paramètre d'exposition est incorrect (les images apparaissent totalement noires ou blanches).

- Effectuez la prise de vue avec le même paramètre que lors de la lecture des données de balance des blancs. Si les paramètres diffèrent, il se peut que la balance des blancs optimale ne soit pas définie. Plus spécifiquement, les éléments suivants ne doivent pas être modifiés.

- Vitesse ISO
- Flash

Il est recommandé de régler le flash sur Marche, Marche (avec réduction yeux rouges) ou Arrêt.

Si le flash se déclenche lors de la lecture des données de balance des blancs et qu'il est réglé sur  (Auto) ou  (Réduc auto yeux rouges), assurez-vous d'utiliser également le flash lors de la prise de vue.

- Les données de balance des blancs ne pouvant être lues en mode Assemblage, vous devez prédéfinir la balance des blancs avant de sélectionner [Assemblage] dans le menu FUNC.
- L'appareil photo conserve le paramètre de balance des blancs personnalisé enregistré, même si vous rétablissez ses paramètres par défaut (p. 26).

# Modification de l'effet photo

Mode de prise de vue



En définissant un effet photo avant une prise de vue, vous pouvez modifier l'aspect du cliché obtenu.

## 1 Menu **FUNC.** → **OFF** \* (Effet photo).

Reportez-vous à la section *Menus et paramètres* (p. 22).

\*Paramètre par défaut.



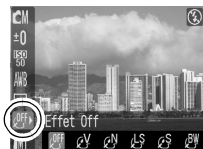

- À l'aide des touches ◀ ou ▶, sélectionnez un effet photo, puis appuyez sur la touche **FUNC./SET**.



## Paramètres d'effet photo

	<b>Effet Off</b>	Enregistrement normal.
	<b>Eclatant</b>	Souligne le contraste et la saturation des couleurs pour des prises de vue en couleurs vives.
	<b>Neutre</b>	Atténue le contraste et la saturation des couleurs pour des prises de vue en nuances neutres.
	<b>Contraste bas</b>	Prend les sujets en photo avec des contours adoucis.
	<b>Sepia</b>	Prend les photos dans les tons sépia.
	<b>Noir et blanc</b>	Prend les photos en noir et blanc.

# Prise de vue en mode Mes couleurs







Mode de prise de vue    

Les modes Mes couleurs permettent de changer aisément les couleurs d'une image déjà prise en modifiant la balance entre le rouge, le vert et le bleu, en transformant une peau hâlée ou pâle, ou en remplaçant une couleur spécifiée sur l'écran LCD par une autre couleur. Dans la mesure où ils fonctionnent à la fois avec des photos et des vidéos, ces modes vous permettent de créer différents effets sur les unes comme sur les autres.

Toutefois, selon les conditions de prise de vue, les images peuvent manquer de netteté ou ne pas présenter la couleur attendue. Avant d'envisager de photographier des sujets importants, nous vous conseillons vivement de réaliser des essais de prise de vue et d'en vérifier les résultats.

En outre, l'appareil photo peut enregistrer à la fois l'image en mode Mes couleurs et l'image d'origine non modifiée si vous réglez [Enreg. Origin.] (p. 24) sur [Marche].

## Paramètres Mes couleurs

	<b>Film positif</b>	Cette option vous permet de rendre les couleurs rouge, verte ou bleue plus intenses comme les effets Rouge vif, Vert vif ou Bleu vif. Elle produit des couleurs naturelles et intenses comme celles obtenues sur un film positif.
	<b>Ton chair + clair*</b>	Cette option permet d'éclaircir les tons chair.
	<b>Ton chair + sombre*</b>	Cette option permet d'assombrir les tons chair.
	<b>Bleu vif</b>	Utilisez cette option pour souligner les teintes bleues. Les sujets de couleur bleue, tels que le ciel ou l'océan, apparaissent ainsi plus vifs.
	<b>Vert vif</b>	Utilisez cette option pour souligner les teintes vertes. Les sujets de couleur verte, tels que les montagnes, les nouvelles pousses, les fleurs et les pelouses, apparaissent ainsi plus vifs.
	<b>Rouge vif</b>	Utilisez cette option pour souligner les teintes rouges. Les sujets de couleur rouge, tels que les fleurs ou les voitures, apparaissent ainsi plus vifs.

<b>BA</b>	<b>Couleur contrastée</b>	Utilisez cette option pour conserver uniquement la couleur spécifiée sur l'écran LCD et transformer toutes les autres en noir et blanc.
<b>BS</b>	<b>Permuter couleur</b>	Utilisez cette option pour transformer une couleur spécifiée sur l'écran LCD en une autre. La couleur spécifiée peut uniquement être permutée en une autre couleur ; vous ne pouvez pas choisir plusieurs couleurs.

- \* Il est également possible de modifier les couleurs chair des sujets qui ne sont pas humains.
- \* Il est possible que vous n'obteniez pas les résultats attendus en fonction de la couleur de la peau.

## 1 Menu FUNC. → (Mes couleurs : Photos)/ (Mes couleurs : Vidéos).

Reportez-vous à la section *Menus et paramètres* (p. 22).



Photos

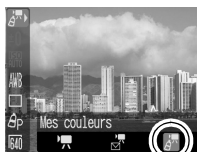

Vidéos

## 2 Menu FUNC. → \* (Film positif).

Reportez-vous à la section *Menus et paramètres* (p. 22).

\*Paramètre par défaut.

- Utilisez les touches ◀ ou ▶ pour sélectionner un mode Mes couleurs.





## 3 Réalisez votre prise de vue.

- Modes      

Appuyez sur la touche **FUNC./SET**. L'écran de prise de vue s'affiche de nouveau et vous pouvez prendre des photos.

- Modes  

: Reportez-vous à la section *Réglage de l'appareil photo sur le mode Couleur contrastée* (p. 52).

: Reportez-vous à la section *Réglage de l'appareil photo sur le mode Permuter couleur* (p. 53).



## Modification de la méthode d'enregistrement de l'image d'origine

Lorsque vous photographiez des images fixes dans un mode Mes couleurs, vous pouvez indiquer si l'image modifiée et l'image d'origine doivent être toutes les deux enregistrées ou non.

### 1 Menu (Enreg.) → (Enreg. Origin.) → [Marche]/[Arrêt].

Reportez-vous à *Menus et paramètres* (p. 23).

- Si vous sélectionnez [Marche], les deux images sont numérotées consécutivement, l'image modifiée à la suite de l'image d'origine.



### Enreg. Origin. est défini sur [Marche]

- Seule l'image modifiée s'affiche sur l'écran LCD lors de la prise de vue.
- L'image qui s'affiche sur l'écran LCD immédiatement après l'enregistrement est l'image modifiée. Si, à ce stade, vous effacez l'image, l'image d'origine est également effacée.  
Aussi, procédez avec prudence avant d'effacer un fichier.
- Dans la mesure où deux images sont enregistrées à chaque prise, le nombre de prises restant est à peu près égal à la moitié du nombre affiché lorsque cette fonction est définie sur [Arrêt].

## Réglage de l'appareil photo sur le mode Couleur contrastée

Toutes les couleurs hormis celle spécifiée sur l'écran LCD sont prises en noir et blanc.

### 1 (Couleur contrastée) → touche MENU.

Reportez-vous à la section *Menus et paramètres* (p. 22).

- L'appareil photo passe en mode d'entrée couleur et l'écran alterne entre l'image d'origine et l'image en mode Couleur contrastée (en fonction de la couleur définie précédemment).



### 2 **Visiez le sujet avec l'appareil photo de façon à ce que la couleur à conserver s'affiche au centre de l'écran LCD. Ensuite, appuyez sur la touche ◀.**

- Une seule couleur peut être spécifiée.
- Les touches ▲ ou ▼ vous permettent de préciser la gamme des couleurs conservées.
  - 5 : Prend uniquement la couleur que vous souhaitez conserver.
  - +5 : Prend également les couleurs proches de celle à conserver.

### 3 **Appuyez sur la touche FUNC./SET.**

- Ceci confirme vos paramètres.
- Appuyez sur la touche **MENU** pour revenir à l'écran de sélection du mode Mes couleurs.



- La couleur contrastée par défaut est la couleur verte.
- Il est possible que vous n'obteniez pas les résultats attendus si, après avoir sélectionné le mode d'entrée couleur, vous utilisez le flash ou changez la balance des blancs ou les paramètres de mesure.
- La couleur contrastée choisie est conservée même si l'appareil photo est mis hors tension.

## Réglage de l'appareil photo sur le mode Permuter couleur

Ce mode vous permet de transformer une couleur spécifiée sur l'écran LCD en une autre.

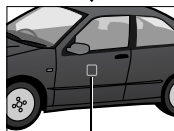

Couleur d'origine  
(Avant permutation)

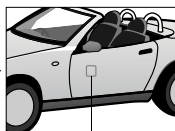

Couleur souhaitée  
(Après permutation)

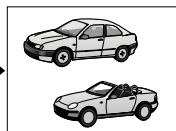

1

### (Permuter couleur) → touche MENU.

Reportez-vous à la section  
*Menus et paramètres* (p. 22).

- L'appareil photo passe en mode d'entrée couleur et l'écran alterne entre l'image d'origine et l'image en mode Permuter couleur (en fonction de la couleur définie précédemment).



2

### **Visez le sujet avec l'appareil photo de façon à ce que la couleur d'origine s'affiche au centre de l'écran LCD. Ensuite, appuyez sur la touche ◀.**

- Une seule couleur peut être spécifiée.
- Les touches ▲ ou ▼ vous permettent de préciser la gamme des couleurs permutes.
  - 5 : Prend uniquement la couleur que vous souhaitez permuter.
  - +5 : Prend également les couleurs proches de celle à permuter.

### 3 **Visez le sujet avec l'appareil photo de façon à ce que la couleur souhaitée s'affiche au centre de l'écran LCD. Ensuite, appuyez sur la touche ►.**

- Une seule couleur peut être spécifiée.

### 4 **Appuyez sur la touche FUNC./SET.**

- Ceci confirme vos paramètres.
- Appuyez sur la touche **MENU** pour revenir à l'écran de sélection du mode Mes couleurs.



- Le paramètre par défaut du mode Permuter couleur transforme le vert en blanc.
- Il est possible que vous n'obteniez pas les résultats attendus si, après avoir sélectionné le mode d'entrée couleur, vous utilisez le flash ou changez la balance des blancs ou les paramètres de mesure.
- Les couleurs spécifiées dans le mode Permuter couleur sont conservées même si l'appareil photo est mis hors tension.

## Réglage de la vitesse ISO

Mode de prise de vue



Augmentez la vitesse ISO lorsque vous souhaitez réduire l'impact des mouvements de l'appareil photo, désactiver le flash lors de prises de vue dans des endroits sombres, ou encore lorsque vous souhaitez utiliser une vitesse d'obturation en mode rapide.

### 1 **Menu FUNC. → \* (Vitesse ISO).**

Reportez-vous à la section *Menus et paramètres* (p. 22).

\*Paramètre par défaut.

- À l'aide des touches ◀ ou ▶, sélectionnez une vitesse ISO, puis appuyez sur la touche **FUNC./SET**.
- Le paramètre AUTO sélectionne la vitesse optimale.





# Réinitialisation du numéro des fichiers

Mode de prise de vue



Mode de lecture



À chaque image enregistrée est automatiquement attribué un numéro de fichier. Vous pouvez sélectionner la façon dont ces numéros de fichiers sont attribués.

## 1 Menu (Configurer) → (Réinit. fich. No.) → [Marche]/[Arrêt].

Reportez-vous à *Menus et paramètres* (p. 23).



## Fonction Réinit.fich.No.

<b>Marche</b>	Le numéro de fichier est réinitialisé au début (100-0001) à chaque nouvelle insertion d'une carte mémoire. Les nouvelles images enregistrées sur les cartes mémoire déjà dotées de fichiers se voient attribuer le prochain numéro disponible.
<b>Arrêt</b>	Le numéro de fichier de la dernière image à prendre est mémorisé afin que les images enregistrées sur une nouvelle carte mémoire commencent au numéro suivant. Cette option convient particulièrement pour une gestion globale des images présentes sur un ordinateur. En effet, elle permet d'éviter la duplication des noms de fichiers.



Reportez-vous au *Guide d'utilisation des logiciels* pour connaître la structure des dossiers de cartes mémoire.

→ Reportez-vous au *Guide en bref* (p. 10)

## Q Agrandissement des images



### 1 Déplacez la commande de zoom vers Q.

- L'icône **SET**  s'affiche et une partie agrandie de l'image apparaît.
- Les images peuvent être agrandies jusqu'à environ 10x.



Emplacement approximatif de la zone agrandie

### 2 Appuyez sur la touche **FUNC./SET**, puis utilisez les touches **◀**, **▶**, **▲** ou **▼** pour vous déplacer dans l'image.

- L'icône **SET**  s'affiche.
- Si vous appuyez à nouveau sur la touche **FUNC./SET**, l'appareil photo bascule en mode de déplacement parmi les images. L'icône **SET**  s'affiche. Les touches **◀** ou **▶** vous permettent d'accéder à l'image suivante ou à l'image précédente avec le même facteur d'agrandissement. Le mode de déplacement parmi les images s'annule lorsque vous appuyez à nouveau sur la touche **FUNC./SET**.
- Vous pouvez modifier le facteur d'agrandissement à l'aide de la commande de zoom.

#### Pour annuler l'affichage agrandi

Déplacez la commande de zoom vers **▼**. (Vous pouvez également l'annuler immédiatement en appuyant sur la touche **MENU**.)



Les images de clips vidéo et les images en mode de lecture d'index ne peuvent pas être agrandies.

# Affichage des images par séries de neuf (Lecture d'index)

## 1 Affichez une image en appuyant sur la touche **FUNC./SET** pendant au minimum 1 seconde.

- Il est possible d'afficher jusqu'à neuf images à la fois en mode de lecture d'index.
- Utilisez les touches ◀, ▶, ▲ ou ▼ pour sélectionner une autre image.

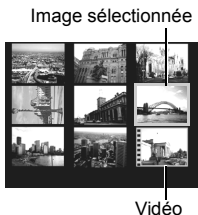

### Pour revenir au mode de lecture image par image

Appuyez sur la touche **FUNC./SET** pendant au minimum 1 seconde.

# Lecture de vidéos



Il est impossible de lire les vidéos en mode de lecture d'index.

## 1 Affichez une vidéo, puis appuyez sur la touche **FUNC./SET**.

- Les images accompagnées d'une icône  sont des vidéos.











Panneau de commandes vidéo

## 2 Sélectionnez (Lire) et appuyez sur la touche **FUNC./SET**.

- La lecture de la vidéo est interrompue si vous appuyez sur la touche **FUNC./SET** pendant la lecture. Pour reprendre sa lecture, appuyez à nouveau sur cette touche.
- Lorsque la lecture est terminée, la vidéo s'arrête sur la dernière image affichée. Appuyez sur la touche **FUNC./SET** pour afficher le panneau de commandes vidéo.

## Utilisation du panneau de commandes vidéo

	Lecture d'une seule image
	Lire
	Imprimer (apparaît uniquement lorsque l'appareil photo est connecté à une imprimante. Pour plus d'informations, reportez-vous à votre documentation relative à l'impression directe.)
	Affiche la première image
	Image précédente (Déclenchement du retour rapide si vous maintenez la touche <b>FUNC./SET</b> enfoncée)
	Image suivante (Déclenchement de l'avance rapide si vous maintenez la touche <b>FUNC./SET</b> enfoncée)
	Affiche la dernière image
	Éditer (Passage en mode d'édition vidéo) (p. 59)

# Édition de vidéos

Vous avez la possibilité de supprimer certaines parties d'une vidéo enregistrée.



Les vidéos d'une longueur d'1 seconde ou plus (avant édition) peuvent être éditées par sections d'1 seconde. En revanche, les vidéos protégées et les vidéos inférieures à 1 seconde ne peuvent pas être éditées.



**1** Sélectionnez  (Éditer) dans le panneau de commandes vidéo, puis appuyez sur la touche **FUNC./SET**.



- Le panneau d'édition vidéo ainsi que la barre correspondante s'affichent.

Panneau d'édition vidéo



Barre d'édition vidéo

**2** Utilisez les touches **▲** ou **▼** pour sélectionner  (Couper le début) ou  (Couper la fin) et les touches **◀** ou **▶** pour préciser le point de coupe (**↓**).

- Pour visionner une vidéo éditée provisoire, sélectionnez  (Lire) et appuyez sur la touche **FUNC./SET**.
- Si vous sélectionnez  (Sortir), les modifications sont annulées et le panneau de commandes vidéo s'affiche à nouveau.

**3** Sélectionnez  (Sauvegarder) et appuyez sur la touche **FUNC./SET**.

## 4 Sélectionnez [**Nouv. Fichier**] ou [**Écraser**] et appuyez sur la touche **FUNC./SET**.

- [**Nouv. Fichier**] enregistre la vidéo modifiée sous un nouveau nom de fichier. Les données d'origine demeurent inchangées.

Notez que si vous appuyez sur la touche **FUNC./SET** durant l'enregistrement de la vidéo, l'enregistrement est annulé.

- [**Écraser**] enregistre la vidéo modifiée sous son nom d'origine. Les données d'origine sont supprimées.
- En cas d'espace insuffisant sur la carte mémoire, seule l'option [**Écraser**] peut être sélectionnée.



L'enregistrement d'une vidéo modifiée peut nécessiter environ 3 minutes. Si les batteries sont en partie déchargées, les séquences vidéo modifiées ne peuvent pas être enregistrées. Lors de l'édition de vidéos, il est recommandé d'utiliser les deux nouvelles batteries rechargeables NiMH de type AA (charge pleine) ou le kit adaptateur secteur ACK800, vendu séparément (p. 88).

# Rotation des images dans l'affichage

Vous pouvez faire pivoter les images à l'écran dans le sens des aiguilles d'une montre selon un angle de 90° ou de 270°.



Original



90°



270°

## 1 Menu (Lecture) → (Rotation).

Reportez-vous à *Menus et paramètres* (p. 23).

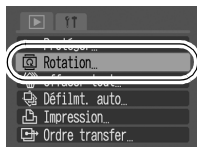

## 2 À l'aide des touches ◀ ou ▶, sélectionnez une image à faire pivoter. Ensuite, appuyez sur la touche FUNC./SET pour lui appliquer une rotation.

- La touche **FUNC./SET** vous permet, à chaque pression, d'alterner entre les différentes orientations : 90°/270°/original.
- Vous avez la possibilité de faire pivoter vos images en mode de lecture d'index.



- Il est impossible de faire pivoter les vidéos.
- Lorsque des images sont téléchargées sur un ordinateur, l'orientation des images pivotées par l'appareil photo dépend du logiciel utilisé pour le téléchargement.

# Lecture automatique (Défilmt. auto)

Toutes les images présentes sur une carte mémoire peuvent être affichées automatiquement.

La durée d'affichage est de 3 secondes.

## 1 Menu (Lecture) → (Défilmt. auto) → touche **FUNC./SET**.

Reportez-vous à *Menus et paramètres* (p. 23).

- Le défilement automatique démarre.
- Les fonctions suivantes sont disponibles pendant la lecture automatique.

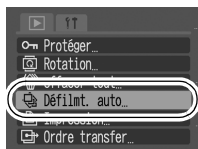

- Interruption et reprise du défilement automatique : appuyez sur la touche **FUNC./SET**.
- Avance/retour rapide du défilement automatique : appuyez sur les touches ◀ ou ▶ (maintenez la touche enfoncée pour avancer plus rapidement).
- Arrêt du défilement automatique : appuyez sur la touche **MENU**.



- L'intervalle d'affichage peut différer légèrement de la durée définie pour certaines images lors de la lecture.
- Les vidéos sont lues dans leur intégralité, quelle que soit la durée définie dans les paramètres du défilement automatique.
- La fonction d'économie d'énergie est désactivée lors d'un défilement automatique sur l'appareil photo (p. 20).



# Protection des images

Vous pouvez protéger les images et les vidéos importantes contre leur suppression accidentelle.

## 1 Menu (Lecture) → (Protéger).

Reportez-vous à *Menus et paramètres* (p. 23).

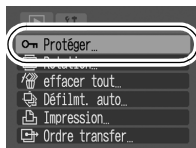

## 2 Sélectionnez l'image que vous souhaitez protéger à l'aide des touches ◀ ou ▶, puis appuyez sur la touche FUNC./SET.

- Appuyez à nouveau sur la touche FUNC./SET pour annuler le paramètre.
- Vous pouvez également protéger vos images en mode de lecture d'index.



Icône de protection

# Effacement de toutes les images



- Attention : il est impossible de récupérer les images effacées. Avant d'effacer une image, assurez-vous que vous souhaitez vraiment la supprimer.
- Cette fonction ne permet pas d'effacer les images protégées.

1

## Menu (Lecture) → (effacer tout).

Reportez-vous à *Menus et paramètres* (p. 23).



2

## Sélectionnez [OK] et appuyez sur la touche **FUNC./SET**.

- Pour annuler l'effacement, sélectionnez [Annuler].



Formatez la carte mémoire lorsque vous souhaitez effacer non seulement les données d'image, mais également toutes les données contenues sur la carte (p. 21).

## Définition des paramètres d'impression DPOF

Vous pouvez sélectionner les images à imprimer sur une carte mémoire et indiquer le nombre d'exemplaires à imprimer au préalable à l'aide de l'appareil photo. Cette option s'avère extrêmement pratique pour imprimer des photos sur une imprimante compatible avec la fonction d'impression directe ou pour envoyer celles-ci à un laboratoire de développement.

Si les paramètres d'impression de votre carte mémoire ont été définis par un appareil photo différent mais compatible DPOF, l'icône  s'affiche. Ces paramètres seront remplacés par ceux de votre appareil photo.

### 1 Menu (Lecture) → (Impression).

Reportez-vous à *Menus et paramètres* (p. 23).



## Images individuelles



### 2 Sélectionnez [demande] et appuyez sur la touche FUNC./SET.

- Sélectionnez [Reinit.] pour annuler tous les paramètres d'impression des images.



### 3 Sélectionnez les images à imprimer.

● Comme illustré ci-dessous, les modes de sélection diffèrent pour les paramètres Type d'impression (p. 67).

-  (Standard) /  (Toutes)

Sélectionnez une image, appuyez sur la touche **FUNC./SET**, puis utilisez les touches ▲ ou ▼ pour sélectionner le nombre d'exemplaires à imprimer (jusqu'à 99).

-  (Index)

Sélectionnez une image, puis appuyez sur la touche **FUNC./SET** pour la sélectionner ou la désélectionner.

● Vous pouvez également sélectionner vos images en mode de lecture d'index.

Nombre d'exemplaires à imprimer



Impression d'index



## Toutes les images stockées sur une carte mémoire

### 2 Sélectionnez [Marquer] et appuyez sur la touche **FUNC./SET**.

● Sélectionnez [Reinit.] pour annuler tous les paramètres d'impression des images.



### 3 Sélectionnez [OK] et appuyez sur la touche **FUNC./SET**.



- Les tirages obtenus avec certaines imprimantes ou effectués par certains laboratoires photo risquent de ne pas refléter les paramètres d'impression spécifiés.
- Les paramètres d'impression ne peuvent pas être définis pour les vidéos.



- Les images sont imprimées dans l'ordre chronologique de leur prise de vue, de la plus ancienne à la plus récente.
- Vous pouvez sélectionner, au maximum, 998 images.
- Lorsque [Type d'impres.] est défini sur [Toutes], le nombre d'exemplaires à imprimer peut être défini. Lorsqu'il est réglé sur [Index], il ne peut pas être défini (seul un exemplaire peut être imprimé).
- Ne définissez pas la date dans les paramètres d'impression DPOF lorsque vous imprimez des images dont la date a été intégrée avec la fonction [Cachet date]. La date risque alors d'être imprimée deux fois.

## Définition du style d'impression

Définissez le style d'impression après avoir sélectionné l'image à imprimer. Les paramètres d'impression suivants peuvent être sélectionnés.

Type d'impression	<input checked="" type="checkbox"/> <b>Standard</b>	Imprime une image par page.
	<input type="checkbox"/> <b>Index</b>	Imprime les images sélectionnées ensemble à taille réduite sous la forme d'un index.
	<input type="checkbox"/> <b>Toutes</b>	Imprime les images aux deux formats, standard et index.
<input checked="" type="checkbox"/> <b>Date</b>	Ajoute la date à l'impression.	
<input checked="" type="checkbox"/> <b>Fichier No</b>	Ajoute le numéro du fichier à l'impression.	

### 1 Menu (Lecture) → (Impression).

Reportez-vous à *Menus et paramètres* (p. 23).



## 2 Sélectionnez [Configurer] et appuyez sur la touche **FUNC./SET (Fonction/Définir)**.



## 3 Sélectionnez [Type d'impres.], [Date] ou [Fichier No], puis définissez les paramètres souhaités.



- Les paramètres Date et Fichier No varient comme suit, en fonction du type d'impression.
  - Index  
[Date] et [Fichier No] ne peuvent pas être définis en même temps.
  - Standard ou Toutes  
[Date] et [Fichier No] peuvent être définis sur [Marche] en même temps. Cependant, les informations imprimables peuvent varier d'une imprimante à une autre.
- Les dates intégrées en mode  (Mode d'impression de date de carte postale) (p. 34) sont imprimées même lorsque le paramètre [Date] est réglé sur [Arrêt].
- Les dates sont imprimées avec le style précisé dans le menu [Date/Heure] (p. 25).

# Définition des paramètres de transfert DPOF

Vous pouvez utiliser l'appareil photo afin de spécifier des paramètres pour les images avant leur téléchargement sur un ordinateur. Pour obtenir des instructions sur la façon de transférer des images sur votre ordinateur, reportez-vous au *Guide de démarrage des logiciels*.

Les paramètres utilisés sur l'appareil photo sont compatibles avec les normes DPOF (Digital Print Order Format).

**Si les paramètres de transfert de votre carte mémoire ont été définis par un appareil photo différent mais compatible DPOF, l'icône  s'affiche. Ces paramètres seront remplacés par ceux de votre appareil photo.**

## 1 Menu (Lecture) → (Ordre transfer).

Reportez-vous à *Menus et paramètres* (p. 23).



## Images individuelles

### 2 Sélectionnez [demande] et appuyez sur la touche FUNC./SET.

- Sélectionnez [Reinit.] pour annuler tous les paramètres d'ordre de transfert.

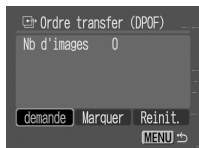

### 3 Sélectionnez une image à transférer et appuyez sur la touche **FUNC./SET**.

- Appuyez à nouveau sur la touche **FUNC./SET** pour désélectionner le paramètre.
- Vous pouvez également sélectionner vos images en mode de lecture d'index (p. 57).

Transfert



## Toutes les images stockées sur une carte mémoire

### 2 Sélectionnez [Marquer] et appuyez sur la touche **FUNC./SET**.

- Sélectionnez [Reinit.] pour annuler tous les paramètres d'ordre de transfert.



### 3 Sélectionnez [OK] et appuyez sur la touche **FUNC./SET**.



- Les images sont transférées dans l'ordre chronologique de leur prise de vue, de la plus ancienne à la plus récente.
- Vous pouvez sélectionner, au maximum, 998 images.



## Appareil photo

### L'appareil photo ne fonctionne pas.

L'appareil photo est hors tension.	● Appuyez un moment sur la touche Alimentation ( <i>Guide en bref</i> p. 2).
Le couvercle du logement de la carte mémoire ou du compartiment de la batterie est ouvert.	● Vérifiez que le couvercle du logement de la carte mémoire ou du compartiment de la batterie est bien fermé ( <i>Guide en bref</i> p. 1).
Les piles sont insérées dans le mauvais sens.	● Remplacez les piles dans l'appareil photo, dans le bon sens ( <i>Guide en bref</i> p. 1).
Les piles ne sont pas du type approprié.	● Utilisez uniquement des piles alcalines de type AA neuves ou des batteries rechargeables NiMH Canon de type AA. ( <i>Guide en bref</i> p. 1).
Tension insuffisante de la batterie (le message « Changer la batterie » apparaît).	● Insérez les deux batteries rechargeables NiMH de type AA, neuves ou complètement chargées, dans l'appareil photo ( <i>Guide en bref</i> p. 1). ● Utilisez le kit adaptateur secteur ACK800 (vendu séparément) (p. 88).
Mauvais contact entre l'appareil photo et les pôles des piles.	● Essuyez les bornes à l'aide d'un chiffon doux avant de charger ou d'utiliser la pile (p. 83). ● Réinsérez les piles à plusieurs reprises.

## L'appareil photo est sous tension

### Le message « Carte protégée » apparaît.

La languette de votre carte mémoire SD est placée sur la position « protection contre l'écriture ».	● Faites glisser la languette vers le haut lorsque vous procédez à un enregistrement ou à un effacement sur la carte mémoire ou que vous la formatez (p. 85).
---	---

## Le menu Date/Heure apparaît.

La charge de la pile bouton lithium est faible.

- Remplacez-la (p. 87).

## Écran LCD

### L'écran devient sombre.

L'image affichée sur l'écran LCD s'obscurcit lorsque le soleil ou une lumière vive donne directement dessus.

- Il ne s'agit pas d'un dysfonctionnement. Ceci n'affecte pas les images enregistrées.

### Une barre de lumière (rouge ou violette) s'affiche sur l'écran LCD.

Le sujet est trop clair.

- Ce phénomène est normal sur les appareils de technologie CCD. Il ne s'agit pas d'un dysfonctionnement. Cette barre de lumière ne sera pas enregistrée lors de la prise de photos, mais elle le sera lors de la réalisation de vidéos.

### apparaît.

Une vitesse d'obturation lente a probablement été sélectionnée en raison d'un éclairage insuffisant.





- Augmentez la vitesse ISO, réglez le flash sur une position autre que  (flash désactivé) ou fixez l'appareil photo sur un trépied pour réaliser vos prises de vue (*Guide en bref* p. 8).

### apparaît.

Ce symbole apparaît lorsque la carte mémoire utilisée présente des paramètres d'impression ou de transfert définis par un autre appareil photo compatible DPOF.

- Portez une attention particulière lors de la modification des paramètres d'impression ou de transfert issus d'un autre appareil photo DPOF. En effet, ceux-ci seront écrasés et remplacés par ceux de votre appareil photo (p. 65).

## L'appareil photo n'enregistre pas.

Le sélecteur de mode est en position  (Lecture).	● Placez le sélecteur de mode sur la position  ,  , <b>SCN</b> ou  ( <i>Guide en bref</i> p. 6).
Le flash est en cours de charge.	● Le témoin s'allume en orange une fois le flash chargé. Vous pouvez alors appuyer sur le déclencheur (p. 19).
La carte mémoire est pleine.	● Insérez une nouvelle carte mémoire ( <i>Guide en bref</i> p. 1). ● Le cas échéant, téléchargez les images sur un ordinateur et effacez-les de la carte mémoire pour libérer de l'espace (p. 64, <i>Guide en bref</i> p. 10).
La carte mémoire est mal formatée.	● Formatez la carte mémoire (p. 21). ● Si le problème persiste, il se peut que les circuits logiques de la carte mémoire soient endommagés. Dans ce cas, veuillez vous adresser au centre d'assistance Canon le plus proche.
La carte mémoire SD est protégée en écriture.	● Faites glisser la languette de protection contre l'écriture de la carte mémoire SD vers le haut (p. 85).

## Image visualisée dans le viseur et image

En règle générale, l'image enregistrée représente une scène plus vaste que celle visible dans le viseur.	● Vérifiez la taille réelle de l'image avec l'écran LCD. La différence peut être sensible. En mode Macro ou Super macro, utilisez donc l'écran LCD (p. 15).
--	---

## L'image est floue ou le sujet n'est pas net.

Le faisceau AF est réglé sur la position [Arrêt].	● Dans les endroits sombres où la mise au point de l'appareil photo s'avère difficile, le faisceau AF se déclenche afin de faciliter cette mise au point. Or, le faisceau AF ne fonctionne pas s'il est désactivé. Par conséquent, réglez-le sur [Marche] pour l'activer (p. 24). Veillez à ne pas obstruer le faisceau AF avec votre main lors de l'utilisation de l'appareil photo.
---	---

L'appareil photo bouge lorsque vous appuyez sur le déclencheur.

- Le réglage du retardateur sur  (2 secondes) retarde de 2 secondes l'activation du déclencheur, laissant ainsi à l'appareil photo le temps de se stabiliser, ce qui évite la prise d'images floues (p. 35).  
Pour obtenir des résultats encore meilleurs, placez l'appareil photo sur une surface stable ou sur un trépied.

Le sujet est en dehors de la plage de mise au point.

- Réalisez votre prise de vue en respectant la distance adéquate par rapport au sujet (p. 95).
- Utilisez le mode infini pour prendre des sujets éloignés (*Guide en bref* p. 9).

La mise au point sur le sujet est difficile.

- Verrouillez la mise au point pour effectuer votre prise de vue (p. 42).

### **Le sujet de l'image enregistrée est trop sombre.**

La lumière est insuffisante pour la prise de vue.

- Réglez le flash sur  (Marche) (*Guide en bref* p. 8).

Le sujet est sombre par rapport à l'arrière-plan.

- Réglez la correction d'exposition sur une valeur positive (+).
- Utilisez la fonction de mesure spot (p. 43).

Le flash n'atteint pas le sujet, qui est trop éloigné.

- Lorsque vous utilisez le flash interne, réalisez votre prise de vue en respectant la distance adéquate par rapport au sujet (p. 95).
- Augmentez la vitesse ISO, puis effectuez la prise de vue (p. 54).

## Le sujet de l'image enregistrée est trop clair.

Le sujet est trop près, ce qui rend le flash trop puissant.

- Lorsque vous utilisez le flash interne, réalisez votre prise de vue en respectant la distance adéquate par rapport au sujet.

Le sujet est clair par rapport à l'arrière-plan.

- Réglez la correction d'exposition sur une valeur négative (-) (p. 44).
- Utilisez la fonction de mesure spot (p. 43).

La lumière donne directement sur le sujet ou est réfléchié par le sujet dans l'appareil photo.



- Modifiez l'angle de prise de vue.

Le flash est activé.

- Réglez le flash sur  (Arrêt) (*Guide en bref* p. 8).

## L'image apparaît blanche. L'image contient du bruit.

La vitesse ISO est trop élevée.

- Des vitesses ISO supérieures augmentent les parasites sur l'image. Pour prendre des images nettes, utilisez la vitesse ISO la plus faible possible (p. 54).
- En modes  Mode Nuit,  Enfants & animaux et  Intérieur, la vitesse ISO est plus grande, favorisant ainsi l'apparition de bruit.



## Des points blancs apparaissent sur l'image.

La lumière du flash s'est reflétée sur des particules de poussière ou des insectes. Ceci s'observe surtout lors de prises de vue en grand angle.

- Il s'agit d'un phénomène se produisant avec les appareils photo numériques. Il ne s'agit pas d'un dysfonctionnement.

## Les yeux apparaissent rouges.

La lumière réfléchie par les yeux donne l'impression que ceux-ci sont rouges lorsque le flash est utilisé dans des endroits sombres.

- Dans ces conditions, utilisez l'atténuateur  d'yeux rouges (*Guide en bref* p. 8). Pour que ce mode soit efficace, les sujets doivent directement faire face à la lampe atténuateur d'yeux rouges. Demandez-leur de regarder la lampe bien en face.
- Pour des résultats encore meilleurs, augmentez l'éclairage intérieur ou rapprochez-vous des sujets. L'obturateur ne s'active qu'environ 1 seconde après la lampe atténuateur d'yeux rouges afin d'améliorer l'effet obtenu (sauf lors de l'utilisation du mode  Enfants & animaux).

## La prise de vue en continu est lente.

Les performances de la carte mémoire sont anormalement basses.

- Pour optimiser la prise de vue en continu, il est recommandé de formater la carte mémoire dans votre appareil photo après avoir sauvegardé toutes les images qu'elle contient sur votre ordinateur (p. 21, *Guide en bref* p. 13).

## L'enregistrement des images sur la carte mémoire prend du temps.

La carte mémoire a été formatée dans un autre appareil photo.

- Utilisez une carte mémoire formatée avec cet appareil photo (p. 21).

## L'objectif ne se rétracte pas.

Le couvercle du logement de la carte mémoire ou du compartiment de la batterie a été ouvert alors que l'appareil était sous tension.

- En premier lieu, fermez le couvercle du logement de la carte mémoire ou du compartiment de la batterie, puis mettez l'appareil photo hors tension (*Guide en bref* p. 1).

# Enregistrement de vidéos

## La durée d'enregistrement ne s'affiche pas correctement ou l'enregistrement s'interrompt de manière inattendue.

Les types de cartes mémoire suivants sont utilisés :

- cartes à enregistrement lent ;
- cartes formatées sur un ordinateur ou sur un autre appareil photo ;
- cartes sur lesquelles des images ont été enregistrées et effacées à de nombreuses reprises.

- Bien qu'il soit possible que la durée d'enregistrement ne s'affiche pas correctement pendant l'enregistrement, la vidéo sera bien enregistrée sur la carte mémoire. La durée d'enregistrement s'affichera correctement si vous formatez la carte mémoire dans cet appareil photo (sauf s'il s'agit d'une carte mémoire à enregistrement lent) (p. 21).

## "!" apparaît fréquemment sur l'écran LCD.

Si l'espace libre dans la mémoire interne de l'appareil photo est insuffisant, le symbole « ! » s'affiche en rouge sur l'écran LCD et l'enregistrement de la vidéo s'interrompt peu après.

- Procédez comme suit.
  - Reformatez la carte mémoire avant de filmer (p. 21).
  - Diminuez la résolution ou le nombre d'images par seconde (p. 29).
  - Utilisez une carte mémoire à grande vitesse (SDC-512MSH, etc.)

## Le zoom ne fonctionne pas.

La commande de zoom a été actionnée pendant un enregistrement en mode Vidéo.

- Actionnez le zoom avant d'enregistrer votre vidéo (*Guide en bref* p. 7). En revanche, le zoom numérique peut être utilisé en mode Vidéo (  Standard uniquement) (p. 32).

## Lecture impossible.

Vous avez tenté de lire des photos prises avec un autre appareil photo ou des images modifiées sur un ordinateur.

- Les images d'ordinateur peuvent être lues si elles sont ajoutées dans l'appareil photo à l'aide du logiciel ZoomBrowser EX ou ImageBrowser fourni. Reportez-vous au *Guide de démarrages des logiciels ZoomBrowser EX/ImageBrowser* (PDF).

Le nom du fichier a été modifié avec un ordinateur ou l'emplacement du fichier a changé.

- Définissez le nom ou l'emplacement du fichier conformément au format de fichier/structure de l'appareil. (Pour plus d'informations, reportez-vous au *Guide de démarrage des logiciels*).

## Il est impossible d'éditer les vidéos.

Certaines vidéos enregistrées sur un autre appareil photo ne peuvent pas être éditées.

## La lecture des vidéos est irrégulière.

Les vidéos enregistrées avec des résolutions et des cadences de prise de vue élevées peuvent s'interrompre momentanément lorsqu'elles sont lues sur des cartes mémoire à lecture lente.

Vous pouvez éventuellement constater des défauts d'image si vous lisez une vidéo sur un ordinateur dont les ressources système sont insuffisantes.

## La lecture des images de la carte mémoire est lente.

La carte mémoire a été formatée dans un autre appareil photo.

- Utilisez une carte mémoire formatée avec cet appareil photo (p. 21).



# Batterie et piles/chargeur de batterie

## Les piles ou la batterie se déchargent rapidement.

Les piles ne sont pas du type approprié.

- Utilisez exclusivement des piles alcalines neuves de type AA ou des batteries rechargeables NiMH Canon de type AA.  
Reportez-vous à la section *Manipulation des batteries* (p. 83).

Les piles sont froides. Les performances des piles se détériorent à basse température.

- Si vous réalisez des prises de vue dans un environnement froid, gardez les piles au chaud (en les plaçant dans une poche intérieure, par exemple) jusqu'à leur utilisation.

Les pôles des piles sont sales.

- Nettoyez-les correctement à l'aide d'un chiffon propre et sec avant utilisation.
- Réinsérez les piles à plusieurs reprises.

## Les batteries rechargeables NiMH Canon de type AA se déchargent rapidement.

Les batteries n'ont pas été utilisées depuis plus d'un an.

- Si les batteries sont rechargeables : les performances devraient connaître un retour à la normale après plusieurs cycles de charge.

La durée de vie des batteries est dépassée.

- Remplacez les batteries par des neuves.

## Les batteries ne se chargent pas dans le chargeur vendu séparément.

Les batteries ont été insérées dans le chargeur dans le mauvais sens.

- Remplacez les batteries dans le chargeur, dans le bon sens.

Mauvais contact électrique.

- Veillez à insérer fermement les batteries dans le chargeur. Branchez fermement le cordon d'alimentation secteur au chargeur d'une part, et à la prise de courant d'autre part.

Les pôles des piles sont sales.

- Nettoyez-les correctement à l'aide d'un chiffon propre et sec avant chargement.

La durée de vie des piles est dépassée.

- Remplacez les deux piles par des neuves.

# Liste des messages

Les messages suivants peuvent s'afficher sur l'écran LCD lors des prises de vue ou de la lecture. Pour consulter les messages qui s'affichent lors de la connexion d'une imprimante, reportez-vous au *Guide d'utilisation de l'impression directe*.

## Occupé.

- Une image est en cours d'enregistrement sur la carte mémoire ou de lecture à partir de cette dernière.

## Carte mémoire absente

- Vous avez tenté de prendre une photo ou de lire des images alors qu'aucune carte mémoire n'est installée.

## Carte protégée

- La carte SD est protégée en écriture.

## Enregistrement impossible

- Vous avez tenté de prendre une photo alors qu'aucune carte mémoire n'est installée.

## Erreur carte mémoire

- La carte mémoire présente une anomalie.

## Carte mémoire pleine

- La carte mémoire est saturée, aucune image supplémentaire ne peut être enregistrée. Ni aucun paramètre d'image ou de son.

## Nom incorrect !

- L'image n'a pas pu être créée, car le répertoire contient déjà une image du même nom, ou le nombre maximal de fichiers a été atteint. Dans le menu  Configurer, attribuez la valeur [Marche] à l'option Réinit.fich.No. Enregistrez sur un ordinateur toutes les images que vous souhaitez conserver, puis reformatez la carte mémoire. N'oubliez pas qu'en formatant la carte, vous effacez toutes les images et les données qu'elle contient.

## Changer la batterie

- La charge des piles est insuffisante pour pouvoir faire fonctionner l'appareil photo. Remplacez-les par de nouvelles piles alcalines de type AA ou par des batteries rechargeables NiMH Canon de type AA complètement chargées (veillez à remplacer toutes les piles en même temps).

### **Aucune image**

- Aucune image n'est enregistrée sur la carte mémoire.

### **Image trop grande**

- Vous avez tenté de lire une image d'une taille supérieure à 4 992 x 3 328 pixels ou dont la taille des données est importante.

### **Format JPEG incompatible**

- Vous avez tenté de lire une image JPEG non compatible.

### **Données corrompues**

- L'image que vous tentez de lire contient des données corrompues.

### **RAW**

- Vous avez tenté de lire une image RAW.

### **Image inconnue**

- Vous tentez de lire une image enregistrée dans un type de données spécial (type de données propriétaire utilisé par l'appareil photo d'un autre fabricant, etc.) ou un clip vidéo enregistré par un autre appareil photo.

### **Agrandissement impossible**

- Vous tentez d'agrandir une image enregistrée dans un appareil photo ou un type de données différent, une image modifiée avec un ordinateur, ou une vidéo.

### **Rotation impossible**

- Vous tentez de faire pivoter une image enregistrée dans un appareil photo ou un type de données différent, une image modifiée avec un ordinateur, ou une vidéo.

### **Protégée !**

- Vous tentez d'effacer une image ou une vidéo protégée.

### **Trop d'annotations**

- Un nombre trop important d'images ont été annotées avec des paramètres d'impression ou de transfert. Plus aucun traitement n'est possible.

### **Clôture impossible**

- Impossible d'enregistrer les paramètres d'impression ou de transfert.

## Image indisponible

- Vous tentez de définir des paramètres d'impression pour une image non-JPEG.

## Exx

- (xx : numéro) Dysfonctionnement de l'appareil photo. Mettez l'appareil photo hors tension, puis de nouveau sous tension, et prenez ou lisez une photo. Si le code d'erreur s'affiche à nouveau, cela signifie qu'un problème a été détecté. Notez le numéro et contactez le centre d'assistance Canon. Si un code d'erreur s'affiche immédiatement après une prise de vue, il se peut que l'image n'ait pas été enregistrée. Vérifiez l'image en mode de lecture.
-

## Manipulation des batteries

### Charge de la batterie

L'icône et le message suivants apparaissent.



Si vous prévoyez d'utiliser la batterie de manière prolongée, rechargez-la dès que possible ou utilisez une batterie neuve.

#### Changer la batterie

Le niveau de charge de la batterie est insuffisant pour pouvoir faire fonctionner l'appareil photo. Remplacez-la immédiatement.

### Précautions de manipulation de la batterie

- **Utilisez uniquement des piles alcalines de type AA ou des batteries rechargeables NiMH Canon de type AA (vendues séparément).**  
Même s'il est possible d'utiliser des batteries au nickel-cadmium de type AA, les performances sont incertaines et leur utilisation n'est pas conseillée.
- **Le temps de fonctionnement des piles que vous achetez peut être plus court que celui des piles fournies avec l'appareil photo.**  
En effet, les performances des piles alcalines peuvent varier en fonction de leur marque.
- **Si vous utilisez l'appareil photo dans des zones froides ou pendant une longue période, il est conseillé d'utiliser le kit de batteries rechargeables NiMH Canon de type AA (vendu séparément).**  
Le temps de fonctionnement de l'appareil photo peut être plus court à des températures basses lorsque vous utilisez des piles alcalines. En raison de leurs caractéristiques, la durée de vie des piles alcalines peut être plus courte que celle des batteries rechargeables NiMH.
- **Ne combinez jamais des batteries neuves avec des batteries déjà utilisées dans d'autres appareils.**  
Les piles usagées peuvent couler.
- **Assurez-vous de charger les piles en plaçant les signes positif (+) et négatif (-) dans le bon sens.**
- **Ne mélangez jamais des piles de types ou de fabricants différents. Les deux piles doivent être identiques.**

- **Avant d'insérer les piles, nettoyez-en les bornes à l'aide d'un chiffon sec.**

Des traces grasses ou des poussières peuvent entraîner une diminution sensible du nombre d'images enregistrables ou réduire le temps d'utilisation.

- **Les performances des piles se détériorent à basse température, l'icône de pile  apparaît.**

Si vous utilisez l'appareil photo dans des zones froides et si les piles faiblissent plus rapidement que prévu, vous pouvez rétablir les performances en plaçant les piles dans une poche intérieure afin de les réchauffer avant leur utilisation.

- **Vérifiez que vous ne placez pas les piles dans une poche contenant un porte-clés métallique ou tout autre objet métallique susceptible de provoquer un court-circuit.**

- **Si vous n'envisagez pas d'utiliser l'appareil photo pendant une longue période, retirez les piles de celui-ci et stockez-les dans un endroit sûr.**

Les piles peuvent couler et endommager l'appareil photo si elles restent installées pendant une période prolongée sans utilisation.



## **Avertissement**

**N'utilisez jamais des piles endommagées ou dont l'enveloppe extérieure est partiellement ou complètement manquante ou déchirée. Celles-ci risquent de couler, de provoquer une surchauffe ou d'exploser.**

Vérifiez toujours l'enveloppe des piles achetées avant de les utiliser car certaines peuvent présenter des enveloppes défectueuses.

N'utilisez pas de telles piles.

**N'utilisez jamais de piles qui ressemblent à ceci.**



Piles dont toute l'enveloppe (gaine d'isolation électrique) ou une partie est déchirée.



L'électrode positive (et la borne) est plate.



La borne négative est correctement formée (dépassé de la base métallique), mais l'enveloppe n'atteint pas les bords de la base métallique.

# Manipulation de la carte mémoire

## Carte mémoire SD (vendue séparément) Languette de protection contre l'écriture

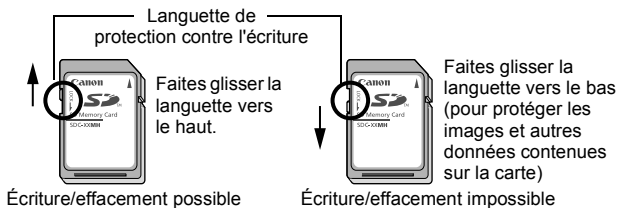

## Précautions de manipulation

- Les cartes mémoire sont des dispositifs électroniques de haute précision. Ne les pliez pas, n'y exercez aucune pression et évitez-leur tout choc ou vibration.
- N'essayez pas de démonter ni de modifier la carte mémoire.
- Évitez tout contact de la poussière, de l'eau ou de corps étrangers avec les bornes situées à l'arrière de la carte. Ne touchez pas les bornes avec les mains ni avec des objets métalliques.
- N'enlevez pas l'étiquette d'origine de la carte mémoire et ne la recouvrez pas avec une autre étiquette ou un autocollant.
- Lorsque vous écrivez sur la carte mémoire, n'utilisez pas de crayon ni de stylo à bille. Utilisez uniquement un stylo à pointe souple (par exemple, un feutre).
- N'utilisez pas ou n'entreposez pas de cartes mémoire dans les endroits mentionnés ci-dessous :
  - endroits exposés à la poussière ou au sable ;
  - endroits exposés à une humidité et des températures élevées.
- Dans la mesure où les données enregistrées sur la carte mémoire peuvent être endommagées ou effacées, en partie ou en totalité, du fait de parasites électriques, de l'électricité statique ou d'un dysfonctionnement de la carte/de l'appareil photo, il est conseillé d'effectuer une copie de sauvegarde des données importantes.

## Formatage

- **Veillez noter que le formatage (l'initialisation) d'une carte mémoire efface toutes les données, y compris les images protégées et les autres types de fichiers.**
- **Il est conseillé d'utiliser des cartes mémoire formatées dans votre appareil photo.**
  - La carte fournie avec l'appareil photo est utilisable sans autre formatage.
  - Une carte mémoire défectueuse peut être à l'origine d'un mauvais fonctionnement de l'appareil photo. Un reformatage de la carte mémoire peut résoudre le problème.
  - Lorsqu'une carte mémoire d'une autre marque que Canon fonctionne mal, son reformatage peut résoudre le problème.
  - Des cartes mémoire formatées dans d'autres appareils photo, ordinateurs ou périphériques risquent de ne pas fonctionner correctement dans cet appareil photo. Dans ce cas, reformatez la carte mémoire avec cet appareil photo.
- **Si le formatage dans l'appareil photo ne fonctionne pas correctement, mettez l'appareil photo hors tension et insérez à nouveau la carte mémoire. Remettez ensuite l'appareil photo sous tension et reformatez la carte.**



## Remplacement de la pile de sauvegarde de la date

Si le menu Date/Heure apparaît sur l'écran LCD lorsque vous mettez l'appareil photo sous tension, ceci signifie que la pile de sauvegarde de la date est déchargée. L'horloge ne fonctionne donc plus. Achetez une nouvelle pile (pile bouton lithium CR1220) et procédez comme suit pour l'installer.

**La pile de sauvegarde de la date est préinstallée en usine. Elle peut donc se décharger plus rapidement que prévu après l'achat de l'appareil photo.**



Veillez particulièrement à conserver les piles de sauvegarde de la date hors de portée des enfants. Dans le cas où un enfant avalerait une pile, appelez immédiatement un médecin, car les fluides corrosifs de la pile risquent d'endommager l'estomac ou la paroi intestinale.

**1 Assurez-vous que l'appareil photo est éteint.**

**2 Retirez le compartiment pour pile.**

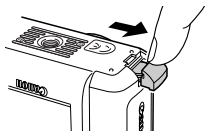

**3 Extrayez la pile dans le sens indiqué par la flèche.**

(-) Borne négative



**4 Insérez la nouvelle pile de sauvegarde de la date dans le compartiment, la borne négative (-) vers le haut.**

**5 Remplacez le compartiment de la pile dans sa position d'origine.**

**6 Lorsque le menu Date/Heure apparaît sur l'écran LCD, définissez la date et l'heure (*Guide en bref* p. 2).**



Le menu Date/Heure apparaît également sur l'écran LCD lorsque vous mettez l'appareil photo sous tension pour la première fois. Ceci est normal. Vous ne devez donc pas remplacer la pile de sauvegarde de la date.

## Utilisation d'un kit adaptateur secteur (vendu séparément)

Il est préférable d'alimenter l'appareil photo avec le kit adaptateur secteur ACK800 (vendu séparément) lorsque vous l'utilisez pendant des périodes prolongées ou que vous le connectez à un ordinateur.



Mettez l'appareil photo hors tension avant de brancher ou de débrancher l'adaptateur secteur compact.

1

**Raccordez le cordon d'alimentation à l'adaptateur secteur compact avant de brancher l'autre extrémité sur la prise secteur.**

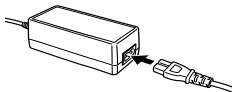

2

**Ouvrez le couvre-bornes et branchez le cordon sur la prise DC IN.**

- Lorsque vous avez terminé d'utiliser l'appareil photo, débranchez l'adaptateur de la prise secteur.

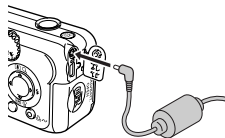

- Ne tentez pas d'utiliser un adaptateur secteur autre que le kit adaptateur secteur ACK800 avec votre appareil photo. L'usage d'un adaptateur différent risque d'endommager l'appareil photo ou le kit adaptateur.
- Ne connectez pas le kit adaptateur secteur ACK800 à d'autres périphériques. Le non-respect de cette consigne risque de provoquer un incendie ou une décharge électrique, ou d'endommager l'adaptateur secteur compact.

# Utilisation des kits d'alimentation (vendus séparément)

## Utilisation de batteries rechargeables (Batteries rechargeables et chargeur CBK4-200)

Ce kit comprend le chargeur et quatre batteries rechargeables NiMH (à l'hydrure de nickel-métal) AA. Chargez les batteries comme indiqué ci-dessous.

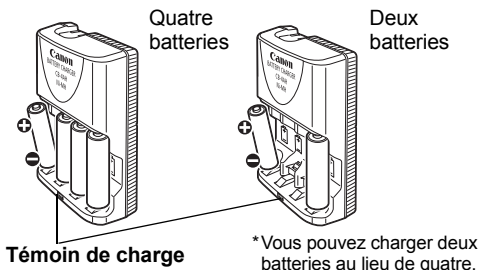

Le témoin clignote pendant le chargement, puis reste allumé une fois le chargement est terminé.



Quatre batteries sont fournies avec les batteries rechargeables et chargeur CBK4-200. Cependant, l'appareil photo n'utilise que deux batteries.



- Ce chargeur ne peut être utilisé que pour le chargement de batteries rechargeables NiMH NB-2AH Canon de type AA. Ne tentez pas de charger des batteries NB-2AH dans un autre type de chargeur.
- Ne mélangez pas des batteries achetées à des dates différentes ou ne présentant pas le même niveau de charge. Rechargez toujours les deux batteries de l'appareil photo en même temps.
- N'essayez pas de recharger complètement des batteries chargées. Ceci risque de réduire ou de détériorer leurs performances. Par ailleurs, ne chargez pas les batteries pendant plus de 24 heures consécutives.
- Ne rechargez pas les batteries dans des zones confinées susceptibles de retenir la chaleur.



- Le rechargement répété des batteries avant qu'elles ne soient complètement déchargées entraîne une perte de leur autonomie. Ne rechargez les batteries qu'après avoir vu le message « Changer les piles » s'afficher sur l'écran LCD.
- Nettoyez les pôles des batteries à l'aide d'un chiffon propre et sec dans les situations suivantes, qui peuvent indiquer que les pôles ont été salis après un contact avec la peau d'une personne ou d'une autre façon :
  - Si le temps d'utilisation des batteries a sensiblement diminué.
  - Si le nombre d'images enregistrables a fortement baissé.
  - Lors du chargement des batteries (insertion et retrait des batteries deux ou trois fois avant le chargement).
  - Lorsque le chargement se termine en l'espace de quelques minutes (le témoin du chargeur reste allumé).
- Vous ne pourrez peut-être pas charger complètement les batteries en raison de leurs caractéristiques juste après les avoir achetées ou après de longues périodes de stockage. Dans ce cas, utilisez les batteries jusqu'à ce qu'elles soient complètement déchargées avant de les recharger. Procédez de la même manière à plusieurs reprises afin de restaurer les performances des batteries.
- Dans la mesure où le stockage d'une batterie complètement chargée pendant de longues périodes (environ un an) peut réduire sa durée de vie ou affecter ses performances, il est recommandé de l'utiliser dans l'appareil photo jusqu'à déchargement complet, puis de la stocker à température normale (0 à 30 °C (32 à 86 °F) au maximum). Si vous n'utilisez pas la batterie pendant de longues périodes, chargez-la puis déchargez-la entièrement dans l'appareil photo au moins une fois par an avant de la stocker de nouveau.
- Si le temps d'utilisation des batteries demeure très bas malgré le nettoyage des pôles et l'allumage constant du témoin du chargeur, il est possible qu'elles aient atteint la fin de leur durée de vie. Utilisez d'autres batteries, neuves. Si vous achetez de nouvelles batteries, recherchez des batteries rechargeables NiMH NB4-200 Canon de type AA (un jeu de quatre batteries NB-2AH4).
- En laissant les batteries dans l'appareil photo ou le chargeur, vous risquez de provoquer une fuite des batteries et d'endommager l'appareil photo. Lorsque vous ne les utilisez pas, retirez les batteries de l'appareil photo ou du chargeur et stockez-les dans un endroit sec à l'abri de la chaleur.



- Le rechargement complet des batteries nécessite environ 1 heure 50 si vous chargez deux batteries (une à chaque extrémité du chargeur) et environ 4 heures 10 pour quatre batteries (selon les tests réalisés sur les sites Canon). Chargez les batteries uniquement dans des endroits où la température est comprise entre 0 et 35 °C (entre 32 et 95 °F).
- Le temps de chargement varie en fonction de la température ambiante et du niveau de charge initial des batteries.
- Le chargeur de batterie peut émettre un bruit lors du chargement. Il ne s'agit pas d'un dysfonctionnement.
- Vous pouvez également utiliser les batteries rechargeables et chargeur CBK100. Pour les batteries rechargeables et chargeur CBK100, utilisez des batteries rechargeables NiMH Canon NB-1AH de type AA.

# Utilisation d'un flash monté en externe (vendu séparément)

## Flash haute puissance HF-DC1

Ce flash vient en complément du flash intégré de l'appareil photo lorsque le sujet est trop éloigné pour être correctement éclairé. Procédez comme suit pour fixer l'appareil photo et le flash haute puissance au support.

Veuillez lire les instructions fournies avec le flash ainsi que cette explication.

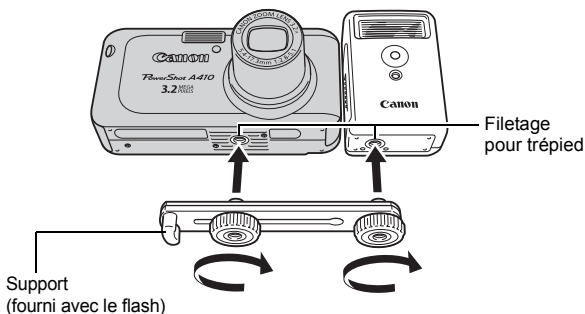

- Le temps de charge du flash augmente à mesure que la charge de la batterie diminue. Réglez toujours le commutateur alimentation/mode sur la position [ARRÊT] lorsque vous n'utilisez plus le flash.
- Veillez à ne pas toucher les fenêtres du flash ou du capteur avec les doigts pendant que vous utilisez le flash.
- Le flash peut se déclencher si un autre flash est utilisé à proximité.
- Le flash haute puissance peut ne pas se déclencher en extérieur, à la lumière du jour ou en l'absence d'éléments réfléchissants.
- Pour les prises de vue en continu, même si le flash se déclenche pour la première prise, il ne se déclenche pas pour les suivantes.
- Serrez les vis de fixation de façon à ce qu'elles ne se dévissent pas. Sinon, vous risqueriez de faire tomber l'appareil photo et le flash, et donc de les endommager.



- Avant de fixer le support au flash, vérifiez que la pile lithium (CR123A ou DL123) est installée.
- Pour éclairer correctement les sujets, installez le flash de façon à ce qu'il soit à la verticale sur le côté de l'appareil photo et parallèle au panneau avant de celui-ci.
- Vous pouvez utiliser un trépied même lorsque le flash est fixé.

## Batteries

### ●La charge devient sérieusement limitée

Si la durée d'utilisation d'une batterie a considérablement baissé, nettoyez-en soigneusement les bornes à l'aide d'un chiffon sec.

En effet, les bornes sont peut-être sales du fait de leur contact avec la peau ou la poussière.

### ●Utilisation en environnement froid (températures inférieures à 0°C/32°F)

Procurez-vous une pile générique au lithium de rechange (CR123A ou DL123). Il est recommandé de conserver cette pile de rechange dans votre poche, afin de la réchauffer avant de l'insérer dans le flash.

### ●Inutilisation pendant une période prolongée

En conservant les batteries dans le flash haute puissance, vous risquez de provoquer la fuite des batteries et l'endommagement du produit. Retirez les batteries du flash haute puissance et conservez-les dans un endroit sec et frais.

# Soins et entretien de l'appareil photo

**N'utilisez jamais de solvants, de benzène, de nettoyants synthétiques ou d'eau pour nettoyer l'appareil photo. Ces substances risquent de le déformer ou de l'endommager.**

## Boîtier de l'appareil photo

Essayez doucement le boîtier de l'appareil photo pour enlever les saletés à l'aide d'un chiffon doux ou d'un essuie-lunettes.

### Objectif

Retirez tout d'abord la poussière et la saleté à l'aide d'un soufflet, puis essayez doucement l'objectif avec un chiffon doux pour enlever toute poussière restante.



N'utilisez jamais de nettoyants synthétiques sur le boîtier ou l'objectif de l'appareil photo. S'il reste de la poussière, contactez le centre d'assistance Canon le plus proche répertorié au verso de la brochure sur le système de garantie européenne.

## Viseur et écran LCD

Utilisez un soufflet pour objectif afin d'enlever la poussière et la saleté. Le cas échéant, essayez-le doucement à l'aide d'un chiffon doux ou d'un essuie-lunettes pour enlever la saleté tenace.



Veillez à ne pas frotter ni appuyer trop fort sur l'écran LCD, vous risqueriez de l'endommager ou de provoquer d'autres problèmes.



# Spécifications

Toutes les données sont basées sur les méthodes de test standard de Canon. Elles peuvent faire l'objet de modifications sans préavis.

## PowerShot A410

(GA) : grand angle (T) : téléobjectif

<b>Pixels effectifs de l'appareil photo</b>	Environ 3,2 millions
<b>Capteur d'images</b>	1/3,2 pouces, type CCD (Nombre total de pixels : Environ 3,3 millions)
<b>Objectif</b>	5,4 (GA) – 17,3 (T) mm (équivalent en format 24x36 : 41 (GA) – 131 (T) mm) f/2,8 (GA) – f/5,1 (T)
<b>Zoom numérique</b>	Environ 3,2x (jusqu'à environ 10x en combinaison avec le zoom optique)
<b>Viseur optique</b>	Viseur zoom à image réelle
<b>Écran LCD</b>	1,5 pouce, couleur TFT en silicium polycristallin basse température, env. 120 000 pixels (Couverture de l'image 100 %)
<b>Système AF</b>	Autofocus TTL Zone de mise au point : AiAF 5 collimateurs/AF central 1 collimateur
<b>Distance de prise de vue (depuis l'objectif)</b>	Normal : 47 cm (1,5 pied) – infini Macro : 5 à 47 cm (GA)/25 à 47 cm (T) (2 pouces à 1,5 pied (GA)/9,8 pouces à 1,5 pied (T)) Super Macro : 1,5 à 5 cm (GA) (0,6 à 2,0 pouces) (GA) Infini : 3 m (9,8 pieds) – infini
<b>Mode d'obturation</b>	Obturbateur mécanique + obturbateur électronique
<b>Vitesses d'obturation</b>	1 à 1/2000 sec. La vitesse d'obturation varie en fonction du mode de prise de vue. Traitement de réduction des parasites pour les vitesses d'obturation lentes de 1/6 sec. ou inférieures.
<b>Système de mesure de la lumière</b>	Évaluative, Prédominance centrale ou Spot (fixé au centre)
<b>Correction d'exposition</b>	± 2 arrêts par incréments d'arrêts de 1/3

<b>Vitesse ISO</b>	Auto* et équivalent 50 ISO/100 ISO/200 ISO * L'appareil photo définit automatiquement la vitesse optimale.
<b>Balance des blancs</b>	Auto, prédéfinie (paramètres disponibles : Lum.Naturel., Ombragé, Lum.Tungsten, Lum.Fluo ou Lum.Fluo H) ou personnalisée
<b>Flash intégré</b>	Auto, réduction automatique des yeux rouges, flash activé avec atténuateur d'yeux rouges, flash activé, flash désactivé, synchro lente
<b>Portée du flash</b>	Normal : 47 cm à 3 m (GA)/47 cm à 2 m (T) (1,5 à 9,8 pieds (GA)/1,5 à 6,6 pieds (T)) Macro : 30 à 47 cm (1 à 1,5 pieds) (GA/T) (Avec vitesse ISO définie sur AUTO.)
<b>Modes de prise de vue</b> (images fixes) (vidéo)	Auto, Manuel, Super macro* <sup>1</sup> , Mes couleurs* <sup>1</sup> , Scène* <sup>2</sup> , Assemblage* <sup>1</sup> Standard, Compact, Mes couleurs * <sup>1</sup> Sélectionnable en mode Manuel. * <sup>2</sup> Portrait, Mode Nuit, Enfants & animaux, Intérieur, Feuillages, Neige, Plage, Feu d'artifice
<b>Prise de vue en continu</b>	Env. 2,5 photos/sec. (Haute/Fine)
<b>Retardateur</b>	Déclencheur activé après 2 sec./10 sec. environ, paramètre Au choix
<b>Support d'enregistrement</b>	Carte mémoire SD, carte multimédia
<b>Format de fichier</b>	Compatible DCF (Design Rule for Camera File System) et DPOF
<b>Type de données</b> (images fixes) (vidéos)	Exif 2.2 (JPEG)* <sup>1</sup> AVI (Données d'image : Motion JPEG)
<b>Compression</b>	Super-Fin, Fin, Normal
<b>Nombre de pixels d'enregistrement</b> (images fixes)	Haute : 2048 x 1536 pixels Moyenne 1 : 1600 x 1200 pixels Moyenne 2 : 1024 x 768 pixels Basse : 640 x 480 pixels Mode d'impression de date de carte postale : 1600 x 1200 pixels L'enregistrement peut continuer jusqu'à la saturation de la carte mémoire* * Avec des cartes mémoire à vitesse très élevée (SDC-512MSH recommandée).

<b>Nombre de pixels d'enregistrement (vidéos)</b>	Standard, Mes couleurs : 640 x 480 pixels (10 images/sec.) 320 x 240 pixels (20 images/sec.) Durée maximale d'un clip : 3 minutes Compact : (enregistrement possible pendant 3 min) 160 x 120 pixels (15 images/sec.) Durée maximale d'un clip : 3 minutes
<b>Modes de lecture</b>	Unique, Index (9 images miniatures), Agrandissement (environ 10x (max.) sur l'écran LCD, Défilement automatique ou Vidéo.
<b>Impression directe</b>	Compatible <i>PictBridge</i> , <i>Bubble Jet Direct</i> et avec <i>l'impression directe Canon</i>
<b>Langues d'affichage</b>	Menus et messages affichés en 22 langues (anglais, allemand, français, néerlandais, danois, finnois, italien, norvégien, suédois, espagnol, chinois simplifié, russe, portugais, grec, polonais, tchèque, hongrois, turc, chinois traditionnel, coréen, thaï et japonais)
<b>Interface</b>	USB (mini-B), PTP (Picture Transfer Protocol)
<b>Alimentation</b>	Deux piles alcalines AA (fournies dans le kit de l'appareil photo) Deux batteries rechargeables NiMH de type AA (NB-2AH) (vendues séparément) Kit adaptateur secteur ACK800 (vendu séparément)
<b>Températures de fonctionnement</b>	0 – 40 °C (32 – 104 °F)
<b>Taux d'humidité en fonctionnement</b>	10 – 90 %
<b>Dimensions</b>	103 x 51,8 x 40,3 mm (4,1 x 2 x 1,6 pouces) Les valeurs entre parenthèses ne comprennent pas la courbe du côté de la poignée.
<b>Poids (boîtier de l'appareil photo uniquement)</b>	Environ 150 g (5,3 onces)

\*1 Cet appareil photo numérique prend en charge Exif 2.2 (également appelé « Exif Print »). Exif Print est une norme permettant d'améliorer la communication entre les appareils photo numériques et les imprimantes. Si l'appareil photo est connecté à une imprimante compatible Exif Print, les données d'image des prises de vue d'origine sont utilisées et optimisées, ce qui permet de générer des tirages d'une qualité extrêmement élevée.

## Capacité de la batterie

	Nombre de prises de vue		Durée de lecture
	Écran LCD activé (Données basées sur la norme CIPA)	Écran LCD désactivé	
Piles alcalines AA (fournies avec l'appareil photo)	Environ 100 images	Environ 500 images	Environ 13 heures 20 minutes
Batterie rechargeable NiMH AA (NB-2AH) (charge pleine)	Environ 400 images	Environ 1 000 images	Environ 16 heures 40 minutes

- Les valeurs réelles peuvent varier en fonction des conditions et paramètres de prise de vue.
- Les données vidéo sont exclues.

### Conditions de test

Prise de vue : Température normale (23 °C ± 2 °C/73 °F ± 3,6 °F), humidité relative normale (50 % ± 20 %), alternance de prises de vue grande angle max. et téléobjectif max. à intervalles de 30 secondes avec déclenchement du flash toutes les deux prises de vue et arrêt de l'appareil photo toutes les dix prises de vue. L'appareil photo est laissé hors tension pendant une durée suffisante\*, puis il est remis sous tension et la procédure de test répétée.

- Une carte mémoire de marque Canon est utilisée.

\* Jusqu'à ce que la batterie retrouve une température normale















Lecture : Température normale (23 °C ± 2 °C/73 °F ± 3,6 °F), humidité relative normale (50 % ± 20 %), lecture continue (3 secondes par image).



Reportez-vous à la section *Précautions de manipulation de la batterie* (p. 83).

# Cartes mémoire et performances estimées







\*  : Carte fournie avec l'appareil photo

Résolution	Compression	MMC-16M	SDC-128M	SDC-512MSH
<b>L</b> (Haute) 2048 x 1536 pixels		9	76	295*
		16	136	529
		33	269	1 041
<b>M1</b> (Moyenne 1) 1600 x 1200 pixels		14	121	471
		26	217	839
		50	411	1 590
<b>M2</b> (Moyenne 2) 1024 x 768 pixels		25	211	816
		45	372	1 438
		80	652	2 518
<b>S</b> (Basse) 640 x 480 pixels		56	460	1 777
		88	711	2 747
		138	1 118	4 317
 (Mode d'impression de date de carte postale) 1600 x 1200 pixels		26	217	839

Capable de prises de vue en continu de manière fluide (p. 33). Ceci reflète les critères de prise de vue standard établis par Canon. Les valeurs réelles peuvent varier en fonction du sujet et des conditions de prise de vue.





\* La prise de vue en continu de manière fluide est disponible uniquement lorsque la carte est formatée avec un formatage simple.









## Vidéo

	Résolution		MMC-16M	SDC-128M	SDC-512MSH
 Standard	 640 x 480 pixels		23 sec.	3 min 10 sec.	12 min 16 sec.
 Mes couleurs	 320 x 240 pixels		33 sec.	4 min 29 sec.	17 min 21 sec.
 Compact	 160 x 120 pixels		1 min 47 sec.	14 min 29 sec.	55 min 57 sec.

Durée maximale d'un clip vidéo : 3 min. Les chiffres indiquent la durée d'enregistrement maximale en continu.

## Taille des données d'image (estimation)

Résolution	Compression		
			
<b>L</b> (2048 x 1536 pixels)	1 602 Ko	893 Ko	455 Ko
<b>M1</b> (1600 x 1200 pixels)	1 002 Ko	558 Ko	278 Ko
<b>M2</b> (1024 x 768 pixels)	570 Ko	320 Ko	170 Ko
<b>S</b> (640 x 480 pixels)	249 Ko	150 Ko	84 Ko
 (1600 x 1200 pixels)	–	558 Ko	–

	Résolution	Nb im./sec.	Taille de fichier
 Standard	 (640 x 480 pixels)		660 Ko/sec.
 Mes couleurs	 (320 x 240 pixels)		440 Ko/sec.
 Compact	 (160 x 120 pixels)		120 Ko/sec.

## Carte multimédia

<b>Interface</b>	Compatible avec les normes de cartes multimédia
<b>Dimensions</b>	32,0 x 24,0 x 1,4 mm (1,3 x 0,9 x 0,1 pouces)
<b>Poids</b>	Environ 1,5 g (0,05 onces)

## Carte mémoire SD (vendue séparément)

<b>Interface</b>	Compatible avec les normes de carte mémoire SD
<b>Dimensions</b>	32,0 x 24,0 x 2,1 mm (1,3 x 0,9 x 0,1 pouces)
<b>Poids</b>	Environ 2 g (0,1 once)

## Batterie rechargeable NiMH NB-2AH (vendue séparément)

(fournie avec la batterie rechargeable NiMH NB4-200 ou les batteries rechargeables et chargeur CBK4-200, vendus séparément)

<b>Type</b>	Batterie rechargeable à l'hydrure de nickel-métal
<b>Tension nominale</b>	1,2 V CC
<b>Capacité habituelle</b>	2300 mAh (minimal : 2150 mAh)
<b>Cycle de vie</b>	Environ 300 (estimation)
<b>Températures de fonctionnement</b>	0 °C – 35 °C (32 °F – 95 °F)
<b>Dimensions</b>	Diamètre : 14,5 mm (0,6 pouce) Longueur : 50 mm (2 pouces)
<b>Poids</b>	Environ 29 g (1 once)

## Chargeur de batterie CB-4AH (vendu séparément)

(Inclus dans le kit de batteries rechargeables et chargeur CBK4-200, fourni séparément)

<b>Puissance nominale en entrée</b>	100 – 240 V CA (50/60 Hz) 16 – 21 VA
<b>Puissance nominale en sortie</b>	565 mA <sup>*1</sup> , 1275 mA <sup>*2</sup>
<b>Durée de charge</b>	Environ 4 heures 10 minutes <sup>*1</sup> Environ 1 heure 50 minutes <sup>*2</sup>
<b>Températures de fonctionnement</b>	0 °C – 35 °C (32 °F – 95 °F)
<b>Dimensions</b>	65,0 x 105,0 x 27,5 mm (2,6 x 4,1 x 1,1 pouces)
<b>Poids (avec le câble de l'adaptateur secteur compact)</b>	Environ 95 g (3,4 onces)

\*1 Pour charger quatre batteries rechargeables NiMH NB-2AH

\*2 Pour charger deux batteries rechargeables NiMH NB-2AH, chacune placée à une extrémité du chargeur

## Adaptateur secteur compact CA-PS800 (vendu séparément)

(Inclus dans le kit adaptateur secteur ACK800, vendu séparément)

<b>Entrée nominale</b>	100 – 240 V CA (50/60 Hz) 16 VA (100 V) – 26 VA (240 V)
<b>Sortie nominale</b>	3,15 V CC, 2 A
<b>Températures de fonctionnement</b>	0 – 40 °C (32 – 104 °F)
<b>Dimensions</b>	42,5 x 104,0 x 31,4 mm (1,7 x 4,1 x 1,2 pouces)
<b>Poids</b>	Environ 180 g (6,3 onces)



# INDEX

## A

Adaptateur secteur compact CA-PS800 .....	102
Affichage .....	24
Agrandissement .....	56
AiAF .....	24
Assemblage .....	39
Atténuateur d'yeux rouges .....	12
Autofocus .....	41

## B

Balance Blancs .....	45
Balance des blancs personnalisée .....	46
Batterie Capacité de la batterie .....	98
Installation ... Guide en bref p.1	
Manipulation .....	83

## C

Câble de liaison directe ..... Guide en bref p.12	
Cadre de mesure spot .....	16, 43
Carte mémoire Formatage .....	21, 86
Manipulation .....	85
Performances estimées .....	99
CB-4AH .....	102
CBK4-200 .....	102
Chargeur de batterie .....	102
Compression .....	28
Configuration système requise ..... Guide en bref p.14	
Couvre-bornes .....	13

## D

Date/Heure .....	25
Déclencheur .....	12
Diaporama .....	62
Dragonne .....	12

## E

Écran LCD Affichage nocturne .....	15
Informations affichées .....	16
Utilisation de l'écran LCD ...	15
Effacement Images individuelles .....	14
Toutes images .....	64
Effet photo .....	48
Exposition .....	44

## F

Faisceau AF .....	24
Flash .....	14
Fonctions disponibles dans chaque mode de prise de vue .....	106

## H

HF-DC1 .....	92
--------------	----

## I

Impression .....	65
Impression DPOF Sélection d'images .....	65
Style d'impression .....	67
Infini .....	14

## K

Kit adaptateur secteur ACK800 .....	88
--	----

## L

Langue .....	25
Lecture automatique (Diaporama) .....	62
Lecture d'index .....	57
Lecture d'une seule image ..... Guide en bref p.10	
Lecture, menu .....	25

## M

Macro .....	14
Mém. AF .....	42
Menu	
Configurer, menu .....	25
Enreg./Lecture/Configurer/	
Mon profil .....	23
Liste des menus .....	24
Menu Enreg. ....	24
Menu FUNC. ....	22, 24
Menu Lecture .....	25
Menus et paramètres .....	22
Menu Enreg. ....	24
Menu FUNC. ....	22
Mes couleurs .....	49
Messages .....	80
Mode d'impression de date	
de carte postale .....	34
Mode de lecture .....	17
Mode de prise de vue	
Assemblage .....	39
Auto .....	Guide en bref p.5
Manuel .....	31
Mode Scène .....	30
Super macro .....	31
Vidéo .....	37
Mode éco .....	20, 25
Mode muet .....	25
Modes de mesure .....	43
Molette modes .....	14

## N

NB-2AH .....	101
Numéro de fichier .....	55

## O

Ordre de transfert DPOF .....	69
-------------------------------	----

## P

Pile de sauvegarde de la date	87
Prise de vue en continu .....	33
Prise DIGITAL .....	13
Prises de vue en continu de	
manière fluide .....	33
Protéger .....	63

## Q

Quadrillage .....	24
-------------------	----

## R

Réinit. tout .....	25
Résolution .....	28, 29
Retardateur .....	35
Rotation .....	61

## S

Scène .....	Guide en bref p.7
Super macro .....	31

## T

Taille des données d'image	
(estimation) .....	100
Téléchargement d'images sur	
un ordinateur	
.....	Guide en bref p.18
Témoin .....	19
Touche Alimentation .....	12
Touche Imprimer/Partager .....	14
Transfert direct	
.....	Guide en bref p.20

## V

Vidéo	
Édition .....	59
Lecture .....	58
Prise de vue .....	37
Vitesse ISO .....	54

## Z

Zone AF .....	41, 42
Zoom numérique .....	32

## **Avertissement**































- Canon s'est efforcé de garantir au maximum l'exactitude et l'exhaustivité des informations contenues dans ce manuel, mais ne peut être tenu responsable des éventuelles erreurs ou omissions.
- Canon se réserve le droit de modifier à tout moment les caractéristiques du matériel et des logiciels décrits, sans préavis.
- Ce guide ne peut être reproduit, transmis, transcrit, enregistré sur un système de stockage ou traduit dans toute autre langue, sous quelque forme et par quelque moyen que ce soit, en totalité ou en partie, sans l'autorisation écrite préalable de Canon.
- Canon n'offre aucune garantie pour les dommages résultant de la perte ou de l'altération de données par suite d'une erreur d'utilisation ou d'un dysfonctionnement de l'appareil photo, du logiciel, des cartes mémoire SD (cartes SD), des ordinateurs personnels, des périphériques ou de l'utilisation de cartes SD d'une marque autre que Canon.

## **Marques déposées**

- Canon, PowerShot, PIXMA et SELPHY sont des marques déposées de Canon Inc.
- Macintosh, Mac OS et QuickTime sont des marques déposées de Apple Computer Inc. aux États-Unis et/ou dans d'autres pays.
- Microsoft® et Windows® sont des marques déposées ou des marques commerciales de Microsoft Corporation aux États-Unis et/ou dans d'autres pays.
- SD est une marque commerciale.
- Les autres noms et produits non mentionnés ci-dessus sont des marques ou des marques déposées appartenant à leurs propriétaires respectifs.

# Fonctions disponibles dans chaque mode de prise de vue

Le tableau ci-dessous répertorie les paramètres disponibles pour les différentes conditions de prise de vue. Les paramètres sélectionnés dans chaque mode de prise de vue sont enregistrés à l'issue de la prise de vue.

Fonction							SCN		Page
									
Résolution	Élevée 	○*	○*	○*	○*	△*	○*	—	p. 27 p. 29
	Moyenne 1 	○	○	○	○	△	○	—	
	Moyenne 2 	○	○	○	○	△	○	—	
	Basse 	○	○	○	○	△	○	—	
	Carte postale 	○	○	○	○	—	○	—	
Compression	Super-fin 	○	○	○	○	△	○	—	p. 27
	Fin 	○*	○*	○*	○*	△*	○	—	
	Normal 	○	○	○	○	△	○	—	
Résolution (vidéo)/Nb im./sec.		—	—	—	—	—	—	○ <sup>(1)</sup>	p. 29
Flash <sup>(2)</sup>	Auto 	○	○	—	○	—	○	—	Guide en bref p. 8
	Réduc auto yeux rouges 	○*	○*	—	○*	—	○	—	
	Marche avec atténuateur d'yeux rouges 	—	—	—	—	—	○	—	
	Marche 	—	○	—	○	△	○	—	
	Arrêt 	○	○	○*	○ <sup>(3)</sup>	△*	○	—	
Synchro lente 	—	○	—	○	△	—	—		
Mode macro 		○	○	—	○	△	○ <sup>(4)</sup>	○	Guide en bref p. 9
Mode infini 		—	○	—	○	△	○ <sup>(4)</sup>	○	
Méthode de prise de vue	Vue par vue 	○*	○*	○*	○*	△*	○*	○*	—
	Prise de vue en continu 	—	○	○	—	—	○	—	p. 33
	Retardateur 10 sec. 	○	○	○	○	△	○	○	p. 35
	Retardateur 2 sec. 	○	○	○	○	△	○	○	
Au choix 		○	○	○	—	—	○	—	
Cachet date		○	○	○	○	—	○	—	p. 34
Modes autofocus		—	○	○	○	—	○ <sup>(4)</sup>	—	p. 41

Fonction						SCN		Page
Faisceau AF	○	○	○	○	△	○ <sup>(5)</sup>	○	p. 24
Zoom numérique	○	○	○	—	—	○	○ <sup>(6)</sup>	p. 32
Mode de mesure de la lumière	Évaluative	—	○*	○*	○*	—	—	p. 43
	Prédominance centrale	○	○	○	○	—	—	
	Spot	—	○	○	○	—	—	
Correction d'exposition	—	○	○	○ <sup>(7)</sup>	△	○	—	p. 44
Balance des blancs <sup>(8)</sup>	—	○	○	○	△	— <sup>(9)</sup>	○	p. 45
Effet photo	—	○	○	—	△	— <sup>(9)</sup>	○ <sup>(10)</sup>	p. 48
Vitesse ISO	— <sup>(9)</sup>	○ <sup>(11)</sup>	○ <sup>(11)</sup>	— <sup>(9)</sup>	— <sup>(9)</sup>	— <sup>(9)</sup>	— <sup>(9)</sup>	p. 54
Quadrillage	○	○	○	○	—	○	○	p. 40

\* Paramètre par défaut ○ Paramètre disponible △ Ne peut être sélectionné que pour la première image. (Zone ombrée) : Le paramètre est mémorisé même lorsque l'appareil photo est mis hors tension.

À l'exception des paramètres [Date/Heure] et [Langue], les valeurs par défaut de tous les autres paramètres de menu et des éléments modifiés à l'aide des touches de l'appareil photo peuvent être rétablies en une seule opération (page 26).

- (1) Les résolutions et la cadence (nombre d'images par seconde) disponibles en mode (Vidéo) sont les suivantes.

Résolution/Nombre d'images par seconde	+	○*	—
	+	○	—
	+	—	○

- (2) Le paramètre de flash par défaut est Réduc auto yeux rouges dans les modes , Auto dans les modes et Arrêt dans les modes .  
 - Le flash ne peut pas être réglé en mode .  
 - Lorsque le flash se déclenche en mode , l'appareil photo utilise automatiquement le mode Synchro lente.
- (3) Dans les modes Couleur contrastée et Permuter couleur, le flash est désactivé par défaut.
- (4) Vous ne pouvez pas basculer entre les modes macro/infini lorsque l'appareil photo est dans les modes .
- (5) L'autofocus ne peut pas être sélectionné dans les modes .
- (6) Peut être défini pendant la prise de vue (uniquement en mode Standard).
- (7) Correction d'exposition non disponible dans les modes ou .
- (8) Ce paramètre ne peut pas être défini lorsque l'effet photo est positionné sur Sepia ou Noir et blanc.
- (9) Défini automatiquement par l'appareil photo.
- (10) L'effet photo ne peut pas être réglé en mode .
- (11) La valeur par défaut est 50 ISO.

**Canon**