

CET APPAREIL EST DISTRIBUÉ PAR :

ZI PARIS NORD II
305, Rue de la Belle Etoile
B.P. 50051
95947 ROISSY C.D.G. CEDEX



**Pour toute information ou tout
renseignement complémentaire sur nos
produits, notre service consommateurs
est à votre disposition au :**

01 48 63 21 00



Mode d'emploi

Télécopieur Samsung

SF3000/SF3000T



Veuillez lire ce guide avant d'utiliser l'appareil.

Informations importantes relatives à la sécurité



Lors de l'utilisation de ce télécopieur, ayez toujours à l'esprit les recommandations de sécurité suivantes, afin de réduire le risque d'incendie, de décharge électrique et d'autres accidents :

1. Lisez attentivement toutes les instructions.
2. Prenez les mêmes précautions que lors de l'utilisation de n'importe quel appareil électrique.
3. Observez toutes les mises en garde et instructions mentionnées sur le produit et sur la documentation qui l'accompagne.
4. Si une instruction de fonctionnement semble être en contradiction avec une information relative à la sécurité, tenez compte de cette dernière. Il se peut que vous ayez mal compris l'instruction de fonctionnement. Si vous êtes dans l'impossibilité de résoudre cette contradiction, contactez votre distributeur ou votre technicien de maintenance.
5. Avant de nettoyer votre appareil, débranchez-le de la prise murale et de la prise téléphonique. N'utilisez aucun détergent liquide ni nettoyant en aérosol. Utilisez uniquement un chiffon humide.
6. Ne placez pas le télécopieur sur une surface non stable. Il pourrait provoquer de sérieux dégâts s'il venait à tomber.
7. Votre télécopieur ne doit en aucun cas être placé à proximité d'un radiateur, d'un chauffage, ni d'une conduite d'air conditionné ou de ventilation.
8. Veillez à ce que rien ne soit posé sur les cordons d'alimentation et de téléphone. Ne placez pas votre télécopieur là où les cordons pourraient être piétinés.
9. Ne branchez pas un trop grand nombre d'appareils électriques dans une même prise murale ou sur un câble prolongateur. Une prise surchargée réduit les performances, et constitue une source potentielle d'incendie et de décharges électriques.
10. Veillez à ce qu'aucun animal domestique ne mâche les cordons d'alimentation et de téléphone.
11. N'introduisez jamais d'objet d'aucune sorte dans les ouvertures du boîtier ou de l'habillage du télécopieur. Ils pourraient entrer en contact avec des points de tension dangereux, créant ainsi un risque d'incendie ou de décharge électrique. Ne renversez jamais de liquide d'aucune sorte sur ou dans le télécopieur.
12. Afin de réduire le risque de décharge électrique, ne démontez en aucun cas le télécopieur. Amenez-le chez un technicien de maintenance qualifié si une réparation est nécessaire. L'ouverture ou le retrait des capots peut vous exposer à des tensions dangereuses ou à d'autres risques. Un remontage incorrect peut provoquer des décharges électriques une fois l'unité remise sous tension.
13. Débranchez l'appareil de la prise téléphonique et de la prise murale, et adressez-vous à un technicien de maintenance qualifié si :
 - une partie du cordon téléphonique, d'alimentation ou de la prise est endommagée ou mise à nu,
 - du liquide a été renversé dans l'appareil,
 - l'appareil a été exposé à la pluie ou à l'eau,
 - l'appareil ne fonctionne pas correctement alors que toutes les instructions ont été suivies,
 - l'appareil est tombé, ou que le boîtier semble détérioré,
 - l'appareil montre un changement soudain et net au niveau des performances.
14. Réglez uniquement les commandes abordées dans le mode d'emploi. Un mauvais réglage des autres commandes pourrait endommager l'appareil et nécessiter l'intervention d'un technicien de maintenance qualifié pour remettre l'appareil en état de marche.
15. Evitez d'utiliser le télécopieur pendant un orage. Il peut y avoir en effet un risque de décharge électrique par la foudre. Si possible, débranchez les cordons d'alimentation et de téléphone pendant toute la durée de l'orage.
16. Ne jetez jamais de piles usagées au feu. Il y a risque d'explosion et/ou de dégagement de produits chimiques hautement toxiques.
17. CONSERVEZ PRÉCIEUSEMENT CÈS RECOMMANDATIONS.

Tables des matières

Chapitre 1 : Votre Nouvel Appareil

Liste des fonctions	1.1	Vue avant	1.3
Contrôle des éléments fournis	1.2	Vue arrière	1.3
Éléments standard	1.2	Panneau de commandes	1.4
A la découverte de votre nouvel appareil	1.3	Introduction à la télécopie	1.6

Chapitre 2 : Installation et Configuration

Choix d'un emplacement	2.1	Définition de l'identification du terminal et de la date	2.12
Connexions	2.1	Identification du terminal (votre nom et votre numéro)	2.12
Schéma de connexion	2.1	Utilisation du clavier pour entrer des lettres	2.13
Combiné	2.2	Affectations des caractères du clavier ..	2.14
Chargeur d'alimentation des documents	2.2	Réglage de la date et de l'heure	2.15
Plateau de réception des documents ..	2.3	Enregistrement de l'annonce en mode AUTO (Tel/Fax) (SF3000T uniquement)	2.17
Ligne téléphonique	2.3	Enregistrement de l'annonce du répondeur (SF3000T uniquement)	2.19
Poste auxiliaire (facultatif)	2.4	Types et tailles de papier	2.20
Cordon d'alimentation secteur	2.4		
Pile de sauvegarde (SF3000T uniquement) ..	2.5		
Chargement du papier	2.6		
Installation de la cartouche d'encre	2.7		
Photocopie	2.10		

Chapitre 3 : Numérotation Automatique

Numérotation par touche d'accès direct ..	3.1	Groupe de diffusion (Transmission vers plusieurs destinataires)	3.6
Enregistrement d'un numéro pour une numérotation par touche d'accès direct ..	3.1	Enregistrement de numéros abrégés pour le groupe de diffusion	3.6
Composition d'un numéro d'accès direct ..	3.2	Utilisation de la numérotation de groupe (Transmission multidiffusion)	3.8
Numérotation abrégée	3.3		
Enregistrement d'un numéro pour une numérotation abrégée	3.3		
Composition d'un numéro abrégé	3.5		

Chapitre 4 : Le Télécopieur

Envoi d'une télécopie	4.1	Réception d'une télécopie	4.6
Documents acceptables	4.1	Modes de réception	4.6
Réglage de la résolution et du contraste du document	4.2	Réception en mode FAX	4.7
Chargement d'un document	4.3	Réception manuelle en mode TEL	4.7
Envoi d'une télécopie	4.4	Réception en mode AUTO (SF3000) ..	4.8
Impression de votre nom et de votre numéro (Identification du terminal)	4.4	Réception en mode AUTO (SF3000T) ..	4.8
Renumérotation automatique	4.4	Réception en mode REP (SF3000)	4.10
Envoi d'une télécopie après une communication téléphonique	4.5	Réception en mode REP (SF3000T)	4.11
		Utilisation d'un poste auxiliaire	4.12
		Annulation de la réception	4.12
		Appel opérateur	4.13
		Demande d'appel opérateur	4.13

Chapitre 5 : Le Répondeur

Vérification de votre annonce de répondeur	5.1	Effacement d'un message sélectionné ..	5.3
Filtrage des appels	5.1	Transfert d'appel	5.4
Écoute des messages	5.2	Activation et désactivation de la	
Écoute des nouveaux messages	5.2	fonction de transfert d'appel	5.4
Écoute de tous les messages	5.2	Interrogation du répondeur depuis un	
Avance rapide ou rembobinage	5.3	téléphone distant	5.6
Effacement des anciens messages	5.3	Accès au télécopieur	5.6
Effacement de tous		Utilisation des commandes	
les messages enregistrés	5.3	d'interrogation à distance	5.7

Chapitre 6 : Opérations Avancées

Transmission en différé	6.1	Relève	6.8
Annulation de la programmation d'une		Relève depuis un télécopieur distant ..	6.8
transmission en différé	6.4	Relève d'un télécopieur distant	6.9
Transmission à partir de la mémoire			
(multidiffusion)	6.5		

Chapitre 7 : Fonctions Spéciales

BIS/PAUSE	7.1	Journaux utilisateur	7.4
Renumérotation du dernier		Impression des journaux	7.5
numéro appelé	7.1	Options utilisateur	7.6
Insertion d'une pause	7.1	Définition d'une option	7.6
Aide-mémoire	7.2	Options FAX	7.7
Émission de signaux de numérotation à		Options REP (SF3000T uniquement)	7.10
fréquence vocale	7.2	Effacement de la mémoire	7.11
Utilisation de la touche Recall	7.2		
Numérotation en chaîne	7.3		

Chapitre 8 : Entretien et Maintenance

Nettoyage du scanner de document	8.1	Messages d'erreur sur l'écran	
Maintenance de la cartouche d'encre ...	8.3	du télécopieur	8.11
Remplacement de la cartouche d'encre .	8.3	Résolution des problèmes	8.13
Exécution du test automatique	8.6	Problèmes de télécopie	8.13
Test des buses	8.7	Problèmes de qualité d'impression ...	8.15
Vérification du niveau d'encre	8.8	Problèmes d'alimentation papier	8.16
Nettoyage de la cartouche d'encre	8.9	Suppression des bourrages papier	8.17
Nettoyage des buses		Bourrages papier lors de la	
d'impression et des contacts	8.9	transmission	8.17
Nettoyage des contacts et du déflecteur		Bourrages papier lors de l'impression .	8.18
du chariot porte-cartouche	8.10		

Annexe

Spécifications	A.1
----------------------	-----

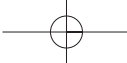

Chapitre Un

VOTRE NOUVEL APPAREIL

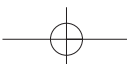
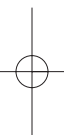

Chapitre Un

VOTRE NOUVEL APPAREIL

Ce chapitre est destiné à vous familiariser avec votre nouveau télécopieur.

→ Liste des fonctions

La technologie la plus récente a été utilisée pour concevoir ce télécopieur. Très performant et doté d'une gamme complète de fonctions, cet appareil répond parfaitement aux normes de l'industrie. Voici une liste des fonctions les plus intéressantes de ce télécopieur :

- Télécopieur/Téléphone jet d'encre (SF3000)
- Télécopieur/Téléphone/Répondeur jet d'encre (SF3000T)
- Photocopie simple/multipage (jusqu'à 50 pages)
- Ecran LCD à 16 caractères alphanumériques
- Chargeur automatique de document de 15 pages
- Bac d'alimentation papier 100 feuilles
- 5 numéros d'accès direct à une touche et 50 numéros abrégés
- 5 groupes de diffusion permettant d'éviter la numérotation répétitive lors de l'envoi régulier de documents vers des destinations multiples identiques
- Numérotation par fréquence vocale ou par impulsion (décimale)
- Prise de ligne sans décrocher
- Choix entre quatre modes de réception
- Transmission à partir de la mémoire pour envoyer le même document vers des destinations multiples (maximum 57 destinataires)
- Transmission différée pour pouvoir envoyer le document à une heure ultérieure
- Relève d'émission
- Relève de réception
- Appel opérateur permettant de signaler une demande de conversation avec l'opérateur de l'appareil distant au cours d'une opération d'émission ou de réception
- Recomposition du dernier numéro (Bis)
- Impression d'un avis d'émission de la transmission
- Impression de journaux et de listes (options, répertoire, ...)
- Mode d'emploi intégré
- Mode économie d'encre
- Répondeur numérique 12 min (SF3000T uniquement)
- Annonces séparées pour les modes AUTO et REP (SF3000T uniquement)
- Accès depuis un téléphone distant (branché en série)
- Transfert d'appel (SF3000T uniquement)
- Filtrage des appels (SF3000T uniquement)
- Economiseur d'appels (réduction des coûts) (SF3000T uniquement)
- Sauvegarde des messages par piles (SF3000T uniquement)

Pour les spécifications techniques, reportez-vous au tableau en annexe.

VOTRE NOUVEL APPAREIL

► Contrôle des éléments fournis

Après avoir déballé votre télécopieur, vérifiez qu'il ne manque aucune des pièces indiquées ci-dessous. Si une pièce venait à être manquante ou endommagée, contactez votre revendeur.

Éléments standard

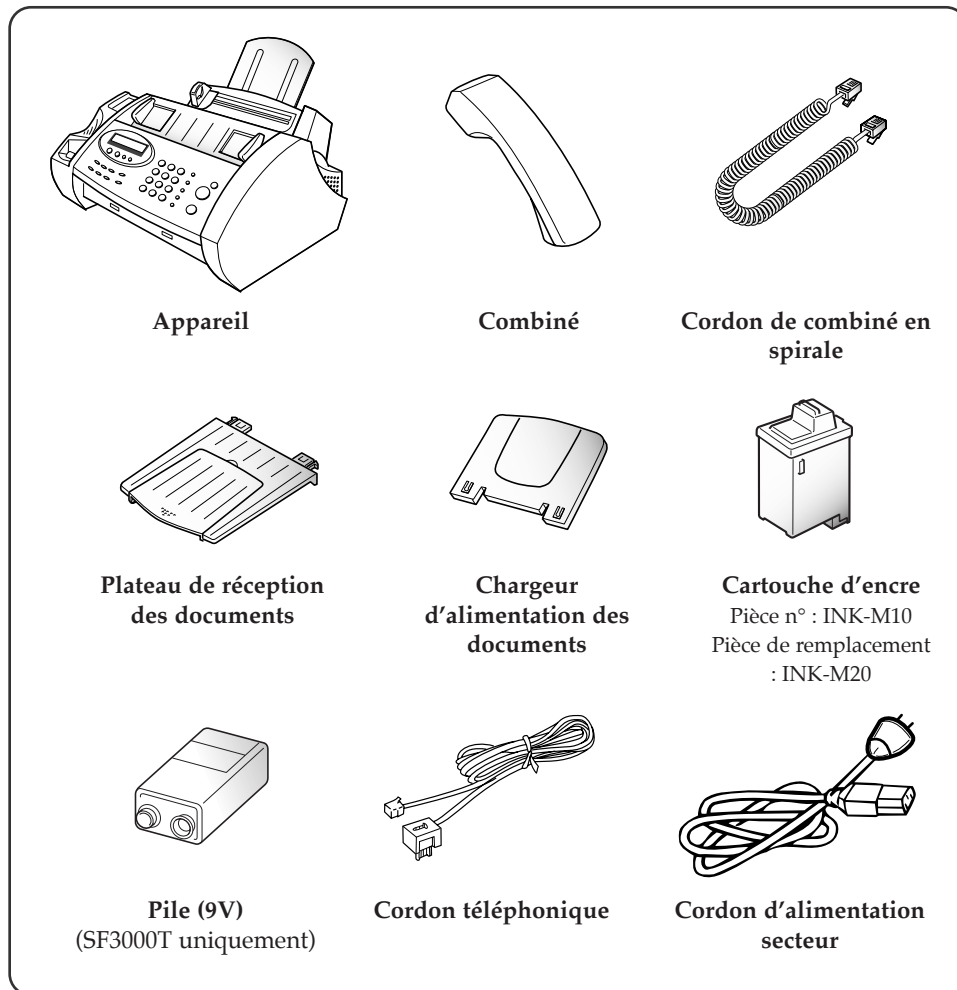

◀ The shape of power and telephone line cord plugs may differ, depending on your country.

VOTRE NOUVEL APPAREIL

► A la découverte de votre nouvel appareil

Prenez le temps de vous familiariser avec votre nouvel appareil en consultant les illustrations des pages suivantes.

Vue avant

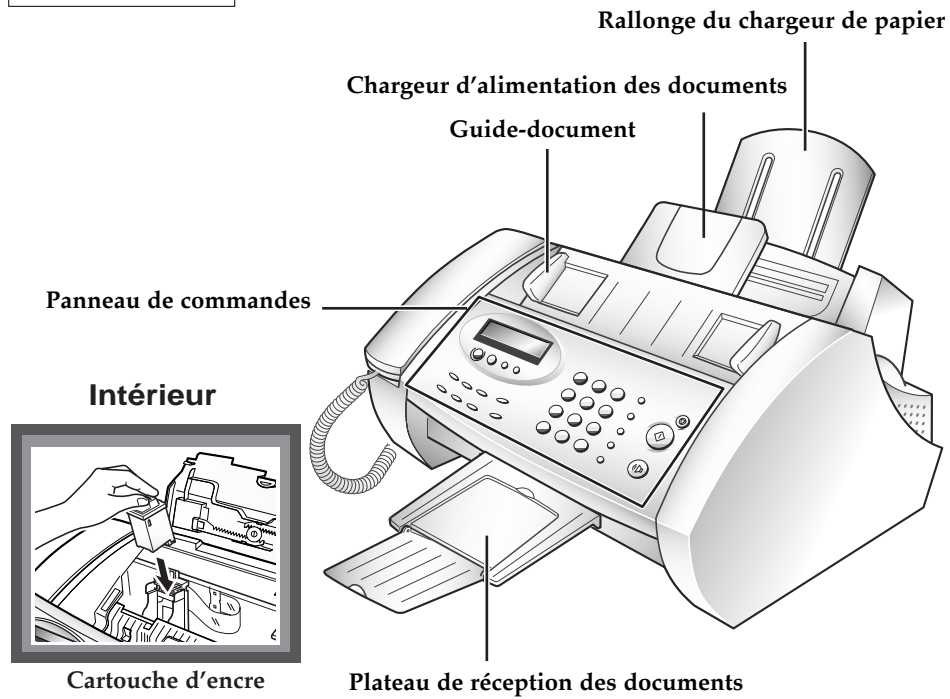

Vue arrière

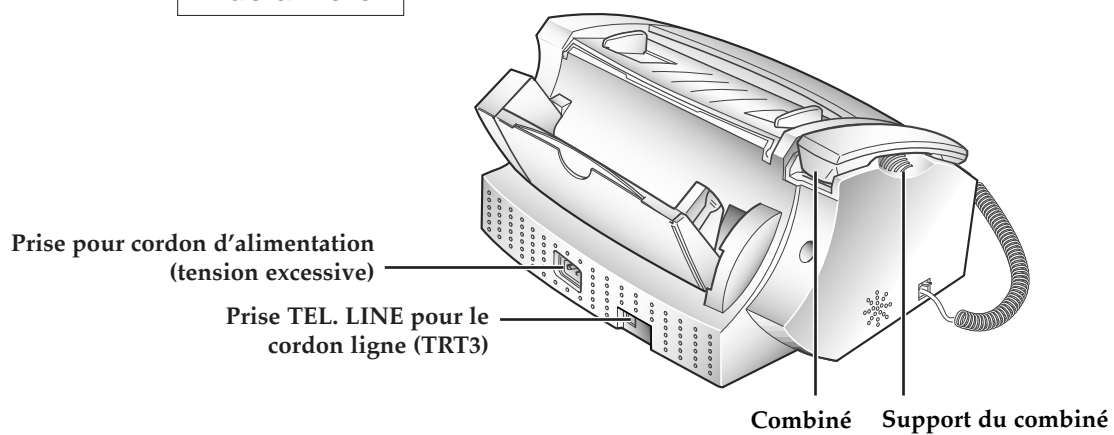

VOTRE NOUVEL APPAREIL

Panneau de commandes

Répondeur (SF3000T uniquement)

Pour activer le répondeur. Le voyant est allumé en continu en mode REP (mode répondeur), et il clignote lorsqu'il y a de nouveaux messages à écouter.

Msge (SF3000T uniquement)

Pour écouter les messages.

Effac. (SF3000T uniquement)

Pour effacer les messages.

Annonce (SF3000T uniquement)

Pour enregistrer ou écouter une annonce en mode REP.

Menu

Pour sélectionner les différentes fonctions ou programmations.

Résolution

Pour améliorer la qualité visuelle d'un document à envoyer ou à photocopier.

Mode Réception

Pour sélectionner le mode de réception que vous souhaitez utiliser : TEL, FAX, AUTO, REP (SF3000).

Abrégé

Pour téléphoner et transmettre des documents en entrant un code à 2 chiffres.

R

Pour transférer un appel venant de l'extérieur, dans le cas d'un branchement derrière un auto-commutateur privé.

Bis/Pause

Pour recomposer le dernier numéro appelé. Permet aussi d'ajouter une pause lorsque vous enregistrez un numéro en mémoire.

▲ et ▼ Volume/Curseur

Pour afficher l'option de menu suivante ou précédente. A utiliser également pour régler le volume du haut-parleur, ou pour déplacer le curseur sur le chiffre que vous voulez corriger.

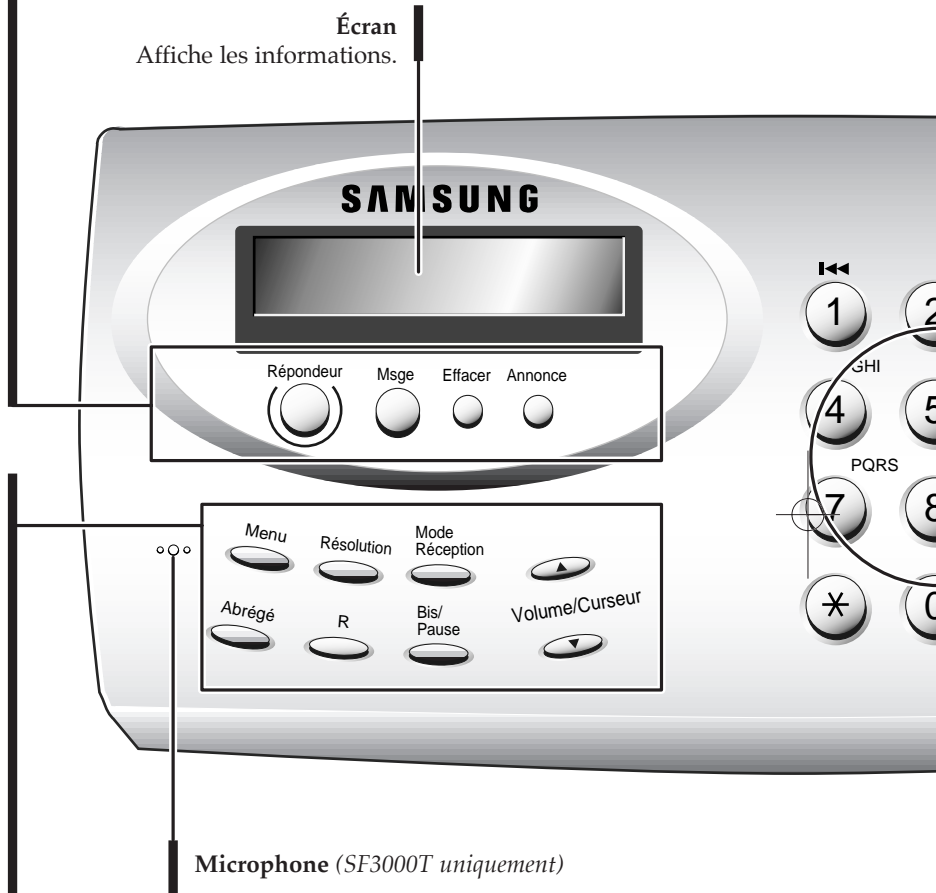

VOTRE NOUVEL APPAREIL

Clavier numérique

Pour composer les numéros manuellement ou entrer des lettres.

◀◀ (1) (SF3000T uniquement)
Permet de revenir au message précédent.

▶▶ (3) (SF3000T uniquement)
Permet d'avancer au message suivant.

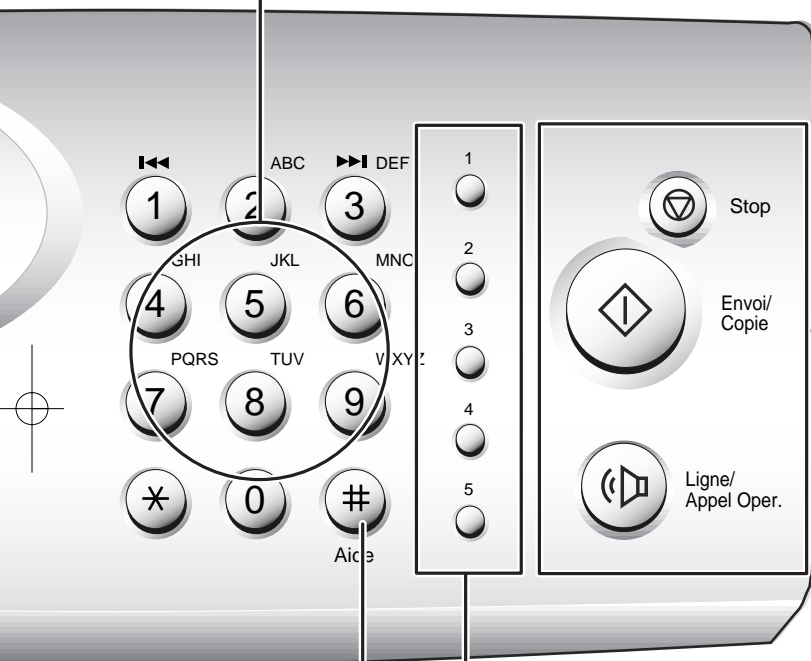

Stop

Pour arrêter une opération à tout moment.

Envoi/Copie

Pour démarrer une tâche ou pour confirmer la sélection faite à l'écran. A utiliser également pour photocopier un document.

Ligne/Appel Oper.

Pour composer un numéro sans décrocher le combiné. A utiliser également pour signaler un appel opérateur après avoir envoyé ou reçu des documents.

Touches d'accès direct (1 à 5)

Pour composer les numéros les plus fréquemment appelés, à l'aide d'une seule touche.

Aide

Pour éditer l'aide-mémoire qui présente les fonctions et commandes de base de l'appareil. Sert de guide de référence rapide.

Introduction à la télécopie

Merci d'avoir acheté ce télécopieur multifonction SAMSUNG. Notre objectif est que vous puissiez tirer parti au maximum de votre nouvel appareil. Pour cela, nous allons vous présenter les télécopieurs et de leur fonctionnement. Cette introduction vous permettra de mieux comprendre le reste du présent mode d'emploi et de vous familiariser avec les télécopieurs d'une manière générale, ainsi qu'avec toutes les fonctions disponibles sur votre appareil.

La plupart des gens n'en ont pas conscience, mais le télécopieur a existé sous diverses formes depuis l'époque de l'invention du télégraphe au milieu du dix-neuvième siècle. Les premiers télécopieurs étaient volumineux, lents et difficiles à faire fonctionner. Le matériel et les techniques nécessaires à l'envoi de documents télécopiés sur de longues distances se sont nettement améliorés au fil des années, et le télécopieur d'aujourd'hui est petit, rapide et facile à utiliser.

De prime abord, un télécopieur peut paraître un appareil complexe, mais en réalité, les télécopieurs modernes sont tout simplement l'association de plusieurs machines couramment utilisées.

Tout d'abord, le processus de télécopie ressemble beaucoup à celui de la photocopie. Lorsque vous envoyez un document télécopié à votre correspondant, l'appareil effectue une copie interne de ce dernier (un facsimile, d'où le terme "fax"), et il convertit cette copie en signaux électroniques que nous appelons "données". Ces données sont ensuite transmises sur la ligne téléphonique sous la forme d'une série de fréquences audibles. Lorsque vous recevez une télécopie d'un correspondant, le processus de copie convertit les fréquences émises sur la ligne téléphonique en données pour ensuite les imprimer.

Les télécopieurs sont tributaires de la technologie du téléphone. En effet, ils composent des numéros de téléphone, répondent à des appels et échangent des données télécopiées (leur version du "langage") sur la ligne téléphonique avec d'autres télécopieurs.

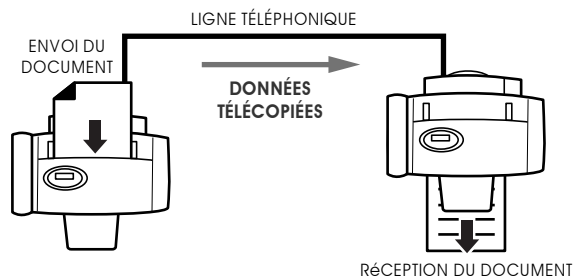

Principe de fonctionnement d'un télécopieur

Pour envoyer un document télécopié, vous devez indiquer au télécopieur le numéro de téléphone à appeler en entrant le numéro sur un clavier à touches à fréquences vocales, tout comme sur un téléphone. En outre, il est possible d'enregistrer les numéros que vous appelez fréquemment dans les différentes zones de mémoire de l'appareil. Ceci permet de numérotter plus rapidement, et avec une plus grande précision, et votre appareil peut ainsi "mémoriser" les numéros de téléphone pour exécuter de nombreuses fonctions automatiques.

VOTRE NOUVEL APPAREIL

Après avoir composé le numéro, le télécopieur que vous appelez répond et, tout comme le font les gens au téléphone, l'appareil se présente et s'assure que les deux appareils sont compatibles et qu'ils parlent le même "langage" (les ingénieurs qui conçoivent des télécopieurs appellent ce processus la "poignée de main"). Les appareils évaluent aussi la qualité du son sur la ligne téléphonique et décident s'ils doivent poursuivre la communication ou bien correspondre plus lentement en cas de bruit ou de volume bas. Ils peuvent même refuser de communiquer entre eux et raccrocher plutôt que de perdre du temps lorsqu'il n'est pas possible d'avoir une "conversation" (tout comme les êtres humains !). Dans ce cas précis, ils essaient de renouveler l'appel plus tard, lorsque la connexion téléphonique est meilleure.

Après avoir échangé des plaisanteries (la poignée de main) pendant quelques secondes, les télécopieurs se décident à travailler, c'est-à-dire à envoyer et à recevoir un document télécopié.

Un document télécopié se compose d'une ou plusieurs feuilles de papier qui ont été placées dans l'appareil qui transmet les documents (émetteur). Dès que les télécopieurs ont fini les "présentations", le document commence à passer dans le télécopieur émetteur pour être lu et converti en signaux de données, exactement comme dans un copieur. La différence est que le mécanisme d'impression pour la photocopie ne se trouve pas dans le même appareil que le mécanisme de lecture. Ce dernier se trouve à plusieurs kilomètres, voire plusieurs milliers de kilomètres, et il imprime les signaux de données qui arrivent sur la ligne téléphonique sous forme de signaux modulés.

La description du processus de télécopie présentée ici est précise. Vous devez l'avoir présente à l'esprit à chaque fois que vous utilisez un télécopieur.

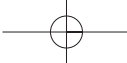

Chapitre Deux

INSTALLATION ET CONFIGURATION

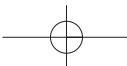
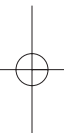

Chapitre Deux

INSTALLATION ET CONFIGURATION

Veillez lire les recommandations de sécurité qui se trouvent en première page de ce mode d'emploi, puis exécutez les instructions qui figurent dans ce chapitre pour connecter votre appareil et le configurer.

Choix d'un emplacement

Pour un fonctionnement sans problème de votre appareil, installez-le dans un endroit où :

- Il n'est pas soumis directement aux rayons solaires ou à une humidité excessive.
- Il n'est pas trop près de convecteurs (de chauffage) ou de conduits de la climatisation.
- Ses orifices d'aération ne sont pas obstrués.
- Il se tient à 10 cm minimum des autres objets environnants.
- Ses cordons ne se trouvent pas sur le passage.
- Il ne peut pas tomber ou être projeté facilement d'une table.

Etant donné que votre télécopieur ne possède pas de commutateur de mise sous/hors tension, veillez à ce que la prise murale soit accessible pour mettre facilement l'appareil hors tension.

Connexions

Schéma de connexion

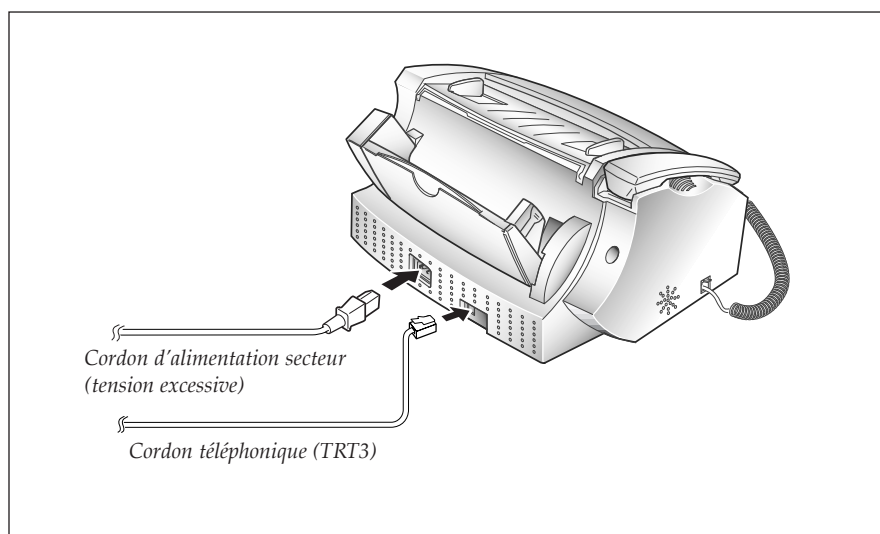

INSTALLATION ET CONFIGURATION

Combiné

Branchez une extrémité du cordon en spirale dans la prise du combiné. Ensuite, branchez l'autre extrémité dans la prise modulaire située sur le côté gauche de l'appareil.

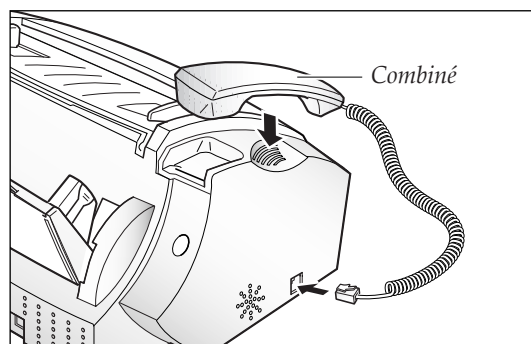

Chargeur d'alimentation des documents

1. Insérez les deux taquets du chargeur dans la fente située sur le dessus de l'appareil.

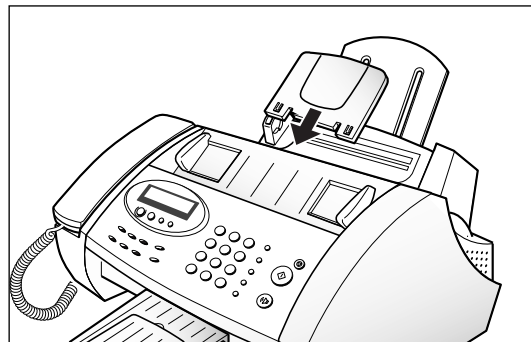

2. Si nécessaire, ouvrez la rallonge du chargeur.

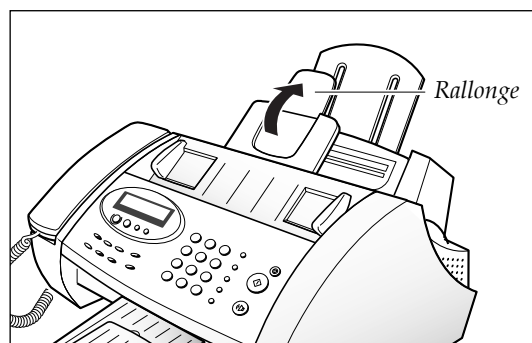

INSTALLATION ET CONFIGURATION

Plateau de réception des documents

1. Insérez les deux taquets du plateau de réception des documents dans les encoches situées à l'avant de l'appareil

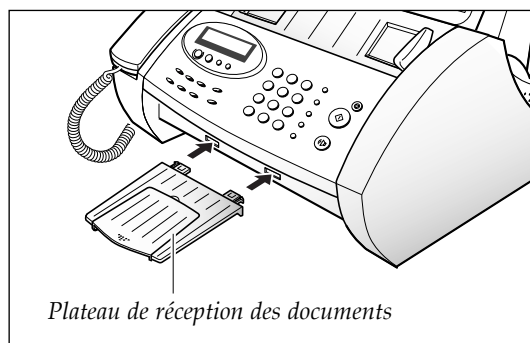

2. Si nécessaire, ouvrez la rallonge.

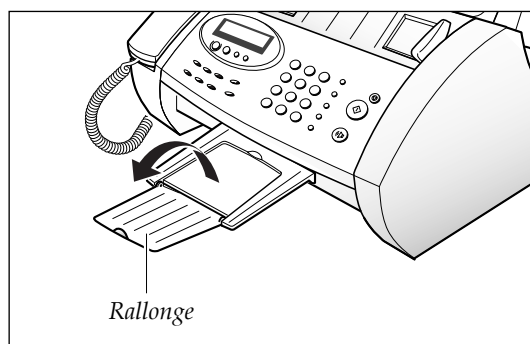

Ligne téléphonique

Branchez une extrémité du cordon téléphonique dans la prise TEL. LINE et l'autre extrémité dans une prise téléphonique murale standard (TRT3).

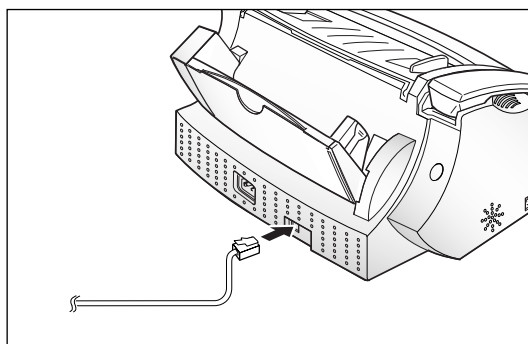

INSTALLATION ET CONFIGURATION

Poste auxiliaire (facultatif)

Connectez dans la prise gigogne de votre télécopieur le répondeur ou le téléphone classique, utilisé comme téléphone auxiliaire.

Ils doivent être impérativement branchés sur la même prise et après le télécopieur pour pouvoir être interactifs avec votre télécopieur.

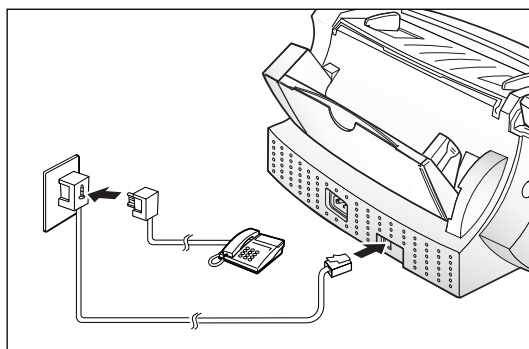

Cordon d'alimentation secteur

Branchez le connecteur du cordon d'alimentation électrique à l'arrière du télécopieur et l'autre extrémité sur une prise de courant murale standard, avec mise à la terre. Le télécopieur SF-3000 ne possède pas de commutateur de mise sous tension. L'alimentation électrique s'effectuera dès le branchement du cordon secteur. Veillez à ce que la prise murale soit accessible pour mettre facilement l'appareil hors tension.

L'appareil est maintenant sous tension et l'écran affiche "INITIALISATION". En l'absence de cartouche, l'écran affiche "PAS DE CARTOUCHE" ou "MANQUE PAPIER".

REMARQUE :

Si des documents ont été effacés de la mémoire à la suite d'une panne de courant, l'appareil imprime automatiquement un avis lorsque le courant est rétabli.

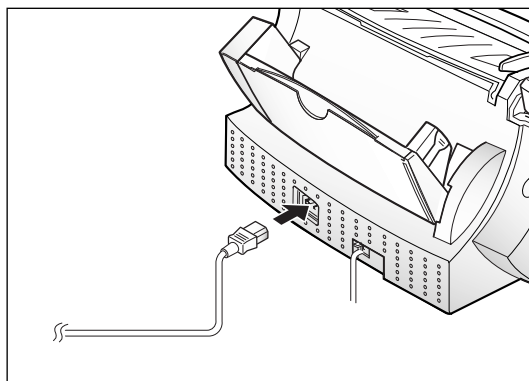

INSTALLATION ET CONFIGURATION

Pile de sauvegarde (SF3000T uniquement)

La pile de sauvegarde sert à maintenir les annonces et les messages enregistrés dans le répondeur lors d'une interruption de courant ou lorsque l'alimentation est coupée par inadvertance.

Nous vous recommandons d'utiliser une pile alcaline, car elle dure plus longtemps qu'une pile classique (Pile 9V format 6LR61).

La pile maintient la mémoire interne pendant 20 heures environ.

1. Soulevez le panneau de commandes ①, et ouvrez le couvercle du compartiment de la cartouche ②.

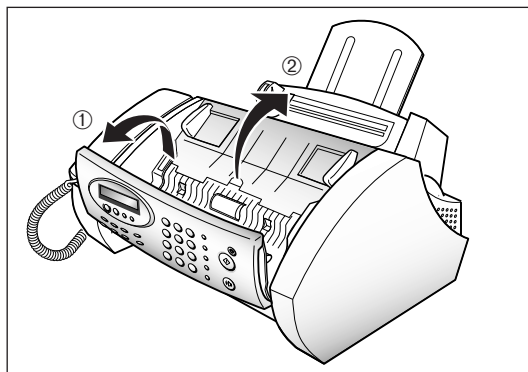

2. Retirez l'ancienne pile, si nécessaire.

Branchez la pile neuve sur les connecteurs.

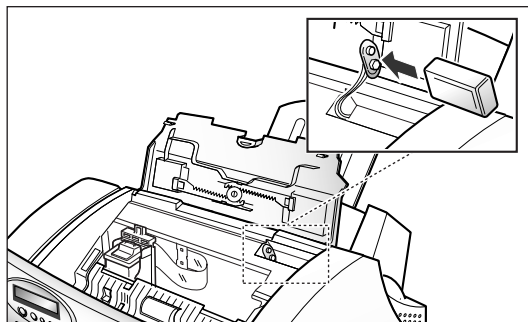

3. Insérez la pile dans son emplacement.

La pile permet de sauvegarder la configuration et les messages en cas de panne de courant ou d'interruption accidentelle de l'alimentation.

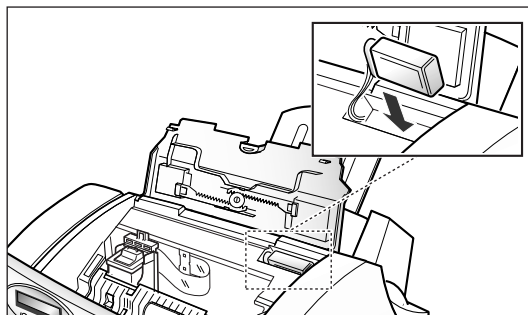

4. Refermez le couvercle du compartiment de la cartouche, puis le panneau de commandes.

La pile peut conserver la mémoire interne pendant environ 20 heures. Si elle est faible ou absente, l'écran affiche un message d'avertissement.

➔ Chargement du papier

L'écran affiche "MANQUE PAPIER" lorsqu'il n'y a pas de papier dans le chargeur. Vous pouvez charger environ 100 feuilles A4.

1. Tirez à fond le support du plateau d'alimentation de papier.

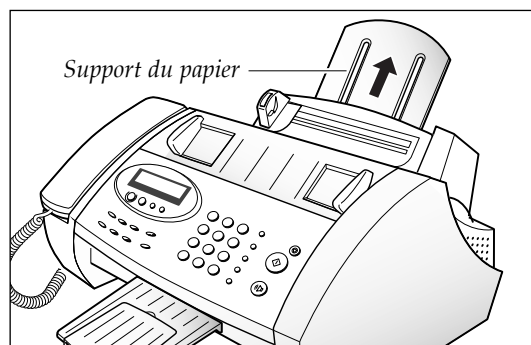

2. Aérez le papier et insérez-le avec la face à imprimer vers vous.

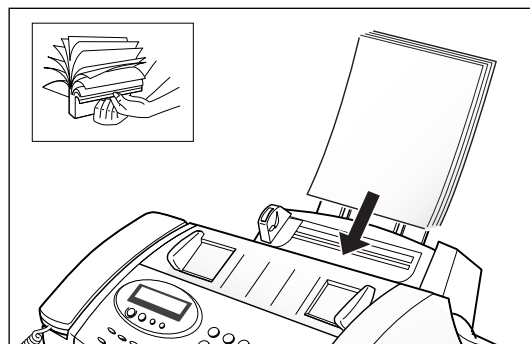

3. Déplacez le guide-papier gauche pour l'ajuster à la largeur du papier. Pour configurer le type et la taille du papier, reportez-vous à la page 2.20.

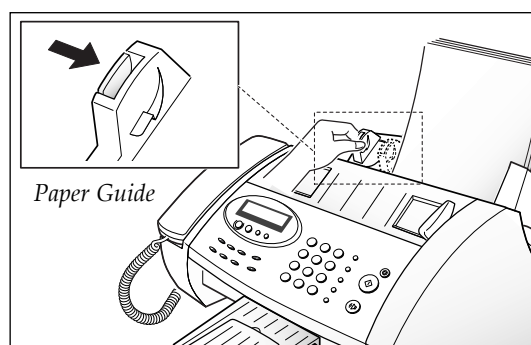

REMARQUE: L'appareil est pré réglé pour pouvoir charger du papier au format A4. Si vous souhaitez charger du papier au format Lettre ou au format Légal, vous devrez définir la taille voulue à l'aide de l'option "FORMAT PAPIER". Reportez-vous à la page 7.7.

INSTALLATION ET CONFIGURATION

► Installation de la cartouche d'encre

Lorsque l'appareil est mis sous tension sans cartouche, l'écran affiche le message "PAS DE CARTOUCHE".

1. Appuyez sur la touche **Menu**.

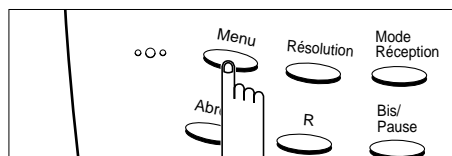

2. Appuyez sur 1 ou sur ▲ ou ▼ jusqu'à ce que "1.CHANGE CART." s'affiche, puis appuyez sur **Envoi/Copie**.

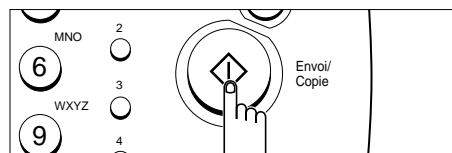
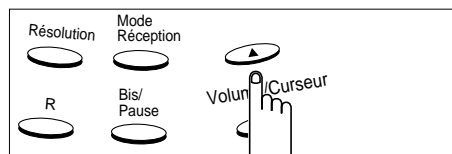

3. Soulevez le panneau de commandes ① avec votre main et ouvrez le capot du compartiment de la cartouche ②.

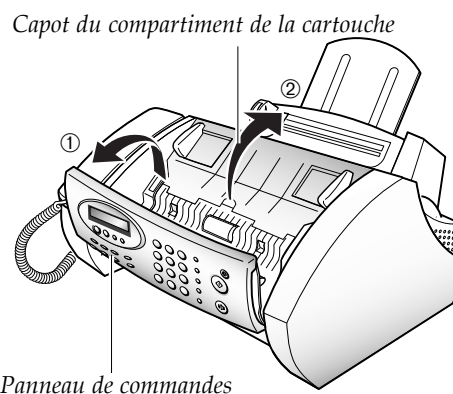

4. Enlevez la cartouche d'encre de son étui. Tenez-la uniquement par les surfaces noires ou par la partie supérieure en couleur. Ne touchez pas la zone en cuivre.

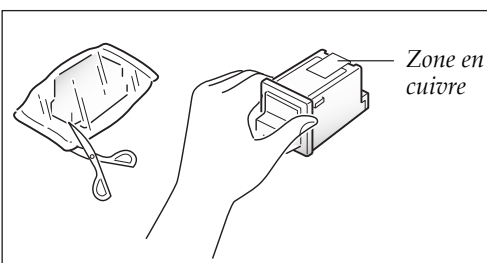

INSTALLATION ET CONFIGURATION

5. Enlevez délicatement l'adhésif qui protège la tête d'impression. Veillez à retirer tout l'adhésif.

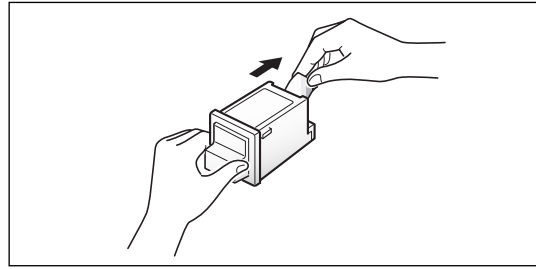

6. Insérez la cartouche d'encre dans le chariot.

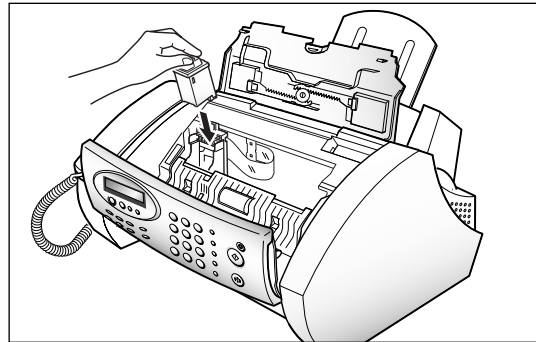

7. Appuyez fermement sur la cartouche dans le sens de la flèche jusqu'à ce qu'un clic indique qu'elle est bien en place.

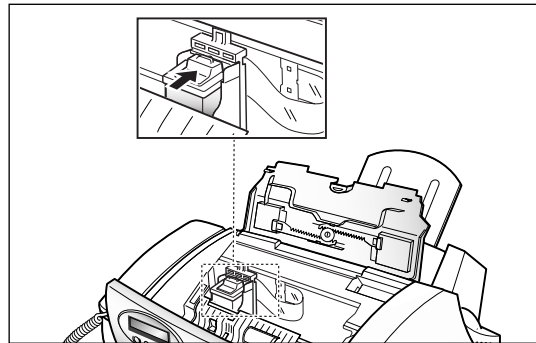

8. Après avoir installé la cartouche d'encre, refermez le capot et remettez le panneau de commandes en place.

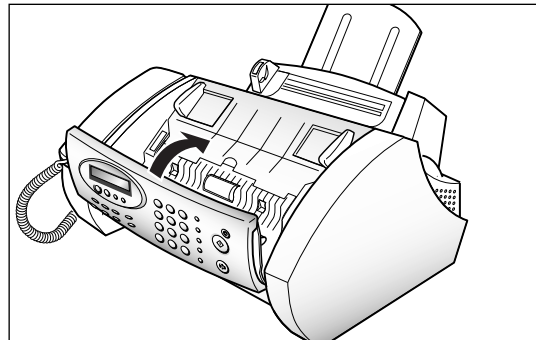

INSTALLATION ET CONFIGURATION

9. L'écran affiche le message "NOUV. :USAGEE" Effectuez votre choix en appuyant sur la touche ▲ ou ▼.

Si la cartouche n'est pas installée correctement, l'écran affiche "PAS DE CARTOUCHE". Enlevez la cartouche et essayez à nouveau de l'insérer.

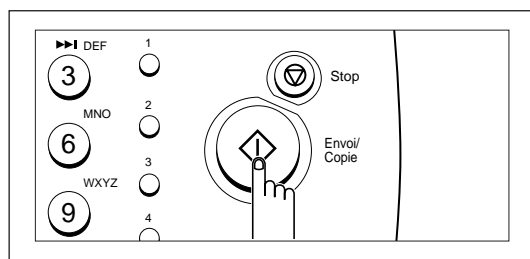

10. Le télécopieur vous demande si vous souhaitez exécuter un TEST AUTO. Appuyez sur **Envoi/Copie** pour exécuter le test automatique de l'imprimante.

Si vous appuyez sur **Stop**, l'appareil revient en mode veille.

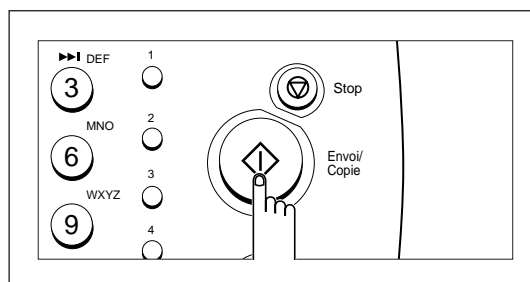

11. L'appareil imprime le résultat du test sur l'imprimante.

Examinez le résultat du test et vérifiez qu'il n'y ait pas d'interruption sur la ligne tracée. Une ligne interrompue signale une buse bouchée. Exécutez le test de la buse comme indiqué page 8.7.

Si les diagonales ne sont pas interrompues, et si les barres noires sont nettes, le mécanisme de l'imprimante fonctionne correctement. Reportez-vous à l'exemple de résultat ci-dessous.

<Exemple de résultat du test>

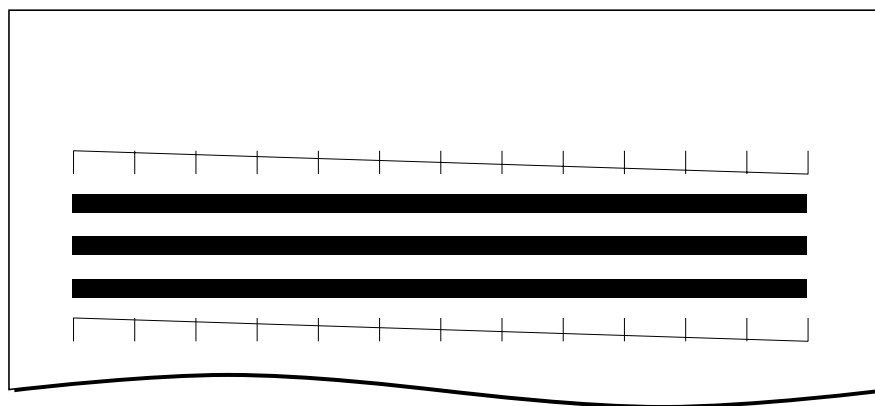

REMARQUE: Lorsque vous installez une nouvelle cartouche, vous devez choisir "NOUV.". Lorsque vous installez une cartouche usagée, sélectionnez "USAGEE", ce qui vous permet de vérifier la quantité d'encre restante. Si vous mélangez plusieurs cartouches usagées, il est difficile de vérifier la quantité d'encre restante. Après installation d'une nouvelle cartouche d'encre, utilisez-la jusqu'à ce qu'elle soit complètement vide.

INSTALLATION ET CONFIGURATION

→ Photocopie

Essayez de copier un document pour vérifier que l'appareil fonctionne correctement. Vous pouvez photocopier une seule page ou des documents multiples.

1

Orientez la page vers le bas et insérez-la dans le chargeur de document.

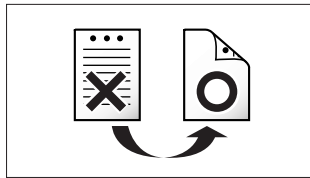

◀ Pour obtenir des informations concernant la préparation d'un document, reportez-vous à la page 4.3.

2

Régalez le guide-document pour qu'il s'ajuste à la largeur du document.

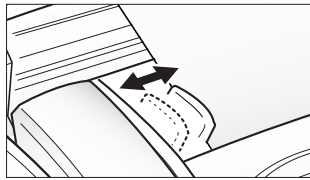
**3**

Introduisez le document dans l'appareil.

Le chargeur automatique de document tire la page.

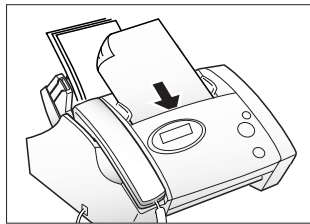

L'écran vous demande de choisir le contraste approprié, si nécessaire.

CLAIR AUTO FONCE

◀ Si vous ne sélectionnez pas de contraste dans les 2 secondes, "AUTO" est sélectionné par défaut et l'écran affiche à nouveau la date et l'heure.

4

Si nécessaire, appuyez sur ▲ ou ▼ afin de choisir le mode de contraste désiré pour le document.

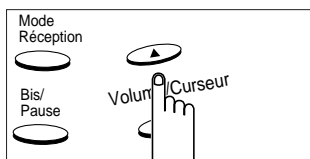

INSTALLATION ET CONFIGURATION

5

Si nécessaire, appuyez sur **Résolution** afin de choisir la résolution désirée pour le document.

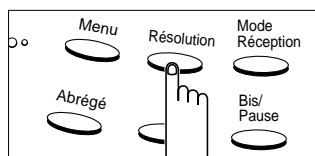

◀ Si vous appuyez sur **Résolution**, le mode en cours s'affiche. En mode copie, la résolution est définie automatiquement sur FIN.

Pour en savoir plus sur la résolution, reportez-vous à la page 4.2.

6

Appuyez sur **Envoi/Copie**.

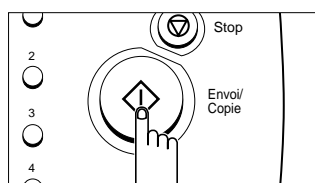

◀ Si vous appuyez deux fois sur **Envoi/Copie**, la photocopie de la page commence immédiatement.

Le télécopieur vous demande d'entrer un nombre de copies compris entre 1 et 50.

PAGE [01-50]<01>

7

Si vous devez faire deux copies ou plus, entrez le nombre de copies désiré à l'aide du clavier numérique.

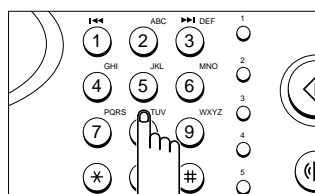

8

Appuyez sur **Envoi/Copie** lorsque le nombre s'affiche correctement à l'écran.

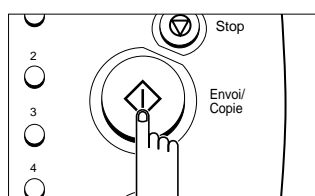

La photocopie commence. L'écran affiche le numéro de la page en cours d'impression.

COPIE FIN P. 1

➤ Définition de l'identification du terminal et de la date

La date et l'heure courantes sont indiquées sur l'écran lorsque l'appareil est sous tension et qu'il est prêt à être utilisé (mode veille). La date et l'heure s'impriment sur toutes les télécopies que vous envoyez.

Identification du terminal (votre nom et votre numéro)

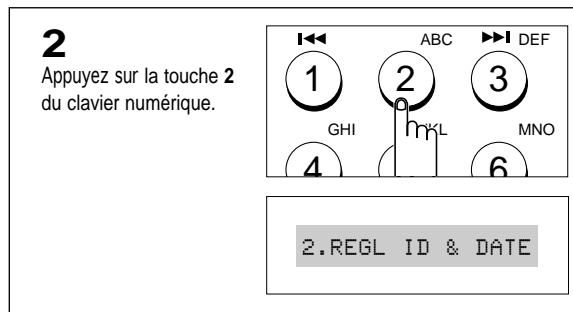
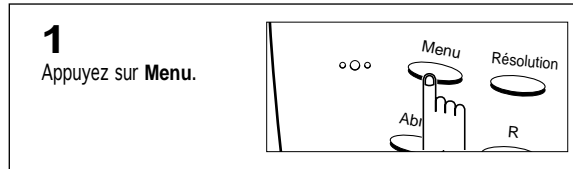

◀ Vous pouvez effectuer la sélection en appuyant sur ▲ ou ▼ suivie de **Envoi/Copie**.

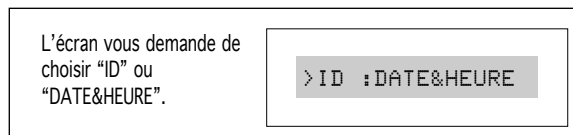
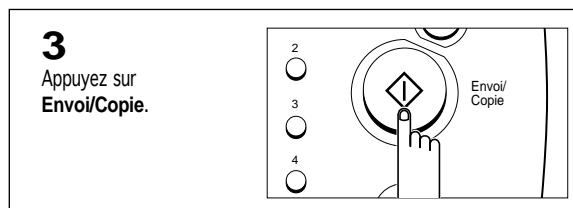

◀ Le symbole ">" clignotant signifie que l'option est en cours de sélection.

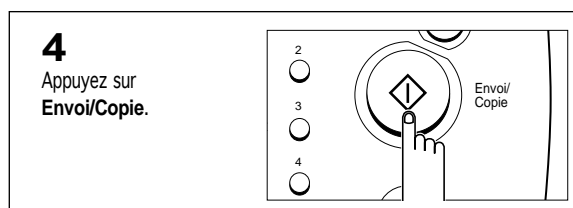

INSTALLATION ET CONFIGURATION

5

Entrez le numéro de téléphone auquel votre appareil est connecté.

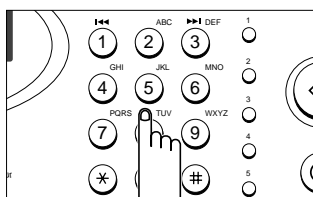

6

Appuyez sur **Envoi/Copie** lorsque le numéro affiché à l'écran est correct.

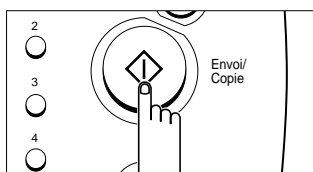

Le télécopieur vous demande d'entrer un nom d'identification.

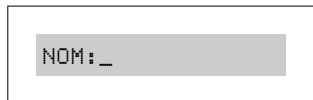

7

Entrez l'identification de nom (40 caractères au maximum) à partir du clavier numérique.

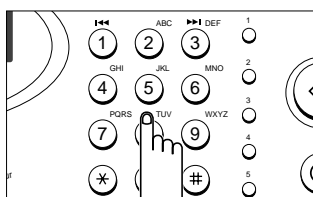

8

Appuyez sur **Envoi/Copie** lorsque le nom qui s'affiche à l'écran est correct.

Le télécopieur revient en mode veille.

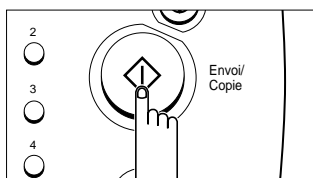

◀ Vous pouvez entrer jusqu'à 20 chiffres. Il est possible d'inclure des caractères spéciaux (espace, tiret ou signe plus) dans le numéro.

Pour entrer un espace, appuyez sur **Bis/Pause**.

Pour entrer un tiret (-), appuyez sur #.

Pour entrer un signe plus (+), appuyez sur *.

Si vous entrez un numéro incorrect, appuyez sur la touche ▲ ou ▼ pour déplacer le curseur sous le numéro, puis entrez le bon numéro.

◀ Pour plus d'informations sur l'utilisation du clavier numérique pour entrer des lettres, reportez-vous à la page 2.13.

Vous pouvez inclure des caractères spéciaux dans le nom (espace, signe plus, etc.). Reportez-vous à la section "Affectations des caractères du clavier" à la page 2.14.

Utilisation du clavier pour entrer des lettres

Ces instructions sont valables si le télécopieur vous demande d'entrer un nom.

1

Appuyez autant de fois que nécessaire sur la touche numérotée repérée par la lettre de votre choix, jusqu'à ce que la lettre s'affiche à l'écran

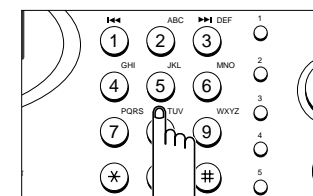

◀ Par exemple, si vous souhaitez entrer un O, appuyez sur 6 (repéré par les caractères MNO). Chaque fois que vous appuyez sur 6, l'écran affiche une lettre différente en commençant par M, N, puis O, et enfin 6.

Pour obtenir la liste des lettres et des touches correspondantes, reportez-vous au tableau de la page suivante.

INSTALLATION ET CONFIGURATION

La lettre s'affiche à l'écran.

NOM: Q

2

Lorsque la lettre de votre choix s'affiche à l'écran, appuyez sur une autre touche numérotée repérée par la prochaine lettre de votre choix.

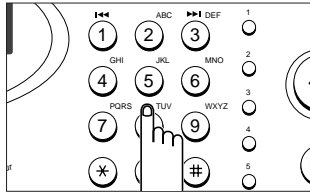

◀ Si la lettre suivante est imprimée sur la même touche numérotée, déplacez le curseur en appuyant sur ▼ puis appuyez sur la touche numérotée.

Le curseur clignotant se déplace vers la droite et la lettre suivante s'affiche à l'écran.

NOM: OQ

3

Sélectionnez d'autres lettres de la même manière.

Lorsque vous avez terminé, appuyez sur **Envoi/Copie**.

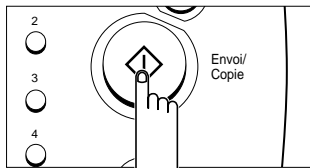

Affectations des caractères du clavier

Touche	Numéros, lettres ou caractères affectés
1	(Espace) 1
2	A B C 2
3	D E F 3
4	G H I 4
5	J K L 5
6	M N O 6
7	P Q R S 7
8	T U V 8
9	W X Y Z 9
0	+ - , . ' / * # & 0

INSTALLATION ET CONFIGURATION

Réglage de la date et de l'heure

- 1**
Appuyez sur **Menu**.

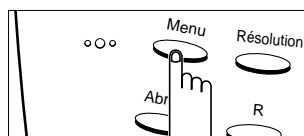

- 2**
Appuyez sur la touche **2** du clavier numérique.

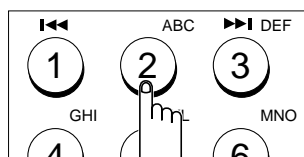

2.REGL ID & DATE

◀ Vous pouvez effectuer la sélection en appuyant sur la touche ▲ ou ▼ suivie de **Envoi/Copie**.

- 3**
Appuyez sur **Envoi/Copie**.

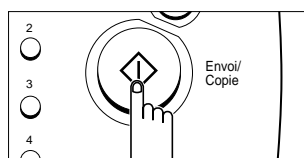

Le télécopieur vous demande de choisir "ID" ou "DATE&HEURE".

>ID :DATE&HEURE

◀ Le symbole ">" clignotant signifie que l'option est en cours de sélection.

- 4**
Appuyez sur ▼ pour sélectionner "DATE&HEURE".

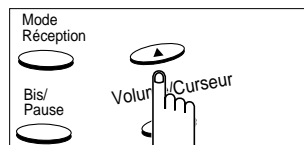

- 5**
Appuyez sur **Envoi/Copie**.

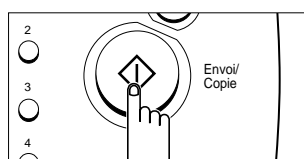

Le télécopieur vous demande de sélectionner "USA" ou "EUROPE".

:USA :EUROPE

◀ Le symbole ">" clignotant signifie que l'option est en cours de sélection.

Si vous sélectionnez USA, le format de date sera affiché sous la forme MMJJAA.
EUROPE s'affiche sous la forme JJMMAA pendant 2 secondes.

INSTALLATION ET CONFIGURATION

dans le cas de "USA"

L'écran affiche la date et l'heure actuellement définies.

dans le cas de "EUROPE"

6

Réglez la date et l'heure en appuyant sur ▲ ou ▼ pour déplacer le curseur clignotant sur le chiffre que vous souhaitez modifier.

- ◀ JJ (Jour) = 01~31
- MM (Mois) = 01~12
- AA (Année) = Les deux derniers chiffres de l'année
- HH (Heure) = 00~23
- MM (Minute) = 00~59

7

Entrez le numéro correct à partir du clavier numérique.

8

Lorsque la date et l'heure sont correctes, appuyez sur **Envoi/Copie**.

◀ Si vous entrez un numéro incorrect, l'appareil émet des bips et ne passe pas à l'étape suivante. Si cela se produit, il vous suffit d'entrer à nouveau le bon numéro.

L'écran affiche la date et l'heure, puis revient en mode veille.

dans le cas de "USA"

dans le cas de "EUROPE"

◀ Sur l'écran illustré à gauche, FAX est le mode de réception actuellement sélectionné. Pour de plus amples détails sur le mode de réception, reportez-vous à la page 4.6.

INSTALLATION ET CONFIGURATION

Enregistrement de l'annonce en mode AUTO (Tel/Fax) (SF3000T uniquement)

L'annonce en mode AUTO est déclenchée lorsqu'un appel entrant survient et que la machine se trouve en mode AUTO. Pour de plus amples informations sur les modes de réception, reportez-vous à la page 4.6.

1

Appuyez sur **Mode Récept.** à plusieurs reprises, jusqu'à ce que l'écran affiche "MODE AUTO".

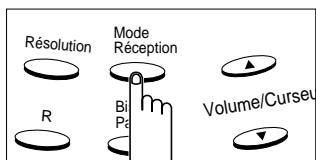

Le télécopieur vous demande si vous souhaitez utiliser l'annonce.

AVEC ANNONCE ?

2

Appuyez sur **Envoi/Copie.**

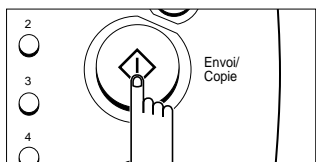

Si vous avez déjà enregistré une annonce, celle-ci est lue afin que vous puissiez la vérifier.

ANNON. AUTO:13s

Le télécopieur vous demande ensuite si vous souhaitez enregistrer une nouvelle annonce.

MODIF ANN. AUTO?

◀ Si aucune annonce n'a été enregistrée auparavant, passez à l'étape 5.

3

Appuyez sur **Envoi/Copie** pour changer l'annonce.

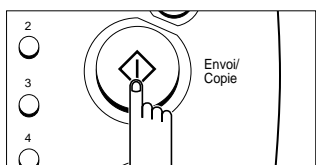

◀ Si vous souhaitez changer une annonce précédemment enregistrée, il vous suffit d'enregistrer l'annonce de nouveau. Votre répondeur enregistre automatiquement la nouvelle annonce par-dessus l'ancienne.

Si vous ne souhaitez pas changer une annonce précédemment enregistrée, appuyez sur **Stop**.

INSTALLATION ET CONFIGURATION

4

Parlez dans le microphone pour enregistrer l'annonce.

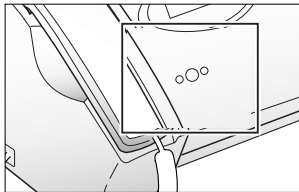

◀ Vous pouvez enregistrer une annonce qui dure jusqu'à 60 secondes. Toutefois, il est conseillé d'enregistrer une annonce de 15 secondes environ. En effet, si l'annonce est trop longue, la réception de télécopie peut ne pas fonctionner correctement.

L'écran affiche le temps écoulé au fur et à mesure de l'enregistrement de votre annonce.

ENREG: 10s(60s)

5

Appuyez sur **Stop** pour arrêter l'enregistrement avant que le temps ne soit dépassé.

**Exemple d'annonce**

"Bonjour. Vous êtes bien à (nom de votre entreprise et numéro de téléphone avec indicatif). Nous ne pouvons répondre à votre appel pour le moment. Si vous souhaitez nous envoyer une télécopie, appuyez sur la touche envoi de votre télécopieur".

Une fois que l'annonce est enregistrée, le télécopieur affiche brièvement la date et l'heure auxquelles l'annonce a été enregistrée.

DATE:09-10 12:45

Il affiche ensuite le temps écoulé et l'annonce est lue automatiquement.

ANNON. AUTO:13s

INSTALLATION ET CONFIGURATION

Enregistrement de l'annonce du répondeur (SF3000T uniquement)

L'annonce du répondeur est lue à chaque fois qu'un appel entrant survient et que le répondeur est activé (voyant allumé). Pour plus d'informations sur les modes de réception, reportez-vous à la page 4.6.

1

Appuyez sur la touche **Annonce** et maintenez-la enfoncée jusqu'à ce que le message "ENREG" apparaisse à l'écran.

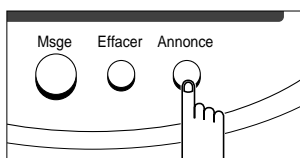

◀ Si vous souhaitez modifier une annonce déjà enregistrée, il vous suffit de l'enregistrer une nouvelle fois. Votre appareil remplace automatiquement l'ancienne par la nouvelle.

L'écran commence à décompter le temps d'enregistrement.

ENREG : 0s(60s)

2

Parlez dans le microphone.

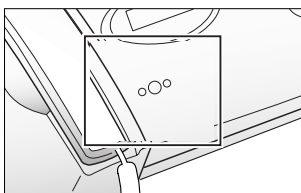

◀ Vous pouvez enregistrer une annonce qui dure jusqu'à 60 secondes. Toutefois, il est conseillé d'enregistrer une annonce qui ne dure pas plus de 15 secondes. En effet, si l'annonce est trop longue, la réception de télécopie peut ne pas fonctionner correctement.

3

Appuyez sur **Stop** si vous souhaitez arrêter l'enregistrement avant que le temps soit écoulé.



Exemple d'annonce

"Bonjour. Vous êtes bien à (nom de votre entreprise, suivi du numéro de téléphone avec indicatif). Si vous souhaitez laisser un message, parlez après le bip. Si vous souhaitez envoyer une télécopie, appuyez sur la touche envoi de votre appareil. Vous pouvez également envoyer une télécopie après avoir laissé un message. Lorsque vous entendez le deuxième bip, l'enregistrement est terminé."

Une fois que l'annonce a été enregistrée, le télécopieur affiche brièvement la date et l'heure auxquelles l'annonce a été enregistrée.

DATE:09-10 12:45

Il affiche ensuite le temps écoulé pendant que l'annonce est lue automatiquement.

ANN. REP : 2s

Types et tailles de papier

Pour obtenir une qualité d'impression satisfaisante, vous pouvez utiliser un grand nombre de papiers standard. Etant donné que la qualité peut beaucoup varier, nous vous recommandons de toujours tester un type de papier avant d'en acheter de grandes quantités.

L'imprimante utilise différents papiers, dont :

- le papier xérographique,
- le papier gaufré,
- le papier pour imprimante à jet d'encre.

Etant donné que les caractéristiques du papier peuvent varier, il se peut que vous obteniez des résultats différents lors de l'utilisation de papiers de même type provenant de lots différents. Si les résultats obtenus ne sont pas satisfaisants, essayez d'utiliser l'autre côté du papier, un type de papier différent ou un autre lot du même type de papier.

N'utilisez pas les types de papier ci-dessous avec l'imprimante :

- papier listing à alimentation continue,
- papier synthétique,
- papier glacé,
- formulaires et documents en liasses,
- papier traité chimiquement (autocopiant).

Pour charger du papier en choisissant le côté d'impression :

- si vous utilisez du papier xérographique ou spécial jet d'encre, chargez le papier avec la face à imprimer vers le bas,
- si vous utilisez du papier à en-tête ou du papier gaufré, chargez le papier avec la face à imprimer vers le haut.

Votre télécopieur accepte les formats de papier suivantes :

Taille	mm	pouces	Poids	70 g/m ² ~ 90 g/m ²
Lettre	216 X 279	8.5 X 11.0		
Légal	216 X 356	8.5 X 14.0		
A4	210 X 297	8.3 X 11.7		



INSTALLATION ET CONFIGURATION

MEMO

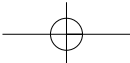
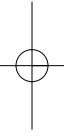

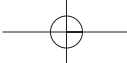

Chapitre Trois

NUMÉROTATION AUTOMATIQUE

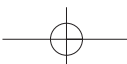

Chapitre Trois

NUMÉROTATION AUTOMATIQUE

► Numérotation par touche d'accès direct

La numérotation par touche d'accès direct vous permet d'appuyer sur n'importe laquelle des 5 touches d'accès direct situées sur la droite du panneau de commandes de l'appareil pour composer automatiquement un numéro de téléphone ou de télécopie.

Enregistrement d'un numéro pour une numérotation par touche d'accès direct

1
Appuyez pendant 2 secondes sur la touche d'accès direct (1 à 5) que vous souhaitez programmer.

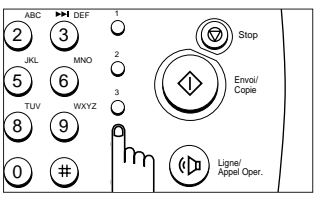

◀ Si un numéro est déjà affecté à la touche d'accès direct que vous avez choisie, l'écran affiche brièvement ce numéro, puis vous demande si vous souhaitez le supprimer. "N (Non)" est présélectionné. Si vous appuyez sur **Envoi/Copie**, le télécopieur revient en mode veille et l'ancien numéro est enregistré. Pour supprimer l'ancien numéro, appuyez sur ▲ ou ▼, puis appuyez sur **Envoi/Copie**.

Le télécopieur vous demande si vous souhaitez enregistrer un numéro d'accès direct ou de groupe de diffusion.

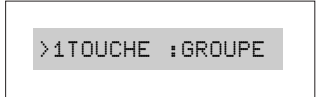

◀ Le symbole ">" clignotant signifie que l'option est en cours de sélection.

2
Appuyez sur **Envoi/Copie**.

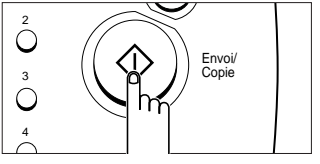

Le télécopieur vous demande d'entrer un numéro.



3
Entrez le numéro que vous souhaitez enregistrer à l'aide du clavier numérique. (46 chiffres au maximum).

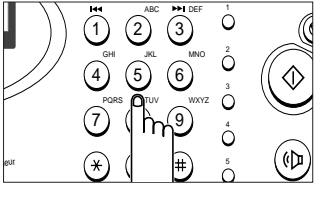

◀ Pour insérer une pause entre les numéros, appuyez sur **Bis/Pause** ; un "." s'affiche à l'écran.

Si vous commettez une erreur en entrant un numéro, appuyez sur ▲ ou ▼ pour déplacer le curseur sur le chiffre, et entrez un numéro correct.

4
Lorsque le numéro s'affiche correctement à l'écran, appuyez sur **Envoi/Copie**.

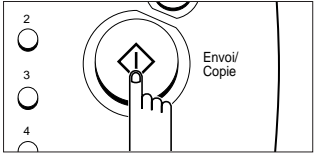

NUMÉROTATION AUTOMATIQUE

Le télécopieur vous demande d'entrer un nom.

NOM: _

5

Vous pouvez affecter un nom au numéro (20 caractères au maximum).

ou

Si vous ne souhaitez pas affecter de nom, sautez cette étape.

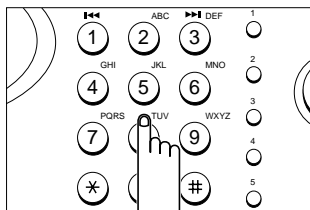

◀ Pour plus d'informations sur la manière d'entrer des lettres à l'aide du clavier numérique, reportez-vous à la page 2.13.

6

Appuyez sur **Envoi/Copie**.

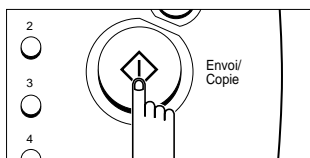

Composition d'un numéro d'accès direct

1

Appuyez sur la touche d'accès direct désirée (1 à 5).

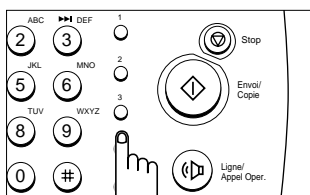

L'écran affiche le nom (ou le numéro).

NUMEROT. SAMSUNG

Le numéro sera automatiquement composé. Vous entendez la numérotation sur le haut-parleur.

5551212

◀ Si aucun numéro n'est enregistré, "NUM NON ATTRIBUE" s'affiche.

Pour arrêter la numérotation par touche d'accès direct, appuyez sur **Stop**.

2

Si vous passez une communication téléphonique, décrochez le combiné lorsque votre correspondant répond.

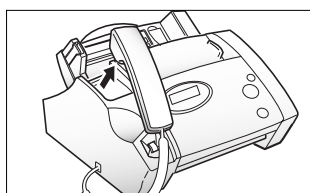

◀ Si un document se trouve dans le chargeur d'alimentation, le document sera numérisé dans la mémoire automatiquement et commencera à être transmis lorsque le télécopieur distant répondra à l'appel.

Si celui-ci ne répond, l'écran affiche "OCCUPE ! RAPPEL ?".

Pour rappeler, appuyez sur **Envoi/Copie**.

NUMÉROTATION AUTOMATIQUE

➔ Numérotation abrégée

Il est possible d'enregistrer jusqu'à 50 numéros de téléphone ou de télécopie dans des touches de numéro abrégé à deux chiffres.

Enregistrement d'un numéro pour une numérotation abrégée

1

Appuyez sur la touche **Abrégé** et maintenez-la enfoncée pendant 2 secondes.

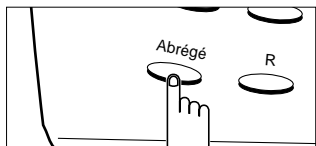

Le télécopieur vous demande d'entrer le numéro de la touche que vous souhaitez affecter.

ABREGE[01-50]>##

2

Entrez un numéro de touche à deux chiffres (01 à 50) auquel vous souhaitez affecter le numéro de téléphone ou de télécopie.

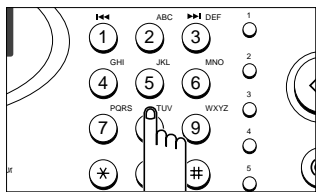

◀ Si un numéro est déjà affecté à la touche que vous avez choisie, l'écran affiche brièvement le numéro et vous demande si vous souhaitez le supprimer. "N (Non)" est présélectionné. Si vous appuyez sur **Envoi/Copie**, le télécopieur revient en mode veille et l'ancien numéro est enregistré. Pour supprimer l'ancien numéro, appuyez sur ▲ ou ▼, puis appuyez sur **Envoi/Copie**.

3

Appuyez sur **Envoi/Copie**.

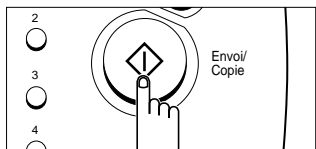

L'écran affiche le numéro de touche sélectionné.

A01: _

4

Entrez le numéro que vous souhaitez enregistrer (46 chiffres au maximum).

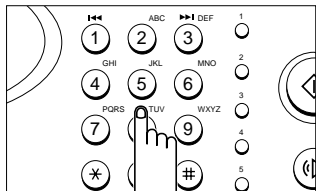

◀ Pour insérer une pause entre les numéros, appuyez sur **Bis/Pause** ; un "." s'affiche à l'écran.

Si vous commettez une erreur lorsque vous entrez un numéro, appuyez sur ▲ ou ▼ pour déplacer le curseur sur le chiffre, puis entrez un numéro correct.

NUMÉROTATION AUTOMATIQUE

5

Lorsque le numéro s'affiche correctement à l'écran, appuyez sur **Envoi/Copie**.

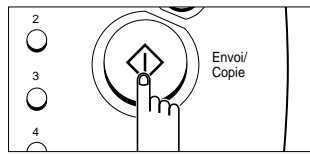

Le télécopieur vous demande d'entrer un nom (20 caractères maximum).

6

Entrez le nom désiré.

ou

Si vous ne souhaitez pas affecter de nom, sautez cette étape.

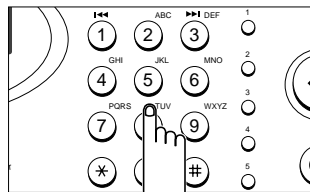

◀ Pour obtenir des informations sur la manière d'entrer des lettres à l'aide du clavier numérique, reportez-vous à la page 2.13.

7

Appuyez sur **Envoi/Copie**.

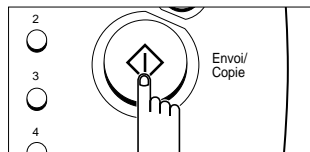

NUMÉROTATION AUTOMATIQUE

Composition d'un numéro abrégé

1
Appuyez sur **Abrégé**.

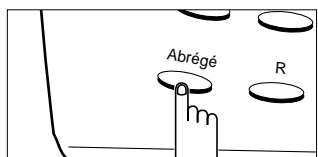

Le télécopieur vous demande d'entrer le code du numéro abrégé.

ABREGE[01-50]>##

2
Entrez le code à deux chiffres du numéro abrégé.

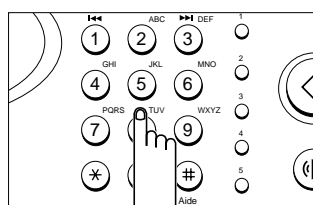

3
Appuyez sur **Envoi/Copie** pour composer le numéro.

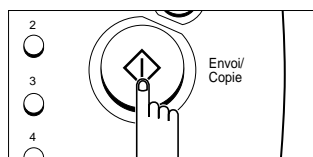

L'écran affiche le nom, puis le numéro enregistré dans la touche sélectionnée.

NUMEROT. SAMSUNG

Le numéro sera automatiquement composé. Vous pouvez entendre la composition du numéro sur le haut-parleur.

5551212

4
Si vous passez une communication téléphonique, décrochez le combiné lorsque votre correspondant répond.

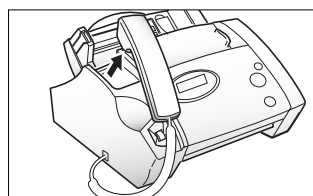

◀ Si aucun numéro n'est enregistré, "NUM NON ATTRIBUE" s'affiche.

Pour arrêter la numérotation, appuyez sur **Stop**.

◀ Si un document se trouve dans le chargeur d'alimentation, le document commencera à être transmis lorsque le télécopieur distant répondra à l'appel. Si celui-ci ne répond, l'écran affiche "OCCUPE ! RAPPEL ?".

Pour rappeler, appuyez sur **Envoi/Copie**.

NUMÉROTATION AUTOMATIQUE

➔ Groupe de diffusion (Transmission vers plusieurs destinataires)

Un grand nombre de numéros abrégés peuvent être enregistrés en tant que groupe. Cela vous permet d'envoyer un document à plusieurs destinataires en n'effectuant qu'une seule opération. Votre télécopieur composera les numéros distants dans un ordre enregistré. Si le numéro est occupé, votre télécopieur composera le numéro enregistré suivant, et après avoir composé tous les numéros enregistrés, il recomposera automatiquement tous les numéros précédemment occupés. Avant de pouvoir utiliser cette fonction, vous devez coordonner et enregistrer les numéros de groupe de diffusion désirés.

Enregistrement de numéros abrégés pour le groupe de diffusion

1

Appuyez pendant 2 secondes sur la touche d'accès direct que vous souhaitez utiliser pour le groupe de diffusion.

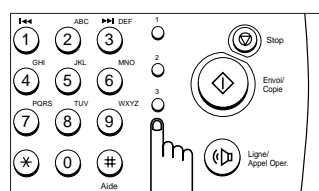

◀ Si un numéro est déjà affecté à la touche d'accès direct sélectionnée, l'écran affiche "GROUPE XX UTILISE." et "EFFACER ? O/N".

◀ "N" (Non) est présélectionné. Si vous appuyez sur **Envoi/Copie**, le télécopieur revient en mode veille et l'ancien numéro est enregistré. Pour supprimer ce dernier, appuyez sur ▲ ou ▼, puis appuyez sur **Envoi/Copie**.

Le télécopieur vous demande si vous souhaitez enregistrer un numéro d'accès direct ou un numéro de groupe de diffusion.

>1TOUCHE :GROUPE

◀ Le symbole ">" clignotant signifie que l'option est en cours de sélection.

2

Appuyez sur ▲ ou ▼ pour sélectionner "GROUPE".

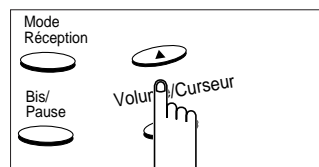

3

Appuyez sur **Envoi/Copie**.

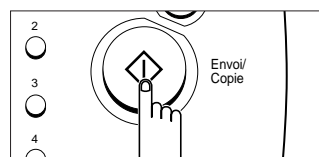

L'écran affiche la touche d'accès direct sélectionnée.

NUM. GROUPE : Dxx

◀ Dans ce message, "xx" correspond au numéro de la touche d'accès direct sélectionnée (ex. 3 = 03).

NUMÉROTATION AUTOMATIQUE

4

Appuyez sur
Envoi/Copie.

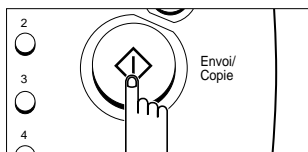

Le télécopieur vous demande d'entrer un numéro abrégé à inclure dans le groupe.

ENTR. ABREGE>##

5

Entrez un numéro abrégé à deux chiffres que vous souhaitez inclure dans le groupe.

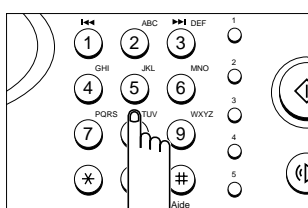

◀ L'écran affiche tous les numéros enregistrés dans le numéro abrégé à deux chiffres sélectionné.

6

Appuyez sur
Envoi/Copie.

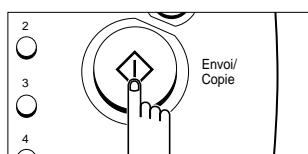

7

Répétez les étapes 5 et 6 pour entrer d'autres numéros de destination dans le groupe sélectionné.

8

Appuyez sur **Stop** lorsque vous avez entré toutes les destinations désirées.



Le télécopieur vous demande d'entrer un nom (20 caractères maximum).

NOM: _

NUMÉROTATION AUTOMATIQUE

9

Entrez un nom pour le groupe.

ou

Si vous ne souhaitez pas affecter de nom, sautez cette étape.

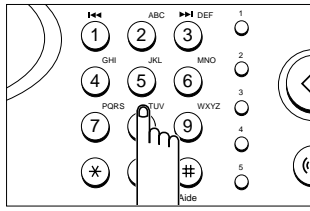

◀ Pour obtenir des informations sur la manière d'entrer des lettres à l'aide du clavier numérique, reportez-vous à la page 2.13.

10

Appuyez sur
Envoi/Copie.

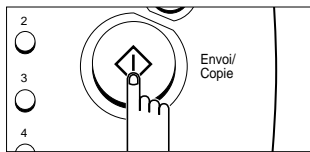

Utilisation de la numérotation de groupe (Transmission multidiffusion)

Pour utiliser la numérotation de groupe, il suffit de placer vos documents dans le chargeur et d'appuyer sur le numéro d'accès direct (1 touche) affecté au groupe souhaité.

Votre télécopieur numérise automatiquement le document qui se trouve dans le chargeur d'alimentation et le mémorise, et il composera ensuite tous les numéros inclus dans le groupe.

Il est possible de combiner l'usage d'un groupe de diffusion avec une opération d'envoi en différé (page 6.1) ou de transmission à partir de la mémoire (multidiffusion) (page 6.5). Vous devrez alors entrer le groupe de diffusion en premier dans votre programme d'émission.

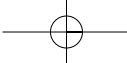

NUMÉROTATION AUTOMATIQUE

MEMO

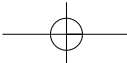
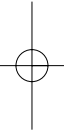
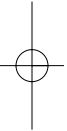

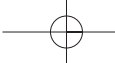

Chapitre Quatre

LE TÉLÉCOPIEUR

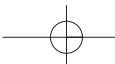
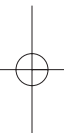

Chapitre Quatre

LE TÉLÉCOPIEUR

Ce chapitre vous explique comment envoyer et recevoir des documents télécopiés, et comment utiliser les quatre modes de réception de télécopie ainsi que la fonction d'appel opérateur.

Envoi d'une télécopie

Documents acceptables

		Une seule feuille	2 feuilles ou plus
Taille du document	Max.	216 mm (l) × 356 mm (L)	216 mm (l) × 297 mm (L)
	Min.	5.8 in. (W) × 5.0 in. (L) (148 mm × 128 mm)	
Largeur de numérisation effective		210 mm	
Capacité du chargeur de document automatique		—	Jusqu'à 15 pages
Épaisseur du document		0,07 à 0,15 mm	0,075 à 0,12 mm
Qualité du papier		Papier non couché sur les deux faces	

REMARQUE: Pour un document de plusieurs feuilles, la taille et le type de papier du document doivent être identiques.

Ne tentez pas d'envoyer des documents :

- humides
- dont l'encre ou la colle n'est pas tout à fait sèche
- ondulés, enroulés ou pliés
- trop fins (papier pelure d'oignon de moins de 0,07 mm d'épaisseur, papier par avion, etc.)
- trop épais (plus de 0,15 mm d'épaisseur)
- en fibres chimiques (papier autocollant, papier carbone, etc.)
- en papier couché (papier glacé/papier brillant, etc.)
- trop petits ou trop courts (par exemple une étiquette, un ticket, etc.)
- en papier toilé ou en papier doublé métal

Pour envoyer de tels documents, commencez par les photocopier sur un copieur de bureau, puis envoyez la copie par télécopieur.

Réglage de la résolution et du contraste du document

Nous vous recommandons d'envoyer des documents tapés à la machine à écrire, écrits au feutre, imprimés à l'encre noire ou avec une imprimante laser. Le papier doit être blanc ou très clair, et d'un poids normal - pas de carton. Les lignes bleues sur un papier quadrillé ne passent pas bien à la télécopie.

Si vous envoyez des documents standard, il n'est pas nécessaire de régler la résolution et le contraste.

Si vous envoyez des documents qui présentent un contraste inhabituel, y compris des photographies, vous pouvez régler la résolution et le contraste pour une transmission haute qualité des documents.

- Une fois le document chargé, l'écran vous invite à choisir le contraste entre **CLAIR**, **AUTO** ou **FONCE**. Appuyez sur ▲ ou ▼ pour régler le contraste de votre document télécopié. En appuyant sur ▲ ou ▼ à plusieurs reprises, le curseur clignotant se déplace sur **CLAIR**, **AUTO** ou **FONCE**.

CLAIR convient aux impressions très foncées.

AUTO convient aux documents manuscrits, tapés à la machine ou imprimés.

FONCE convient aux documents mal imprimés ou aux notes au crayon peu prononcées.

- Une fois le document chargé, appuyez sur **Résolution** pour augmenter la netteté et la clarté. En appuyant sur **Résolution** à plusieurs reprises, vous pouvez choisir parmi les modes **STANDARD**, **FIN**, **SUPER FIN** ou **PHOTO**.

STANDARD convient aux originaux imprimés ou tapés à la machine avec des caractères de taille normale.

FINE convient aux documents contenant beaucoup de détails.

SUPER FIN convient aux documents contenant des détails extrêmement fins. **SUPER FIN** fonctionne uniquement si l'appareil distant est lui aussi doté de la fonction **SUPER FIN**.

PHOTO convient aux photographies ou aux autres documents contenant de la couleur ou des niveaux de gris. Lorsque **PHOTO** est sélectionné, le réglage **FIN** est sélectionné automatiquement.

REMARQUES:

- *Le mode **SUPER FIN** ne peut pas être utilisé pour l'envoi de documents numérisés dans la mémoire (ex.: transmission à partir de la mémoire)*
- *Lorsqu'une copie est exécutée, la résolution est réglée automatiquement sur **FIN**.*

LE TÉLÉCOPIEUR

Chargement d'un document

- 1**
Insérez la page vers le bas.

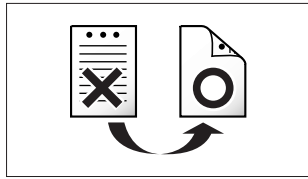

◀ Vérifiez que votre document est sec et qu'il ne contient ni agrafe, ni trombone, ni aucun autre objet étranger.

- 2**
Réglez les guides-document pour qu'ils s'ajustent à la largeur du document.

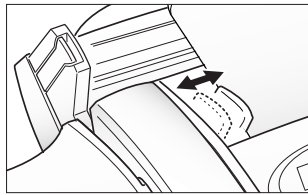

◀ Il est possible d'insérer jusqu'à 15 feuilles à la fois. Si vous insérez plusieurs feuilles, vérifiez que la feuille du fond est bien la première entraînée. Pour une alimentation sans problème, décalez légèrement le bord d'entrée du papier, et insérez les feuilles en exerçant une légère pression.

- 3**
Faites glisser la feuille dans le chargeur d'alimentation des documents jusqu'à ce qu'elle soit entraînée par le télécopieur.

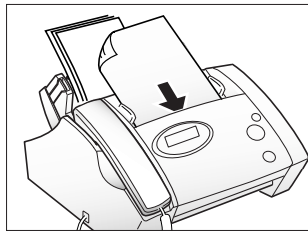

Le chargeur de document automatique saisit et tire la page.

Si vous souhaitez ajouter des pages supplémentaires pendant l'envoi de la télécopie, insérez-les dans le chargeur par-dessus les feuilles déjà chargées.

Si vous chargez des pages qui sont anormalement épaisses ou fines, insérez une seule feuille à la fois.

Si le document n'est pas chargé correctement, ouvrez le panneau de commandes, retirez le document et essayez de le recharger.

Le télécopieur vous demande de choisir le contraste pour le document.

CLAIR AUTO FONCE

- 4**
Si nécessaire, vous pouvez choisir la résolution et le contraste propres au document à l'aide des touches ▲ ou ▼.

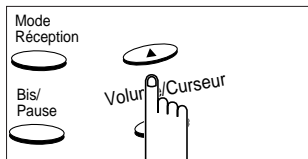

◀ Le mode sélectionné clignote. Le contraste est pré réglé sur AUTO.

Pour un document normal, il n'est pas nécessaire de changer le contraste. Sautez cette étape.

- 5**
Si nécessaire, choisissez la résolution propre au document en appuyant sur **Résolution** jusqu'à ce que vous trouviez le mode désiré.

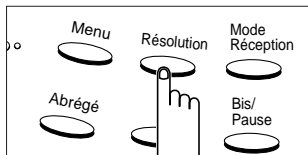

◀ A chaque pression sur la touche **Résolution**, FIN, SUPER FIN, PHOTO, ou STANDARD s'affichent l'un après l'autre.

LE TÉLÉCOPIEUR

Envoi d'une télécopie

1

A l'aide du clavier numérique, entrez le numéro du télécopieur distant.

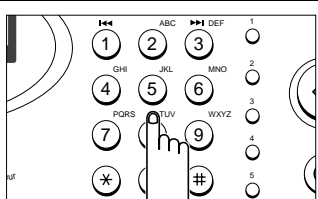

L'écran affiche le numéro.

TEL:0123456789

2

Appuyez sur **Envoi/Copie** lorsque le numéro s'affiche correctement à l'écran.

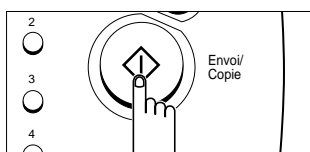

L'appareil numérise le document dans la mémoire et commence la transmission lorsque le télécopieur distant répond à l'appel.

NUMEROT. 0123456

E.

Lorsque la dernière page de votre document a été envoyée avec succès, le télécopieur émet un bip sonore et revient en mode veille.

15-MAR 10:30 FAX

◀ Vous pouvez enregistrer des numéros d'accès direct ou des numéros abrégés pour composer les numéros que vous appelez le plus souvent en appuyant sur une touche ou sur un numéro abrégé à deux chiffres. Pour plus d'informations, reportez-vous à la page 3.1.

◀ Si vous avez commis une erreur en entrant un numéro, déplacez le curseur sur le mauvais chiffre à l'aide de ▲ ou de ▼, et corrigez le numéro.

◀ Vous pouvez annuler la transmission d'un document à tout moment en appuyant sur **Stop**.

◀ Lorsque vous envoyez une télécopie, il est possible d'envoyer ou de recevoir un appel opérateur en appuyant sur la touche Ligne / Appel Oper. Reportez-vous à la page 4.13.

◀ Si un incident est survenu au cours de votre transmission, un message d'erreur apparaît à l'écran. Reportez-vous à la page 8.11. Appuyez sur **Stop** pour supprimer le message et réessayez d'envoyer le document.

Vous pouvez configurer votre télécopieur de manière à ce qu'il édite automatiquement un avis d'émission. Pour plus d'informations, reportez-vous à la page 7.4.

Impression de votre nom et de votre numéro (identification du terminal)

Votre nom et votre numéro de télécopie qui identifient votre terminal auprès des autres télécopieurs, est imprimé automatiquement en haut de chaque page que vous envoyez.

Renumérotation automatique

Lorsque vous envoyez une télécopie, si le numéro que vous avez composé est occupé ou s'il n'y a pas de réponse, l'appareil recomposera automatiquement le numéro toutes les trois minutes à deux reprises.

Avant que l'appareil ne recompose le numéro, l'écran affiche "OCCUPÉ ! RAPPEL ?" Si vous souhaitez recomposer le numéro immédiatement, appuyez sur **Envoi/Copie**. Pour arrêter la renumérotation, appuyez sur **Stop**.

LE TÉLÉCOPIEUR

Envoi d'une télécopie après une communication téléphonique

- 1**
Décrochez le combiné.

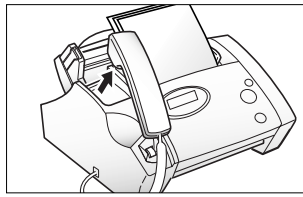

◀ Pour numéroté sans décrocher, vous pouvez appuyer sur **Ligne/Appel Oper.** L'écran affiche "TELEPHONE".

Pour régler le volume du haut-parleur, appuyez plusieurs fois sur ▲ ou ▼ jusqu'à sélectionner le volume désiré lorsque vous entendez les tonalités dans le haut-parleur.

- 2**
Depuis le clavier numérique, entrez le numéro du télécopieur distant.

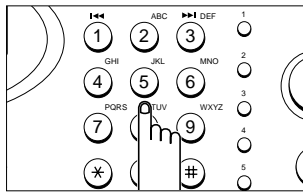

◀ Vous pouvez enregistrer des numéros d'accès direct ou des numéros abrégés pour composer les numéros que vous appelez le plus souvent en appuyant sur une touche ou sur un numéro abrégé à deux chiffres. Pour obtenir plus d'informations, reportez-vous à la page 3.1.

L'écran affiche le numéro que vous êtes entrain de composer.

0123456789

- 3**
Appuyez sur **Envoi/Copie** lorsque vous entendez la porteuse signalant l'envoi d'une télécopie.

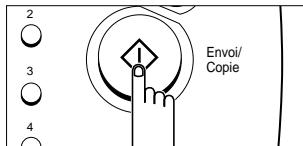

◀ Si une personne décroche, demandez-lui d'appuyer sur **Envoi/Copie** pour que vous puissiez envoyer votre document.

Vous pouvez annuler la transmission d'un document à tout moment en appuyant sur **Stop**.

Le télécopieur numérise automatiquement le document dans la mémoire et commence la transmission.

E.

- 4**
Reposez le combiné.

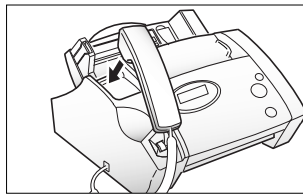

◀ Vous pouvez envoyer ou recevoir un appel opérateur lorsque vous envoyez une télécopie. Pour obtenir plus d'informations sur la fonction d'appel opérateur, reportez-vous à la page 4.13.

► Réception d'une télécopie

Modes de réception

Votre télécopieur est doté de différents modes de réception :

1. En mode FAX, l'appareil répond à un appel entrant et passe immédiatement en mode réception dans l'attente d'une télécopie qui doit être envoyée.
2. En mode TEL, la réception automatique de télécopie est désactivée. Vous pouvez recevoir une télécopie uniquement en appuyant manuellement sur **Envoi/Copie**. Il se comporte alors comme un simple téléphone.
3. En mode AUTO sur le modèle *SF3000T*, l'appareil fonctionne comme en mode FAX, à la différence que votre télécopieur lit une annonce aux appelants avant de recevoir la télécopie. L'appelant ne peut pas laisser de message à votre attention en mode AUTO.

En mode AUTO sur le modèle *SF3000*, votre télécopieur répondra aux télécopies automatiquement. Si l'appareil ne détecte aucun signal de télécopie, une sonnerie différente vous indiquera qu'il s'agit d'un appel téléphonique. Vous devrez alors décrocher le combiné pour prendre l'appel. Si vous ne décrochez pas le combiné de votre télécopieur, ce dernier passera en mode réception automatique.

4. En mode REP sur le modèle *SF3000T*, l'appareil fonctionne comme dans le mode AUTO, à la différence que l'appelant peut laisser un message sur le répondeur, ainsi qu'une télécopie.

Pour utiliser le mode REP sur le modèle *SF3000*, vous devez connecter un répondeur à la prise gigogne de votre télécopieur (voir page 4.10). Lorsque le téléphone sonne, le répondeur répond et enregistre le message de l'appelant, le cas échéant. Si votre appareil détecte un signal de télécopie sur la ligne, l'appel passe automatiquement en mode réception de télécopie.

Si vous n'utilisez que rarement la ligne télécopie pour des conversations téléphoniques, mettez le télécopieur en mode FAX ou en mode AUTO afin de recevoir automatiquement les télécopies.

LE TÉLÉCOPIEUR

Réception en mode FAX

1
Appuyez sur **Mode Réception** à plusieurs reprises jusqu'à ce que "MODE FAX" soit affiché.

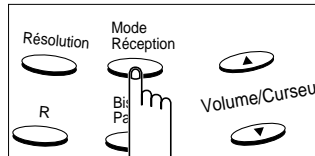

En mode veille, "FAX" apparaît dans le coin supérieur droit de l'écran.

20-JUN 10:30 FAX

2
Lorsque vous recevez un appel, l'appareil répond à l'appel à la deuxième sonnerie et reçoit automatiquement une télécopie.

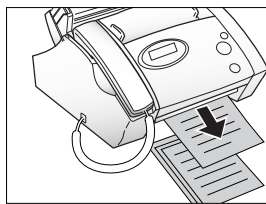

◀ Vous pouvez modifier le nombre de sonneries. Pour obtenir plus d'informations, reportez-vous à la page 7.9.

Pour régler le volume de la sonnerie, reportez-vous à la page 7.9.

Lorsque la réception est terminée, l'appareil revient en mode veille.

Réception manuelle en mode TEL

1
Appuyez sur **Mode Réception** à plusieurs reprises jusqu'à ce que "MODE TEL" soit affiché.

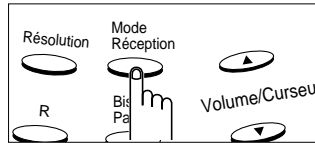

En mode veille, "TEL" apparaît dans le coin supérieur droit de l'écran.

20-JUN 10:30 TEL

2
Lorsque le téléphone sonne, décrochez le combiné et répondez.

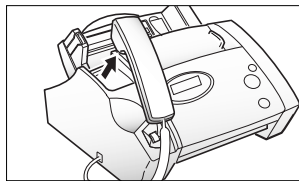

◀ Pour régler le volume de la sonnerie, reportez-vous à la page 7.9.

◀ Si vous n'avez pas répondu à l'appel au bout de 13 sonneries, l'annonce du répondeur se met en route (SF3000T uniquement).

3
Si vous entendez une porteuse signalant l'envoi d'une télécopie, ou si la personne à l'autre bout de la ligne vous demande de recevoir un document, appuyez sur **Envoi/Copie**, et reposez le combiné.

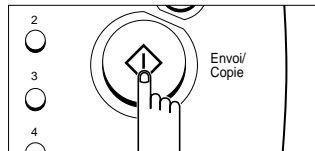

◀ Assurez-vous qu'aucun document n'est chargé.

LE TÉLÉCOPIEUR

Réception en mode **AUTO** (SF3000)**1**

Appuyez sur **Mode Réception** à plusieurs reprises jusqu'à ce que "MODE AUTO" soit affiché.

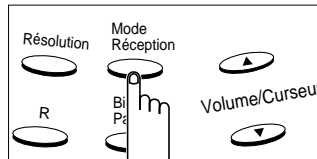

En mode veille, "AUTO" apparaît dans la partie droite de l'écran.

2

Lorsqu'un appel arrive, l'appareil répond.

Si une télécopie est envoyée, l'appareil passe en mode réception.

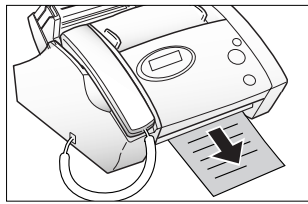

Si l'appareil ne détecte pas de signal de télécopie, il continue à sonner pour vous indiquer qu'il s'agit d'un appel téléphonique.

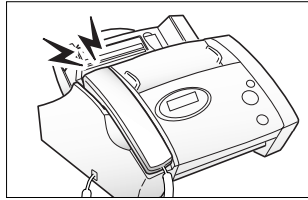

◀ Vous devez décrocher le combiné pour répondre à l'appel, sinon l'appareil passe en mode de réception automatique.

Réception en mode **AUTO** (SF3000T)**1**

Appuyez sur **Mode Réception** à plusieurs reprises jusqu'à ce que "MODE AUTO" soit affiché.

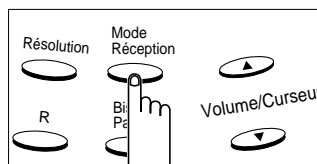

Le télécopieur vous demande si vous souhaitez utiliser une annonce.

LE TÉLÉCOPIEUR

2a

Si vous souhaitez utiliser une annonce pour le mode AUTO, appuyez sur **Envoi/Copie**.

Toute annonce précédemment enregistrée est lue automatiquement de manière à ce que vous puissiez la vérifier.

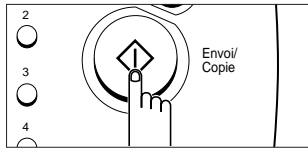

◀ Pour obtenir plus d'informations sur l'enregistrement d'une annonce, reportez-vous à la page 2.17.

En mode veille, "AUTO" apparaît dans la partie droite de l'écran.

20-JUN 10:30AUTO

Lorsqu'un appel arrive, le télécopieur répond et lit automatiquement l'annonce.

Lorsque l'annonce est terminée, l'appareil se met en mode réception de télécopie.

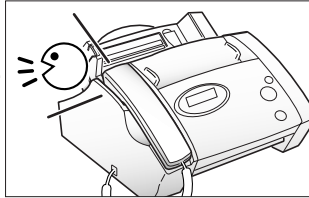

◀ Si l'appareil détecte une porteuse signalant l'envoi d'une télécopie à l'autre bout de la ligne, il s'arrête de faire défiler l'annonce et passe en mode réception de télécopie.

2b

Si vous ne souhaitez pas utiliser d'annonce pour le mode AUTO, appuyez sur **Stop**.

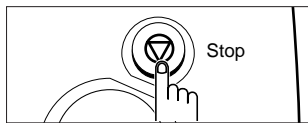

Lorsqu'un appel arrive, l'appareil répond.

S'il s'agit de l'envoi d'une télécopie, l'appareil se met en mode réception.

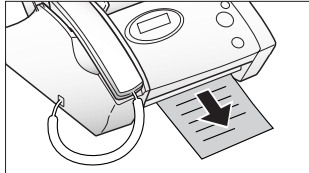

Si l'appareil ne détecte aucun signal de télécopie, il continue à sonner pour vous indiquer qu'il s'agit d'un appel téléphonique.

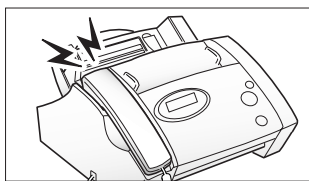

◀ Vous devez décrocher le combiné pour prendre l'appel, sinon l'appareil se met en mode réception automatique.

LE TÉLÉCOPIEUR

Réception en mode REP (SF3000)

1

Appuyez sur **Mode Réception** à plusieurs reprises jusqu'à ce que "REP" s'affiche.

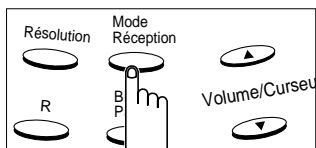

◀ **Rappel** : vous devez absolument brancher le répondeur sur la prise gigogne de votre télécopieur.

En mode veille, "REP" apparaît dans la partie droite de l'écran.

2

Lorsqu'un appel arrive, l'appareil répond et enregistre le message de l'appelant, le cas échéant.

Si l'appareil détecte un signal de télécopie, il passe en mode réception.

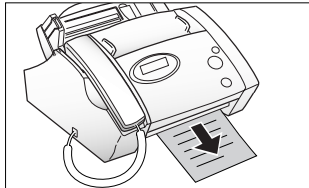

REMARQUES:

- Si vous avez réglé votre appareil sur REP et que votre répondeur téléphonique est désactivé ou qu'il n'est pas raccordé à votre télécopieur, ce dernier passe automatiquement en mode réception après plusieurs sonneries.
- Si votre répondeur téléphonique est doté d'un compteur de sonneries sélectionnable par l'utilisateur, réglez l'appareil de manière à ce qu'il réponde à un appel entrant au bout de 4 sonneries maximum.
- Si le niveau sonore de l'appel est trop bas du fait d'une mauvaise connexion téléphonique, le télécopieur ou le répondeur téléphonique peuvent ne pas fonctionner correctement.
- Si vous utilisez le mode réception manuelle sur votre appareil, et que vous avez un répondeur téléphonique, vous devez veiller à désactiver le répondeur, sinon l'annonce interrompra votre communication téléphonique.
- Tous les répondeurs téléphoniques ne sont pas en mesure de fonctionner avec votre télécopieur.
- Lorsque votre répondeur répond à un appel entrant, il enregistre un signal de télécopie avant qu'il ne réalise qu'il s'agit d'une télécopie. Il peut arriver que votre répondeur vous dise qu'un message vocal a été laissé alors qu'il s'agit en fait d'une télécopie.

LE TÉLÉCOPIEUR

Réception en mode REP (SF3000T)

Lorsque l'appareil se trouve en mode répondeur, vous ne pouvez pas modifier le mode de réception en appuyant sur la touche Récept.

1

Appuyez sur **Répondeur**.

La touche s'allume lorsque le mode REP est sélectionné.

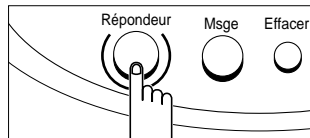

◀ Pour désactiver le mode REP, appuyez sur **Répondeur**. Le voyant de la touche s'éteint.

L'écran affiche brièvement l'heure à laquelle l'annonce a été enregistrée.

DATE:09-10 10:30

Puis l'écran affiche un décompte de la durée au fur et à mesure que l'annonce défile.

ANN. REP :13s

◀ Si vous n'avez pas encore enregistré d'annonce, l'écran affiche une erreur et vous ne pouvez pas mettre l'appareil en mode REP tant que vous n'avez pas enregistré d'annonce.

2

Lorsque vous recevez un appel, l'appareil y répond par l'annonce REP.

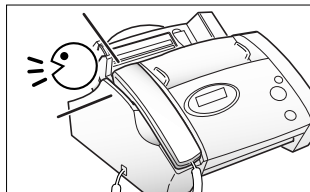

3

Le répondeur enregistre le message de l'appelant.

S'il s'agit de l'envoi d'une télécopie, l'appareil se met en mode réception.

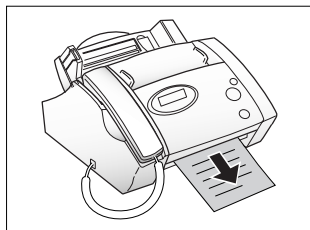
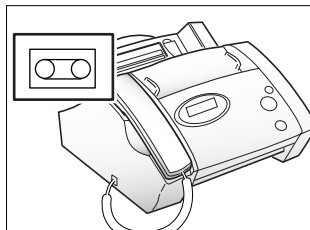

◀ A tout moment de la lecture d'une annonce ou de l'enregistrement d'un message entrant, vous pouvez parler à la personne à l'autre bout de la ligne en décrochant le combiné.

Si la mémoire arrive à saturation alors qu'un appelant laisse un message, votre appareil émet des bips sonores d'avertissement et déconnecte la ligne.

Si la fonction transfert d'appel est activée, et qu'un nouveau message est enregistré, l'appareil composera le numéro de téléphone spécifié afin de vous informer qu'un message est enregistré en mémoire. Pour obtenir plus d'informations sur la fonction transfert d'appel, reportez-vous à la page 5.4.

LE TÉLÉCOPIEUR

Utilisation d'un poste auxiliaire

Si vous avez un poste auxiliaire connecté à votre appareil, vous pouvez commander votre télécopieur à partir de ce poste.

1

Lorsque vous recevez un appel sur le poste auxiliaire et que vous entendez une porteuse signalant l'envoi d'une télécopie, appuyez sur les touches " * 9 * " sur le poste auxiliaire.

L'appareil reçoit le document.

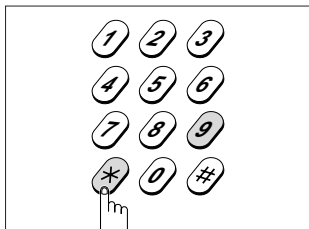

◀ " * 9 * " est le code de réception à distance réglé en usine. Le premier et le dernier caractères sont fixes, mais vous pouvez modifier le caractère central comme vous le souhaitez. Pour obtenir plus d'informations, reportez-vous à la page 7.9.

2

Lorsque vous avez terminé votre conversation et que l'appareil commence à recevoir les documents, reposez le combiné du poste auxiliaire.



REMARQUE : le téléphone auxiliaire doit être branché sur la même prise que votre télécopieur à l'aide de la prise gigogne (branchement série).

Attention : les téléphones branchés sur d'autres prises ne permettent aucunement d'agir sur votre télécopieur.

Annulation de la réception

1

Appuyez sur **Stop** pour annuler la réception à tout moment.



La réception de télécopie est annulée et l'appareil revient en mode veille.

⌘STOP⌘ ACTIVE

LE TÉLÉCOPIEUR

► Appel opérateur

Si vous envoyez ou recevez un document et que vous avez besoin de parler à votre correspondant pendant le même appel téléphonique, utilisez l'appel opérateur pour prévenir le correspondant qui se trouve à l'autre bout de la ligne. Vous pouvez également répondre à l'appel opérateur envoyé par la personne à l'autre bout de la ligne.

Demande d'appel opérateur

1

Appuyez sur **Ligne/ Appel Oper.** pendant l'émission ou la réception d'un document.

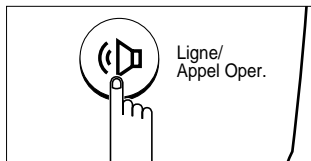

◀ Il n'est pas possible de parler avec votre correspondant et d'envoyer une télécopie en même temps.

Si l'autre personne ne répond pas à votre demande, votre télécopieur raccroche automatiquement et revient en mode veille.

Le signal de l'appel opérateur est mémorisé puis envoyé sur le télécopieur distant après l'envoi ou la réception du document.

APPEL OPERATEUR

Si vous ne parvenez pas à prévenir votre correspondant, c'est que son télécopieur n'est pas équipé de la fonction appel opérateur.

2

Lorsque le téléphone sonne, décrochez le combiné et répondez.

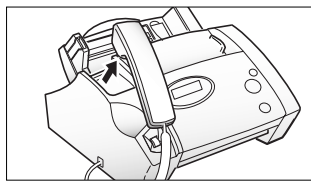

◀ Vous pouvez annuler un appel opérateur en appuyant à nouveau sur **Ligne/Appel Oper.** pendant l'envoi ou la réception d'un document.

Réponse à un appel opérateur

1

Si le téléphone sonne après l'envoi ou la réception d'une télécopie, décrochez le combiné et répondez.

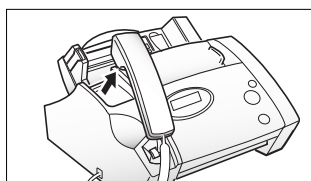

◀ Si vous ne répondez pas à l'appel opérateur, l'appareil imprime le numéro qui a envoyé l'appel opérateur, ainsi que l'heure et la date de l'appel opérateur.

Chapitre Cinq

LE RÉPONDEUR

Ce chapitre s'adresse
exclusivement aux utilisateurs
du SF3000T.

Chapitre Cinq

LE RÉPONDEUR

Ce chapitre va vous apprendre à vérifier votre annonce de répondeur, filtrer vos appels entrants, écouter et effacer des messages, et accéder à votre télécopieur depuis un téléphone distant.

REMARQUE : le SF3000T utilise la mémoire électronique comme moyen d'enregistrement. Le temps d'enregistrement dépend du contenu du message ; le temps total (annonce répondeur + annonce automatique + message de l'appelant) est de 12 minutes environ.

Vérification de votre annonce de répondeur

Pour de plus amples informations sur l'enregistrement de votre première annonce de répondeur, reportez-vous à la page 2.19.

1

Appuyez sur la touche **Annonce**.

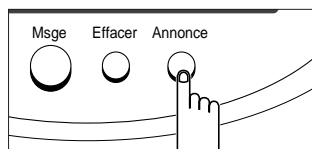

◀ Si vous n'avez pas encore enregistré d'annonce de répondeur, une erreur s'affiche à l'écran. Vous devez enregistrer une annonce avant de mettre l'appareil en mode REP.

Pour modifier une annonce précédemment enregistrée, enregistrez-en tout simplement une nouvelle. Votre appareil enregistre automatiquement la nouvelle annonce par-dessus l'ancienne. Pour les instructions, reportez-vous à la page 2.19.

L'écran affiche l'heure et la date auxquelles l'annonce a été enregistrée.

DATE:09-10 12:45

L'écran décompte la durée de l'annonce au fur et à mesure de son écoute.

ANN. REP :13s

Filtrage des appels

1

Lorsque l'option filtrage des appels est activée et qu'un message entrant est en cours d'enregistrement, vous entendez la voix de l'appelant dans le haut-parleur.

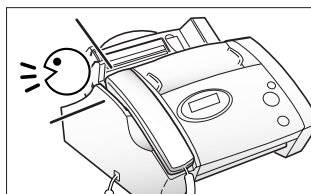

◀ Vous pouvez désactiver le filtrage des appels. Pour plus d'informations, reportez-vous à la page 7.10.

2

Si vous voulez parler à l'appelant, décrochez le combiné téléphonique.

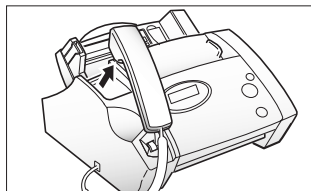

◀ L'appareil s'arrête d'enregistrer le message de l'appelant et vous pouvez parler directement à ce dernier.

LE RÉPONDEUR

Écoute des messages

Lorsque des messages sont en attente d'écoute, la touche **Répondeur** clignote.

Écoute des nouveaux messages

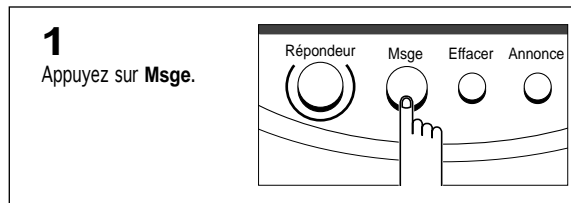

◀ Pendant l'écoute du message, vous pouvez régler le volume du haut-parleur à l'aide des touches ▲ et ▼.

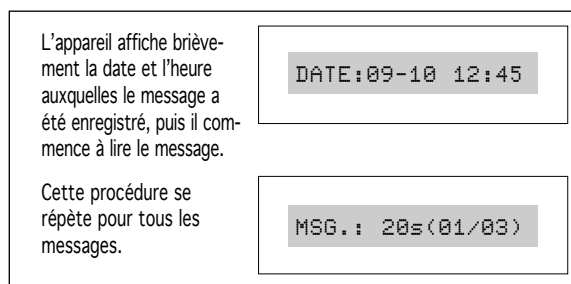

◀ Dans ce message, "01" est le numéro du message actuellement écouté et "03" est le nombre total de messages mémorisés. "20 s" correspond à la durée du message actuellement écouté. Un comptage régressif est effectué au fur et à mesure de l'écoute du message.

Écoute de tous les messages

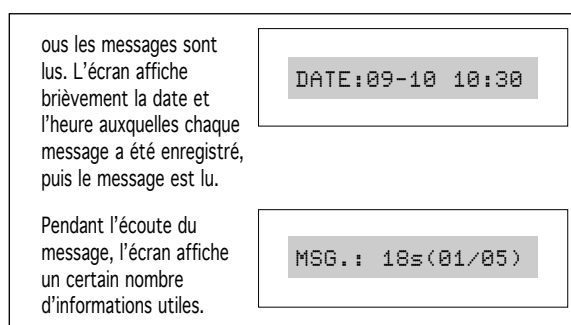
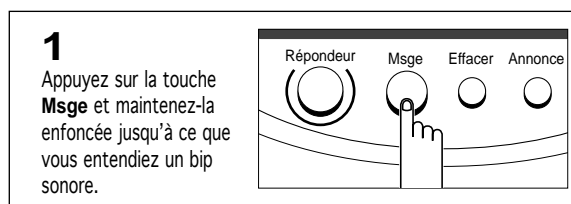

◀ Pour interrompre l'écoute avant la fin des messages, appuyez sur **Stop** ou **Msge**.

◀ Pour plus d'informations, reportez-vous à la section "Écoute des nouveaux messages" ci-dessus.

LE RÉPONDEUR

Avance rapide ou rembobinage

Rembobinage

1
Appuyez sur **⏮** pendant l'écoute du message.
Le répondeur revient en arrière pour lire le message précédent.

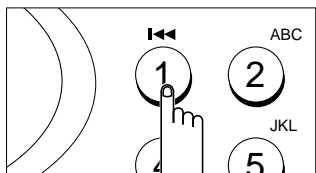

◀ Si vous appuyez sur **⏮** tout en écoutant le premier message sur le répondeur, vous entendrez à nouveau le début du premier message.

Avance rapide

1
Appuyez sur **⏭** pendant l'écoute d'un message.
Le répondeur avance la bande rapidement pour lire le message suivant.

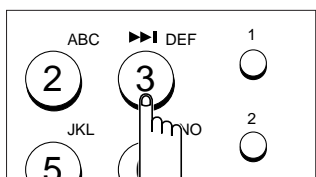

◀ Si vous appuyez sur **⏭** pendant l'écoute du dernier message sur le répondeur, celui-ci émet un bip sonore et se remet en mode veille.

Effacement des anciens messages

Au fur et à mesure que des messages sont enregistrés sur votre répondeur, la mémoire se remplit. Afin qu'il y ait suffisamment de place pour les nouveaux messages, effacez ceux que vous avez déjà écoutés dès que vous n'en avez plus besoin.

Si la mémoire n'a plus de place avant que l'appelant puisse terminer son message, l'appareil retourne automatiquement en mode veille après plusieurs bips. C'est pourquoi vous devez effacer les anciens messages.

Effacement de tous les messages enregistrés

1
Appuyez sur la touche **Effacer** et maintenez-la enfoncée.

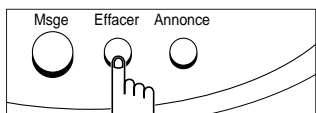

Un message à l'écran vous demande si vous voulez effacer tous les messages.

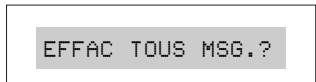

2
Appuyez sur **Envoi/Copie**.
L'écran affiche le message "EFFACE...". Tous les messages en mémoire sont effacés.

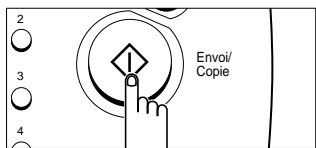

Effacement d'un messages sélectionné

Appuyez sur **Effac.** pendant l'écoute du message.
L'écran affiche le message "EFFACE..." et le message est effacé.

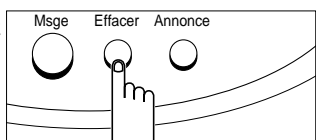

LE RÉPONDEUR

Transfert d'appel

Vous pouvez configurer votre appareil de manière à transférer les appels entrants vers un emplacement spécifique. Lorsque vous utilisez la fonction de transfert, l'appareil fonctionne comme suit :

- Lorsqu'un appel arrive et que l'appelant laisse un message, votre appareil compose automatiquement le numéro de téléphone que vous avez spécifié comme destination du transfert d'appel.
- Lorsque quelqu'un (ce peut être vous) répond à l'appel, votre appareil émet des bips sonores, pendant une durée maximum de 55 secondes, et attend que le code d'interrogation à distance soit saisi. Le code d'interrogation à distance est prédéfini en usine comme étant #139#.
- Si un code d'interrogation correct est saisi pendant que votre appareil émet les bips sonores, celui-ci lit le nouveau message enregistré.
- Lorsque l'écoute est terminée, vous entendez un bip sonore bref. Vous pouvez alors entrer une autre commande distante afin d'effectuer une autre opération, le cas échéant. Reportez-vous à la section "Utilisation des commandes d'interrogation à distance" à la page 5.7.

Si aucune touche n'est pressée ou que le code d'interrogation erroné est saisi pendant que l'appareil émet les bips sonores, ce dernier libère la ligne.

Activation et désactivation de la fonction de transfert d'appel

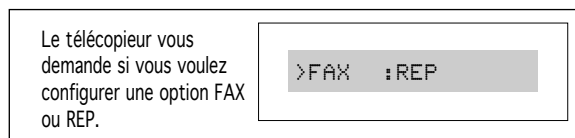
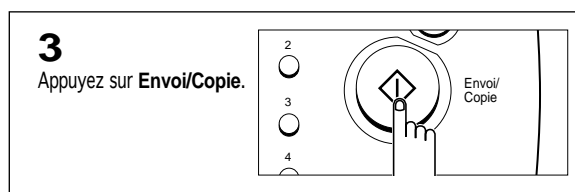
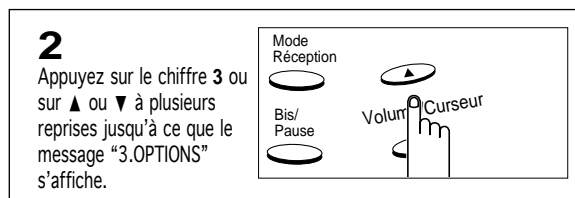
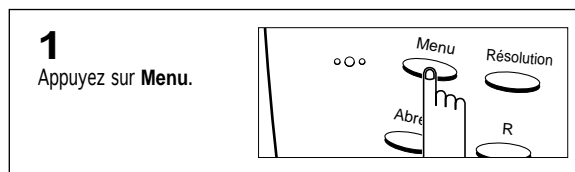

◀ Le symbole ">" clignotant signifie que l'option est en cours de sélection.

LE RÉPONDEUR

4

Sélectionnez "REP" à l'aide de ▼, puis appuyez sur **Envoi/Copie**.

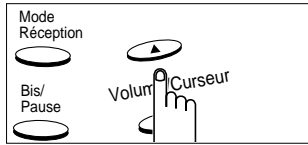

◀ FAX : fonctions spéciales de télécopie

REP : fonctions de répondeur téléphonique

Le télécopieur vous demande si vous voulez configurer l'option de transfert d'appel.

1] TRANSF. APPEL

5

Appuyez sur **Envoi/Copie**.

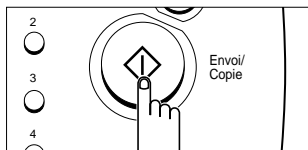

Le télécopieur vous demande de sélectionner "OUI" ou "NON".

: OUI >NON

6

Sélectionnez "OUI" à l'aide de ▲ ou ▼, puis appuyez sur **Envoi/Copie**.

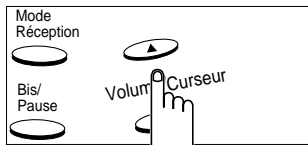

Un message vous invite à saisir le numéro du télécopieur distant.

TEL : _

7

Saisissez le numéro en vous servant du clavier numérique.

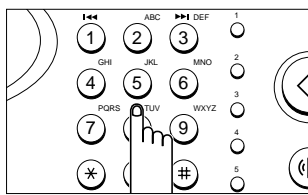

◀ Votre appareil composera ce numéro à chaque fois qu'un nouveau message sera enregistré en mode REP.

Si vous avez déjà saisi un numéro de téléphone, ce dernier s'affiche sur l'écran. Si vous voulez changer le numéro, il vous suffit de saisir un nouveau numéro par-dessus.

8

Appuyez sur **Envoi/Copie** une fois le numéro saisi correctement.

Lorsque vous avez terminé, appuyez sur **Stop**.

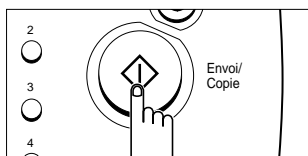

LE RÉPONDEUR

► Interrogation du répondeur depuis un téléphone distant

Il n'est pas nécessaire que vous soyez à proximité du panneau de commandes de l'appareil pour faire fonctionner le répondeur téléphonique. Si vous avez accès à un téléphone à touches, vous pouvez effectuer de nombreuses fonctions, telles que l'écoute de messages, quel que soit le lieu où vous vous trouvez.

Pour faire fonctionner votre appareil depuis un téléphone distant, vous devez saisir un code d'interrogation de cinq caractères. Le code d'interrogation à distance est prédéfini en usine comme étant "#139#" mais vous pouvez en changer et opter pour le nombre de votre choix. Pour plus d'informations, reportez-vous à la page 7.10.

Accès au télécopieur

1

Appelez votre numéro de télécopie à partir d'un téléphone à touches.

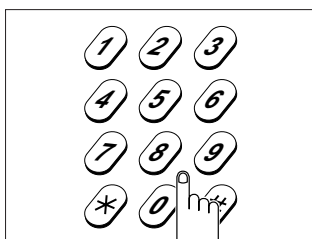

◀ Une ligne à fréquences décimales ne fonctionne que si vous pouvez commuter manuellement le téléphone en mode fréquences vocales. Si tel est le cas, faites passer le téléphone en mode numérotation par fréquences vocales après avoir composé le numéro de télécopie mais avant de saisir tout code distant.

2

Lorsque le répondeur fait entendre l'annonce, saisissez le code d'interrogation à distance.

Lorsque le code d'interrogation correct est reconnu par le répondeur, vous devez entendre deux bip sonores brefs (signal de confirmation).

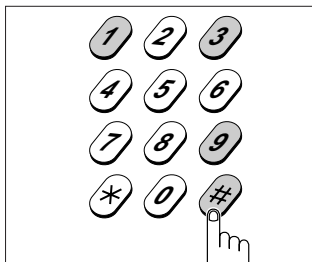

◀ Si le répondeur ne répond pas immédiatement à une commande distante, essayez de saisir le code à nouveau. Si le répondeur ne reconnaît toujours pas la commande, essayez d'appeler d'un autre téléphone.

Il se peut que le répondeur ne réponde pas si les tonalités générées par le téléphone distant sont de trop courte durée. Pressez et maintenez enfoncée chaque touche pendant au moins une seconde. Certains téléphones n'émettent qu'une courte tonalité à chaque pression de touche. Essayez d'appeler d'un téléphone qui émet une tonalité aussi longtemps que vous pressez une touche.

3

Saisissez la commande distante qui correspond à l'opération que vous voulez effectuer.

Lorsque l'opération spécifiée est terminée, vous devez entendre un bip sonore bref.

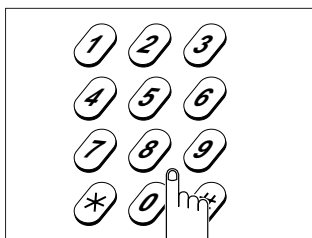

◀ Après avoir entendu le signal de confirmation, vous avez 10 secondes pour saisir une commande. Pour de plus amples informations sur les commandes distantes, reportez-vous à la page 5.7.

LE RÉPONDEUR

4

Vous pouvez alors saisir une autre commande pour effectuer une autre opération, le cas échéant.

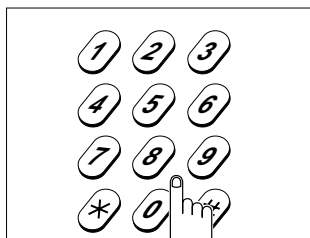

◀ Si vous saisissez un code distant alors qu'une autre fonction distante est en cours d'exécution, l'unité interrompt l'exécution de l'opération en cours et effectue la nouvelle.

5

Lorsque vous êtes prêt à raccrocher, appuyez sur #0 pour mettre fin à la session distante.

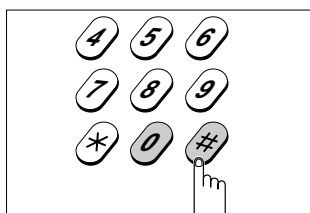

◀ Si vous ne saisissez pas "#0", votre répondeur pourra mobiliser la ligne pendant plusieurs minutes.

Utilisation des commandes d'interrogation à distance

Voici la liste des opérations distantes que vous pouvez effectuer et les commandes correspondantes.

- #0 Permet de quitter le mode commande à distance.
- #1 Permet de changer l'annonce. Après avoir saisi la commande, parlez dans le combiné téléphonique. Lorsque vous avez terminé, appuyez sur #1 à nouveau. Si vous dépassez le temps d'enregistrement, le répondeur s'arrête et lit l'annonce.
- #2 Permet d'écouter tous les messages. Le répondeur émet un bip sonore et lit tous les messages. S'il n'y a aucun message, le répondeur émet quatre bips sonores et attend qu'une nouvelle commande soit saisie.
- #3 Réservée
- #4 Permet de revenir sur un message. Le répondeur saute le message en cours et lit le précédent.
- #5 Permet d'écouter les nouveaux messages. Le répondeur émet un bip sonore et lit tous les nouveaux messages. S'il n'y a pas de nouveaux messages, le répondeur émet quatre bips sonores et attend qu'une nouvelle commande soit saisie.
- #6 Permet d'avancer sur un message. Le répondeur saute le message en cours et lit le suivant.

LE RÉPONDEUR

- #7 Efface le message lu actuellement et lit le message suivant.
- #8 Permet d'activer/désactiver le mode répondeur téléphonique. Le répondeur lit l'annonce lorsque le mode répondeur est activé. A chaque fois que vous appuyez ensuite sur #8, le mode répondeur est désactivé, puis réactivé à nouveau.
- #9 Efface tous les messages.
- ##*1 Active la fonction transfert d'appel avec le numéro de téléphone actuellement enregistré sur votre appareil.

Si aucun numéro n'est enregistré comme destination du transfert d'appel, vous ne pouvez pas activer cette fonction depuis un téléphone distant.
- ##*2 Permet de changer le numéro de destination du transfert d'appel et d'activer la fonction.

Appuyez sur ##*2. Lorsque vous entendez la tonalité de confirmation (2 doubles bips sonores brefs), saisissez le nouveau numéro de destination. Vous ne pouvez pas inclure # comme un numéro. Utilisez * pour insérer une pause entre les numéros. Lorsque vous avez terminé de saisir le numéro, appuyez sur #.
- ##*3 Désactive la fonction transfert d'appel.

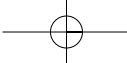

LE RÉPONDEUR

MEMO

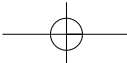
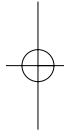
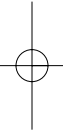

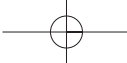

Chapitre Six

OPÉRATIONS AVANCÉES

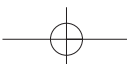

Chapitre Six

OPÉRATIONS AVANCÉES

Ce chapitre vous indique d'autres méthodes pour envoyer et recevoir des télécopies, pour économiser des frais de transmission en envoyant les documents à des moments prédéfinis, pour préserver la confidentialité de certains documents, et pour gagner du temps en envoyant *automatiquement* les mêmes documents vers plusieurs destinataires.

REMARQUE : vous ne pouvez enregistrer en mémoire qu'une transmission en différé.

► Transmission en différé

Vous pouvez régler votre appareil pour envoyer une télécopie à un moment ultérieur, lorsque vous serez absent.

1

Insérez la page dans le chargeur de document, face imprimée vers le télécopieur.

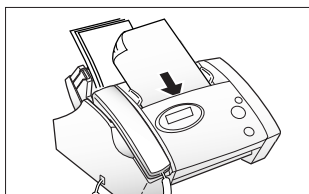

◀ Si nécessaire, choisissez la résolution souhaitée pour le document en appuyant sur ▲ ou ▼.

Choisissez la résolution souhaitée pour le document en appuyant sur **Résolution**.

Pour en savoir plus sur le réglage de la résolution et du contraste, reportez-vous à la page 4.2.

2

Appuyez sur **Menu**.

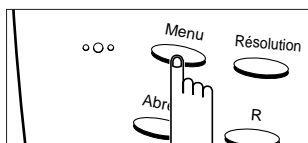

3

Appuyez sur la touche **5** du clavier numérique.

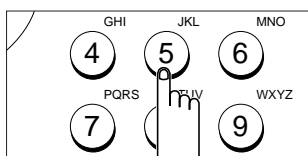

5. ENVOI DIFFERE

◀ Vous pouvez effectuer la sélection en appuyant sur ▲ ou ▼ suivi de **Envoi/Copie**.

4

Appuyez sur **Envoi/Copie**.

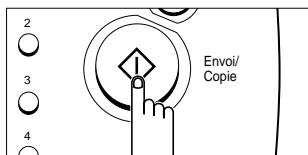

Le télécopieur vous demande d'entrer le numéro de l'appareil distant

TEL : _

OPÉRATIONS AVANCÉES

5

Entrez le numéro de l'appareil distant.

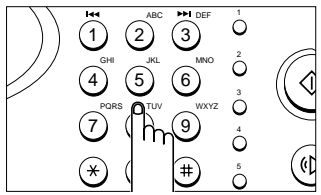

◀ Vous pouvez appuyer sur une touche d'accès direct ou sur une touche pour groupe de diffusion. Autrement, appuyez sur **Abrégé** et entrez un numéro abrégé à deux chiffres.

6

Appuyez sur **Envoi/Copie** lorsque le numéro s'affiche correctement à l'écran

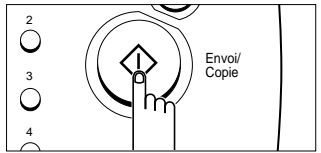

◀ L'appareil affiche le message "AUTRE NUM ?" de manière répétée jusqu'à 10 fois lorsque vous entrez un autre numéro de télécopie.

Le télécopieur vous demande si vous souhaitez entrer un autre numéro de télécopie.

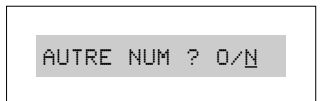

7

Si vous voulez envoyer le même document à plusieurs destinataires, appuyez sur ▲ ou ▼ pour sélectionner "0" (Oui), appuyez sur **Envoi/Copie**, et répétez les étapes 4 à 6.

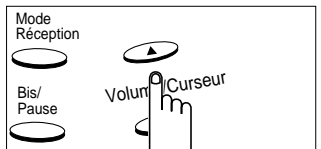

ou

Pour envoyer le document à un seul destinataire ou lorsque vous avez terminé d'entrer le dernier numéro de télécopie, appuyez sur **Envoi/Copie** après avoir sélectionné "N" (Non) lorsque l'écran affiche le message "AUTRE NUM?".

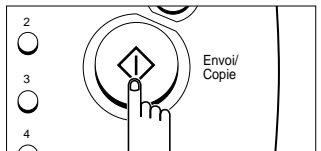

Le télécopieur vous demande d'entrer un nom.

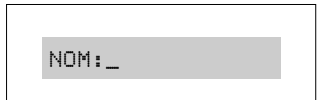

8

Si vous désirez affecter un nom à la transmission, entrez un nom.

Dans le cas contraire, passez à l'étape suivante.

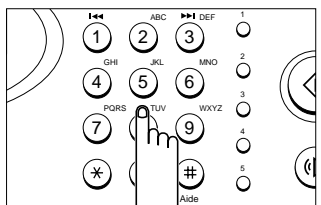

◀ Pour obtenir des informations détaillées sur la manière d'entrer des lettres à l'aide du clavier numérique, reportez-vous à la page 2.13.

OPÉRATIONS AVANCÉES

9
Appuyez sur
Envoi/Copie.

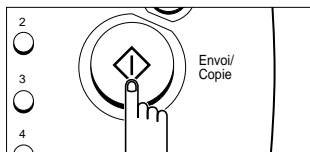

L'écran affiche l'heure
courante.

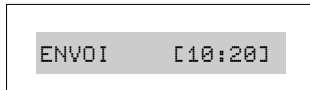

10
Entrez l'heure à l'aide du
clavier numérique.

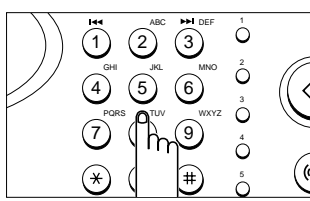

◀ Entrez l'heure au format 24 heures.
Par exemple, entrez 10:30 P.M. sous la
forme 2230.

Si vous définissez une heure antérieure
à l'heure courante, le document sera
envoyé à l'heure indiquée, mais le jour
suivant.

11
Appuyez sur **Envoi/Copie**
lorsque l'heure s'affiche
correctement à l'écran.

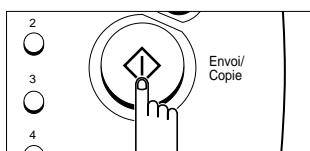

Le télécopieur vous
demande si vous
souhaitez enregistrer le
document en mémoire
jusqu'à son envoi.

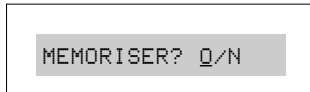

◀ L'écran affiche la mémoire disponible.

Si vous avez entré plusieurs numéros
de télécopie à l'étape 6, le message
affiché sur la gauche n'apparaît pas, et
les documents seront automatiquement
enregistrés en mémoire.

12
Si vous désirez
enregistrer le document
en mémoire, appuyez sur
Envoi/Copie.

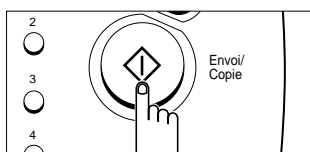

ou

Appuyez sur ▲ ou ▼,
puis sur **Envoi/Copie**.
L'écran revient en mode
veille.

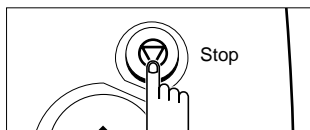

L'appareil revient en mode
veille et l'écran affiche un
mémo indiquant qu'une
transmission en différé
est programmée.

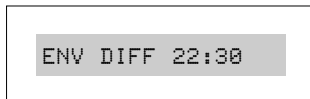

Annulation de la programmation d'une transmission en différé

1

Appuyez sur **Menu**.

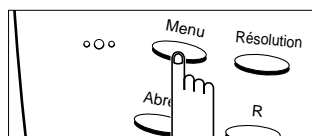

2

Appuyez sur la touche **5** du clavier numérique.

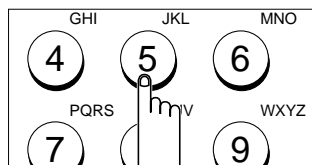

◀ Vous pouvez également effectuer la sélection en appuyant sur ▲ ou ▼ suivi de **Envoi/Copie**.

3

Appuyez sur **Envoi/Copie**.

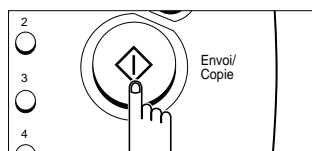

Le télécopieur vous demande si vous souhaitez annuler.

ANNUL. OPER. Q/N

4

Pour annuler la transmission en différé, appuyez sur **Envoi/Copie**.

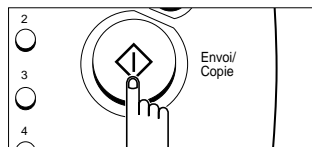

◀ La transmission est à présent annulée.

Pour arrêter, appuyez sur **Stop**.

OPÉRATIONS AVANCÉES

► Transmission à partir de la mémoire (Multidiffusion)

Avec la transmission à partir de la mémoire, les documents sont automatiquement enregistrés en mémoire et transmis vers un terminal distant. Vous pouvez utiliser cette fonction pour envoyer vos documents vers de multiples destinations. Après transmission, les documents sont automatiquement effacés de la mémoire.

1

Turn the document face down and feed the page into the machine.

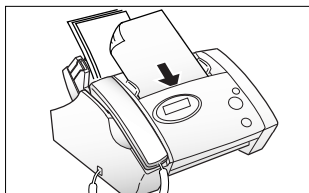

◀ Si nécessaire, choisissez le contraste souhaité pour le document en appuyant sur ▲ ou ▼.

Choisissez la résolution souhaitée pour le document en appuyant sur **Résolution**.

Pour en savoir plus sur le réglage de la résolution et du contraste, reportez-vous à la page 4.2.

2

Appuyez sur **Menu**.

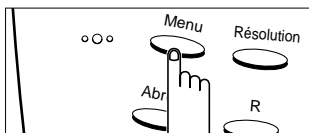
**3**

Appuyez sur la touche **8** du clavier numérique.

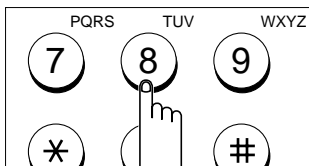

◀ Vous pouvez également effectuer la sélection en appuyant sur ▲ ou ▼ suivi de **Envoi/Copie**.

8.EMIS. MEMOIRE

4

Appuyez sur **Envoi/Copie**.

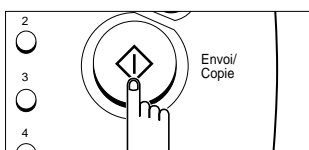

Le télécopieur vous demande d'entrer le numéro de l'appareil distant.

TEL : _

OPÉRATIONS AVANCÉES

5

Entrez le numéro de l'appareil distant.

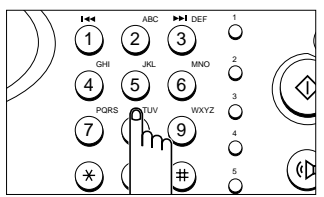

◀ Vous pouvez appuyer sur une touche d'accès direct ou sur une touche pour groupe de diffusion. Autrement, appuyez sur **Abrégé** et entrez un numéro abrégé à deux chiffres.

6

Appuyez sur **Envoi/Copie** lorsque le numéro s'affiche correctement à l'écran.

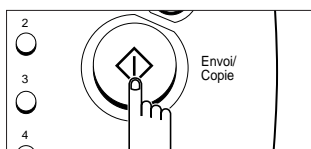

Le télécopieur vous demande si vous souhaitez entrer un autre numéro de télécopie pour envoyer le même document vers une autre destination.

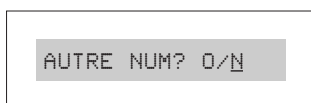

◀ Une seule diffusion est possible sur votre télécopieur. Si une transmission multi-adresse est actuellement définie sur votre télécopieur, le message "AUTRE NUM?" n'apparaît pas tant que la diffusion actuellement définie n'est pas terminée.

7

Si vous voulez envoyer le même document à plusieurs destinataires, appuyez sur ▲ ou ▼ pour sélectionner "O" (Oui), appuyez sur **Envoi/Copie**, et répétez les étapes 4 à 6.

ou
Pour envoyer le document à un seul destinataire ou lorsque vous avez terminé d'entrer le dernier numéro de télécopie, appuyez sur **Envoi/Copie** après avoir sélectionné "N" (Non) lorsque l'écran affiche le message "AUTRE NUM?".

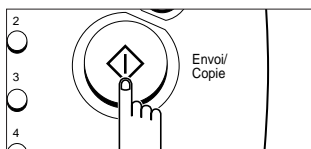
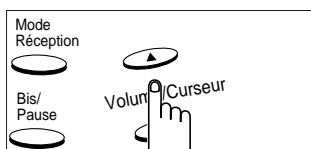

Le télécopieur vous demande d'entrer un nom.

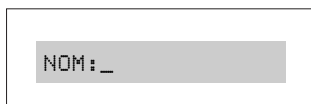
**8**

Si vous désirez affecter un nom à la transmission, entrez un nom.

Dans le cas contraire, passez à l'étape suivante.

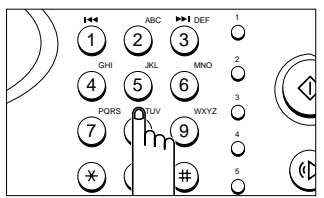

◀ Pour obtenir des informations détaillées sur la manière d'entrer des lettres à l'aide du clavier numérique, reportez-vous à la page 2.13.

OPÉRATIONS AVANCÉES

9

Appuyez sur
Envoi/Copie.

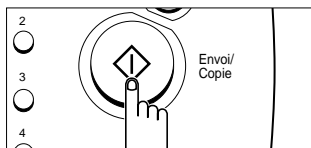

Le document sera
numérisé dans la mémoire
avant la transmission.

MEM. P.1 99%

L'écran affiche le numéro
composé, puis le
télécopieur commence à
envoyer le document.

NUMEROT. 012345

0123456789

E.

◀ Si le nombre de pages est trop grand, la mémoire de l'appareil peut être saturée. Votre télécopieur affichera alors "MEMOIRE PLEINE !" puis le message "ANNUL. OPER. O/N". Si vous sélectionnez "O", puis appuyez sur **Envoi/Copie**, la mémoire sera effacée. Vous devrez alors partager vos pages en deux transmissions séparées, ou bien les envoyer à partir du chargeur. Si vous appuyez sur **Stop**, les pages qui ont été enregistrées seront envoyées. Vous devrez envoyer les pages restantes ultérieurement lorsque de la mémoire sera disponible.

OPÉRATIONS AVANCÉES

► **Relève**

La relève a lieu lorsqu'un télécopieur demande à un autre terminal d'envoyer un document. Cette fonction est pratique lorsque la personne qui possède le document original à transmettre n'est pas au bureau. La personne qui souhaite recevoir le document appelle le télécopieur qui détient l'original et lui demande de lui envoyer le document. En d'autres termes, il "relève" le télécopieur qui a l'original.

Relève depuis un télécopieur distant

Vous pouvez programmer votre télécopieur pour qu'il envoie des documents en votre absence lorsqu'il est relevé par un télécopieur distant. Après avoir lancé une transmission par relève, il n'est pas possible de procéder à une autre transmission par relève tant que la première transmission n'est pas terminée.

1

Insérez la page dans le chargeur, face imprimée vers le télécopieur.

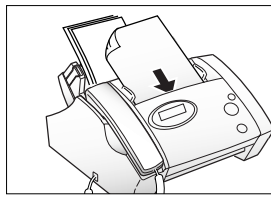

◀ Si nécessaire, choisissez la résolution souhaitée pour le document en appuyant sur ▲ ou ▼.

Choisissez la résolution souhaitée pour le document en appuyant sur **Résolution**.

Pour en savoir plus sur le réglage de la résolution et du contraste, reportez-vous à la page 4.2.

2

Appuyez sur **Menu**.

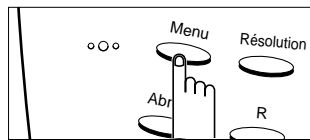
**3**

Appuyez sur la touche **6** du clavier numérique.

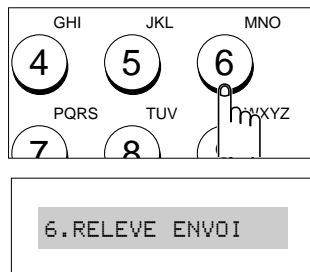

◀ Vous pouvez également effectuer la sélection en appuyant sur ▲ ou ▼ suivi de **Envoi/Copie**.

4

Appuyez sur **Envoi/Copie**.

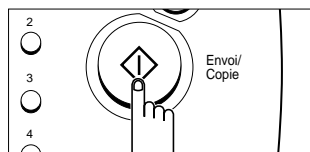

Le télécopieur revient en mode veille et l'écran affiche un mémo indiquant qu'une transmission par relève est programmée.

ENVOI - RELEVE

◀ Le télécopieur passe automatiquement en mode Fax (transmission automatique) lorsqu'une relève est programmée.

Pour annuler la transmission par relève, il vous suffit de retirer le document chargé.

OPÉRATIONS AVANCÉES

Relève d'un télécopieur distant

1

Décrochez le combiné ou appuyez sur **Ligne/ Appel Oper.**, et entrez le numéro du télécopieur distant.

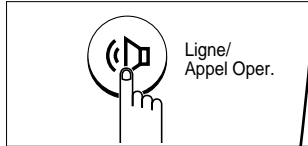

◀ Le télécopieur distant doit être prêt à recevoir votre appel.

2

Lorsque l'appareil distant émet une porteuse signalant l'envoi d'une télécopie, appuyez sur **Menu**.

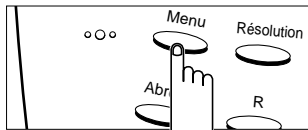

L'appareil vous demande si vous souhaitez relever un autre télécopieur.

RELEVE RECEPT. ?

3

Appuyez sur **Envoi/Copie**.

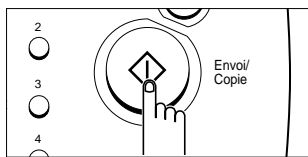

Votre appareil commence à recevoir le document transmis par le télécopieur distant.

R.

◀ Vous ne pouvez pas recevoir de document si le télécopieur que vous souhaitez relever est sécurisé par un code de relève.

REMARQUE: tous les appareils ne disposent pas d'une fonction de relève et des incompatibilités peuvent parfois survenir entre télécopieurs de marques différentes. Par conséquent, la relève peut échouer dans certains cas, même lorsque les codes de relève ne sont pas utilisés.

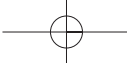

Chapitre Sept

FONCTIONS SPÉCIALES

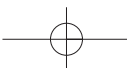

Chapitre Sept

FONCTIONS SPÉCIALES

► BIS/PAUSE

La touche **Bis/Pause** a deux fonctions. Elle permet de recomposer le dernier numéro appelé et d'insérer une pause dans un numéro lorsque vous êtes en train de définir un numéro d'accès direct ou un numéro abrégé.

Renumérotation du dernier numéro appelé

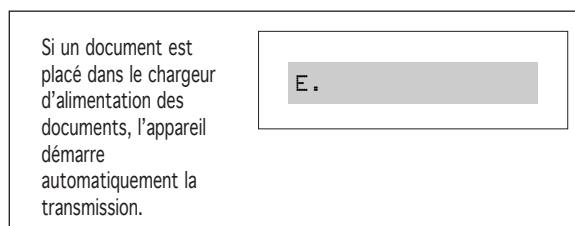
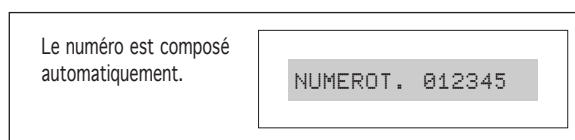
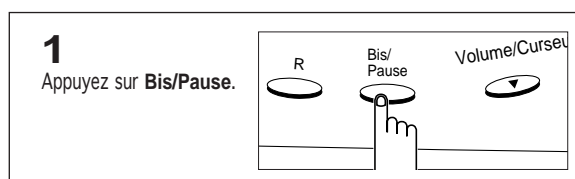

◀ Pour une communication téléphonique, décrochez le combiné lorsque votre correspondant répond.

Insertion d'une pause

Sur certains systèmes téléphoniques privés, vous devez composer un code d'accès (9, par exemple), puis après une tonalité de numérotation d'une seconde, vous pouvez composer un numéro extérieur. Dans ce cas, vous devez insérer une pause dans le numéro lorsque vous définissez un numéro d'accès direct ou un numéro abrégé.

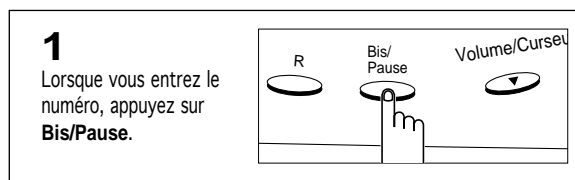

◀ Lorsque vous composez un numéro, l'unité fait une pause pendant environ 2 secondes dès que vous avez appuyé sur la touche **Bis/Pause**.

Si vous avez besoin d'un temps de pause plus long, appuyez deux fois sur la touche **Bis/Pause**.

FONCTIONS SPÉCIALES

► Aide-mémoire

Vous pouvez imprimer un aide-mémoire des fonctions et commandes de base de votre appareil. Cet aide-mémoire vous servira de guide de référence rapide. Pour l'imprimer, appuyez sur **Aide** (#) lorsque l'appareil est en mode veille.

► Emission de signaux de numérotation à fréquence vocale

Vous êtes fréquemment amené à utiliser des signaux de numérotation par fréquences vocales pour effectuer des opérations spéciales par téléphone. La banque à domicile et la boîte aux lettres vocale constituent deux exemples de systèmes qui nécessitent ces signaux. Si le service en question nécessite une numérotation par fréquences décimales, vous pouvez toujours envoyer des signaux de numérotation par fréquences vocales en suivant la procédure suivante :

1
Composez le numéro à l'aide de la numérotation par fréquences décimales.



2
Lorsque le téléphone distant répond, appuyez sur * .
Tous les numéros que vous composerez à présent le seront par des touches à fréquence vocale, pour le reste de l'appel.

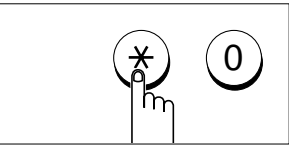

3
Composition des numéros restants nécessités par le service.

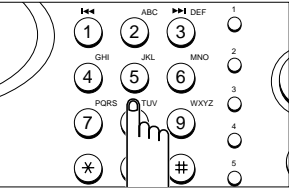

◀ L'appareil se remet en mode de numérotation par fréquences décimales une fois l'appel terminé.

► Utilisation de la touche Recall

Quand vous recevez un appel et que vous souhaitez mettre en relation l'appelant avec une autre personne, vous pouvez transférer l'appel en appuyant sur la touche **R** et en composant le numéro du destinataire de l'appel. Cette fonction n'est pas compatible avec tous les systèmes téléphoniques. Contactez votre agence France Télécom pour de plus amples informations.

*REMARQUE: Si vous n'êtes pas abonné au signal d'appel, n'appuyez pas sur la touche **R** pendant un appel car vous risqueriez de perdre la ligne.*

FONCTIONS SPÉCIALES

► Numérotation en chaîne

Lors de l'utilisation de services informatiques spéciaux, notamment des serveurs vocaux, d'appels par carte de crédit, ou de banque à domicile, vous devez composer le numéro de téléphone du service et attendre que l'ordinateur réponde avant de continuer. Le délai d'attente peut varier et l'utilisation d'une pause préprogrammée après un numéro de service n'est donc pas recommandée.

Cependant, vous pouvez enregistrer votre numéro d'identification (ID), par exemple, dans une touche de mémoire et le reste des informations, notamment votre numéro de carte, dans une autre touche de mémoire.

Commencez par composer le numéro de téléphone du service spécial. Puis, lorsque l'ordinateur répond, entrez les autres informations, telles qu'un numéro longue distance. Nous appelons cette procédure numérotation en chaîne.

1

Décrochez le combiné ou appuyez sur **Ligne/Appel Oper.**

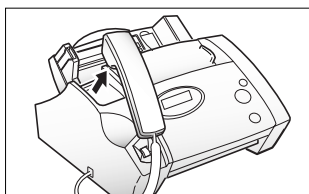

2

Composez, par exemple, le numéro de votre serveur vocal à l'aide du clavier numérique.

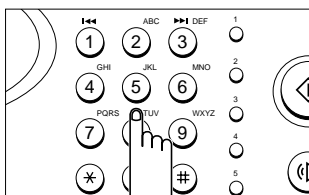

3

Lorsque l'ordinateur répond, entrez les autres informations en appuyant sur une touche d'accès direct.

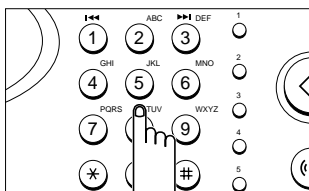

◀ Les numéros de diffusion et les numéros abrégés ne peuvent pas être utilisés pour la numérotation en chaîne.

► Journaux utilisateur

Votre télécopieur peut imprimer des journaux contenant des informations utiles : tâches en attente, définition d'options, etc.

Les journaux suivants sont disponibles :

REPertoire (Répertoire)

Cette liste indique tous les numéros actuellement enregistrés dans la mémoire du télécopieur sous la forme de numéros d'accès direct, de numéros abrégés, et de numéros de groupe de diffusion.

LISTE OPTIONS (Liste des options)

Cette liste indique l'état des options que l'utilisateur peut sélectionner. Après modification des définitions, imprimez cette liste pour confirmer vos modifications.

JOURNAL EMISSION/RÉCEPTION

Ce journal contient des informations relatives aux opérations d'émission et de réception. Il peut être imprimé sur demande, ou bien si l'appareil est configuré pour le faire (voir page 7.9), il sera imprimé automatiquement toutes les 40 émissions ou réceptions.

LISTE OPER. MEM. (Liste des tâches programmées)

Cette liste affiche les documents actuellement enregistrés pour une transmission en différé. La liste indique le numéro de l'opération, l'heure d'envoi, le type d'opération, etc.

AVIS D'EMISSION (Avis d'émission)

Cet avis indique le numéro de télécopie, le nombre de pages, la durée totale de la transmission, le mode de communication ainsi que les résultats de la communication.

Configurez votre appareil selon votre préférence pour qu'il imprime l'avis d'émission (reportez-vous à la page 7.9) :

- Automatiquement après chaque émission [OUI]
- Automatiquement, seulement si une erreur survient au cours de l'émission [ERR.]
- Aucun avis du tout [NON]

Vous pouvez imprimer cet avis manuellement, à tout moment.

RAPORT REPONDEUR (Liste d'état des messages) (SF3000T uniquement)

Ce journal indique l'état du message enregistré.

AVIS DE MULTIDIFFUSION

Cet avis est automatiquement imprimé après l'envoi de votre document vers plusieurs destinations.

MESSAGE DE RAPPEL

Cet avis est automatiquement imprimé lorsque vous ne répondez pas à un appel opérateur déclenché sur l'appareil distant.

AVIS DE PANNE DE SECTEUR

Cet avis est automatiquement imprimé lorsque le courant est rétabli après une panne subite. Cet avis signale les données effacées (le cas échéant) suite à la panne de courant.

FONCTIONS SPÉCIALES

Impression des journaux

- 1**
Appuyez sur **Menu**.

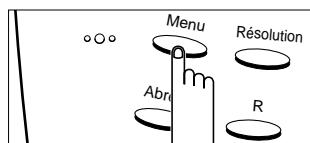

- 2**
Appuyez sur la touche **4**
du clavier numérique.

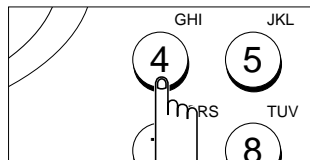

4.LISTE IMPRESS.

◀ Vous pouvez également effectuer la sélection en appuyant sur ▲ ou sur ▼ suivi de **Envoi/Copie**.

- 3**
Appuyez sur
Envoi/Copie.

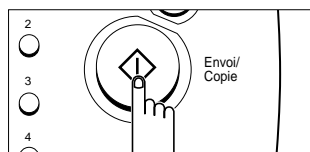

- 4**
Choisissez le journal que
vous souhaitez imprimer à
l'aide de la touche ▲ ou
▼.

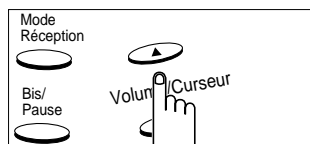

- 5**
Appuyez sur **Envoi/Copie**
lorsque la liste souhaitée
s'affiche.

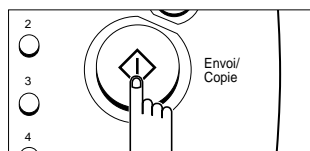

La liste sélectionnée est
imprimée.

IMPRESSION...

FONCTIONS SPÉCIALES

Options utilisateur

Votre télécopieur est doté de différentes fonctions qui peuvent être sélectionnées par l'utilisateur. Ces options sont prédéfinies en usine, mais vous devrez peut-être les modifier. Pour connaître la définition actuelle des options, imprimez la liste des options. Pour obtenir plus d'informations sur l'impression d'un journal, reportez-vous à la page 7.4.

Définition d'une option

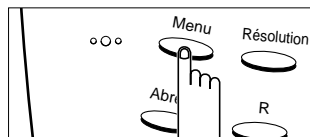
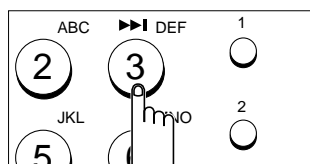
1Appuyez sur **Menu**.**2**Appuyez sur la touche **3** du clavier numérique.

3.OPTIONS

◀ Vous pouvez également effectuer la sélection en appuyant sur ▲ ou sur ▼ suivi de **Envoi/Copie**.

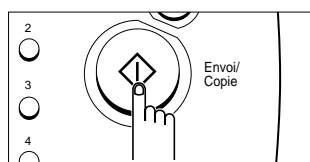
3Appuyez sur **Envoi/Copie**.**3a**

Pour les utilisateurs du SF3000T, le télécopieur vous demande de sélectionner l'option FAX ou REP.

>FAX :REP

◀ Le symbole ">" clignotant signifie que l'option est en cours de sélection.

3b

Pour les utilisateurs du SF3000, l'écran affiche le premier menu d'options. Passez à l'étape 5.

1TYPE NUMEROTA.

4

Les utilisateurs du SF3000T doivent sélectionner "FAX" ou "REP" à l'aide de la touche ▼. Appuyez ensuite sur **Envoi/Copie**.

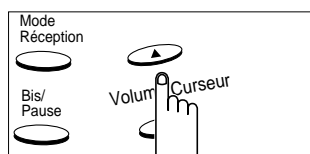

FONCTIONS SPÉCIALES

5

Faites défiler les options en appuyant plusieurs fois sur ▲ ou sur ▼, jusqu'à ce que vous trouviez celle que vous recherchez.

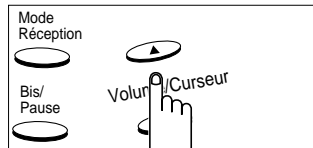

◀ Pour obtenir plus d'informations sur chaque option, reportez-vous à la section "Options FAX", ci-dessous, et à la section "Options REP" à la page 7.10.

6

Lorsque l'option désirée s'affiche à l'écran, appuyez sur **Envoi/Copie**.

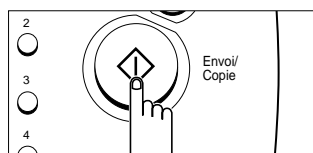

◀ Vous pouvez utiliser la touche ▲ ou ▼ pour sélectionner l'option désirée. Appuyez sur **Envoi/Copie** une fois la sélection effectuée.

L'écran affiche les modes que vous pouvez sélectionner.

>VOCAL :DECIM

7

Utilisez la touche ▼ pour sélectionner le mode désiré.

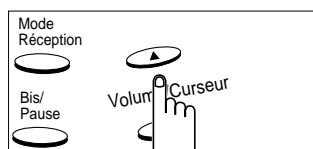

8

Lorsque votre sélection est effectuée, appuyez sur **Envoi/Copie**.

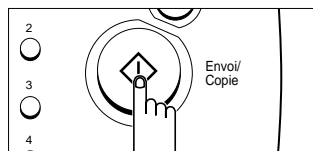

◀ Vous pouvez sortir du mode installation à tout moment en appuyant sur **Stop**. Lorsque vous appuyez sur **Stop**, l'appareil enregistre les options que vous avez déjà modifiées et revient à l'élément de menu principal.

Options FAX

Ces instructions supposent que vous avez suivi les étapes ci-dessus dans "Définition d'une option", et que l'appareil vous demande si vous souhaitez changer l'une des options indiquées ci-dessous.

- **TYPE DE NUMERO (TYPE DE NUMÉROTATION)**– Sélectionnez le mode de numérotation en fonction de votre installation téléphonique.

Sélectionnez **VOCAL** si le télécopieur est connecté à une ligne téléphonique à numérotation par fréquences vocales.

Sélectionnez **DECIM** si le télécopieur est connecté à une ligne téléphonique à numérotation par impulsions décimales.

- **FORMAT PAPIER (FORMAT DU PAPIER)**– Sélectionnez le format papier que vous utiliserez pour l'impression.

Sélectionnez **LTR** pour du papier au format Lettre, **A4** pour du papier au format A4, ou **LEG** pour du papier au format Légal.

FONCTIONS SPÉCIALES

- **REDUCT. AUTO (RÉDUCTION AUTOMATIQUE)**– Pour la réception ou la copie d'un document de longueur égale ou supérieure au papier introduit dans votre appareil, cette option permet de réduire les informations se trouvant sur le document afin qu'elles puissent être imprimées sur le format de papier de votre télécopieur.

Activez cette fonction si vous souhaitez réduire le format d'une page entrante qui risquerait autrement d'être divisée en deux pages avec quelques centimètres seulement sur la deuxième page. Si le télécopieur ne peut pas réduire les informations de manière à ce qu'elles tiennent sur une seule page alors que la fonction est activée, les informations sont divisées et imprimées dans leur format réel sur deux pages ou plus.

Sélectionnez **OUI** pour activer la fonction de réduction automatique.

Sélectionnez **NON** pour désactiver la fonction de réduction automatique. Les informations débordant de la page seront imprimées sur une deuxième page.

RED. VERTICAL (Réduction verticale)– Si vous sélectionnez **OUI** pour la fonction de réduction automatique, vous pouvez sélectionner **OUI** ou **NON** pour la fonction de réduction verticale. Si vous sélectionnez **OUI** pour la fonction de réduction verticale, l'appareil réduira uniquement dans le sens vertical une page entrante contenant des données qui débordent de la page, comme illustré ci-dessous :

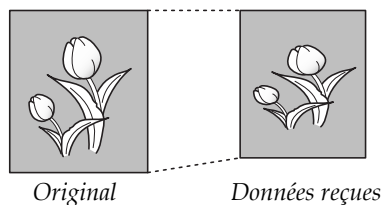

Si vous souhaitez effectuer une réduction avec un taux égal dans le sens vertical et dans le sens horizontal afin de conserver la proportion hauteur/largeur, sélectionnez **NON** pour la fonction de réduction verticale. En désactivant cette fonction, l'appareil réduit les données comme illustré ci-dessous.

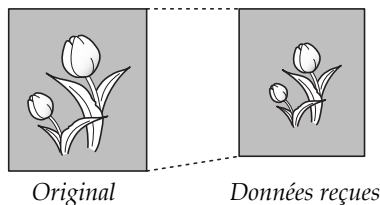

Sélectionnez **OUI** pour activer cette fonction.

Sélectionnez **NON** pour désactiver cette fonction.

EFFAC. MARGE (Effacement de marge)– Si vous désactivez la fonction Réduction automatique, vous pouvez configurer le télécopieur de manière à ce qu'il efface tout dépassement d'image au bas de la page lors de la réception d'un document de longueur égale ou supérieure au papier introduit dans votre appareil.

Si la page reçue sort de la marge que vous avez définie, elle sera imprimée sur deux feuilles de papier, à la taille réelle.

Entrez la valeur d'effacement de marge désirée (0 à 30) à l'aide du clavier numérique, et appuyez sur **Envoi/Copie**.

FONCTIONS SPÉCIALES

- **ÉCONOM. ENCRE (ECONOMISEUR D'ENCRE)**– Cette fonction vous permet d'économiser de l'encre lorsque vous faites une photocopie.

Sélectionnez **NON** pour désactiver cette fonction.
Sélectionnez **MOY** pour utiliser 25 % d'encre en moins.
Sélectionnez **MAX** pour utiliser 50 % d'encre en moins.
- **AVIS D'EMIS. (AVIS D'ÉMISSION)**– Un avis d'émission indique si la transmission est réussie ou non, ainsi que le nombre de pages envoyées, etc.

Sélectionnez **OUI** pour imprimer automatiquement un avis d'émission chaque fois que vous envoyez une télécopie.
Sélectionnez **NON** pour désactiver cette fonction.
Sélectionnez **ERR.** pour imprimer un avis d'émission uniquement en cas d'erreur.
- **JOURNAL AUTO (IMPRESSION AUTOMATIQUE DU JOURNAL)**– Un journal présente des informations spécifiques concernant les opérations d'émission ou de réception, les dates et heures des émissions ou réceptions les plus récentes (jusqu'à 40).

Sélectionnez **OUI** si vous souhaitez une impression automatique du journal toutes les 40 émissions ou réceptions.
Sélectionnez **NON** si vous souhaitez imprimer le journal manuellement.
- **CODE DISTANT (CODE DE RÉCEPTION À DISTANCE) (SF3000 uniquement)** – Ce code vous permet de recevoir une télécopie depuis un poste auxiliaire branché sur la prise EXT. LINE. Si vous décrochez le poste auxiliaire et que vous entendez une porteuse signalant l'envoi d'une télécopie, vous pouvez entrer le code de réception à distance pour que le télécopieur commence à recevoir le document. Le mot de passe est prédéfini sur * 9 * en usine.

Entrez le code de votre choix entre 0 et 9 sur le clavier numérique.
- **MODE ECM (COMMUNICATION ECM)**– Le mode ECM (mode de correction d'erreur) compense la mauvaise qualité de la ligne et assure une transmission précise et sans erreur avec tous les télécopieurs équipés de la fonction ECM. Si la qualité de la ligne est médiocre, la durée de la transmission est plus longue lorsque la fonction ECM est activée.

Sélectionnez **OUI** pour activer la fonction de correction d'erreur.
Sélectionnez **NON** pour désactiver la fonction de correction d'erreur.
- **NBR. SONNERIE (NOMBRE DE SONNERIES AVANT RÉPONSE)**– Vous pouvez sélectionner le nombre de sonneries avant que votre appareil réponde à un appel entrant. Si vous utilisez votre appareil à la fois comme téléphone et télécopieur, nous vous conseillons de régler le nombre de sonneries sur au moins 4 pour avoir le temps de répondre.

Entrez un chiffre parmi ceux affichés à l'écran à l'aide du clavier numérique.
- **VOLUME SONN. (VOLUME DE SONNERIE)**– Il est possible de régler le volume de la sonnerie.

Sélectionnez **B** (Bas) pour un volume de sonnerie bas.
Sélectionnez **M** (Moyen) pour un volume de sonnerie normal.
Sélectionnez **F** (Fort) pour un volume de sonnerie haut.

Si vous sélectionnez **NON**, la sonnerie est désactivée. Toutefois, l'appareil fonctionnera normalement.

FONCTIONS SPÉCIALES

- **AUTOCOM. PRIVE (BRANCHEMENT DERRIÈRE UN AUTOCOMMUTATEUR**

PRIVÉ)– Indiquez si votre télécopieur est branché ou non derrière un autocommutateur privé.

Sélectionnez **OUI** si votre télécopieur est relié à un autocommutateur privé.

Sélectionnez **NON** si votre télécopieur est relié à un réseau commuté.

Options REP (SF3000T uniquement)

- **TRANSE. APPEL (TRANSFERT D'APPEL)**– Cette fonction permet au télécopieur de transférer le message d'un appelant vers une destination spécifique.

Sélectionnez **OUI** pour activer la fonction transfert d'appel, et entrez le numéro de téléphone vers lequel vous souhaitez effectuer le transfert. Reportez-vous à la page 5.4 pour plus de détails.

Sélectionnez **NON** pour désactiver la fonction.

- **FILTRAGE APP. (FILTRAGE DES APPELS)**– Le filtrage des appels permet d'écouter les appelants pendant qui laissent un message sur votre répondeur.

Sélectionnez **OUI** pour activer cette fonction.

Sélectionnez **NON** pour désactiver cette fonction.

- **DUREE MESSAGE (DURÉE DES MESSAGES)**– Il est possible de sélectionner la durée maximum autorisée pour les messages d'appelant et les mémos.

L'écran indique les durées limites possibles : **30**, **60**, ou **90** secondes. Sélectionnez la durée de votre choix.

- **CODE INTER (CODE D'INTERROGATION À DISTANCE)**– Vous pouvez modifier le code d'interrogation à distance à trois caractères qui vous permet d'interroger votre répondeur à partir d'un téléphone distant. Le code est prédéfini sur "#139#" en usine. Le premier et le dernier caractère sont fixes, mais vous pouvez changer les trois numéros du milieu. L'appareil n'accepte pas les codes à caractères doubles (11, 22, etc.) comme codes, car selon l'état de la ligne, l'appareil peut ne pas reconnaître un code comportant deux chiffres identiques qui se suivent.

Entrez les caractères de votre choix, puis appuyez sur **Envoi/Copie**.

- **PILE FAIBLE (ALARME DE NIVEAU DE CHARGE DE LA PILE)**– Lorsque cette option est activée, l'écran du télécopieur affiche le message de baisse de puissance de la pile et l'appareil émet un bip pour vous alerter sur le faible niveau de charge de la pile.

Sélectionnez **OUI** pour activer l'option d'alarme de niveau de charge de la pile.

Sélectionnez **NON** pour désactiver cette option.

- **MODE ECO APPEL (ECONOMISEUR D'APPELS)**– Cette option vous permet d'accéder à votre appareil à partir d'un téléphone distant et d'interroger votre répondeur pour écouter d'éventuels messages, sans dépenser de frais téléphoniques. Lorsque cette option est activée et que des messages sont en attente, l'appareil répond après 3 sonneries. Si aucun message n'est enregistré, l'appareil répond après 5 sonneries. Ce délai vous donne le temps de raccrocher le téléphone avant que le répondeur ne se déclenche et d'économiser ainsi le coût de la communication.

Sélectionnez **OUI** pour activer l'option d'économiseur d'appels.

Sélectionnez **NON** pour désactiver cette option.

FONCTIONS SPÉCIALES

Effacement de la mémoire

Il est possible d'effacer de manière sélective des informations enregistrées dans la mémoire de votre appareil.

- 1**
Appuyez sur **Menu**.

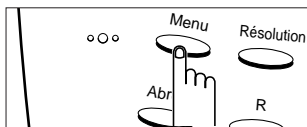

- 2**
Appuyez sur la touche **7** du clavier numérique.

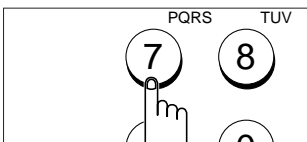

- 3**
Appuyez sur **Envoi/Copie**.

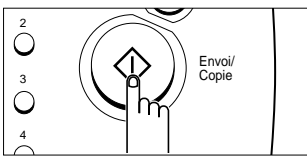

Le télécopieur vous demande de confirmer votre sélection.

ETES-VOUSSUR O/N

- 4**
Appuyez sur **Envoi/Copie**.

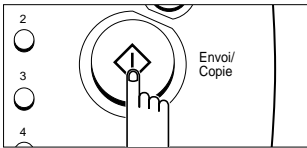

Le télécopieur affiche le type de mémoire que vous pouvez sélectionner.

IDENTIFICATION

- 5**
Faites défiler les options en appuyant sur **▲** ou **▼**.

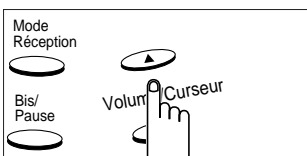

- 6**
Appuyez sur **Envoi/Copie** lorsque vous avez trouvé la mémoire que vous souhaitez effacer.

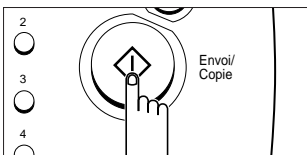

◀ Vous pouvez également effectuer la sélection en appuyant sur la touche **▲** ou **▼** suivi de **Envoi/Copie**.

◀ Les types de mémoire que vous pouvez effacer sont les suivants :

- IDENTIFICATION** : le numéro et le nom d'identification de votre terminal sont effacés de la mémoire de l'appareil.
- OPTIONS** : restaure les options disponibles sur la valeur par défaut.
- OPER. EN MEMOIRE** : efface les numéros d'accès direct, de groupe de diffusion et les numéros abrégés enregistrés dans la mémoire. En outre, toutes les opérations différées que vous avez programmées sont effacées.
- JOURNAL EM-RCPT** : efface tous les enregistrements d'émissions et de réceptions.

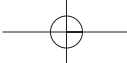

Chapitre Huit

ENTRETIEN ET MAINTENANCE

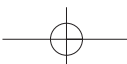

Chapitre Huit

ENTRETIEN ET MAINTENANCE

► Nettoyage du scanner de document

Pour que votre appareil continue à fonctionner correctement, nettoyez de temps en temps le rouleau blanc, le patin du chargeur de document, et la vitre de numérisation. Si ces éléments sont sales, les documents envoyés sur un autre télécopieur ne seront pas transmis correctement.

REMARQUE: Ne mettez pas l'appareil hors tension pour nettoyer le scanner car les documents enregistrés en mémoire seraient perdus.

1. Ouvrez le panneau de commandes.

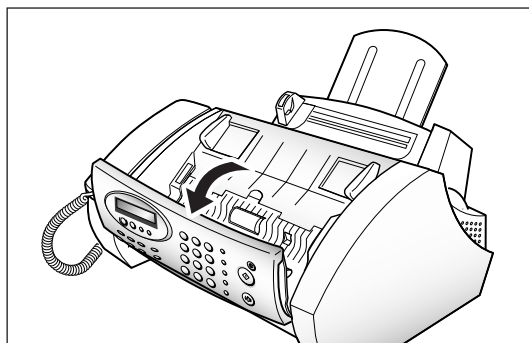

2. Dégagez le rouleau blanc comme suit :

Les deux extrémités du rouleau ont des manchons qui sont fermés à fond à l'aide de petits taquets, comme indiqué dans l'illustration. Poussez légèrement chaque taquet vers l'intérieur, puis faites tourner le rouleau vers vous. Ensuite, tirez le rouleau vers le haut.



3. Essuyez la surface du rouleau avec un chiffon doux et humidifié avec de l'eau.

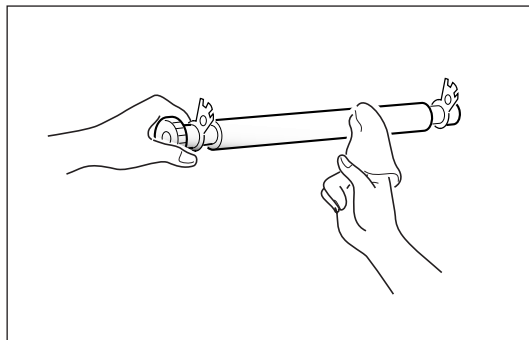

ENTRETIEN ET MAINTENANCE

4. Nettoyez également le patin du chargeur de document.

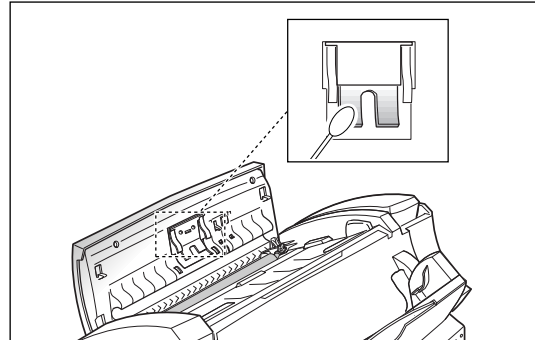

5. Essuyez doucement la vitre de numérisation avec un chiffon doux et sec.

Si la vitre est très sale, commencez par l'essuyer avec un chiffon légèrement humide, puis avec un chiffon sec. Veillez à ne pas rayer la surface en verre.

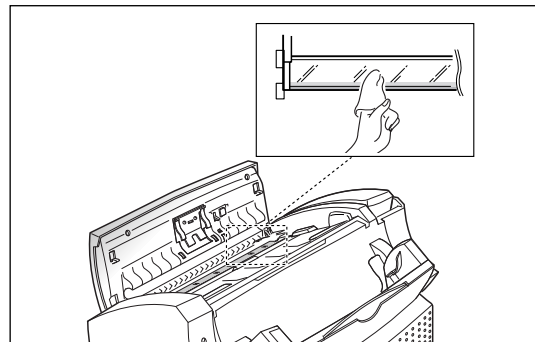

6. Remettez le rouleau dans le sens inverse, puis fermez bien le panneau de commandes, jusqu'à ce qu'un clic indique qu'il est bien en place.

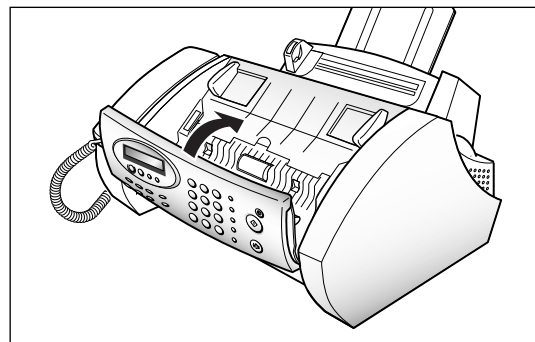

ENTRETIEN ET MAINTENANCE

► Maintenance de la cartouche d'encre

Pour obtenir un rendement optimal de votre cartouche d'encre :

- N'enlevez pas la cartouche de son emballage tant que vous n'êtes pas prêt à l'installer.
- Ne remplissez pas la cartouche. La garantie ne couvre pas les dommages causés par l'utilisation de cartouches remplies par vos soins.
- Stockez la cartouche dans le même environnement que l'imprimante.
- Si vous avez une cartouche ouverte que vous n'utilisez pas actuellement et que vous n'avez pas d'unité de stockage de cartouches, placez-la dans un sac en plastique hermétique. Ne la laissez pas à l'air pendant trop longtemps.

► Remplacement de la cartouche d'encre

La cartouche d'encre est composée du réservoir d'encre et de la tête d'impression. Chaque fois que vous remplacez la cartouche, la tête d'impression est elle aussi remplacée.

Lorsque vous constatez que l'impression devient claire ou si le message "ENCRE FAIBLE" s'affiche à l'écran, remplacez la cartouche.

1. Appuyez sur **Menu**, puis sur **1** ou sur **▲** ou **▼** jusqu'à ce que "1. CHANGE CART." s'affiche.

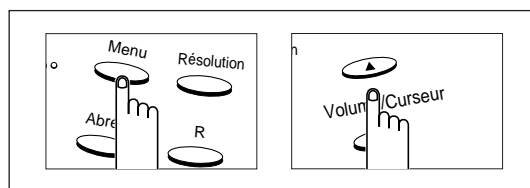

2. Appuyez sur **Envoi/Copie**.

La cartouche d'encre se met en position de chargement.

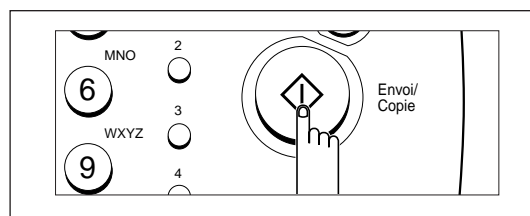

3. Ouvrez le panneau de commandes et le capot du compartiment de la cartouche.

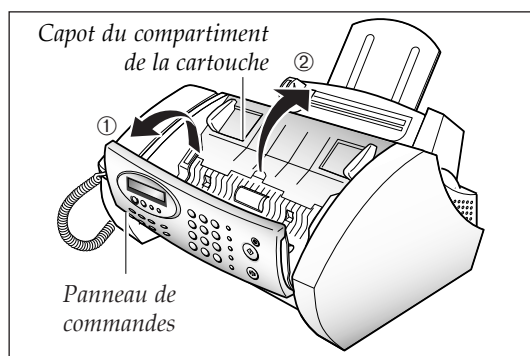

ENTRETIEN ET MAINTENANCE

4. Tout en maintenant le porte-cartouche, tirez la sur la languette de la cartouche d'encre. Retirez la cartouche.

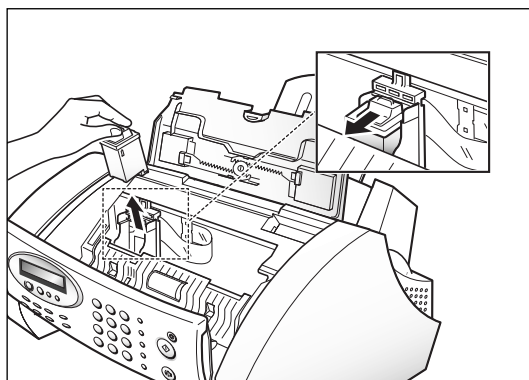

5. Sortez la nouvelle cartouche de son emballage et retirez soigneusement la bande adhésive qui recouvre la tête d'impression.

Prenez la cartouche uniquement par les zones en couleur ou en noir.

Ne touchez pas la zone en cuivre.

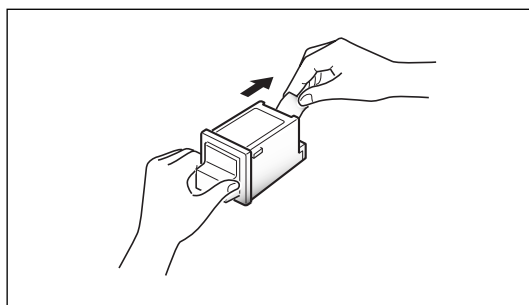

6. Insérez la cartouche d'encre dans le porte-cartouche, puis poussez-la fermement jusqu'à ce qu'un clic indique qu'elle est bien en place.

Si la cartouche bouge dans le porte-cartouche, c'est qu'elle n'est pas bien en place. Répétez cette étape.

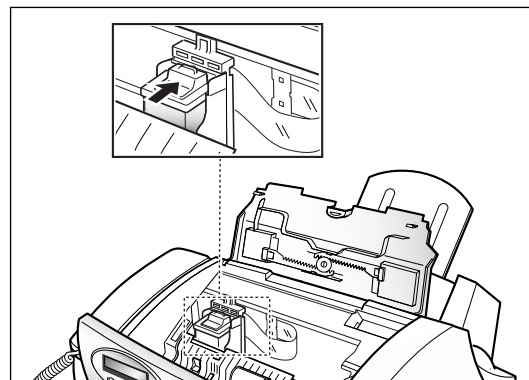

7. Remettez le capot supérieur et le panneau de commandes en place.

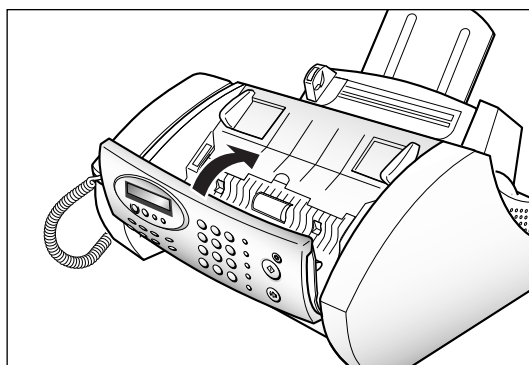

ENTRETIEN ET MAINTENANCE

8. L'écran affiche “:NOUV. :USAGEE”. Appuyez sur **Envoi/Copie** pour confirmer “NOUV.”.

Pour une cartouche usagée, appuyez sur ▲ ou ▼ pour sélectionner “USAGEE”, puis appuyez sur **Envoi/Copie**.

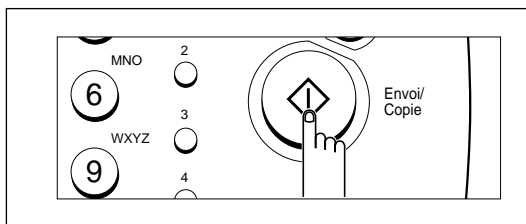

9. Le télécopieur vous demande si vous souhaitez exécuter un TEST AUTO. Appuyez sur **Envoi/Copie** pour exécuter le test automatique de l'imprimante.

Si vous appuyez sur **Stop**, l'appareil revient en mode veille.

10. Le télécopieur imprime le résultat du test.

Examinez le résultat du test et vérifiez que la ligne tracée n'est pas interrompue. Pour avoir un exemple de résultat de test, reportez-vous à la page 2.9. Une ligne interrompue signale une buse bouchée. Exécutez le test de la buse comme indiqué page 8.7.

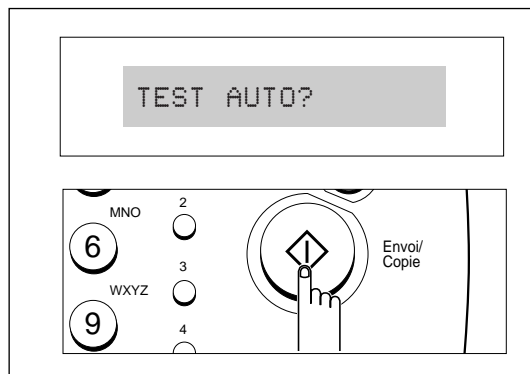

REMARQUE: Lorsque vous installez une nouvelle cartouche, vous devez choisir “NOUV.”. Lorsque vous installez une cartouche usagée, sélectionnez “USAGEE”, ce qui vous permet de vérifier la quantité d'encre restante. Si vous mélangez plusieurs cartouches usagées, il est difficile de vérifier la quantité d'encre restante. Après installation d'une nouvelle cartouche d'encre, utilisez-la jusqu'à ce qu'elle soit complètement vide.

Exécution du test automatique

Vous pouvez exécuter le test automatique à tout moment afin de vérifier si l'imprimante fonctionne correctement.

1
Appuyez sur **Menu**.

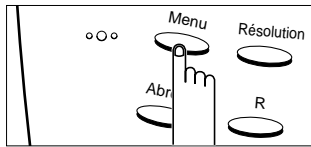

2
Appuyez sur la touche **0**
du clavier numérique.

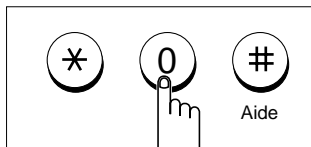

◀ Vous pouvez effectuer la sélection en appuyant sur ▲ ou ▼ suivie de **Envoi/Copie**.

3
Appuyez sur
Envoi/Copie.

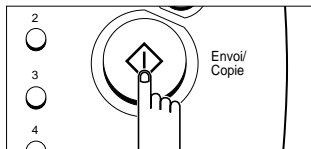

Le télécopieur vous demande si vous souhaitez exécuter un test automatique.

TEST AUTO?

4
Appuyez sur
Envoi/Copie.

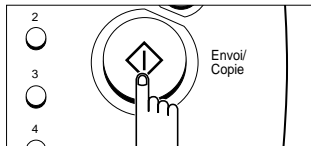

ENTRETIEN ET MAINTENANCE

Test des buses

Le test des buses de la cartouche d'encre vous permet de repérer les buses bouchées. Ce test permet également de nettoyer la cartouche d'encre en nettoyant (purgeant) les buses. Une ligne de test s'imprime pour que vous puissiez constater que le nettoyage (purge) est réussi. Utilisez ce test :

- lorsque vous pensez que les buses sont bouchées,
- lorsque les caractères ne s'impriment pas entièrement.

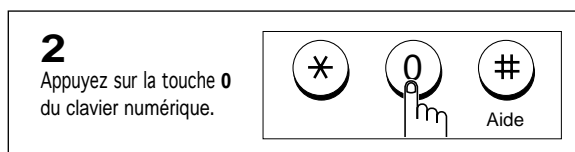
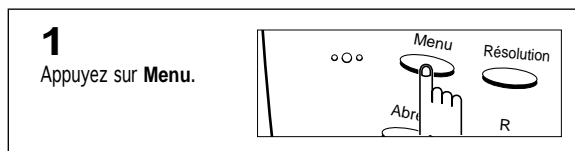

◀ Vous pouvez effectuer la sélection en appuyant sur ▲ ou ▼ suivie de **Envoi/Copie**.

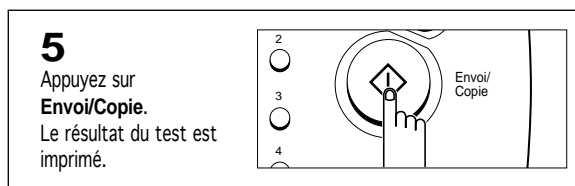
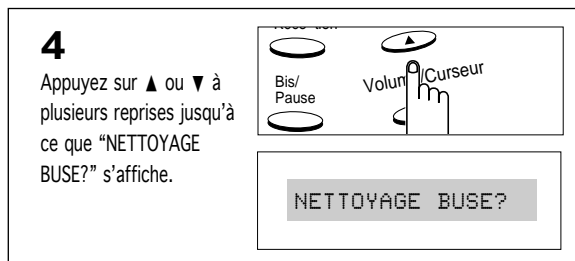
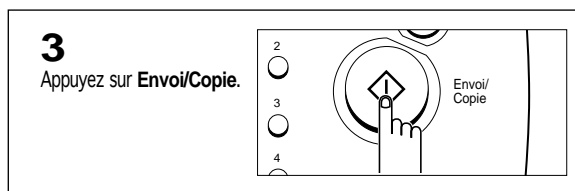

Examinez le résultat du test. Pour plus de détails, reportez-vous à la page 2.9.

Si la qualité d'impression ne s'améliore pas, retirez et réinstallez la cartouche d'encre. Reportez-vous à la section "Remplacement de la cartouche d'encre" à la page 8.3 afin d'obtenir des instructions complètes sur le retrait et l'installation d'une cartouche d'encre.

Répétez le test des buses.

Si la ligne est toujours interrompue, essayez les buses et les contacts. Pour obtenir de l'aide, reportez-vous à la section "Nettoyage des buses d'impression et des contacts" à la page 8.9.

► Vérification du niveau d'encre

Votre appareil vous permet de vérifier la quantité d'encre restante. L'appareil affiche la quantité d'encre restante sous forme de blocs à l'écran : plus il y a de blocs, plus il reste d'encre.

1
Appuyez sur **Menu**.

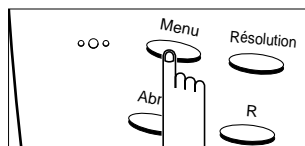

2
Appuyez sur la touche **0**
du clavier numérique.

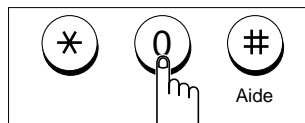

◀ Vous pouvez effectuer la sélection en appuyant sur ▲ ou ▼ suivie de **Envoi/Copie**.

3
Appuyez sur
Envoi/Copie.

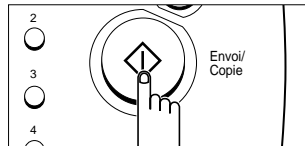

4
Appuyez sur ▲ ou ▼ à
plusieurs reprises jusqu'à
ce que "VOIR NIV.
ENCRE?" s'affiche.

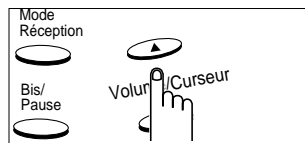

VOIR NIV. ENCRE?

5
Appuyez sur
Envoi/Copie.

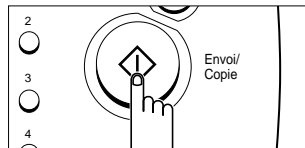

L'écran affiche un certain
nombre de blocs
indiquant le niveau
d'encre.

8/8 | ***** |

◀ Appuyez sur **Stop** pour revenir en mode veille.

ENTRETIEN ET MAINTENANCE

Nettoyage de la cartouche d'encre

Nettoyage des buses d'impression et des contacts

Lorsque l'impression n'est pas satisfaisante ou que des points manquent, le problème peut provenir de l'encre séchée sur :

- les buses de la cartouche d'encre,
- les contacts de la cartouche d'encre,
- les contacts et le déflecteur du chariot porte-cartouche.

1. Enlevez la cartouche. Reportez-vous à la section "Remplacement de la cartouche d'encre" à la page 8.3.

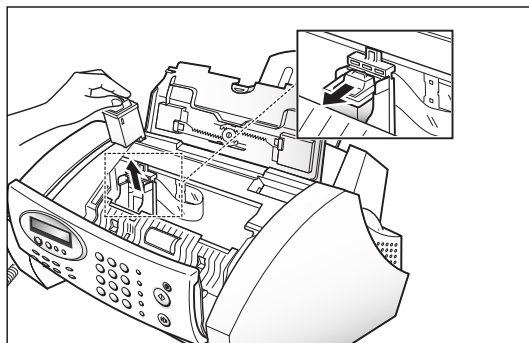

2. Utilisez un chiffon propre et humidifié uniquement avec de l'eau pour nettoyer doucement toute la zone couleur cuivre, y compris les buses et les contacts.

Pour dissoudre de l'encre séchée, maintenez le chiffon humide contre les buses pendant environ trois secondes. Essuyez doucement, jusqu'à ce que le tout soit sec.

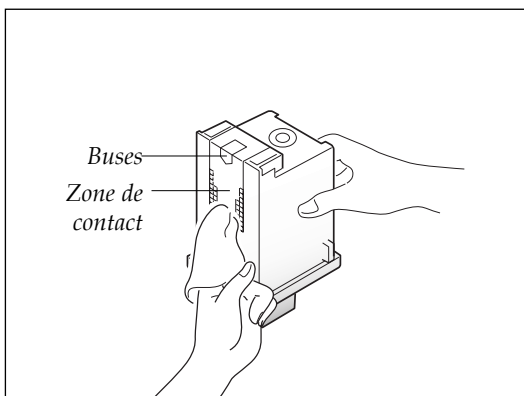

3. Réinstallez la cartouche d'encre.

Si la ligne est toujours interrompue, nettoyez les contacts du chariot porte-cartouche.

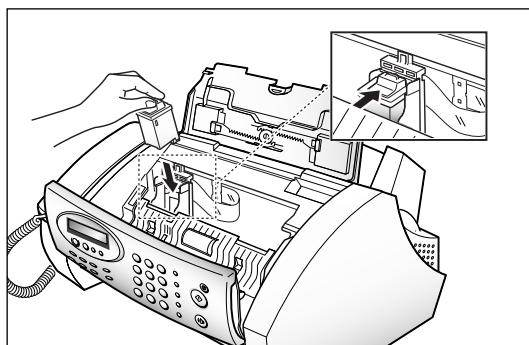

Nettoyage des contacts et du déflecteur du chariot porte-cartouche

1. Retirez la cartouche d'encre.
Reportez-vous à la section "Remplacement de la cartouche d'encre" à la page 8.3.

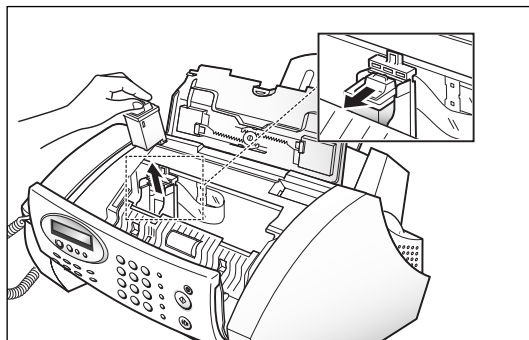

2. Débranchez le cordon d'alimentation de la prise électrique située à l'arrière de l'appareil.

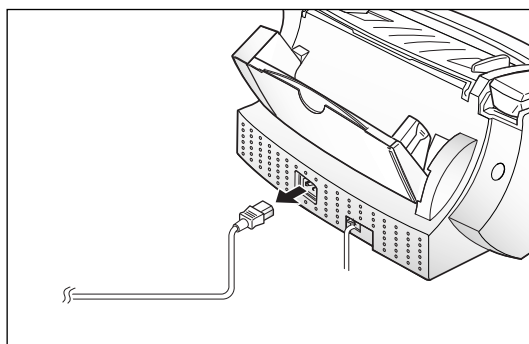

3. Utilisez un CHIFFON PROPRE ET SEC pour nettoyer les contacts du chariot porte-cartouche situés à l'intérieur de l'imprimante.

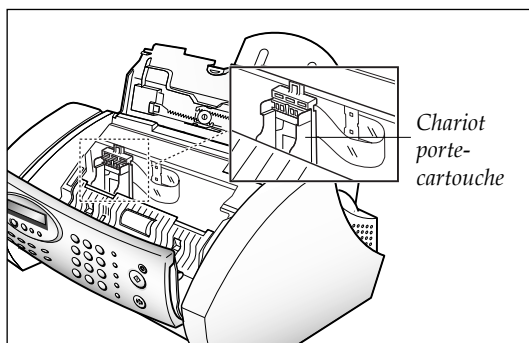

4. Nettoyez le déflecteur du chariot porte-cartouche situé à l'intérieur de l'imprimante.
5. Branchez le cordon d'alimentation et installez la cartouche d'encre.
Reportez-vous à la page 2.7.

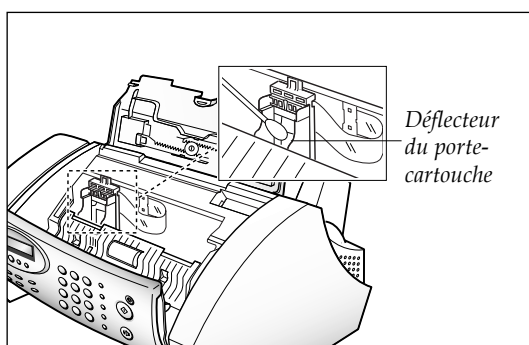

REMARQUE : Vous devez sélectionner "Usagée" lorsque l'écran affiche " :NOUV. :USAGEE" après avoir réinstallé la même cartouche.

ENTRETIEN ET MAINTENANCE

→ **Messages d'erreur sur l'écran du télécopieur**

Ecran	Signification
OCCUPE! RAPPEL ?	L'appareil attend pour renuméroter automatiquement un autre numéro de télécopieur qui était occupé ou ne répondait pas.
BOURRAGE DOC.	Le document que vous envoyez est bloqué dans le chargeur. Eliminez le bouchage.
ENCRE FAIBLE	La cartouche d'encre ne contient plus d'encre. Installez une nouvelle cartouche d'encre.
CHARGER DOCUMENT	Vous avez tenté d'envoyer une télécopie alors qu'aucun document n'est chargé dans l'appareil.
MEMOIRE PLEINE!	La mémoire est saturée ou insuffisante. Supprimez les documents inutiles enregistrés en mémoire, ou procédez à la transmission lorsque la mémoire est de nouveau disponible. Vous pouvez aussi fractionner le document en plusieurs parties.
MONO INSTALLEE	La cartouche d'encre installée dans votre appareil est une cartouche monochrome (noire).
PAS DE REPONSE	L'autre télécopieur n'a pas répondu malgré toutes vos tentatives de renumérotation. Ou bien votre correspondant n'appuie pas sur la touche Envoi .
PILE FAIBLE ! (SF3000T uniquement)	La pile de sauvegarde est faible. Remplacez-la. Reportez-vous à la page 2.5.
MANQUE PILE (SF3000T uniquement)	La pile de sauvegarde n'est pas installée ou est complètement déchargée. Reportez-vous à la page 2.5.
PAS DE MESSAGE (SF3000T uniquement)	Il n'y a plus de messages à écouter ou à effacer.
AUCUN NOUV. MSGE (SF3000T uniquement)	Il n'y a plus de nouveaux messages de correspondants.
MEM. ANN. PLEINE (SF3000T uniquement)	La mémoire est saturée. Il est impossible d'enregistrer d'autres messages vocaux (la durée totale d'enregistrement est de 12 minutes environ). Reportez-vous à la page 5.1.

Ecran	Signification
PAS DE CARTOUCHE	La cartouche d'encre n'est pas installée correctement ou aucune cartouche n'est installée dans l'appareil.
NUM NON ATTRIBUE	Aucun numéro n'est affecté pour la touche d'accès direct ou pour le numéro abrégé à deux chiffres que vous avez choisi.
MANQUE PAPIER	Il n'y a plus de papier dans l'imprimante. S'il n'y a plus de papier pendant l'impression d'une télécopie, l'appareil reprend l'impression de la télécopie lorsque du papier a été remis.
BOURRAGE PAPIER	Le document en cours d'envoi est bloqué dans le chargeur. Eliminez le bourrage et appuyez sur la touche Stop .
RACCROCHER SVP	Le combiné n'est pas sur son support. Placez le combiné sur son support.
ERREUR RELEVÉ	Le télécopieur que vous souhaitez relever n'est pas prêt à répondre à votre relève. Le document doit être chargé dans le télécopieur à relever. En outre, ce message s'affiche lorsque vous définissez une relève sur un autre télécopieur avec un code de relève incorrect.
TROP DE PAGES	Vous avez essayé d'enregistrer plus de 99 pages. Une tâche programmée ne peut pas contenir plus de 99 pages.
ERREUR RECEPTION	La transmission d'une télécopie n'a pas été réussie. Demandez à votre correspondant de la renvoyer.
ERREUR EMISSION	Votre télécopie n'a pas été transmise correctement. Envoyez à nouveau le document

ENTRETIEN ET MAINTENANCE

► Résolution des problèmes

Votre problème est peut-être cité en page 8.11, à la section "Messages d'erreur sur l'écran du télécopieur". Les pages suivantes décrivent d'autres problèmes que vous pouvez résoudre vous-même. Dans le cas contraire, contactez l'entreprise de maintenance indiquée dans la section "Garantie".

Problèmes de télécopie

Problème	Solution
L'appareil ne fonctionne pas, il n'y a pas d'écran et les touches ne fonctionnent pas.	Débranchez l'appareil puis rebranchez-le. Vérifiez s'il y a du courant dans votre prise électrique.
Pas de tonalité.	Assurez-vous que le téléphone est connecté correctement. Vérifiez la prise téléphonique murale en y branchant un autre téléphone.
Les numéros enregistrés en mémoire ne sont pas renumérotés correctement.	Assurez-vous que les numéros sont programmés correctement. Imprimez une liste de numéros de téléphone (reportez-vous à la page 7.4).
Le document n'est pas entraîné dans l'appareil.	Veillez à ce que le document ne soit pas ondulé et insérez-le correctement. Assurez-vous que le document est de la bonne taille, ni trop épais et ni trop fin.
Vous ne pouvez pas recevoir de télécopies en mode automatique.	Vérifiez si "TEL" apparaît dans la partie droite de l'écran. En mode TEL, vous ne pouvez pas recevoir de télécopie automatiquement. Vérifiez que le combiné est posé correctement. Y a-t-il du papier dans l'appareil ? Vérifiez si l'écran affiche "MEMOIRE PLEINE !".
L'appareil ne peut pas recevoir des télécopies en mode manuel.	Ne raccrochez pas le combiné avant d'avoir appuyé sur Envoi/Copie .
Le télécopieur ne transmet rien du tout.	Vérifiez que le document est chargé vers le bas. "TX" doit s'afficher à l'écran. Vous avez peut-être reposé le combiné avant d'appuyer sur Envoi/Copie . Vérifiez que le télécopieur vers lequel vous transmettez est en mesure de recevoir vos télécopies.
Vous ne pouvez pas relever un autre télécopieur.	Le télécopieur que vous relevez utilise peut-être un code de relève.

Problème	Solution
Il y a des points blancs sur la télécopie que vous recevez.	L'appareil qui vous envoie une télécopie est peut-être défectueux. Une ligne téléphonique avec du bruit peut provoquer des erreurs de transmission. Vérifiez votre appareil en faisant une photocopie.
Il y a des taches ou bien des lignes manquent sur la télécopie que vous recevez.	Vérifiez s'il y a du bruit sur votre ligne téléphonique. Vérifiez si la tête d'impression est propre en faisant une photocopie.
Les copies reçues sont de qualité médiocre.	La vitre de numérisation de l'appareil qui vous envoie une télécopie est peut-être sale. Vérifiez s'il y a du bruit sur la ligne téléphonique.
La télécopie reçue contient-elle des mots qui sont allongés ?	Il y a eu un bourrage document momentané sur l'appareil qui vous transmet une télécopie.
Votre appareil ne peut pas faire de photocopies.	Vérifiez que votre document est chargé avec la face imprimée vers le bas.
Il y a des lignes sur les photocopies ou sur les documents que vous envoyez.	Vérifiez qu'il n'y a pas de marques sur la vitre de numérisation de votre télécopieur. Le cas échéant, nettoyez-la.
L'appareil compose un numéro, mais ne parvient pas à établir la connexion avec un télécopieur distant.	Le télécopieur distant est peut-être hors tension, ne contient plus de papier ou ne peut pas répondre aux appels entrants. Contactez le correspondant auquel vous souhaitez transmettre un document et demandez-lui de remédier au problème.
Vous ne pouvez pas enregistrer un document dans la mémoire.	La mémoire est peut-être insuffisante pour enregistrer votre document. Si l'écran affiche le message "MEMOIRE PLEINE !" ou "MEMOIRE FAIBLE", effacez de la mémoire tous les documents dont vous n'avez plus besoin, puis essayez à nouveau d'enregistrer votre document.
Des zones blanches apparaissent en bas de chaque page ou sur les pages de suite, avec seulement une petite bande imprimée en haut.	Vous avez peut-être sélectionné de mauvais paramètres pour le papier dans la définition des options utilisateur. Reportez-vous à la page 7.7 pour sélectionner la taille de papier correcte.

ENTRETIEN ET MAINTENANCE

Problèmes de qualité d'impression

Problème	Solution
Caractères clairs ou flous.	<ul style="list-style-type: none"> ● Vérifiez le niveau d'encre. Reportez-vous à la page 8.8. Si la cartouche d'encre est complètement vide, "MANQUE ENCRE" s'affiche sur l'écran du télécopieur. Installez une nouvelle cartouche. Reportez-vous à la section "Remplacement de la cartouche d'encre" à la page 8.3. ● Vérifiez que la fonction d'économie d'encre est désactivée dans les options utilisateur. ● Assurez-vous que la cartouche est correctement installée. ● Nettoyez la cartouche d'encre. Reportez-vous à la section "Test des buses" à la page 8.7.
Caractères baveux ou foncés.	<ul style="list-style-type: none"> ● Assurez-vous que le papier est bien lisse et non ondulé. ● Laissez sécher l'encre avant de prendre le papier. ● Nettoyez la cartouche d'encre. Reportez-vous à la section "Test des buses" à la page 8.7.
Caractères contenant des lignes blanches.	<ul style="list-style-type: none"> ● Si "MANQUE ENCRE" s'affiche, installez une nouvelle cartouche. Reportez-vous à la section "Remplacement de la cartouche d'encre" à la page 8.3. ● Enlevez et réinstallez la cartouche. ● Nettoyez la cartouche. Reportez-vous à la section "Test des buses" à la page 8.7.
Caractères mal formés ou mal alignés.	<ul style="list-style-type: none"> ● Nettoyez la cartouche. Reportez-vous à la section "Test des buses" à la page 8.7.
Présence anormale de lignes noires horizontales.	<ul style="list-style-type: none"> ● Nettoyez le déflecteur du chariot porte-cartouche situé à l'intérieur de l'imprimante. Reportez-vous à la section "Nettoyage des contacts et du déflecteur du chariot porte-cartouche" à la page 8.10.

Problèmes d'alimentation papier

Problème	Solution
Bourrage papier pendant l'impression.	<ul style="list-style-type: none"> ● Eliminez le bourrage papier.
Les feuilles sont collées ensemble.	<ul style="list-style-type: none"> ● Vérifiez qu'il n'y a pas trop de feuilles dans le chargeur automatique. Ce dernier peut contenir jusqu'à 100 feuilles. ● Retirez le papier du chargeur automatique et assouplissez ou aérez les feuilles. ● L'humidité peut coller les feuilles ensemble.
Papier non introduit dans l'appareil.	<ul style="list-style-type: none"> ● Retirez tout ce qui pourrait gêner à l'intérieur de l'imprimante.
Plusieurs feuilles de papier sont entraînées en même temps.	<ul style="list-style-type: none"> ● Lorsque vous mettez du papier, ne l'introduisez pas en force dans l'imprimante. ● Si plusieurs feuilles ont provoqué un bourrage papier, éliminez le bourrage.
Papier en biais ou en boucle dans le chargeur automatique.	<ul style="list-style-type: none"> ● Assurez-vous qu'il n'y a pas trop de feuilles dans le chargeur automatique. Ce dernier peut contenir jusqu'à 100 feuilles. ● Vérifiez que les guides-papier ne font pas pencher le papier dans le chargeur automatique. ● Lorsque vous mettez du papier, ne l'introduisez pas en force dans l'imprimante. ● Vérifiez que les guides-enveloppe ne sont pas dans la position pour les enveloppes.

► Suppression des brouillages papier

Brouillages papier lors de la transmission

Si un brouillage papier se produit lors d'une transmission, le message "BOURRAGE DOCUMENT" s'affiche à l'écran.

NE TIREZ PAS le document hors de la fente, car vous risqueriez d'endommager l'appareil.

1. Ouvrez le panneau de commandes.

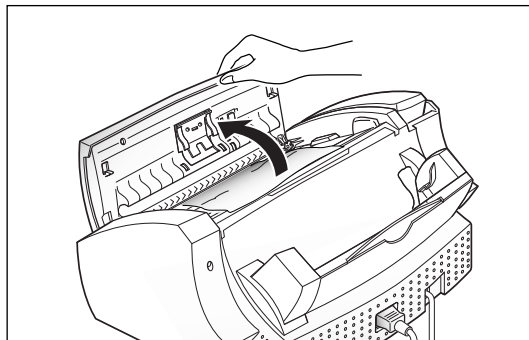

2. Retirez le document coincé avec précaution.

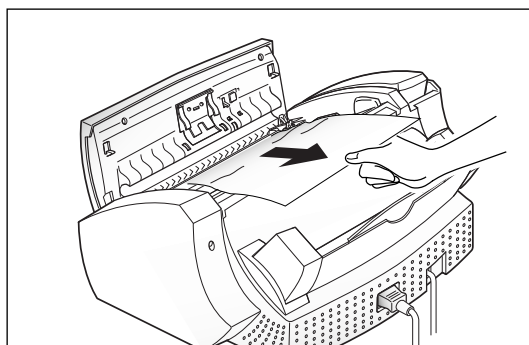

3. Refermez le panneau de commandes, jusqu'à ce qu'il se verrouille bien en place.

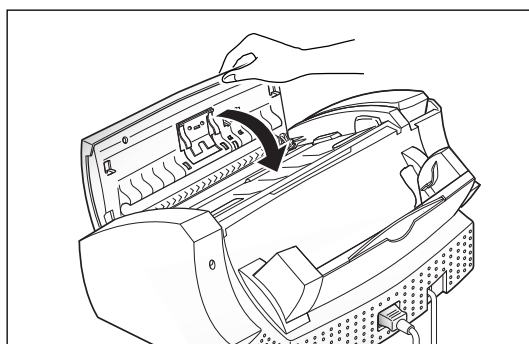

Bourrages papier lors de l'impression

Si le bourrage papier survient lors de la réception d'un document, le message "BOURRAGE PAPIER" s'affiche à l'écran. NE LE TIREZ PAS, car vous risqueriez d'endommager votre appareil.

Si la feuille est coincée dans la zone de réception des documents.

Retirez le document coincé avec la main, comme indiqué ci-contre.

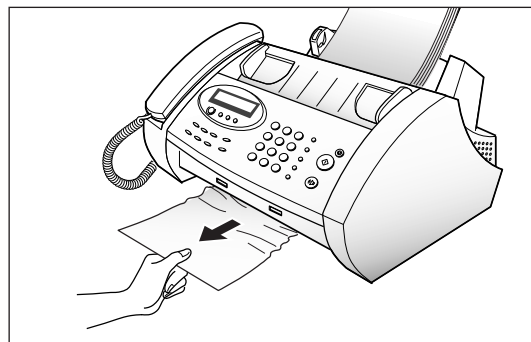

Si la feuille est coincée dans la zone d'alimentation des documents.

Retirez le document coincé, comme indiqué dans la figure ci-contre. Une fois celui-ci sorti, chargez une nouvelle feuille, la face imprimée vers vous.

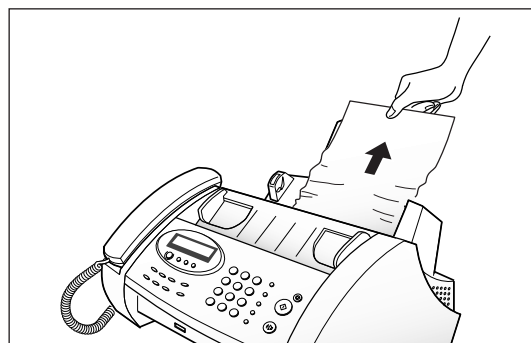

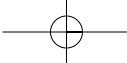

ENTRETIEN ET MAINTENANCE

MEMO

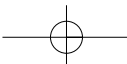
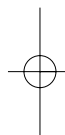
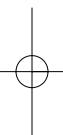

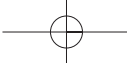

Annexe

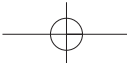

Annexe

► **Spécifications**

Type d'unité	Télécopieur de bureau
Système de communication	Réseau Téléphonique Commuté & autocommutateur privé
Compatibilité	Groupe 3 ITU
Mode de compression	MH, MR, MMR (avec ECM)
Débit de modem	14400/12000/9600/7200/4800/2400 bps
Temps de transmission	10 secondes (lettre ITU n° 1 en résolution standard, hors protocole)
Méthode de numérisation	Numérisation à plat avec détecteur d'image de type CIS
Taille du document d'entrée	216 mm
Largeur de numérisation effective	210 mm
Largeur d'enregistrement effective	203 mm
Vitesse de numérisation	12 secondes (lettre ITU n° 1 en résolution standard)
Résolution de la numérisation	200 ppp (dpi)
Chargeur	15 feuilles (60 ~ 90 g/m ²)
Mode correction d'erreur (ECM)	OUI
Résolution de l'émission	Standard : 3,85 lignes/mm Fine : 7,7 lignes/mm Super-fine : 15,4 lignes/mm
Résolution de l'impression	300 x 300 dpi
Échelle de gris	64 niveaux
Capacité de la mémoire utilisateur	0,75 Mo (50 pages lettre ITU n° 1 en résolution standard)
Temps d'enregistrement vocal	12 minutes (SF3000T uniquement)
Consommation électrique	13 W (en veille), 26 W maximum (en utilisation)
Température	10 à 35 °C
Humidité relative	20 à 80 % (sans condensation)
Dimensions de l'appareil (lxPxH)	384 x 330 x 183 mm
Poids de l'appareil	4,5 Kg
Alimentation électrique	Voir l'étiquette du cordon d'alimentation électrique