

© 2011 Tous droits réservés.

Manuel d'utilisation du Téléviseur LCD Acer



Première publication : 06/2011

Numéro de modèle : \_\_\_\_\_

Numéro de série : \_\_\_\_\_

Date d'achat : \_\_\_\_\_

Lieu d'achat : \_\_\_\_\_

	HDMI, le logo HDMI et l'Interface Multimédia Haute Définition sont des marques commerciales ou des marques commerciales déposées de HDMI Licensing LLC.
	DVB est une marque commerciale déposée de DVB Project.

# Consignes de sécurité importantes

Lisez ces consignes attentivement. Veuillez les conserver dans un lieu sûr pour consultation ultérieure.

1. Utilisez uniquement les accessoires nécessaires spécifiés par le fabricant.
2. Utilisez uniquement avec le chariot, le socle, le trépied, le support ou la table spécifiés par le fabricant, ou vendus avec l'appareil. Lorsqu'un chariot est utilisé, faites attention quand vous déplacez l'ensemble chariot-appareil pour éviter de vous blesser en cas de renversement.
3. Débranchez cet appareil pendant les orages quand il y a des éclairs ou lorsque vous le laissez inutilisé pendant de longues périodes.
4. N'installez pas cet appareil dans un espace clos comme une bibliothèque ou un meuble similaire.
5.  **AVERTISSEMENT** Pour prévenir la propagation du feu, éloignez les bougies ou autres flammes nues de cet appareil à tout moment.
6. Si vous n'utilisez pas la télécommande pendant une longue période, retirez les batteries. Utilisez la télécommande avec soin. Ne faites pas tomber la télécommande sur le sol. Tenez-la à l'abri de l'humidité, de la lumière du soleil et des températures élevées.
7. Les piles ne doivent pas être exposées à la chaleur excessive du soleil, du feu ou autres sources de chaleur. Les batteries usagées ou vides doivent être correctement éliminées ou recyclées conformément aux lois en vigueur. Pour de plus amples informations, contactez le service de traitement des déchets solides de votre localité.
8. Respectez tous les avertissements et instructions indiqués sur le produit.
9. Débranchez ce produit de la prise murale avant tout nettoyage. Ne pas utiliser de nettoyeurs liquides ou en aérosol. Utilisez un chiffon humide pour le nettoyage.
10. L'appareil ne doit pas être exposé à des gouttes ou éclaboussures. Aucun objet rempli de liquide, comme un vase, ne doit être placé sur l'appareil.
11. Ne placez pas ce produit sur un chariot, un support ou une table instable. Le produit pourrait tomber et provoquer de sérieux dommages.
12. Les fentes et les ouvertures sont conçues à des fins de ventilation ; pour assurer un fonctionnement fiable du produit et pour le protéger des surchauffes, ces ouvertures ne doivent pas être obstruées ou couvertes. Les ouvertures ne doivent jamais être bloquées en plaçant le produit sur un lit, sofa, tapis ou autre surface similaire. Ce produit ne doit jamais être placé près de, ou sur, un radiateur ou une bouche de chauffage ou encastré dans une installation si une ventilation adaptée n'est pas disponible.
13. Ce produit doit être utilisé avec le type d'alimentation indiqué sur l'étiquette apposée. Si vous n'êtes pas sûr du type d'alimentation disponible, consultez votre revendeur ou votre compagnie d'électricité locale.
14. Ne laissez rien reposer sur le cordon d'alimentation. Ne pas placer ce produit dans un endroit où son cordon se trouve dans un passage fréquenté.
15. Si vous utilisez une rallonge avec ce produit, assurez-vous que l'intensité nominale totale des équipements branchés sur la rallonge ne dépasse pas l'intensité nominale de la rallonge. Assurez-vous également que l'intensité totale de tous les produits branchés sur la prise murale ne dépasse pas le calibre du fusible.
16. N'introduisez jamais dans ce produit d'objets d'aucune sorte par les fentes du boîtier, ils pourraient entrer en contact avec des points à haute tension et court-circuiter des pièces, entraînant des incendies ou des électrocutions. Ne jamais renverser de liquide d'aucune sorte sur ce produit.
17. Ne tentez pas de réparer ce produit par vous-même. Ouvrir ou retirer les couvercles peut vous exposer à de dangereuses tensions ou d'autres dangers. Confiez toutes les opérations de dépannage à un personnel de dépannage qualifié.



18. Débranchez ce produit de la prise murale et contactez un personnel de dépannage qualifié dans les conditions suivantes :
  - a. Lorsque le cordon d'alimentation est endommagé ou effiloché.
  - b. Si un liquide a été renversé dans le produit.
  - c. Si le produit a été exposé à la pluie ou à l'eau.
  - d. Si le produit ne fonctionne pas correctement après avoir suivi les instructions d'utilisation. Réglez uniquement les contrôles décrits dans les instructions de fonctionnement. Un réglage inadéquat d'autres contrôles peut provoquer des dommages et nécessiter un travail important d'un technicien qualifié pour remettre le produit dans son état de fonctionnement normal.
  - e. Si le produit est tombé ou si le boîtier a été endommagé.
  - f. Si le produit laisse apparaître une modification notable de ses performances, cela indique une nécessité de dépannage.
19. Utilisez uniquement le type de cordon d'alimentation (fourni dans votre boîte d'accessoires) approprié pour cette unité. Déconnectez toujours le cordon d'alimentation de la prise murale avant tout dépannage ou tout démontage de cet équipement.
20. Ne surchargez pas une prise secteur murale ou une barrette de connexion d'alimentation. La charge globale du système ne doit pas dépasser 80% de la valeur nominale du circuit terminal. Si vous utilisez des barrettes de connexion d'alimentation, la charge ne doit pas dépasser 80% de la valeur nominale d'entrée de la barrette de connexion.
21. Certains produits sont équipés d'une fiche à trois broches avec terre, dont la troisième broche correspond à la mise à la terre. Cette fiche ne s'insère que dans une prise murale équipée d'une mise à la terre. Il s'agit d'une fonction de sécurité. Assurez-vous que la prise CA est correctement mise à la terre. Ne pas neutraliser le système de sécurité de la fiche avec mise à la terre en tentant de l'insérer dans une prise murale sans terre. Si vous n'arrivez pas à insérer la fiche dans la prise murale, consultez votre électricien pour changer la prise obsolète.
22. N'utilisez pas ce téléviseur LCD sur votre lieu de travail, conformément à la BildscharbV, et restez à bonne distance pour regarder des émissions. Regarder un téléviseur grand écran trop près peut causer de la fatigue oculaire.
23. Ce téléviseur conçu pour le divertissement domestique seulement. Assurez-vous qu'il y a suffisamment de distance entre vous et le téléviseur lorsque vous affichez le contenu afin de ne pas nuire à vos yeux.
24. Lorsque la prise du secteur ou le câble d'alimentation est utilisé pour couper l'alimentation, le câble ou la prise doit rester facilement accessible.



-----

La broche de mise à la terre est un système de sécurité important. Il est possible de s'électrocuter sur un système qui n'est pas correctement mis à la terre.



-----

La broche de mise à la terre a également une capacité de bonne immunité contre les bruits inattendus qui entrave les performances de ce produit et est produite par d'autres appareils électriques à proximité.

## Instructions pour la mise au rebut

Ne jetez pas cet appareil électronique dans la poubelle pour vous en débarrasser. Pour minimiser la pollution et assurer la meilleure protection de l'environnement, veuillez recycler.



Pour de plus amples informations concernant la collection DEEE, rendez-vous sur notre page d'accueil à l'adresse <http://global.acer.com/about/environmental.htm>



ME61

# Vue d'ensemble de votre téléviseur LCD

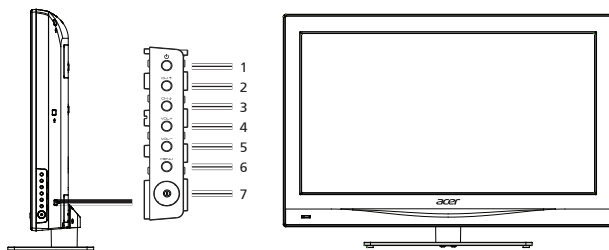

## Panneaux avant et latéraux (AT2618MF/AT3218MF)

1	Veille	Allume et éteint le téléviseur.
2	Monter de Chaîne	Lorsque l'OSD est lancé : sert à naviguer vers le haut dans l'OSD.
3	Descendre de Chaîne	Lorsque l'OSD est lancé : sert à naviguer vers le bas dans l'OSD.
4	Augmenter le Volume	Lorsque l'OSD est lancé : sert à naviguer vers la droite dans l'OSD.
5	Diminuer le Volume	Lorsque l'OSD est lancé : sert à naviguer vers la gauche dans l'OSD.
6	Touche Menu	Active et désactive le menu OSD.
7	Bouton d'alimentation secteur	Allume et éteint l'alimentation.

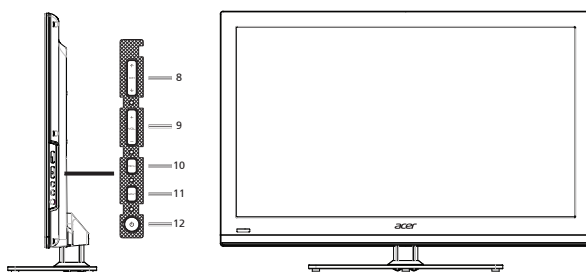

## Panneaux avant et latéraux (AT2628ML/AT3228ML/AT4028ML)

8	Chaîne +/-	Lorsque l'OSD est lancé : sert à naviguer vers le haut/bas dans l'OSD.
9	Volume +/-	Lorsque l'OSD est lancé : sert à naviguer vers la droite/gauche dans l'OSD.
10	Touche Menu	Active et désactive le menu OSD.
11	Entrée	Lorsque l'OSD est lancé : fonctionne comme la touche OK.
12	Veille	Allume et éteint le téléviseur.

## Vue du panneau arrière (AT2618MF/AT3218MF/AT2628ML)

1	AV (PÉRITEL)	5	Audio PC G/D
2	Entrée composantes + Audio PC D/G	6	Port HDMI 2
3	Entrée VGA	7	Entrée antenne/câble
4	Sortie SPDIF		

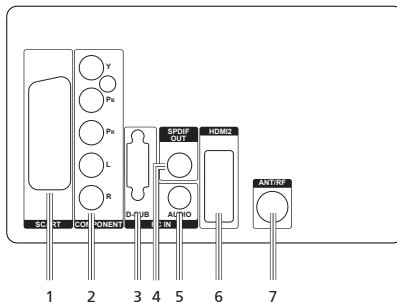
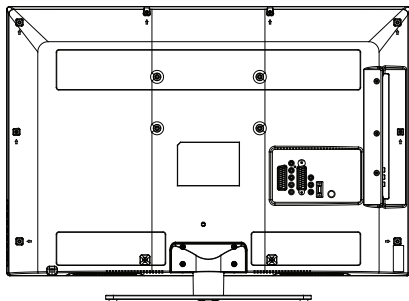

## Vue du panneau arrière (AT3228ML/AT4028ML)

8	Entrée composantes + Audio PC D/G	11	Entrée antenne/câble
9	Audio PC G/D	12	Entrée VGA
10	AV (PÉRITEL)		

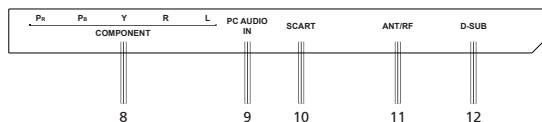
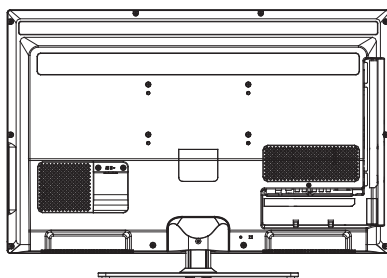

## Vue de l'étiquette AV latérale (AT2618MF/AT3218MF/AT2628ML)

1	Interface commune	3	Port USB
2	Port HDMI1	4	Prise casque

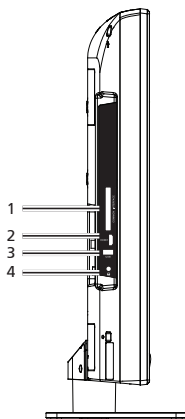

## Vue de l'étiquette AV latérale (AT3228ML/AT4028ML)

5	Sortie SPDIF	9	Port HDMI2
6	Prise casque	10	Port HDMI3
7	Interface commune	11	Port USB
8	Port HDMI1		

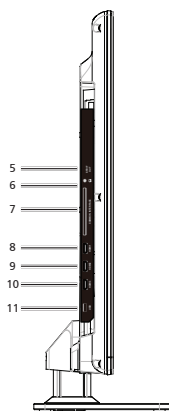

# Télécommande

## Touches générales

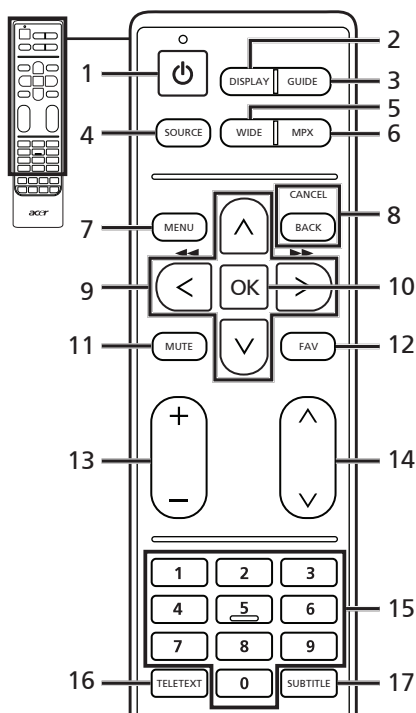

- 1 **Marche/Arrêt**  
Appuyez pour allumer et éteindre votre téléviseur.
- 2 **DISPLAY**  
Appuyez pour afficher les informations de chaîne (dépend du type d'entrée/ source).
- 3 **GUIDE**  
Appuyez pour lancer le mode du guide électronique des programmes (EPG) (Mode TV numérique uniquement). Voir en page 22.
- 4 **SOURCE**  
Appuyez pour afficher le menu Source.
- 5 **WIDE**  
Appuyez pour afficher en boucle les modes de mise à l'échelle, à savoir les modes Cinerama, Zoom 14:9, Zoom 16:9, Zoom 16:9 haut, Zoom large, Zoom 2, format 16:9 et format 4:3.
- 6 **MPX**  
Appuyez pour sélectionner un type de son disponible pour l'émission de télévision analogique sélectionnée ; pour sélectionner une langue audio disponible pour l'émission de télévision numérique sélectionnée.
- 7 **MENU**  
Appuyez pour ouvrir le Menu. Appuyez pour revenir au menu précédent.
- 8 **BACK/CANCEL**  
Appuyez pour fermer le Menu. Appuyez pour quitter certaines opérations. Appuyez pour revenir à la chaîne précédemment affichée.
- 9 **Touches directionnelles**  
Dans l'opération du menu, appuyez sur les touches directionnelles haut ou bas pour sélectionner une option en particulier et appuyez sur les touches directionnelles gauche et droite pour ajuster.
- 10 **OK/ENTER/CH LIST (Liste des chaînes) ENTER (Valider)** : Appuyez pour confirmer une sélection.  
**CH LIST (Liste des chaînes)** : Appuyez pour lancer la liste des chaînes. Voir en page 20.
- 11 **MUTE**  
Appuyez pour activer ou couper le son.
- 12 **FAV**  
Appuyez pour ouvrir la liste des chaînes favorites.
- 13 **VOL (+/-)**  
Appuyez ces boutons pour augmenter ou diminuer le volume.
- 14 **CH (haut/bas)**  
Appuyez ces boutons pour sélectionner une chaîne TV et une autre source d'entrée de manière séquentielle.
- 15 **Touches numériques**
- 16 **TELETEXT**  
Appuyez pour passer du mode TV/AV au mode Télétexte. Appuyez à nouveau pour afficher la page télétexte en surimpression sur l'image TV.
- 17 **SUBTITLE**  
Appuyez pour sélectionner une langue de sous-titre disponible pour l'émission de télévision numérique sélectionnée.

# Télétexte et multimédia

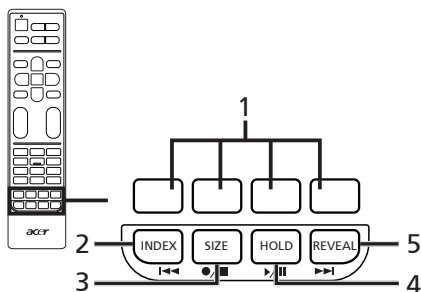

## Télétexte

- 1 Boutons de couleur (R/V/J/B)**  
Permet d'utiliser les boutons associés sur la page télétexte.
- 2 INDEX**  
Aucune fonction.
- 3 SIZE**  
Appuyez une fois pour agrandir deux fois la page télétexte et afficher la partie supérieure.  
Appuyez deux fois pour afficher la partie inférieure de la page télétexte agrandie deux fois.  
Appuyez de nouveau pour reprendre.
- 4 HOLD**  
Appuyez pour faire une pause sur la page télétexte actuelle.
- 5 REVEAL**  
Appuyez pour afficher les informations du télétexte masquées.

## Multimédia

- 2 Piste précédente**  
Appuyez pour passer au début d'une piste, ou à la piste précédente.
- 3 Arrêter**  
Appuyez pour arrêter la lecture.
- 4 Lecture/Pause**  
Appuyez pour démarrer la lecture de la piste sélectionnée, ou mettre en pause une piste si elle est déjà en cours de lecture.
- 5 Piste suivante**  
Appuyez pour passer à la piste suivante, s'il y a plusieurs pistes sélectionnées.
- \* Vous pouvez utiliser les touches directionnelles gauche et droite pour avancer ou rembobiner dans une piste. Appuyez de nouveau sur la touche pour augmenter la vitesse de progression. Appuyez sur le bouton Lecture/Pause pour reprendre la lecture.**

Les touches directionnelles gauche et droite font également office de touches de rembobinage et d'avance rapide lors de la visualisation de fichiers multimédias.



## Connexions de base

### Connecter le cordon d'alimentation

- 1 Connectez le cordon CA sur la prise entrée CA située à l'arrière du téléviseur.
- 2 Connectez la fiche du cordon à une prise murale comme illustré.

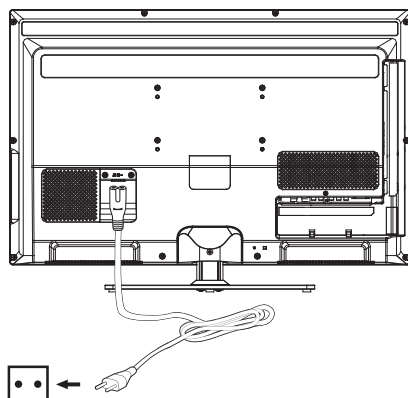

### Préparer la télécommande

- 1 Ouvrez le couvercle au dessous de la télécommande.
- 2 Insérez deux piles AA (fournies) en respectant la polarité indiquée à l'intérieur du compartiment à piles.

## Profiter d'une TV analogique et numérique

### Connecter une antenne/un câble

Connectez le câble de l'antenne au port antenne approprié situé à l'arrière du téléviseur comme illustré ci-dessous.

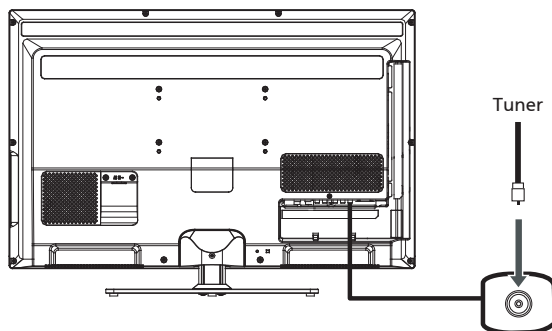

# Pour commencer à regarder votre TV

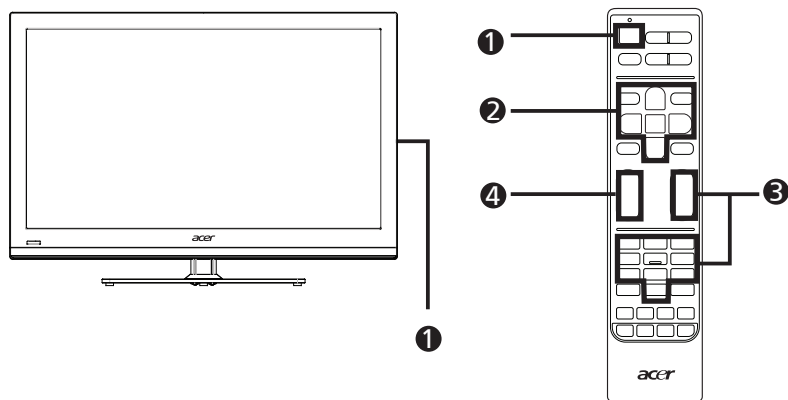

## 1 Alimentation

Appuyez sur le bouton d'alimentation sur la télécommande ou le téléviseur.

## 2 Guide d'installation

La première fois que vous allumez votre téléviseur, on vous demandera de choisir la langue et de rechercher les chaînes.

Appuyez sur la touche **OK** pour démarrer le processus de configuration.

Étape 1. Sélectionnez la langue de configuration voulue.



Vous pouvez procéder à ces réglages en utilisant le panneau de commande latéral. Voir « Panneaux avant et latéraux » en page 5 pour plus de détails.

Étape 2. Veuillez sélectionner le pays approprié pour la réception du signal.

Étape 3. Sélectionnez le mode récepteur approprié.

Étape 4. Assurez-vous que vos câbles coaxiaux sont correctement connectés avant de continuer.

Étape 5. Recherchez les chaînes numériques et les chaînes analogiques.

Étape 6. Sélectionnez le mode Maison.

Étape 7. La configuration est maintenant terminée. Vous êtes prêt à commencer à regarder votre TV.

## 3 Changer de chaîne

- Pressez 0 à 9 sur la télécommande pour sélectionner une chaîne. La chaîne change au bout de 2 secondes. Appuyez sur **OK** pour sélectionner immédiatement la chaîne.
- Appuyez le bouton de sélection de chaîne (**CH**) haut / bas de la télécommande permet également de changer de chaîne.

## 4 Régler le volume

Réglez le volume à l'aide du bouton (**VOL**) +/- de la télécommande.



La configuration peut varier en fonction des émissions locales.

# Préparation au montage mural/ démontage de la base



Attention : Démontez la base soigneusement autrement les pièces en plastique et/ou le boîtier du téléviseur peuvent être endommagés.

- 1) Retirez la base.
- 2) Retirez les trois vis situées à l'intérieur du pied.

## AT2618MF/AT3218MF

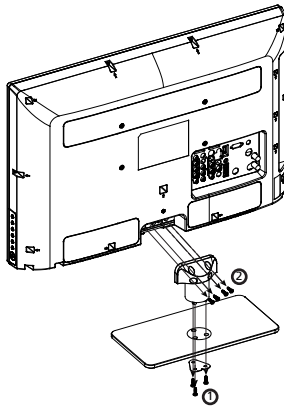

## AT2628ML/AT3228ML/AT4028ML

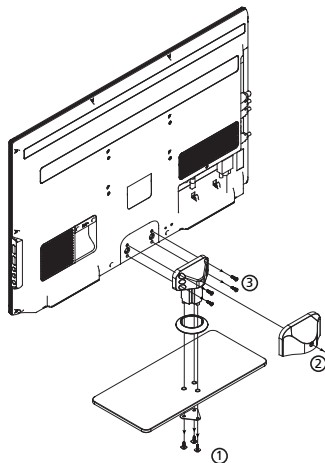

- 3) Assemblez le support mural en suivant les instructions incluses avec le support mural.

# Connecter les périphériques audio/vidéo externes

## Connecter un lecteur DVD, un magnétoscope, décodeur ou un équipement audio/vidéo

Connectez votre lecteur DVD, votre magnétoscope ou votre équipement audio/vidéo sur les ports d'entrée situés à l'arrière de votre téléviseur LCD comme illustré ci-dessous.

### Entrée Source

for AT3228ML/AT4028ML

for AT2628ML/AT2618MF/AT3218MF

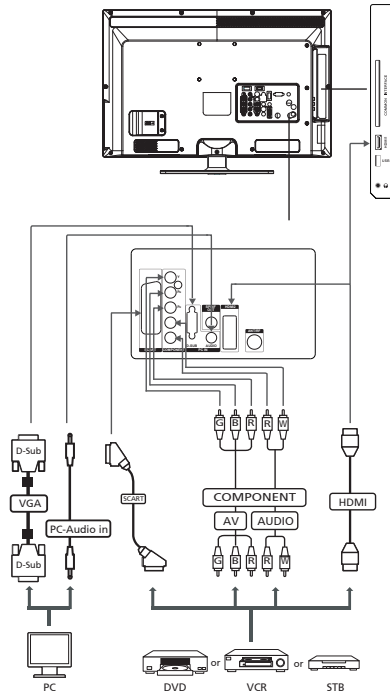
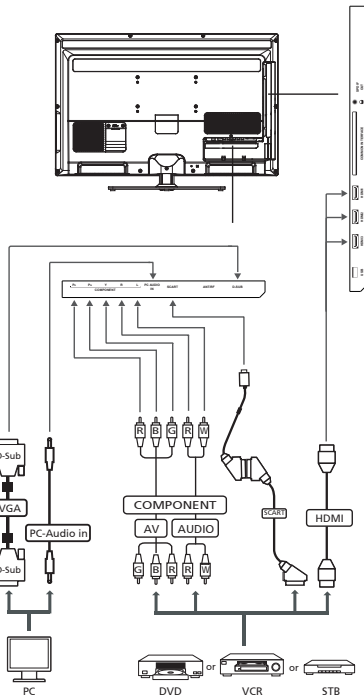

Vert



Jaune



Rouge



Blanc



Bleu



\* Acer recommande la priorité des types de connexions suivantes :  
HDMI -> COMPOSANTES -> AV (PÉRITEL).

## Sortie TV

for AT3228ML/AT4028ML

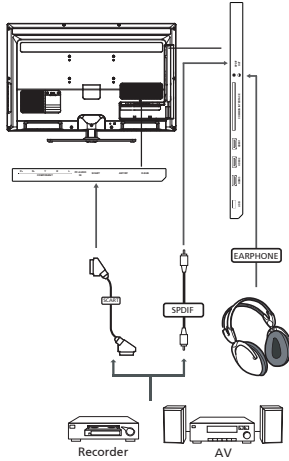

for AT2628ML/AT2618MF/AT3218MF

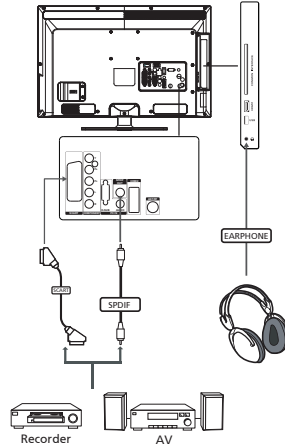

## Connecter un appareil photo, un caméscope ou une console de jeu vidéo

Connectez votre appareil photo ou caméscope aux ports vidéo/audio du téléviseur comme indiqué ci-dessous.

for AT3228ML/AT4028ML

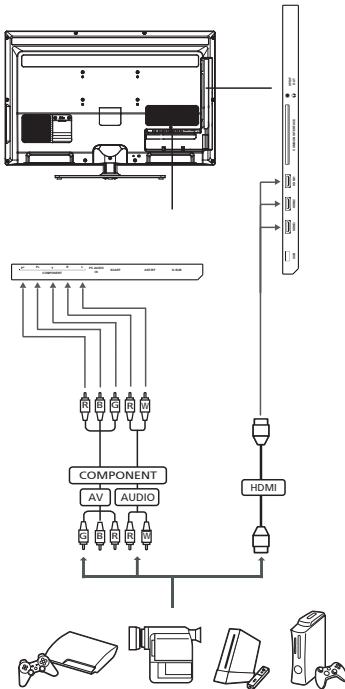

for AT2628ML/AT2618MF/AT3218MF

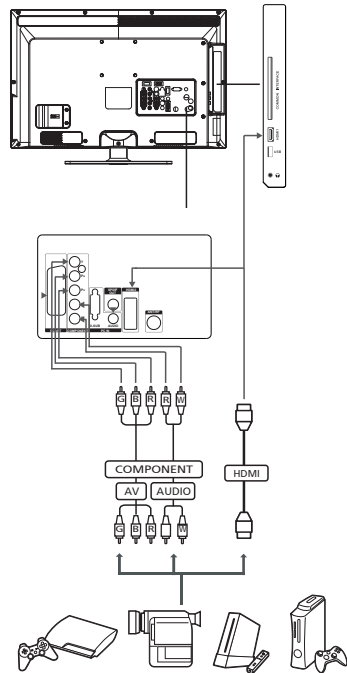

## Connecter un ordinateur de bureau ou un ordinateur portable

Pour afficher la sortie PC sur votre téléviseur, connectez votre ordinateur de bureau ou portable au téléviseur comme illustré ci-dessous.

for AT3228ML/AT4028ML

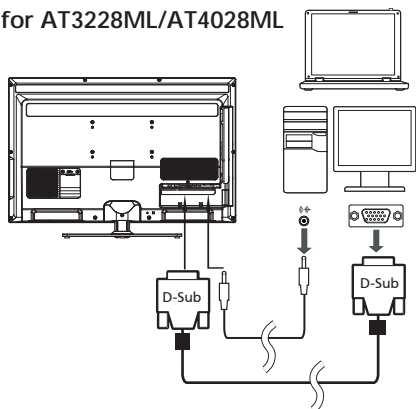

for AT2628ML/AT2618MF/  
AT3218MF

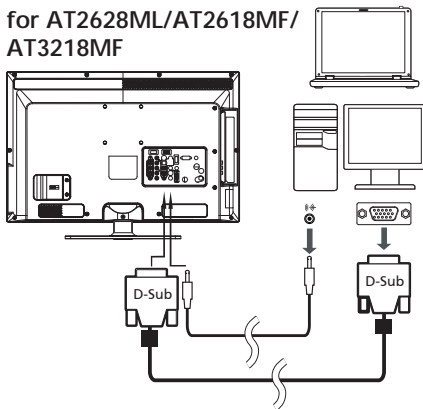

Pour les connexions VGA, Acer recommande de régler la résolution du moniteur externe de votre PC sur 1920 x 1080 pixels avec un taux de rafraîchissement de 60 Hz pour le AT3218MF/AT3228ML/AT4028ML ou 1366 x 768 pixels à une fréquence de rafraîchissement de 60 Hz pour le AT2618MF/AT2628ML.

## Connexion d'un périphérique de stockage USB

Pour afficher un contenu multimédia sur votre téléviseur, procédez comme suit pour connecter le périphérique USB au téléviseur.

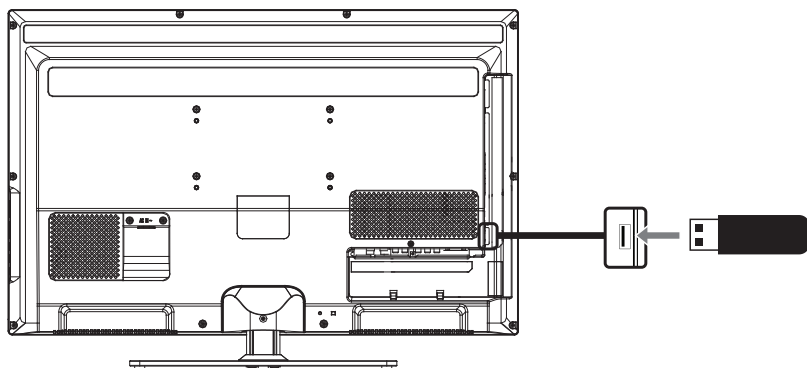

## Sélectionner la source d'entrée

Une fois que vous avez connecté votre antenne ou votre équipement externe au téléviseur, vous devrez sélectionner la bonne source d'entrée.

Appuyez sur le bouton **SOURCE** sur la télécommande pour afficher le menu Source. Utilisez les **touches directionnelles** haut/bas pour naviguer dans la liste et appuyez sur la touche **OK** pour confirmer l'entrée que vous voulez regarder : TV/CMP/AV/VGA/HDMI1/HDMI2/HDMI3 (HDMI3 seulement pour AT3228ML/AT4028ML).

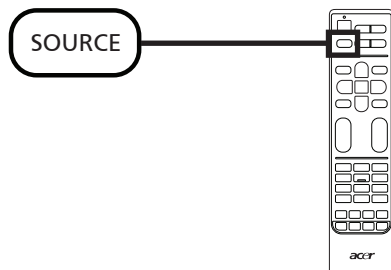

# Lecture de fichiers multimédias à partir d'un périphérique de stockage USB

## Connexion d'un périphérique de stockage USB

Connectez le périphérique de stockage USB au port USB de votre téléviseur, le téléviseur accèdera au menu Media Center directement.

Formats de fichier pris en charge :

Photo JPG, JPEG

Musique MP3, AC 3, LPCM, ADPCM, AAC, MPEG

Vidéo AVI, MPEG1, MPEG2, H.264 BP/MP/HP, MPEG4 SP/ASP



**Remarque :** Certaines clés USB et certains produits USB comme les appareils photo numériques ou les téléphones mobiles ne sont pas entièrement compatibles avec la norme USB 2.0 de sorte qu'ils ne peuvent pas fonctionner avec le lecteur multimédia du téléviseur. Tous les appareils USB ne sont pas compatibles avec le lecteur multimédia.

## Navigation dans l'écran multimédia

L'écran multimédia comporte trois zones principales :



### a. Barre du type multimédia

La partie supérieure de l'écran affiche le type de contenu multimédia visualisé : **Photo**, **Musique** ou **Vidéo**.

### b. Menu de navigation

Le milieu de l'écran affiche le contenu du périphérique USB. Utilisez les touches directionnelles et appuyez sur **OK** pour ouvrir un fichier ou dossier. Certaines informations du fichier sélectionné apparaissent sur la gauche. Appuyez sur le bouton **MENU** pour afficher les options : **Trier**, **Édition** et **Analyseur**.

**Trier** : tri des fichiers ou dossiers.

**Édition** : comprend les options **Copier**, **Coller** et **Supprimer**.

**Analyseur** : Sélection de **Récurive** pour afficher tous les fichiers du type multimédia sélectionné.



**Remarque :** Seuls les fichiers qui correspondent au type de contenu multimédia sélectionné sont affichés.



Appuyez sur le bouton **BACK** pour revenir au dossier qui contient le dossier en cours d'affichage.

### c. Barre d'options de fichier

Le bas de l'écran affiche des options additionnelles pour le fichier en cours d'affichage, telles que le niveau du volume ou des fonctions pour les touches sur la télécommande.



**Remarque :** Lors de la lecture d'un fichier, la barre du haut disparaîtra. Lors de la lecture d'un film ou l'affichage de photos, la barre du bas disparaîtra après un court délai. Appuyez sur **MENU** pour l'afficher.

## Afficher une photo

Sélectionnez une image et appuyez sur **OK** pour l'ouvrir. Les fichiers images seront affichés dans un diaporama. Appuyez sur **OK** ou **Lecture/Pause** pour mettre en pause l'affichage sur une photo spécifique.

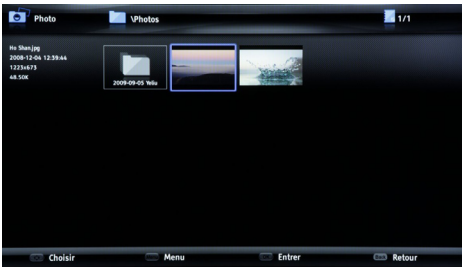

Appuyez sur la touche **MENU** pour afficher la barre d'information en bas.

Appuyez sur la touche **MENU** à nouveau pour afficher la liste des options et utilisez haut/bas pour sélectionner une option et gauche/droite pour ajuster.

Pour faire pivoter une image, appuyez sur **OK** pour une pause sur l'image, puis appuyez sur **MENU** pour afficher la liste des options. Sélectionnez **Pivoter** et appuyez sur **OK** à plusieurs reprises pour faire pivoter dans le sens horaire.

Appuyez sur **BACK** pour revenir à la liste de navigation du dossier.

## Écouter de la musique

Sélectionnez un fichier de musique et appuyez sur **OK** pour l'ouvrir. Appuyez sur **OK Lecture/Pause** pour mettre en pause une piste.

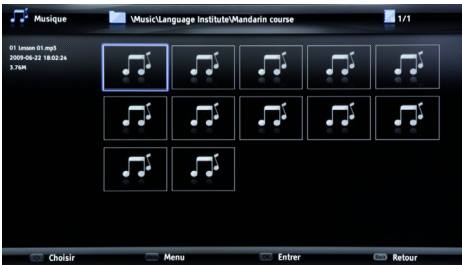

Appuyez sur **Précédent ('Index')** / **Suivant ('Reveal')** pour passer à la piste précédente ou avancer à la piste suivante dans le dossier.

Appuyez sur la touche **MENU** pour afficher la liste des options et utilisez haut/bas pour sélectionner une option et gauche/droite pour ajuster. Le menu comprend l'option **Audio seulement**. Sélectionnez-la et appuyez sur **OK** pour écouter de la musique avec l'écran éteint. Appuyez sur n'importe quelle touche pour quitter le mode audio seulement.

Appuyez sur les touches directionnelles gauche et droite pour avancer ou rembobiner dans une piste.

Appuyez sur **BACK** pour revenir à la liste de navigation du dossier et à l'écran d'aperçu.

## Regarder une vidéo

Sélectionnez un fichier vidéo et appuyez sur **OK** pour l'ouvrir. Appuyez sur **OK** ou **Lecture/Pause** pour mettre en pause une vidéo.

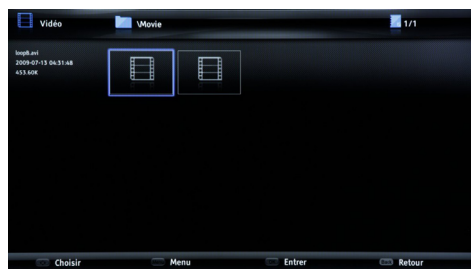

Appuyez sur la touche **MENU** pour afficher la barre d'information en bas.

Appuyez sur la touche **MENU** à nouveau pour afficher la liste des options et utilisez haut/bas pour sélectionner une option et gauche/droite pour ajuster.

Vous pouvez utiliser les touches directionnelles gauche et droite pour avancer ou rembobiner dans une vidéo. Appuyez de nouveau sur la touche pour augmenter la vitesse de progression vers l'avant ou vers l'arrière.

Appuyez sur **BACK** pour revenir à la liste de navigation du dossier et à l'écran d'aperçu.

## Quitter l'affichage du périphérique de stockage multimédia

Appuyez plusieurs fois sur **BACK** (Arrière) pour quitter le stockage USB.







**Avertissement** : Ne retirez pas le périphérique de stockage USB pendant la lecture d'un fichier multimédia. Arrêtez la lecture et passez sur une autre source avant de retirer le périphérique du port USB.

# Commandes des chaînes

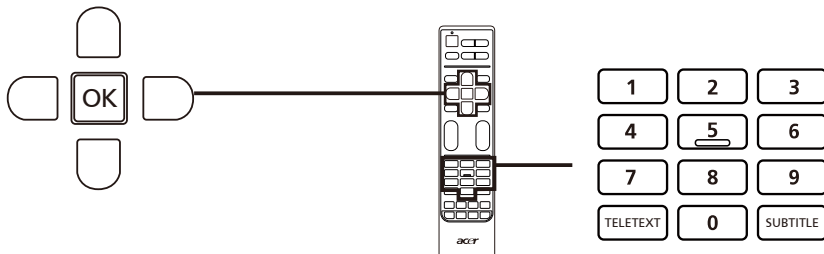
## Liste des chaînes

La liste des chaînes vous permet de trouver rapidement la chaîne TV que vous recherchez.



Pour activer la fonction liste des chaînes :		
1		Appuyez sur la touche <b>OK</b> de la télécommande. Cela affichera le menu de la liste des chaînes.
2		La chaîne actuelle sera sélectionnée.
3		Utilisez les <b>touches directionnelles haut/bas</b> pour naviguer dans la liste et sélectionner la chaîne que vous voulez regarder.  Utilisez la touche jaune pour passer au menu de sélection du mode récepteur et appuyez sur haut/bas pour basculer entre <b>Antenne</b> et <b>Câble</b> .  Utilisez la touche jaune pour passer au menu de sélection de canal liste et appuyez sur haut/bas pour basculer entre les listes de chaînes <b>Toutes</b> , <b>TV</b> , <b>Radio</b> et <b>Gratuites</b> .  Utilisez la touche bleue pour quitter la liste.

# Liste des chaînes favorites

La liste des chaînes favorites permet de stocker vos chaînes de télévision favorites et de passer de l'une à l'autre avec l'appui d'un bouton.

Visualisation de vos chaînes favorites	
	Sur la télécommande, si vous appuyez sur la touche <b>FAV</b> , le téléviseur affichera une liste des chaînes de télévision favorites. Utilisez les touches directionnelles haut ou bas pour sélectionner une chaîne, puis appuyez sur <b>OK</b> .

Pour définir une chaîne favorite, suivez les étapes décrites sur cette page.

Mémorisation des chaînes favorites		
1		Appuyez sur la touche <b>FAV</b> de la télécommande. Cela affichera la liste des chaînes favorites.
2		La liste des chaînes favorites sera affichée. Appuyez sur <b>OK</b> pour sélectionner, supprimer ou ajouter une chaîne favorite.
3		Appuyez sur la touche <b>BACK</b> ou <b>FAV</b> de la télécommande pour quitter.

# Informations de l'émission

Appuyez sur la touche **DISPLAY** pour voir des informations concernant l'émission actuelle (si elles sont disponibles), appuyez deux fois pour voir les informations de la partie inférieure et appuyez une troisième fois pour voir le numéro de la chaîne et l'heure seulement.

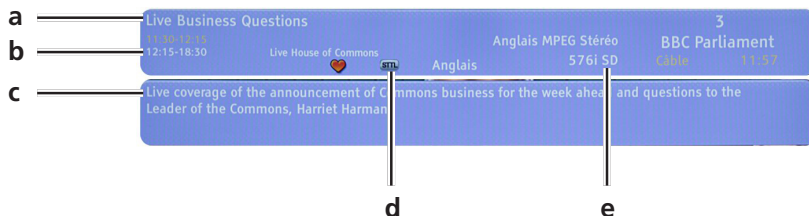

a. Titre de l'émission

b. Horaire de l'émission

c. Résumé de l'émission

d. Sous-titres

Si 'STTL' est affiché, appuyez sur la touche **SUBTITLE** pour sélectionner un sous-titre disponible.

e. Langue audio

# Guide électronique des programmes

Le guide électronique des programmes (EPG) est un service à l'écran disponible sur la télévision numérique et câblée qui fournit des informations sur les émissions diffusées sur toutes les chaînes numériques par heure, titre et chaîne.

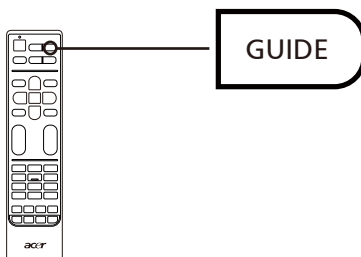

# Écran du guide

L'écran EPG comprend quatre zones principales :

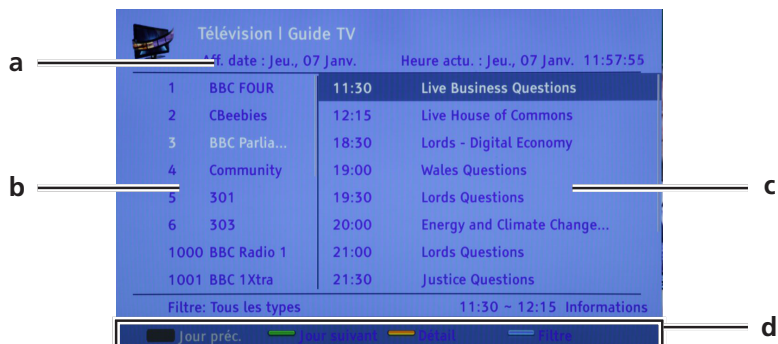

Le haut de l'écran affiche la date d'affichage et l'heure actuelle.

La section sur la gauche affiche tous les noms des chaînes numériques.

La section sur la droite affiche des informations sur les émissions de la chaîne sélectionnée : les heures de début et de fin, une classification par âge éventuelle et un résumé.

Utilisez les touches de direction haut ou bas pour passer à la chaîne précédente ou suivante.

## Naviguer dans l'EPG (pour le mode TV numérique)

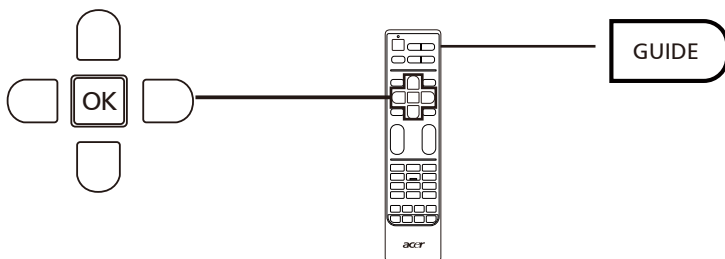

1		Appuyez sur la touche <b>GUIDE</b> de la télécommande.
2		Utilisez les <b>touches directionnelles</b> pour naviguer dans le menu EPG et appuyez sur <b>OK</b> pour sélectionner votre option choisie.

# Navigation OSD

Un grand nombre des paramètres et réglages avancés sont disponibles via les menus OSD (on screen display = affichage à l'écran), comme illustré dans la capture d'écran donnée en exemple ci-dessous.

Les opérations de base requises pour naviguer dans ces menus (Image, Son, PAP, Options, USB, Minuterie, Verrouiller et Configurer) sont décrites dans cette section.

## Navigation dans les menus OSD à l'aide de la télécommande

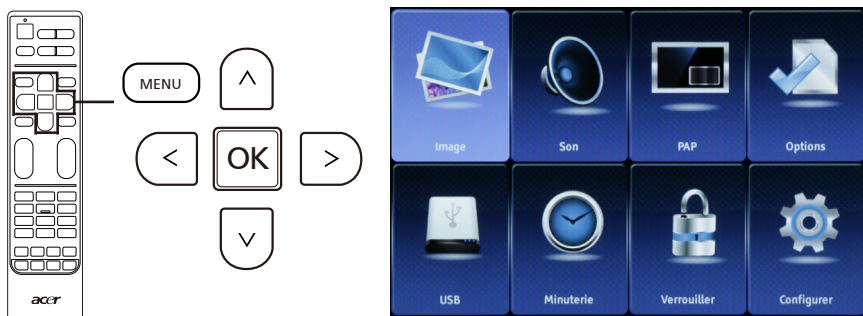

Vous pouvez également interagir avec ces menus à l'aide des commandes de droite du panneau. Voir « Panneaux avant et latéraux » en page 5 pour plus de détails.

1		Appuyez sur le bouton <b>MENU</b> de la télécommande ou le bouton <b>MENU</b> du panneau de commande.
2		Sélectionnez le menu souhaité en utilisant les <b>touches directionnelles</b> haut/bas pour naviguer parmi les huit menus. Appuyez sur <b>OK</b> pour accéder à un menu. Appuyez sur <b>MENU</b> pour revenir aux menus principaux.
3		Utilisez les <b>touches directionnelles</b> pour interagir avec le menu. Les boutons haut / bas vous permettent de naviguer dans les options du menu, tandis que les boutons gauche / droite vous permettent de modifier les différents réglages (par exemple, dans le menu Image, les réglages tels que Luminosité, Contraste, etc.). Pour certaines options avec le sous-menu, appuyez sur <b>OK</b> ou droit pour entrer. Appuyez sur <b>BACK</b> pour quitter.

# Régler les paramètres OSD

Le menu OSD peut être utilisé pour régler les paramètres de votre Téléviseur LCD.

Appuyez la touche **MENU** pour ouvrir le menu OSD. Vous pouvez utiliser le menu OSD pour régler la qualité de l'image, les paramètres audio, les paramètres des chaînes et les paramètres généraux. Pour des paramètres avancés, veuillez consulter la page suivante :

## Régler la qualité de l'image

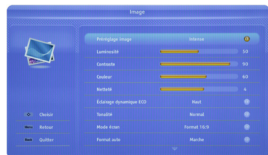

- 1 Appuyez sur la touche **MENU** pour afficher le menu OSD.
- 2 À l'aide des touches directionnelles, sélectionnez **Image** dans le menu OSD. Placez-vous ensuite sur l'élément de l'image que vous souhaitez régler.
- 3 Utilisez les touches gauche ou droite pour régler les curseurs ou sélectionnez un des modes d'image prédéfinis. Appuyez sur **MENU** pour enregistrer et quitter.
- 4 Le menu **Image** peut être utilisé pour ajuster l'**Préréglage image** actuelle, la **Luminosité**, le **Contraste**, la **Couleur**, la **Netteté**, l'**Éclairage dynamique ECO** et autres qualités en rapport avec l'image.

## Régler les paramètres de son

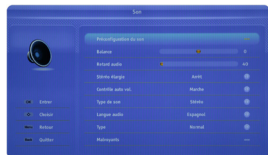

- 1 Appuyez sur la touche **MENU** pour afficher le menu OSD.
- 2 À l'aide des touches directionnelles, sélectionnez **Son** dans le menu OSD. Placez-vous ensuite sur la fonction que vous souhaitez régler.
- 3 Utilisez les touches gauche ou droite pour régler les curseurs ou sélectionnez un des modes de son prédéfinis. Appuyez sur **MENU** pour enregistrer et quitter.
- 4 Le menu **Son** peut également être utilisé pour ajuster la **Préconfiguration du son** actuelle, la **Balance**, la **Stéréo élargie**, le **Retard audio** et d'autres paramètres de son importants.

## Régler les paramètres PAP



- 1 Appuyez sur la touche **MENU** pour afficher le menu OSD.
- 2 À l'aide des touches directionnelles, sélectionnez **PAP** dans le menu OSD.
- 3 Utilisez les touches gauche/droite pour activer la fonction PAP.
- 4 Lorsque le PAP est activé, vous pouvez ajuster la position TV : Gauche ou Droite.





## Paramètres de l'image

Ouvrez le menu Image comme décrit dans la section **Navigation OSD**. Ce menu fournit les paramètres suivants :

### Image prédéfinie

Ce téléviseur fournit des modes de visualisation prédéfinis conçus pour vous offrir la meilleure qualité d'image lorsque vous regardez un type d'émission en particulier. Ils fournissent des valeurs prédéfinies pour la luminosité, le contraste, la teinte, la couleur, la netteté. Il propose des paramètres audio et vidéo prédéfinis pour que vous puissiez bénéficier de manière optimale des modes d'affichage suivants : **ÉCO, Vif, Studio, Personnel, Film**.

Mode	Information
ÉCO	Le mode ÉCO permet de regarder vos chaînes préférées tout en réduisant les besoins en énergie.
Vif	Le mode Vif vous permet de regarder vos chaînes favorites avec des images éclatantes grâce à des réglages de la luminosité et du contraste.
Studio	Le mode Studio vous permet de regarder vos chaînes favorites avec des images sombres grâce à des réglages de la luminosité et du contraste.
Personnel	Le mode Personnel vous permet d'enregistrer vos paramètres vidéo préférés.
Film	Pour visionner le plus confortablement possible vos films à la maison, le mode Film affiche les scènes tournées dans l'obscurité avec des détails précis, compense la couleur et présente, de manière fluide, les images en mouvement. Ceci est possible grâce aux réglages optimaux de la correction Gamma et aux réglages de la saturation des couleurs, de la luminosité et du contraste.

### Luminosité

Modifiez la luminosité de l'image.

### Contraste

Modifiez le contraste de l'image.

### Saturation

Modifiez la profondeur de couleur de l'image.

### Netteté

Modifiez la netteté de l'image.

### Éclairage dynamique ECO

Ce paramètre ajuste le mode d'économie d'énergie. Vous pouvez le définir sur Auto, Haut, Moyen et Bas selon votre préférence.

## Température de couleur

Ce paramètre ajuste la température de couleur de l'image. Vous pouvez le définir sur **Normal**, **Chaud**, **Froid** selon votre préférence.

## Mode d'écran

Ce paramètre ajuste le mode d'écran de l'image. Vous pouvez le définir sur les modes **Cinéma**, **Zoom 14:9**, **Zoom 16:9**, **Zoom 16:9 haut**, **Zoom large**, **Zoom 2**, **format 16:9** et **format 4:3** selon votre préférence.

## Format auto

Activez ou désactivez la fonction de format automatique.

## Vidéo avancée

Ce paramètre règle la qualité vidéo.

## Paramètres de son

Ouvrez le menu Son comme décrit dans la section **Navigation OSD**. Ce menu fournit les paramètres suivants :

### Préconfiguration du son

Ce téléviseur fournit des modes audio prédéfinis conçus pour vous offrir la meilleure qualité sonore lorsque vous écoutez un type d'émission en particulier. Ils fournissent des valeurs prédéfinies pour les aiguës et les basses. Il propose des paramètres audio et vidéo prédéfinis pour que vous puissiez bénéficier de manière optimale des scénarios suivants : **Rock**, **Pop**, **Direct**, **Dance**, **Techno**, **Classique**, **Douce**, **Personnel**. Par exemple, le mode Douce accentue les harmonies symphoniques et la gamme acoustique des ténors.

### Balance

Modifiez l'équilibre entre les enceintes gauche et droite.

### Retard audio

Lisez-le à nouveau après une période de temps pour créer le son d'une répétition.

### Stéréo élargie

Activez la stéréo large pour ajouter un son surround virtuel.

### Contrôle auto vol.

Vous pouvez le définir pour contrôler le volume de l'émission.

### Type de son

Sélectionnez un type de son disponible pour l'émission analogique sélectionnée.

### Langue audio

Sélectionnez une langue audio disponible pour l'émission numérique sélectionnée.

### Type

Sélectionnez pour activer les options de Malvoyants.

## Malvoyants

Définissez le volume global et si le mode Malvoyants utilise les haut-parleurs, le casque, ou les deux.

## Fonction PAP

Ouvrez le menu **PAP** comme décrit dans la section Navigation OSD. Ce menu fournit les paramètres suivants :

### PAP

Activez ou désactivez la fonction PAP. Lorsque la fonction PAP est activée, vous pouvez afficher les images de sources d'entrée différentes côte à côte. Notez qu'une fenêtre est pour les entrées de télévision analogique ou numérique, l'autre est pour les entrées VGA, HDMI ou CMP.

Remarque : cette fonction PAP n'est pas disponible pour les entrées AV.

### Position TV

Sélectionnez la position de la fenêtre d'entrée de la télévision, à gauche ou à droite.

Vous pouvez basculer la fenêtre sélectionnée en appuyant sur les touches directionnelles gauche/droite. Lorsque la fenêtre sélectionnée est l'entrée de la télévision, les touches numériques et les touches CH+/- fonctionnent dans la fenêtre d'entrée de la télévision. Lorsque la fenêtre sélectionnée est l'autre entrée, les touches CH+/- peuvent changer les sources d'extension disponibles.

## Paramètres des options

Ouvrez le menu Options comme décrit dans la section Navigation OSD. Ce menu fournit les paramètres suivants :

### Sous-titres

Utilisez ces paramètres pour ajuster les sous-titres.

#### Sous-titres

Activez ou désactivez les sous-titres.

#### Langue de sous-titrage numérique

Sélectionnez une langue comme langue de sous-titrage préférée.

#### 2<sup>de</sup> langue de sous-titrage numérique

Sélectionnez une langue comme langue de sous-titrage secondaire.

#### Type de sous-titre

Vous pouvez choisir entre les sous-titres normaux et sous-titres pour les malentendants, lorsque ceux-ci sont disponibles.

#### Caractère télétexte

Sélectionnez le type de langue utilisée pour les pages télétexte.

## Langue télétexte numérique

Sélectionnez la principale utilisée pour les pages de télétexte numérique.

### Type SPDIF

Sélectionnez un type de son approprié pour l'émission actuelle pour sortir le son sur le périphérique audio connecté via la prise de sortie SPDIF. Les options que vous pouvez choisir dépendent de l'émission que vous regardez. Si l'émission sort un son au format Dolby D, vous pouvez sélectionner Dolby D ou PCM. Si l'émission ne sort pas un son au format Dolby D, vous pouvez sélectionner PCM seulement, autrement aucune sortie sonore. Vous pouvez sélectionner Désactivé pour désactiver la sortie sonore.

### Retard SPDIF

Si PCM est sélectionné pour le type SPDIF, vous pouvez ajuster le délai pour synchroniser le son avec l'image à cette option.

### Lien Clear.fi

Recherchez des appareils CEC (Consumer Electronics Control) connectés aux ports HDMI sur votre téléviseur. CEC vous permet de contrôler plusieurs appareils avec une seule télécommande.

### Mise à jour du réseau

Activez ou désactivez la fonction de mise à jour du réseau.

### Interface commune

Affiche des informations sur la carte installée dans le logement d'interface commune. Vous devez éteindre le téléviseur avant d'insérer une carte. Veillez à insérer doucement la carte et de la pousser aussi loin que possible. Une mauvaise insertion peut endommager la carte et votre téléviseur.

### Emplacement

Sélectionnez votre emplacement : **Maison** ou **Magasin**.

Remarque : En mode Maison, le téléviseur entrera automatiquement en mode Veille si aucune opération n'est effectuée pendant plus de quatre heures.

### Mise à jour logicielle

#### Version actuelle

Affiche la version actuelle du logiciel.

#### Nom du produit

Affiche le numéro du modèle.

#### OAD (téléchargement en liaison radio)

Permet d'installer la dernière version du logiciel, si disponible. Appuyez sur **OK** pour accéder à un menu. Sélectionnez **Téléchargement OAD manuel** et appuyez sur **OK** pour démarrer la recherche manuel du dernier logiciel. Appuyez sur **OK/BACK** pour annuler ou quitter le processus.

Sélectionnez **Téléchargement auto** et appuyez sur gauche/droite pour sélectionner **Oui** pour exécuter le téléchargement automatique ou sélectionnez **Non** pour refuser le téléchargement automatique.

## Paramètres de la minuterie

Ouvrez le menu Minuterie comme décrit dans la section Navigation OSD. Ce menu fournit les paramètres suivants :

### Fuseau horaire

Sélectionnez un fuseau horaire.

### Horloge

#### Synchronisation auto

Activez la synchronisation automatique et le téléviseur définira l'heure depuis les chaînes numériques.

Date

Si la synchronisation automatique est désactivée, vous pouvez régler la date manuellement.

Heure

Si la synchronisation automatique est désactivée, vous pouvez régler la heure manuellement.

#### Minuterie de mise sous tension

Si ceci est activé, le téléviseur s'allumera à l'heure définie et à la chaîne définie ou la dernière source.

#### Minuterie de mise hors tension

Si ceci est activé, le téléviseur s'éteindra à l'heure définie.

### Mise en veille

Définissez l'heure de la mise en veille ou désactivez la minuterie.

## Paramètres de verrouillage

Ouvrez le menu Verrouiller comme décrit dans la section Navigation OSD. Le menu Verrouiller permet d'entrer un mot de passe et d'empêcher efficacement quiconque sans le mot de passe de regarder la télévision. Le mot de passe par défaut est 1234. Si vous oubliez votre code, utilisez le mot de passe super 0423 pour annuler tous les codes existants.

Ce menu fournit les paramètres suivants :

### Chaîne verrouillée

Appuyez sur **OK** ou droite pour voir la liste des chaînes. Utilisez les touches directionnelles haut et bas pour sélectionner la chaîne à bloquer, puis appuyez sur **OK** pour verrouiller. Appuyez sur **OK** à nouveau pour débloquer une chaîne.

Lorsque de la visualisation des chaînes, si une chaîne bloquée est sélectionnée, le téléviseur vous demandera votre mot de passe. Entrez votre mot de passe pour visualiser la chaîne.

### Niveau de verrouillage

La plupart des TV numériques permettent de bloquer le contenu selon des systèmes de classification. Le système de classification utilisé dépend de la région, et n'est disponible que sur les chaînes numériques. Les chaînes analogiques ne seront pas bloquées avec cette option.

## Entrée verrouillée

Appuyez sur **OK** pour voir la liste des sources d'entrée (AV, HDMI, etc.). Utilisez les touches directionnelles haut et bas pour sélectionner la source d'entrée à bloquer, puis appuyez sur **OK** pour verrouiller. Appuyez sur **OK** à nouveau pour débloquer une source d'entrée.

## Verrou du clavier

Verrouillez ou déverrouillez les touches sur le panneau latéral.

## Verrou de l'installation

Verrouillez ou déverrouillez le menu de configuration.

## Volume max

Définissez un volume maximum.

## Changer le mot de passe

Vous pouvez changer le mot de passe par défaut à un code à 4 chiffres de votre choix. Si vous utilisez le contrôle parental, alors nous vous recommandons de changer le mot de passe périodiquement.

## Effacer tout

Retournez tous les paramètres parentaux aux valeurs par défaut, en supprimant toute modification.

## Configurer le téléviseur

Ouvrez le menu Configuration comme décrit dans la section Navigation **OSD**. Ce menu fournit les paramètres suivants :

### Langue

Utilisez ces paramètres pour ajuster la langue.

### Pays

Sélectionnez le pays où vous vivez pour rechercher les signaux corrects.

### Mode récepteur

Sélectionnez un mode récepteur : **Antenne** ou **Câble**.

## Installation des chaînes

### Recherche automatique

La recherche automatique permet de rechercher les chaînes. Si vous avez terminé l'assistant de configuration la première fois que vous avez allumé le téléviseur, toutes chaînes disponibles sont listées.

Attendez la fin de recherche, cela prendra plusieurs minutes. Pendant le processus de recherche, appuyez sur **MENU** ou **BACK** pour annuler à mi-chemin avec toutes les chaînes recherchées enregistrées.

## Mise à jour automatique

Si le mode récepteur est **Antenne**, vous pouvez utiliser **Mise à jour automatique** pour rechercher des chaînes nouvelles ou supprimées.

## Recherche manuelle analogique

Vous pouvez rechercher manuellement une chaîne analogique en ajustant les paramètres ici.

## Recherche manuelle numérique

Vous pouvez ajouter manuellement une chaîne en ajustant les paramètres ici.

## Effacer la liste des chaînes

Vous pouvez effacer manuellement toutes les chaînes que vous définissez ici.

## Organiser les chaînes

Vous pouvez utiliser ces paramètres pour ignorer les chaînes, changer le numéro et le nom d'une chaîne ou trier les chaînes.

## Paramètres des entrées

Sélectionnez un type d'appareil pour chaque connecteur avec un équipement connecté.

## Décodeur

Utilisez les touches directionnelles haut/bas pour sélectionner une chaîne analogique et appuyez **OK** pour décoder.

## Diagnostic

Affiche les informations de signal sur la chaîne numérique actuelle.

## Enregistrement différé

Activez et désactivez la fonction de décalage temporel.

## Réinitialiser boutique

Permet de réinitialiser le téléviseur aux paramètres de l'usine par défaut. Vous devez entrer un mot de passe correct pour réinitialiser tous les paramètres. Après avoir réinitialisé le menu de configuration initiale s'affiche.



# Fonctions spéciales

Avant d'utiliser les fonctions d'enregistrement différé ou PVR, connectez d'abord un appareil de stockage USB au téléviseur.

## Enregistrement différé

Cela permet d'enregistrer les émissions de télévision de sorte que vous ne manquerez pas vos moments préférés, même si vous sortez. Avant d'utiliser la fonction d'enregistrement différé, vous devez connecter et configurer un appareil de stockage USB.

Appuyez sur le bouton **HOLD** sur la télécommande pour afficher le menu d'enregistrement différé. Appuyez sur le bouton rouge pour accéder au menu d'enregistrement différé, puis utilisez la télécommande pour effectuer les fonctions affichées à l'écran.

Lorsque vous utilisez l'enregistrement différé pour la première fois, suivez les instructions pour configurer votre périphérique de stockage USB.

Remarques :

- 1) Il est recommandé d'utiliser un appareil USB avec plus de 1 Go d'espace libre inutilisé et une vitesse de lecture/écriture supérieure à 5,0 Mb/s.
- 2) Si vous changez de chaîne lors de l'utilisation de l'enregistrement différé, un message vous demandera de confirmer que vous voulez arrêter l'enregistrement différé.

## PVR (enregistreur vidéo personnel)

Cela vous permet d'enregistrer vos programmes préférés.

Appuyez sur le bouton **SIZE** sur la télécommande pour afficher le menu PVR, puis appuyez sur le bouton rouge pour démarrer l'enregistrement. Le fichier enregistré peut être accédé dans la section vidéo de **Media center**. Le fichier est enregistré dans le dossier **PVR**, nommé d'après le numéro de chaîne.

Utilisez la télécommande pour exécuter les fonctions affichées à l'écran. Utilisez les touches directionnelles pour régler la durée d'enregistrement.

Remarques :

- 1) Cette fonction est disponible uniquement pour les chaînes numériques.
- 2) Cette fonction requiert un appareil mémoire USB qui utilise le format de fichier FAT32.
- 3) Si vous changez de chaîne ou de source d'entrée, un message vous demandera de confirmer que vous voulez arrêter la fonction PVR. Sélectionnez Oui pour quitter PVR et enregistrer toutes les données enregistrées à ce moment.
- 4) La durée d'enregistrement varie de 2 minutes à 5 heures selon le stockage USB.
- 5) La fonction PVR ne peut pas être utilisée avec une carte de CI+.
- 6) En raison d'exigences propres au pays, la fonction PVR n'est pas disponible en Finlande.

# Dépannage

Avant de contacter le centre de service Acer, veuillez vérifier les points suivants :

Voici une liste des situations que vous pouvez éventuellement rencontrer lors de l'utilisation de votre téléviseur LCD. Plusieurs réponses et solutions simples sont fournies pour chaque problème.

## Aucune image ou aucun son

- Assurez-vous que le cordon d'alimentation est correctement inséré dans la prise murale.
- Assurez-vous que le mode d'entrée est correctement réglé en fonction de votre entrée sélectionnée.
- Assurez-vous que l'antenne située à l'arrière du téléviseur est correctement connectée.
- Assurez-vous que l'interrupteur d'alimentation principal est mis en marche.
- Assurez-vous que le volume n'est pas réglé au niveau minimum ou que le son n'est pas coupé.
- Assurez-vous que des écouteurs ne sont pas connectés.
- La réception autre que celle de stations de diffusion peut être considérée.

## L'image n'est pas claire

- Assurez-vous d'avoir correctement connecté le câble de l'antenne.
- Vérifiez que votre téléviseur reçoit correctement le signal.
- Une image de mauvaise qualité peut résulter de la connexion simultanée d'un magnétoscope, d'un caméscope ou d'autres périphériques. Éteignez l'un des périphériques.
- L'ombre ou la double image peut être provoquée par une obstruction de l'antenne due à des montagnes ou des constructions élevées. Utiliser une antenne hautement directionnelle peut améliorer la qualité de l'image.
- Les lignes pointillées horizontales affichées sur les images peuvent être provoquées par des interférences électriques, par exemple un sèche-cheveux, des néons lumineux à proximité, etc. Éteignez ou déplacez ces équipements.

## L'image est trop sombre, trop lumineuse ou colorée

- Vérifiez le réglage des couleurs.
- Vérifiez le réglage de la luminosité.
- Vérifiez la fonction Netteté.
- La lampe fluorescente peut avoir atteint sa durée de vie.

## La télécommande ne fonctionne pas

- Vérifiez les piles de la télécommande.
- Assurez-vous que la fenêtre du capteur de la télécommande n'est pas exposée à une lumière fluorescente forte.
- Essayez de nettoyer le capteur de la télécommande sur le téléviseur avec un chiffon doux.
- Utilisez les boutons (touches de raccourci) sur le téléviseur avant d'utiliser la télécommande.

Si les suggestions précédentes ne résolvent pas votre problème, veuillez vous référer à la carte de garantie pour les informations de dépannage.

# Tableau de référence du signal d'entrée PC

## AT2628ML & AT2618MF

Élément	Résolution	Fréquence (Hz)
1	640x480	60
2	640x480	75
3	800x600	60
4	800x600	75
5	1024x768	60
6	1024x768	75
7	1366x768	60

## AT3228ML & AT4028ML & AT3218MF

Élément	Résolution	Fréquence (Hz)
1	640x480	60
2	640x480	75
3	800x600	60
4	800x600	75
5	1024x768	60
6	1024x768	75
7	1280x1024	60
8	1280x1024	75
9	1600x1200	60
10	1366x768	60
11	1920x1080	60



L'entrée PC ne prend pas en charge Sync sur Vert, Sync composite ou les signaux entrelacés.

# Spécifications du Produit

Modèle	AT2628ML	AT3228ML	AT4028ML
<b>Spéc. Écran</b>			
Résolution (pixels)	1366 x 768	1920 x 1080	
Luminosité (typ.)	350 cd/m <sup>2</sup>	400 cd/m <sup>2</sup>	
Taux de contraste dynamique (max.)	3000:1	4000:1	
Angle de vision (typ.)	89° (H), 89° (V)		
Réponse (typ.)	6,5 ms		8 ms
<b>Source d'alimentation</b>			
Entrée	220 Vca à 240 Vca, 50 Hz		
Consommation électrique max.	43 W	70 W	110 W
Économie d'énergie	<0,5 W	<0,3 W	
<b>Mécanique</b>			
Dimensions (l x H x P mm)	645,2 x 462,6 x 155	764 x 538 x 183	951,3 x 655,4 x 231
Poids (kg)	6,55	9,7	15,1
Poids (livres)	14,5	21,3	33,3
Poids brut (kg)	8,18	11,5	18,1
Poids brut (livres)	18,03	25,3	39,9
Trous de montage au mur	VESA, 100mm x 100mm	VESA, 200mm x 100mm	VESA, 400mm x 400mm
<b>Système TV analogique</b>			
Système de couleur	PAL, SECAM		
Système son	B/G/D/K/I/L		
Système stéréo	NICAM/A2		
Sous-titres	Télétexte 1.5 (1000 pages)		
<b>Système TV numérique</b>			
Norme TV numérique	DVB-T HD (H.264)/DVB-C		
Système son	PCM/ MPEG (Layer I & II), HE-AAC Dolby Digital/Dolby Digital plus		
Fréquence	7/8 MHz		

Modèle	AT2628ML	AT3228ML	AT4028ML
<b>Prise</b>			
Entrée tuner analogique/ numérique	Hybride		
PÉRITEL	CVBS (entrée), RVB (entrée), Audio G/D (entrée/sortie) Sortie CVBS ATV/DTV		
Entrée composantes	YPbPr, Audio (G/D)		
HDMI 1	Oui (HDMI 1.3)		
HDMI 2	Oui (HDMI 1.3)		
HDMI 3	Non	Oui (HDMI 1.3)	
Entrée PC D-sub	Oui		
Entrée audio PC	Oui		
Sortie SPDIF	Oui (Coaxial)	Oui (Optique)	
Sortie casque	Oui		
Port USB	Oui		
<b>HDMI</b>			
HDMI	480i/p, 576i/p, 720p, 1080i, 1080p		
<b>Haut-parleurs</b>			
Haut-parleurs	3W x 2	5W x 2	
<b>Photo</b>			
Photo	JPG, JPEG		
<b>Audio</b>			
Audio	MP3, AC3, LPCM, ADPCM, AAC, MPEG		
<b>Vidéo</b>			
Vidéo	MPEG1, MPEG2/H.264 BP/MP/HP, MPEG4 SP/ASP		

Modèle	AT2618MF	AT3218MF
<b>Spéc. Écran</b>		
Résolution (pixels)	1366 x 768	1920 x 1080
Luminosité (typ.)	450 cd/m <sup>2</sup>	400 cd/m <sup>2</sup>
Taux de contraste dynamique (max.)	4000:1	5000:1
Angle de vision (typ.)	89° (H), 89° (V)	
Réponse (typ.)	8 ms	6,5 ms
<b>Source d'alimentation</b>		
Entrée	220 Vca à 240 Vca, 50 Hz	
Consommation électrique max.	80 W	110 W
Économie d'énergie	<0,5 W	
<b>Mécanique</b>		
Dimensions (l x H x P mm)	656 x 483 x 165	785 x 575 x 196
Poids (kg)	6,9	9,74
Poids (livres)	15,18	21,43
Poids brut (kg)	8,7	12,2
Poids brut (livres)	19,14	26,8
Trous de montage au mur	VEESA, 100 mm x 100 mm	VEESA, 200 mm x 100 mm
<b>Système TV analogique</b>		
Système de couleur	PAL, SECAM	
Système son	B / G / D / K / I / L	
Système stéréo	NICAM / A2	
Sous-titres	Télétexte 1.5 (1000 pages)	
<b>Système TV numérique</b>		
Norme TV numérique	DVB-T HD (H.264) / DVB-C	
Système son	PCM/ MPEG (Layer I & II), HE-AAC Dolby Digital / Dolby Digital plus	
Fréquence	7/8 MHz	

Modèle	AT2618MF	AT3218MF
<b>Prise</b>		
Entrée tuner analogique/ numérique	Hybride	
PÉRITEL	CVBS (entrée), RVB (entrée), Audio G/D (entrée/sortie), Sortie CVBS ATV/DTV	
Entrée composantes	YPbPr, Audio (G/D)	
Entrée AV	CVBS, Audio (G/D)	
HDMI 1	Oui (HDMI 1.3)	
HDMI 2	Oui (HDMI 1.3)	
Entrée PC D-sub	Oui	
Entrée audio PC	Oui	
Sortie SPDIF	Oui (Coaxial)	
Sortie casque	Oui	
Port USB	Oui	
<b>HDMI</b>		
HDMI	480i/p, 576i/p, 720p, 1080i, 1080p	
<b>Haut-parleurs</b>		
Haut-parleurs	3W x 2	5W x 2
<b>Photo</b>		
Photo	JPG, JPEG	
<b>Audio</b>		
Audio	MP3, AC3, LPCM, ADPCM, AAC, MPEG	
<b>Vidéo</b>		
Vidéo	MPEG1, MPEG2, H.264 BP/MP/HP, MPEG4 SP/ASP	