

SAMSUNG

Manuel de l'utilisateur

DVD-VR300E

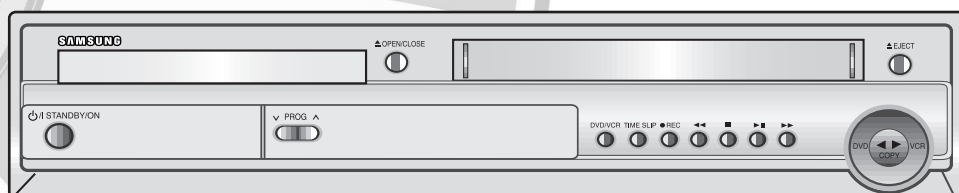

VHS

PAL

www.samsungvcr.com

Avertissement

POUR RÉDUIRE LE RISQUE DE CHOC ÉLECTRIQUE, NE RETIREZ PAS LE COUVERCLE (OU L'ARRIÈRE). IL N'Y A AUCUNE PIÈCE RÉPARABLE PAR L'UTILISATEUR. CONFIEZ LA RÉPARATION À UN PERSONNEL QUALIFIÉ.



Ce symbole indique la présence de "tension dangereuse" à l'intérieur du produit qui représente un risque de choc électrique ou de blessure.



Ce symbole indique qu'il y a des instructions importantes qui se trouvent avec le produit.

N'installez pas cet équipement dans un endroit confiné, une bibliothèque ou un endroit similaire par exemple.

AVERTISSEMENT : Afin d'éviter les risques d'incendie ou de choc électrique, n'exposez pas cet appareil à la pluie ou à l'humidité.

ATTENTION : LES MAGNETOSCOPES ENREGISTREURS DVD UTILISENT UN FAISCEAU LASER INVISIBLE QUI PEUT PROVOQUER UNE EXPOSITION DANGEREUSE A DES RADIATIONS ASSUREZ-VOUS DE FAIRE FONCTIONNER L'ENREGISTREUR CORRECTEMENT COMME INDIQUE.

ATTENTION

CE PRODUIT UTILISE UN LASER. L'UTILISATION DE COMMANDES, DE CONTROLES OU DE PERFORMANCES AUTRES QUE CEUX INDIQUES DANS CE MANUEL RISQUE D'ENGENDRER UNE EXPOSITION DANGEREUSE A UNE RADIATION. N'OUVREZ PAS LES COUVERCLES ET N'EFECTUEZ AUCUNE REPARATION VOUS-MEME. ADRESSEZ-VOUS A UN SERVICE APRES-VENTE QUALIFIE.

ATTENTION

Attention : Afin d'éviter un choc électrique, assurez-vous de placer la lame large dans la fente large et de l'insérer entièrement.

Ce produit est conforme au règlement FCC en cas d'utilisation de câbles blindés et de connecteurs pour le branchement de cette unité à un autre équipement. Pour éviter l'interférence électro-magnétique avec des appareils électriques, tels que radios et télévisions, utilisez des câbles blindés et des connecteurs pour les branchements.

NOTE IMPORTANTE

La ligne d'alimentation de cet équipement contient une prise avec un fusible. La valeur de ce fusible est indiquée sur la fiche de la prise. Si celui-ci doit être remplacé, utilisez un fusible du même ampérage approuvé par le BS1362.

Ne jamais utiliser la prise sans son couvercle si celle-ci est détachable. Si vous devez remplacer le couvercle du fusible, il doit être de la même couleur que la fiche de la prise. Des couvercles de remplacement sont disponibles chez votre revendeur.

Si le câble d'alimentation ne correspond pas à vos prises de courant ou si le câble n'est pas assez long, vous pouvez obtenir un adaptateur sécurisé ou consulter votre revendeur.

Cependant, si vous n'arrivez pas à débrancher la prise, enlevez le fusible pour utiliser la prise de façon sûre. Ne pas connecter la fiche sur une prise de courant du fait de risque de choc électrique dangereux via le cordon.

Le produit qui accompagne ce manuel d'utilisateur incorpore une technologie qui est protégée par les droits de la propriété intellectuelle.

Cette licence est limitée à un usage privé. Aucun droit n'est accordé pour un usage commercial. La licence ne couvre aucun autre produit que celui-ci et n'est pas étendue à tout autre produit vendu avec celui-ci conformément aux normes ISO/IEC 11172-3 ou ISO/IEC 13818-3. La licence ne couvre que l'usage du produit pour coder et/ou décoder des fichiers audio conformément aux normes ISO/IEC 11172-3 ou ISO/IEC 13818-3. Aucun droit n'est accordé sur cette licence pour des fonctionnalités qui ne sont pas conformes aux normes ISO/IEC 11172-3 ou ISO/IEC 13818-3.

Précautions



Consignes de sécurité importantes

Lisez attentivement ce mode d'emploi avant toute utilisation de l'appareil. Suivez toutes les instructions relatives à la sécurité indiquées ci-dessous. Conservez ces instructions à portée de main afin de pouvoir vous y référer ultérieurement.

- 1) Lisez ces instructions.
- 2) Conservez ces instructions.
- 3) Tenez compte de tous les avertissements.
- 4) Suivez toutes les instructions.
- 5) N'utilisez pas cet appareil à proximité d'eau.
- 6) Nettoyez avec un chiffon sec exclusivement.
- 7) N'obstruez pas les orifices de ventilation et installez l'appareil conformément aux instructions du fabricant.
- 8) N'installez pas l'appareil à proximité d'une source de chaleur (radiateur, registre de chaleur, poêle ou tout autre appareil (y compris les amplificateurs) générant de la chaleur).
- 9) Ne désactivez pas les dispositifs de sécurité des fiches électriques polarisées ou reliées à la terre. Une fiche polarisée est constituée de deux lames, dont l'une est plus large que l'autre. Une fiche avec mise à la terre comporte deux lames et une troisième broche de mise à la terre. La lame large et la troisième broche ont été conçues pour votre sécurité. Si la fiche fournie ne peut être insérée dans votre prise murale, contactez un électricien pour qu'il procède au remplacement de la prise obsolète.
- 10) Protégez le cordon d'alimentation : il ne doit pas être piétiné ou pincé notamment à l'endroit des fiches, et du point d'où il sort de l'appareil.
- 11) N'utilisez que des options/accessoires agréés par le fabricant.
- 12) N'utilisez cet appareil qu'avec des chariots, supports, trépieds, dispositifs de fixation ou tables agréés par le fabricant, ou vendus avec l'appareil. En cas d'utilisation d'un chariot, soyez prudent lorsque vous déplacez l'ensemble chariot/appareil afin d'éviter qu'il ne blesse quelqu'un en tombant.
- 13) Débranchez cet appareil en cas d'orage ou lorsqu'il reste inutilisé pendant une longue période.
- 14) Confiez la réparation de votre appareil à du personnel qualifié. Une réparation est nécessaire lorsque l'appareil a été endommagé de quelque manière que ce soit : cordon d'alimentation ou fiche électrique abîmés, liquide qui a été renversé ou objets qui sont tombés dans l'appareil, exposition de l'appareil à la pluie ou à l'humidité, dysfonctionnement de l'appareil ou chute de l'appareil.

Précautions relatives à la manipulation

- Avant de raccorder d'autres composants à cet enregistreur, assurez-vous qu'ils soient tous éteints.
- Ne déplacez pas l'enregistreur en cours de lecture : le disque risquerait d'être rayé ou cassé et les parties internes de l'enregistreur risqueraient d'être endommagées.
- Ne posez ni vase rempli d'eau, ni aucun petit objet métallique sur l'enregistreur.
- Veillez à ne pas mettre votre main dans le plateau du disque.
- Ne posez rien d'autre qu'un disque sur le plateau.

- Des interférences externes telles que la foudre et l'électricité statique peuvent perturber le fonctionnement normal de cet enregistreur. Dans ce cas, éteignez puis rallumez l'enregistreur à l'aide de la touche STANDBY/ON ou débranchez puis rebranchez le cordon d'alimentation AC de la prise murale AC. Le graveur devrait alors fonctionner normalement.
- Assurez-vous de retirer le disque et d'éteindre l'enregistreur après usage.
- Débranchez le cordon d'alimentation AC de la prise murale AC lorsque vous n'utilisez pas l'enregistreur pendant une longue période.
- Nettoyez le disque en essuyant en ligne droite de l'intérieur vers l'extérieur du disque.

Entretien du boîtier

Pour des raisons de sécurité, assurez-vous de débrancher le cordon d'alimentation AC de la prise murale AC.

- N'utilisez pas de benzène, de diluant ni aucun autre produit solvant pour le nettoyage.
- Essayez le boîtier à l'aide d'un chiffon doux.

Manipulation du disque

- N'utilisez que des disques présentant une forme régulière. En cas d'utilisation d'un disque de forme irrégulière (un disque présentant une forme particulière), cet enregistreur DVD - magnétoscope risquerait d'être endommagé.

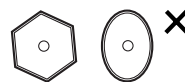

Comment tenir les disques

- Évitez de toucher la surface d'un disque lorsqu'un enregistrement est effectué.



Cartouche

- Elle est utilisée pour empêcher les disques DVD-RAM/RW/R d'être salis ou rayés en cours d'utilisation.

DVD-RAM, DVD-RW et DVD-R

- Nettoyez à l'aide d'un disque DVD-RAM/PD de nettoyage en option (LFK200DCA1 si disponible). N'utilisez pas de produits nettoyants ou de chiffons pour CD pour nettoyer les disques DVD-RAM/DVD-RW/ DVD-R.



DVD-Video, CD

- Essayez la saleté ou la contamination de la surface du disque à l'aide d'un chiffon doux.

Précautions relatives à la manipulation des disques

- N'écrivez pas au stylo à bille ou au crayon sur la face imprimée du disque.
- N'utilisez pas de chiffon antistatique ou d'aérosols de nettoyage pour disques. De même, n'utilisez pas de produits chimiques volatils, tels que le benzène ou un diluant.

- Ne collez ni étiquettes, ni autocollants sur les disques. (n'utilisez pas les disques fixés à l'aide de ruban adhésif ou comportant des traces d'autocollants arrachés).
- N'utilisez pas de couvercles ou de protections contre les rayures.
- N'utilisez aucun disque comportant une étiquette imprimée à l'aide des kits d'impression disponibles sur le marché.
- Ne chargez pas de disques rayés ou fissurés.

Stockage du disque

Faites très attention de ne pas endommager le disque : les données qu'il contient sont très vulnérables à l'environnement.

- Tenez les disques éloignés de la lumière directe du soleil.
- Stockez-les dans un endroit ventilé et frais.
- Stockez-les verticalement.
- Conservez-les dans une pochette de protection propre.
- Si vous déplacez votre graveur de DVD d'un endroit froid à un endroit chaud, de la condensation peut se former sur les éléments de fonctionnement de la lentille et entraîner une lecture anormale du disque. Dans ce cas, retirez le disque et attendez une ou deux heures en laissant l'appareil allumé avant d'essayer de relancer la lecture.

Spécifications du disque

DVD-Video

- Un DVD peut contenir jusqu'à 135 minutes d'images et de son avec 8 langues et 32 langues de sous-titre. Il prend en charge la compression d'images MPEG-2 et le son Dolby 3D ambiophonique, ce qui vous permet de profiter d'images vivantes et nettes de qualité cinéma dans le confort de votre maison.
- Lorsque vous passez de la première à la deuxième couche d'un disque DVD-Vidéo à deux couches, une distorsion passagère de l'image et du son peut survenir. Ceci ne constitue pas un dysfonctionnement de l'appareil.
- Une fois qu'un DVD-R/DVD-RW enregistré en mode Vidéo est finalisé, il devient un DVD-Vidéo.

CD audio

- Il s'agit d'un disque audio sur lequel des données audio 44,1kHz PCM Audio sont enregistrées.
- Lit les disques CD-R et CD-RW au format audio CD-DA. Cet appareil peut ne pas parvenir à lire certains disques CD-R et CD-RW selon les conditions d'enregistrement.

CD-R/RW

CD-R/RW MP3

- Seuls les CD-R contenant des fichiers MP3 enregistrés aux formats ISO9660 ou JOLIET peuvent être lus par cet appareil.
- Seuls les fichiers MP3 dotés des extensions "mp3" ou "MP3" peuvent être utilisés avec cet appareil.

- Pour les fichiers MP3 enregistrés avec un débit binaire variable, de 32 Kbps à 320 Kbps, le son peut être coupé.
- La gamme de débits binaires pouvant être lus va de 56Kbps à 320Kbps.
- L'appareil peut prendre en charge jusqu'à 1000 fichiers et dossiers maximum.

JPEG CD-R/RW

- Seuls les fichiers JPEG dotés de l'extension ".jpg", "JPG" peuvent être utilisés.
- L'appareil peut prendre en charge jusqu'à 1 000 fichiers et dossiers maximum.
- La taille maximum des fichiers JPEG progressifs est de 3M pixels.
- Le format MOTION JPEG n'est pas pris en charge.

Utilisation d'un CD-R/RW

- Utilisez un disque CD-R/RW de 700 Mo (80 minutes). Si possible, évitez d'utiliser un disque de 800 Mo ou supérieur (90 minutes), le disque risque de ne pas être lu.
- Si le disque CD-R/RW n'a pas été enregistré en session fermée, il pourra y avoir un décalage au début du temps de lecture et les fichiers enregistrés risquent de ne pas tous être lus.
- Certains disques CD-R/RW risquent de ne pas pouvoir être lus dans cet appareil, selon l'appareil avec lequel ils ont été gravés. S'agissant des contenus enregistrés sur des CD-R/RW à partir de CD pour votre usage privé, la lisibilité peut varier selon le contenu du disque.

Lecture et enregistrement de disques DVD-R

- Une fois qu'un DVD-RW/DVD-R enregistré en mode Vidéo est finalisé, il devient un DVD-Vidéo.
- Vous pouvez enregistrer sur l'espace disponible du disque et apporter des modifications telles que donner un titre aux disques et aux programmes et effacer des programmes avant la finalisation.
- Lorsqu'une programmation est effacée d'un DVD-R, cet espace ne devient pas pour autant disponible. Une fois qu'une zone d'un DVD-R a été enregistrée, cette zone n'est plus disponible pour l'enregistrement, que l'enregistrement ait été effacé ou non.
- Il faut environ 30 secondes à l'appareil pour finir l'enregistrement des informations de gestion à la fin de l'enregistrement.
- Ce produit optimise les DVD-R pour chaque enregistrement. L'optimisation est effectuée lorsque vous démarrez l'enregistrement après avoir inséré le disque ou après avoir allumé l'appareil. L'enregistrement sur le disque peut devenir impossible si l'optimisation est effectuée trop souvent.
- La lecture peut être impossible dans certains cas à cause des conditions d'enregistrement.
- Cet appareil peut lire des disques DVD-R enregistrés et finalisés avec un graveur de combiné enregistreur DVD-magnétoscope Samsung. Il peut ne pas pouvoir lire certains disques DVD-R selon le type de disque et les conditions d'enregistrement.

Lecture et enregistrement de disques DVD-RW

- L'enregistrement et la lecture peuvent être effectués sur des DVD-RW en mode Vidéo et VR.
- Une fois qu'un DVD-RW enregistré en mode VR est finalisé, vous ne pouvez plus effectuer aucun enregistrement supplémentaire.
- Une fois qu'un DVD-R/DVD-RW enregistré en mode Vidéo est finalisé, il devient un DVD-Vidéo.
- Dans les deux modes, la lecture peut être effectuée avant et après la finalisation, mais tout enregistrement supplémentaire, toute suppression et toute modification sont impossibles après la finalisation.
- Si vous souhaitez enregistrer le disque en mode VR puis l'enregistrer en mode Vidéo, assurez-vous d'exécuter la commande Formater. Faites attention lorsque vous exécutez la commande Formater car toutes les données enregistrées risquent d'être perdues.
- Un disque DVD-RW vierge est initialisé en mode VR lorsqu'il est initialisé pour la première fois.
- **DVD-RW (mode VR)**
 - C'est un format qui est utilisé pour l'enregistrement de données sur un disque DVD-RAM ou DVD-RW. Vous pouvez effectuer de multiples enregistrements, modifications, suppressions, suppressions partielles, créations de listes de lecture, etc.
 - Un disque enregistré dans ce mode risque de ne pas pouvoir être lu par un lecteur DVD existant.
- **DVD-RW (mode Vidéo)**
 - Il s'agit d'un format utilisé pour l'enregistrement de données sur un DVD-RW ou DVD-R. Ce disque peut être lu par un lecteur de DVD existant une fois finalisé.
 - Si un disque a été enregistré en mode Vidéo par un graveur de marque différente sans être finalisé, il ne peut être lu ou enregistré par ce graveur.

Lecture et enregistrement de disques DVD-RAM

- Les DVD-RAM sont livrés avec ou sans cartouche. Pour ce produit, nous recommandons les disques DVD-RAM livrés avec une cartouche.
- Certaines cartouches sont capables d'éjecter le disque à l'intérieur de l'appareil. Même si vous devez éjecter le disque, utilisez toujours le disque avec la cartouche afin de garantir un fonctionnement correct.
- Les disques DVD-RAM disposent d'une languette de protection contre l'écriture destinée à éviter un effacement accidentel des données enregistrées. La languette de protection étant positionnée sur PROTECT, vous pouvez lire le disque, mais tout enregistrement ou effacement sera impossible. Positionnez la languette de protection sur UNPROTECT pour formater le disque ou effacer les données.
- Assurez-vous que le mode enregistrement est réglé sur mode VR. Sinon, ce produit sera incapable de lire l'enregistrement.
- Il est impossible de lire des DVD-RAM dans la plupart des lecteurs de DVD à cause de problèmes de compatibilité.
- Seuls les DVD-RAM standard Version 2.0. peuvent être lus dans cet appareil.
- Les DVD-RAM enregistrés avec cet appareil risquent de ne pas pouvoir être lus par d'autres lecteurs DVD. Afin de déterminer la compatibilité avec ces disques DVD-RAM, consultez le manuel de l'utilisateur du lecteur.
- Cet appareil est compatible avec les DVD-RAM avec ou sans cartouche, mais les languettes de protection des disques livrés avec cartouche assurent une meilleure protection de vos enregistrements.

Protection

Ce graveur de DVD vous permet de protéger le contenu de vos disques, de la manière ci-dessous.

- Protection par cartouche : Grâce à la languette de protection positionnée sur Protect, le contenu du disque ne peut être enregistré, modifié ou effacé.
- Protection par un programme : Cf. page 86 "Verrouiller une entrée de la liste de titres"
- Protection par le disque : Cf. page 97 "Protection du disque".
 - * Les DVD-RAM/DVD-RW/DVD-R incompatibles avec le format DVD-VIDEO ne peuvent être lus par cet appareil.
 - * Pour plus d'informations sur l'enregistrement des DVD, consultez votre fabricant de DVD-RAM/DVD-RW/DVD-R.
 - * L'utilisation de disques DVD-RAM, DVD-RW et DVD-R de mauvaise qualité risque de provoquer ultérieurement des problèmes inattendus comprenant, sans se limiter à, l'échec de l'enregistrement, la perte des documents enregistrés ou édités ou l'endommagement de l'enregistreur.

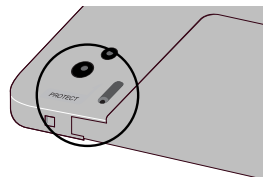

Ne pas utiliser les disques suivants!

- Disques ne pouvant pas être lus par ce lecteur : LD, CD-G, CD-1, CD-ROM, DVD-ROM, DVD+R et DVD+RW, CD-Vidéo.

[Remarque]

Disques pouvant être lus par ce lecteur:

- CD/CD-R/CD-RW/MP3/JPEG/DVD-vidéo/DVD-RAM/DVD-RW/DVD-R. Toutefois, si votre disque DVD-RW a été enregistré avec un autre appareil, la lecture pourra s'effectuer seulement si le disque a été confiné en mode vidéo.
- Certains disques achetés hors zone pourraient ne pas être lus avec ce produit. Lorsque vous tenterez de lire ces disques, l'afficheur indiquera "No disc" (Pas de disque) ou "Please check the regional code" (Veuillez vérifier le code régional).
 - Si votre disque DVD-RW est une copie illégale ou qu'il n'est pas en format DVD vidéo, il se peut que la lecture soit impossible.

PROTECTION CONTRE LA COPIE

- De nombreux disques DVD sont encodés avec un système de protection contre les copies. De ce fait, vous devriez brancher votre graveur DVD directement sur votre téléviseur et non sur un magnétoscope. Le brancher à un magnétoscope peut entraîner une distorsion de l'image sur les disques DVD protégés contre les copies.
- Ce produit contient une technologie de protection des droits qui est protégée par des droits de méthodes de certains brevets américains et par d'autres droits de propriété intellectuelle détenus par Macrovision Corporation et d'autres titulaires. L'utilisation de cette technologie de protection des droits doit être autorisée par Macrovision et est destinée uniquement à un usage privé et à d'autres usages de diffusion limités sauf si autorisés par Macrovision. La modification ou le démontage de cet appareil est interdit.
- L'enregistrement de programmes de télévision, de films, de cassettes vidéo et d'autres matériels est autorisé uniquement si les droits d'auteurs et autres d'une partie tierce ne sont pas violés.

Sommaire



◆ Démarrer

Avertissement	2
Précautions	3
Caractéristiques générales	9
Avant de lire le Manuel de l'utilisateur	10
Comment utiliser le combiné enregistreur DVD-magnétoscope	10
Description	12
Panneau frontal	12
Affichage du panneau frontal	12
Panneau arrière	13
Télécommande	14

◆ Branchements Connexion et Configuration

Aperçu rapide	15
Déballage	16
Accessoires	16
Connecter l'enregistreur DVD -magnétoscope au téléviseur	16
Connecter le cordon Péritel	17
Connecting DVD Recorder-VCR to the TV using SCART cable	17
Connectez le enregistreur DVD -magnétoscope à un décodeur satellite ou à un autre appareil	17
Branchez et installez automatiquement votre enregistreur DVD -magnétoscope	18
Connecter le câble vidéo	18
Connexion à un connecteur d'entrée vidéo	18
Connexion à un connecteur d'entrée S-Vidéo	19
Connexion du câble audio	19
Connexion à votre téléviseur	19
Connexion à un amplificateur stéréo à l'aide de connecteurs d'entrée analogique	20
Connexion à un amplificateur AV à l'aide d'un connecteur d'entrée numérique	20

Connecter des appareils externes	21
Connecter un caméscope un caméscope à la prise entrée AUX	21
brancher un caméscope sur le connecteur d'entrée DV	21
Préparation de la télécommande	21
Configurer la télécommande	22

◆ Configuration du système

Navigation dans les menus de l'écran	23
Réglage automatique après branchement	24
Réglage de la date et de l'heure	25
Pré-réglage automatique des chaînes	26
Pré-réglage manuel des chaînes	27
Effacement d'une chaîne mémorisée	29
Modification du Tableau des chaînes réglées manuellement	30
Configuration des fonctions de langue	31
Audio	31
Sous-titres	32
Menu du Disque	33
Menus de l'écran	34
Configuration des options audio	35
Sortie numérique	35
DTS	35
Compression dynamique	35
Configuration des options d'affichage (vidéo)	36
Options d'affichage (vidéo)	36
Configuration du contrôle parental	37
À propos du changement de mot de passe	38
Configuration du magnétoscope	38
Fonction IPC (Contrôle Intelligent de l'Image)	40
Sélection du Mode Couleurs	41
Affichage frontal	42
NICAM	43
Sortie AV1	43

◆ Lecture

*Lecture d'un DVD

Avant la lecture	44
Code de région (DVD-Vidéo uniquement)	44
Type de disques pouvant être lus avec cet appareil	44
Disques ne pouvant être lus avec cet appareil	45

Lecture d'un disque	45
---------------------	----

Utilisation des fonctions de recherche et de saut	47
Effectuer une recherche dans un chapitre ou dans une piste	47
Sauter des Chapitres ou des Pistes	47
Sauter 30 secondes vers l'avant	47

Lecture au ralenti/ Lecture image par image	47
Ralenti	47
Lecture image par image	47

À propos de la fonction ANYKEY	48
DVD-VIDÉO	48
DVD-RAM/DVD-RW	48
DVD-R	48

Répéter la lecture	49
Utiliser la fonction Lecture en boucle (pour DVD-VIDEO/DVD-RAM/DVD-RW/DVD-R)	49
Utilisation de l'option Répétition (pour les CD audio/MP3)	49

Utilisation de la fonction Répétition A-B	50
Pour DVD-VIDÉO/DVD-RAM/DVD-RW/DVD-R	50
Pour revenir à la lecture normale	50

Atteindre directement une scène	50
---------------------------------	----

Sélection de la langue audio et de la langue de sous-titres	51
Sélection de la langue des sous-titres	51
Sélection de la langue audio	52

Changer l'angle de la caméra	52
------------------------------	----

Utilisation des signets	53
Définir un signet	53
Créer des signets sur un DVD-RAM/ DVD-RW (VR)	53
Lire un signet	53
Effacer un signet	54

Zoom	54
------	----

Vérifier la durée restante	55
----------------------------	----

Utilisation du disque et menu Titre	55
Disques DVD-VIDÉO	55
Disques DVD-RAM/DVD-RW/ DVD-R	55

Lire un CD audio (CDDA)	56
Éléments de l'écran CD audio (CDDA)	56

Mode Options de lecture	57
Changer le mode de répétition	57

Programmer des pistes	58
-----------------------	----

Lecture d'un CD Photo	59
En cas de combinaison de disque MP3/JPEG	59

Lecture d'un CD MP3	60
Touches de la télécommande	60
En cas de combinaison de disque MP3/JPEG	60

Utilisation de la fonction PIP	61
Passer de l'écran PIP à l'écran principal	61
Désactiver la fonction PIP	61

*Lecture d'une cassette VHS

Lire une cassette à l'aide du magnétoscope	62
Alignement	62

Fonctions de lecture spécifiques au magnétoscope	63
--	----

Système de recherche variable	64
Aller à [0:00:00]	64
Rechercher la fin	64
Rechercher et lire	64

◆ Enregistrement

*Enregistrement d'un DVD

Avant l'enregistrement	65
Disques enregistrables	65
Formats d'enregistrement	66
Films non enregistrables	66

Enregistrer le programme en cours	67
Pause / Reprise	67

Procéder à un enregistrement rapide (OTR)	68
---	----

Utilisez la programmation ShowView	68
------------------------------------	----

Modifiez la programmation ShowView	70
------------------------------------	----

Utilisation de la fonction Programmation	71	Supprimer une entrée de la liste de titres	85
DVD	72	Verrouiller une entrée de la liste de titres	86
Magnétoscope	72	Supprimer une section d'une entrée de la liste des titres	87
Editer la liste des enregistrements programmés	72	Créer une entrée dans la Liste de lecture	88
Editer les paramètres d'un enregistrement programmé	72	Éditer une entrée de la Liste de lecture	90
Suppression d'une programmation d'enregistrement	73	Lire des entrées de la liste de lecture	90
Réglez la fonction ShowView étendue	74	Renommer des entrées de la liste de lecture	91
Regarder une émission que l'on est en train d'enregistrer (Time Slip)	75	Editer une scène pour une liste de lecture	91
Enregistrer à partir d'appareils externes	75	A. Lire une scène de votre choix	92
Enregistrer au moyen d'un connecteur DV	76	B. Modifier une scène (Remplacer une scène)	92
*Enregistrement d'une cassette VHS		C. Déplacer une scène (Changer la position d'une scène)	93
Enregistrement de base avec le magnétoscope	76	D. Ajouter une scène	93
Fonctions spéciales d'enregistrement	77	E. Supprimer une scène d'une liste de lecture	94
Vitesse d'enregistrement	77	Copier une liste de lecture vers le magnétoscope Mode VR	95
Copier vers l'enregistreur DVD ou le magnétoscope	78	Supprimer une entrée d'une liste de lecture Mode VR	95
Copie de l'enregistreur DVD vers le magnétoscope	78	Gestionnaire de disque	96
Copie directe de l'enregistreur de DVD vers le magnétoscope	78	Éditer le nom d'un disque	96
Copie du magnétoscope vers l'enregistreur DVD	79	Protection du disque	97
Copie directe du magnétoscope vers l'enregistreur de DVD	79	Formater un DVD-RAM/DVD-RW	98
		Supprimer toutes les listes de titres	99
		Infos de protection de la cartouche (DVD-RAM)	99
		Finaliser un disque	100
		Ne pas finaliser un disque (mode V/VR)	101

◆ Édition

Afficher les fonctions de menu d'un disque	80
Pas de disque	80
DVD-VIDÉO	80
CD	81
JPEG+MP3	81
DVD-RAM(VR)	81
DVD-RW(VR)	81
DVD-R(V)	81
Afficher la liste des titres	82
Éléments d'édition de la liste des enregistrements	82
Lire une entrée de la liste de titres	83
Renommer une entrée de la liste de titres	84

◆ Références

Dépannage (DVD-VIDÉO/DVD-RAM/ DVD-RW/DVD-R)	103
Dépannage	104
Problèmes et solutions (magnétoscope)	105
Caractéristiques techniques	106

Caractéristiques générales



Le DVD-VR300E vous permet d'enregistrer et de lire les images numériques de haute qualité d'un DVD-RAM/DVD-RW/DVD-R. Vous pouvez également éditer des images numériques contenues sur un DVD-RAM/DVD-RW.

Un enregistrement et une lecture de vidéo et de son numériques de grande qualité

Enregistrez jusqu'à 12 heures d'images avec un disque DVD-RAM double face de 9,4 Go et jusqu'à 6 heures d'images avec un disque DVD-RAM/DVD-RW/DVD-R de 4,7 Go, en fonction du mode d'enregistrement.

Création d'un titre vidéo DVD sur un disque DVD-RWD/DVD-R

Avec un DVD-VR300E, créez un titre vidéo DVD sur les disques 4,7 Go DVD-RW/DVD-R.

Une grande diversité d'options d'enregistrement

Sélectionnez un mode d'enregistrement approprié entre XP, SP, LP et EP en fonction de vos besoins. (Consultez la page 72)

- Mode XP - Haute qualité, environ 1 heure
- Mode SP – Qualité standard, environ 2 heures
- Mode LP – Basse qualité, environ 4 heures
- Mode EP – Qualité la plus basse, environ 6 heures

Copier le contenu d'un caméscope numérique à l'aide d'un connecteur d'entrée DV

Enregistrez des images de caméscope numérique sur des disques DVD-RAM, DVD-RW ou DVD-R en utilisant la prise de sortie (IEEE 1394-4pin/4pin). (Voir page 76).

Time Slip et Incrustation d'image (PIP)

L'utilisation de la fonction Time Slip permet de revoir les images enregistrées au cours d'un autre enregistrement. Utilisez la fonction PIP pour lire l'enregistrement et enregistrer en même temps.

Une gamme de fonctions avec des interfaces conviviales

Le système de menu intégré et la fonction de messagerie vous permettent d'exécuter la commande désirée facilement et de façon pratique. Sur un disque DVD-RAM ou DVD-RW (mode VR), vous pouvez éditer des images enregistrées, créer une liste de diffusion, et éditer des images dans une séquence spécifique selon vos préférences.

- * Nous vous recommandons d'utiliser l'un des disques présents dans le tableau : leur compatibilité avec cet appareil a été confirmée. Il se peut également que les disques répertoriés ci-dessous ne fonctionnent pas correctement s'ils sont endommagés ou rayés. Les autres types de disques risquent de ne pas être lus correctement.

Médias	Marque	Vitesse
DVD-R	TDK	4x
	That's	4x
	Maxell	4x
	Panasonic	4x
	Ritek	4x
DVD-RW	Verbatim	2x
	JVC	2x
	Radius	2x
	TDK	2x
DVD-RAM	MCC Green Non-Ctrg. 4.7G	2x
	MEI White for Video Non-Ctrg. 4.7G	2x
	Fuji Gold Non-Ctrg. 4.7G	2x
	Maxell Ctrg. 4.7G	2x
	TDK White Non-Ctrg. 4.7G	2x









Disque	Nb maximum d'enregistrements par support
DVD-RAM	100,000
DVD-RW	1,000
DVD-R	1

- * Nous ne saurons être tenus pour responsable et n'indemniserons en aucun cas un quelconque échec de l'enregistrement, une quelconque perte des documents enregistrés ou édités et/ou un quelconque endommagement de l'enregistreur dû à l'utilisation de disques non recommandés, et n'assumerons aucune responsabilité et ne proposerons aucun dédommagement pour tout dommage consécutif causé par les problèmes susmentionnés.

Avant de lire le Manuel de l'utilisateur

Assurez-vous d'avoir vérifié les points suivants avant de lire le manuel de l'utilisateur.

Icônes utilisées dans le manuel

Icône	Terme	Définition
	DVD	Concerne une fonction disponible pour les disques DVD ou DVD-R en mode vidéo.
	RAM	Concerne une fonction disponible pour DVD-RAM.
	RW	Concerne une fonction disponible pour DVD-RW.
	R	Concerne une fonction disponible pour DVD-R.
	CD	Concerne une fonction disponible pour un CD de données (CD-R ou CD-RW).
	JPEG	Concerne une fonction disponible pour un CD de données (CD-R ou CD-RW)
	MP3	Concerne une fonction disponible pour un CD de données (CD-R ou CD-RW contenant des fichiers MP3).
	REMARQUE	Concerne des manoeuvres spécifiques rattachées à des fonctions sur chaque page
	Preliminary	Contrôlez ces éléments avant d'utiliser chaque fonction

À propos de l'utilisation du manuel de l'utilisateur

- 1) Assurez-vous de bien maîtriser les Instructions relatives à la sécurité avant d'utiliser ce produit. (Consultez les pages 2-5)
- 2) En cas de problème, consultez la section Dépannage.

Copyright

©2004 Samsung Electronics Co.
Tous droits réservés. Il est interdit de reproduire ou de copier tout ou partie de ce Manuel de l'utilisateur sans l'autorisation écrite préalable de Samsung Electronics Co.

Comment utiliser le combiné enregistreur DVD-magnétoscope

Étape 1 Sélectionnez le type de disque

Cet appareil peut enregistrer sur les types de disques suivants.

Si vous souhaitez effectuer des enregistrements de manière répétée sur le même disque ou si vous souhaitez modifier le disque après enregistrement, choisissez un DVD-RW ou un DVD-RAM de type réinscriptible. Si vous souhaitez conserver votre enregistrement en l'état, choisissez un DVD-R non réinscriptible.



Étape 2 Formatez le disque afin de commencer l'enregistrement

À la différence d'un magnétoscope, le graveur commence automatiquement le formatage lorsqu'un disque neuf est inséré. Cette opération est nécessaire à la préparation d'un disque en vue de l'enregistrement.

Utilisation d'un DVD-RAM

Ce type de disque peut être formaté au format d'enregistrement DVD-Vidéo (mode VR). Vous pouvez modifier l'image enregistrée, créer une liste de lecture et éditer des images selon une séquence spécifique en fonction de vos besoins.

Utilisation d'un DVD-RW

Ce type de disque peut être formaté soit au format d'enregistrement DVD-Vidéo (mode Vidéo), soit au format d'enregistrement DVD-Vidéo (mode VR). Pour un disque neuf, un message demandant si vous souhaitez ou non formater le disque en mode VR s'affiche. Vous pouvez lire un disque en mode Vidéo sur divers types de composants DVD. Un disque en mode VR permet davantage de modifications.

Utilisation d'un DVD-R

Ce type de disque peut être formaté au format DVD Vidéo. Une fois le formatage terminé, vous pouvez enregistrer sur le disque. Vous pouvez lire ce type de disques sur divers composants DVD s'ils sont finalisés.



Remarque

- Vous pouvez n'utiliser qu'un format sur un DVD-RW.
- Vous pouvez remplacer le format d'un DVD-RW par un autre format. Remarque : le changement de format peut entraîner la perte des données contenues sur le disque.

Étape 3 Enregistrement

Il existe deux méthodes d'enregistrement différentes : enregistrement direct ou enregistrement programmé. L'enregistrement programmé est classé parmi les types d'enregistrement: Unique, Quotidien ou Hebdomadaire ou mode d'enregistrement : XP (mode haute qualité), SP (mode qualité standard), LP (mode longue durée) et EP (mode étendu) en fonction du mode d'enregistrement.



Étape 4 Lecture

Vous pouvez sélectionner le titre que vous souhaitez lire dans un menu affiché puis commencer immédiatement la lecture.

Un DVD est composé de sections, appelées titres, et de sous-sections, appelées chapitres.

Au cours d'un enregistrement, un titre est créé entre le point de démarrage et le point de fin d'enregistrement : les DVD-R/DVD-RW (en mode Vidéo) peuvent automatiquement créer des chapitres en fonction de leur mode d'enregistrement lors de la finalisation.



Étape 5 Édition d'un disque enregistré

Il est plus facile d'éditer un disque qu'une cassette vidéo traditionnelle. Le graveur prend en charge différentes fonctions d'édition, uniquement disponibles pour les DVD.

À l'aide d'un menu d'édition simple, vous pouvez activer diverses fonctions d'édition, telles que supprimer, copier, renommer, verrouiller, etc., sur un titre enregistré.

Créer une liste de lecture (DVD-RAM/-RW en mode VR)

Avec ce graveur, vous pouvez créer une nouvelle liste de lecture sur le même disque et la modifier sans avoir besoin de modifier l'enregistrement original.



Étape 6 Finalisez un disque et le lire sur un autre lecteur de DVD

Pour pouvoir lire votre DVD sur un autre lecteur DVD, une finalisation peut être nécessaire. Tout d'abord, terminez toutes les opérations d'édition et d'enregistrement, puis finalisez le disque.

Utilisation d'un disque DVD-RW en mode VR

Bien que la finalisation soit généralement inutile lorsque vous lisez le disque avec un appareil compatible avec le mode VR, un disque finalisé doit être utilisé pour une lecture sur ce type d'appareils.

Utilisation d'un disque DVD-RW en mode Vidéo

Le disque doit tout d'abord être finalisé afin de permettre la lecture sur tout autre appareil que ce graveur. Aucune opération d'édition ou d'enregistrement ne peut plus être effectuée sur le disque une fois qu'il a été finalisé. Pour pouvoir enregistrer de nouveau sur le disque, ce dernier ne doit pas être finalisé.

Utilisation d'un disque DVD-R

Vous devez finaliser le disque pour pouvoir le lire sur un appareil autre que ce graveur. Vous ne pourrez plus effectuer aucune opération d'édition ou d'enregistrement une fois que le disque aura été finalisé.

Description



Panneau frontal

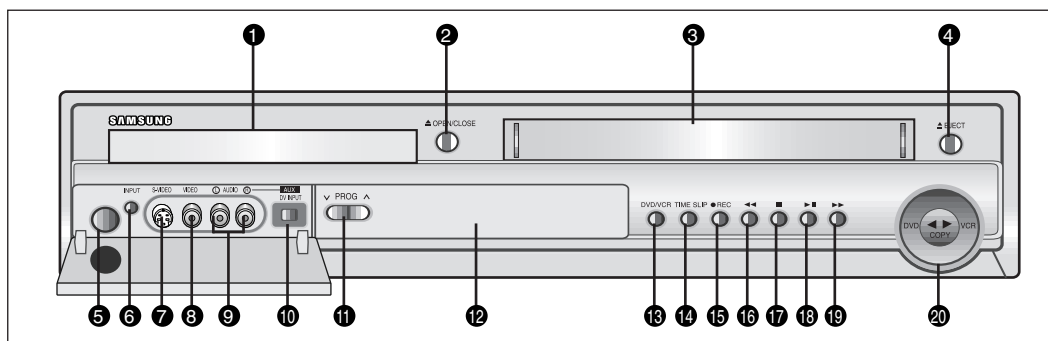

- | | |
|--------------------------------------|----------------------------------|
| 1. PLATINE DVD | 11. TOUCHE PROG V/ ^ |
| 2. TOUCHE OUVRIER/FERMER DU DVD | 12. AFFICHAGE DU PANNEAU FRONTAL |
| 3. LECTEUR DE CASSETTE | 13. TOUCHE DE SÉLECTION DVD/VCR |
| 4. TOUCHE D'ÉJECTION DU MAGNÉTOSCOPE | 14. TOUCHE TIME SLIP |
| 5. TOUCHE MARCHE/ARRÊT BUTTON | 15. TOUCHE ENREGISTREMENT |
| 6. TOUCHE ENTRÉE | 16. TOUCHE REW/SAUT |
| 7. CONNECTEUR D'ENTRÉE S-VIDÉO | 17. TOUCHE STOP |
| 8. CONNECTEUR D'ENTRÉE VIDÉO | 18. TOUCHE LECTURE/PAUSE |
| 9. CONNECTEUR D'ENTRÉE L.R. AUDIO | 19. TOUCHE F.F/SAUT |
| 10. CONNECTEUR D'ENTRÉE DV | 20. TOUCHE COPIE |

Affichage du panneau frontal

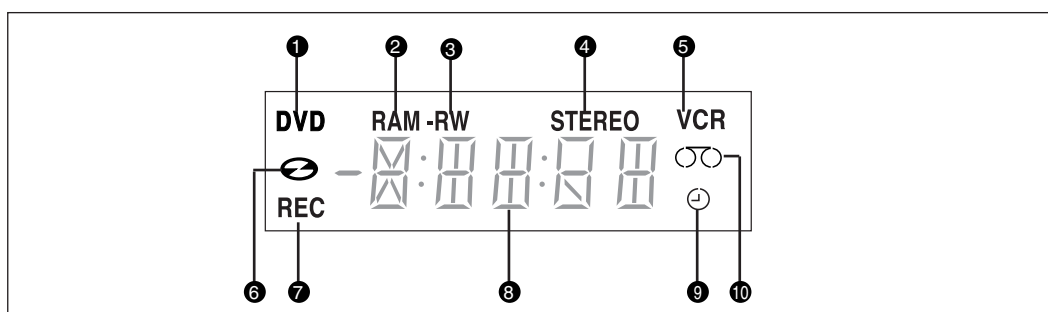

- | | |
|--|---|
| 1. Si le voyant est allumé, le DVD est activé. | 7. La fonction enregistrement fonctionne. |
| 2. Le DVD-RAM est activé. | 8. L'heure, la position du compteur ou le statut actuel est indiqué. |
| 3. Le DVD-R ou le DVD-RW est activé. | 9. Lorsque vous effectuez une programmation d'enregistrement istrement par minuterie, ce voyant s'allume. |
| 4. Lorsque vous regardez une chaîne SAP/STEREO ou une cassette VHS Hi-Fi, le voyant STEREO est allumé. | 10. Une cassette VHS est chargée. |
| 5. Le magnétoSCOPE est activé. | |
| 6. Un DVD ou un CD est chargé. | |

Panneau arrière

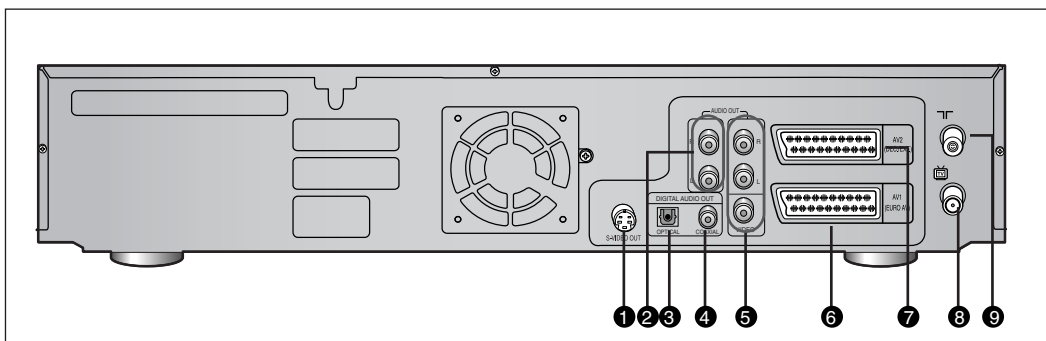

1. CONNECTEUR DE SORTIE S-VIDÉO
2. SORTIE AUDIO L,R
3. SORTIE OPTIQUE AUDIO
4. SORTIE COAXIALE AUDIO
5. PRISE AUDIO/VIDEO

6. PERITEL ENTREE/SORTIE AV1 (EURO AV) PRISE (EURO-21)
7. PERITEL ENTREE/SORTIE (AV2)
8. SORTIE TV
9. PRISE ANTENNE

■ Télécommande

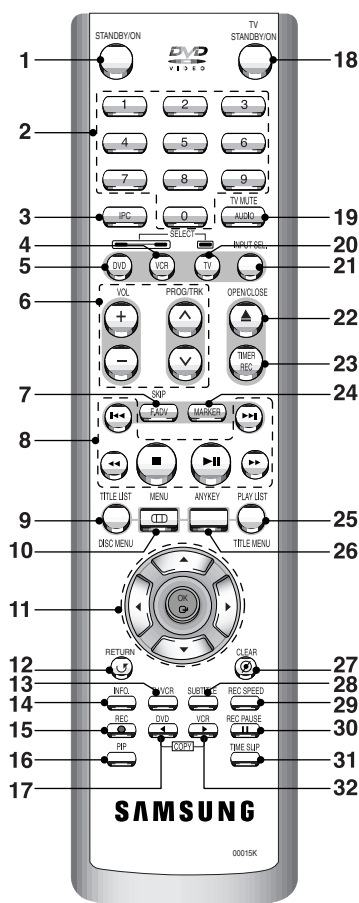

1. **Touche STANDBY/ON**
2. **Touches NOMBRE**
3. **Touche IPC**
4. **Touche VCR**
5. **Touche DVD**
Appuyez sur cette touche lorsque vous utilisez un DVD.
6. **Touches de commande du téléviseur**
 - Touche VOLUME
Ajustement du volume du téléviseur
 - Touche PROG/TRK
Sélection d'un programme TV
7. **Touche F.ADV/SAUT**
8. **Touches liées à la lecture**
Saut, Stop, Lecture/Still
9. **Touche LISTE DES TITRES/MENU DISQUE)**
Utilisez cette touche pour entrer dans le menu Voir la liste des enregistrements/Disque.
10. **Touche MENU**
Ouvre le menu de configuration du combiné enregistreur DVD-magnétoscope.

11. **Touches de direction/OK**
Touches HAUT/BAS ou GAUCHE /DROITE
12. **Touche RETURN**
13. **Touche TV/VCR**
14. **Touche INFO**
Permet d'afficher les paramètres actuels ou l'état du disque.
15. **Touche REC**
Permet d'enregistrer des disques DVD-RAM/ DVD-RW/DVD-R et des cassettes VHS
16. **Touche PIP**
Utilisez cette touche pour regarder un sous-programme dans l'écran PIP tout en regardant le programme diffusé sur l'écran principal.
17. **Touche DVD COPY**
Appuyez sur cette touche lorsque vous copiez du magnétoscope vers l'enregistreur DVD.
18. **Touche TV STANDBY/ON**
19. **Touche AUDIO/TV MUTE**
Utilisez cette touche pour accéder aux diverses fonctions audio d'un disque (mode DVD). Cette touche permet d'activer le mode Sound Mute. (mode TV)
20. **Touche TV**
Appuyez sur cette touche pour faire fonctionner le téléviseur.
21. **Touche INPUT SEL**
Sélection du canal (Tuner, AV1, AV2, AUX)
22. **Touche OPEN/CLOSE**
Pour ouvrir et fermer les tiroirs DVD et cassette.
23. **Touche TIMER REC**
Appuyez sur cette touche pour effectuer des programmations
24. **Touche MARKER**
Utilisez cette touche pour mettre une séquence en signet en cours de lecture.
25. **Touche PLAY LIST/TITLE MENU)**
Utilisez cette touche pour revenir au menu Titre ou pour visualiser la liste des fichiers enregistrés.
26. **Touche ANYKEY**
Utilisez cette touché pour visualiser le statut du disque en train d'être lu.
27. **Touche CLEAR**
28. **Touche SUBTITLE**
Appuyez sur cette touche pour changer la langue des sous-titres du DVD.
29. **Touche REC SPEED**
30. **Touche REC PAUSE**
Utilisez cette touche pour mettre l'enregistrement en pause.
31. **Touche TIME SLIP**
32. **Touche VCR COPY**
Appuyez sur cette touche lorsque vous copiez de l'enregistreur DVD vers le magnétoscope.

Branchements Connexion et Configuration

- *Aperçu rapide* 15
- *Déballage* 16
- *Connecter l'enregistreur DVD -magnétoscope au téléviseur* 16
- *Connecter le cordon Péritel* 17
- *Connecter le câble vidéo* 18
- *Connexion du câble audio* 19
- *Connecter des appareils externes* 21
- *Préparation de la télécommande* 21

Aperçu rapide

Ce guide vous donne un aperçu rapide qui vous apportera suffisamment d'informations pour commencer à utiliser le graveur.

Étape 1 : Déballage



Étape 2: Connecter l'enregistreur le enregistreur DVD -magnétoscope au téléviseur



Étape 3 : Connecter du cordon Péritel



Étape 4 : Connecter du câble vidéo



Étape 5 : Connecter du câble audio



Étape 6 : Connecter des appareils externes



Étape 7 : Préparation de la télécommande

Étape 1 : Déballage

Accessoires

Vérifiez que les accessoires suivants ont bien été livrés avec l'appareil.

- Câble vidéo/audio
- Câble RF pour téléviseur
- Télécommande
- Piles pour la télécommande (AAA Size)
- Manuel de l'utilisateur

* Jetez les piles conformément à la réglementation locale en vigueur relative à l'environnement. Ne les jetez pas avec les ordures ménagères.

Étape 2 : Connecter l'enregistreur DVD -magnétoscope au téléviseur

Vous devez, en plus du cordon coaxial, connecter le magnétoscope au téléviseur à l'aide du cordon PériTel. L'utilisation d'un cordon PériTel est indispensable et vous permet :

- d'obtenir une meilleure qualité d'image,
- de simplifier la procédure de réglage du magnétoscope.

-  Remarque
- Quel que soit le mode de raccordement choisi, le cordon coaxial fourni doit toujours être connecté. Dans le cas contraire, vous n'aurez aucune image à l'écran du téléviseur si le magnétoscope est hors tension.
 - Assurez-vous que le téléviseur et le magnétoscope sont tous deux hors tension avant d'effectuer les connexions.

1 Débranchez du téléviseur le cordon d'arrivée de l'antenne ou du réseau câblé.

2 Branchez ce cordon sur le connecteur coaxial 75 Ω marqué  à l'arrière du magnétoscope.

3 Branchez le cordon coaxial fourni au connecteur marqué  à l'arrière du magnétoscope.

4 Branchez l'autre extrémité du cordon sur la prise antenne du téléviseur précédemment utilisée pour l'arrivée antenne.

5 Branchez le cordon d'alimentation sur une prise secteur.



Remarque

- Pour recevoir correctement les chaînes de télévision (diffusion câblée, satellite ou hertzienne) vous devez raccorder au magnétoscope :
 - une antenne hertzienne d'extérieur ou d'intérieur (accès au réseau câblé),
 - un démodulateur ou un décodeur satellite.

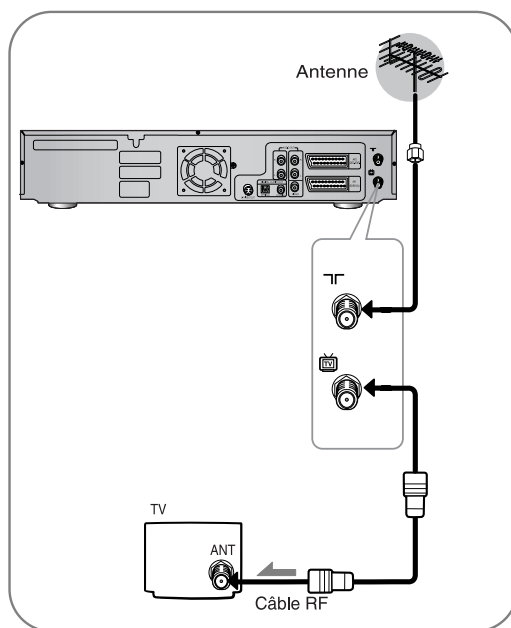

Étape 3 : Connecter le cordon Péritel

Méthode 1 : Connexion de l'Enregistreur DVD-VCR à la TV via un câble SCART.

Pour obtenir des images de meilleure qualité et un meilleur son sur votre téléviseur, vous pouvez également brancher votre enregistreur DVD magnétoscope sur le téléviseur par le câble PÉRITEL si votre téléviseur est équipé de ce type de branchement.



- Quel que soit le mode de raccordement choisi, le cordon coaxial fourni doit toujours être connecté. Dans le cas contraire, aucune image ne s'affiche à l'écran lorsque l'enregistreur DVD -magnétoscope est hors tension.
- Assurez-vous que le téléviseur et l'enregistreur DVD -magnétoscope sont tous deux hors tension avant d'effectuer les connexions.

1. Branchez le câble coaxial comme indique page 16.
2. Branchez une extrémité du cordon Péritel fourni sur la prise Péritel à l'arrière du magnétoscope.
3. Branchez l'autre extrémité du cordon Péritel fourni sur la prise Péritel du téléviseur.

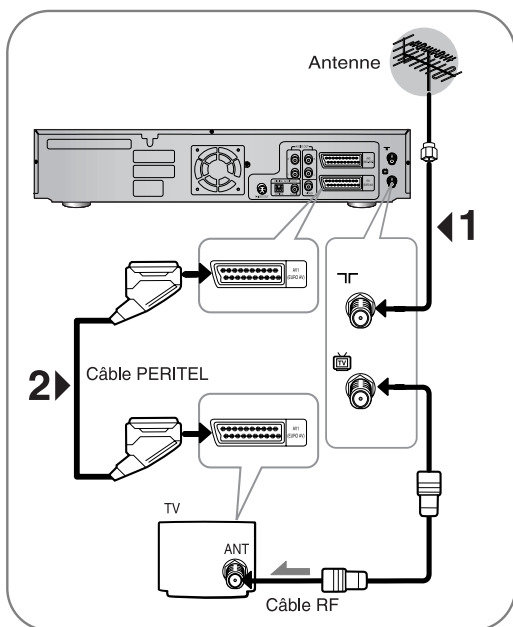

Méthode 2 : Connectez le enregistreur DVD -magnétoscope à un décodeur satellite ou à un autre appareil

Vos pouvez connecter le magnétoscope-DVD à un décodeur satellite ou bien raccorder un tuner satellite au magnétoscope-DVD à l'aide du cordon Péritel (si les sorties appropriées sont disponibles sur les appareils choisis). Le schéma ci-dessous présente deux possibilités de branchement en fonction de l'appareil que vous voulez raccorder au magnétoscope :

- décodeur numérique satellite (avec interface magnétoscope/TV) prévu pour recevoir un magnétoscope
- tuner satellite (sans interface magnétoscope/TV) non prévu pour recevoir un magnétoscope

1. Connectez un tuner satellite (sans interface magnétoscope/TV)

Ce branchement s'effectue à l'aide d'un cordon Péritel (livré avec le tuner satellite).

Procédure :

Connectez le cordon Péritel au décodeur satellite ou à un autre appareil sur la prise Péritel bleue AV2 (Dec./EXT.) située à l'arrière du magnétoscope-DVD. Une fois l'appareil connecté, sélectionnez la source en appuyant sur la touche INPUT SEL.

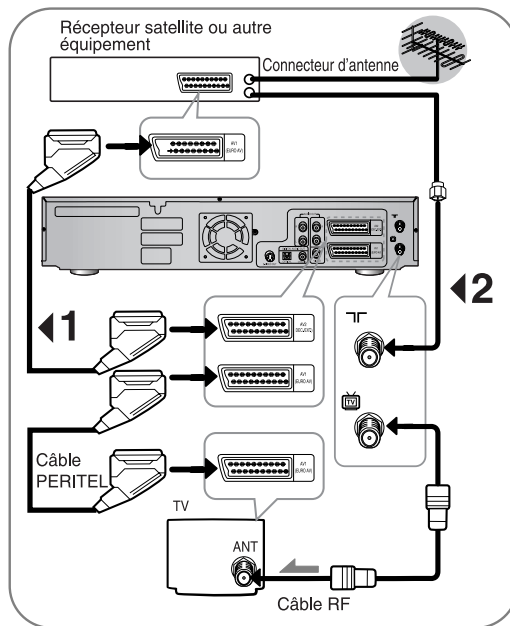

Méthode 3 : Branchez et installez automatiquement votre enregistreur DVD -magnétoscope

Votre magnétoscope est équipé d'une fonction d'installation automatique des chaînes. Dès que l'appareil est branché sur une prise secteur, celui-ci recherche, classe et mémorise toutes les chaînes de télévision émettant dans votre région.

Cette procédure demande quelques minutes de patience, votre magnétoscope sera ensuite prêt à l'emploi.

1. Connectez le cordon coaxial en procédant comme indiqué en page 17 (cordons coaxial et PériTel installés).
2. Branchez l'enregistreur DVD -magnétoscope sur une prise secteur.
3. Lancez la recherche automatique des stations.
 - Le nombre de stations enregistrées automatiquement dépend du nombre de stations trouvées.
4. L'heure et la date actuelles s'affichent automatiquement. Vérifiez-les. Si elles sont :
 - Correctes, appuyez deux fois sur la touche RETURN pour quitter le menu.
 - Incorrectes, reportez-vous à la page 27.



Remarque

- L'enregistreur DVD -magnétoscope est désormais prêt à fonctionner.
- La fonction de branchement et d'installation automatique est configurée par défaut. Si vous désirez la modifier, utilisez l'option Installation automatique décrite dans la section "Pré-réglage automatique des chaînes" (voir page 26).

Étape 4 : Connecter le câble vidéo

Il existe plusieurs manières de connecter votre graveur de DVD. Sélectionnez parmi les méthodes de connexion vidéo suivantes celle qui vous convient le mieux.

- Méthode 1 : Connexion à un connecteur d'entrée vidéo
- Méthode 2 : Connexion à un connecteur d'entrée S-Vidéo

Mode S-Video

- S-Vidéo est valide uniquement si votre TV a une entrée S-Vidéo. Si la sortie S-Vidéo ne fonctionne pas, vérifiez les connexions et les réglages de votre TV.

Méthode 1 : Connexion à un connecteur d'entrée vidéo

Connectez un câble vidéo (jaune) entre le connecteur de SORTIE VIDÉO (jaune) du combiné enregistreur DVD-magnétoscope et le connecteur d'ENTRÉE VIDÉO (jaune) du téléviseur (ou de l'amplificateur AV).

- Vous obtiendrez ainsi des images d'une qualité régulière.
- Connectez des câbles audio (blanc et rouge) entre le connecteur de SORTIE AUDIO ANALOGIQUE de l'appareil et le connecteur d'ENTRÉE AUDIO du téléviseur (ou de l'amplificateur AV)

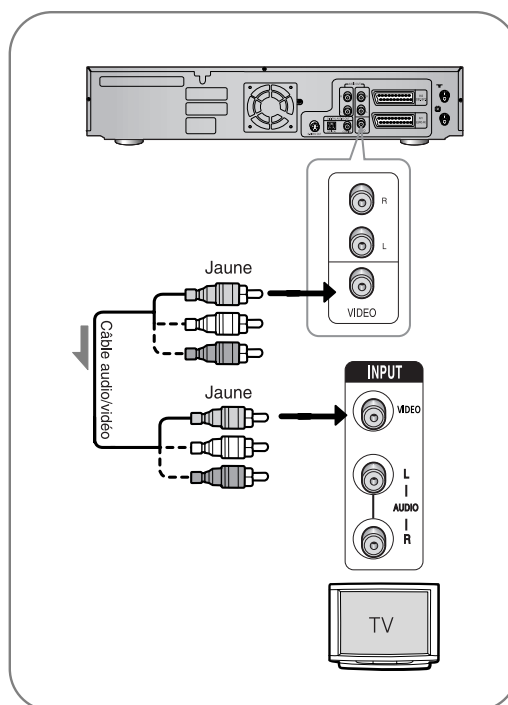

Méthode 2 : Connexion à un connecteur d'entrée S-Vidéo

Connectez un câble S-vidéo (non fourni) entre le connecteur de SORTIE S-VIDÉO de l'appareil et le connecteur d'ENTRÉE S-VIDÉO du téléviseur (ou de l'amplificateur AV).

- Vous profiterez d'images de haute qualité. S-Video sépare les éléments de l'image en signaux noir et blanc (Y) et couleurs (C) pour présenter des images plus claires que le mode d'entrée vidéo traditionnel.

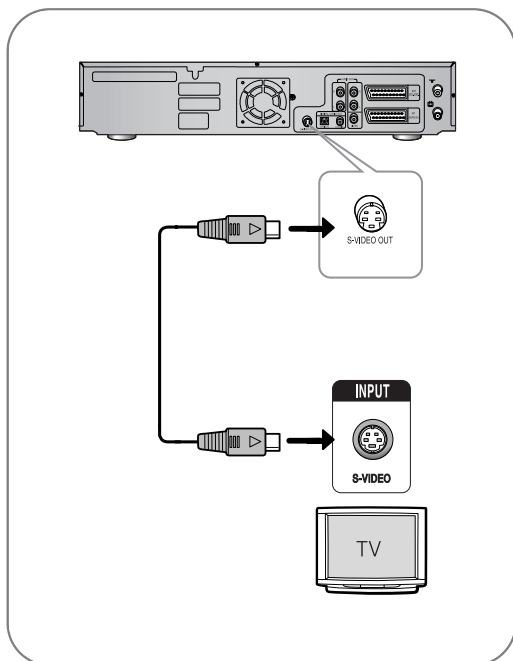

Étape 5 : Connexion du câble audio

Il existe plusieurs manières de connecter votre graveur de DVD. Sélectionnez parmi les méthodes de connexion audio ci-dessous celle qui vous convient le mieux.

- **Méthode 1** : Connexion à votre téléviseur
- **Méthode 2** : Connexion à un amplificateur stéréo (sortie audio analogique / numérique)
- **Méthode 3** : Connexion à un amplificateur à l'aide d'un connecteur d'entrée numérique.

Fabriqué sous licence Dolby Laboratories. "Dolby" et le symbole double D sont des marques commerciales de Dolby Laboratories.

"DTS" et "DTS Digital Out" sont des marques commerciales de Digital Theater Systems, Inc.

Méthode 1 : Connexion à votre téléviseur

Cette connexion utilisera les hauts-parleurs de votre téléviseur.

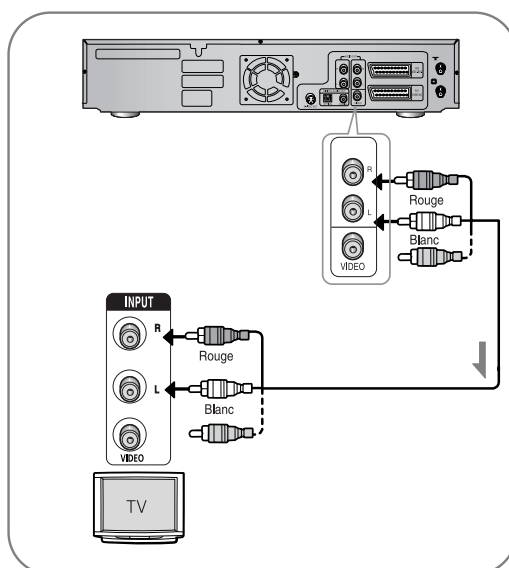

Méthode 2 : Connexion à un amplificateur stéréo à l'aide de connecteurs d'entrée analogique

Si votre amplificateur stéréo ne dispose que de connecteurs d'entrée audio (G et D), utilisez les connecteurs de sortie audio analogiques.

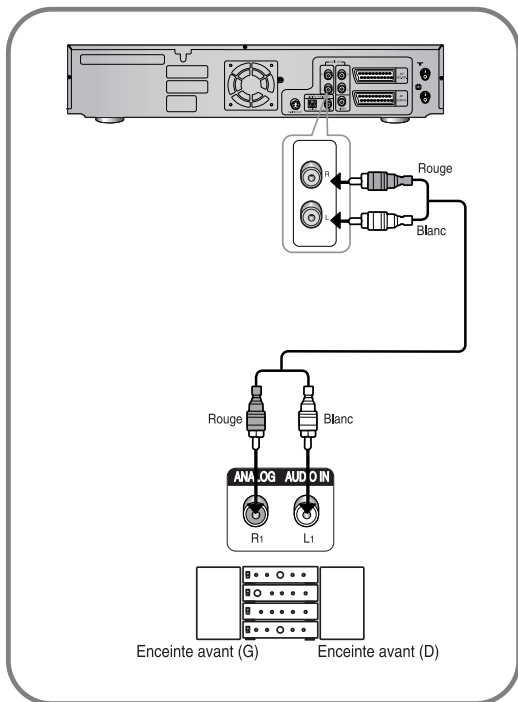

Méthode 3 : Connexion à un amplificateur AV à l'aide d'un connecteur d'entrée numérique

Si votre amplificateur AV ne dispose que d'un décodeur Dolby Digital ou DTS et d'un connecteur d'entrée numérique, utilisez ce type de connexion. Pour profiter du son Dolby Digital ou DTS, vous devez régler les paramètres audio. (Cf. page 35)

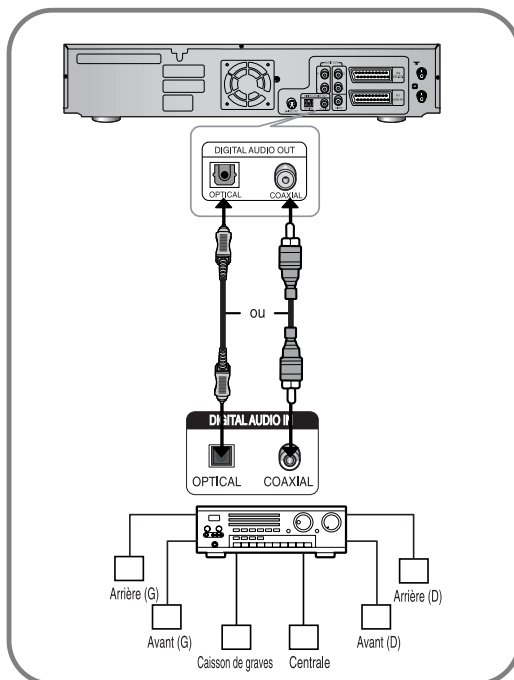

Étape 6 : Connecter des appareils externes

Ceci vous permet de brancher votre combiné enregistreur DVD –magnétoscope à des appareils externes et de voir ou d'enregistrer leurs programmes.

- **Méthode 1** : Connecter un appareil extérieur à la prise entrée AUX.
- **Méthode 2** : brancher un caméscope sur le connecteur d'entrée DV.

Méthode 1 : Connecter un caméscope à la prise entrée AUX

Vous pouvez utiliser la prise entrée AUX sur la façade avant de l'enregistreur DVD-magnétoscope. Vous pouvez enregistrer à partir de l'appareil connecté.

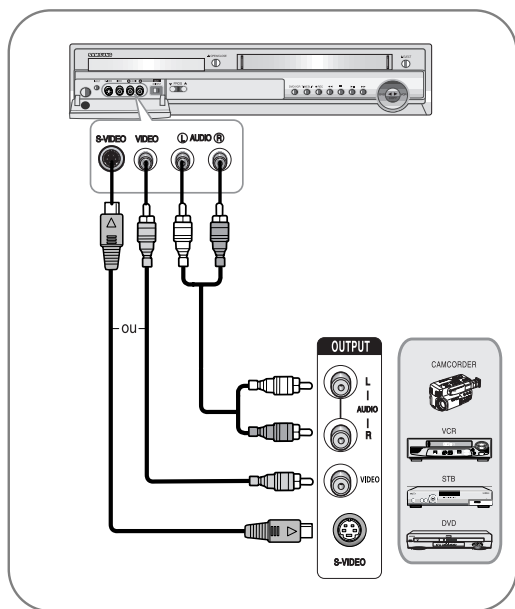

Méthode 2 : brancher un caméscope sur le connecteur d'entrée DV

Si votre caméscope est doté d'un connecteur de sortie DV, connectez-le au connecteur d'entrée DV de votre combiné enregistreur DVD -magnétoscope.

- Si votre caméscope est doté d'un connecteur de sortie DV, consultez la page 76 pour plus d'informations.

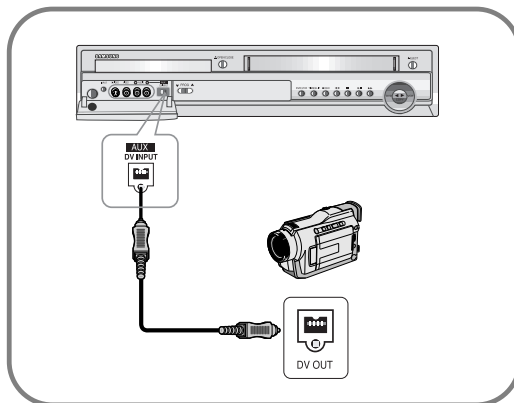

Étape 7 : Préparation de la télécommande

Mise en place des piles dans la télécommande

- Ouvrez le couvercle du compartiment à piles situé à l'arrière de la télécommande.
- Insérez deux piles de type AAA. Veillez à respecter les polarités (+ et -).
- Remettez le couvercle du compartiment à piles en place.

Si la télécommande ne fonctionne pas correctement :

- Vérifiez les polarités + - des piles (Piles sèches)
- Vérifiez que les piles ne sont pas déchargées.
- Vérifiez que le capteur de la télécommande ne soit pas bloqué par des obstacles.
- Vérifiez qu'aucun éclairage fluorescent ne se trouve à proximité de la télécommande.

Jetez les piles conformément à la réglementation locale en vigueur relative à l'environnement. Ne les jetez pas avec les ordures ménagères.

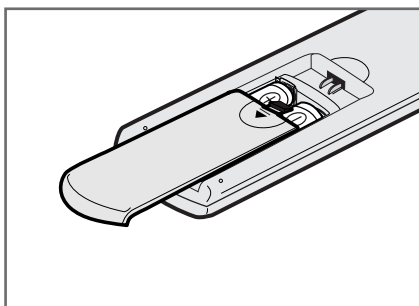

Configurer la télécommande

La télécommande de votre enregistreur DVD-magnétoscope fonctionne avec des téléviseurs Samsung et des marques compatibles.



Pour déterminer si votre téléviseur est compatible, suivez les instructions ci-dessous.

1. Allumez votre téléviseur.
2. Pointez la télécommande en direction du téléviseur.
3. Maintenez la touche TV enfoncée et entrez le code à deux chiffres correspondant à la marque de votre télévision, en appuyant sur les touches numériques appropriées.

Marque	Code	Marque	Code
SAMSUNG	01 to 06	PHILIPS	02, 20, 22
AKAI	09, 23	SABA	13, 14, 22 to 24
GRUNDIG	09, 17, 21	SONY	15, 16
LOEWE	02	THOMSON	13, 14, 24
PANASONIC	08, 23 to 27	TOSHIBA	07, 16 to 19, 21

Résultat: Si votre téléviseur est compatible avec la télécommande, il s'éteint. Il est maintenant programmé pour fonctionner avec la télécommande.



Remarque

- Si plusieurs codes sont indiqués pour votre marque de télévision, essayez chacun d'entre eux l'un après l'autre jusqu'à ce que vous trouviez celui qui fonctionne.

Vous pouvez maintenant contrôler votre téléviseur à l'aide des touches suivantes.

Touche	Fonction
TV STANDBY/ON	Permet d'éteindre et d'allumer le téléviseur.
INPUT SEL.	Permet de sélectionner une source externe.
VOL + or -	Permet de régler le volume du téléviseur.
PROG/TRK (^ or v)	Permet de sélectionner la chaîne désirée.
TV MUTE	Permet d'activer et de désactiver le son.



Remarque

- Les différentes fonctions ne sont pas nécessairement disponibles avec tous les téléviseurs. En cas de problème, faites fonctionner le téléviseur directement.

Configuration du système

- *Navigation dans les menus de l'écran* 23
- *Réglage automatique après branchement* 24
- *Réglage de la date et de l'heure* .. 25
- *Pré-réglage automatique des chaînes* 26
- *Pré-réglage manuel des chaînes* .. 27
- *Effacement d'une chaîne mémorisée* 29
- *Modification du Tableau des chaînes réglées manuellement* 30
- *Configuration des fonctions de langue* 31
- *Configuration des options audio* .. 35
- *Configuration des options d'affichage (vidéo)* 36
- *Configuration du contrôle parental* 37
- *Configuration du magnétoscope* .. 38
- *Fonction IPC (Contrôle Intelligent de l'Image)* 40
- *Sélection du Mode Couleurs* 41
- *Affichage frontal* 42
- *NICAM* 43
- *Sortie AV1* 43

Navigation dans les menus de l'écran

Les menus de l'écran vous permettent d'activer ou de désactiver plusieurs fonctions de votre combiné enregistreur DVD-magnétoscope. Utilisez les touches suivantes pour ouvrir et naviguer dans les menus de l'écran.

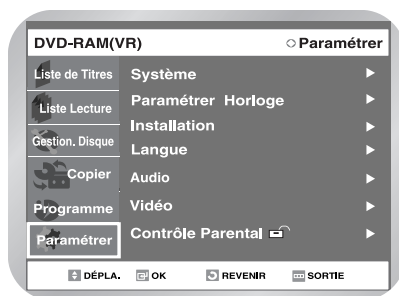

1 Touche MENU

Appuyez sur cette touche de la télécommande lorsque le DVD ou le magnétoscope est en mode Stop ou Lecture pour ouvrir le MENU PRINCIPAL.

2 Flèches directionnelles

Utilisez ces touches pour déplacer la barre de sélection vers le ▲▼ ou vers la ◀▶ et naviguer dans les options du menu.

3 Touche OK

Appuyez sur cette touche de la télécommande pour confirmer les nouveaux réglages.

4 Touche RETURN

Appuyez sur cette touche de la télécommande pour revenir au dernier MENU affiché à l'écran ou pour quitter le MENU actuellement à l'écran.

Réglage automatique après branchement

Le combiné enregistreur de DVD-magnétoscope se paramètre automatiquement lorsqu'il est mis sous tension pour la première fois.

Les chaînes de TV sont mémorisées automatiquement. Le processus peut demander quelques minutes. Le combiné enregistreur DVD-magnétoscope est alors prêt à fonctionner.

- 1 Connectez le câble RF comme indiqué sur la page 16.
 - Connexion de votre combiné enregistreur DVD-magnétoscope au téléviseur à l'aide du câble RF.

- 2 Branchez le combiné enregistreur DVD-magnétoscope sur le secteur.
 - Vous pouvez voir "Auto" clignoter sur l'afficheur du panneau frontal.

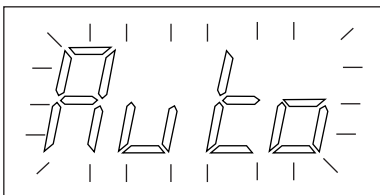

- 3 Le menu de configuration de la langue s'affiche.
 - Utilisez les touches ▲▼ pour déplacer la barre de sélection afin de sélectionner la langue que vous souhaitez, puis appuyez sur la touche OK.

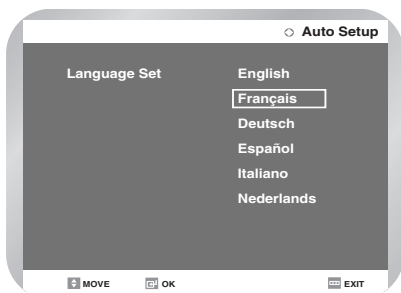

- 4 Lancez le paramétrage automatique.



- 5 Sélectionnez "Pays" à l'aide des touches ▲▼ ◀▶ pour sélectionner votre pays.

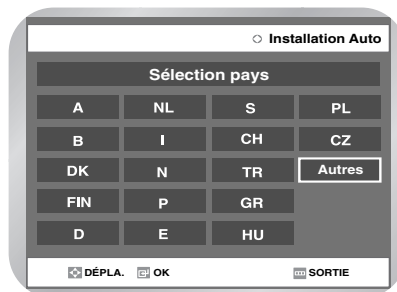

- Reportez-vous au tableau des abréviations suivant lorsque vous sélectionnez "Pays".

A(Austria)	NL(Netherlands)	S(Sweden)	PL(Poland)
B(Belgium)	I(Italy)	CH(Swiss)	CZ (Czech)
DK(Denmark)	N(Norway)	TR(Turkey)	Autres
FIN(Finland)	P(Portugal)	GR(Greece)	
D(Deutschland)	E(Spain)	HU(Hungary)	

- 6 Lancez la recherche automatique des chaînes.

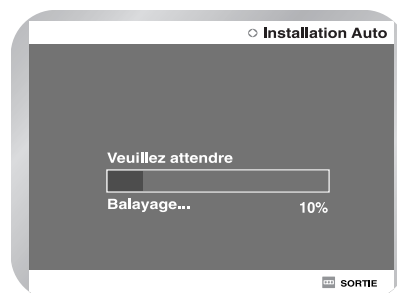

- 7** Vérifiez la date et l'heure.
- si ces données sont : correctes
Appuyez sur le bouton OK afin de valider la date et l'heure.
 - si ces données sont : incorrectes
Référez-vous à la section "Réglage de la date et de l'heure", où il vous sera expliqué comment vous pouvez modifier la date et l'heure.

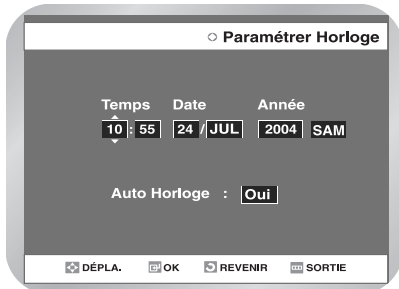

Réglage de la date et de l'heure

Votre enregistreur DVD-magnétoscope contient une horloge de 24 heures et un calendrier utiles pour :

- Arrêter automatiquement l'enregistrement d'un programme
- Paramétrer votre enregistreur DVD-magnétoscope pour une programmation. Vous devez régler la date et l'heure quand :
- Vous achetez votre enregistreur DVD-magnétoscope
- N'oubliez pas de modifier l'heure lors du passage de l'heure d'été à l'heure d'hiver et vice-versa

- 1** L'appareil étant en mode stop, appuyez sur la touche MENU.



- 2** A l'aide des touches ▲▼ déplacez la barre de sélection sur Paramétrer puis appuyez sur la touche OK pour valider votre sélection.

- 3** Sélectionnez "Paramétrer Horloge" à l'aide des touches ▲▼ puis appuyez sur la touche ► ou OK.



- 4** Appuyez sur ◀▶ pour sélectionner l'heure / minute / jour / mois / année.
- L'option sélectionnée sera surlignée.

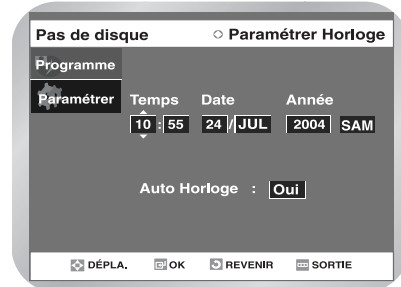

- 5** Appuyez sur la touche ▲▼ pour augmenter ou diminuer la valeur.
- Le jour de la semaine s'affiche automatiquement.
 - Vous pouvez maintenir les touches ▲▼ enfoncées pour faire défiler les valeurs plus rapidement.

- 6** Appuyez sur le bouton OK : la date et l'heure sont désormais enregistrés. Ce ne sera pas le cas si vous n'appuyez pas sur la touche OK.

- 7** Une fois cette opération terminée, appuyez sur la touche RETURN (RETOUR) pour quitter le menu.



Remarque

- Vous devez avoir l'antenne connectée pour avoir l'horloge automatique. Voir RF Cable page 16.
- Horloge Automatique : L'enregistreur DVD-VCR règle l'horloge automatiquement en cherchant un canal qui porte un signal horaire.

Pré-réglage automatique des chaînes

Vous n'avez pas besoin de pré-régler les chaînes si vous les avez déjà réglées automatiquement (Voir réglage automatique page 24).

Votre enregistreur DVD-magnétoscope a un tuner intégré pour recevoir les émissions de télévision.

Vous devez pré-régler les chaînes reçues par le tuner. Vous pouvez le faire :

- Par réglage automatique après branchement (voir page 24)
- Automatiquement
- Manuellement (voir page 27~28)

1 Ouvrez "MENU"

Le DVD étant en mode stop, appuyez sur la touche MENU.

2 Sélectionnez "Paramétrer"

A l'aide des touches ▲▼ déplacez la barre de sélection sur Paramétrer puis appuyez sur la touche ► ou OK pour valider votre sélection.

3 Sélectionnez "Installation"

A l'aide des touches ▲▼ déplacez la barre de sélection sur "Installation" puis appuyez sur la touche ► ou OK pour valider votre sélection.

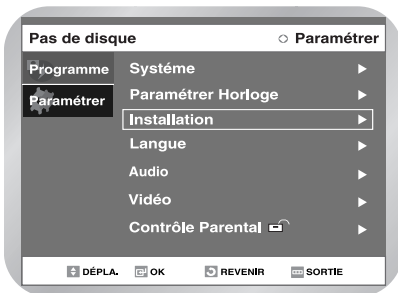

4 Sélectionnez "Installation Auto"

A l'aide des touches ▲▼, déplacez la barre de sélection sur "Installation Auto" puis appuyez sur la touche ► ou sur OK pour sélectionner les options :

5 Appuyez sur les touches ▲▼◀▶ pour sélectionner votre "Pays".

- Le Graveur DVD recherche les stations selon une liste de préférences pré-réglée correspondant au pays que vous avez sélectionné.

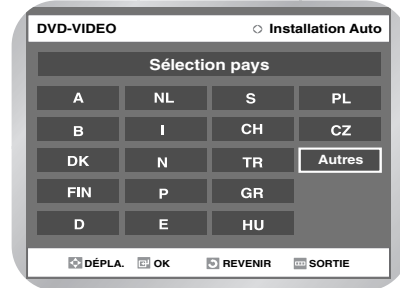

- Reportez-vous au tableau suivant lorsque vous sélectionnez votre pays.

A(Austria)	NL(Netherlands)	S(Sweden)	PL(Poland)
B(Belgium)	I(Italy)	CH(Swiss)	CZ (Czech)
DK(Denmark)	N(Norway)	TR(Turkey)	Autres
FIN(Finland)	P(Portugal)	GR(Greece)	
D(Deutschland)	E(Spain)	HU(Hungary)	

6 Appuyez sur la touche OK.

Un message indiquant que toutes les chaînes déjà mémorisées sur le combiné enregistreur DVD-magnétoscope vont être supprimées apparaît alors.



7 Appuyez sur OK pour commencer la recherche automatique des chaînes.

- La première bande de fréquence est balayée et la première chaîne trouvée est affichée et mémorisée. Puis, le combiné enregistreur DVD-magnétoscope se met à rechercher la deuxième chaîne, et ainsi de suite.
- Lorsque la procédure de recherche automatique des chaînes est terminée, le combiné enregistreur DVD-magnétoscope passe automatiquement au programme 1.
- Le nombre de chaînes mémorisées automatiquement par le combiné enregistreur DVD-magnétoscope dépend du nombre de chaînes trouvées.

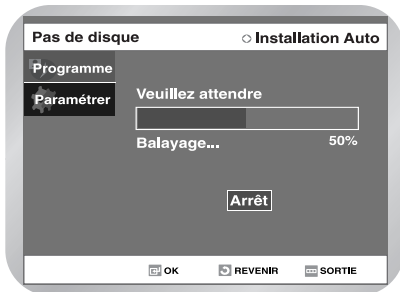

8 Si vous souhaitez annuler la recherche automatique des chaînes avant la fin, appuyez sur la touche OK afin de quitter le menu.

- Une fois la procédure de recherche automatique des chaînes terminée, il est possible que certaines chaînes aient été mémorisées plusieurs fois ; sélectionnez les chaînes présentant la meilleure qualité de réception et supprimez les chaînes désormais inutiles.

Pré-réglage manuel des chaînes

Si vous avez déjà réglé les chaînes automatiquement, il est inutile de les régler de nouveau manuellement.

1 Ouvrez "MENU"

Le DVD étant en mode stop, appuyez sur la touche MENU.

2 Sélectionnez "Paramétrer"

A l'aide des touches ▲ ▼ déplacez la barre de sélection sur "Paramétrer" puis appuyez sur la touche OK pour valider votre sélection.

3 Sélectionnez "Installation"

A l'aide des touches ▲ ▼ déplacez la barre de sélection sur "Installation" puis appuyez sur la touche ► ou OK pour valider votre sélection.



4 Sélectionnez "Installation Manuelle"

A l'aide des touches ▲ ▼ , déplacez la barre de sélection sur "Installation manuelle" puis appuyez sur la touche ► ou sur OK pour valider.

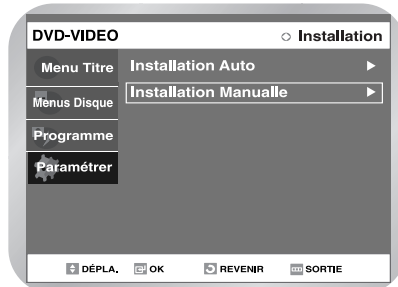

- 5 Appuyez sur les touches ▲▼ pour sélectionner un numero de programme puis appuyez sur la touche ► ou sur OK pour valider.

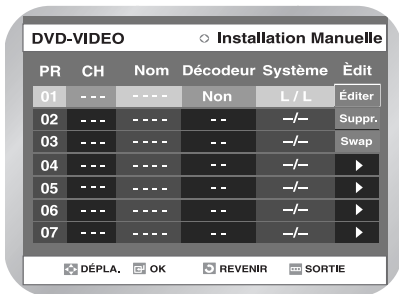

- 6 Appuyez sur la touche ▲▼ pour sélectionner Edition. Puis, appuyez sur la touche ► ou OK pour afficher le menu "Installation Manuelle".

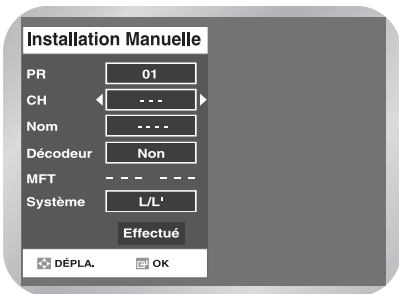

- 7 Appuyez sur les touches ◀► pour commencer la recherche des chaînes. La première bande de fréquence est balayée et la première chaîne trouvée est affichée.

- 8 Appuyez sur les touches ▲▼ jusqu'à ce que le NOM soit sélectionné. Le nom de la chaîne est réglé automatiquement à partir du signal de diffusion.

- 9 Pour modifier le nom du programme, appuyez sur la touche ►. La première lettre du nom clignote.

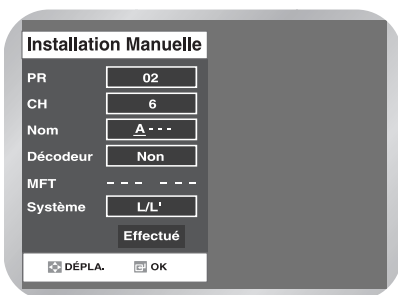

Pour...	Alors...
Sélectionner un caractère.	Appuyez sur la touche ▲▼ jusqu'à ce que le caractère désiré apparaisse à l'écran (lettres, chiffres ou caractère "-").
Atteindre le caractère suivant ou le caractère précédent	Appuyez sur les touches ◀► respectivement.

Si vous...	Alors....
Souhaitez mémoriser la chaîne actuellement à l'écran	<ul style="list-style-type: none"> Appuyez sur les touches ▲▼ jusqu'à ce que le MFT soit sélectionné. Appuyez sur les touches ◀► pour régler l'image, le cas échéant. Sélectionnez Effectuer pour mémoriser la station.
Ne souhaitez pas mémoriser la chaîne actuellement à l'écran	<ul style="list-style-type: none"> Appuyez sur les touches ▲▼ jusqu'à ce que le CH soit sélectionné. Appuyez sur les touches ◀► pour continuer à balayer la bande de fréquences et afficher la chaîne suivante. Recommencez l'étape depuis le début.

- 12 Appuyez sur les touches ▲▼ pour sélectionner Effectué puis appuyez la touche OK pour confirmer le réglage manuel.
- Répétez cette procédure depuis l'étape 5, jusqu'à ce que toutes les chaînes soient mémorisées.

Effacement d'une chaîne mémorisée

Si vous avez mémorisé une chaîne de télévision :

- Dont vous n'avez pas besoin
- Sous le mauvais numéro de programme, vous pouvez la supprimer.

1 Ouvrez "MENU"

Le DVD étant en mode stop, appuyez sur la touche MENU.

2 Sélectionnez "Paramétrer"

A l'aide des touches ▲ ▼ déplacez la barre de sélection sur "Paramétrer" puis appuyez sur la touche ► ou OK pour valider votre sélection.

3 Sélectionnez "Installation"

A l'aide des touches ▲ ▼ déplacez la barre de sélection sur "Installation" puis appuyez sur la touche ► ou OK pour valider votre sélection.

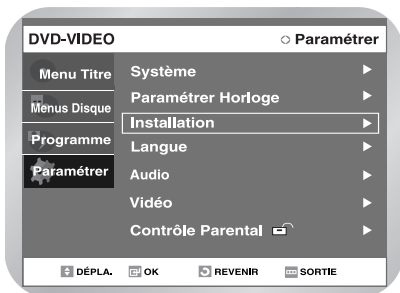

4 Sélectionnez "Installation Manuelle"

A l'aide des touches ▲ ▼ déplacez la barre de sélection sur "Installation Manuelle" puis appuyez sur la touche ► ou OK pour valider.

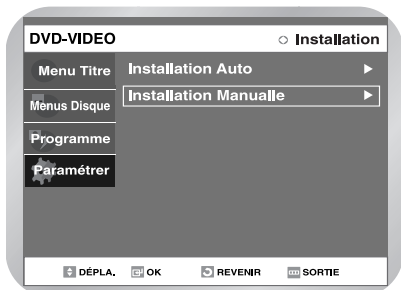

- 5 Appuyez sur les touches ▲ ▼ pour sélectionner un numéro de PR (programme), puis appuyez sur la touche ► ou OK pour valider.

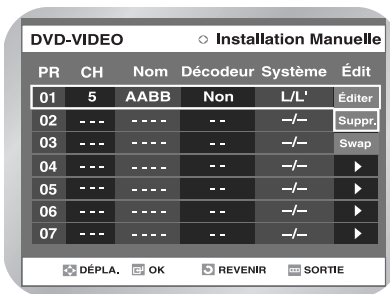

- 6 Appuyez sur la touche ▲ ▼ pour sélectionner Supprimer. Puis, appuyez sur la touche OK pour supprimer.

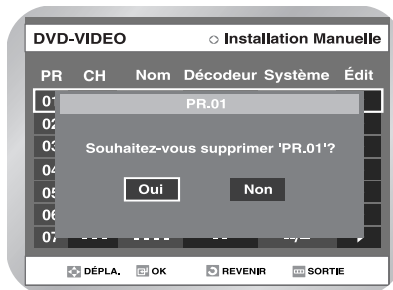

- 7 Appuyez sur les touches ◀ ▶ pour sélectionner oui et appuyez sur la touche OK

- 8 Répétez cette procédure depuis l'étape 5, jusqu'à ce que les chaînes requises soient supprimées.

- 9 Pour finir, appuyez 4 fois sur la touche RETURN (RETOUR) pour sortir du menu.

Modification du Tableau des chaînes réglées manuellement

Vous pouvez réorganiser le Tableau des chaînes réglées manuellement et donner des numéros de programmes différents à ces chaînes afin de les classer en fonction de vos préférences.

1 Ouvrez "MENU"

Le DVD étant en mode stop, appuyez sur la touche MENU.

2 Sélectionnez "Paramétrer"

A l'aide des touches ▲▼ déplacez la barre de sélection sur "Paramétrer" puis appuyez sur la touche ► ou OK pour valider votre sélection.

3 Sélectionnez "Installation"

A l'aide des touches ▲▼ déplacez la barre de sélection sur "Installation" puis appuyez sur la touche ► ou OK pour valider votre sélection.



4 Sélectionnez "Installation Manuelle"

Déplacez la barre de sélection sur "Installation Manuelle" à l'aide des touches ▲▼ puis appuyez sur la touche ► ou OK pour valider.

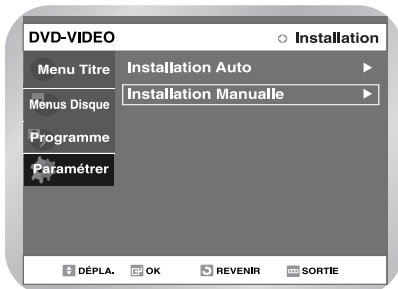

5 Appuyez sur les touches ▲▼ jusqu'à ce que le programme TV mémorisé requis soit sélectionné, puis appuyez sur la touche ► ou OK pour valider.

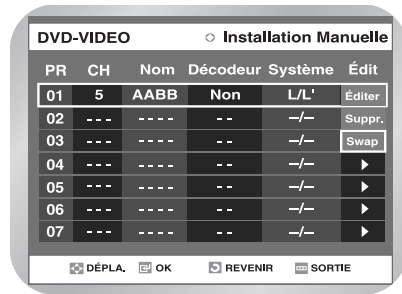

6 Appuyez sur les touches ▲▼ pour sélectionner Echanger "swap"

Pour modifier le numéro de programme attribué à une chaîne, appuyez sur la touche OK de la télécommande.

- Par exemple, pour déplacer une chaîne de télévision du programme 1 vers le programme 3).

7 Appuyez sur la touche ▲▼ pour sélectionner la position désirée. Puis, appuyez de nouveau sur la touche OK pour échanger les positions.

8 Une fois cette opération terminée, appuyez quatre fois sur la touche RETURN pour quitter le menu.

Configuration des fonctions de langue

Si vous réglez la langue du menu Lecteur, du menu Disque, du menu Audio du menu Sous-titre à l'avance, ces réglages seront automatiquement appliqués à chaque fois que vous regarderez un film.

Audio

- 1 L'appareil étant en mode Stop, appuyez sur la touche MENU de la télécommande.
- 2 Sélectionnez "Paramétrer" à l'aide des touches ▲▼ puis appuyez sur la touche ► ou OK.

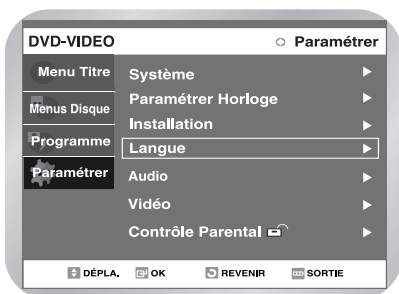

- 3 Sélectionnez "Langue" à l'aide des touches ▲▼ puis appuyez sur la touche ► ou OK. Le menu Configuration de la langue s'affiche.

- 4 Appuyez sur les touches ▲▼ pour sélectionner le "Audio" et appuyez sur la touche OK ou sur ►.



- 5 Sélectionnez la langue désirée à l'aide des touches ▲▼ puis appuyez sur la touche ► ou OK.

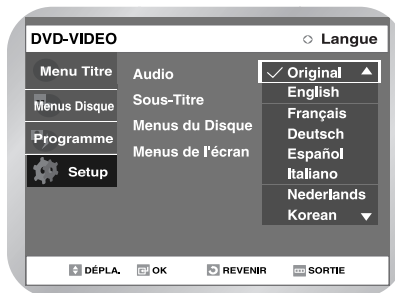

- Appuyez sur la touche RETURN ou ◀ pour revenir au menu précédent. Appuyez sur la touche MENU pour quitter le menu.

I Sous-titres

1 L'appareil étant en mode Stop, appuyez sur la touche MENU de la télécommande.

2 Sélectionnez "Paramétrer" à l'aide des touches ▲▼ puis appuyez sur la touche ► ou OK.

3 Sélectionnez "Langue" à l'aide des touches ▲▼ puis appuyez sur la touche ► ou OK.
Le menu Configuration de la langue s'affiche.

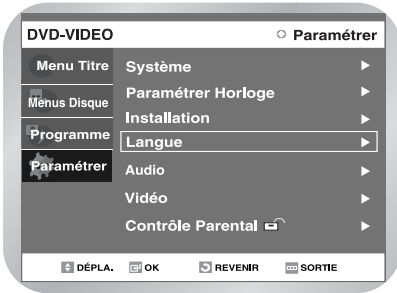

4 Utilisez les touches ▲▼ pour sélectionner les "Sous-Titre" et appuyez sur la touche ► ou OK.



5 Appuyez sur les touches ▲▼ pour sélectionner Sous-Titre.



- Certains disques peuvent ne pas contenir la langue que vous avez sélectionnée comme langue initiale ; dans ce cas, le disque sera utilisé avec son paramètre de langue d'origine.

6 Appuyez sur la touche ► ou OK.

- Une fois les sous-titres sélectionnés, l'écran de configuration de la langue réapparaît.

Menu du Disque

1 L'appareil étant en mode Stop, appuyez sur la touche MENU de la télécommande.

2 Sélectionnez "Paramétrer" à l'aide des touches ▲▼ puis appuyez sur la touche ► ou OK.

3 Sélectionnez "Langue" à l'aide des touches ▲▼ puis appuyez sur la touche ► ou OK.
Le menu Configuration de la langue s'affiche.



4 Utilisez les touches ▲▼ pour sélectionner le "Menus du Disque" et appuyez sur la touche ► ou OK.



5 Appuyez sur les touches ▲▼ pour sélectionner Langue du Menu Disque.

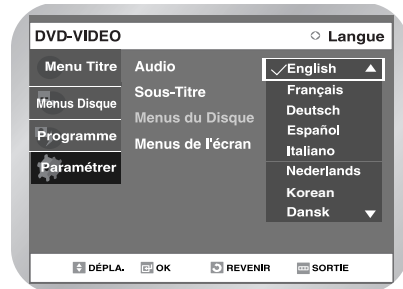

6 Appuyez sur la touche ► ou OK.
• La langue du Menu Disque est alors sélectionnée et l'écran de configuration de la langue réapparaît.

Menus de l'écran

1 L'appareil étant en mode Stop, appuyez sur la touche MENU de la télécommande.

2 Sélectionnez "Paramétrer" à l'aide des touches ▲▼ puis appuyez sur la touche ► ou OK.

3 Sélectionnez "Langue" à l'aide des touches ▲▼ puis appuyez sur la touche ► ou OK.
Le menu Configuration de la langue s'affiche.

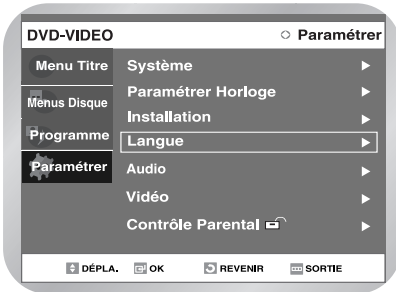

4 Utilisez les touches ▲▼ pour sélectionner le "Menus de l'écran" et appuyez sur la touche ► ou OK.



5 Appuyez sur les touches ▲▼ pour sélectionner Langue du Menu OSD.



6 Appuyez sur la touche ► ou sur OK.
• La langue du Menu OSD est alors sélectionnée et l'écran de configuration de la langue réapparaît.

Configuration des options audio



Vous permet de régler les paramètres audio selon votre propre système audio

- 1 L'appareil étant en mode Stop, appuyez sur la touche MENU de la télécommande.
- 2 Sélectionnez "Paramétrer" à l'aide des touches ▲▼ puis appuyez sur la touche ► ou OK.
- 3 Sélectionnez "Audio" à l'aide des touches ▲▼ puis appuyez sur la touche ► ou OK. Le menu Configuration audio s'affiche.



- 4 Utilisez les touches ▲▼ pour sélectionner le sous-menu désiré, puis appuyez sur la touche OK ou ►.



- 5 Utilisez les touches ▲▼ pour sélectionner l'élément désiré. puis appuyez sur la touche ► ou OK.



- Appuyez sur la touche RETURN ou ◀ pour revenir au menu précédent. Appuyez sur la touche MENU pour quitter le menu.

Sortie numérique

1. PCM : Convertit en audio PCM (2CH) 48kHz. Sélectionnez PCM lorsque vous utilisez les sorties audio analogiques.
2. Bitstream : Convertit en Dolby Digital/MPEG Bitstream (5.1CH). Sélectionnez Bitstream lorsque vous utilisez les sorties audio numériques.

DTS

1. Non : aucun signal numérique n'est généré.
2. Oui : un DTS Bitstream est généré via la sortie numérique uniquement. Sélectionnez DTS lorsque vous êtes connecté à un décodeur DTS.



- Lorsqu'une piste DTS est lue, le son n'est pas émis par la sortie audio analogique.

Compression dynamique

1. Oui : permet de sélectionner la compression dynamique.
2. Non : permet de sélectionner une plage standard.

Configuration des options d'affichage (vidéo)

Ces paramètres vous permettent de régler l'écran de votre téléviseur.

- 1 L'appareil étant en mode Stop, appuyez sur la touche MENU de la télécommande. Vous ne pouvez pas utiliser les fonctions de configuration en cours de lecture.

- 2 Sélectionnez "Paramétrer" à l'aide des touches ▲▼ puis appuyez sur la touche ► ou OK.

- 3 Sélectionnez "Vidéo" à l'aide des touches ▲▼ puis appuyez sur la touche ► ou OK. Le menu des options Vidéo s'affiche.

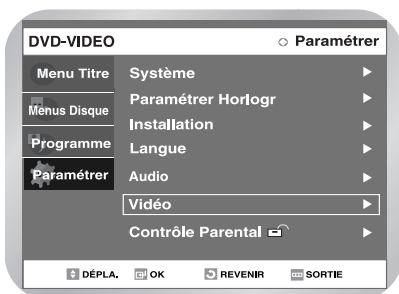

- 4 Sélectionnez le sous-menu à l'aide des touches ▲▼ puis appuyez sur la touche ► ou OK.



- 5 Utilisez les touches ▲▼ pour sélectionner l'élément désiré. puis appuyez sur la touche ► ou OK.



Remarque

- Appuyez sur la touche RETURN ou ◀ pour revenir au menu précédent. Appuyez sur la touche MENU pour quitter le menu.

Options d'affichage (vidéo)

Cette fonction dépend du type de disque utilisé. Il est possible qu'elle ne fonctionne pas avec certains types de disques.

Format Écran :

Selon votre type de téléviseur, vous pouvez vouloir ajuster les réglages de l'écran. (ratio d'aspect)

- **4:3 Letter Box** : Sélectionnez ce format lorsque vous souhaitez voir la totalité de l'écran 16:9 offert par le DVD, même si votre téléviseur a un ratio d'écran de 4:3. Des barres noires apparaissent en haut et en bas de l'écran.
- **4:3 Pan-Scan** : Sélectionnez ce format pour obtenir un écran de taille normale lorsque vous souhaitez voir la partie centrale d'un écran 16:9. (L'extrême gauche et l'extrême droite d'une image de film sont coupées).
- **16:9 Large** : Vous pouvez voir l'image en format 16:9 sur votre téléviseur à écran large.

Réduction Bruit 3D

- **Oui** : permet d'enlever le bruit de l'écran
- **Non** : normal

Configuration du contrôle parental

La fonction Contrôle parental fonctionne avec les DVD qui ont reçu une classification : cette fonction vous aide à contrôler les types de DVD que votre famille regarde. Il existe 8 niveaux de classification.

- 1 L'appareil étant en mode Stop, appuyez sur la touche MENU de la télécommande.
- 2 Sélectionnez "Paramétrer" à l'aide des touches ▲▼ puis appuyez sur la touche ► ou OK.
- 3 Sélectionnez "Contrôle parental" à l'aide des touches ▲▼ puis appuyez sur la touche ► ou OK.



- 4 Saisissez le mot de passe à 4 chiffres à l'aide des touches numériques de la télécommande.
 - Le message "Entrer code secret" apparaît. Entrez de nouveau votre mot de passe.



- 5 A l'aide des touches ►, ▲▼ ou OK, choisissez d'utiliser ou non le code secret.



- 6 Sélectionnez Niveau de classification à l'aide des touches ▲▼ puis appuyez sur la touche ► ou OK.
 - Par exemple, si vous sélectionnez les 6 premiers niveaux, les disques qui contiennent les niveaux 7 et 8 ne seront pas lus. Les chiffres élevés indiquent que le programme est destiné à un public adulte.



Remarque

- Appuyez sur la touche RETURN ou ◀ pour revenir au menu précédent. Appuyez sur la touche MENU pour quitter le menu.
- Consultez la section Dépannage si vous avez oublié votre mot de passe.

À propos du changement de mot de passe

- 1 Sélectionnez "Modif. Code Secret" à l'aide des touches ▲ ▼ puis appuyez sur la touche ► ou OK.
 - Le message "Enter code secret" apparaît.

- 2 Saisissez le mot de passe à 4 chiffres à l'aide des touches numériques de la télécommande.
 - Le message "Confirmer le mot de passe" apparaît.

- 3 Saisissez de nouveau votre mot de passe à l'aide des touches numériques de la télécommande.

-  ■ Appuyez sur la touche RETURN ou ◀ pour revenir au menu précédent. Appuyez sur la touche MENU pour quitter le menu.

Configuration du magnétoscope

Si vous voulez que la lecture de vos cassettes vidéo VHS commence automatiquement lorsque vous les insérez, activez Lecture auto.

-  ■ Seules les cassettes dont la languette de sécurité a été enlevée pourront être lues automatiquement à l'insertion.

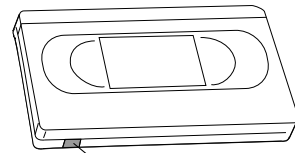

Languette de sécurité

- 1 Ouvrez "MENU"
Le DVD étant en mode stop, appuyez sur la touche MENU.

- 2 Sélectionnez "Paramétrer"
A l'aide des touches ▲ ▼ déplacez la barre de sélection sur "Paramétrer" puis appuyez sur la touche ► ou OK pour valider votre sélection.

- 3 Sélectionnez "Système"
Utilisez les touches ▲ ▼ pour mettre "Système" en surbrillance, puis appuyez sur la touche OK.



4 Sélectionnez "VCR"

A l'aide des touches ▲▼ déplacez la barre de sélection sur VCR puis appuyez sur la touche OK.

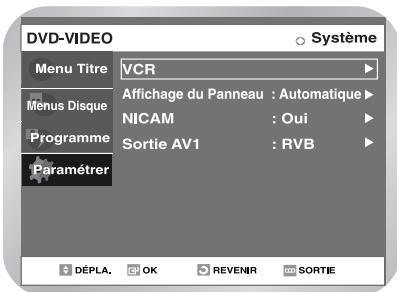

5 Sélectionnez "Durée de la cassette"

Appuyez sur la flèche DROITE pour sélectionner Durée de la cassette. Cette information est généralement indiquée sur la boîte de la cassette. Le menu propose : E180, E240 ou E280, E300. Une fois le type de cassette déterminé, le magnétoscope peut afficher la quantité de temps disponible sur la cassette lorsque vous appuyez sur la touche INFO.



6 Sélectionnez "Lecture automatique"

Déplacez la barre de sélection sur Lecture automatique puis appuyez sur la touche DROITE pour sélectionner l'une des options suivantes :

- Oui- Le magnétoscope lance automatiquement la lecture de la cassette vidéo dès son insertion, tant que la languette de sécurité est enlevée.
- Non- La Lecture auto est désactivée.



7 Sélectionnez "Répétition automatique"

Déplacez la barre de sélection sur Répétition automatique. Le magnétoscope est alors programmé pour lire la cassette en boucle [à moins qu'une commande soit activée (Stop, Avance rapide ou Rembobinage)].



Fonction IPC (Contrôle Intelligent de l'Image)

La fonction Contrôle intelligent de l'image vous permet de régler la définition de l'image automatiquement, en fonction de vos préférences.

1 Ouvrez "MENU"

Avec le magnétoscope en lecture, appuyez sur la touche MENU

2 Sélectionnez "Paramétrer"

A l'aide des touches ▲▼ déplacez la barre de sélection sur "Paramétrer" puis appuyez sur la touche ► ou OK pour valider votre sélection.

3 Sélectionnez "Système"

A l'aide des touches ▲▼ déplacez la barre de sélection sur "Système" puis appuyez sur la touche ► ou OK pour valider.

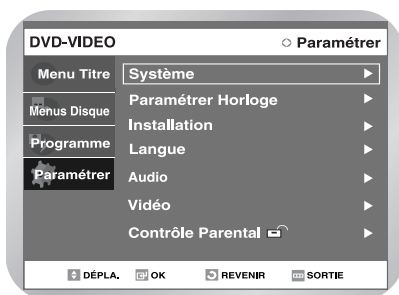

4 Sélectionnez "VCR"

Déplacez la barre de sélection sur "VCR (Magnétoscope)", puis appuyez sur la touche ► ou OK.

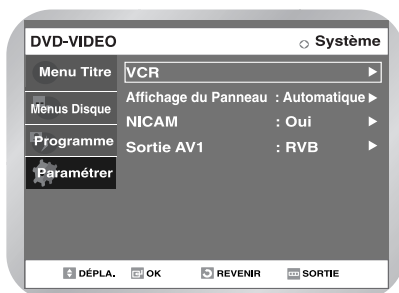

5 Sélectionnez "IPC"

A l'aide des touches ▲▼ déplacez la barre de sélection sur "IPC", puis appuyez sur la touche ► ou OK pour valider.

- Lorsque le mode Contrôle Intelligent d'Images est activé (ON), la définition de l'image se règle automatiquement.



6 Pour régler la définition manuellement, appuyez sur la touche ▼ pour mettre l'IPC en mode désactivé (OFF).

7 Appuyez sur les touches ◀► jusqu'à ce que l'image s'affiche conformément à vos préférences.

- Si vous n'appuyez sur aucune touche pendant plus de dix secondes, le menu IPC disparaît automatiquement.

8 Une fois cette opération terminée, appuyez sur la touche RETURN (RETOUR) pour quitter le menu.



Remarque

- Vous pouvez également sélectionner directement cette fonction à l'aide de la touche IPC de la télécommande.

Sélection du Mode Couleurs

Avant d'enregistrer ou de lire une bande, vous pouvez sélectionner la norme système désirée. Sinon, le système sélectionne automatiquement la norme de réception lorsque vous sélectionnez Automatique.

- Lorsque vous lisez une bande, la norme est automatiquement sélectionnée par le combiné enregistreur DVD-magnétoscope.

1 Ouvrez "MENU"

Le magnétoscope étant en mode stop. Appuyez sur la touche MENU.

2 Sélectionnez "Paramétrer"

A l'aide des touches ▲ ▼ déplacez la barre de sélection sur "Paramétrer", puis appuyez sur la touche ► ou OK pour valider .

3 Sélectionnez "Système"

A l'aide des touches ▲ ▼ déplacez la barre de sélection sur "Système" puis appuyez sur la touche ► ou OK pour valider.



4 Sélectionnez "VCR"

Déplacez la barre de sélection sur "VCR", puis appuyez sur la touche ► ou OK.



5 Sélectionnez "Syst. Couleur".

A l'aide des touches ▲ ▼ déplacez la barre de sélection sur "Syst. Couleur" puis appuyez sur la touche ► ou OK pour sélectionner l'option Système de couleurs.

Automatique -> PAL -> SECAM-> MESECAM -> B/W.

- Automatique : Lorsque vous lisez une bande, la norme est automatiquement sélectionnée par le combiné enregistreur DVD-magnétoscope.
- B/W : Noir et Blanc.



6 Une fois cette opération terminée, appuyez sur la touche RETURN (RETOUR) pour quitter le menu.

Affichage frontal



Vous pouvez régler l'afficheur du panneau frontal : allumé tout le temps, éteint tout le temps, éteint lorsque la lumière est éteinte.

1 Ouvrez "MENU"

L'appareil étant en mode Stop ou Lecture, appuyez sur la touche MENU.

2 Sélectionnez "Paramétrer"

A l'aide des touches ▲▼ déplacez la barre de sélection sur "Paramétrer" puis appuyez sur la touche OK pour valider votre sélection.

3 Sélectionnez "Système"

A l'aide des touches ▲▼ déplacez la barre de sélection sur Système puis appuyez sur OK.



4 Régler l'afficheur frontal

Déplacez la barre de sélection sur Affichage frontal puis appuyez sur la touche DROITE pour sélectionner l'une des options suivantes :

- Automatique – L'afficheur du panneau frontal s'éteint automatiquement lorsque l'appareil est éteint.
- Luminosité – L'afficheur central reste allumé tout le temps.
- Réduite – L'afficheur central reste éteint tout le temps.

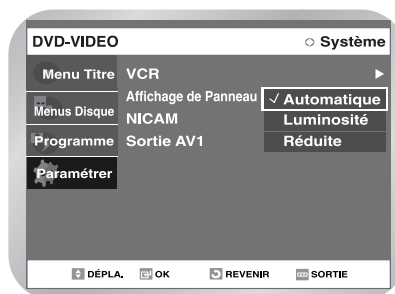

NICAM



Les programmes NICAM sont divisés en 3 catégories. NICAM Stéréo, NICAM Mono et Bilingue (transmission dans une autre langue).

Les programmes NICAM sont toujours accompagnés d'une diffusion en son mono standard et vous pouvez sélectionner le son de votre choix.

1 Ouvrez "MENU"

Le magnétoscope étant en mode stop. Appuyez sur la touche MENU.

2 Sélectionnez "Paramétrer"

A l'aide des touches ▲ ▼ déplacez la barre de sélection sur "Paramétrer" puis appuyez sur la touche ► ou OK pour valider votre sélection.

3 Sélectionnez "Système".

A l'aide des touches ▲ ▼ déplacez la barre de sélection sur "Système" puis appuyez sur la touche ► ou OK pour valider.

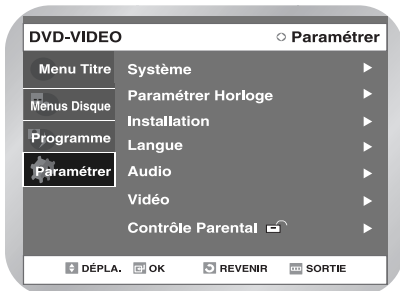

4 Sélectionnez "NICAM"

A l'aide des touches ▲ ▼ déplacez la barre de sélection sur "NICAM" puis appuyez sur la touche ► ou OK jusqu'à ce que l'option NICAM soit sélectionnée.



5

Pour...	Appuyez sur ▲ ou ▼, jusqu'à ce que...
Mode mono	Non s'affiche. Non: ne choisissez cette position que pour enregistrer le son mono standard si le son stéréo subit des distorsions dues à de mauvaises conditions de réception lors d'une diffusion NICAM.
Mode NICAM	Oui s'affiche. Oui: choisissez normalement cette position.

6

Une fois cette opération terminée, appuyez sur la touche RETURN (RETOUR) pour quitter le menu.

Sortie AV1



- RVB : permet d'envoyer le signal RVB à partir du CONNECTEUR AV (prise PERITEL).
- Vidéo : permet d'envoyer le signal VIDEO COMPOSITE à partir du CONNECTEUR AV (prise PERITEL).

Lecture

Cette section présente les fonctions de base de la lecture par type de disque.



Dolby Digital



DTS



Audio numérique



Stéréo



Système de diffusion adopté au Royaume Uni, France, Allemagne, etc.



MP3

- **Avant la lecture** 44
- **Lecture d'un disque** 45
- **Utilisation des fonctions de recherche et de saut** 47
- **Lecture au ralenti/ Lecture image par image** 47
- **À propos de la fonction ANYKEY** .. 48
- **Répéter la lecture** 49
- **Utilisation de la fonction Répétition A-B** 50
- **Atteindre directement une scène** . 50
- **Sélection de la langue audio et de la langue de sous-titres** 51
- **Changer l'angle de la caméra** 52
- **Utilisation des signets** 53
- **Zoom** 54
- **Vérifier la durée restante** 55
- **Utilisation du disque et menu Titre** 55
- **Lire un CD audio (CDDA)** 56
- **Mode Options de lecture** 57
- **Programmer des pistes** 58
- **Lecture d'un CD Photo** 59
- **Lecture d'un CD MP3** 60
- **Utilisation de la fonction PIP** 61
- **Lire une cassette à l'aide du magnéscope** 62
- **Alignement** 62
- **Fonctions de lecture spécifiques au magnéscope** 63
- **Système de recherche variable** ... 64

Avant la lecture

Preliminary

Lisez les informations suivantes avant de lire un disque.

Code de région (DVD-Video uniquement)



L'appareil comme les disques sont codés par région. Ces codes régionaux doivent correspondre pour que le disque puisse être lu. Si les codes ne correspondent pas, le disque ne pourra être lu. Le code de région de ce combiné enregistreur DVD-magnéscope est indiqué sur le panneau arrière de l'appareil.

Type de disques pouvant être lus avec cet appareil

Types de disques	Disc Logo	Contenu enregistré	Format de disque	Temps de lecture max.
DVD-VIDÉO		AUDIO + VIDÉO	Monoface (5)	env. 240 minutes
			Double face (5)	env. 480 minutes
			Monoface (3,5)	env. 80 minutes
			Double face (3,5)	env. 160 minutes
CD AUDIO		AUDIO	Monoface (5)	env. 74 minutes
			Monoface (3,5)	env. 20 minutes
CD-R/RW JPEG		Images JPEG	Monoface (5)	-
			Monoface (3,5)	-
CD-R/RW MP3		Audio MP3	Monoface (5)	-
			Monoface (3,5)	-
DVD-RAM		AUDIO + VIDÉO	Monoface (5) (4,7 Go)	1 (XP: Excellent qualité)
				2 (SP: Qualité standard)
				4 (LP: lecture longue)
			Double face (5) (9,4 Go)	6 (EP: étendue)
				2 (XP: Excellent qualité)
				4 (SP: Qualité standard)
DVD-RW		AUDIO + VIDÉO	5(4,7 Go)	8 (LP: lecture longue)
				12 (EP: étendue)
				1 (XP: Excellent qualité)
				2 (SP: Qualité standard)
DVD-R		AUDIO + VIDÉO	5 (4,7 Go)	4 (LP: lecture longue)
				6 (EP: étendue)
				1 (XP: Excellent qualité)
				2 (SP: Qualité standard)

Disques ne pouvant être lus avec cet appareil

- DVD-Vidéo avec un numéro de région autre que "2" ou "TOUS"
- DVD-R 3,9 Go pour "authoring"
- DVD-RAM non enregistré conformément à la Norme d'enregistrement vidéo
- DVD-R non finalisés enregistrés sur un autre appareil.
- DVD-R/DVD-RW double couche.
- DVD-ROM/DVD+RW/PD/disque MV/DivX, etc.
- CD vidéo/CVD/SVCD/CD-ROM/CDV/CD-G/CD-I



Remarque

- Ce graveur de DVD ne peut fonctionner qu'avec des disques compatibles avec la norme DVD-RAM Version 2.0.
- La lecture et/ou l'enregistrement peut être impossible avec certains types de disques ou lorsque des opérations spécifiques, telles qu'un changement d'angle ou un réglage de l'aspect de ratio, sont effectuées. Les informations concernant les disques sont indiquées en détail sur le boîtier. Veuillez les consulter si nécessaire
- Ne laissez pas le disque se salir ou être rayé. Les traces de doigts, la saleté, la poussière, les rayures ou les dépôts induits par la fumée de cigarette sur la surface d'enregistrement peut rendre le disque inutilisable pour l'enregistrement.
- Pour protéger vos disques DVD-RAM/-RW/-R, utilisez une cartouche.
- Les DVD-RAM/-RW/-R risquent de ne pas pouvoir être lus sur certains lecteurs DVD, selon le lecteur, le disque et les conditions d'enregistrement.
- Les disques contenant des programmes NTSC enregistrés ne pourront être enregistrés sur cet appareil.

Lecture d'un disque



1 Appuyez sur la touche OPEN/CLOSE.

2 Placez délicatement un disque sur le plateau, en veillant à ce que l'étiquette soit orientée vers le haut.

3 Appuyez sur la touche OPEN/CLOSE pour refermer le tiroir du disque.

- Votre magnéto-scope enregistreur DVD ferme le tiroir de disque et lit le disque automatiquement
- Lorsqu'un support enregistrable (DVD-RAM, DVD-RW, DVD-R, etc.) est utilisé, la Lecture auto ne peut être activée sans appuyer sur la touche Lecture. Lorsque vous appuyez sur la touche STANDBY/ON (VEILLE/MARCHE) lorsqu'un disque est dans le plateau, l'appareil est activé. Appuyez sur PLAY pour commencer la lecture.
- Si vous insérez un disque MP3, votre graveur de DVD affiche la liste des fichiers sur l'écran et commence la lecture.
- Lorsqu'un disque JPEG est inséré, une liste des dossiers et des fichiers apparaît.

4 Appuyez sur la touche STOP pour arrêter la lecture.



- Ne déplacez pas l'enregistreur DVD-magnéto-scope lorsqu'il est en lecture, ceci pourrait endommager le disque
- Assurez-vous d'utiliser toujours la touche OPEN/CLOSE pour ouvrir ou fermer le tiroir disque.
- Ne poussez pas le tiroir du disque lorsqu'il est ouvert ou fermé, ceci pourrait entraîner un mauvais fonctionnement du produit
- Ne placez pas de matériaux étrangers sur ou dans le tiroir du disque
- Certaines fonctions peuvent avoir des performances différentes ou ne pas fonctionner selon le type de disque. Si cela se produit, référez-vous aux instructions écrites sur le boîtier du disque.
- Faites attention à ce que les doigts des enfants ne soient pas placés entre le tiroir du disque et le châssis quand il se referme.
- L'enregistreur DVD-magnéto-scope peut mettre plusieurs secondes à s'éteindre.



Remarque

- Lorsque vous stoppez la lecture du disque, l'enregistreur mémorise l'endroit où vous vous trouviez, de sorte que si vous appuyez de nouveau sur LECTURE, il reprendra la lecture à partir de cet endroit. (à moins que le disque n'ait été enlevé ou que le graveur n'ait été débranché ou si vous n'avez pas appuyé deux fois sur la touche STOP). Cette fonction n'est disponible que pour les DVD-VIDEO, DVD-RAM, DVD-RW, DVD-R ou CD audio (CD-DA).

Utilisation des fonctions de recherche et de saut

Effectuer une recherche dans un chapitre ou dans une piste

Appuyez sur la touche SEARCH ◀◀ ou ▶▶ de la télécommande en cours de lecture. La vitesse de lecture change comme suit.

DVD-VIDÉO	▶▶Rapide X2→▶▶Rapide X4→
DVD-RAM/DVD-RW	▶▶Rapide X8→▶▶Rapide X16→
DVD-R	▶▶Rapide X32→▶▶RapideX128
CD AUDIO (CDDA)	▶▶Rapide X2→▶▶Rapide X4→
	▶▶Rapide X8

- Vous pouvez parcourir le programme en sens inverse. Appuyez sur la touche ▶|| pour revenir à une vitesse de lecture normale.

Sauter des Chapitres ou des Pistes

Appuyez sur la touche ◀◀ ou ▶▶ de la télécommande en cours de lecture.

• Si vous appuyez sur la touche ◀◀

Si vous appuyez sur la touche ◀◀ vous revenez au début du chapitre ou de la piste. Appuyez de nouveau sur cette touche dans les 3 secondes pour revenir au début du chapitre/ de la piste précédent.

• Si vous appuyez sur la touche ▶▶

Si vous appuyez sur la touche ▶▶ vous revenez au début du chapitre ou de la piste suivant.

Sauter 30 secondes vers l'avant

En mode lecture, appuyez sur la touche F.ADV/SKIP pour sauter exactement 30 secondes.

Lecture au ralenti/ Lecture image par image

Ralenti (DVD-VIDÉO/DVD-RAM/DVD-RW/ DVD-R)

En mode pause, appuyez sur la touche SEARCH ◀◀ ou ▶▶ de la télécommande pendant plus d'une seconde.

- A chaque fois que vous appuyez sur la touche ▶▶ : ▶▶ Ralenti 1/8 →▶▶ Ralenti 1/4 →▶▶ Ralenti 1/2
- A chaque fois que vous appuyez sur la touche ◀◀ : ◀◀ Ralenti 1/8 →◀◀ Ralenti 1/4 →◀◀ Ralenti 1/2

Appuyez sur la touche ▶|| pour revenir à une vitesse de lecture normale.

Lecture image par image (DVD-VIDÉO/ DVD-RAM/DVD-RW/DVD-R)

En mode pause, appuyez sur la touche F.ADV/SKIP de la télécommande.

- À chaque fois que la touche est enfoncée, un nouveau cadre apparaît.

Appuyez sur la touche ▶|| pour revenir à une vitesse de lecture normale.



- Aucun son n'est diffusé en mode IMAGE PAR IMAGE ou RALENTI.

À propos de la fonction ANYKEY

La fonction ANYKEY vous permet de rechercher facilement une scène de votre choix en accédant à un titre, un chapitre, une piste ou à une durée. Vous pouvez également modifier les sous-titres et les paramètres audio et activer certaines fonctions dont les fonctions Repeat, Angle et Zoom.

Appuyez sur la touche ANYKEY de la télécommande en cours de lecture.

DVD-VIDÉO

Titre/Chapitre/Temps/Sous-titre/Audio/Répétition/
Angle/Zoom



DVD-RAM/DVD-RW

Titre/Temps/Sous-titre/Audio/Répétition/Zoom

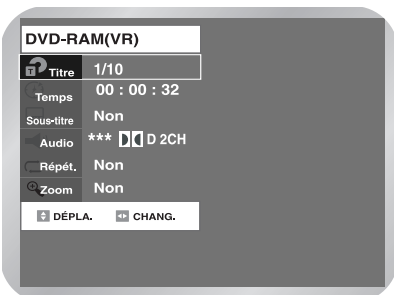

DVD-R

Titre/Chapitre/Temps/ Audio/Répétition/Zoom

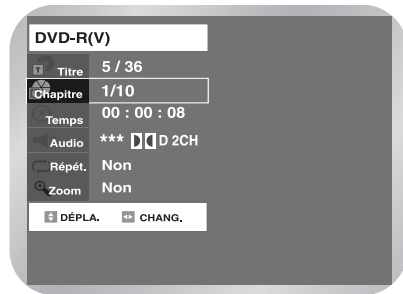

Remarque

■ Qu'est-ce qu'une piste?

Une piste correspond généralement à une chanson sur un CD audio (CDDA) ou un disque MP3.

■ Qu'est-ce qu'un chapitre?

Un titre de DVD est généralement divisé en chapitres.

■ Qu'est-ce qu'un titre?

Un titre correspond généralement au film contenu sur un disque DVD.

■ Cela n'est pas forcément vrai pour tous les disques. Selon le type de CD audio (CD-DA) ou de disque MP3 inséré, l'affichage des informations peut ne pas apparaître.

■ Concernant le mode DVD-Vidéo, la fonction Recherche par la durée ne fonctionne pas avec certains disques.

■ Pour refermer l'écran, appuyez de nouveau sur la touche ANYKEY.

Répéter la lecture



Utiliser la fonction Lecture en boucle (pour DVD-VIDEO/DVD-RAM/DVD-RW/DVD-R)

La fonction "Répétition de chapitre" n'est disponible qu'avec les DVD-Vidéo.

- 1 Appuyez sur la touche ANYKEY.



- 2 Sélectionnez Répétition à l'aide des touches ▲▼ puis appuyez sur la touche ► pour sélectionner la section A-B, le Titre ou le Chapitre que vous souhaitez lire en boucle.

- 3 Appuyez sur la touche OK.
La lecture en boucle vous permet de lire le titre, le chapitre ou la section A-B de manière répétée.
 - Appuyez sur la touche ANYKEY ou RETURN pour refermer l'écran.

Utilisation de l'option Répétition (pour les CD audio/MP3)

- 1 Appuyez sur la touche ANYKEY en cours de lecture. Repeat est mis en surbrillance.
- 2 Appuyez sur la touche OK.
- 3 Appuyez sur la touche ▲▼ pour sélectionner la Piste ou le Disque que vous souhaitez lire de manière répétée. Pour les disques MP3, vous pouvez sélectionner une Piste, un Dossier ou un Disque.
- 4 Appuyez sur la touche OK.
La lecture en boucle vous permet de lire une piste, un dossier ou un disque entier de manière répétée.

Utilisation de la fonction Répétition A-B

Pour DVD-VIDÉO/DVD-RAM/ DVD-RW/DVD-R

- 1 Appuyez sur la touche ANYKEY en cours de lecture.

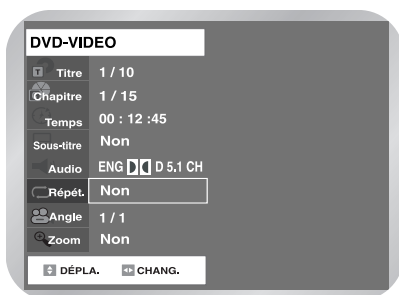

- 2 Utilisez ▲▼ pour sélectionner Répéter, puis appuyez sur les touches ► pour sélectionner A-B.

- 3 Appuyez sur la touche OK.

- 4 Appuyez sur la touche OK au point de démarrage (A) puis appuyez sur la touche OK au point de fin (B).

- Le temps minimum de répétition A-B est de 5 secondes.
- Votre combiné enregistreur DVD-magnétoscope lit alors la section sélectionnée de manière répétée.

Pour revenir à la lecture normale

Sélectionnez Off dans la rubrique Répétition ou appuyez sur la touche CLEAR de la télécommande.

Atteindre directement une scène

Vous pouvez retrouver très facilement la scène désirée à l'aide de la fonction ANYKEY.

- 1 Appuyez sur la touche ANYKEY en cours de lecture.

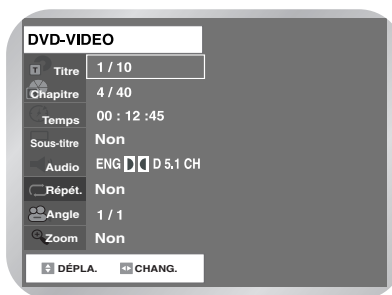

- 2 Utilisez ▲▼ pour sélectionner le Titre, le Chapitre ou la scène désirée.

- 3 Utilisez les touches ◀▶ pour sélectionner un titre ou un chapitre. Puis, appuyez sur la touche OK.

- Vous pouvez entrer l'élément désiré à l'aide des touches chiffrées.

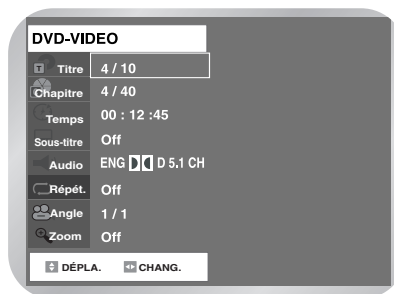

- 4 Si vous souhaitez atteindre une durée spécifique, entrez la durée au format heures, minutes et secondes à l'aide des touches numériques et appuyez sur la touche OK.



Sélection de la langue audio et de la langue de sous-titres

Selon le type de disque, les langues audio et les langues de sous-titres peuvent ne pas fonctionner. Cette option n'est disponible qu'en cours de lecture.

Sélection de la langue des sous-titres

- 1 Appuyez sur la touche ANYKEY en cours de lecture.

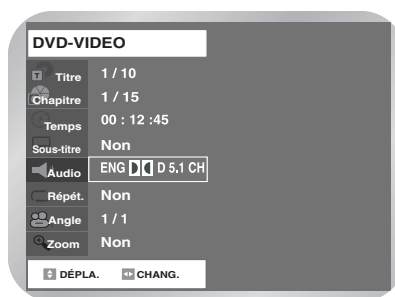

- 2 Utilisez ▲▼ pour sélectionner Sous-titres, puis appuyez sur les touches ◀▶ pour sélectionner la langue de sous-titres désirée.

- Si un disque contient des sous-titres, vous pouvez sélectionner la langue de sous-titres désirée en appuyant sur les touches ◀▶.
- L'affichage des sous-titres peut être différent selon le type de disque.
- Certains disques ne vous permettent de sélectionner des langues qu'à partir du menu Disque.

Sélection de la langue audio

- 1 Appuyez sur la touche ANYKEY en cours de lecture.



- 2 Utilisez ▲▼ pour sélectionner Audio, puis appuyez sur les touches ◀▶ pour sélectionner la langue audio désirée.

- Les langues audio peuvent être différentes : elles sont spécifiques au disque utilisé.
- Certains disques ne vous permettent de sélectionner des langues qu'à partir du menu Disque.

Changer l'angle de la caméra

Lorsqu'un DVD contient plusieurs angles de vue pour une scène particulière, vous pouvez sélectionner la fonction Angle.

- 1 Appuyez sur la touche ANYKEY en cours de lecture.

- 2 Utilisez ▲▼ pour sélectionner Angle et appuyez sur les touches ◀▶ pour sélectionner l'angle désiré.

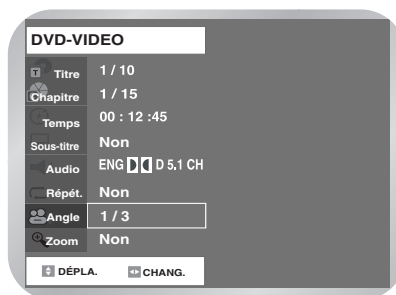

Remarque

- Cette fonction dépend du disque utilisé et peut ne pas fonctionner avec tous les DVD. Cette fonction ne fonctionne pas lorsque le DVD n'a pas été enregistré avec un système de caméra multi-angles.

Utilisation des signets



Définissez des signets à l'emplacement de scènes que vous souhaitez revoir afin de pouvoir commencer la lecture à partir de la position marquée.

Définir un signet

- 1 Appuyez sur la touche MARKER en cours de lecture.

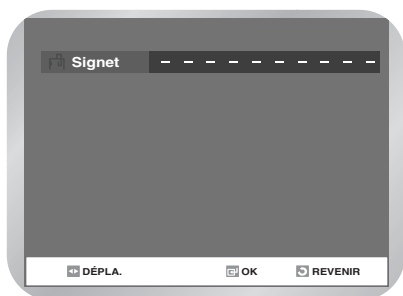

- 2 Appuyez sur la touche OK lorsque la scène désirée apparaît.
 - Le chiffre 1 s'affiche et la scène est mémorisée.

- 3 Appuyez sur la touche ► pour atteindre la position suivante.

- 4 Appuyez de nouveau sur la touche OK lorsque la scène désirée apparaît.
 - Le chiffre 2 s'affiche et la scène est mémorisée. Répétez la procédure ci-dessus pour mettre d'autres positions en signet. Vous pouvez mettre jusqu'à 10 scènes en signet.

Créer des signets sur un DVD-RAM/ DVD-RW (VR)

- Marqueur s'affiche à la place de signet si vous utilisez un DVD-RAM/DVD-RW(VR).
- Vous pouvez mettre jusqu'à 99 scènes en signet.
- Si vous appuyez sur la touche OK en cours de lecture, les signets sont sauvegardés dans l'ordre des titres.

Lire un signet

- 1 Appuyez sur la touche MARKER.
- 2 Appuyez sur les touches ◀▶ pour sélectionner une scène mise en signet.
- 3 Appuyez sur la touche OK ou ►|| pour commencer la lecture à partir de la scène sélectionnée.

Effacer un signet

- 1 Appuyez sur la touche MARKER.

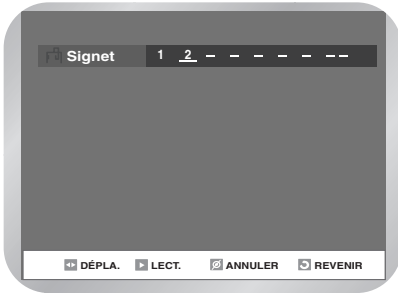

- 2 Appuyez sur les touches ◀▶ pour sélectionner la scène mise en signet que vous souhaitez supprimer.

- 3 Appuyez sur la touche CLEAR pour supprimer le signet sélectionné.



Zoom



- 1 Appuyez sur la touche ANYKEY en cours de lecture.

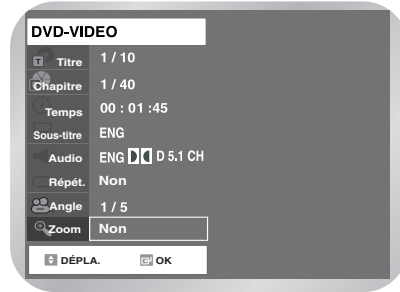

- 2 Utilisez les touches ▲▼ pour sélectionner Zoom, puis appuyez sur la touche OK.
- s'affiche.

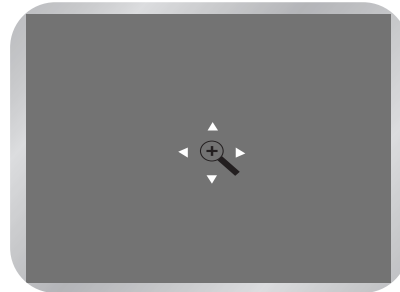

- 3 Appuyez sur les touches ▲▼◀▶ pour atteindre la zone que vous souhaitez agrandir.

- 4 Appuyez sur la touche OK.
- L'écran est agrandi à deux fois la taille normale.
 - Si vous appuyez de nouveau sur la touche ENTER après que l'écran ait été agrandi à deux fois la taille normale, la taille de l'écran passe alors à quatre fois la taille normale.

DVD-VIDÉO/ DVD-RAM/DVD-RW/ DVD-R	taille normale →2X →4X →2X →taille normale
--	---

- 5 Pour revenir à la taille normale, appuyez plusieurs fois sur la touche OK jusqu'à ce que l'écran redevienne normal



Remarque

- Lorsque l'enregistrement est terminé en mode EP, la fonction Zoom n'est plus prise en charge (uniquement en mode VR).

Vérifier la durée restante

- 1 Appuyez sur la touche INFO. de la télécommande. Les informations suivantes s'affichent. (Etat actuel, compteur, vitesse d'enregistrement, durée restante, canal d'entrée, heure actuelle.)

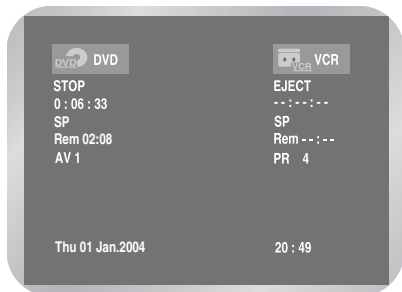

Utilisation du disque et menu Titre

Certains types de disques contiennent un système de menus spécifique qui vous permet de sélectionner des fonctions particulières pour le titre, telles que des chapitres, des pistes audio, des sous-titres, des bandes-annonces de films, des informations sur les personnages, etc.

Disques DVD-VIDÉO

- 1 Appuyez sur la touche DISC MENU pour ouvrir le menu Disque du disque.
 - Allez dans le menu de configuration correspondant à la lecture.
 - Vous pouvez sélectionner la langue audio et les sous-titres contenus dans le disque.

- 2 Appuyez sur la touche TITLE MENU pour aller dans le menu Titre du disque.
 - Utilisez cette touche si le disque contient plus d'un titre. Certains disques ne prennent pas la fonction Menu Titre en charge.

Disques DVD-RAM/DVD-RW/ DVD-R

- 1 Appuyez sur la touche TITLE LIST pour afficher la liste des titres.



Remarque

■ Liste de titres :

Titre fait référence à un flux vidéo enregistré. La Liste des titres ouvre une liste destinée à vous aider à sélectionner un titre. La liste des titres étant constituée d'informations sur le flux en cours d'enregistrement, si un titre est supprimé, ce titre ne pourra plus être lu.

■ Liste de lecture :

Fait référence à une unité de lecture, qui est créée en sélectionnant une scène donnée dans la Liste des titres. Lorsqu'une liste de lecture est lue, seule la scène sélectionnée par l'utilisateur sera lue. La lecture s'interrompra automatiquement à la fin de la scène. Seules les informations nécessaires à la lecture d'une scène donnée étant incluses dans une liste de lecture, même si une liste est supprimée, le flux original ne sera pas supprimé.

Lire un CD audio (CDDA)



Chaque disque donne accès à tout un ensemble de fonctions de menu.

- 1 Insérez un CD audio (CD-DA) dans le plateau.
 - Le menu CD audio apparaît et la lecture des pistes (chansons) commence.

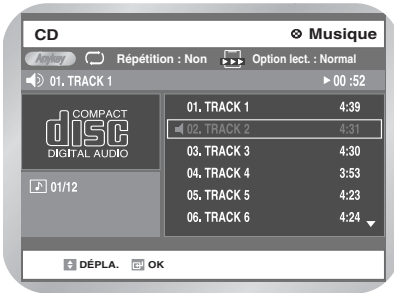

- 2 Appuyez sur les touches ▲▼ pour sélectionner la piste (chanson) à partir de laquelle vous souhaitez commencer la lecture, puis appuyez sur la touche OK.
 - Vous pouvez également sélectionner la piste (chanson) en appuyant sur les touches numériques de la télécommande.

Éléments du menu Audio CD (CD-DA)

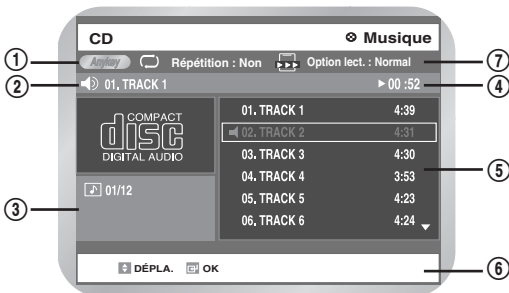

- ① **Mode Repeat** : Repeat off/Repeat Track/Repeat Disc.
- ② **Piste (chanson) en cours de lecture** : affiche le titre de la piste en cours de lecture.
- ③ Affiche l'index actuel de lecture et le nombre de pistes total.
- ④ Ceci indique l'état de fonctionnement d'un disque et la durée de lecture correspondante à la partie en cours de lecture.
- ⑤ Affiche la liste de pistes (liste de chansons) et la durée de lecture de chaque piste.
- ⑥ Affichage de la touche.
- ⑦ **Option de lecture** : Normale, Aléatoire, Intro ou Liste de lecture

Éléments de l'écran CD audio (CDDA)

- 1 ▲▼ : Permet de sélectionner une piste (chanson).
- 2 ► : Permet de lire la piste (chanson) sélectionnée.
- 3 Touche OK (OK) : Permet de lire la piste (chanson) sélectionnée.
- 4 Touche (▶▶) : Permet de lire la piste suivante.
- 5 Touche (◀◀) : permet de revenir au début de la piste actuelle lorsqu'elle est enfoncée en cours de lecture. Si vous appuyez sur cette touche moins de trois secondes après le début de la lecture, la lecture de la piste précédente commence. Si vous appuyez sur cette touche plus de trois secondes après le début de la lecture, la piste actuelle sera relue depuis le début.
- 6 Maintenez la touche (◀◀/▶▶) enfoncée: Lecture rapide (▶▶Rapide X2→▶▶Rapide X4→▶▶Rapide X8)

Mode Options de lecture



- 1 Appuyez sur la touche ANYKEY en cours de lecture. Le mode Répétition se met en surbrillance.

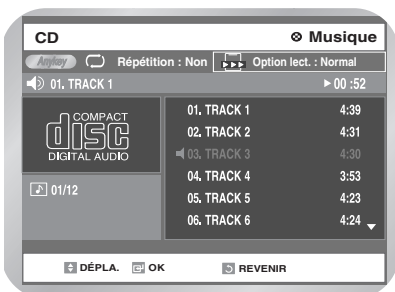

- Le mode Répétition se met en surbrillance en cours de lecture.
- En mode Stop, Options de lecture est mis en surbrillance.

- 2 Sélectionnez le mode Options de lecture à l'aide des touches ◀▶ puis appuyez sur la touche OK.

- L'écran des options de lecture apparaît.

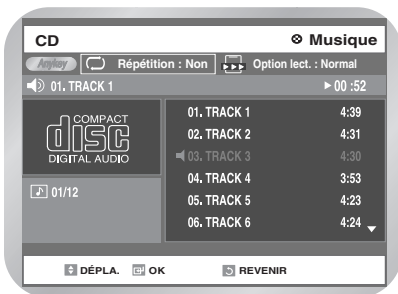

- 3 Sélectionnez l'option de lecture désirée à l'aide des touches ▲▼ puis appuyez sur la touche OK.

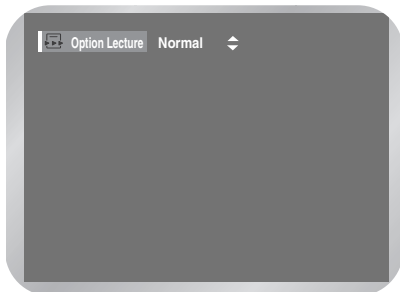

- **Normal** : Les pistes du disque sont lues dans l'ordre dans lequel elles ont été enregistrées sur le disque.
- **Liste de Lecture** : L'option de lecture Liste de lecture vous permet de sélectionner l'ordre dans lequel vous souhaitez lire les pistes.
- **Intro** : Les 10 premières secondes de chaque piste sont lues. Si vous appuyez sur la touche ▶|| pendant la lecture en mode Intro, la lecture normale commencera à partir de la piste en cours de lecture. Lorsque la lecture de l'Intro est terminée, la lecture en mode Normal commence.
- **Aléatoire** : L'option Aléatoire permet de lire les pistes d'un disque dans un ordre aléatoire. Une fois qu'une liste aléatoire a été créée et lue entièrement, une autre liste aléatoire est créée et lue. La Lecture aléatoire se poursuit jusqu'à ce que l'option de lecture soit modifiée.



- Cette fonction peut également être utilisée avec un disque MP3.

Changer le mode de répétition

- 1 Appuyez sur la touche ANYKEY en cours de lecture pour mettre le mode Répétition en surbrillance. Appuyez sur OK lorsque le mode Répétition est en surbrillance.



- 2 Select Repeat Mode using the ▲▼ buttons and Press the OK button.

- Un écran vous permettant de changer le mode de répétition (Non, Piste, Disque) apparaît.

Programmer des pistes



Vous pouvez enregistrer jusqu'à 30 pistes au maximum dans la liste de lecture.

- 1 Appuyez sur la touche ANYKEY en cours de lecture.
Le mode Répétition est mis en surbrillance.

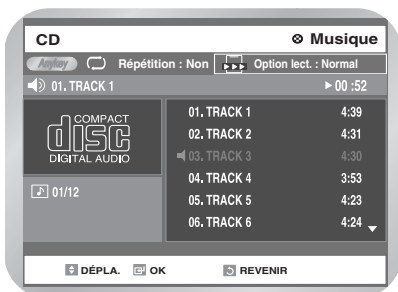

- 2 Sélectionnez Options de lecture à l'aide des touches ◀▶.



- 3 Appuyez sur la touche OK.
L'écran des options de lecture apparaît. Sélectionnez Liste de lecture à l'aide des touches ▲▼. Appuyez sur la touche OK.
• L'écran liste de lecture s'affichera.

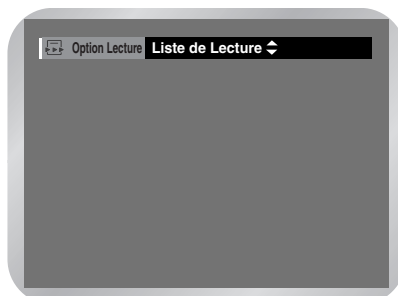

- 4 Sélectionnez les pistes en respectant l'ordre dans lequel vous souhaitez qu'elles soient lues à l'aide des touches ▲▼ Appuyez sur la touche OK.

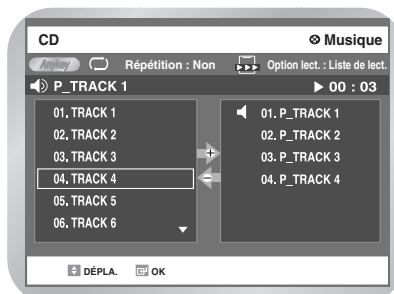

Appuyez sur la touche ▶|| (PLAY/PAUSE) pour commencer la lecture de la liste de lecture.

- 5 En cas d'erreur lors de la création de votre liste de lecture, sélectionnez la piste à supprimer à l'aide des touches ▲▼ puis appuyez sur la touche CLEAR. La piste sélectionnée sera supprimée.

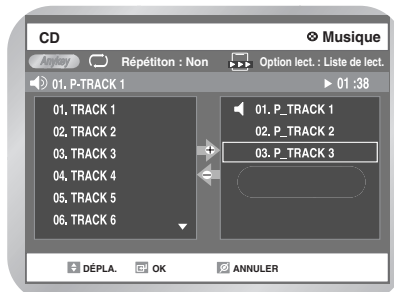

Lecture d'un CD Photo

1 Insérez un CD photo (JPEG) dans le plateau.

2 L'écran ci-dessous apparaît automatiquement. (Appuyez sur la touche ►|| (PLAY/PAUSE) pour passer en mode Diaporama).

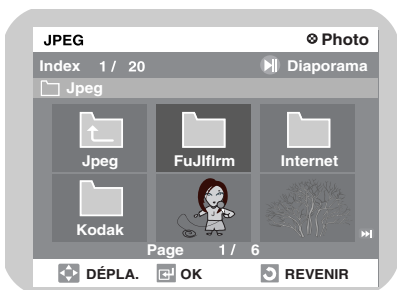

Pour voir les 6 photos suivantes, appuyez sur la touche ►||.

Pour voir les 6 photos précédentes, appuyez sur la touche ◀◀.

3 Sélectionnez Photo à l'aide des touches ▲ ▼ puis appuyez sur la touche OK.

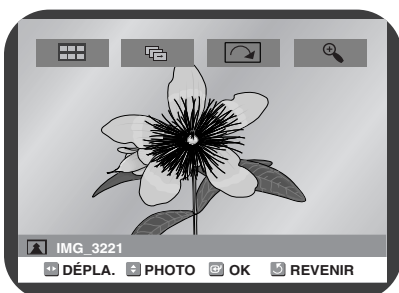

4 Appuyez sur ◀▶ pour choisir le menu photos, puis appuyez sur ENTER.

☐ : Permet de revenir à l'écran Album.

📁 : Le graveur entre en mode Diaporama. Avant que le diaporama ne puisse commencer, l'intervalle entre les images (vitesse du diaporama) doit être défini.

↻ : À chaque fois que la touche OK est enfoncée, l'image pivote de 90 degrés vers la droite.

🔍 : À chaque fois que la touche OK est enfoncée, l'image est agrandie jusqu'à 4X. (Normal →2X →4X →2X →Normal)

En cas de combinaison de disque MP3/JPEG

1 Si vous souhaitez regarder des fichiers photo, mais que vous êtes en mode MP3, appuyez deux fois sur la touche STOP puis sur la touche MENU pour faire apparaître l'écran de Menu.

2 Sélectionnez Musique à l'aide des touches ▲ ▼ puis appuyez sur la touche ► ou OK. L'écran MP3 apparaît.

Lecture d'un CD MP3

- 1 Insérez un disque MP3 dans le plateau.
 - Le menu MP3 apparaît et la lecture des pistes (chansons) commence.

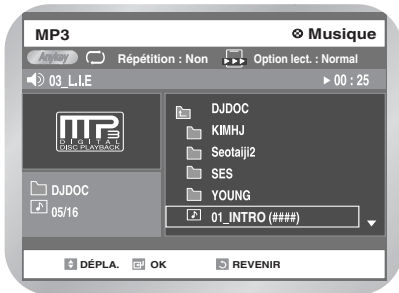

- 2 Appuyez sur les touches ▲▼ pour sélectionner le dossier que vous souhaitez écouter, puis appuyez sur la touche OK.
 - Appuyez sur les touches ▲▼ pour sélectionner la piste (chanson) que vous souhaitez écouter, puis appuyez sur la touche OK.
 - Vous pouvez également sélectionner la piste (chanson) désirée en appuyant sur les touches numériques de la télécommande.

Touches de la télécommande

- 1 ▲▼ : Permet de sélectionner une piste (chanson).
- 2 ► : Permet de lire la piste (chanson) sélectionnée.
- 3 Touche OK (⏹) : Permet de lire la piste (chanson) sélectionnée ou d'afficher les fichiers contenus dans le dossier sélectionné.

- 4 Touche RETURN (↵) : Permet d'atteindre le dossier dans lequel se trouvent les chansons actuellement lues.

- 5 Touche (▶▶) : Permet de lire la piste suivante.

- 6 Touche (◀◀) : Permet de revenir au début de la piste actuelle lorsqu'elle est enfoncée en cours de lecture. Si cette touche est de nouveau enfoncée, l'appareil se met à lire la piste précédente.

En cas de combinaison de disque MP3/JPEG

- 1 Si vous souhaitez regarder des fichiers photo, mais que vous êtes en mode MP3, appuyez deux fois sur la touche STOP puis sur la touche MENU pour faire apparaître l'écran Menu.
- 2 Sélectionnez Photo à l'aide des touches ▲▼ puis appuyez sur la touche ► ou OK. L'écran Photo apparaît.

Utilisation de la fonction PIP



La fonction PIP vous permet de visualiser un sous-écran incrusté dans l'écran principal.

Vous pouvez regarder le DVD et la TV en même temps.



Remarque

- La fonction PIP ne fonctionne pas en mode magnétoscope.

- 1 Appuyez sur la touche PIP en cours de lecture.
 - Le disque est lu dans l'écran PIP situé en bas et à droite de l'écran principal.



Passer de l'écran PIP à l'écran principal

- 1 Appuyez de nouveau sur la touche PIP.
 - L'affichage entre l'écran PIP et l'écran principal change.

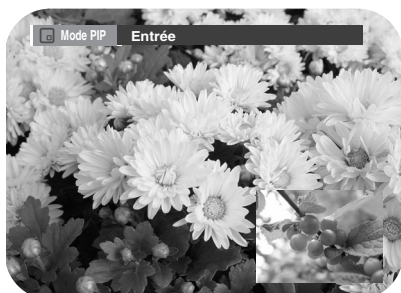

Désactiver la fonction PIP

- 1 Appuyez de nouveau sur la touche PIP.
 - La fonction PIP est désactivée.

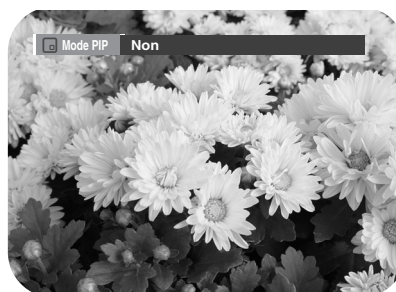

Lire une cassette à l'aide du magnétoscope

Pour lire une cassette VHS standard, il vous suffit de l'insérer dans le magnétoscope et d'appuyer sur la touche PLAY. Vous pouvez activer la fonction Lecture auto pour permettre au magnétoscope de commencer automatiquement la lecture lorsque vous insérez une cassette vidéo dont la languette de sécurité a été enlevée. Cf. pages 38 et 39.

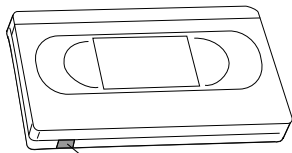

Languette de sécurité

1 Insérez une cassette VHS

Insérez une cassette VHS standard dans le magnétoscope.

- L'appareil s'allume automatiquement lorsqu'une cassette est insérée.

2 Lire la cassette

Appuyez sur la touche ►|| (PLAY/PAUSE) de la télécommande ou du panneau frontal de l'appareil. La lecture de la cassette commence automatiquement si la languette de sécurité est retirée et que la fonction Lecture auto est activée. Cf. pages 38 et 39.

3 Arrêter la lecture

Appuyez sur la touche ■ (STOP) de la télécommande ou du panneau frontal de l'appareil.

Alignement

L'alignement permet d'éliminer les lignes blanches qui apparaissent parfois en cours de lecture à cause de légères différences dans les platines d'enregistrement. Vous pouvez également régler l'alignement manuellement.

1 Régler l'alignement manuellement

En cours de lecture, appuyez sur les touches PROG/TRK ▲/▼ pour éliminer les lignes blanches de l'image.

Fonctions de lecture spécifiques au magnétoscope

Lorsqu'une cassette vidéo est en train d'être lue, vous avez à votre disposition un certain nombre de fonctions spécifiques, dont l'arrêt sur l'image, la lecture image par image, Saut, la lecture au ralenti, etc. Appuyez de nouveau sur la touche Play pour reprendre la lecture normalement.

1 Arrêt sur image

En mode Lecture, appuyez sur la touche ►|| (PLAY/PAUSE) pour faire un arrêt sur image.

2 Lecture image par image

En mode pause, appuyez sur F.ADV/SKIP pour passer à l'image suivante.

3 FPS/RPS

En mode Lecture, appuyez sur les touches Forward (►►) ou Rewind (◄◄) pour activer le FPS/RPS à deux vitesses :

- Recherche d'image — Appuyez et relâchez pour faire avancer ou reculer la bande cinq fois plus vite que la normale.
- Recherche rapide — Appuyez et relâchez pour faire avancer ou reculer la bande sept fois plus vite que la normale.

4 Saut

En mode Lecture, appuyez sur F.ADV/SKIP pour sauter exactement 30 secondes. Appuyez jusqu'à 4 fois sur F.ADV/SKIP pour sauter jusqu'à 2 minutes.

5 Ralenti

En mode pause, appuyez sur la touche ►► pour effectuer une lecture au ralenti. Appuyez plusieurs fois sur la touche ►► pour varier la vitesse de ralenti de 1/5 à 1/30 de la vitesse de lecture normale. Appuyez de nouveau sur la touche Play pour reprendre la lecture normalement.

Système de recherche variable

Appuyez sur la touche ANYKEY en mode stop pour afficher l'écran de recherche. Lorsqu'un programme est enregistré, le point de démarrage est indiqué par une marque d'Index afin de pouvoir l'identifier facilement. Cependant, le système de recherche VHS Index Search System (VISS) ne peut reconnaître les marques d'index définies par les anciens modèles de magnétoscopes. Si le magnéto-scope a du mal pour retrouver une marque, c'est probablement dû au fait que la cassette a été enregistrée sur un magnéto-scope non équipé du système VISS. Si vous souhaitez indexer deux programmes à la fois, mettez votre magnéto-scope en mode stop, puis commencez l'enregistrement de chaque programme.

Aller à [0:00:00]

Utilisez cette fonction lorsque vous souhaitez rechercher la position [0:00:00] du compteur sur une cassette.

- 1 Appuyez sur la touche CLEAR à l'emplacement de la cassette où vous souhaitez remettre le compteur à [0:00:00].



- 2 La cassette étant arrêtée, appuyez sur la touche ANYKEY.

- 3 Sélectionnez "Aller à [0 : 00 : 00]" puis appuyez sur la touche OK.



- Le magnéto-scope se met en avance rapide ou en rembobinage rapide, et recherche la position [0:00:00] du compteur, puis s'arrête automatiquement une fois la position atteinte.

Terminer la Recherche

Utilisez cette fonction lorsque vous souhaitez rechercher une position vierge pour enregistrer un programme sur une cassette.

- 1 La cassette étant arrêtée, appuyez sur la touche ANYKEY.

- 2 Choisissez "Terminer la Recherche" puis appuyez sur la touche OK



Remarque

- Le magnéto-scope se mettra en avance rapide, cherchant une position vierge, et s'arrêtera automatiquement sur cette position. Si le magnéto-scope atteint la fin de la cassette pendant la recherche, la cassette sera éjectée.

Rechercher et lire

Utilisez cette fonction lorsque vous ne savez pas exactement où un programme est situé sur une cassette.

- **Avance trame**
Mettez Avance trame, puis appuyez sur OK.
- **Retour trame**
Mettez Retour trame, puis appuyez sur OK.

Enregistrement

Cette section présente différentes méthodes pour enregistrer un DVD.

- *Avant l'enregistrement* 65
- *Enregistrer le programme en cours* 67
- *Procéder à un enregistrement rapide (OTR)* 68
- *Utilisez la programmation ShowView* . 68
- *Modifiez la programmation ShowView* 70
- *Utilisation de la fonction Programmation* 71
- *Editer la liste des enregistrements programmés* 72
- *Suppression d'une programmation d'enregistrement* 73
- *Réglez la fonction ShowView étendue* . 74
- *Regarder une émission que l'on est en train d'enregistrer (Time Slip)* . 75
- *Enregistrer à partir d'appareils externes* 75
- *Enregistrer au moyen d'un connecteur DV* 76
- *Enregistrement de base avec le magnétoscope* 76
- *Fonctions spéciales d'enregistrement* 77
- *Vitesse d'enregistrement* 77
- *Copier vers l'enregistreur DVD ou le magnétoscope* 78

Avant l'enregistrement

Preliminary

Cet appareil peut enregistrer sur différents types de disques. Avant d'enregistrer, lisez les instructions suivantes et sélectionnez le type de disque de votre choix.

Disques enregistrables

Ce graveur peut enregistrer sur les disques suivants.

DVD-RAM	DVD-RW	DVD-R
		

- Les DVD-RW et les DVD-RAM sont réinscriptibles.
- Les DVD-R ne sont pas réinscriptibles.

Compatibilité entre l'enregistreur Samsung et les enregistreurs des autres marques

Types de disques	Formats d'enregistrement	Enregistreur	Finalisation	Enregistrement supplémentaire sur un enregistreur Samsung
DVD-RAM	Mode VR	Samsung	X	Enregistrable
		Autre marque	X	Enregistrable
DVD-RW	Mode VR	Samsung	finalisé	Non enregistrable
			Non finalisé	Enregistrable
		Autre marque	finalisé	Non enregistrable
			Non finalisé	Enregistrable
	Mode V	Samsung	finalisé	Non enregistrable
			Non finalisé	Enregistrable
Autre marque	finalisé	Non enregistrable		
	Non finalisé	Enregistrable		
DVD-R	Mode V	Samsung	finalisé	Non enregistrable
			Non finalisé	Enregistrable
		Autre marque	finalisé	Non enregistrable
			Non finalisé	Non enregistrable



Finalisé

- Le DVD-R/RW est fermé : aucun enregistrement supplémentaire ne peut être fait.

Non finalisé

- Permet de faire des enregistrements supplémentaires sur un disque DVD-RW finalisé.
- Un DVD-RW qui a été enregistré par DAO sur un PC est obligatoirement finalisé.
- Un DVD-RW qui a été enregistré en mode Vidéo sur un graveur d'une autre marque est obligatoirement finalisé.
- Un DVD-R doit obligatoirement être finalisé.

Formats d'enregistrement

Lorsque vous insérez un disque neuf, le message suivant apparaît. Les fonctions disponibles dépendent du type de disque utilisé ; sélectionnez le disque qui convient le mieux à vos besoins.

DVD-RAM : Utilisation après le formatage du disque.



DVD-RW : Lorsque qu'un DVD-RW vierge est inséré pour la première fois, le message "Souhaitez-vous initialiser ce disque ?" apparaît. Si vous sélectionnez Oui, le disque est formaté en mode VR. Si vous souhaitez modifier le mode, consultez la section Formater un disque située page 97~98.



DVD-R : Le formatage des DVD est inutile et seul l'enregistrement en mode Vidéo est pris en charge.

DVD-RW (mode Vidéo)/DVD-R

- Ce mode crée automatiquement des chapitres à des intervalles spécifiés lors de la finalisation.
- Édition simple (effacement des titres/modification du nom du titre).

DVD-RW (mode VR)/DVD-RAM

- Ce mode autorise des fonctions d'édition multiples (suppression de l'intégralité d'un titre, suppression partielle d'un titre, etc.).
- Différentes options d'édition en utilisant une liste de lecture créée.

Films non enregistrables

Les films dotés d'une protection contre la copie ne peuvent être enregistrés sur cet appareil.

Lorsque l'appareil reçoit un signal de protection contre la copie en cours d'enregistrement, l'enregistrement s'arrête et le message suivant apparaît à l'écran.



A propos des signaux de protection contre la copie.

Les programmes contenant une protection contre la copie peuvent avoir un de ces trois niveaux : copie libre, copie 1 fois, aucune copie. Si vous voulez enregistrer un programme protégé par un système copie 1 fois, utilisez un DVD-RW avec CPRM en mode VR ou un DVD-RAM.

	Copie libre	Copie unique	Copie interdite
DVD-RW (Vers. 1.1.)	O	-	
DVD-RW (Vers. 1.1.) avec CPRM			
Mode VR	O	O*	
Mode Vidéo	O	-	
DVD-R	O	-	
DVD-RAM (Vers. 2.0.)	O	O*	

Une fois qu'un programme de type copie unique a été enregistré, tout enregistrement supplémentaire est impossible.

Les pièces marquées * sont compatibles avec CPRM.

Enregistrer le programme en cours



Preliminary

1. Vérifiez que le câble d'antenne est branché.
2. Vérifiez l'espace disque disponible. Les DVD-RAM/DVD-RW doivent être formatés à l'avance avant de commencer l'enregistrement. La plupart des disques neufs sont vendus non formatés. Assurez-vous d'avoir formaté vos disques non formatés avant l'enregistrement.

- 1 Appuyez sur la touche OPEN/CLOSE et placez un disque enregistrable dans le plateau.
- 2 Appuyez sur la touche OPEN/CLOSE pour refermer le tiroir du disque.
- 3
 - Appuyez sur la touche PROG/TRK \vee / \wedge pour choisir la chaîne à enregistrer.
 - Vous devez être sur le canal qui correspond à votre tuner satellite ou votre source vidéo externe (utiliser la touche INPUT SEL : AV1, AV2 ou AUX).
- 4 Appuyez sur la touche REC SPEED sur la télécommande pour choisir la vitesse d'enregistrement (la qualité).
 - XP (haute, env. 1 heure) → SP (standard, env. 2 heures) → LP (basse, env. 4 heures) EP (Étendue, env. 6 heures)
- 5 Appuyez sur la touche REC.
- 6 Appuyez sur la touche ■(STOP) pour annuler ou arrêter un enregistrement en cours.
 - Le message suivant apparaît : Mise à jour des informations du disque. Veuillez attendre un moment.

Pause / Reprise

- Appuyez sur la touche REC PAUSE pour mettre en pause un enregistrement en cours.
- Appuyez de nouveau sur la touche REC PAUSE pour reprendre l'enregistrement.
- Vous pouvez modifier le canal en appuyant sur les touches PROG/TRK \vee / \wedge lorsque l'enregistrement est en mode pause.



Remarque

- Vous ne pouvez pas changer la vitesse d'enregistrement ou la chaîne pendant l'enregistrement.
- L'enregistrement s'arrête automatiquement lorsque l'espace disponible devient insuffisant.
- Jusqu'à 99 titres peuvent être enregistrés sur un disque.
- Si le courant est éteint suite à une panne ou à toute autre raison, le titre en cours d'enregistrement ne sera pas sauvegardé sur le disque.
- L'enregistrement s'arrête automatiquement si une image protégée contre la copie apparaît.
- N'utilisez pas de DVD-R authoring avec cet appareil.

Procéder à un enregistrement rapide (OTR)



La fonction One-Touch Recording (OTR) vous permet d'ajouter du temps d'enregistrement par tranches de 30 minutes jusqu'à 9 heures sur une simple pression sur un bouton.

1 Utilisez les boutons PROG/TRK \vee/\wedge ou les touches numériques pour sélectionner la station à enregistrer.

2 Commencer l'enregistrement
Suivez les instructions de la page 67 pour commencer l'enregistrement.

3 Activer la fonction OTR.
En mode Enregistrement, appuyez de nouveau sur la touche REC pour activer la fonction One-Touch Recording (OTR).

- La durée de l'enregistrement 0:30 apparaît à l'écran et l'appareil enregistre pendant exactement 30 minutes.

4 Ajouter du temps supplémentaire.
Continuez à appuyer sur REC pour ajouter de la durée d'enregistrement par tranches de 30 minute et ce, jusqu'à 9 heures.

- L'appareil cesse d'enregistrer automatiquement lorsque le temps s'est écoulé.

→ REC → 30 → 1'00 → 1'30 → 2' → 2'30 → 3' → 9' ← 8' ← 7' ← 6' ← 5' ← 4' ← 3'30 ←

Utilisez la programmation ShowView

Avant de programmer un enregistrement :

- allumez le téléviseur et le magnétoscope-DVD,
- vérifiez que la date et l'heure sont correctes,
- Insérez la cassette ou le DVD réinscriptible sur lequel le programme doit être enregistré. Plus de 12 programmes peuvent être programmés

1 Pour programmer en ShowView, appuyez sur la touche TIMER REC. Appuyez sur les touches $\blacktriangle/\blacktriangledown$ et OK ou \blacktriangleright pour sélectionner l'option ShowView.

- Un message apparaît et vous permet d'entrer le code ShowView.
- Si l'ensemble des douze programmes a été configuré, le message Minuterie pleine s'affiche. Consultez les pages 73 à 74 si vous désirez annuler un enregistrement programmé.

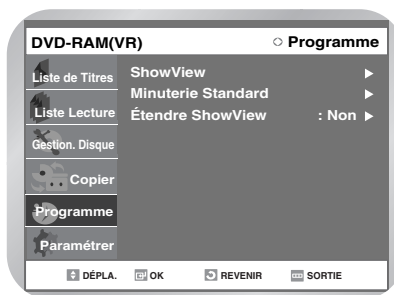

2 Appuyez sur les touches numériques pour entrer le code ShowView qui figure sur votre magazine TV à côté de l'émission que vous désirez enregistrer.

- Si, par mégarde, vous entrez un code ShowView incorrect
 - appuyez sur la touche \blacktriangleleft pour effacer le chiffre incorrect.
 - entrez le chiffre voulu.

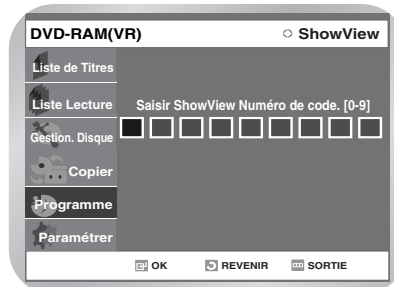

3

Appuyez sur la touche OK.

- les informations concernant l'émission s'affichent.
- Si vous utilisez la programmation ShowView pour la première fois avec des chaînes mémorisées, le numéro de station clignote. Vous devez entrer le numéro de station manuellement en appuyant sur les touches ▲ ▼.

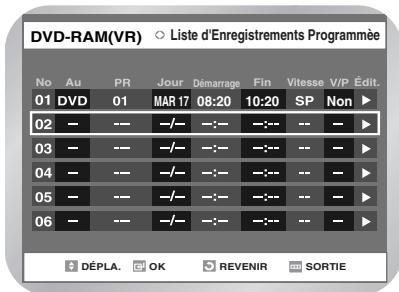
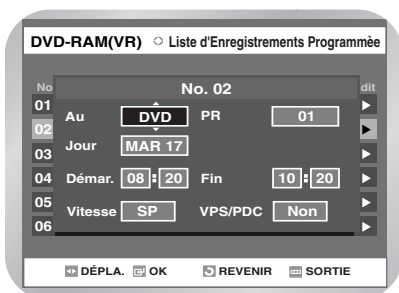

Reportez-vous à la page si :

- le numéro de station ou les horaires clignotent,
- vous souhaitez modifier le programme.

4

Si la programmation est correcte, appuyez sur la touche OK.

5

Appuyez sur la touche STANDBY/ON pour activer la minuterie.

6

Reportez-vous à la page 73-74 si vous souhaitez :

- vérifier que votre magnétoscope-DVD a été correctement programmé,
- annuler une programmation.



Remarque

- Les numéros qui figurent à côté de chaque programme télévisé sont des numéros de code ShowView. Ces numéros vous permettent de programmer votre magnétoscope-DVD directement à partir de la télécommande. Il suffit pour cela de taper le numéro de code ShowView du programme que vous souhaitez enregistrer.
- ShowView est une marque déposée par Gemstar Development Corporation. Le système ShowView est fabriqué sous licence de Gemstar Development Corporation.

Modifiez la programmation ShowView



Si vous souhaitez corriger le programme affiché ou modifier certains éléments, tels que la vitesse d'enregistrement, consultez les instructions suivantes avant d'appuyer sur la touche OK.

Si vous désirez...	alors...									
sélectionner une source d'entrée autre que le tuner (AV1, AV2 ou AUX)	<ul style="list-style-type: none">◆ appuyez sur ◀ ou ▶, jusqu'à ce que l'option PR clignote.◆ appuyez sur la touche INPUT SEL. pour modifier la source d'entrée. <u>Résultat</u> : le numéro de station est remplacé par AV1, AV2 ou AUX pour un tuner satellite ou une entrée vidéo externe. <p>➤ Vous devez sélectionner la source d'entrée avant de procéder à tout autre changement.</p>									
enregistrer une émission qui passe chaque jour (du lundi au dimanche) à la même heure	<ul style="list-style-type: none">◆ appuyez sur la touche ◀ ou ▶ jusqu'à ce que l'option JOUR clignote.◆ appuyez sur la touche ▲ ou ▼ jusqu'à ce que la valeur JOUR (journalier) s'affiche.									
enregistrer une émission qui passe chaque semaine le même jour à la même heure	<ul style="list-style-type: none">◆ appuyez sur la touche ◀ ou ▶ jusqu'à ce que l'option JOUR clignote.◆ appuyez sur la touche ▲ ou ▼ jusqu'à ce que la valeur S- (hebdomadaire) s'affiche, suivie du jour souhaité. <u>Exemple</u> : S-SA (tous les samedis).									
prolonger la durée d'enregistrement d'une émission	<ul style="list-style-type: none">◆ appuyez sur la touche ◀ ou ▶ jusqu'à ce que l'option FIN clignote.◆ appuyez sur la touche ▲ ou ▼ pour augmenter ou réduire l'heure de fin.									
sélectionner la vitesse d'enregistrement	<ul style="list-style-type: none">◆ appuyez sur la touche ◀ ou ▶ jusqu'à ce que l'option de vitesse d'enregistrement clignote,◆ appuyez sur la touche ▲ ou ▼ jusqu'à ce que la valeur correcte s'affiche : <table border="0"><tr><td>DVD • Auto (sélection de la vitesse de cassette automatique)</td><td>VCR</td><td>• AUTO</td></tr><tr><td></td><td></td><td>• SP</td></tr><tr><td></td><td></td><td>• LP</td></tr></table><ul style="list-style-type: none">• XP (haute qualité)• SP (qualité standard)• LP (faible qualité)• EP (mode étendu)	DVD • Auto (sélection de la vitesse de cassette automatique)	VCR	• AUTO			• SP			• LP
DVD • Auto (sélection de la vitesse de cassette automatique)	VCR	• AUTO								
		• SP								
		• LP								
sélectionner le mode d'enregistrement VPS/PDC (système de programmation vidéo/à début contrôlé)	<ul style="list-style-type: none">◆ appuyez sur la touche ◀ ou ▶ jusqu'à ce que l'option VPS/PDC clignote.◆ appuyez sur la touche ▲ ou ▼ jusqu'à ce que OUI ou "-" s'affiche.☛ Il est conseillé de ne pas sélectionner le mode VPS/PDC à moins que le programme que vous devez enregistrer n'utilise ce mode. Si vous activez le mode V/P (en sélectionnant "OUI" dans la colonne de droite qui apparaît à l'écran), vous devez entrer l'heure EXACTE du programme indiquée sur votre programme TV. Autrement, votre programme ne sera pas enregistré.									

Utilisation de la fonction Programmation

Preliminary

1. Vérifiez que le câble d'antenne est branché.
2. Vérifiez l'espace disponible du disque.
3. Vérifiez que la date et l'heure sont correctes. Assurez-vous que l'horloge a été réglée (Paramètres – Réglage de l'horloge) avant de réaliser votre Programmation.

1 Appuyez sur la touche TIMER REC.

- Le menu Programmation s'affiche.

À l'aide de la touche MENU :

- ① Appuyez sur la touche MENU.
 - ② Utilisez les touches ▲ ▼ pour sélectionner Programmation et appuyez sur la touche ► ou OK.
 - ③ Sélectionnez Standard Timer (Minuterie Standard).
- Si l'heure actuelle n'est pas réglée. Commencer par régler l'heure.



- ## 2 Appuyez sur la touche ▲ ▼ pour sélectionner "Minuterie standard", puis appuyez sur la touche ► ou OK.

- ## 3 Appuyez sur la touche ▲ ▼ pour sélectionner Liste des enregistrements programmés, puis appuyez deux fois sur la touche OK ou ►.

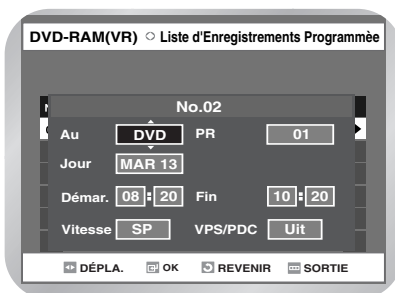
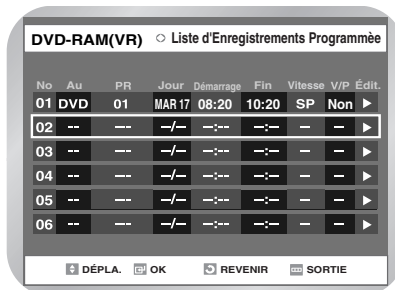

4 Régler l'option de programmation par minuterie.

- L'écran Enregistrement par minuterie s'affiche. Remplissez les champs de saisie à l'aide des flèches directionnelles.

◀▶ : permet d'atteindre l'élément précédent/suivant,

▲▼ : permet de définir une valeur.

- **Au** : sélectionnez le moyen d'enregistrement (DVD ou magnéto).
- **PR** : la source d'entrée vidéo (AV1 ou AV2) ou le canal de diffusion dont vous souhaitez programmer l'enregistrement.
- **Jour** : réglez le jour d'enregistrement.
- **Démarrage/Fin** : heure de début et de fin de l'enregistrement programmé
- **Vitesse** : voir page 72.
- **VPS** : Système de programme vidéo.
- **PDC** : Contrôle de livraison du programme.

DVD

AUTO : Sélectionnez cette option lorsque vous souhaitez régler la qualité vidéo automatiquement. Elle dépend alors de la durée disponible présente sur le DVD.

XP (haute qualité) : Sélectionnez lorsque la qualité vidéo est importante. (Env. 1 heure)

SP (qualité standard) : Sélectionnez cette option pour enregistrer en qualité standard. (Env. 2 heures)

LP (faible qualité) : Sélectionnez cette option lorsqu'une longue durée d'enregistrement est requise. (Env. 4 heures)

EP (mode étendu) : Sélectionnez cette option lorsqu'une durée d'enregistrement plus longue est requise. (Env. 6 heures et 1,2Mo/s)

Magnétoscope

AUTO : dépend de l'espace restant sur la cassette vidéo.

SP : lecture Standard, la meilleure qualité d'image.

LP : lecture très longue durée, pour une durée d'enregistrement maximale (3 x SP).

5 Appuyez sur la touche OK.

Si vous faites une erreur

Appuyez sur la touche ◀▶ pour sélectionner l'élément que vous souhaitez modifier.

Si les réglages du programmeur se chevauchent

Les programmes sont enregistrés par ordre de priorité. Si l'enregistrement programmé est réglé pour le premier programme puis de nouveau pour le second programme et que les deux programmes se chevauchent, le message suivant apparaît à l'écran : Ce réglage est identique à 1_ Le message indique que le premier travail est prioritaire. Une fois le premier enregistrement terminé, l'enregistrement du second programme commence.

Pour quitter le réglage actuel sans enregistrer
Appuyez sur la touche MENU.

Pour revenir au menu précédent
Appuyez sur la touche RETURN si vous ne souhaitez pas programmer d'enregistrement.

6 Eteignez l'appareil pour mettre fin à la programmation.

- ⊖ s'affiche sur le panneau frontal. Cela signifie qu'un enregistrement est programmé.
- ⊖ clignote si aucun disque ou aucune cassette n'a été inséré dans l'appareil.



Remarque

- La durée de l'enregistrement peut être différente de celle programmée selon le disque et le statut d'enregistrement programmé total (par exemple, des heures d'enregistrement qui se chevauchent, ou lorsque l'enregistrement précédent se termine moins de 2 minutes avant le début de l'enregistrement suivant).

Editer la liste des enregistrements programmés



Suivez les instructions pour éditer la liste des enregistrements programmés.

Editer les paramètres d'un enregistrement programmé

1 Appuyez sur la touche MENU.

2 Appuyez sur la touche ▲▼ pour sélectionner "Programme", puis appuyez sur la touche ▶ ou OK.



- 3 Appuyez sur la touche ▲▼ pour sélectionner “Minuterie standard”, puis appuyez sur la touche ► ou OK.

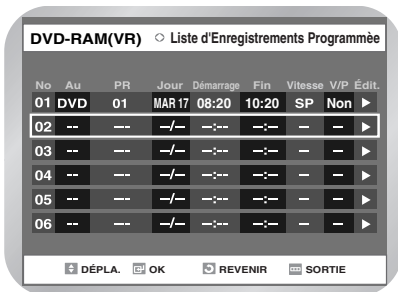

- 4 Appuyez sur les touches ▲▼ pour sélectionner le nombre d’enregistrements programmés que vous souhaitez modifier, puis appuyez la touche OK ou ►.

- Les éléments Éditer et Supprimer s’affichent.

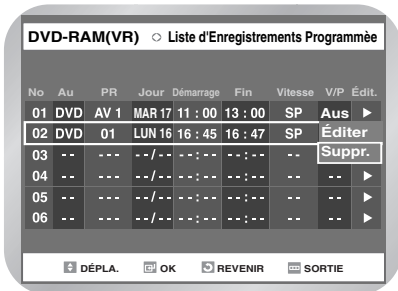

- 5 Appuyez sur la touche ▲▼ pour sélectionner Éditer, puis appuyez sur la touche OK.

- L’écran Enregistrement par minuterie s’affiche. Éditez les éléments que vous souhaitez modifier. Consultez la section Enregistrement programmé pour plus d’informations sur les éléments de saisie des enregistrements programmés. (71 page)

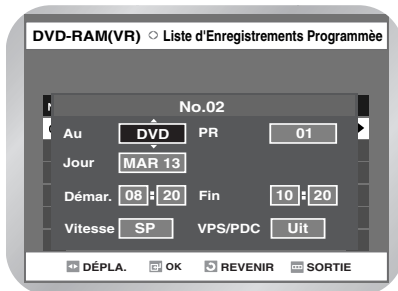

- 6 Appuyez sur la touche OK pour valider le paramètre modifié.

Suppression d’une programmation d’enregistrement



Suivez ces instructions pour supprimer une entrée de la liste des enregistrements programmés.

- 1 Appuyez sur la touche MENU.
- 2 Appuyez sur la touche ▲▼ pour sélectionner “Programmation”, puis appuyez sur la touche ► ou OK.
- 3 Appuyez sur la touche ▲▼ pour sélectionner “Minuterie standard”, puis appuyez sur la touche ► ou OK.

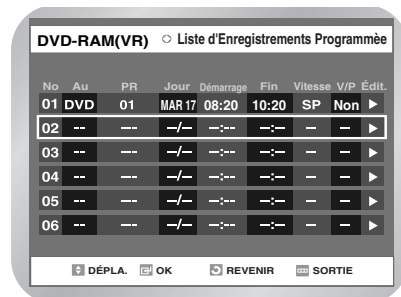

- 4 Appuyez sur les touches ▲▼ pour sélectionner le nombre d’enregistrements programme que vous souhaitez supprimer, puis appuyez sur la touche OK.

- Les éléments Éditer et Supprimer s’affichent.

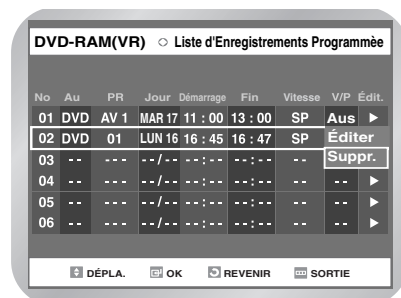

- 5** Appuyez sur la touche ▲▼ pour sélectionner Supprimer, puis appuyez sur la touche OK.
- Vous serez invité à confirmer la suppression au moyen du message : 'Souhaitez-vous supprimer No.01?'.

- 6** Appuyez sur les touches ◀▶ pour sélectionner Oui, puis appuyez sur la touche OK.
- L'entrée sélectionnée est supprimée de la liste.

- 7** Une fois l'opération terminée, appuyez sur la touche MENU. L'écran de menu se referme.

Réglez la fonction ShowView étendue

La fonction ShowView étendue permet de résoudre les problèmes liés aux retards ou aux rallongements des émissions en prévoyant volontairement un temps d'enregistrement plus important.

Vous pouvez ainsi ajouter jusqu'à 60 minutes.

- Utilisez cette fonction uniquement si la fonction PDC est désactivée ou non disponible.

- 1** Ouvrir "MENU"
- Appuyez sur la touche menu, le DVD arrêté.

- 2** Choisir "Programme"
- A l'aide des touches ▲▼ déplacez la barre de sélection sur "programme" puis appuyez sur la touche ▶ ou sur OK pour valider.

- 3** Choisir "Étendre ShowView"
- A l'aide des touches ▲▼ déplacez la barre de sélection sur Show view étendue puis appuyez sur OK pour valider.

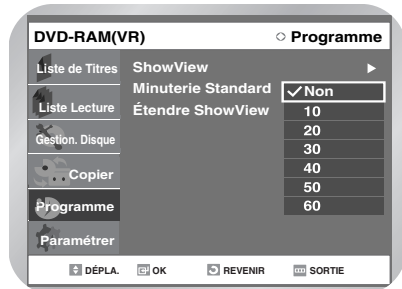
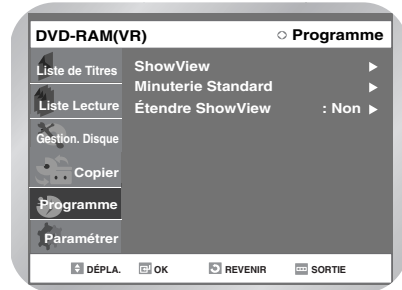

- 4** A l'aide des touches ▲▼ choisir le temps de show view étendue puis appuyez sur ▶ ou sur OK pour valider.

- 5** Appuyez sur la touche MENU après avoir fini l'opération.

Regarder une émission que l'on est en train d'enregistrer (Time Slip)



Cette fonction vous permet de regarder les 10 dernières secondes enregistrées sur l'écran PIP tout en continuant l'enregistrement.

- 1 Pendant l'enregistrement, appuyez sur la touche TIME SLIP de la télécommande.
 - Les 10 dernières secondes d'enregistrement sont lues dans l'écran PIP.
 - Cette fonction est disponible 10 secondes après que vous ayez appuyé sur la touche REC.
 - Sur l'écran TIME SLIP, vous pouvez lire, rechercher ou effectuer d'autres opérations sur le programme enregistré à l'aide des touches relatives à la lecture. Appuyez sur la touche ◀◀ pour effectuer une recherche en ordre inverse sur l'enregistrement, de la fin vers le début. Appuyez sur la touche ▶▶ pour effectuer une recherche sur les 10 dernières secondes d'enregistrement.

- 2 Appuyez une fois sur la touche ■ (STOP) pour désactiver la fonction TIME SLIP.
 - Pour arrêter un enregistrement lorsque la fonction TIME SLIP est active, appuyez deux fois sur la touche ■ (STOP).



- La fonction Time Slip n'est disponible qu'avec les DVD-RAM.
- La fonction Time Slip n'est pas utilisable lors de l'enregistrement de DV.

Enregistrer à partir d'appareils externes

Preliminary

Vérifiez le temps d'enregistrement restant sur votre support. Ajustez la vitesse d'enregistrement en conséquence.

- 1 Connectez la prise de votre équipement externe à la prise péritel ou AUX en utilisant le câble audio/vidéo.
- 2 Allumez votre combiné enregistreur DVD - magnétoscope et passez en mode Entrée de ligne à l'aide de la touche INPUT SEL de la télécommande. L'affichage du panneau frontal change selon la séquence suivante
→ PR → AV1 → AV2 → AUX → DV
- 3 Lorsque votre combiné enregistreur DVD-magnétoscope est en mode stop, réglez le mode de fonctionnement de vos appareils externes sur Lecture.
- 4 Appuyez sur la touche ● (REC) de votre combiné enregistreur DVD -magnétoscope lorsque l'image à partir de laquelle vous souhaitez commencer l'enregistrement s'affiche.
- 5 Appuyez sur la touche ■ (STOP) de votre combiné enregistreur DVD-magnétoscope lorsque l'enregistrement est terminé.



- Consultez également le manuel d'utilisation de vos appareils externes lorsque vous enregistrez à partir du mode Entrée de ligne à l'aide du câble Audio/Vidéo.

Enregistrer au moyen d'un connecteur DV



Suivez ces instructions pour enregistrer sur un disque ou une cassette les sorties d'un caméscope qui dispose d'une prise sortie DV.

- 1 Connectez le connecteur de sortie DV de votre caméscope sur le connecteur d'entrée DV situé à l'avant de votre enregistreur DVD -magnéto-scope à l'aide d'un câble DV.
- 2 Allumez votre combiné enregistreur DVD -magnéto-scope et passez en mode DV à l'aide de la touche INPUT SEL de la télécommande.
- 3 Votre combiné enregistreur DVD-magnéto-scope étant en mode stop, réglez le mode de fonctionnement de votre caméscope sur Lecture.
- 4 Appuyez sur la touche ●(REC) de votre combiné enregistreur DVD -magnéto-scope lorsque l'image à partir de laquelle vous souhaitez commencer l'enregistrement s'affiche.
- 5 Appuyez sur la touche ■(STOP) de votre combiné enregistreur DVD-magnéto-scope lorsque l'enregistrement est terminé.



Remarque

- Certains caméscopes peuvent ne pas fonctionner avec votre combiné enregistreur DVD -magnéto-scope même s'ils sont dotés d'un connecteur de sortie DV.
- Consultez également le manuel d'utilisation de votre caméscope lorsque vous enregistrez via un connecteur DV.

Enregistrement de base avec le magnéto-scope

Preliminary

Avant de commencer

1. Vérifiez le canal de la télévision et les branchements de l'antenne.
2. Vérifiez l'espace disponible du disque.
Vous pouvez enregistrer une émission de télévision en cours en insérant une cassette vierge et en appuyant sur la touche ●(REC). Vous pouvez même ajouter du temps par tranches de 30 minutes et jusqu'à 9 heures en appuyant plusieurs fois sur la touche ●(REC); Cf. page 68.



Remarque

- Assurez-vous que votre cassette vidéo est munie de sa languette de sécurité. Si la languette a été enlevée, vous pouvez recouvrir l'ouverture avec un petit morceau de ruban adhésif. Avertissement : ne couvrez pas cette ouverture si vous n'êtes pas sûr de vouloir enregistrer sur cette cassette.

- 1 Insérez une cassette
Insérez une cassette VHS vierge dans le magnéto-scope.
 - Assurez-vous que la bande est suffisamment longue pour pouvoir enregistrer la totalité du programme. Pour modifier la vitesse d'enregistrement, consultez la page 77.
- 2 Sélectionnez un programme à enregistrer.
Utilisez les touches numériques, les touches PROG/TRK ou les touches directionnelles V / ^ pour sélectionner le Programme désiré, ou appuyez sur la touche INPUT SEL pour sélectionner AV1, AV2 ou AUX ou DV si vous enregistrez à partir d'un appareil externe connecté aux entrées de avant et arrière, respectivement.
- 3 Commencer l'enregistrement
Appuyez sur la touche REC de la télécommande ou du panneau frontal.
Pour les options disponibles lorsque l'enregistrement est en cours, consultez la section Fonctions d'enregistrement spéciales.
- 4 Mise en pause/Reprise de l'enregistrement
Appuyez sur la touche II(REC/PAUSE). Appuyez de nouveau sur la touche ●(REC) pour reprendre l'enregistrement.
- 5 Arrêter l'enregistrement
Appuyez sur la touche ■(STOP).

Fonctions spéciales d'enregistrement

Lorsqu'un enregistrement est en cours, vous pouvez regarder une autre chaîne, regarder un support différent ou ajouter de la durée d'enregistrement par tranches de 30 minutes.

1 Regarder une chaîne différente
Appuyez sur la touche TV/VCR de la télécommande pour activer votre syntoniseur TV, puis sélectionnez une chaîne différente sur votre téléviseur.

2 Regarder un média différent pendant l'enregistrement
Vous pouvez regarder un DVD pendant qu'un enregistrement s'effectue sur le magnétoscope ou regarder une cassette vidéo pendant qu'un enregistrement est en cours sur l'enregistreur DVD.

- Pendant que le magnétoscope enregistre le programme, insérez un DVD dans le tiroir de l'enregistreur DVD. La sortie passe automatiquement sur DVD et la lecture commence.
- Pendant un enregistrement sur DVD, insérez une cassette vidéo dans le magnétoscope. La sortie passe automatiquement sur magnétoscope et la lecture commence. (Uniquement si la languette de sécurité de la cassette a été enlevée)

3 Ajouter du temps supplémentaire.
Consultez la section One-Touch Recording (OTR).

4 Enregistrer un DVD et une cassette vidéo en même temps
Vous pouvez regarder un DVD pendant qu'un enregistrement s'effectue sur le magnétoscope ou regarder une cassette vidéo pendant qu'un enregistrement est en cours sur l'enregistreur DVD.

- Appuyez sur la touche DVD/VCR pour régler l'appareil sur le mode DVD ou magnétoscope.
- Choisissez le mode Entrée de (PR-AV1-AV2-AUX-DV) pour le DVD ou le magnétoscope.
- Choisissez le mode REC SPEED de l'enregistreur DVD ou du magnétoscope.
- Appuyez sur la touche REC de l'enregistreur DVD ou du magnétoscope.



- Lorsque l'appareil est connecté au téléviseur au moyen d'un câble S-Vidéo l'écran de lecture de la cassette vidéo ne s'affiche pas lors de l'enregistrement du DVD.
- Il est impossible d'enregistrer deux chaînes différentes en même temps.
- L'enregistreur DVD et le magnétoscope ne peuvent commencer l'enregistrement exactement au même moment. Vous devez régler un mode pour commencer l'enregistrement, puis l'autre.

Vitesse d'enregistrement

Vous pouvez réduire la vitesse d'enregistrement de SP à LP afin de bénéficier de six heures de programme sur une cassette E-180.

1 Commencer l'enregistrement
Suivez les instructions relatives à l'enregistrement de base situées à la page 76.

2 Régler la vitesse d'enregistrement
Appuyez sur la touche REC SPEED de la télécommande pour régler la Vitesse d'enregistrement sur l'une des options suivantes :

- SP - Lecture standard, pour la meilleure qualité d'images.
- LP-Lecture très longue durée, pour une durée d'enregistrement maximale (3 x SP).



- La Vitesse d'enregistrement sélectionnée apparaît sur l'afficheur du panneau frontal et sur l'écran.

Temps d'enregistrement maximum

Type	Temps d'enregistrement (en SP)
E-180	180 min. ou 3 heures
E-240	240 min. ou 4 heures
E-280	280 min. ou 4 heures et 40 min.
E-300	300 min. ou 5 heures



- Lorsque vous regardez ou enregistrez sur le magnétoscope pendant un enregistrement DVD, certaines touches de fonction risquent de ne pas fonctionner. Le message "Cette fonction n'est pas disponible." s'affiche.

Copier vers l'enregistreur DVD ou le magnétoscope



Vous pouvez copier de l'enregistreur DVD vers le magnétoscope ou du magnétoscope vers l'enregistreur DVD. Appuyez sur la touche MENU et sélectionnez Copier.



Copie de l'enregistreur DVD vers le magnétoscope



VR mode

1 Sélectionnez DVD --> VCR pour copier de l'enregistreur DVD vers le magnétoscope.

- Vérifiez l'espace disponible du disque.

2 Si vous souhaitez copier une liste de copie, choisissez Editer liste de copie.

- Pour copier à partir de Editer la liste de copie, vous devez créer une liste de copie. Pour créer et sélectionner une nouvelle liste de copies (Cf. pages 88-89).
- Si vous souhaitez copier directement, choisissez Copie directe.



3 Sélectionnez la liste de copie que vous souhaitez copier

à l'aide des touches ▲ ▼ puis appuyez sur la touche ▶ Pour copier la liste de lecture, sélectionnez "Copier".



Copie directe de l'enregistreur de DVD vers le magnétoscope



1 Insérez le disque DVD que vous voulez copier.

2 Insérez une cassette VHS.

3 Appuyez sur la touche VCR du panneau avant ou de la télécommande.

4 Appuyez sur le bouton STOP pour arrêter l'enregistrement



- Si le format audio est réglé sur DVD DTS, le son ne sera pas enregistré sur une bande VHS.

I Copie du magnétoscope vers l'enregistreur DVD

1 Sélectionnez VCR --> DVD pour copier du magnétoscope vers l'enregistreur DVD.

La scène VCR --> DVD s'affiche.

- Vérifiez l'espace disponible du disque.



2 Appuyez sur la touche OK pour sélectionner la position de départ.

Vous pouvez utiliser les touches ►II, ◀◀ ou ►►, ◀◀◀ ou ►►► pour rechercher la position de départ.

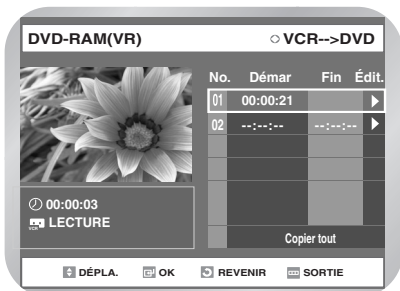

3 Sélectionnez la position de fin de la même manière.

Une liste de copie est créée.

- La liste de copie ne pourra être sauvegardée si vous appuyez sur les touches RETURN ou MENU pour sortir du menu.

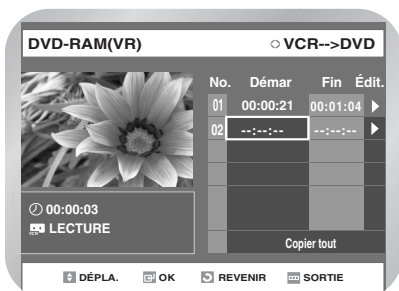

4 Appuyez sur la touche OK pour sélectionner la liste que vous souhaitez copier.

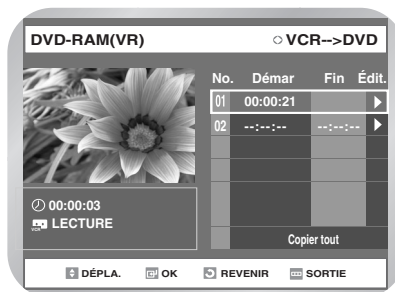

5 Pour copier la liste de copie, sélectionnez "Copier".

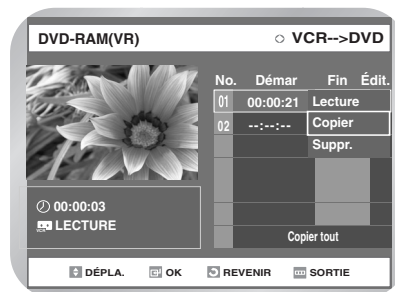

- Le magnétoscope se met en avance rapide, recherche la position de départ et commence automatiquement une copie.
- Il se peut que les points de départ et de fin ne correspondent pas exactement.
- Si vous souhaitez copier tout le contenu, sélectionnez "Copier tout".

I Copie directe du magnétoscope vers l'enregistreur de DVD

1 Insérez la cassette VHS que vous souhaitez copier.

2 Insérez un DVD enregistrable.

3 Appuyez sur la touche DVD copy du panneau avant ou de la télécommande.

4 Appuyez sur la touche STOP pour arrêter l'enregistrement.

Afficher les fonctions de menu d'un disque



Différentes fonctions de menu sont proposées en fonction du type de disque. Appuyez sur la touche MENU.

Pas de disque



Programme
Paramétré

- Afficher les fonctions de menu d'un disque 80
- Afficher la liste des titres 82
- Lire une entrée de la liste de titres . 83
- Renommer une entrée de la liste de titres 84
- Supprimer une entrée de la liste de titres 85
- Verrouiller une entrée de la liste de titres 86
- Supprimer une section d'une entrée de la liste des titres 87
- Créer une entrée dans la Liste de lecture 88
- Éditer une entrée de la Liste de lecture 90
- Editer une scène pour une liste de lecture 91
- Copier une liste de lecture vers le magnétoscope Mode VR 95
- Supprimer une entrée d'une liste de lecture Mode VR 95
- Gestionnaire de disque 96

DVD-VIDÉO

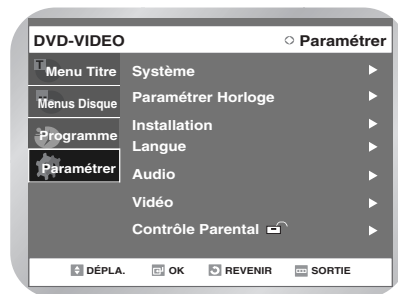

Menu Titre
Menus Disque
Programme
Paramétré

CD

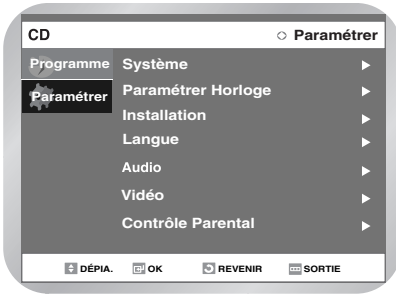

Programme
Paramétrer

DVD-RW(VR)



Liste de Titres
Liste Lecture
Gestion. Disque
Copier
Programme
Paramétrer

JPEG+MP3



Photo
Musique
Programme
Paramétrer

DVD-R(V)



Liste de Titres
Gestion. Disque
Copier
Programme
Paramétrer

DVD-RAM(VR)



Liste de Titres
Liste Lecture
Gestion. Disque
Copier
Programme
Paramétrer



Remarque

- Appuyez de nouveau sur la touche MENU pour masquer l'écran de menu. Vous pouvez configurer les paramètres dans l'écran Configuration à l'aide des flèches directionnelles et de la touche OK.
- Si l'enregistrement ou l'édition n'ont pu être terminés correctement en raison d'une erreur, comme une soudaine coupure d'alimentation, il se peut qu'ils n'aient pas été effectués. Sachez qu'un matériel qui a été endommagé ne peut retrouver son contenu d'origine.

Afficher la liste des titres



Vous pouvez lire les titres enregistrés, éditer un nom de titre, éditer une liste d'enregistrement et verrouiller ou déverrouiller une liste d'enregistrement.

1 Appuyez sur la touche MENU.



- Liste de titres : Titre fait référence à un flux vidéo enregistré. La Liste des titres ouvre une liste destinée à vous aider à sélectionner un titre. La liste des titres étant constituée d'informations sur le flux en cours d'enregistrement, si un titre est supprimé, ce titre ne pourra plus être lu.

2 Appuyez sur la touche ▲ ▼ pour sélectionner Liste de titres, puis appuyez sur la touche OK ou ►

ou enfoncez la touche LISTE DE TITRE de la télécommande.

- L'écran Liste de titres s'affiche.

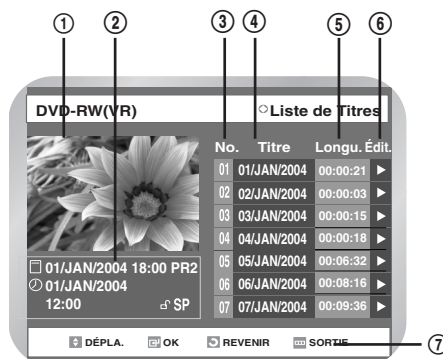

- ① Écran de Lecture de l'entrée enregistrée.
- ② Fenêtre d'information pour l'entrée sélectionnée : nom du titre, date d'enregistrement, durée de l'enregistrement, état de verrouillage, mode d'enregistrement.
- ③ N° d'enregistrement.
- ④ Titre de l'enregistrement.
- ⑤ Durée de l'enregistrement (c.-à-d., durée de lecture).
- ⑥ Eléments d'édition de la liste des enregistrements.
- ⑦ Affichage des touches.

Éléments d'édition de la liste des enregistrements

1 Appuyez sur la touche ▲ ▼ pour sélectionner une entrée à éditer, puis appuyez sur la touche OK ou ►.

- Lecture : Permet de lire l'entrée sélectionnée.
- Renommer : Permet de modifier le titre de l'entrée sélectionnée.
- Supprimer : Permet de supprimer l'entrée sélectionnée de la liste.
- Éditer : Permet de supprimer une section. DVD-RW (mode VR)/-RAM
- Protection : Permet de verrouiller ou de déverrouiller l'entrée sélectionnée.

2 Appuyez sur la touche MENU une fois l'opération terminée. L'écran de menu se referme.

Lire une entrée de la liste de titres



Suivez les instructions suivantes pour supprimer une entrée de la Liste de titres.

- 4 Appuyez sur la touche ▲▼ pour sélectionner Lecture, puis appuyez sur la touche OK.
- La lecture de l'entrée sélectionnée (titre) commence.



- Vous pouvez également lire un programme enregistré en appuyant sur la touche ANYKEY et en utilisant le titre, le chapitre ou la durée.

- 1 Appuyez sur la touche MENU.



- 2 Appuyez sur la touche ▲▼ pour sélectionner Liste de titres, puis appuyez sur la touche OK ou ►.
ou enfoncez la touche TITLE LIST de la télécommande.

- L'écran Affichage de la liste des titres s'affiche.

- 3 Appuyez sur la touche ▲▼ pour sélectionner l'entrée de la Liste de titres que vous souhaitez lire, puis appuyez sur la touche OK ou ►.

- Le menu Editer la liste de films s'affiche.

Renommer une entrée de la liste de titres



Suivez les instructions suivantes pour renommer une entrée d'une liste de titres, c.-à-d. pour modifier le titre d'un programme enregistré.

- 1 Appuyez sur la touche MENU.
- 2 Appuyez sur la touche ▲▼ pour sélectionner Liste de titres, puis appuyez sur la touche ENTER ou ► ou enfoncez la touche **TITLE LIST de la télécommande**.
 - L'écran Affichage de la liste des titres s'affiche.
- 3 Appuyez sur la touche ▲▼ pour sélectionner l'entrée de la Liste de titres que vous souhaitez renommer, puis appuyez sur la touche OK ou ►.
 - Le menu Editer la liste de titres s'affiche.



- 4 Appuyez sur la touche ▲▼ pour sélectionner Renommer, puis appuyez sur la touche OK.
 - L'écran Renommer s'affiche.

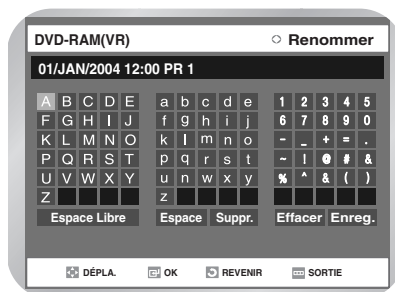

- 5 Entrez les caractères désirés à l'aide des touches directionnelles (▲▼◀▶).
 - Retour arrière : déplace le curseur sur le caractère précédent. (similaire à EFFACER)
 - Espace : permet d'insérer un espace ou de déplacer le curseur vers la droite.
 - Supprimer : permet de supprimer le caractère situé au niveau du curseur.
 - Effacer : permet de supprimer tous les caractères saisis.
 - Enregistrer : permet d'enregistrer les caractères saisis.
- 6 Appuyez sur les touches directionnelles pour sélectionner Enregistrer, puis appuyez sur la touche OK.
 - Le nom modifié du titre s'affiche sous la rubrique titre de l'entrée sélectionnée.



Supprimer une entrée de la liste de titres



Suivez ces instructions pour supprimer une entrée de la liste des titres.

1 Appuyez sur la touche MENU.

2 Appuyez sur la touche ▲▼ pour sélectionner Liste de titres, puis appuyez sur la touche ENTER ou ►
ou enfoncez la touche **TITLE LIST** de la télécommande.

- L'écran Affichage de la liste des titres s'affiche.

3 Appuyez sur la touche ▲▼ pour sélectionner l'entrée de la Liste de titres que vous souhaitez supprimer, puis appuyez sur la touche OK ou ►.

- Le menu Editer la liste de titres s'affiche.



- 4 Appuyez sur la touche ▲▼ pour sélectionner Supprimer, puis appuyez sur la touche OK.
- DVD-RAM (VR), DVD-RW (mode VR) : si une liste de lecture est présente, le message "Souhaitez-vous supprimer? (Les listes de lecture liées risquent d'être supprimées.)" s'affiche. DVD-RW (mode Vidéo), DVD-R : si aucune liste de lecture n'est présente, le message "Souhaitez-vous supprimer s'affiche.
 - Il est impossible de supprimer une entrée protégée. Si vous souhaitez supprimer une entrée protégée, sélectionnez "Non" dans le menu Protection.



- Une entrée supprimée de la liste des titres ne peut plus être restaurée.

5 Appuyez sur la touche ◀▶ pour sélectionner Oui, puis appuyez sur la touche OK.

Verrouiller une entrée de la liste de titres



Suivez ces instructions pour verrouiller une entrée si vous souhaitez la protéger d'une suppression accidentelle.

1 Appuyez sur la touche MENU.

2 Appuyez sur la touche ▲▼ pour sélectionner Liste de titres, puis appuyez sur la touche OK ou ►.

- L'écran Affichage de la liste des titres s'affiche.

3 Appuyez sur la touche ▲▼ pour sélectionner l'entrée de la Liste de titres que vous souhaitez protéger, puis appuyez sur la touche OK ou ►.

- Le menu Editer la liste de titres s'affiche.



4 Appuyez sur la touche ▲▼ pour sélectionner Protection, puis appuyez sur la touche OK.

- Vous serez invité à valider votre choix dans un message de confirmation 'Protection du titre'.

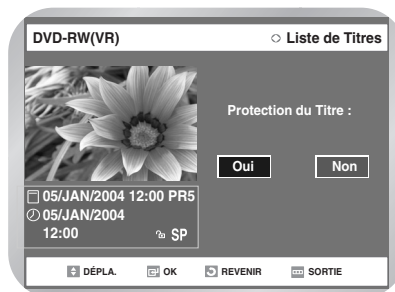

5 Appuyez sur la touche ◀▶ pour sélectionner Activée, puis appuyez sur la touche OK.

- L'icône en forme de clé (🔑) de la fenêtre d'information de l'entrée sélectionnée passe en statut verrouillé.

Supprimer une section d'une entrée de la liste des titres



VR mode

Suivez ces instructions pour supprimer une section d'une entrée de la liste des titres.

- 1 Appuyez sur la touche MENU.
 - Une section supprimée de la liste des titres ne peut plus être restaurée.

- 2 Appuyez sur la touche ▲▼ pour sélectionner Liste de titres, puis appuyez sur la touche OK ou ►
 - ou enfoncez la touche TITLE LIST de la télécommande.
 - L'écran Affichage de la liste des titres s'affiche.

- 3 Appuyez sur les touches ▲▼ pour sélectionner l'entrée de la Liste de titres que vous souhaitez modifier, puis appuyez sur la touche OK ou ►.
 - Le menu Editer la liste de titres s'affiche.



- 4 Appuyez sur la touche ▲▼ pour sélectionner Éditer, puis appuyez sur la touche OK. Le Programme d'édition s'affiche.

- 1 Barre de lecture
- 2 Temps de lecture
- 3 Fenêtre Point de démarrage de la suppression de la section et heure
- 4 Fenêtre Point de fin de la suppression de la section et heure



- 5 Sélectionnez le point de démarrage et le point de fin de la section que vous souhaitez supprimer à l'aide des touches liées à la lecture.
 - Touches relatives à la lecture : ►||, ◀◀, ▶▶.

- Remarque** ■ Une section supprimée de la liste des titres ne peut plus être restaurée.

- 6 Appuyez sur la touche ▲▼ pour sélectionner Début, puis appuyez sur la touche OK.
 - L'image et l'heure du point de démarrage s'affichent dans la fenêtre Démarrage.



7 Appuyez sur la touche OK au point de fin.

8 L'image et l'heure du point de fin s'affichent dans la fenêtre Fin.



9 Appuyez sur les touches ▲ ▼ pour sélectionner Supprimer, puis appuyez sur la touche OK.

- Le message "Souhaitez-vous supprimer?" s'affiche.
- Si vous souhaitez annuler, appuyez sur la touche RETURN pour revenir à l'écran Liste des titres.



10 A l'aide des touches ◀ ▶ sélectionnez Nouvelle liste de lecture, puis appuyez sur oui sur OK pour valider.

11 Appuyez sur la touche MENU pour quitter le menu une fois l'opération terminée. L'écran Liste de titres se ferme.



Remarque

- La longueur de la sélection à supprimer doit être supérieure à 5 secondes.
- Si la durée de la section à supprimer est inférieure à 5 secondes, le message "La plage est trop courte" apparaît.
- Si le point de fin précède le point de démarrage, le message "Le point de fin ne peut pas se situer avant le point de démarrage" apparaît.

Créer une entrée dans la Liste de lecture



VR mode

Suivez ces instructions pour créer une nouvelle liste de lecture à partir d'un titre enregistré.

1 Appuyez sur la touche MENU lorsque le disque est arrêté.

2 Appuyez sur la touche ▲ ▼ pour sélectionner Liste de lecture, puis appuyez sur la touche OK ou ▶.



3 Appuyez sur la touche ▲ ▼ pour sélectionner Nouvelle liste de lecture, puis appuyez sur la touche OK ou ▶.

- L'écran Créer une scène s'affiche.



Remarque

- Liste de lecture : Fait référence à une unité de lecture, qui est créée en sélectionnant une scène donnée dans la Liste des titres. Seules les informations nécessaires à la lecture d'une scène donnée étant incluses dans une liste de lecture, même si une liste est supprimée, le flux original ne sera pas supprimé.

4 Sélectionnez le point de démarrage de la section à partir de laquelle vous souhaitez créer une nouvelle scène à l'aide des touches liées à la lecture, puis appuyez sur la touche ►||.

- Touches relatives à la lecture: ►||, ►||, ◀◀, ►►, ◀◀

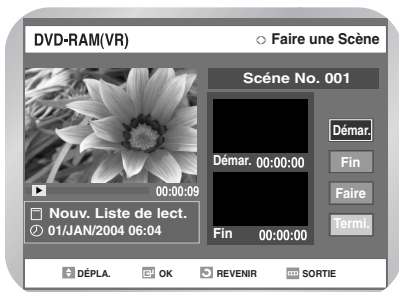

5 Appuyez sur la touche ▲▼ pour sélectionner Début, puis appuyez sur la touche OK.

- L'image et l'heure du point de démarrage s'affichent dans la fenêtre Démarrage.
- La barre de sélection jaune se déplace vers l'élément Fin.

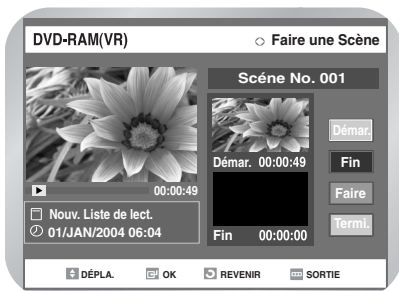

6 Sélectionnez le point de démarrage de la section à partir de laquelle vous souhaitez créer une nouvelle scène à l'aide des touches liées à la lecture, puis appuyez sur la touche ►||.

7 Appuyez sur la touche OK au point de fin.

- L'image et l'heure du point de fin s'affichent dans la fenêtre Fin.
- La barre de sélection jaune se déplace vers l'élément Créer.



8 Appuyez sur la touche OK pour valider.

- Un nouvel écran Créer une scène s'affiche.
- Les scènes à créer vont être ajoutées à la liste de lecture actuelle.
- Répétez les étapes précédentes pour créer plusieurs scènes.



- Si vous voulez créer une nouvelle liste de lecture, allez à l'étape 1.
- Vous pouvez vérifier et voir toutes les pages en éditant l'écran des scènes (voir page 91).

9 Si vous souhaitez annuler, appuyez sur les touches ▲▼ pour sélectionner Termi. puis enfoncez la touche OK.

- L'écran Éditer la liste de lecture s'affiche.

10 Appuyez sur la touche MENU ou RETURN pour quitter le menu.

- L'écran Liste de lecture se referme.



- Vous pouvez créer jusqu'à 99 entrées dans une liste de lecture.

Éditer une entrée de la Liste de lecture



Suivez les instructions suivantes pour lire ou éditer (renommer, éditer une scène, copier et supprimer) les listes de lecture récemment créées.

- 1 Appuyez sur la touche MENU lorsque le disque est arrêté.
- 2 Appuyez sur la touche ▲▼ pour sélectionner Liste de lecture, puis appuyez sur la touche OK ou ►.
- 3 Appuyez sur la touche ▲▼ pour sélectionner Éditer la liste de lecture, puis appuyez sur la touche OK ou ►, ou appuyez sur la touche **PLAY LIST** de la télécommande.
 - L'écran Éditer la liste de lecture s'affiche.

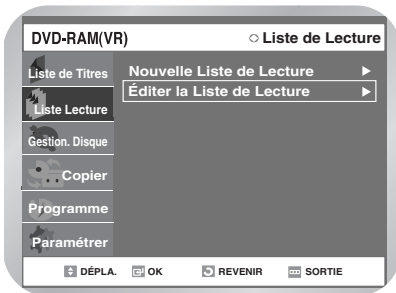

- 4 Appuyez sur la touche ▲▼ pour sélectionner l'entrée (le titre) de la liste de lecture que vous souhaitez éditer, puis appuyez sur la touche OK ou ►.
 - Le menu Éditer la liste de lecture s'affiche. : Lire, Renommer, Éditer une scène, Copier, Supprimer



- 5 Appuyez sur la touche ▲▼ pour sélectionner une fonction à utiliser, puis appuyez sur la touche OK.
 - **Lecture:** Permet de lire l'entrée sélectionnée.
 - **Renommer:** permet de modifier le titre de l'entrée sélectionnée. Cette fonction est la même que l'élément Renommer du menu Éditer la liste des enregistrements.
 - **Éditer scène:** Edite des scènes de l'entrée sélectionnée.
 - **Copier:** permet de copier l'entrée sélectionnée.
 - **Supprimer:** permet de supprimer l'entrée sélectionnée de la liste.



- 6 Appuyez sur la touche MENU ou PLAY LIST une fois l'opération terminée. L'écran Liste de lecture se referme.

Lire des entrées de la liste de lecture

Suivez les instructions suivantes pour lire des entrées de la liste de lecture.

- 1 Appuyez sur la touche ▲▼ pour sélectionner Lecture, puis appuyez sur la touche OK.
 - La lecture des entrées de la liste de lecture commence.
 - Vous revenez à l'écran Éditer une liste de lecture lorsque la lecture est terminée.
- 2 Appuyez sur la touche ■ (STOP) pour arrêter la lecture en cours.
 - Vous revenez à l'écran Éditer une liste de lecture.

Renommer des entrées de la liste de lecture

Suivez les instructions suivantes pour renommer une entrée d'une liste de lecture, c.-à-d. pour modifier le titre d'une entrée d'une liste de lecture.

- 1 Appuyez sur la touche ▲▼ pour sélectionner Renommer, puis appuyez sur la touche OK.
 - L'écran Renommer s'affiche.

- 2 Entrez les caractères désirés à l'aide des touches ▲▼◀▶.
 - Cette fonction est la même que l'élément Renommer du menu Editer la liste des enregistrements.

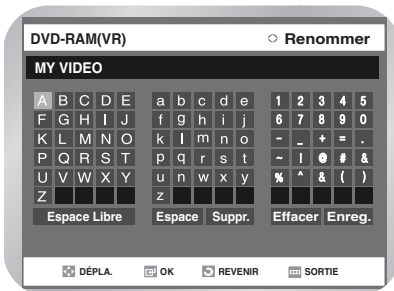

- 3 Appuyez sur les touches directionnelles pour sélectionner Enregistrer, puis appuyez sur la touche OK.
 - Le nom modifié s'affiche sous la rubrique de la liste de lecture sélectionnée.

Editer une scène pour une liste de lecture



VR mode

Suivez les instructions suivantes pour éditer des scènes pour une liste de lecture.

- 1 Appuyez sur la touche MENU lorsque le disque est arrêté.

- 2 Appuyez sur la touche ▲▼ pour sélectionner Liste de lecture, puis appuyez sur la touche OK ou ▶.

- 3 Appuyez sur la touche ▲▼ pour sélectionner Éditer la liste de lecture, puis appuyez sur la touche OK ou ▶, ou enfoncez la touche PLAY LIST de la télécommande.
 - L'écran Éditer la liste de lecture s'affiche.

- 4 Appuyez sur la touche ▲▼ pour sélectionner l'entrée (le titre) de la liste de lecture que vous souhaitez éditer, puis appuyez sur la touche OK ou ▶.
 - Le menu Éditer la liste de lecture s'affiche.



5 Appuyez sur la touche ▲▼ pour sélectionner Éditer une scène, puis appuyez sur la touche OK.

- L'écran Éditer une scène s'affiche.



A. Lire une scène de votre choix

1 Utilisez les touches ▲▼◀▶ pour sélectionner la scène que vous souhaitez lire, puis appuyez sur la touche OK.

- La lecture de l'entrée de la liste de lecture est sélectionnée.



2 Appuyez sur la touche OK.
• La lecture de la scène sélectionnée commence.

B. Modifier une scène (Remplacer une scène)

1 Utilisez les touches ▲▼◀▶ pour sélectionner la scène que vous souhaitez modifier, puis appuyez sur la touche OK.

2 Appuyez sur les touches ▲▼ pour sélectionner Modifier, puis appuyez sur OK.

- L'écran Modifier une scène s'affiche.

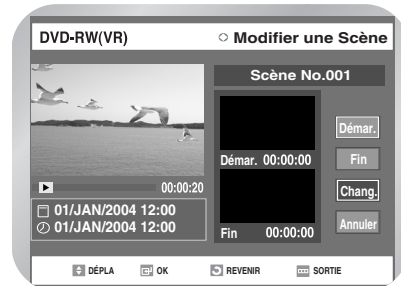

3 Sélectionnez le point de démarrage de la section à partir de laquelle vous souhaitez créer une nouvelle scène à l'aide des touches liées à la lecture.

- Touches relatives à la lecture: ▶||, ▶▶, ◀◀, ◀◀, ▶▶.

4 Appuyez sur la touche ▲▼ pour sélectionner Début, puis appuyez sur la touche OK.

- L'image et l'heure du point de démarrage s'affichent dans la fenêtre Démarrage.

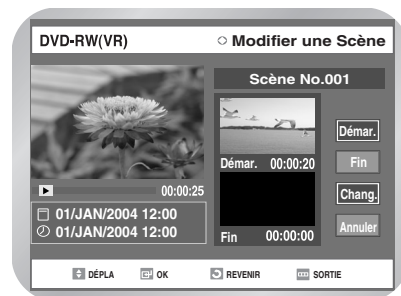

- 5 Appuyez sur la touche OK au point de fin de la scène.

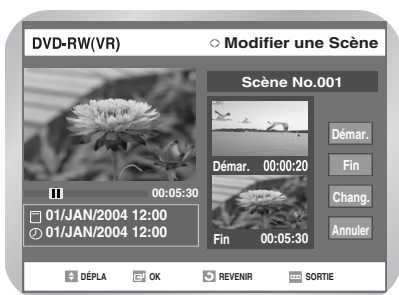

- 6 Appuyez sur la touche ▲▼ pour sélectionner Changer, puis appuyez sur la touche OK.
- La scène que vous souhaitez modifier est remplacée par la section sélectionnée.
 - Si vous souhaitez annuler une modification, sélectionnez Annuler puis appuyez sur la touche OK.

- 3 A l'aide des touches ▲▼◀▶ sélectionnez la position à laquelle vous voulez placer la scène puis appuyez sur la touche OK.
- La scène sélectionnée est déplacée vers sa nouvelle position.

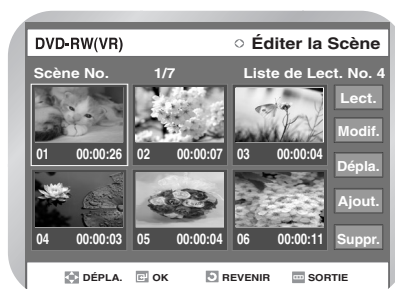

- Vous ne pouvez pas déplacer la scène sélectionnée vers la position de la scène suivante, car la scène sélectionnée doit être insérée avant cette position.

C. Déplacer une scène (Changer la position d'une scène)

- 1 Utilisez les touches directionnelles pour sélectionner la scène que vous souhaitez déplacer (changer de position), puis appuyez sur la touche OK.
- 2 Appuyez sur la touche ▲▼ pour sélectionner Déplacer, puis appuyez sur la touche OK.
- Une fenêtre de sélection jaune s'affiche sur la scène à déplacer.

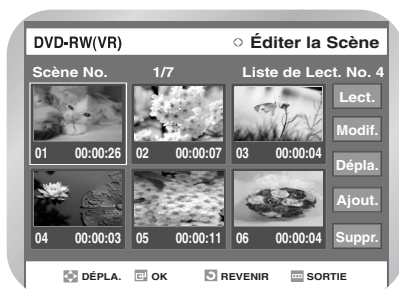

D. Ajouter une scène

- 1 A l'aide des touches ▲▼◀▶ sélectionnez la scène avant laquelle vous voulez ajouter une scène puis appuyez sur OK.
- Une fenêtre de sélection jaune s'affiche sur la nouvelle scène à ajouter.
- 2 Appuyez sur la touche ▲▼ pour sélectionner Ajouter, puis appuyez sur la touche OK.
- L'écran Ajouter une scène s'affiche.
- 3 Sélectionnez le point de démarrage de la section à partir de laquelle vous souhaitez ajouter la scène de l'étape 1 à l'aide des touches liées à la lecture.
- Touches relatives à la lecture: ▶II, ▶▶, ◀◀, ◀◀, ▶▶

- 4 Appuyez sur la touche ▲▼ pour sélectionner Début, puis appuyez sur la touche OK.
- L'image et l'heure du point de démarrage s'affichent dans la fenêtre Démarrage.



- 5 Sélectionnez le point de fin de la section dans laquelle vous souhaitez ajouter la nouvelle scène à l'aide des touches liées à la lecture.

- 6 Appuyez sur la touche ▲▼ pour sélectionner Fin, puis appuyez sur la touche OK.
- L'image et l'heure du point de fin s'affichent dans la fenêtre Fin.



- 7 Appuyez sur les touches ▲▼ pour sélectionner Ajouter, puis appuyez sur la touche OK.
- La section que vous souhaitez ajouter est ajoutée avant la scène sélectionnée dans l'étape 1.



- Si vous souhaitez annuler une modification, sélectionnez Annuler puis appuyez sur la touche OK.

E. Supprimer une scène d'une liste de lecture

- 1 A l'aide des touches ▲▼◀▶ sélectionnez Supprimer, puis appuyez sur OK.

- 2 Appuyez sur les touches ▲▼ pour sélectionner Supprimer, puis appuyez sur la touche OK.

Copier une liste de lecture vers le magnétoscope Mode VR



VR mode

- 1 Appuyez sur la touche MENU lorsque le disque est arrêté.
- 2 Appuyez sur la touche ▲▼ pour sélectionner Liste de lecture, puis appuyez sur la touche OK ou ►.
- 3 Appuyez sur la touche ▲▼ pour sélectionner Éditer la liste de lecture, puis appuyez sur la touche OK ou ►, ou appuyez sur la touche **PLAY LIST** de la télécommande.

- L'écran Éditer la liste de lecture s'affiche.



- 4 Appuyez sur la touche ▲▼ pour sélectionner l'entrée (le titre) que vous souhaitez copier vers le magnétoscope, puis appuyez sur la touche OK ou ►.

- Le menu Éditer la liste de lecture s'affiche. : Lire, Renommer, Éditer une scène, Copier, Supprimer

- 5 Appuyez sur la touche ▲▼ pour sélectionner Copier, puis appuyez sur la touche OK.
- Le titre que vous avez choisi est lu et copié sur la cassette vidéo.

Supprimer une entrée d'une liste de lecture Mode VR



VR mode

- 1 Appuyez sur la touche MENU lorsque le disque est arrêté.
- 2 Appuyez sur la touche ▲▼ pour sélectionner Liste de lecture, puis appuyez sur la touche OK ou ►.
- 3 Appuyez sur la touche ▲▼ pour sélectionner Éditer la liste de lecture, puis appuyez sur la touche OK ou ►, ou appuyez sur la touche **PLAY LIST** de la télécommande.

- L'écran Éditer la liste de lecture s'affiche.

- 4 Appuyez sur la touche ▲▼ pour sélectionner l'entrée (le titre) de la liste de lecture que vous souhaitez supprimer, puis appuyez sur la touche OK ou ►.

- Le menu Éditer la liste de lecture s'affiche. : Lire, Renommer, Éditer une scène, Copier, Supprimer.



- 5** Appuyez sur la touche ▲▼ pour sélectionner Supprimer, puis appuyez sur la touche OK.
- Vous serez invité à confirmer la suppression par le message "Souhaitez-vous supprimer?".



- 6** Appuyez sur les touches ◀▶ pour sélectionner Oui, puis appuyez sur la touche OK.
- Vous revenez automatiquement à l'écran Éditer la liste de lecture une fois l'opération terminée.



Gestionnaire de disque



Éditer le nom d'un disque

Suivez les instructions suivantes pour donner un nom à un disque.

- 1 Appuyez sur la touche MENU lorsque le disque est arrêté.
- 2 Appuyez sur la touche ▲▼ pour sélectionner Gestionnaire de disque, puis appuyez sur la touche OK ou ▶.



- 3 Appuyez sur la touche ▲▼ pour sélectionner Nom du disque, puis appuyez sur la touche OK ou ▶.

 - L'écran Éditer un nom s'affiche.

- 4 Entrez les caractères désirés à l'aide des touches directionnelles.



- 5 A l'aide des touches ▲▼◀▶ sélectionnez Enregistrer puis appuyez sur OK.
- Un nom de disque est donné au disque.



- 3 Appuyez sur la touche ▲▼ pour sélectionner Protection du disque, puis appuyez sur la touche OK ou ▶.

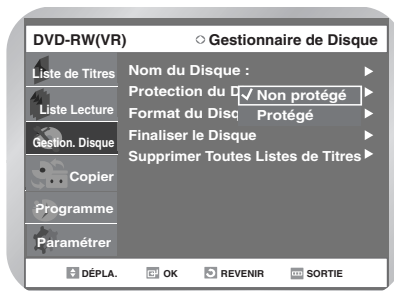

- Vous pouvez avoir besoin d'effacer la protection par cartouche ou la protection du disque avant de commencer l'édition.

Protection du disque

La Protection du disque vous permet de protéger vos disques d'un formatage du disque ou d'une suppression de programme due à une mauvaise manipulation.

- 4 Appuyez sur la touche ▲▼ pour sélectionner Protégé, puis appuyez sur la touche OK.



- 1 Appuyez sur la touche MENU lorsque le disque est arrêté.

- 2 Appuyez sur la touche ▲▼ pour sélectionner Gestionnaire de disque, puis appuyez sur la touche OK ou ▶.

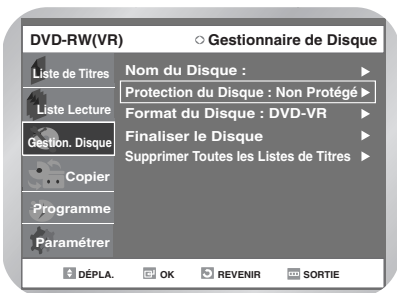

- La Protection du disque ne fonctionnera que si la protection par cartouche a été désactivée.

Formater un DVD-RAM/DVD-RW

Suivez les instructions suivantes pour formater un disque. La languette de protection de la cartouche doit être en position non protégé. La protection du disque doit également être effacée.

1 Appuyez sur la touche MENU lorsque le disque est à l'arrêt.

2 Appuyez sur les touches ▲ ▼ pour sélectionner Gestionnaire de disque, puis appuyez sur la touche OK ou ►.



3 Appuyez sur les touches ▲ ▼ pour sélectionner Formater un disque, puis appuyez sur la touche OK ou ►.

- Le message de confirmation suivant s'affiche : "Souhaitez-vous formater ce disque?".
- Si vous sélectionnez 'oui', un message de confirmation s'affichera : "Toutes les données vont être supprimées. Souhaitez-vous poursuivre?".



4 Appuyez sur les touches ◀ ▶ pour sélectionner Oui, puis appuyez sur la touche OK.

- Le disque est formaté.

DVD-RW

Le message de confirmation suivant s'affiche : "Choisissez le format d'enregistrement du DVD-RW".

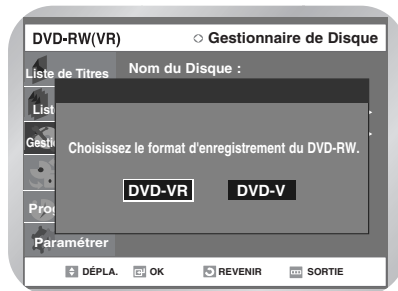

Les DVD-VR et les DVD-V sont définis selon leur format d'enregistrement.

	DVD-VR	DVD-V
Édition	Possible (une édition partielle est possible)	Impossible
DISQUE	DVD-RAM DVD-RW	DVD-RW DVD-R

Supprimer toutes les listes de titres



Suivez les instructions suivantes pour supprimer toutes les listes de titres.

1 Appuyez sur la touche MENU lorsque le disque est arrêté.

2 Appuyez sur la touche ▲▼ pour sélectionner Gestionnaire de disque, puis appuyez sur la touche OK ou ►.



3 Appuyez sur les touches ▲▼ pour sélectionner Supprimer toutes les listes de titres, puis appuyez sur la touche OK ou ►.

- Vous verrez le message 'Souhaitez-vous supprimer toutes les listes de titre ?'.



- Si vous souhaitez supprimer une entrée protégée, désactiver l'option Protéger dans la rubrique Verrouiller.
- Protection du disque : si l'option Protégée est activée ou qu'une protection par cartouche est installée lorsqu'un DVD-RAM est utilisé, aucune donnée ne peut être supprimée du disque.

4 Appuyez sur les touches ◀▶ pour sélectionner Oui, puis appuyez sur la touche OK.

- Le disque est supprimé.

Infos de protection de la cartouche (DVD-RAM)

La Protection du disque vous permet de protéger vos disques d'un formatage du disque ou d'une suppression de programme due à une mauvaise manipulation. La languette de protection de la cartouche doit être en position non protégée pour pouvoir effectuer un enregistrement sur un DVD-RAM.

1 Appuyez sur la touche MENU lorsque le disque est arrêté.

2 Appuyez sur les touches ▲▼ pour sélectionner Gestionnaire de disque, puis appuyez sur la touche OK ou ►.

3 Appuyez sur les touches ▲▼ pour sélectionner les Infos protection cartouche, puis appuyez sur la touche OK ou ►.

- Les infos protection cartouche du disque s'affichent.

Si la cartouche de disque est protégée, ouvrez le tiroir de disque et vérifiez le disque



Si la cartouche de disque n'est pas protégée, poursuivez l'enregistrement du disque.

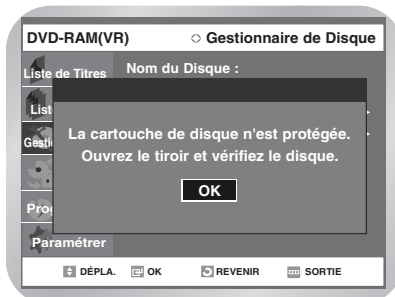

- La Protection du disque ne fonctionnera que si la protection de la cartouche est placée sur Non protégée.

Finaliser un disque



Après avoir enregistré des titres sur un DVD-RW/DVD-R à l'aide de votre graveur de DVD, le disque doit être finalisé avant de pouvoir être lu par des appareils extérieurs.

1 Appuyez sur la touche MENU lorsque le disque est arrêté.

2 Appuyez sur les touches ▲▼ pour sélectionner Gestionnaire de disque, puis appuyez sur la touche OK ou ►.

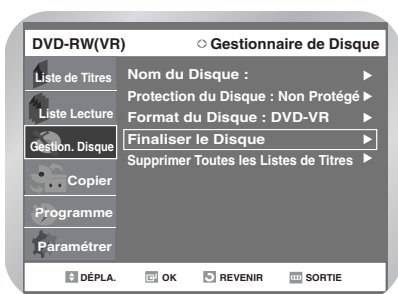

3 Appuyez sur les touches ▲▼ pour sélectionner Finaliser un disque, puis appuyez sur la touche OK ou ►.

- Le message suivant s'affiche : "Souhaitez-vous finaliser ce disque?". Si vous sélectionnez Oui, le message suivant s'affiche : "Le disque sera finalisé. Souhaitez-vous poursuivre?".

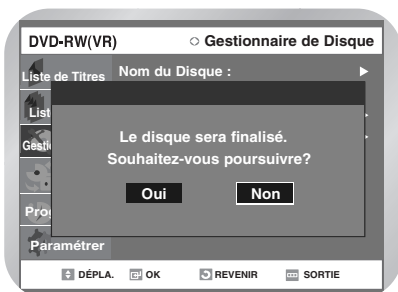

Appuyez sur les touches ◀▶ pour sélectionner Oui, puis appuyez sur la touche OK.

- Le disque est finalisé.



Remarque

- Une fois qu'un disque a été finalisé, vous ne pouvez plus supprimer d'entrées dans la liste des enregistrements.
- Après avoir été finalisé, un DVD-R fonctionne de la même manière qu'un DVD-Vidéo.
- Selon le type de disque utilisé, l'écran affiché peut être légèrement différent.
- La finalisation peut demander quelques minutes. Si vous éteignez/allumez l'appareil ou si vous ouvrez le tiroir du disque pendant le processus de finalisation, le disque sera inutilisable.

Ne pas finaliser un disque (mode V/VR)



1 Appuyez sur la touche MENU lorsque le disque est arrêté.

2 Appuyez sur les touches ▲ ▼ pour sélectionner Gestionnaire de disque, puis appuyez sur la touche OK ou ►.

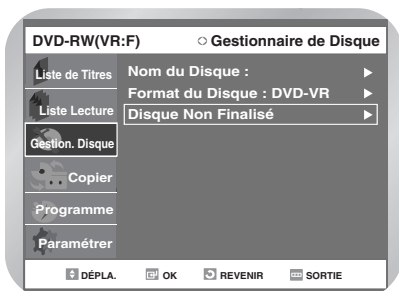

3 Appuyez sur les touches ▲ ▼ pour sélectionner Ne pas finaliser le disque, puis appuyez sur la touche OK ou ►.

- Le message suivant s'affiche : "Souhaitez-vous ne pas finaliser le disque?". Si vous sélectionnez Oui, le message suivant s'affiche : "Le disque ne va pas être finalisé . Souhaitez-vous poursuivre ?".

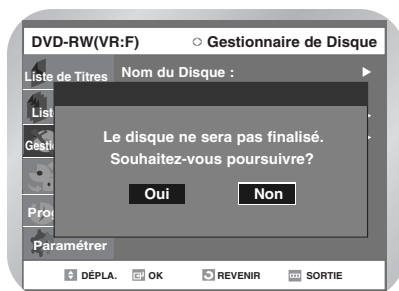
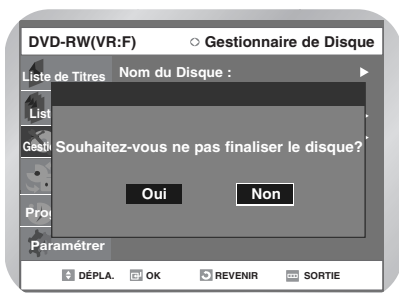

Appuyez sur les touches ◀▶ pour sélectionner Oui, puis appuyez sur la touche OK.

- Le disque n'est pas finalisé.

- Un DVD-RW peut être finalisé ou non finalisé en mode Video.

	Finalisé	Non finalisé
Marque	DVD-VIDÉO(RW)	DVD-RW(V)
Fonctionnement	Semblable à celui d'un DVD-Vidéo	Enregistrement supplémentaire, protection et suppression sont possibles.

- Un DVD-RW peut être finalisé ou non finalisé en mode VR.

	Finalisé	Non finalisé
Marque	DVD-RW(VR:F)	DVD-RW(VR)
Fonctionnement	Enregistrement supplémentaire, suppression, édition et protection sont impossibles.	Enregistrement supplémentaire, protection et suppression sont possibles.



Références

- *Dépannage (DVD-VIDÉO/DVD-RAM/
DVD-RW/DVD-R)* 103
- *Dépannage* 104
- *Problèmes et solutions (magnéto-
scope)* 105
- *Caractéristiques techniques* 106

**Dépannage (DVD-VIDÉO/DVD-RAM
/DVD-RW/DVD-R)**



Dépannage



**Problèmes et solutions (magnéto-
scope)**



Caractéristiques techniques



**GARANTIE LIMITEE A L'ACQUEREUR
D'ORIGINE**

Dépannage

(DVD-VIDÉO/DVD-RAM/DVD-RW/DVD-R)



Si votre produit ne fonctionne pas correctement, examinez les points de vérification ci-dessous avant de contacter un centre de service agréé par Samsung.

Pas d'alimentation électrique	<ul style="list-style-type: none">• Vérifiez que le cordon d'alimentation est correctement branché sur la prise murale.• Avez-vous appuyé sur le bouton d'alimentation de votre combiné enregistreur DVD-magnétoscope.
L'entrée s'affiche pendant un petit moment lorsque l'appareil est allumé.	Le combiné enregistreur DVD-magnétoscope a besoin d'un peu de temps pour s'initialiser après avoir été allumé.
Impossible d'enregistrer des programmes TV.	<ul style="list-style-type: none">• Vérifiez que le cordon d'alimentation est correctement branché sur la prise murale.• Les paramètres de chaîne du graveur de DVD ont-ils été réglés correctement?• Vérifiez l'espace disponible sur votre disque DVD-RAM/DVD-RW/DVD-R.• Vérifiez que le câble d'antenne est branché.
La programmation d'enregistrement ne fonctionne pas correctement.	<ul style="list-style-type: none">• Vérifiez de nouveau la durée d'enregistrement, l'heure de fin et l'heure actuelle.• L'enregistrement sera annulé, si l'alimentation électrique est coupée à la suite d'une panne de courant ou de toute autre raison similaire en cours d'enregistrement.
Impossible d'enregistrer.	<ul style="list-style-type: none">• Vérifiez si le disque est formaté. Ce produit ne peut enregistrer que sur des disques formatés. (Voir page 98).• Le DVD-RAM est-il protégé par une cartouche ? Positionnez la languette de protection en position non protégée.• Vérifiez l'espace disponible sur votre disque DVD-RAM/DVD-RW/DVD-R.
J'ai appuyé sur la touche REC sans résultat	L'enregistrement n'est possible qu'avec les DVD-RAM/DVD-RW/DVD-R uniquement. Si un programme est protégé contre la copie, il ne peut être enregistré.
J'ai oublié mon mot de passe pour le contrôle parental.	Appuyez sur les touches ◀ et ▶ de votre combiné enregistreur DVD - magnétoscope simultanément lorsque celui-ci est allumé. Tous les paramètres (y compris le mot de passe) seront remplacés par les paramètres par défaut. A n'utiliser qu'en cas d'absolue nécessité. (Cette fonction n'est disponible que lorsqu'aucun disque n'est inséré dans le graveur).
Impossible de lire le disque.	<ul style="list-style-type: none">• Vérifiez que le disque est inséré correctement, l'étiquette vers le haut.• Vérifiez le code de région du disque DVD.• Ce combiné enregistreur DVD-magnétoscope est incapable de lire certains types de disques (Cf. page 5).
Pas de son.	<ul style="list-style-type: none">• Êtes-vous en train de regarder un programme en mode lent ou en mode saut ? Si vous lisez un programme à une vitesse différente de la vitesse normale, aucun son n'est émis.• Vérifiez les connexions et les paramètres.• Vérifiez que le disque n'est pas endommagé. Nettoyez le disque, si nécessaire.• Vérifiez que le disque est inséré correctement, l'étiquette vers le haut.

Dépannage



L'icône  apparaît à l'écran.

Vous ne pouvez pas utiliser cette fonction à cause de l'une des raisons suivantes :
(1) Votre disque DVD ne prend pas cette fonction en charge (par exemple : angles)
(2) Vous avez demandé un titre, un chapitre ou une durée de balayage hors de portée.

Les paramètres de mode de lecture sont différents des paramètres configurés dans le menu Paramètres.

Le disque ne prend pas en charge toutes les fonctions sélectionnées. Dans ce cas, certains des paramètres configurés dans le menu paramètres peuvent ne pas fonctionner correctement.

Impossible de modifier le ratio d'aspect.

Le ratio d'aspect est fixe pour les disques DVD.

Pas de sortie audio.

Vérifiez que vous avez sélectionné les bonnes options de sortie numérique dans le menu Options de la sortie audio.

Pas de sortie audio ou vidéo. Le plateau s'ouvre après 2 à 5 secondes.

Avez-vous déplacé votre combiné enregistreur DVD –magnétoscope d'un endroit froid à un endroit chaud sans transition ? Dans ce cas, retirez les disques et attendez une ou deux heures en laissant l'appareil allumé, puis, insérez le disque et tentez une nouvelle lecture. Il fonctionnera correctement lorsque la condensation sera éliminée.

La fonction Angle n'est pas disponible lors de la lecture d'un DVD.

La fonction Angle n'est disponible que lorsque le disque contient des images capturées sous des angles différents.

Le disque tourne, mais aucune image ou seule une image de mauvaise qualité apparaît.

- Vérifiez que le disque n'est pas endommagé et qu'aucun corps étranger n'est présent à sa surface.
- Certains disques de mauvaise qualité peuvent ne pas être lus.
- Si les scènes passent du sombre au clair soudainement, l'écran peut trembler verticalement pendant quelques instants, mais ceci ne constitue pas un dysfonctionnement.

Les langues audio et de sous-titres désirées ne sont pas appliquées.

Les langues audio et de sous-titres sont spécifiques au disque. Seules les langues audio et de sous-titres contenues sur le DVD sont disponibles et affichées dans le menu Disque.

La télécommande ne fonctionne pas.

- Pointez la télécommande vers le capteur infra-rouge de votre combiné enregistreur de DVD-magnétoscope. Attention à la portée de la télécommande distance. (15 ft) Retirez tout obstacle présent entre votre graveur de DVD et la télécommande.
- Vérifiez que les piles ne sont pas vides.

Autres problèmes

- Lisez la table des matières afin de trouver et de lire la section qui décrit votre problème, puis suivez les instructions qui vous sont données.
- Eteignez puis rallumez l'appareil.
- Si le problème persiste, contactez le centre de service Samsung le plus proche.

Problèmes et solutions (magnétoscope)



Avant de contacter un centre de services agréé Samsung, procédez aux vérifications suivantes.

Problème	Explication/Solution
Pas d'alimentation électrique	<ul style="list-style-type: none">◆ Vérifiez que le cordon d'alimentation est branché sur une prise murale.◆ Avez-vous appuyé sur la touche STANDBY/ON ?
Impossible d'insérer une cassette vidéo	<ul style="list-style-type: none">◆ Une cassette vidéo ne peut être insérée que la fenêtre vers le haut et la languette de sécurité face à vous.
Le programme TV n'a pas été enregistré	<ul style="list-style-type: none">◆ Vérifiez les branchements de l'antenne du combiné enregistreur DVD - magnétoscope.◆ Le syntoniseur du combiné enregistreur DVD -magnétoscope est-il correctement réglé ?◆ Vérifiez si la languette de sécurité de la cassette est intacte. Echec de la programmation
Echec de la programmation d'un enregistrement	<ul style="list-style-type: none">◆ Vérifiez de nouveau les heures de début et de fin ainsi que l'heure actuelle◆ Vérifiez si la bande que vous avez insérée est d'une longueur suffisante.
Pas d'image lors de la lecture ou image déformée	<ul style="list-style-type: none">◆ Vérifiez que la cassette que vous utilisez est bien une cassette pré-enregistrée.
Impossible de voir une émission normalement.	<ul style="list-style-type: none">◆ Vérifiez le réglage SYNTONISEUR/EXTERNE. Il doit être sur SYNTONISEUR.◆ Vérifiez les branchements de l'antenne TV.
Des barres de bruit apparaissent lors de la lecture	<ul style="list-style-type: none">◆ Appuyez sur les touches PROG/TRK (√ ou ∟) pour réduire cet effet.
Lorsque la touche ► est enfoncée en cours de lecture, l'arrêt sur image mode	<ul style="list-style-type: none">◆ Un arrêt sur image peut comporter des barres de bruit, en fonction de l'état de la bande. Appuyez sur les touches PROG/TRK (√ ou ∟) en présence d'importantes barres de bruit pour réduire cet effet.
Nettoyage de la tête de lecture vidéo	<ul style="list-style-type: none">◆ Si plusieurs cassettes contiennent des images de mauvaise qualité, les têtes de lecture vidéo ont peut-être besoin d'être nettoyées. Ce problème n'est pas courant et, à moins qu'il n'apparaisse, les têtes ne doivent pas être nettoyées. Lors du nettoyage des têtes vidéo, lisez toutes les instructions fournies avec la cassette de nettoyage des têtes. Un nettoyage incorrect risque d'endommager définitivement les têtes vidéo.

Si vous ne parvenez pas à résoudre le problème après avoir lu les instructions ci-dessus, notez :

- ◆ le modèle et le numéro de série indiqué à l'arrière de votre combiné enregistreur DVD-magnétoscope ;
- ◆ les informations relatives à la garantie ;
- ◆ une description claire du problème.

Puis, contactez votre centre de services agréé SAMSUNG le plus proche.

Caractéristiques techniques



Généralités	Alimentation	220-240V, CA, 50Hz
	Consommation	45 W
	Poids	5,3 kg
	Dimensions	430(W) x 321(D) x 84(H)
	Temp. de fonctionnement	+5°C à +35°C
	Autres	Maintenir à l'horizontale lors du fonctionnement. Moins de 75% d'humidité lors du fonctionnement.
Entrée	Entrée vidéo (arrière)	Interface de connexion Euro Péritel : 1,0 V p-p (dissymétrique) 75Ω
	Entrée audio (arrière)	Interface de connexion Euro Péritel : -8 dBm, 47 Kohm dissymétrique
	Entrée avant	Jack RCA, DV, S-Vidéo
Sortie	Audio (DVD, magnétoscope)	Jack RCA, interface de connexion Euro Péritel
	Audio (DVD uniquement)	Sortie audio numérique OPTIQUE COAXIALE
	Vidéo (DVD, magnétoscope)	Jack RCA, interface de connexion Euro Péritel (Composite,RVB), Sortie S-Video
Magnéto- scope	Format de bande	Cassette vidéo type VHS
	Système de couleurs	Lecture PAL
	Système de syntonisation	SECAM-L, B/G
	Ratio signal/bruit vidéo	Supérieur à 43 dB (enregistrement standard)
	Résolution	Supérieure à 240 lignes (enregistrement standard)
	Ratio signal/bruit audio	Supérieur à 68 dB (Hi-Fi), 39 dB (Mono)
	Caractéristiques des fréquences audio	20 Hz-20 KHz (Hi-Fi)
DVD	Format de compression des images	MPEG-II
	Format de compression audio	Dolby AC-3 256 Ko/s
	Qualité d'enregistrement	XP (8 Mo/s), SP (4 Mo/s), LP (2 Mo/s), EP (1,2 Mo/s).
	Ratio signal/bruit vidéo	Min. 50 dB en enregistrement standard
	Ratio signal/bruit audio	Min. 75 dB
	Caractéristiques des fréquences audio	20 Hz~20 KHz

Sortie audio

Pour les disques DVD, les signaux audio enregistrés à une fréquence d'échantillonnage de 96kHz sont convertis et reproduits en 48kHz.

Type de disque	DVD	CD AUDIO(CDDA)
Sortie audio analogique	48 / 96KHz	44,1KHz
Sortie audio numérique	48KHz	44,1KHz



FRANCE

Cher Client,

Nous vous remercions d'avoir acheté un produit SAMSUNG. Au cas où vous auriez besoin de notre service après-vente, nous vous invitons à retourner ce produit au revendeur qui en a effectué la vente.

Si vous avez un problème, n'hésitez pas à nous contacter à l'adresse suivante:

SAMSUNG ELECTRONICS FRANCE Service

Paris Nord 2

66, rue des Vanesses

BP 50116 Villepinte

95950 ROISSY CDG CEDEX

FRANCE

Tel: 08 25 08 65 65, Fax: 01 48 63 06 38

<http://www.samsungservices.com>

■ GARANTIE

Sans préjudice de la garantie légale du fabricant ou du vendeur conformément à l'article 1641 du Code Civil, la société SAMSUNG applique les garanties suivantes:

Par la présente carte, SAMSUNG ELECTRONICS FRANCE garantit que ce produit est exempt de défaut de matière et de fabrication existant lors de l'acquisition par le client chez un distributeur pour un délai d'un an (pièces et main d'oeuvre), pour les appareils audio, video, télévision et micro ondes. La période de garantie commence le jour de l'achat de l'appareil.

Elle n'est en aucun cas prolongée par l'échange de l'appareil. Si ce produit s'avère défectueux pendant la période de garantie en raison de matière ou de fabrication incorrecte, le distributeur prendra en charge le produit ou à défaut SAMSUNG ELECTRONICS FRANCE dans les conditions exposées ci-après.

Les filiales de SAMSUNG ELECTRONICS CORP. ainsi que ses distributeurs et les stations techniques agréées des autres états membres de l'UE honoreront aussi cette garantie selon les termes et conditions en vigueur dans le pays où est demandé la réparation.

■ CONDITIONS DE GARANTIE

1. La garantie sera seulement assurée si la facture d'achat et la carte de garantie remises au consommateur par le distributeur sont présentées et si elles mentionnent:
 - a) Le nom de l'acheteur,
 - b) Le nom, l'adresse et le cachet du distributeur,
 - c) Le nom du modèle et le numéro de série du produit acquis
 - d) La date d'acquisition de ce produit.

En aucun cas, la carte de garantie seule ne fera preuve de garantie.

2. SAMSUNG ELECTRONICS FRANCE se réserve le droit de refuser la garantie si tout ou partie de ces mentions a été enlevé ou modifié après l'acquisition du produit par le client chez le distributeur.
3. Ce produit ne sera jamais considéré comme défectueux en matière ou en fabrication s'il doit être adapté, changé ou réglé afin d'être conforme aux standards techniques ou de sécurité nationaux ou locaux en vigueur dans tout autre pays que celui pour lequel il a été fabriqué à l'origine. Cette garantie ne s'applique pas:
 - a) À ces adaptations, changements ou réglages qu'ils soient exécutés de façon correcte ou pas,
 - b) Aux dommages qui en résulteraient.
4. Cette garantie ne couvre pas les cas suivants:
 - A. Les contrôles périodiques, l'entretien, la réparation et le remplacement de pièces par suite d'usure normale;
 - B. Les frais et les risques de transport directs ou indirects à la mise en oeuvre de la garantie de ce produit;
 - C. Le dommage du produit résultant:
 - 1) D'abus et de mauvais usage, en particulier mais non de façon exclusive à:
 - a. La négligence ou faute d'utilisateur (utilisation contraire aux instructions ou non prévue, fausse manoeuvre, chute, cassure, fêlure accidentelle), etc.
 - b. L'installation ou l'utilisation de ce produit en contradiction avec les standards techniques ou de sécurité en vigueur dans le pays où le produit est utilisé;
 - 2) De réparations faites par les réparateurs non agréés;
 - 3) D'accidents, de cas de force majeure ou de toute autre cause hors du contrôle de SAMSUNG ELECTRONICS FRANCE, en particulier mais non de façon exclusive : la foudre, l'inondation, l'incendie, les troubles publics, des piles qui ont coulé, une mauvaise ventilation, etc....
5. Cette garantie ne limite aucunement les droits statutaires du client sous les lois nationales en vigueur. Faute de lois nationales en vigueur, cette garantie ou son application dans l'UE sera l'unique et exclusif recours légal du client et ni SAMSUNG ELECTRONICS CORP., ni ses filiales ne seront tenus pour responsables des dommages directs ou indirects résultant d'une infraction aux conditions de garantie ci-dessus.

SAMSUNG ELECTRONICS FRANCE

