



**Contact SAMSUNG WORLD WIDE**

If you have any questions or comments relating to Samsung products, please contact the SAMSUNG customer care center.

**Comment contacter Samsung dans le monde**

Si vous avez des suggestions ou des questions concernant les produits Samsung, veuillez contacter le Service Consommateurs Samsung.

Country	Customer Care Center ☎	Web Site	Address
CANADA	1-800-SAMSUNG (726-7864)	www.samsung.com/ca (English) www.samsung.com/ca_fr (French)	Samsung Electronics Canada Inc., Customer Service 55 Standish Court Mississauga, Ontario L5R 4B2 Canada
U.S.A	1-800-SAMSUNG (726-7864)	www.samsung.com/us	Samsung Electronics America, Inc. 85 Challenger Road Ridgefield Park, NJ 07660



SERIES  
SÉRIE **6**  
6300

# LED TV

## user manual



Thank you for purchasing this Samsung product.  
To receive more complete service, please register  
your product at  
[www.samsung.com/register](http://www.samsung.com/register)

Model \_\_\_\_\_ Serial No. \_\_\_\_\_

☎ If you have any questions, please call us at 1-800-SAMSUNG (1-800-726-7864) for assistance.



# Important Safety Instructions

**SAMSUNG**

## Warning! Important Safety Instructions

### CAUTION

#### RISK OF ELECTRIC SHOCK DO NOT OPEN

CAUTION: TO REDUCE THE RISK OF ELECTRIC SHOCK, DO NOT REMOVE COVER (OR BACK). THERE ARE NO USER SERVICEABLE PARTS INSIDE. REFER ALL SERVICING TO QUALIFIED PERSONNEL.



This symbol indicates that high voltage is present inside. It is dangerous to make any kind of contact with any internal part of this product.



This symbol indicates that important literature concerning operation and maintenance has been included with this product.

- The slots and openings in the cabinet and in the back or bottom are provided for necessary ventilation. To ensure reliable operation of this apparatus, and to protect it from overheating, these slots and openings must never be blocked or covered.
  - Do not place this apparatus in a confined space, such as a bookcase, or built-in cabinet, unless proper ventilation is provided.
  - Do not place this apparatus near or over a radiator or heat register, or where it is exposed to direct sunlight.
  - Do not place vessels (vases etc.) containing water on this apparatus, as this can result in a fire or electric shock.
- Do not expose this apparatus to rain or place it near water (near a bathtub, washbowl, kitchen sink, or laundry tub, in a wet basement, or near a swimming pool etc.). If this apparatus accidentally gets wet, unplug it and contact an authorized dealer immediately.
- This apparatus uses batteries. In your community, there might be environmental regulations that require you to dispose of these batteries properly. Please contact your local authorities for disposal or recycling information.
- Do not overload wall outlets, extension cords or adaptors beyond their capacity, since this can result in fire or electric shock.
- Power-supply cords should be placed so that they are not likely to be walked on or pinched by items placed upon or against them. Pay particular attention to cords at the plug end, at wall outlets, and the point where they exit from the appliance.
- To protect this apparatus from a lightning storm, or when it is left unattended and unused for long periods of time, unplug it from the wall outlet and disconnect the antenna or cable system. This will prevent damage to the set due to lightning and power line surges.
- Before connecting the AC power cord to the DC adaptor outlet, make sure the voltage designation of the DC adaptor corresponds to the local electrical supply.
- Never insert anything metallic into the open parts of this apparatus. Doing so may create a danger of electric shock.
- To avoid electric shock, never touch the inside of this apparatus. Only a qualified technician should open this apparatus.
- Make sure to plug the power cord in until it is firmly seated. When unplugging the power cord from a wall outlet, always pull on the power cord's plug. Never unplug by pulling on the power cord. Do not touch the power cord with wet hands.
- If this apparatus does not operate normally - in particular, if there are any unusual sounds or smells coming from it - unplug it immediately and contact an authorized dealer or service center.
- Be sure to pull the power plug out of the outlet if the TV is to remain unused or if you are to leave the house for an extended period of time (especially when children, elderly or disabled people will be left alone in the house).
  - Accumulated dust can cause an electric shock, an electric leakage or a fire by causing the power cord to generate sparks and heat or the insulation to deteriorate.
- Be sure to contact an authorized service center for information if you intend to install your TV in a location with heavy dust, high or low temperatures, high humidity, chemical substances, or where it will operate 24 hours a day such as in an airport, a train station, etc. Failing to do so may lead to serious damage of your TV.
- Use only a properly grounded plug and wall outlet.
  - An improper ground may cause electric shock or equipment damage. (Class I Equipment only.)
- To turn this apparatus off completely, you must disconnect it from the wall outlet. Consequently, the wall outlet and power plug must be readily accessible at all times.
- Do not allow children to hang onto the product.
- Store the accessories (battery, etc.) in a location safely out of the reach of children.
- Do not install the product in an unstable location such as a shaky self, a slanted floor or a location exposed to vibration.
- Do not drop or apply any shock to the product. If the product is damaged, disconnect the power cord and contact a service center.
- To clean this apparatus, unplug the power cord from the wall outlet and wipe the product using a soft, dry cloth. Do not use any chemicals such as wax, benzene, alcohol, thinners, insecticide, air fresheners, lubricants, or detergent. These chemicals can damage the appearance of the TV or erase the printing on the product.
- Do not expose this apparatus to dripping or splashing.
- Do not dispose of batteries in fire.
- Do not short-circuit, disassemble or overheat the batteries.
- There is danger of an explosion if you replace the batteries used in the remote with the wrong type of battery. Replace only with the same or equivalent type.
- **WARNING - TO PREVENT THE SPREAD OF FIRE, KEEP CANDLES OR OTHER OPEN FLAMES AWAY FROM THIS PRODUCT AT ALL TIMES.**



---

# Contents

## Basic Features

- 5 Using the Remote Control
  - 6 Inserting the Batteries (AAA X 2)
- 6 Turning on the TV
- 7 Switching Between Video Sources
- 8 Universal Remote Setup
  - 8 Add the External Device

## Viewing the e-Manual

- 9 Viewing the e-Manual
  - 9 Scrolling a Page
  - 9 Using the Top Icons
  - 9 Returning to the Home Page
  - 9 Searching the Index
  - 10 Searching Pages
  - 10 Closing the e-Manual
  - 10 Jumping to a Menu Item
  - 10 Updating the e-Manual

## Network Configuration

- 11 Connecting to a Network
  - 11 Network Connection - Wireless
  - 11 Wireless Network Precautions
  - 11 Network Security Protocols
  - 12 Network Connection - Wired

## Troubleshooting and Other Information

- 13 What is Remote Support?
- 14 Troubleshooting
- 15 Mounting the TV on the Wall Using the Wall Mount Kit (Optional)
  - 16 Installing the Wall Mount (Optional)
- 18 Assembling the Cable manager
- 18 Eco Sensor and Screen Brightness
- 19 Maintenance
- 19 Providing Proper Ventilation for Your TV
- 20 Securing the TV to the Wall

## Specifications

- 21 Specifications
- 22 Dimensions
- 22 Licenses

## Guides

- 23 Warranty Information

Figures and illustrations in this User Manual are provided for reference only and may differ from the actual product appearance. Product design and specifications may change without notice.

## Features of your new TV

- **SMART HUB:**

This TV features Smart Hub, a multi-purpose entertainment and family center. With Smart Hub, you can surf the web, download applications, and stay in touch with family and friends through social networking services. In addition, you can view or play photo, video, and music files stored on external storage devices.

Press the  button to launch Smart Hub. Choose a service using the icons displayed in the top part of the screen.

Smart Hub services and functionality include:

**Social:** Watch the latest YouTube videos and you and your friends' video posts on Facebook and Twitter. You can also make video calls to friends by connecting the TV to a camera (sold separately).

**Apps:** Samsung Apps offers an extensive collection of free and paid news, sports, weather, and gaming content you can directly download to and enjoy on your TV.







**On TV:** Check a listing of programs that are currently airing or are scheduled to air.

**Photos, Videos & Music:** Play back photo, video, and music files from an external storage device.

- **Anynet+ (HDMI-CEC):** This allows you to control all connected Samsung devices that support Anynet+ with your Samsung TV's remote.
- **e-Manual:** Provides a detailed, on-screen user's manual built into your TV.
- **SMART Interaction:** Using this function, you can access and control menu options and functions using motions. To use the Smart Interaction Feature, connect the SMART TV camera (sold separately) to your TV.
- **Device Manager:** Use the TV features with a USB keyboard and mouse.
- **Screen Mirroring:** Displays mobile device screens on your TV using a wireless connection.

## Accessories

### Included in this box

Remote Control	Stand Parts and Cables	
	 x 4 Screws	 x 4 Wall mount adapter
Remote Control	 IR extender	 Power cord
 Batteries (AAA x 2)	 Cable manager	

- Also included: User Manual, Quick Setup Guide

# Using the Remote Control

Learn where the function buttons are on your remote. Especially note these: **SOURCE**, **MUTE**, **VOL**, **CH**, **MENU**, **TOOLS**, **INFO**, **CH LIST**, **RETURN**, and **EXIT**.

 This remote control has Braille points on the Power, Channel, and Volume buttons and can be used by visually impaired persons.

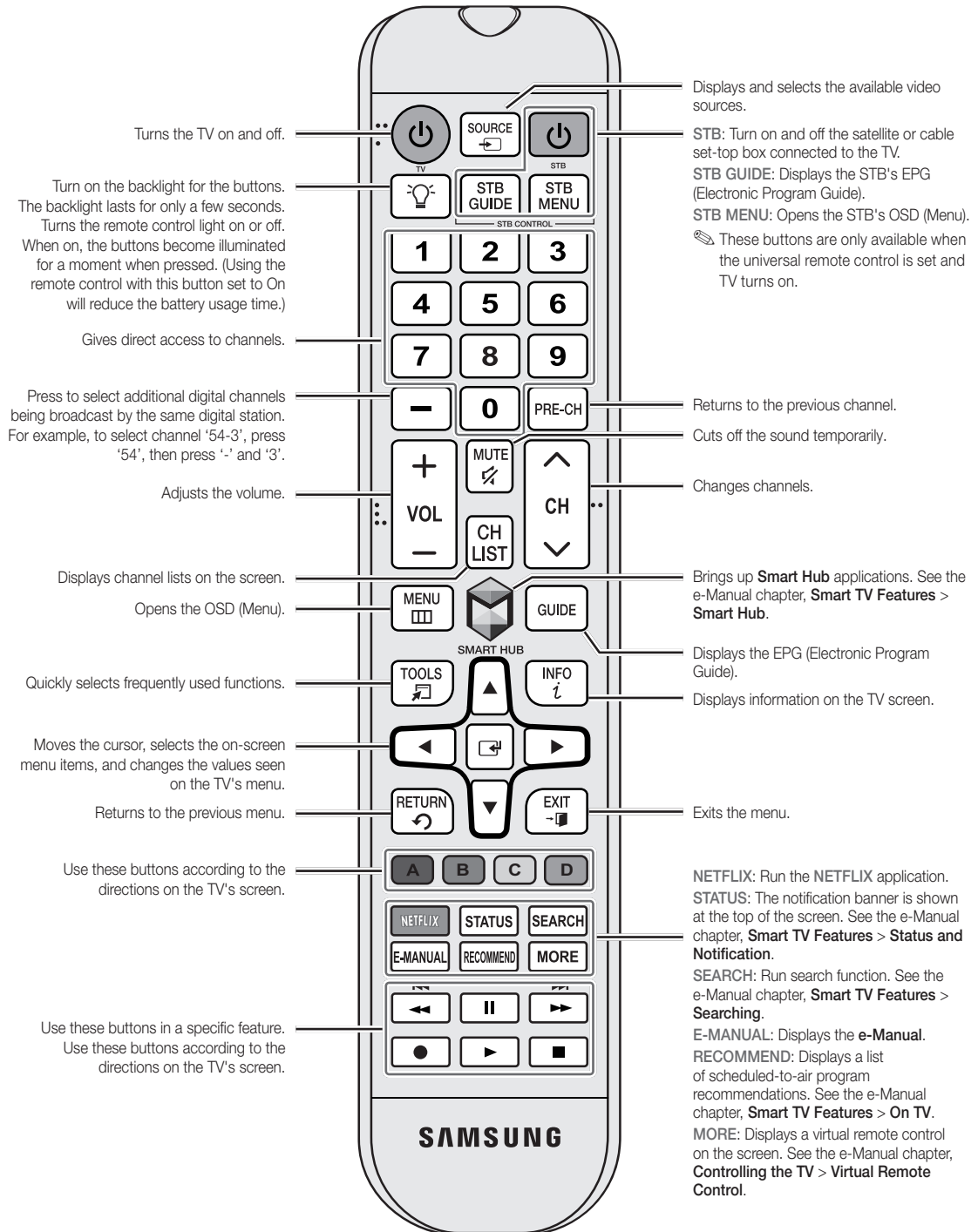



---

# Switching Between Video Sources

Press the **SOURCE** button to switch between devices connected to the TV.

For example, to switch to a game console connected to the second HDMI connector, press the **SOURCE** button. From the **Source** list, select **HDMI2**. The connector names may vary depending on the product.

Select **Tools** at the upper-right corner of the source screen to access the following functions.

- **Edit Name:** Lets you associate a device name to an input source.

You can select the following device names in the **Edit Name** option:

**VCR / DVD / Cable STB / Satellite STB / PVR STB / AV Receiver / Game / Camcorder / PC / DVI PC / DVI Devices / TV / IPTV / Blu-ray / HD DVD / DMA**

To associate a device name to an input source follow these steps:

1. Select **Tools** in the upper right corner of the source screen.
2. Select **Edit Name**.
3. Find the input source you want in the **Source** list (HDMI1, HDMI2, Component, etc.).
4. Select the blank field next to the input.
5. In the device name list that appears, select the name of the device attached to the input.

When you view the Source list, the device name and the input port will be displayed together.

- If you have connected a PC to the **HDMI IN 4 (DVI)** port with an HDMI cable, select **PC** from the device name list.
  - If you have connected a PC to the **HDMI IN 4 (DVI)** port with an HDMI to DVI cable, select **DVI PC** from the device name list.
  - If you connected an AV device to the **HDMI IN 4 (DVI)** port with an HDMI to DVI cable, select **DVI Devices** from the device name list.
- **Information:** View detailed information about the connected devices.
  - **Anynet+ (HDMI-CEC):** A list appears showing Anynet+ compatible ones of external devices connected to the TV.
  - **Remove USB:** Remove the USB device from the list safely. This function is only available when the USB device selected.

**Universal Remote Setup:** Use to configure universal remote control settings. Using the universal remote control, you can control external devices connected to the TV, such as a set-top box, Blu-ray player, and AV receiver.

---

# Universal Remote Setup

This TV has a universal remote control feature that lets you control cable boxes, Blu-ray players, home theaters, and other third-party external devices connected to the TV using the TV's remote control.

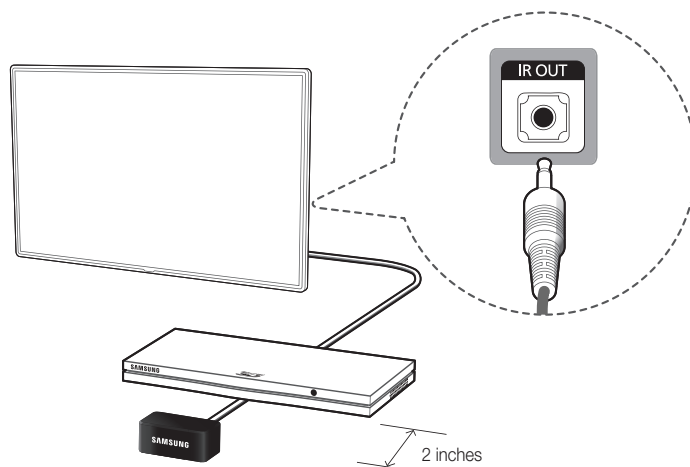

Keep a distance of 2 inches at least between the IR Extender and the external device, as the illustration shows. Face the IR Extender toward the external device's remote control signal receiver. Note that it should be no obstacle between IR Extender and external device. The presence of an obstacle will interfere with the transmission of the remote control signal.

## Add the External Device

1. Turn on the external device you wish to set up universal remote function for and then press the **SOURCE** to bring up the **Source** screen.
2. Select **Universal Remote Setup** from the top of the screen. This initiates the universal remote setup process.
3. Follow the on-screen instruction and set up the universal remote control. If it does not work, set up the remote control by entering the model number manually.





---

# Viewing the e-Manual





The embedded e-manual contains information about your TV's key features.

Navigate to the screen menu and select e-Manual (**Support** > **e-Manual (Troubleshooting)**).

1. Select a category from the left side of the screen.
  2. Select an item. The e-Manual will open on the page containing the selected information.
-  Words in blue refer to screen menu options and words in light blue refer to remote control buttons.
-  Arrows are used to indicate the menu path. (Example: Screen Menu > **Support** > **e-Manual (Troubleshooting)**)

## Scrolling a Page

To scroll a page, use of one of the following methods:

- Place the focus on the  or  button on the scroll bar at the right edge of the screen, and then press the  button.
- Place the focus on the  or  button at the right edge of the screen, press the up or down arrow button on the remote.



## Using the Top Icons

Use the **Back**, **Forward**, and **Opened pages** icons on the top left of the screen to navigate through pages. These icons are available after you have viewed two or more pages.



## Returning to the Home Page

To return to the home page, press the  button or select  on the top right of the screen.

## Searching the Index

Press the  button or select  on the top right of the screen to display the index. Select a term to display the page containing the term.

## Searching Pages

Press the  button or select  on the top right of the screen, and enter search criteria. Select a page from the list of search results to display it.

## Closing the e-Manual

To close the e-Manual, press the **EXIT** button or select  at the upper-right corner of the screen.

## Jumping to a Menu Item

To jump directly to the menu item that is described in the current section, select . It is possible to jump from a menu item directly to the related section in the e-Manual. On the screen menu, press the **E-MANUAL** button that appears on the screen.

 This feature may not be available, depending on the menu.

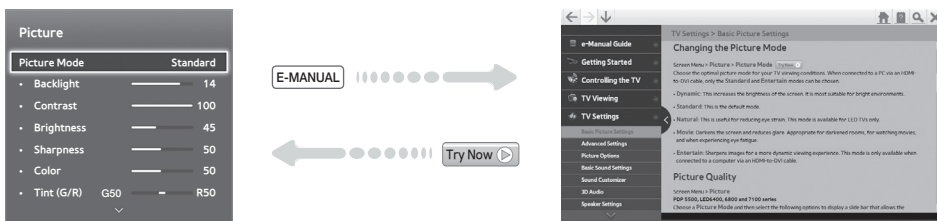

## Updating the e-Manual

Press the  button and select **Apps**, and then select **More Apps**. The e-Manual can be updated in the same way with an application update.

On the **More Apps** screen, select **Update Apps**, and then select e-Manual from the list. The e-Manual starts updating to the latest version. However, **Update Apps** appears on the screen only when the update is required.

---

# Connecting to a Network

Connecting the TV to a network gives you access to online services such as Smart Hub and lets you update the TV's software online directly from Samsung.com.

## Network Connection - Wireless

Connect the TV to the Internet using a standard wireless router or modem.

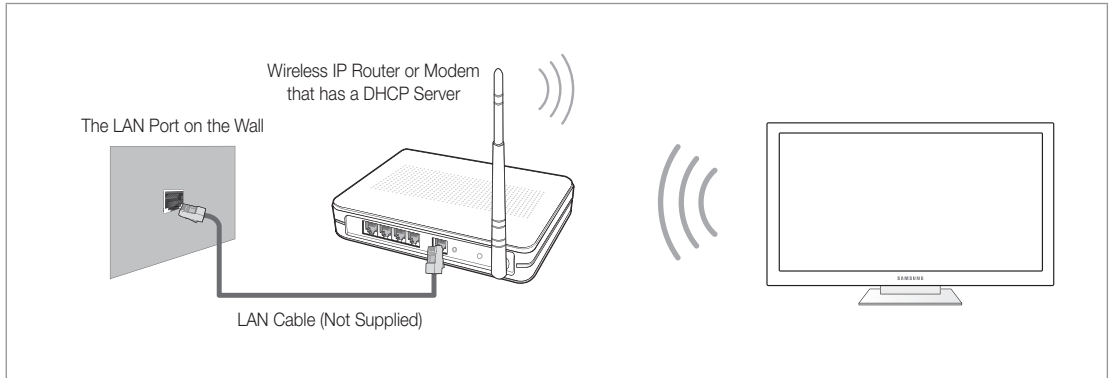

## Wireless Network Precautions

- This TV supports the IEEE 802.11a/b/g/n communication protocols. Samsung recommends using IEEE 802.11n. Otherwise, when you play video over a network connection, the video may not play smoothly.
- To use a wireless network, the TV must be connected to a wireless router or modem. If the wireless router supports DHCP, the TV can use a DHCP or static IP address to connect to the wireless network.
- Select a channel that is not currently in use for the wireless router. If the channel set for the wireless router is currently being used by another device, the result is usually interference and/or a communications failure.
- Most wireless networks have an optional security system. To enable a wireless network's security system, you need to create a security key using characters and numbers, and then enter that key into the router through its menu. You then must enter this security key into any other devices you want to connect to the wireless network.

## Network Security Protocols

The TV only supports the following wireless network security protocols:

- Authentication Modes: WEP, WPAPSK, WPA2PSK
- Encryption Types: WEP, TKIP, AES

In compliance with the newest Wi-Fi certification specifications, Samsung TVs do not support WEP or TKIP security encryption in networks running in the 802.11n mode.

If the wireless router supports WPS (Wi-Fi Protected Setup), you can connect the TV to your network using PBC (Push Button Configuration) or a PIN (Personal Identification Number). WPS automatically configures the SSID and WPA key settings.

Your Smart TV cannot connect to uncertified wireless routers.

## Network Connection - Wired

There are three main ways to connect your TV to your network using cable, depending on your network setup. They are illustrated below:

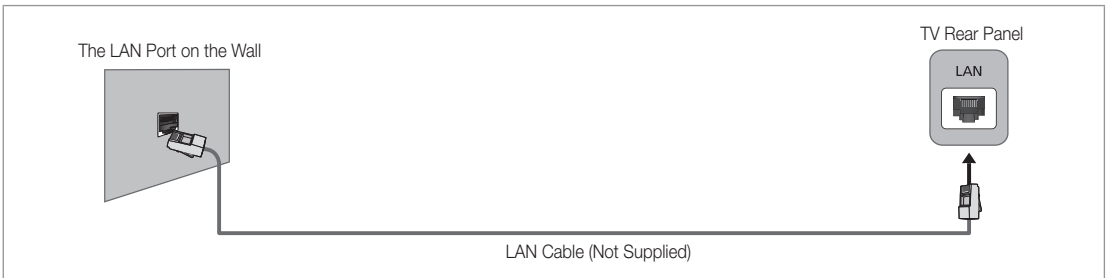
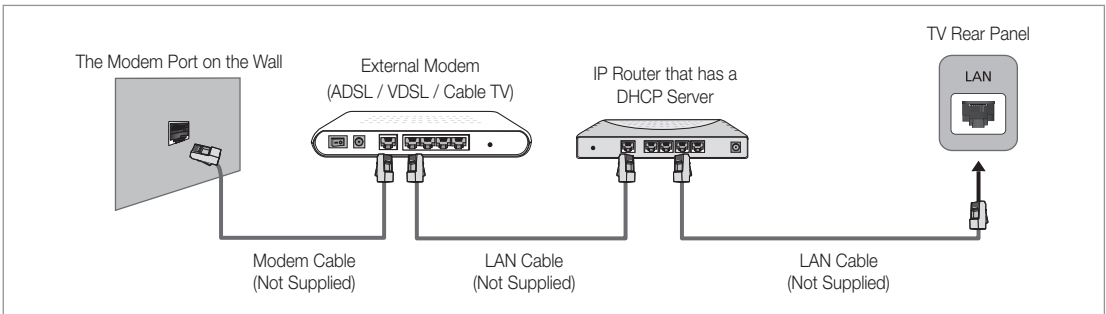
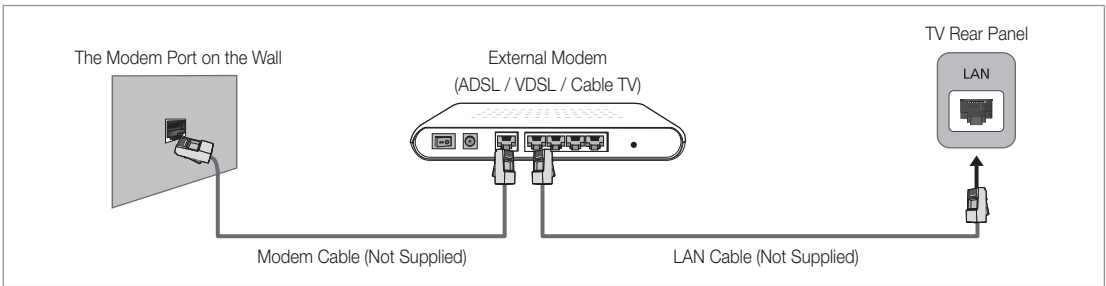

- 📎 The TV does not support network speeds less than or equal to 10Mbps.
- 📎 Use Cat 7 cable for the connection.

---

# What is Remote Support?

Samsung Remote Support service offers you one-on-one support with a Samsung Technician who can remotely.

- **Diagnose** your TV
- **Adjust the TV settings** for you
- **Perform a factory reset** on your TV
- Install recommended **firmware updates**

## How Does it Work?

Having a Samsung Tech remotely service your TV is easy.



- 1. Call the Samsung Contact Center** and ask for remote support.



- 2. Open the menu** on your TV and go to the **Support section**.



- 3. Select Remote Management and Provide the Pin#** to the agent.



- 4. The agent will then access your TV.** That's it!







# Troubleshooting

If the TV seems to have a problem, first review this list of possible problems and solutions. Also, review the Troubleshooting Section in the e-Manual. If none of the troubleshooting tips apply, visit [www.samsung.com/support](http://www.samsung.com/support) or call Samsung Customer Service at 1-800-SAMSUNG (1-800-726-7864).

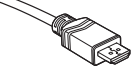
Issues	Solutions and Explanations
Flickering and Dimming	If your Samsung Television is flickering or dimming sporadically, you may need to disable some of the energy efficiency features. Disable <b>Energy Saving (System &gt; Eco Solution &gt; Eco Sensor)</b> and/or <b>Energy Saving (System &gt; Eco Solution &gt; Energy Saving)</b> and check again.
Component Connections /Screen Color	If you find that the color on your Samsung television screen is not correct or the black and white colors are off, run a Self Diagnosis Picture Test ( <b>Support &gt; Self Diagnosis &gt; Picture Test</b> ). If the picture problem is caused by the TV, the problem should be visible in the Picture Test. If the problem is not visible, next confirm that the TV's video input ports are connected to the correct external video device output ports and that none of the connections are loose. Finally, if possible, test your external video devices by connecting them to another TV.
Screen Brightness	If you find that the colors on your Samsung TV are correct but just a little too dark or bright, try adjusting the following settings first. Navigate to <b>Picture</b> and adjust <b>Backlight, Contrast, Brightness, Sharpness, Color, Tint (G/R)</b> and other picture quality adjustment settings.
Auto Motion Plus/Blur	If you find that there is a blur or "ghost" shadow to the images on your television screen, you might be able to correct the issue using <b>Auto Motion Plus (Picture &gt; Picture Options &gt; Auto Motion Plus)</b> .
Unwanted Powering Off	If your Samsung TV appears to turn off by itself, try disabling some of the TV's energy efficiency and automatic off features. Check if <b>Sleep Timer (System &gt; Time &gt; Sleep Timer)</b> has been enabled. <b>Sleep Timer</b> automatically turns off the TV after an amount of time that you select. If the <b>Sleep Timer</b> has not been enabled, see if <b>No Signal Power Off (System &gt; Eco Solution &gt; No Signal Power Off)</b> or <b>Auto Power Off (System &gt; Eco Solution &gt; Auto Power Off)</b> has been enabled. <b>No Signal Power Off</b> turns off the TV if no signal has been received by the TV for a specified period time. <b>Auto Power Off</b> turns off the TV if there has been no user input in four hours.
Trouble Powering On	<b>When the TV is turned on, the remote control receiver flashes 5 times before the screen turns on.</b> If you find that you are having problems powering on your Samsung television, there are a number of things to check before calling the service department. If the power cord is connected properly and the remote control is operating normally, the problem might be with the antenna cable connection or the cable/satellite box not being turned on. Check the antenna connection or turn on the cable/satellite box.
Stand Assembly	If you have any trouble assembling the stand, review the stand assembly instruction in the Quick Start Guide.
The stand is wobbly or crooked	Make sure the arrows on the stand are properly aligned.
Cannot Find a Channel	Re-run <b>Setup (Go to Menu &gt; System &gt; Setup)</b> or run <b>Auto Program (Go to Menu &gt; Broadcasting &gt; Auto Program)</b> .

 For detailed troubleshooting information, watch the troubleshooting videos at [www.samsung.com/spn](http://www.samsung.com/spn).

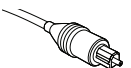
Make sure you have the correct cable before plugging it in. Illustrations of common plugs and ports are shown below.

	Cable Plugs	Ports
HDMI		
USB		
Optical		

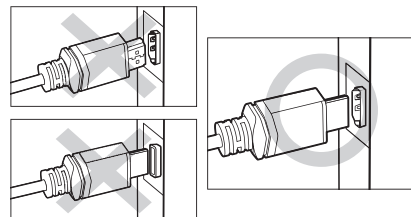

Do not plug cables in upside down.  
Be sure to check the orientation of the plug before plugging it in.

Issues	Solutions and Explanations
The TV won't turn on.	<ul style="list-style-type: none"> <li>• Make sure the AC power cord is securely plugged in to the wall outlet and the TV.</li> <li>• Make sure the wall outlet is working.</li> <li>• Try pressing the  button on the TV to make sure the problem is not the remote. If the TV turns on, refer to "Remote control does not work" below.</li> </ul>
There is no picture/video.	<ul style="list-style-type: none"> <li>• Check the cable connections. Remove and reconnect all cables connected to the TV and external devices.</li> <li>• Set the video outputs of your external devices (Cable/Sat Box, DVD, Blu-ray etc) to match the TV's input connections. For example, if an external device's output is HDMI, it should be connected to an HDMI input on the TV.</li> <li>• Make sure your connected devices are powered on.</li> <li>• Be sure to select the correct input source.</li> <li>• Reboot the connected device by unplugging it, and then reconnecting the device's power cable.</li> </ul>
The remote control does not work.	<ul style="list-style-type: none"> <li>• Replace the remote control batteries. Make sure the batteries are installed with their poles (+/-) in the correct direction.</li> <li>• Clean the sensor's transmission window on the remote.</li> <li>• Try pointing the remote directly at the TV from 5-6 feet away.</li> </ul>
The cable/set top box remote control doesn't turn the TV on or off or adjust the volume.	<ul style="list-style-type: none"> <li>• Program the Cable/Set remote control to operate the TV. Refer to the Cable/Set-Top-Box user manual for the SAMSUNG TV code.</li> </ul>
I have extra parts	<ul style="list-style-type: none"> <li>• The TV includes some optional parts to help with wall mounting and cable routing.</li> </ul>

 This TFT LED panel uses a panel consisting of sub pixels which require sophisticated technology to produce. There may be, however, a few bright or dark pixels on the screen. These pixels will have no impact on the performance of the product.

 To keep your TV in optimum condition, upgrade to the latest software. Use the Update Now or Auto Update functions on the TV's menu (Screen Menu > **Support** > **Software Update** > **Update now** or Screen Menu > **Support** > **Software Update** > **Auto Update**).

---

## Mounting the TV on the Wall Using the Wall Mount Kit (Optional)



### Wall or Ceiling Mounting

If you mount this product on a wall, it should be mounted only as recommended by the manufacturer. Unless it is correctly mounted, the product may slide or fall, causing serious injury to a child or adult, and serious damage to the product.

## Installing the Wall Mount (Optional)



### Wall or Ceiling Mounting

If you mount this product on a wall, it should be mounted only as recommended by the manufacturer. Unless it is correctly mounted, the product may slide or fall, causing serious injury to a child or adult, and serious damage to the product.

### Detaching the Stand

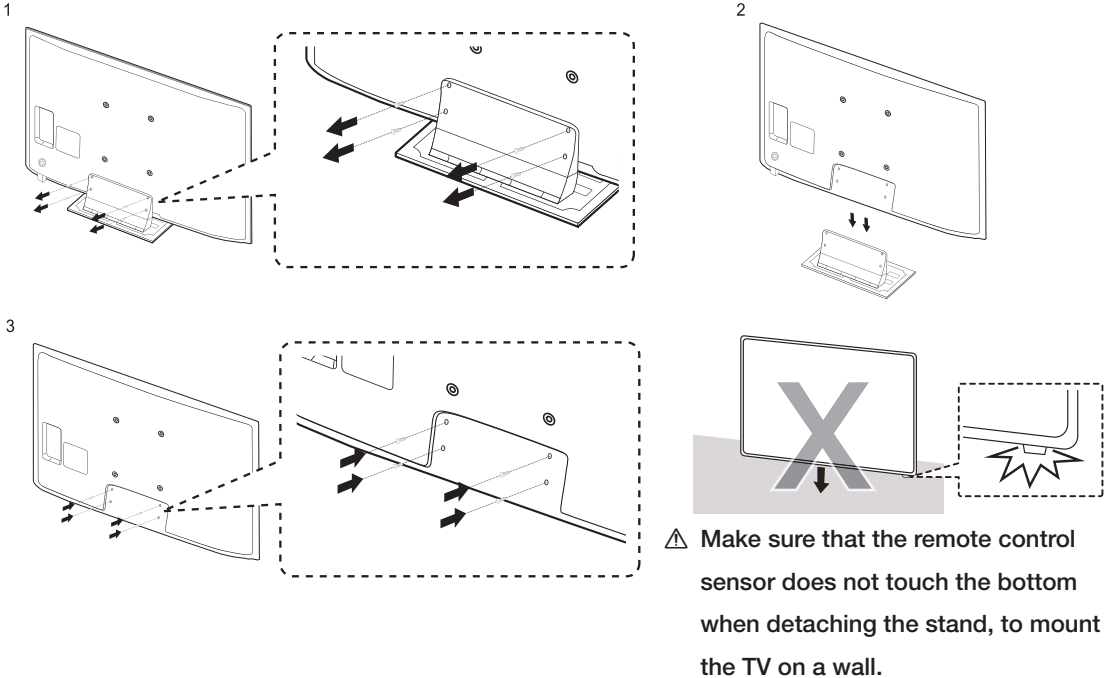

1. Loosen four screws on the back of the TV.
2. Make sure that at least two people are holding each side of the TV before removing the stand as shown in the illustration.
3. After detaching the stand from the TV, re-insert the screws into the stand to block the screw holes and store the screws.

### Installing the Wall Mount Kit

The wall mount kit (sold separately) lets you mount the TV on the wall.

For detailed information about installing the wall mount, see the instructions provided with the wall mount. We recommend you contact a technician for assistance when installing the wall mount bracket. We do not advise you to do it yourself. Samsung Electronics is not responsible for any damage to the product or injury to yourself or others if you select to install the wall mount on your own.

To order the wall mount kit, contact Samsung Customer Care at 1-800-SAMSUNG (1-800-726-7864).



## Installing a Wall Mount using the Wall mount adapter

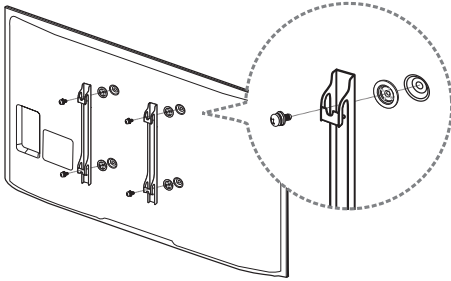

For more detailed information, refer to the User Manual of the Wall Mount Kit.

## VESA Wall Mount Kit Notes and Specifications

Install your wall mount on a solid wall perpendicular to the floor. Before attaching the wall mount to surfaces other than plaster board, please contact your nearest dealer for additional information. If you install the TV on a ceiling or slanted wall, it may fall and result in severe personal injury.

### NOTE

- Standard dimensions for wall mount kits are shown in the table below.
- Samsung wall mount kits contain a detailed installation manual, and all parts necessary for assembly are provided.
- Do not use screws that do not comply with VESA standard screw specifications.
- Do not use screws that are longer than the standard length or do not comply with VESA standard screw specifications. Screws that are too long may cause damage to the inside of the TV set.
- For wall mounts that do not comply with the VESA standard screw specifications, the length of the screws may differ depending on the wall mount specifications.
- Do not fasten the screws too firmly. This may damage the product or cause the product to fall, leading to personal injury. Samsung is not liable for these kinds of accidents.
- Samsung is not liable for product damage or personal injury when a non-VESA or non-specified wall mount is used or the consumer fails to follow the product installation instructions.
- Do not mount the TV at more than a 15 degree tilt.
- Always have two people mount the TV on to a wall.

Product Family	TV size in inches	VESA screw hole specs (A * B) in millimeters	Standard Screw	Quantity
LED-TV [Slim]	75	400 X 400	M8	4

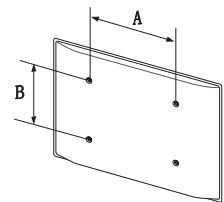

Do not install your Wall Mount Kit while your TV is turned on. It may result in personal injury from electric shock.

---

## Assembling the Cable manager

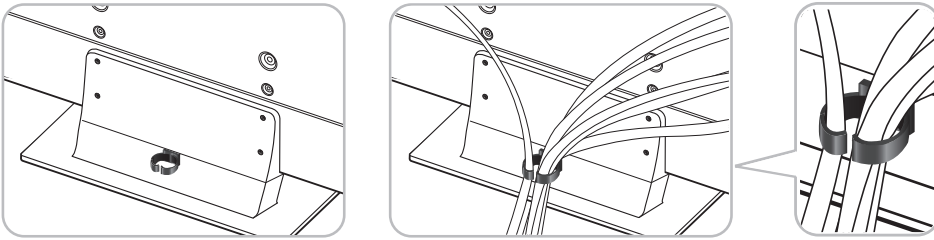

---

## Eco Sensor and Screen Brightness



Eco Sensor measures the light in your room and optimizes the brightness of the TV automatically to reduce power consumption. This causes the TV to brighten and dim automatically. If you want to turn this function off, go to **Menu > System > Eco Solution > Eco Sensor**



Do not block the sensor with any material. It can decrease picture brightness.

---

## Maintenance

- ✎ If a sticker was attached to the TV screen, some debris can remain after you remove the sticker. Please clean the debris off before watching TV.
- ✎ The exterior and screen of the product can get scratched during cleaning. Be sure to wipe the exterior and screen carefully using a soft cloth to prevent scratches.

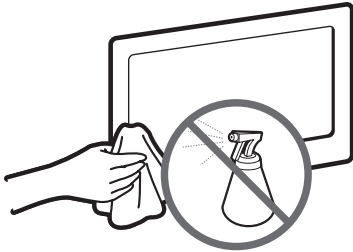

Do not spray water directly onto the product. Any liquid that goes into the product may cause a failure, fire, or electric shock.

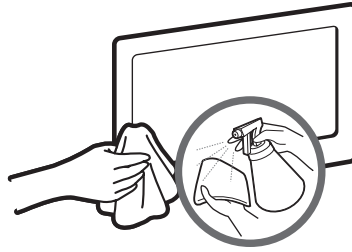

Clean the product with a soft cloth dampened with a small amount of water. Do not use a flammable liquid (e.g. benzene, thinners) or a cleaning agent.

---

## Providing Proper Ventilation for Your TV

When you install your TV, maintain a distance of at least 4 inches between the TV and other objects (walls, cabinet sides, etc.) to ensure proper ventilation. Failing to maintain proper ventilation may result in a fire or a problem with the product caused by an increase in its internal temperature.

- ✎ Whether you install your TV using a stand or a wall-mount, we strongly recommend you use parts provided by Samsung Electronics only.
  - If you use parts provided by another manufacturer, it may cause difficulties with the product or result in injury caused by the product falling.

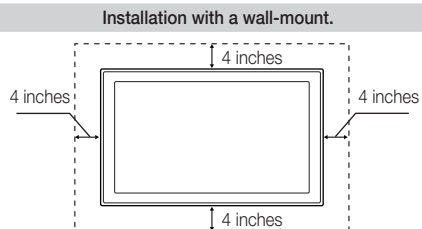
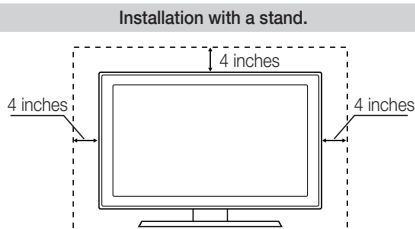

### Other Warnings

- ✎ The actual appearance of the TV may differ from the images in this manual, depending on the model.
- ✎ Be careful when you touch the TV. Some parts can be warm or hot.

---

# Securing the TV to the Wall

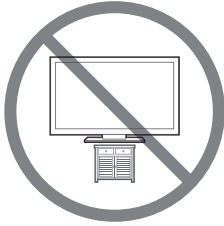

**Caution:** Pulling, pushing, or climbing on the TV may cause the TV to fall. In particular, ensure your children do not hang on or destabilize the TV. Doing so may cause the TV to tip over, causing serious injuries or death. Follow all safety precautions provided in the Safety Flyer included with your TV. For added stability and safety, you can purchase and install the anti-fall device as described below.

## To Avoid the TV from Falling

1. Put the screws into the clamps and firmly fasten them onto the wall. Confirm that the screws have been firmly installed onto the wall.
  - 🔧 You may need additional material such as an anchor depending on the type of wall.
  - 🔧 Since the necessary clamps, screws, and string are not supplied, please purchase these additionally.
2. Remove the screws from the back center of the TV, put the screws into the clamps, and then fasten the screws onto the TV again.
  - 🔧 Screws may not be supplied with the product. In this case, please purchase the screws of the following specifications.
  - 🔧 Screw Specifications
    - For a 75 inches: M8
3. Connect the clamps fixed onto the TV and the clamps fixed onto the wall with a strong cable and then tie the string tightly.
  - 🔧 **NOTE**
    - Install the TV near to the wall so that it does not fall backwards.
    - It is safe to connect the string so that the clamps fixed on the wall are equal to or lower than the clamps fixed on the TV.
    - Untie the string before moving the TV.
4. Verify all connections are properly secured. Periodically check the connections for any sign of fatigue or failure. If you have any doubt about the security of your connections, contact a professional installer.

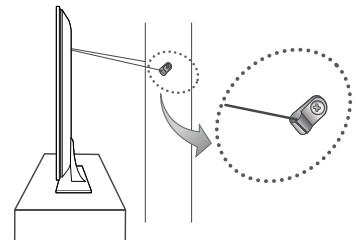
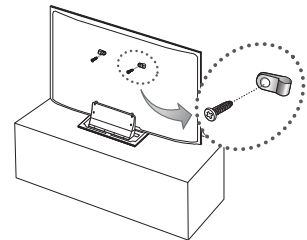

---

# Specifications

Display Resolution	1920 x 1080
Environmental Considerations	
Operating Temperature	50°F to 104°F (10°C to 40°C)
Operating Humidity	10% to 80%, non-condensing
Storage Temperature	-4°F to 113°F (-20°C to 45°C)
Storage Humidity	5% to 95%, non-condensing
Stand Swivel (Left / Right)	0°
Model Name	UN75F6300
Screen Size (Diagonal)	75" Class (74.5 measured diagonally)
Sound (Output)	10W x 2
Dimensions (W x H x D)	66.4 x 38.3 x 2.2 inches (1686.8 x 973.9 x 57.0 mm)
Body	66.4 x 40.6 x 13.0 inches (1686.8 x 1032.2 x 331.6 mm)
With stand	
Weight	
Without Stand	65.4 lbs (29.7 kg)
With Stand	82.0 lbs (37.2 kg)

- ✎ Design and specifications are subject to change without prior notice.
- ✎ The actual appearance of the TV may differ from the images in this manual, depending on the model.
- ✎ Typical power consumption is measured according to Energy Star Program requirements for Televisions.

## **Standby mode**

To decrease power consumption, unplug the power cord when you don't intend to use the TV for a long time.

# Dimensions

- Port panel detail / Rear view

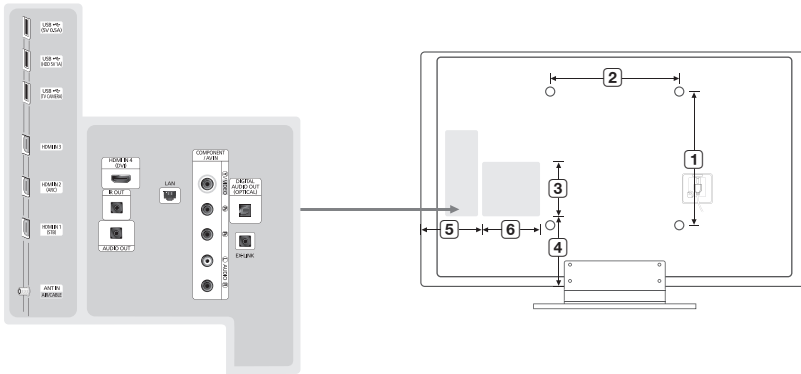

(Unit: inches)

The displayed image may differ depending on the model.

Model name	1	2	3	4	5	6
UN75F6300	15.7	15.7	5.3	13.3	14.5	5.2

**NOTE:** All drawings are not necessarily to scale. Some dimensions are subject to change without prior notice. Refer to the dimensions before installing your TV. Not responsible for typographical or printed errors.

© 2013 Samsung Electronics America, Inc

# Licenses



---

# Warranty Information

## **Federal Communication Commission Interference Statement**

This equipment has been tested and found to comply with the limits for a Class B digital device, pursuant to Part 15 of the FCC Rules. These limits are designed to provide reasonable protection against harmful interference in a residential installation. This equipment generates, uses and can radiate radio frequency energy and, if not installed and used in accordance with the instructions, may cause harmful interference to radio communications. However, there is no guarantee that interference will not occur in a particular installation. If this equipment does cause harmful interference to radio or television reception, which can be determined by turning the equipment off and on, the user is encouraged to try to correct the interference by one of the following measures:

- Reorient or relocate the receiving antenna.
- Increase the separation between the equipment and receiver.
- Connect the equipment into an outlet on a circuit different from that to which the receiver is connected.
- Consult the dealer or an experienced radio/TV technician for help.

FCC Caution: Any changes or modifications not expressly approved by the party responsible for compliance could void the user's authority to operate this equipment.

This device complies with Part 15 of the FCC Rules. Operation is subject to the following two conditions: (1) This device may not cause harmful interference, and (2) this device must accept any interference received, including interference that may cause undesired operation.

For product available in the USA/Canada market, only channel 1~11 can be operated. Selection of other channels is not possible.

This device and its antenna(s) must not be co-located or operation in conjunction with any other antenna or transmitter.

## **FCC Radiation Exposure Statement:**

This equipment complies with FCC radiation exposure limits set forth for an uncontrolled environment. This equipment should be installed and operated with minimum distance 20cm between the radiator & your body.

## **This Class B digital apparatus complies with Canadian ICES-003.**

Cet appareil numérique de la classe B conforme à la norme NMB-003 du Canada.

This device complies with Industry Canada license-exempt RSS standard(s). Operation is subject to the following two conditions: (1) this device may not cause interference, and (2) this device must accept any interference, including interference that may cause undesired operation of the device.

Le présent appareil est conforme aux CNR d'Industrie Canada applicables aux appareils radio exempts de licence. L'exploitation est autorisée aux deux conditions suivantes: (1) l'appareil ne doit pas produire de brouillage, et (2) l'utilisateur de l'appareil doit accepter tout brouillage radioélectrique subi, même si le brouillage est susceptible d'en compromettre le fonctionnement.

For product available in the USA/Canada market, only channel 1~11 can be operated. Selection of other channels is not possible.

This device and its antenna(s) must not be co-located or operation in conjunction with any other antenna or transmitter.

Under Industry Canada regulations, this radio transmitter may only operate using an antenna of a type and maximum (or lesser) gain approved for the transmitter by Industry Canada. To reduce potential radio interference to other users, the antenna type and its gain should be so chosen that the equivalent isotropically radiated power (e.i.r.p.) is not more than that necessary for successful communication.

## **IC Radiation Exposure Statement:**

This equipment complies with IC RSS-102 radiation exposure limits set forth for an uncontrolled environment. This equipment should be installed and operated with minimum distance 20cm between the radiator & your body.

## **IMPORTANT WARRANTY INFORMATION** **REGARDING TELEVISION FORMAT** **VIEWING**

 See the warranty card for more information on warranty terms.

Wide screen format LED Displays (with 16:9 aspect ratios, the ratio of the screen width to height) are primarily designed to view wide screen format full-motion video. The images displayed on them should primarily be in the wide screen, 16:9 ratio format, or expanded to fill the screen, if your model offers this feature, with the images constantly in motion. Displaying stationary graphics and images on the screen, such as the dark sidebars on non-expanded standard format television video and programming, should be limited to no more than 5% of the total television viewing time per week.

Additionally, viewing other stationary images and text such as stock market crawls, video game displays, station logos, web sites or computer graphics and patterns, should be limited as described above for all televisions. Displaying stationary images that exceed the above guidelines can cause uneven aging of LED Displays that leave subtle, but permanent burned-in ghost images in the LED picture. To avoid this, vary the programming and images, and primarily display full screen moving images, not stationary patterns or dark bars. On LED models that offer picture sizing features, use these controls to view different formats as a full screen picture.

Be careful about the television formats you select and the length of time you view them. Uneven LED aging as a result of format selection and use, as well as burned in images, are not covered by your Samsung limited warranty.

- **SAMSUNG ELECTRONICS NORTH AMERICAN LIMITED WARRANTY STATEMENT**

Subject to the requirements, conditions, exclusions and limitations of the original Limited Warranty supplied with Samsung Electronics (SAMSUNG) products, and the requirements, conditions, exclusions and limitations contained herein, SAMSUNG will additionally provide Warranty Repair Service in the United States on SAMSUNG products purchased in Canada, and in Canada on SAMSUNG products purchased in the United States, for the warranty period originally specified, and to the Original Purchaser only.

The above described warranty repairs must be performed by a SAMSUNG Authorized Service Center. Along with this Statement, the Original Limited Warranty Statement and a dated Bill of Sale as Proof of Purchase must be presented to the Service Center. Transportation to and from the Service Center is the responsibility of the purchaser. Conditions covered are limited only to manufacturing defects in material or workmanship, and only those encountered in normal use of the product.

Excluded, but not limited to, are any originally specified provisions for, in-home or on-site services, minimum or maximum repair times, exchanges or replacements, accessories, options, upgrades, or consumables.

For the location of a SAMSUNG Authorized Service Center, please call toll-free:

- In the United States: 1-800-SAMSUNG (1-800-726-7864)
- In Canada: 1-800-SAMSUNG

### **Still image warning**

Avoid displaying still images (such as jpeg picture files), still image elements (such as TV channel logos, stock or news bars at the screen bottom etc.), or programs in panorama or 4:3 image format on the screen. Constantly displaying still pictures can cause image burn-in on the LED screen, which will affect image quality. To reduce risk of this effect, please follow the recommendations below:

- Avoid displaying the same TV channel for long periods.
- Always try to display any image in full screen. Use the TV set's picture format menu for the best possible match.
- Reduce brightness and contrast to avoid the appearance of after-images.
- Use all TV features designed to reduce image retention and screen burn. Refer to the e-Manual for details.





SERIES  
SÉRIE **6**  
6300

# TÉLÉVISEUR DEL

## Guide de l'utilisateur



Merci d'avoir acheté ce produit Samsung.  
Pour obtenir un service complet, veuillez  
enregistrer votre produit à:

[www.samsung.com/register](http://www.samsung.com/register)

Modèle \_\_\_\_\_ N° de série \_\_\_\_\_

 Si vous avez des questions, composez le numéro 1-800-SAMSUNG (1-800-726-7864) pour obtenir de l'aide.

# Consignes de sécurité importantes

**SAMSUNG**

## Avertissement! Consignes de sécurité importantes

### ATTENTION

#### RISQUE DE CHOC ÉLECTRIQUE, NE PAS OUVRIR

MISE EN GARDE: POUR PRÉVENIR TOUT RISQUE DE CHOC ÉLECTRIQUE, NE RETIREZ PAR LE COUVERCLE OU LE PANNEAU ARRIÈRE DU TÉLÉVISEUR. CET APPAREIL NE CONTIENT AUCUNE PIÈCE POUVANT ÊTRE RÉPARÉE. POUR TOUT ENTRETIEN, ADRESSEZ-VOUS À UN TECHNICIEN QUALIFIÉ.



Ce symbole indique la présence d'une tension élevée à l'intérieur de l'appareil. Tout contact avec les pièces à l'intérieur présente un danger.



Ce symbole vous informe qu'une documentation importante relative au fonctionnement et à l'entretien est fournie avec le produit.

- Les fentes et les ouvertures ménagées dans le boîtier ainsi qu'à l'arrière et au-dessous de l'appareil servent pour la ventilation. Afin de garantir le bon fonctionnement de l'appareil et d'éviter les risques de surchauffe, ces fentes et ouvertures ne doivent être ni obstruées ni couvertes.
  - L'appareil ne doit pas être placé dans un environnement clos tel qu'une bibliothèque ou une armoire encastrée, sauf si une ventilation adéquate est prévue.
  - L'appareil ne doit pas être placé à proximité ou au-dessus d'un radiateur ou d'une grille d'air de chauffage, ni dans un endroit exposé à la lumière directe du soleil.
  - Aucun récipient contenant de l'eau (vases, etc.) ne doit être placé sur l'appareil, car cela présente un risque d'incendie ou de décharge électrique.
- L'appareil ne doit pas être exposé à la pluie ni placé à proximité d'une source d'eau, par exemple une baignoire, un lavabo, un évier, un bac de lavage, un sous-sol humide, une piscine, etc. Si l'appareil est mouillé par accident, débranchez-le et appelez immédiatement un revendeur agréé.
- Cet appareil fonctionne avec des piles. Dans un souci de préservation de l'environnement, la réglementation locale prévoit peut-être des mesures particulières pour la mise au rebut des piles. Veuillez communiquer avec les autorités compétentes pour vous renseigner sur la mise au rebut ou le recyclage des piles.
- Évitez de surcharger les prises murales, les rallonges et les adaptateurs, car cela présente un risque d'incendie ou d'électrocution.
- Les cordons d'alimentation doivent être disposés de telle sorte afin d'éviter que l'on ne marche dessus ou qu'un objet s'y accroche. Portez une attention particulière aux cordons près de l'extrémité de la fiche, à proximité des prises de sortie murales et à leur point de sortie sur l'appareil.
- En cas d'orage, ou bien lorsque vous vous absentez ou n'utilisez pas votre appareil pendant une longue période, débranchez celui-ci de la prise murale et débranchez également l'antenne ou le connecteur au réseau câblé. Ces précautions éviteront que l'appareil ne soit endommagé par la foudre ou par des surtensions.
- Avant de raccorder le cordon d'alimentation CA à la prise de l'adaptateur CC, vérifiez que la tension indiquée sur ce dernier correspond bien à la tension délivrée par le réseau électrique local.
- N'insérez jamais d'objet métallique dans les parties ouvertes de cet appareil, car vous pourriez recevoir une décharge électrique.
- Pour éviter tout risque d'électrocution, ne mettez jamais les doigts à l'intérieur de l'appareil. Seul un technicien qualifié est habilité à ouvrir cet appareil.
- Veillez à brancher le cordon d'alimentation de sorte qu'il soit correctement inséré dans la prise. Pour débrancher le cordon d'alimentation d'une prise murale, tenez la fiche. Ne débranchez jamais le cordon en tirant sur ce dernier. Évitez de toucher le cordon avec les mains mouillées.
- Si l'appareil ne fonctionne pas normalement, surtout s'il émet des odeurs ou des sons anormaux, débranchez-le immédiatement et appelez un revendeur ou un centre de dépannage agréé.
- Si vous envisagez de ne pas utiliser le téléviseur ou de vous absenter de chez vous pendant une période prolongée, veillez à retirer la fiche d'alimentation de la prise (en particulier si des enfants, des personnes âgées ou des personnes handicapées restent seuls à la maison).
  - L'accumulation de poussière peut provoquer une électrocution, une perte d'énergie, ou un incendie induit par le cordon d'alimentation dû à des variations, une surchauffe ou une détérioration de l'isolation.
- Communiquez avec un centre de service homologué lorsque vous installez l'appareil dans un endroit exposé à la poussière, à des températures faibles ou élevées, à des produits chimiques et si l'appareil doit fonctionner continuellement 24 heures sur 24, comme dans un aéroport, une gare, etc. Le non-respect de ces consignes peut causer de sérieux dommages au téléviseur.
- N'utilisez que des prises de sortie murale et des fiches correctement mises à la terre.
  - Une mise à la terre risque incorrecte peut entraîner des électrocutions ou endommager l'appareil (appareil de classe 1 uniquement).
- Pour mettre cet appareil totalement hors tension, il doit être débranché de la prise murale. Par conséquent, la prise murale et la fiche doivent être accessibles en tout temps.
- Ne laissez pas les enfants se suspendre à l'appareil.
- Gardez les petits accessoires (piles, etc.) dans un endroit hors de portée des enfants.
- Évitez d'installer l'appareil dans un endroit instable, comme sur une étagère branlante, sur une surface inclinée ou à un endroit exposé à des vibrations.
- Évitez de laisser tomber l'appareil ou de lui faire subir des chocs. Si le produit est endommagé, débranchez le cordon d'alimentation et communiquez avec un centre de service.
- Pour nettoyer l'appareil, débranchez le cordon d'alimentation de la prise murale et nettoyez l'appareil à l'aide d'un chiffon doux et sec. N'utilisez pas de produits chimiques tels que la cire, le benzène, l'alcool, des solvants, des insecticides, des désodorisants, des lubrifiants ou des détergents. Ces produits peuvent endommager la surface du téléviseur ou effacer les parties imprimées.
- L'appareil ne doit pas être exposé à des éclaboussures ou gouttes d'eau ou de liquide.
- Ne vous débarrassez pas des piles en les faisant brûler.
- Les piles ne doivent pas être court-circuitées, démontées ou subir de surchauffe.
- Il y a un risque d'explosion si vous n'utilisez pas la bonne sorte de piles pour remplacer les piles de la télécommande. Remplacez-les uniquement par des produits similaires ou équivalents.
- ATTENTION - POUR ÉVITER TOUT RISQUE D'INCENDIE, TENEZ TOUJOURS CE PRODUIT À DISTANCE DES BOUGIES OU DES FLAMMES NUES.



---

# Table des matières

## Fonctions de base

- 5 Utilisation de la télécommande
  - 6 Insertion des piles (AAA x 2)
- 6 Mise sous tension du téléviseur
- 7 Basculer d'une source vidéo à une autre
- 8 Réglage de la télécommande universelle
  - 8 Ajout d'un appareil externe

## Affichage du guide électronique

- 9 Afficher le guide électronique
  - 9 Défilement sur une page
  - 9 Utilisation des icônes du haut
  - 9 Revenir à la page d'accueil
  - 9 Recherche dans l'index
  - 10 Recherche de pages
  - 10 Fermeture du guide électronique
  - 10 Atteindre un élément de menu
  - 10 Mise à jour du guide électronique

## Configuration du réseau

- 11 Connexion à un réseau
  - 11 Connexion au réseau - sans fil
  - 11 Réseau sans fil – précautions
  - 11 Protocoles de sécurité du réseau
  - 12 Connexion au réseau - câblé

## Dépannage et autres informations

- 13 Que signifie le soutien technique à distance?
- 14 Dépannage
- 15 Installation du téléviseur sur le mur à l'aide de l'ensemble de fixation murale (facultatif)
  - 16 Installation du support mural En option
- 18 Assemblage du serre-câble
- 18 Capteur Eco et luminosité de l'écran
- 19 Entretien
- 19 Assurer une bonne ventilation de votre téléviseur
- 20 Fixation du téléviseur au mur

## Spécifications

- 21 Spécifications
- 22 Dimensions
- 22 Licences

## Guides

- 23 Garantie

Les figures et les illustrations de ce guide d'utilisation ne sont fournies qu'à titre de référence. L'apparence réelle du produit pourrait être différente. La conception et les spécifications du produit peuvent changer sans avis préalable.

## Fonctions de votre nouveau téléviseur

### • SMART HUB:

Ce téléviseur offre le service Smart Hub, un centre de divertissement à usage multiple et familial. Grâce à Smart Hub, vous pouvez naviguer sur le Web, télécharger des applications et rester en contact avec la famille et les amis par l'intermédiaire des services des réseaux sociaux. De plus, vous pouvez visualiser ou lire des fichiers vidéo, photo et de musique enregistrés sur des appareils externes.

Appuyez sur la touche  pour lancer Smart Hub. Choisissez un service au moyen des icônes affichées dans la partie supérieure de l'écran.

La fonction et les services Smart Hub comprennent les caractéristiques suivantes :

**Social** : vous pouvez regarder les vidéos YouTube les plus récentes ainsi que les contenus vidéo affichés par vous et vos amis, sur Facebook et Twitter. Vous pouvez communiquer avec vos amis au moyen d'appels vidéo; il vous suffit de brancher le téléviseur à une caméra (vendue séparément).

**Applications** « Samsung Apps » vous offre un large éventail de contenus gratuits et payants (nouvelles, sports, météo et jeux) que vous pouvez télécharger et regarder sur votre téléviseur.







**Sur le téléviseur**: permet de consulter la liste des émissions qui sont diffusées ou qui sont prévues pour la diffusion.

**Photos, vidéos et musique**: vous pouvez visualiser des photos, regarder des vidéos et écouter de la musique depuis un appareil externe.

- **Anynet+ (HDMI-CEC)**: permet de commander tous les appareils Samsung branchés qui prennent en charge Anynet+ à l'aide de la télécommande Samsung.
- **e-Manual**: un manuel d'utilisation détaillé est intégré au téléviseur.
- **Interaction INTELLIGENTE** : Cette fonction permet d'accéder aux options et aux fonctions du menu et de les commander vocalement et par les gestes. Pour utiliser l'interaction intelligente, la télécaméra SMART TV (vendue séparément) doit être branchée au téléviseur.
- **Gest. périph.**: permet d'utiliser les fonctions du téléviseur avec un clavier USB et une souris.
- **Screen Mirroring**: Permet d'afficher sur l'écran du téléviseur les écrans d'appareils mobiles à l'aide d'une connexion sans fil.

## Accessoires

### Accessoires fournis dans cette boîte

Télécommande	Pièces du pied et câbles	
	 x 4	 x 4
Télécommande	Vis	Adaptateur pour support mural
		
Piles (AAA x 2)	Rallonge IR	Cordon d'alimentation
		
	Serre-câble	

- Également inclus : Guide de l'utilisateur, guide d'installation rapide

# Utilisation de la télécommande

Voyez où se trouvent les touches de fonction sur votre télécommande. En particulier les touches suivantes : **SOURCE**, **MUTE**, **VOL**, **CH**, **MENU**, **TOOLS**, **INFO**, **CH LIST**, **RETURN**, et **EXIT**.

Cette télécommande dispose de points de braille sur les touches Power, Channel et Volume, permettant ainsi aux personnes aveugles de l'utiliser.

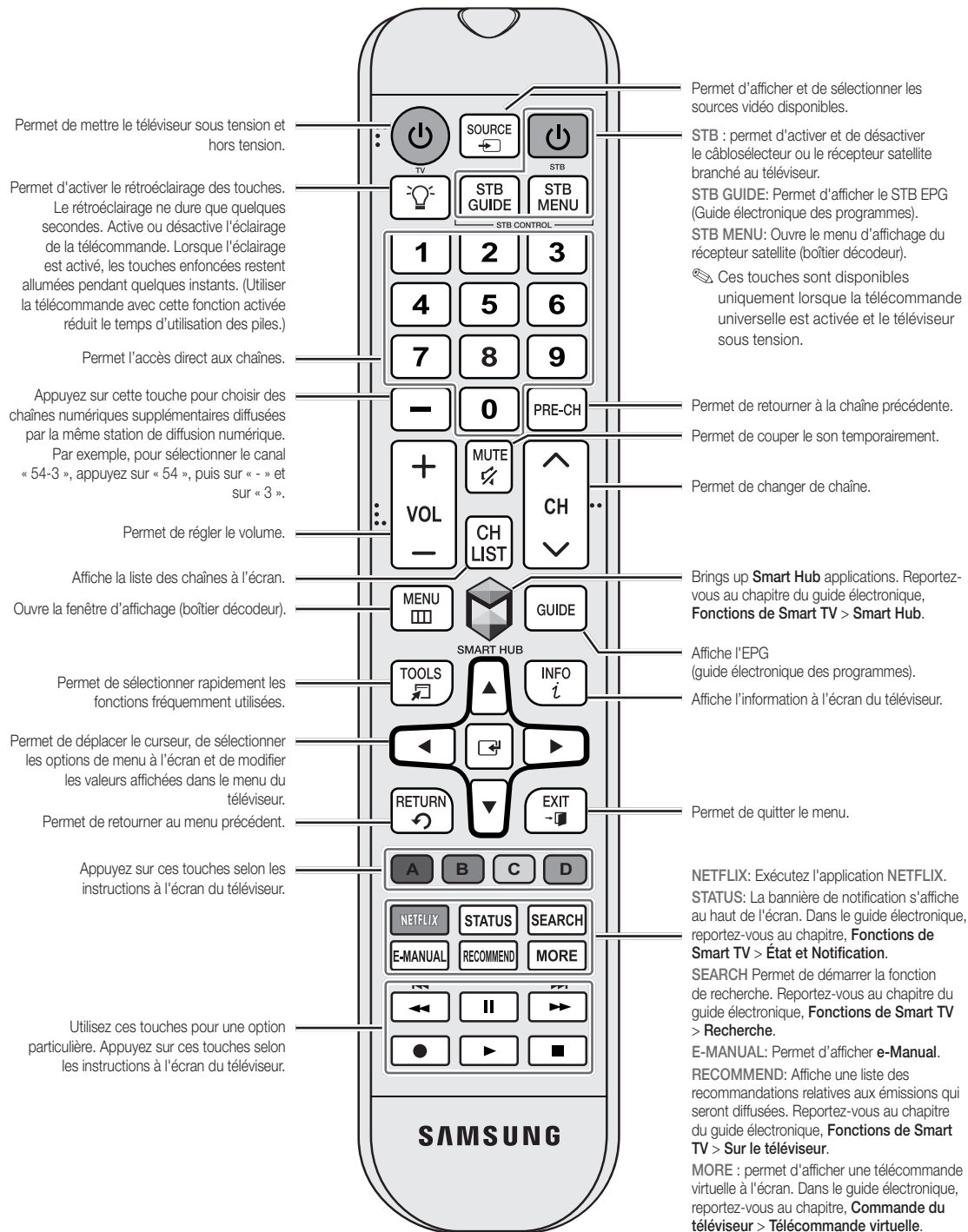

## Insertion des piles (AAA x 2)

Faites correspondre les pôles des piles avec le schéma situé à l'intérieur du compartiment.

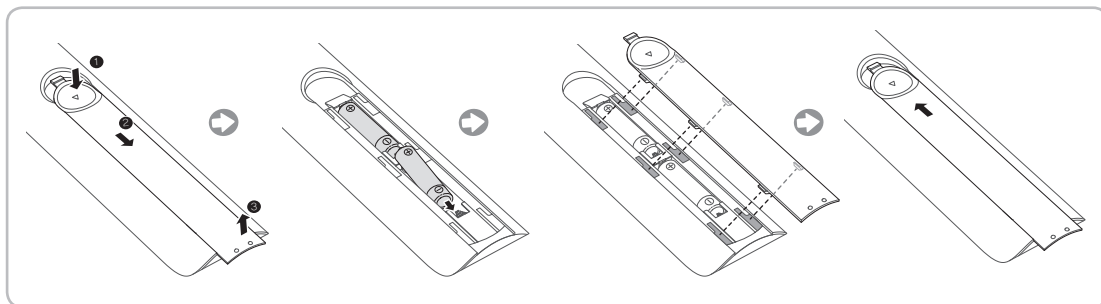



### REMARQUE

- Utilisez la télécommande à une distance maximale de 7 m (23 pi) du téléviseur.
- Une lumière intense peut affecter le bon fonctionnement de la télécommande. Évitez de l'utiliser près d'une source lumineuse fluorescente ou une d'une enseigne au néon.
- La couleur et la forme peuvent varier en fonction du modèle.

---

## Mise sous tension du téléviseur

Mettez le téléviseur sous tension à l'aide de la touche  de la télécommande ou de l'écran du téléviseur.

-  La couleur et la forme du produit peuvent varier en fonction du modèle.
-  La première fois que vous mettez le téléviseur sous tension, il lance immédiatement la configuration initiale.
-  Le module de commande du téléviseur, une touche ayant la forme d'une petite manette de jeu dans le bas du côté droit du téléviseur, vous permet de commander le téléviseur sans utiliser la télécommande.

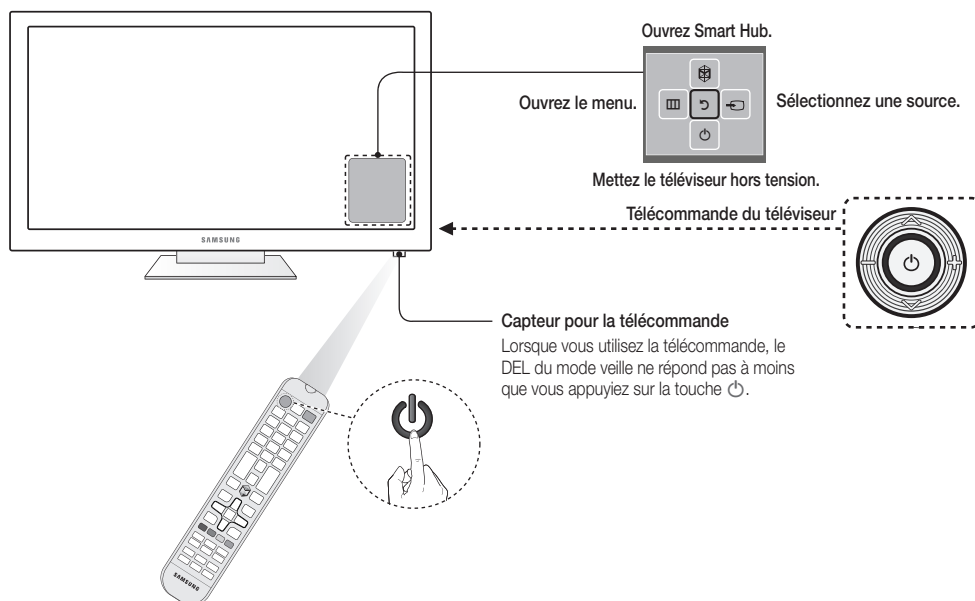

---

# Basculer d'une source vidéo à une autre

Appuyez sur la touche **SOURCE** pour basculer d'un appareil branché au téléviseur à un autre.

Par exemple, pour basculer vers une console de jeux branchée au deuxième connecteur HDMI, appuyez sur la touche **SOURCE**. Dans la liste **Source**, sélectionnez **HDMI2**. Les noms des connecteurs peuvent varier selon le modèle.

Sélectionnez **Outils** dans le coin supérieur droit de l'écran Source pour accéder aux fonctions suivantes.

- **Entrer le nom**: Vous permet d'associer un nom d'appareil à une source d'entrée.

Vous pouvez sélectionner les noms d'appareils suivants sous l'option **Entrer le nom** :

**Magnétoscope / DVD / Décodeur câble / Décodeur satellite / Décodeur PVR / Récepteur AV / Jeu / Caméscope / PC / DVI PC / Appareils DVI / TV / TV IP / Blu-ray / HD DVD / DMA**

Pour associer un nom d'appareil à une source d'entrée, suivez la procédure ci-après :

1. Sélectionnez **Outils** dans le coin droit supérieur de l'écran Source.
2. Sélectionnez **Entrer le nom**.
3. Recherchez la source d'entrée désirée dans la liste **Source** (HDMI1, HDMI2, Composante, etc.).
4. Sélectionnez l'espace vide à côté du champ de saisie.
5. Dans la liste qui s'affiche, sélectionnez le nom de l'appareil associé à la source d'entrée.

Lorsque vous affichez la liste Source, le nom de l'appareil et la prise d'entrée s'affichent ensemble.

- Si vous avez connecté un ordinateur à une prise **HDMI IN 4 (DVI)** à l'aide d'un câble HDMI, sélectionnez **PC** dans la liste des appareils.
  - Si vous avez connecté un ordinateur à une prise **HDMI IN 4 (DVI)** à l'aide d'un câble HDMI-DVI, sélectionnez **DVI PC** dans la liste des appareils.
  - Si vous avez connecté un appareil audiovisuel à une prise **HDMI IN 4 (DVI)** à l'aide d'un câble HDMI-DVI, sélectionnez **Appareils DVI** dans la liste des appareils.
- **Information** : permet d'afficher de l'information détaillée sur les appareils branchés.
  - **Anynet+ (HDMI-CEC)**: Une liste des dispositifs externes sont compatibles avec la fonction Anynet+ et qui sont à brancher au téléviseur s'affiche.
  - **Retirer USB**: permet de retirer en toute sécurité le dispositif USB de la liste. Cette fonction est disponible uniquement lorsque le dispositif USB a été sélectionné.

**Conf. téléc. universelle**: cette fonction permet de configurer les paramètres de la télécommande universelle. Grâce à la télécommande universelle, vous pouvez commander les appareils externes branchés au téléviseur, comme un boîtier décodeur, un lecteur Blu-ray et un récepteur audiovisuel.

---

## Réglage de la télécommande universelle

Vous pouvez transformer la télécommande du téléviseur en télécommande universelle pour contrôler le câblesélecteur, le lecteur Blu-ray, la chaîne de cinéma maison et d'autres appareils externes branchés au téléviseur.

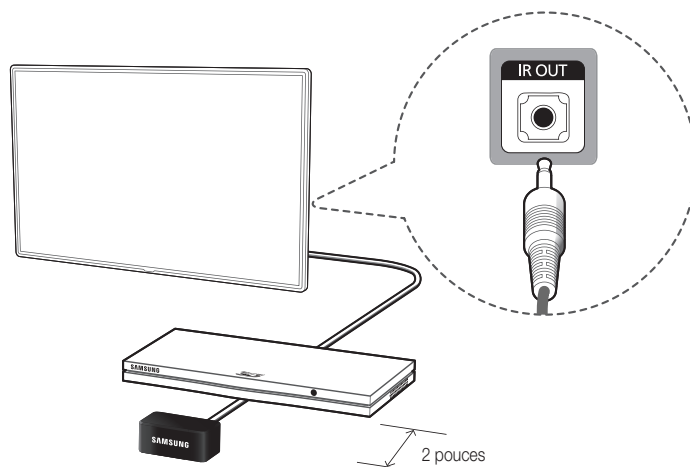

Gardez une distance d'au moins 2 pouces entre l'allonge de câble IR et l'appareil externe, tel qu'illustré ci-après. Dirigez l'allonge de câble IR vers le récepteur de signaux de la télécommande. Notez qu'aucun obstacle ne devrait se trouver entre l'allonge de câble IR et l'appareil externe. La présence d'un obstacle crée des interférences avec la transmission du signal de la télécommande.

### Ajout d'un appareil externe

1. Mettez sous tension l'appareil externe pour lequel vous voulez configurer la télécommande universelle, puis appuyez sur **SOURCE** pour afficher l'écran **Source**.
2. Sélectionnez **Conf. téléc. universelle** au haut de l'écran. Le processus de configuration de la télécommande universelle s'amorce.
3. Suivez les instructions affichées à l'écran pour configurer la télécommande universelle. Si cela ne fonctionne pas, entrez le numéro du modèle manuellement pour configurer la télécommande.



---

# Afficher le guide électronique

Le guide électronique intégré contient de l'information sur les principales fonctions du téléviseur.

Accédez au menu à l'écran et sélectionnez e-Manual (**Support technique > e-Manual (dépannage)**).

1. Sélectionnez une catégorie à gauche de l'écran.





2. Sélectionnez un élément. Le guide électronique s'ouvre à la page contenant l'information choisie.

 Les mots en bleu désignent les options du menu à l'écran; les mots en bleu clair se rapportent aux touches de la télécommande.

 Les flèches servent à indiquer le chemin du menu. (Exemple : Menu à l'écran > **Support technique > e-Manual (dépannage)**)

## Défilement sur une page

Appliquez l'une des méthodes suivantes pour défiler sur une page :

- Placez le pointeur sur la touche  ou  de la barre de défilement sur le côté droit de l'écran, puis appuyez sur la touche .
- Déplacez l'objectif sur la touche  ou  sur le côté droit de l'écran et appuyez sur les touches fléchées vers le haut et vers le bas de la télécommande.



## Utilisation des icônes du haut

Utilisez les icônes **Retour**, **Suivante** et **Page ouverte** dans le haut à gauche de l'écran pour défiler d'une page à l'autre. Ces icônes sont disponibles après avoir affiché deux pages ou plus.

## Revenir à la page d'accueil

Pour revenir à la page d'accueil, appuyez sur la touche  ou sélectionnez  dans le haut à droite de l'écran.

## Recherche dans l'index

Appuyez sur la touche  ou sélectionnez  dans le haut à droite de l'écran pour afficher l'index. Sélectionnez un terme pour afficher la page contenant ce terme.

## Recherche de pages

Appuyez sur la touche **G** ou sélectionnez  dans le coin droit supérieur de l'écran, et entrez les critères de recherche. Pour afficher une page, sélectionnez-la à partir de la liste des résultats de la recherche.

## Fermeture du guide électronique

Pour fermer le guide électronique, appuyez sur la touche **EXIT** ou sélectionnez  dans le coin supérieur droit de l'écran.

## Atteindre un élément de menu

Pour passer directement à l'élément de menu décrit dans la section courante, sélectionnez . Il est possible de passer directement d'un menu vers la section correspondante du guide électronique. Au menu à l'écran, appuyez sur la touche **E-MANUAL** qui s'affiche.

 Selon le menu, cette fonction pourrait ne pas être prise en charge.

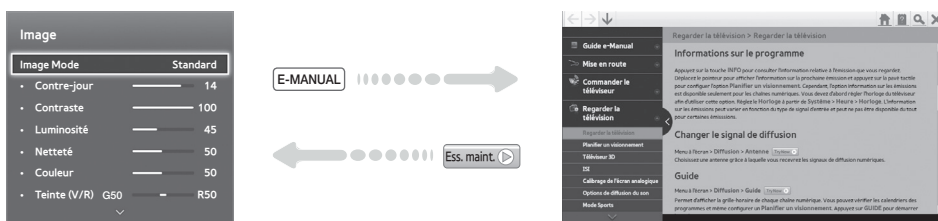

## Mise à jour du guide électronique

Appuyez sur la touche  et sélectionnez l'option **Applications**, puis l'option **Autres Apps**. Il est possible de mettre à jour le e-Manual de la même façon qu'une application.

À l'écran **Autres Apps**, sélectionnez l'option **Met. app. à j.**, puis le guide électronique dans la liste. La dernière version du guide électronique est alors téléchargée. Cependant, l'option **Met. app. à j.** s'affiche à l'écran uniquement lorsqu'il faut procéder à la mise à jour.

---

## Connexion à un réseau

Lorsque vous connectez le téléviseur TV à un réseau, vous pouvez accéder à des services en ligne notamment Smart Hub et les mises à jour des logiciels directement de Samsung.com.

### Connexion au réseau - sans fil

Connectez le téléviseur à Internet par l'intermédiaire d'un routeur ou d'un modem standard sans fil.

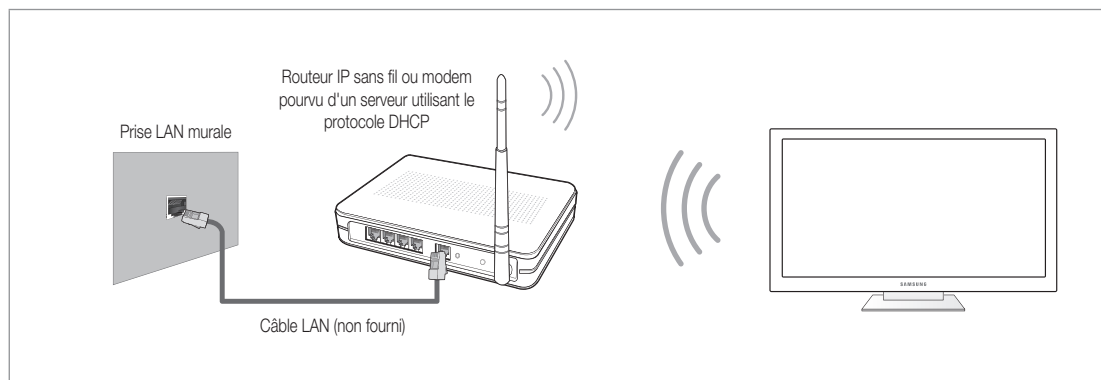

### Réseau sans fil – précautions

- Ce téléviseur prend en charge les protocoles de communication IEEE 802.11a/b/g/n. Samsung recommande l'utilisation du protocole IEEE 802.11n. Sinon, lorsque vous effectuez la lecture d'un fichier vidéo par une connexion réseau, la lecture du fichier peut ne pas être optimale.
- Pour utiliser un réseau sans fil, le téléviseur doit être connecté à un routeur ou un modem sans fil. Si le routeur sans fil est compatible avec le protocole DHCP, le téléviseur peut utiliser une adresse IP statique ou DHCP pour établir la connexion au réseau sans fil.
- Sélectionnez une chaîne actuellement inutilisée pour le routeur sans fil. Si la chaîne choisie pour le routeur est actuellement utilisée par un autre appareil, il y aura des interférences et la communication échouera.
- La plupart des systèmes de réseau sans fil sont équipés d'un système de sécurité optionnel. Pour utiliser un système de sécurité du réseau sans fil, vous devez créer un code de sécurité composé de caractères et de chiffres; vous devez ensuite entrer ce code dans le routeur par l'intermédiaire du menu. Vous devez ensuite entrer ce code de sécurité dans tout autre appareil que vous souhaitez connecter au réseau sans fil.

### Protocoles de sécurité du réseau

Votre téléviseur prend seulement en charge les protocoles de sécurité du réseau sans fil qui suivent :

- Mode d'authentification : WEP, WPAPSK, WPA2PSK
- Type de chiffrement : WEP, TKIP, AES

Les téléviseurs Samsung ne prend pas en charge le type de chiffrement WEP ou TKIP conformément aux nouvelles spécifications de certification de produits sans fil lorsque le mode (Greenfield) 802.11n est sélectionné.

Si le routeur sans fil prend en charge la configuration WPS (Configuration Wi-Fi protégée), vous pouvez vous connecter au réseau à l'aide de la configuration par touches (PBC) ou d'un NIP (numéro d'identification personnel). WPS configurera automatiquement les clés SSID et WPA.

Votre téléviseur ne peut pas être connecté à des routeurs sans fil non certifiés.

## Connexion au réseau - câblé

Il existe trois manières de connecter votre téléviseur par le câble, selon la configuration de votre réseau. Ces trois méthodes sont illustrées ci-dessous :

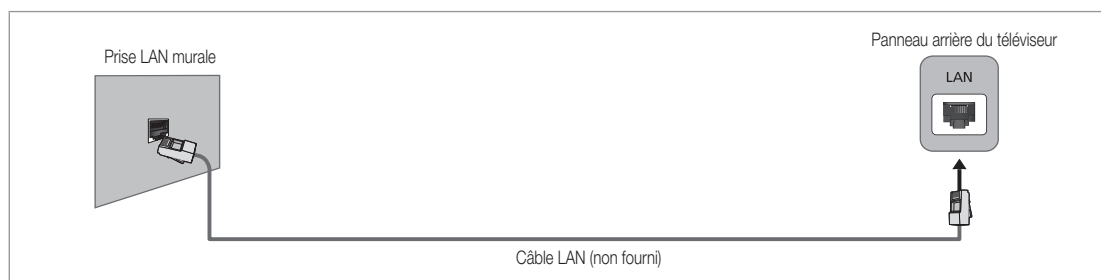
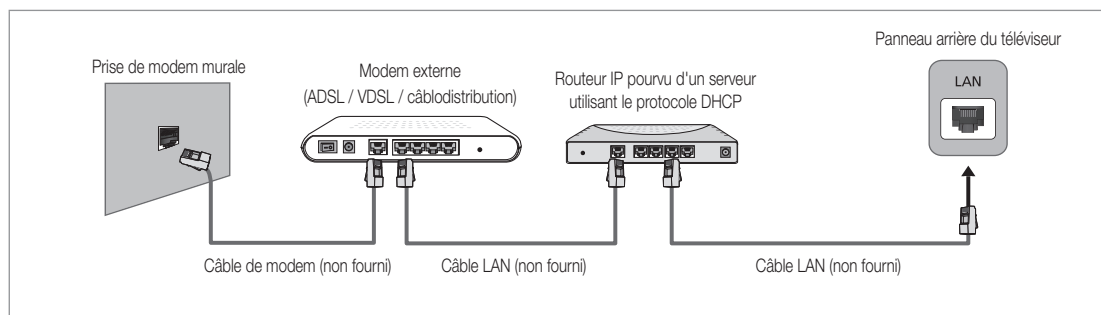
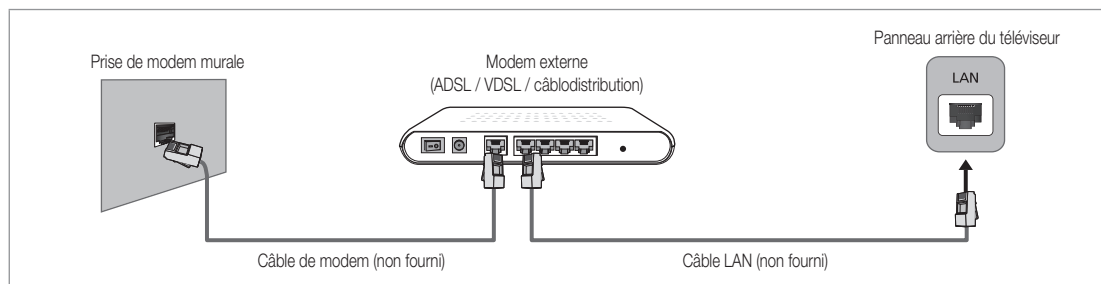

- 📎 Le téléviseur ne prend pas en charge les vitesses du réseau qui sont inférieures ou égales à 10 Mbps.
- 📎 Utilisez un câble réseau de catégorie 7 pour cette connexion.

---

## Que signifie le soutien technique à distance?

Samsung vous offre un service de soutien technique à distance et personnalisé. Un technicien de Samsung pourra à distance :

- **diagnostiquer** votre téléviseur;
- **ajuster les réglages** du téléviseur;
- **rétablir les paramètres par défaut** sur votre téléviseur;
- installer les dernières versions du **micrologiciel recommandées**.

### Comment cela fonctionne-t-il?

Grâce au service de soutien technique à distance de Samsung, vous pouvez effectuer les mesures de dépannage en toute facilité.



1. Il vous suffit d'appeler un centre d'appels Samsung et de demander un soutien technique à distance.



2. Ouvrez le menu de votre téléviseur et accédez à la section **Support technique**.



3. Sélectionnez Gestion à distance et **communiquez le NIP** à l'agent.



4. Ce dernier accédera à  **votre téléviseur**. Et c'est tout!



# Dépannage

Si le téléviseur semble présenter un problème, essayez d'abord de le corriger à l'aide de la présente liste des problèmes et solutions possibles. Consultez également la section « Dépannage » dans le guide électronique. Si aucun de ces conseils de dépannage ne fonctionne, rendez-vous à l'adresse [www.samsung.com/support](http://www.samsung.com/support) ou communiquez avec le service à la clientèle de Samsung en composant le 1-800-SAMSUNG (1-800-726-7864).

Problèmes	Solutions et explications
Scintillement et diminution de la luminosité	En cas de scintillement ou de diminution de la luminosité de manière sporadique de votre téléviseur Samsung, vous devrez peut-être désactiver certaines fonctions d'économie d'énergie. Désactivez <b>Écon. Énergie (Système &gt; Solution Eco &gt; Capteur Eco)</b> ou <b>Écon. Énergie (Système &gt; Solution Eco &gt; Écon. Énergie)</b> , puis vérifiez de nouveau.
Branchement de composants/Couleur de l'écran	Si vous constatez que la couleur de l'écran de votre téléviseur Samsung n'est pas bonne ou qu'elle est en noir et blanc, exécutez un Autodiagnostic Essai d'image ( <b>Support technique &gt; Autodiagnostic &gt; Essai d'image</b> ). Si le téléviseur est la cause du problème concernant l'image, le problème est détecté dans l'essai d'image. Si le problème ne peut être détecté, assurez-vous que les prises d'entrée vidéo du téléviseur sont branchées aux bonnes prises de sortie de l'appareil vidéo externe et que toutes les connexions sont bien en place. Pour finir, si possible, testez votre appareil vidéo externe en le branchant à un autre téléviseur.
Luminosité de l'écran	Si vous constatez que les couleurs du téléviseur Samsung sont bonnes, mais légèrement sombres ou brillantes, réglez d'abord les paramètres ci-après. Allez à <b>Image</b> , puis réglez <b>Contre-jour</b> , <b>Contraste</b> , <b>Luminosité</b> , <b>Netteté</b> , <b>Couleur</b> , <b>Teinte (V/R)</b> , ainsi que les autres réglages de l'image.
Auto Motion Plus/Flou	Si vous constatez que l'image est floue ou qu'il y a une rémanence à l'écran, vous pouvez remédier à ce problème au moyen de la fonction <b>Auto Motion Plus (Image &gt; Options d'image &gt; Auto Motion Plus)</b> .
Mise hors tension inopportune	Si le téléviseur Samsung s'éteint tout seul, essayez de désactiver certaines fonctions d'économie d'énergie automatiques. Vérifiez si la fonction <b>Mise en veille (Système &gt; Heure &gt; Mise en veille)</b> a été activée. La fonction <b>Mise en veille</b> met automatiquement le téléviseur hors tension après une période d'inactivité pour économiser l'énergie. Si la fonction <b>Mise en veille</b> n'a pas été activée, vérifiez si la fonction <b>Veille abs. sign. (Système &gt; Solution Eco &gt; Veille abs. sign.)</b> ou <b>Arrêt autom. (Système &gt; Solution Eco &gt; Arrêt autom.)</b> a été activée. La fonction <b>Veille abs. sign.</b> met le téléviseur hors tension si aucun signal n'a été reçu pendant une certaine période de temps. La fonction <b>Arrêt autom.</b> met le téléviseur hors tension s'il n'a pas été utilisé pendant quatre heures.
Problème de mise sous tension	<b>À la mise sous tension du téléviseur, le récepteur de la télécommande clignote 5 fois avant que l'écran ne s'allume.</b> Si vous avez des difficultés à mettre votre téléviseur Samsung sous tension, procédez à certaines vérifications avant d'appeler le service de dépannage. Si le cordon d'alimentation est branché correctement et si la télécommande fonctionne normalement, il se peut que le problème soit dû au branchement du câble de l'antenne; il se peut aussi que le câblesélecteur ou le boîtier décodeur ne soit pas allumé. Vérifiez le branchement de l'antenne ou mettez sous tension le câblesélecteur ou le boîtier décodeur.
Assemblage du support	Si vous éprouvez des difficultés à assembler le support, reportez-vous aux instructions d'assemblage dans le guide de démarrage rapide.
Pied bancal ou tordu	Assurez-vous que les flèches sur le pied sont correctement alignées.
Impossible de trouver une chaîne	Exécutez de nouveau <b>Configuration</b> (Allez à <b>Menu &gt; Système &gt; Configuration</b> ) ou exécutez <b>Prog. auto.</b> (Allez à <b>Menu &gt; Diffusion &gt; Prog. auto.</b> )

📺 Pour de plus amples renseignements sur le dépannage, visionnez les vidéos sur le site [www.samsung.com/spsn](http://www.samsung.com/spsn).

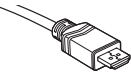
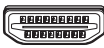
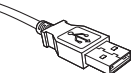
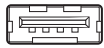
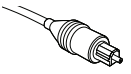
Assurez-vous que vous avez le bon câble avant de le brancher. Les fiches et prises courantes sont illustrées ci-dessous.

	Fiches de câble	Ports
HDMI		
USB		
Optique		

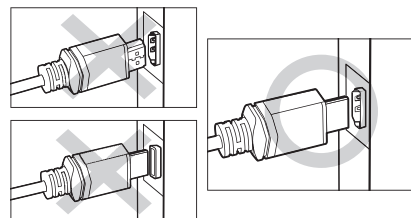



**Avertissement**

Ne branchez pas le câble en sens inverse.

Assurez-vous que l'orientation de la fiche est adéquate avant de la brancher.

Problèmes	Solutions et explications
Le téléviseur ne s'allume pas.	<ul style="list-style-type: none"> <li>Assurez-vous que le cordon d'alimentation c.a. est bien branché à la prise de courant murale et au téléviseur.</li> <li>Assurez-vous que la prise de courant murale est sous tension.</li> <li>Appuyez sur la touche  du téléviseur pour vous assurer que la télécommande fonctionne correctement. Si le téléviseur s'allume, reportez-vous à la section « La télécommande ne fonctionne pas » ci-dessous.</li> </ul>
Il n'y a pas d'image.	<ul style="list-style-type: none"> <li>Vérifiez le branchement des câbles. Débranchez et branchez à nouveau tous les câbles du téléviseur et des appareils externes.</li> <li>Régalez la sortie vidéo de votre appareil externe (câblosélecteur, récepteur satellite, lecteur DVD, lecteur Blu-ray, etc.) afin qu'elle corresponde à l'entrée vidéo du téléviseur. Par exemple, si un appareil externe a une sortie HDMI, il faut le brancher à une entrée HDMI du téléviseur.</li> <li>Assurez-vous que les appareils branchés sont sous tension.</li> <li>Veillez à sélectionner la source d'entrée appropriée.</li> <li>Réinitialisez l'appareil connecté en débranchant puis en rebranchant son cordon d'alimentation.</li> </ul>
La télécommande ne fonctionne pas.	<ul style="list-style-type: none"> <li>Remplacez les piles de la télécommande. Lorsque vous insérez les piles, assurez-vous de respecter les polarités appropriées (+/-).</li> <li>Nettoyez la fenêtre de transmission de la télécommande.</li> <li>Essayez de pointer la télécommande directement vers le téléviseur à une distance de 1,5 à 1,8 m (5 à 6 pi).</li> </ul>
La télécommande du câblosélecteur ou du boîtier numérique ne commande pas la mise sous tension ou la mise hors tension du téléviseur ni le volume.	<ul style="list-style-type: none"> <li>Programmez la télécommande du câblosélecteur ou récepteur satellite pour faire fonctionner le téléviseur. Consultez le guide d'utilisation du câblosélecteur ou du récepteur satellite pour obtenir le code de téléviseur SAMSUNG.</li> </ul>
J'ai des pièces en surplus	<ul style="list-style-type: none"> <li>Des pièces supplémentaires sont fournies avec le téléviseur pour l'installation murale et l'acheminement des câbles.</li> </ul>

 Cet écran TFT DEL utilise un affichage constitué de pixels secondaires dont la production exige une technologie perfectionnée. Il se peut toutefois que certains pixels deviennent sombres ou plus lumineux à l'écran. Ce phénomène n'a aucune incidence sur la performance de l'appareil.

 Pour optimiser les performances de votre téléviseur, utilisez la dernière version de logiciels. Utilisez les fonctions Mettre à jour maintenant ou Mettre à jour automatiquement dans le menu du téléviseur (Menu à l'écran > **Support technique** > **Mise à jour du logiciel** > **Mettre à jour** ou Menu à l'écran > **Support technique** > **Mise à jour du logiciel** > **Mise à jour auto**).

## Installation du téléviseur sur le mur à l'aide de l'ensemble de fixation murale (facultatif)



### Installation sur un mur ou au plafond

Pour l'installation du support sur un mur, vous devez suivre les instructions du fabricant. Si l'appareil est mal installé, il risque de glisser ou de tomber et d'être endommagé sérieusement. Il risque aussi de blesser grièvement un enfant ou un adulte.

## Installation du support mural En option



### Installation sur un mur ou au plafond

Pour l'installation du support sur un mur, vous devez suivre les instructions du fabricant. Si l'appareil est mal installé, il risque de glisser ou de tomber et d'être endommagé sérieusement. Il risque aussi de blesser grièvement un enfant ou un adulte.

### Détachez le du pied.

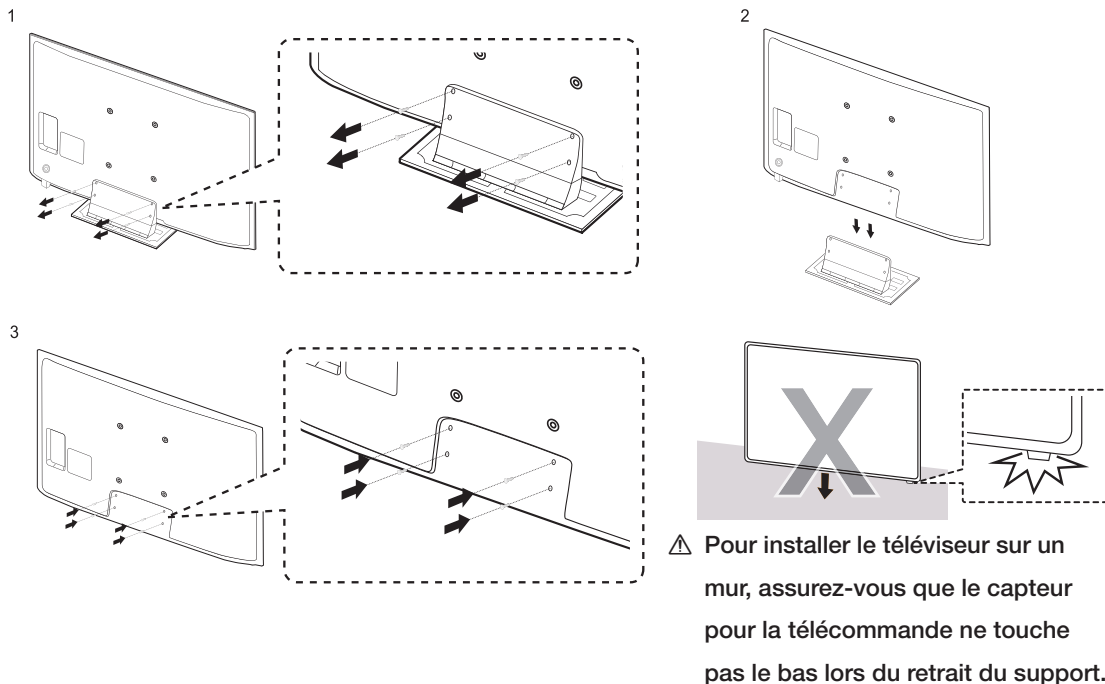

1. Desserrer les quatre vis à l'arrière du téléviseur.
2. Assurez-vous qu'au moins deux personnes se tiennent de chaque côté du téléviseur avant de retirer le support, comme illustré.
3. Après le détachement du support du téléviseur, réinsérer les vis dans le support pour boucher les trous de vis et pour garder les vis.

### Installation de l'ensemble de fixation murale

L'ensemble de fixation murale (vendu séparément) permet de fixer le téléviseur au mur.

Pour obtenir des instructions détaillées sur l'installation du support mural, reportez-vous aux instructions fournies avec l'ensemble. Nous recommandons de demander l'aide d'un technicien pour l'installation. Nous vous déconseillons de le faire vous-même. Samsung Electronics n'est pas responsable des dommages causés à l'appareil ni des blessures possibles occasionnées si vous tentez d'installer le support vous-même.

Pour commander le support mural, téléphonez au Centre de service à la clientèle au 1-800-SAMSUNG (1-800-726-7864).



## Installer un support mural à l'aide d'un adaptateur.

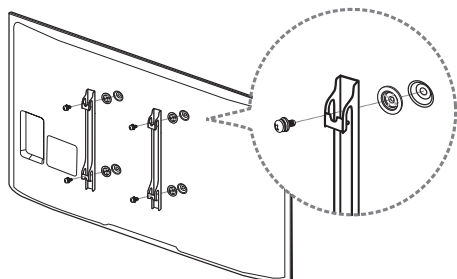

✎ Pour de plus amples renseignements, reportez-vous au guide d'utilisation de l'ensemble de fixation murale.

## Instructions relatives à l'ensemble de fixation murale et spécifications (VESA)

✎ Installez le support mural sur un mur massif perpendiculaire au plancher. Avant de fixer le support à un matériau autre que le placoplâtre, veuillez communiquer avec votre détaillant local. Si vous installez le téléviseur à la hauteur du plafond ou sur un mur incliné, il risque de tomber et de causer des blessures.

### ✎ REMARQUE

- Les dimensions standard pour les ensembles de fixation murale figurent dans le tableau ci-dessous.
- Les ensembles de fixation murale de Samsung sont fournis avec un guide d'installation détaillé et toutes les pièces nécessaires à l'assemblage.
- N'utilisez pas de vis non conformes aux spécifications de la norme VESA en la matière.
- N'utilisez pas de vis plus longues que les dimensions standard ou non conformes aux spécifications de la norme VESA. Des vis trop longues pourraient endommager l'intérieur du téléviseur.
- En ce qui a trait aux supports muraux non conformes aux spécifications de la norme VESA relatives aux vis, la longueur des vis peut différer selon les spécifications du support mural.
- Ne serrez pas trop les vis; cela pourrait endommager le produit ou provoquer sa chute et causer des blessures. Samsung décline toute responsabilité dans le cas où de tels accidents se produiraient.
- Samsung ne saurait être tenue responsable des dommages au produit ou des blessures occasionnés par l'utilisation d'un support mural non conforme aux spécifications VESA ou non recommandé, ou si le consommateur ne suit pas les instructions d'installation du produit.
- N'installez pas le téléviseur à un angle d'inclinaison de plus de 15 degrés.
- Il faut deux personnes pour fixer le téléviseur au mur.

Type de produit	Taille du téléviseur en pouces	Spécifications VESA de l'orifice de passage des vis (A * B) en millimètres	Vis standard	Quantité
Téléviseur à DEL [Mince]	75	400 X 400	M8	4

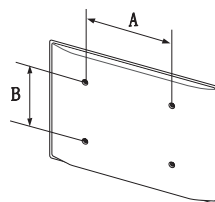

N'installez pas le support mural lorsque le téléviseur est sous tension. Cela risque de causer un choc électrique et des blessures corporelles.

---

## Assemblage du serre-câble

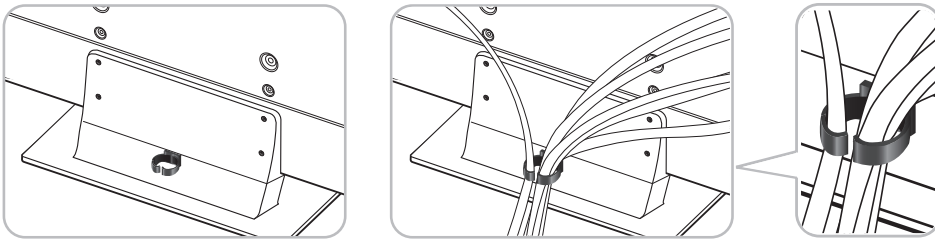

---

## Capteur Eco et luminosité de l'écran



Le Capteur Eco mesure la lumière de votre chambre et optimise automatiquement la luminosité du téléviseur pour réduire la consommation d'énergie. Cela augmente ou diminue automatiquement la luminosité du téléviseur. Pour désactiver cette fonction, allez à **Menu > Système > Solution Eco > Capteur Eco**



Évitez d'obstruer le capteur par un objet, car cela diminuerait la luminosité de l'image.

---

## Entretien

- Si vous retirez l'autocollant apposé sur l'écran du téléviseur, il se peut que des débris restent encore collés. Éliminez les débris avant de regarder la télévision.
- La partie extérieure et l'écran du produit peuvent être rayés durant le nettoyage. Pour éviter qu'il n'y ait des rayures, essuyez avec précaution la partie extérieure et l'écran à l'aide d'un chiffon doux.



Ne vaporisez pas de l'eau ni de produit nettoyant directement sur l'appareil. Tout liquide qui s'infiltrerait dans l'appareil risque de provoquer une défaillance, un incendie ou une décharge électrique.

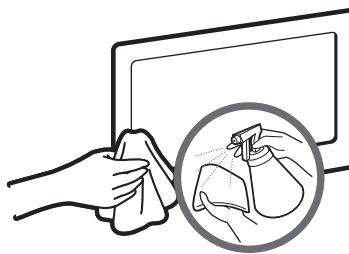

Nettoyez l'appareil à l'aide d'un chiffon doux légèrement humidifié à l'eau. N'utilisez pas de liquide inflammable (comme le benzène ou des diluants) ni de produits de nettoyage.

---

## Assurer une bonne ventilation de votre téléviseur

Au moment de l'installation du téléviseur, vous devez laisser une distance d'au moins 4 pouces entre le téléviseur et les autres objets (murs, côtés de l'armoire, etc.) afin d'assurer une ventilation adéquate. Le non-respect de cette consigne pourrait faire augmenter la température interne du produit et causer un incendie ou endommager celui-ci.

- Lorsque vous utilisez une base ou un support mural, nous vous recommandons fortement d'utiliser seulement les pièces fournies par Samsung Electronics.
  - Si vous utilisez des pièces fournies par un autre fabricant, cela pourrait endommager le produit ou causer des blessures engendrées par la chute de celui-ci.

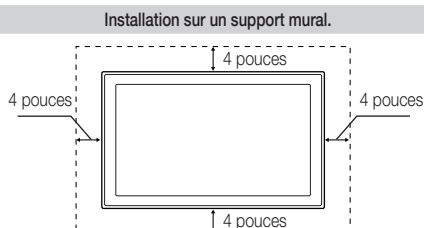
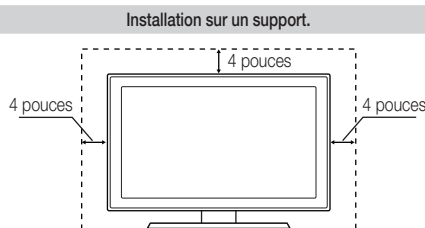

### Autres mises en garde

- L'aspect réel du téléviseur peut différer des illustrations du présent guide selon le modèle choisi.
- Faites attention lorsque vous touchez le téléviseur, Certains éléments peuvent être chauds ou brûlants.

# Fixation du téléviseur au mur



**Mise en garde :** Le fait de tirer, de pousser ou de monter sur le téléviseur peut provoquer sa chute. Assurez-vous notamment que vos enfants ne se suspendent pas au téléviseur ni le déséquilibrent. Il pourrait basculer et causer des blessures sérieuses ou un décès. Suivez toutes les mesures de sécurité indiquées dans la brochure de votre téléviseur. Pour une stabilité et une sécurité accrues, vous pouvez acheter et installer un dispositif anti-chute tel que décrit ci-dessous.

## Pour empêcher que le téléviseur ne tombe :

1. Poser les vis dans les pièces de retenue et les visser fermement dans le mur. S'assurer que les vis sont bien vissées au mur.

 Il pourrait s'avérer nécessaire d'utiliser des douilles d'ancrage selon le type de mur.

 Comme les pièces de retenue, les vis et la corde ne sont pas fournis, il faut les acheter séparément.

2. Retirer les vis à l'arrière du téléviseur, au centre, passer les vis dans les pièces de retenue, puis reposer les vis sur le téléviseur.

 Il se peut que le produit soit dépourvu de vis. Dans un tel cas, il faut acheter les types de vis suivants.

 Spécifications de vis

- Pour un téléviseur de 75 po: M8

3. Relier les pièces de retenue du téléviseur à celles du mur à l'aide d'une corde solide, puis bien nouer cette dernière.

### REMARQUE

- Installer le téléviseur à proximité du mur de manière qu'il ne se renverse pas vers l'arrière.
- Pour nouer la corde de façon sécuritaire, les pièces de retenue murales doivent être fixées à une hauteur identique ou inférieure à celles du téléviseur.
- Retirer la corde avant de déplacer le téléviseur.

4. Assurez-vous que tous les points d'ancrage sont solides. Vérifiez périodiquement les points d'ancrage afin de détecter tout signe de fatigue ou de bris. En cas de doute au sujet des points d'ancrage, communiquez avec un installateur professionnel.

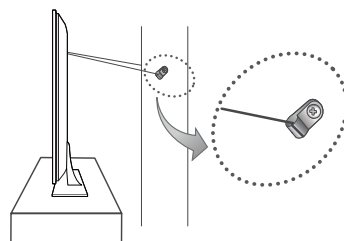
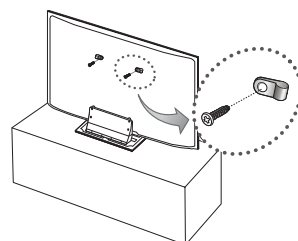

# Spécifications

Résolution d'affichage	1920 x 1080
Facteurs environnementaux	
Température de fonctionnement	50°F à 104°F (10°C à 40°C)
Niveau d'humidité en fonctionnement	10% à 80%, sans condensation
Température d'entreposage	-4°F à 113°F (-20°C à 45°C)
Niveau d'humidité en entreposage	5% à 95%, sans condensation
Pivotement du support (Gauche/Droite)	0°
Nom du modèle	UN75F6300
Taille de l'écran (diagonale)	Catégorie de 75 pouces (74.5 pouces en diagonale)
Son (sortie)	10W x 2
Dimensions (L x H x P)	66.4 x 38.3 x 2.2 pouces (1686.8 x 973.9 x 57.0 mm)
Boîtier	66.4 x 40.6 x 13.0 pouces (1686.8 x 1032.2 x 331.6 mm)
Avec support	
Poids	
Sans support	65.4 lb (29.7 kg)
Avec support	82.0 lb (37.2 kg)

- La conception et les spécifications peuvent faire l'objet de modifications sans préavis.
- L'aspect réel du téléviseur peut différer des illustrations du présent guide selon le modèle choisi.
- La consommation d'énergie typique est mesurée conformément aux exigences du programme Energy Star relatives aux téléviseurs.

## Mode veille

Pour réduire la consommation d'énergie, débranchez le cordon d'alimentation lorsque le téléviseur n'est pas utilisé pendant une longue période.

# Dimensions

- Panneau des prises / vue arrière

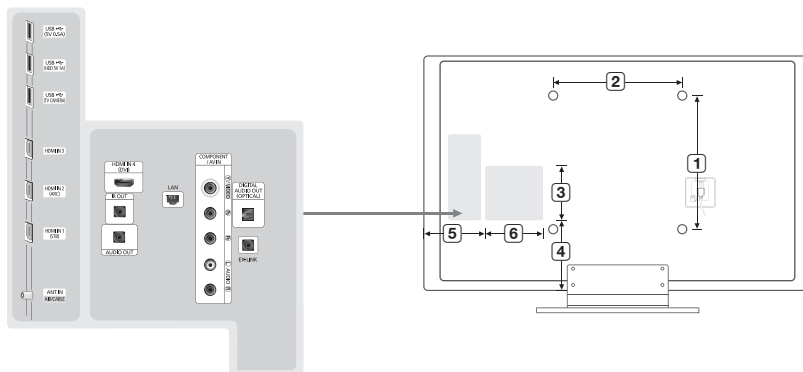

(Unité : pouce)

L'image affichée peut varier selon le modèle.

Nom de modèle	1	2	3	4	5	6
UN75F6300	15.7	15.7	5.3	13.3	14.5	5.2

**REMARQUE** : Les dessins ne sont pas nécessairement à l'échelle. Certaines dimensions pourraient être modifiées sans préavis. Avant d'installer le téléviseur, vérifiez les dimensions. Nous ne sommes pas responsables des erreurs de typographie ou d'impression.

© 2013 Samsung Electronics America, Inc

# Licences



---

# Garantie

## **Déclaration de la Federal Communications Commission relative au brouillage**

Ce matériel a été testé et déclaré conforme aux limites imposées à un appareil numérique de classe B, conformément à l'alinéa 15 des règlements de la FCC. Ces restrictions sont conçues pour assurer une protection raisonnable contre un brouillage préjudiciable lorsque l'appareil est utilisé dans un milieu résidentiel. Ce matériel génère, utilise et peut diffuser de l'énergie sur les fréquences radio et, s'il n'est pas installé et utilisé conformément au mode d'emploi, il peut brouiller les communications radio. Toutefois, il n'y a aucune garantie qu'un brouillage ne se produira pas dans un milieu particulier. Si cet appareil brouille les communications radio ou télévision, comme cela peut être confirmé en éteignant puis en allumant l'appareil, l'utilisateur peut tenter de corriger toute interférence en essayant une ou plusieurs des méthodes suivantes :

- Réorienter l'antenne réceptrice ou la placer à un autre endroit.
- Éloigner davantage l'appareil du récepteur.
- Brancher le matériel sur une prise ou un circuit différent de celui du récepteur.
- Pour toute aide, consulter le distributeur ou s'adresser à un technicien expérimenté en radio-télévision.

Mise en garde de la FCC : Toute modification n'ayant pas été expressément approuvée par la partie responsable de la conformité peut entraîner la révocation du droit à utiliser ce matériel.

Cet appareil est conforme à la partie 15 des règlements de la FCC. L'exploitation est autorisée aux deux conditions suivantes : (1) l'appareil ne doit pas produire de brouillage nuisible et (2) l'utilisateur de l'appareil doit accepter tout brouillage radioélectrique subi, même si le brouillage est susceptible d'en compromettre le fonctionnement.

Pour les produits disponibles sur les marchés américain et canadien, seules les chaînes de 1 à 11 peuvent fonctionner. Il n'est pas possible de sélectionner d'autres chaînes.

Cet appareil et son ou ses antennes ne doivent pas être installés à proximité ou être utilisés conjointement avec une autre antenne ou un autre émetteur.

## **Déclaration concernant l'exposition aux radiations de la FCC :**

Cet équipement est conforme aux limites de la FCC concernant l'exposition aux radiations applicables dans un environnement non contrôlé. Cet équipement doit être installé et fonctionner en respectant une distance de 20 cm au minimum entre la source de rayonnement et votre corps.

## **Cet appareil numérique de la classe B est conforme à la norme NMB-003 du Canada.**

This Class B digital apparatus complies with Canadian ICES-003.

Cet appareil est en conformité avec les normes RSS exemptes de licence d'Industrie Canada. L'exploitation est autorisée aux deux conditions suivantes : (1) l'appareil ne doit pas produire de brouillage nuisible et (2) l'utilisateur de l'appareil doit accepter tout brouillage radioélectrique subi, même si le brouillage est susceptible d'en compromettre le fonctionnement.

Le présent appareil est conforme aux CNR d'Industrie Canada applicables aux appareils radio exempts de licence. L'exploitation est autorisée aux deux conditions suivantes : (1) l'appareil ne doit pas produire de brouillage, et (2) l'utilisateur de l'appareil doit accepter tout brouillage radioélectrique subi, même si le brouillage est susceptible d'en compromettre le fonctionnement.

Pour les produits disponibles sur les marchés américain et canadien, seules les chaînes de 1 à 11 peuvent fonctionner. Il n'est pas possible de sélectionner d'autres chaînes.

Cet appareil et son ou ses antennes ne doivent pas être installés à proximité ou être utilisés conjointement avec une autre antenne ou un autre émetteur.

En vertu de la réglementation d'Industrie Canada, le présent émetteur radio ne peut fonctionner qu'à l'aide d'une antenne dont le type et le gain maximal (ou minimal) pour cet émetteur sont approuvés par Industrie Canada. Dans le but de réduire les risques de brouillage radio électrique pour les autres utilisateurs, le type et le gain de l'antenne doivent être choisis de manière à ce que la puissance isotrope rayonnée équivalente (p.i.r.e.) ne dépasse pas l'intensité nécessaire à l'établissement d'une communication satisfaisante.

Déclaration concernant l'exposition aux radiations d'IC :

Cet équipement est conforme à la norme RSS-102 IC concernant l'exposition aux radiations applicables dans un environnement non contrôlé. Cet équipement doit être installé et fonctionner en respectant une distance de 20 cm au minimum entre la source de rayonnement et votre corps.

## **INFORMATION IMPORTANTE SUR LA GARANTIE RELATIVE AU FORMAT DE L'IMAGE DU TÉLÉVISEUR**

🔗 Consultez la carte de garantie afin d'obtenir de plus amples renseignements sur les conditions de la garantie.

Les téléviseurs à DEL à format d'affichage grand écran (16:9, soit le rapport hauteur/largeur de l'image) sont principalement conçus pour afficher les animations vidéo grand écran. Les images affichées sur ces écrans devraient être principalement en format grand écran 16:9, ou agrandies pour remplir l'écran si votre modèle offre cette fonction, et animées continuellement. L'affichage de graphiques et d'images fixes, comme les barres noires des vidéos et émissions de télévision en format standard non agrandi, doit être limité au maximum à 5 % du temps d'écoute hebdomadaire.

De plus, il faut limiter l'affichage des autres images et textes fixes, comme les rapports boursiers, les affichages de jeux vidéo, les logos des stations, les sites Web ou les images graphiques et les schémas des ordinateurs, tel qu'indiqué ci-dessus, et ce pour tous les téléviseurs. L'affichage d'images fixes qui ne respecte pas les directives ci-dessus peut causer un vieillissement inégal des écrans DEL en y créant des images fantômes subtiles mais permanentes. Pour éviter ce problème, faites varier les émissions et les images et regarder principalement des images plein écran en mouvement et non pas des images ou des barres foncées fixes. Dans les modèles d'écran à DEL qui offrent des caractéristiques de format d'image, utilisez ces commandes pour obtenir différents formats en plein écran.

Prenez garde au choix des formats que vous utilisez pour regarder la télévision et à leur durée d'utilisation. Le vieillissement inégal de l'affichage à DEL résultant du choix et de l'utilisation d'un format n'est pas couvert par la garantie limitée de Samsung; les images rémanentes en sont également exclues.

- **ÉNONCÉ DE GARANTIE LIMITÉE DE SAMSUNG ELECTRONICS POUR L'AMÉRIQUE DU NORD**

Assujettie aux exigences, conditions, exclusions et limitations de la garantie limitée originale fournie avec les produits de Samsung Electronics (SAMSUNG) et les exigences, conditions, exclusions et limitations de la présente garantie, SAMSUNG offrira en plus un service de réparation sous garantie aux États-Unis pour les produits achetés au Canada et un service de réparation sous garantie au Canada pour les produits achetés aux États-Unis pendant la période de garantie précisée à l'origine et pour l'acheteur initial seulement.

Les réparations sous garantie décrites ci-dessus doivent être effectuées dans un centre de réparation agréé SAMSUNG. En plus de la présente garantie, la garantie limitée originale et une facture datée en tant que preuve d'achat doivent être présentées au centre de réparation. Le transport de l'appareil à destination et en provenance du centre de réparation incombe à l'acheteur. Les conditions couvertes ne sont limitées qu'aux vices de matériaux et de fabrication dans des conditions d'utilisation normale.

Exclues, mais sans s'y limiter, sont les dispositions précisées à l'origine pour le service à domicile ou sur place, durées de réparation minimales et maximales, échanges ou remplacements, accessoires, options, mises à niveau ou produits non durables.

Pour obtenir le nom d'un centre de réparation agréé Samsung, composez les numéros sans frais suivants :

- Aux États-Unis : 1-800-SAMSUNG (1-800-726-7864)
- Au Canada : 1-800-SAMSUNG

### **Avertissement relatif aux images fixes**

Évitez l'affichage d'images fixes (telles que des fichiers photo en jpeg) ou d'éléments d'image fixes (logos de chaînes, barres de défilement affichant les nouvelles ou la bourse au bas de l'écran, etc.) ou les émissions au format d'image panorama ou 4:3. L'affichage constant d'images fixes peut entraîner une brûlure de l'écran à DEL et réduire ainsi la qualité de l'image. Pour éviter ce genre d'incident, veuillez suivre les recommandations ci-dessous :

- Évitez d'afficher la même chaîne pendant de longues périodes.
- Essayez de toujours afficher une image au format plein écran. Utilisez le menu de réglage du format de l'image pour obtenir les meilleurs résultats.
- Réduisez la luminosité et le contraste afin d'éviter l'apparition d'images rémanentes.
- Utilisez toutes les fonctions du téléviseur conçues pour réduire les images rémanentes et la brûlure d'écran. Consultez le guide électronique pour obtenir plus de détails.