

Brandt

FR GUIDE D'INSTALLATION & D'UTILISATION
EN INSTALLATION & OPERATING INSTRUCTIONS

Sèche-Linge à condenseur et défrois-
sage vapeur
Condenser tumble dryer and steam wrin-
kle remover



Brandt

Chère Cliente, Cher Client,

Vous venez d'acquérir un Sèche-linge BRANDT et nous vous en remercions.

Nous avons mis dans cet appareil toute notre passion, notre savoir-faire pour qu'il réponde au mieux à vos besoins. Innovant, performant, nous l'avons conçu pour qu'il soit aussi toujours facile à utiliser.

Vous trouverez également dans la gamme des produits BRANDT, un vaste choix de fours, de fours à micro-ondes, de tables de cuisson, de hottes aspirantes, de cuisinières, de lave-vaisselle, de lave-linge, de réfrigérateurs et congélateurs que vous pourrez coordonner à votre nouveau sèche-linge BRANDT.

Bien entendu, dans un souci permanent de satisfaire le mieux possible vos exigences vis à vis de nos produits, notre service consommateurs est à votre disposition et à votre écoute pour répondre à toutes vos questions ou suggestions (coordonnées à la fin de ce livret).

Et connectez-vous aussi sur notre site www.brandt.com où vous trouverez tous nos produits, ainsi que des informations utiles et complémentaires.

BRANDT

Dans le souci d'une amélioration constante de nos produits, nous nous réservons le droit d'apporter à leurs caractéristiques techniques, fonctionnelles ou esthétiques toutes modifications liées à leur évolution.



Important :

Avant de mettre votre appareil en marche, veuillez lire attentivement ce guide d'utilisation afin de vous familiariser plus rapidement avec son fonctionnement.

www.brandt.com



1 / A L'ATTENTION DE L'UTILISATEUR	
• Consignes de sécurité _____	4
• Protection de l'environnement _____	5
• Economies d'énergie _____	5
2 / DESCRIPTION DE VOTRE APPAREIL	
• Présentation générale du sèche-linge _____	6
• Le réservoir Vapeur _____	7
3 / INSTALLATION DE VOTRE SÈCHE-LINGE	
• Environnement de l'appareil _____	8
• Mise à niveau _____	8
• Avant la 1ère utilisation d'un programme vapeur _____	9
• Encastrement _____	9
• Montage en colonne _____	9
• Alimentation électrique _____	10
4 / PREPARATION DU LINGE	
• Vérifiez l'état de vos textiles _____	11
• Introduction du linge dans le tambour _____	11
5 / LA PROGRAMMATION	
• Présentation du bandeau de commande _____	12
• Les programmes de séchage _____	12
• Les programmes "Vapeur" _____	14
• Les programmes de votre sèche-linge _____	17
• Les options _____	18
6 / ENTRETIEN COURANT	
• Remplissage du réservoir vapeur _____	21
• Nettoyage du réservoir vapeur _____	22
• Nettoyage du filtre _____	23
• Vidange du bac de récupération _____	23
• Evacuation directe de l'eau de condensation _____	24
• Nettoyage du condenseur _____	25
• Nettoyage de l'appareil _____	25
• Changement de l'ampoule _____	26
7 / ENTRETIEN PERIODIQUE	
• Nettoyage du logement du filtre _____	26
• Nettoyage du logement du condenseur _____	26
8 / INCIDENTS POUVANT SURVENIR _____	27
9 / SERVICE APRÈS-VENTE _____	29

**Important :**

Conservez cette notice d'utilisation avec votre appareil. Si l'appareil devait être vendu ou cédé à une autre personne, assurez-vous que la notice d'utilisation l'accompagne. Merci de prendre connaissance de ces conseils avant d'installer et d'utiliser votre appareil. Ils ont été rédigés pour votre sécurité et celle d'autrui.

• CONSIGNES DE SECURITE**• Installation**

- A la réception de l'appareil, déballez-le ou faites-le déballer immédiatement. Vérifiez que votre appareil n'ait pas subi de dégâts pendant le transport. Faites les éventuelles réserves par écrit sur le bon de livraison dont vous gardez un exemplaire.
- Ne branchez jamais un appareil endommagé. Si votre appareil est endommagé, adressez-vous à votre revendeur.
- Avant de procéder au branchement, veuillez vous reporter aux instructions figurant dans votre Guide d'Installation.
- Pendant toute la durée de l'installation, le sèche-linge doit être maintenu débranché du secteur.
- Les données de branchements électriques indiquées sur la plaque signalétique de votre appareil, et celles du secteur doivent correspondre.
- Une fois votre appareil installé, la prise doit rester accessible.
- Ne modifiez pas ou n'essayez pas de modifier les caractéristiques de cet appareil. Cela représenterait un danger pour vous.
- Si votre installation nécessite des modifications, ne confiez les travaux électriques qu'à un électricien qualifié.
- L'appareil ne doit pas être installé derrière une porte à verrouillage ou une porte coulissante.
- Votre appareil est destiné à un usage domestique normal. Ne l'utilisez pas à des fins commerciales ou industrielles ou pour d'autres buts que celui pour lequel il a été conçu.

• Sécurité des enfants

- Cet appareil doit être utilisé par des adultes. Ne laissez pas les enfants jouer avec l'appareil et éloignez les animaux domestiques.
- Eloignez les jeunes enfants de l'appareil pendant son fonctionnement.
- Après avoir déballé votre appareil, laissez les emballages hors de portée des enfants.
- Tenez tous les matériaux d'emballage hors de portée des enfants (ex. : sacs en plastique, polystyrène etc.) car ils peuvent être dangereux pour les enfants : Risque d'étouffement.
- Cet appareil n'est pas prévu pour être utilisé par des personnes (y compris les enfants) dont les capacités physiques, sensorielles ou mentales sont réduites, ou des personnes dénuées d'expérience ou de connaissance, sauf si elles ont pu bénéficier, par l'intermédiaire d'une personne responsable de leur sécurité, d'une surveillance ou d'instruction concernant l'utilisation de l'appareil.

• Utilisation

Important : votre sèche-linge est conçu pour un usage exclusivement domestique, pour sécher des textiles séchables en machine.



Important : respectez impérativement les consignes suivantes. Nous déclinons toute responsabilité et garantie en cas de non respect de ces recommandations pouvant entraîner des dégâts matériels ou corporels.

- Utilisez votre appareil conformément au mode d'emploi, ceci lui évitera des dommages ainsi qu'à votre linge. N'utilisez pas de dissolvants dans l'appareil (risque d'incendie et d'explosion).

- Les substances contenues dans les salissures, telles que l'huile, l'acétone, l'alcool, l'essence, le kérosène, les détachants, la térébenthine, la cire doivent être éliminées préalablement au séchage dans votre appareil (par exemple à l'aide d'un programme de lavage à l'eau chaude approprié, et avec une quantité supplémentaire de détergent).
- Précautions d'utilisation de produits détachants : tout traitement préalable par solvant, détachant, aérosol, tels que acétone, alcool, essence, kérosène, térébenthine est interdit ; ces produits étant très inflammables. De même, nous vous recommandons de ne pas utiliser ces produits à proximité de votre sèche-linge et plus généralement d'appareils électriques dans une pièce mal aérée, et ce, afin d'éviter tout risque d'explosion éventuelle.
- Conformez-vous scrupuleusement aux étiquettes d'entretien de votre linge.
- Si vous deviez ouvrir la porte du tambour pendant le cycle de séchage, veillez à ne pas toucher immédiatement le tambour, car il est très chaud.
- Si des incidents se produisent et que vous ne pouvez les résoudre grâce aux conseils que nous vous préconisons (voir chapitre "INCIDENTS POUVANT SURVENIR"), faites appel à un professionnel qualifié.
- Avant de vous séparer de votre appareil usagé rendez-le inutilisable. Débranchez et coupez le câble d'alimentation au ras de l'appareil. Rendez la fermeture de la porte inutilisable.
- Pour votre sécurité, si vous désirez changer le cordon d'alimentation de votre appareil faites appel à un professionnel qualifié.
- En cas d'anomalies de fonctionnement débranchez l'appareil et appelez votre Service Après-Vente.

• PROTECTION DE L'ENVIRONNEMENT

Les matériaux d'emballage de cet appareil sont recyclables. Participez à leur recyclage et contribuez ainsi à la protection de l'environnement en les déposant dans les conteneurs municipaux prévus à cet effet.



Votre appareil contient également de nombreux matériaux recyclables. Il est donc marqué de ce logo afin de vous indiquer que dans les pays de l'Union Européenne les appareils usagés ne doivent pas être mélangés avec d'autres déchets. Le recyclage des appareils qu'organise votre fabricant sera ainsi réalisé dans les meilleures conditions, conformément à la directive européenne 2002/96/CE sur les déchets d'équipements électriques et électroniques. Adressez vous à votre mairie ou à votre revendeur pour connaître les points de collecte des appareils usagés les plus proches de votre domicile.

Nous vous remercions pour votre collaboration à la protection de l'environnement.

• ECONOMIES D'ENERGIE

- Essorez vos textiles à grande vitesse, l'humidité résiduelle sera faible, ainsi que votre consommation d'énergie. Même les textiles synthétiques doivent être essorés avant le séchage.
- Chargez votre machine au maximum, ainsi vous utiliserez de manière optimale l'énergie. Faites le en respectant les indications de volume que nous vous donnons dans ce guide.
- Une température ambiante élevée ainsi qu'une pièce trop petite augmente le temps de séchage et la consommation d'électricité.
- Nettoyez le filtre après chaque cycle de séchage.
- Nettoyez le condenseur deux fois par mois.

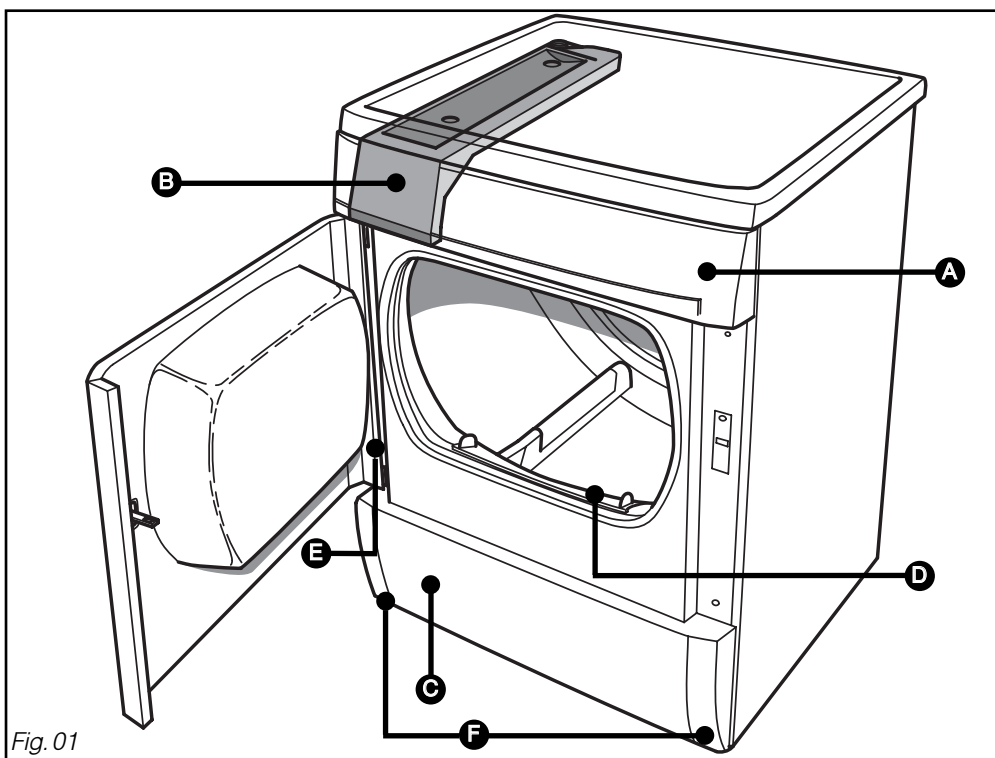
• PRESENTATION GENERALE DU SECHE-LINGE

A *Tableau de commande*

B *Bac de récupération d'eau*

C *Grille condenseur*

D *Filtre*

E *Plaque signalétique
(Référence S.A.V)*

F *Pieds réglables*

• LE RESERVOIR VAPEUR

Fig. 02

⚠ Important :
Le réservoir "Vapeur" doit être rempli uniquement avec de l'eau déminéralisée ou avec l'eau du bac de récupération à condition que celle-ci soit filtrée grâce au filtre prévu à cet effet à l'entrée du réservoir vapeur.

• ENVIRONNEMENT DE L'APPAREIL

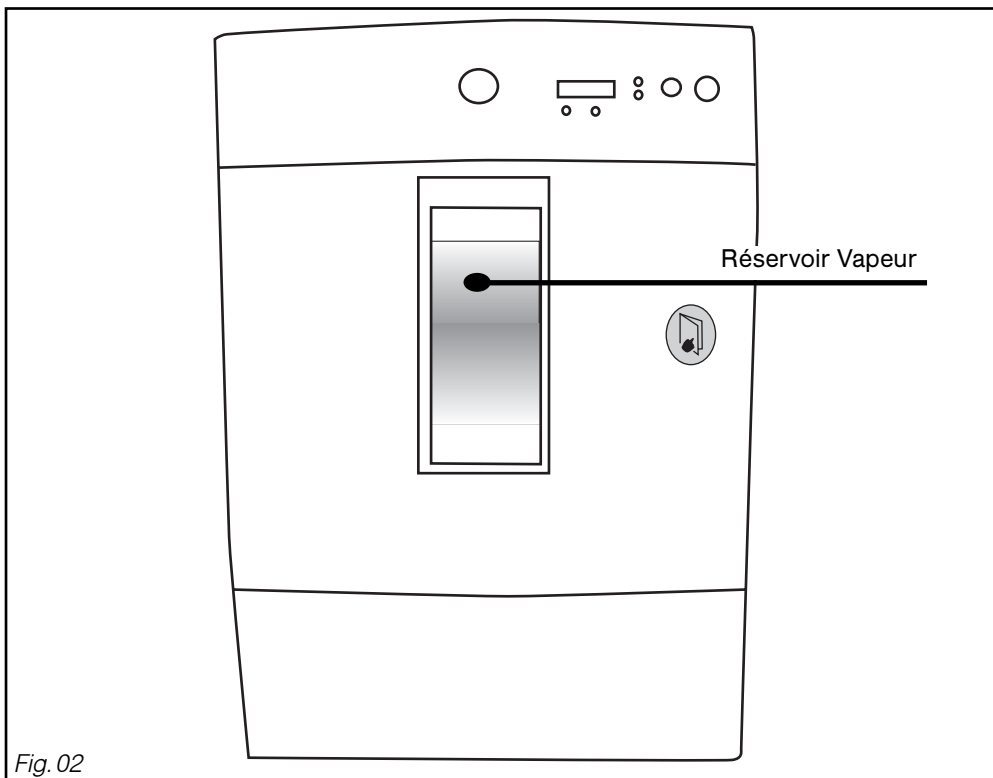

Conseil :

Votre sèche-linge dégage de la chaleur si vous le placez à côté d'un autre appareil ou d'un meuble, nous vous conseillons de toujours laisser entre eux un espace pour faciliter la circulation de l'air (Fig. 03).



Important :

Nous vous déconseillons fortement :

- D'installer votre appareil sur un sol en moquette. Si vous ne pouvez l'éviter, prenez toutes les dispositions pour ne pas gêner la circulation de l'air à sa base.
- D'installer votre sèche-linge dans un lieu où il pourrait être soumis à des projections d'eau.
- D'installer votre sèche-linge dans une petite pièce fermée (si c'était le cas, ouvrez la porte ou la fenêtre pendant le séchage)
- D'installer votre sèche-linge dans une pièce insuffisamment aérée, la température de la pièce doit rester inférieure à 30°C pendant le séchage.

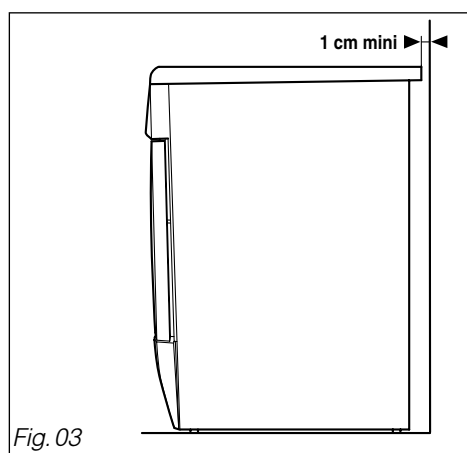

Fig. 03

• MISE A NIVEAU



Important :

Vérifiez à l'aide d'un niveau que l'appareil est horizontal :

Votre sèche-linge est équipé de 4 pieds réglables (Fig. 04). Pour régler son horizontalité et sa stabilité :

- Basculez-le légèrement vers l'arrière.
- En fonction de la configuration du sol, vissez ou dévissez, à l'aide d'une clé ou d'un tournevis, un ou plusieurs pieds pour le ou les régler en hauteur (Fig. 04).
- Remettez votre sèche-linge sur ses pieds et vérifiez sa stabilité.

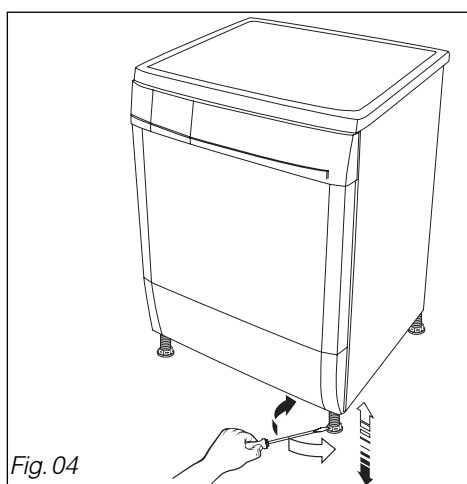

Fig. 04

- **AVANT LA PREMIERE UTILISATION D'UN PROGRAMME VAPEUR**

A la livraison de votre appareil, le réservoir vapeur est vide.



Important :

Si la 1ère utilisation de votre sèche-linge est un programme vapeur, vous devez remplir le réservoir vapeur avec de l'eau déminéralisée uniquement (voir façon de procéder dans le chapitre "ENTRETIEN COURANT").

- **ENCASTREMENT**



Important :

Si vous encastrez l'appareil sous un plan de travail, vous devez soit conserver le dessus stratifié d'origine, soit le remplacer par un kit moins épais prévu à cet effet et disponible auprès de votre revendeur. En aucun cas, pour des raisons de sécurité, l'appareil ne doit fonctionner sans dessus.

- **MONTAGE EN COLONNE**

Un kit d'adaptation est disponible auprès de votre revendeur. Ce kit permet de **fixer** votre sèche-linge sur le dessus de votre lave-linge.



Important :

Vérifiez auprès de votre revendeur que le kit de superposition est compatible avec votre lave-linge. Pour des raisons de sécurité, le montage doit être réalisé par un professionnel qualifié.

• ALIMENTATION ELECTRIQUE



Danger :

Pour l'installation électrique de votre appareil :

- *N'utilisez pas de prolongateur, adaptateur, prise multiple ni de programmateur électrique différé.*
- *La prise de courant doit être facilement accessible mais elle doit rester hors de portée des enfants.*
- *En cas d'incertitude sur l'état de votre installation faites appel à votre installateur ou à un professionnel qualifié dépositaire de la marque.*
- *Ne supprimez jamais la mise à la terre.*

L'installation électrique doit être conforme aux normes en vigueur et aux prescriptions des Autorités Electriques du pays concerné, **en particulier pour la mise à la terre** et l'emplacement dans une salle d'eau.

Nous ne pouvons pas être tenus pour responsable de tout incident causé par une mauvaise installation électrique.

• REMPLACEMENT DU CORDON D'ALIMENTATION ELECTRIQUE



Important :

Pour votre sécurité, cette opération doit impérativement être effectuée par le service après-vente du fabricant ou un professionnel qualifié.



Conseil :

Afin de retrouver aisément à l'avenir les références de votre appareil, nous vous conseillons de les noter en page "Service après vente et relations consommateurs" (cette page vous explique également où les trouver sur votre appareil).

Votre appareil est conforme aux directives Européennes 2006/95/CE (Directive Basse Tension) et 2004/108/CE (Compatibilité Electromagnétique).

• VERIFIEZ L'ETAT DE VOS TEXTILES



Conseil :

Si, avant d'introduire votre linge dans le sèche-linge, vous constatez, même après lavage, la présence de taches, ne traitez pas en sèche-linge les pièces de linge concernées, car, en règle générale, les taches qui ont été repassées ou traitées en sèche-linge ne peuvent plus être enlevées.

Reportez-vous éventuellement aux recettes pour le traitement des taches difficiles qui vous sont données dans la plupart des guides d'utilisation de lave-linge et, surtout, lavez de nouveau le linge taché.

• Préparez vos textiles :

- Fermez les fermetures à glissières et à pression.
- Retirez les boutons mal cousus, les épingles, les agrafes.
- Nouez les ceintures, les rubans de tablier, etc...
- Videz les poches, en particulier briquets et allumettes.

• Spécificités programmes Vapeur :

- Triez le linge par type de textile
- Ne mélangez pas les textiles neufs de couleur avec des textiles blancs.



Important :

Ne séchez pas dans votre sèche-linge :

- Les articles comprenant des matériaux tels que le caoutchouc (par exemple : bonnet de douche, textile et vêtement étanche, doublure, oreillers, etc ...)
- Les chlorofibres (Thermolactyl* par exemple) *Marque déposée
- Les pièces de linge dotées d'armatures risquant de se détacher
- Les articles volumineux (couettes, édredons, etc...)
- Le linge non essoré
- Le linge ayant subi des nettoyages avec des produits chimiques inflammables.

– En cas d'utilisation de produits assouplissants, respectez les préconisations du fabricant.



Important :

Vérifiez l'étiquetage de vos textiles

Séchage normal		Séchage doux	
Pas de séchage en tambour			

• INTRODUCTION DU LINGE DANS LE TAMBOUR

- Ouvrez la porte **en poussant** (appuyer au niveau de l'étiquette) (Fig. 05).
- contrôlez que le filtre est dans son logement.
- Introduisez le linge lavé et essoré dans le tambour **sans le tasser ni le plier**.
- Prêtez attention à ne pas coincer de linge dans la porte.
- Refermez la porte.

• Charges préconisées :

- La capacité maximale de l'appareil est de 9 kg.
- Pour limiter le froissage et optimiser les temps de séchage, nous vous conseillons de ne pas surcharger.
 - Pour optimiser les performances des cycles de défroissage, nous vous conseillons de limiter la quantité de linge à 2 kg.

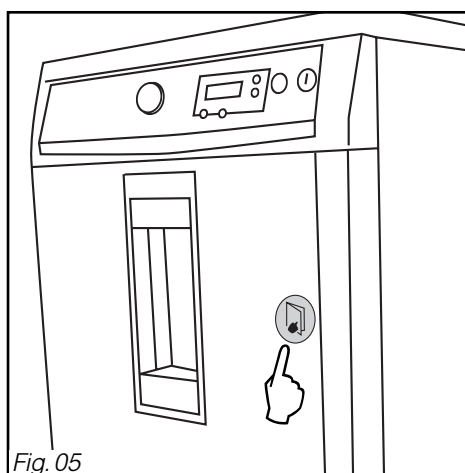
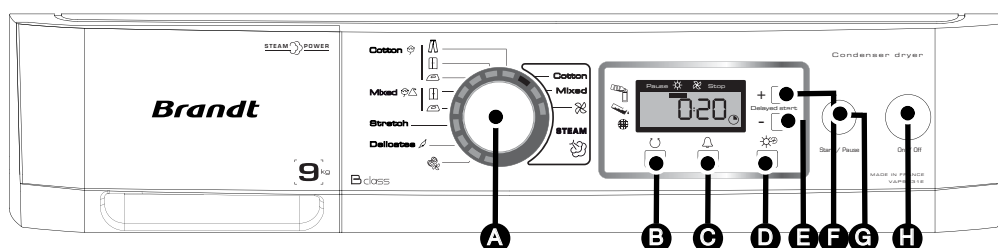

Fig. 05

• PRÉSENTATION DU BANDEAU DE COMMANDE



A Sélecteur de programmes

B Défolage

C Sonnerie

D Complément de séchage

E Départ différé “-”

F Départ différé “+”

G Start/Pause

H On/Off

Votre appareil a deux fonctions :

- une fonction **séchage** comprenant 8 programmes
- une fonction **défroissage ou aération du linge par la vapeur** comprenant 3 programmes

• LES PROGRAMMES DE SÉCHAGE

Votre appareil est équipé d'un système de détection de séchage automatique. L'appareil s'arrêtera lorsque le niveau de séchage choisi sera atteint (cf tableau des programmes pages suivantes).

• Mise en marche de l'appareil :

Vérifiez que le cordon électrique est branché. *La mise en marche ne peut être effectuée que si la porte est bien fermée.*

Appuyez sur la touche “On/Off” **H**

Choisissez votre programme (cf. tableau “Les programmes de votre sèche-linge” pages suivantes) en tournant le **Sélecteur programmes A** (il tourne dans les deux sens). Le voyant allumé indique votre choix.

Appuyez sur “Start/Pause” **G** le programme commence. (le voyant “En cours” ☼ s'allume).

• Temps restant :

Le temps affiché au départ du cycle correspond à une charge complète. Il est donné à titre indicatif. Le temps réel s'ajuste en cours de cycle, en fonction de la charge de linge.

Au départ du cycle, le symbole 🕒 “Temps restant” clignote. Ce symbole devient fixe lorsque le temps restant a été calculé.

Déroulement du programme :

Pause ☼ ☼ Stop

Pause, Séchage, Refroidissement, Fin du programme

🕒 Temps restant

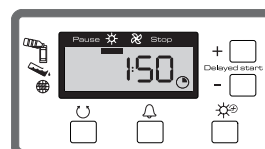

• **Mettre ou enlever une pièce pendant le séchage :**

Appuyez sur "Start/Pause"  pour interrompre le séchage ou ouvrez la porte directement.

Mettez ou enlevez la ou les pièces de textile, refermez la porte.

Appuyez sur la touche "Start/Pause"  pour relancer le séchage.

 **Conseil :**

Afin d'assurer l'efficacité des programmes Vapeur, il est déconseillé d'interrompre ces programmes en cours de cycle.

• **Modification d'une programmation ou d'un séchage en cours :**

Si vous vous êtes trompé de programme, il vous est possible de modifier la sélection en cours de cycle.

Appuyez sur "Start/Pause"  pour interrompre le séchage,

Choisissez un autre programme.

Appuyez sur la touche "Start/Pause"  pour relancer le séchage.

• **Phase de refroidissement :** 



Chaque programme se termine par une phase de refroidissement de quelques minutes afin de permettre le refroidissement progressif du linge.

 **Important :**

N'arrêtez pas votre sèche-linge avant la fin de ce cycle.

• **Fin de programme et arrêt de l'appareil :**

En fin de programme, l'afficheur indique "0:00".

Les voyants "Filtre"  et "Bac plein"  clignotent par alternance pour vous rappeler que vous devez nettoyer le filtre et vider le bac de récupération d'eau après chaque cycle de séchage.

Appuyez sur la touche "On/Off" .

Videz votre sèche-linge.

Nettoyez le filtre et videz le bac de récupération d'eau (voir façon de procéder dans le chapitre "ENTRETIEN COURANT").

 **Conseil :**

Consultez le tableau des programmes, pages suivantes, pour déterminer celui dont vous avez besoin selon le type de linge.

Interruption du programme

 **Temps restant**

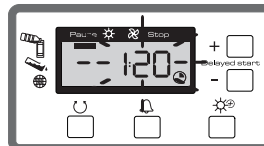

Phase de Refroidissement

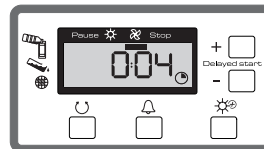

Fin du programme

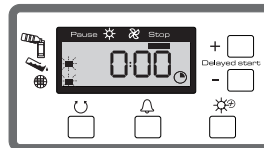

Les voyants "Filtre" et "Bac plein" clignotent

• LES PROGRAMMES “VAPEUR”

Votre appareil est équipé de 3 programmes “VAPEUR”:

- Coton - **Cotton**
- Mixte - **Mixed**
- Aération - 

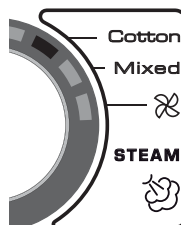

Les programmes “Coton” et “Mixte” permettent, grâce à l’action de la vapeur, de défroisser le linge en douceur et d’assouplir les plis, que le linge ait été séché en machine ou à l’air libre.

Vous obtenez ainsi un repassage plus facile, plus rapide et pour certaines pièces, un rangement possible sans repassage.

Le programme “Aération” permet “d’aérer” et rafraîchir du linge qui a séjourné dans une armoire.



Important :

Ces programmes ne peuvent être utilisés que pour du linge déjà sec, et juste avant le repassage. Nous vous conseillons de ne pas dépasser la charge préconisée (cf tableau pages suivantes).



Important :

Les textiles suivants ne doivent être traités ni avec les programmes de séchage, ni avec les programmes vapeur : laine tricotée ; cuir ; vêtements avec des pièces en métal, en bois ou en plastique ; vêtements en métal susceptibles de rouiller ; vêtements cirés.



Important :

A la livraison de votre appareil, le réservoir Vapeur est vide. Avant la 1ère utilisation d’un programme Vapeur, procédez au remplissage du réservoir avec de l’eau déminéralisée ou avec l’eau du bac de récupération (voir façon de procéder dans le chapitre “ENTRETIEN COURANT”).



Important :

Avant le lancement d’un programme Vapeur, Vérifiez que :
 - le niveau d’eau contenue dans le réservoir est au dessus du niveau “mini”
 - le filtre de séchage a bien été nettoyé

• **Programme Coton :** Cotton

Ce programme permet, grâce à l’action de la vapeur combinée au brassage du linge, de défroisser les textiles de nature “Coton” afin d’en faciliter le repassage.

Sa durée est de 18 minutes.

Sélectionnez votre programme à l’aide du **Sélecteur de programmes** **A**. Le voyant allumé indique votre choix.

Validez par un appui sur la touche “Start/Pause” **G**.

• **Programme Mixte :** Mixed

Ce programme permet, grâce à l’action de la vapeur combinée au brassage et au préchauffage du linge, de défroisser les textiles de nature “Mêlé” (Polyester, synthétique, etc.) afin d’en faciliter le repassage.

Sa durée est de 20 minutes.

Sélectionnez votre programme à l’aide du **Sélecteur de programmes** **A**. Le voyant allumé indique votre choix.

Validez par un appui sur la touche “Start/Pause” **G**.

• **Aération Vapeur :** ☼

Ce programme permet, grâce à l'action de la vapeur, d'éliminer les odeurs du linge qui a séjourné dans une armoire.

Sa durée est de 20 minutes.

Sélectionnez votre programme à l'aide du **Sélecteur de programmes A**. Le voyant allumé indique votre choix.

Validez par un appui sur la touche **"Start/Pause" G**.

• **Fin de programme et défoulage automatique en fin de cycle "Programme Vapeur" :**

A la fin des programmes Vapeur, et pendant la phase de défoulage, l'afficheur indique "End".

Le défoulage intervient dès que le programme sélectionné est terminé. Pendant la phase de défoulage, le tambour tourne en continu pour éviter au linge de se tasser et de se froisser. Cette phase a une durée de 30 minutes.

Pendant la phase de défoulage, vous pouvez retirer le linge du tambour après avoir appuyé sur la touche **"Start/Pause" G**. Cette action termine la phase de défoulage et permet de vider le tambour avec la lumière allumée.

Les voyants **"Filtre"** 🌐 et **"Bac plein"** 🚰, clignotent par alternance pour vous rappeler que vous devez nettoyer le filtre et vider le bac de récupération d'eau après chaque cycle.

Fin de programme

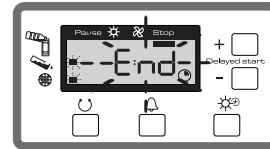

Les voyants "Filtre" et "Bac plein" clignotent



Remarque :

Pendant la phase de défoulage, si vous avez sélectionné l'option "sonnerie", celle-ci retentira toutes les minutes.



Conseil :

- Afin de conserver l'efficacité des programmes vapeur, nous vous conseillons :
- de retirer la charge entière, pièce par pièce, dès la fin du programme ou pendant la phase de défoulage
 - de suspendre les vêtements sur des cintres
 - de procéder rapidement au repassage si nécessaire.



Remarque :

Il est normal qu'à la fin des programmes Vapeur, le linge soit légèrement humide. Cela a pour but de faciliter le repassage. De même, avec des petites charges de linge, il est possible d'avoir des taches humides après un programme vapeur.

• **En cours de cycle :**

1 - Bac plein :

Votre bac est plein pendant le cycle de séchage. L'appareil s'arrête en cours de programme.

Le voyant "**Bac plein**"  s'allume et le temps restant clignote.

Procédez à la vidange de votre bac de récupération d'eau. (voir façon de procéder dans le chapitre "ENTRETIEN COURANT").

Appuyez sur "**Start/Pause**"  pour relancer votre programme.

Arrêt du programme

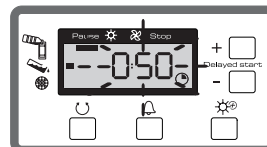

Le voyant "Bac plein" s'allume

2 - Réservoir vide :

Votre réservoir "Vapeur" est vide pendant le cycle de défroissage vapeur.

L'appareil s'arrête en cours de programme.

Les voyants "**Réservoir**"  et "**Pause**" s'allument, un triangle s'affiche à l'écran, et le temps restant clignote.

Procédez au remplissage de votre réservoir. (voir façon de procéder dans le chapitre "ENTRETIEN COURANT").

Appuyez sur "**Start/Pause**"  pour relancer votre programme.

Arrêt du programme

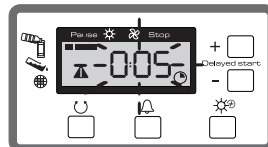











Les voyants "Réservoir" et "Pause" s'allument, un triangle s'affiche à l'écran

⚠ Important :





Remplissez le réservoir Vapeur uniquement avec de l'eau distillée ou de l'eau entièrement déminéralisée. Ne pas utiliser l'eau du robinet, ni de l'eau contenant des additifs. L'eau du bac de récupération peut aussi être utilisée à condition que celle-ci soit filtrée grâce au filtre prévu à cet effet à l'entrée du réservoir vapeur.

• **LES PROGRAMMES DE VOTRE SECHE-LINGE**

• **Les programmes de séchage :**

Programmes	Nature du textile	Résultat de séchage
COTON - Cotton 		
Séchage + - 	Coton	Sec
Sec - 	Coton	Sec
Humide - 	Coton	Humide
TOUS TEXTILES - Mixed  		
Sec - 	Textiles courants	Sec
Humide - 	Textiles courants	Peu humide
Autres programmes de séchage		
Fibres modernes - Stretch	Synthétique	sec
Délicat - 	Délicat, synthétique	sec
Aération Laine - 	Laines	sec

• **Les programmes Vapeur :**

Programmes	Type de charges	Poids maxi	Durée (min)	Consommations	
				Eau (litre)	Energie (kWh)
Coton - Cotton 	Chemises coton	10 pièces linge	18	0,4	0,20
	Coton ménagère	2 kg	18	0,4	0,20
Mixte - Mixed  	Chemises synthétique	10 pièces linge	20	0,4	0,35
	Synthétique ménagère	2 kg	20	0,4	0,35
Aération - 	Coton ou synthétique	2 kg	20	0,1	0,06

PROGRAMMES PRÉCONISÉS POUR LES ESSAIS SELON EN 61121 - DIRECTIVE 95/13/CEE

Charge I	"coton sec"	9 kg choisir " Coton " - Sec
Charge II	"coton prêt à repasser"	9 kg choisir " Coton " - Humide
Charge III	"textile d'entretien facile"	4 kg choisir " Fibres modernes "

• LES OPTIONS

• **Départ différé d'un programme :**

Cette option n'est pas disponible pour les programmes Vapeur.

Sélectionnez votre programme à l'aide du **Sélecteur de programmes** **A**. Le voyant allumé vous indique votre choix.

Appuyez sur la touche "**Départ différé +**" **F** afin de retarder le départ de votre programme, de 30 minutes en 30 minutes jusqu'à obtention du temps différé choisi (maxi 23h30). Pour diminuer le temps de départ différé, appuyez sur la touche "**Départ différé -**" **E**.

Validez par un appui sur la touche "**Start/Pause**" **F**.

L'afficheur devient fixe et vous informe du temps restant avant le départ de votre programme.

La phase de **départ différé** terminée le programme démarre réellement. L'afficheur vous informe du temps restant, avec un degré de précision qui s'affine tout au long du cycle de séchage.

Temps restant avant départ du cycle de séchage.

 **Départ différé**

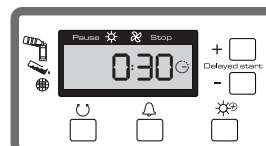

• **Option "Défoulage" :**

L'option "**Défoulage**" permet le brassage du textile toutes les 10 minutes pendant 24 heures, jusqu'à ouverture de la porte ou arrêt de l'appareil. Elle intervient dès que le séchage est terminé, et évite au textile de se tasser. Pour la sélectionner, appuyez sur la touche "**Défoulage**" **B**. Le voyant allumé indique que l'option est activée.

Option "Défoulage"

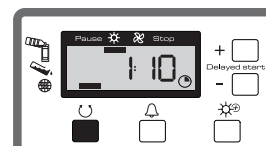

• **Option "Sonnerie" :**

Appuyez sur la touche "**Sonnerie**" **C**. A la fin du séchage 3 bips retentiront toutes les 10 minutes pendant 1 heure jusqu'à l'ouverture de la porte ou l'arrêt de l'appareil. Le voyant correspondant à cette option s'allume au bas de l'écran, indiquant que la sonnerie est activée.

Option "Sonnerie"

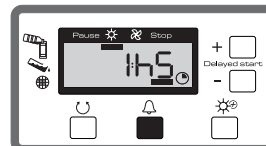

Remarque :

Les options "Défoulage" et "Sonnerie" restent sélectionnées d'un programme à l'autre. Un simple appui vous permet de désélectionner les options, et ce même en cours de programme.

• **Option “Complément de séchage” :**



Cette option n'est pas disponible pour les programmes Vapeur.

Cette fonction vous permet d'ajouter du temps de séchage à la fin d'un programme par plage de 10 minutes en appuyant successivement sur la touche “Complément de séchage” **D**. Appuyez sur la touche “Start/Pause”. Le complément de séchage est adapté au textile du programme sélectionné.

 Temps supplémentaire

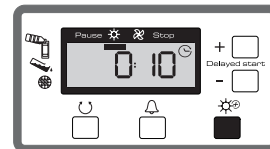

• **Fonction “MEMO ACTIV” :**

Votre sèche-linge mémorise les programmes les plus utilisés.

Après quelques cycles de séchage, le programme affiché à la mise en marche de l'appareil correspond au programme le plus utilisé.



Important :

Après une coupure de courant le programme en cours s'annule. Vous devez dans ce cas recommencer toutes les opérations de programmation.



Conseil :

Par mesure de sécurité, il est conseillé de débrancher le cordon électrique lorsque vous n'utilisez pas l'appareil.

• REMPLISSAGE DU RESERVOIR VAPEUR

Le réservoir vapeur d'une capacité de 1,2 litre vous permet une autonomie d'environ 3 cycles.

Il est équipé d'un filtre qui récupère les impuretés contenues dans l'eau. **Une eau correctement filtrée est nécessaire au bon fonctionnement du générateur vapeur.**

⚠ Important :
Nous vous rappelons que le réservoir doit être rempli avant la 1ère utilisation d'un programme "Vapeur".

⚠ Important :
Remplissez le réservoir vapeur uniquement avec de l'eau distillée ou de l'eau entièrement déminéralisée. L'eau du bac de récupération peut aussi être utilisée à condition que celle-ci soit filtrée grâce au filtre prévu à cet effet à l'entrée du réservoir vapeur. Ne pas utiliser l'eau du robinet, ni de l'eau contenant des additifs.

Pour remplir le réservoir, procédez comme suit :

- Appuyez sur la partie haute du réservoir afin de le libérer de son logement (Fig. 06).
- Remplissez le réservoir (Fig. 07).
- Appuyez sur la partie haute du réservoir pour le reclipper dans son logement.

Vous pouvez aussi utiliser l'eau du bac de récupération :

- Dégagez le bac de récupération d'eau (cf Fig. 20 pages suivantes).
- Extraire le tube verseur du bac de récupération d'eau (Fig. 08).
- Remplissez le réservoir (Fig. 09).
- Appuyez sur la partie haute du réservoir pour le reclipper dans son logement.

⚠ Important :
Si vous utilisez l'eau du bac de récupération, nettoyez régulièrement le filtre du réservoir en retirant les peluches avec les doigts (Fig. 10).

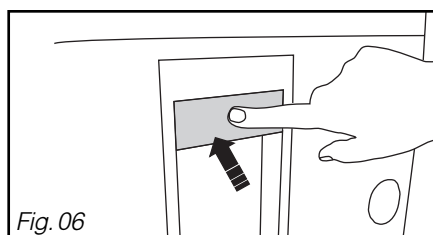

Fig. 06

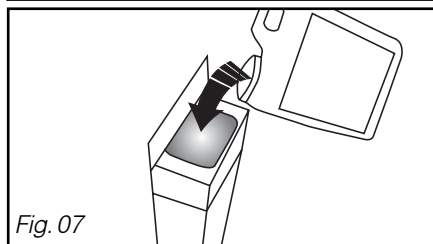

Fig. 07

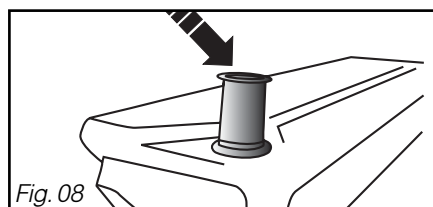

Fig. 08

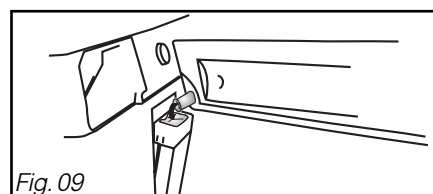

Fig. 09

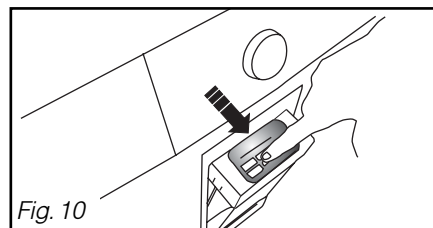

Fig. 10

• NETTOYAGE DU RESERVOIR VAPEUR



Conseil :

Si vous n'avez pas utilisé de programme Vapeur depuis plusieurs mois, nous vous conseillons de remplacer l'eau contenue dans le réservoir.

Pour nettoyer l'intérieur du réservoir, vous devez le sortir entièrement de son logement. Le verrou du réservoir est situé à l'intérieur de la porte (Fig. 11).

Pour nettoyer le réservoir, procédez comme suit :

- Appuyez sur le réservoir pour l'ouvrir.
- déverrouillez le réservoir à l'aide d'une pièce de monnaie. (Fig. 12).
- Enlevez-le de son logement en le tirant de bas en haut (Fig. 13).
- Appuyez simultanément sur les 2 côtés de la partie haute du réservoir et déclipsez le couvercle (Fig. 14).
- Nettoyez l'intérieur du réservoir, ainsi que le filtre qui peut être passé sous l'eau (Fig. 15).
- Reclippez le couvercle du réservoir.
- Remettez le réservoir dans son logement en engageant en premier la partie basse.
- Appuyez sur la partie haute du réservoir afin de le reclipper dans son logement.

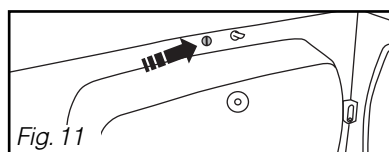

Fig. 11

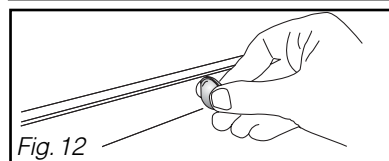

Fig. 12

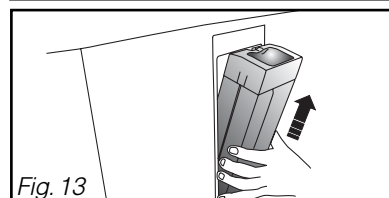

Fig. 13

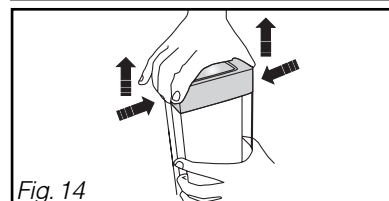

Fig. 14

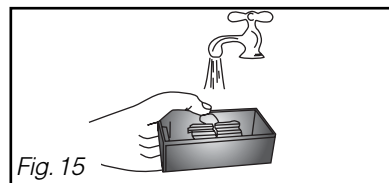

Fig. 15

• NETTOYAGE DU FILTRE



Important :

Le sèche-linge ne doit pas fonctionner sans le filtre.



Important :

Nous vous rappelons que le filtre doit être nettoyé après chaque cycle de séchage ou vapeur.

Il est situé dans la partie inférieure de l'ouverture de votre sèche-linge.

Pour le nettoyer, procédez comme suit :

- Enlevez-le de son logement en tirant de bas en haut (Fig. 16).
- Ouvrez le filtre (Fig. 17).
- Nettoyez-le en le débarrassant de la mince couche de peluche qui le recouvre (Fig. 18).

Veillez à ce qu'il n'y ait pas d'accumulation de bourre autour du sèche-linge.



Important :

Il ne doit surtout pas être passé sous l'eau (Fig. 19).

- Remettez-le en place dans son logement en le poussant bien à fond.

• VIDANGE DU BAC DE RECUPERATION

Le bac de récupération est situé en haut de votre appareil. Il récupère l'eau extraite du linge pendant le séchage.

- Pour le vider, dégagez-le de son logement en le tirant vers vous (Fig. 20).
- Videz le bac ou récupérez l'eau pour le réservoir vapeur. (Fig. 21).



Important :

Le bac de récupération doit être vidé après chaque cycle de séchage.



Important :

Risque de gel : En cas de risque de gel, videz le bac de récupération de l'eau.



Important :

Videz le bac de récupération d'eau si vous voulez déplacer ou basculer votre appareil.



Conseil :

Vous pouvez stocker l'eau du bac de récupération dans un récipient. Cette eau vous servira à remplir le réservoir "Vapeur".

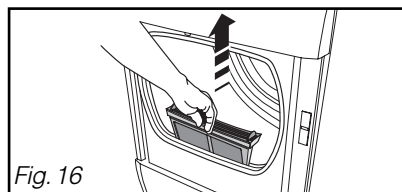

Fig. 16

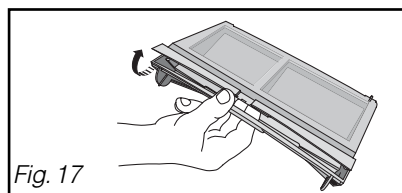

Fig. 17

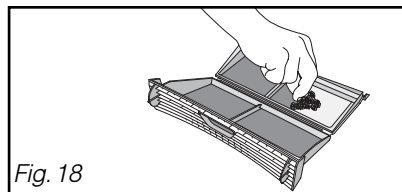

Fig. 18

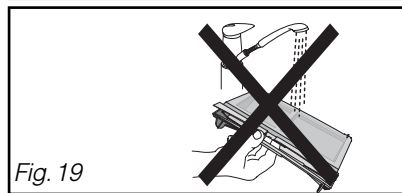

Fig. 19

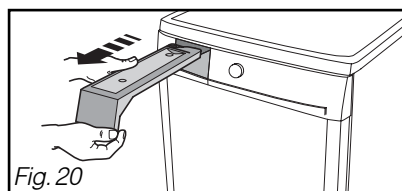

Fig. 20

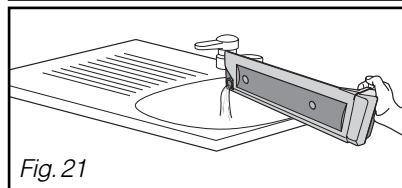

Fig. 21

• EVACUATION DIRECTE DE L'EAU DE CONDENSATION

Afin de vous éviter de vider le bac de récupération d'eau à chaque utilisation, vous avez à votre disposition un kit (*) permettant l'évacuation directe de l'eau du condenseur vers les égouts (Tuyau + Déflecteur). Pour cela :

- Déboîtez le tuyau existant et poussez-le vers l'intérieur de l'appareil (Fig. 22).
- Clippez le déflecteur au dessus de la pompe (Fig. 23).
- Raccorder le tuyau du kit sur l'embout de l'appareil (Fig. 24).

Vous pouvez raccorder l'extrémité du tuyau d'évacuation soit :

- Sur un siphon ventilé (Fig. 25).
- Sur un siphon d'évier (Fig. 26).

Lors d'un raccordement sur un siphon, vous devez retirer l'obturateur du siphon. Emmanchez ensuite l'embout caoutchouc à fond. Si nécessaire, ajoutez un collier de serrage (Fig. 26).

⚠ Important :
Le déflecteur doit être impérativement positionné avant le branchement du tuyau d'évacuation pour éviter toute projection en cas de déboîtement du tuyau.

🔍 Remarque :
L'évacuation directe de l'eau du condenseur vers les égouts empêchera l'utilisation de l'eau du bac de récupération pour les programmes vapeur.

🔍 Remarque :
(*) Ce kit est fourni avec l'appareil ou est disponible auprès de votre Service Après-Ventes sous la réf. 57X3184 (selon modèle)

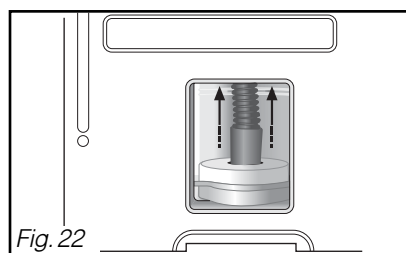
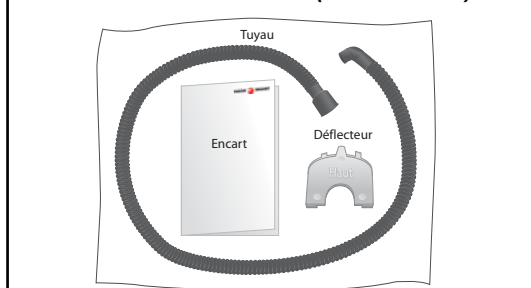

Fig. 22

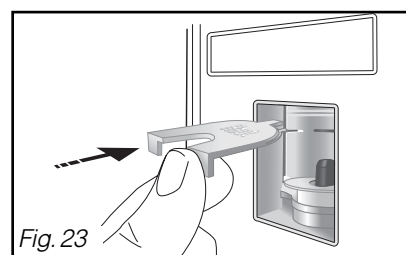

Fig. 23

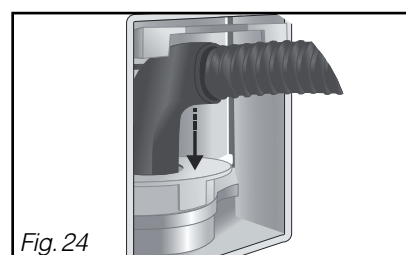

Fig. 24

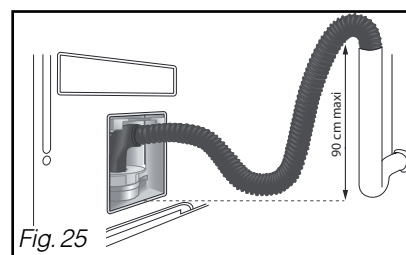

Fig. 25

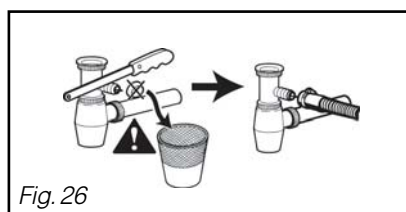

Fig. 26

• NETTOYAGE DU CONDENSEUR



Important :

Le condenseur doit être nettoyé deux fois par mois.



Important :

Débranchez le cordon d'alimentation avant le nettoyage du condenseur.

- Basculez la grille située à l'avant de l'appareil.
- Déverrouillez le condenseur (Fig. 27).
- Retirez-le délicatement (Fig. 28).
- Débarrassez le condenseur des peluches.
- Nettoyez-le uniquement avec de l'eau sous le robinet (Fig. 29).
- Assurez-vous, après le nettoyage que tous les tubes sont "débouchés" et que les ailettes sont propres.
- Frottez-le sommairement.
- Remettez en place le condenseur, le verrouiller et reclipper la grille.

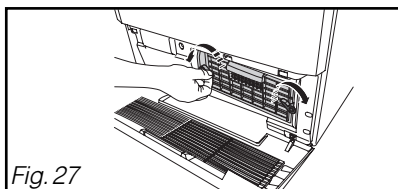

Fig. 27

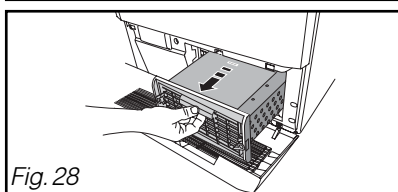

Fig. 28

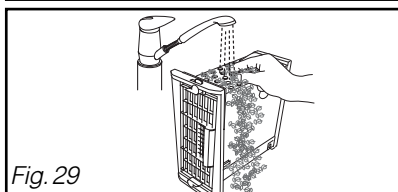

Fig. 29



Important :

Lors du remontage du condenseur, maintenez le condenseur plaqué au fond de son logement pendant l'opération de verrouillage.

• NETTOYAGE DE L'APPAREIL



Conseil :

Pour le nettoyage du tableau de bord, de l'accès au tambour, de la carrosserie, utilisez une éponge ou un chiffon humidifié avec de l'eau et du savon liquide uniquement.

- Veillez à ce qu'il n'y ait pas d'accumulation de boue autour du sèche-linge.
- Nettoyez le joint de porte avec un chiffon humide.
- Nettoyez le logement du filtre avec votre aspirateur une fois par an.

Dans tous les cas, **proscrire** (Fig. 30) :

- Les poudres abrasives
- Les éponges métalliques ou plastiques
- Les produits à base d'alcool (alcool, diluant etc ...).

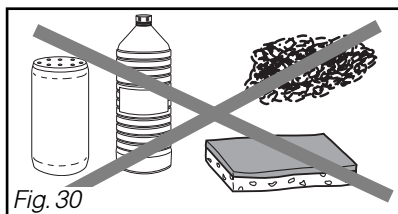

Fig. 30

• CHANGEMENT DE L'AMPOULE

Vous pouvez procéder au changement de l'ampoule (type E14-15W/230V) par vous-même (Fig. 31).



Important :
Débranchez le cordon d'alimentation avant le changement de l'ampoule.

- Dévissez le cache en verre situé à gauche à l'intérieur de l'appareil.
- Dévissez l'ampoule défectueuse et changez-la.
- Revissez le cache en verre **à fond**.



Important :
Le changement de l'ampoule doit être effectué à **FROID**.

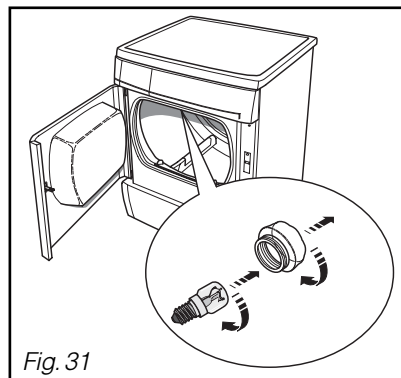

Fig. 31

Afin de conserver les performances de votre sèche-linge, nous vous conseillons d'effectuer, **1 à 2 fois par an**, les opérations de nettoyage ci-dessous :

• NETTOYAGE DU LOGEMENT DU FILTRE

Pour nettoyer le logement du filtre, procédez comme suit :

- Enlevez le filtre de son logement (cf paragraphe "Nettoyage du filtre", pages précédentes)
- Retirez toutes les peluches à l'aide d'un aspirateur (*Fig. 32*).
- Remettez le filtre en place dans son logement en le poussant bien à fond.

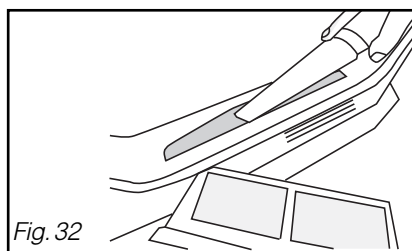

Fig. 32

• NETTOYAGE DU LOGEMENT DU CONDENSEUR

Pour nettoyer le logement du condenseur, procédez comme suit :

- Retirez le condenseur de son logement (cf paragraphe "Nettoyage du condenseur", pages précédentes).
- Retirez toutes les peluches se trouvant sur les parois de la cavité à l'aide d'un aspirateur (*Fig. 33 & Fig. 34*).
- Remettez le condenseur en place dans son logement, le verrouiller et reclipper la grille.

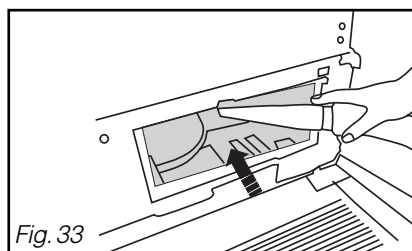

Fig. 33

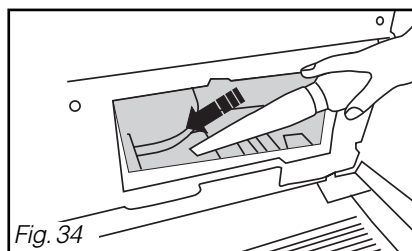

Fig. 34

**Conseil :**

Quelques incidents peuvent survenir lors de l'utilisation de votre sèche-linge, voici des points à vérifier.

Problèmes :	Vérifiez si :
Le sèche-linge ne démarre pas :	<ul style="list-style-type: none"> - la prise de courant est branchée. - la touche marche/arrêt est enfoncée. - la porte est bien fermée - le condenseur est bien verrouillé.
Les temps de séchage sont trop longs :	<ul style="list-style-type: none"> - le filtre dans le tambour n'est pas chargé de peluches. - le condenseur n'est pas encrassé. - les logements du filtre et du condenseur ne sont pas encrassés. - la charge de linge est assez essorée (500 tours/min minimum, mais un essorage à 850 tours/min donne de meilleurs temps de séchage). - la température dans la pièce n'est pas trop élevée, surtout si cette dernière est petite : au besoin, ouvrir la porte ou la fenêtre. - les entrées et les sorties d'air sont assez dégagées pour assurer une circulation correcte. - le programme de séchage sélectionné correspond au type de linge mis dans le tambour.
Le linge est trop humide :	<ul style="list-style-type: none"> - le filtre dans le tambour n'est pas chargé de peluches. - la sélection du type de séchage est correcte (trop faible) : passez au programme supérieur ou augmentez le temps de séchage. - le condenseur n'est pas bouché par des peluches.
Le linge est trop sec, trop froissé :	<ul style="list-style-type: none"> - le programme de séchage sélectionné correspond bien au type de linge mis dans le tambour.

Problèmes :	Vérifiez si :
Le séchage n'est pas homogène :	<ul style="list-style-type: none"> - la charge de linge n'est pas composée de textiles dont la nature est trop différente (ex. : drap avec blue-jean). - le linge a bien été mis "déplié" dans le tambour. - le tambour n'est pas trop chargé.
Les pièces de linge en synthétique sont chargées d'électricité statique :	<ul style="list-style-type: none"> - le linge n'est pas trop sec. - vous avez utilisé de l'assouplissant lors du lavage, l'usage de ce produit permettant de réduire en grande partie les problèmes d'électricité statique.
Le voyant "bac plein" est allumé :	<ul style="list-style-type: none"> - le bac de récupération d'eau est plein : après l'avoir vidé, remettez-le correctement en place en le réemboitant à fond dans son logement
Le voyant "bac plein" s'allume alors que le bac est vide :	<ul style="list-style-type: none"> - le bac est correctement emboité : poussez-le bien à fond. - le condenseur est bien verrouillé des deux côtés.
Le voyant "réservoir vide" est allumé :	<ul style="list-style-type: none"> - le réservoir vapeur est vide : après l'avoir rempli, remettez-le correctement en place en le réemboitant dans son logement. Le programme reprend à l'endroit où il s'était arrêté.
Les pièces de linge sont légèrement humides à la fin d'un cycle vapeur :	<ul style="list-style-type: none"> - vous avez effectué un programme vapeur : dans ce cas, c'est normal, cela permet de faciliter le repassage du linge.

• INTERVENTIONS

Les éventuelles interventions sur votre appareil doivent être effectuées par un professionnel qualifié dépositaire de la marque. Lors de votre appel, mentionnez la référence complète de votre appareil (modèle, type, numéro de série). Ces renseignements figurent sur la plaque signalétique (Fig. 35).

PIÈCES D'ORIGINE

Lors d'une intervention d'entretien, demandez l'utilisation exclusive de **pièces détachées certifiées d'origine**.

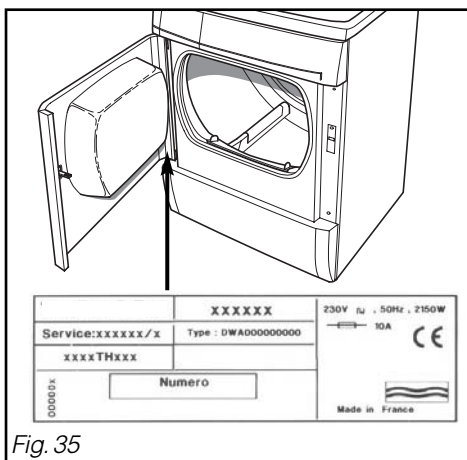

Fig. 35