

Brandt

FR MANUEL D'INSTRUCTION
EN INSTRUCTION MANUAL

Mini-hachoir Mincer

HAC300V



Brandt

Chère Cliente, Cher Client

Vous venez d'acquérir un mini-hachoir **BRANDT** et nous vous en remercions.

Nous avons mis dans cet appareil toute notre passion, notre savoir-faire pour qu'il réponde au mieux à vos besoins. Innovant, performant, nous l'avons conçu pour qu'il soit aussi toujours facile à utiliser.

Vous trouverez également dans la gamme des produits **BRANDT**, un vaste choix de petit électroménager, que vous pourrez coordonner à votre nouveau mini-hachoir.

Bien entendu, dans un souci permanent de satisfaire le mieux possible vos exigences vis à vis de nos produits, notre service consommateurs est à votre disposition et à votre écoute pour répondre à toutes vos questions ou suggestions.

Et connectez-vous aussi sur notre site **www.brandt.com** où vous trouverez tous nos produits, ainsi que des informations utiles et complémentaires.



BRANDT

Dans le souci d'une amélioration constante de nos produits, nous nous réservons le droit d'apporter à leurs caractéristiques techniques, fonctionnelles ou esthétiques toutes modifications liées à leur évolution.



Important : Avant de mettre votre appareil en marche, veuillez lire attentivement ce guide d'installation et d'utilisation afin de vous familiariser plus rapidement avec son fonctionnement

SOMMAIRE

1) A L'ATTENTION DE L'UTILISATEUR	4
a) Consignes de sécurité	4
b) Données techniques	7
c) Protection de l'environnement	7
2) PRESENTATION DE VOTRE APPAREIL	8
a) Description du mini-hachoir	8
b) Avant la première utilisation	8
3) UTILISATION DE VOTRE APPAREIL	8
a) Utilisation du mini-hachoir	8
b) Guide de préparation	9
c) Conseils d'utilisation	10
4) ENTRETIEN ET NETTOYAGE DE VOTRE APPAREIL	10
5) GARANTIE ET SERVICE APRES-VENTE	10
a) Garantie	10
b) Service après-vente	11

1) A L'ATTENTION DE L'UTILISATEUR



Conservez ce mode d'emploi avec votre appareil. En cas de vente ou de cession de cet appareil à une autre personne, assurez vous de transmettre ce mode d'emploi au nouveau propriétaire. Merci de prendre connaissance de ces conseils avant d'installer et d'utiliser votre appareil. Ils ont été rédigés pour votre sécurité et celle d'autrui.

a) Consignes de sécurité

Installation et branchement :

- Cet appareil est destiné uniquement à un usage domestique. Il ne peut être utilisé qu'en milieu couvert, fermé et chauffé tel qu'une cuisine ou toute autre pièce répondant aux mêmes spécifications.
- Après avoir retiré votre produit de son emballage, vérifiez que l'appareil soit en parfait état et particulièrement que la fiche ou le câble d'alimentation ne soient pas endommagés. En cas de doute, s'adresser au service après-vente de votre revendeur.
- Avant de brancher l'appareil, s'assurer que la tension du secteur corresponde bien à celle indiquée sur la plaque signalétique de l'appareil.
- L'utilisation d'adaptateurs et/ou de rallonges est déconseillée. Si ces éléments s'avéraient indispensables, utilisez seulement des adaptateurs

et des rallonges qui respectent les normes de sécurité en vigueur.

- Avant d'utiliser cet appareil, placez-le sur une surface sèche, lisse et stable.
- Cet appareil ne doit pas être utilisé par des enfants.
- Gardez l'appareil et son cordon d'alimentation hors de portée des enfants.
- Les enfants ne doivent pas jouer avec l'appareil.

Lors de l'utilisation :

- Cet appareil peut être utilisé par des personnes à capacités physiques, sensorielles ou mentales réduites, seulement après leur avoir donné les informations nécessaires concernant l'utilisation de l'appareil, afin qu'ils aient conscience des dangers encourus.
- N'utilisez cet appareil que pour traiter des aliments.
- Ne pas abandonner l'appareil allumé ou le faire fonctionner à vide, car il peut représenter une source de danger.
- Ne tirez jamais sur le cordon mais débranchez l'appareil en tenant la prise.
- Toujours déconnecter l'appareil de l'alimentation si on le laisse sans surveillance et avant montage, démontage ou nettoyage.
- Les couteaux sont très tranchants, manipulez-les avec précaution, afin d'éviter de vous couper.
- Ne remplissez pas le bol au-delà du niveau maximum.
- Ne pas enlever le bol du bloc moteur lorsque l'appareil est en fonctionnement.

- N'introduisez jamais votre main dans le bol, ni d'autres objets, lorsque l'appareil est en marche. En cas de besoin, débranchez l'appareil et utilisez une spatule pour enlever les aliments collés aux parois du bol.
- Ne jamais toucher les couteaux en mouvement; attendre toujours qu'ils cessent de tourner.
- L'utilisation d'accessoires non recommandés par le fabricant de l'appareil peut entraîner des dangers ou des blessures.

Entretien et nettoyage :

- Avant tout nettoyage, s'assurer que le cordon d'alimentation de l'appareil soit débranché. Laissez refroidir l'appareil avant de le nettoyer.
- Le cordon d'alimentation ne peut être remplacé. Si le câble est endommagé, il convient de mettre l'appareil au rebut. Ce produit est garanti par votre distributeur. Pour plus de détails, veuillez vous reporter aux conditions de garantie fournies par celui-ci.
- Pour vous protéger des risques de choc électrique, n'immergez en aucun cas la base de l'appareil dans l'eau ou autres liquides.
- Ne pas utiliser de produits chimiques, de laine d'acier ou de nettoyeurs abrasifs pour nettoyer l'extérieur de l'appareil, cela risque de le détériorer.
- Le nettoyage et l'entretien de l'appareil ne doivent pas être faits par des enfants à moins qu'ils aient plus de 8 ans et qu'ils soient supervisés.

Utilisation non conforme :

- Utilisez cet appareil uniquement pour les usages décrits dans ce manuel.
- Le fabricant se dégage de toute responsabilité en cas d'utilisations non conformes.
- Cet appareil est exclusivement destiné à un usage domestique dans des habitations privées. L'utilisation de ce produit dans des locaux communs ou professionnels tels que local de pause de bureau ou atelier, local de camping, hôtel etc. ne répond pas à une utilisation conforme telle que définie par le constructeur.

b) Données techniques

Modèle	HAC300V
Alimentation	220-240V~ 50/60Hz
Consommation	300W
Dimensions	H225 x L158 x P187mm
Poids net	1.62 Kg

c) Protection de l'environnement



Arrivé en fin de vie, ce produit ne doit pas être jeté avec les ordures ménagères. Il doit être apporté dans une déchetterie ou à votre revendeur. Cela permet d'éviter les conséquences néfastes pour l'environnement et pour la santé, découlant d'une élimination inappropriée, et de recycler les matériaux en vue de réaliser des économies d'énergie et de ressources significatives.

Un logo vous rappelant que vous ne devez pas le jeter avec les ordures ménagères apparaît sur le produit. Pour de plus amples informations, contacter votre mairie ou le magasin où vous avez acheté ce produit

2) PRESENTATION DE VOTRE APPAREIL

a) Description du mini-hachoir

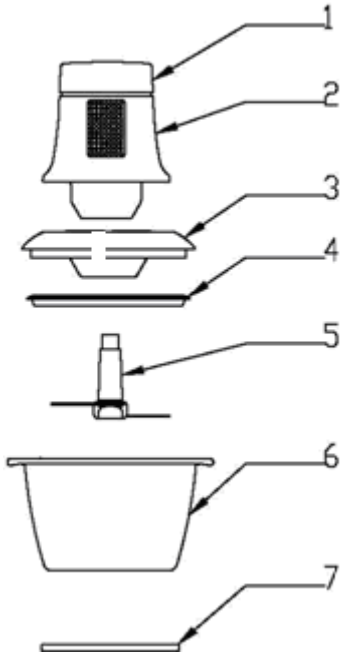

Numéro	Nom
1	Bouton pression
2	Bloc moteur
3	Couvercle de sécurité
4	Joins
5	Couteau 2 lames
6	Bol mélangeur
7	Tapis antidérapant

b) Avant la première utilisation

- Déballez l'appareil, enlevez tous les papiers et plastiques. Vérifiez qu'il ne reste pas de morceaux d'emballages à l'intérieur de l'appareil.
- Lavez soigneusement le bol et la lame à l'eau savonneuse. Essuyez le bloc moteur avec un chiffon légèrement humide. Puis, séchez toutes ces parties soigneusement.

3) UTILISATION DE VOTRE APPAREIL

a) Utilisation du mini-hachoir

1. Placez l'appareil sur une surface plane et stable.
2. Mettez en place le couteau deux lames (5) sur l'axe central du bol mélangeur (6).
3. Versez les ingrédients coupés en petits morceaux dans le bol, sans dépasser le niveau maximum indiqué sur la paroi.
4. Placez le couvercle de sécurité (3) sur le bol. Si le joins en caoutchouc (4) n'a pas été préalablement mis en place, veuillez le fixer sur le couvercle de sécurité.

5. Placez le bloc moteur (2) sur le bol mélangeur (6).
6. Branchez le cordon d'alimentation sur une prise secteur.
7. Appuyez sur le bouton pression (1).

! N'utilisez jamais l'appareil en continu pendant plus de 30 secondes afin d'éviter qu'il ne surchauffe.

! L'appareil ne démarre pas si les parties ne sont pas correctement assemblées.

! Toujours bien tenir le moteur pendant que vous actionnez le bouton pression.

! Ne jamais hacher de produits trop liquides tels que de l'eau.

8. Relâchez la pression pour arrêter le mini-hachoir.

! Attendez que les lames s'arrêtent complètement avant de retirer le couvercle.

9. Débranchez l'appareil puis, déboitez le bol mélangeur du bloc moteur. Vous pouvez alors enlever les lames avant de vider le contenu du bol mélangeur.

b) Guide de préparation

Pour vous aider, voici un guide de préparation. Ces informations sont données à titre indicatif.

Ingrédients	Quantité	Temps nécessaire à la préparation
Oignons	150g	15 secondes
Ail	150g	10 secondes
Persil	30 g	5 pressions
Pain	100g	10 secondes
Noisettes/ Cacahuètes/ Amandes	150g	30 secondes
Fromage	200g	15 secondes
Jambon	200g	20 secondes

Viande	250g	15 secondes
Chocolat	10g	10 secondes
Fruits et légumes	200g	15 secondes

c) Conseils d'utilisation

1. Pour les aliments durs (exemple : fromage) coupez en dés pour éviter de bloquer les lames.
2. Travaillez par pressions sur le bouton marche.
3. Si les aliments restent collés sur la paroi du bol, décollez les morceaux à l'aide d'une spatule, répartissez-les dans le bol et effectuez 2 ou 3 impulsions supplémentaires.

4) ENTRETIEN ET NETTOYAGE DE VOTRE APPAREIL

! Débranchez toujours l'appareil avant de procéder à son nettoyage.

- Lavez à l'eau savonneuse le bol mélangeur et le couteau deux lames. Rincez à l'eau claire puis séchez-les soigneusement

Remarque : le bol mélangeur et le couteau deux lames peuvent également être lavés au lave-vaisselle.

- Essuyez le bloc moteur avec un chiffon légèrement humide puis séchez-le soigneusement. Ne jamais plonger cette partie dans de l'eau ou tout autre liquide.
- N'utilisez pas de produits détergents abrasifs pour le nettoyage.

5) GARANTIE ET SERVICE APRES-VENTE

a) Garantie

Ce produit est garanti par votre distributeur. Pour plus de détails, veuillez vous reporter aux conditions de garantie fournies par celui-ci

- Interventions

Les éventuelles interventions sur votre appareil doivent être effectuées par un professionnel

qualifié dépositaire de la marque. Lors de votre appel, mentionnez la référence de votre appareil ainsi que le numéro de série en dessous (S/N).

Ces renseignements figurent sur la plaque signalétique collée sur l'appareil.

b) Service après-vente

- Relations consommateurs

Pour en savoir plus sur nos produits vous pouvez consulter notre site : www.brandt.com

Vous pouvez nous contacter :

- Via notre site, www.brandt.com rubrique « CONTACT ».
- Par e-mail a l'adresse suivante : relations.consommateurs@groupebrandt.com
- Par courrier à l'adresse postale suivante :

Service Consommateurs BRANDT
5 av des Béthunes,
CS 69 526
95 060 CERGY PONTOISE CEDEX

- Par téléphone du lundi au vendredi de 8h30 à 18h00 au



BRANDT FRANCE - SAS au capital de 1.000.000 euros
89 Boulevard Franklin Roosevelt, 92854 Rueil-Malmaison CS 30002

Brandt

Dear Customer,

You have just purchased a **BRANDT** mincer and we would like to thank you.

We have placed in this appliance all our passion and know-how in order to meet at best your need. Innovative and efficient: we designed it to be always easy to use.

In the **BRANDT** products line, you will also find a wide range of small domestic appliances that can be coordinated to your new **BRANDT** mincer.

Of course, in a permanent wish to satisfy as best as possible your expectations toward our products, our after-sales service department is at your disposal and at your listening to answer to all your questions and suggestions.

You can also visit our website **www.brandt.com** where you will find all our products, as well as additional and useful information.

BRANDT

As part of our commitment to constantly improve our products, we reserve the right to make technical, functional or esthetical properties modifications linked to their technological development



Be careful : Before installing and using your appliance, please carefully read this Guide to Installation and Use, which will allow you to quickly familiarise yourself with its operation

www.brandt.com

TABLE OF CONTENTS

1) INFORMATION FOR THE USER	14
a) Safety recommendations	14
b) Technical Data.....	17
c) Protecting the environment	17
2) APPLIANCE PRESENTATION	18
a) Mincer description.....	18
b) Before the first use	18
3) USING YOUR APPLIANCE	18
a) Functioning.....	18
b) Preparation guide.....	19
c) Tips for use.....	20
4) CLEANING AND MAINTENANCE	20
5) WARRANTY AND AFTER-SALES SERVICE	20
a) Warranty.....	20
b) After-sales service	20

1) INFORMATION FOR THE USER



Keep this guide with your appliance. If the appliance is ever sold or transferred to another person, ensure that the new owner receives this user guide. Please familiarise yourself with these recommendations before installing and using your appliance. They have been written for your own safety as well as the safety of others.

a) Safety recommendations

Safety tips when connecting the appliance:

- This appliance is intended for household use only. It can only be used in covered, closed and warmed environment such as kitchen or a room with the same specifications.
- After removing the packaging, check that the appliance is in good condition and especially that the power cord is not damaged. In doubt, contact the nearest After Sales Service.
- Before connecting the appliance, make sure that the electric power supply is compatible with the power rating and voltage indicated on the bottom of the appliance.
- The use of adaptors, multiple sockets or extension cables is not recommended. If these elements were essential, only use adaptors or extension cable that comply with the safety standards.

- Place the appliance on a dry, stable and smooth surface.
- Children shall not use this appliance.
- Keep the appliance and its cord out of reach of children.
- Children shall not play with the appliance.

Safety tips when using the appliance:

- This appliance can be used by persons with reduced physical, sensory or mental capabilities or lack of experience and knowledge if they have been given supervision or instruction concerning use of the appliance in a safe way and understand the hazards involved.
- Use this appliance only to prepare food.
- Do not leave the appliance unattended when it is turned on because it can be dangerous.
- Never pull the cord but unplug by holding the plug.
- Always disconnecting the appliance from the power supply if it is left unattended and before assembling, disassembling or cleaning.
- Be careful, the blades are very sharp; take them carefully to avoid cutting yourself.
- Do not fill the bowl above the maximum level.
- Do not remove the bowl from motor base whilst the appliance is in operation.
- Never put your hand in the bowl or other object when it is functioning. If necessary, unplug the appliance and use a spatula to remove food stuck in the bowl.

- Avoid touching the sharp blades, especially when the appliance is plugged in.
- The use of accessory attachments not recommended by the appliance's manufacturer may cause hazard or injury.

Cleaning and Maintenance:

- Unplug the appliance before cleaning and allow the appliance to cool down.
- The supply cord cannot be replaced. If the cord is damaged the appliance should be scrapped. This product is covered by your distributor. For more details, please refer to the warranty conditions supplied.
- To protect against electric shock, do not place the base unit in water or other liquid.
- Do not use harsh abrasive cleaners or sharp metal scrapers to clean your mincer.
- Cleaning and user maintenance shall not be made by children unless they are older than 8 and supervised.

Improper use:

- Use this appliance only for its intended uses as described in manual.
- The manufacturer shall not be liable for any damage resulting from improper use.
- The appliance is intended for domestic use only in private housing environments. The use of this appliance in common or professional's area such as

staff kitchen areas in shop, offices and other working environments; by clients in hotels, motels and restaurants or any other shops; by clients in kitchen areas or campsite; are not a proper use as defined by the manufacturer.

b) Technical Data

Model no	HAC300V
Power supply	220-240V~ 50/60Hz
Power	2000W
Dimensions	H225XW158XL187mm
Net wt.	1.62Kg

c) Protecting the environment



At the end of its working life, the product must not be disposed with household waste. It must be taken to a special local authority waste collection centre or to a company providing this service. Disposing household appliances separately avoids possible negative effects on the environment and health and enables the constituent materials to be recycled which saves energy and resources.

To remind you that you must dispose of this appliance correctly the symbol shown above appears on the product warning you not to dispose of it with household waste. For further information, contact your local authority or the shop where you bought the product.

2) APPLIANCE PRESENTATION

a) Mincer description

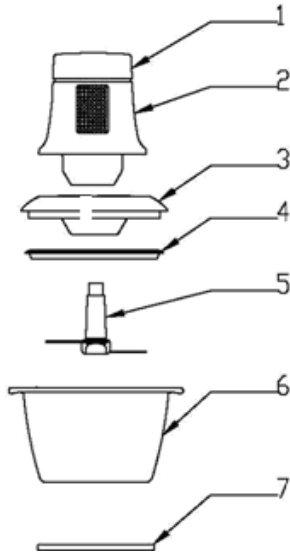

No.	Name
1	Button
2	Main body
3	Safety cover
4	Sealing ring
5	Blade assembly
6	Glass chopping bowl
7	Rubber mat

b) Before the first use

- When unpacking your unit, make sure that you carefully remove all of the packaging materials.
- Wash the bowl and blade with soapy water. Wipe the main body with a damp cloth. Then, dry all the parts carefully.

3) USING YOUR APPLIANCE

a) Functioning

1. Place the appliance on a dry, stable and smooth surface.
2. Insert the blades (5) on the central axis of the glass chopping bowl (6).
3. Cut food into small pieces and pour into the glass chopping bowl. Do not fill above maximum level.
4. Put the safety cover (3) on the bowl. If the sealing ring (4) has not been fixed on the safety cover, thank you to do it.
5. Put the main body (2) on the glass chopping bowl (6).
6. Plug the appliance.
7. Press the button (1) to start the process.

- ! Don't run the motor for more than 30 seconds or it may overheat.
- ! Always hold the main body while you press the button.
- ! Do not cut ingredients to liquid such as water
- ! The appliance will not start if the different parts are not properly assembled.

8. Release the button to switch off the mincer.

- ! Wait until the blades stop rotating completely before removing the cover.

9. Unplug the appliance. Then, remove the main body of the glass chopping bowl. You can now remove the blades and empty the food of the glass chopping bowl.

b) Preparation guide

To help you, read this preparation guide. This information is for reference only.

Ingredients	Volume for One Batch	Processing Time
Onion	150g	15 seconds
Garlic	150 g	10 seconds
Parsley	30g	5 pressures
Bread	100 g	10 seconds
Nut/Almond/ Peanut	150 g	30 seconds
Cheese	200 g	15 seconds
Ham	200 g	20 seconds
Meat(raw)	250 g	15 seconds
Chocolate	10 g	10 seconds
Fruits and vegetables	200 g	15 seconds

c) Tips for use

1. For hard food (example: cheese) cut into small pieces to avoid blocking the blades.
2. Press by small pressure the button.
3. If the food stuck on the bowl, peel the ingredients using a spatula, spread them in the bowl and make 2 or 3 additional pulses.

4) CLEANING AND MAINTENANCE

! Always unplug the appliance before cleaning.

- Wash the glass chopping bowl and the blades with soapy water. Then, rinse with clean water and dry thoroughly.

Note: You can also wash these two parts in dishwasher.

- Wipe the main body with a damp cloth and then dry it thoroughly. Never immerse this part in water or any other liquid.
- Do not use harsh abrasive cleaners or sharp metal scrapers to clean your mincer.

5) WARRANTY AND AFTER-SALES SERVICE

a) Warranty

This product is covered by your distributor. For more details, please refer to the warranty conditions supplied.

- Service calls

Any repairs that are made to your appliance must be handled by a qualified professional authorised to work on the brand.

When you call, mention your appliance's "Service" reference, as well as its serial number "Nr".

This information appears on the manufacturer's nameplate which can be found stuck behind the machine.

b) After-sales service

- Customer relations

To find out more about all the brand's products you can visit our website: www.brandt.com

To communicate:

- You may visit our website www.brandt.com and go to the "CONTACT" section
- You may e-mail us: *relations.consommateurs@groupebrandt.com*
- You may write us at the following address:

Service Consommateurs BRANDT
5 av des Béthunes,
CS 69 526
95 060 CERGY PONTOISE CEDEX

- Or phone us from Monday to Friday from 8:30 am to 6:00 pm :



BRANDT FRANCE –SAS with a capital of 1.000.000 euros –
89, bd Franklin Roosevelt –92500 Rueil-Malmaison