

# Brandt

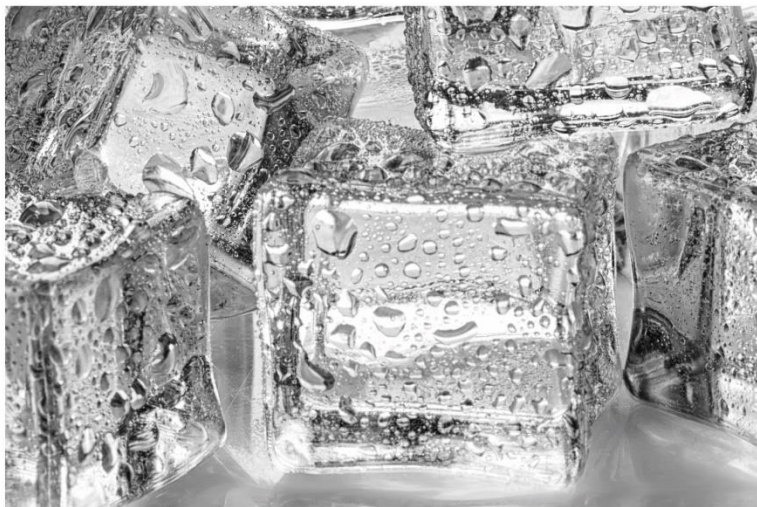

MANUEL D'INSTRUCTIONS FR  
INSTRUCTION MANUAL EN  
GUIA DE INSTALACION Y USO ES  
MANUAL DE INSTRUÇÕES PT  
GEBRUIKSHANDLEIDING NL  
BRUGSVEJLEDNING DA  
NÁVOD K POUŽITÍ CS

**Réfrigérateur-Congélateur FR**  
**Fridge - Freezer EN**  
**Frigorífico - Congelador ES**  
**Frigorífico - Congelador PT**  
**Koel-vrieskast NL**  
**Køle- fryseskab DA**  
**Lednička-Mrazák CS**

BFU662LNW  
BFU662LNX  
BFL5636BW  
BFL5636BX

Chère Cliente, Cher Client,

Vous venez d'acquérir un produit **BRANDT** et nous vous remercions de la confiance que vous nous accordez.

Nous avons conçu et fabriqué ce produit en pensant à vous, à votre mode de vie, à vos besoins, pour qu'il réponde au mieux à vos attentes. Nous y avons mis notre savoir-faire, notre esprit d'innovation et toute la passion qui nous anime depuis plus de 60 ans.

Dans un souci permanent de toujours mieux satisfaire vos exigences, notre service consommateurs est à votre disposition et à votre écoute pour répondre à toutes vos questions ou suggestions.

Connectez-vous aussi sur notre site **[www.brandt.com](http://www.brandt.com)** où vous trouverez nos dernières innovations, ainsi que des informations utiles et complémentaires.

**BRANDT** est heureux de vous accompagner au quotidien et vous souhaite de profiter pleinement de votre achat.



**Important : Avant de mettre votre appareil en marche, veuillez lire attentivement ce guide d'installation et d'utilisation afin de vous familiariser plus rapidement avec son fonctionnement**

## **1 Consignes de sécurité, mise au rebut, installation et entretien**

- Consignes de sécurité et mises en garde
- Mise au rebut de votre appareil
- Dispositions générales d'installation
- Branchement électrique
- Economies d'Energie
- Dispositions pour le nettoyage et l'entretien

## **2 Présentation de votre appareil**

- Installation de votre appareil
- Descriptif de votre appareil
- Commandes et utilisation de votre appareil

## **3 Utilisation de votre réfrigérateur**

- Indicateur de température de votre réfrigérateur
- Réglage de votre réfrigérateur
- Préparation des aliments à mettre au réfrigérateur
- Rangement des aliments dans votre réfrigérateur
- Dégivrage automatique de votre réfrigérateur

## **4 Utilisation de votre congélateur**

- Produits congelés / produits surgelés
- Préparation des aliments à congeler
- Guide de congélation des aliments
- Rangement des aliments dans votre congélateur
- Réglage de votre congélateur
- Congélation rapide (selon modèle)
- Fabrication de glaçons (selon modèle)
- Décongélation des aliments
- Dégivrage de votre congélateur

## **5 Entretien courant de votre appareil**

- Nettoyage et entretien de votre appareil
- Remplacement de l'ampoule

## **6 Anomalies de fonctionnement**

- Problèmes de fonctionnement
- Assistance technique

## **7 Service Après-vente**

*Ce guide d'installation et d'utilisation de votre réfrigérateur-congélateur est valable pour plusieurs modèles. De légères différences de détails et d'équipements peuvent apparaître entre votre appareil et les descriptions présentées.*

## CONSIGNES DE SÉCURITÉ

LISEZ ATTENTIVEMENT CE MANUEL D'INSTRUCTIONS ! Si vous ne suivez pas les instructions, vous risquez de vous blesser, d'endommager l'appareil et d'annuler la garantie gratuite. Nous vous recommandons de conserver le présent manuel d'instructions durant toute la durée de vie de l'appareil. Lorsque vous vendez l'appareil, remettez le manuel d'instructions à son nouveau propriétaire.

### ! ATTENTION !

- N'obstruez pas les trous de ventilation situés au-dessus et sur les côtés de l'appareil.
- N'utilisez pas de méthodes mécaniques ni d'appareils électriques pour accélérer le processus de dégivrage lorsque vous nettoyez le compartiment congélateur.
- N'utilisez pas d'appareils électriques dans les compartiments de conservation des denrées alimentaires de l'appareil, sauf si ces appareils sont autorisés par le fournisseur.
- Si le câble d'alimentation est endommagé, il doit être remplacé par le fabricant, son agent de maintenance ou toute autre personne agréée afin d'éviter les risques d'incident.
- La mise au rebut de l'appareil doit respecter la réglementation nationale.
- Ne détériorez pas le système de réfrigération de l'appareil. Il contient du gaz réfrigérant R600a. Si le système de réfrigération est endommagé :



- N'utilisez pas de flammes nues.
  - Évitez les étincelles — n'allumez pas les appareils électriques ni les éclairages.
  - Ventilez immédiatement la pièce.
- Ne laissez pas les enfants jouer avec l'appareil ni le brancher et le débrancher. Ne laissez pas les enfants jouer avec les emballages de l'appareil.
  - Les enfants âgés de 8 ans et plus et les personnes dont les capacités physiques, sensorielles ou mentales sont réduites, ou encore les personnes dénuées d'expérience ou de connaissances pertinentes ne sont autorisés à utiliser l'appareil que sous la responsabilité d'une personne expérimentée ou s'ils ont reçu les instructions nécessaires à

l'utilisation sécurisée de l'appareil et s'ils comprennent les risques encourus.

- Le nettoyage et l'entretien ne doivent pas être effectués par des enfants sans supervision.
- L'appareil ne doit être utilisé que pour congeler et conserver des denrées alimentaires.
- Cet appareil n'est pas conçu pour le stockage de substances explosives telles que des bombes aérosols contenant des gaz propulseurs inflammables.
- Il est interdit de stocker du pétrole ou tout autre liquide inflammable à proximité de l'appareil.
- SI L'APPAREIL EST DÉBRANCHÉ (EN VUE DE LE NETTOYER, DE LE DÉPLACER, ETC.), IL PEUT ÊTRE DE NOUVEAU ALLUMÉ APRÈS **15 MIN.**
- Ne placez pas d'appareil électrique allumé (comme un four micro-ondes, un sèche-cheveux, un fer à repasser, une bouilloire électrique ou tout autre appareil électrique) au-dessus de l'appareil, car cela peut entraîner la combustion des pièces en plastique.
- Ne placez pas de récipients contenant du liquide au-dessus de l'appareil et ne conservez pas de fleurs dans un vase ou dans tout autre récipient contenant du liquide sur l'appareil.
- Ne montez pas sur l'appareil, ne vous asseyez pas dessus, ne vous appuyez pas sur l'appareil, ne vous suspendez pas aux portes de l'appareil et n'autorisez pas les enfants à le faire.
- Il est interdit d'utiliser un appareil techniquement endommagé.

### ❗ BRANCHEMENT AU SECTEUR

- L'appareil doit être branché à une prise de courant mise à la terre. La prise de courant mise à la terre reliant l'appareil au secteur doit être accessible.
- SI L'APPAREIL EST FOURNI AVEC UN CÂBLE D'ALIMENTATION SPÉCIFIQUE, CELUI-CI NE PEUT ÊTRE REMPLACÉ QUE PAR LE MÊME CÂBLE D'ALIMENTATION FOURNI PAR LE FABRICANT.
- POUR ÉVITER TOUT INCIDENT, LES CÂBLES D'ALIMENTATION ENDOMMAGÉS DOIVENT ÊTRE REMPLACÉS UNIQUEMENT PAR LE FABRICANT, SON AGENT DE MAINTENANCE OU TOUTE AUTRE PERSONNE DISPOSANT D'UNE QUALIFICATION ÉQUIVALENTE.
- N'UTILISEZ PAS de rallonges électriques, de connecteurs (adaptateurs) ou de coupleurs.

- La fréquence et la tension de l'alimentation de votre domicile doivent respecter les valeurs nominales de l'appareil, conformément aux indications figurant sur l'étiquette.
  - Lors de l'installation de l'appareil, veillez à ne pas coincer le câble d'alimentation afin d'éviter de l'endommager. Ne placez pas d'objets lourds tels que des réfrigérateurs, des meubles ou tout autre appareil ménager à proximité de l'appareil au risque d'écraser et d'endommager le câble d'alimentation. Cela peut provoquer un court-circuit et un incendie.
- Vérifiez que la fiche du câble d'alimentation n'est pas coincée entre le mur et le panneau arrière de l'appareil ou endommagée de quelque manière que ce soit. Une fiche endommagée peut entraîner un incendie !

 SI L'APPAREIL NE FONCTIONNE PAS CORRECTEMENT ET QU'IL EST IMPOSSIBLE DE LE RÉPARER DANS LES CONDITIONS RECOMMANDÉES, DÉBRANCHEZ-LE, OUVREZ LES PORTES ET APPELEZ UN TECHNICIEN. SEUL UN TECHNICIEN AGRÉÉ PEUT RÉPARER TOUTES LES DÉFAILLANCES TECHNIQUES OU DE FABRICATION.

# DESCRIPTION DE L'APPAREIL, PIÈCES PRINCIPALES (schéma 1)

**A** – congélateurs BFU662LNW, BFU662LNX

**B** – réfrigérateurs BFL5636BW, BFL5636BX

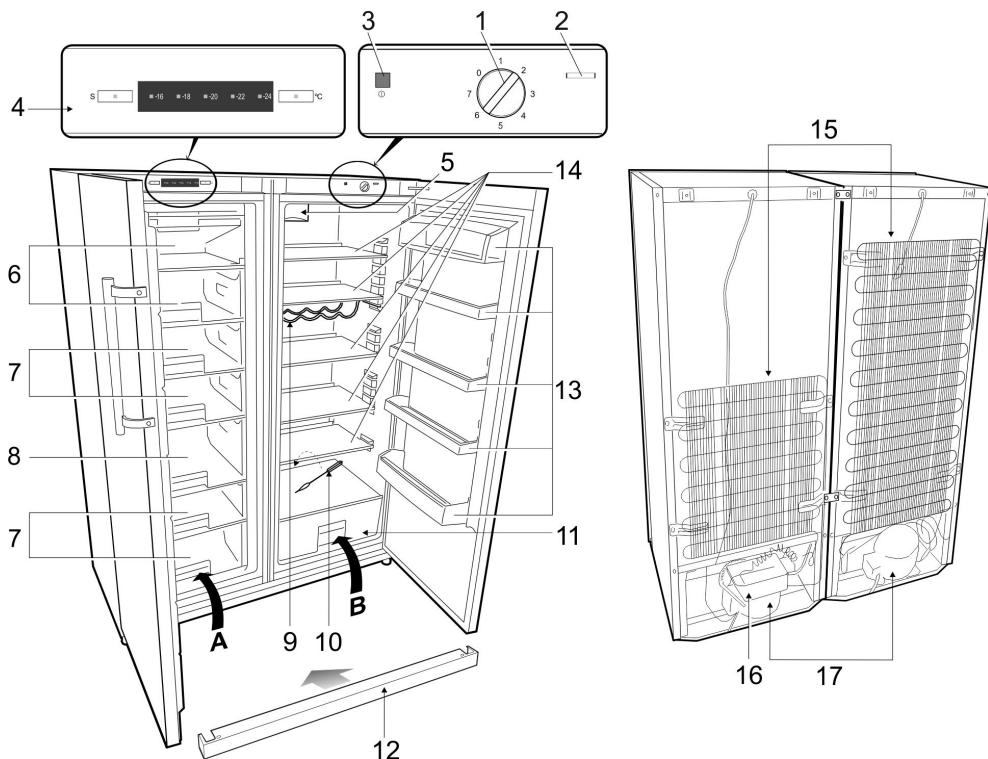

- |   |   |
|---|---|
| <b>1</b> Bouton thermostat - régulateur de température      | <b>9</b> Étage bouteilles                               |
| <b>2</b> Bouton marche / arrêt pour l'éclairage intérieur   | <b>10</b> Conduit d'évacuation de l'eau de dégivrage    |
| <b>3</b> Indicateur d'alimentation électrique (voyant vert) | <b>11</b> Bac à fruits et légumes                       |
| <b>4</b> Panneau de commandes électroniques                 | <b>12</b> Cache inférieur                               |
| <b>5</b> Ventilateur *                                      | <b>13</b> Balconnets en contre-porte à hauteur réglable |
| <b>6</b> Partie « Congélation rapide » ***                  | <b>14</b> Clayettes en verre à hauteur réglable         |
| <b>7</b> Parties produits congelés                          | <b>15</b> Condenseur                                    |
| <b>8</b> Partie « grande hauteur »                          | <b>16</b> Bac récepteur eau de dégivrage                |
|   | <b>17</b> Compresseur                                   |

\* À l'ouverture de la porte, le ventilateur **5** s'éteint.

## POSITIONNEMENT

- Installez l'appareil dans un endroit sec et bien aéré.

**ATTENTION !** L'appareil ne doit pas être utilisé sous un porche ou dans une pièce non chauffée. Installez l'appareil à distance des sources de chaleur telles que les cuisinières/fours ou les radiateurs et veillez à ce qu'il ne soit pas directement exposé aux rayons du soleil.

**ATTENTION !** L'appareil ne doit pas toucher les canalisations de chauffage, de gaz ou d'eau ni les appareils électriques.

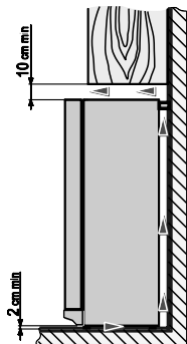

- ◀ Veillez à ne pas obstruer les trous d'aération situés en haut des appareils : l'air doit circuler librement autour de l'appareil. Il doit y avoir un écart d'au moins 10 centimètres entre le haut de l'appareil et tout mobilier situé au-dessus de celui-ci. Si ce critère n'est pas respecté, l'appareil consommera davantage d'énergie et le compresseur pourrait surchauffer.

- L'appareil doit être installé sur une surface plane et ne doit pas toucher le mur. Si nécessaire, vous pouvez modifier la hauteur de l'appareil en ajustant les pieds réglables : tournez-les vers la droite pour relever l'appareil, tournez les vers la gauche pour le baisser. Si l'appareil penche légèrement vers l'arrière, les portes se refermeront toutes seules.

- **Attention !** Si l'appareil est installé dans un coin, un écart d'au moins 235 mm doit être laissé entre l'appareil et le mur pour que la porte du réfrigérateur ou du congélateur puisse s'ouvrir à un angle suffisant (cf. schéma). ▶

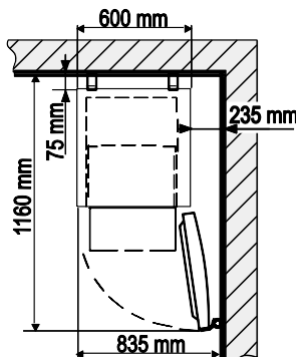
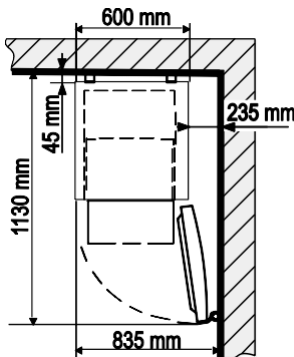

BFU662LNW, BFU662LNX

BFL5636BW, BFL5636BX

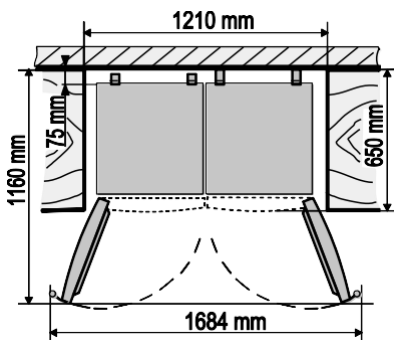

- ◀ **Attention !** Si l'appareil est installé dans un emplacement spécial, un écart d'au moins 1210 mm doit être laissé entre l'appareil et le mur, le mobilier ou les autres appareils pour que les portes du réfrigérateur ou du congélateur puissent s'ouvrir à un angle suffisant (cf. schéma).



## RACCORDEMENT DU RÉFRIGÉRATEUR ET DU CONGÉLATEUR ET PRÉPARATION À LA MISE EN MARCHÉ



**IMPORTANT !** Nous vous **RECOMMANDONS** de confier le raccordement du réfrigérateur et du congélateur à un réparateur agréé. Notez toutefois que ce service n'est pas inclus dans notre garantie. Si vous décidez de raccorder ces appareils et de les préparer vous-même pour la mise en marche, nous vous conseillons de solliciter l'aide de votre entourage.

Il vous faut : un tournevis PH2, une clé à douille en T de 8 et une clé de 10. N'allongez jamais les appareils à l'horizontale lorsque vous procédez au raccordement.

### Préparation des appareils au raccordement.

1. Si l'appareil sort du froid (température inférieure à 12°C), **il convient d'attendre deux heures avant de le brancher au secteur.**
2. L'appareil ne doit pas être branché au secteur avant que vous ayez retiré la totalité de l'emballage et des matériaux de transport.
3. Déballage des appareils. Retirez-les de leur base en polystyrène. Retirez la totalité du ruban d'emballage.
4. Pour installer les appareils dans leur emplacement, inclinez-les légèrement vers l'arrière : les roues situées à l'arrière vous permettront de les transporter facilement jusqu'à l'emplacement souhaité.

**Veillez à ne jamais soulever ni pousser le réfrigérateur et le congélateur à l'aide des poignées : celles-ci pourraient se casser.**

5. Retirez le ruban rouge : celui-ci est uniquement destiné au transport.
6. Jetez l'emballage suivant les règles de mise au rebut.
7. Sortez les supports **1** du sac et insérez-les dans les trous **2** en haut et à l'arrière des appareils (cf. illustr.).
8. Placez le réfrigérateur et le congélateur à environ 1 mètre du mur contre lequel ils seront installés. Installez les appareils côte-à-côte en plaçant le congélateur sur la gauche et le réfrigérateur sur la droite.
9. Les pièces nécessaires au raccordement des deux appareils sont fournies avec le congélateur :

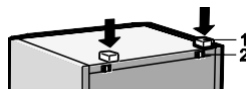

◀ baguette avant **1** (Qté : 1) - fixée sur la paroi arrière du congélateur, derrière le condenseur ;



◀ cache supérieur **2** avec base adhésive (Qté : 1) (dans le sac situé à l'intérieur du congélateur) ;

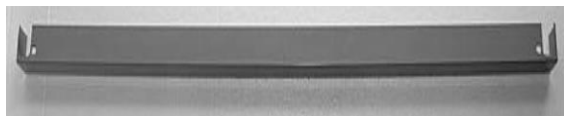

◀ cache inférieur **3** (Qté : 1) - (le sac est fixé sur le condenseur du congélateur) ;



◀ plaque supérieure **4** (Qté : 1) ;



◀ plaque inférieure **5** (Qté : 1) ;



◀ plaques arrière **6** (Qté : 2) ;

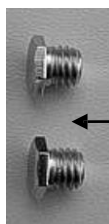

7

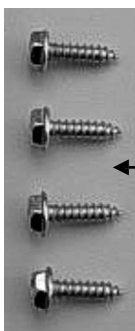

8

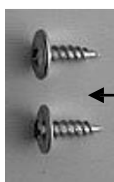

9

◀ vis **7** (Qté : 2) ;  
vis autotaraudeuses **8** (Qté : 4) ;  
vis autotaraudeuses **9** (Qté : 2) ;  
(dans le sac situé à l'intérieur du congélateur).



**IMPORTANT !** Avant de commencer, réglez la hauteur des appareils en tournant les pieds extérieurs **10** et intérieurs **11** (illustr. 2). Lorsque vous tournez les pieds réglables vers la droite, l'avant de l'appareil monte, lorsque vous les tournez vers la gauche, il descend. Vérifiez que les deux appareils sont bien stables.

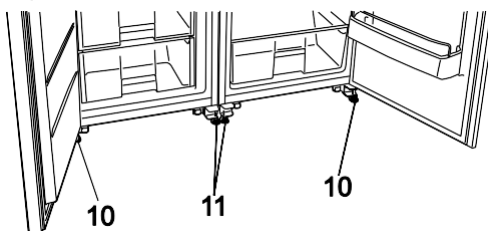

## Raccordement des appareils

Commencez par raccorder les appareils à l'arrière.

1. Séparez les deux appareils l'un de l'autre en laissant un écart de 7 mm entre eux.
2. Dévissez les vis **12** en haut de la paroi arrière des appareils (illustr. 3).
3. Vissez la plaque arrière **6** à l'arrière des appareils (illustr. 3). Revissez les vis **12**.
4. Fixez la plaque arrière **6** en insérant les vis autotaraudeuses **9** (fournies dans le sac) dans les trous réservés (illustr. 3).
5. Poussez les appareils délicatement jusqu'à leur emplacement. Nous vous recommandons de solliciter de l'aide pour cette opération et d'incliner légèrement les appareils vers l'arrière.

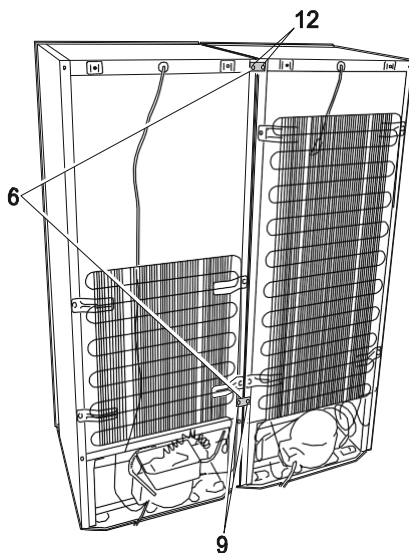

6. Une fois les deux appareils installés dans leur emplacement, vérifiez à nouveau que (illustr. 4) :
- les panneaux supérieurs **A** coïncident ;
  - les appareils sont séparés par un écart de 7 mm ;
  - les panneaux avant **B** coïncident lorsque les portes des deux appareils sont ouvertes ;
  - les panneaux avant **C** des portes du réfrigérateur et du congélateur coïncident.

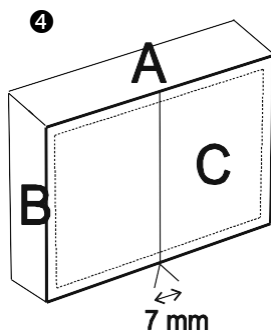

**Conseil :** Si vous rencontrez des difficultés au niveau du raccordement des deux appareils, essayez de tourner les pieds intérieurs **11** jusqu'au bout vers la droite pour qu'ils ne touchent pas le sol. Si vous avez des difficultés à les régler, servez-vous des conseils présentés dans la rubrique « Réglage de la position de la porte » ci-dessous.

7. Retirez les deux caches décoratifs **17** (illustr. 5). Tirez-les vers vous à l'endroit où sont situés les crochets **18**. Si vous avez des difficultés à les retirer, pliez les crochets à l'aide d'un tournevis.

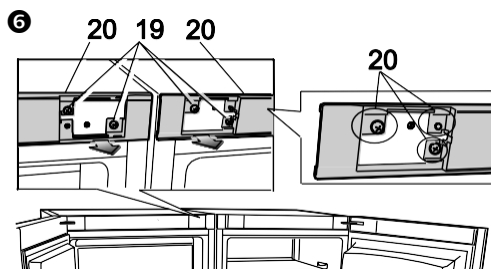
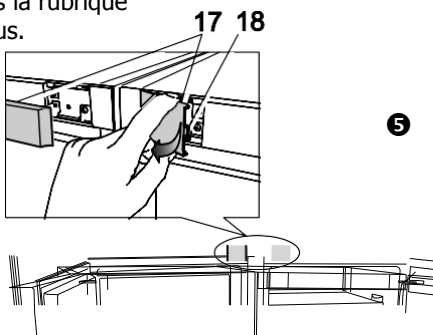

8. Dévissez les quatre vis **19** et desserrez les pinces des caches décoratifs **20** en les tirant vers vous (illustr. 6).

9. Prenez la plaque **4** et insérez-la en dessous des caches décoratifs desserrés en faisant correspondre les trous **21** de la plaque avec les trous **22** des appareils (illustr. 7).

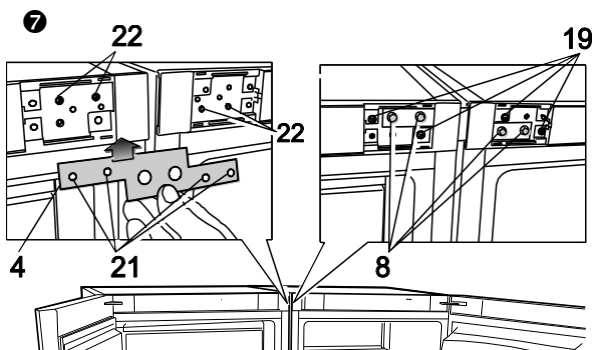

10. Fixez la plaque avec quatre vis **8**. Refixez les caches décoratifs à l'aide des vis **19** préalablement dévissées (illustr. 7).

11. Dévissez les vis **23** qui maintiennent les supports de fixation **13** et **14** et retirez les supports de fixation (illustr. 8). Fixez la plaque du bas **5** à la place des supports de fixation à l'aide des mêmes vis. Vissez les vis dans les trous situés sur le haut des supports de fixation.
12. Retirez le film protecteur de la bande supérieure **2** (illustr. 9). Fixez la bande supérieure sur les deux appareils. Commencez par coller la partie pliée à l'avant, puis continuez vers l'arrière des appareils.
13. Collez la baguette avant **1** au-dessus de l'écart qui sépare le réfrigérateur du congélateur : poussez-la délicatement avec le côté étroit sur l'écart entre les appareils en partant du haut (illustr. 9).
14. En laissant les portes des deux appareils ouvertes, placez le cache inférieur **3** sur les supports de fixation du bas **15** et **16** et fixez-le avec deux vis **7** (illustr. 9). Insérez les vis dans les trous filetés des supports de fixation **15** et **16** et vissez-les à l'aide d'une clé de 10 en exerçant une pression vers le bas avec votre doigt.

### Réglage de la position des portes lorsque les bords A ou C des appareils ne sont pas à niveau

Si le ou les coins supérieurs de l'un des appareils ou des deux appareils sont légèrement plus bas que le panneau de l'appareil **A** ou que le verre des portes ne forme pas un panneau **C** homogène, ajustez les supports de fixation du bas ou du haut :

1. Commencez par régler les supports de fixation du bas :
  - Retirez les pieds extérieurs **10** ;
  - Desserrez les vis qui fixent les supports du bas **15** et **16** et poussez les supports de fixation : le support de fixation du réfrigérateur **15** – vers la droite, le support de fixation du congélateur **16** – vers la gauche.
  - Si l'un des coins supérieurs intérieurs de la ou des porte(s) est plus haut, ajustez les supports de fixation dans le sens inverse : le support de fixation du réfrigérateur **15** – vers la gauche, le support de fixation du congélateur **16** – vers la droite.
2. Si vous ne parvenez pas à mettre les appareils à niveau en réglant les supports du bas, essayez de régler ceux du haut :
  - Retirez le cache **26** ; Desserrez les vis **25** ;
  - Réglez la position des supports de fixation du haut **24**.

**Remarque.** L'illustration montre le support de fixation supérieur **24** du réfrigérateur. Le support de fixation supérieur du congélateur est identique, mais les vis sont situées sur le bas.

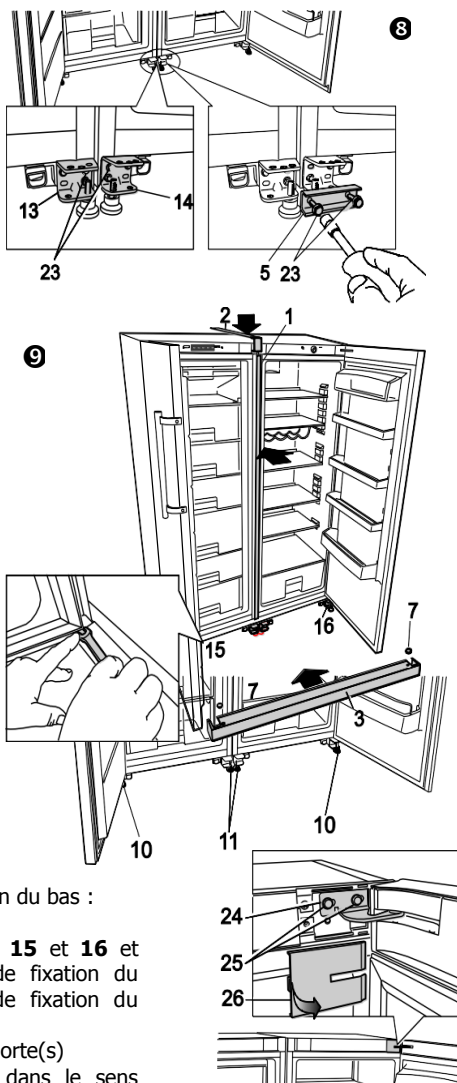

# RÉGULATION DE LA TEMPÉRATURE

## Réfrigérateurs BFL5636BW, BFL5636BX

La température de l'appareil se contrôle en tournant le bouton thermostat **1** (illustr. 1) dans un sens ou dans l'autre. L'indication chiffrée de la température est affichée à côté du bouton thermostat.

La température est réglée sur une échelle à 7 chiffres.

**0** = Le compresseur est éteint. **ATTENTION ! L'alimentation électrique n'est pas coupée.**

**1** = température la plus élevée (degré de refroidissement le plus faible)

**7** = température la plus faible (degré de refroidissement le plus élevé)

Si les produits placés dans le réfrigérateur sont trop froids, réglez le bouton thermostat sur **1, 2** ou **3**. Si les produits placés dans le réfrigérateur ne sont pas suffisamment refroidis, réglez le bouton thermostat sur **4** ou **5 - 7**. Réglez la température de l'appareil en fonction de vos propres besoins !

 LA TEMPÉRATURE DU RÉFRIGÉRATEUR PEUT VARIER EN FONCTION DE LA TEMPÉRATURE AMBIANTE, DE LA QUANTITÉ DE PRODUITS, DE LA TEMPÉRATURE DES PRODUITS ET DE LA FRÉQUENCE D'OUVERTURE ET DE FERMETURE DE LA PORTE DE L'APPAREIL.

Nous vous recommandons donc les précautions suivantes :

- installez l'appareil à distance de toute source de chaleur,
- veillez à ne pas placer de produits chauds dans le réfrigérateur : laissez-les d'abord refroidir à température ambiante,
- la porte de l'appareil ne doit pas être laissée ouverte,
- la porte de l'appareil ne devrait pas être laissée ouverte plus longtemps qu'il n'est nécessaire pour sortir ou mettre des produits dans l'appareil.

SI LA PIÈCE EST FROIDE, L'APPAREIL REFRROIDIRA MOINS VOS PRODUITS. LA TEMPÉRATURE DE L'APPAREIL PEUT DONC AUGMENTER. Utilisez le bouton thermostat pour régler l'appareil sur une température plus basse.

## Zone la plus froide

Le symbole  indique l'emplacement de la zone la plus froide de votre réfrigérateur, dont la température est inférieure ou égale à + 4°C.

Cette dernière se situe entre le bac à légumes et la clayette inférieure.

Les clayettes étant amovibles, veillez toujours à ce que la clayette délimitant la zone froide soit positionnée au niveau de l'autocollant afin de garantir la température dans cette zone.

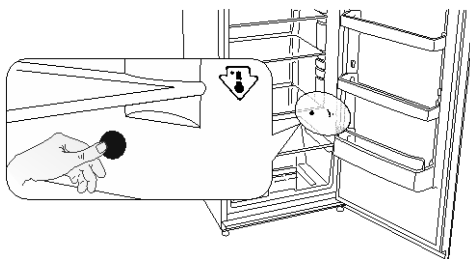

## Indicateur de température

Pour vous aider au bon réglage de votre appareil, le réfrigérateur est équipé d'un indicateur de température (situé dans la zone la plus froide et repéré par le pictogramme ci-contre).

- Pour la bonne conservation des denrées dans votre réfrigérateur et notamment dans la zone la plus froide, veillez à ce que dans l'indicateur de température « OK » apparaisse.
- Si « OK » n'apparaît pas, la température moyenne de la zone est trop élevée. Réglez le thermostat sur une position supérieure.
- A chaque modification du thermostat, attendez la stabilisation de la température à l'intérieur de l'appareil avant de procéder si nécessaire, à un nouveau réglage.



Réglage correct



Température trop élevée, réglez le thermostat

Ne modifiez la position du thermostat que progressivement et attendez au moins 12 heures avant de procéder à une nouvelle vérification et à une éventuelle modification.



**NOTE : Après des ouvertures répétées (ou une ouverture prolongée) de la porte, il est normal que l'inscription « OK » n'apparaisse pas dans l'indicateur de température ; attendez au moins 12h avant de réajuster le thermostat.**

Si l'évaporateur du compartiment réfrigérateur (paroi du fond de l'appareil) se couvre anormalement de givre (appareil trop chargé, température ambiante élevée, thermostat sur une position élevée, ouvertures fréquentes de la porte), ramenez progressivement la manette du thermostat sur une position inférieure jusqu'à obtenir de nouveau des périodes d'arrêt du compresseur. En effet, le dégivrage automatique du compartiment réfrigérateur ne s'effectue que si le compresseur s'arrête par intermittence.

## Congélateurs BFU662LNW, BFU662LNX

La température du congélateur est programmée par le fabricant à -18 °C

Les fonctions et la température de l'appareil se contrôlent à l'aide de boutons tactiles.

**Lorsqu'une fonction est activée, le symbole de cette fonction s'allume en blanc et redevient gris lorsqu'elle est désactivée.**

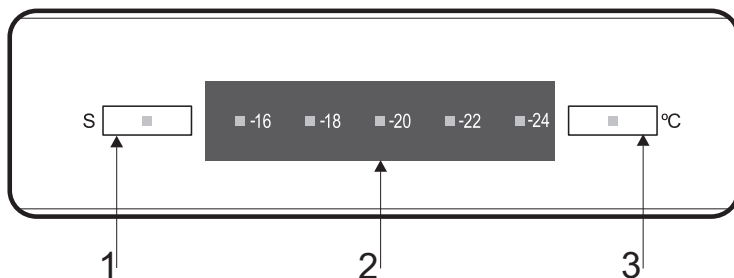

---

**1** Congélation rapide

---

**2** Réglage température du congélateur

---

**3** Bouton de réglage de la température  
Bouton Marche/Arrêt du congélateur

---

**1 – Fonction super congélation.** Cette fonction s'active en appuyant sur le symbole « S ».

La fonction super congélation est recommandée lorsque vous souhaitez congeler une grande quantité de produits frais. Cette fonction doit être activée 24 heures à l'avance. Au bout des 24 heures, placez vos produits frais dans le compartiment congélateur portant le symbole **❄️❄️❄️❄️**. La fonction super congélation s'éteint automatiquement au bout de 26 heures ou lorsque l'appareil atteint une température inférieure à -18 °C.

**2 – Réglage de la température du congélateur.** Vous pouvez régler la température du compartiment congélateur à une valeur comprise entre -24 °C et -16 °C. Appuyez sur le bouton **3** pour sélectionner une valeur entre -24 °C et -16 °C.

- 16°C = Fonction ECO (conserve les aliments congelés pendant une courte période, avec une fréquence d'ouverture de la porte réduite)

**3 - Marche/Arrêt du congélateur.**

Vous pouvez allumer ou éteindre le congélateur en appuyant sur le bouton **3** pendant 3 s.

REMARQUE. Après une interruption de l'alimentation, l'appareil s'éteint automatiquement en préservant la dernière température définie pour le congélateur.



# CONSERVATION DE PRODUITS FRAIS DANS LE RÉFRIGÉRATEUR

Le réfrigérateur est destiné au stockage à court terme de produits frais.

- Respectez attentivement la date de validité indiquée par le fabricant sur l'emballage des produits.
- Si vous avez placé une quantité importante de plats contenant du liquide sur l'un des étages, il est possible qu'une humidité crée de la condensation et forme des gouttes susceptibles de tomber à l'étage du dessous. Pour éviter cela, déplacez certains des contenants de liquides sur les autres étages.

## CONGÉLATION DE PRODUITS FRAIS

Dans le congélateur, la partie congélation rapide porte le symbole . Lorsque vous souhaitez congeler une grande quantité de produits frais, activez la fonction super congélation 24 heures à l'avance en appuyant sur le symbole « S » (cf. illustr. 2). Placez une ou deux couches des produits frais prêts à être congelés dans le compartiment congélation rapide. Au bout d'un jour, sortez vos produits congelés du compartiment congélation rapide (si vous souhaitez recongeler vos produits) et placez-les dans les tiroirs de stockage. La fonction super congélation s'éteindra automatiquement.

**NE DÉPASSEZ PAS LA QUANTITÉ MAXIMUM DE PRODUITS CONGELÉS 15 KG / 24 H**

- Laissez un espace de 2,5 cm minimum entre les produits et la cloison du dessus. ►
- Ne placez jamais de produits non emballés dans les compartiments du congélateur.
- Les produits frais destinés à être congelés ne doivent pas entrer en contact avec les produits déjà congelés.
- Ne congelez pas vos produits si leur température excède la température ambiante.
- Ne congelez pas vos produits liquides dans des bouteilles ou des récipients en verre. Ne congelez pas les boissons gazeuses.
- Respectez rigoureusement la date de validité indiquée par le fabricant sur l'emballage des produits congelés.
- **NOUS VOUS RECOMMANDONS DE NE PAS STOCKER LES POISSONS ET SAUCISSES CONGELÉS DANS LE COMPARTIMENT CONGÉLATEUR PENDANT PLUS DE 6 MOIS ; POUR LE FROMAGE, LA VOLAILLE, LE PORC, L'AGNEAU – PAS PLUS DE 8 MOIS ; POUR LE BŒUF, LES FRUITS ET LES LÉGUMES – PAS PLUS DE 12 MOIS.**

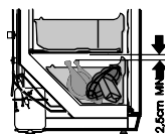

## DÉCONGÉLATION

### Réfrigérateurs BFL5636BW, BFL5636BX

Le compartiment réfrigérateur se dégivre automatiquement. Les cristaux de glace qui se forment sur la paroi du fond du compartiment réfrigérateur se dégivrent pendant l'arrêt du compresseur et l'eau de dégivrage s'écoule via le conduit d'évacuation jusqu'au bac situé au-dessus du compresseur, dans lequel elle finit par s'évaporer.

## Congélateurs BFU662LNW, BFU662LNX

Le compartiment congélateur se dégivre automatiquement : il utilise un système de refroidissement à dégivrage automatique (No Frost). Toutefois, selon la fréquence d'ouverture et de fermeture de la porte et la température des produits placés dans l'appareil, la givre peut s'accumuler sur les parois intérieures du congélateur et des tiroirs. C'est normal. Toutefois, plus la couche de givre est épaisse, plus la consommation électrique est importante. Si le système No Frost n'a pas suffi à évaporer l'humidité excessive et qu'une couche de givre s'est formée, vous devez dégivrer l'appareil. Pour dégivrer l'appareil, suivez la procédure ci-dessous :

- **ATTENTION !** Éteignez l'appareil et débranchez la prise électrique.
- Sortez vos produits du compartiment congélateur. Les produits congelés ne se réchaufferont pas excessivement pendant le dégivrage si vous les recouvrez d'un chiffon épais et que vous les stockez dans un lieu frais.
- Laissez la porte du congélateur complètement ouverte. Lorsque la givre fond, nettoyez et séchez les surfaces et les accessoires du compartiment congélateur.
- Refermez la porte du compartiment congélateur. Rebranchez l'appareil et rallumez-le.

## NETTOYAGE ET ENTRETIEN

NETTOYEZ RÉGULIÈREMENT L'APPAREIL.

**!** Avant de procéder au dégivrage et au nettoyage de la partie arrière de l'appareil, n'oubliez pas de déconnecter l'appareil de l'alimentation électrique en débranchant la prise.

- Protégez les surfaces intérieures et les parties en plastique de l'appareil contre tous corps gras, acides et sauces. Si vous renversez accidentellement des produits – nettoyez immédiatement à l'eau tiède savonneuse ou au produit vaisselle. Séchez avec un chiffon.
- Nettoyez les surfaces intérieures de l'appareil à l'eau tiède savonneuse. Vous pouvez également utiliser du produit vaisselle. Séchez les surfaces intérieures et extérieures au chiffon.
- Nettoyez régulièrement les joints hermétiques des portes. Séchez avec un chiffon.
- **◀ NETTOYEZ RÉGULIÈREMENT L'EMPLACEMENT DU CONDUIT D'ÉVACUATION DE L'EAU DE DÉGIVRAGE DU RÉFRIGÉRATEUR À L'AIDE D'UN PRODUIT DE NETTOYAGE SPÉCIAL DESTINÉ À CET USAGE (cf. illustr.).**
- Dépoussiérez l'arrière de l'appareil et le compresseur au moins une fois par an. Vous pouvez utiliser une brosse souple, un chiffon électrostatique ou un aspirateur pour dépoussiérer (cf. illustr.). **▶**

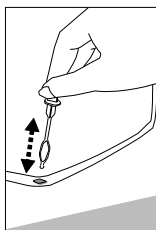

- **N'UTILISEZ PAS** de produits contenant des particules abrasives, de l'acide, de l'alcool ou du benzène pour nettoyer les surfaces intérieures et extérieures de l'appareil.
- **N'UTILISEZ PAS** de chiffons ou d'éponges pourvus de surfaces rugueuses destinées à gratter les surfaces.

## REMARQUES ET CONSEILS PRATIQUES

- Ne consommez pas la glace fabriquée dans le congélateur immédiatement.
- Placez les produits qui ont une forte odeur dans un récipient hermétique (ex : poisson frais, foie gras d'oie et fromage).
- Les produits congèleront plus rapidement si vous les séparez et que vous les emballez par petites quantités.
- SI L'APPAREIL DOIT ÊTRE ÉTEINT POUR UNE DURÉE IMPORTANTE, LAISSEZ LES PORTES OUVERTES.



**Remarques sur les bruits émis par l'appareil.** Vous pourrez entendre différents bruits lorsque l'appareil fonctionne et qu'il effectue son cycle de congélation. Ceci est normal et n'indique aucun dysfonctionnement.

- Lorsque le réfrigérant circule dans le système de réfrigération, vous pourrez entendre des bourdonnements, des gargouillements ou des bruissements.
- Il est également possible que l'appareil émette des bruits secs ou des cliquetis pendant une durée restreinte lorsque le compresseur du congélateur se met en marche.

## INVERSER LE SENS D'OUVERTURE DES PORTES

Nous vous recommandons de demander de l'aide pour changer le sens d'ouverture des portes. Il vous faut deux clés de 8 et de 10 et un tournevis.

Vous ne POUVEZ PAS placer le réfrigérateur à l'horizontale pour inverser le sens d'ouverture des portes !

### Réfrigérateurs BFL5636BW, BFL5636BX

Suivez les étapes ci-dessous dans l'ordre indiqué :

**ATTENTION ! Éteignez l'appareil et débranchez la prise électrique.**

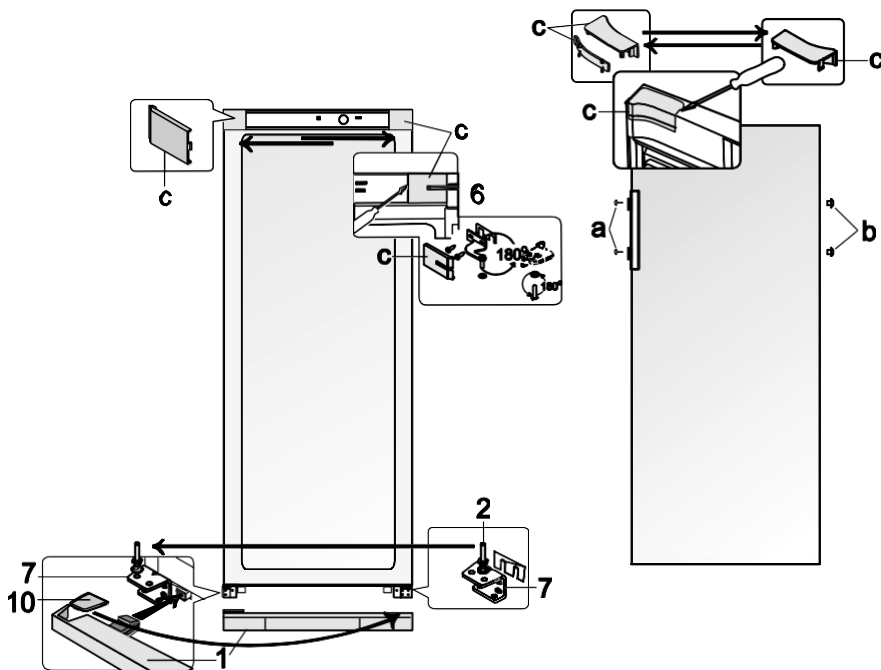

1. Retirez les caches **c** de la paroi extérieure du réfrigérateur et de l'intérieur de la porte. Retirez également le support de fixation supérieur **6** avec l'écrou, les rondelles et l'entretoise qui se trouvent sous le support de fixation.
2. Retirez la porte du compartiment réfrigérateur.
3. Retirez le cache inférieur **1**.

4. Dévissez l'axe **2** du support de fixation inférieur **7** et assemblez-le avec toutes les rondelles de l'autre côté de l'appareil en le vissant sur le support de fixation **7** qui se trouve du côté opposé à la position précédente.
5. Accrochez la porte sur l'axe **2** du support de fixation **7**.
6. Tournez le support de fixation **4** à 180° avec les rondelles sur l'axe et l'entretoise en plastique et transférez les rondelles sur l'axe de l'autre côté du support de fixation. Une fois le support de fixation accroché à la porte du compartiment congélateur, fixez-le sur l'autre côté du réfrigérateur.
7. Tournez le support de fixation **6** à 180° avec les rondelles sur l'axe et l'entretoise en plastique. Retirez l'axe et les rondelles et replacez-les sur l'autre côté du support de fixation. Une fois le support de fixation **6** accroché à la porte du compartiment réfrigérateur, fixez-le sur l'autre côté du réfrigérateur au niveau des ouvertures situées le plus haut. Utilisez les caches **c** pour recouvrir le support de fixation et l'espace restant.
8. Retirez les caches des vis **a** et les butoirs **b**. Retirez les vis qui maintiennent la poignée en place. Déplacez la poignée sur l'autre côté et vissez-les. Placez les butoirs dans les ouvertures restantes de la porte et mettez les bouchons à vis en place.
9. Retirez le cache **10** du cache inférieur **1** et insérez-le sur les guides de l'autre côté du cache du bas (de façon symétrique par rapport à la position précédente). Insérez les pieds droit et gauche du cache du bas **1** (cf. illustr.) et poussez-les jusqu'à bien fixer le cache.

## Congélateurs BFU662LNW, BFU662LNX

Suivez les étapes ci-dessous dans l'ordre indiqué :

**ATTENTION ! Éteignez l'appareil et débranchez la prise électrique.**

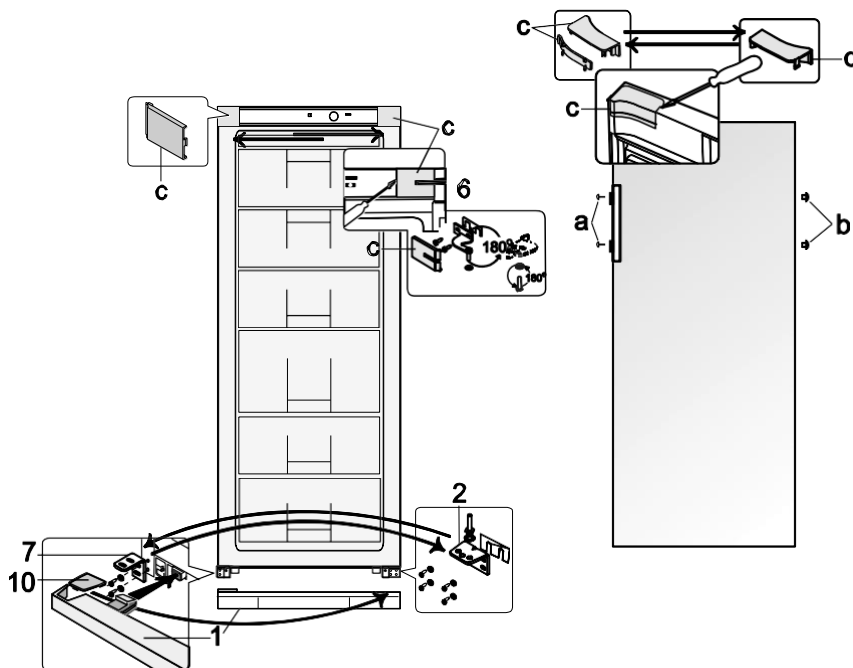

1. Retirez les caches **c** de la paroi extérieure du réfrigérateur et de l'intérieur de la porte. Retirez également le support de fixation supérieur **6** avec l'écrou, les rondelles et l'entretoise qui se

- trouvent sous le support de fixation.
- Retirez la porte du compartiment congélateur.
  - Retirez le cache inférieur **1**.
  - Retirez le support de fixation du bas **2** avec les rondelles sur l'axe et l'entretoise en plastique. Dévissez l'axe avec les rondelles pour les retirer du support de fixation et vissez-les dans l'ouverture située du côté opposé du support de fixation de façon symétrique par rapport à la position précédente.
  - Retirez le support de fixation du bas **7** et remplacez-le en fixant le support de fixation du bas **2** avec les rondelles sur l'axe et l'entretoise en plastique. Vissez le support de fixation **7** à la place du support de fixation **2**.
  - Accrochez la porte du compartiment congélateur sur l'axe du support de fixation **7**.
  - Tournez l'axe de fixation **6** à 180° avec les rondelles sur l'axe et l'entretoise en plastique. Dévissez l'axe et les rondelles et vissez-les sur l'autre côté du support de fixation. Une fois le support de fixation **6** accroché à la porte du compartiment congélateur, fixez-le sur l'autre côté du congélateur au niveau des ouvertures situées le plus haut.
  - Utilisez les caches **c** pour recouvrir le support de fixation et l'espace restant.
  - Retirez les caches des vis **a** et les butoirs **b**. Retirez les vis qui maintiennent la poignée en place. Déplacez les poignées sur l'autre côté et vissez-les. Placez les butoirs dans les ouvertures restantes de la porte et mettez les bouchons à vis en place.
  - Retirez le cache **10** du cache inférieur **1** et insérez-le sur les guides de l'autre côté du cache du bas (de façon symétrique par rapport à la position précédente). Insérez les pieds droit et gauche du cache du bas **1** (cf. illustr.) et poussez-les jusqu'à bien fixer le cache.

## PROBLÈMES DE FONCTIONNEMENT ET SOLUTIONS (DÉPANNAGE)

Si...

- **L'appareil est branché sur le secteur mais ne fonctionne pas et l'indicateur d'alimentation électrique n'est pas allumé.** Vérifiez que vos installations d'alimentation électriques sont fonctionnelles. Vérifiez que la prise est bien branchée au secteur.
- **Les bruits sont plus forts qu'avant.** Vérifiez que l'appareil est stable et posé sur une surface plane. Pour le mettre à niveau, réglez les pieds avant. Vérifiez que l'appareil n'est en contact avec aucun meuble et qu'aucune partie du système de réfrigération sur l'arrière de l'appareil ne touche le mur. Installez l'appareil à distance de tous meubles ou murs. Vérifier que la cause de l'intensification des bruits ne provient pas de la présence de bouteilles, canettes ou plats susceptibles de s'entrechoquer dans l'appareil.
- **De l'eau est présente au fond du compartiment réfrigérateur.** Vérifiez que le conduit d'évacuation n'est pas bloqué. Nettoyez l'emplacement du conduit d'évacuation à l'aide d'un produit de nettoyage conçu pour cet usage.
- **De l'eau est présente sous le réfrigérateur.** Le bac de réception de l'eau de dégivrage s'est détaché du compresseur. Remettez le bac en haut du compresseur.
- **Lorsque l'on ouvre la porte de l'appareil, le joint étanche en caoutchouc sort de sa rainure.** Des matières alimentaires collantes sont présentes sur le joint (corps gras, sirop). Nettoyez le joint étanche et la rainure dans laquelle il est installé à l'eau tiède savonneuse ou au produit vaisselle, puis séchez-le avec un chiffon. Remettez le joint étanche en caoutchouc à sa place.
- **Le voyant LED de l'alarme s'allume en rouge,** lorsque la température du

compartiment congélateur excède -13 °C. Lorsque la température du compartiment congélateur atteint -18°C, le voyant d'alarme s'éteint et redevient gris.

- **Température élevée dans l'appareil, les pauses du compresseur sont courtes.** Vérifiez que la porte de l'appareil se ferme bien et assurez-vous que la porte n'est pas restée ouverte plus longtemps que nécessaire lors de la sortie ou de l'ajout de produits dans l'appareil. Vérifiez également qu'une grande quantité de produits chauds n'aient pas été placés dans l'appareil.
- **De la condensation s'est formée en haut de l'appareil.** L'humidité relative de l'air ambiant excède 70 %. Aérez la pièce où est installé l'appareil et si possible, rectifiez la cause de l'humidité.

## TRANSPORT



LE FABRICANT NE SERA RESPONSABLE D'AUCUN ENDOMMAGEMENT DE L'APPAREIL DÉCOULANT D'UN NON-RESPECT DES INSTRUCTIONS DE TRANSPORT.

- L'appareil doit être transporté à la verticale.
- Lors du transport, l'appareil doit être protégé des conditions atmosphériques (pluie, neige, humidité).
- L'appareil doit être fermement maintenu en place lorsque vous le transportez pour éviter qu'il ne glisse ou soit heurté dans le véhicule.

**Si l'appareil n'a pas été transporté à la verticale, vous devez attendre au moins 4 heures avant de le brancher au secteur. Si vous n'attendez pas, le compresseur de l'appareil pourrait ne pas fonctionner.**

## SERVICE GARANTIE

SI VOTRE APPAREIL NE FONCTIONNE PAS CORRECTEMENT, VÉRIFIEZ SI VOUS POUVEZ VOUS-MÊME REMÉDIER À LA CAUSE DU DYSFONCTIONNEMENT DE L'APPAREIL.

Si vous ne pouvez pas résoudre le problème vous-même, contactez par téléphone ou par écrit le représentant en service assistance sur les réfrigérateurs le plus proche.

Lors de la prise de contact, il vous faudra indiquer le modèle du réfrigérateur **1** et le numéro **2**. Vous trouverez ces informations sur l'étiquette du produit qui figure sur la paroi du compartiment congélateur.

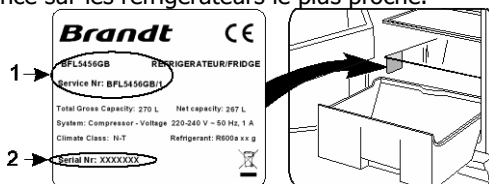

## INFORMATIONS RELATIVES À LA PROTECTION DE L'ENVIRONNEMENT



Ce symbole indique qu'une fois que vous n'avez plus besoin de l'appareil, vous ne pouvez le mettre au rebut avec les autres déchets municipaux ordinaires. Il doit être collecté et détruit séparément, à savoir dans des containers portant ce symbole au sein de zones de collecte de déchets de

taille importante. Vous pouvez demander des informations complètes sur les organismes auxquels vous devez confier votre appareil usagé auprès des autorités locales, au magasin où vous vous êtes procuré l'appareil ou auprès des représentants du fabricant.

- Vous ne pouvez pas détruire l'appareil en le brûlant !

Si vous avez décidé de jeter l'appareil, faites en sorte que celui-ci ne puisse pas être utilisé pour éviter tout risque d'incident. Débranchez la prise électrique et coupez le câble d'alimentation. Déchirez le joint. Cassez la serrure de la porte s'il y en a une.

**ATTENTION ! Ne démontez pas l'appareil vous-même. Confiez-le à un organisme de recyclage.**



## RELATIONS CONSOMMATEURS FRANCE

Pour en savoir plus sur nos produits ou nous contacter, vous pouvez:

- consulter notre site : [www.brandt.fr](http://www.brandt.fr)
- nous écrire à l'adresse postale suivante :  
Service Consommateurs BRANDT  
5 avenue des Béthunes  
CS69526 SAINT OUEN L'AUMONE  
95060 CERGY PONTOISE CEDEX

- nous appeler du lundi au vendredi de 8h30 à 18h00 au :

**0 892 02 88 01** Service 0,50 € / min  
+ prix appel

Service fourni par Brandt France, S.A.S. au capital social de 100.000.000 euros  
RCS Nanterre 801 250 531.

## 2- INTERVENTIONS FRANCE

Les éventuelles interventions sur votre appareil doivent être effectuées par un professionnel qualifié dépositaire de la marque. Lors de votre appel, afin de faciliter la prise en charge de votre demande, munissez-vous des références complètes de votre appareil (référence commerciale, référence service, numéro de série). Ces renseignements figurent sur la plaque signalétique.

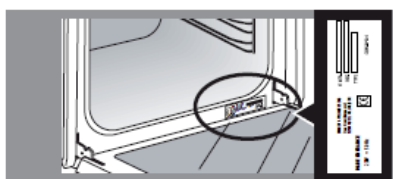

<b>A</b>	<b>B</b>	<b>G</b>
SERVICE : <b>C</b>	TYPE : <b>D</b>	
<b>E</b>	<b>F</b>	
Nr. <b>H</b>		<b>I</b>

B : Référence commerciale

C : Référence service

H : Numéro de série

Vous pouvez nous contacter du lundi au samedi de 8h00 à 20h00 au :

**09 69 39 25 25** Service gratuit  
+ prix appel

### **Pièces d'origine :**

Lors d'une intervention, demandez l'utilisation exclusive de pièces détachées certifiées d'origine.



## INFORMATIONS GÉNÉRALES

Les appareils BFL5636BW, BFL5636BX sont des réfrigérateurs conçus pour le stockage à court terme de produits réfrigérés.

Les appareils BFU662LNW, BFU662LNX sont des congélateurs armoires conçus pour la congélation et le stockage à long terme de produits alimentaires.

CET APPAREIL EST ÉCOLOGIQUE ET NE CONTIENT AUCUN MATÉRIAU NOCIF POUR LA COUCHE D'OZONE : le réfrigérant utilisé est le R600a, l'agent moussant utilisé pour l'isolation de l'appareil est le cyclopentane C5H10.

LE FABRICANT GARANTIT LA FIABILITÉ DU FONCTIONNEMENT DE L'APPAREIL DANS DES CONDITIONS OÙ L'HUMIDITÉ RELATIVE DE L'AIR EST INFÉRIEURE À 70 POUR CENT ET LA TEMPÉRATURE AMBIANTE EST DE :

+16 À +32 DEGRÉS CELSIUS (Classe climatique **N**) ;

+16 À +38 DEGRÉS CELSIUS (Classe climatique **ST**) ;

+16 À +43 DEGRÉS CELSIUS (Classe climatique **T**).

Marque	Brandt	
	BFL5636BW BFL5636BX	BFU662LNW BFU662LNX
Modèle		
Catégorie de produit	1 - Réfrigérateur	8 - Congélateur
Classe de rendement énergétique	A++	A+
Consommation énergétique annuelle	108	266
Capacité réfrigérateur utilisable, L	308	-
 Capacité congélateur utilisable, L	-	201
Système de dégivrage automatique : compartiment	Oui	-
Système de dégivrage automatique :	-	Oui
Temps de montée en température, h	-	18
Capacité de congélation, kg /24 h	-	15
Classe climatique 4	N - T	N - T
Niveau sonore, dB(A)	41	41
Dimensions (H x l x P), cm	163 x 60 x 65	163 x 60 x 62
Type de produit	Sur pied	

REMARQUE. Le fabricant se réserve le droit d'apporter des modifications aux paramètres et aux spécifications techniques.

## **1 Instructions for safety, disposal, installation and maintenance**

- Safety instructions and warnings
- Disposing of your appliance
- General installation conditions
- Electric connections
- Energy-saving measures
- Cleaning and maintenance

## **2 Introduction to your appliance**

- Installing your appliance
- Description of your appliance
- Controls and use of your appliance

## **3 Using your fridge**

- The temperature indicator in your fridge
- Adjusting your fridge
- Preparing food before putting it in the fridge
- Arranging food in your fridge
- Automatically defrosting your fridge

## **4 Using your freezer**

- Frozen / deep-frozen produce
- Preparing food before freezing
- Guide to freezing food
- Arranging food in your freezer
- Adjusting your freezer
- Quick freeze (depending on the model)
- Making ice cubes (depending on the model)
- Thawing food
- Defrosting your freezer

## **5 Routine maintenance of your appliance**

- Cleaning and maintaining your appliance
- Replacing the bulb

## **6 Troubleshooting**

- Operating problems
- Technical support

## **7 After-sales service**

*This installation and use guide of your fridge-freezer applies to several models. There may be minor differences between the details and fittings on your appliance and the description provided.*

Dear Customer,

You have just purchased a **BRANDT** product and we thank you for your trust.

We designed and manufactured this product with you, your lifestyle and your needs in mind, in order to best meet your expectations. We have put into it our expertise, our spirit of innovation and all the passion which has driven us for over 60 years.

We make every effort to ensure our products better meet your requirements, and our Customer Relations Department is at your disposal and will be happy to hear any questions or suggestions you may have.

You may also visit our website **www.brandt.com** where you will find our latest innovations, as well as useful and complementary information.

**BRANDT** is happy to assist you in your daily life and hopes you will fully enjoy your purchase.



**Important: Before switching on your appliance, please read this user guide carefully in order to familiarise yourself more quickly with its operation.**

## SAFETY INSTRUCTIONS

CAREFULLY READ THE INSTRUCTION MANUAL! If instructions are not followed, there is a risk of injury, damage of the appliance and loss of the right to free warranty service. We recommend to keep the Instruction manual the whole time you have the appliance. When you sell the appliance pass the Instruction manual to the new owner of the appliance.

### **WARNING!**

- Do not cover the ventilation holes at the top and on the sides of the appliance.
- Do not use any mechanical means or electrical devices to hasten the thawing process when cleaning the freezer compartment.
- Do not use electrical appliances inside the food storage compartments of the appliance, unless they are of the type recommended by the manufacturer.
- If the supply cord is damaged it must be replaced by the manufacturer, manufacturer service agent or a similarly qualified person, in order to avoid a hazard.
- Disposal of the appliance should be according to national rules.
- Do not damage the appliance refrigeration system. It contains the refrigerant gas R600a. If the refrigeration system is damaged:



- Do not use any open flame.
- Avoid sparks — do not turn on any electrical devices or lighting fixtures.
- Immediately ventilate the room.
- Do not allow children to play with the appliance or to plug it in or unplug from the electricity supply socket. Do not allow children to play with the packaging material from the appliance.
- This appliance can be used by children aged from 8 years and above and persons with reduced physical, sensory or mental capabilities or lack of experience and knowledge if they have been given supervision or instruction concerning use of the appliance in a safe way and understand the hazards involved.
- Cleaning and user maintenance shall not be made by children without supervision.
- The appliance should be used only for freezing and storing foodstuffs.

- This appliance is not designed for the storage of explosive substances such as aerosol cans with a flammable propellant.
- It is prohibited to store petrol and other flammable liquids near the appliance.
- IF THE APPLIANCE IS UNPLUGGED (FOR CLEANING, MOVING TO ANOTHER PLACE, ETC.), IT MAY BE REPEATEDLY SWITCHED ON AFTER **15 MIN.**
- Do not place any switched on electrical devices (such as microwave ovens, hair dryers, irons, electric kettles or other electrical devices) on top of the appliance because this may cause ignition of plastic parts.
- Do not place any dishes with liquids on top of the appliance and do not keep flowers in vases or other liquid-filled vessels on the appliance.
- Do not climb on or sit on the appliance, do not lean on or hang on the appliance doors and do not allow children to do this.
- It is forbidden to use a technically damaged appliance.

#### ⚠ CONNECTION TO THE MAINS

- The appliance must be plugged into an earthed electricity supply socket. The earthed electrical socket by which the appliance is connected to the mains should be in an accessible place.
- IF THE APPLIANCE IS PRODUCED WITH THE SPECIAL SUPPLY CORD IT CAN BE EXCHANGED ONLY BY THE SAME SPECIAL SUPPLY CORD PROVIDED BY THE MANUFACTURER.
- TO AVOID HAZARDS, DAMAGED POWER SUPPLY CORDS SHOULD BE REPLACED ONLY BY THE MANUFACTURER, A MAINTENANCE TECHNICIAN, OR A PERSON WITH AN EQUIVALENT QUALIFICATION.
- DO NOT USE extension cords or connectors (adapters) or couplers.
- The frequency and power of the electricity supply in your house must conform to the general data parameters of the appliance as it is shown in the product label.
  - When positioning the appliance be careful that the electrical cord is not squeezed in order to avoid its damage. Do not store heavy objects such as cooling devices, furniture or other domestic devices next the appliance in such a way that they could squeeze and damage the electrical cord. This can cause a short circuit and a fire.
- Make sure that the plug of the electrical cord is not squeezed by the back wall of the appliance or otherwise damaged. A damaged plug can be the cause of a fire!

 IF THE APPLIANCE IS OUT OF ORDER AND IT IS NOT POSSIBLE TO REPAIR IT BY MEANS OF GIVEN RECOMMENDATIONS, UNPLUG IT, OPEN THE DOORS AND CALL THE SERVICE EXPERT. ONLY A SERVICE REPRESENTATIVE CAN REMEDY ALL TECHNICAL OR CONSTRUCTION FAULTS.

# DESCRIPTION OF THE APPLIANCE, BASIC PARTS (fig. 1)

**A** – freezers BFU662LNW, BFU662LNX

**B** – refrigerators BFL5636BW, BFL5636BX

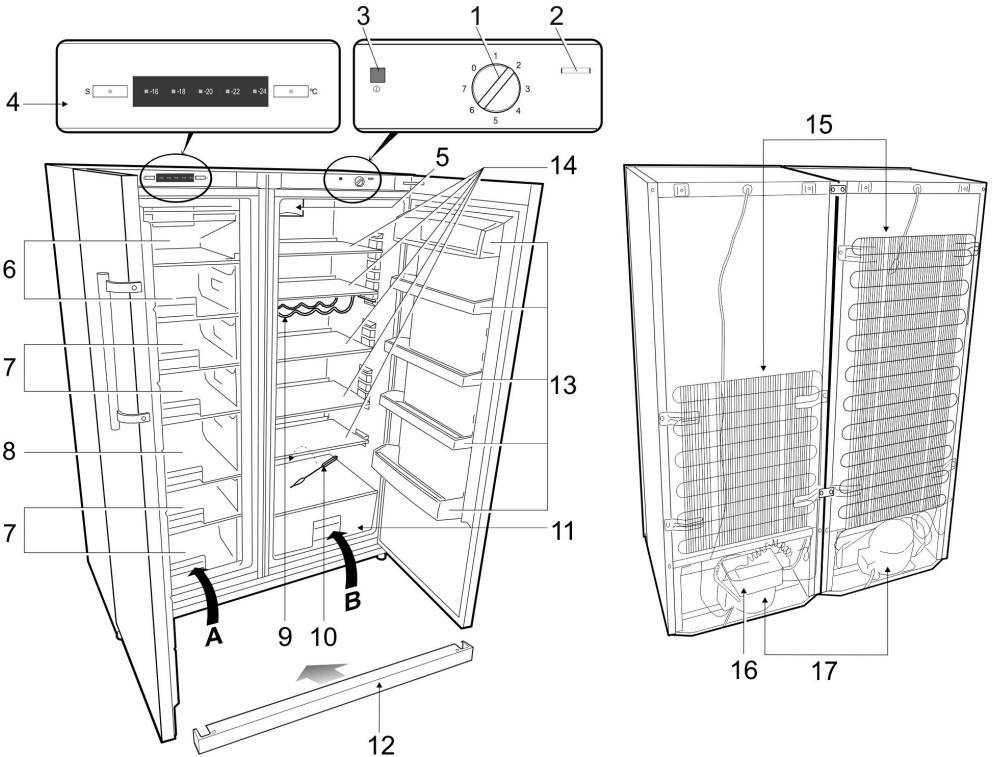

- |  |   |
|--|---|
| <b>1</b> Thermostat knob - temperature regulator | <b>9</b> Shelf for bottles                |
| <b>2</b> On / off switch for interior light      | <b>10</b> Thaw water channel cleaner      |
| <b>3</b> Electric supply indicator (green light) | <b>11</b> Fruit and vegetable box         |
| <b>4</b> Electronic control display              | <b>12</b> Bottom cover                    |
| <b>5</b> Fan *                                   | <b>13</b> Adjustable height door trays    |
| <b>6</b> Section "Speed Freezer" <b>***</b>      | <b>14</b> Adjustable height glass shelves |
| <b>7</b> Frozen products section (s)             | <b>15</b> Condenser                       |
| <b>8</b> Section "Maxi Box"                      | <b>16</b> Thaw water drip tray            |
|  | <b>17</b> Compressor                      |

\* Opening the door, the fan **5** switches off.



## POSITIONING

- Place the appliance in a dry, well ventilated room.

**WARNING!** The appliance should not be operated in an unheated room or porch. Place the appliance away from heat sources such as kitchen stove/oven, radiators, or direct sunlight.

**WARNING!** The appliance must not touch any pipes for heating, gas or water supply or any other electrical devices.

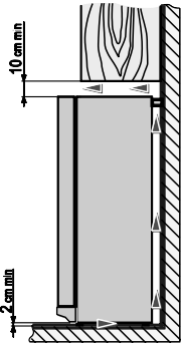

- ◀ Do not cover the ventilation holes at the top of the appliances – it must be a good air circulation around the appliance. There should be a gap of at least 10 cm between the top of the appliance body and any furniture that may be above it. If this requirement is not followed, the appliance consumes more electrical energy and its compressor may overheat.
- The appliance must stand on a level surface and must not touch the wall. If necessary, regulate the height of the appliance by adjusting the levelling feet: by turning them clockwise – the front of the appliance rises, by turning them counter clockwise – it comes down. If the appliance is tilted slightly backward – the doors will close by themselves.

• **Attention!** If the appliance is placed in a corner, a gap of at least 235 mm must be left between the appliance body and the wall so that the refrigerator or freezer door can be opened enough (see fig.). ▶

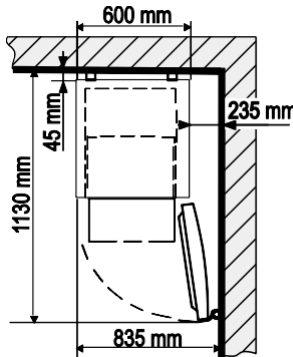

BFU662LNW, BFU662LNX

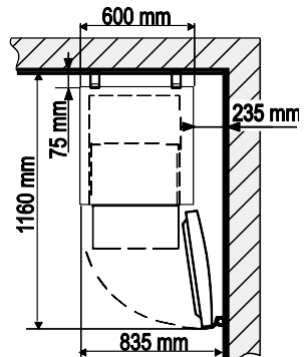

BFL5636BW, BFL5636BX

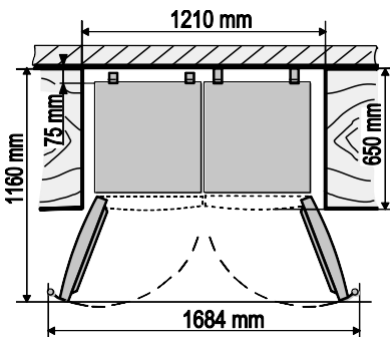

• ◀ **Attention!** If the appliance is placed in a niche, a gap of at least 1210 mm must be left between the walls, furniture or other appliances so that the refrigerator and freezer doors can be opened enough (see fig.).

## CONNECTING REFRIGERATOR AND FREEZER AND PREPARING THEM FOR OPERATION



**IMPORTANT! We RECOMMEND trusting the job of connecting refrigerator and freezer to a service agent. But please note that this job is not included in our warranty service. If you decide to connect these appliances and prepare them for operation yourself, we recommend getting someone to help you.**

You will need: a screwdriver PH2, a t-type socket wrench No.8 and a wrench No.10. Never lay the appliances horizontally when connecting them.

### Preparing the appliances for connecting.

1. If the appliance is brought in from the cold (temperature is not higher than +12 °C), **you should wait for two hours before connecting it to the mains.**
  2. The appliance should not be connected to the mains until all packing and transport materials are not removed.
  3. Unpack the appliances. Take them off the polystyrene bases. Remove all the packing tape.
  4. When placing the appliances into their designated place, slightly tilt them backwards: the wheels at the back will allow you to easily put them into the desired place.
- Never lift or push the refrigerator and freezer holding their handles as they may break.**
5. Remove the red tape: it is intended for transportation only.
  6. Appropriately dispose of the packaging.
  7. Take supports **1** out of the bag and insert them into slots **2** at the top of the back of the appliances (see pic.).
  8. Place the refrigerator and freezer about 1 metre off the wall they will be placed by. Place the appliances side by side, with the freezer on the left and the refrigerator on the right.
  9. The component parts necessary for connecting the two appliances are packed with the freezer:

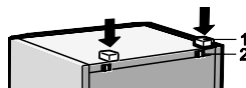

◀ front strip **1** (Qty: 1) - attached to the back wall of the freezer, behind its condenser;



◀ top strip-cover **2** with a sticky base (Qty: 1) (in the bag inside the freezer);

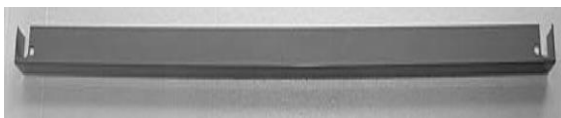

◀ bottom cover **3** (Qty: 1) - (the bag is attached to the freezer condenser);



◀ upper plate **4** (Qty: 1);



◀ bottom plate **5** (Qty: 1);



◀ back plates **6** (Qty: 2);

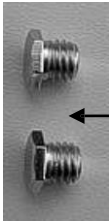

7

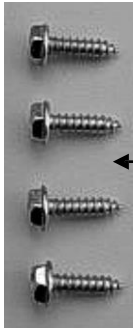

8

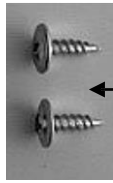

9

◀ bolts **7** (Qty: 2);  
self-tapping bolts **8** (Qty: 4);  
self-tapping bolts **9** (Qty: 2);  
(in the bag inside the freezer).



**IMPORTANT!** Before starting to work, adjust their height by turning the outer legs **10** and the inner legs **11** (pic. 2). When legs are turned clockwise, the front of the appliance is raised, when anti-clockwise, it is lowered. Make sure that both appliances are stable.

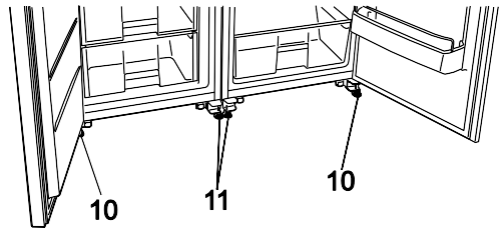

### Connecting the appliances

Start connecting the appliances at the back.

1. Separate one appliance from the other, leaving a gap of 7 mm in-between.
2. Unscrew the screws **12** at top of the backside of the appliances (pic. 3).
3. Screw back plate **6** at the back of the appliances (pic. 3). Screw the screws **12** back in.
4. Attach back plate **6** using self-tapping bolts **9** (from the bag) where the designated holes are located (pic. 3).
5. Carefully push the two appliances into their intended place. We recommend doing this with someone's help, slightly tilting the appliances backwards.

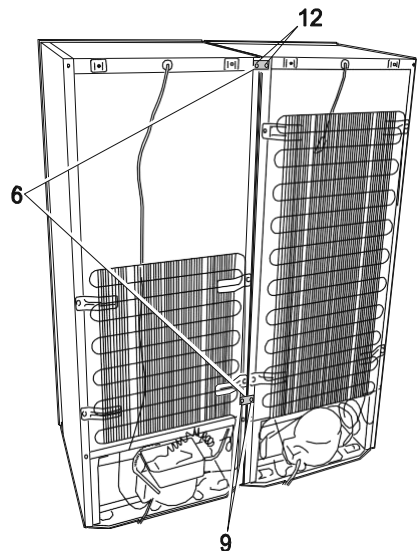

6. Once you have placed both appliances in the desired place, make sure again that (pic. 4):
- the upper planes **A** coincide;
  - there is a gap of 7 mm between appliances;
  - the front planes **B** coincide when doors of both appliances are open;
  - the front planes **C** of refrigerator and freezer door glass coincide.

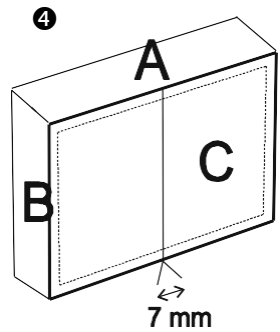

**Tip:** If you struggle to connect both appliances, try turning the inner legs **11** all the way in so that they do not touch the floor. If you are struggling to adjust them, use the tips in the "Door position adjustment" section below.

7. Remove the two decorative covers **17** (pic. 5). Pull these towards you where the hooks **18** are located. If you are struggling to remove them, bend the hooks using a screwdriver.

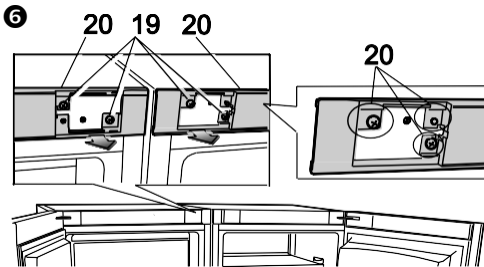
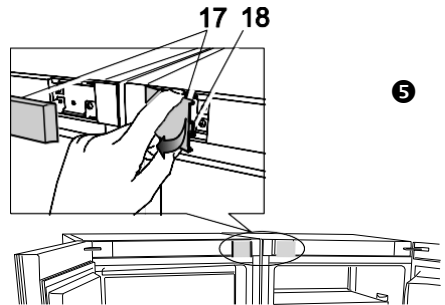

8. Unscrew four screws **19** and relax the clamps of the decorative panels **20** by pulling them towards you (pic. 6).

9. Take plate **4** and push it under the relaxed decorative panels so that its holes **21** coincide with holes **22** of the appliances (pic. 7).
10. Attach the plate using four bolts **8**. Reattach the decorative panels using the previously unscrewed screws **19** (pic. 7).

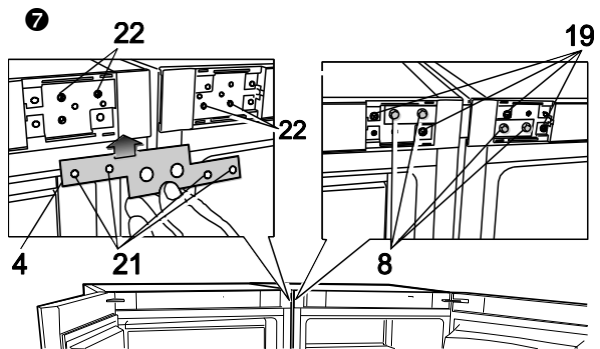

11. Unscrew bolts **23**, fixing bottom brackets **13** and **14** and take off the brackets (pic. 8). Fix the bottom plate **5** in places of brackets using the same bolts. Screw the bolts into the top brackets fixing holes.
12. Remove the protective film from the top strip **2** (pic. 9). Attach the top strip on both appliances. Start with sticking the bent part at the front, then continuing towards the back of the appliances.
13. Insert front strip **1** to the gap between fridge and freezer: slowly push it with narrow side into the gap between both appliances starting from the top (pic. 9).
14. Keeping the doors of both appliances open, place bottom cover **3** on bottom brackets **15** and **16**, fixing it with two bolts **7** (pic. 9). Insert the bolts into the threaded holes of brackets **15** and **16** and screw them in using a wrench No. 10, applying downward pressure with your finger.

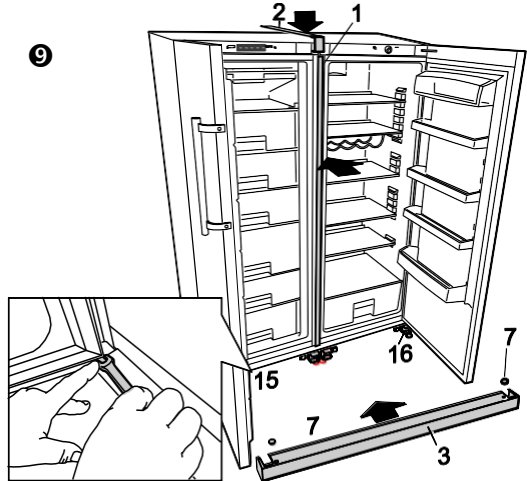
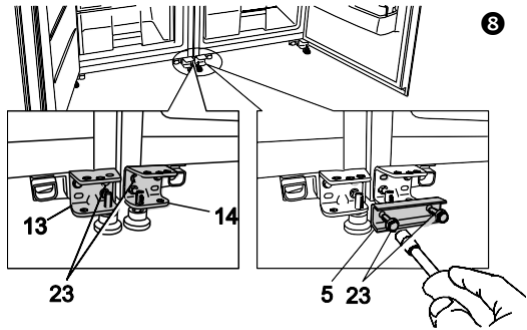

**Door position adjustment when planes A or C of the appliances are not level**

If the upper corner(s) of one (or both) appliance(s) is somewhat lower than the appliance body's plane **A** or the glass of the doors do not comprise a single plane **C**, adjust the bottom or top brackets:

1. Start by adjusting the bottom brackets:
  - Remove outer legs **10**;
  - Relax the bolts that fasten bottom brackets **15** and **16** and push the brackets: refrigerator bracket **15** – to the right, freezer bracket **16** – to the left.
  - If the upper inner corner of the door(s) is (are) higher, adjust the brackets in the reverse manner: refrigerator bracket **15** – to the left, freezer bracket **16** – to the right.
2. If you are unable to level the appliances by adjusting the bottom brackets, try adjusting the top brackets:
  - Remove cover **26**;
  - Relax bolts **25**;
  - Adjust the position of top brackets **24**.

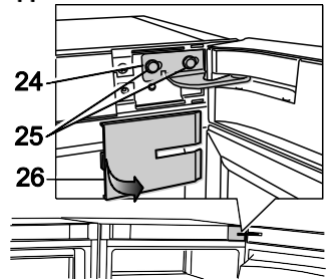
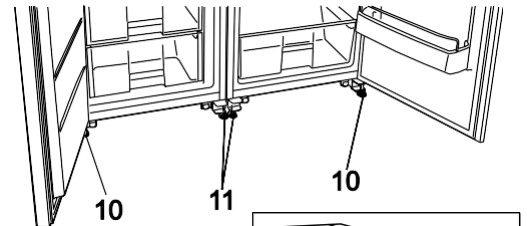

**Note.** The picture shows top bracket **24** of the refrigerator. The top bracket of the freezer is identical, but the bolts are at the bottom.

## TEMPERATURE REGULATION

### Refrigerators BFL5636BW, BFL5636BX

The temperature in the appliances is controlled using the thermostat knob **1 (fig. 1)** by turning it to one side or the other. The temperature indication in digits is shown beside the thermostat knob.

The temperature is regulated on the scale of seven digits.

**0** = Compressor is switched off. **WARNING! Electric current is not switched off.**

**1** = highest temperature (lowest cooling)

**7** = lowest temperature (highest cooling)

If food products in the refrigerator are too cold, set the thermostat knob to **1, 2** or **3**. If food products in the refrigerator are not being chilled sufficiently, set the thermostat knob to **4** or **5 - 7**. Please set the desired temperature in the appliance according to your own requirements!



THE TEMPERATURE IN THE REFRIGERATOR MAY VARY DEPENDING ON AMBIENT TEMPERATURE, THE AMOUNT OF FOODSTUFFS, THE TEMPERATURE OF THE FOODSTUFFS, AND HOW OFTEN THE APPLIANCE DOOR IS OPENED AND CLOSED.

Therefore we recommend:

- locate the appliance away from heat sources,
- do not put hot foodstuffs in the refrigerator – they must be cooled down to room temperature,
- appliance door must not be left open,
- the appliance door should not be open longer than it is necessary to take out or put in foodstuffs.

IF THE ROOM IS COOL, THE APPLIANCE COOLS LESS. THE TEMPERATURE IN THE APPLIANCE MAY THEREFORE RISE. Use the thermostat wheel to set a lower temperature.

## Freezers BFU662LNW, BFU662LNX

Temperature set in the freezer by the manufacturer is  $-18\text{ }^{\circ}\text{C}$

The appliance features and temperature are controlled with touch (sensory) buttons.

**When the desired function is on, the function symbol lit in a white colour and when it is turned off, the symbol becomes grey.**

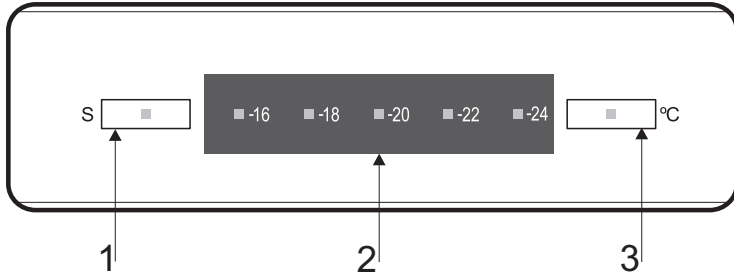

---

**1** Quick freezing

---

**2** Freezer set temperature display

---

**3** Temperature setting button  
Freezer ON / OFF button

---

**1 – Super-freeze function.** This function is activated by touching the “S” symbol.

The super-freeze function is recommended for freezing a large quantity of fresh food products. This function should be enabled 24 hours in advance. After 24 hours place the food products in the freezer compartment marked with the symbol.

The super-freeze function automatically turns off after 26 hours or when a temperature lower than  $-18\text{ }^{\circ}\text{C}$  is achieved.

**2 – Temperature setting in the Freezer.** You can set the temperature of the freezer compartment between  $-24\text{ }^{\circ}\text{C}$  and  $-16\text{ }^{\circ}\text{C}$ .

Touch the button **3** choosing from  $-24$  to  $-16\text{ }^{\circ}\text{C}$ .

-  $16\text{ }^{\circ}\text{C}$  = ECO function (keeps the food frozen for short period of time, with a reduced frequency of door opening)

**3 - Freezer ON / OFF.**

The freezer is turned on or off by touching the button **3** and keeping 3 s.

NOTE. After a loss of power the appliance turns off automatically preserving the last user-set temperature of the freezer.

## STORAGE OF FOODSTUFFS IN THE REFRIGERATOR

The refrigerator is intended for the short-term storage of fresh foodstuffs.

- Strictly observe the foodstuff validity time indicated by the manufacturer on the product packaging.
- If on one of the shelves you have placed a lot of liquid filled dishes, a moisture may condense and form drops, which may drip onto the shelf below. To avoid this, move some liquid filled objects to the other shelves.

## FREEZING OF FOODSTUFFS

In the freezer the **fast-freeze sections** is marked with the symbol 

When planning to freeze a large quantity of fresh food products, turn on the super-freeze function 24 hours in advance by touching the "S" symbol (see Fig. 2). Place one or two layers of the fresh food products ready for freezing into the fast freezing compartment. After one day reload the frozen products from the fast-freezing compartment (if you intend to re-freeze the products) into the storage compartment drawers. The super-freeze function will turn off automatically.

DO NOT EXCEED THE MAXIMUM QUANTITY OF FROZEN PRODUCTS 15 KG / 24 H

- Leave a gap of not less than 2,5 cm between the foodstuffs being frozen and the upper partition. ►
- Do not place unwrapped foodstuffs in the freezer sections.
- Fresh food for freezing should not touch already frozen foodstuffs.
- Do not freeze foodstuffs that are warmer than the room temperature.
- Do not freeze liquid foodstuffs in glass vessels or bottles. Do not freeze carbonated beverages.
- Strictly observe the frozen foodstuffs validity dates indicated by the manufacturer on their packaging.
- WE RECOMMEND THAT FROZEN FISH AND SAUSAGE SHOULD BE STORED IN THE FREEZER COMPARTMENT NOT LONGER THAN 6 MONTHS; CHEESE, POULTRY, PORK, LAMB – NOT MORE THAN 8 MONTHS; BEEF, FRUIT AND VEGETABLES – NOT LONGER THAN 12 MONTHS.

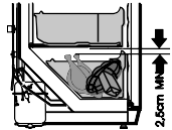

## DEFROSTING

### Refrigerators BFL5636BW, BFL5636BX

The refrigerator compartment defrosts automatically. Drops of ice that form on the back wall of the refrigeration compartment thaw during the time the compressor is not working and the thaw water runs down the thaw water runoff channel to the tray on top of the compressor, where it evaporates.

### Freezers BFU662LNW, BFU662LNX

Freezer compartment gets defrosted automatically: it operates a frost-free cooling system (No Frost). However, according to how often the freezer door were opened and closed, and to - how warm products were placed into the appliance, the frost can



accumulate on walls of freezer inner liner and drawers. It is normal. But the thicker is the layer of frost, the higher is a power consumption. In case if No Frost system had not managed to evaporate the excess moisture and the frost layer has formed on, you should defrost the appliance. To defrost the appliance, follow the steps in sequence:

- **WARNING!** Turn the appliance off and pull the plug out of the electrical socket.
- Remove foodstuffs from freezer compartment. The frozen foodstuffs will not warm up too much while you are thawing the freezer compartment if you cover them with a thick cloth and keep them in a cool place.
- Leave door of freezer compartment open. When the frost melts, clean and wipe dry the surfaces and fixtures of the freezer compartment.
- Close the freezer compartment door. Plug in and turn on the appliance.

## CLEANING AND CARE

REGULARLY CLEAN THE APPLIANCE.

**!** Remember that before defrosting and cleaning the back part of the appliance body you must disconnect the appliance from the electrical energy supply socket by pulling the plug out of the electricity outlet.

- Protect the appliance inner surfaces and plastic parts from fats, acids and sauces. In case of accidental spills – immediately clean with warm soapy water or dishwashing detergent. Wipe dry.
- Clean the appliance inner surfaces with warm soapy water. Dishwashing detergent may also be used. Wipe dry inner and outer surfaces.

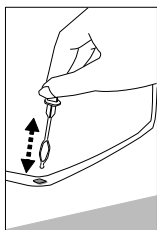

- Regularly clean the hermetic gaskets of the doors. Wipe dry.
- ◀ REGULARLY CLEAN THE THAW WATER CHANNEL SPACE IN THE REFRIGERATOR WITH A SPECIAL CLEANER FOR THAT PURPOSE (see fig.).
- At least once a year clean dust away from the back part of the appliance body and the compressor. A soft brush, electrostatic cloth or vacuum cleaner may be used for cleaning (see fig.). ▶



- DO NOT use detergents containing abrasive particles, acid, alcohol or benzene for cleaning the appliance inner and outer surfaces.
- DO NOT use for cleaning cloths or sponges that have coarse surfaces intended for scrubbing.

## PRACTICAL TIPS AND OBSERVATIONS

- Do not consume ice made in the freezer straight away.
- Store in an airtight container in the appliance any foodstuffs that have a strong odour (e.g. fresh fish, pâté de foie gras goose liver pâté, and cheese).
- Products will freeze more quickly if they are divided up and packed in small portions.
- IF THE APPLIANCE IS TO BE LEFT SWITCHED OFF FOR AN EXTENDED PERIOD, LEAVE ITS DOORS OPEN.



**Remarks on the appliance operating noise.** As the appliance operates and goes through the freezing cycle, various noises will be emitted. This is normal and is not a sign of any malfunction.

- As the refrigerant circulates around the refrigeration system, it causes sounds like murmuring, bubbling or rustling.
- Louder sounds like popping or clicking may be heard for a short time as the freezer compressor switches on.

## CHANGING THE OPENING DIRECTION OF THE DOORS

It is recommended that changing the opening direction of the doors should be done with a helper. You will need two spanners No. 8 and No. 10 and a head screwdriver. When changing the opening direction of the doors, YOU CAN NOT lay the refrigerator horizontally!

### Refrigerators BFL5636BW, BFL5636BX

Do the actions below in the order they are listed:

**WARNING! Turn off the appliance and pull the plug out of the electricity supply socket.**

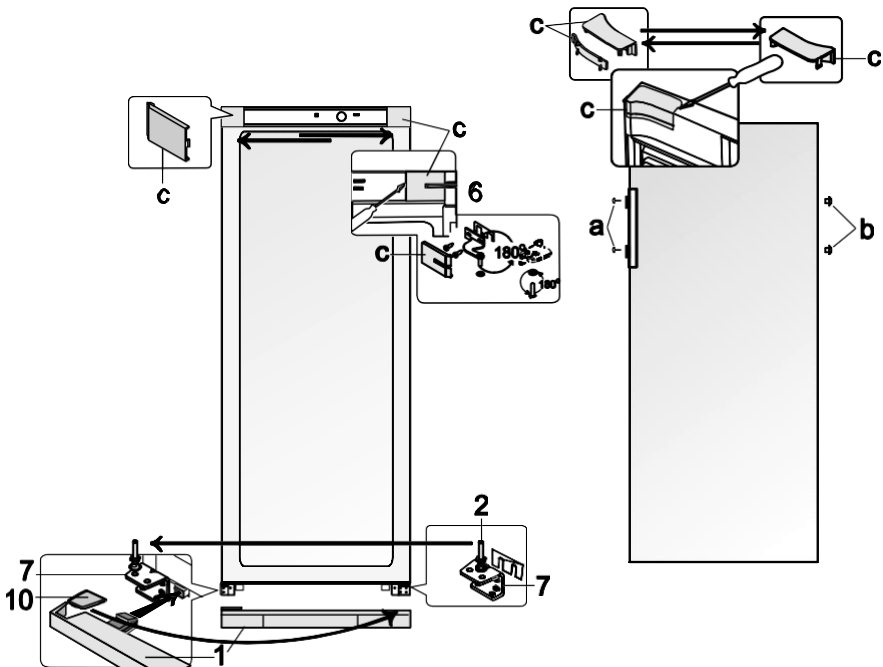

1. Remove the covers **c** from the body of the refrigerator and of the inner side of the door. Also remove the upper bracket **6** together with the nut and washers and the spacer under the bracket.
2. Remove the door of the refrigerator compartment.
3. Remove the bottom cover **1**.

4. Unscrew the axle **2** from the bottom bracket **7** and put it together with all washers on the other cabinet side by screwing to the bracket **7** on the opposite side symmetrically to former position.
5. Hang the door on the axle **2** of bracket **7**.
6. Turn bracket **4** around 180° together with the washers on the axle and the plastic spacer, transferring the washers to the axle on the other side of the bracket. Once the bracket is attached to the freezer compartment door, fix it in place on the other side of the refrigerator.
7. Turn the bracket **6** around 180° together with the washers on the axle and the plastic spacer. Remove the axle and the washers and reattach them on the other side of the bracket. Once the bracket **6** is attached to the refrigerator compartment door, fix it in place on the other side of the refrigerator in the uppermost apertures. Use the covers **c** to cover the bracket and the remaining space.
8. Remove the bolt covers **a** and the stoppers **b**. Remove the screws that hold the handle in place. Move the handle to the other side and screw them in place. Place the stoppers into the remaining apertures in the door, and put the screw caps in place.
9. Remove the cover **10** from the bottom cover **1** and insert it to the guides on the other side of the bottom cover (symmetrically to former position). Insert left and right legs of the bottom cover **1** (see pic.) and push it until cover fixing.

### Freezers BFU662LNW, BFU662LNX

Do the actions below in the order they are listed:

**WARNING! Turn off the appliance and pull the plug out of the electricity supply socket.**

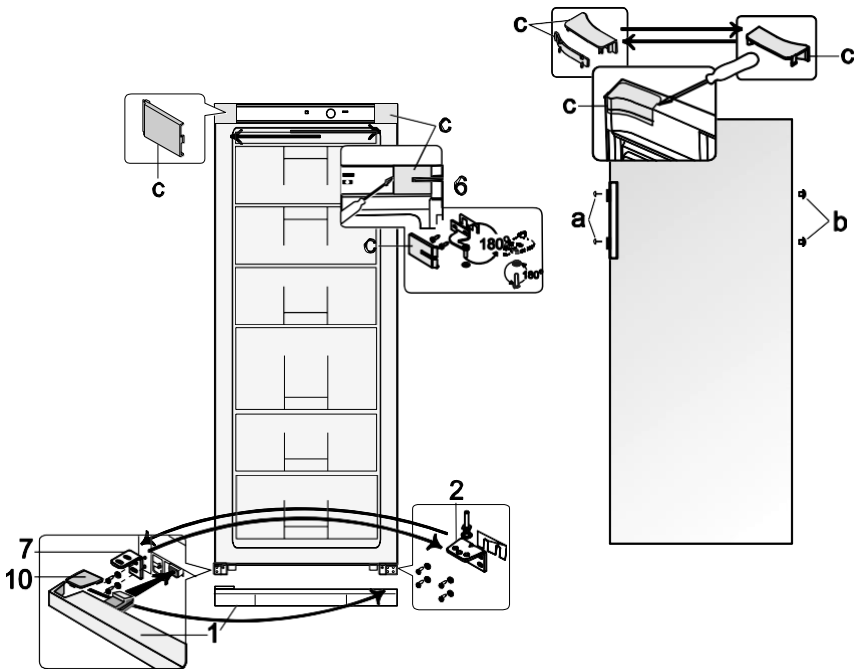

1. Remove the covers **c** from the body of the refrigerator and of the inner side of the door. Also remove the upper bracket **6** together with the nut and washers and the spacer under the bracket.
2. Remove the door of the freezer compartment.

3. Remove the bottom cover **1**.
4. Remove the bottom bracket **2** together with washers on the axle and the plastic spacer. Unscrew the axle together with washers from the bracket and screw them into the aperture on the opposite side of the bracket symmetrically to former position.
5. Remove the bottom bracket **7** and fix the bottom bracket **2** together with washers on the axle and the plastic spacer instead of it. Screw the bracket **7** in place of the bracket **2**.
6. Hang the freezer compartment door on the axle of bracket **7**.
7. Turn the bracket **6** around by 180° together with the washers on the axle and the plastic spacer. Unscrew the axle and the washers and screw them on the other side of the bracket. Once the bracket **6** is attached to the freezer compartment door, fix it in place on the other side of the freezer in the uppermost apertures.
8. Use the covers **c** to cover the bracket and the remaining space.
9. Remove the bolt covers **a** and the stoppers **b**. Remove the screws that hold the handles in place. Move the handles to the other side and screw them in place. Place the stoppers into the remaining apertures in the door, and put the screw caps in place.
10. Remove the cover **10** from the bottom cover **1** and insert it to the guides on the other side of the bottom cover (symmetrically to former position). Insert left and right legs of the bottom cover **1** (see pic.) and push it until cover fixing.

## **OPERATION PROBLEMS AND THEIR SOLUTIONS (TROUBLESHOOTING)**

### **What if ...**

- **The appliance is plugged in to the mains but it does not work and the electricity supply voltage indicator is not illuminated.** Check that your house electricity supply installations are in order. Check that the plug is correctly inserted into the electricity supply socket.
- **The noise has become louder.** Check that the appliance is standing stable on a level place. To make it level, regulate the front feet. Check if the appliance is not touching any furniture and that no part of the refrigeration system at the back part of the appliance body is touching the wall. Pull the appliance away from any furniture or walls. Check that the cause of increased noise isn't due to bottles, cans or dishes in the appliance that might be touching each other.
- **Water has appeared at the bottom of the refrigerator compartment.** Check whether a thaw water channel space isn't blocked. Clean the thaw water channel space with a cleaner intended for that purpose.
- **Water has appeared under the refrigerator.** The thaw water collection tray has slipped off the compressor. Place the tray on top of the compressor.
- **When the appliance door is opened, the rubber sealing gasket pulls out.** The gasket is smeared with sticky foodstuffs (fat, syrup). Clean the sealing gasket and the groove for it with warm water containing soap or dishwashing detergent and wipe dry. Put the rubber sealing gasket back into the place.
- **The alarm LED lights up red,** when the temperature of the freezer compartment rises above -13 °C. When the freezer compartment temperature is -18 °C, the alarm indicator is off and the symbol turns grey.
- **High temperature in appliance, the compressor operation pauses are short.** Ascertain whether the appliance door are shutting tightly, whether the door was not kept open longer than necessary when taking out or putting in foodstuffs or whether a large amount of warm food was placed in the appliance.

- **The top of the appliance has condensation on it.** The ambient relative air humidity is above 70 %. Ventilate the room where the appliance stands and if possible remove the cause of the humidity.

## TRANSPORT



THE MANUFACTURER WILL NOT BE RESPONSIBLE FOR ANY DAMAGE OF THE APPLIANCE THAT RESULTS FROM NON-COMPLIANCE WITH THE INSTRUCTIONS FOR TRANSPORTATION.

- The appliance should be transported in the vertical position.
- When being transported, the appliance should be protected from atmospheric conditions (rain, snow, dampness).
- The appliance should be firmly secured in place while being transported, to avoid slippage or any shocks in the transport vehicle.

**If the appliance was transported not vertically, it may be connected to the mains after 4 hours at least. If this is not done, the appliance compressor may fail.**

## WARRANTY SERVICE

IF YOUR APPLIANCE IS NOT WORKING PROPERLY, ASCERTAIN WHETHER YOU CAN REMEDY THE CAUSE OF THE FAULTY FUNCTIONING OF THE APPLIANCE YOURSELF. If you cannot solve the problem yourself, contact the nearest refrigerator service representative by telephone or in writing. When making contact necessarily indicate the refrigerator model **1** and number **2**. You will find this data on the product label, which is glued to the wall of the freezer compartment.

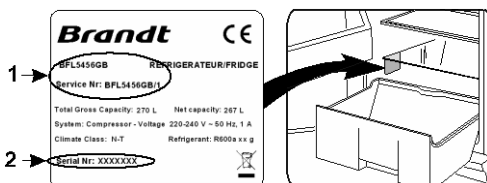

## ENVIRONMENTAL PROTECTION INFORMATION



This symbol indicates that once the appliance is no longer needed, it cannot be disposed together with other miscellaneous municipal waste. It should be collected and eliminated separately, i.e. in containers specially marked with this symbol in large-dimension rubbish collection areas. Full information on where to submit the old appliance safely can be obtained from local government authorities, the shop where you bought the appliance or the manufacturer's representatives.

- The appliance cannot be disposed of by burning!

If you decided to scrap the appliance, make it impossible to use in order to prevent possible misadventure. Pull out the electric plug from the electricity supply socket and then cut off the cord. Tear off the gasket. Break the door lock if any.

**WARNING! Do not dismantle the appliance yourself. Pass it on to recycling companies.**

## GENERAL INFORMATION

The appliances BFL5636BW, BFL5636BX is a refrigerators intended for a short-term storage of chilled products.

The appliances BFU662LNW, BFU662LNX are upright freezers intended for freezing and long-term storage of foodstuffs.

THE APPLIANCE IS ECOLOGICALLY CLEAN, CONTAINING NO MATERIALS HARMFUL TO THE OZONE LAYER: the refrigerant used is R600a, the foaming agent used for the appliance insulation is cyclopentane C<sub>5</sub>H<sub>10</sub>.

THE MANUFACTURER GUARANTEES RELIABLE OPERATION OF THE FREEZER WHEN THE RELATIVE AIR HUMIDITY NOT GREATER THAN 70 PER CENT AND THE AMBIENT TEMPERATURE IS:

+16 TO +32 DEGREES CELSIUS (Climate class **N**);

+16 TO +38 DEGREES CELSIUS (Climate class **ST**);

+16 TO +43 DEGREES CELSIUS (Climate class **T**).

Trade mark	Brandt	
	<b>BFL5636BW</b> <b>BFL5636BX</b>	<b>BFU662LNW</b> <b>BFU662LNX</b>
Model		
Product category	1 - Refrigerator	8- Upright freezer
Energy efficiency class	A++	A+
Annual energy consumption	108	266
Usable refrigerator capacity, L	308	
<b>****</b> Usable freezer capacity, L	-	201
Auto defrost system: refrigerator compartment	yes	-
Auto defrost system: freezer compartment	-	yes
Temperature rising time, h	-	18
Freezing capacity, kg / 24 h	-	15
Climate class <sup>4</sup>	N - T	N - T
Noise level, dB(A)	41	41
Dimensions (H x W x D), cm	163 x 60 x 65	163 x 60 x 62
Product type	Free-standing	

NOTE. The manufacturer reserves the right to make future changes to technical parameters and specifications.

## **1 Consignas de seguridad, eliminación, instalación y mantenimiento**

- Consignas de seguridad y advertencias
- Eliminación de su aparato
- Disposiciones generales de instalación
- Conexión eléctrica
- Ahorro de energía
- Disposiciones para la limpieza y el mantenimiento

## **2 Presentación de su aparato**

- Instalación de su aparato
- Descripción de su aparato
- Mandos y utilización de su aparato

## **3 Utilización de su frigorífico**

- Indicador de temperatura de su frigorífico
- Ajuste de su frigorífico
- Preparación de los alimentos a colocar en el frigorífico
- Almacenamiento de los alimentos en su frigorífico
- Desescarchado automático de su frigorífico

## **4 Utilización de su congelador**

- Productos congelados
- Preparación de los alimentos a congelar
- Guía de congelación de los alimentos
- Disposición de los alimentos en su congelador
- Ajuste de su congelador
- Congelación rápida (según modelo)
- Fábrica de hielos (según modelo)
- Descongelación de los alimentos
- Desescarchado de su congelador

## **5 Mantenimiento corriente de su aparato**

- Limpieza y mantenimiento de su aparato
- Reemplazo de la bombilla

## **6 Anomalías de funcionamiento**

- Problemas de funcionamiento
- Asistencia técnica

## **7 Servicio técnico**

***Esta guía de instalación y de utilización de su frigorífico-congelador es válida para varios modelos. Pueden existir ligeras diferencias de detalles y equipamientos entre su aparato y las descripciones presentadas.***

Estimado/a cliente/a:

Le agradecemos la confianza que ha depositado en nosotros al adquirir este frigorífico BRANDT.

Hemos diseñado y fabricado este producto para que responda lo mejor posible a sus necesidades y modo de vida y lo hemos hecho con la pasión, el saber hacer y el espíritu innovador que nos identifican desde hace más de 60 años.

Con el fin de responder lo mejor posible a sus necesidades y siguiendo con nuestra política de mejora continua de nuestros productos, nuestro servicio de atención al cliente atenderá todas sus preguntas y sugerencias.

También puede visitar nuestra página web [www.brandt.com](http://www.brandt.com) donde encontrará todos nuestros productos, así como información útil y complementaria.

En **BRANDT** nos complace acompañarle en su día a día y queremos que disfrute plenamente de su compra.



**Importante: antes de poner en marcha su electrodoméstico, lea atentamente esta guía de instalación y uso para familiarizarse más rápidamente con su funcionamiento.**



## Normas de seguridad

¡LEA ATENTAMENTE ESTE MANUAL! En caso de no seguir las instrucciones, existe riesgo de lesiones, deterioro de material y exclusión de la garantía. Conserve este manual de instrucciones mientras tenga el electrodoméstico para eventuales consultas. Transmita el manual a cualquier propietario ulterior del aparato.

### ! ¡ATENCIÓN!

- No cubra los agujeros de ventilación situados en la parte superior y en los laterales del aparato.
- No utilice ningún dispositivo mecánico ni eléctrico para acelerar el deshielo cuando limpie el congelador.
- No utilice aparatos eléctricos dentro del compartimento de almacenamiento de los productos a menos que estén recomendados por el fabricante.
- Para evitar cualquier peligro, si el cable de alimentación está dañado, debe ser reemplazado por el fabricante, un técnico del servicio de posventa o una persona cualificada.
- La eliminación del electrodoméstico debe realizarse siguiendo las normas nacionales aplicables.
- Evite deteriorar el sistema de refrigeración. Contiene gas refrigerante R600a. En caso de dañar el sistema de refrigeración:



- No lo exponga a ninguna llama.
  - Evite las chispas y no encienda ningún dispositivo eléctrico ni aparatos de iluminación.
  - Ventile inmediatamente la habitación.
- No deje que los niños jueguen con el aparato ni que lo enchufen o desenchufen de la red eléctrica. No permita que los niños jueguen con el embalaje del aparato.
  - Este aparato puede ser utilizado por niños a partir de 8 años y más y por personas con capacidades físicas, sensoriales o mentales reducidas o carentes de experiencia y conocimiento, si han recibido supervisión o instrucciones referentes al uso del aparato de una manera segura y entienden los peligros presentes.
  - La limpieza y el mantenimiento del usuario no deberán ser realizados por niños sin supervisión.
  - Este aparato se debe utilizar únicamente para congelar y conservar

productos alimenticios congelados.

- En este aparato no se deben guardar sustancias explosivas como aerosoles que contengan gases propulsores inflamables.
- Está prohibido almacenar gasolina u otros líquidos inflamables cerca del aparato.
- SI DESCONECTA EL APARATO (PARA LIMPIARLO, MOVERLO A OTRO LUGAR, ETC.), ENCIÉNDALO VARIAS VECES PASADOS **15 MIN.**
- No coloque ningún dispositivo eléctrico encendido (como microondas, secadores, planchas, teteras, etc.) sobre el aparato porque podría quemar las partes plásticas.
- No coloque platos con líquidos ni jarrones con flores llenos de agua u otro líquido sobre el aparato.
- No se suba sobre el aparato, ni se apoye o cuelgue de las puertas del aparato ni permita que lo hagan los niños.
- No utilice nunca un aparato técnicamente deteriorado.

### ❗ CONEXIÓN ELÉCTRICA

- Conecte el aparato a una toma de corriente debidamente puesta a tierra. La toma de puesta a tierra con la que se conecta el aparato a la red eléctrica debe estar siempre accesible.
- SI EL APARATO SE SUMINISTRA CON UN CABLE DE ALIMENTACIÓN ESPECIAL SOLO PODRÁ SER REEMPLAZADO POR EL MISMO TIPO DE CABLE FACILITADO POR EL FABRICANTE.
- PARA EVITAR CUALQUIER PELIGRO, LOS CABLES DE ALIMENTACIÓN DETERIORADOS DEBEN SER REEMPLAZADOS POR EL FABRICANTE, UN TÉCNICO DEL SERVICIO DE POSVENTA O UNA PERSONA CUALIFICADA.
- NO UTILICE alargaderas, adaptadores ni acopladores con este aparato.
- La frecuencia y la potencia de la alimentación eléctrica en su hogar debe ser compatible con la configuración general del aparato, indicada en la etiqueta del producto.
  - Cuando coloque el aparato, tenga cuidado de no aplastar el cable eléctrico para no deteriorarlo. No instale objetos pesados cerca del aparato como frigoríficos, muebles u otros electrodomésticos que podrían aplastar y deteriorar el cable eléctrico. Esto podría producir un cortocircuito y provocar un incendio.
- Compruebe que el enchufe del cable de alimentación no está

aplastado contra la pared trasera del aparato y que no está deteriorado. ¡Un enchufe dañado puede provocar un incendio!

 SI EL APARATO ESTÁ DETERIORADO Y NO PUEDE REPARARLO CON LAS RECOMENDACIONES DE ESTE MANUAL, DESENCHÚFELO, ABRA LAS PUERTAS Y LLAME AL SERVICIO TÉCNICO. SOLO EL PERSONAL AUTORIZADO DEL SERVICIO TÉCNICO PUEDE SOLUCIONAR TODAS LAS AVERÍAS TÉCNICAS O DEFECTOS DE FABRICACIÓN.

# DESCRIPCIÓN DEL APARATO. PIEZAS PRINCIPALES (fig. 1)

**A** – congeladores BFU662LNW, BFU662LNX

**B** – frigoríficos BFL5636BW, BFL5636BX

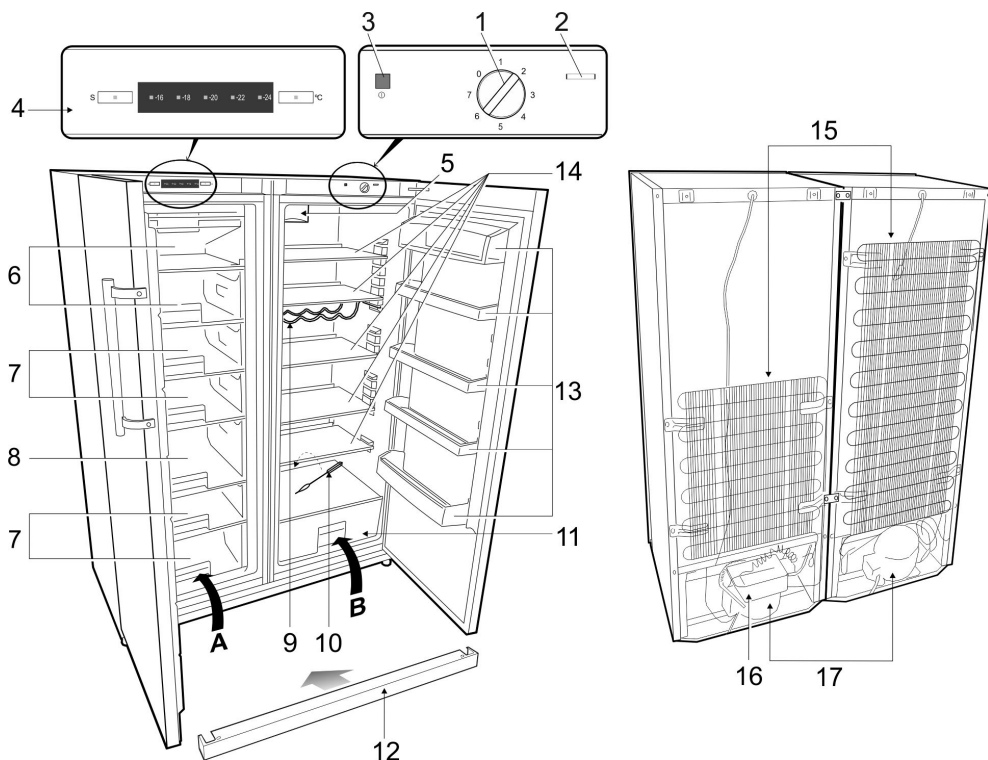

- |  |   |
|--|---|
| <b>1</b> Rueda de termostato: regulador de temperatura | <b>9</b> Botellero                          |
| <b>2</b> Interruptor de encendido/apagado de la        | <b>10</b> Limpiador del canal de agua de    |
| <b>3</b> Indicador de alimentación eléctrica (luz      | <b>11</b> Cajón de frutas y verduras        |
| <b>4</b> Panel de control electrónico                  | <b>12</b> Tapa inferior                     |
| <b>5</b> Ventilador*                                   | <b>13</b> Compartimentos de puerta          |
| <b>6</b> Sección "Congelación rápida" * ** **          | <b>14</b> Estantes de cristal ajustables en |
| <b>7</b> Sección productos congelados                  | <b>15</b> Condensador                       |
| <b>8</b> Sección "Maxi Box"                            | <b>16</b> Bandeja de escurrimiento del      |
|  | <b>17</b> Compresor                         |

\* Al abrirse la puerta el ventilador **5** se apaga.

## INSTALACIÓN

- Instale el aparato en un lugar bien ventilado y sin humedad.

**¡ATENCIÓN!** El aparato no se debe poner en funcionamiento en un cuarto o una galería sin calefacción. Coloque el aparato lejos de las fuentes de calor tales como estufas de cocina, hornos, radiadores o bajo la luz directa del sol.

**¡ATENCIÓN!** El aparato no debe tocar ninguna tubería de calefacción, de gas o de suministro de agua ni cualquier otro dispositivo eléctrico.

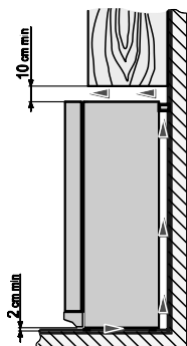

- ◀ No cubra los agujeros de ventilación situados en la parte superior del aparato; debe haber una buena circulación de aire alrededor del aparato. Debe haber una separación de al menos 10 cm entre la parte superior del cuerpo del aparato y cualquier mueble que pueda estar encima de este. Si no se sigue este requisito, el aparato consumirá más energía eléctrica y su compresor podría recalentarse.

- El aparato debe colocarse sobre una superficie nivelada y sin tocar las paredes. En caso necesario, regule la altura del aparato ajustando los pies de nivelación: al girarlos hacia la derecha, la parte frontal del aparato sube, y al girarlos hacia la izquierda, baja. Si se inclina el aparato ligeramente hacia atrás, las puertas se cierran solas.

- **¡Atención!** Si coloca el aparato en una esquina, deje al menos una separación de 235 mm entre el cuerpo del aparato y la pared para poder abrir suficientemente la puerta del frigorífico o del congelador (ver fig.). ▶

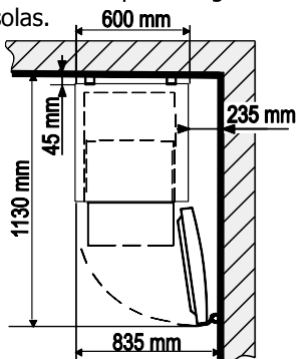

BFU662LNW, BFU662LNX

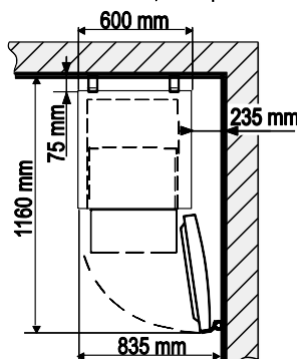

BFL5636BW, BFL5636BX

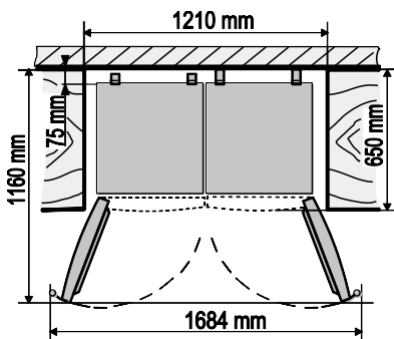

- ◀ **¡Atención!** Si coloca el aparato en una esquina, deje al menos una separación de 1210 mm entre el cuerpo del aparato y la pared para poder abrir suficientemente la puerta del frigorífico o del congelador (ver fig.).

# CONEXIÓN DEL FRIGORÍFICO Y DEL CONGELADOR Y PREPARACIÓN PARA EL FUNCIONAMIENTO



**¡IMPORTANTE! RECOMENDAMOS confiar el trabajo de conexión del frigorífico y del congelador a un técnico. Este trabajo no está incluido en nuestro servicio de garantía. Si decide conectar estos aparatos y prepararlos para su funcionamiento usted mismo, recomendamos que alguien le ayude.**

Necesitará: un destornillador PH2, una llave de tubo tipo T n.º 8 y una llave n.º 10. No disponga los aparatos horizontalmente cuando vaya a conectarlos.

## Preparar los aparatos para su conexión

1. Si el aparato se trae de un ambiente frío (temperatura no superior a +12 °C), **debe esperar dos horas antes de conectarlo.**
2. El aparato no debe conectarse hasta que todo el embalaje y los materiales de transporte hayan sido retirados.
3. Desembale los aparatos. Retírelos de las bases de poliestireno. Quite todas las cintas del embalaje.
4. Al colocar los aparatos en el lugar designado, inclínelos ligeramente hacia atrás: las ruedas de la parte posterior permitirán colocarlos fácilmente en el lugar deseado.

**No levante ni empuje el frigorífico y el congelador sujetándolos por las asas, ya que podrían romperse.**

5. Retire la cinta roja: está pensada solo para el transporte.
6. Deseche correctamente el embalaje.
7. Saque los soportes **1** fuera de la bolsa e introdúzcalos en las ranuras **2** en la parte superior de la parte trasera de los aparatos (ver fig.).
8. Coloque el frigorífico y el congelador a aproximadamente 1 metro de la pared donde se vayan a instalar. Coloque los aparatos uno al lado del otro: el congelador a la izquierda y el frigorífico a la derecha.
9. Las piezas necesarias para conectar los dos aparatos están embaladas con el congelador:

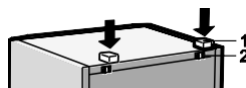

◀ cinta delantera **1** (Cdad.: 1) fijada en la pared trasera del congelador, detrás de su condensador;



◀ tapa de cinta superior **2** con una base adhesiva (Cdad.: 1) (en la bolsa dentro del congelador);

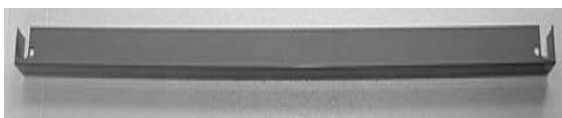

◀ tapa inferior **3** (Cdad.: 1) - (la bolsa está fijada al condensador del congelador);



◀ placa inferior **4** (Cdad.: 1);



◀ placa inferior **5** (Cdad.: 1);



◀ placas traseras **6**  
(Cdad.: 2);

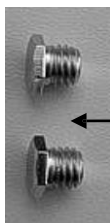

7

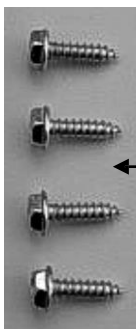

8

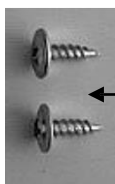

9

◀ pernos **7** (Cdad.: 2);  
◀ pernos autorroscantes **8**  
(Cdad.: 4);  
◀ pernos autorroscantes **9**  
(Cdad.: 2) (en la bolsa dentro  
del congelador).



**¡IMPORTANTE!** Antes de comenzar a trabajar, ajuste su altura girando las patas externas **10** y las patas internas **11** (fig. 2). Cuando las patas se giran a la derecha, la parte frontal del aparato se levanta; cuando se giran a la izquierda, se baja. Compruebe que ambos aparatos estén estables.

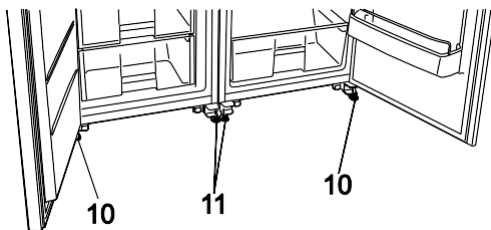

### Conexión de los aparatos

Empiece conectando los aparatos en la parte posterior.

1. Separe un aparato del otro dejando una distancia de 7 mm entre ellos.
2. Afloje los tornillos **12** en la parte superior de la parte trasera de los aparatos (fig. 3).
3. Atornille la placa trasera **6** en la parte trasera de los aparatos (fig. 3). Apriete los tornillos **12**.
4. Fije la placa trasera **6** con los pernos autorroscantes **9** (de la bolsa) donde se localizan los agujeros señalados (fig. 3).
5. Empuje cuidadosamente los dos aparatos hasta colocarlos en el lugar previsto. Recomendamos hacer esto con la ayuda de alguien, inclinando levemente los aparatos hacia atrás.

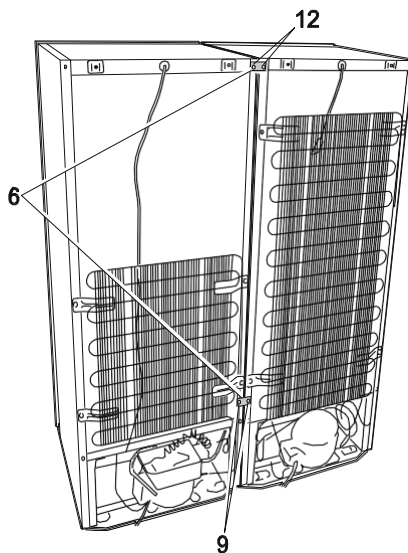

6. Una vez que haya colocado ambos aparatos en el lugar deseado, compruebe de nuevo que (fig. 4):
- los planos superiores **A** coincidan;
  - haya una separación de 7 mm entre los aparatos;
  - los planos frontales **B** coincidan cuando las puertas de ambos aparatos estén abiertas;
  - los planos frontales **C** del vidrio de la puerta del frigorífico y del congelador coincidan.

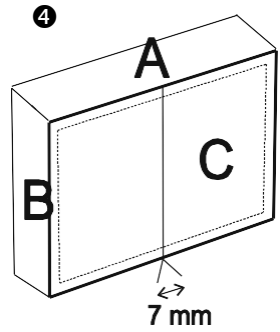

**Consejo:** si tiene problemas para conectar ambos aparatos, intente girar las patas interiores **11** hasta adentro de modo que no toquen el suelo. Si tiene problemas para ajustarlas, siga los consejos de la sección "Ajustar la posición de la puerta".

7. Retire las dos tapas decorativas **17** (fig. 5). Tire de estas hacia usted donde están los ganchos **18**. Si no puede retirarlas, doble los ganchos con un destornillador.

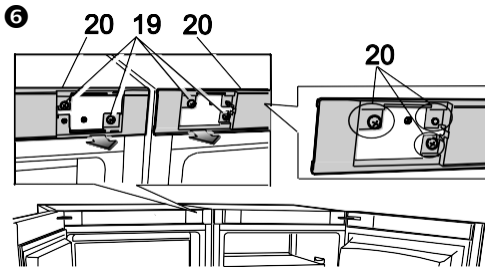
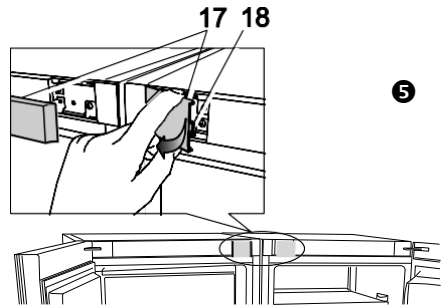

8. Desatornille los cuatro tornillos **19** y afloje las abrazaderas de los paneles decorativos **20** tirando de ellos hacia usted (fig. 6).

9. Coja la placa **4** y empújela debajo de los paneles decorativos aflojados de modo que sus agujeros **21** coincidan con los agujeros **22** de los aparatos (fig. 7).
10. Fije la placa utilizando cuatro pernos **8**. Vuelva a fijar los paneles decorativos utilizando los tornillos previamente desatornillados **19** (fig. 7).

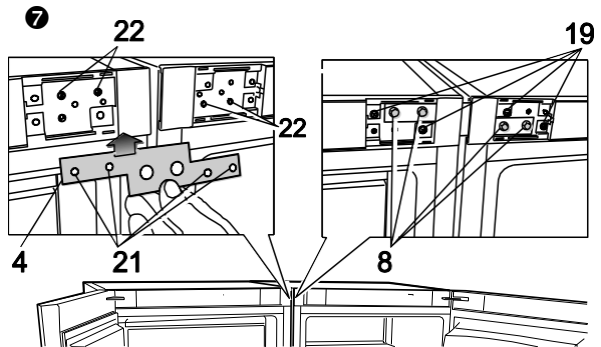



11. Desatornille los pernos **23**, los soportes inferiores de fijación **13** y **14** y saque los soportes (fig. 8). Fije la placa inferior **5** en su lugar utilizando los mismos pernos. Atornille los pernos en los agujeros de fijación de los soportes de la tapa.
12. Retire el film protector de la cinta superior **2** (fig. 9). Fije la cinta superior en ambos aparatos. Comience pegando la pieza doblada en la parte frontal y luego siga hacia la parte posterior de los aparatos.
13. Introduzca la cinta frontal **1** en la separación entre el frigorífico y el congelador: empújela lentamente con el lado estrecho en la separación entre ambos aparatos desde la tapa (fig. 9).
14. Manteniendo abiertas las puertas de ambos aparatos, coloque la tapa inferior **3** en los soportes inferiores **15** y **16**, fijándola con dos pernos **7** (fig. 9). Introduzca los pernos en los agujeros roscados de los soportes **15** y **16** y atornillelos utilizando una llave n.º 10, presionando hacia abajo con su dedo.

### Ajustar la posición de la puerta cuando los planos A o C de los aparatos no están nivelados

Si la(s) esquina(s) superior(es) de un (o ambos) aparato está(n) un poco más baja(s) que el plano del cuerpo del aparato **A** o el cristal de las puertas no abarca un solo plano **C**, ajuste la parte inferior o los soportes superiores:

1. Comience ajustando los soportes inferiores:

- Retire las patas externas **10**;
- Suelte los pernos que sujetan los soportes inferiores **15** y **16** y empuje los soportes: soporte del frigorífico **15** a la derecha, soporte del congelador **16** a la izquierda.
- Si la esquina interna superior de la(s) puerta(s) está(n) más alta(s), ajuste los soportes del revés: soporte del frigorífico **15** a la izquierda, soporte del congelador **16** a la derecha.

2. Si no puede nivelar los aparatos ajustando los soportes inferiores, intente ajustar los soportes superiores:

- Retire la tapa **26**; afloje los pernos **25**;
- Ajuste la posición de los soportes superiores **24**.

**Nota:** la imagen muestra el soporte superior **24** del frigorífico. El soporte superior del congelador es idéntico, pero los pernos están en la parte inferior.

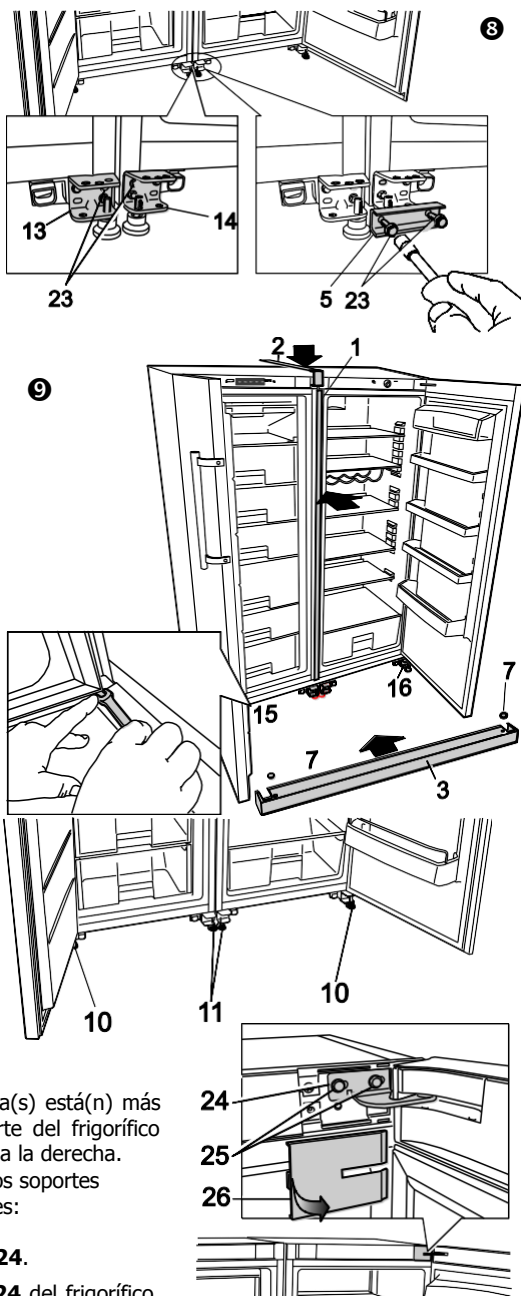

## AJUSTE DE LA TEMPERATURA

### Frigoríficos BFL5636BW, BFL5636BX

La temperatura en el aparato se controla utilizando la rueda del termostato **1 (fig. 1)**, girándola a un lado o al otro. La indicación de la temperatura en dígitos se muestra al lado de la rueda del termostato.

La temperatura se regula en una escala de siete dígitos.

**0** = Compresor apagado. **¡ATENCIÓN! La corriente eléctrica no está apagada.**

**1** = temperatura más alta (enfriamiento más bajo)

**7** = temperatura más baja (enfriamiento más alto)

Si los alimentos en el compartimento frigorífico están demasiado fríos, gire la rueda del termostato a **1, 2 o 3**. Si los alimentos en el compartimento frigorífico no se han enfriado lo suficiente, gire la rueda del termostato a **4, 5 o 7**. Fije la temperatura del aparato según sus propias necesidades.

 LA TEMPERATURA DEL FRIGORÍFICO PUEDE VARIAR DEPENDIENDO DE LA TEMPERATURA AMBIENTE, LA CANTIDAD DE ALIMENTOS CONTENIDOS, LA TEMPERATURA DE LOS ALIMENTOS, ASÍ COMO DE CUÁNTAS VECES SE ABRE Y SE CIERRA LA PUERTA DEL APARATO.

Por lo tanto recomendamos:

- colocar el aparato alejado de fuentes de calor,
- no introducir en el aparato alimentos más calientes que la temperatura ambiente,
- no dejar la puerta abierta,
- no abrir la puerta del aparato más tiempo del necesario para sacar o introducir alimentos.

SI LA HABITACIÓN ESTÁ FRESCA, EL APARATO ENFRÍA MENOS. POR LO TANTO, LA TEMPERATURA DEL APARATO

PUEDE SUBIR. Utilice la rueda del termostato para fijar una temperatura más baja.

## Congeladores BFU662LNW, BFU662LNX

La temperatura fijada en el congelador por el fabricante es -18 °C.

La temperatura en el aparato se controla utilizando los botones (táctiles). **Cuando se activa una función deseada, el símbolo correspondiente se enciende de color blanco; cuando se apaga, se vuelve gris.**

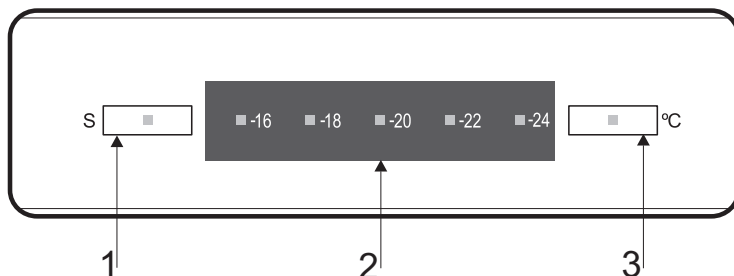

- 
- 1 Congelación rápida

---

  - 2 Panel de ajuste de la temperatura del congelador

---

  - 3 Botón de encendido/apagado de ajuste de la temperatura del congelador
- 

### 1 Función "Congelación rápida" Esta función se activa pulsando el símbolo "S".

La función de congelación rápida conviene para congelar una gran cantidad de alimentos frescos. Hay que activarla con 24 horas de antelación. Pasadas 24 horas, introduzca los alimentos en el compartimento congelador marcado  símbolo. La función de congelación rápida se apaga automáticamente al cabo de 26 horas o cuando se alcanza una temperatura inferior a -18 °C.

### 2 Ajustar la temperatura del congelador Se puede ajustar la temperatura del compartimento congelador entre -24 °C y -16 °C.

Pulse el botón **3** y elija de -24 a -16 °C.

- 16°C = Función ECO (mantiene los alimentos congelados durante un corto periodo de tiempo, en el caso de que la frecuencia de aperturas de puerta sea reducida)

### 3 Encender o apagar el congelador

El congelador se puede encender o apagar pulsando el botón **3** durante 3 segundos. **NOTA:** En caso de corte de electricidad, el aparato se apaga automáticamente y mantiene la última temperatura configurada del congelador por el usuario.

## ALMACENAR ALIMENTOS EN EL FRIGORÍFICO

El frigorífico está diseñado para el almacenamiento temporal de alimentos frescos.

- Observe estrictamente la fecha de caducidad del alimento indicada por el fabricante en su embalaje.
- Si en uno de los estantes ha colocado muchos platos llenos de líquidos, puede condensarse humedad y formar gotas, que podrían caer sobre el estante inferior. Para evitarlo, ponga algunos objetos llenos de líquidos en otras bandejas.

## CONGELAR ALIMENTOS

En el congelador, la **sección congelación rápida** está indicada con el símbolo 

Cuando vaya a congelar una gran cantidad de alimentos frescos, active la función de congelación rápida con 24 horas de antelación pulsando el símbolo "S" (ver fig. 2).

Ponga una capa o dos de alimentos frescos en el compartimento de congelación rápida del congelador. Al cabo de un día, pase los alimentos congelados del compartimento de congelación rápida a los cajones correspondientes de almacenamiento del congelador (si quiere mantenerlos congelados). La función de congelación rápida se desactiva automáticamente.

NO EXCEDA LA CANTIDAD MÁXIMA DE PRODUCTOS CONGELADOS (15 KG/24 H)

- Deje un espacio no inferior a 2,5 cm entre los alimentos que se están congelando y en la distribución superior. ►
- No coloque alimentos desembalados en los compartimentos del congelador.
- Los alimentos frescos que vaya a congelar no deben tocar alimentos ya congelados.
- No congele alimentos que estén más calientes que la temperatura ambiente.
- No congele alimentos líquidos en recipientes o botellas de cristal. No congele bebidas carbónicas.
- Observe estrictamente la fecha de caducidad de los alimentos congelados indicada por el fabricante en su embalaje.
- RECOMENDAMOS ALMACENAR LOS PESCADOS Y LAS SALCHICHAS CONGELADOS EN EL COMPARTIMENTO CONGELADOR DURANTE UN MÁXIMO DE 6 MESES; QUESOS, AVES DE CORRAL, CERDO Y CORDERO, UN MÁXIMO DE 8 MESES; CARNE DE VACA, FRUTAS Y VERDURAS, UN MÁXIMO DE 12 MESES.

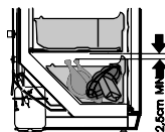

## DESHIELO

### **Frigoríficos BFL5636BW, BFL5636BX**

El compartimento frigorífico se deshiela automáticamente. Se acumulan gotas de hielo en la pared trasera del compartimento de refrigeración mientras el compresor no está funcionando; el agua de deshielo se escurre por el canal de bajada hasta la bandeja que está encima del compresor, donde se evapora.

### **Congeladores BFU662LNW, BFU662LNX**

El compartimento congelador se deshiela automáticamente: activa un sistema de refrigeración antihielo. No obstante, dependiendo de la frecuencia de apertura y cierre de la puerta y en la temperatura de los alimentos al introducirlos en el aparato, se puede acumular hielo en las paredes y en los cajones del congelador. Es normal. Cuanto mayor sea la capa de hielo, más energía consumirá el electrodoméstico. Si no se ha activado el sistema antihielo para evaporar el exceso de humedad y se ha formado una capa de hielo, debería descongelar el aparato. Para ello, siga como se indica a continuación:

- **¡ATENCIÓN!** Apague el aparato y retire el enchufe de la toma eléctrica.
- Retire los alimentos del compartimento congelador. Los alimentos congelados no se calentarán demasiado mientras se deshiela el compartimento congelador si los cubre con un paño grueso y los mantiene en un lugar fresco.
- Deje abierta la puerta del compartimento congelador. Cuando el hielo se derrita, limpie y seque las superficies y los accesorios del compartimento congelador.
- Cierre la puerta del compartimento congelador. Enchufe y encienda el aparato.

## LIMPIEZA Y MANTENIMIENTO

LIMPIE REGULARMENTE EL APARATO.

**!** Recuerde que antes de deshelar el aparato y limpiar la parte trasera del mismo, debe desconectarlo de la toma eléctrica de alimentación retirando el enchufe de la toma.

- Proteja las superficies internas del aparato y las piezas de plástico para que no se ensucien con grasas, ácidos ni salsas. En caso de derramamientos accidentales, limpie inmediatamente con agua jabonosa caliente o detergente lavavajillas y seque bien.
- Limpie las superficies internas del aparato con agua jabonosa caliente. También puede utilizar detergente lavavajillas. Seque bien las superficies internas y externas.

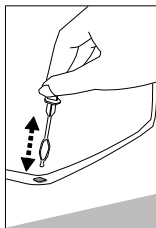

- Limpie regularmente las juntas herméticas de las puertas. Seque bien.
- ◀ LIMPIE REGULARMENTE EL ESPACIO DEL CANAL DE AGUA DE DESHIELO EN EL FRIGORÍFICO CON UN LIMPIADOR ESPECIAL PARA ESE PROPÓSITO (ver fig.).
- Limpie al menos una vez al año el polvo de la parte trasera del cuerpo del aparato y del compresor. Se puede utilizar un cepillo suave, un paño electrostático o una aspiradora para la limpieza (ver fig.). ▶



- NO utilice detergentes que contengan partículas abrasivas, ácido, alcohol o benceno para limpiar las superficies internas y externas del aparato.
- NO utilice paños de limpieza ni esponjas con superficies ásperas.

## CONSEJOS PRÁCTICOS Y OBSERVACIONES

- No consuma inmediatamente el hielo fabricado en el congelador.
- Almacene en un envase hermético en el aparato los alimentos que tengan un olor fuerte (p. ej.: pescado fresco, paté de hígado de ganso y queso).
- Los productos se congelan más rápido si se dividen y embalan en pequeñas porciones.
- SI VA A DEJAR APAGADO EL APARATO DURANTE UN LARGO PERÍODO, DEJE LAS PUERTAS ABIERTAS.



**Observaciones sobre el ruido de funcionamiento del aparato.** Durante el funcionamiento del aparato, cuando pase por el ciclo de congelación, se emitirán varios ruidos. Es normal y no evidencia ningún funcionamiento incorrecto.

- Mientras el refrigerante circula por el sistema de refrigeración produce sonidos como murmullos, burbujeos o crujidos.
- Pueden escucharse sonidos más fuertes como estallidos o chasquidos durante un breve periodo de tiempo mientras el compresor del congelador se enciende.

## CAMBIAR EL SENTIDO DE APERTURA DE LAS PUERTAS

Se recomienda que el cambio de la dirección de apertura de las puertas se realice con un ayudante. Necesitará dos llaves inglesas n.º 8 y n.º 10 y un destornillador.

Al cambiar la dirección de apertura de las puertas, **NO DEBE** poner el frigorífico en posición horizontal.

### Frigoríficos BFL5636BW, BFL5636BX

Realice las siguientes acciones en el orden que se mencionan:

**¡ATENCIÓN!** Apague el aparato y retire el enchufe de la toma eléctrica.

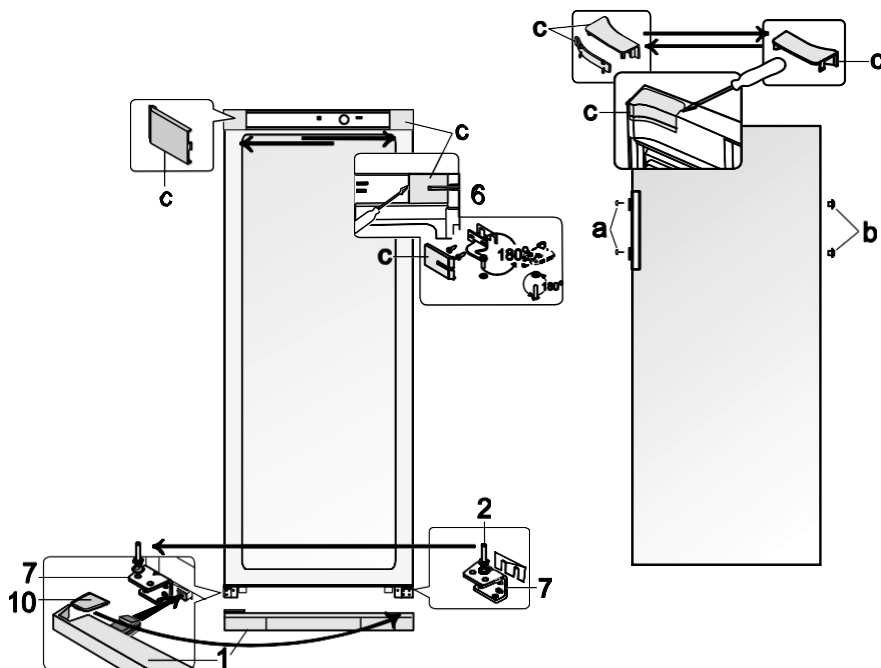

1. Retirar las tapas **c** del cuerpo del frigorífico y del lado interno de la puerta. Quite también el soporte superior **6** junto con la tuerca, las arandelas y el espaciador debajo del soporte.
2. Saque la puerta del compartimento frigorífico.
3. Retire la tapa inferior **1**.

4. Desatornille el eje **2** del soporte inferior **7** y colóquelo junto con todas las arandelas en el otro lado del mueble atornillándolo al soporte **7** en el lado opuesto simétricamente a la posición anterior.
5. Cuelgue la puerta en el eje **2** del soporte **7**.
6. Gire el soporte **4** unos 180° con las arandelas en el eje y el espaciador de plástico, transfiriendo las arandelas al eje en el otro lado del soporte. Cuando el soporte esté fijado a la puerta del compartimento congelador, fíjelo en su lugar en el otro lado del frigorífico.
7. Gire el soporte **6** unos 180° con las arandelas en el eje y el espaciador de plástico. Retire el eje y las arandelas y vuélvalos a fijar en el otro lado del soporte. Cuando el soporte **6** esté fijado en el compartimento de la puerta del frigorífico, fíjelo en su sitio en el otro lado del frigorífico en las aperturas más altas. Utilice las tapas **c** para cubrir el soporte y el espacio restante.
8. Retire las tapas de los pernos **a** y los tapones **b**. Suelte los tornillos de fijación del asa. Ponga el asa al otro lado y atornílela. Coloque los tapones en las aperturas que quedan en la puerta y ponga los tapones en su lugar.
9. Retire la tapa **10** de la tapa inferior **1** e introdúzcala en las guías en el otro lado de la tapa inferior (simétricamente a la posición anterior). Introduzca las patas izquierda y derecha de la tapa inferior **1** (ver fig.) y empújelas hasta la fijación de la tapa.

### Congeladores BFU662LNW, BFU662LNX

Realice las siguientes acciones en el orden que se mencionan:

**¡ATENCIÓN! Apague el aparato y retire el enchufe de la toma eléctrica.**

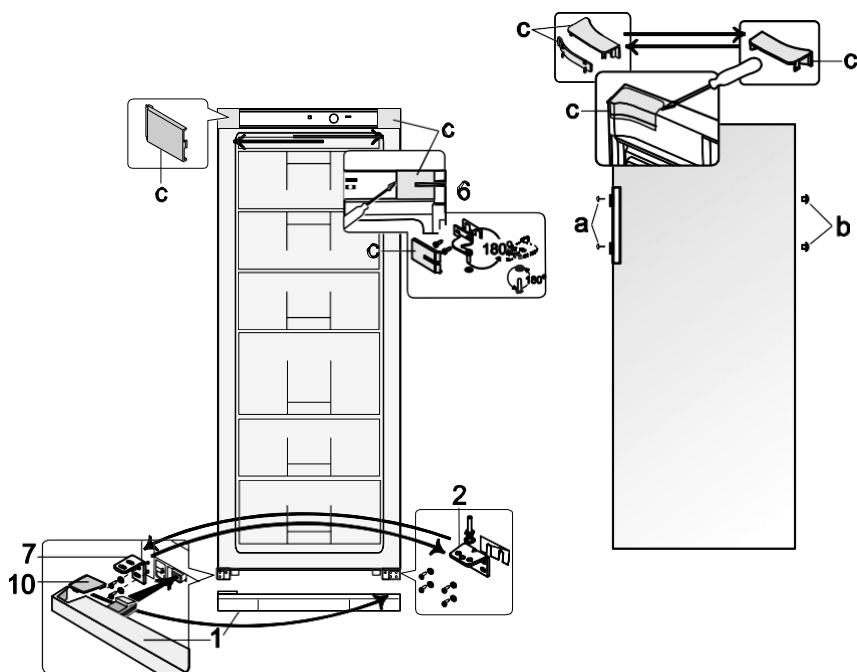

1. Retirar las tapas **c** del cuerpo del frigorífico y del lado interno de la puerta. Quite también el soporte superior **6** junto con la tuerca, las arandelas y el espaciador debajo del soporte.
2. Saque la puerta del compartimento congelador.



3. Retire la tapa inferior **1**.
4. Gire el soporte **2** con las arandelas en el eje y el espaciador de plástico. Desatornille el eje con las arandelas del soporte y atorníllelos en la apertura del lado opuesto del soporte simétricamente a la posición anterior.
5. Retire el soporte inferior **7** y fije el soporte inferior **2** junto con arandelas en el eje y el espaciador de plástico en su lugar. Atornille el soporte **7** en lugar del soporte **2**.
6. Cuelgue la puerta del compartimento congelador en el eje **2** del soporte **7**.
7. Gire el soporte **6** unos 180° con las arandelas en el eje y el espaciador de plástico. Suelte el eje y las arandelas y vuélvalos a fijar en el otro lado del soporte. Cuando el soporte **6** esté fijado en el compartimento de la puerta del congelador, fíjelo en su sitio en el otro lado del congelador en las aperturas más altas.
8. Utilice las tapas **c** para cubrir el soporte y el espacio restante.
9. Retire las tapas de los pernos **a** y los tapones **b**. Suelte los tornillos de fijación de las asas. Ponga las asas al otro lado y atorníllelas. Coloque los tapones en las aperturas que quedan en la puerta y ponga los tapones en su lugar.
10. Retire la tapa **10** de la tapa inferior **1** e introdúzcala en las guías en el otro lado de la tapa inferior (simétricamente a la posición anterior). Introduzca las patas izquierda y derecha de la tapa inferior **1** (ver fig.) y empújelas hasta la fijación de la tapa.

## **PROBLEMAS DE FUNCIONAMIENTO Y SOLUCIONES (RESOLUCIÓN DE AVERÍAS)**

### **Qué pasa si...**

- **El aparato está conectado a la fuente de alimentación, pero no funciona y el indicador de alimentación no se enciende.** Compruebe que la instalación eléctrica de su hogar esté en perfecto estado. Verifique que el enchufe esté correctamente introducido en la toma de alimentación de electricidad.
- **El ruido es cada vez más fuerte.** Verifique que el aparato esté colocado de manera estable en un lugar nivelado. Para nivelarlo, ajuste los pies delanteros. Compruebe que el aparato no toque ningún mueble y que ninguna parte del sistema de refrigeración en la parte trasera del cuerpo del aparato esté tocando la pared. Aleje el aparato de muebles o paredes. Verifique que el ruido creciente no se deba a las botellas, las latas o los platos contenidos en el aparato y que puedan estar golpeándose entre sí.
- **Ha aparecido agua en la parte inferior del compartimento frigorífico.** Compruebe que no se haya obstruido el espacio del canal de agua de deshielo. Limpie el espacio del canal de agua de deshielo con un limpiador previsto para ese propósito.
- **Ha aparecido agua debajo del frigorífico.** La bandeja de recolección del agua de deshielo se ha deslizado del compresor. Coloque la bandeja encima del compresor.
- **Cuando se abre la puerta del aparato, la junta de goma de sellado se sale.** La junta está manchada con alimentos pegajosos (grasa, sirope). Limpie la junta de sellado y el surco con agua caliente jabonosa o detergente lavavajillas y séquelos. Ponga la junta de goma de sellado nuevamente en su lugar.
- **El piloto de subida de temperatura se enciende de color rojo,** cuando la temperatura del compartimento congelador supera -13 °C. Cuando la temperatura del compartimento congelador alcanza -18 °C, el piloto se apaga y el símbolo pasa a gris.
- **Alta temperatura en el aparato. Pausas de funcionamiento del compresor cortas.** Compruebe si la puerta del aparato cierra bien, si la puerta no se ha dejado abierta más tiempo del necesario al sacar o introducir alimentos o si se ha colocado

una gran cantidad de alimentos calientes dentro del aparato.

- **Se ha acumulado condensación en la parte superior del aparato.** La humedad relativa ambiente del aire está por encima del 70 %. Ventile el cuarto donde se encuentra el aparato y elimine si es posible la causa de la humedad.

## TRANSPORTE



EL FABRICANTE NO SERÁ RESPONSABLE DE NINGÚN DAÑO DEL APARATO QUE RESULTE DEL INCUMPLIMIENTO DE LAS INSTRUCCIONES DE TRANSPORTE.

- El aparato debe ser transportado siempre en posición vertical.
- Durante el transporte, hay que proteger el aparato contra las condiciones atmosféricas (lluvia, nieve, humedad).
- Asegure bien el aparato cuando vaya a transportarlo para evitar que se deslice o se golpee en el vehículo de transporte.

**Si el aparato no se ha transportado verticalmente, habrá que esperar al menos 4 horas antes de conectarlo a la red eléctrica. De lo contrario, el compresor del aparato puede fallar.**

## GARANTÍA

SI SU APARATO NO FUNCIONA CORRECTAMENTE, COMPRUEBE SI PUEDE SOLUCIONAR EL PROBLEMA USTED MISMO.

Si no puede solucionar el problema, contacte con el representante técnico del frigorífico más cercano por teléfono

o por correo. No olvide indicarle el modelo del frigorífico **1** y su número **2**. Encontrará esta información en la etiqueta del producto, pegada en la pared del compartimento congelador.

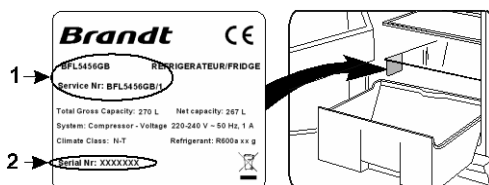

## INFORMACIÓN SOBRE PROTECCIÓN DEL MEDIO AMBIENTE



Este símbolo indica que este aparato no puede ser eliminado junto con otros residuos municipales diversos. Debe ser recogido y eliminado por separado, es decir, en los contenedores marcados especialmente con este símbolo en zonas de recuperación de residuos de grandes dimensiones. Puede solicitar información completa sobre el desecho de electrodomésticos a las autoridades gubernamentales locales, en la tienda donde compró el aparato o a los representantes del fabricante.

- No intente deshacerse del aparato quemándolo.

Si decide eliminar el aparato, inutilícelo para prevenir posibles desgracias. Saque el enchufe de la toma de alimentación de electricidad y corte el cable. Rasgue la junta. Rompa el cierre de la puerta (si lo hay).

**¡ATENCIÓN! No desguace el aparato usted mismo. Llévelo a una empresa de reciclaje.**

- **INTERVENCIONES**

Cualquier intervención eventual que pueda ser necesario realizar en su aparato deberá realizarlas un profesional cualificado depositario de la marca. Cuando contacte con el servicio técnico, mencione la referencia completa del aparato (modelo, tipo y número de serie). Estas informaciones figuran en la placa descriptiva.

> Puede ponerse en contacto con nosotros por correo electrónico:

[asistenciatecnica@groupebrandt.com](mailto:asistenciatecnica@groupebrandt.com)

> o bien llamando al teléfono:

[Tlf: 917 371 398](tel:917371398)

Brandt Espagne Home, S.L.  
Plaza Carlos Trias Bertrán 4, 28020-Madrid

## INFORMACIÓN GENERAL

Los modelos BFL5636BW y BFL5636BX son frigoríficos diseñados para el almacenamiento temporal de alimentos frescos.

Los modelos BFU662LNW y BFU662LNX son congeladores diseñados para la congelación y el almacenamiento de alimentos a largo plazo.

ESTE APARATO ES ECOLÓGICO Y NO CONTIENE MATERIALES QUE DESTRUYAN LA CAPA DE OZONO: el refrigerante utilizado es R600a y el agente de aislamiento es ciclopentano C<sub>5</sub>H<sub>10</sub>.

EL FABRICANTE GARANTIZA UN ÓPTIMO FUNCIONAMIENTO DEL CONGELADOR SIEMPRE QUE LA HUMEDAD RELATIVA DEL AIRE NO SUPERE EL 70 % Y LA TEMPERATURA AMBIENTE SEA DE:

+16 A +32 GRADOS CELSIUS (clase climática **N**);

+16 A +38 GRADOS CELSIUS (clase climática **ST**);

+16 A +43 GRADOS CELSIUS (clase climática **T**).

Marca comercial	<b>Brandt</b>	
Modelo	<b>BFL5636BW BFL5636BX</b>	<b>BFU662LNW BFU662LNX</b>
Categoría de producto	1 - Frigorífico	8- Congelador
Clase de eficiencia energética	A++	A+
Consumo energético anual	108	266
Capacidad utilizable del frigorífico, L	308	-
<b>****</b> Capacidad utilizable del congelador, L	-	201
Sistema de deshielo automático: compartimento frigorífico	sí	-
Sistema de deshielo automático:	-	sí
Tiempo de elevación de temperatura, h	-	18
Capacidad de congelación, kg/24 h	-	15
Clase climática 4	N - T	N - T
Nivel sonoro dB(A)	41	41
Dimensiones (alto x ancho x profundo) en cm	163 x 60 x 65	163 x 60 x 62
Tipo de producto	Independiente	

OBSERVACIÓN: el fabricante se reserva el derecho de aportar eventuales modificaciones a las especificaciones y a los datos técnicos del producto.

Caro(a) cliente,

Acabou de adquirir um produto **BRANDT** e agradecemos-lhe a confiança que nos depositou.

Concebemos e fabricámos este produto pensando em si, no seu modo de vida, nas suas necessidades, para que possa responder da melhor forma às suas expectativas. Usámos o nosso know-how, espírito de inovação e toda a paixão que nos motiva há mais de 60 anos.

Com uma preocupação permanente de satisfazer sempre as suas exigências da melhor forma possível, o nosso serviço para consumidores encontra-se à sua disposição para responder a quaisquer dúvidas ou sugestões.

Visite também o nosso site **[www.brandt.com](http://www.brandt.com)** onde poderá encontrar as nossas mais recentes inovações, bem como informações úteis e suplementares.

A **BRANDT** tem o prazer de o(a) acompanhar no seu quotidiano e deseja-lhe um desfrute total da sua compra.



**Importante: Antes de colocar o seu aparelho em funcionamento, deve ler atentamente este guia de instalação e utilização para se familiarizar mais rapidamente com o seu funcionamento**

## INSTRUÇÕES DE SEGURANÇA

LEIA O MANUAL DE INSTRUÇÕES CUIDADOSAMENTE! O não seguimento das instruções poderá levar ao risco de lesões, danos no aparelho e perda do direito a assistência gratuita ao abrigo da garantia. Recomendamos que guarde o manual de instruções durante o tempo que estiver na posse do aparelho. Quando vender o aparelho, poderá passar o manual de instruções ao novo proprietário.

### ! AVISO!

- Não cubra os orifícios da ventilação no topo e nos lados do aparelho.
- Não use meios mecânicos ou dispositivos elétricos para agilizar o processo de descongelação quando estiver a limpar o compartimento do congelador.
- Não use aparelhos elétricos dentro dos compartimentos de armazenamento de alimentos do aparelho, a não ser que estes tenham sido claramente recomendados pelo fabricante.
- Se o fio de ligação estiver danificado, tem de ser substituído pelo fabricante, agente de assistência técnica do fabricante ou por pessoas com qualificações semelhantes para evitar situações perigosas.
- A eliminação do aparelho deve ser feita de acordo com as normas nacionais.
- Não danifique o sistema de refrigeração do aparelho. Contém o gás de refrigeração R600a. Se o sistema de refrigeração estiver danificado:



- Não use uma chama aberta.
  - Evite faíscas - não ligue dispositivos elétricos ou de iluminação.
  - Ventile imediatamente a divisão.
- Não permita que crianças brinquem com o aparelho ou que o liguem ou desliguem da tomada. Não permita que crianças brinquem com o material da embalagem do aparelho.
  - Este aparelho pode ser utilizado por crianças acima dos 8 anos e pessoas com capacidades físicas, sensoriais ou mentais reduzidas, ou pessoas com falta de experiência e conhecimento se tiverem recebido instruções ou forem supervisionadas relativamente à utilização do aparelho de forma segura e compreenderem os perigos envolvidos.
  - A limpeza e a manutenção efetuadas pelo utilizador não devem ser realizadas por crianças sem supervisão.

- O aparelho apenas deve ser usado para congelar e armazenar alimentos.
- O aparelho não foi concebido para armazenar substâncias explosivas como latas de aerossol com propulsores inflamáveis.
- É proibido armazenar gasolina e outros líquidos inflamáveis perto do aparelho.
- SE O APARELHO ESTIVER FORA DA TOMADA (PARA LIMPEZA, PARA TRANSPORTE PARA OUTRO SÍTIO, ETC.), PODE SER REPETIDAMENTE LIGADO APÓS **15 MIN.**
- Não coloque aparelhos elétricos ligados (como micro-ondas, secadores de cabelo, ferros, chaleiras elétricas ou outros aparelhos elétricos) em cima do aparelho pois isto pode causar a ignição das peças de plástico.
- Não coloque pratos com líquidos em cima do aparelho e não ponha flores em vasos ou outros recipientes com líquido sobre o aparelho.
- No suba para cima do aparelho nem se sente sobre ele, não se incline sobre ele nem se pendure nas portas do aparelho nem permita que crianças o façam.
- É proibido usar um aparelho tecnicamente danificado.

### ⚠ LIGAÇÃO À REDE

- O aparelho tem de estar ligado a uma tomada com ligação à terra. A tomada com ligação à terra através da qual o aparelho é ligado à rede deve estar num local acessível.
- SE O APARELHO FOR PRODUZIDO COM O FIO ESPECIAL, PODE SER TROCADO APENAS PELO MESMO TIPO DE FIO DE ABASTECIMENTO ESPECIAL FORNECIDO PELO FABRICANTE.
- PARA EVITAR SITUAÇÕES PERIGOSAS, OS CABOS DE ABASTECIMENTO DANIFICADOS DEVEM SER SUBSTITUÍDOS APENAS PELO FABRICANTE, POR UM TÉCNICO DE MANUTENÇÃO, OU POR UMA PESSOA COM UMA QUALIFICAÇÃO EQUIVALENTE.
- NÃO use cabos de extensão ou conectores (adaptadores) ou acopladores.
- A frequência e a potência do abastecimento elétrico na sua casa deve estar em conformidade com os parâmetros gerais de dados do aparelho conforme apresentado no rótulo do produto.
  - Ao posicionar o aparelho, tenha cuidado para o fio elétrico não ser apertado, evitando assim quaisquer danos. Não guarde objetos pesados como dispositivos de arrefecimento, móveis ou outros

dispositivos domésticos ao lado do aparelho de forma a que possam apertar e danificar o fio elétrico. Isto pode causar um curto-circuito e um incêndio.

- Certifique-se de que a ficha não está a ser apertada pela parede traseira do aparelho e que não está danificada. Uma ficha danificada pode causar um incêndio!

 SE O APARELHO NÃO ESTIVER A FUNCIONAR BEM E NÃO FOR POSSÍVEL REPARÁ-LO COM AS RECOMENDAÇÕES DADAS, DESLIGUE-O DA FICHA, ABRA AS PORTAS E LIGUE PARA UM ESPECIALISTA EM ASSISTÊNCIA TÉCNICA. APENAS UM REPRESENTANTE DA ASSISTÊNCIA TÉCNICA PODE REMEDIAR TODAS AS AVARIAS TÉCNICAS OU DE CONSTRUÇÃO.



# DESCRIÇÃO DO APARELHO, PEÇAS BÁSICAS (fig. 1)

**A** – congeladores BFU662LNW, BFU662LNX

**B** – frigoríficos BFL5636BW, BFL5636BX

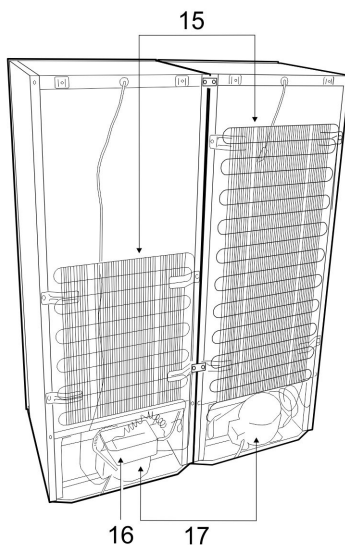
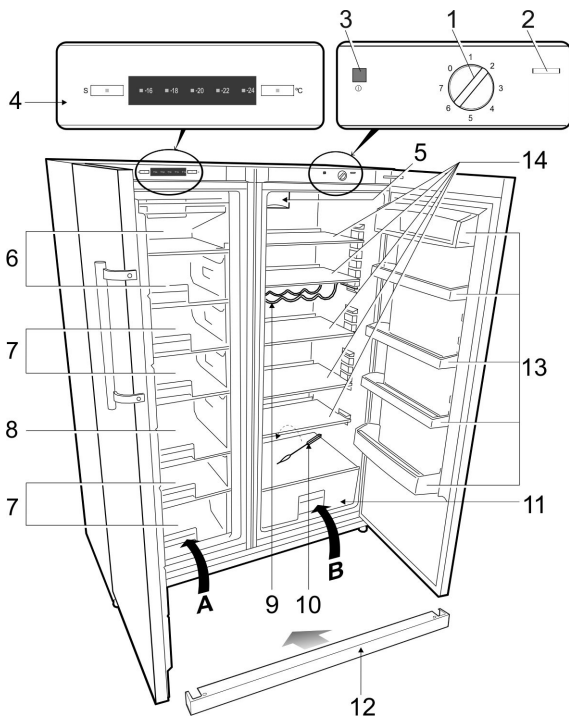

- |          |  |           |   |
|----------|--|-----------|---|
| <b>1</b> | Alavanca do termóstato - regulador de temperatura      | <b>9</b>  | Prateleira para garrafas                          |
| <b>2</b> | Interruptor para a luz interior                        | <b>10</b> | Purificador do canal de água de descongelamento   |
| <b>3</b> | Indicador do abastecimento de eletricidade (luz verde) | <b>11</b> | Caixa para fruta e vegetais                       |
| <b>4</b> | Ecrã de controlo eletrônico                            | <b>12</b> | Cobertura inferior                                |
| <b>5</b> | Ventilação *   | <b>13</b> | Bandejas para a porta de altura ajustável         |
| <b>6</b> | Secção de congelação rápida "Speed Freezer" ❄️ ❄️ ❄️   | <b>14</b> | Prateleiras de vidro de altura ajustável          |
| <b>7</b> | Secção/secções de produtos congelados                  | <b>15</b> | Condensador                                       |
| <b>8</b> | Secção "Maxi Box"                                      | <b>16</b> | Bandeja de gotejamento da água de descongelamento |

\* Abrindo a porta, a ventoinha **5** desliga-se.

## POSIÇÃO

- Coloque a unidade numa divisão seca e bem ventilada.

**AVISO!** O aparelho não deve ser operado numa divisão ou pátio sem aquecimento. Coloque o aparelho longe de fontes de calor como o fogão/forno, radiadores ou luz solar direta.

**AVISO!** O aparelho não pode estar em contacto com canos para aquecimento, gás ou água ou quaisquer outros dispositivos elétricos.

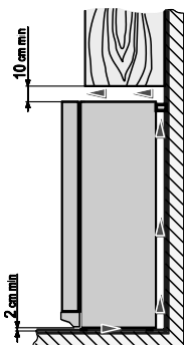

- ◀ Não cubra os orifícios de ventilação no topo dos aparelhos - tem de haver uma boa circulação de ar à volta do aparelho. Deve haver um espaço de pelo menos 10 cm entre o topo do corpo do aparelho e qualquer mobiliário que possa estar por cima do mesmo. Se esta exigência não for cumprida, o aparelho consumirá mais eletricidade e o compressor poderá entrar em sobreaquecimento.
- O aparelho tem de estar sobre uma superfície nivelada e não pode tocar na parede. Se necessário, regule a altura do aparelho ajustando os pés de nivelamento: girando-os no sentido horário, a parte da frente do aparelho sobe, mas girando-os no sentido anti-horário, vem para baixo. Se o aparelho for inclinado ligeiramente para trás, as portas fecham-se sozinhas.

- **Atenção!** Se o aparelho for colocado num canto, tem de ser deixado um espaço de pelo menos 235 mm entre o corpo do aparelho e a parede para que se possa abrir a porta do frigorífico ou do congelador (ver fig.) ▶

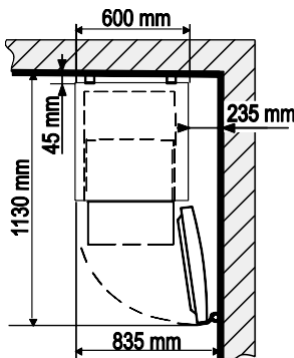

BFU662LNW, BFU662LNX

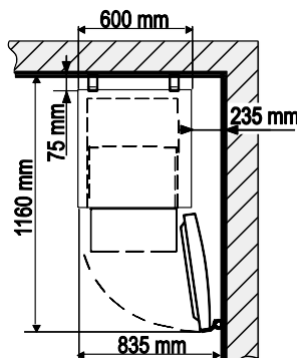

BFL5636BW, BFL5636BX

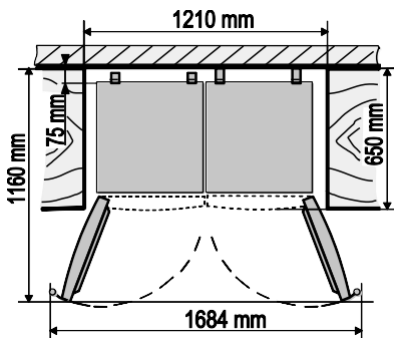

- ◀ **Atenção!** Se o aparelho for colocado num nicho, tem de ser deixado um espaço de pelo menos 1210 mm entre as paredes, móveis ou outros aparelhos para que se possa abrir a porta do frigorífico ou do congelador (ver fig.)

# LIGAÇÃO DO FRIGORÍFICO E DO CONGELADOR E PREPARAÇÃO PARA FUNCIONAMENTO



**IMPORTANTE! RECOMENDAMOS** confiar a tarefa de ligar o frigorífico e o congelador a um técnico. No entanto, note que esta tarefa não está incluída no nosso serviço de assistência ao abrigo da garantia. Se decidir fazer a ligação destes aparelhos e preparar o seu funcionamento sem a ajuda de um agente, recomendamos que peça ajuda a alguém.

Precisará de: aparafusadora PH2, chave de caixa de tipo "t" nº. 8 e chave nº. 10. Nunca coloque os aparelhos na horizontal quando estiver a ligá-los.

## Preparar a ligação dos aparelhos.

1. Se o aparelho tiver estado no frio (a temperatura não é superior a +12 °C), **deve esperar duas horas antes de o ligar à rede elétrica.**
2. O aparelho não deve ser ligado à rede antes de serem retirados todos os materiais de transporte e embalagem.
3. Desembale os aparelhos. Retire-os das bases de poliestireno. Retire toda a fita das embalagens
4. Ao colocar os aparelhos no local designado, incline-o ligeiramente para trás: as rodas na parte traseira permitem-lhe colocá-los facilmente no local desejado.

## Nunca levante nem empurre o frigorífico e o congelador segurando os manípulos pois podem partir-se.

5. Retire a fita vermelha: é utilizada apenas para transporte.
6. Deite fora as embalagens em conformidade.
7. Retire os apoios **1** da bolsa e insira-os nas ranhuras **2** no topo da parte traseira dos aparelhos (ver fig.).
8. Coloque o frigorífico e o congelador a cerca de 1 metro da parede onde serão colocados. Coloque os aparelhos lado a lado, com o congelador à esquerda e o frigorífico à direita.
9. Os componentes necessários para a ligação dos dois aparelhos vêm na embalagem do congelador:

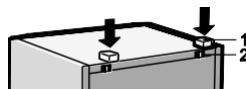

◀ Faixa frontal **1** (Quantidade: 1) - pegado à parede traseira do congelador, atrás do condensador;



◀ Cobertura da faixa superior **2** com uma base adesiva (Quantidade: 1) (no saco dentro do congelador);

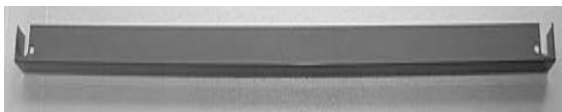

◀ Cobertura inferior **3** (Quantidade: 1) - (o saco está ligado ao condensador do congelador);



◀ Placa superior **4** (Quant: 1);



◀ Placa inferior **5** (Quant: 1);



◀ Placas traseiras **6**  
(Quantidade: 2);

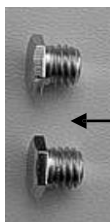

7

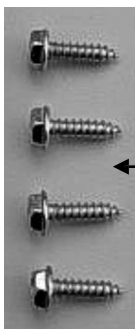

8

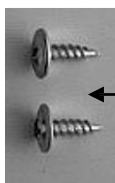

9

◀ Parafusos **7** (Quantidade: 2);  
Parafusos autorroscantes **8**  
(Quantidade: 4);  
Parafusos autorroscantes **9**  
(Quantidade: 2); (no saco dentro do congelador);



**IMPORTANTE!** Antes de começar a trabalhar, ajuste a altura girando as pernas exteriores **10** e as interiores **11** (fig. 2). Quando as pernas tiverem sido giradas no sentido horário, a parte da frente do aparelho é levantada, e quando tiverem sido giradas no sentido anti-horário, a parte da frente é rebaixada. Assegure que ambos os aparelhos estão estáveis.

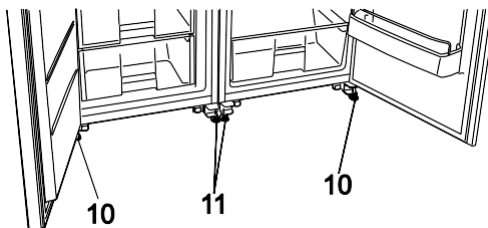

## Ligar os aparelhos

Comece a ligar os aparelhos na parte traseira.

1. Separe um aparelho do outro, deixando um espaço de 7 mm entre eles.
2. Desaperte os parafusos **12** no topo da parte traseira dos aparelhos (fig. 3).
3. Aparafuse a placa traseira **6** na parte traseira dos aparelhos (fig. 3). Aperte os parafusos **12** novamente.
4. Anexe a placa traseira **6** usando os parafusos autorroscantes **9** (que estão na embalagem) onde estão localizados os orifícios designados (fig. 3).
5. Empurre cuidadosamente os dois aparelhos para o local pretendido. Recomendamos que efetue este procedimento com a ajuda de outra pessoa, inclinando ligeiramente os aparelhos para trás.

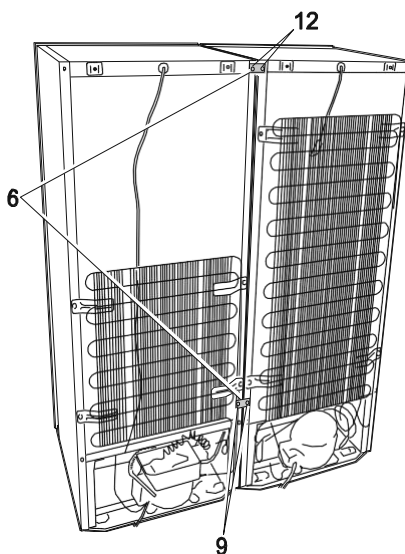

6. Depois de ter colocado ambos os aparelhos no local desejado, certifique-se novamente (fig. 4) de que:

- Os planos superiores **A** coincidem;
- Há um espaço de 7 mm entre os aparelhos;
- Os planos frontais **B** coincidem quando as portas de ambos os aparelhos estão abertas;
- Os planos frontais **C** da porta de vidro do frigorífico e do congelador coincidem.

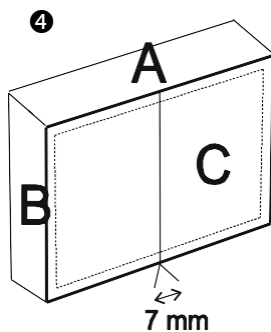

**Sugestão:** Se tiver dificuldade em ligar ambos os aparelhos, tente girar as pernas interiores **11** até ao fim para que não toquem no chão. Se tiver dificuldade em ajustá-las, use as sugestões da secção "Ajuste do posicionamento da porta", abaixo.

7. Retire as duas coberturas decorativas **17** (imagem 5). Puxe-as na sua direcção onde estão situados **18** os ganchos. Se tiver dificuldade em retirá-los, dobre os

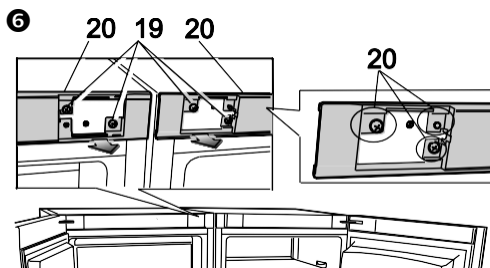
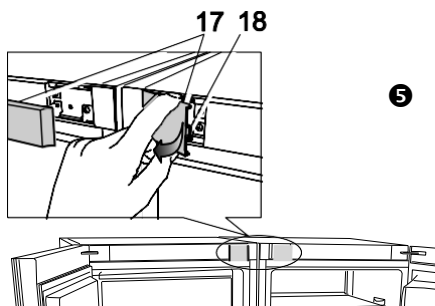

8. Desaperte quatro parafusos **19** e solte os grampos dos painéis decorativos **20** puxando-os na sua direcção (fig. 6).

9. Agarre na placa **4** e empurre-a por baixo dos painéis decorativos soltos para que os seus orifícios **21** coincidam com os orifícios **22** dos aparelhos (fig. 7).

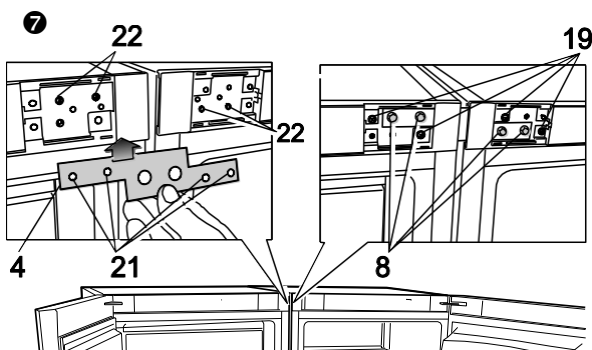

10. Anexe a placa usando quatro parafusos **8**. Volte a anexar os painéis decorativos usando os parafusos anteriormente desapertados **19** (fig. 7).

11. Desaperte os parafusos **23**, fixando os suportes inferiores **13** e **14** e retire os suportes **5** no lugar dos suportes usando os mesmos parafusos. Aperte os parafusos nos orifícios de fixação dos suportes superiores.
12. Retire a película protetora da faixa superior **2** (fig. 9). Anexe a faixa superior em ambos os aparelhos. Comece por colocar a parte dobrada na parte da frente, continuando depois para a parte traseira dos aparelhos.
13. Introduza a faixa frontal **1** no espaço entre o frigorífico e o congelador: empurre-a lentamente com o lado estreito no espaço entre ambos os aparelhos a começar de cima (fig. 9).
14. Mantendo as portas de ambos os aparelhos abertas, coloque a cobertura inferior **3** nos suportes inferiores **15** e **16**, fixando-a com os parafusos **7** (fig. 9). Introduza os parafusos nos orifícios roscados dos suportes **15** e **16** e aparafuse-os usando uma chave nº. 10, aplicando pressão para baixo com o dedo.

### Ajuste da posição da porta quando os planos A ou C dos aparelhos não estão nivelados

Se o(s) canto(s) superior(es) de um aparelho (ou de ambos) estiverem mais baixos que o plano **A** do corpo do aparelho ou se o vidro das portas não tiver um plano **C** único, ajuste os suportes inferiores ou superiores:

1. Comece por ajustar os suportes inferiores:

- Retire as portas exteriores **10**;
- Solte os parafusos que apertam os suportes inferiores **15** e **16** e empurre os suportes: o suporte do frigorífico **15** – para a direita, o suporte do congelador **16** – para a esquerda.
- Se o canto interior superior da(s) porta(s) estiver (estiverem) mais alto(s), ajuste os suportes de forma inversa: o suporte do frigorífico **15** – para a esquerda, o suporte do congelador **16** – para a direita.

2. Se não conseguir nivelar os aparelhos ajustando os suportes inferiores, tente ajustar os suportes superiores:

- Retire a cobertura **26**; Solte os parafusos **25**;
- Ajuste a posição dos suportes superiores **24**.

**Nota.** A figura mostra o suporte superior **24** do frigorífico. O suporte superior do congelador é idêntico, mas os parafusos estão na parte inferior.

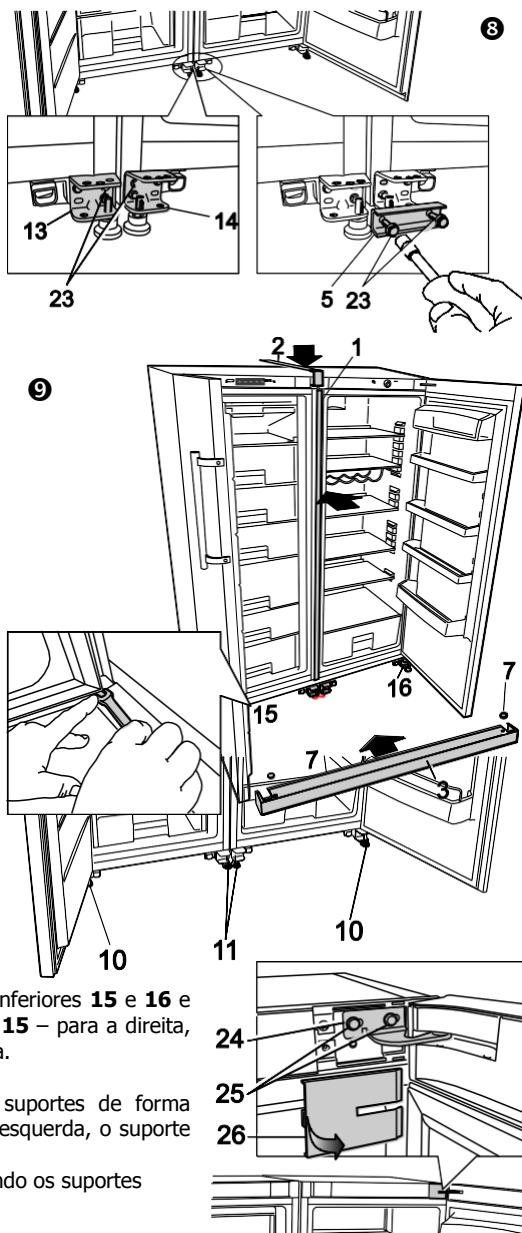

## REGULAÇÃO DA TEMPERATURA

### Frigoríficos BFL5636BW, BFL5636BX

A temperatura do aparelho é controlada usando o manípulo do termóstato **1 (fig. 1)** girando-o para um lado ou para o outro. A indicação da temperatura em dígitos é apresentada ao lado do manípulo do termóstato.

A temperatura é regulada numa escala de sete dígitos.

**0** = O compressor está desligado. **AVISO! A corrente elétrica não está desligada.**

**1** = Temperatura mais alta (arrefecimento mais baixo)

**7** = Temperatura mais baixa (arrefecimento mais alto)

Se os alimentos dentro do frigorífico estiverem demasiado frios, configure o manípulo do termóstato para **1, 2** ou **3**. Se os alimentos dentro do frigorífico não estiverem suficientemente frios, configure o manípulo do termóstato para **4** ou **5 - 7**. Configure a temperatura desejada no aparelho de acordo com os seus próprios requisitos!

 A TEMPERATURA DO FRIGORÍFICO PODE VARIAR CONSOANTE A TEMPERATURA AMBIENTE, A QUANTIDADE DE ALIMENTOS, A TEMPERATURA DOS ALIMENTOS E DA FREQUÊNCIA COM QUE A PORTA DO APARELHO É ABERTA E FECHADA.

Por conseguinte, recomendamos:

- Localizar o aparelho longe de fontes de calor;
- Não colocar alimentos quentes no frigorífico - devem ser arrefecidos à temperatura ambiente;
- A porta do aparelho não pode ficar aberta;
- A porta do aparelho não deve ficar aberta durante mais tempo do que o necessário para retirar ou colocar os alimentos.

SE A DIVISÃO ESTIVER FRIA, O APARELHO ARREFECE MENOS. COMO RESULTADO, A TEMPERATURA NO APARELHO PODE AUMENTAR. Use a roda do termóstato para configurar uma temperatura mais baixa.

## Congeladores BFU662LNW, BFU662LNX

A temperatura configurada no congelador pelo fabricante é de  $-18^{\circ}\text{C}$

As funções do aparelho e a sua temperatura são controladas com botões de toque (sensores). **Quando a função desejada estiver ativada, o símbolo da função acende-se a branco e quando está desativada, o símbolo fica cinzento.**

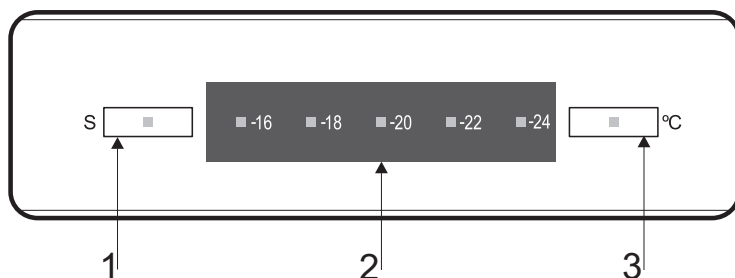

---

**1** Congelação rápida

---

**2** Ecrã de configuração da temperatura do congelador

---

**3** Botão de configuração da temperatura de ON (ligar) / OFF (desligar)

---

**1 – Função Super Freeze.** Esta função é ativada tocando no símbolo "S".

A função Super Freeze (super congelação) é recomendada para congelar uma grande quantidade de alimentos frescos. Esta função deve ser ativada 24 horas antes. Depois de 24 horas, coloque os alimentos no compartimento do congelador marcado com o símbolo ❄️❄️❄️❄️. A função Super Freeze desliga-se automaticamente depois de 26 horas ou quando é atingida uma temperatura inferior a  $-18^{\circ}\text{C}$ .

**2 - Regulação da temperatura do congelador.** Pode configurar a temperatura do compartimento do congelador entre  $-24^{\circ}\text{C}$  e  $-16^{\circ}\text{C}$ .

Toque no botão **3** escolhendo de  $-24$  a  $-16^{\circ}\text{C}$ .

-  $16^{\circ}\text{C}$  = função ECO (conserva o alimento congelado por um curto período, com uma frequência reduzida de abertura da porta)

**3 - Congelador ON (ligado)/ OFF (desligado).**

O congelador é desligado ou ligado tocando no botão **3** e mantendo-o pressionado durante 3 segundos.

NOTA. Depois de um corte de energia, o aparelho desliga-se automaticamente preservando a última temperatura configurada pelo utilizador do congelador.



# ARMAZENAMENTO DE ALIMENTOS NO FRIGORÍFICO

O frigorífico é indicado para guardar alimentos frescos a curto prazo.

- Observe cuidadosamente o prazo de validade dos alimentos indicado pelo fabricante na embalagem dos produtos.
- Se tiver colocado vários pratos com líquidos numa das prateleiras, pode ocorrer a condensação de humidade e a formação de gotas, que podem cair na prateleira abaixo. Para evitar que isto aconteça, movimente alguns objetos com líquidos para as outras prateleiras.

## CONGELAMENTO DE ALIMENTOS

No congelador, as **secções de congelamento rápido** estão marcadas com o símbolo 

Se estiver a planear congelar uma grande quantidade de alimentos frescos, ligue a função Super Freeze 24 horas antes tocando no símbolo "S" (ver fig. 2). Coloque uma ou duas camadas de produtos alimentares frescos prontos para congelamento no compartimento de congelamento rápido. Depois de um dia, volte a colocar os produtos congelados do compartimento de congelamento rápido (se pretender voltar a congelar os produtos) nas gavetas do compartimento de conservação. A função de Super Freeze desliga-se automaticamente.

**NÃO EXCEDA A QUANTIDADE MÁXIMA DE ALIMENTOS CONGELADOS 15 KG / 24 H.**

- Deixe um espaço não inferior a 2,5 cm entre os alimentos que estão a ser congelados e a parte superior. ►
- Não coloque alimentos não embalados nas secções do congelador.
- Os alimentos frescos para congelamento não devem estar em contacto com alimentos já congelados.
- Não congele alimentos que estejam a uma temperatura superior à temperatura ambiente.
- Não congele alimentos líquidos em recipientes de vidro ou garrafas. Não congele bebidas com gás.
- Observe cuidadosamente o prazo de validade dos alimentos congelados indicado pelo fabricante na embalagem dos produtos.
- RECOMENDAMOS O ARMAZENAMENTO DE PEIXE E SALSICHAS CONGELADAS NO COMPARTIMENTO DO CONGELADOR DURANTE UM PERÍODO MÁXIMO DE 6 MESES; QUEIJO, AVES, CARNE DE PORCO E CORDEIRO -- NÃO MAIS DO QUE 8 MESES; CARNE DE VACA, FRUTA E VEGETAIS -- NÃO MAIS DO QUE 12 MESES.



## DESCONGELAÇÃO

### Frigoríficos BFL5636BW, BFL5636BX

O compartimento do frigorífico descongela automaticamente. As gotas de gelo que se formam na parte traseira do compartimento do frigorífico descongelam durante a altura em que o compressor não está a funcionar e a água descongelada segue pelo canal de água de descongelamento para a bandeja no topo do compressor, onde acaba por evaporar.

### Congeladores BFU662LNW, BFU662LNX

O compartimento do congelador descongela automaticamente: tem um sistema de arrefecimento que não forma gelo (No Frost). No entanto, consoante a frequência com que se abre a porta do congelador e consoante a temperatura dos produtos quentes colocados dentro do aparelho,

pode acumular-se gelo no revestimento interior e nas paredes interiores do congelador. É normal. Mas, quanto mais espessa for a camada de gelo, maior é o consumo de energia. No caso de o sistema No Frost não ter conseguido evaporar o excesso de humidade e se tiver formado uma camada de gelo, deve descongelar o aparelho. Para descongelar o aparelho, siga os passos sequencialmente:

- **AVISO!** Desligue o aparelho e retire a ficha da tomada elétrica.
- Retire os alimentos do congelador. Os alimentos congelados não aquecem demasiado enquanto estiver a descongelar o compartimento do congelador se os cobrir com um pano grosso e os mantiver num lugar fresco.
- Deixe a porta do congelador aberta. Quando o gelo derreter, limpe e seque as superfícies e acessórios do compartimento do congelador.
- Feche a porta do congelador. Coloque a ficha na tomada e ligue o aparelho.

## LIMPEZA E CUIDADO

LIMPE O APARELHO COM REGULARIDADE.

**!** **Lembre-se que, antes de descongelar e limpar a parte de trás do corpo do aparelho, deve desligar o aparelho da tomada puxando a ficha da tomada.**

- Proteja as superfícies interiores e as peças de plástico do aparelho de gorduras, ácidos e molhos. No caso de derrames acidentais, limpe imediatamente com água morna com sabão ou com detergente da loiça. Seque com um pano.
- Limpe as superfícies interiores do aparelho com água morna com sabão. Também pode ser usado detergente da loiça. Seque as superfícies interiores e exteriores com um pano.

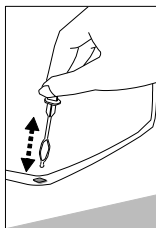

- Limpe regularmente as juntas herméticas das portas. Seque com um pano.
- ◀ **LIMPE REGULARMENTE O ESPAÇO DO CANAL DA ÁGUA DE DESCONGELAMENTO NO FRIGORÍFICO COM UM AGENTE DE LIMPEZA ESPECIAL PARA ESSE FIM (ver fig.).**
- Pelo menos uma vez por ano, limpe o pó da parte traseira do corpo do aparelho e do compressor. Pode ser usada uma escova macia, um pano eletrostático ou um aspirador para a limpeza (ver fig.) ▶



- **NÃO** use detergentes com partículas abrasivas, ácido, álcool ou benzina para limpar as superfícies interiores e exteriores do aparelho.
- **NÃO** use panos ou esponjas para a limpeza que tenham superfícies ásperas indicadas para esfregar.

## SUGESTÕES E OBSERVAÇÕES PRÁTICAS

- Não consuma o gelo feito no congelador de imediato.
- Armazene num recipiente estanque no aparelho quaisquer alimentos que tenham um odor forte (ex. peixe fresco, patê de foie gras e queijo).
- Os produtos congelam mais rapidamente se forem divididos e embalados em pequenas porções.
- **SE O APARELHO FOR DESLIGADO DURANTE UM PERÍODO DE TEMPO ALARGADO, DEIXE AS PORTAS ABERTAS.**



**Notas sobre o ruído de funcionamento do aparelho.** Enquanto o aparelho funciona e passa pelo ciclo de congelamento, são emitidos vários ruídos. Isto é normal e não é sinal de qualquer avaria.

- À medida que o líquido de refrigeração circula no sistema de refrigeração, causa sons parecidos com murmúrios, borbulhar ou sussurros.
- Sons mais ruidosos como estouros ou cliques podem ser ouvidos durante um período de tempo curto à medida que o compressor do congelador se liga.

## MUDAR A DIREÇÃO DE ABERTURA DAS PORTAS

Recomenda-se mudar a direção de abertura das portas com ajuda. Precisarás de duas chaves nº. 8 e 10 e uma aparafusadora de cabeça.

Ao trocar a direção de abertura das portas, **NÃO PODE** colocar o frigorífico na posição horizontal!

### Frigoríficos BFL5636BW, BFL5636BX

Efetue as ações abaixo na ordem em que se encontram listadas:

**AVISO! Desligue o aparelho e retire a ficha da tomada elétrica.**

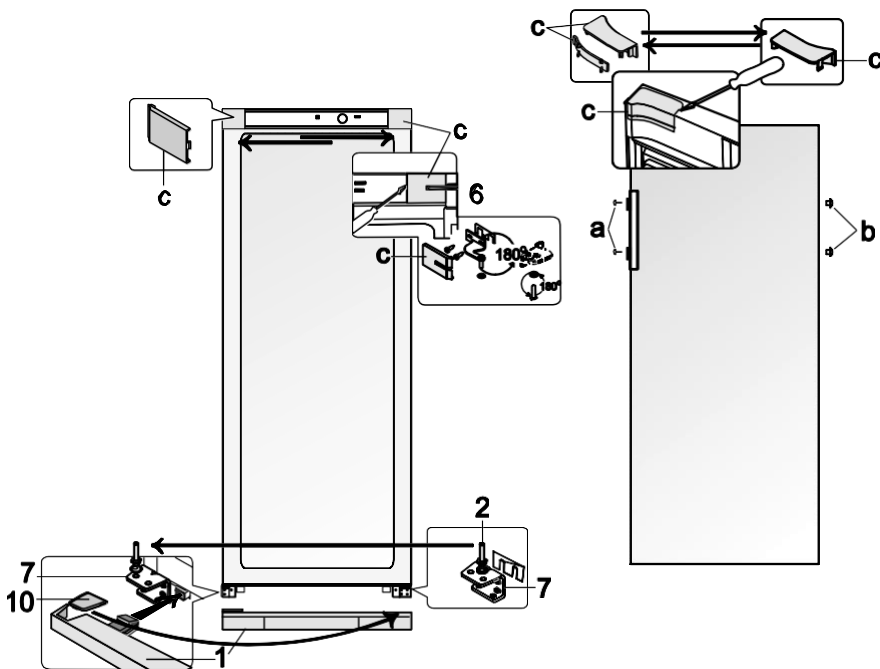

1. Retire as coberturas **c** do corpo do frigorífico e da parte interior da porta. Retire também o suporte superior **6** juntamente com a porca e as arruelas e o espaçador por baixo do suporte.
2. Retire a porta do compartimento do frigorífico.
3. Retire a cobertura inferior **1**.

4. Desaperte o eixo **2** do suporte inferior **7** e junte-o a todas as arruelas no outro lado do armário apertando-o ao suporte **7** no lado simetricamente oposto à posição anterior.
5. Pendure a porta no eixo **2** do suporte **7**.
6. Gire o suporte **4** à volta de 180° juntamente com as arruelas no eixo e o espaçador de plástico, transferindo as arruelas para o eixo no outro lado do suporte. Depois de o suporte ser anexado à porta do compartimento do congelador, fixe-o no outro lado do frigorífico.
7. Gire o suporte **6** à volta de 180° juntamente com as arruelas no eixo e no espaçador de plástico. Retire o eixo e as arruelas e volte a anexá-las no outro lado do suporte. Depois de o suporte **6** ser anexado à porta do compartimento do frigorífico, fixe-o no outro lado do frigorífico nas aberturas mais acima. Use as coberturas **c** para cobrir o suporte e o espaço restante.
8. Retire as coberturas do parafuso **a** e os batentes **b**. Retire os parafusos que fixam o manípulo. Passe o manípulo para o outro lado e fixe-o. Coloque os batentes nas aberturas restantes da porta e coloque as tampas dos parafusos.
9. Retire a cobertura **10** da cobertura inferior **1** e introduza-a nas guias no outro lado da cobertura inferior (simetricamente à posição anterior). Introduza as pernas esquerdas e direitas da cobertura inferior **1** (ver fig.) e empurre-as até cobrirem a fixação.

### Congeladores BFU662LNW, BFU662LNX

Efetue as ações abaixo na ordem em que se encontram listadas:

**AVISO! Desligue o aparelho e retire a ficha da tomada elétrica.**

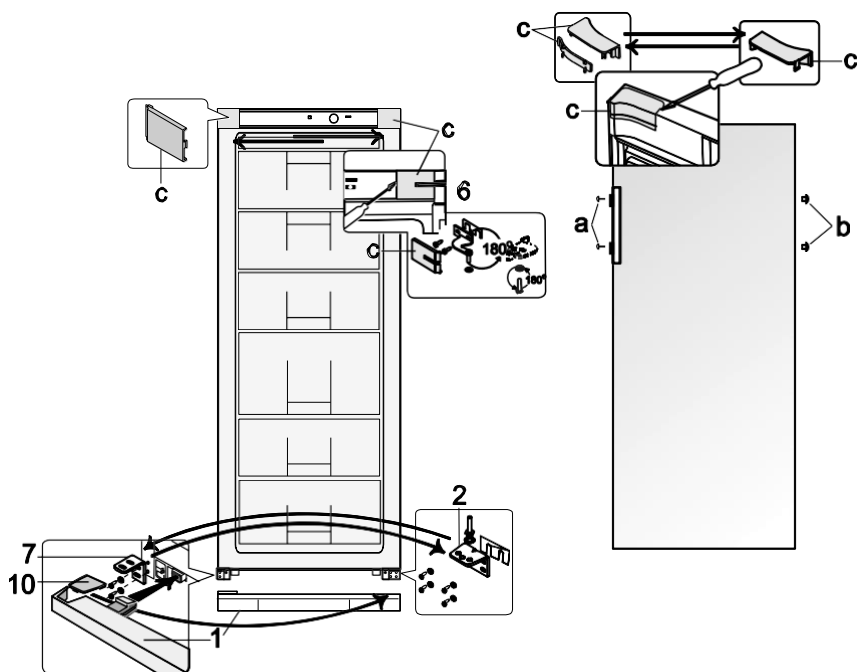

1. Retire as coberturas **c** do corpo do frigorífico e da parte interior da porta. Retire também o suporte superior **6** juntamente com a porca e as arruelas e o espaçador por baixo do suporte.
2. Retire a porta do compartimento do congelador.

3. Retire a cobertura inferior **1**.
4. Retire o suporte inferior **2** juntamente com as arruelas no eixo e no espaçador em plástico. Desaperte o eixo juntamente com as arruelas do suporte e aparafuse-os na abertura localizada no lado oposto do suporte simetricamente à posição anterior.
5. Retire o suporte inferior **7** e fixe o suporte inferior **2** juntamente com as arruelas no eixo e no espaçador em plástico. Aparafuse o suporte **7** no sítio do suporte **2**.
6. Pendure a porta do compartimento do congelador no eixo do suporte **7**.
7. Gire o suporte **6** à volta de 180° juntamente com as porcas no eixo e no espaçador de plástico. Desaparafuse o eixo e a arruela e aparafuse-os no outro lado do suporte. Depois de o suporte **6** ser anexado ao compartimento do congelador, fixe-o no outro lado do congelador nas aberturas mais acima.
8. Use as coberturas **c** para cobrir o suporte e o espaço restante.
9. Retire as coberturas dos parafusos **a** e os batentes **b**. Retire os parafusos que fixam os manipulós. Movimente os manipulós para o outro lado e aperte-os para os fixar. Coloque os batentes nas aberturas restantes da porta e coloque as tampas dos parafusos.
10. Retire a cobertura **10** da cobertura inferior **1** e introduza-a nas guias no outro lado da cobertura inferior (simetricamente à posição anterior). Introduza as pernas esquerdas e direitas da cobertura inferior **1** (ver fig.) e empurre-as até cobrirem a fixação.

## PROBLEMAS OPERACIONAIS E SOLUÇÕES (RESOLUÇÃO DE PROBLEMAS)

### E se...?

- **O aparelho está ligado à corrente mas não funciona e o indicador da tensão de abastecimento elétrico não está iluminado.** Verifique se a instalação de abastecimento elétrico da sua casa está em ordem. Verifique se a ficha foi devidamente introduzida na ficha do abastecimento de eletricidade.
- **O ruído tiver ficado mais alto.** Verifique se o aparelho está estável num local nivelado. Para o nivelar, regule os pés da frente. Verifique se o aparelho não está a tocar nos móveis e que nenhuma parte do sistema do frigorífico na parte traseira do corpo do aparelho está a tocar na parede. Puxe o aparelho para não estar em contacto com móveis ou paredes. Verifique se o aumento do ruído não se deve a garrafas, latas ou pratos dentro do aparelho que possam estar a tocar uns nos outros.
- **Apareceu água no fundo do compartimento do frigorífico.** Verifique se o espaçador do canal da água de descongelamento não está bloqueado. Limpe o espaço do canal da água de descongelamento com o agente de limpeza indicado para esse fim.
- **Apareceu água por baixo do frigorífico.** A bandeja de recolha da água de descongelamento deslizou para fora do compressor. Coloque a bandeja no topo do compressor.
- **Quando a porta do aparelho é aberta, a junta vedante de borracha é empurrada para fora.** A junta está manchada com alimentos pegajosos (gordura, xarope). Limpe a junta vedante e a calha da mesma com água morna com sabão ou detergente da loiça e seque com um pano. Coloque a junta de selagem de borracha de volta no lugar.
- **As luzes LED acendem-se a vermelho,** quando a temperatura do compartimento do congelador sobe acima dos -13°C. Quando a temperatura do compartimento do congelador é de -18°C, o indicador do alarme desliga-se e o símbolo fica cinzento.
- **Temperatura alta no aparelho, as pausas no funcionamento do compressor são curtas.** Certifique-se de que a porta do aparelho fecha bem, se a porta não ficou aberta durante mais tempo do que o necessário quando estava a retirar ou a colocar alimentos ou se foi colocada uma grande quantidade de alimentos quentes no aparelho.

- **A parte de cima do aparelho tem condensação.** A humidade relativa do ar está acima dos 70%. Ventile a divisão onde se encontra o aparelho e, se possível, retire a causa da humidade.

## TRANSPORTE

 O FABRICANTE NÃO SE RESPONSABILIZA POR QUAISQUER DANOS NO APARELHO QUE RESULTEM DA NÃO CONFORMIDADE COM AS INSTRUÇÕES DE TRANSPORTE.

- O aparelho deve ser transportado na posição vertical.
- Durante o transporte, o aparelho deve ser protegido das condições atmosféricas (chuva, neve, humidade).
- O aparelho deve estar bem fixo durante o transporte para evitar o deslizamento ou quaisquer choques no veículo de transporte.

**Se o aparelho tiver sido transportado de outra forma que não a vertical, pode ser ligado à corrente depois de pelo menos 4 horas. Se isto não for feito, o compressor do aparelho pode avariar.**

## ASSISTÊNCIA AO ABRIGO DA GARANTIA

SE O SEU APARELHO NÃO ESTIVER A FUNCIONAR DEVIDAMENTE, VERIFIQUE SE PODE REMEDIAR A CAUSA DA ANOMALIA NO FUNCIONAMENTO DO APARELHO SEM AJUDA.

Se não puder resolver o problema sem ajuda, contacte o representante da assistência técnica a frigoríficos mais próximo por telefone ou

por escrito. Quando efetuar o contacto, deve indicar o modelo do frigorífico **1** e o número **2**. Encontrará esta informação no rótulo do produto, que está colado à parede do compartimento do congelador.

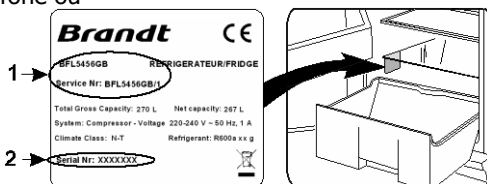

## INFORMAÇÃO DE PROTEÇÃO AMBIENTAL



Este símbolo indica que, depois de o aparelho deixar de ser necessário, não pode ser eliminado junto com outros resíduos municipais. Deve ser recolhido e eliminado separadamente, ou seja, em recipientes marcados especificamente com este símbolo em zonas de recolha de resíduos de grandes dimensões. Pode ser obtida informação completa sobre onde colocar o aparelho antigo em segurança junto das autoridades governamentais, a loja onde comprou o aparelho ou os representantes do fabricante.

• O aparelho não pode ser eliminado pegando-lhe fogo!

Se tiver decidido deitar fora o aparelho, faça com que seja impossível usá-lo para evitar problemas com o mesmo. Retire a ficha da tomada e depois, corte o cabo. Retire a junta. Parta o fecho, se houver algum.

**AVISO! Não desmonte o aparelho sozinho. Peça-o a empresas de reciclagem.**

## INFORMAÇÃO GERAL

Os aparelhos BFL5636BW, BFL5636BX consistem em frigoríficos indicados para o armazenamento a curto prazo de produtos frescos.

Os aparelhos BFU662LNW, BFU662LNX são congeladores verticais indicados para congelar e armazenar alimentos a longo prazo.

O APARELHO É ECOLOGICAMENTE LIMPO E NÃO CONTÉM MATERIAIS QUE SEJAM PREJUDICIAIS À

CAMADA DE OZONO: o líquido de refrigeração usado é o R600a, o agente espumante usando para o isolamento do aparelho é ciclopentano C<sub>5</sub>H<sub>10</sub>.

O FABRICANTE GARANTE UM FUNCIONAMENTO FIÁVEL DO CONGELADOR COM UMA HUMIDADE DO AR RELATIVA NÃO SUPERIOR A 70 POR CENTO E QUANDO A TEMPERATURA AMBIENTE É:

+16 A +32 GRAUS CENTÍGRADOS (Classe climática **N**);

+16 A +38 GRAUS CENTÍGRADOS (Classe climática **ST**);

+16 A +43 GRAUS CENTÍGRADOS (Classe climática **T**).

Marca comercial registada	Brandt	
	<b>BFL5636BW</b> <b>BFL5636BX</b>	<b>BFU662LNW</b> <b>BFU662LNX</b>
Modelo		
Categoria do produto	1 - Frigorífico	8- Congelador
Classe de eficiência energética	A++	A+
Consumo energético anual	108	266
Capacidade utilizável do frigorífico, L	308	-
 Capacidade utilizável do congelador, L	-	201
Sistema de descongelamento automático: compartimento do	sim	-
Sistema de descongelamento automático:	-	sim
Tempo de subida da temperatura, h	-	18
Capacidade de congelação, kg / 24 h	-	15
Classe climática <sup>4</sup>	N - T	N - T
Nível de ruído, dB (A)	41	41
Dimensões (A x L x D), cm	163 x 60 x 65	163 x 60 x 62
Tipo de produto	Autónomo	

NOTA. O fabricante reserva o direito a efetuar alterações futuras nos parâmetros e especificações técnicas.

## 1 Sikkerhedsregler, bortskaffelse, installation og vedligeholdelse

- Sikkerhedsregler og advarsler
- Bortskaffelse af apparatet
- Generelle installationsanvisninger
- Elektrisk tilslutning
- Energibesparelse
- Anvisninger for rengøring og vedligeholdelse

## 2 Præsentation af apparatet

- Installation af apparatet
- Beskrivelse af apparatet
- Betjening og brug af apparatet

## 3 Brug af køleskabet

- Køleskabets temperaturindikator
- Indstilling af køleskabet
- Klargøring af madvarer, der skal lægges i køleskabet
- Placering af madvarerne i køleskabet
- Automatisk afisning af køleskabet

## 4 Brug af fryseren

- Dybfrosne produkter/frosne produkter
- Klargøring af madvarer til frysning
- Vejledning i frysning af madvarer
- Placering af madvarerne i fryseren
- Indstilling af fryseren
- Hurtigfrys (ifølge modellen)
- Fremstilling af isterninger (ifølge modellen)
- Optøning af madvarer
- Afisning af fryseren

## 5 Vedligeholdelse af apparatet

- Rengøring og vedligeholdelse af apparatet
- Udskiftning af pære

## 6 Driftsfejl

- Driftsproblemer
- Teknisk assistance

## 7 Kundeservice

*Denne installations- og brugsvejledning til køleskab-fryser gælder til flere modeller. Der kan være mindre forskelle på små detaljer og udstyr mellem dit apparat og beskrivelsen i denne vejledning.*



Beste klant,

We danken u omdat u een product van **BRANDT** hebt gekocht en voor het vertrouwen dat u in ons stelt.

We hebben dit product ontworpen en gefabriceerd terwijl we aan u dachten, aan uw manier van leven en aan uw behoeften, zodat het beter aan uw verwachtingen voldoet. We hebben onze knowhow ingezet, onze zin voor innovatie en alle passie die ons al meer dan zestig jaar aanmoedigt.

Door onze voortdurende bekommernis om altijd beter aan uw verwachtingen te beantwoorden, staat onze klantendienst u ter beschikking en luistert hij naar u om op al uw vragen of suggesties te reageren.

Ga naar onze site [www.brandt.com](http://www.brandt.com), waar u onze jongste innovaties kunt ontdekken, net als nuttige en extra informatie.

**BRANDT** helpt u graag elke dag. We hopen dat u ten volle van uw aankoop kunt genieten.



**Belangrijk: Vóór u het toestel inschakelt, moet u deze installatie- en gebruikshandleiding aandachtig lezen om snel vertrouwd te worden met de werking van het toestel**

## VEILIGHEIDSINSTRUCTIES

LEES AANDACHTIG DE INSTRUCTIEHANDLEIDING! Als de instructies niet worden nageleefd, bestaat er een risico op letsel, schade aan het apparaat en het verlies van het recht op een gratis garantiedienst. We raden u aan de instructiehandleiding te bewaren zolang u het apparaat bezit. Wanneer u het apparaat verkoopt, gelieve de instructiehandleiding dan door te geven aan de nieuwe eigenaar van het apparaat.

### ⚠ OPGELET!

- Bedek de ventilatiegaten aan de bovenzijde en de zijkanten van het apparaat niet.
- Gebruik geen mechanische middelen of elektrische toestellen om het dooproces te versnellen bij het reinigen van het vriesvak.
- Gebruik geen elektrische toestellen in de compartimenten voor het opbergen van voedsel in het toestel, tenzij van het type aanbevolen door de fabrikant.
- Als het netsnoer is beschadigd, moet dit worden vervangen door de fabrikant of zijn serviceagent of een ander gekwalificeerd persoon om gevaar te vermijden.
- De verwijdering van het apparaat moet gebeuren volgens de nationale richtlijnen.
- Beschadig het koelsysteem van het apparaat niet. Het bevat het koelvloeistofgas R600a. Als het koelsysteem is beschadigd:



- Gebruik geen open vlam.
  - Vermijd vonken – zet geen elektrische toestellen of verlichting aan.
  - Verlucht onmiddellijk de ruimte.
- Laat kinderen niet spelen met het apparaat of de stekker ervan in het stopcontact steken of eruit verwijderen. Laat kinderen niet met het verpakkingsmateriaal van het apparaat spelen.
  - Dit apparaat kan worden gebruikt door kinderen vanaf 8 jaar en personen met een lichamelijke, zintuiglijke of verstandelijke beperking of mensen met onvoldoende ervaring en kennis als ze onder toezicht staan betreffende het gebruik van het apparaat op een veilige manier en de betrokken gevaren begrijpen.
  - De reiniging en het onderhoud mogen niet worden uitgevoerd door

kinderen zonder toezicht.

- Het apparaat mag alleen worden gebruikt voor het invriezen en bewaren van levensmiddelen.
- Dit apparaat is niet geschikt voor het bewaren van ontplofbare stoffen zoals spuitbussen met een brandbaar drijfgas.
- Het is verboden om benzine en andere brandbare vloeistoffen in de buurt van het apparaat te bewaren.
- **ALS HET APPARAAT VAN HET STROOMNET WORDT LOSGEKOPPELD (VOOR REINIGING, VERHUIZING, ENZ.), MAG HET NA **15 MIN** OPNIEUW WORDEN INGESCHAKELD.**
- Plaats geen ingeschakelde elektrische toestellen (zoals microgolfovens, haardrogers, strijkijzers, waterkokers of andere elektrische toestellen) bovenop het apparaat, omdat dit ontbranding van plastic onderdelen kan veroorzaken.
- Plaats geen borden met vloeistoffen bovenop het apparaat en zet geen vazen met bloemen of andere met vloeistof gevulde recipiënten op het apparaat.
- Kruip niet op of zit niet op het apparaat, leun of hang niet tegen de deuren van het apparaat en laat ook kinderen dit niet doen.
- Het is verboden om een technisch beschadigd apparaat te gebruiken.

#### **!** AANSLUITING OP HET NET

- Het apparaat moet worden aangesloten op een geaard stopcontact. Het geaarde stopcontact waarmee het apparaat is aangesloten op het net moet zich op een toegankelijke plaats bevinden.
- **ALS HET APPARAAT IS GEPRODUCEERD MET EEN SPECIAAL NETSNOER, KAN DIT ALLEEN WORDEN VERVANGEN DOOR HETZELFDE SPECIALE NETSNOER VAN DE FABRIKANT.**
- **OM RISICO'S TE VERMIJDEN, MOGEN BESCHADIGDE NETSNOEREN ALLEEN WORDEN VERVANGEN DOOR DE FABRIKANT, EEN ONDERHOUDSTECHNICUS OF EEN PERSOON MET EEN GELIJKWAARDIGE KWALIFICATIE.**
- **GEBRUIK GEEN verlengsnoeren of verbindingstukken (adapters) of koppelingen.**
- De frequentie en de kracht van de elektriciteitsvoorziening in uw huis moet conform de algemene gegevensparameters van het apparaat zijn zoals getoond op het productetiket.
  - Wees voorzichtig en zorg ervoor dat bij het plaatsten van het apparaat het netsnoer niet geplet wordt om schade te vermijden.

Plaats geen zware voorwerpen, zoals koeltoestellen, meubels of andere huishoudtoestellen naast het apparaat, op zodanige manier dat deze het netsnoer kunnen pletten en beschadigen. Dit kan kortsluiting en brand veroorzaken.

- Zorg ervoor dat de stekker van het netsnoer niet wordt geplet of beschadigd door de muur achter het apparaat. Een beschadigde stekker kan brand veroorzaken!

 ALS HET APPARAAT BUITEN WERKING IS EN HET ONMOGELIJK IS DIT TE REPAREREN OP BASIS VAN DE GEGEVEN AANBEVELINGEN, TREK DAN DE STEKKER VAN HET APPARAAT UIT HET STOPCONTACT, OPEN DE DEUREN EN NEEM CONTACT OP MET EEN SERVICEDESKUNDIGE. ALLEEN EEN SERVICEVERTEGENWOORDIGER KAN ALLE TECHNISCHE OF CONSTRUCTIEFOUTEN REPAREREN.

# BESCHRIJVING VAN HET APPARAAT, BASISONDERDELEN (fig. 1)

**A** – diepvriezers BFU662LNW, BFU662LNX

**B** – koelkasten BFL5636BW, BFL5636BX

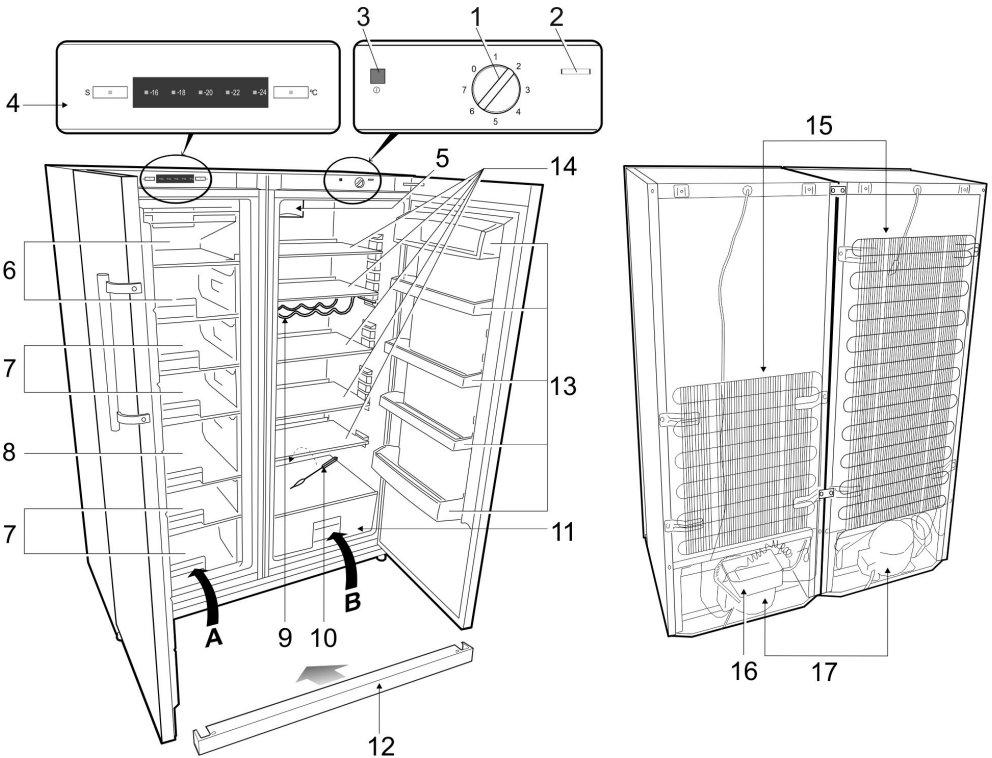

- |  |  |
|--|--|
| <b>1</b> Thermostaatknop - temperatuurregelaar       | <b>9</b> Legplank voor flessen         |
| <b>2</b> Aan-/uit-schakelaar voor binnenlicht        | <b>10</b> Reiniger dooiwaterkanaal     |
| <b>3</b> Indicator elektrische voeding (groen licht) | <b>11</b> Fruit- en groentebak         |
| <b>4</b> Elektronische controledisplay               | <b>12</b> Bodemafdekplaat              |
| <b>5</b> Ventilator *                                | <b>13</b> Regelbare hoogte deurbakken  |
| <b>6</b> Deel "Snelvriezer" ❄❄❄                      | <b>14</b> Afstelbare hoogte glasplaten |
| <b>7</b> Deel / Delen bevroren producten             | <b>15</b> Condensator                  |
| <b>8</b> Deel "Maxi Box"                             | <b>16</b> Druipschaal dooiwater        |
|  | <b>17</b> Compressor                   |

\* Door de deur te openen, wordt de ventilator **5** uitgeschakeld.

## PLAATSING

- Plaats het apparaat in een goed geventileerde, droge ruimte.

**OPGELET!** Het apparaat mag niet worden gebruikt in een oververwarmde kamer of portaal. Plaats het apparaat uit de buurt van warmtebronnen zoals een fornuis/oven, radiatoren of direct zonlicht.

**OPGELET!** Het apparaat mag geen leidingen van verwarming, gas- of watertoevoer of andere elektrische toestellen raken.

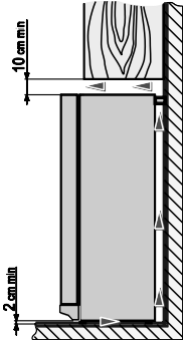

- ◀ Bedek de ventilatiegaten bovenop de apparaten niet – er moet een goede luchtcirculatie rond het apparaat zijn. Er moet een ruimte van minstens 10 cm zijn tussen de bovenzijde van het apparaat en de meubels erboven. Als deze vereiste niet wordt nageleefd, verbruikt het apparaat meer elektriciteit en kan de compressor oververhit raken.
- Het apparaat moet waterpas worden geplaatst en mag niet de muur raken. Regel, indien nodig, de hoogte van het apparaat met de stelvoetjes: door deze in wijzerzin te draaien gaat de voorzijde van het apparaat omhoog, door deze in tegenwijzerzin te draaien gaat de voorzijde omlaag. Als het apparaat licht naar achteren wordt gekanteld, zullen de deuren vanzelf sluiten.

• **Opgelet!** Als het apparaat in een hoek wordt geplaatst, moet minstens een ruimte van 235 mm worden vrijgelaten tussen het apparaat en de muur zodat de deur van de koelkast of diepvriezer voldoende kan worden geopend (zie fig.). ▶

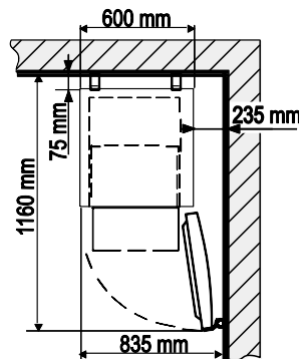
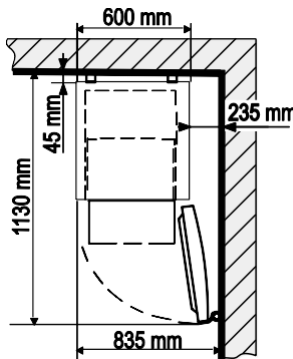

BFU662LNW, BFU662LNX

BFL5636BW, BFL5636BX

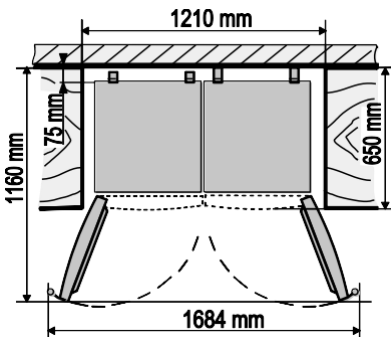

• ◀ **Opgelet!** Als het apparaat in een nis wordt geplaatst, moet minstens een ruimte van 1210 mm worden vrijgelaten tussen de muren, meubels of andere apparaten zodat de deuren van de koelkast of diepvriezer voldoende kunnen worden geopend (zie fig.).

# KOELKAST EN DIEPVRIEZER AANSLUITEN EN DEZE VOORBEREIDEN VOOR GEBRUIKEN



**BELANGRIJK!** Wij **RADEN AAN** het aansluiten van de koelkast of diepvriezer over te laten aan een serviceagent. Houd er echter rekening mee dat deze taak niet is inbegrepen in onze garantieservice. Als u beslist zelf deze apparaten aan te sluiten en voor te bereiden voor gebruik, raden we aan iemand te zoeken die u kan helpen.

U hebt nodig: een schroevendraaier PH2, een dopsleutel type t nr. 8 en een sleutel nr. 10. Leg de apparaten nooit horizontaal bij het aansluiten.

## Vorbereiding van de apparaten voor aansluiting.

1. Als het apparaat uit de koude komt (temperatuur niet hoger dan 12 °C), **moet u twee uur wachten alvorens het aan te sluiten op het stroomnet.**
2. Het apparaat mag niet worden aangesloten op het net totdat alle verpakkings- en transportmateriaal is verwijderd.
3. Haal de apparaten uit de verpakking. Neem de polystyreen steunen weg. Verwijder al de verpakkingstape.
4. Bij het plaatsen van de apparaten op hun plaats, til deze lichtjes naar achteren: de wielen aan de achterzijde zullen u helpen om het apparaat eenvoudig op de gewenste plaats te zetten.

**Hef of duw de koelkast en diepvriezer nooit via de handvaten. Deze kunnen namelijk breken.**

5. Verwijder de rode tape: hij is alleen bedoeld voor transport.
6. Voer de verpakking af zoals het hoort.
7. Neem de steunen **1** uit de zak en plaats ze in de sleuven **2** bovenaan de achterzijde van de apparaten (zie afb.).
8. Plaats de koelkast en diepvriezer op ongeveer 1 meter afstand van de muur waartegen deze zullen worden geplaatst. Plaats de apparaten naast elkaar. De diepvriezer links en de koelkast rechts.
9. De onderdelen die nodig zijn om de twee apparaten aan te sluiten zijn verpakt samen met de diepvriezer:

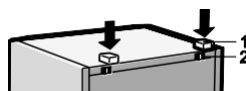

◀ voorste strip **1** (aant.: 1) - bevestigd aan de achterzijde van de diepvriezer, achter de condensator;



◀ bovenste stripbedekking **2** met een plakkerige basis (aant.: 1) (in de zak in de diepvriezer);

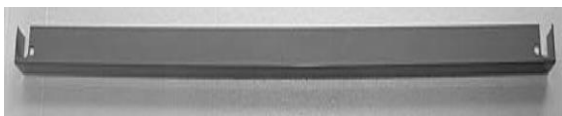

◀ onderste afdekking **3** (aant.: 1) - (de zak is bevestigd aan de condensator van de diepvriezer);



◀ bovenplaat **4** (aant.: 1);



◀ onderplaat **5** (aant.: 1);



◀ achterplaten **6** (aant.: 2);

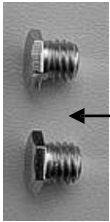

7

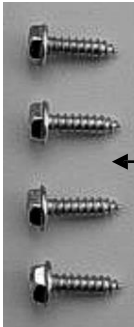

8

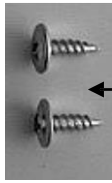

9

◀ bouten **7** (aant.: 2);  
zelftappende bouten **8** (aant.:  
4);  
zelftappende bouten **9** (aant.:  
2); (in de zak in de  
diepvriezer);



**BELANGRIJK!** Alvorens te beginnen werken, gelieve hun hoogte aan te passen door de buitenste poten **10** en binnenste poten te draaien **11** (afb. 2). Wanneer de poten in wijzerzin worden gedraaid, gaat de voorzijde van het apparaat omhoog, wanneer in tegenwijzerzin gedraaid wordt gaat deze omlaag. Zorg ervoor dat beide apparaten stabiel staan.

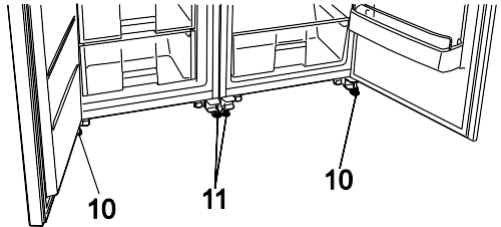

## De apparaten aansluiten

Begin de apparaten langs de achterzijde aan te sluiten.

1. Plaats beide apparaat los van elkaar met een tussenruimte van 7 mm.
2. Schroef de schroeven **12** los bovenaan de achterzijde van de apparaten (afb. 3).
3. Schroef de achterplaat **6** aan de achterzijde van de apparaten vast (afb. 3). Schroef de schroeven **12** opnieuw vast.
4. Bevestig de achterplaat **6** met de zelftappende bouten **9** (uit de zak) waar de desbetreffende gaten zich bevinden (afb. 3).
5. Duw voorzichtig de twee apparaten op hun voorziene plaats. We raden aan dit niet alleen te doen. Duw de apparaten een beetje naar achteren.

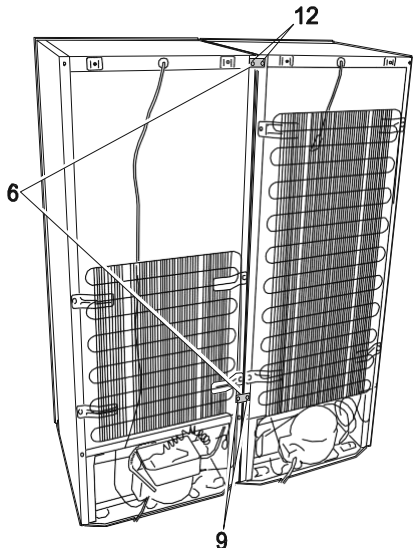



6. Zodra u beide apparaten op de voorziene plaats hebt geplaatst, zorg er voor dat (afb. 4):
- de bovenzakken **A** met elkaar overeenkomen;
  - er een ruimte van 7 mm tussen de apparaten is;
  - de voorvlakken **B** overeenkomen wanneer de deuren van beide apparaten openstaan;
  - de voorvlakken **C** van het deurglas van de koelkast en diepvriezer overeenkomen.

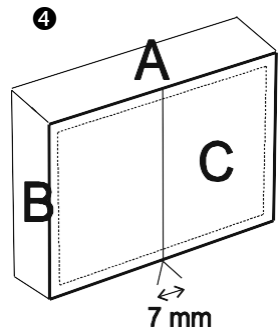

**Tip:** Als u moeite hebt om beide apparaten aan te sluiten, probeer dan de binnenste poten **11** volledig in te draaien zodat deze de grond niet raken. Als u moeite hebt om deze aan te passen, gebruik de tips in onderstaand hoofdstuk "Aanpassing van deurpositie".

7. Verwijder de twee decoratieve bedekkingen **17** (afb. 5). Trek deze naar u toe waar de haken **18** zich bevinden. Als u moeite hebt om deze te verwijderen, buig de

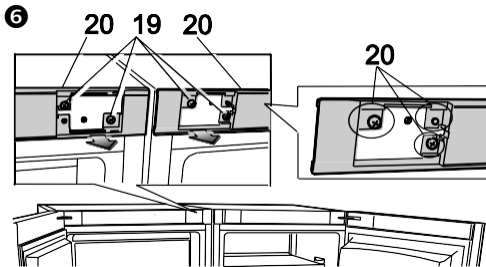
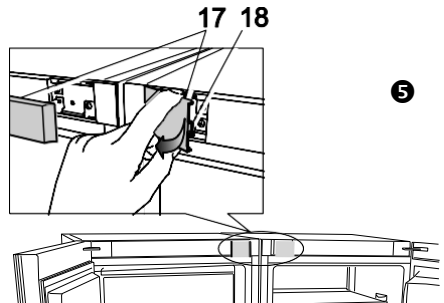

8. Schroef de schroeven **19** los en maak de klemmen van de decoratieve panelen **20** los door deze naar u toe te trekken (afb. 6).

9. Neem plaat **4** en druk deze onder de loszittende decoratieve panelen zodat hun gaten **21** overeenkomen met de gaten **22** van de apparaten (afb. 7).

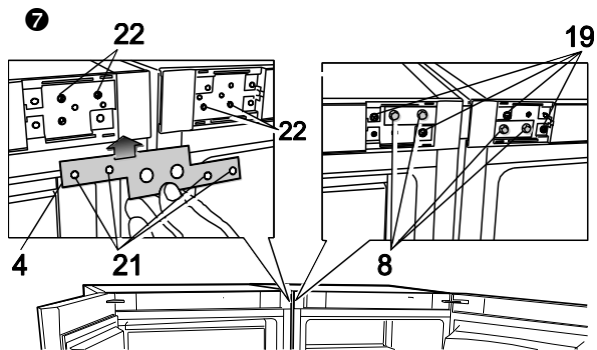

10. Bevestig de plaat met behulp van de vier bouten **8**. Bevestig opnieuw de decoratieve panelen met behulp van de eerder losgeschroefde schroeven **19** (afb. 7).

11. Schroef de bouten **23** los, bevestig de beugels **13** en **14** en verwijder de beugels (afb. 8). Bevestig de bodemplaat **5** op de plaats van de beugels met behulp van dezelfde bouten. Schroef de bouten in de bevestigingsgaten boven de beugels vast.
12. Verwijder de beschermfolie van de bovenstrip **2** (afb. 9). Bevestig de bovenstrip op beide apparaten. Begin met het gebogen gedeelte te plakken aan de voorzijde, ga dan door naar de achterzijde van de apparaten.
13. Breng de voorstrip **1** aan in de ruimte tussen de koelkast en de diepvriezer: duw deze voorzichtig met de smalle kant in de ruimte tussen beide apparaten, beginnend van bovenaf (afb. 9).
14. Houd de deuren van beide apparaten open, plaats de bodemafdekplaat **3** op de onderste beugels **15** en **16**, bevestig deze met twee bouten **7** (afb. 9). Bevestig de bouten in de schroefgaten van de beugels **15** en **16** en schroef ze in met behulp van een sleutel nr. 10 door een neerwaartse druk uit te oefenen met uw vinger.

### Aanpassing van deurpositie wanneer vlakken A of C van de apparaten niet gelijk liggen

Als de bovenhoek(en) van een (of beide) apparaat(en) wat lager ligt dan het vlak van apparaat A of het glas van de deuren bestaat niet uit een enkel vlak C, pas dan de onder- of bovenbeugels aan:

1. Begin met het aanpassen van de onderbeugels:

- Verwijder de buitenste poten **10**;
- Laat de bouten voor de bevestiging van de onderbeugels **15** en **16** los en duw de beugels: beugel van de koelkast **15** – naar rechts, beugel van de diepvriezer **16** – naar links.
- Als de binnenhoek boven van de deur(en) hoger is (zijn), pas dan de beugels aan op de omgekeerde manier: beugel van de koelkast **15** – naar links, beugel van de diepvriezer **16** – naar rechts.

2. Als u niet in staat bent de apparaten op een gelijk niveau te brengen door de onderbeugels aan te passen, probeer dan de bovenbeugels aan te passen:

- Verwijder de afdekking **26**. Maak de bouten **25** los;
- Pas de positie van de bovenbeugels **24** aan.

**Opmerking.** De afbeelding toont de bovenbeugel **24** van de koelkast. De bovenbeugel van de diepvriezer is identiek, maar de bouten bevinden zich aan de onderzijde.

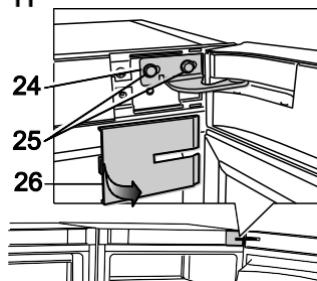
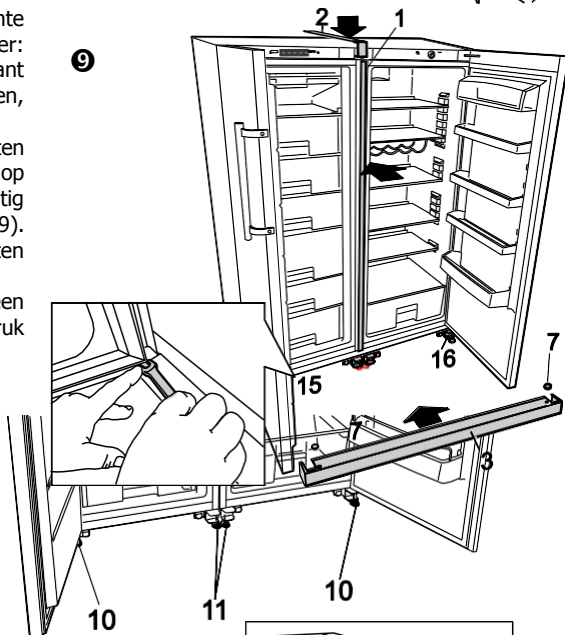
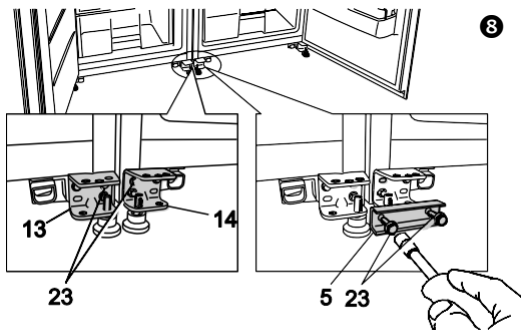

## TEMPERATUURREGELING

### Koelkasten BFL5636BW, BFL5636BX

De temperatuur in de apparaten wordt gecontroleerd met behulp van de thermostaatknop **1 (fig. 1)** door deze in de ene of de andere richting te draaien. De temperatuurwaarden worden op de thermostaatknop afgelezen.

De temperatuur wordt geregeld op de schaal van zeven cijfers.

**0** = Compressor is uitgeschakeld. **OPGELET! Elektrische stroom is niet uitgeschakeld.**

**1** = hoogste temperatuur (laagste koeling)

**7** = laagste temperatuur (hoogste koeling)

Als levensmiddelen in de koelkast te koud worden, stel de thermostaatknop in op **1, 2** of **3**. Als levensmiddelen in de koelkast niet voldoende worden gekoeld, stel de thermostaatknop in op **4 of 5 - 7**. Gelieve de gewenste temperatuur in het apparaat in te stellen volgens uw eigene vereisten!

 DE TEMPERATUUR IN DE KOELKAST KAN VERSCHILLEN AFHANKELIJK VAN DE OMGEVINGSTEMPERATUUR, HET AANTAL LEVENSMIDDELEN, DE TEMPERATUUR VAN DE LEVENSMIDDELEN EN DE FREQUENTIE WAARMEE DE DEUR WORDT GEOPEND.

Daarom raden we aan:

- plaats het apparaat uit de buurt van warmtebronnen,
- zet geen warme levensmiddelen in de koelkast – deze moeten worden afgekoeld tot kamertemperatuur,
- de deur van het apparaat mag niet open blijven staan,
- de deur van het apparaat mag niet langer open blijven dan nodig om de levensmiddelen eruit te halen of erin te zetten.

ALS DE KAMER TE KOEL IS, KOELT HET APPARAAT MINDER GOED. DE TEMPERATUUR IN HET APPARAAT

KAN DAARDOOR STIJGEN. Gebruik het thermostaatwielletje om een lagere temperatuur in te stellen.

## Diepvriezers BFU662LNW, BFU662LNX

De door de fabrikant ingestelde temperatuur in de diepvriezer is -18 °C.

De functies en temperatuur van het apparaat worden geregeld door touchknoppen (sensorieel). **Wanneer de gewenste functie aan staat, licht het functiesymbool op in het wit en wanneer het uit staat, wordt het symbool grijs.**

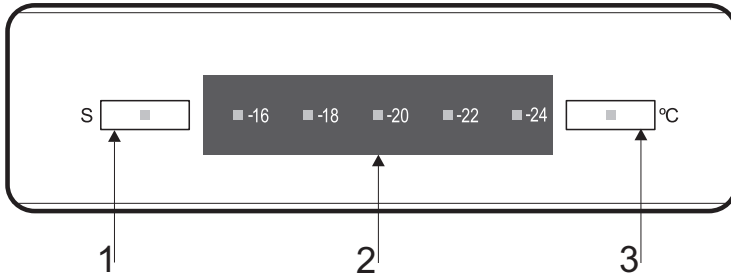

- 
- 1 Snelvriezen

---

  - 2 Display insteltemperatuur diepvriezer

---

  - 3 Instelknop temperatuur  
Diepvriezer AAN-/UIT-knop
- 

**1 Supervriesfunctie.** Deze functie wordt geactiveerd door op het "**S-symbool**" te drukken.

De supervriesfunctie wordt aanbevolen voor het invriezen van een grote hoeveelheid verse levensmiddelen. Deze functie moet 24 uur vooraf worden ingeschakeld. Plaats na 24 uur de levensmiddelen in het vriesvak gemarkeerd met het symbool ❄️. De supervriesfunctie schakelt automatisch uit na 26 uur of wanneer de temperatuur lager is dan -18 °C.

**2 – Temperatuurstelling in de diepvriezer.** U kunt de temperatuur van het vriesvak instellen tussen -24 °C en -16 °C.

Druk op knop **3** en kies van -24 tot -16 °C.

- 16°C = ØKO-funktion (holder madvarerne frosne i kort tid, når døren ikke åbnes for ofte)

**3 - Diepvriezer AAN/UIT.**

De diepvriezer wordt aan- of uitgezet door gedurende 3 seconden op knop **3** te drukken.

OPMERKING. Na een stroomuitschakeling, wordt het apparaat automatisch uitgeschakeld en wordt de laatst ingestelde temperatuur van de diepvriezer bewaard.

# BEWAREN VAN LEVENSMIDDELEN IN DE KOELKAST

De koelkast is bedoeld voor de kortetermijnopslag van verse levensmiddelen.

- Houd de geldigheidsdatum aangegeven door de fabrikant op de verpakking zorgvuldig in de gaten.
- Als u op één van de platen veel met vloeistof gevulde schotels hebt gezet, kan het product condenseren en druppels vormen, die op de plaat eronder kunnen druppelen. Om dit te vermijden, kunt u sommige met vloeistof gevulde voorwerpen naar andere platen verplaatsen.

## INVRIEZEN VAN LEVENSMIDDELEN

In de diepvriezer worden de **snelvriesvakken** gemarkeerd met het symbool 

Wanneer u van plan bent om een grote hoeveelheid verse levensmiddelen in te diepvriezer te plaatsen, schakel dan de supervriesfunctie 24 uur vooraf in door op het "**S-symbool**" te drukken (zie fig. 2). Plaats één of twee lagen verse levensmiddelen klaar om in te vriezen in het snelvriesvak. Haal na een dag de ingevroren producten uit het snelvriesvak (als u de producten opnieuw wenst in te vriezen) en leg ze in het bewaarladen. De supervriesfunctie wordt automatisch uitgeschakeld.

**OVERSCHRIJD DE MAXIMUM HOEVEELHEID BEVROREN PRODUCTEN NIET 15 KG / 24 UUR**

- Laat een ruimte van minstens 2,5 cm tussen de levensmiddelen die worden ingevroren en het bovendeel. ►
- Plaats geen onverpakte levensmiddelen in de vriesvakken.
- Verse levensmiddelen die worden ingevroren mogen geen levensmiddelen raken die al ingevroren zijn.
- Vries geen levensmiddelen in die warmer zijn dan de kamertemperatuur.
- Vries geen vloeibare levensmiddelen in glazen containers of flessen in. Vries geen koolzuurhoudende dranken in.
- Houd de vervaldatum van ingevroren levensmiddelen aangegeven door de fabrikant op de verpakking zorgvuldig in de gaten.
- **WE RADEN AAN INGEVROREN VIS EN WORST NIET LANGER DAN 6 MAANDEN TE BEWAREN IN HET VRIESVAK; KAAS, GEVOGELTE, VARKEN, LAM – NIET LANGER DAN 8 MAANDEN; RUND, FRUIT EN GROENTEN – NIET LANGER DAN 12 MAANDEN.**

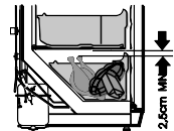

## ONTDOOIEN

### Koelkasten BFL5636BW, BFL5636BX

Het koelvak ontdooit automatisch. Ijsdruppels die worden gevormd op de achterzijde van het koelvak ontdooien wanneer de compressor niet werkt, en het dooiwater loopt naar beneden langs het dooiwaterkanaal naar de schaal boven de compressor, waar dit verdampt.

### Diepvriezers BFU662LNW, BFU662LNX

Het vriesvak wordt automatisch ontdooit: er werkt een ijsvrij koelsysteem (No Frost). Afhankelijk van de openingsfrequentie van de diepvriezerdeur en de warmte van de producten die in het apparaat werden gezet, kan de ijsvorming

zich opstapelen aan de wanden aan de binnenzijde van de diepvriezer. Dat is normaal. Maar hoe dikker de ijslaag is, hoe hoger het energieverbruik. In geval het No Frost-systeem er niet in geslaagd is de overtollige vloeistof te verdampen en de ijslaag verder werd gevormd, dient u het apparaat te ontdoien. Om het apparaat te ontdoien, volg de onderstaande stappen in deze volgorde:

- **OPGELET!** Schakel het apparaat uit en trek de stekker uit het stopcontact.
- Verwijder levensmiddelen uit het vriesvak. De bevroren levensmiddelen zullen niet te hard opwarmen terwijl u het vriesvak ontdooit als u ze in een dikke doek wikkelt en op een koele plaats bewaart.
- Laat de deur van het vriesvak open. Wanneer het ijs smelt, reinig de oppervlakken en bevestigingen van het vriesvak en veeg ze droog.
- Sluit de deur van het vriesvak. Sluit het apparaat aan en zet aan.

## SCHOONMAAK EN ONDERHOUD

MAAK HET APPARAAT REGELMATIG SCHOON.

**!** Denk eraan dat u het apparaat zonder stroom moet zetten door de stekker uit het stopcontact te trekken alvorens de achterzijde van het apparaat te ontdoien en te reinigen.

- Bescherm de binnenoppervlakken en plastic onderdelen tegen vetten, zuren en sauzen. In geval er gemorst werd, onmiddellijk schoonmaken met warm water en zeep of afwasmiddel. Veeg droog.

- Reinig de binnenzijde van het apparaat met warm zeepwater. Er kan ook afwasmiddel worden gebruikt. Veeg de binnenzijde en buitenzijde droog.

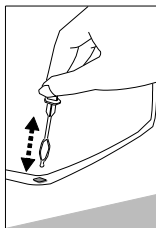

- Reinig regelmatig de hermetische pakkingen van de deuren. Veeg droog.
- ◀ REINIG REGELMATIG HET DOOIWATERKANAAL IN DE KOELKAST MET EEN DAARVOOR SPECIAAL BEDOELDE REINIGER (zie fig.).
- Verwijder minstens één keer per jaar het stof van de achterzijde van het apparaat en de compressor. Een zachte borstel, elektrostatische doek of stofzuiger kunnen hiervoor worden gebruikt (zie fig.). ▶



- GEBRUIK GEEN detergents met schurende deeltjes, zuren, alcohol of benzine voor het reinigen van de binnen- en buitenzijde van het apparaat.
- GEBRUIK GEEN doeken of sponzen met een grof oppervlak bedoeld voor het schrobben.

## PRAKTISCHE TIPS EN OPMERKINGEN

- Eet geen ijs meteen nadat het uit de diepvriezer komt.
- Bewaar levensmiddelen met een sterke geur (bijv. verse vis, ganzenlever en kaas) in een luchtdichte recipiënt.
- Producten zullen sneller bevriezen als ze worden verpakt in kleinere porties.
- ALS HET APPARAAT GEDURENDE EEN LANGERE PERIODE WORDT UITGESCHAKELD, LAAT DE DEUREN DAN OPEN.



### Opmerkingen betreffende het geluid als het apparaat in werking is.

Terwijl het apparaat werkt en in de vriescyclus gaat, zullen verschillende geluiden te horen zijn. Dit is normaal en wijst niet op een storing.

- Als het koelmiddel door het koelsysteem circuleert, veroorzaakt dit geluiden zoals murmelen, borrelen of ruisen.
- Luidere geluiden zoals knallen of klikken kunnen kort worden waargenomen wanneer de compressor van de diepvriezer wordt ingeschakeld.

## DE OPENINGSRICHTING VAN DE DEUREN WIJZIGEN

Het wordt aangeraden de openingsrichting van de deuren te wijzigen met behulp van een helper. U hebt twee sleutels nr. 8 en nr. 10 nodig en een schroevendraaier. Bij het wijzigen van de openingsrichting van de deuren, mag u de koelkast NIET horizontaal leggen.

### Koelkasten BFL5636BW, BFL5636BX

Voer de handelingen uit in de volgorde waarin ze staan opgesomd:

**OPGELET! Schakel het apparaat uit en trek de stekker uit het stopcontact.**

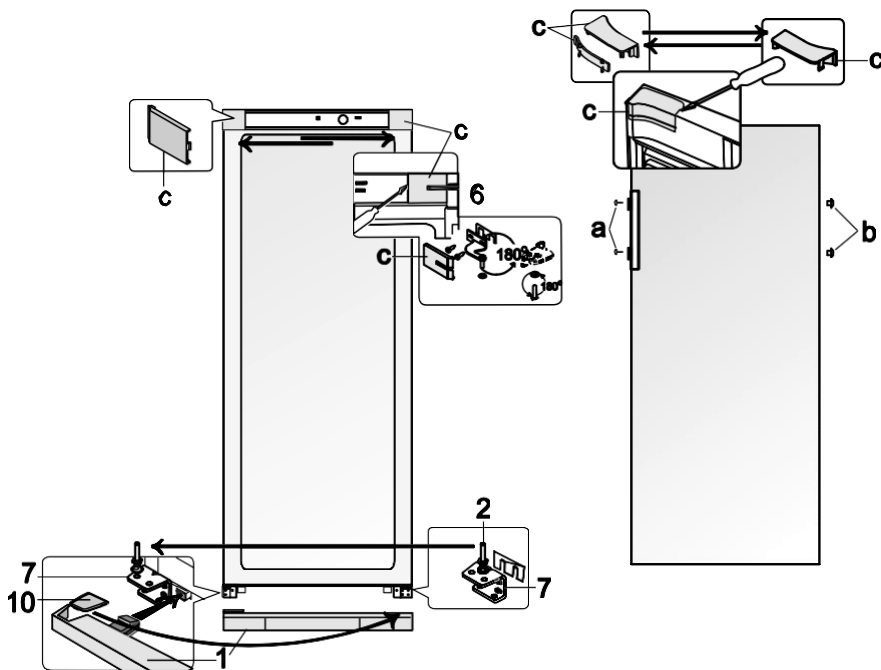

1. Verwijder de bedekkingen **c** van de koelkast en van de binnenzijde van de deur. Verwijder ook de bovenbeugel **6** samen met de moer en ringen en de afstandhouder onder de beugel.
2. Verwijder de deur van het koelvak.
3. Verwijder de bodemafdekplaat **1**.

4. Schroef as **2** los van de onderbeugel **7** en plaats deze samen met alle ringen aan de andere kastzijde door deze op dezelfde plaats vast te schroeven aan beugel **7** aan de tegenovergestelde zijde.
5. Hang de deur aan de as **2** van de beugel **7**.
6. Draai de beugel **4** ongeveer 180° samen met de ringen op de as en de plastic afstandhouder, breng de ringen over de as aan de andere zijde van de beugel. Zodra de beugel is bevestigd aan de deur van het vriesvak, plaats deze op zijn plaats aan de andere zijde van de koelkast.
7. Draai de beugel **6** ongeveer 180° samen met de ringen op de as en de plastic afstandhouder. Verwijder de as en de ringen en bevestig deze opnieuw aan de andere zijde van de beugel. Zodra de beugel is bevestigd aan de deur van het koelvak, plaats deze op zijn plaats aan de andere zijde van de koelkast, in de bovenste openingen. Gebruik de bedekkingen **c** om de beugel en de overblijvende ruimte af te dekken.
8. Verwijder de boutafdekkingen **a** en de stoppers **b**. Verwijder de schroeven die de hendel op zijn plaats houden. Beweeg de hendels naar de andere zijde en schroef deze vast op hun plaats. Plaats de stoppers in de overblijvende openingen in de deur, en breng de schroefdoppen aan.
9. Verwijder de bedekking **10** van de bodemafdekplaat **1** en plaats de geleiders aan de andere zijde van de bodemafdekplaat (symmetrisch met de vorige positie). Breng linker- en rechterpoten van de bodemafdekplaat **1** in (zie afb.) en duw totdat de bedekking vastzit.

## Diepvriezers BFU662LNW, BFU662LNX

Voer de handelingen uit in de volgorde waarin ze staan opgesomd:

**OPGELET! Schakel het apparaat uit en trek de stekker uit het stopcontact.**

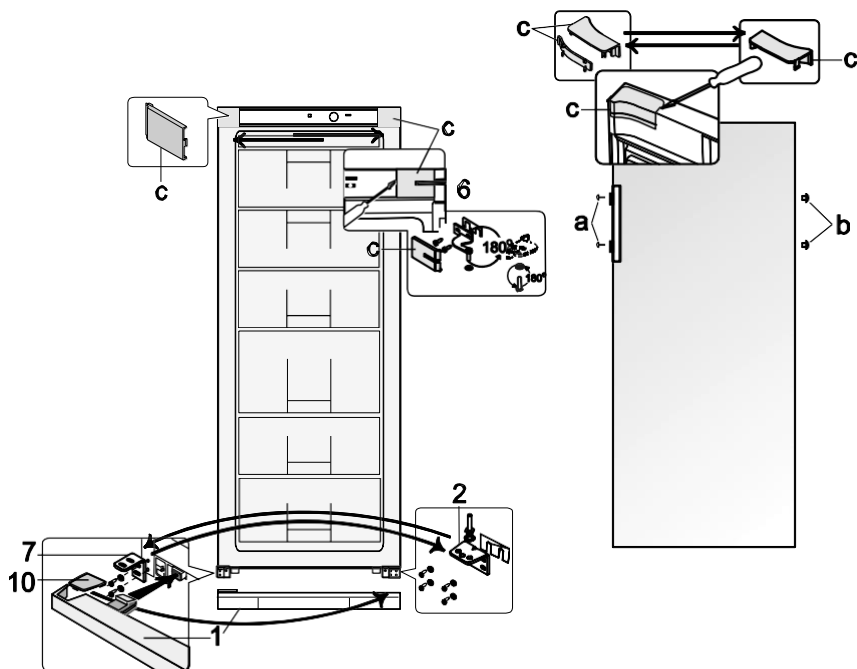

1. Verwijder de bedekkingen **c** van de koelkast en van de binnenzijde van de deur. Verwijder ook de bovenbeugel **6** samen met de moer en ringen en de afstandhouder onder de beugel.
2. Verwijder de deur van het vriesvak.



3. Verwijder de bodemafdekplaat **1**.
4. Verwijder de onderbeugel **2** samen met de ringen op de as en de plastic afstandhouder. Schroef de as samen met de ringen los van de beugel en schroef deze in de opening aan de tegenoverliggende zijde van de beugel vast, symmetrisch met de vorige positie.
5. Verwijder de onderbeugel **7** en maak de onderbeugel **2** vast samen met de ringen op de as en de plastic afstandhouder in plaats daarvan. Schroef de beugel **7** vast in plaats van de beugel **2**.
6. Hang de deur van het vriesvak aan de as van de beugel **7**.
7. Draai de beugel **6** ongeveer 180° samen met de ringen op de as en de plastic afstandhouder. Schroef de as en de ringen los en bevestig deze opnieuw aan de andere zijde van de beugel. Zodra de beugel is bevestigd aan de deur van het vriesvak, plaats deze op zijn plaats aan de andere zijde van de diepvriezer, in de bovenste openingen.
8. Gebruik de bedekkingen **c** om de beugel en de overblijvende ruimte af te dekken.
9. Verwijder de boutafdekkingen **a** en de stoppers **b**. Verwijder de schroeven die de hendel op zijn plaats houden. Beweeg de hendels naar de andere zijde en schroef deze vast op hun plaats. Plaats de stoppers in de overblijvende openingen in de deur, en breng de schroefdoppen aan.
10. Verwijder de bedekking **10** van de bodemafdekplaat **1** en plaats de geleiders aan de andere zijde van de bodemafdekplaat (symmetrisch met de vorige positie). Breng linker- en rechterpoten van de bodemafdekplaat **1** in (zie afb.) en duw totdat de bedekking vastzit.

## **PROBLEMEN BIJ DE WERKING EN MOGELIJKE OPLOSSINGEN (TROUBLESHOOTING)**

### **Wat als...**

- **Het apparaat is aangesloten op het net, maar het niet werkt en de spanningsindicator van het elektriciteitsnet niet oplicht.** Controleer of uw installaties voor elektriciteitsvoorziening correct werken. Controleer of de stekker correct in het stopcontact steekt.
- **Het lawaai wordt luider.** Controleer of het apparaat stabiel en op een gelijkmatig oppervlak staat. Om het waterpas te plaatsen, de regelvoetjes aan de voorzijde gebruiken. Controleer of het apparaat geen meubels raakt en dat geen enkel deel van het koelsysteem aan de achterzijde van het apparaat de muur raakt. Trek het apparaat weg van meubels of muren. Controleer of de oorzaak van het toegenomen geluid niet te wijten is aan flessen, blikjes of borden in het apparaat die elkaar mogelijk raken.
- **Er is water verschenen op de bodem van het koelvak.** Controleer of het dooiwaterkanaal niet is verstopt. Reinig het dooiwaterkanaal met een daarvoor bedoelde reiniger.
- **Er bevindt zich water onder de koelkast.** De schaal voor de opvang van het dooiwater is van de compressor gegleden. Plaats de schaal op de compressor.
- **Wanneer de deur van het apparaat openstaat, trekt de rubberen afdichtingspakking.** De pakking is besmeurd met plakkerige levensmiddelen (vet, stroop). Reinig de afdichtingspakking en de groef met warm water en zeep of afwasmiddel en veeg droog. Plaats de rubberen afdichtingspakking terug op zijn plaats.
- **Het alarm-ledlichtje brandt rood,** wanneer de temperatuur van het vriesvak hoger is dan -13 °C. Wanneer de temperatuur van het vriesvak -18 °C is, schakelt de alarminicator uit en kleurt deze grijs.
- **Hoge temperatuur in het apparaat, de pauzes van de werking van de compressor zijn kort.** Controleer of de deur van het apparaat correct sluit, of de deur niet langer open stond dan nodig om iets uit de koelkast te halen of er iets in te steken en of er een grote hoeveelheid warm voedsel in het apparaat werd gezet.

- **Er bevindt zich condensatie op het apparaat.** De relatieve luchtvochtigheid is hoger dan 70%. Ventileer de kamer waar het apparaat staat en, indien mogelijk, verwijder de oorzaak van de vochtigheid.

## TRANSPORT



DE FABRIKANT IS NIET VERANTWOORDELIJK VOOR ENIGE SCHADE AAN HET APPARAAT DIE HET GEVOLG IS VAN DE NIET-NALEVING VAN DE TRANSPORTINSTRUCTIES.

- Het apparaat moet verticaal worden vervoerd.
- Tijdens het transport moet het apparaat worden beschermd tegen weersomstandigheden (regen, sneeuw, damp).
- Het apparaat moet stevig worden vastgezet tijdens het transporteren, om slippen of schokken in het transportvoertuig te vermijden.

**Als het apparaat niet verticaal werd getransporteerd, mag dit pas na 4 uur op het elektriciteitsnet worden aangesloten. Is dit niet het geval dan kan de compressor van het apparaat defect raken.**

## GARANTIEDIENST

ALS UW APPARAAT NIET CORRECT WERKT, GA DAN NA OF U ZELF DE OORZAAK VAN DE SLECHTE WERKING VAN HET APPARAAT KUNT OPLOSSEN.

Als u het probleem niet zelf kunt oplossen, neem dan contact op met de dichtstbijzijnde koelservicevertegenwoordiger via telefoon of via schrijven. Vermeld het model **1** en nummer **2** van de koelkast. U vindt deze gegevens op het productetiket, dat is vastgeplakt op de wand van het vriesvak.

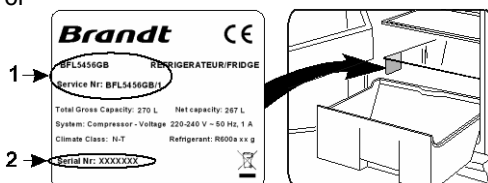

## INFORMATIE OVER MILIEUBESCHERMING



Dit symbool duidt aan dat het apparaat, als het niet langer wordt gebruikt, niet samen met ander huishoudelijk afval kan worden weggegooid. Het moet apart worden opgehaald en verwijderd, d.w.z. in containers speciaal gemarkeerd met het symbool in afvalcentra. Volledige informatie over waar het oude apparaat veilig kan worden ingeleverd, kan worden verkregen bij de plaatselijke overheden, de winkel waar u het apparaat kocht of de vertegenwoordigers van de fabrikant.

• Het apparaat kan niet worden verwijderd door verbranding!

Als u het apparaat wilt verwijderen, maak het gebruik hiervan dan onmogelijk om mogelijke ongelukken te voorkomen. Trek de stekker uit het stopcontact en snijd dan het netsnoer kapot. Verscheur de pakking. Breek de deurvergrendeling, indien van toepassing.

**OPGELET! Demonteer het apparaat niet zelf. Geef het apparaat aan recyclingbedrijven.**

## ALGEMENE INFORMATIE

De apparaten BFL5636BW, BFL5636BX zijn koelkasten bedoeld voor kortetermijnopslag van gekoelde producten.

De apparaten BFU662LNW, BFU662LNX zijn rechtopstaande diepvriezers bedoeld voor het invriezen en de langetermijnopslag van levensmiddelen.

HET APPARAAT IS ECOLOGISCH SCHOON EN BEVAT DUS GEEN MATERIALEN DIE SCHADELIJK ZIJN VOOR

DE OZONLAAG: het gebruikte koelmiddel is R600a, het schuimmiddel gebruikt voor de isolatie van het apparaat is cyclopentaan C5H10.

DE FABRIKANT GARANDEERT EEN BETROUWBARE WERKING VAN DE DIEPVRIEZER MET EEN RELATIEVE LUCHTVOCHTIGHEID VAN MINDER DAN 70% EN EEN OMGEVINGSTEMPERATUUR:

+16 TOT +32 GRADEN CELSIUS (Klimaatklasse **N**);

+16 TOT +38 GRADEN CELSIUS (Klimaatklasse **ST**);

+16 TOT +43 GRADEN CELSIUS (Klimaatklasse **T**).

Handelsmerk	Brandt	
	<b>BFL5636BW</b> <b>BFL5636BX</b>	<b>BFU662LNW</b> <b>BFU662LNX</b>
Model		
Productcategorie	1 - Koelkast	8-
Energie-efficiëntieklasse	A++	A+
Jaarlijks energieverbruik	108	266
Bruikbaar koelvermogen, l	308	-
 Bruikbaar vriesvermogen, l	-	201
Automatisch ontdooisysteem: koelvak	ja	-
Automatisch ontdooisysteem: vriesvak	-	ja
Temperatuurstijgingstijd, uur	-	18
Vriesvermogen, kg/24uur	-	15
Klimaatklasse <sup>4</sup>	N - T	N - T
Geluidsniveau, dB (A)	41	41
Afmetingen (H x B x D), cm	163 x 60 x 65	163 x 60 x 62
Producttype	Alleenstaand	

OPMERKING. De fabrikant behoudt zich het recht voor om toekomstige wijzigingen in de technische parameters en specificaties aan te brengen.

## 1 Instructie voor veiligheid, verwijdering, installatie en onderhoud

- Veiligheidsinstructies en waarschuwingen
- Het afdanken van uw apparaat
- Algemene installatierichtlijnen
- Elektrische aansluiting
- Energiebesparing
- Voorzieningen voor reiniging en onderhoud

## 2 Voorstelling van uw apparaat

- Installatie van uw machine
- Beschrijving van het apparaat
- Bediening en gebruik van uw machine

## 3 Het gebruik van uw koelkast

- Thermometer van uw koelkast
- Regeling van uw koelkast
- Voorbereiding van voedingswaren om in de koelkast te bewaren
- Het organiseren van voedingswaren in uw koelkast
- Automatische ontdooiing van uw koelkast

## 4 Het gebruik van uw vriezer

- Bevroren producten / diepvriesproducten
- Voorbereiding van in te vriezen voedingswaren
- Gids voor het invriezen van voedingswaren
- Het organiseren van voedingswaren in uw vriezer
- De regeling van uw vriezer
- Snel invriezen (afhankelijk van het model)
- Het maken van ijsblokjes (afhankelijk van het model)
- Ontdooien van voedingswaren
- Ontdooien van de vriezer

## 5 Periodiek onderhoud van uw apparaat

- Reiniging en onderhoud van uw apparaat
- Lamp vervangen

## 6 Storingen

- Werkingsproblemen
- Technische bijstand

## 7 Servicedienst

***Deze handleiding voor installatie en gebruik van uw koel-vriescombinatie is van toepassing op verschillende modellen. Kleine verschillen in details en hulpstukken kunnen zich voordoen tussen uw apparaat en deze beschrijvingen.***

Kære kunde,

Du har lige anskaffet et **BRANDT** produkt, og vi takker for tilliden, du dermed har vist os.

Vi har udviklet og fremstillet dette produkt med tanke på dig, din livsstil og dine behov, for at fryseren på bedste måde kan imødekomme dine forventninger. Vi har lagt vores 60-års erfaring inden for knowhow og innovation og al vores begejstring i fremstillingen af dette produkt.

Da vi altid ønsker at imødekomme dine krav, står vores lydige kundeservice til din rådighed for at svare på alle dine spørgsmål eller modtage din forslag.

Gå ind på webstedet **[www.brandt.com](http://www.brandt.com)**, hvor du finder de seneste innovationer samt nyttige og supplerende oplysninger.

**BRANDT** er glad for at følge dig i hverdagen, og vi håber, at du får det allerbedste ud af dit køb.



**Vigtigt: Før du sætter produktet i drift skal du læse installations- og brugsvejledningen grundigt, så du hurtigt bliver bekendt med dets funktion.**

## SIKKERHEDSINSTRUKTIONER

LÆS BRUGSANVISNINGEN OMHYGGELIGT! Hvis anvisningerne ikke følges, er der en risiko for skade eller beskadigelse af apparatet og tab af retten til gratis service under garantien. Vi anbefaler at du opbevarer vejledning, så længe du har apparatet. Hvis du sælger apparatet, skal du overdrage Brugsvejledningen til den nye ejer.

### ! ADVARSEL!

- Ventilationsåbningerne oven på og på siderne af apparatet må ikke tildækkes.
- Der må ikke anvendes mekanisk eller elektrisk udstyr til at fremskynde optøningen ved rengøring af fryseren.
- Brug ikke elektriske apparater inde i apparatets opbevaringsafsnit, medmindre de er af en type, der er anbefalet af fabrikanten.
- Hvis el-ledningen er skadet, skal den erstattes af producenten eller dennes servicetekniker eller en lignende kvalificeret person for at undgå farer.
- Bortskaffelse af apparatet skal være i overensstemmelse med de nationale bestemmelser.
- Apparatets kølesystem må ikke beskadiges. Det indeholder kølemiddeltgassen R600a. Hvis kølesystemet beskadiges:



- Brug ikke åben ild.
- Undgå gnister - tænd ingen elektriske apparater eller lamper.
- Udluft straks rummet.
- Børn må ikke lege med apparatet eller tilslutte eller frakoble apparatets stik fra stikkontakten. Lad ikke børn lege med emballagen fra apparatet.
- Dette apparat kan anvendes af børn fra 8 år og derover og af personer med reducerede fysiske, sensoriske eller mentale kapaciteter eller mangel på erfaring og viden, hvis de er blevet overvåget og har fået instruktion angående brugen af apparatet på sikker måde, og hvis de forstår de potentielle farer ved brugen.
- Rengøring og brugervedligeholdelse må ikke udføres af børn uden overvågning.
- Apparatet bør kun anvendes til indfrysning og opbevaring af madvarer.

- Dette apparat er ikke beregnet til oplagring af eksplosive stoffer som aerosol dåser med en brandfarligt drivmiddel.
- Det er forbudt at opbevare benzin og andre brandfarlige væsker i nærheden af apparatet.
- HVIS APPARATET IKKE ER TILSLUTTET (UNDER RENGØRING, HVIS DET FLYTTES TIL ET ANDET STED, OSV.), KAN DET TÆNDES FLERE GANGE **15 MIN.**
- Placer ikke noget tændt elektrisk udstyr (f.eks. mikrobølgeovn, hårtørrer, strygejern, elkedel eller andre elektriske enheder) oven på apparatet, da dette kan forårsage antændelse af plastdele.
- Placer ikke nogen retter med væsker oven på apparatet, og sæt ikke blomster i vase eller andre væskefyldte beholdere på apparatet.
- Du må ikke kravle op på eller sidde på apparatet, og du må ikke læne dig op ad eller hænge på apparatets dør, og heller ikke lade børn gøre dette.
- Det er forbudt at bruge et apparat der har en teknisk defekt.

### **! TILSLUTNING VED EL-NETTET**

- Apparatet skal tilsluttes en stikkontakt med jordforbindelse. Stikkontakten med jordforbindelse, som apparatet er tilsluttet, skal være placeret på et let tilgængeligt sted.
- HVIS APPARATET ER FREMSTILLET MED DEN SPECIELLE STRØMFORSYNINGSLEDNING, KAN DENNE LEDNING KUN UDSKIFTES MED SAMME SPECIELLE STRØMFORSYNINGSLEDNING, SOM KAN FÅS HOS FABRIKANTEN.
- FOR AT UNDGÅ FARER SKAL EN BESKADIGET STRØMFORSYNINGSLEDNING UDSKIFTES AF PRODUCENTEN, EN SERVICETEKNIKER, ELLER EN PERSON MED TILSVARENDE KVALIFIKATIONER.
- DER MÅ IKKE ANVENDES forlængerledninger eller stik (adaptere) eller koblinger.
- Elforsyningens frekvens og styrke i huset skal overholde de generelle dataparametre på apparatet, som vist på produktetiketten.
  - Når apparatet sættes på plads, skal man passe på, at kablet ikke bliver er klemte for at undgå beskadigelse. Tunge genstande såsom køleenheder, møbler eller andre husholdningsenheder må ikke placeres ved siden af apparatet på en sådan måde, at de kan klemme og beskadige elforsyningens ledningen. Dette kan medføre kortslutning og brand.

- Sørg for, at stikket på elforsyningsledningen ikke bliver klemt mod bagvæggen af apparatet eller på anden måde beskadiget. Et beskadiget stik kan forårsage brand!

 HVIS APPARATET IKKE FUNGERER KORREKT, OG DET IKKE ER MULIGT AT REPARERE DET VED HJÆLP AF DE GIVNE ANBEFALINGER, SKAL STIKKET TAGES UD, DØREN ÅBNES OG EN SERVICETEKNIKER TILKALDES. Kun en servicetekniker kan reparere alle tekniske fejl eller fremstillingsdefekter.



# BESKRIVELSE AF APPARATET, GRUNDLÆGGENDE DELE (fig. 1)

**A** - fryserne BFL5636LNW, BFL5636LNX

**B** - køleskabe BFL5636BW, BFL5636BX

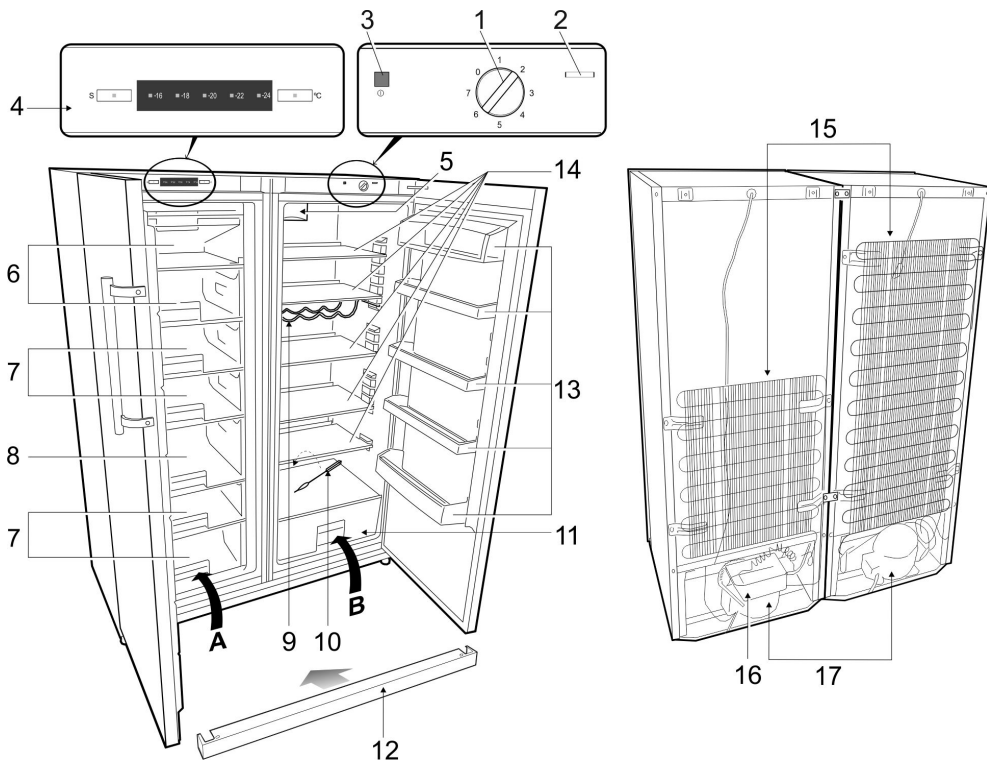

- |   |                                       |
|---|---------------------------------------|
| <b>1</b> Termostatknop - temperaturindstillingsknop | <b>9</b> Flaskehylder                 |
| <b>2</b> Afbryder for indvendigt lys                | <b>10</b> Renser til smeltevandskanal |
| <b>3</b> Indikator for strømforsyning (grønt lys)   | <b>11</b> Boks til frugt og grønt     |
| <b>4</b> Elektronisk kontroldisplay                 | <b>12</b> Bunddæksel                  |
| <b>5</b> Ventilator *                               | <b>13</b> Dørhylder, hvis højde kan   |
| <b>6</b> "Hurtig fryser" afdeling ***               | <b>14</b> Glashylder, hvis højde kan  |
| <b>7</b> Afdeling(-er) til frosne produkter         | <b>15</b> Kondensator                 |
| <b>8</b> "Maxi box"-afdeling                        | <b>16</b> Smeltevands drypbakke       |
|   | <b>17</b> Kompressor                  |

\* Ved åbning af døren, slukker ventilator **5**.

## PLACERING

- Placer apparatet i et tørt, og godt ventileret rum.

**ADVARSEL!** Apparateret må ikke bruges i et uopvarmet rum eller på en veranda. Placer apparatet i afstand fra varmekilder, såsom ovne, radiatorer eller direkte sollys.

**ADVARSEL!** Apparateret må ikke komme i kontakt med vand-, gas- eller varmerør og heller ikke med elektriske apparater.

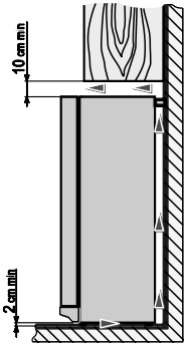

- ◀ Ventilationshullerne oven på apparatet må ikke tildækkes - der skal være god luftcirkulation omkring apparatet. Der skal være mindst 10 cm mellem toppen af apparatet og andre møbler, som eventuelt er oven over det. Hvis denne anbefaling ikke følges, kan apparatet forbruge mere strøm, og kompressoren kan blive overophedet.
- Apparateret skal stå på lige grund og må ikke komme i kontakt med væggen. Hvis nødvendigt kan du indstille højden på apparatet ved at indstille nivelleringssoaklerne: Drej dem med uret for at hæve forsiden af apparatet, og drej dem mod uret for at sænke det. Hvis apparatet bliver vipet lidt bagud lukker dørene af sig selv.

- **Vigtigt!** Hvis apparatet står i et hjørne, skal der være mindst 235 mm mellem siden af apparatet og væggen, for at fryserdøren kan åbnes tilstrækkeligt til at skuffen med frosne varer kan trækkes ud (se fig.). ▶

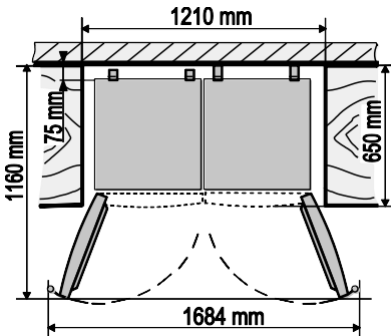
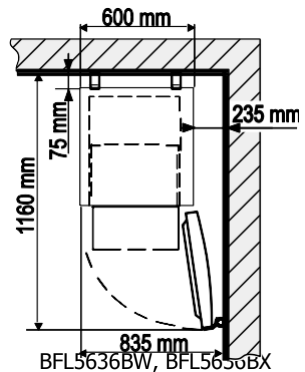
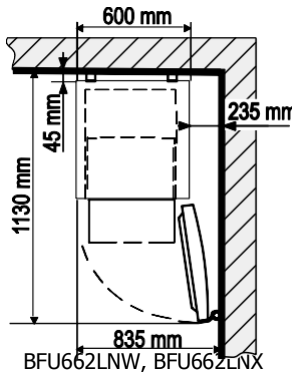

- ◀ **Vigtigt!** Hvis apparatet står i en niche, skal der være mindst 235 mm mellem vægge, møbler og andre apparater for at køleskabs- eller fryserdøren kan åbnes tilstrækkeligt (se fig.).

## TILSLUTNING AF KØLESKAB OG FRYSER OG KLARGØRING TIL DRIFT



**VIGTIGT! Vi ANBEFALER at opgaven med at tilsluttet køleskab og fryser overlades til en servicetekniker. Men bemærk venligst, at denne opgave ikke er omfattet af vores garantiservice. Hvis du beslutter selv at tilslutte apparaterne og klargøre dem til drift, anbefaler vi at du får hjælp fra en anden person.**

Du får brug for: En PH2 skruetrækker, en T-type topnøgle nr. 8 og en skruenøgle nr. 10. Læg aldrig apparaterne vandret ned, når det tilsluttes.

### Klargøring af apparaterne til tilslutning.

1. Hvis apparatet tages ind fra kølige omgivelser (temperatur på under +12 °C), **skal du vente to timer, før du forbinder det til strømforsyningen.**
2. Apparatet må ikke forbindes til strømforsyningen, før al emballagen og transportmaterialet er blevet fjernet.
3. Udpak apparaterne. Løft dem ud af polystyrenbundene. Fjern al emballagetapen.
4. Når apparaterne skal sættes på deres endelige plads, vippes de lidt baglæns: Hjulene bagtil vil så gøre det lettere at sætte apparaterne ind på den ønskede plads.

**Du må aldrig skubbe eller løfte i køleskabet eller fryseren ved at holde i deres håndtag, da disse kan gå i stykker derved.**

5. Fjern den røde tape. Den er kun beregnet til brug for transport.
6. Bortskaf emballagen på korrekt vis.
7. Tag understøtninger 1 fra posen, og sæt dem i styrene 2 foroven bagerst på apparaterne (se tegning).
8. Anbring køleskabet og fryseren cirka 1 meter ud fra væggen som de skal stå op ad. Anbring apparaterne ved siden af hinanden med fryseren til venstre og køleskabet til højre.
9. De dele, der er nødvendige for at tilslutte de to apparater, er pakket sammen med fryseren:

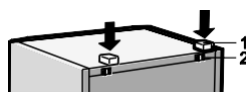

◀ frontliste **1** (antal: 1) - fastgøres til bagsiden af fryseren, bag kondensatoren;



◀ Øverste strimmelliste **2** med klæbende base (antal: 1) (i posen i fryseren);

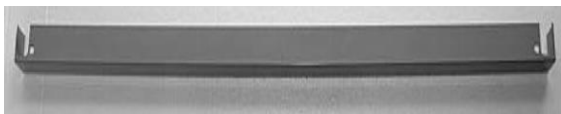

◀ bundliste **3** (antal: 1) - (posen er fastgjort til fryserkondensatoren);



◀ øverste beslag **4** (antal: 1);



◀ nederste beslag **5** (antal: 1);



◀ bagbeslag **6** (antal: 2);

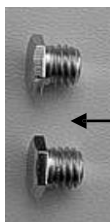

7

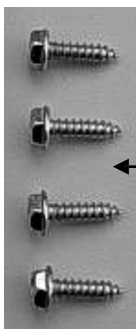

8

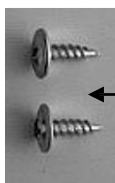

9

◀ bolte **7** (antal: 2);  
selvskærende bolte **8** (antal:  
4);  
selvskærende bolte **9** (antal:  
2) (i posen i fryseren);



**VIGTIGT!** Inden du starter arbejdet, skal du justere deres højde ved at dreje på de udvendige ben **10** og de indvendige ben **11** (fig. 2). Når benene drejes med uret, løftes forsiden af apparatet, når benene drejes mod uret, sænkes den. Sørg for at begge apparater står godt på gulvet uden at vippe.

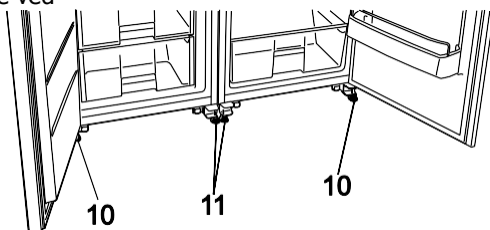

### Tilslutning af apparaterne

Begynd med at forbinde apparaterne bagpå.

1. Adskil det ene apparat fra det andet, så der er et mellemrum på 7 mm mellem dem.
2. Løsn skruerne **12** foroven bag på apparaterne (fig. 3).
3. Skru bagbeslaget **6** bag på apparaterne (fig. 3). Skue skruen **12** i igen.
4. Fastgør bagbeslaget **6** ved brug af de selvskærende skruer **9** (fra posen), hvor hullerne hertil er placeret (fig. 3).
5. Skub forsigtigt de to apparater til deres endelige plads. Vi anbefaler, at dette gøres med hjælp fra en anden person, vip apparaterne lidt bagud.

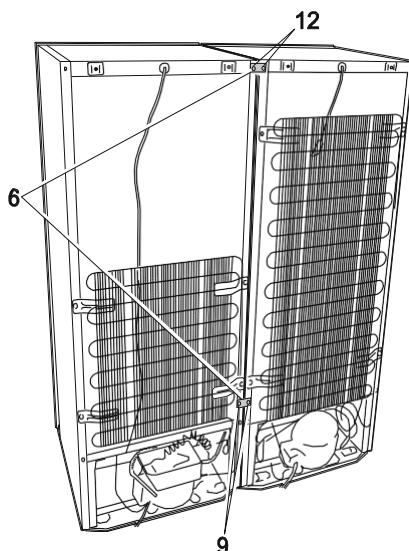

6. Når begge apparater er blevet placeret på deres ønskede plads, skal du igen sikre dig, at (fig. 4):
- de øverste kanter **A** flugter;
  - der er mellemrum på 7 mm mellem apparaterne;
  - forreste kanter **B** flugter, når dørene til begge apparatet er åbne.
  - forreste kanter **C** på køleskabs og fryzers glasdør flugter.

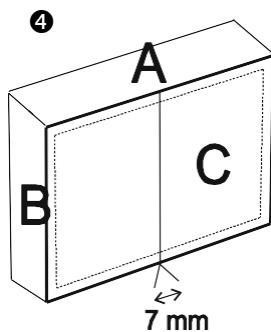

**Godt råd:** Hvis det er vanskeligt at forbinde begge apparater, så prøv at dreje de inderste ben **11** så langt ind, de kan komme, så de ikke rører gulvet. Hvis du har svært ved at justere dem, så brug de gode råd i afsnittet nedenfor "Justering af dørposition".

7. Fjern de to pyntelister **17** (fig. 5). Træk dem mod dig selv, dér hvor krogene **18** sidder. Hvis det vanskeligt at fjerne dem, så bøj skruerne ved brug af en skruetrækker.

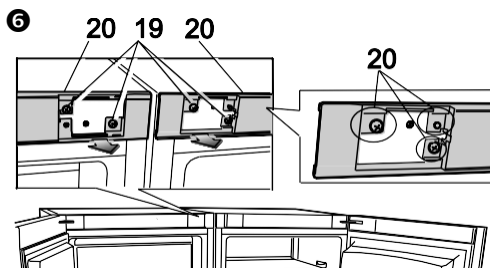
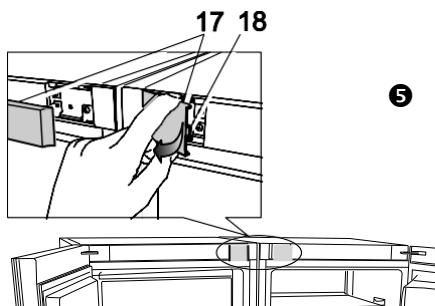

8. Skru de fire skruer **19** ud, og løs klemmerne på pyntepanelerne **20** ved at trække dem mod dig selv (fig. 6).

9. Tag beslaget **4**, og skub det under de løsnedede pyntepaneller, så dets huller **21** kommer ud for hullerne **22** på apparatet (fig. 7).

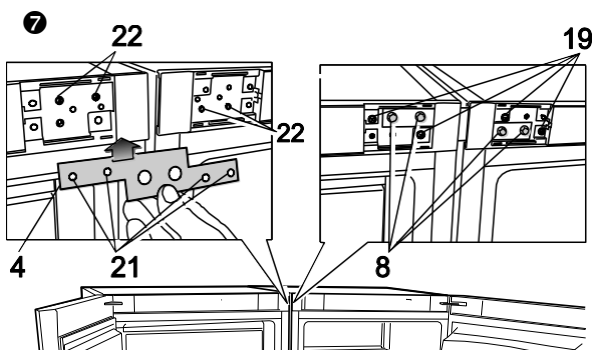

10. Fastgør beslaget med brug af de fire bolte **8**. Gør pyntepanellerne fast ved brug af det tidligere løsnedede skruer **19** (fig. 7).

11. Løsn boltene **23**, der fastholder bundbeslagene **13** og **14**, og tag beslagene af (fig. 8). Fastgør bundbeslaget **5** med beslagene ved brug af de samme bolte. Skru boltene i fastgørelsehullerne i de øverste beslag.
12. Fjern beskyttelsesfilmen fra øverste liste **2** (fig. 9). Fastgør øverste liste på begge apparater. Begynd med at påklæbe den bøjede del foran, og fortsæt bagud mod bagsiden af apparaterne.
13. Indsæt frontlisten **1** i mellemrummet mellem køleskabet og fryseren: Skub den langsomt med den smalle side ind i mellemrummet mellem de to apparater, idet der begyndes foroven (fig. 9).
14. Hold dørene til begge apparater åbne, placer bundlisten **3** på nederste beslag **15** og **16**, og fastgør den med de to bolte **7** (fig. 9). Sæt bolte i beslagenes gevindskårne huller **15** og **16**, og skru dem ind med en nøgle, nr. 10, idet der trykkes nedad med fingeren.

### Justering af dørposition, når kanterne **A** eller **C** på apparaterne ikke flugter.

Hvis øverste hjørne(r) på et eller begge apparater er lidt lavere end apparatets linje **A** eller glasdørene ikke er plane i forhold til hinanden **C**, skal bundbeslaget eller øverste beslag justeres:

1. Start med at justere bundbeslagene:
  - Fjern de udvendige ben **10**;
  - Løsn boltene, der fastholder bundbeslagene **15** og **16**, og skub beslagene: køleskabsbeslaget **15** - til højre, fryserbeslaget **16** - til venstre.
  - Hvis dørens/dørenes øverste indvendige hjørne er højere, justeres beslagene i modsat retning: køleskabsbeslaget **15** - til venstre - fryserbeslaget **16** - til højre.
2. Hvis du ikke kan få apparaterne til at stå lige ved at justere bundbeslagene, få prøv at justere de øverste beslag.
  - Fjern dæksel **26**, løsn boltene **25**;
  - Juster positionen af øverste beslag **24**.

**Bemærk:** Billedet viser øverste beslag **24** på køleskabet. Det øverste beslag på fryseren er magen til, men boltene er fornedet.

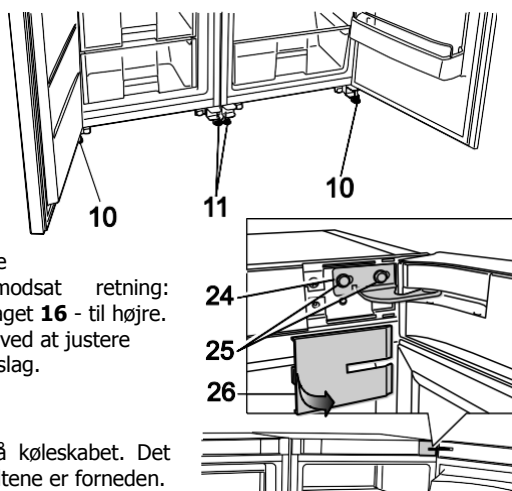
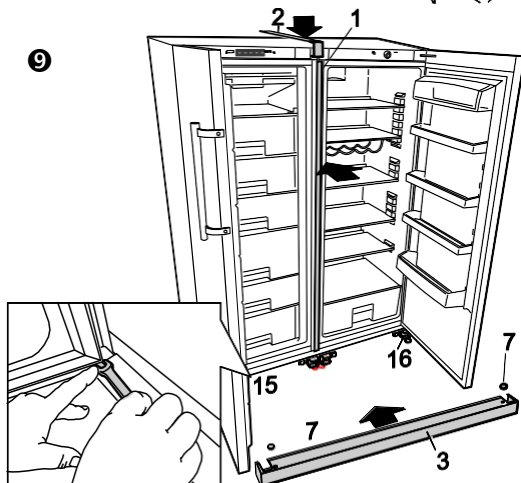
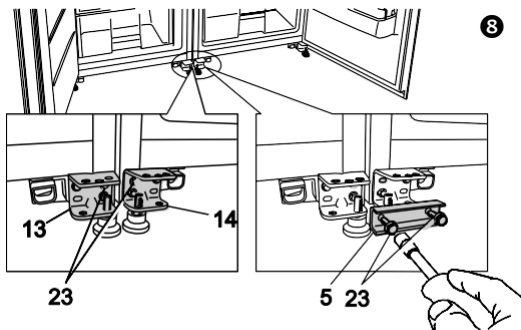

## TEMPERATURREGULERING

### Køleskabe BFL5636BW, BFL5636BX

Temperaturen i apparatet styres ved brug af termostatknappen **1** (fig. 1), der kan drejes til ene eller den anden side. Temperaturangivelsen i tal vises ved siden af termostatknappen.

Temperaturen reguleres på en skala fra 1 til 7.

**0** = Kompressoren er slukket. **ADVARSEL! Der er slukket for strømtilførslen.**

**1** = højeste temperatur (laveste køling)

**7** = laveste temperatur (højeste køling)

Hvis fødevarerne i køleskabet er for kolde, indstilles termostatknappen til **1**, **2**, eller **3**. Hvis fødevarerne i køleskabet ikke bliver tilstrækkeligt afkølet, indstilles termostatknappen til **4**, **5**, eller **7**. Indstil den ønskede temperatur i apparatet efter egne ønsker og behov!



TEMPERATUREN I KØLESKABET KAN VARIERE AFHÆNGIG AF DEN OMGIVENDE TEMPERATUR, MÆNGDEN AF MADVARER, TEMPERATUREN PÅ MADVARERNE, OG HVOR OFTE DØREN ÅBNES OG LUKKES.

Derfor anbefales det, at:

- placere apparatet i afstand fra varmekilder,
- undgå at anbringe varme fødevarer i køleskabet - de skal være nedkølet til stuetemperatur.
- fryserens dør ikke efterlades åben,
- fryserens dør ikke står åben længere end højst nødvendigt for at tage fødevarer ud eller lægge dem ind.

HVIS RUMMET ER KOLDT, KØLER APPARATET MINDRE. TEMPERATUREN I KØLESKABET KAN DERFOR STIGE. Brug termostatdrejknappen til at indstille en lavere temperatur.

## Frysere BFU662LNW, BFU662LNX

Temperaturen i fryseren er fra fabrikantens side sat til -18 °C

Apparatets funktioner og temperatur kan styres med (berørings)knapper. **Når den ønskede funktion er tændt, lyser dens symbol i hvidt, når den bliver slukket, bliver symbolet gråt.**

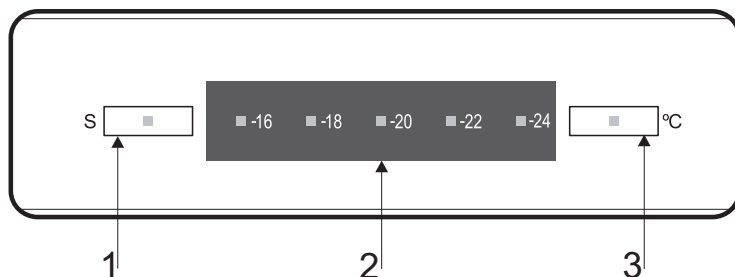

- 
- 1 Lynfrysning

---

  - 2 Visning af fryserens indstillede temperatur

---

  - 3 Knappen til temperaturindstilling  
Knappen til tænd/sluk for fryser
- 

**1 - Super-frys funktion.** Denne funktion kan aktiveres ved at berøre symbolet "S". Superfrys-funktionen anbefales til at fryse et stort antal friske fødevarer. Denne funktion skal aktiveres 24 timer i forvejen. Efter 24 timer kan du anbringe fødevarerne i fryserafdelingen, der er markeret med symbolet **\* \* \* \***. Superfrys-funktionen slukker automatisk efter 26 timer, eller når temperaturen når ned under -18°C.

**2 – Indstilling af temperaturen i fryseren.** Du kan indstille temperaturen i fryseren på mellem -24 °C og -16 °C. Tryk på knappen **3** for at vælge fra -24 til -16 °C.

- 16°C = ECO-FUNCTION (houd voedingswaren gedurende korte tijd bevroren, bij een verminderde frequentie van het openen van de deur)

### 3 - TÆND/SLUK fryseren.

Fryseren tændes eller slukkes ved at trykke på knap **3** og holde den nede i 3 sekunder.

BEMÆRK. Efter et strømsvigt, slukker apparatet automatisk, og fastholder den sidste brugerindstillede temperatur for fryseren.



## OPBEVARING AF MADVARER I KØLESKABET

Køleskabet er beregnet til at opbevare friske madvarer over korte perioder.

- Overhold udløbsdatoerne, der angives af fabrikanterne på fødevarernes emballage.
- Hvis du har anbragt mange skåle med flydende indhold på en af hylderne, er det muligt, at fugten kondenserer og danner dråber, der kan falde ned på hylden nedenunder. For at undgå dette kan du flyt nogle af skålene med flydende indhold til andre hylder.

## FRYSNING AF MADVARER

I fryseren er hurtigfrys-afdelingen markeret med symbolet



Når du har tænkt dig at fryse et stort antal fødevarer, så tænd for hurtigfrys-funktionen 24 timer i forvejen ved at trykke på symbolet "S" (se Fig. 2). Anbring et eller to lag af de friske fødevarer, der skal fryses, i hurtigfrys-afdeling. Efter en dag kan du flytte de frosne fødevarer fra hurtigfrys-afdelingen til de almindelige opbevaringsafdelinger (hvis du vil fryse dem igen). Superfrys-funktionen vil dermed slukke automatisk.

DEN MAKSIMALE MÆNGDE AF FROSNE PRODUKTER 15 KG/24 H MÅ IKKE OVERSKRIDES

- Lad der altid være mindst 2,5 cm luft mellem fødevarerne, der skal fryses, og den øverste skillevæg. ►
- Anbring ingen uindpakkede fødevarer i fryseren.
- Fødevarer der lige er blevet lagt til frysning, må ikke komme i kontakt med allerede frosne fødevarer.
- Undgå at fryse fødevarer, der er varmere end stuetemperatur.
- Undgå at fryse flydende fødevarer i glasbeholdere eller glasflasker. Frys ikke drikkevarer med brus.
- Overhold udløbsdatoerne, der angives af fabrikanterne på fødevarernes emballage.
- VI ANBEFALER, AT FROSNE FISK OG PØLSER IKKE OPBEVARES LÆNGERE END 6 MÅNEDER. OSTE, FJERKRÆ, SVINEKØD OG LAM IKKE LÆNGERE END 8 MÅNEDER, OG OKSEKØD, FRUGT OG GRØNSAGER IKKE LÆNGERE END 12 MÅNEDER.

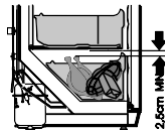

## AFISNING

### Køleskabe BFL5636BW, BFL5636BX

Køleskabet afrimes automatisk. Isdråber, der dannes på bagvæggen af køleskabet, smelter, når kompressoren ikke kører. Smeltevandet løber ned i smeltevandsafløbskanalen og ned i bakken for oven på kompressoren, hvor det fordamper.

### Frysere BFU662LNW, BFU662LNX

Fryseren bliver afrimet automatisk: den fungerer i et frostfrit kølesystem (frostfrit). Men alt efter hvor ofte fryserdøren bliver åbnet og lukket, og hvor varme, produkterne er, der lægges i i apparatet, kan der samle sig

rim på væggene og i skufferne i fryseren. Det er normalt. Men jo tykkere er det lag af frost, jo højere er elforbruget. I tilfælde af frostfjerner-systemet ikke har været i stand til at fordampe overskydende fugt og der har dannet sig et frostlag, bør du afrime apparatet. For afrimning af apparatet, skal du følge trinene i denne rækkefølge:

- **ADVARSEL!** Sluk for apparatet, og træk elstikket ud.
- Tag madvarer ud af fryseren. De frosne fødevarer bliver ikke for varme, mens du afrimer køleskabet, hvis du dækker dem med et tykt stykke stof og opbevarer dem i et køligt sted.
- Lad døren til fryseren stå åben. Når frosten begynder at smelte, rengøres og tørres fryserens overflader og komponenter.
- Luk fryserdøren. Sæt strømforsyningsledningen i stikkontakten, og tænd for apparatet.

## RENGØRING OG VEDLIGEHOLDELSE

RENGØR APPARATET JÆVNLIGT.



**Før du begynder at afrime og rengøre apparatets bagvæg, skal du huske at tage strømforsyningskablet ud af stikkontakten, så apparatet kobles fra strømforsyningen.**

- Beskyt apparatets indre overflader og plastikdele fra fedt, syre og sovs. Hvis der ved uheld bliver spildt noget, skal det øjeblikkeligt rengøres med varmt vand og sæbe eller opvaskemiddel. Tør af til det bliver tørt.

- Rengør apparatets indre overflader med varmt sæbevand. Du kan også bruge opvaskemiddel. Tør indre og ydre overflader af.

- Rengør regelmæssigt dørenes tætningspakninger. Tør af til det bliver tørt.

- ◀ RENGØR JÆVNLIGT SMELTEVANDSKANALEN I KØLESKABET MED DEN SPECIELLE RENSER TIL DETTE FORMÅL (se fig.).

- Mindst en gang om året skal bagsiden af apparatet og kompressoren støves af. En blød børste, en elektrostatisk klud eller en støvsuger kan bruges til dette formål (se fig.). ▶

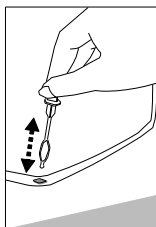

- BRUG IKKE rengøringsmidler der indeholder slibende partikler, alkohol eller benzen til at rengøre apparatets indre eller ydre overflader.

- BRUG IKKE klude eller svampe med grove overflader, der er beregnet til at skrubbe.

## PRAKTISKE TIPS OG OBSERVATIONER

- Brug ikke straks isen der er fremstillet i fryseren.
- Opbevar alle fødevarer, der har en stærk lugt (frisk fisk, gåseleverpostej, ost osv.), i en lufttæt beholder.
- For at få et produkt til at fryse hurtigere, kan du dele det op i mindre portioner.
- HVIS APPARATET SKAL VÆRE SLUKKET I EN LÆNGERE PERIODE, SKAL DU LADE DØREN STÅ ÅBEN.

 **Bemærkninger om apparatets driftsstøj.** Når apparatet er i drift, og går gennem frysingscyklussen, afgiver det forskellige lyde. Det er normalt og er ikke tegn på, at der er noget galt med apparatet.

- Når kølemidlet flyder rundt i afkølingssystemet kan det afgive mumlende, boblende eller raslende lyde.
- Højere lyde, såsom "pop" eller "klik", kan også blive afgivet over korte perioder, når fryserens kompressor sætter sig i gang.

## SÅDAN SKIFTES ÅBNINGSSIDEN FOR DØRENE

Det anbefales, at ændring af dørenes åbningsretningen bliver udført med hjælp af en anden person. Du får brug for to skruenøglerne nr. 8 og 10 og en skruetrækker. Når du skifter dørens åbningsside, MÅ DU IKKE lægge køleskabet vandret ned!

### Køleskabe BFL5636BW, BFL5636BX

Følg de følgende instruktioner i angivne rækkefølge:

**ADVARSEL! Sluk for apparatet, og træk elstikket ud.**

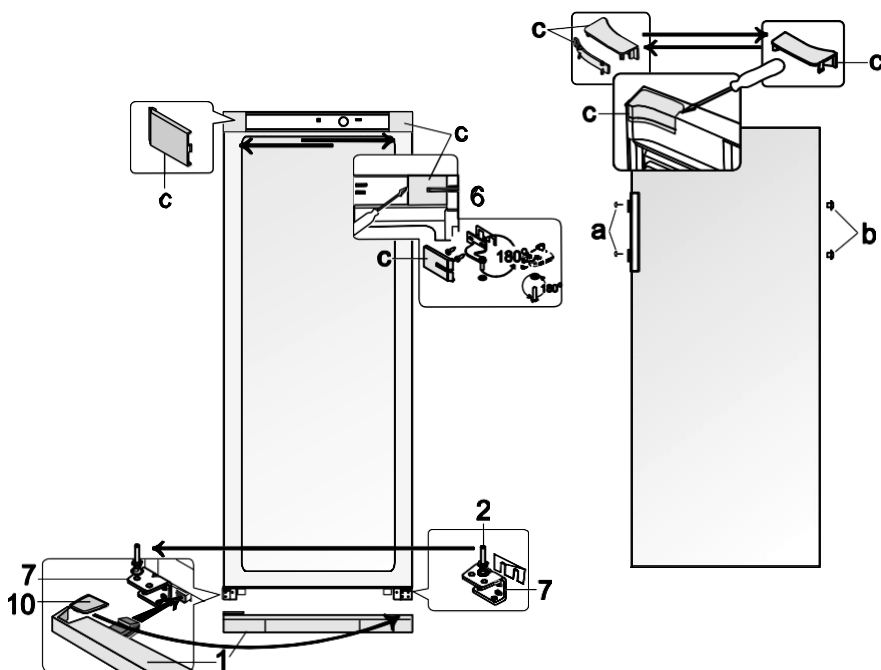

1. Fjern dækslerne **c** fra køleskabet og indersiden af døren. Fjern også det øvre beslag **6** med møtrikkerne og skiverne, og afstandsstykket under beslaget.
2. Tag køleskabets dør af.
3. Tag bundlisten **1** af.

- Løsn bolten **2** fra bundbeslaget **7**, og sæt den sammen med alle spændeskiver i den anden side af skabet ved at skrue den til beslag **7** i den modsatte side over for forrige placering.
- Hæng døren på bolten **2** på beslaget **7**.
- Drej beslaget **4** sammen med spændeskiverne 180° på bolten og plastikafstandsstykket, hvilket overfører spændeskiverne til bolten på den anden side af beslaget. Når beslaget er fastgjort til fryserens dør, skal det fastgøres på plads i den anden side af køleskabet.
- Drej beslaget **6** sammen med spændeskiverne 180° på bolten og plastikafstandsstykket. Fjern bolten fra spændeskiverne, og monter dem på den anden side af beslaget. Når beslaget **6** er fastgjort til køleskabets dør, skal det fastgøres i den anden side af køleskabet i de øverste huller. Brug listerne **c** til at dække beslaget og den resterende plads.
- Tag bolt-dækslerne **a** og stopperne **b** af. Fjern skruerne, der holder håndtagene. Flyt håndtaget til den anden side, og skru det fast. Anbring stopperne i det resterende huller i døren, og sæt skruedækslerne på plads.
- Fjern dækslet **10** fra bundlisten **1**, og indsæt det i styrene i den anden side af bundlisten (symmetrisk overfor tidligere placering). Indsæt venstre og højre ben i bundlisten **1** (se fig.), og skub det indtil listefastgørelsen.

### Frysere BFU662LNW, BFU662LNX

Følg de følgende instruktioner i angivne rækkefølge:

**ADVARSEL! Sluk for apparatet, og træk elstikket ud.**

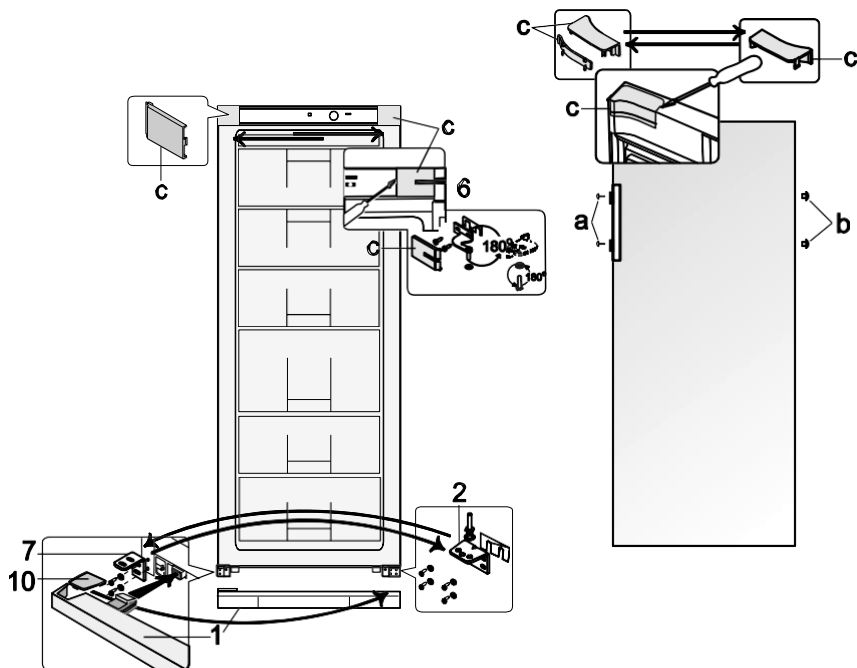

- Fjern dækslerne **c** fra køleskabet og indersiden af døren. Fjern også det øvre beslag **6** med møtrikkerne og skiverne, og afstandsstykket under beslaget.
- Tag fryserens dør af.

3. Tag bundlisten **1** af.
4. Fjern mellembeslaget **2** sammen med spændeskiverne på bolten og plastikken. Løsn bolten sammen med spændeskiver fra beslaget, og skru dem i hullerne i modsat side af beslaget, symmetrisk i forhold til tidligere placering.
5. Fjernbundbeslaget **7**, og fastgør bundbeslaget **2** sammen med spændeskiver på bolten og plastafstandsstykket i stedet for. Skru beslag **7** på beslag **2**'s plads.
6. Hæng fryserdøren på bolten på beslag **7**.
7. Drej beslaget **6** sammen med spændeskiverne 180° på bolten og plastikafstandsstykket. Løsn bolten og spændeskiverne, og monter dem på den anden side af beslaget. Når beslaget **6** er fastgjort til fryserens dør, skal det fastgøres i den anden side af fryseren i de øverste huller.
8. Brug listerne **c** til at dække beslaget og den resterende plads.
9. Tag bolt-dækslerne **a** og stopperne **b** af. Fjern skrueerne, der holder håndtagene. Flyt håndtagene til den anden side, og skru det fast. Anbring stopperne i det resterende huller i døren, og sæt skrue-dækslerne på plads.
10. Fjern dækslet **10** fra bundlisten **1**, og indsæt det i styrene i den anden side af bundlisten (symmetrisk overfor tidligere placering). Indsæt venstre og højre ben i bundlisten **1** (se fig.), og skub det indtil listefastgørelsen.

## DRIFTSPROBLEMER OG LØSNINGER (FEJLFINDING)

Hvad skal man gøre, hvis ...

- **Apparatet er sat i stikkontakten i væggen, men det fungerer ikke og strømforsyningsindikatoren er ikke tændt.** Kontrollér, at elforsyningen i huset er i orden. Se efter, om stikket er sat korrekt i stikkontakten.
- **Støjen er blevet stærkere.** Tjek, om apparatet står på en lige flade. For at få det til at stå lige, kan du indstille niveleringssoklerne på forsiden af apparatet. Kontrollér, apparatet ikke er i kontakt med andre møbler, og at afkølingssystemet bag ved apparatet ikke rører ved væggen. Træk apparatet væk fra møbler og vægge. Tjek, om støjen ikke kommer fra flasker, dåser eller skåle som rører hinanden i apparatet.
- **Der er opstået vand i bunden af køleskabet.** Tjek om smeltevandsrillen er blokeret. Rengør smeltevandsrillen med et 'rengøringspinden' beregnet til dette formål.
- **Der er opstået vand under køleskabet.** Smeltevandsbakken er faldet af kompressoren. Anbring bakken på kompressoren.
- **Når apparatets dør bliver åbnet, trækkes dens plasttætningsliste ud.** Listen har været i kontakt med klæbrige fødevarer (fedt, sirup). Rengør tætningslisten og dens rille med varmt sæbevand eller opvaskemiddel, og tør dem af. Sæt tætningslisten tilbage på plads.
- **Den røde alarm LED tænder,** når fryserens temperatur overstiger -13 °C. Når fryserens temperatur er på -18 °C, slukkes alarmindikatoren, og symbolet bliver gråt;
- **Høj temperatur i apparatet, kompressoren pauser er korte.** Kontrollér, at apparatets dør lukker korrekt, om døren har været åben længere end nødvendigt, da der blev taget fødevarer ud eller de blev langt ind, eller om der er lagt en stor mængde varme fødevarer i apparatet.

- **Der er kondensvand oven på apparatet.** Den omgivende luftfugtighed er på over 70 %. Udluft rummet, hvor apparatet står, og fjern, hvis muligt, fugtighedskilden.

## TRANSPORT

 FABRIKANTEN ER IKKE ANSVARLIG FOR SKADER PÅ APPARATET, DER SKYLDES IKKE-OVERHOLDELSE AF TRANSPORTINSTRUKTIONERNE.

- Apparat skal transporteres i lodret position.
- Når apparatet transporteres, skal det beskyttes imod vejrforhold (sne, regn, fugtighed).
- Apparatet skal fastsættes sikkert under transport, for at undgå at det falder eller bliver beskadiget i køretøjet brugt til transport.

**Hvis apparatet ikke blev transporteret i lodret position, skal du vente 4 timer, før du tilkobler det til strømforsyningen. Ellers risikerer du, at apparatets kompressor ikke virker.**

## GARANTIYDELSE

HVIS DIT APPARATET IKKE VIRKER, SOM DET SKAL, SKAL DU PRØVE AT SE, OM DU SELV KAN REPARERE FEJLEN. Hvis du ikke selv kan finde en løsning, så skal du kontakte den nærmeste repræsentant for køleskabsservice via telefon eller skriftligt. Når du søger hjælp, er det nødvendigt, at du angiver dit køleskabs modelnavn **1** og nummer **2**. Du kan finde disse informationer på produktets etikette, der er påklæbet på fryserens side.

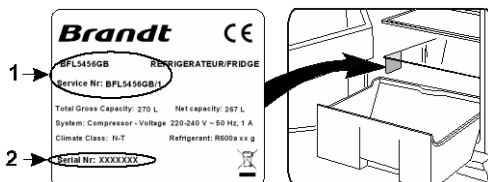

## OPLYSNINGER VEDRØRENDE MILJØBESKYTTELSE



Dette symbol betyder, at når apparatet har nået slutningen af sin brugslevetid, må det ikke kasseres sammen med almindeligt husholdningsaffald. Det skal indsamles og tilintetgøres på separat maner, dvs. i containere, der er specielt markeret med dette symbol på en større miljøplads. Du kan få flere oplysninger om, hvor du kan bortskaffe apparatet sikkert, fra lokale

myndigheder, fra butikken hvor du købte apparatet eller fra fabrikantens repræsentanter.

- Apparatet må ikke bortskaffes ved at brænde det!

Hvis du beslutter at kassere apparatet, skal du gøre det uegnet til brug for at undgå potentielle uheld. Tag strømforsyningskablet ud af stikkontakten og skær det af. Riv tætningslisten af. Slå dørlåsen i stykker, hvis der er en på dit apparat.

**ADVARSEL! Adskil ikke selv apparatet. Giv det videre til genbrugsfirmaer.**

## GENERELLE OPLYSNINGER

Apparaterne BFL5456BW/BFL5636BW er et køleskab beregnet til at opbevare friske madvarer over korte perioder.

Apparaterne BFU662LNW, BFU662LNX er en skabsfryser beregnet til nedfrysning og opbevaring af madvarer over længere perioder.

APPARATET ER MILJØ-VENLIGT, DET INDEHOLDER INGEN MATERIALER, DER KAN SKADE

OZONLAGET: det anvendte kølemiddel er R600a, det anvendte skummiddel er cyclopentan C5H10.

FABRIKANTEN GARANTERER FOR FRYSERENS DRIFT, NÅR DEN RELATIVE LUFTFUGTIGHED IKKE ER OVER 70 PROCENT OG DEN OMGIVENDE TEMPERATUR ER:

+16 TIL +32 GRADER CELSIUS (klimaklasse **N**);

+16 TIL +38 GRADER CELSIUS (klimaklasse **ST**);

+16 TIL +43 GRADER CELSIUS (klimaklasse **T**).

Varemærke	Brandt	
	<b>BFL5636BW BFL5636BX</b>	<b>BFU662LNW BFU662LNX</b>
Model		
Produktkategori	1 - Køleskab	8 - Fryserskab;
Energiklasse	A++	A+
Årligt energiforbrug	108	266
Anvendelig kølekapacitet, L	308	-
<b>****</b> Anvendelig frysekapacitet, L	-	201
Automatisk afisningssystem: køleskab	ja	-
Automatisk afisningssystem: fryser	-	ja
Tid for at hæve temperaturen, t	-	18
Frysekapacitet, kg/24 timer	-	15
Klimaklasse 4	N - T	N - T
Støjniveau, dB(A)	41	41
Mål (H x B x D), cm	163 x 60 x 65	163 x 60 x 62
Produkttype	Fritstående	

BEMÆRK. Fabrikanten forbeholder sig retten til at ændre tekniske parametre og detaljer i fremtiden.

## 1 Bezpečnostní pokyny, likvidace, montáž a údržba

- Bezpečnostní pokyny a upozornění
- Likvidace zařízení
- Všeobecné montážní pokyny
- Elektrické zapojení
- Úspory energie
- Ustanovení týkající se čištění a údržby

## 2 Představení vašeho spotřebiče

- Montáž spotřebiče
- Popis spotřebiče
- Ovladače a používání spotřebiče

## 3 Používání vašeho spotřebiče

- Ukazatel teploty chladničky
- Seřízení chladničky
- Příprava pokrmů před vložením do chladničky
- Uskladnění pokrmů v chladničce
- Automatické odmrazování chladničky

## 4 Používání mrazničky

- Mražené výrobky / hloubkově mražené výrobky
- Příprava pokrmů před zmražením
- Návod pro mražení potravin
- Uskladnění pokrmů v mrazničce
- Seřízení mrazničky
- Rychlé mražení (podle modelu)
- Výroba ledu (podle modelu)
- Rozmrazování potravin
- Rozmrazování mrazničky

## 5 Běžná údržba spotřebiče

- Čištění a údržba spotřebiče
- Výměna žárovky

## 6 Poruchy při provozu

- Problémy při provozu
- Technická podpora

## 7 Poprodejní servis

*Tento návod k instalaci chladničky-mrazničky je platný pro více typů. Mezi vaším zařízením a těmito popisy mohou být menší rozdíly v součástkách a vybavení.*



Vážený kliente, vážená klientko,

právě jste koupili výrobek značky **BRANDT**. Za projevovou důvěru vám mnohokrát děkujeme.

Tento výrobek byl navržen a vyroben s ohledem na potřeby klienta, na vás, na váš životní styl a vaše potřeby a očekávání. Věříme, že splní veškerá vaše očekávání. Do jeho výroby jsme investovali naše veškeré know-how, našeho inovačního ducha a zápal, který je naší hnací silou již více než 60 let.

Náš zákaznický servis je vám stále k dispozici a je připraven zodpovědět veškeré vaše dotazy nebo připomínky. A to vše v zájmu neustálého zlepšování uspokojování vašich potřeb.

Přihlaste se na stránku [www.brandt.com](http://www.brandt.com), kde najdete jak naše poslední inovace, tak užitečné a doplňující informace.

Společnost **BRANDT** je šťastná, že vás může doprovázet každý den a přeje vám příjemné prožitky při vašich nákupech.



**Důležité: Před spuštěním spotřebiče si prosím pečlivě přečtěte tento návod k instalaci a použití, abyste se co nejrychleji seznámili s jeho provozem**

## BEZPEČNOSTNÍ POKYNY

PEČLIVĚ SI PŘEČTĚTE NÁVOD K POUŽITÍ! V případě nedodržení pokynů uvedených v návodu hrozí riziko úrazu, poškození spotřebiče nebo ztráty nároku na bezplatný záruční servis. Doporučujeme archivovat návod k obsluze po celou dobu životnosti spotřebiče. V případě prodeje spotřebiče předejte návod k obsluze novému majiteli.

### ! VÝSTRAHA!

- Nezakrývejte větrací otvory v horní části a na bocích spotřebiče.
- Při rozmrazování a čištění mrazničky nepoužívejte k uspišení procesu žádné mechanické nástroje ani elektrická zařízení.
- Nepoužívejte uvnitř prostoru chladničky pro skladování potravin elektrické přístroje, pokud nejdou přímo doporučeny výrobcem.
- Pokud dojde k poškození přívodního kabelu, musí být vyměněn výrobcem nebo zástupcem autorizovaného servisu či podobnou kvalifikovanou osobou, aby bylo zabráněno nebezpečí.
- Spotřebič likvidujte v souladu s platnými národními předpisy.
- Nepoškodte chladicí soustavu spotřebiče. Obsahuje chladicí plyn R600a. Dojde-li k poškození chladicího systému:



- Nepoužívejte otevřený oheň.
  - Zamezte tvorbě jisker - nezapínejte žádná elektrická zařízení ani nerozsvěcujte světla.
  - Místnost ihned vyvětrejte.
- Nenechte děti hrát si se spotřebičem ani zasouvat a vysouvat zástrčku přívodního kabelu ze zásuvky elektrické napájecí sítě. Nenechte děti hrát si s obalovými materiály spotřebiče.
  - Spotřebič mohou používat děti od 8 let věku a osoby s omezenými fyzickými, smyslovými a mentálními schopnostmi nebo nedostatečnými zkušenostmi a znalostmi, pokud jsou pod dohledem nebo byly poučeny ohledně bezpečného použití spotřebiče a rozumí možným rizikům.
  - Čištění a údržbu nesmějí provádět děti bez dohledu.
  - Spotřebič používejte výhradně k mražení a skladování potravin.
  - Spotřebič není určen ke skladování výbušných látek, např. nádob s aerosoly s hořlavými hnacími plyny.
  - V blízkosti spotřebiče je zakázáno skladovat benzín a jiné hořlavé látky.

- VYPNETE-LI SPOTŘEBIČ A VYTÁHNETE-LI PŘÍVODNÍ KABEL ZE ZÁSUVKY NAPÁJECÍ SÍTĚ (KVŮLI ČIŠTĚNÍ, PŘEMÍSTĚNÍ SPOTŘEBIČE APOD.), ZAPNĚTE JEJ ZNOVU AŽ PO MIN. **15 MIN.**
- Nepokládejte na horní plochu spotřebiče žádná zapnutá elektrická zařízení (např. mikrovlnnou troubu, sušič vlasů, rychlovarnou konvici nebo jiná elektrická zařízení), v opačném případě hrozí riziko vznícení plastových dílů.
- Nepokládejte na horní plochu spotřebiče žádné nádoby s kapalinami, ani na toto místo nepokládejte vázu s květinami nebo jiné nádoby s kapalinou.
- Nelezte na horní plochu spotřebiče, ani na ní nesaďte. Neopírejte se o dvířka spotřebiče, ani se na ně nevěste. Nenechte děti, aby tak činily.
- V případě poškození technologie spotřebič nepoužívejte.

### ⚠ ZAPOJENÍ DO SÍTĚ

- Spotřebič zapojte do zásuvky uzemněné elektrické napájecí sítě. Zásuvka uzemněné elektrické napájecí sítě, do níž je spotřebič zapojen, musí být volně přístupná.
- JE-LI SPOTŘEBIČ VYBAVEN SPECIÁLNÍM PŘÍVODNÍM KABLEM, LZE TENTO KABEL VYMĚNIT POUZE ZA KABEL STEJNÉHO TYPU.
- CHCETE-LI PŘEDEJÍT NEBEZPEČÍ, OBJEDNEJTE SI VÝMĚNU VADNÉHO PŘÍVODNÍHO KABELU U VÝROBCE SPOTŘEBIČE, PRACOVNÍKA ÚDRŽBY NEBO OSOBY S ODPOVÍDAJÍCÍ KVALIFIKACÍ.
- NEPOUŽÍVEJTE prodlužovací kabely, adaptéry ani kabelové spojky.
- Frekvence a hladina napětí napájecí sítě ve vaší domácnosti musí odpovídat základním technickým parametrům spotřebiče uvedeným na typovém štítku spotřebiče.
  - Při instalaci spotřebiče se ujistěte, že nedošlo ke skřípnutí přívodního kabelu, v opačném případě hrozí jeho poškození. Do blízkosti spotřebiče neumísťujte těžké předměty, např. klimatizační jednotky, nábytek nebo jiné vybavení domácnosti, které by mohlo skřípnout a poškodit přívodní kabel. V důsledku poškození kabelu může dojít ke zkratu a požáru.
- Ujistěte se, že nedošlo ke skřípnutí přívodního kabelu zadním krytem spotřebiče ani jiným způsobem. V důsledku poškození zástrčky hrozí riziko vzniku požáru!

 JE-LI SPOTŘEBIČ NEFUNKČNÍ A NELZE JEJ OPRAVIT POMOCÍ VÝŠE UVEDENÝCH DOPORUČENÍ, VYTÁHNĚTE PŘÍVODNÍ KABEL Z NAPÁJECÍ SÍTĚ, OTEVŘETE DVÍŘKA A ZAVOLEJTE SERVISNÍHO TECHNIKA. PŘÍPADNÉ TECHNICKÉ ČI KONSTRUKČNÍ ZÁVADY MŮŽE ODSTRANIT VÝHRADNĚ KVALIFIKOVANÝ SERVISNÍ TECHNIK.

# POPIS ZAŘÍZENÍ, ZÁKLADNÍ ČÁSTI (Obr. 1)

**A** – mrazničky BFU662LNV, BFU662LNX

**B** – chladničky BFL5636BW, BFL5636BX

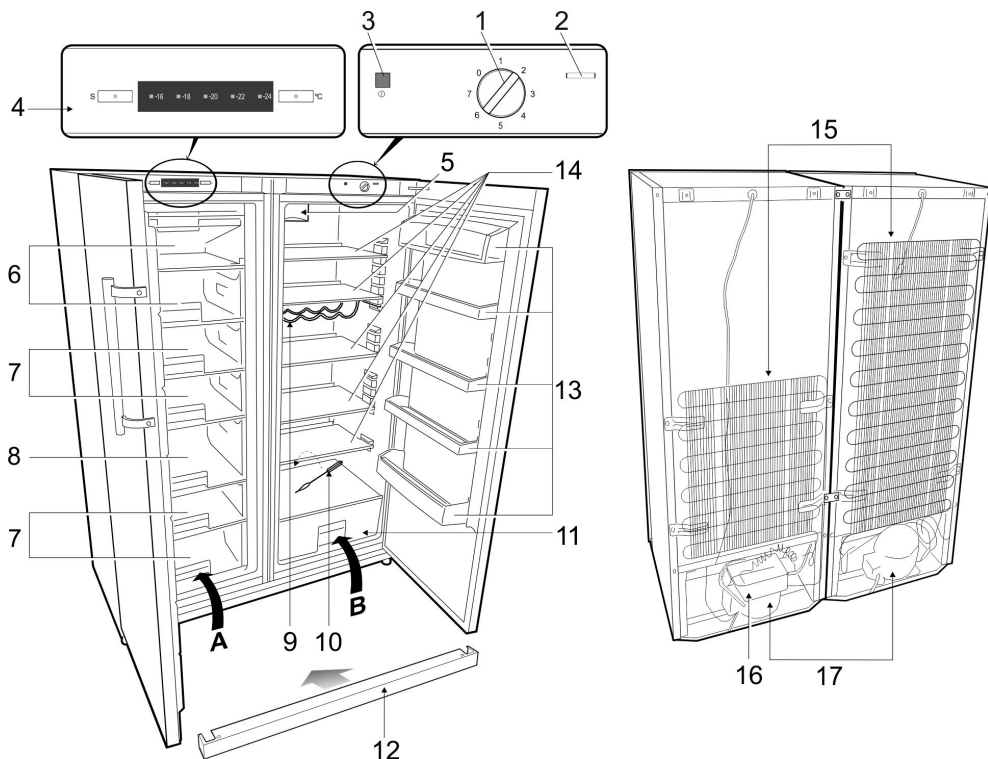

- |  |   |
|--|---|
| <b>1</b> Knoflík termostatu - regulátor teploty      | <b>9</b> Police na lahve                  |
| <b>2</b> Přepínač zapnutí / vypnutí vnitřního světla | <b>10</b> Čistič kanálku na roztátou vodu |
| <b>3</b> Kontrolka napájení (zelené světlo)          | <b>11</b> Přihrádka na ovoce a zeleninu   |
| <b>4</b> Elektronický ovládací panel                 | <b>12</b> Spodní kryt                     |
| <b>5</b> Ventilátor*                                 | <b>13</b> Výškově nastavitelné dveřní     |
| <b>6</b> Oddělení „Rychlého mrazení“ * ** **         | <b>14</b> Výškově nastavitelné skleněné   |
| <b>7</b> Oddělení pro zmrazené výrobky               | <b>15</b> Kondenzátor                     |
| <b>8</b> Oddělení „Maxi Box“                         | <b>16</b> Odkapávač roztáté vody          |
|  | <b>17</b> Kompresor                       |

\* Po otevření dveří se ventilátor **5** vypne.

## UMÍSTĚNÍ

- Zařízení umístěte do suché, dobře větrané místnosti.

**👉 VÝSTRAHA!** Zařízení není určeno k provozu v nevytopené místnosti či v přístřešku. Zařízení umístěte mimo dosah zdrojů tepla, jako jsou kuchyňský sporák/trouba, radiátory, nebo přímého slunečního svitu.

**👉 VÝSTRAHA!** Zařízení se nesmí dotýkat topného, plynového nebo vodního potrubí ani jiných elektrických zařízení.

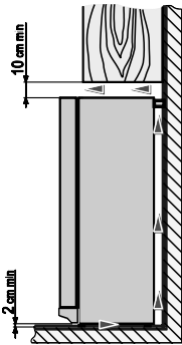

- ◀ Nepřikrývejte větrací otvory v horní části zařízení – kolem zařízení musí správně cirkulovat vzduch. Nad zařízením musí být mezera alespoň 10 cm k jakémukoli nábytku, který se má nacházet nad ním. V případě nedodržení tohoto požadavku zařízení spotřebovává více elektrické energie a jeho kompresor se může přehřívat.
- Zařízení musí stát na rovné ploše a nesmí se dotýkat zdi. V případě potřeby upravte výšku zařízení pomocí vyrovnávacích nožiček: Otočením ve směru hodinových ručiček – přední strana se zvedne, otočením proti směru hodinových ručiček – klesne. Je-li zařízení nakloněno mírně dozadu – dveře se samy zavřou.

• **Upozornění!** Je-li zařízení umístěno v koutě, musí mezi zařízením a zdí zůstat mezera nejméně 235 mm, aby bylo možno dostatečně otevřít dveře prostoru chladničky či mrazničky (viz obr.) ▶

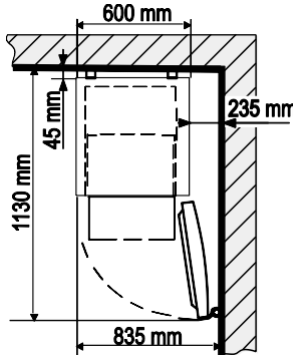

BFU662LNW, BFU662LNX

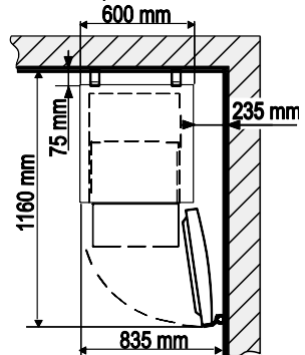

BFL5636BW, BFL5636BX

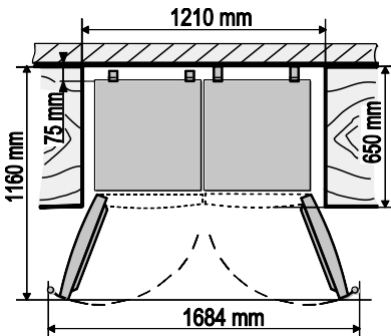

• ◀ **Upozornění!** Je-li zařízení umístěno ve výklenku, musí mezi zdmi, nábytkem a jinými zařízeními zůstat mezera nejméně 1210 mm, aby bylo možno dostatečně otevřít dveře prostoru chladničky či mrazničky (viz obr.).

# ZAPOJENÍ CHLADNIČKY A MRAZNIČKY A JEJICH PŘÍPRAVA NA PROVOZ



**DŮLEŽITÁ INFORMACE! DOPORUČUJEME** svěřit zapojení chladničky a mrazničky servisnímu technikovi. **Nezapomeňte však, že tato práce není zahrnuta do záručního servisu. Rozhodnete-li se zapojit tato zařízení a připravit je na provoz sám/sama, doporučujeme vám vzít si někoho na pomoc.**

Budete potřebovat: šroubovák PH2, a nástrčný klíč t-typu č. 8 a klíč č. 10. Při zapojování zařízení nepokládejte vodorovně.

## Příprava zařízení k zapojení.

1. Je-li zařízení přineseno dovnitř z chladu (teplota není vyšší než +12 °C), **vyčkejte 2 hodiny před připojením do sítě.**
2. Zařízení by nemělo být připojeno do sítě, dokud není odstraněn veškerý obalový a přepravní materiál.
3. Zařízení rozbalte. Vyjměte je ze základny z pěnového polystyrenu. Odstraňte veškerou balicí pásku.
4. Při umístění zařízení na určené místo je mírně nakloňte dozadu: kolečka vzadu vám umožní snazší přemístění na požadované místo.

**Nikdy nezvedejte nebo netlačte chladničku a mrazničku za držadla, mohla by se zlomit.**

5. Odstraňte červenou pásku: je určena pouze pro převoz.
6. Obaly správně zlikvidujte.
7. Vyjměte držáky **1** ze sáčku a vložte je do drážek **2** na horním dílu zařízení (viz obr.).
8. Umístěte chladničku a mrazničku cca 1 metr od zdi, u níž má být umístěna. Umístěte zařízení k sobě, mrazničku doleva a chladničku doprava.
9. Nezbytné součástky k připojení obou zařízení jsou přibalena k mrazničce:

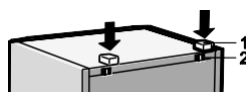

◀ přední pruh **1** (Počet: 1) - upevněno k zadní stěně mrazničky, za kondenzátorem;



◀ horní pásový kryt **2** s lepicí základnou (Počet: 1) (v sáčku v mrazničce);



◀ spodní kryt **3** (Počet: 1) - (sáček je připevněn ke kondenzátoru mrazničky);



◀ horní deska **4** (Počet: 1);



◀ dolní deska **5** (Počet: 1);



◀ zadní desky **6** (Počet: 2);

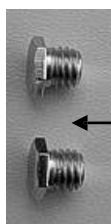

7

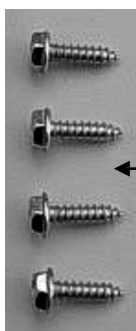

8

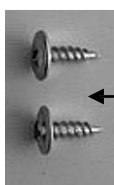

9

◀ šrouby **7** (Počet: 2);  
samořezné šrouby **8** (Počet: 4);  
samořezné šrouby **9** (Počet: 2); (v sáčku v mrazničce).



**DŮLEŽITÁ INFORMACE!** Před zahájením práce upravte jejich výšku otáčením vnějších nožiček **10** a vnitřních nožiček **11** (obr. 2). Otočením nožiček ve směru hodinových ručiček se zařízení zvedne, proti směru hodinových ručiček se sníží. Zkontrolujte, zda jsou obě zařízení stabilní.

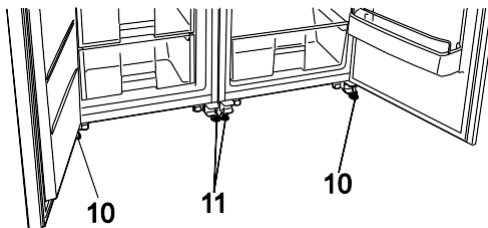

## Zapojení zařízení

Zahajte zapojování v zadní části.

1. Oddělte jedno zařízení od druhého a nechte mezeru 7 mm mezi nimi.
2. Odšroubujte **12** navrchu zadní strany zařízení (obr. 3).
3. Našroubujte zadní desky **6** na zadní stranu zařízení (obr. 3). Zašroubujte zpět šrouby **12**.
4. Připevňte zadní desku **6** pomocí samořezných šroubů **9** (ze sáčku) do vyznačených otvorů (obr. 3).
5. Opatrně zasuněte obě zařízení na určené místo. Doporučujeme provádět toto ve dvou, s mírným náklonem zařízení vzad.

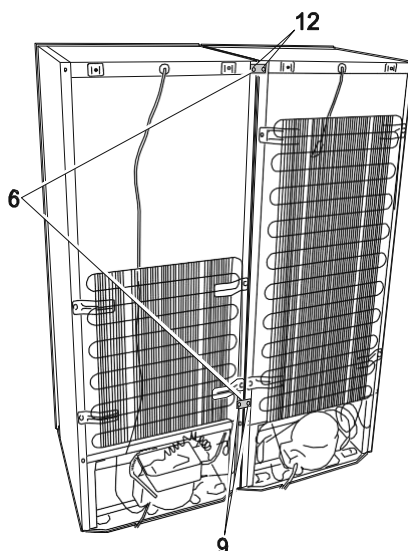



6. Po umístění obou zařízení na požadované místo zkontrolujte znovu, zda (obr. 4):
- horní desky **A** jsou v rovině;
  - mezi zařízeními je mezera 7 mm;
  - Přední desky **B** jsou v rovině, když jsou dveře obou zařízení otevřené;
  - přední desky **C** dveřního skla chladničky a mrazničky jsou v rovině.

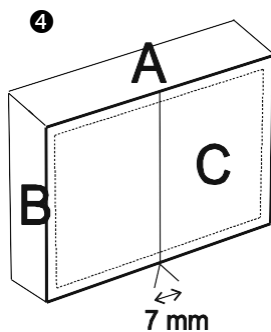

**Tip:** Pokud máte potíže se zapojením obou spotřebičů, zkuste otočit vnitřní nožky **11** tak, aby se nedotýkaly podlahy. Pokud máte problémy s jejich seřízením, použijte tipy v oddíle „Seřízení polohy dveří“ níže.

7. Demontujte oba ozdobné kryty **17** (obr. 5). Přitáhněte je k sobě tam, kde najdete háčky **18**. Pokud máte problémy s jejich demontáží, ohněte háčky šroubovákem.

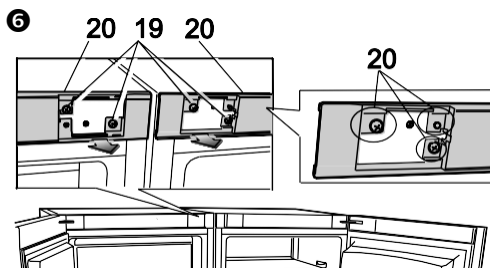
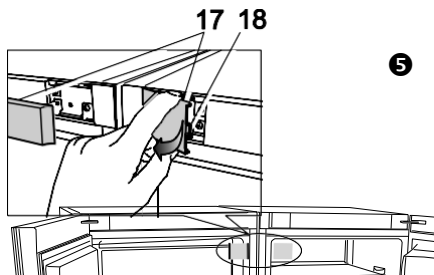

8. Odšroubujte čtyři šrouby **19** a povolte svorky ozdobných panelů **20** tak, že je přitáhněte k sobě (obr. 6).

9. Vezměte desku **4** a zatlačte ji pod povolené ozdobné panely tak, aby její otvory **21** byly v rovině s otvory **22** spotřebičů (obr. 7).

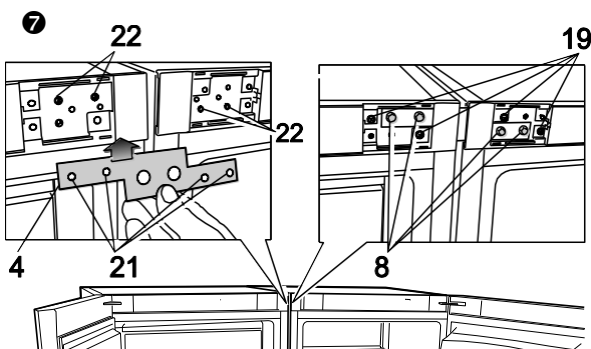

10. Upevněte desky pomocí čtyř šroubů **8**. Znovu upevněte ozdobné panely pomocí dřívě vyšroubovaných šroubů **19** (obr. 7).

11. Vyšroubujte šrouby **23**, které slouží k uchycení dolních držáků **13** a **14**, a odmontujte držáky (obr. 8). Upevněte dolní desku **5** na místě držáků s použitím stejných šroubů. Našroubujte šrouby do montážních otvorů horních držáků.
12. Sejměte ochrannou fólii z horního pásu **2** (obr. 9). Upevněte horní pás na oba spotřebiče. Začněte tím, že přilepíte ohnutou část vpředu, pak pokračujte do zadní části spotřebičů.
13. Zasuňte přední pás **1** do mezery mezi chladničkou a mrazničkou: pomalu jej zatlačte úzkou stranou do mezery mezi oba spotřebiče, začněte odshora (obr. 9).
14. Nechte dveře obou spotřebičů otevřené, umístěte dolní kryt **3** na dolní držáky **15** a **16** a upevněte je dvěma šrouby **7** (obr. 9). Vložte šrouby do závitových otvorů držáků **15** a **16** a zašroubujte je pomocí klíče č. 10 a tlačte prstem dolů.

### Úprava polohy dveří, nejsou-li desky A nebo C zařízení v jedné úrovni

Je-li horní roh(y) jednoho (či obou) zařízení níže než deska **A** zařízení nebo sklo dveří nezahrnuje jedinou desku **C**, upravte spodní nebo horní držáky:

1. Začněte úpravou spodních držáků:
  - Odstraňte vnější nožičky **10**;
  - Uvolněte šrouby, které utahují spodní držáky **15** a **16** a zatlačte držáky: držák chladničky **15** – doprava, držák mrazničky **16** – doleva.
  - Pokud horní vnitřní roh dveří je (jsou) vyšší, upravte držáky opačným způsobem: držák chladničky **15** – doleva, držák mrazničky **16** – doprava.
2. Nedaří-li se vám vyrovnat zařízení úpravou spodních držáků, pokuste se upravit horní držáky:
  - Odstraňte kryt **26**; uvolněte šrouby **25**;
  - Upravte polohu horních držáků **24**.

**Poznámka:** Obrázek ukazuje horní držák **24** chladničky. Horní držák mrazničky je stejný, ale šrouby jsou naspodu.

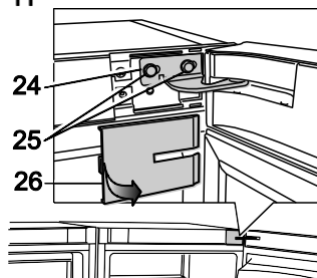
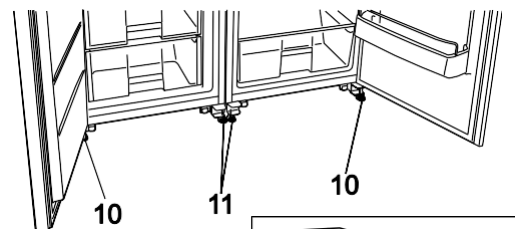
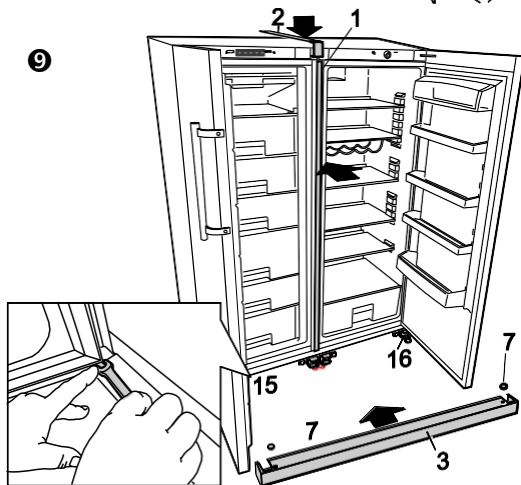
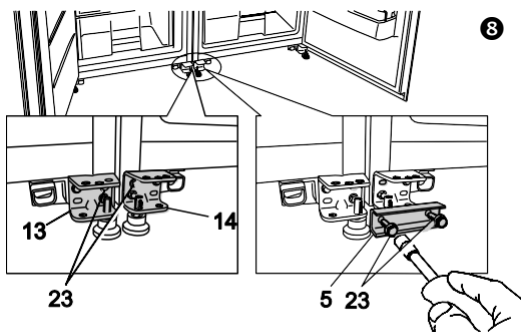

## REGULACE TEPLOTY

### Chladničky BFL5636BW, BFL5636BX

Teplota zařízení se ovládá pomocí otočením na jednu nebo druhou stranu knoflíkem termostatu **1** (**obr. 1**). Údaj o teplotě v číslicích je zobrazen vedle tlačítka termostatu.

Teplota se reguluje v rozsahu sedmi číslic.

**0** = Kompresor je vypnutý. **VÝSTRAHA! Elektrický proud není vypnutý.**

**1** = nejvyšší teplota (nejnižší chlazení)

**7** = nejnižší teplota (nejvyšší chlazení)

Jsou-li potraviny v prostoru chladničky příliš studené, nastavte knoflík termostatu na **1, 2** nebo **3**. Nejsou-li potraviny v prostoru chladničky dostatečně ochlazené, nastavte knoflík termostatu na **4** nebo **5 - 7**. Nastavte teplotu v zařízení podle vlastních požadavků!

 **TEPLOTA V CHLADNIČCE SE MŮŽE MĚNIT DLE TEPLoty VZDUCHU VNĚ CHLADNIČKY, MNOŽSTVÍ SKLADOVANÝCH POTRAVIN, TEPLoty POTRAVIN A DLE ČETNOSTI ZAVÍRÁNÍ/OTVÍRÁNÍ DVÍŘEK CHLADNIČKY.**

Proto doporučujeme:

- udržovat zařízení mimo dosah zdrojů tepla,
- neukládat do prostoru chladničky horké potraviny – je nutno je zchladit na pokojovou teplotu,
- dveře zařízení nesmí zůstat otevřené,
- Dveře zařízení nesmí být otevřené déle, než je nutno k vyjmutí či vložení potravin.

JE-LI MÍSTNOST CHLADNÁ, SPOTŘEBIČ CHLADÍ MÉNĚ. TEPLOTA UVNITŘ SPOTŘEBIČE MŮŽE TEDY STOUPNOUT. Nižší teplotu nastavte kolečkem termostatu.

## Mrazničky BFU662LNW, BFU662LNX

Výrobce nastavená teploty mrazničky je -18 °C

Funkce a teplota zařízení se ovládají dotykovými (senzoricými) tlačítky. **Je-li požadovaná funkce zapnutá, svítí bíle, je-li vypnutá, symbol zešedne.**

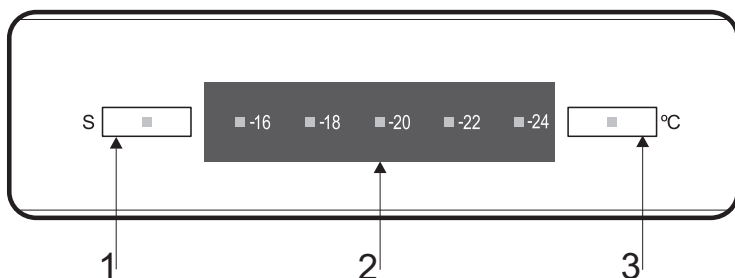

- 
- 1 Rychlé mražení

---

  - 2 Displej teploty prostoru mrazničky

---

  - 3 Tlačítko nastavení teploty v mrazničce Tlačítko ZAP/VYP mrazničky
- 

**1 – Funkce Super-freeze.** Tato funkce se aktivuje stiskem symbolu „S“.

Funkce super-freeze se doporučuje ke zmrazení velkého množství potravin. Tuto funkci je třeba zapnout 24 hodin předem. Za 24 hodin vložte potraviny do prostoru mrazničky označeného symbolem „❄️\*\*\*“.

Funkce super-freeze se automaticky vypne za 26 hodin nebo po dosažení teploty nižší než -18 °C.

**2 – Nastavení teploty v prostoru mrazničky.** Teplotu prostoru mrazničky můžete nastavit mezi -24 °C a -16 °C.

Stisknutím tlačítka **3** nastavte teplotu v rozpětí -24 až -16 °C.

- 16 °C = Funkce ECO (krátkodobé uchování mražených potravin při snížené frekvenci otevírání dveří)

**3 - Zapnutí / vypnutí prostoru mrazničky.**

Mrazničku zapnete a vypnete tak, že stisknete a podržíte tlačítko **3** po dobu 3 vteřin.

POZNÁMKA: Při poklesu napětí se zařízení automaticky vypne a prostor mrazničky automaticky zachová poslední teplotu nastavenou uživatelem.

## SKLADOVÁNÍ POTRAVIN V CHLADNIČCE

Chladnička je určena ke krátkodobému skladování čerstvých potravin.

- Pozorně kontrolujte záruční lhůtu potravin uvedenou výrobcem na obalu výrobku.
- Pokud jste na jednu z polic umístili více tekutých pokrmů na miskách, může dojít ke kondenzaci a tvorbě kapek, které mohou kapat na nižší polici. Aby k tomu nedocházelo, přemístěte některé předměty naplněné tekutinou na jiné police.

## MRAŽENÍ POTRAVIN

Oddělení **rychlého mražení** v prostoru mrazničky je označeno symbolem **\*\*\***

Plánujete-li mrazit větší množství výrobků z čerstvých potravin, zapněte funkci super-freeze o 24 hodin dříve stiskem symbolu „S“ (viz obr. 2). Vložte jednu až dvě vrstvy čerstvých potravin připravených ke zmrazení do oddělení rychlého mražení. O den později přendejte zmrazené výrobky z oddělení rychlého mražení (máte-li v úmyslu znovu mrazit výrobky) do zásuvek k uskladnění. Funkce super-freeze se automaticky vypne.

**NEPŘEKRAČUJTE MAXIMÁLNÍ KAPACITU MRAŽENÍ POTRAVIN 15 KG/24 H.**

- Mezi potravinami ke zmrazení a horní částí nechte mezeru alespoň 2,5 cm. ►
- Do prostorů mrazničky nekládejte rozbalené potraviny.
- Čerstvé potraviny ke zmrazení se nesmějí dotýkat již zmrazených potravin.
- Nemrazte potraviny o teplotě vyšší než pokojové.
- Nezmrazujte tekuté potraviny ve skleněných nádobách nebo lahvích. Nezmrazujte perlivé nápoje.
- Pozorně kontrolujte záruční lhůtu zmrazených potravin uvedenou výrobcem na obalu.
- **DOPORUČUJEME SKLADOVÁNÍ ZMRAZENÝCH RYB A KLOBÁS V PROSTORU MRAZNIČKY DO 6 MĚSÍCŮ; SÝRŮ, DRŮBEŽE, VEPŘOVÉHO A JEHNĚČÍHO – DO 8 MĚSÍCŮ; HOVĚZÍHO, OVOCE A ZELENINY – DO 12 MĚSÍCŮ.**



## ODMRAZOVÁNÍ

### Chladničky BFL5636BW, BFL5636BX

Prostor chladničky se odmrazuje automaticky. Kapky ledu, které se tvoří na zadní stěně chladicího prostoru, tají v době, kdy kompresor není v provozu, a tající voda stéká dolů kanálkem na roztátou vodu do zásuvky nvrchu kompresoru, kde se vypařuje.

### Mrazničky BFU662LNW, BFU662LNX

Prostor mrazničky se odmrazuje automaticky, protože je vybaven chladicí soustavou bez namrazování (tzv. funkce No Frost). Nicméně v důsledku častého otvírání/zavírání dvířek mrazničky a v závislosti na teplotě potravin vkládaných do mrazničky se na stěnách

vnitřního těsnění a na zásuvkách mrazničky může vytvářet námraza. Tento jev je zcela běžný. Čím silnější je vrstva námrazy, tím vyšší je spotřeba elektrické energie. V případě, že systém No Frost nedokázal odpařit nadměrné množství vlhkosti a v mrazničce se vytvořila vrstva námrazy, musíte spotřebič odmrazit. Při odmrazování postupujte následujícím způsobem:

- **VÝSTRAHA!** Zařízení vypněte a zástrčku vytáhněte ze zásuvky.
- Vyjměte potraviny z prostoru mrazničky. Zmrazené potraviny se nezahřejí při odmrazování prostoru mrazničky, zabalíte-li je do silné látky a uložíte-li je na chladném místě.
- Dveře prostoru mrazničky nechte otevřené. Když námraza roztaje, omyjte a vysušte plochy a příslušenství prostoru mrazničky.
- Zavřete dveře prostoru mrazničky. Zařízení zapojte a zapněte.

## ČIŠTĚNÍ A DEZINFEKCE

ZAŘÍZENÍ PRAVIDELNĚ ČISTĚTE.

**!** **Nezapomeňte před odmrazováním a čištěním zadní části tělesa odpojit zařízení ze sítě vytažením zástrčky ze zásuvky.**

- Chraňte vnitřní povrchy zařízení a jeho plastové části před tuky, kyselinami a omáčkami. V případě náhodného vylití – okamžitě omyjte teplou mýdlovou vodou nebo přípravkem na mytí nádobí. Vysušte.

- Vnitřní povrchy zařízení omyjte teplou mýdlovou vodou. Lze použít i přípravek na mytí nádobí. Vnitřní i vnější povrchy osušte.

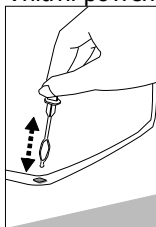

- Pravidelně čistěte hermetická těsnění dveří. Vysušte.

- ◀ **PRAVIDELNĚ ČISTĚTE PROSTOR KANÁLKU NA ROZTÁTOU VODU SPECIÁLNÍM, K TOMU URČENÝM ČISTIČEM (viz obr.).**

- Nejméně jednou za rok odstraňte prach ze zadní části tělesa zařízení a kompresoru. K čištění lze použít měkký kartáč, elektrostatickou utěrku nebo vysavač (viz obr.). ▶



- K čištění vnitřních a vnějších povrchů Nepoužívejte rozpouštědla obsahující brusné částice, kyselinu, alkohol nebo benzín.
- K čištění Nepoužívejte čisticí hadry nebo houby s hrubým povrchem určeným k drhnutí.

## PRAKTICKÉ TIPY A POSTŘEHY

- Nejezte bezprostředně led vytvořený v mrazničce.
- Jakékoli potraviny se silným zápachem (např. čerstvé ryby, paštika z husích jater foie gras a sýr).
- Výrobky se rychleji zmrazí, jsou-li rozděleny a zabaleny v malých množstvích.
- MÁ-LI BYT SPOTŘEBIČ VYPNUTÝ DELŠÍ DOBU, NECHTE DVÍRKA OTEVŘENÁ.

 **Poznámky k provoznímu hluku zařízení.** Při provozu a při mrazicím cyklu vydává zařízení různé zvuky. To je normální a nejedná se o poruchu.

- Jak chladicí kapalina cirkuluje v chladicím systému, způsobuje zvuky jako bublání, klokotání nebo harašení.
- Při spuštění kompresoru mrazničky lze po krátkou dobu slyšet silnější zvuky jako bouchání nebo cvakání.

## ZMĚNA SMĚRU OTEVÍRÁNÍ DVEŘÍ

Změnu směru otevírání dveří se doporučuje provádět s pomocníkem. Budete potřebovat: dva klíče č. 8 a č. 10 a šroubovák.

Při změně směru otevírání dveří NESMÍTE pokládat zařízení vodorovně!

### Chladničky BFL5636BW, BFL5636BX

Proveďte níže uvedené kroky v daném pořadí:

**VÝSTRAHA!** Zařízení vypněte a zástrčku vytáhněte ze zásuvky.

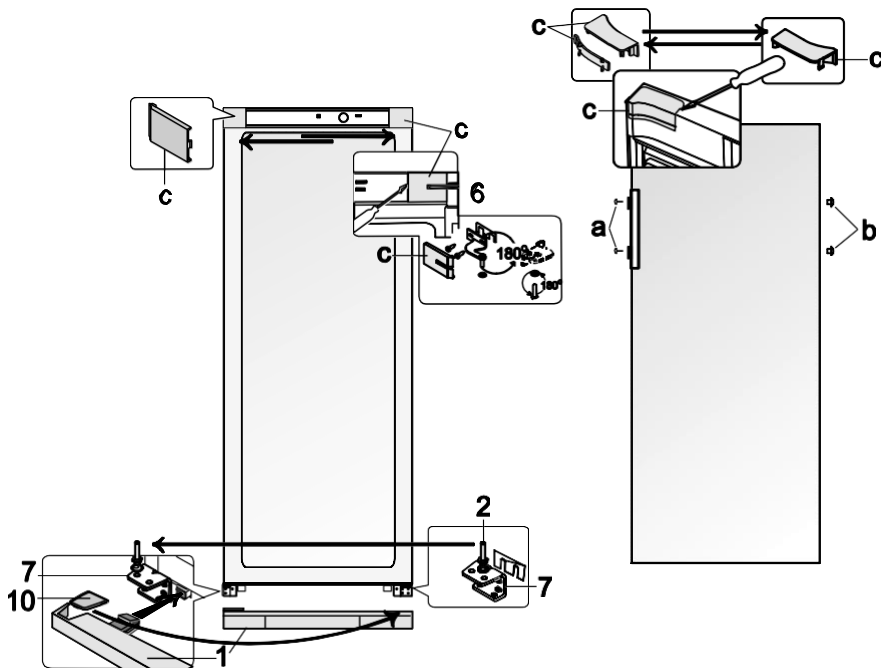

1. Odstraňte kryty **c** z tělesa chladničky a z vnitřní strany dveří. Vyměňte i horní držák **6** spolu s maticí a podložkami, a distanční podložkou pod držákem.
2. Odstraňte dveře prostoru chladničky.
3. Sejměte spodní kryt **1**.

4. Odšroubujte osu **2** ze spodní strany držáku **7** a umístěte ji spolu se všemi podložkami na jinou stranu skříně přišroubováním k držáku **7** na opačné straně symetricky k původní poloze.
5. Zavěste dveře na osu **2** držáku **7**.
6. Otočte držák **4** o 180° spolu s podložkami na ose a plastovou distanční podložkou, a přeneste podložky na osu na opačné straně držáku. Po upevnění držáku k dveřím prostoru mrazničky jej upevněte na opačnou stranu chladničky.
7. Otočte držák **6** o 180° spolu s podložkami na ose a plastovou distanční podložkou. Odstraňte osu a podložky a znovu je upevněte na opačnou stranu držáku. Po upevnění držáku **6** ke dveřím prostoru chladničky jej upevněte na opačnou stranu chladničky do nejvyšších otvorů. Použijte kryty **c** k překrytí držáku a zbylého prostoru.
8. Odstraňte kryty šroubů **a** zářezky **b**. Vyjměte šrouby, které drží rukojeť na místě. Přemístěte rukojeť na opačnou stranu a přišroubujte. Umístěte zářezky do zbývajících otvorů ve dveřích a vložte na místo krytky šroubů.
9. Odstraňte kryt **10** ze spodního krytu **1** a vložte ho do vodítek na opačné straně spodního krytu (symetricky k původní poloze). Vložte levé a pravé nožky spodního krytu **1** (viz obr.) a zatlačte je do upevnění krytu.

## Mrazničky BFU662LNW, BFU662LNX

Proveďte níže uvedené kroky v daném pořadí:

**VÝSTRAHA! Zařízení vypněte a zástrčku vytáhněte ze zásuvky.**

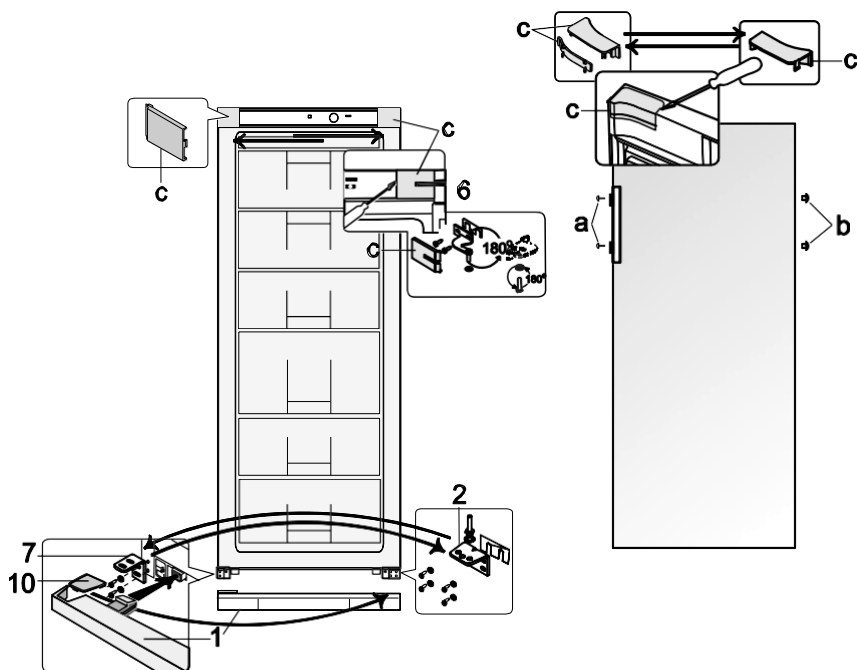

1. Odstraňte kryty **c** z tělesa chladničky a z vnitřní strany dveří. Vyjměte i horní držák **6** spolu s maticí a podložkami, a distanční podložkou pod držákem.
2. Odstraňte dveře prostoru mrazničky.



3. Sejměte spodní kryt **1**.
4. Odstraňte spodní držák **2** spolu s podložkami na ose a plastovou distanční podložku. Odšroubujte osu spolu s podložkami z držáku a našroubujte je do otvoru na opačné straně držáku symetricky k původní poloze.
5. Odstraňte spodní držák **7** a upevněte spodní držák **2** spolu s podložkami na osu a plastovou distanční podložku místo něj. Našroubujte držák **7** na místo držáku **2**.
6. Zavěste dveře prostoru mrazničky na osu držáku **7**.
7. Otočte držák **6** o 180° spolu s podložkami na ose a plastovou distanční podložkou. Odšroubujte osu a podložky a znovu je našroubujte na opačnou stranu držáku. Po upevnění držáku **6** ke dveřím prostoru mrazničky jej upevněte na opačnou stranu chladničky do nejvyšších otvorů.
8. Použijte kryty **c** k překrytí držáku a zbylého prostoru.
9. Odstraňte kryty šroubů **a** zarážky **b**. Vyjměte šrouby, které drží madla na místě. Přemístěte rukojeti na opačnou stranu a přišroubujte. Umístěte zarážky do zbývajících otvorů ve dveřích a vložte na místo krytky šroubů.
10. Odstraňte kryt **10** ze spodního krytu **1** a vložte ho do vodítek na opačné straně spodního krytu (symetricky k původní poloze). Vložte levé a pravé nožky spodního krytu **1** (viz obr.) a zatlačte je do upevnění krytu.

## PROVOZNÍ PROBLÉMY A JEJICH ŘEŠENÍ (ODSTRAŇOVÁNÍ ZÁVAD)

### Co když ...

- **Zařízení je zapojeno do sítě, ale nefunguje a kontrolka napětí v síti nesvítí.** Zkontrolujte, zda je vaše domácí elektroinstalace v pořádku. Zkontrolujte, zda je zástrčka správně umístěna do zásuvky.
- **Hluk je hlasitější.** Zkontrolujte, zda zařízení stojí stabilně na rovné ploše. Srovnajte ho pomocí předních nožiček. Zkontrolujte, zda se zařízení nedotýká nábytku a žádná část chladicího systému na zadní straně se nedotýká zdi. Odsuňte zařízení od nábytku nebo stěn. Zkontrolujte, zda hluk nezpůsobují lahve, plechovky nebo talíře v zařízení, které se možná dotýkají navzájem.
- **Na zadní stěně v prostoru chladničky se objevila voda.** Zkontrolujte, zda prostor kanálku na roztátou vodu není zablokovaný. Čistěte prostor kanálku na roztátou vodu speciálním k tomu určeným čističem.
- **Pod chladničkou se objevila voda.** Sběrná zásuvka na roztátou vodu vyklouzla z kompresoru. Umístěte zásuvku navrch kompresoru.
- **Při otvírání dveří se vytahuje gumové těsnění.** Těsnění je potřísněno lepkavými potravinami (tuk, sirup). Vyčistěte těsnění i jeho drážku teplou vodou s mýdlem nebo čističem na nádobí a vysušte. Zasuňte gumové těsnění zpět na místo.
- **Dioda alarmu se rozsvítí červeně,** pokud teplota prostoru mrazničky stoupne nad -13 °C. Jakmile prostor mrazničky dosáhne teploty -18 °C, dioda alarmu zhasne a symbol zežedne.
- **Vysoká teplota v zařízení, krátké pauzy v provozu kompresoru.** Zkontrolujte, zda jsou dveře zařízení pevně uzavřeny, zda dveře nebyly při vyjímání či vkládání potravin otevřené déle než je nutné nebo zda do zařízení nebylo vloženo velké množství teplého jídla.

- **Navrchu zařízení je kondenzace.** Vlhkost okolního vzduchu je vyšší než 70 %. Větrejte místnost, kde se zařízení nachází, a odstraňte pokud možno příčinu vlhkosti.

## DOPRAVA

 **VÝROBCE NEPONESE ODPOVĚDNOST ZA JAKÉKOLI POŠKOZENÍ ZPŮSOBENÉ NEDODRŽENÍM POKYNŮ K PŘEPRAVĚ.**

- Zařízení je nutno přepravovat ve svislé poloze.
- Při přepravě je nutno zařízení chránit před klimatickými jevy (děšť, sníh, vlhko).
- Zařízení je při přepravě nutno pevně zajistit proti posunutí či nárazu v přepravním voze.

**Není-li zařízení přepravováno ve svislé poloze, lze ho připojit do sítě za nejméně 4 hodiny. Při nedodržení tohoto pokynu může dojít k poškození kompresoru.**

## ZÁRUČNÍ SERVIS

POKUD ZAŘÍZENÍ NEFUNGUJE SPRÁVNĚ, ZJISTĚTE, ZDA NEMŮŽETE ODSTRANIT PŘÍČINU NESPRÁVNÉHO FUNGOVÁNÍ SÁM/SAMA.

Nemůžete-li problém vyřešit sám/sama, obraťte se telefonicky nebo písemně na nejbližšího zástupce

servisu chlazení. Při tom musíte uvést model **1** a číslo **2** chladničky. Tyto údaje najdete na štítku výrobku, který je nalepen na stěně prostoru chladničky/mrazničky.

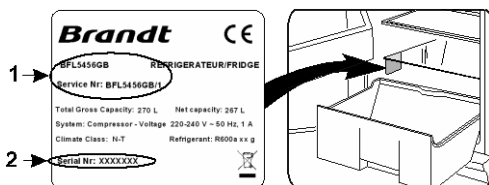

## INFORMACE O OCHRANĚ ŽIVOTNÍHO PROSTŘEDÍ



Tento symbol značí, že pokud již zařízení nepotřebujete, nelze ho zlikvidovat s jiným směsným komunálním odpadem. Je nutno ho zlikvidovat separátně, např. do kontejnerů označených tímto symbolem, na velkých sběrných místech. Veškeré informace o bezpečné likvidaci vysloužilého spotřebiče obdržíte

na místních úřadech, v obchodě, kde jste spotřebič zakoupili, nebo u zástupců výrobce.

• Nelikvidujte spotřebič spalováním!

Rozhodnete-li se zařízení sešrotovat, znehodnotte ho, aby jej nebylo možno použít, a předešlo se tak možné nešťastné náhodě. Vytáhněte elektrickou zástrčku ze zásuvky a odřízněte kabel. Otrhejte těsnění. Je-li zařízení vybaveno zámek, zničte ho.

**VÝSTRAHA! Nedemontujte spotřebič svépomocí. Předjte je recyklačním společností.**

## OBECNÉ INFORMACE

Spotřebiče **BFL5636BW**, **BFL5636BX** jsou chladničky určené ke krátkodobému skladování chlazených výrobků.

Spotřebiče **BFU662LNW**, **BFU662LNX** jsou skříňové mrazničky určené k mrazení a dlouhodobému skladování potravin.

**SPOTŘEBIČ JE EKOLOGICKY NEZÁVADNÝ, NEOBSAHUJE ŽÁDNÉ MATERIÁLY POŠKOZUJÍCÍ**

**OZÓNOVOU VRSTVU:** použité chladicí médium je R600a, pěnidlo použité k izolaci zařízení je cyklopentan C<sub>5</sub>H<sub>10</sub>.

**VÝROBCE GARANTUJE SPOLEHLIVÝ PROVOZ MRAZNIČKY, POKUD RELATIVNÍ VLHKOST VZDUCHU NEPŘEKROČÍ 70 % A TEPLOTA VZDUCHU VNĚ MRAZNIČKY ČINÍ:**

+16 až +32 °C (Klimatická třída **N**);

+16 až +38 °C (Klimatická třída **ST**);

+16 až +43 °C (Klimatická třída **T**).

Obchodní známka	Brandt	
	<b>BFL5636BW BFL5636BX</b>	<b>BFU662LNW BFU662LNX</b>
Model		
Kategorie výrobků	1 - Chladnička	8 - Skříňová
Třída energetické účinnosti	A++	A+
Roční spotřeba energie	108	266
Využitelná kapacita chladničky, L	308	-
<b>****</b> Využitelná kapacita mrazničky, L	-	201
Samoodmrazovací systém: prostor chladničky	Ano	-
Samoodmrazovací systém: prostor mrazničky	-	Ano
Doba nárůstu teploty, h	-	18
Mrazicí kapacita, kg / 24 h	-	15
Klimatická třída <sup>4</sup>	N - T	N - T
Hlučnost, dB(A)	41	41
Rozměry (H x W x D), cm	163 x 60 x 65	163 x 60 x 62
Typ produktu	Volně stojící	

**POZNÁMKA:** Výrobce si vyhrazuje právo na pozdější úpravy technických parametrů a údajů.