

**CANADA**

GROUPE SEB CANADA  
345 Passmore Avenue  
Toronto, ON  
M1V 3N8

**1-800-418-3325**

**MEXICO**

GROUPE SEB MÉXICO, S.A. de C.V.  
Calle Goldsmith 38 401 Piso 4  
Polanco, Distrito Federal C.P. 11560  
México.  
RFC GSM8211123P5

**(01800) 112 83 25**

**U.S.A.**

GROUPE SEB USA  
2121 Eden Road  
Millville, NJ 08332

**800-769-3682**

 : [www.tefal.com](http://www.tefal.com)

# T-fal®

## ULTRAGLIDE EASYCORD

EN



FR

**Mod. : FV42xx - FV43xx series**

### INSTRUCTIVO DE OPERACION

Le invitamos a leer cuidadosamente este instructivo antes de usar su aparato, en el encontrará sus características e instrucciones para el mejor aprovechamiento del mismo. Verifique que el voltaje de su instalación sea igual al de su aparato el cual se indica en este instructivo.

Importado por:  
GROUPE SEB MÉXICO, S.A. de C.V.  
Calle Goldsmith 38 401 Piso 4  
Polanco, Distrito Federal C.P. 11560  
México.

Servicio al Consumidor :  
01 (800) 112.83.25 / 01 (800) 505.45.00

**PLANCHAVAPOR**  
Mod.:FV42xx-FV43xx  
120V ~ 60 Hz 1700W

**NOM**

ES

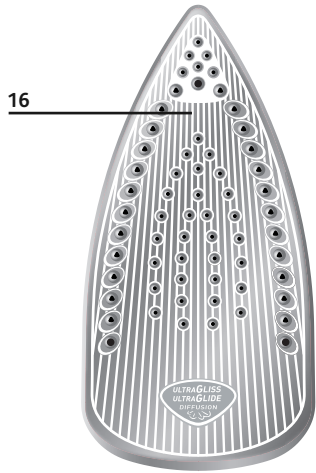
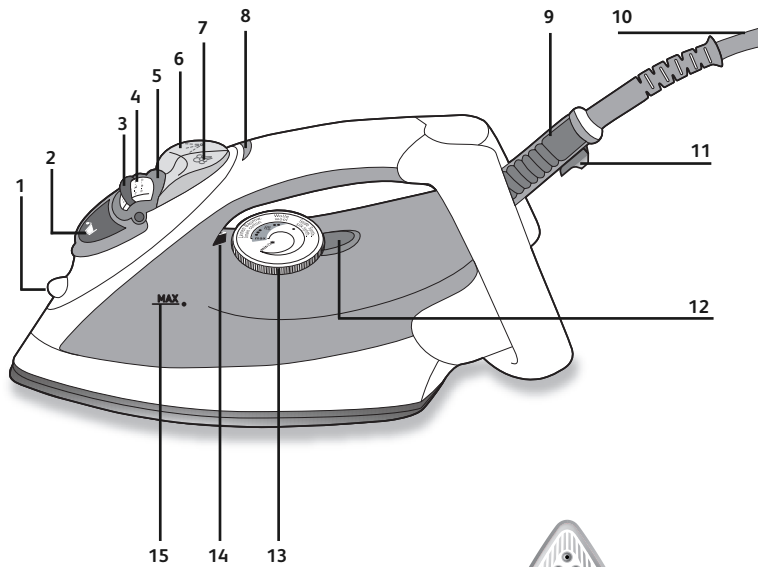

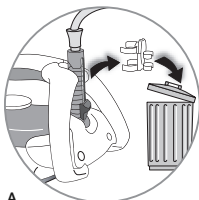

A

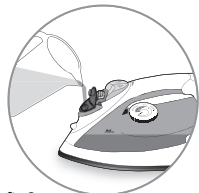

fig.3

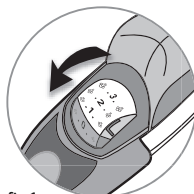

fig.1

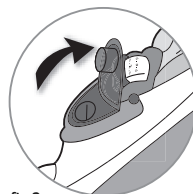

fig.2

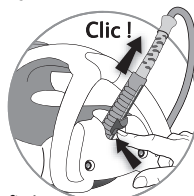

fig.4

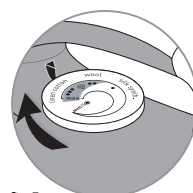

fig.5

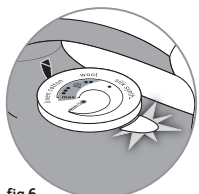

fig.6

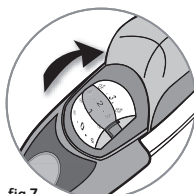

fig.7

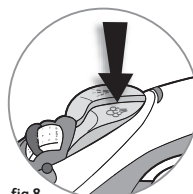

fig.8

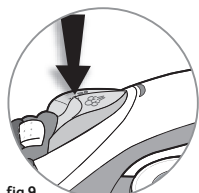

fig.9

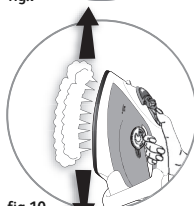

fig.10

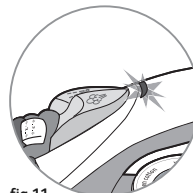

fig.11

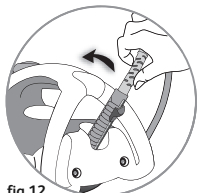

fig.12

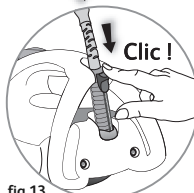

fig.13

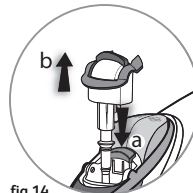

fig.14

# IMPORTANT SAFEGUARDS

**Read all instructions before using the iron.**

When using your iron, basic safety precautions should always be followed, including the following:

1. Use iron only for its intended use.
2. To protect against a risk of electric shock, do not immerse the iron or the base of the iron in water or other liquids.
3. Never yank cord to disconnect from outlet ; instead, grasp plug and pull to disconnect.
4. Do not allow cord to touch hot surfaces. Let iron cool completely before putting away. Loop cord loosely around iron when storing.
5. Always disconnect iron from electrical outlet when filling with water or emptying and when not in use.
6. Do not operate iron with a damaged cord or if the iron has been dropped or damaged. To avoid the risk of electric shock, do not disassemble the iron. Contact our Consumer Service Department for examination, repair or adjustment. Incorrect reassembly can cause a risk of electric shock when the iron is used.
7. Close supervision is necessary for any appliance being used by or near children. Do not leave iron unattended while connected or on an ironing board.
8. Burns can occur from touching hot metal parts, hot water or steam. Use caution when you turn a steam iron upside down - there may be hot water in the reservoir.
9. This appliance is only for domestic and personal use.

## SPECIAL INSTRUCTIONS

1. To avoid a circuit overload, do not operate another high-wattage appliance on the same circuit.
2. If an extension cord is absolutely necessary, a 15 amp. cord should be used. Cords rated for less amper may overheat. Care should be taken to arrange the cord so that it cannot be pulled or tripped over.

## SAVE THESE INSTRUCTIONS

### For your safety

- This appliance complies with the technical rules and standards for safety currently in force (Electromagnetic Compatibility, Low Voltage, Environnement).
- This appliance is not intended for use by persons (including children) with reduced physical, sensory or mental capabilities, or lack of experience and knowledge, unless they have been given supervision or instruction concerning use of the appliance by a person responsible for their safety. Children should be supervised to ensure that they do not play with the appliance.
- Warning ! The voltage of your electrical outlet must correspond to that of the iron (120V). Connecting to the wrong voltage may cause irreversible damage to the iron and will invalidate the warranty.
- If the electrical cord becomes damaged, it must be immediately replaced by an Approved Service Center to avoid any danger.
- The appliance should not be used if it has fallen, if it has obvious damage, if it leaks or has functional anomalies. Never dismantle your appliance: have it inspected by an Approved Service Center to avoid any danger.
- Always unplug your appliance: before filling or rinsing the reservoir, before cleaning it and after each use.



- Never leave the appliance unattended when it is connected to a power source or if it has not cooled down for approximately 1 hour.
- Your appliance gives off steam, which may cause burns, especially when you are ironing on a corner of your ironing board. Never direct the steam towards people or animals.
- Your iron should be used and placed on a stable surface. When you put your iron onto its heel or the iron rest, make sure that the surface on which you put it is stable.
- Any inappropriate use or use contrary to these instructions releases the brand from all responsibility and renders the warranty invalid.

## Description

- |   |                                      |
|---|--------------------------------------|
| 1. Spray  | 9. Easycord system                   |
| 2. Water filling inlet lid                          | 10. Electric power cord              |
| 3. Steam control lever                              | 11. Easycord system extension button |
| 4. Anti-scale valve                                 | 12. Temperature ready light          |
| 5. Self-Clean button                                | 13. Temperature control dial         |
| 6. Spray button                                     | 14. Temperature select position      |
| 7. Burst of steam button                            | 15. Maximum water level indicator    |
| 8. Auto-off indicator light<br>(depending on model) | 16. Soleplate                        |

## Before first use

- Before using your iron with steam for the first time, we recommend that you place and keep the iron in a horizontal position for a few moments and press the burst of steam button several times away from your fabric.
- During the first few uses, a harmless odor and smoke may be emitted from the iron. This has no effect on the iron and will disappear quickly.

**Please read these instructions carefully and keep them for future reference.**

**Remove and throw away the plastic part that protects the cord (A). Remove any labels, stickers or hangtags from the body or soleplate of the iron before plugging it in.**

## What type of water should be used?

If you have very hard water, it is recommended that you mix tap water with purified (bottled) water in the following ratio:

- 50% tap water,
  - 50% purified (bottled) water.
- This will reduce the amount of lime scale build-up in your iron and reduce the amount of times you will need to clean your iron.

- Your iron has been designed to function with untreated tap water. However, due to the natural minerals found in tap water, it is recommended that you clean the iron once a month using the self cleaning method on page 5.
- **Never use** any of the following water types as this may cause spitting, brown staining or premature aging of your iron: 100% purified water (bottled water), water from tumble dryers, scented water, softened water, water from refrigerators, water from batteries, water from air conditioners, distilled water, rain water, boiled or filtered water, etc.
- The integrated anti-scale system (depending on model) prolongs the life of the iron and provides a better ironing quality by ensuring a constant flow of steam.

## Use

### To fill the water tank

- Unplug your iron before filling it and set the steam control lever to  $\odot$ .0. (fig.1).
  - Open the water tank filling inlet lid (fig.2), place the iron in a horizontal position and fill it with water (fig.3).
  - Close the water tank filling inlet lid.
- Do not exceed the "MAX" fill level as indicated on the water tank of the iron.

### To use the Easycord system

Always use the Easycord system for enhanced comfort of use.

- Your iron is equipped with the Easycord system to prevent the cord from dragging across your garments and wrinkling just ironed clothing.
- Press the button located on the base (fig.4) and the Easycord system is automatically in use. You can now plug in your appliance and begin ironing.

### To adjust the temperature and the steam

- Adjust the temperature (see table below) by turning the temperature control dial to the temperature select position (fig. 5).
  - When the iron is plugged in, the temperature control light will remain "on" until the temperature is reached (fig.6). Once the temperature is reached, it will go "off".
  - Adjust the amount of continuous steam output by moving the steam control lever (fig.7). See below table for recommended steam output levels.
- It is normal for the temperature indicator light to turn on and off during ironing.  
- In order to avoid water leaking from the soleplate onto your garment:

FABRIC	POSITION OF TEMPERATURE BUTTON	STEAM SETTING POSITION
LINEN	MAX	$\odot$ .3. $\odot$
COTTON	•••	$\odot$ .2. $\odot$
WOOL	••	$\odot$ .1. $\odot$
SILK		
SYNTHETIC (Polyester, Acetate, Acrylic, Polyamid)	•	$\odot$ .0. $\odot$

 = STEAM ZONE

- Your iron heats up quickly, therefore, begin ironing with fabrics that are ironed at lower temperatures first, then go on to those requiring a higher temperature.
- Set the steam lever to  $\odot$ .0.  $\odot$  when ironing silk or synthetic fabrics and set it to  $\odot$ .1.  $\odot$  for wool.  
• Should you need to turn down the temperature, wait until the temperature light comes back on before beginning to iron again.  
- When ironing fabrics with mixed fabrics, set the iron temperature for the most delicate fabric.  
- For delicate fabrics, we recommend testing the fabric first on an inconspicuous place for example, inside the hem.  
- If you want to iron without steam, set the steam control level to  $\odot$ .0.  $\odot$ .

### To obtain more steam

In order to achieve the maximum amount of steam, it is recommended that you wait a few seconds after you push the burst of steam button again.

- Press the **Burst of Steam** button periodically to remove stubborn wrinkles (fig.8).



## Spray Function

- The **Spray button (fig.9)** will release a mist of water onto your fabrics. Use this to remove stubborn wrinkles.

## Vertical steam function (depending on model)

Every fifth time you press the button, return the iron to the horizontal position.

The steam is very hot.

When using the vertical steam function, always iron with the garment on a hanger, never while wearing it.

This is ideal for removing wrinkles in delicate garments, jackets, skirts, curtains, etc.:

- Hang the garment on a hanger and hold the fabric slightly taut with one hand.
- Set the temperature control dial to **MAX (fig.5)**.
- Repeatedly press the **Burst of Steam button (fig.8)** and continuously move the iron over the fabric (**fig.10**).
- Hold the iron a few inches from the fabric to avoid burning delicate fabrics.

## 3-Way automatic shut-off (depending on model)

The iron is equipped with an electronic system that will automatically cut the power source to your iron if it is left vertically on its heel for more than 8 minutes, on its soleplate for more than 30 seconds or on its side for more than 30 seconds.

The auto-off warning light (**fig.11**) will flash when the iron is in the shut off mode.

- To restart the iron, gently shake the iron until the warning light stops flashing.

When the auto-off warning light is on, it is normal for the temperature light to remain off.

## Anti-drip function (depending on model)

When using the iron for the first time, allow 2 minutes for steam to be produced.

- If the soleplate temperature is too low, the iron will not produce steam because of the anti-drip technology which prevents droplets of water leaking from the soleplate.

## To store your iron

- Set the steam control to **\*.0.\*** and unplug the iron.
- Wait until the soleplate cools down and empty the water tank. (A little water may remain in the reservoir).
- To wind the cord around the heel of the iron, slide the Easycord system into the knotch in the heel (**fig.12**). Depending on the model, push down the Easycord button, slide the flexible cord into the Easycord system, and release the button to lock into place (**fig.13**). Wind the remainder of the cord around the heel.
- Store the cold iron on its heel.

## Maintenance and cleaning

### To clean the anti-scale valve

Unplug your iron and let it cool completely before cleaning it.

The iron will not function without the anti-scale valve.

Never touch the end of the valve !

It is recommended that you clean the anti-scale valve once a month to remove scale build up on the valve.

Clean the anti-scale valve as noted below:

- Unplug your iron and empty the water tank.
- Press the **Self-Clean** ejection button (**fig.14a**) and remove the anti-scale valve (**fig.14b**).
- Soak the valve (the black section only) in white vinegar or plain lemon juice for 4 hours.
- Rinse the valve under running water and put the anti-scale valve back.

## To clean the iron

---

It is recommended that you clean the iron once a month to slow down scale build up and prolong the life of the iron.

Clean your iron as noted below:

- Unplug the iron, set the steam control lever to **0** and fill the water tank to **MAX**.
- Place the iron on its heel, set the temperature dial to **MAX**, plug in the iron and wait for the indicator light to go out.
- Unplug the iron and place it horizontally over a sink.
- Press the **Self-Clean** ejection button (**fig.14a**) and remove the anti-scale valve (**fig.14b**).
- Gently shake the iron over the sink until all of the water (along with impurities) runs out through the soleplate.
- At the end of the operation, put the anti-scale valve back into the iron and allow it to heat for 2 minutes on its heel to dry the soleplate.

---

## To clean the soleplate

**Never use abrasive or aggressive products.**

- Unplug the iron. When the soleplate is slightly warm, wipe it with a soft cloth.

## If there is a problem

PROBLEM	POSSIBLE CAUSE	SOLUTION
Water drips from the holes of the soleplate.	The chosen temperature is too low and does not allow for the formation of steam.	Position the temperature control dial in the steam range (from ●● to MAX).
	You are using steam while the iron is not hot enough.	Wait until the temperature light goes out.
	You are using the Burst of Steam button too often.	Wait a few seconds before pressing the button again.
	There is too much steam.	Move the steam control lever to a lower setting.
	You have stored the iron horizontally, without emptying it and without setting it to ☉.0.☉.	See the section "Storing your iron".
Brown streaks come through the holes of the soleplate and stain the fabric.	You are using chemical descaling agents.	Do not add any descaling agents into the water tank.
	You are not using the right type of water.	Perform a self-cleaning operation and consult the chapter "What type of water should be?".
	Fabric fibers have accumulated in the holes of the soleplate and are burning.	Perform the self-cleaning operation and clean the soleplate with a damp sponge. Vacuum the holes of the soleplate from time to time.
	Your fabric has not been rinsed sufficiently or you have ironed a new garment before washing it.	Make sure that your fabric is rinsed sufficiently so as to remove any deposits of soap or chemical products on new clothes.
The soleplate is dirty or brown and is staining the fabric.	The temperature is set too high.	Clean the soleplate with a damp sponge and lower the temperature.
	You are using starch.	Clean the soleplate with a damp sponge. Always spray starch onto the reverse side of the fabric to be ironed.
There is little or no steam.	The water tank is empty.	Fill it.
	The anti-scale valve is dirty.	Clean the anti-scale valve.
	Your iron has a build-up of scale.	Clean the anti-scale valve and perform the self-cleaning iron operation.
	Your iron has been used dry for too long.	Perform the self-cleaning iron operation.
The soleplate is scratched or damaged.	You have used your iron on an abrasive surface or it has been misused.	The T-fal iron has a Lifetime warranty on the soleplate (valid in USA and CANADA only). Please contact our consumer service department at 1-800-395-8325.
Steam or water comes from the iron as you finish filling the tank.	The steam control lever is not set to the ☉.0.☉ position.	Set the steam control lever to ☉.0.☉.
	The water tank is overfilled.	Never exceed the Max level.
The spray button does not spray water.	The water tank is not filled enough.	Fill the water tank.

For all other problems or questions, please contact our Consumer Service Department at 1-800-395-8325 or visit us at [www.t-falusa.com](http://www.t-falusa.com). Or in Canada at 1-800-418-3325 or visit our website at [www.t-fal.ca](http://www.t-fal.ca). You may also contact an approved Service Center, please visit our website for their contact information.

## MANUFACTURER'S WARRANTY

 : [www.tefal.com](http://www.tefal.com)

**With a strong commitment to the environment, most of T-fal products are repairable during and after the warranty period. Before returning any defective products to the point of purchase, please call T-fal consumer service directly at the phone number below for repair options.**

**Your help to sustain the environment is appreciated!**

### The Warranty

This product is guaranteed by T-fal for 1 year against any manufacturing defect in materials or workmanship, starting from the initial date of purchase.

The manufacturer's warranty by T-fal is an extra benefit which does not affect consumer's Statutory Rights.

The T-fal warranty covers all costs related to restoring the proven defective product so that it conforms to its original specifications, through the repair or replacement of any defective part and the necessary labor. At T-fal's choice, a replacement product may be provided instead of repairing a defective product. T-fal's sole obligation and your exclusive resolution under this warranty are limited to such repair or replacement.

### Conditions & Exclusions

The T-fal warranty only applies within USA, Canada & Mexico, and is valid only on presentation of a proof of purchase. The product can be taken directly in person to an authorized service centre or must be adequately packaged and returned, by recorded delivery (or equivalent method of postage), to a T-fal authorized service centre. Full address details for each country's authorized service centre are listed on the T-fal website ([www.tefal.com](http://www.tefal.com)) or by calling the appropriate telephone number listed below to request the appropriate postal address.

**T-fal shall not be obligated to repair or replace any product which is not accompanied by a valid proof of purchase.**

This warranty will not cover any damage which could occur as a result of misuse, negligence, failure to follow T-fal instructions, use on current or voltage other than as stamped on the product, or a modification or unauthorized repair of the product. It also does not cover normal tear and wear, maintenance or replacement of consumable parts, and the following:

- using the wrong type of water or consumable
- scaling (any de-scaling must be carried out according to the instructions for use);
- ingress of water, dust or insects into the product;
- mechanical damages, overloading
- damages or bad results due to wrong voltage or frequency
- accidents including fire, flood, lightning, etc
- professional or commercial use
- damage to any glass or porcelain ware in the product

**This warranty does not apply to any product that has been tampered with, or to damages incurred through improper use and care, faulty packaging by the owner or mishandling by any carrier.**

The T-fal manufacturer's warranty applies only for products purchased and used in USA, Canada & Mexico. Where a product purchased in one country and then used in another one:

- a) The T-fal guarantee duration is the one in the country of usage of the product, even if the product was purchased in another listed country with different guarantee duration.
- b) The T-fal guarantee does not apply in case of non conformity of the purchased product with the local standards, such as voltage, frequency, power plugs, or other local technical specifications
- c) The repair process for products purchased outside the country of use may require a longer time if the product is not locally sold by T-fal
- d) In cases where the product is not repairable in the new country, the T-fal guarantee is limited to a replacement by a similar product or an alternative product at similar cost, **where possible**.

## Consumer Statutory Rights

This T-fal manufacturer's warranty does not affect the statutory rights a consumer may have or those rights that cannot be excluded or limited, nor rights against the retailer from which the consumer purchased the product. This warranty gives a consumer specific legal rights, and the consumer may also have other legal rights which vary from State to State or Country to Country or Province to Province. The consumer may assert any such rights at his sole discretion.

## Additional information

Accessories, Consumables and end-user replaceable parts can be purchased, if locally available, as described in T-fal internet site.

<b>CANADA</b>	<b>MEXICO</b>	<b>U.S.A.</b>
GROUPE SEB CANADA 345 Passmore Avenue Toronto, ON M1V 3N8	GROUPE SEB MÉXICO, S.A. de C.V. Calle Goldsmith 38 401 Piso 4 Polanco, Distrito Federal C.P. 11560 México. RFC GSM8211123P5	GROUPE SEB USA 2121 Eden Road Millville, NJ 08332
<b>1-800-418-3325</b>	<b>(01800) 112 83 25</b>	<b>800-769-3682</b>

 : [www.tefal.com](http://www.tefal.com)

# PRÉCAUTIONS IMPORTANTES

## Lisez entièrement le mode d'emploi avant d'utiliser le fer.

Lorsque vous utilisez votre fer à repasser, veillez à prendre quelques précautions élémentaires, les suivantes, en particulier :

1. N'utilisez le fer que pour l'usage pour lequel il a été conçu.
2. Pour vous protéger d'un choc électrique, n'immergez jamais le fer ou sa base dans l'eau ou dans un autre liquide.
3. Ne tirez jamais sur le cordon pour le retirer de la prise de courant, mais plutôt sur la fiche.
4. Ne laissez pas le cordon toucher à des surfaces chaudes. Laissez le fer refroidir complètement avant de le ranger. Enroulez le cordon autour du fer pour le ranger.
5. Débranchez toujours le fer de la prise de courant lorsque vous le remplissez d'eau ou si vous ne l'utilisez pas.
6. N'utilisez pas le fer si son cordon est abîmé, s'il est tombé par terre ou endommagé. Ne démontez pas le fer afin d'éviter un choc électrique. Pour un examen, une réparation ou un réglage, veuillez joindre notre Service à la clientèle. Un assemblage inadéquat pourrait causer un choc électrique au moment d'utiliser le fer.
7. Une surveillance étroite est nécessaire lorsqu'un appareil électrique est utilisé par des enfants ou à leur portée. Ne laissez pas le fer sans surveillance s'il est branché ou sur la planche à repasser.
8. Le métal chaud, l'eau chaude ou la vapeur peuvent causer des brûlures. Soyez prudent lorsque vous mettez un fer à vapeur à l'envers, car son réservoir pourrait encore contenir de l'eau chaude.
8. Cet appareil n'est conçu que pour un usage domestique ou personnel.

## INSTRUCTIONS SPÉCIALES

1. Pour éviter la surcharge d'un circuit électrique, n'y branchez pas un autre appareil de haute puissance.
2. Si vous devez absolument utiliser une rallonge, choisissez-en une de 15 ampères. Une rallonge de moindre intensité pourrait surchauffer. Veuillez à la sécuriser de sorte qu'elle ne puisse être débranchée ou qu'elle ne fasse trébucher quelqu'un.

## CONSERVEZ CES INSTRUCTIONS

### Pour votre sécurité

- Cet appareil est conforme à la réglementation et aux normes techniques en vigueur en matière de sécurité (Compatibilité électromagnétique, Basse tension, Environnement).
- Cet appareil n'est pas prévu pour être utilisé par des personnes (y compris les enfants) dont les capacités physiques, sensorielles ou mentales sont réduites, ou des personnes dénuées d'expérience ou de connaissance, sauf si elles ont pu bénéficier, par l'intermédiaire d'une personne responsable de leur sécurité, d'une surveillance ou d'instructions préalables concernant l'utilisation de l'appareil. Il convient de surveiller les enfants pour s'assurer qu'ils ne jouent pas avec l'appareil.
- Attention! la tension de votre installation électrique doit correspondre à celle du fer (120V). Toute erreur de branchement peut causer un dommage irréversible au fer et annule la garantie.

- Si le câble d'alimentation est endommagé, il doit être immédiatement remplacé par un Centre Service Agréé, afin d'éviter un danger.
- Le fer ne doit pas être utilisé en cas de chute, s'il y a un signe visible de détérioration ou s'il fuit. En cas de chute du fer, faites-le vérifier par un professionnel avant de le remettre en marche : des dégâts invisibles peuvent être dangereux pour votre sécurité. Ne démontez jamais votre fer, adressez-vous toujours à un Centre Service Agréé afin d'éviter tout danger. Débranchez toujours l'appareil avant de remplir ou de rincer le réservoir, avant de le nettoyer et après chaque utilisation.

## Description

- |  |  |
|--|--|
| 1. Vaporisateur                          | 9. Système Easycord (guide-fil)            |
| 2. Couvercle de l'orifice de remplissage | 10. Cordon d'alimentation                  |
| 3. Commande de contrôle de la vapeur     | 11. Bouton de rallonge du système Easycord |
| 4. Soupape antitarte                     | 12. Voyant de juste température            |
| 5. Bouton d'autonettoyage                | 13. Cadran de réglage de la température    |
| 6. Bouton de vaporisation d'eau          | 14. Commande du thermostat                 |
| 7. Bouton pour surcroît de vapeur        | 15. Indicateur du niveau maximum d'eau     |
| 8. Voyant Autostop (selon le modèle)     | 16. Semelle                                |

## Avant la première utilisation

- Avant que vous n'utilisiez votre fer pour la première fois, nous vous recommandons de mettre et de maintenir votre fer à l'horizontale pendant quelques instants, puis d'appuyer à plusieurs reprises sur le bouton de surcroît de vapeur loin de votre tissu.
- Il est possible que votre fer émette une odeur inoffensive ou de la fumée au cours des premières utilisations. Ceci n'altérera pas votre fer et ne se reproduira plus après peu de temps.

Veillez lire ces instructions et les conserver à titre de référence. Retirez et jetez la pièce plastique qui retient le cordon (A). Retirez toute étiquette, autocollant ou étiquette volante sur le boîtier ou sur la semelle avant de brancher le fer.

## Quel type d'eau faut-il utiliser?

Si votre eau est très dure, il est recommandé de diluer l'eau du robinet avec de l'eau purifiée (embouteillée) dans les proportions suivantes :

- 50 % d'eau du robinet
- 50 % d'eau purifiée (embouteillée)

Ceci limitera la formation d'un dépôt de tartre dans votre fer et réduira le nombre de fois que vous aurez à le nettoyer.

- Votre fer à été conçu pour être utilisé avec de l'eau du robinet non traitée. Toutefois, à cause des minéraux naturels qui se trouvent dans l'eau du robinet, il est recommandé de nettoyer votre fer une fois par mois selon la méthode d'autonettoyage en page 10.
- **N'utilisez jamais** un des types d'eau suivants, car ils pourraient causer des crachements ou des taches brunes ou entraîner une usure prématurée de votre fer : de l'eau 100 % pure (embouteillée), de l'eau tirée d'une sècheuse à culbutage, de l'eau parfumée, de l'eau adoucie, de l'eau tirée d'un réfrigérateur, de l'eau de batteries, de l'eau d'un climatiseur à air, de l'eau distillée, de l'eau de pluie, de l'eau bouillie, de l'eau filtrée, etc.
- Le système antitarte intégré (selon le modèle) prolonge la durée de vie du fer et offre de meilleurs résultats de repassage en assurant la constance du débit de vapeur.

## Utilisation

### Remplissage du réservoir d'eau

- Débranchez votre fer avant de le remplir et réglez la commande de contrôle de la vapeur à **◊.0.◊** (fig.1).
- Soulevez le couvercle de l'orifice de remplissage (fig.2), tenez le fer à l'horizontale et remplissez le réservoir (fig.3).
- Fermez le couvercle de l'orifice de remplissage.

N'en mettez pas plus que le niveau MAX indiqué sur le réservoir du fer.

### Utilisation du système Easycord

Utilisez toujours le système Easycord pour un meilleur confort d'utilisation.

- Votre fer est équipé du système Easycord pour éviter que le cordon ne traîne sur le linge et ne le refroidisse pendant le repassage.
- Appuyez sur le bouton situé sur la base (fig.4) et le système Easycord se déploie automatiquement. Vous pouvez désormais brancher votre fer et repasser.

### Réglage de la température et de la vapeur

- Réglez la température (voir le tableau plus bas) en tournant le cadran à la température voulue (fig.5).
- Lorsque le fer est branché, le voyant de température reste lumineux jusqu'à ce que la température soit atteinte. Une fois que la température sera atteinte, le voyant s'éteindra (fig.6).
- Réglez le jet de vapeur continu à l'aide de la commande de contrôle de la vapeur (fig.7). Voir le tableau plus bas pour connaître les débits de vapeur recommandés.

- Il est normal que le voyant de température s'allume et s'éteigne au cours du repassage.  
- Pour éviter que l'eau ne coule par la semelle sur vos vêtements :

- réglez la commande de contrôle de la vapeur à **◊.0.◊** lorsque vous repassez de la soie ou des tissus synthétiques et réglez la à **◊.1.◊** pour les lainages;
- si vous devez baisser la température, attendez que le voyant de température se rallume avant de poursuivre votre repassage.

- Lorsque vous repassez des étoffes composées de différents tissus, réglez la température pour les tissus les plus délicats.

- Pour ce qui est des tissus délicats, nous vous recommandons de faire un essai au préalable sur un endroit non visible comme un ourlet intérieur.

- Si vous ne voulez pas que le fer émette de la vapeur, réglez la commande de contrôle de la vapeur à **◊.0.◊**.

TISSU	POSITION DU BOUTON DE TEMPÉRATURE	POSITION DU RÉGLAGE DE LA VAPEUR
LIN	MAX	◊.3.◊
COTON	●●●	◊.2.◊
LAINE	●●	◊.1.◊
SOIE		
SYNTHÉTIQUE (Polyester, acétate, acrylique, polyamide)	●	◊.0.◊

■ = ZONE VAPEUR

- Votre fer chauffe rapidement, donc, il est préférable de commencer à repasser les tissus qui requièrent une température basse, puis de poursuivre avec ceux qui se repassent à une température plus élevée.

### Pour obtenir plus de vapeur

Pour obtenir le maximum de vapeur, il est recommandé d'attendre quelques secondes avant d'appuyer sur le bouton de surcroît de vapeur de nouveau.

- Appuyez sur le bouton de surcroît de vapeur à l'occasion pour enlever les plis tenaces (fig.8).



## Vaporisation

- Le bouton de vaporisation (**fig.9**) pulvérise une brume sur vos tissus. Utilisez-le pour enlever les plis tenaces.

## Vapeur à la verticale (selon le modèle)

Après toute cinquième pression sur le bouton, remettez le fer à l'horizontale. La vapeur est très chaude. Lorsque vous utilisez la vapeur à la verticale, faites-le sur un vêtement placé sur un cintre et jamais sur un vêtement que vous portez et jamais sur un vêtement que vous portez.

Cette fonction est idéale pour enlever les plis sur les vêtements délicats, les vestons, les jupes, les rideaux, etc.

- Suspendez le vêtement sur un cintre et maintenez-le légèrement tendu avec une main.
- Mettez le cadran de réglage des températures à **MAX** (**fig.5**).
- Appuyez de façon répétitive sur le bouton de **surcroît de vapeur** (**fig.8**) en déplaçant continuellement le fer sur le tissu (**fig.10**).
- Tenez le fer à quelques centimètres du tissu afin d'éviter les brûlures sur les tissus délicats.

## Arrêt automatique à 3 positions (selon le modèle)

Le fer est muni d'un système électronique qui interrompt automatiquement l'alimentation de votre fer par la source d'énergie s'il est placé sur son talon, à la verticale, pendant plus de 8 minutes, ou sur sa semelle ou de côté pendant plus de 30 secondes.

Le voyant d'arrêt automatique (**fig.11**) clignotera si le fer est éteint.

- Pour remettre le fer en marche, secouez-le doucement jusqu'à ce que le voyant cesse de clignoter.

Lorsque le voyant d'arrêt automatique est allumé, il est normal que celui de la température reste éteint.

## Fonction anti-goutte (selon le modèle)

À la première utilisation, attendez 2 minutes pour avoir de la vapeur.

- L'alimentation en eau est automatiquement coupée pour éviter que la semelle ne "goutte", quand la température du fer est trop basse pour produire de la vapeur.

## Rangez votre fer

- Placez la commande vapeur sur **0** et débranchez le fer.
- Attendez que la semelle refroidisse et videz le réservoir. Un peu d'eau peut rester dans le réservoir.
- Pour enrouler le cordon autour du talon du fer, calez le système Easycord dans l'encoche (**fig.12**). Selon modèle, faites coulisser la partie flexible du système Easycord vers le bas par le bouton de préhension (**fig.13**). Enroulez le cordon.
- Rangez le fer froid sur son talon.

## Entretien et nettoyage

### Nettoyage de la soupape antitartre

Débranchez votre fer et laissez-le refroidir avant de le nettoyer. Le fer ne fonctionnera pas sans la soupape antitartre. Ne touchez jamais l'extrémité de la soupape!

Il est recommandé de nettoyer la soupape antitartre une fois par mois pour enlever les accumulations de tartre. Pour ce faire, procédez comme suit :

- débranchez votre fer et videz le réservoir à eau;
- appuyez sur le bouton d'**autonettoyage** (**fig.14a**) et retirez la soupape antitartre (**fig.14b**);
- faites tremper la soupape (la partie noire seulement) dans du vinaigre blanc ou dans du jus de citron pendant 4 heures;
- rincez la soupape sous l'eau courante et remettez-la en place.

## Nettoyage du fer

---

Il est recommandé de nettoyer votre fer une fois par mois pour ralentir l'accumulation de tartre et prolonger la durée de vie du fer.

Pour ce faire, procédez comme suit :

- débranchez le fer, réglez la commande de contrôle de la vapeur à « 0 » et remplissez le réservoir à eau jusqu'au niveau **MAX**;
- déposez le fer sur son talon, réglez la température à **MAX**, branchez le fer, puis attendez que le voyant s'éteigne;
- débranchez le fer et tenez-le à l'horizontale au-dessus d'un évier;
- appuyez sur le bouton d'**autonettoyage (fig.14a)** et retirez la soupape antitartre (**fig.14b**);
- secouez le fer doucement au-dessus de l'évier jusqu'à ce que toute l'eau (et les impuretés) ait passé à travers la semelle;
- pour terminer, remettez la soupape antitartre en place et laissez le fer chauffer pendant 2 minutes sur son talon pour laisser sécher la semelle.

---

## Nettoyage de la semelle

N'utilisez jamais de produits abrasifs ou puissants.

- Débranchez le fer. Lorsqu'elle sera tiède, essuyez-la avec un linge doux.

## S'il y a un problème

PROBLÈME	CAUSE POSSIBLE	SOLUTION
L'eau coule par les perforations de la semelle.	La température sélectionnée est trop basse et ne permet pas de produire de la vapeur.	Mettez le cadran de réglage des températures dans la zone de vapeur (•• à MAX).
	Vous utilisez la vapeur, mais le fer n'est pas assez chaud.	Attendez que le voyant de température s'éteigne.
	Vous utilisez le <b>surcroît de vapeur</b> trop souvent.	Attendez quelques secondes entre chaque utilisation.
	Il y a trop de vapeur.	Réglez le levier de contrôle à une température plus basse.
	Vous avez rangé le fer à l'horizontale sans le vider et le régler à •.0.♦.	Lisez la section «Rangement du fer».
Un liquide brun sort par les perforations de la semelle et tache le tissu.	Vous utilisez des produits de détartrage chimiques.	N'ajoutez pas de produits de détartrage dans le réservoir à eau.
	Vous n'utilisez pas une eau adéquate.	Effectuez un autonettoyage et lisez la section «Quel type d'eau faut-il utiliser?».
	Des fibres se sont accumulées dans les perforations de la semelle et brûlent.	Effectuez un autonettoyage et essuyez la semelle à l'aide d'un linge humide. Passez un aspirateur sur les perforations de la semelle à l'occasion.
	Le tissu n'a pas été rincé suffisamment ou vous avez repassé un nouveau vêtement avant de le laver.	Assurez-vous de rincer votre tissu suffisamment pour en retirer les dépôts de savon ou produits chimiques.
La semelle est sale ou brune et elle tache le tissu.	La température est trop élevée.	Nettoyez la semelle à l'aide d'un linge humide et baissez la température.
	Vous utilisez de l'empois.	Nettoyez la semelle à l'aide d'un linge humide. Vaporisez toujours l'empois sur l'envers du tissu à repasser.
Il y a peu ou pas de vapeur.	Le réservoir à eau est vide.	Remplissez-le.
	La soupape antitartre est sale.	Nettoyez la soupape antitartre.
	Il y a accumulation de tartre.	Nettoyez la soupape antitartre et effectuez un autonettoyage.
	Votre fer fonctionne à sec depuis trop longtemps.	Effectuez un autonettoyage.
La semelle est égratignée ou endommagée.	Vous avez utilisé votre fer sur une surface abrasive ou en avez fait un usage inadéquat.	La semelle du fer T-fal est garantie à vie (valable aux USA et CANADA seulement). Veuillez joindre notre service à la clientèle au 1 800 395-8325.
De la vapeur ou de l'eau sort du fer comme vous finissez de remplir le réservoir.	Le levier de contrôle de la vapeur n'est pas à •.0.♦.	Mettez-le à •.0.♦.
	Le réservoir à eau est trop plein.	Ne dépassez jamais le niveau MAX.
Le vaporisateur ne pulvérise pas d'eau.	Le réservoir à eau ne contient pas suffisamment d'eau.	Remplissez-le.

En cas d'autres problèmes ou si vous avez des questions, veuillez joindre notre service à la clientèle au 1 800 395-8325 ou [www.t-falusa.com](http://www.t-falusa.com). ou au 1 800 418-3325 ou [www.t-fal.ca](http://www.t-fal.ca). Vous pouvez également joindre un centre de service autorisé. Vous trouverez leurs coordonnées sur notre site Web.

## GARANTIE FABRICANT

 : [www.tefal.com](http://www.tefal.com)

**Dans le cadre de notre engagement puissant envers l'environnement, la plupart des produits T-fal sont réparables durant la période de garantie et par la suite. Avant de retourner des produits défectueux à l'endroit où vous l'avez acheté, veuillez communiquer directement avec le service à la clientèle de T-fal au numéro de téléphone mentionné ci-dessous, pour connaître les options de réparation.**

**Votre aide pour soutenir l'environnement est appréciée!**

### La garantie

Ce produit est garanti par T-fal pendant une période d'un an, contre tout défaut de fabrication ou de main-d'œuvre et ce, à partir de la date initiale de l'achat.

Cette garantie du fabricant T-fal vient en complément des droits des consommateurs.

La garantie du fabricant couvre tous les coûts de remise en état d'un produit reconnu défectueux pour qu'il se conforme à ses spécifications d'origine, par la réparation ou le remplacement de pièces défectueuses et la main-d'œuvre nécessaire. Au choix de T-fal, un produit de remplacement peut être proposé à la place de la réparation du produit défectueux. Les obligations de T-fal dans le cadre de cette garantie, se limitent exclusivement à cette réparation ou ce remplacement.

### Conditions et exclusions

La garantie de T-fal ne s'applique qu'aux États-Unis, au Canada et au Mexique et n'est valable que sur présentation d'une preuve d'achat. Le produit peut être déposé directement en personne, à un centre de service autorisé ou peut être adéquatement emballé et retourné par courrier enregistré (ou d'autres méthodes d'expédition similaires), à un centre de service autorisé. La liste complète des centres de service autorisés de chaque pays, ainsi que leurs coordonnées complètes, est disponible sur le site de T-fal [www.tefal.com](http://www.tefal.com) ou en appelant au numéro de téléphone approprié, tel que précisé sur la liste ci-dessous, pour obtenir l'adresse postale appropriée.

**T-fal ne sera pas obligée de réparer ou d'échanger un produit qui ne serait pas accompagné d'une preuve d'achat valide.**

Cette garantie ne couvre pas les dommages encourus à la suite d'une mauvaise utilisation, d'une négligence, du non-respect des instructions d'utilisation et d'entretien, de l'utilisation avec une alimentation électrique non conforme à celle spécifiée sur la plaque signalétique ou d'une modification ou d'une réparation non autorisée du produit. Elle n'inclut également pas l'usure normale du produit, ni l'entretien ou le remplacement de pièces consommables, ni les cas suivants :

- utilisation d'une eau non adaptée
- entartrage (tout détartrage doit être réalisé conformément aux instructions précisées dans le mode d'emploi)
- infiltration d'eau, de poussière, d'insectes, dans le produit
- dommages mécaniques ou surcharge
- dommages ou mauvais résultats dus à un mauvais voltage ou une mauvaise fréquence
- tous accidents liés à un feu, une inondation, la foudre, etc.
- usage professionnel ou commercial
- verre ou céramique endommagé

**Cette garantie ne s'applique pas aux produits trafiqués ou aux dommages encourus à la suite d'une mauvaise utilisation ou d'un mauvais entretien, aux problèmes au niveau de l'emballage effectué par son propriétaire ou d'une manutention inadéquate de la part du transporteur.**

La garantie du fabricant T-fal ne s'applique qu'aux produits achetés et utilisés aux États-Unis, au Canada et au Mexique. En cas d'utilisation dans un autre pays que celui de l'achat :

a) La durée de la garantie de T-fal est celle du pays d'utilisation du produit, y compris dans le cas où le produit aurait été acquis dans l'un des pays listés, avec une durée de garantie différente.

- b) La garantie de T-fal ne s'applique pas en cas de non-conformité du produit aux normes locales, tels que le voltage, la fréquence électrique, le type de prise électrique ou toute autre spécification locale.
- c) Le processus de réparation du produit acheté à l'extérieur du pays d'utilisation, pourrait exiger une période de réparation supérieure aux conditions locales, si le produit n'est pas vendu par T-fal dans le pays d'emploi
- d) Au cas où le produit ne serait pas réparable dans le pays d'emploi, la garantie de T-FAL est limitée au remplacement par un produit équivalent ou un produit alternatif de même valeur si c'est possible.

## Droits légaux des consommateurs

Cette garantie de T-fal n'affecte ni les droits légaux dont bénéficie tout consommateur, qui ne sauraient être exclus ou limités, ni les droits légaux envers le commerçant où le consommateur a acheté le produit. Cette garantie donne au consommateur des droits spécifiques et le consommateur peut par ailleurs bénéficier des droits particuliers en fonction du pays, de l'État ou de la province. Le consommateur peut faire usage de ces droits à sa discrétion exclusive.

## Informations supplémentaires

Les accessoires, consommables et autres pièces remplaçables directement par l'utilisateur, peuvent être achetées, si elles sont disponibles localement, tel que décrit sur le site internet de T-fal / [www.tefal.com](http://www.tefal.com).

<p><b>CANADA</b></p> <p>GROUPE SEB CANADA 345 Passmore Avenue Toronto, ON M1V 3N8</p> <p><b>1-800-418-3325</b></p>	<p><b>MEXICO</b></p> <p>GROUPE SEB MÉXICO, S.A. de C.V. Calle Goldsmith 38 401 Piso 4 Polanco, Distrito Federal C.P. 11560 México. RFC GSM8211123P5</p> <p><b>(01800) 112 83 25</b></p>	<p><b>U.S.A.</b></p> <p>GROUPE SEB USA 2121 Eden Road Millville, NJ 08332</p> <p><b>800-769-3682</b></p>
--	---	--

 : [www.tefal.com](http://www.tefal.com)

# RECOMENDACIONES IMPORTANTES

Lea todas las instrucciones antes de utilizar su aparato.

Cuando utilice su plancha respete las siguientes instrucciones de seguridad:

1. Utilice su aparato sólo para la aplicación para la que ha sido creado.
2. No sumerja su aparato o su caja en agua o cualquier otro líquido para evitar cualquier riesgo de descarga eléctrica.
3. No jale nunca del cable con un golpe seco para desconectarlo, sino del enchufe.
4. Evite que el cable esté en contacto con superficies calientes. Deje enfriar su aparato completamente antes de guardarlo y enrolle el cable alrededor de la plancha sin apretarlo.
5. Desconecte siempre su aparato cuando llene o vacíe el depósito o cuando no lo utilice.
6. No utilice su aparato si el cable no está en perfecto estado o la plancha está deteriorada debido a una caída o un golpe. Para evitar cualquier riesgo de descarga eléctrica, no intente desmontar su aparato usted mismo. Envíelo a la fábrica (ver garantía) en donde será examinado y reparado. Un armado incorrecto puede provocar descargas eléctricas durante la utilización de la plancha.
7. Vigile atentamente todo aparato utilizado por niños o cerca de ellos. No deje nunca su aparato sin vigilancia cuando esté conectado o colocado sobre la mesa de planchar.
8. Las partes metálicas calientes del aparato, el agua caliente y el vapor caliente pueden provocar quemaduras. Tenga cuidado cuando voltee una plancha de vapor, ya que el depósito puede contener agua caliente.
9. Este aparato está destinado a una utilización doméstica o personal.

## INSTRUCCIONES PARTICULARES

1. Para no sobrecargar su instalación eléctrica, evite hacer funcionar otro aparato potente al mismo tiempo.
2. Si requiere una extensión eléctrica, utilice un cable de 15 amperes, ya que los cables de menor amperaje pueden calentarse. Disponga el cable de forma que sea imposible jalar de él o tropezar con él por inadvertencia. Si el cordón de alimentación es dañado, éste debe ser reemplazado por el fabricante o su agente de servicio o por personal calificado para evitar el riesgo.

## CONSERVE ESTAS INSTRUCCIONES

### Para su seguridad

- La seguridad de este aparato es conforme a las reglas técnicas y a las normas en vigor (Compatibilidad Electromagnética, Baja Tensión, Medio Ambiente).
- Este aparato no está previsto para que lo utilicen personas (incluso niños) cuya capacidad física, sensorial o mental esté disminuida, o personas sin experiencia o conocimientos, excepto si pueden recibir a través de otra persona responsable de su seguridad, una vigilancia adecuada o instrucciones previas relativas a la utilización del aparato. Conviene vigilar a los niños para asegurarse de que no juegan con el aparato.
- ¡Cuidado! La tensión de la instalación eléctrica debe corresponder con la de la plancha (120V). Cualquier error de conexión puede causar daños irreversibles en la plancha no cubiertos por la garantía.
- Si el cable eléctrico está dañado, hágalo cambiar en un Servicio autorizado, y evitará así cualquier peligro.
- El aparato no debe utilizarse si se ha caído, si presenta daños visibles, si tiene fugas o presenta anomalías de funcionamiento. No desarme nunca el aparato: llévelo a revisar a un Servicio Técnico Autorizado, para evitar cualquier peligro.
- Desconecte siempre el aparato: antes de llenar o enjuagar el depósito, antes de limpiarlo, después de cada utilización
- No deje nunca el aparato sin supervisión cuando esté conectado a la alimentación eléctrica; y cuando aún esté caliente (aprox. 1 hora).

- El aparato emite vapor que puede producir quemaduras, especialmente cuando planche en un ángulo de la tabla de planchar. No dirija nunca el vapor hacia personas o animales.
- Debe utilizar y poner la plancha sobre una superficie estable. Cuando ponga la plancha en su reposa-plancha, asegúrese de que la superficie sobre la que está colocada sea estable.
- Si se realiza un uso inapropiado o contrario a las instrucciones, la marca declinará cualquier responsabilidad y la garantía no será válida.

## Descripción

- |  |   |
|--|---|
| 1. Spray   | 9. Sistema Easycord (guía-cable)            |
| 2. Orificio de llenado del depósito                            | 10. Cable de alimentación                   |
| 3. Perilla de ajuste de vapor                                  | 11. Botón de extensión del sistema Easycord |
| 4. Varilla antical   | 12. Indicador de temperatura                |
| 5. Botón Auto-limpieza   | 13. Perilla del termostato                  |
| 6. Botón de spray  | 14. Indicador de selección de temperatura   |
| 7. Botón de extra vapor y planchado vertical Superpressing     | 15. Señal de llenado MAX del depósito       |
| 8. Indicador luminoso de auto-apagado (dependiendo del modelo) | 16. Suela                                   |

## Antes de la primera utilización

- Antes de utilizar la plancha por primera vez en posición vapor, le aconsejamos que la haga funcionar algunos momentos en posición horizontal y sin ropa debajo. En estas mismas condiciones, accione varias veces el botón de extra vapor.
- Durante las primeras utilizaciones, se puede producir un ligero desprendimiento de humo y olores que no son nocivos. Este fenómeno, sin consecuencia para la utilización desaparece rápidamente.

**Lea atentamente el modo de empleo.**

**Retire y elimine la parte plástica que protege el cable (A).**

**Quite el protector de la suela antes de calentar la plancha.**

## ¿Qué agua hay que utilizar ?

Se puede usar agua del grifo, siempre que sea limpia y tenga un grado de dureza calcárea (nivel de cal) de entre 25 y 35 mg/l (puede consultar este dato en su ayuntamiento). Si el agua del grifo supera estos niveles, recomendamos mezclar 50% agua del grifo y 50% de agua mineral envasada. Esto le ayudará a reducir la cantidad de sales acumuladas en su plancha y el número de veces de descalcificación.

- Este aparato se ha diseñado para que funcione con agua del grifo. Debe realizar 1 vez al mes la auto-limpieza del aparato.
- **No utilice nunca** los siguientes tipos de agua, que contengan residuos orgánicos o elementos minerales y que puedan provocar escapes, salpicaduras oscuras o un envejecimiento prematuro del aparato: agua desmineralizada pura, agua de las secadoras, agua perfumada, agua blanda, agua de los refrigeradores, agua de las baterías, agua de los aires acondicionados, agua destilada, agua de lluvia, agua hervida, filtrada...
- El sistema antical integrado (según modelo) permite una mejor calidad de planchado: caudal de vapor constante.

## Utilización

### Llene el depósito de agua

- Desconecte la plancha antes de proceder al llenado y coloque el mando de vapor en la posición  $\diamond, 0, \diamond$  (fig.1).
- Abra el orificio de llenado del depósito (fig.2), ponga la plancha en posición horizontal y llénelo (fig.3).
- Cierre de nuevo el orificio de llenado del depósito.

No sobrepase el indicador de llenado MAX del depósito.

### Despliegue el sistema Easycord

Utilice siempre el sistema Easycord para una utilización más cómoda.

- La plancha está equipada con el sistema Easycord para no arrastrar el cable por la ropa y no arrugarla durante el planchado.
- Presione el botón situado en la base (fig.4) y el sistema Easycord se desplegará automáticamente. Desde este momento, podrá conectar la plancha y planchar.

### Ajuste la temperatura y el vapor

- Seleccione la temperatura (ver la tabla que figura a continuación o el talón de la plancha) colocando el termostato frente a la seña (fig. 5).
- Cuando su plancha esté conectada, el indicador de temperatura se encenderá hasta que haya alcanzado la temperatura máxima (fig.6). Se apagará cuando la suela haya alcanzado la temperatura programada.
- Ponga el mando vapor (fig.7) en la posición consultando la tabla que figura a continuación.

- Es normal que el indicador se encienda y se apague durante el planchado.

- Para que no gotee en la ropa:

- No utilice vapor para planchar seda o prendas sintéticas y ajuste el vapor al nivel mínimo  $\diamond, 1, \diamond$  para la lana.

• Si baja el termostato, espere a que el indicador luminoso se encienda de nuevo, antes de volver a planchar.

- Si debe planchar un tejido hecho con fibras mezcladas: ajuste la temperatura de planchado basándose en la fibra delicada.

- Para los tejidos delicados, le recomendamos que pruebe en una zona de la ropa que no se vea (ej.: dobladillo).

- Si desea planchar en seco, ponga el mando Vapor en  $\diamond, 0, \diamond$ .

TEJIDO	POSICIÓN DEL MANDO DEL TERMOSTATO	POSICIÓN DE AJUSTE DEL MANDO DE VAPOR
LINO	MAX	$\diamond, 3, \diamond$
ALGODÓN	•••	$\diamond, 2, \diamond$
LANA	••	$\diamond, 1, \diamond$
SEDA		
SYNÉTICOS (Polyéster, Acetato, Acrílico, Poliamida)	•	$\diamond, 0, \diamond$

 = ZONA VAPOR

- La plancha se calienta rápidamente: Empezar por los tejidos que se planchan a una temperatura baja, y luego los que requieran una temperatura más alta.

### Obtenga más vapor

Respete un intervalo de algunos segundos entre dos pulsaciones.

- Presione de vez en cuando el botón Extra Vapor para eliminar las arrugas persistentes (fig.8).

### Humedecer la ropa (spray)

- Cuando planche con vapor o en seco, pulse varias veces seguidas el botón de Spray para humedecer la ropa (fig.9) y eliminar las arrugas más resistentes.



## Eliminar las arrugas verticalmente (según modelo)

Cada 5 impulsiones, coloque de nuevo la plancha en posición horizontal. Como el vapor está muy caliente, no desarrugue nunca una prenda sobre una persona, siempre sobre una percha.

Ideal para eliminar las arrugas de los trajes, las chaquetas, las faldas, las cortinas....:

- Cuelgue la prenda en una percha y estire el tejido con una mano.
- Ponga el botón del termostato en **MAX (fig.5)**.
- Pulse el botón de **Extra Vapor** por impulsiones (**fig.8**) y realice un movimiento de arriba a abajo (**fig.10**).
- Mantenga la plancha a unos centímetros del tejido para no quemar las prendas delicadas.

## Apagado automático: (dependiendo del modelo)

La plancha cuenta con un sistema electrónico de apagado automático si su plancha se encuentra: verticalmente sobre su talón por más de 8 minutos; si está colocada sobre la suela por más de 30 segundos o de lado por más de 30 segundos.

El indicador luminoso de auto-apagado (**fig.11**) comenzará a parpadear en el momento que se apague su plancha.

- Para volver a encender su plancha, sólo agítela hasta que el indicador deje de parpadear.

Cuando el indicador de auto-apagado está encendido, es normal que el indicador de temperatura se encuentre apagado.

## Función Antigoteo (según modelo)

Al utilizar la plancha por primera vez, espere 2 minutos para obtener vapor.

- La alimentación con agua se corta automáticamente para evitar que la suela no "gotee", cuando la temperatura de la plancha ya no es suficiente para producir vapor.

## Guarde su plancha

- Ponga el regulador de vapor en **\*.0.\*** y desconecte la plancha.
- Espere hasta que la suela se enfríe y vacíe el tanque de agua.
- Para enrollar el cable alrededor de la base de la plancha, encaje el sistema EasyCord en la ranura (**fig.12**). Dependiendo del modelo, empuje hacia abajo el botón del sistema Easycord para que la parte flexible se deslice hacia abajo y cerrar el mecanismo (**fig. 13**). Enrolle el cable.
- Guarde su plancha fría sobre la base.

## Mantenimiento y limpieza

Desenchufe la plancha y deje que se enfríe antes de limpiarla.

La plancha no funciona sin la varilla antical.

No toque nunca el extremo de la varilla !

Se recomienda limpiar la válvula anti-calcárea una vez al mes para remover las sales acumuladas.

Limpie la válvula como se muestra a continuación:

- Desconecte la plancha y vacíe el depósito.
- Presione el botón de expulsión **Auto-limpieza (fig.14a)** y retire la varilla antical (**fig.14b**).
- Deje la varilla (la parte negra únicamente) en remojo durante 4 horas dentro de un vaso con zumo de limón natural.
- Enjuague la varilla con agua del grifo. Vuelva a poner la varilla antical en su lugar.

## Ponga en marcha la auto-limpieza

---

Para retrasar la formación de cal y prolongar la vida de la plancha, realice una auto-limpieza una vez al mes. Limpie su plancha como se muestra continuación:

- Desconecte la plancha, coloque el mando vapor en **0** y llene el depósito con agua hasta el nivel **MAX**.
- Coloque la plancha sobre su talón, ponga el botón del termostato en **MAX**, conecte la plancha y espere a que el indicador luminoso se apague.
- Desconecte la plancha y colóquela encima de un fregadero en posición horizontal.
- Presione el botón de **Auto-limpieza (fig.14a)** y retire la varilla antical (**fig.14b**).
- Sacuda ligeramente la plancha encima del fregadero, hasta que una parte del agua (con las impurezas) salga por la suela.
- Al final de la operación, vuelva a colocar la varilla antical en su posición y a continuación vuelva a conectar la plancha 2 minutos colocándola sobre su talón para secar la suela.

---

## Limpieza de la suela

**No utilice nunca productos agresivos o abrasivos.**

- Desconecte. Cuando la suela esté todavía tibia, límpiela frotando con un estropajo húmedo que no sea metálico.

## Problemas con la plancha

PROBLEMAS	CAUSAS POSIBLES	SOLUCIONES
El agua sale por los agujeros de la suela.	La temperatura elegida no permite crear vapor.	Ponga el termostato en la zona vapor (de ●● a MAX).
	Utiliza vapor mientras que la plancha no está suficientemente caliente.	Espere a que el indicador luminoso se apague.
	Utiliza el botón de extra vapor demasiado a menudo.	Espere varios segundos entre cada utilización.
	El caudal de vapor es demasiado importante.	Reduzca el caudal.
	Ha guardado la plancha con la suela hacia abajo, sin vaciarla y sin poner el mando en ●.0.●.	Consulte el capítulo «Para guardar».
Colores amarillentos salen de la suela y ensucian la ropa.	Utiliza productos químicos contra los residuos calcáreos.	No añada ningún producto contra los residuos calcáreos en el agua del depósito.
	No utiliza el tipo de agua adecuado.	Realice una auto-limpieza y consulte el capítulo "¿Qué agua utilizar?".
	Fibras de ropa se han acumulado en los agujeros de la suela y se carbonizan.	Realice una auto-limpieza y limpie la suela con una esponja húmeda. Aspire de vez en cuando los agujeros de la suela.
La ropa no está suficientemente aclarada o ha planchado una prenda nueva antes de lavarla.	La ropa no está suficientemente aclarada o ha planchado una prenda nueva antes de lavarla.	Asegúrese de que la ropa esté bien aclarada para eliminar los posibles depósitos de jabón o productos químicos en la ropa nueva.
La suela está sucia o amarillenta y puede ensuciar la ropa.	Utiliza una temperatura demasiado elevada.	Limpie la suela con una esponja húmeda.
	Utiliza almidón.	Limpie la suela con una esponja húmeda. Pulverice almidón por el reverso de la tela a planchar.
La plancha produce poco o nada de vapor.	El depósito está vacío.	Rellénelo con agua.
	La varilla antical está sucia.	Limpie la varilla antical.
	La plancha tiene residuos calcáreos.	Limpie la varilla antical y haga funcionar la limpieza automática.
	La plancha se ha utilizado demasiado tiempo en posición seca.	Haga funcionar la limpieza automática.
La suela está rayada o dañada.	Usted planchó en una superficie abrasiva.	Su plancha T-Fal incluye una garantía de tiempo de vida de su suela (válido solo en los EE-UU y CANADA). Por favor contáctenos en el departamento de Servicio al Cliente al 01-800-505-45-00, 01-800-112-83-25, 5283-93-00.
La plancha pulveriza cuando se ha llenado el depósito.	El cursor del mando de vapor no está en la posición ●.0.●.	Compruebe que el mando de vapor está en la posición ●.0.●.
	El depósito de agua está lleno.	Nunca sobrepase el indicador de llenado MAX.
La función spray no funciona.	No hay suficiente agua en el depósito.	Llene el depósito de agua.

Para cualquier atención que requiera, por favor contáctenos a nuestro Departamento de Servicio al Cliente a los tels: 01-800-505-45-00, 01-800-112-83-25, 5283-93-00 también podrá consultar la página [www.t-fal.com.mx](http://www.t-fal.com.mx), o bien contáctenos en cualquiera de nuestros Centros de Servicio Autorizados.

## GARANTÍA DEL FABRICANTE

 : [www.tefal.com](http://www.tefal.com)

**Comprometidos fuertemente con el medio ambiente, la mayoría de los productos T-fal son reparables durante y posteriormente al periodo de garantía. Antes de regresar cualquier producto al sitio de venta, por favor llame directamente a servicios al consumidor de T-fal, para conocer las opciones de reparación, al número indicado abajo.**

**Apreciamos su ayuda para preservar el medio ambiente!**

### Garantía

T-fal garantiza este producto por un año contra cualquier defecto de fabricación tanto en materiales como en mano de obra, a partir de la fecha de compra.

La garantía del fabricante T-fal, es un beneficio extra que no afecta los derechos legales del consumidor

La garantía T-fal cubrirá todos los gastos relacionados con la reparación de los productos defectuosos hasta que cumplan con sus especificaciones originales, mediante la reparación o reemplazo de cualquier pieza defectuosa y la mano de obra necesaria para ello. A criterio de T-fal, en lugar de la reparación, podría hacer cambio de producto. Incluyendo solo para México los gastos de transportación en México razonablemente erogados para el cumplimiento de esta garantía, exclusivamente para aquellos sitios donde no se cuente con un centro de servicio autorizado.

La única obligación de T-fal y su exclusiva determinación bajo esta garantía se limita a la reparación o reemplazo del producto

### Condiciones y exclusiones

La garantía T-fal, aplica solamente en Estados Unidos de Norteamérica, Canadá y México, y será válida solamente con la presentación del comprobante de compra. El producto puede ser llevado directamente a un centro de servicio autorizado, o debidamente empacado y devuelto, mediante servicio de mensajería autorizada (o servicio de paquetería equivalente), al centro de servicio autorizado de T-fal. Detalles y dirección completa de los centros de servicio autorizados de cada país, se encuentran listados en la dirección electrónica de T-fal ([www.tefal.com](http://www.tefal.com)) o bien llamando al número telefónico de cada país indicado abajo, para solicitar la dirección correspondiente.

**T-fal no está obligado a reparar o reemplazar ningún producto el cual no sea acompañado de su comprobante de compra.**

Esta garantía no cubre ningún daño que pudiera ocurrir como resultado de mal uso, negligencia, o no haber seguido las instrucciones de uso establecidas por T-fal, uso de corriente o voltaje diferente al indicado en el producto, o una modificación o reparación no autorizada del mismo. Tampoco cubre el desgaste o deterioro normal del producto, ni el reemplazo de componentes consumibles, ni lo siguiente:

- uso de tipo incorrecto de agua
- sarro (la eliminación de sarro (residuos calcáreos) deberá ser llevada a cabo de acuerdo a las instrucciones de uso)
- ingreso de agua, polvo o insectos al interior del producto
- daños mecánicos, sobrecargas
- accidentes incluyendo fuego, inundaciones, rayos, etc
- uso comercial o profesional
- daños en componentes de vidrio o cerámicos en el producto

**Esta garantía no aplica a ningún producto si ha sido intervenido, o presenta daños derivados de uso o cuidado incorrecto, mal empacado por el propietario o mal manejo por parte del servicio de paquetería.**

La garantía T-fal, aplica solo a los productos comprados en Estados Unidos de Norteamérica, Canadá y México, cuando un producto es comprado en un país y usado en otro diferente:

- La duración de la garantía T-fal es la correspondiente al país donde se utilice el producto, aún cuando la duración de la garantía donde haya sido comprado el producto dentro de los países listados, sea diferente.
- La garantía T-fal no aplica en caso de no conformidad del producto comprado con los estándares locales, tales como voltaje, frecuencia, contactos eléctricos, u otras especificaciones técnicas.
- El proceso de reparación de un producto comprado fuera del país de uso, puede necesitar de un tiempo mayor si el producto no es vendido localmente
- En caso de que el producto no sea reparable en el nuevo país, la garantía T-fal se limita al reemplazo por un producto similar, o un producto alternativo de costo similar, **dentro de lo posible.**

## Derechos establecidos por la ley al Consumidor

Esta garantía T-fal, no afecta los derechos establecidos por la ley que el consumidor pudiera tener o aquellos derechos que no pueden ser excluidos o limitados, tampoco los derechos contra el distribuidor al que el consumidor le haya comprado el producto. Esta garantía proporciona al consumidor derechos legales específicos, y el consumidor podrá tener también otros derechos legales los cuales varían de Estado a Estado o de País a País o de Provincia a Provincia. El consumidor podrá hacer valer esos derechos a su discreción.

## Información adicional

Accesorios, consumibles y piezas reemplazables pueden ser compradas si localmente se encuentran disponibles, como se describe en el sitio de internet de T-fal

FECHA DE COMPRA

<b>CANADA</b>	<b>MEXICO</b>	<b>U.S.A.</b>
GROUPE SEB CANADA 345 Passmore Avenue Toronto, ON M1V 3N8  <b>1-800-418-3325</b>	GROUPE SEB MÉXICO, S.A. de C.V. Calle Goldsmith 38 401 Piso 4 Polanco, Distrito Federal C.P. 11560 México. RFC GSM8211123P5 <b>(01800) 112 83 25</b>	GROUPE SEB USA 2121 Eden Road Millville, NJ 08332  <b>800-769-3682</b>

 : [www.tefal.com](http://www.tefal.com)

