



MARQUE: BRANDT
REFERENCE: B1931WHD
CODIC: 4191013



NOTICE
↓

Brandt

EN INSTRUCTIONMANUAL
FR MANUEL D'UTILISATION
NL HANDLEIDING

B1931WHD LED



Nous vous remercions d'avoir acheté ce téléviseur LED.

Les instructions contenues dans ce manuel font principalement référence à la télécommande. Les boutons de contrôle du téléviseur s'utilisent de la même manière que les touches correspondantes de la télécommande.



Afin d'obtenir les meilleures performances et une sécurité optimale, veuillez lire attentivement ce manuel. Veuillez conserver ce manuel pour toute future référence.

Table des matières

Instructions importantes de sécurité	2	Fonctionnement du Menu	
		Réglage de l'image	14
Accessoires fournis	3	Réglage du son	14
		Réglage des chaînes	15
Préparation		Réglage des paramètres	17
Installation de la base	4	Réglage de configuration	19
Installation du téléviseur	4	Réglages PC	19
Raccordements de l'antenne et du câble d'alimentation	5	Guide électronique des programmes	20
	5	PVR (Enregistrement vidéo personnel)	20
		REC (ENREGISTREMENT)	22
		TimeShift (Contrôle du direct)	23
Description des fonctions			
Panneau avant et latéral	6	Lecteur média	24
Panneau arrière	7		
		DVD	25
Raccordements	8		
		Réglage PC	
		Installation du logiciel PC (pour Windows XP)	26
		Mode d'affichage	26
Télécommande	10		
		Guide de dépannage	27
Fonctions de base			
Mise en Marche / Arrêt	13	Spécifications	29
Sélection des chaînes	13		
Sélection de la source d'entrée	13		
Réglage du volume	13		
Sélection et réglages de l'affichage sur l'écran (OSD)	13		
Mode Menu et guide d'installation	13		

Instructions importantes de sécurité

1. Lisez les instructions – Familiarisez-vous avec toutes les instructions de sécurité et de fonctionnement avant d'utiliser votre appareil.
2. Conservez les instructions - Les instructions de sécurité et de fonctionnement doivent être conservées dans un lieu sûr pour toute future référence.
3. Respectez toutes les mises en garde – Toutes les mises en garde présentes sur l'appareil et dans les instructions d'utilisation doivent être respectées.
4. Respectez les instructions - Toutes les instructions d'utilisation et de fonctionnement doivent être suivies.
5. Nettoyage - Débranchez le produit de la prise murale avant de le nettoyer. N'utilisez pas de produit nettoyant liquide ou en aérosol. Utilisez un chiffon sec pour le nettoyage.
6. Accessoires - Utilisez uniquement les pièces de rechange/accessoires spécifiés par le fabricant.
7. Eau et humidité - N'utilisez pas ce produit à proximité d'un point d'eau, par exemple près d'une baignoire, d'un lavabo, d'un évier, d'une cuve à lessive, dans un sous-sol humide ou près d'une piscine etc.
8. Accessoires – Ne placez pas ce produit sur un chariot, un pupitre, un trépied, un support ou une table instable. Le produit pourrait tomber et être endommagé et/ou blesser gravement un adulte ou un enfant. Utilisez uniquement un chariot, un pupitre, un trépied, un support ou une table recommandé(e) par le fabricant ou vendu(e) avec le produit. Le produit doit être monté conformément aux instructions du fabricant et en utilisant l'accessoire de montage recommandé par le fabricant. Si le produit est placé sur un chariot, déplacez l'ensemble avec précaution. Des arrêts brutaux, une force excessive ou des surfaces inégales peuvent provoquer leur renversement.
9. Ventilation - Les ouïes et ouvertures d'aération du boîtier sont conçues pour la ventilation afin de permettre un fonctionnement fiable du produit et pour éviter qu'il ne surchauffe. Ces ouvertures ne doivent pas être obstruées ou couvertes. Ces ouvertures ne doivent jamais être bloquées en posant le produit sur un lit, un canapé, un tapis ou toute surface similaire. Ce produit ne doit pas être placé dans une installation encastrée, par exemple une bibliothèque ou une étagère, sauf si une ventilation adéquate est fournie ou si les instructions du fabricant sont respectées.
10. Sources d'alimentation - Ce produit doit être alimenté uniquement avec le type d'alimentation spécifiée sur sa plaque signalétique. Si vous n'êtes pas sûr(e) du type de source d'alimentation de votre domicile, consultez votre fournisseur ou la compagnie électrique locale.
11. Protection du câble d'alimentation - Positionnez le câble d'alimentation de sorte qu'on ne risque pas de marcher dessus et qu'il ne risque pas d'être pincé par un objet placé sur ou contre lui. Faites particulièrement attention à son positionnement au niveau de la fiche, prise et au point où il sort de l'appareil.
12. Foudre – Afin de protéger ce produit lors des orages ou lorsqu'il est laissé sans surveillance et inutilisé pendant de longues périodes, débranchez-le de la prise murale et déconnectez l'antenne ou le câble d'arrivée du signal. Cela permettra d'éviter que le produit ne soit endommagé par la foudre ou par une surtension dans les lignes électriques.
13. Lignes électriques – Ne placez jamais une antenne extérieure à proximité d'une ligne électrique, ni de tout autre dispositif d'alimentation électrique ou d'un luminaire électrique, ni dans un endroit où elle pourrait tomber sur un dispositif d'alimentation électrique ou une ligne électrique. Lors de l'installation d'une antenne extérieure, une attention particulière doit être portée afin de ne pas toucher les câbles ou les circuits électriques, car leur contact pourrait être mortel.
14. Surcharge - Ne surchargez pas la prise électrique, le câble d'extension ou le système d'alimentation car cela pourrait causer un risque d'incendie ou de choc électrique.
15. Pénétration d'un objet ou d'un liquide – N'enfoncez jamais un objet, quel qu'il soit, à l'intérieur de ce produit par l'une de ses ouvertures, car il risquerait d'entrer en contact avec des composants sous une tension dangereuse ou de provoquer un court-circuit, ce qui pourrait causer un incendie ou un choc électrique. Veillez à ne jamais renverser de liquide d'aucune sorte sur l'appareil.
16. Entretien – N'essayez pas de réparer cet appareil vous-même, car si vous ouvrez ou retirez une partie de son boîtier, vous risquez en outre d'être exposé à une tension électrique dangereuse. Tout entretien être confié à un réparateur qualifié.
17. Réparation - Débranchez l'appareil de la prise électrique et faites appel à un réparateur qualifié dans les cas suivants :
 - a. Si le câble ou la prise d'alimentation est endommagé(e).
 - b. Si l'appareil est entré en contact avec un liquide, ou si un objet est tombé dessus.
 - c. Si le produit a été exposé à la pluie ou à l'eau en général.
 - d. Si le produit ne fonctionne pas normalement alors que vous respectez les instructions d'utilisation. Procédez uniquement aux réglages décrits dans ces instructions; un réglage inapproprié d'une autre commande peut endommager l'appareil. Sa remise en état nécessite généralement beaucoup de travail de la part d'un technicien spécialisé.

- e. Si le produit a subi une chute ou a été endommagé de quelque manière que ce soit.
- f. Si les performances du produit changent de manière manifeste, faites-le réviser et réparer.
18. Pièces de rechange – S'il est nécessaire d'utiliser des pièces de rechange, assurez-vous que le réparateur utilise les pièces de rechange spécifiées par le fabricant ou ayant des caractéristiques identiques aux pièces d'origine. L'utilisation de pièces non autorisées peut provoquer un incendie, des courts circuits ou autres dommages.
19. Contrôle de sécurité – Après toute réparation ou procédure d'entretien réalisée sur ce produit, demandez au technicien d'effectuer un contrôle de sécurité pour assurer que le produit est en parfait état de fonctionnement.
20. Chaleur - Ne placez pas l'appareil près d'une source de chaleur, par exemple un radiateur, une grille de distribution de chauffage, un réchaud et tout autre appareil (y compris les amplificateurs) produisant de la chaleur.
21. Lieu d'installation - Placez le produit sur une surface ferme et plate. Évitez de placer le produit dans une zone exposée directement à la lumière du soleil, à la chaleur d'un radiateur, dans une voiture fermée, dans un endroit de haute température ou de forte humidité, exposé à la poussière, à de fortes vibrations, à des chocs ou des champs magnétiques puissants, car les pièces internes pourraient être sérieusement endommagées.
22. Risque d'électrocution et d'incendie - Ne touchez pas le câble d'alimentation si vos mains sont mouillées. Maintenez la prise lorsque vous débranchez le câble d'alimentation de la prise murale. Ne tirez pas sur le câble. Débranchez le câble d'alimentation de la prise murale avant toute période de non utilisation prolongée.
23. Sécurité de l'audition - Ecoutez le son avec un volume modéré. L'utilisation des écouteurs à un volume élevé peut endommager votre audition.
24. La prise de l'adaptateur sert de dispositif de coupure de l'alimentation et doit donc toujours rester facilement accessible.
25. Les batteries (bottier de piles ou batterie installée) ne doivent pas être exposées à une chaleur excessive telle que le soleil, le feu ou toute autre source de chaleur.
26. L'appareil ne doit pas être exposé à des gouttes d'eau ou à des éclaboussures et aucun objet rempli de liquide, tel un vase, ne doit être placé sur le produit.
27.   Utilisez uniquement l'adaptateur et le chargeur de voiture indiqués dans le manuel d'utilisation.







Modèle de l'adaptateur : YN36W-1200300VW
 Fabriqué par : DongGuan Yingna Electronic Technology Co.,Ltd
 Car Modèle de chargeur: W004
 Fabriqué par: Shenzhen Wei Run Da Technology Co.Ltd

- Parfois, l'écran LED peut produire des petites taches rouges, bleues, blanches ou noires. Ceci est normal et n'affectera pas la performance de votre téléviseur.

Afin de réduire les risques d'électrocution, n'essayez pas d'ôter la façade avant (ou le panneau arrière) de l'appareil; ce produit ne contient aucune pièce pouvant être réparée par l'utilisateur. Pour toute réparation, consultez un personnel qualifié. Indique une situation potentiellement dangereuse qui, si elle n'est pas évitée, peut provoquer la mort ou des blessures graves. Ce symbole indique la présence d'une tension dangereuse à l'intérieur du téléviseur, ce qui peut causer un risque de choc électrique ou de blessures. Indique une situation dangereuse qui, si elle n'est pas évitée, pourrait entraîner des blessures graves. Ce symbole indique que des instructions importantes accompagnent le téléviseur.

Accessoires fournis

Vérifiez les accessoires fournis avant l'installation.
 En cas de pièce endommagée ou manquante, veuillez immédiatement contacter le revendeur.

						
Télécommande	2 piles de type AAA	Manuel d'utilisation	Adaptateur	Câble 12V	MINI YPBPR	MINI AV

- Le type de l'adaptateur fourni peut être différent de l'illustration ci-dessus selon les pays.
- Veuillez conserver les vis qui ne sont pas utilisées.

Préparation

Installation de la base

La base TV est séparée du téléviseur. Il est conseillé d'installer la base avant d'utiliser le téléviseur.

1. Placez le téléviseur retourné sur sa face avant sur une surface plane et matelassée.

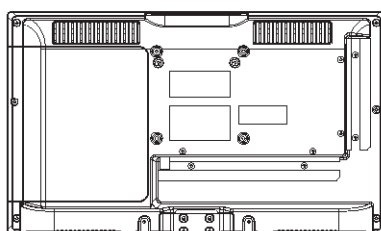

2. Placez la base sous le téléviseur, en l'orientant dans le sens indiqué sous la base (référez-vous au schéma).

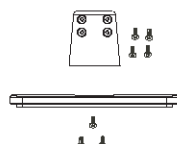
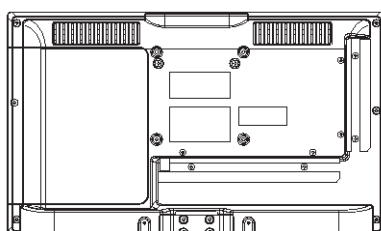

3. Resserrez les vis 4x10 fournies pour fixer solidement la base du téléviseur en position. (7 vis ont incluses avec la TV).

AVERTISSEMENT

La base TV pourra ne pas être fixée solidement en position après avoir serré et desserré plusieurs fois les vis.

Durant le montage et le démontage de la base TV, veuillez utiliser votre main pour la soutenir. Ne pas se conformer à cette précaution pourrait causer une chute du téléviseur et entraîner des blessures.

Après avoir installé la base du téléviseur, veuillez vous assurer que les vis sont bien serrées. Faute de quoi, le téléviseur pourrait basculer et tomber et être endommagé.

Installation du téléviseur

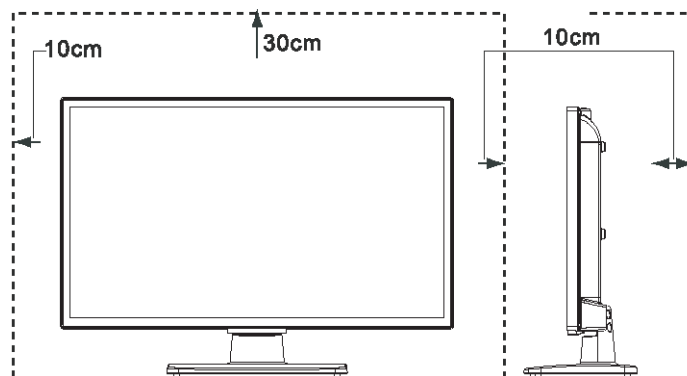

Placez le téléviseur sur une surface ferme et plate, en laissant un espace libre d'au moins 10cm autour de l'appareil et 30 cm d'espace entre le haut du téléviseur et le mur.

Raccordements de l'antenne et du câble d'alimentation

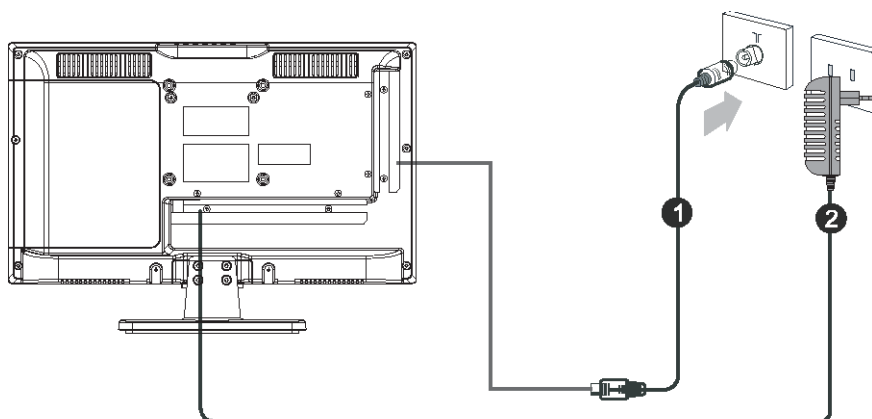

1. Branchez le câble d'antenne dans la prise d'entrée de l'antenne située sur le panneau arrière et à la prise murale de l'antenne.
2. Branchez le câble d'alimentation à une prise murale électrique.

- Le type de l'adaptateur fourni peut être différent de l'illustration ci-dessus selon les pays.

Description des fonctions

Panneau avant et latéral

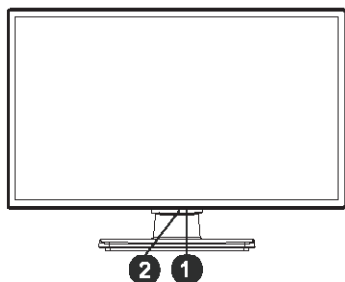

1. Indicateur d'alimentation

En mode de veille, l'indicateur d'alimentation devient rouge.

2. Le capteur infrarouge

reçoit les signaux émis par la télécommande.

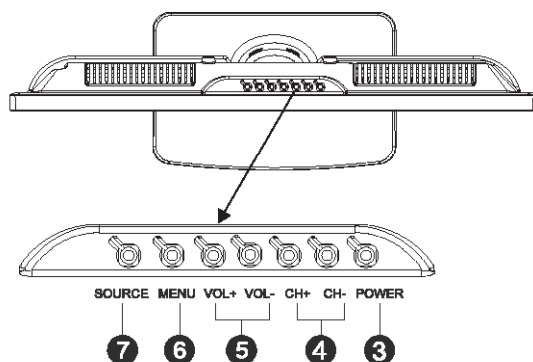

3. ALIMENTATION

Appuyez sur ce bouton pour mettre le téléviseur en marche ou en mode de veille.

4. CH+,CH-

Appuyez sur ces boutons pour sélectionner les chaînes désirées ou pour sélectionner ou régler un paramètre du menu.

5. VOL+,VOL-

Appuyez sur ces boutons pour régler le niveau du volume ou pour sélectionner ou régler un paramètre du menu.

6. MENU











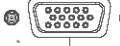

Appuyez sur ce bouton pour afficher le menu de configuration sur l'écran TV.

7. SOURCE

Appuyez sur ce bouton pour sélectionner TV ou un mode d'entrée vidéo.

Description des fonctions

Panneau arrière

					
1	2	3	4	5	6
DC 12V	ÉCOUTEURS	PÉRITEL	AUDIO PC	VGA	HDMI
					
7	8	9	10	11	12
COAXIAL	ENTRÉE RF	USB	Mini YPbPr	Mini AV	CI

1. DC 12V

2. SORTIE AUDIO (ÉCOUTEURS)

Prise de connexion des écouteurs de 3,5mm

3. Prise PÉRITEL

Les appareils peuvent être connectés grâce aux entrées PÉRITEL en utilisant un câble PÉRITEL.

4. AUDIO PC

Entrée audio pour carte Audio PC

5. Borne d'entrée VGA (ENTRÉE PC)

Pour connecter votre ordinateur. Connectez le câble D-SUB entre l'entrée PC (VGA), le récepteur TV et l'ordinateur. Avec le câble audio PC, connectez l'entrée audio IPC (STÉRÉO), le récepteur TV et la sortie audio de votre PC pour activer le son PC.

6. HDMI

L'entrée HDMI permet de brancher des appareils audio-vidéo qui ont un connecteur HDMI (tuner numérique, lecteur DVD ou lecteur ou enregistreur BlueRay, récepteur AV et TV numérique). Pour connecter l'entrée HDMI au port HDMI, il n'est pas nécessaire d'avoir un câble audio séparé.

7. COAXIAL

Connexion à l'entrée coaxiale numérique pour un amplificateur audio.

8. ENTRÉE TV

Pour connecter des équipements avec la sortie de l'antenne ou la prise d'antenne murale.

9. USB

Connexion USB pour un périphérique externe USB/Disque dur de moins de 5V 500mA.

10. Bomes d'entrée YPbPr

Vous pouvez connecter la vidéo composante et les connexions audio avec un appareil équipé d'une sortie composante. Connectez les entrées vidéo composantes au récepteur et à l'appareil à l'aide d'un mini câble composant. Lors de la connexion, assurez-vous que les lettres "Y", "Pb" et "Pr" sur le récepteur TV correspondent aux connecteurs de votre appareil. Si vous souhaitez connecter simultanément un récepteur numérique et un téléviseur numérique (DTV) (ou un lecteur DVD), connectez le récepteur numérique sur le dispositif DTV (ou DVD), du téléviseur numérique (ou DVD) à l'entrée composante du récepteur TV. Les ports Y, Pb, Pr ou AV de votre appareil (DTV ou DVD) peuvent être identifiés comme YPbPr, ou Y, Cb et Cr.

Sur l'entrée audio gauche (L) et droite (R) branchez le mini câble RCA pour une lecture audio sur le téléviseur numérique ou le lecteur DVD.

Les connecteurs Vidéo et YPbPr partagent le même canal audio. Si les deux sources sont actives, il peut y avoir un mélange des signaux audio!

11. Mini AV (AUDIO/VIDEO)

Cette connexion inclut une sortie vidéo/audio afin de raccorder un lecteur DVD ou un autre appareil vidéo.

12. CI

Logement pour un appareil d'interface commune (décodeur)

Raccordements

Vous pouvez connecter un magnétoscope, un lecteur DVD, un décodeur, un ordinateur, une console de jeu ou un autre appareil vidéo au téléviseur. Pour afficher les images d'une source externe, appuyez sur "Source" pour sélectionner la source d'entrée.

Connecting an AV Equipment with HDMI Connector

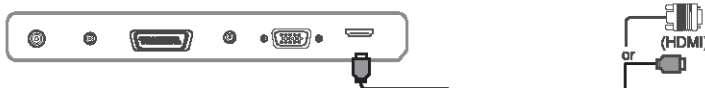

Connecting an AV Equipment with SCART cable



Connecting an AV Equipment with Composites Connector

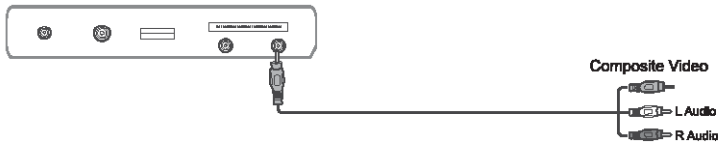

Connecting an AV Equipment with Component (YPbPr/YCbCr) Connector

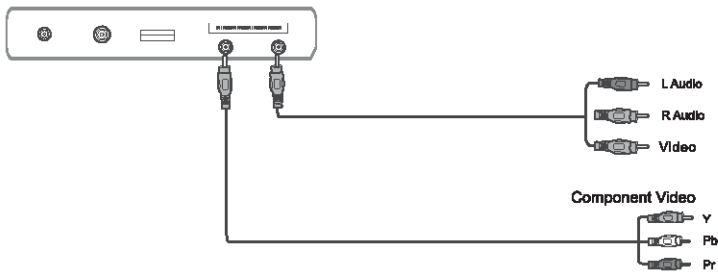

Connecting an AV Equipment with DVI Connector

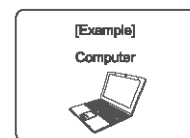
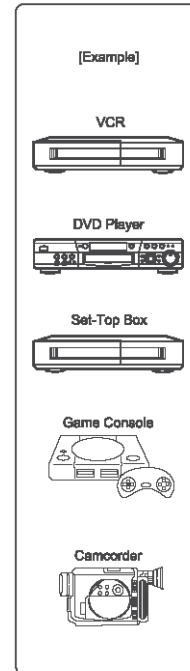
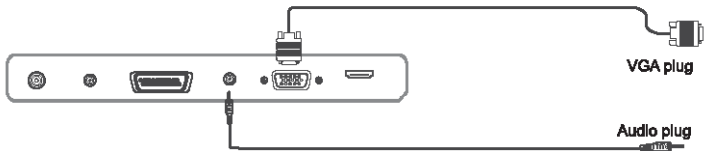

Connecting an AV Equipment with HDMI Connector	Connexion d'un équipement AV avec un connecteur HDMI
Or	Ou
HDMI	HDMI
Connecting an AV Equipment with SCART cable	Connexion d'un équipement AV avec un câble PÉRITEL
SCART plug	Prise PÉRITEL
Connecting an AV Equipment with Composite Connector	Connexion d'un équipement AV avec un connecteur composite
Composite Video	Vidéo composite
L Audio	Audio G (Gauche)
R Audio	Audio D (Droite)
Connecting an AV Equipment with Component (YPbPr/YCbCr) Connector	Connexion d'un équipement AV avec un connecteur composant (YPbPr/YCbCr)
L Audio	Audio de gauche
R Audio	Audio de droite
Video	Vidéo
Component Video	Vidéo composant
Y	Y
Pb	Pb
Pr	Pr
Connecting an AV Equipment with DVI Connector	Connexion d'un équipement AV avec un connecteur DVI
VGA plug	Prise VGA
Audio Plug	Prise audio
[Example]	[Exemple]
VCR	Magnétoscope
DVD Player	Lecteur DVD
Set-Top Box	Décodeur
Game Console	Console de jeux
Camcorder	Camescope
Computer	Ordinateur



- Si l'appareil externe possède une sortie DVI, vous pouvez connecter la borne HDMI à l'aide d'un câble HDMI-DVI. En cas d'utilisation d'un câble HDMI-DVI, connectez le signal audio analogique à la borne d'entrée audio analogique RGB / HDMI.
- Veuillez vous reporter au manuel d'utilisation de l'appareil externe pour plus d'informations sur la connexion au téléviseur.
- Veuillez déconnecter tous les blocs d'alimentation de l'équipement et du téléviseur avant de procéder à la connexion.



Nos emballages / produits peuvent faire l'objet d'une consigne de tri, pour en savoir plus: www.quefairedemesdechets.fr

Télécommande

Télécommande

1. **STANDBY (VEILLE)** Pour mettre la TV en marche quand elle est en veille ou la mettre en veille quand elle est allumée.
2. **MUTE (SOURDINE)** Pour désactiver le son ou vice versa
3. **NUMBER BUTTONS (BOUTONS NUMERIQUES)** De 0 à 9 pour sélectionner directement une chaîne TV
4. **REC LIST (LISTE D'ENREGISTREMENT)** Ouvre la liste des programmes que vous avez précédemment enregistrés
5.  Pour revenir à la chaîne précédemment visualisée
6. **EPG (GUIDE DE PROGRAMME ELECTRONIQUE)**
Ouvre le guide TV sur 8 jours (mode TV numérique)
7. **SUBTITLE (SOUS-TITRES)** Pour afficher le sous-titrage en bas de l'écran (activer / désactiver)
8. **AUDIO** Permute la sortie audio de Gauche-Droite (L-R) et Mono-Stéréo
9. **DISPLAY (AFFICHAGE)** Pour éteindre l'écran lors de l'écoute de la radio
10. **TV/RADIO** Permute sur la TV numérique et permute entre la TV et la Radio en mode TV numérique
11.  Vous permet de naviguer dans les menus sur l'écran et pour régler les paramètres du système selon vos préférences.
12. **MENU** Pour afficher le menu OSD principal.
13. **EXIT (QUITTER)** Pour quitter tous les menus.
14. **VOL** Pour augmenter / diminuer le niveau sonore
15. **FAV** Pour afficher la liste des Favoris
16.  Pour enregistrer ce qui est diffusé sur la télévision
17. **MEDIA** Pour permuter sur la source MEDIA (USB)
18. **CH** Pour rechercher une chaîne en augmentant ou diminuant les numéros des chaînes.
19. **SOURCE** Pour afficher l'entrée / le menu source
20. **P.MODE** Pour faire défiler les options du mode image
21. **S.MODE** Pour faire défiler les options du mode son
22. **SLEEP (SOMMEIL)** Appuyez de manière répétée pour faire défiler les options du mode sommeil
23. **TEXT (TEXTE)** Pour accéder au mode du télétexte
23. **DVD MENU (MENU DVD)** Pour accéder au menu du disque DVD.
Accès au menu

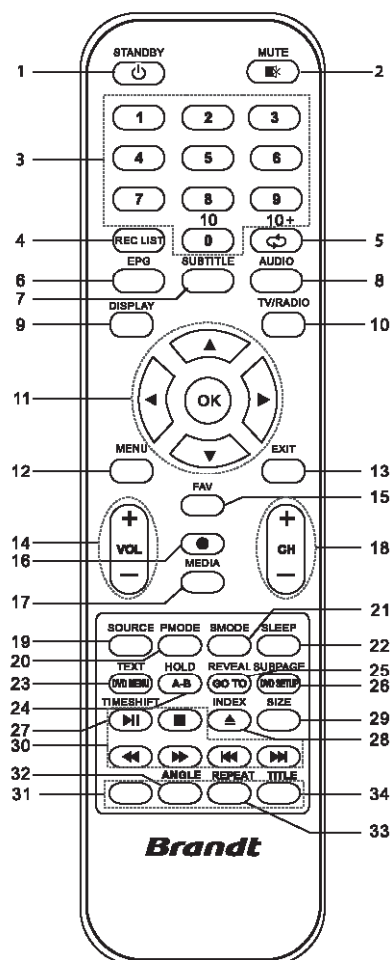

Télécommande

24. HOLD (BLOCAGE) Mode Télétexte - Pour maintenir la page en cours

24. A-B En mode DVD, appuyez pour sélectionner le mode A-B.
Lors de la lecture d'un programme enregistré, appuyez sur ce bouton pour sélectionner le mode de lecture A-B

25. REVEAL (AFFICHER) Mode Télétexte - Pour afficher ou cacher le texte

25. GOTO (ALLER A) En mode DVD, accédez à la section de votre choix

28. SUBPAGE (SOUS-PAGE) Pour accéder à la sous-page codée

26. DVD SETUP (REGLAGE DVD) Pour accéder ou sortir du menu DVD en mode DVD

27. TIMESHIFT (DECALAGE TEMPOREL) En mode DTV, appuyez sur ce bouton pour activer la fonction de décalage temporelle

28 INDEX Pour afficher la page d'index

28 ▲ En mode DTV, appuyez sur ce bouton pour sélectionner une langue. En mode DVD

29 SIZE (TAILLE) Pour faire commuter l'écran entre différents formats d'image

30  Pour mettre en lecture / pause

 Pour arrêter la lecture.

 Pour activer le mode de rembobinage rapide

 Pour activer le mode d'avance rapide

 Pour redémarrer le chapitre en cours

 Pour accéder au chapitre suivant

31. COLOURED BUTTONS (BOUTONS DE COULEUR)

Pour naviguer comme indiqué sur l'écran

32 ANGLE Pour sélectionner différents angles de vue

33 REPEAT (REPETER) Pour sélectionner un mode de répétition

34 TITLE (TITRE) En mode DVD, appuyez sur ce bouton pour accéder au MENU des TITRES.

Les boutons DVD fonctionnent seulement sur les modèles avec un lecteur DVD intégré.

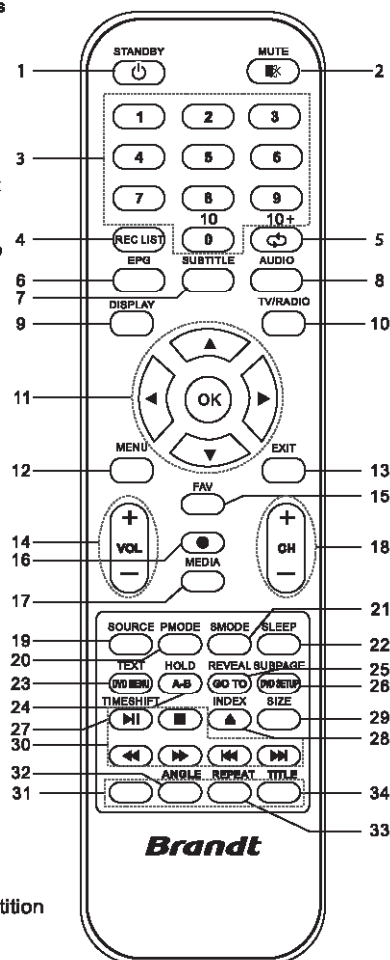

Télécommande

Installation des piles de la télécommande



1. Ouvrez le couvercle du logement des piles.
2. Insérez les piles (deux piles de type AAA) en respectant le sens correct des polarités selon les indications (+) et (-).
3. Fermez le couvercle et appuyez dessus jusqu'à ce qu'il se verrouille en position. Si la télécommande n'est pas utilisée durant une longue période, retirez les piles de la télécommande car autrement, une fuite d'électrolyte des piles pourrait causer des dommages.

Remarques :

1. Les piles ne doivent pas être exposées à une chaleur excessive, par exemple celle générée par les rayons du soleil ou d'un feu ou d'une autre source de chaleur similaire.
2. Un risque d'explosion existe si les piles sont insérées dans le sens incorrect. Les piles doivent toujours être remplacées par des piles du même type ou d'un type équivalent.
3. Il y a un risque d'explosion si les piles sont remplacées par des piles d'un type incorrect. Mettez les piles usagées au rebut en respectant les instructions.
4. Les piles usagées ne doivent pas être jetées dans un feu: elles risqueraient d'exploser.

Mise en Marche / Arrêt

Mise en marche du téléviseur

1. Branchez l'adaptateur secteur CA du téléviseur à une prise murale (l'appareil se mettra en marche et se mettra en mode de veille automatiquement).
2. Appuyez sur le bouton (**Alimentation**) du téléviseur, ou appuyez sur la touche (**Alimentation**) de la télécommande. Le téléviseur sera mis en marche.

Mise en veille

Votre téléviseur peut être mis en mode de veille afin de réduire la consommation d'énergie.

Le mode de veille peut être utile lorsque vous souhaitez éteindre votre téléviseur temporairement (pendant un repas par exemple).

1. Appuyez sur le bouton d'alimentation.
2. Pour remettre le téléviseur en marche, appuyez simplement de nouveau sur le bouton d'alimentation.

Remarque : Ne laissez pas votre TV en mode de veille pendant de longues périodes (lorsque vous partez en vacances par exemple). Il est conseillé d'éteindre l'appareil et de débrancher le câble d'alimentation et la prise d'antenne.

Sélection des chaînes

Utilisez les touches de sélection des chaînes sur la télécommande pour changer de chaîne.

Pour sélectionner une chaîne, appuyez sur la touche de sélection de la chaîne correspondante sur la télécommande. Par exemple, pour sélectionner la chaîne 8, appuyez sur la touche de sélection numéro "8" de la télécommande.

Utilisez les touches CH+/- pour changer séquentiellement de chaînes

Appuyez sur les touches CH+/- la télécommande ou sur les boutons du téléviseur pour sélectionner séquentiellement les chaînes TV disponibles dans votre région.

Utilisez la touche  pour retourner sur la chaîne précédente

Pour retourner sur la chaîne que vous regardiez précédemment, appuyez sur la touche  de la télécommande.

Fonctionnement de base

Mise en Marche / Arrêt

Pour mettre le téléviseur en marche

- 1) Connectez le câble d'alimentation à une prise murale électrique. L'indicateur d'alimentation s'allume en rouge indiquant que l'appareil est en mode de veille.

- 2) Appuyez sur 

L'indicateur d'alimentation s'éteint et le téléviseur se met en marche.

Pour éteindre le téléviseur

Appuyez sur 

L'indicateur d'alimentation s'allume en rouge et la TV se met en mode de veille.



- Il faut environ 10 secondes pour que l'image apparaisse une fois que le téléviseur a été mis en marche.
- Le téléviseur se mettra automatiquement en mode de veille si aucune touche n'a été pressée avant 10 minutes.
- Si le téléviseur ne sera pas utilisé durant une longue période, débranchez le câble d'alimentation de la prise murale.

Sélection des chaînes

Pour sélectionner une chaîne

Appuyez sur CH+/- ou sur les boutons de **Sélection des chaînes** pour sélectionner directement le numéro de la chaîne.

Sélection de la source d'entrée

Pour sélectionner une source d'entrée



- 1) Appuyez sur "SOURCE".
- 2) Appuyez sur ▲/▼ pour sélectionner la source d'entrée désirée puis appuyez sur "entrer" pour confirmer.
L'image de la source d'entrée sélectionnée s'affiche.

Réglage du volume

Pour régler le volume

- 1) Appuyez sur V+ pour augmenter le niveau du volume.
- 2) Appuyez sur V- pour réduire le niveau du volume.

Pour désactiver le son

- 1) Appuyez sur  pour désactiver temporairement le son.
- 2) Appuyez sur  ou sur V+ pour restaurer le son au niveau précédent.



- Vous pouvez diminuer le niveau du volume en appuyant sur V- lorsque le son est désactivé.

Sélection et réglages de l'affichage sur l'écran (OSD)

- 1) Appuyez sur "MENU" pour afficher le menu d'accueil.
- 2) Appuyez sur ◀/▶ pour sélectionner un menu. La page du menu sélectionné s'affiche.
- 3) Appuyez sur ▲/▼ pour régler votre sélection.
- 4) Appuyez sur ▲/▼ pour choisir un paramètre de la page du menu et appuyez sur ▶ pour régler votre sélection.
- 5) Appuyez sur ◀/▶ pour ajuster la valeur du paramètre ou pour choisir une option.
- 6) Appuyez sur "MENU" pour retourner au menu, appuyez de nouveau sur "MENU" pour quitter le menu.



- L'écran du menu OSD se ferme automatiquement si aucune opération n'a été effectuée après le temps d'affichage sélectionné dans le menu OSD.

Remarque : Le MODE TV inclut DTV et ATV.

Mode Menu et Guide d'Installation

Lorsque vous mettez le téléviseur en marche la première fois, le menu "Mode" s'affiche sur l'écran.

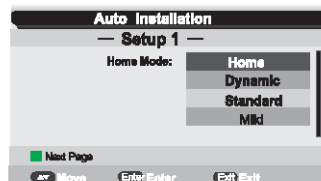

Vous pouvez régler le mode de l'écran et choisir différentes options (mode d'accueil, Dynamique, Doux et Standard) en appuyant sur les touches ▲ ▼. Puis appuyez sur les touches ◀▶ pour confirmer votre sélection. Appuyez sur la touche "ROUGE" pour retourner à la page précédente.

Fonctionnement du Menu



Réglage de l'image

Image

Vous pouvez ajuster l'effet d'image dans ce menu, tels que le contraste, la luminosité, etc.

1. Appuyez sur la touche "MENU" de la télécommande pour accéder au menu OSD.
Puis appuyez sur les touches ▲▼ pour sélectionner "IMAGE".
2. Appuyez sur les touches ◀▶ pour sélectionner le paramètre désiré.
3. Appuyez sur les touches ▲▼ de la télécommande pour régler le paramètre sélectionné.
4. Appuyez sur la touche "MENU" de la télécommande pour retourner au menu supérieur.

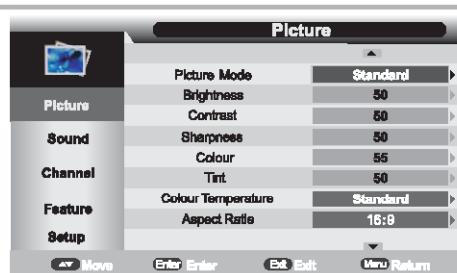

Menu Image : Appuyez sur les touches ▲▼ pour sélectionner ce menu. Les options suivantes sont disponibles: "Standard, Doux, Dynamique, Personnalisation"

Luminosité : Ajuste la luminosité.

Contraste : Ajuste le contraste de l'image.

Netteté : Ajuste le niveau de netteté de l'image.

Couleur : Ajuste la saturation des couleurs.

Teinte : Détermine la teinte de l'écran (option uniquement disponible avec NTSC).

Température des couleurs : Ajuste le niveau de température des couleurs de l'image. Les options suivantes sont disponibles: "Chaud, Froid, Standard."

Format d'écran : Appuyez sur les touches ▲▼ pour sélectionner: 4:3, 16:9, Zoom1, Zoom2, Simple balayage (option uniquement disponible en HDMI).

Réduction de bruit : Appuyez sur les touches ▲▼ pour sélectionner: Désactiver, Faible, Moyen, Fort.



Réglage du son

Son

Vous pouvez ajuster les effets sonores dans ce menu, comme les basses, les aigus, la balance etc.

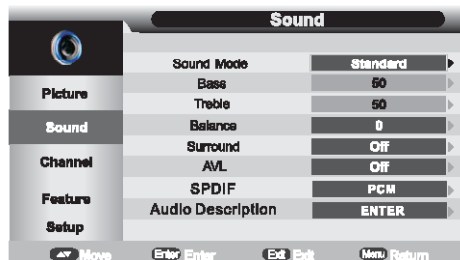

1. Appuyez sur la touche "MENU" de la télécommande pour accéder au menu OSD.
Puis appuyez sur les touches ▲▼ pour sélectionner "SON".
2. Appuyez sur les touches ◀▶ pour sélectionner le paramètre désiré.
3. Appuyez sur les touches ▲▼ de la télécommande pour régler le paramètre sélectionné.
4. Appuyez sur le bouton "MENU" de la télécommande pour retourner au menu supérieur.

Mode sonore : Appuyez sur ▲▼ buttons pour sélectionner. Les options suivantes sont disponibles :
"Standard, Film, Musique, Discours, Personnalisation"

Fonctionnement du Menu

Basses : Pour régler l'effet des basses.

Aligus: Pour régler l'effet des aigus.

Balance: Pour régler l'effet de balance.

Son surround: Appuyez sur ▲▼ boutons pour sélectionner Activer / Désactiver.

AVL: Appuyez sur ▲▼ boutons pour sélectionner Activer / Désactiver.

\$PDIF: Appuyez sur ▲▼ boutons pour sélectionner Désactiver, PCM, AUTO.

Réglage des chaînes

Chaînes

Vous pouvez ajuster les paramètres des chaînes dans ce réglage, comme la recherche automatique, le pays etc. Ici, comme la recherche automatique, pays, You can adjust channel effect here, such as auto search, country, etc.

1. Appuyez sur le bouton "MENU" de la télécommande pour accéder au menu OSD.
Puis appuyez sur les touches ▲▼ pour sélectionner "CHAÎNE".
2. Appuyez sur les touches ◀▶ pour sélectionner le paramètre désiré.
3. Puis appuyez sur les touches ▲▼ de la télécommande pour régler le paramètre sélectionné.
4. Appuyez sur le bouton "MENU" de la télécommande pour retourner au menu supérieur.



1) Gestion des chaînes

- 1 >. Appuyez sur la touche "ENTRER" ou "DROITE" dans "Gestion des chaînes" de la page "Chaînes" dans la source ATV ou DTV. L'interface s'affiche comme suit :

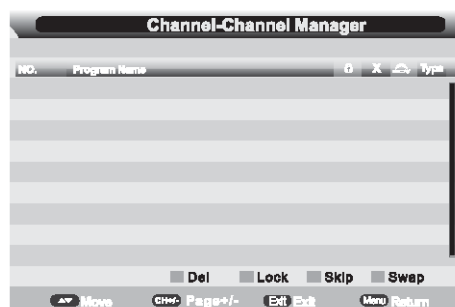

- 2 >. Appuyez sur "HAUT(▲)" et "BAS(▼)" pour sélectionner les chaînes à supprimer et appuyez sur la touche "ROUGE", "VERT", "JAUNE" ou "BLEU" pour les sélectionner.

Fonctionnement du Menu

2) Gestion des favoris

- 1> Appuyez sur la touche "ENTRER" ou "DROITE" dans "Gestion des favoris" de la page "Chaînes" dans la source ATV ou DTV.
L'interface s'affiche comme suit :



- 2> Appuyez sur les touches "▲▼" pour sélectionner la liste des favoris et la touche "ROUGE", "VERT", "JAUNE" ou "BLEU" pour les sélectionner.

- 3) Pays: Sélectionnez le pays approprié.

- 4) Recherche automatique : Pour sélectionner le mode de recherche automatique (All/DTV/ATV).

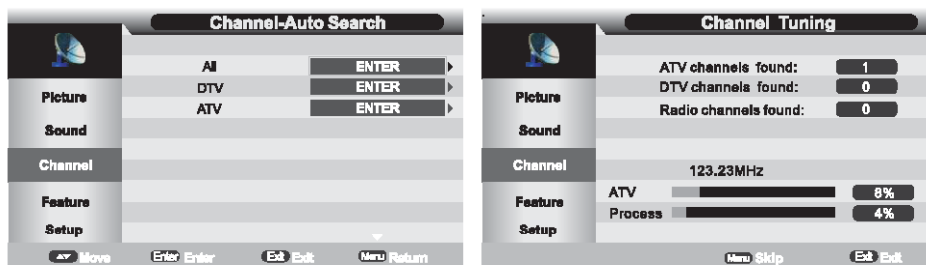

- ALL (TOUT): Pour tout d'abord rechercher toutes les chaînes numériques détectées par le mode de signal en cours puis pour rechercher automatiquement toutes les chaînes analogiques dans le pays sélectionné.
DTV: Pour rechercher toutes les chaînes numériques dans le pays sélectionné détectées par le mode de signal en cours.
ATV: Pour rechercher toutes les chaînes analogiques détectées par le mode de signal dans le pays sélectionné.
Vous pouvez arrêter directement la recherche en appuyant sur la touche "QUITTER" ou "MENU".

- 5) Recherche manuelle DTV: Pour accéder à la recherche manuelle des chaînes diffusées dans la source DTV et dans l'interface d'opération de l'utilisateur.

Sélectionnez le numéro de la chaîne en appuyant sur la touche «DROITE» ou en entrant directement son numéro. La puissance et la qualité s'affichent en bas de l'écran. Appuyez sur "ENTRER" ou sur "DÉMARRER" pour lancer la recherche des chaînes. L'interface de recherche manuelle et l'interface de recherche automatique sont les mêmes.

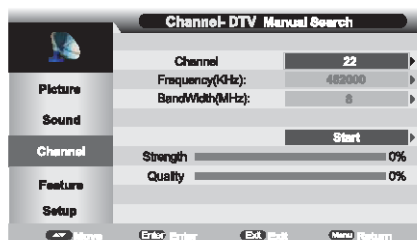

Fonctionnement du Menu

6) Recherche manuelle ATV : Pour lancer une recherche analogique dans la source ATV et dans l'interface d'opération de l'utilisateur.

Chaîne en cours : Pour sélectionner la chaîne diffusée.

Fréquence : La fréquence en cours

Recherche : Pour accéder à la recherche.

Fine Tune : Appuyez sur les touches ◀▶ pour régler précisément la chaîne en cours.

Système des couleurs : Appuyez sur les touches ▲▼ pour sélectionner: Auto, PAL, SECAM.

Système sonore : Appuyez sur les touches ▲▼ pour sélectionner: SECAM/BG, DK,L,L;PAL/BG,DK,I

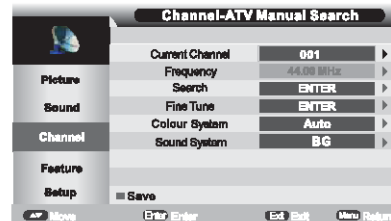

Réglage des paramètres Paramètres

Dans ce menu, vous pouvez régler les paramètres, tels que le verrouillage, la langue, l'horloge etc.

1. Appuyez sur le bouton "MENU" de la télécommande pour accéder au menu OSD.
Puis appuyez sur les touches ▲▼ pour sélectionner "PARAMÈTRES".
2. Appuyez sur les touches ◀▶ pour sélectionner le paramètre désiré.
3. Appuyez sur les touches ▲▼ de la télécommande pour régler le paramètre désiré.
4. Appuyez sur le bouton "MENU" de la télécommande pour retourner au menu supérieur.



Minuteur de sommeil : Appuyez sur les touches ▲▼ pour sélectionner votre choix (Désactivé, 10 minutes, 20 minutes, 30 minutes, 60 minutes, 90 minutes, 120 minutes, 180 minutes, 240 minutes.)

Arrêt automatique : Appuyez sur les touches ▲▼ pour sélectionner la durée avant l'arrêt automatique (Désactivé, 1 heure, 2 heures, 4 heures).

Sous-titrage pour malentendants : Appuyez sur les touches ▲▼ pour sélectionner Activer / Désactiver.

PVR /Timeshift : Appuyez sur ces touches pour afficher le menu PVR/Timeshift (Contrôle du direct).

Information CI : Ce menu permet d'afficher les informations à propos de la carte CI (si une carte CI est connectée). Pour accéder au menu, appuyez sur ENTRER ou sur la touche ▶.

Fonctionnement du Menu

VERROUILLAGE

1. Appuyez sur le bouton "MENU" de la télécommande pour accéder au menu OSD. Puis appuyez sur les touches ▲▼ pour sélectionner "PARAMÈTRES".
2. Appuyez sur les touches ▲▼ pour sélectionner VERROUILLAGE, puis appuyez sur la touche ENTRER pour y accéder. Le mot de passe par défaut est "0000". Si vous oubliez votre mot de passe, veuillez appeler le centre d'assistance à la clientèle.
3. Appuyez sur les touches ▲▼ pour sélectionner le paramètre désiré.
4. Appuyez sur la touche "MENU" de la télécommande pour retourner au menu supérieur.

Verrouillage d'une chaîne: Appuyez sur les touches ▲▼ pour sélectionner Activer / Désactiver.

Contrôle Parental : Appuyez sur ▲▼ buttons pour sélectionner le contrôle parental (Désactivé, 4,5,6,7,8,9,10,11,12, 13,14,15,16,17,18)

Changement du code PIN: Pour changer le mot de passe.

Mode Hotel: Appuyez sur ces boutons pour sélectionner ENTER

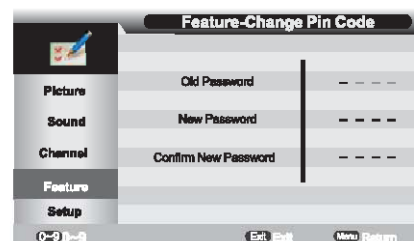
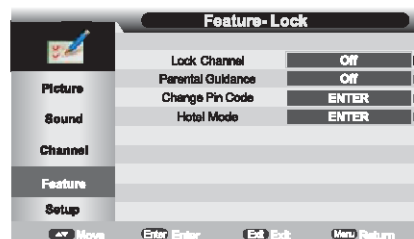

Langue

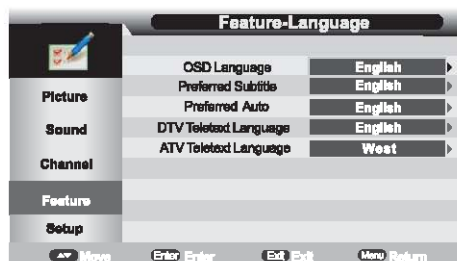

1. Appuyez sur le bouton "MENU" de la télécommande pour accéder au menu OSD. Puis appuyez sur les touches ▲▼ pour sélectionner "PARAMÈTRES".
2. Appuyez sur les touches ▲▼ pour sélectionner Langue, puis appuyez sur ENTRER pour y accéder.
3. Appuyez sur les touches ▲▼ pour sélectionner le paramètre désiré.
4. Appuyez sur la touche "MENU" de la télécommande pour retourner au menu supérieur.

Horloge

1. Appuyez sur le bouton "MENU" de la télécommande pour accéder au menu OSD. Puis appuyez sur les touches ▲▼ pour sélectionner "PARAMÈTRES".
2. Appuyez sur les touches ▲▼ pour sélectionner Horloge, puis appuyez sur ENTRER pour y accéder.
3. Appuyez sur les touches ▲▼ pour sélectionner le paramètre désiré.
4. Appuyez sur la touche "MENU" de la télécommande pour retourner au menu supérieur.

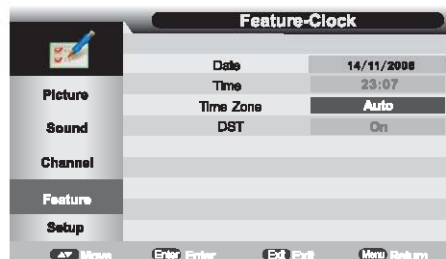

Fonctionnement du Menu

Configurations Configurations

Dans ce menu, vous pouvez régler les configurations, telles que le minuteur OSD, les réglages PC etc.

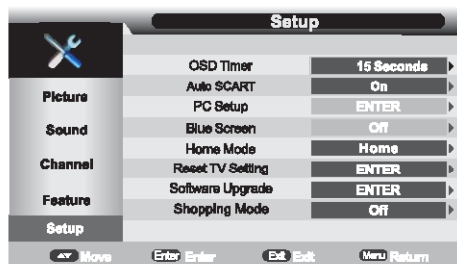

1. Appuyez sur le bouton "MENU" de la télécommande pour accéder au menu OSD. Puis appuyez sur les touches ◀▶ pour sélectionner "Configurations".
2. Appuyez sur les touches ▲▼ pour sélectionner le paramètre désiré.
3. Appuyez sur les touches ◀▶ de la télécommande pour ajuster le paramètre sélectionné.
4. Appuyez sur la touche "MENU" de la télécommande pour retourner au menu supérieur.

Minuteur OSD: Permet de régler le minuteur OSD, c'est à dire la durée d'affichage des menus (5 secondes, 10 secondes, 15 secondes, 20 secondes, 25 secondes, 30 secondes, Jamais).

PÉRITEL Automatique: Appuyez sur les touches ▲▼ pour sélectionner Activer / Désactiver.

Écran bleu: Appuyez sur les touches ▲▼ pour sélectionner Activer / Désactiver (non disponible dans la source USB, DTV ou lorsque le mode film dans la source multimédia n'est pas sélectionné).

Mode Accueil: Appuyez sur les touches ▲▼ pour sélectionner Mode Accueil (Accueil, Dynamique, Standard, Doux).

Réglage de réinitialisation TV: Si la fonction de verrouillage des chaînes est activée dans Menu / Verrouillage, le mot de passe doit être entré pour accéder au mode de réinitialisation. La réinitialisation restaurera les données du système et la base de données initiale. Lorsque la réinitialisation est terminée, la page de réglage des paramètres d'installation s'affichera.

Mise à jour du logiciel: La mise à jour du logiciel s'effectue avec le code bin. Entrez le code bin dans le répertoire racine des médias et les médias connectés à l'interface USB du téléviseur, puis appuyez sur la touche ENTRER pour démarrer la mise à jour. Ne déconnectez pas le téléviseur durant le processus de mise à jour.

Shopping Mode: Appuyez sur les touches ▲▼ pour sélectionner Activer / Désactiver.

Réglages PC (uniquement pour le mode PC)

Cette fonction ne peut être utilisée qu'avec le port PC pour connecter un PC. En mode d'entrée PC, vous pouvez accéder au menu de réglage PC.

1. Appuyez sur le bouton "MENU" de la télécommande pour accéder au menu OSD.
2. Appuyez sur les touches ▲▼ pour sélectionner "Réglages PC" puis appuyez sur ENTER pour y accéder.
3. Appuyez sur les touches ▲▼ pour sélectionner le paramètre désiré.
4. Appuyez sur la touche "MENU" de la télécommande pour retourner au menu supérieur.
5. Une fois la connexion au PC effectuée, des instructions de fonctionnement détaillées seront fournies.

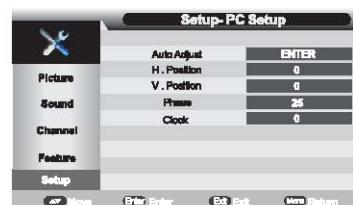

Arrêt automatique: Réglage automatique de la position H, position V, Phase, Horloge.

H Position: Réglage manuel de la position H.

V Position: Réglage manuel de la position V.

Phase: Réglage manuel de la phase.

Horloge: Réglage manuel de l'horloge.

Fonctionnement du Menu

EPG – Guide Électronique des Programmes

Si vous désirez connaître les programmes des chaînes ou obtenir des informations sur le programme en cours ou sur un programme démarrant dans un avenir proche, vous pouvez vous reporter au menu du guide en appuyant sur la touche EPG, la date et l'heure s'afficheront en haut à droite du menu, la liste des chaînes disponibles s'affichera sur le côté gauche du menu, et le nom de chaque programme qui démarrera dans une période prévue s'affichera sur la droite du menu. Modifiez la liste désirée en appuyant sur les touches ◀ / ▶, ou modifiez le programme ciblé en appuyant sur les touches ▲ / ▼. Les informations sur le programme en cours s'afficheront sur le haut du menu.

Le menu EPG offre 3 modes différents:

Mode journalier : Affiche les informations sur les programmes qui seront diffusés en mode journalier. Affiche les informations sur les programmes qui démarrent dans une période prévue sur la chaîne en cours. Ces informations comprennent le nom, l'heure du début, l'heure de fin, une courte description du contenu, la date / l'heure, etc.



Mode hebdomadaire: Affiche les informations sur les programmes qui seront diffusés en mode hebdomadaire. Affiche les informations sur les programmes qui démarrent dans une période prévue sur la chaîne en cours. Ces informations comprennent le nom, l'heure du début, l'heure de fin, une courte description du contenu, la date / l'heure, etc.

Mode étendu: Affiche les informations détaillées sur chaque programme. Appuyez sur la touche INFO pour afficher les informations supplémentaires. Appuyez sur la touche QUITTER pour retourner au mode journalier du guide électronique des programmes.

PVR (Enregistrement Vidéo Personnel)

Cette section offre certains contenus sur le mode PVR, y compris sur les menus impliqués PVR, le flux d'enregistrement, la lecture des enregistrements, les restrictions d'enregistrement.

Menu PVR/TimeShift (Contrôle du direct)

Le menu PVR/TimeShift gère presque toutes les informations en relation avec PVR.

Méthode d'accès: Menu d'accueil -> Paramètres -> PVR/TimeShift -> Menu PVR/TimeShift

Fonctionnement du Menu

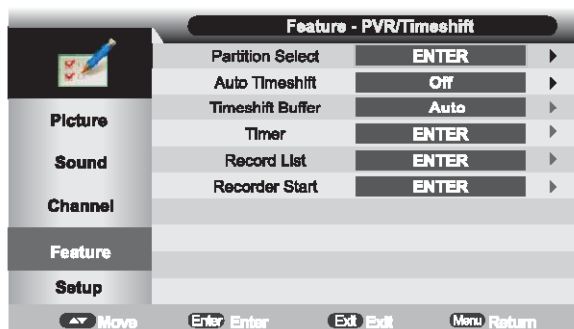

Dans le menu PVR/TimeShift (PVR/ Contrôle du direct), vous pouvez ajuster:

Enregistrer le format des fichiers

Format d'enregistrement: TS ou PS.

Accédez au menu de sélection de partition. Vous pouvez afficher les informations sur la partition, effectuer une partition des formats et régler la partition par défaut.

Sélection de partition

Désactiver: Pour arrêter le contrôle du direct automatique. Auto: Pour démarrer le contrôle du direct automatique

Contrôle du direct automatique

Pour régler la durée du tampon de contrôle du direct: Auto -30 minutes-1 heure- 2 heures

Tampon de contrôle du direct

Pour accéder au menu du minuteur pour régler le minuteur d'enregistrement.

Minuteur

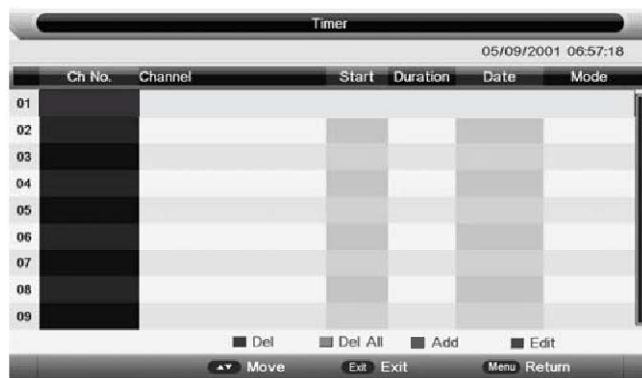

N° de chaîne : Numéro de chaîne

Chaîne: Nom de la chaîne

Démarrage: Début de l'enregistrement

Durée : Durée totale d'enregistrement

Date: Date du démarrage de l'enregistrement

Mode : Mode d'enregistrement: Une fois, Journalier, Hebdomadaire, Mensuel

Pour ajouter une nouvelle minuterie d'enregistrement, appuyez sur la touche **JAUNE**.

Pour modifier les réglages d'enregistrement, appuyez sur la touche **BLEUE**.

Pour supprimer les réglages d'enregistrement, appuyez sur la touche **ROUGE**.

Pour supprimer tous les réglages d'enregistrement, appuyez sur la touche **VERTE**.

Fonctionnement du Menu

Modifier le minuteur



Enregistreur : Désactivé-Le minuteur est seulement un rappel; Activé-signifie qu'une émission est programmée pour la regarder et l'enregistrer.

Type: Type de programme: DTV ou Radio DTV

Chaîne: Nom du programme prévu

Heure de début: Heures du début de l'enregistrement

Durée : Durée totale de l'enregistrement. Le statut de cette option s'affiche seulement lorsque l'enregistreur est activé.

Date: Date du début de l'enregistrement /Rappel

Mode: Une fois, Journalier, Hebdomadaire, Mensuel

Liste des enregistrements Le menu de la liste des enregistrements gère les programmes enregistrés. L'utilisateur peut mettre en lecture les enregistrements effectués dans ce menu.

Début de l'enregistrement Accès au menu pour démarrer l'enregistrement des chaînes DTV

REC (Enregistrement des chaînes DTV)

Vous pouvez uniquement enregistrer des programmes de télévision numérique. Le fichier de l'enregistreur ne contient pas de télétexte, EPG ni sous-titres.

La taille maximale du fichier d'enregistrement est de 3,9Go. Si la taille d'un fichier de longue durée enregistré est supérieur 3,9Go, l'enregistreur coupera l'enregistrement et ouvrira un nouveau fichier nommé par l'ajout d'un numéro de séquence supplémentaire.

Enregistrement standard

Pour commencer à enregistrer une chaîne, veuillez appuyer sur la touche REC.

Un message apparaîtra "Voulez-vous démarrer l'enregistrement?". Après confirmation, le système lira la vitesse du périphérique de stockage. Si la vitesse est trop faible pour l'enregistrement, ce message "La vitesse de l'appareil n'est pas suffisante, confirmez-vous l'enregistrement ?" s'affichera. Si l'utilisateur choisit "Oui", l'appareil réalisera l'enregistrement avec contrainte. En outre, si la vitesse est suffisamment élevée, l'appareil s'initialisera tout d'abord puis commencera à enregistrer par la suite.

À la fin de l'initialisation, un menu d'informations sur l'enregistrement apparaîtra dans le coin supérieur droit de l'image et l'appareil commencera à enregistrer alors que le programme sera en cours de lecture en arrière-plan.

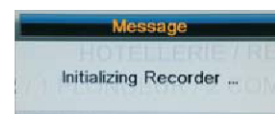
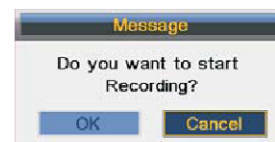

Fonctionnement du Menu

Appuyez sur **INFO** pour obtenir les informations d'enregistrement en cours sur la bannière d'informations, telles que la durée d'enregistrement en cours et la progression de l'enregistrement. La durée d'enregistrement dépend de ce qui a déjà été enregistré. L'enregistrement s'arrêtera lorsqu'il n'y aura plus d'espace disponible sur le périphérique USB s'il n'y a pas de réglage effectué sur l'heure de fin préalablement effectué. Un message d'avertissement apparaîtra, le processus d'enregistrement s'arrêtera et le processus de lecture normale reprendra. Sinon, l'enregistrement se terminera naturellement lorsque la durée du réglage sera écoulée. L'utilisateur pourra appuyer sur la touche **STOP** pour mettre fin à l'enregistrement manuellement.

Enregistrement EPG :

Avec le **Menu EPG**, vous pouvez prévoir de regarder ou d'enregistrer des programmes.

Dans le menu EPG, appuyez sur la touche **VERTE** pour activer le **Rappel** du programme surligné, ou appuyez deux fois sur la touche **VERTE** pour activer la fonction de **programmation d'enregistrement**.

Mode Rappel: Lorsque le délai est atteint, l'unité passe automatiquement au programme et met seulement le programme en lecture.

Mode d'enregistrement programmé: Lorsque le délai est atteint, l'unité passe automatiquement au programme et commence à enregistrer. Si le délai est atteint en mode de veille, l'appareil se mettra en marche deux minutes à l'avance et commencera à enregistrer en fond d'écran, sans activer l'alimentation du panneau. Pour regarder le programme, vous devez appuyer sur la touche **POWER (ALIMENTATION)**.

Modification d'un enregistrement EPG

Dans le menu du minuteur, vous pouvez ajouter, supprimer ou modifier des programmations.

Dans le menu du minuteur, appuyez sur la touche **JAUNE** pour ajouter ou sur la touche **BLEUE** pour modifier le minuteur. Pour plus de détails sur les options **Ajouter** ou **Modifier** le minuteur, reportez-vous au chapitre: "PVR (Enregistrement vidéo personnel) / Minuteur".

Lorsque le délai d'enregistrement est écoulé, l'appareil commencera à enregistrer le programme automatiquement sur la chaîne sélectionnée (si un enregistrement manuel est en cours de traitement, le processus d'enregistrement manuel sera arrêté et l'enregistrement programmé démarrera automatiquement). 10 secondes avant le début de l'enregistrement, une fenêtre apparaîtra :

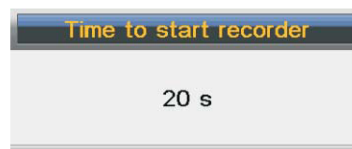

TimeShift (Contrôle du direct)

La fonction de contrôle du direct peut enregistrer un programme et lire le programme d'enregistrement en cours en même temps. Vous pouvez mettre en pause le programme que vous regardez (par exemple si la sonnerie du téléphone retentit) et après la fin de votre conversation téléphonique, vous pouvez continuer à regarder le programme en pause.

Pour activer la programmation, veuillez garder connecté le périphérique de stockage USB et régler le tampon de contrôle du direct dans le menu **PVR / TimeShift**. Le tampon de contrôle du direct détermine combien de temps un enregistrement peut être stocké lorsque la fonction de contrôle du direct est active. Si la mémoire tampon est dépassée, l'enregistrement précédent stocké sera écrasé; Il existe trois modes: Automatique, 30 minutes, 1 h, 2 h. Auto signifie que la fonction de contrôle du direct utilisera tous les espaces libres sur le support de stockage.

Activation de la fonction Time Shift (Contrôle du direct)

En mode normal de lecture avec la source **DTV**, il y a deux manières de démarrer la fonction de contrôle du direct:

1. **Manuellement:** Appuyez sur **PAUSE** pour démarrer la fonction de contrôle du direct alors qu'il n'y a pas de menu activé (Stop: Appuyez sur la touche **STOP**).
2. **Automatiquement:** Réglez la fonction de contrôle du direct sur **Auto** dans le menu **PVR/TimeShift**. Pour arrêter, réglez l'option **Auto TimeShift** sur **Désactiver**.

Avant de régler manuellement la fonction de contrôle du direct, le message "Voulez-vous démarrer la fonction TimeShift (Contrôle du direct)?" s'affichera. Après confirmation, l'appareil vérifiera si la vitesse du périphérique de stockage connecté est suffisante pour la fonction de contrôle du direct. Si la vitesse n'est pas suffisante, un message d'avertissement apparaîtra pour permettre à l'utilisateur de décider s'il veut tout de même continuer. Si la fonction de contrôle du direct est forcée, il pourra y avoir un temps de pause ou une mosaïque apparaîtra sur l'écran. Si la vitesse est suffisante pour activer la fonction de contrôle du direct, Une fois que le contrôle du direct (Timeshift) se termine, vous pourrez mettre la lecture en pause ou avancer rapidement.

Avec la fonction automatique de contrôle du direct, l'appareil prendra quelques minutes pour initialiser la fonction puis démarrera le processus automatiquement.

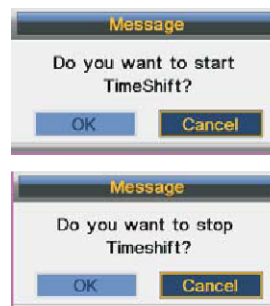

Lecteur média

Télécommande

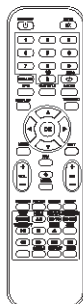

Touche	Description
■	Arrêt de lecture
⏸	Lecture/Pause
⏮ ⏭	Saut d'une scène ou d'une musique.
⏮ ⏭	Rembobinage ou avance rapide
▲ ▼	Sélection d'un paramètre vers le haut / bas
ENTRER	Confirmation d'une action (par exemple: copier, coller etc.)

Lecture de média

Lors de la sélection du mode d'entrée USB et la connexion d'un périphérique USB, vous pouvez mettre en lecture le contenu USB. Il y a 4 éléments dans la page des préférences : PHOTO, MUSIQUE, FILM, TEXTE.

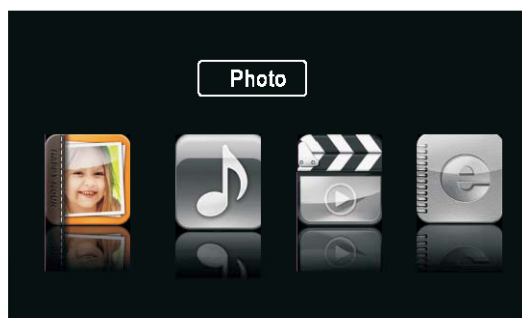

REMARQUE : Sélectionnez l'image et appuyez sur PLAY (LECTURE) pour activer le mode musical.

Lors de la lecture d'une séquence vidéo, vous pouvez appuyez sur le bouton "ENTRER", et le menu des fonctions apparaîtra sur l'écran. Vous pourrez alors sélectionner le paramètre désiré.



Formats de fichier compatibles pour la lecture du contenu multimédia :

Type de fichier	Format de fichier compatible	Nom du fichier
PHOTO	BMP/JPEG/PNG	. Jpeg/. bmp
MUSIQUE	WMA/MP3/MP4A	. mp3/. wma
FILM	MPEG1/MPEG2/MPEG4	. mpg/. dat/.Vob
TEXTE	TXT	.txt

Remarque : Non compatible avec les unités de disque dur. Le fichier doit être autorisé par une licence (le client doit vérifier ce point) ou il ne pourra pas être lu.

Fonctionnement du menu DVD

Page générale des réglages

Appuyez sur le bouton D.SETUP puis appuyez sur </> pour afficher la page générale des réglages en mode DVD.

REMARQUE: Le lecteur DVD doit être en mode STOP (ARRÊT) afin d'accéder à la 'Page des préférences'.

Appuyez sur le bouton Δ/∇ pour déplacer le surlignage afin de sélectionner l'option suivante.

Appuyez sur le bouton OK dans le menu suivant puis appuyez sur le bouton Δ/∇ pour sélectionner un paramètre du menu. Appuyez sur le bouton OK pour confirmer.

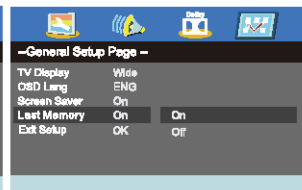
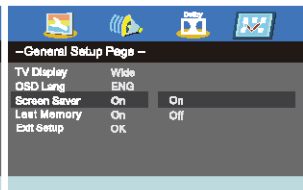
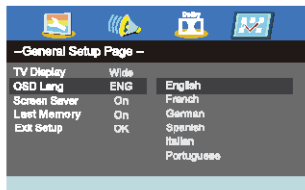
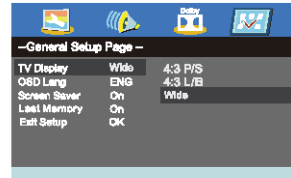

Page des réglages audio

Appuyez sur le bouton D.SETUP puis appuyez sur </> pour afficher la page des réglages audio en mode DVD.

Appuyez sur le bouton Δ/∇ pour déplacer le surlignage afin de sélectionner l'option suivante.

Appuyez sur le bouton OK dans le menu suivant puis appuyez sur le bouton Δ/∇ pour sélectionner un paramètre du menu. Appuyez sur le bouton OK pour confirmer.

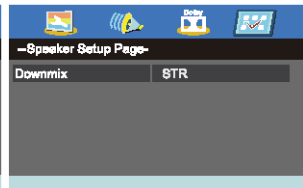
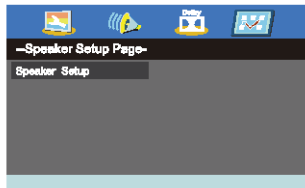

Page des préférences

Appuyez sur le bouton D.SETUP puis appuyez sur </> pour afficher la page des réglages des préférences en mode DVD.

Appuyez sur le bouton pour déplacer le surlignage afin de sélectionner l'option suivante.

Appuyez sur le bouton OK dans le menu suivant puis appuyez sur le bouton pour sélectionner un paramètre du menu. Appuyez sur le bouton OK pour confirmer.

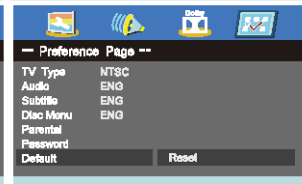
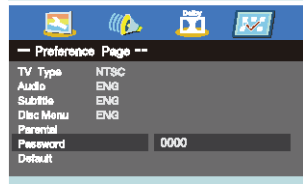
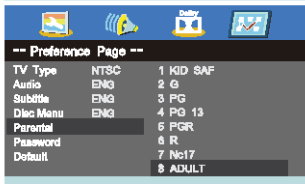
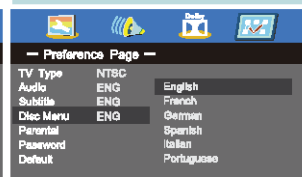
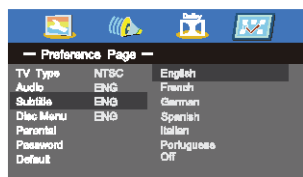
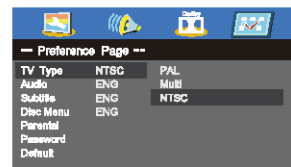

Mot de passe par défaut: 123456 (Mot de passe de l'administrateur: 136900)

Réglage PC

Installation du logiciel PC (pour Windows XP)

Les paramètres d'affichage de Windows pour un ordinateur type sont indiqués ci-dessous. Mais l'écran réel sur votre PC sera probablement différent, en fonction de votre version de Windows et de votre carte vidéo. Mais même si l'écran est différent, les mêmes informations de configuration de base s'appliquent dans la plupart des cas.

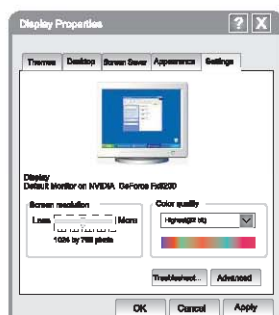

1. Tout d'abord, cliquez sur "Panneau de configuration" dans le menu de démarrage de Windows.
2. Lorsque la fenêtre du panneau de configuration apparaît, cliquez sur "Apparence et thèmes" et une boîte de dialogue apparaîtra.
3. Lorsque la fenêtre du panneau de configuration apparaît, cliquez sur "Affichage" et une boîte de dialogue apparaîtra.
4. Accédez à l'onglet "Paramètres" de la boîte de dialogue et réglez la taille appropriée (résolution)
Taille optimale: 1366x768
Si une option de fréquence verticale est offerte dans la boîte de dialogue des paramètres d'affichage, la valeur correcte est "60" ou "60 Hz", Sinon, cliquez simplement sur "Entrer" et quitter la boîte de dialogue.

Mode d'affichage

Si le signal provenant du système est égal au mode de signal standard, l'écran est réglé automatiquement. Si le signal du système ne correspond pas au mode de signal standard, réglez le mode en vous reportant à votre guide d'utilisation de votre carte vidéo; sinon il pourrait n'y avoir aucune vidéo. Pour les modes d'affichage énumérés ci-dessous, l'image de l'écran a été optimisée par le fabricant.

Résolution	Fréquence verticale (Hz)	Mode
640x480	60Hz 75Hz	VGA
800x600	60Hz	SVGA
1024x768	60Hz	XGA
1366x768	60Hz	WXGA

Guide de dépannage

Avant de faire réparer l'appareil, vérifiez les éléments suivants fournis dans ce guide de dépannage. Si le problème persiste, débranchez le téléviseur et appelez un réparateur.

Symptôme	Vérification
Il n'y a pas d'image ni de son.	<ul style="list-style-type: none">• Vérifiez que la prise de courant est bien sous tension.• Vérifiez le raccordement du câble d'alimentation et/ou des autres câbles.
L'image est normale mais il n'y a pas de son.	<ul style="list-style-type: none">• Vérifiez le réglage du volume.• Vérifiez si la touche  a été pressée ou non.• Vérifiez le raccordement de l'équipement externe.
Couleurs faibles ou aucune couleur, son normal	<ul style="list-style-type: none">• Vérifiez le niveau de "Luminosité" et de "Contraste" dans le menu IMAGE.
Images multiples, son normal	<ul style="list-style-type: none">• Vérifiez la connexion et l'orientation de l'antenne.• Effectuez un réglage précis du téléviseur.• Vérifiez le raccordement de l'équipement externe.• La chaîne TV peut avoir des difficultés pour diffuser normalement. Essayez une autre chaîne.
Image floue, son faible	<ul style="list-style-type: none">• Vérifiez la connexion et l'orientation de l'antenne.• La chaîne TV peut avoir des difficultés pour diffuser normalement. Essayez une autre chaîne.
Interférence intermittente	<ul style="list-style-type: none">• Vérifiez si la source d'interférence peut être désactivée.• Éloignez les appareils électriques du téléviseur.
Pauvre son stéréo	<ul style="list-style-type: none">• La chaîne TV peut avoir des difficultés pour diffuser normalement. Essayez de changer en mode mono.
La télécommande ne fonctionne pas.	<ul style="list-style-type: none">• Vérifiez si les piles sont correctement insérées.• Les piles sont peut-être épuisées. Remplacez-les avec des piles neuves.• Enlevez tous les obstacles présents entre la télécommande et le capteur infrarouge de l'appareil.• Assurez-vous qu'il n'y a pas de forte lumière qui brille sur le capteur de la télécommande.
"Pas de signal" apparaît sur l'écran	<ul style="list-style-type: none">• La TV ne peut détecter aucun signal des bornes d'entrée.• Vérifiez si le câble d'alimentation est correctement et fermement inséré dans la prise murale.• vérifiez si l'alimentation de tout équipement externe est activée.
"Pas de signal" ou "Signal non compatible" apparaît sur l'écran (en mode RGB seulement)	<ul style="list-style-type: none">• Vérifiez si la résolution de l'affichage et la fréquence de votre PC est un mode compatible avec la TV. Reportez-vous au tableau des signaux d'entrée RGB recommandés
L'image n'est pas centrée (en mode PC seulement)	<ul style="list-style-type: none">• Ajustez la position "H" et la position "V" dans le menu des RÉGLAGES.

AVERTISSEMENTS

Cet appareil est destiné à un usage domestique uniquement. Toute utilisation autre que celle prévue pour cet appareil, ou pour une autre application que celle prévue, par exemple une application commerciale, est interdite.

Aération

Prévoyez un espace libre d'au moins 10 cm tout autour du produit.

Il convient que l'aération ne soit pas gênée par l'obstruction des ouvertures d'aération par des objets tels que journaux, nappes, rideaux, etc.

Il convient de ne pas placer sur l'appareil de sources de flammes nues, telles que des bougies allumées.

Cet appareil n'est pas destiné à être utilisé sous un climat tropical.



L'appareil ne doit pas être exposé à des égouttements d'eau ou des éclaboussures et de plus qu'aucun objet rempli de liquide tel que des vases ne doit être placé sur l'appareil.

Lorsque la prise du réseau d'alimentation ou une prise placée sur l'appareil est utilisée comme dispositif de déconnexion, ce dispositif doit demeurer aisément accessible.

Il convient d'attirer l'attention sur les problèmes d'environnement à la mise au déchet des piles.





Les piles (piles installées) ne doivent pas être exposées à une chaleur excessive telle que celle du soleil, d'un feu ou d'origine similaire.

Déposez vos piles usagées auprès d'une installation de recyclage pour protéger notre environnement.



Nos emballages / produits peuvent faire l'objet d'une consigne de tri, pour en savoir plus: www.quefairede mesdechets.fr

Symboles

	Cet appareil est équipé d'une double isolation; il n'est donc pas indispensable de le relier à la terre.		Ce symbole indique que l'appareil est conforme aux normes européennes de sécurité et de compatibilité électromagnétique.
	Cet appareil contient des pièces sous haute tension pouvant représenter un risque d'électrocution.		La documentation accompagnant cet appareil contient d'importantes instructions d'utilisation et d'entretien.

Manipulation et utilisation des piles de la télécommande

Les piles doivent toujours être manipulées par un adulte. Ne laissez pas un enfant utiliser la télécommande si le couvercle du compartiment des piles de la télécommande n'est pas correctement refermé.

La télécommande fonctionne avec deux piles de type AAA de 1,5V. Ces piles sont accessibles et peuvent être remplacées. Pour enlever les piles, ouvrez le couvercle du compartiment des piles présent au dos de la télécommande.

AVERTISSEMENT

Pour éviter tout risque d'incendie, gardez toujours les bougies ou toute autre flamme nue éloignées de ce produit.

Spécifications

Spécifications du téléviseur LED

1. Panneau d'affichage	B1931WHD LED
Luminance	> 170 cd/m²
Nombre de pixels	1366(H)x768(V)
Angle de vue	90/90 degrés Typ. (H/V)
Durée de vie de la lampe	50 000 heures
Couleurs de l'affichage	16.7Mcouleurs
2. Alimentation	
Tension d'entrée	DC 12V $\overline{\text{---}}$, 3A
Mode de fonctionnement	35 W (puissance maximale)
Consommation en veille	<0,5W
3. Connecteur	
TV	PAL, SECAM, L
AV	1
USB	1 (5V $\overline{\text{---}}$ 500mA)
YPbPr	1
RGB analogique	Type 15 fiches D-sub
HDMI	1
PÉRITEL	1
4. Compatibilité	
Système de couleur vidéo	NTSC/PAL/SECAM
PC	VGA / SVGA /XGA /WXGA
Format de balayage :	480p, 576p, 720p, 1080i.
5. Sortie audio (RMS)	3Wx2
6. Mode d'affichage	16:9
7. Contrôle d'utilisateur	Affichage + OSD / télécommande + OSD
8. Dimension de l'unité	435x130x310mm
9. Poids net	2.4 kg
10. Température de fonctionnement	5°C - 35°C
11. Taux d'humidité de fonctionnement	20%~80%
12. Température de stockage	-15°C - 45°C
13. Taux d'humidité de stockage	10%~80%

Mise au rebut



En tant que revendeur, nous nous préoccupons de l'environnement. Aidez-nous en observant toutes les instructions de mise au rebut de vos produits, emballages et, le cas échéant, accessoires et piles. Nous devons tous œuvrer pour la protection des ressources naturelles et nous efforcer de recycler tous les matériaux d'une manière qui ne puisse nuire ni à notre santé ni à l'environnement.

Nous devons tous nous conformer strictement aux lois et règlements de mise au rebut édicté par nos autorités locales. Évitez de jeter vos produits électriques défectueux ou obsolètes, et vos piles usagées, avec vos ordures ménagères.

Contactez votre revendeur ou vos autorités locales pour connaître les instructions de mise au rebut et de recyclage. Déposez les piles au point de collecte pour recyclage le plus proche de chez vous. Le guide d'instruction du produit vous indique exactement comment procéder pour enlever les piles usagées.

Nous nous excusons d'avance pour les désagréments causés par les quelques erreurs mineures que vous pourriez rencontrer, généralement dues aux constantes améliorations que nous apportons à nos produits.

Hotline Darty France

Quels que soient votre panne et le lieu d'achat de votre produit en France, avant de vous déplacer en magasin Darty, appelez le 0 978 970 970 (prix d'un appel local) 7j/7 et 24h/24.

Hotline Vandenberg

Le service après-vente est joignable au +32 2 334 00 00, du lundi au vendredi de 8h à 18h et le samedi de 9h à 18h.

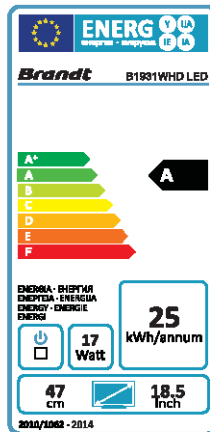

Consommation en veille (approximative):	<0.5W
Résolution de l'écran	1366x768 pixels

Darty Holdings SAS © 14 route d'Aulnay 93140 Bondy, France