

A CAS EXCEPTIONNEL

Réglage des fins de course !

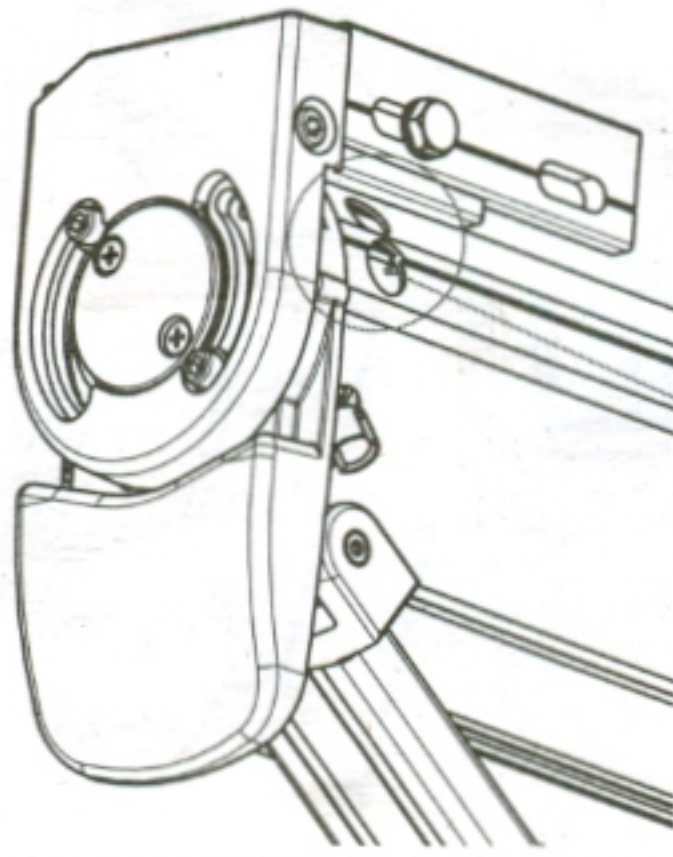

Accès aux vis de réglage fin de course du store.

B

Si votre store ne ferme pas complètement des deux côtés :

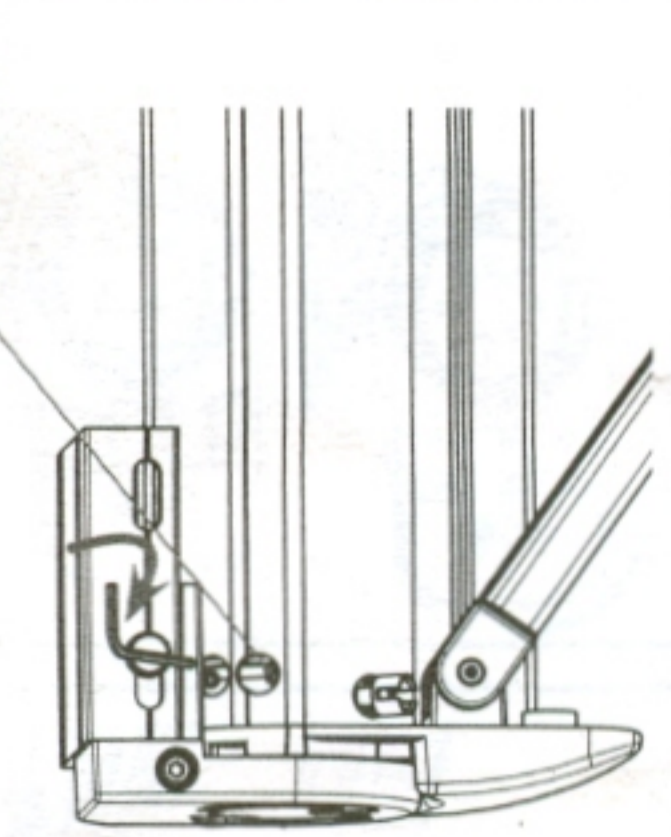

Vis de réglage fin de course Fermeture du store.

C

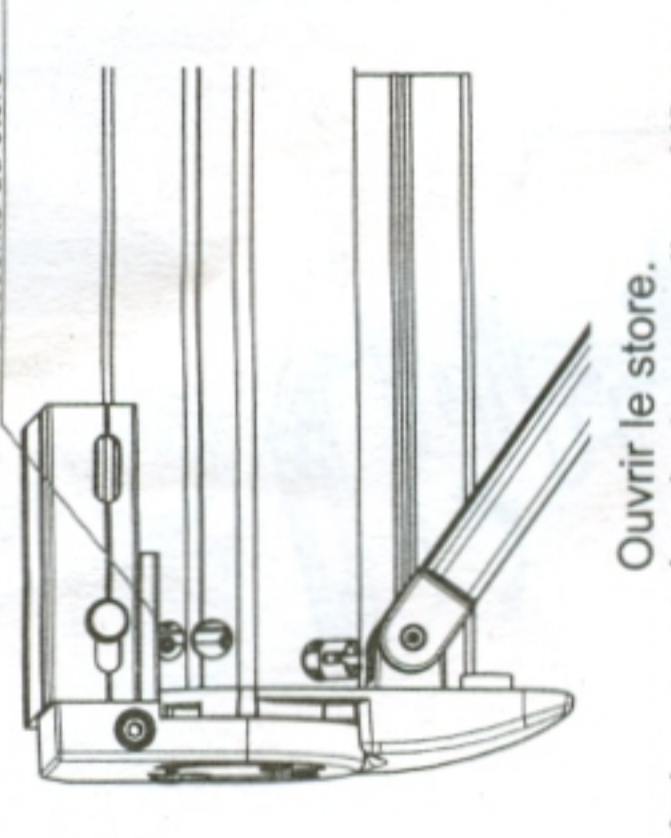

Vis de réglage fin de course Descente du store.

Ouvrir le store.

Agisser sur la vis basse d'un 1/2 tour vers le ⊕ à l'aide de la clé six pans N°4 pour ajuster votre store.

ATTENTION : Si vous avez trop tourné la vis, revenez légèrement en arrière vers le ⊖.

La garantie 5 ans

- Les stipulations ci-dessous ne s'appliquent qu'aux seuls produits fabriqués par SUNSTYL.
- Ces conditions de garanties ne se sont pas recevables pour :
- Les clients des DOM-TOM.
- Tous produits achetés en métropole et installés en dehors de cette zone.
- Seul le territoire métropolitain bénéficie de ces garanties.
- Si après examen par le technicien SUNSTYL ou l'artisan partenaire, il s'avère que la responsabilité du fabricant n'est pas engagée, le montant du déplacement sera exigé (montant minimum de 180 euros TTC).
- Tout composant défectueux suite à une installation ou une utilisation non conforme sera facturé au tarif SUNSTYL et exigé lors de l'intervention.
- Tout accessoire au produit d'origine, non SUNSTYL, pouvant gêner ou mettre en cause la sécurité de nos techniciens dans leurs interventions devra être démonté par l'installateur ou l'utilisateur avant remise en état du produit ou sur une toiture de véranda.
SUNSTYL. Tout produit installé au-delà de 2,50 m ne pourra faire l'objet d'aucune intervention sans dépose préalable. Ces opérations de pose et dépose seront à la charge du client.
ATTENTION : Nous vous rappelons qu'un store est un équipement de protection solaire et non pas une protection contre les intempéries telles que la pluie, le vent au-delà de 25 km/h ou tout autre incidents climatique.

Clause de garantie

Principe général.

La garantie SUNSTYL s'applique en cas de vice de fabrication, mais pas en cas de non-respect des instructions de montage figurant dans l'emballage ou d'emploi non-conforme à la destination du produit.

Durée de garantie :

A compter de la date de facture ou du ticket de caisse, ou à défaut, de la date de fabrication se trouvant sur votre produit.
5 ans, toile et lambrquin (sauf trous et coupures au-delà de 10 jours après la date de livraison et demandé par lettre recommandée avec A.R. au fournisseur SUNSTYL).
2 ans, armature (sauf coupes et rayures au-delà de 10 jours après la date d'achat, demandé par lettre recommandée avec A.R. au fournisseur SUNSTYL).
La main d'œuvre et l'automatisme, dans une installation conforme à nos préconisations fabricant.
180 Euros TTC seront facturés au client.

ATTENTION !

Aucune demande de SAV ne sera prise en compte dans le cas d'achat en solde ou de braderie. (Prix figurant sur votre ticket de caisse).

La garantie ne couvre pas :



NE PAS DÉPLOYER PAR :



- L'installation et fixation : du store, de l'auvent ouiet des accessoires
- Les réglages : Toutes interventions demandées sur le lieu d'installation, pour des réglages de moteur, ou d'automatisme de bras, réglage de toile (y compris le collage) ou tout autre réglage, seront facturés avant intervention du technicien, au tarif de : 180 euros TTC.
- Les dégradations : liées à toute négligence, vandalisme, chute d'objets, brûlures (cigarettes, réverbération du soleil, barbecue et autres...), vents violents, nettoyage de la toile avec un produit non recommandé (type solvant ou détergeant (à ne jamais utiliser...)).
- L'usure normale du store : salissures, dégradations liées aux différents facteurs de pollutions
- Les phénomènes de plis et de gaufrage inhérents à la texture de la fibre.

N.B : Préconisation d'un nettoyage : à sec ou à l'eau savonneuse seule.

Exclusions de la garantie :

- Si vous avez acquit un produit sans l'emballage d'origine tout litige sur choc, rayure, manque de pièces (tel que platine de fixation, manivelle, automatisme, etc...) salissure ou accros sur toile ne seront pas pris en compte.
- Tous produits stockés en milieu humide (dégradation possible du moteur)
- Non respect des consignes de pose
- Utilisation de chevilles ou goujons inadaptés aux matériaux de support
- Le produit SUNSTYL a été modifié par adjonction ou remplacement de pièces autres que celles vendues par SUNSTYL
- Des produits de marques autres que SUNSTYL
- Utilisation de type professionnelle.

Avaires de transports :

Selon l'article 105 du Code de Commerce ne sont pris en compte par SUNSTYL que les litiges résultant de l'objet réserves et dommages à titre de transport et confirmés au transporteur par lettre recommandée avec A.R. dans un délai de 48 h maximum.

Conseils techniques : Tél. : 0825 826 336 Fax : 0562 922 927 - 0 156 /mn Du lundi au vendredi de 8h30 à 12h et de 13h à 17h - savstore@jiscall.fr

Rappel : Toute demande enregistrée fera l'objet d'un rappel au client par un technicien sous un délai de 8 jours.

Dans le cas d'envoi de pièces détachées, le délai d'expédition est de 5 jours après réception dans notre service de la facture d'achat. Dans le cas d'une intervention sur le lieu d'installation du produit sous garantie, ou hors garanties, cette dernière s'effectuera sous un délai de 4 à 5 semaines en cas de non fonctionnement du produit. Si le produit est en état d'utilisation, la date d'intervention sera déterminée au cas par cas.

ATTENTION !

Aucune intervention ne sera effectuée sur l'installation du circuit électrique comme défini dans la notice, seuls les contrôles de fonctionnement de moteur et d'automatisme pourront être effectués.

COFFRE 125-135

Montage en plafond

Les outils

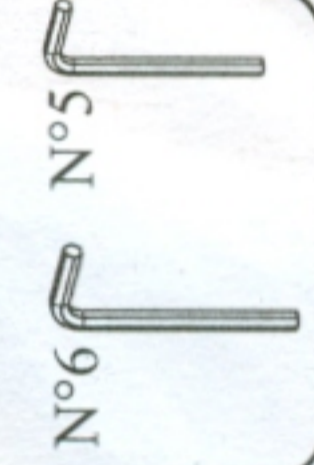

ATTENTION !

Avant toute opération, il est impératif de mettre un lien de sécurité à chaque extrémité du store (corde, bandeau, etc...).

Montage en position plafond

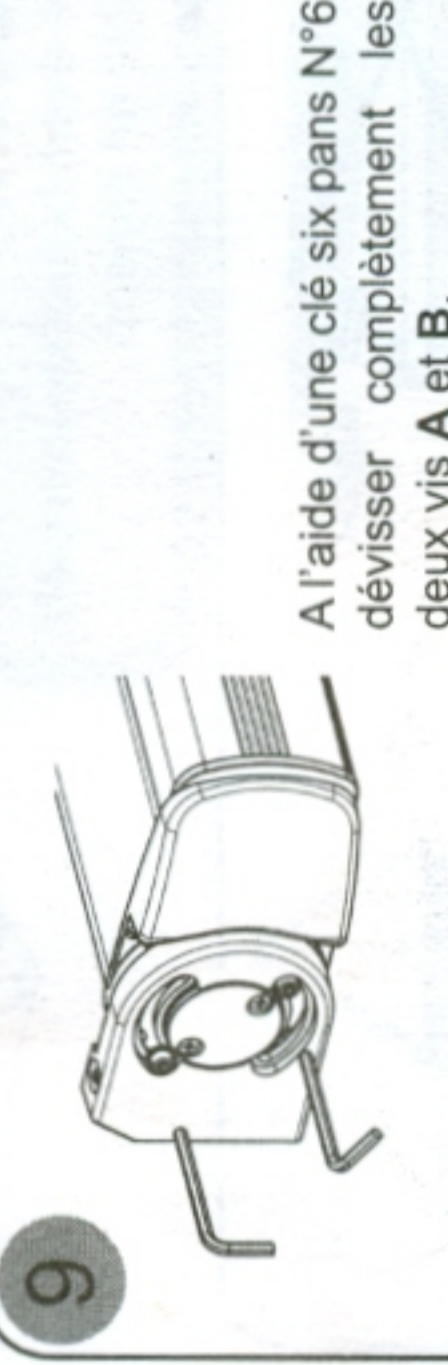

A l'aide d'une clé six pans N°6 dévisser complètement les deux vis A et B.



Sortir la joue de quelques centimètres.

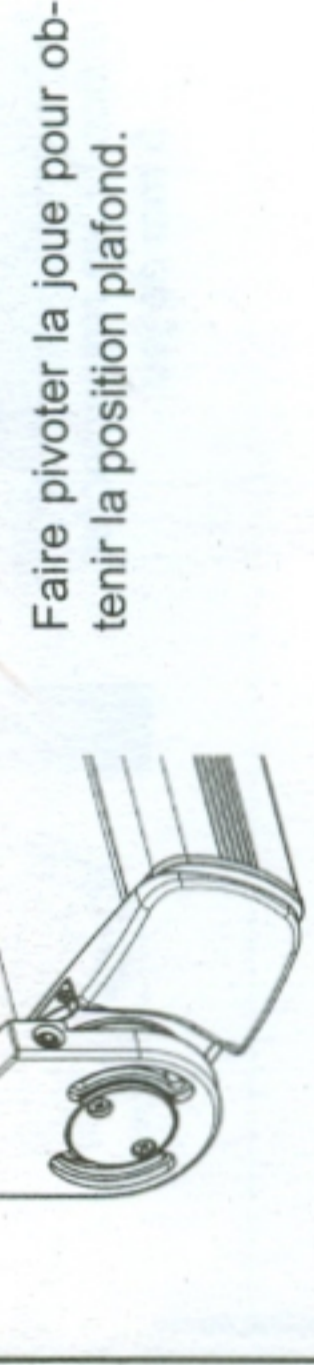

Faire pivoter la joue pour obtenir la position plafond.

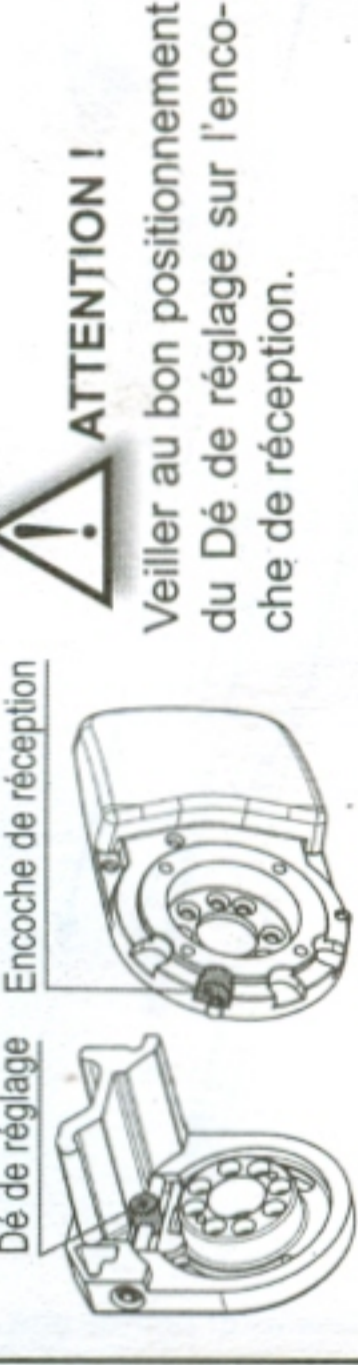

Faire pivoter la joue pour obtenir la position plafond.

ATTENTION !

Veiller au bon positionnement du Dé de réglage sur l'encoche de réception.

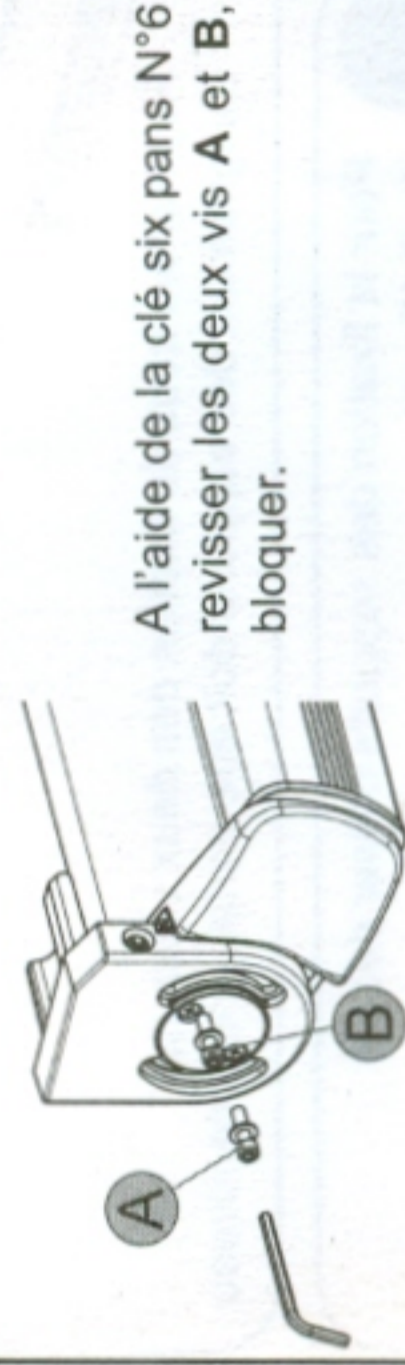

A l'aide de la clé six pans N°6 revisser les deux vis A et B, bloquer.

Montage en position plafond côté treuil

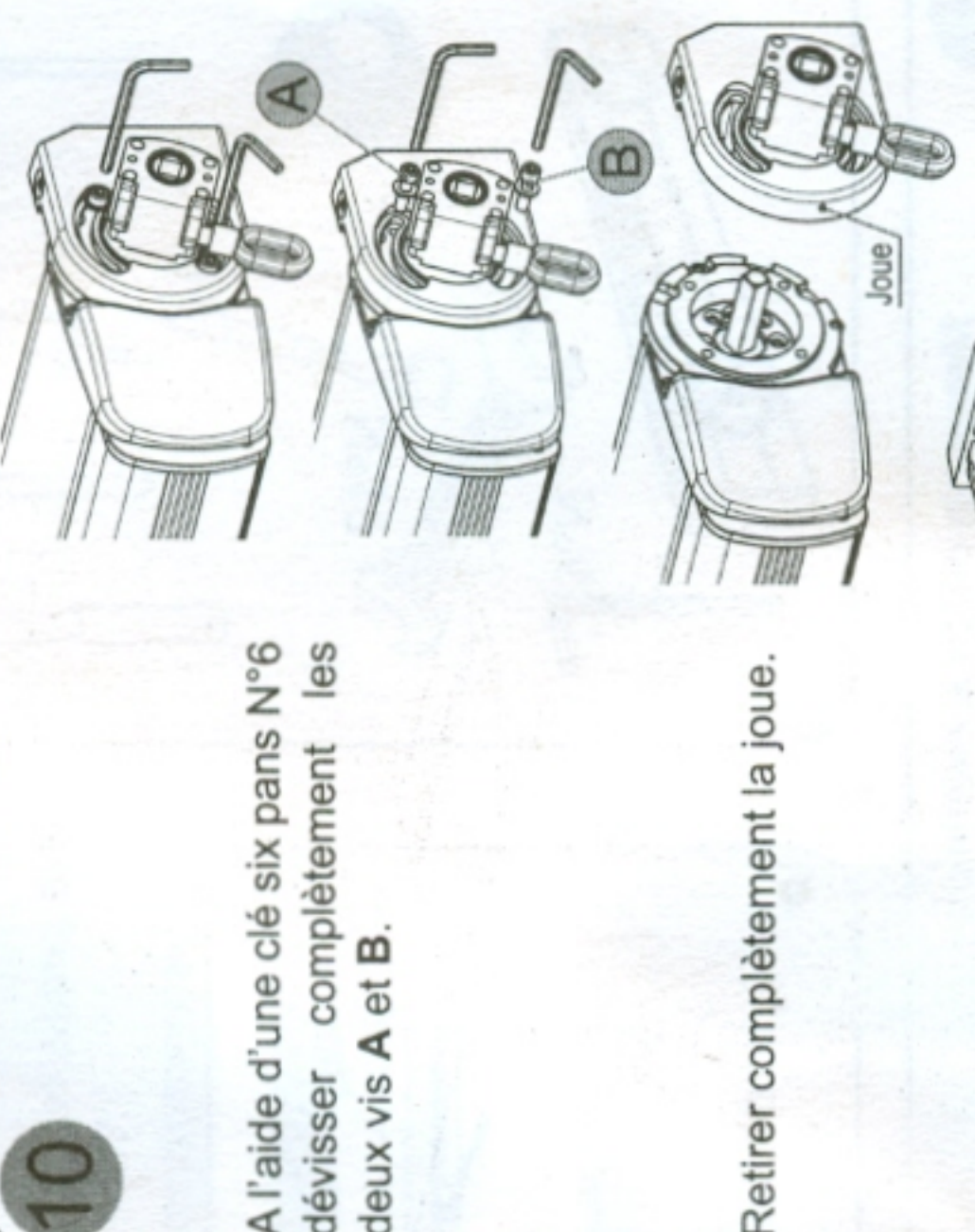

A l'aide d'une clé six pans N°6 dévisser complètement les deux vis A et B.

Retirer complètement la joue.

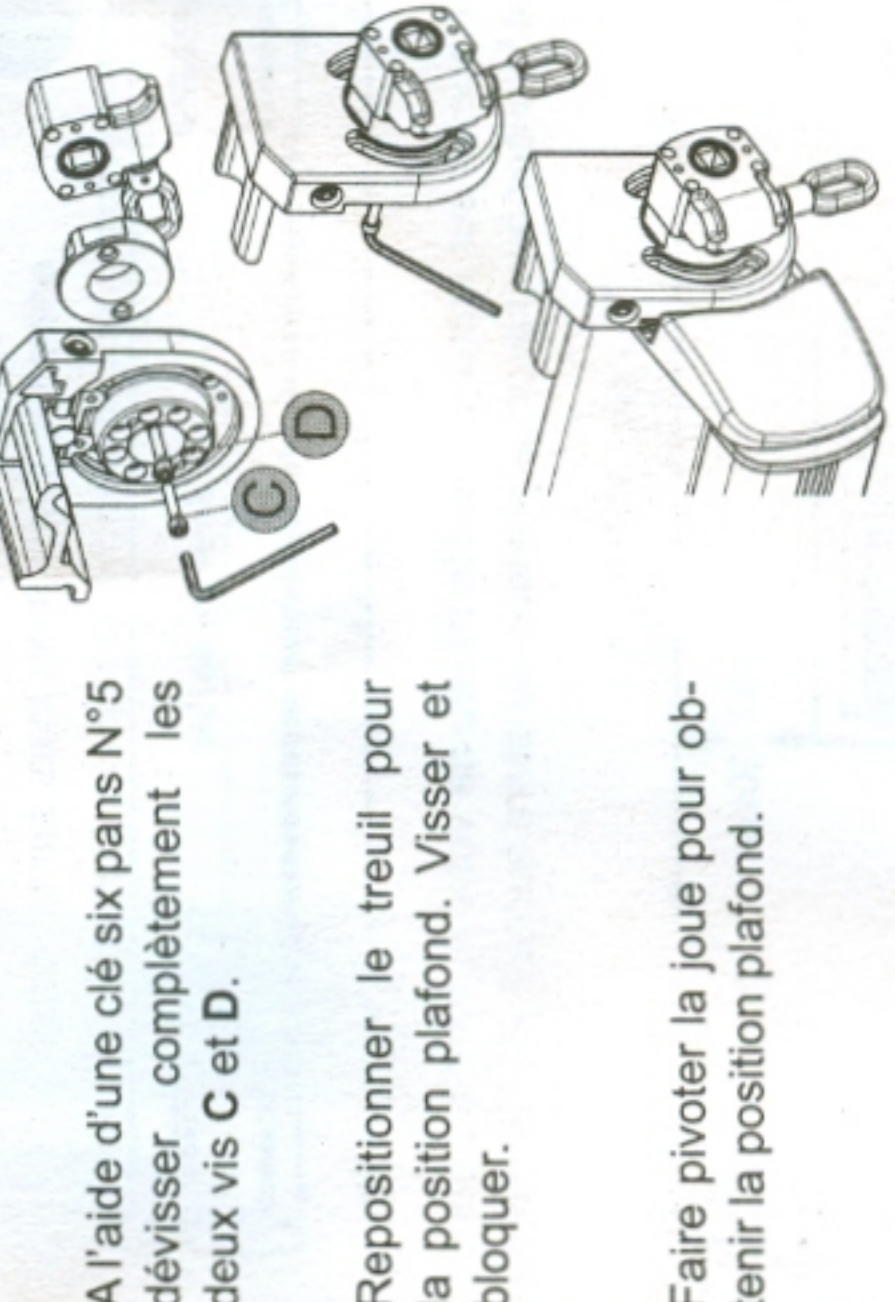

A l'aide d'une clé six pans N°5 dévisser complètement les deux vis C et D.

Repositionner le treuil pour la position plafond. Visser et bloquer.

Faire pivoter la joue pour obtenir la position plafond.

ATTENTION !

Veiller au bon positionnement du Dé de réglage sur l'encoche de réception.

A l'aide de la clé six pans N°6 revisser les deux vis A et B, bloquer.

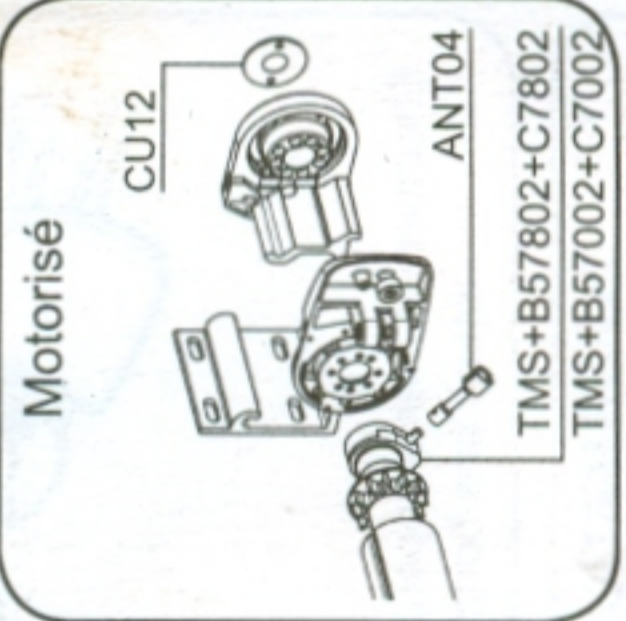

Motorisé

CU12

ANT04

TMS+B57802+C7802

TMS+B57002+C7002

CU13-125

TA1/9

R13x42x2

EOI370TL / EOI378TL

CE125 TO70 / TO78

S26001

CU12A

J12512A

J12511A

CU16

EOI270 / EOI278

BO

EI2004

EB13502

PU13502

