

Juno

JKU 6031
JKU 6331

GEBRAUCHSANWEISUNG

OPERATING INSTRUCTIONS

MODE D'EMPLOI

GEBRUIKSAANWIJZING

SOMMAIRE

Avertissements et conseils importants	page	21
Installation	page	22
Emplacement	page	22
Branchement électrique	page	22
Nettoyage.	page	22
Mise en place	page	23
Réversibilité de la porte	page	23
Montage du panneau décoratif sur la porte	page	23
Inversion du sens d'ouverture de la porte	page	25
Utilisation	page	26
Mise en service	page	26
Réglage de la température	page	26
Réfrigération	page	26
Tablettes amovibles	page	26
Conservation des produits surgelés	page	26
Décongélation	page	27
Glaçons	page	27
Dégivrage	page	27
Entretien	page	28
Nettoyage.	page	28
Arrêt prolongé	page	28
Remplacement de l'ampoule	page	28
Service Après-vente et pièces de rechange	page	28

AVERTISSEMENTS ET CONSEILS IMPORTANTS

Il est très important que cette notice d'utilisation soit gardée avec l'appareil pour toute future consultation. Si cet appareil devait être vendu ou transféré à une autre personne, assurez-vous que la notice d'utilisation suive l'appareil, de façon à ce que le nouvel utilisateur puisse être informé du fonctionnement de celui-ci et des avertissements relatifs.

Ces avertissements sont donnés pour votre sûreté et pour celle d'autrui.

Nous vous prions donc de bien vouloir les lire attentivement avant d'installer et d'utiliser l'appareil.

- Cet appareil a été conçu pour être utilisé par des adultes. Veillez donc à ce que les enfants n'y touchent pas ou qu'ils ne l'utilisent pas comme un jouet.
- Une éventuelle modification à l'installation électrique de votre maison qui devait être nécessaire pour l'installation de l'appareil ne devra être effectuée que par du personnel qualifié.
- Il est dangereux de modifier ou d'essayer de modifier les caractéristiques de cet appareil.
- Assurez-vous, après avoir installé l'appareil, que celui-ci ne repose pas sur le câble d'alimentation.
- Les réfrigérateurs et/ou congélateurs ménagers sont destinés uniquement à la conservation et/ou congélation des aliments et des boissons.
- Un produit décongelé ne doit jamais être recongelé.
- Suivez les indications du fabricant pour la conservation et/ou congélation des aliments.
- Pendant le fonctionnement normal, le condenseur et le compresseur à l'arrière de l'appareil s'échauffent sensiblement. Pour des raisons de sécurité, la ventilation doit être prévue comme indiqué dans la Figure correspondante.
Attention: veillez à ne pas obstruer les ouvertures de ventilation.
- Débranchez toujours la prise de courant avant de procéder au nettoyage intérieur et extérieur de l'appareil et au remplacement de la lampe d'éclairage (pour les appareils qui en sont équipés).
- A cause du système de transport, l'huile contenue dans le compresseur pourrait s'écouler dans le circuit réfrigérant.
Attendez 2 heures au moins avant de brancher l'appareil pour permettre à l'huile de refluer dans le compresseur.
- Dans tous les appareils de réfrigération et congélation il y a des surfaces qui se couvrent de givre. Suivant le modèle, ce givre peut être éliminé automatiquement (dégivrage automatique) ou bien manuellement. N'essayez jamais d'enlever le givre avec un objet métallique, vous risqueriez d'endommager irréparablement l'évaporateur.

- N'employez pour cela que la spatule en plastique livrée avec l'appareil.
De même, ne décollez jamais les bacs à glace avec un couteau ou tout autre objet tranchant.
- N'utilisez jamais de dispositifs mécaniques ou autres moyens artificiels pour accélérer le dégivrage, à part ceux préconisés.
- Ne placez ni bouteilles ni boîtes de boissons gazeuses dans le congélateur/compartiment à basse température, elles pourraient exploser.
- Ne consommez pas certains produits tels que les bâtonnets glacés dès leur sortie de l'appareil; la température très basse à laquelle ils se trouvent peut provoquer des brûlures.
- Cet appareil est lourd. Faites attention lors du déplacement.
- Cet appareil contient des hydrocarbures dans son circuit de réfrigérant; l'entretien et la recharge ne doivent donc être effectués que par du personnel autorisé.
- N'utilisez jamais des objets métalliques pour nettoyer l'appareil; vous risquez de l'endommager.
- En cas de panne, n'essayez pas de réparer l'appareil vous-mêmes.
- Les réparations effectuées par du personnel non qualifié peuvent provoquer des dommages. Contactez le Service Après-Vente le plus proche et n'exigez que des pièces détachées originales.
- **Cet appareil ne contient pas, dans son circuit de réfrigérant et ses matières isolantes, de gaz réfrigérant nocifs à la couche d'ozone. L'appareil ne doit pas être mis au rebut avec les ordures urbaines et la ferraille. Il faut éviter d'endommager le circuit de réfrigérant, surtout à l'arrière de l'appareil, près de l'échangeur thermique. Vous pouvez vous renseigner sur les centres de ramassage auprès de votre bureau municipal.**
- **Faites très attention lorsque vous déplacez l'appareil afin de ne pas endommager des parties du circuit de réfrigérant et ainsi d'éviter le risque de fuites de liquide.**
- **L'appareil ne doit pas être situé à proximité de radiateurs ou cuisinières à gaz.**
- **Evitez une exposition prolongée de l'appareil aux rayons solaires.**
- **Il doit y avoir une circulation d'air suffisante à la partie arrière de l'appareil et il faut éviter tout endommagement du circuit réfrigérant.**
- **Seulement pour congélateurs (sauf modèles encastrés): un emplacement optimal est la cave.**

INSTALLATION

Si cet appareil, muni de fermeture magnétique, doit être employé pour en remplacer un autre avec une fermeture à ressort, nous vous conseillons de rendre celle-ci inutilisable avant de mettre l'ancien appareil de côté.

Cela dans le but d'éviter que des enfants puissent s'y renfermer et se mettre ainsi en danger de mort.

Emplacement

Placez de préférence votre appareil loin d'une source de chaleur (chauffage, cuisson ou rayons solaires trop intenses).

Pour le bon fonctionnement de votre appareil, la température ambiante du local doit être comprise entre +16°C et +32°C.

Pour des raisons de sécurité, la ventilation doit être prévue comme indiqué dans la Fig. 13.

Attention: veillez à ne pas obstruer les ouvertures de ventilation.

Branchement électrique

Contrôlez, avant de brancher l'appareil, que le voltage et la fréquence indiqués sur la plaque signalétique correspondent à ceux de votre réseau.

Tolérance admise: $\pm 6\%$.

Pour l'adaptation de l'appareil à des voltages différents, l'adjonction d'un autotransformateur d'une puissance adéquate est indispensable.

Il faut absolument brancher l'appareil à une prise de terre qui marche.

C'est pour cela que la prise du câble d'alimentation est munie d'un contact prévu exprès.

Si la prise de courant du réseau domestique n'est pas branchée à la terre, branchez l'appareil à une prise de terre à part, conformément aux normes en vigueur, en vous adressant à un technicien spécialisé.

Le fabricant décline toute responsabilité, si cette norme de prévention des accidents n'est pas respectée.

Cet appareil est conforme à la directive C.E.E. N. 87/308 du 2.6.87 concernant la suppression des interférences radio-électriques.

CE Cet appareil est conforme aux Directives Communautaires suivantes:

- **73/23 CEE** 19/02/73 (Basse Tension) et modifications successives;
- **89/336 CEE** 03/05/89 (Compatibilité Electromagnétique) et modifications successives.

Nettoyage

L'appareil étant convenablement installé, nous vous conseillons de le nettoyer soigneusement avec de l'eau tiède savonneuse, pour enlever l'odeur caractéristique de «neuf».

N'utilisez pas de produits abrasifs, de poudre à récurer ni d'éponge métallique.

Mise en place

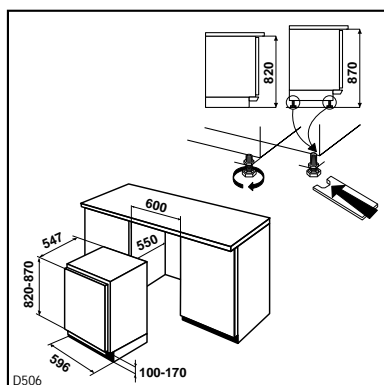

Fig. 1

Cet appareil a été conçu pour être encaissé dans une niche ayant les dimensions indiquées sur la Fig. 1.

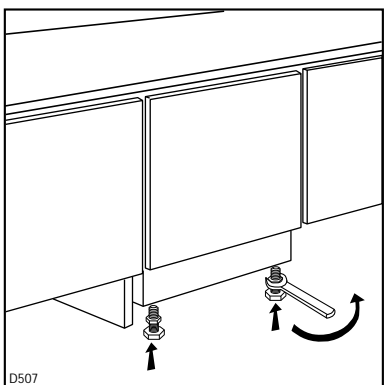

Fig. 2

Pour en ajuster la hauteur, se servir des pieds réglables qui se trouvent dans le bas de l'appareil (Fig. 2).

Réversibilité de la porte

Oter les deux vis qui fixent la charnière du haut à la porte.

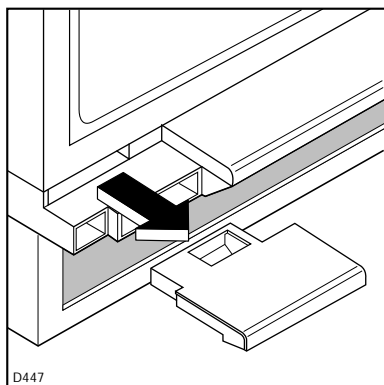

Fig. 3

Appuyer soigneusement l'appareil sur le dos et enlever la cale en plastique (Fig. 3).

Enlever les deux vis qui fixent la charnière du bas à la porte.

Oter les quatre vis qui fixent la charnière du bas à la base de l'appareil et démonter la charnière; bien faire attention à récupérer les vis.

Oter les quatre vis qui fixent la charnière du haut à l'appareil et démonter la charnière.

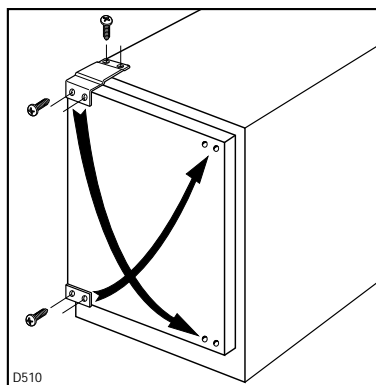

Fig. 4

Prendre la charnière qui a été enlevée du haut de l'appareil (Fig. 4) et, en servant des vis enlevées dans le bas, la fixer à la base de l'appareil.

Remonter l'autre charnière dans le haut de l'appareil. Fixer les deux vis antérieures de serrage à la charnière, en haut et en bas (Fig. 4).

Pour terminer, contrôler l'alignement et la fermeture de la porte.

Après avoir retourné la porte, éliminer la cale en plastique qui avait été enlevée auparavant et introduire celle qui avait été fournie de l'autre côté.

Montage du panneau décoratif sur la porte

Important: Les éléments nécessaires pour effectuer l'opération de montage du panneau décoratif ont été montés à l'avance sur l'appareil.

Pour fixer les brides au panneau, on utilise les 7 vis $\varnothing 3,5 \times 13$ qui sont fournies avec.

Avant de commencer à monter le panneau, enlever la bride du haut, en dévissant les vis ou les pivots de réglage déjà montés sur la porte de l'appareil. Ne pas retirer la bride du bas.

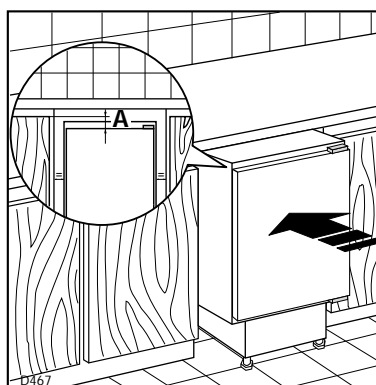

Fig. 5

Placer l'appareil à l'endroit où il doit être encaissé (Fig. 5). L'appareil est équipé de pieds réglables; se servir de ces pieds, à l'avant et à l'arrière, pour en régler la hauteur par rapport à celle de la niche.

En mettant l'appareil bien au milieu de la niche, le pousser à fond, de façon à ce que le dos soit contre la paroi.

Prendre un mètre (ou un autre instrument de ce genre), pour mesurer la distance (A) entre le rebord du haut de la porte et le rebord du haut du panneau décoratif, posé sur le côté de la niche.

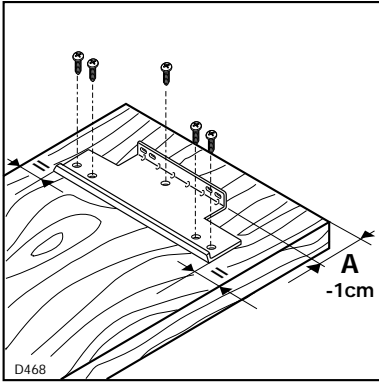

Fig. 6

Mettre le panneau la tête en bas (Fig. 6). Positionner la bride dans le haut du panneau, en faisant bien attention au fait qu'elle soit équidistante par rapport aux côtés et que son rebord du haut soit à une distance équivalente à celle de (A), moins 1 cm.

Fixer la bride avec des vis.

Veiller à ne pas endommager l'avant du panneau pendant le travail.

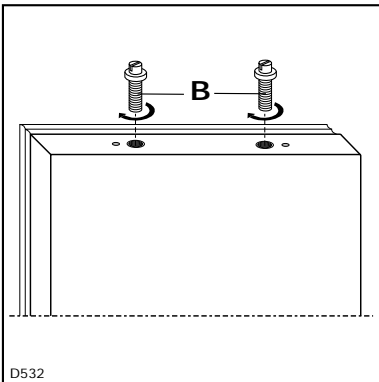

Fig. 7

Mettre les pivots de réglage (B-Fig. 7) sur la porte, en les passant dans les logements prévus à cet effet, et les visser.

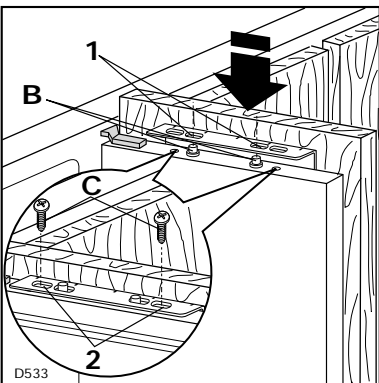

Fig. 8

Accrocher le panneau décoratif au haut de la porte, en introduisant les pivots (B) (sur la porte) dans les trous filetés (1) (sur la bride fixée au panneau) (Fig. 8).

Introduire les vis de serrage (C) dans les trous filetés (2) et fixer le panneau, sans serrer les vis (Fig. 8).

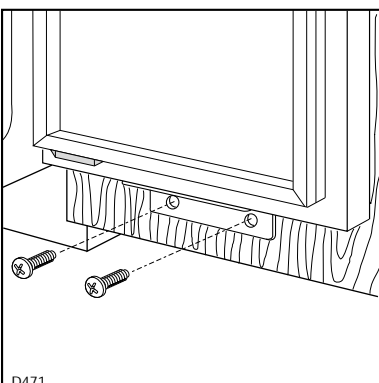

Fig. 9

Une fois que le panneau a bien été mis en place dans le haut, le fixer au moyen des trous de la bride, dans le bas, sans serrer les vis (Fig. 9).

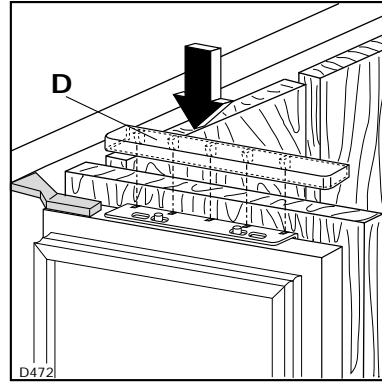

Fig. 10

Contrôler de nouveau la position, en desserrant les vis et les pivots; une fois que la meilleure position possible a été trouvée, bien serrer le tout.

Couvrir la partie visible de la bride du haut sur le panneau, en se

servant du couvercle en plastique (D), que l'on introduit dans les logements prévus sur la bride en question.

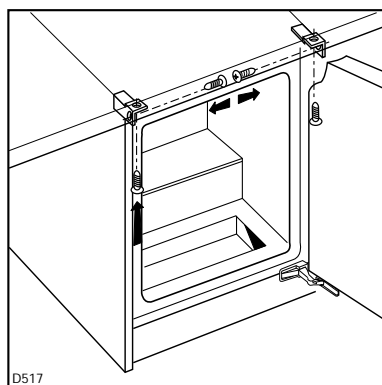

Fig. 11

Une fois que la porte a bien été alignée, serrer les écrous d'accrochage sur les brides de fixation et fixer l'appareil aux meubles qui se trouvent sur les côtés, ainsi qu'au bas du plan de travail (Fig. 11).

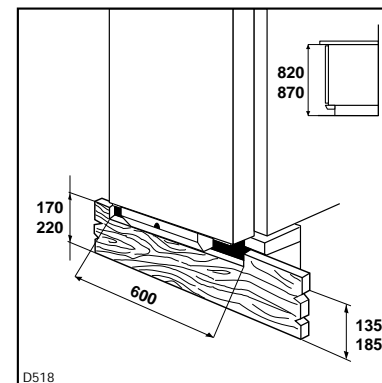

Fig. 12

Si l'appareil a été encaissé dans une niche de 820 mm de hauteur et si la hauteur maximum du socle est de 100 mm, placer le cache-socle avant, en encastrant les deux platines verticales dans les fentes rectangulaires, qui se trouvent dans le bas de la prise de ventilation. Le cache-socle antérieur peut se régler vers l'avant et vers l'arrière, dans les fentes (Fig. 12).

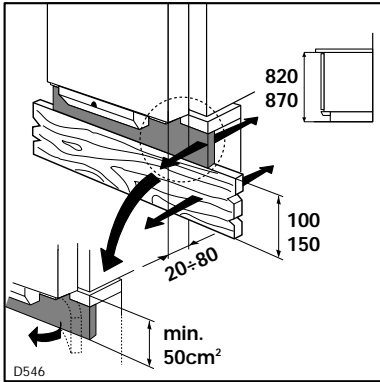

Fig. 13

Si la hauteur du socle est comprise entre 100 et 135 mm, couper le cache-socle avant comme cela est indiqué sur la Fig. 14 et le monter comme cela est décrit plus haut.

Si la hauteur du socle va de 135 à 170 mm,

couper le socle comme cela est indiqué sur la Fig. 12.

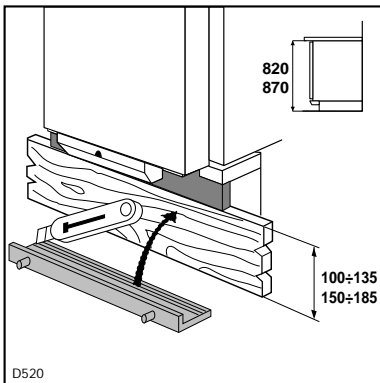

Fig. 14

Si l'appareil a été encaissé dans une niche de 870 mm de hauteur et si la hauteur maximum du socle est de 150 mm, placer le cache-socle avant comme cela est indiqué sur la Fig. 13.

Si la hauteur du socle se trouve entre 150

et 185 mm, couper le cache-socle comme cela est indiqué sur la Fig. 14.

Si la hauteur du socle va de 185 à 220 mm, couper le socle comme le montre la Fig. 12.

Inversion du sens d'ouverture de la porte (Seulement pour le modèle JKU 6331)

Une fois que l'inversion du sens d'ouverture de la porte de l'appareil a eu lieu, il vaut mieux inverser aussi le sens d'ouverture de la porte du congélateur. Procéder de la façon suivante:

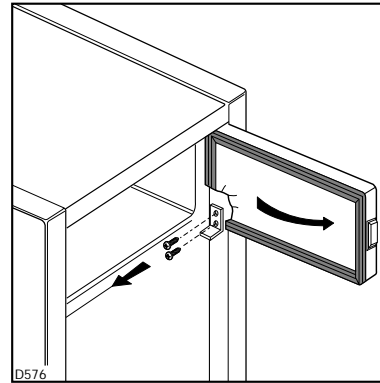

Fig. 15

Dévisser les deux vis de serrage pour enlever la charnière du bas de la porte (Fig. 15).

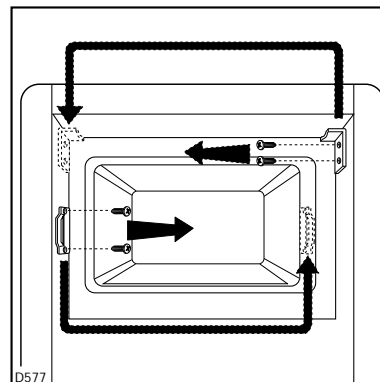

Fig. 16

Enlever la porte du congélateur et la charnière du haut. Une fois que la porte a été enlevée, retirer les vis du crochet de fermeture et le remonter de l'autre côté (Fig. 16).

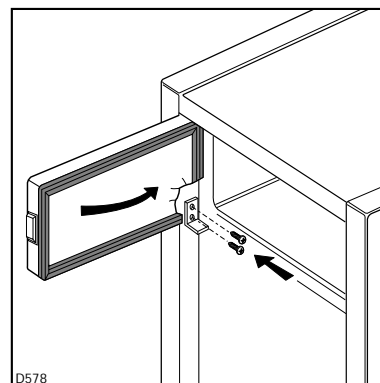

Fig. 17

Remonter la charnière du haut et la porte de l'autre côté, puis remonter la charnière du bas (Fig. 17).

UTILISATION

Mise en service

Branchez la prise de courant et ouvrez la porte. Tournez le bouton du thermostat dans le sens des aiguilles d'une montre au-delà de la position «O» (arrêt).

L'appareil est ainsi en état de fonctionnement.

Réglage de la température

La température est réglée automatiquement et peut être augmentée (moins froid) en tournant le bouton vers les numéros les plus bas ou bien diminuée (plus froid) en le tournant vers les numéros les plus élevés.

En tout cas, l'exacte position doit être repérée en considérant que la température interne dépend des facteurs suivants:

température ambiante;

fréquence d'ouverture des portes;

quantité d'aliments conservés;

emplacement de l'appareil.

Une position moyenne est la plus indiquée.

Pour arrêter le fonctionnement, placez l'indicateur du bouton en correspondance du symbole «O».

Attention

Si le thermostat est réglé sur la position de froid maximum, lorsque la température ambiante est élevée et que l'appareil est plein, il est possible que le compresseur fonctionne en régime continu. Dans ce cas, il y a un risque de formation excessive de givre sur la paroi postérieure à l'intérieur de l'appareil. Pour éviter cet inconvénient, placez le thermostat sur une position moins élevée, de façon à permettre un dégivrage automatique et, par conséquent, des économies de courant.

Réfrigération

Pour obtenir le meilleur rendement du compartiment réfrigérateur:

n'introduisez pas d'aliments encore chauds ou de liquides en évaporation dans la cuve;

couvrez les aliments, surtout s'ils sont aromatiques;

placez les denrées de façon à ce que l'air puisse circuler tout autour.

Où placer les denrées?

Viandes (de toutes sortes): enveloppez-la dans des sachets en plastique et placez-la sur la tablette en verre au-dessus du(des) bac(s) à légumes.

La période de conservation est de 1 à 2 jours au maximum.

Aliments cuits, plats froids, etc.: placez-les, bien couverts, sur une clayette.

Fruits et légumes: bac(s) à légumes (une fois nettoyés).

Beurre et fromage: enveloppez-les soigneusement dans des feuilles d'aluminium ou de polyéthylène et mettez-les dans les casiers appropriés.

Lait en bouteille: à placer dans l'un des balconnets de la contreporte.

Bananes, pommes de terre, oignon et ail ne doivent pas être placés dans le réfrigérateur, s'ils ne sont pas conditionnés.

Tablettes amovibles

Les glissières se trouvant sur les parois de la cuve vous permettent de positionner les tablettes à différentes hauteurs, selon vos besoins.

Pour une meilleure utilisation de l'espace vous pouvez superposer les demi-tablettes antérieures aux demi-tablettes postérieures.

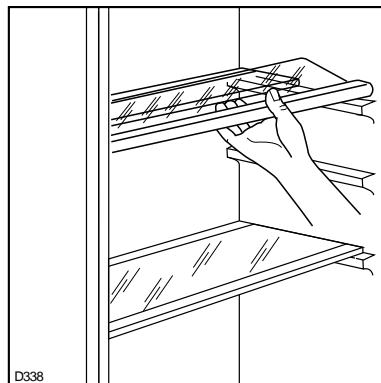

Fig. 18

Conservation des produits surgelés (Seulement pour le modèle JKU 6331)

Le compartiment portant le sigle ☒☒☒ est destiné à la conservation des produits surgelés et congelés.

À la première mise en fonctionnement ou après un arrêt prolongé faites fonctionner l'appareil pendant deux heures au moins, avec le bouton du thermostat sur la position de froid maximum. Ramenez ensuite le thermostat sur une position moyenne.

Comment utiliser ce compartiment au mieux:

vérifiez que les aliments aient bien été conservés en magasin;

assurez-vous que le transport, du moment de l'achat jusqu'à celui de la mise en place dans le compartiment, dure le moins longtemps possible;

évitez d'ouvrir trop souvent la porte et ne la laissez ouverte que le temps nécessaire.

Il convient de faire très attention, car les aliments dégelés, ne peuvent être recongelés.

Ne dépassez jamais la date limite d'utilisation généralement marquée sur les paquets.

Attention

En cas de coupure de courant abstenez-vous d'ouvrir la porte. Si l'interruption est de courte durée (jusqu'à 6-8 heures) et si le congélateur est rempli, il n'y a aucun risque d'altération pour les aliments. En cas contraire vous devrez consommer les aliments le plus rapidement possible (une augmentation de la température peut réduire remarquablement la durée de conservation des aliments).

Décongélation

(Seulement pour le modèle JKU 6331)

Avant d'être utilisés, les aliments congelés ou surgelés doivent être décongelés dans le réfrigérateur ou à température ambiante, selon le temps dont on dispose pour cette opération.

S'il s'agit de produits minces ou divisés, placez-les directement à cuire: dans ce cas le temps de cuisson sera plus long.

Glaçons

(Seulement pour le modèle JKU 6331)

L'appareil est équipé d'un ou de plusieurs bacs à glace pour faire des glaçons.

Il faut remplir ces bacs d'eau potable et les placer dans le congélateur.

N'employez pas d'objet métallique pour décoller les bacs à glace.

Dégivrage

Le dégivrage du compartiment réfrigérateur s'effectue automatiquement, à chaque arrêt du compresseur. L'eau de dégivrage est évacuée dans un bac situé à l'arrière de l'appareil où elle s'évapore.

Nous recommandons de nettoyer périodiquement l'orifice d'écoulement de l'eau de dégivrage se trouvant dans la partie centrale de la gouttière du compartiment réfrigérateur afin d'éviter que l'eau, en débordant, ne coule sur les denrées stockées dans la cuve. Utilisez à cet effet le bâtonnet se trouvant dans l'orifice.

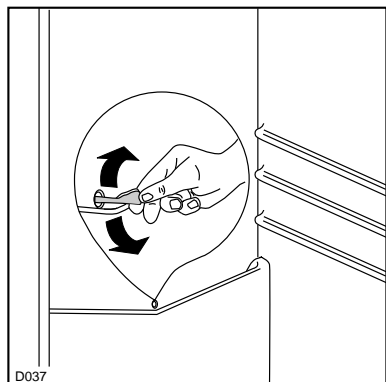

Fig. 19

(Seulement pour le modèle JKU 6331)

Dans le congélateur, par contre, il faut éliminer le givre à chaque fois qu'il y a une couche épaisse qui s'est formée (de 4 mm environ), en se servant de la spatule en plastique qui est livrée avec l'appareil.

Pendant que l'on effectue cette opération, il n'est pas nécessaire de couper le courant ou d'enlever les denrées qui se trouvent dans le compartiment.

Pour cette opération n'utilisez jamais d'objet métallique qui risquerait de détériorer l'appareil.

N'utilisez jamais de dispositifs mécaniques ou autres moyens artificiels pour accélérer le dégivrage, à part ceux préconisés.

Pour effectuer un dégivrage complet procédez de la manière suivante:

tournez le bouton du thermostat sur la position «O» ou débranchez l'appareil;

enveloppez les denrées dans plusieurs feuilles de papier journal et conservez-les dans un endroit frais;

maintenez la porte ouverte et séchez ou épongez l'eau de dégivrage;

épongez et séchez soigneusement les parois;

conservez la spatule pour toute utilisation future;

ramenez le bouton du thermostat sur la position désirée ou rebranchez l'appareil. Au bout de deux ou trois heures de fonctionnement, l'appareil est de nouveau prêt pour la conservation des aliments surgelés.

Important:

L'élévation de température des denrées congelées peut diminuer leur durée de conservation.

ENTRETIEN

Débranchez l'appareil avant toute opération.

Attention

Cet appareil contient des hydrocarbures dans son circuit de réfrigération; l'entretien et la recharge ne doivent donc être effectués que par du personnel autorisé.

Nettoyage

N'utilisez jamais d'objets métalliques pour nettoyer l'appareil; vous risquez de l'endommager. Nettoyez périodiquement l'intérieur de votre appareil avec de l'eau tiède et du bicarbonate de soude. Rincez et séchez soigneusement.

Arrêt prolongé

Lorsque l'appareil doit rester à l'arrêt pendant un certain temps, prenez les précautions suivantes:

débranchez la prise de courant;

videz l'appareil;

dégivrez-le et nettoyez-le à fond;

laissez les portes entrouvertes pour faire circuler de l'air, de façon à éviter les mauvaises odeurs.

Remplacement de l'ampoule

L'ampoule est accessible à travers l'ouverture prévue à cet effet dans le diffuseur.

Si la lampe ne s'allume pas, lorsque la porte est ouverte, il faut contrôler si elle est bien vissée. Si cela n'est pas suffisant, remplacez l'ampoule.

La puissance est indiquée sur le diffuseur.

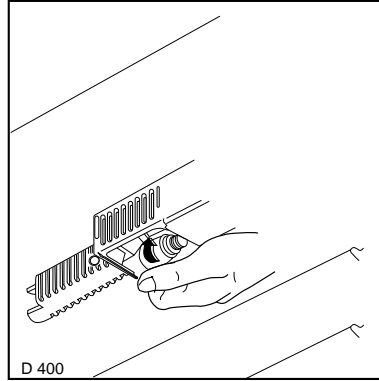

Fig. 20

SERVICE APRES-VENTE ET PIECES DE RECHANGE

Si l'appareil marche mal, il faut contrôler:

si la fiche est bien branchée à la prise de courant et si l'interrupteur est éteint;

s'il n'y a pas de panne de courant;

si les commandes sont bien dans la bonne position;

s'il y a des traces d'eau au fond du compartiment et si l'orifice d'écoulement de l'eau de dégivrage est bouché (voir chapitre "Dégivrage").

Une fois que tous ces contrôles ont été effectués, si l'anomalie de fonctionnement continue, adressez-vous au Service Après-Vente le plus proche.

Pour que l'intervention soit plus rapide, au moment de l'appel, il vaut mieux indiquer le code du modèle et le numéro d'immatriculation, qui se trouvent sur le certificat de garantie ou sur la plaque d'immatriculation placée à l'intérieur de l'appareil, à gauche et en bas.