

MONITOR SUPREME SUB 301A
MONITOR SUPREME SUB 201A

BEDIENUNGSANLEITUNG/GARANTIEURKUNDE
OWNER'S MANUAL/WARRANTY DOCUMENT
MODE D'EMPLOI/CERTIFICAT DE GARANTIE

Magnat[®]

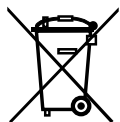

Bitte führen Sie das Gerät am Ende seiner Lebensdauer den zur Verfügung stehenden Rückgabe- und Sammelsystemen zu.

At the end of the product's useful life, please dispose of it at appropriate collection points provided in your country.

Une fois le produit en fin de vie, veuillez le déposer dans un point de recyclage approprié.

Ⓓ	4
ⒼⒷ	6
Ⓕ	8
ⓃⓁ	10
Ⓘ	12
Ⓔ	14
Ⓟ	16
Ⓢ	18
ⓇⓁⓊⓈ	20
ⒸⓗⓃ	22
Ⓙ	24
Abbildungen/Illustrations	26

Sehr geehrter Kunde,

zunächst vielen Dank dafür, dass Sie sich für ein MAGNAT-Produkt entschieden haben. Wir möchten Ihnen hierzu von unserer Seite recht herzlich gratulieren. Durch Ihre kluge Wahl sind Sie Besitzer eines Qualitätsproduktes geworden, das weltweite Anerkennung findet.

Bitte lesen Sie unsere folgenden Hinweise vor Inbetriebnahme Ihrer Lautsprecher genau durch.

DIE AKTIVEN SUBWOOFER MAGNAT MONITOR SUPREME SUB 201A UND SUB 301A

Diese Geräte sind optisch und akustisch optimal auf die Lautsprecher der MAGNAT Monitor Supreme Serie abgestimmt, können aber selbstverständlich auch mit anderen Lautsprechern kombiniert werden.

Beim Anschließen Ihrer Lautsprecheranlage beachten Sie bitte, dass alle Geräte ausgeschaltet sind. Weiterhin achten Sie bitte darauf, dass alle Lautsprecherkabel richtig gepolt sind, d. h. der Pluspol des jeweiligen Ausgangs mit dem Pluspol des jeweiligen Eingangs und der Minuspol mit dem jeweiligen Minuspol verbunden ist. Bitte beachten Sie auch die Bedienungsanleitungen Ihres Receivers/Verstärkers und der Lautsprecher.

AUFSTELLUNG

Der vom Subwoofer wiedergegebene Frequenzbereich ist für das menschliche Ohr räumlich nicht ortbar, deshalb ist die Aufstellung im allgemeinen unproblematisch. Eine Platzierung vor dem Hörplatz in der Nähe der Frontlautsprecher ist jedoch vorzuziehen. Weiterhin sollten sie darauf achten, dass der Abstand zu Gegenständen und Wänden seitlich und nach hinten mindestens 20 cm beträgt, da sonst die Basswiedergabe beeinträchtigt werden kann.

DIE BEDIENUNGSELEMENTE DER SUBWOOFER (BILD 4)

Netzanschluss (2)

Da es sich um einen Subwoofer mit eingebautem Verstärker handelt, muss dieser über das beiliegende Netzkabel an die Netzleitung angeschlossen werden. Der Netzspannungswahlschalter (3) ist ab Werk auf 230 V für die Verwendung im europäischen Raum eingestellt.

Sehr wichtig: Wird der Subwoofer in 115 V-Stellung an das 230 V Netz angeschlossen, führt dies zwangsläufig zur Zerstörung des eingebauten Verstärkers!

Power-Schalter (10)

In der Stellung „Off“ ist der Subwoofer ausgeschaltet, in der Stellung „On“ eingeschaltet. Am besten benutzen Sie die Stellung „Auto“, dann schaltet sich der Subwoofer automatisch ein, wenn er ein Musiksignal erhält. Erhält er kein Signal mehr, schaltet er sich nach etwa einer Viertelstunde automatisch ab. Die LED (9) leuchtet im Standby-Betrieb rot und im Betriebszustand grün. Wird das Gerät längere Zeit nicht benutzt, sollte der Netzstecker aus der Steckdose gezogen werden.

Line Eingänge (6)

Zum Anschluss an Niederpegelausgänge des Receivers/Verstärkers (siehe Bild 2 und 3).

Hochpegeleingänge (5)

Zum Anschluss an Hochpegel- (Lautsprecher-) Ausgänge des Receivers/ Verstärkers. Siehe Bild 1.

Hochpegelausgänge (4)

Zum Anschluss der Satelliten bei Verwendung der Hochpegeleingänge. Siehe Bild 1.

Pegelregler (7)

Mit diesem Regler stellen Sie die Lautstärke im Bassbereich nach Ihren Wünschen wie folgt ein:

1. Der Bassregler an Ihrem Verstärker wird in Mittelstellung (linear) gebracht.
2. **Ganz wichtig:** Den Pegelregler auf den **linken** Anschlag drehen (kleinste Lautstärke).
3. Legen Sie Musik auf und erhöhen Sie die Lautstärke mit dem Regler des Verstärkers auf das gewünschte Maß.
4. Den Basspegel mit dem Pegelregler auf gewünschte Lautstärke bringen.

Trennfrequenzregler (8)

Hiermit stellen Sie die höchste Frequenz ein, bis zu der Ihr Subwoofer arbeitet. In Kombination mit Regallautsprechern sollte die Frequenz auf 100 Hz – 150 Hz eingestellt werden, kommen Standlautsprecher zum Einsatz, ist eine Einstellung von 50 Hz – 100 Hz sinnvoll.

Sicherung (1)

Als Sicherung darf nur der Typ verwendet werden, der auf der Rückseite des Verstärkers neben dem Sicherungshalter angegeben ist.

WICHTIGE SICHERHEITSHINWEISE

Niemals den Subwoofer Tropf- und Spritzwasser aussetzen. Ebenfalls darf der Subwoofer nicht zum Abstellen von Vasen oder anderen mit Flüssigkeit gefüllten Behältern benutzt werden.

Der Abstand zwischen Aktivsubwoofergehäuse und Zimmerwänden oder anderen Gegenständen (z. B. Möbel, Regalwände) darf an keiner Seite 5 cm unterschreiten.

Die Aluminiumplatte bzw. die Kühlrippen des Verstärkers auf der Rückseite des Aktivsubwoofers dienen der Kühlung des eingebauten Verstärkers und müssen ebenfalls 5 cm Abstand zu allen Gegenständen haben und dürfen nicht abgedeckt werden (z. B. Vorhang).

Die Bassreflexöffnung(en) des Aktivsubwoofers dürfen nicht mit Gegenständen bedeckt werden (z. B. Vorhänge, Gardienen), um eine ausreichende Belüftung des Verstärkers zu gewährleisten.

Der Aktivsubwoofer darf nicht in Räumen mit sehr hoher Luftfeuchtigkeit verwendet werden.

Bitte keine Gegenstände mit offenen Flammen (z. B. Kerzen) auf dem Aktivsubwoofer platzieren.

Das Netzkabel nicht mit feuchten Händen anfassen oder anschließen. Das Netzkabel von Heizgeräten fernhalten. Nie schwere Gegenstände auf das Netzkabel legen. Der Netzstecker sollte immer frei zugänglich sein.

TECHNISCHE DATEN

	Monitor Supreme Sub 301A	Monitor Supreme Sub 201A
Konfiguration:	aktiver Bassreflex-Subwoofer, 'frontfire'-Prinzip	aktiver Bassreflex-Subwoofer, 'frontfire'-Prinzip
Bestückung:	30 cm Langhubtreiber	20 cm Langhubtreiber
Ausgangsleistung RMS/Max.:	100 / 220 Watt	75 / 160 Watt
Frequenzbereich:	16 – 200 Hz	20 – 200 Hz
Trennfrequenz:	50 – 150 Hz	50 – 150 Hz
Maße (BxHxT):	335 x 440 x 395 mm	265 x 365 x 345 mm
Zubehör:	Netzkabel	Netzkabel

TECHNISCHE ÄNDERUNGEN VORBEHALTEN.

Dear Customer,

Congratulations on your fine new loudspeakers and thank you very much for choosing MAGNAT! You have made an excellent choice. The high-quality speakers produced by MAGNAT are renowned all over the world.

Please study the instructions and information below carefully before using your new loudspeakers.

THE MAGNAT MONITOR SUPREME SUB 201A AND SUB 301A ACTIVE SUBWOOFERS

These subwoofers have been adapted to provide the best visual and acoustic match to the MAGNAT Monitor Supreme range of loudspeakers. However, it goes without saying that they may be combined with other loudspeakers.

When connecting your loudspeaker, please make sure that everything has been switched off. Furthermore, make sure that all loudspeaker cables are connected to the proper poles, i.e. the positive pole for the output is connected to the positive pole for the input and the negative pole with the negative pole. Please also refer to your receiver's/amplifier's and loudspeakers' instructions.

POSITIONING

The frequency range reproduced by the subwoofer cannot be pinpointed by the human ear. That's why positioning generally doesn't present any problems. However, it is preferable to place the speaker close to the front loudspeaker in front of the listening position. You should also make sure that the distance from the sides to items and walls is at least 20 centimetres and at least 20 centimetres from the rear as otherwise bass reproduction may be impaired.

THE SUBWOOFERS' OPERATING ELEMENTS (FIG. 4)

Mains connection (2)

The subwoofer is equipped with an integrated amplifier and needs to be connected to a mains outlet by means of the supplied mains cable. The voltage selector has been set at the factory to 230 V for operation in Europe.

Warning: Connecting the subwoofer to a 230 V mains outlet while the voltage selector is set to 115 V will lead to immediate destruction of the amplifier!

Power switch (10)

The subwoofer is switched off in position „Off“ and on in position „On“. We recommend using the „Auto“ position. In this setting, the subwoofer will switch on automatically as soon as a music signal is detected and off again approx. 15 minutes after it no longer receives a signal. The LED (9) is red in stand-by mode and green when the subwoofer is in operation. The plug should be disconnected from the mains when subwoofer is not used for long periods.

Line inputs (6)

For connection to the low-level outputs of the receiver/amplifier. Ref. fig. 2 and 3.

High-level inputs (5)

For connection to the high-level (speaker) outputs of the receiver/amplifier. Ref. fig. 1.

High-level outputs (4)

For connecting the satellites using the high-level inputs. Ref. fig. 1.

Level control (7)

This control is used to set the bass volume according to your preferences. Proceed as follows:

1. Set the bass control of your amplifier into its center (linear) position.
2. **Important:** Set the level control to its **left** stop (lowest volume).
3. Now, play back some music and set the volume control of the amplifier to the desired level.
4. Set the subwoofer level control to the desired bass level.

Cross-over frequency control (8)

Used to set the upper limit of the subwoofer operating range. The cross-over frequency should be set to 100 to 150 Hz when the system is used in combination with shelf loudspeakers or 50 to 100 Hz when used with stand loudspeakers.

Fuse (1)

Only use a fuse with the parameters indicated next to the fuse holder on the rear of the amplifier.

IMPORTANT SAFETY NOTICE

Never subject the subwoofer to dripping or splashing water. Do not place any flower vases or other filled recipients on top of the subwoofer.

The distance between the active subwoofer enclosure and the walls of the room or other objects (e. g. furniture, shelf units) may not be less than 5 cm on any side.

The aluminium plate and cooling fins of the amplifier at the rear of the active subwoofer serve to cool the built-in amplifier; for this reason, they must also be at least 5 cm away from all objects and must not be covered (e.g. by a curtain).

The bass reflex opening(s) on the active subwoofer must not be covered (e. g. by curtains, etc.) in order to guarantee adequate ventilation of the amplifier.

The active subwoofer may not be used in very humid rooms.

Please do not place any items with naked flames (e.g. candles) on the active subwoofer.

Please do not touch or connect the mains cable when your hands are damp. Keep the mains cable away from heaters. Never place heavy items on the mains cable. The mains cable should always be freely accessible.

SPECIFICATIONS

	Monitor Supreme Sub 301A	Monitor Supreme Sub 201A
Configuration:	Powered bass reflex subwoofer, "frontfire" construction	Powered bass reflex subwoofer, "frontfire" construction
Fitted with:	30 cm long-stroke driver	20 cm long-stroke driver
Output power RMS/Max.:	100 / 220 watts	75 / 160 watts
Frequency range:	16 – 200 Hz	20 – 200 Hz
Cross-over frequency:	50 – 150 Hz	50 – 150 Hz
Dimensions (WxHxD):	335 x 440 x 395 mm	265 x 365 x 345 mm
Accessories:	mains cable	mains cable

SUBJECT TO TECHNICAL CHANGE.

Très cher client,

Félicitations: vous venez d'acquérir un produit MAGNAT et nous vous en remercions! Grâce à votre excellent choix, vous êtes devenus le propriétaire d'un produit de qualité de réputation mondiale.

Lisez attentivement les instructions et respectez les consignes ci-jointes avant la mise en service de vos nouvelles enceintes.

LES SUBWOOFERS ACTIFS MAGNAT MONITOR SUPREME SUB 201A ET SUB 301A

Ces appareils sont conçus de manière optimale optiquement et acoustiquement pour la série de haut-parleurs MAGNAT Monitor Supreme. Cependant, ils peuvent aussi bien sûr être utilisés en combinaison avec d'autres haut-parleurs.

Pendant le branchement de vos haut-parleurs, veillez au fait que tous les appareils soient éteints. De plus, veillez au fait que tous les câbles des haut-parleurs soient polarisés correctement, c'est à dire que le pôle positif de chaque sortie soit relié avec le pôle positif de chaque entrée, et que le pôle négatif de chaque sortie soit relié avec le pôle négatif de chaque entrée. Veuillez aussi suivre avec attention le mode d'emploi de votre récepteur/amplificateur et des haut-parleurs.

INSTALLATION

La direction de la bande passante reproduite par le subwoofer n'est pas identifiable par l'oreille humaine. L'installation ne pose donc en général aucun problème. Un positionnement devant l'endroit d'écoute à proximité des haut-parleurs frontaux est cependant préférable. De plus, veuillez veiller au fait que la distance avec les objets et les murs soit d'au moins 20 cm sur les côtés ainsi que vers l'arrière, afin que la reproduction sonore de la basse ne soit pas altérée.

COMPOSITION DES SUBWOOFERS (FIG. 4)

Branchement au secteur (2)

Le subwoofer est muni d'un amplificateur intégré qui doit être connecté au secteur en utilisant le câble de secteur fourni. Le sélecteur de tension secteur 3 est réglé en usine sur 230 V pour une exploitation en Europe.

Attention: Tout branchement du subwoofer réglé sur 115 V sur une tension secteur de 230 V entraînerait la destruction immédiate de l'amplificateur intégré!

Interrupteur Marche/Arrêt (10)

Cet interrupteur a trois positions: „Off“ (arrêt), „On“ (marche) et „Auto“ (automatique). En position „Off“, le subwoofer est arrêté. En position „On“, il est allumé en permanence. Nous vous recommandons de le laisser en position „Auto“. Dans cette position, le subwoofer se met en marche automatiquement dès qu'un signal musical sera détecté à son entrée. Puis, il s'éteint automatiquement env. 15 minutes après le dernier signal. La DEL (Diode Electroluminescente) (9) s'allume en rouge pendant le fonctionnement en standby et en vert pendant le mode de fonctionnement normal. Si l'appareil n'est pas utilisé pendant une longue période, il est conseillé de débrancher la fiche de secteur de la prise.

Entrées Ligne (6)

Pour la connexion aux sorties à faible niveau d'un récepteur/amplificateur. Ref. fig. 2 et 3.

Entrées Haut-Niveau (5)

Pour la connexion aux sorties à haut niveau (sorties haut-parleurs) d'un récepteur/amplificateur. Ref. fig. 1.

Sorties à haut-niveau (4)

Pour connexion des satellites en utilisant les sorties à haut-niveau. Voir schéma 1.

Commande de volume (7)

Grâce à cette commande, vous pouvez régler le volume des graves selon votre goût comme suit :

1. Placez la commande des graves de votre amplificateur en position centrale (linéaire).
2. **Très important:** Placez le réglage du volume dans la position de gauche (volume minimum).
3. Jouez de la musique et augmentez le volume de l'amplificateur à la hauteur désirée avec le régulateur de l'amplificateur.
4. Réglez le niveau des graves selon votre goût avec le régulateur de niveaux.

Régulateur de fréquence séparatrice (8)

Ce réglage détermine la limite supérieure de la bande de fréquences reproduites par le subwoofer. En combinaison avec des haut-parleurs installés sur des étagères, la fréquence devrait être réglée entre 100 Hz et 150 Hz. Si vous utilisez des haut-parleurs colonne, un réglage entre 50 Hz et 100 Hz est alors ingénieux.

Fusible (1)

Utilisez exclusivement des fusibles du type indiqué sur le côté arrière de l'amplificateur à côté du porte-fusible sur l'arrière.

AVIS IMPORTANT DE SECURITE

Protégez votre subwoofer des gouttes et des projections d'eau. Ne posez jamais des vases ou d'autres récipients contenant des liquides sur le subwoofer .

La distance entre le boîtier du subwoofer actif et les murs de la pièce ou les autres objets (par ex. meubles, parois d'étagères) doit être au minimum de 5 cm.

La plaque d'aluminium et/ou les ailettes de refroidissement de l'amplificateur situées au dos du subwoofer actif servent au refroidissement de l'amplificateur intégré et doivent aussi être à un minimum de distance de 5 cm de tous les objets et ne peuvent pas être recouvertes (par ex. rideaux).

L(es) ouverture(s) du bass-reflex du subwoofer actif ne doivent pas être recouvertes avec des objets (par ex. rideaux), afin de garantir une aération suffisante de l'amplificateur.

Le subwoofer actif ne peut pas être utilisé dans des pièces très humides.

Merci de ne placer aucun objet avec des flammes nues (par ex. des bougies) sur le subwoofer actif.

Ne pas toucher le câble d'alimentation avec des mains mouillées. Ne pas le connecter. Garder le câble d'alimentation à une bonne distance des radiateurs. Ne jamais poser des objets lourds sur les câbles. La prise doit toujours être facilement accessible.

SPECIFICATIONS TECHNIQUES

	Monitor Supreme Sub301A	Monitor Supreme Sub 201A
Configuration:	Subwoofer actif bass reflex, configuration Frontfire	Subwoofer actif bass reflex, configuration Frontfire
Equipement :	pilote d'élévation longue 30 cm	pilote d'élévation longue 20 cm
Puissance de sortie RMS/Max.:	100 / 220 Watt	75 / 160 Watt
Bande passante:	16 – 200 Hz	20 – 200 Hz
Fréquence séparatrice:	50 – 150 Hz	50 – 150 Hz
Dimensions (LxHxP):	335 x 440 x 395 mm	265 x 365 x 345 mm
Accessoires:	câble secteur	câble secteur

SOUS TOUTES RESERVES DE MODIFICATIONS TECHNIQUES.

Geachte klant,

Allereerst hartelijk dank dat u gekozen heeft voor een MAGNAT product. Wij willen u hiermee graag feliciteren. Door deze verstandige keuze bent u de eigenaar geworden van een kwaliteitsproduct dat wereldwijd erkend is.

Lees de volgende aanwijzingen a.u.b. aandachtig door voordat u uw luidsprekerboxen in gebruik neemt.

DE ACTIEVE SUBWOOFER MAGNAT MONITOR SUPREME SUB 201A EN SUB 301A

Deze apparaten zijn akoestisch en optisch optimaal afgestemd op de MAGNAT Monitor Supreme luidspreker serie, maar vanzelfsprekend kunnen de apparaten ook worden gecombineerd met andere luidsprekers.

Let er bij het aansluiten van uw luidspreker op dat alle apparaten uitgeschakeld zijn. Let ook op de juiste poling van alle luidsprekerkabels. Juist gepoold betekent dat de pluspool van de betreffende uitgang is verbonden met de pluspool van de betreffende ingang en dat de minpool is aangesloten op de betreffende minpool. Neem tevens de gebruiksaanwijzingen van uw receiver/versterker in acht.

PLAATSING

Het door de subwoofer weergegeven frequentiebereik is voor het menselijke oor ruimtelijk niet hoorbaar. Daarom is de plaatsing over het algemeen ongecompliceerd. Wij adviseren echter om het apparaat voor de hoorplaats in de buurt van de frontluidspreker te plaatsen. Voorts adviseren wij om er op te letten dat de afstand naar voorwerpen en muren zijdelings en naar achteren toe tenminste 20 cm bedraagt. Hierdoor voorkomt u dat de basweergave negatief wordt beïnvloed.

DE BEDIENELEMENTEN VAN DE SUBWOOFER (AFB. 4)**Netaansluiting (2)**

Omdat het gaat om een subwoofer met ingebouwde versterker, moet deze met de meegeleverde netkabel op het elektriciteitsnet worden aangesloten. De netspanningkeuzeschakelaar 3 is in de fabriek ingesteld op 230 V voor gebruik in Europa.

Belangrijk: als de subwoofer in de 115 V-stand wordt aangesloten op een 230 V-net, heeft dit tot gevolg dat de ingebouwde versterker onherstelbaar beschadigd raakt!

Power-schakelaar (10)

In de stand „Off is de subwoofer uitgeschakeld en in de stand „On is hij ingeschakeld. U kunt de schakelaar het beste in de stand „Auto zetten: dan wordt de subwoofer automatisch ingeschakeld als hij een muzieksignaal ontvangt. Als de subwoofer een kwartier lang geen signaal heeft ontvangen, wordt hij in deze stand automatisch uitgeschakeld. De l.e.d. (9) brandt tijdens het standby bedrijf rood en tijdens het bedrijf groen. Als het apparaat een langere tijd lang niet wordt gebruikt, moet de stekker uit het stopcontact worden getrokken.

Line-ingangen (6)

Voor aansluiting op de laagniveau-ingangen van de receiver/versterker. Zie afbeelding 2 en 3.

Hoogniveau-ingangen (5)

Voor aansluiting op de hoogniveau-regelaar-(luidspreker-)uitgangen van de receiver/versterker. Zie afbeelding 1.

Hooguitgangen (4)

Naar aansluiting van de satelliet bij gebruik van de hoogingang. Zie afb. 1.

Niveauregelaar (7)

Met deze regelaar kunt u het geluidsniveau in het laagtonen bereik naar wens instellen. Ga hiervoor als volgt te werk:

1. Zet de basregelaar van uw versterker in de middenstand (linear).
2. **Belangrijk:** draai de niveauregelaar tot de aanslag naar links (kleinste volume).
3. Zet muziek aan en versterk het volume met de regelaar van de versterker tot dit de gewenste waarde heeft.
4. Stel het laagtonenniveau met de niveauregelaar in op de gewenste waarde.

Scheidingsfrequentieregelaar (8)

Hiermee stelt u de hoogste frequentie in die de subwoofer kan weergeven. In combinatie met de rekluidsprekers dient de frequentie te worden ingesteld op 100 Hz – 150 Hz. Bij het gebruik van staande luidsprekers adviseren wij om deze in te stellen op 50 Hz – 100 Hz.

Zekering (1)

Er mogen alleen zekeringen worden gebruikt van het type dat vermeld staat in de opgedrukte driehoek naast de zekeringhouder aan de achterkant van de versterker.

BELANGRIJKE VEILIGHEIDSVOORSCHRIFTEN

Stel de subwoofer nooit bloot aan druij- of spatwater. Plaats ook geen vazen of andere met vloeistof gevulde gebruiksvoorwerpen op de subwoofer!

De afstand tussen de behuizing van de actieve subwoofer enerzijds en de wanden van de ruimte of eventuele andere objecten (zoals meubels of kasten) anderzijds, mag aan alle kanten niet minder dan 5 cm bedragen

De aluminiumplaat en de koelvinnen van de versterker aan de achterzijde van de actieve subwoofer dienen om de geïntegreerde versterker te koelen. Daarom moet de afstand tussen de plaat en de vinnen enerzijds en eventuele ander objecten anderzijds ook ten minste 5 cm bedragen en mogen ze niet worden afgedekt (bijvoorbeeld door een gordijn).

De basreflexopeningen in de actieve subwoofer mogen niet worden afgedekt (bijvoorbeeld door gordijnen e.d.) omdat er anders onvoldoende ventilatie voor de versterker is.

De actieve subwoofer mag niet worden gebruikt in vertrekken met zeer hoge luchtvochtigheid.

Plaats nooit objecten met open vuur (zoals kaarsen) op de actieve subwoofer.

De netkabel niet met vochtige handen vastpakken of aansluiten. De netkabel uit de buurt houden van warmtebronnen. Nooit zware voorwerpen op de netkabel leggen. De netstekker moet altijd vrij toegankelijk zijn.

TECHNISCHE GEGEVENS

	Monitor Supreme Sub 301A	Monitor Supreme Sub 201A
Configuratie:	Actief Subwoofer bassreflex, 'frontfire' principe	Actief Subwoofer bassreflex, 'frontfire' principe
Uitrusting	30 cm long-stroke driver	20 cm long-stroke driver
Uitgangsvermogen RMS/max.:	100 / 220 Watt	75 / 160 Watt
Frequentiebereik:	16 – 200 Hz	20 – 200 Hz
Scheidingsfrequentie:	50 – 150 Hz	50 – 150 Hz
Afmetingen (bxhxd):	335 x 440 x 395 mm	265 x 365 x 345 mm
Accessoires:	netkabel	netkabel

TECHNISCHE WIJZIGINGEN VOORBEHOUDEN.

Egregio cliente,

innanzi tutto La ringraziamo per aver scelto un prodotto MAGNAT. Ci congratuliamo con Lei. Scegliendo questo prodotto ha acquistato un articolo di qualità riconosciuto in tutto il mondo.

La preghiamo di leggere attentamente le seguenti indicazioni prima di mettere in funzione gli altoparlanti.

I SUBWOOFER ATTIVI MAGNAT MONITOR SUPREME SUB 201A E SUB 301A

Questi apparecchi si adattano otticamente ed acusticamente alla serie di altoparlanti MAGNAT Monitor Supreme. Ovviamente possono essere combinati anche con qualsiasi altro tipo di altoparlante.

Prima di collegare gli altoparlanti è necessario assicurarsi che tutti gli apparecchi siano disattivati. Inoltre assicurarsi che tutti i cavi degli altoparlanti abbiano una polarizzazione corretta, vale a dire che il polo positivo della relativa uscita sia collegato col polo positivo della rispettiva entrata ed il polo negativo con il rispettivo polo negativo. Si prega inoltre di osservare le indicazioni dettate nel manuale d'uso del proprio ricevitore/amplificatore e degli altoparlanti.

MONTAGGIO

La frequenza trasmessa dal subwoofer non è percepibile dall'udito umano e per questo in generale il montaggio non risulta particolarmente difficile. Si consiglia tuttavia una sistemazione davanti alla postazione di ascolto vicino agli altoparlanti frontali. Si consiglia inoltre di mantenere una distanza laterale verso oggetti e pareti di almeno 20 cm ed una distanza dalla parte posteriore di almeno 20 cm. In caso contrario potrebbe essere compromessa la riproduzione dei bassi.

GLI ELEMENTI DI CONTROLLO DEI SUBWOOFER (FIGURA 4)

Collegamento alla rete (2)

Essendo un subwoofer con amplificatore integrato, deve essere collegato alla rete mediante il cavo di rete fornito in dotazione. Il selettore della tensione di rete 3 è impostato in fabbrica a 230 V per un impiego nell'area europea.

Molto importante: se il subwoofer viene collegato ad una rete 230 V in posizione 115 V, viene inevitabilmente distrutto l'amplificatore integrato!

Interruttore d'accensione (10)

Nella posizione „Off“ il subwoofer è spento, nella posizione „On“ è acceso. Consigliamo la posizione „Auto“ poiché in questa posizione il subwoofer si accende automaticamente quando riceve un segnale musicale. Quando non riceve più alcun segnale, si spegne automaticamente dopo circa un quarto d'ora. Il LED (9) in modalità di standby è rosso ed in modalità attiva verde. Se l'apparecchio non è utilizzato per un periodo prolungato, si consiglia di staccare la spina dalla presa di corrente.

Ingressi linea (6)

Da allacciare alle uscite della spina inferiore del ricevitore/amplificatore. Vedasi fig. 2 e 3.

Ingressi spina monitore (5)

Per l'allacciamento alle uscite del regolatore spina Monitore (altoparlante) del ricevitore/amplificatore. Vedasi Fig. 1.

Uscite livello sonoro alto (4)

Per il collegamento dei satelliti nel caso d'impiego delle entrate con livello sonoro alto. Vedasi Fig. 1.

Regolatore del livello (7)

Con questo regolatore si imposta a piacere il volume dei bassi:

1. Portare in posizione centrale (lineare) il regolatore dei bassi nell'amplificatore.
2. **Molto importante:** girare il regolatore del livello fino alla posizione d'arresto **sinistra** (volume minimo).
3. Accendere la musica ed aumentare a piacere il volume con il regolatore dell'amplificatore.
4. Con il regolatore del livello portare il livello dei bassi al volume desiderato.

Regolatori di separazione frequenza (8)

Vanno regolati secondo la frequenza più elevata alla quale opera il subwoofer. In combinazione con gli altoparlanti da scaffale la frequenza dovrebbe essere impostata su 100 Hz – 150 Hz, se si impiegano altoparlanti fissi è consigliata un'impostazione su 50 Hz – 100 Hz.

Fusibile (1)

Devono essere impiegati solo fusibili del tipo indicato sul retro dell'amplificatore nel triangolo stampato di fianco al portafusibile.

INDICAZIONE IMPORTANTE AI FINI DELLA SICUREZZA

Non esporre mai il subwoofer a gocce o spruzzi d'acqua. Non vi devono nemmeno essere appoggiati vasi o altri contenitori contenenti liquidi.

La distanza tra l'alloggiamento del subwoofer attivo e le pareti della stanza o altri oggetti (ad es. mobili, pareti attrezzate) non deve essere inferiore di 5 cm su nessun lato.

La piastra in alluminio o le alette di raffreddamento dell'amplificatore servono per il raffreddamento dell'amplificatore montato e devono presentare anch'esse una distanza di almeno 5 cm dagli oggetti ed inoltre non devono essere coperte (ad es. tenda).

L'apertura(e) dei bassi riflessi del subwoofer attivo non devono essere coperte da oggetti (ad es. tende, sipari) per poter garantire una sufficiente ventilazione dell'amplificatore.

Il subwoofer attivo non deve essere utilizzato in ambienti con un tasso di umidità molto elevato.

Si prega di non sistemare sul subwoofer attivo alcun oggetto a fiamme libere (ad es. candele).

Non toccare o collegare il cavo di alimentazione con mani umide. Tenere lontano il cavo di alimentazione da riscaldamenti. Non poggiare mai oggetti pesanti sul cavo di alimentazione. Il cavo di alimentazione deve essere sempre accessibile.

DATI TECNICI

	Monitor Supreme Sub 301A	Monitor Supreme Sub 201A
Configurazione:	Subwoofer attivo bassreflex, principio ,frontfire'	Subwoofer attivo bassreflex, principio ,frontfire'
Dotazione:	Eccitatore a corsa lunga da 30 cm	Eccitatore a corsa lunga da 20 cm
Potenza d'uscita RMS/max.:	100 / 220 Watt	75 / 160 Watt
Gamma di frequenza:	16 – 200 Hz	20 – 200 Hz
Frequenza di taglio:	50 – 150 Hz	50 – 150 Hz
Dimensioni (largh. x alt. x prof.):	335 x 440 x 395 mm	265 x 365 x 345 mm
Accessori:	Cavo di rete	Cavo di rete

CON RISERVA DI APPORTARE MODIFICHE TECNICHE.

Estimado cliente:

En primer lugar nos gustaría darle las gracias por haber optado por un producto de MAGNAT, y le damos nuestra más sincera enhorabuena, ya que gracias a su sabia elección se ha convertido en propietario de un producto con una calidad reconocida en todo el mundo

Lea atentamente las siguientes advertencias antes de poner en marcha sus altavoces.

LOS SUBWOOFER ACTIVOS MAGNAT MONITOR SUPREME SUB 201A Y SUB 301A

Si bien estos aparatos están adaptados de forma óptima tanto óptica como acústicamente a la serie de altavoces MAGNAT Monitor Supreme, por supuesto también puede utilizarlos combinados con otros altavoces.

Al conectar su instalación de altavoces asegúrese de que todos los aparatos están desconectados. Asimismo, compruebe que todos los cables de los altavoces están colocados con la polaridad correcta, es decir, que el polo positivo de la salida correspondiente está conectado al polo positivo de la entrada correspondiente y que el polo negativo esté conectado con su polo negativo correspondiente. Siga las instrucciones de manejo de su receptor/amplificador y las de los altavoces.

COLOCACION

El campo de frecuencia que da el subwoofer no es localizable por el oído humano, por lo que la colocación no suele resultar problemática. No obstante, es preferible colocarlo delante del lugar de audición, cerca del altavoz frontal. Asimismo, se recomienda que la distancia lateral y la trasera de objetos y paredes sea de al menos 20 cm, ya que en caso contrario la reproducción de sonidos bajos puede verse afectada.

LOS ELEMENTOS DE MANEJO DE LOS SUBWOOFER (FIGURA 4)

Conexión a la red (2)

Dado que se trata de un subwoofer con amplificador incorporado, éste debe conectarse a la línea de alimentación a través del cable adjunto. El selector de tensión de red 3 ha sido ajustado desde la fábrica a 230 V para el empleo en el ámbito europeo.

Muy importante: Si el subwoofer se conecta en la posición 115 V a la red de 230 V, ¡esto destruirá forzosamente el amplificador incorporado!

Interruptor de potencia (10)

En la posición „Off“ el subwoofer está desconectado, estando conectado en la posición „On“. Conviene utilizar la posición „Auto“. En este caso el subwoofer se conecta automáticamente cuando recibe una señal de música. Si ya no recibe ninguna señal, se desconecta automáticamente después de un cuarto de hora aproximadamente. En el modo Standby el diodo luminoso (9) se ilumina en rojo y en el modo de funcionamiento en verde. Si el aparato no se va a utilizar durante bastante tiempo, es recomendable desenchufar el aparato.

Entradas 'line' (6)

Para la conexión de las salidas de bajo nivel del receptor/amplificador. Véanse las figuras 2 y 3.

Entradas de alto nivel (5)

Para la conexión a las salidas del regulador de alto nivel (altavoz) del receptor/amplificador. Véase la figura 1.

Salidas de alto nivel (4)

Para conectar los satélites al utilizar las entradas de alto nivel. Véase la ilustración 1.

Regulador de nivel (7)

Con este regulador ajusta el volumen en el campo de bajos de la siguiente manera:

1. El regulador de bajos en su amplificador se lleva a la posición céntrica (lineal).
2. **Muy importante:** Girar el regulador de nivel hasta el tope izquierdo (volumen más bajo).
3. Comience a escuchar música y aumente el volumen con el regulador del amplificador hasta el nivel deseado.
4. Llevar el nivel de bajos con el regulador de nivel al volumen deseado.

Regulador de frecuencia de separación (8)

Con ello se ajusta la frecuencia máxima hasta la que debe funcionar el subwoofer. En combinación con los altavoces de estantes, la frecuencia deberá ponerse entre 50 y 100 Hz.

Fusible (1)

Como fusible debe utilizarse sólo el tipo indicado en el dorso del amplificador en el triángulo impreso al lado del sujetafusible.

AVISO DE SEGURIDAD IMPORTANTE

No exponer nunca el subwoofer a salpicaduras y chorros de agua. El subwoofer tampoco debe utilizarse para colocar floreros u otros recipientes llenados de líquido.

La distancia entre la caja del subwoofer activo y las paredes u otros objetos (p.ej. muebles, estanterías) no debe ser menor a 5 cm en ninguno de los lados.

Las placas de aluminio y las aletas de ventilación ubicadas en la parte posterior del subwoofer activo, que sirven para enfriar el amplificador incorporado, también deben estar a por lo menos 5 cm de distancia de todos los objetos y siempre destapadas (y no cubiertas, por ej., por cortinas).

La(s) apertura(s) de reflexión de bajos del subwoofer activo deben estar siempre destapadas (y no cubiertas, p. ej., por cortinas) a fin de asegurar la adecuada ventilación del amplificador.

El subwoofer activo no debe ser utilizado en habitaciones con humedad ambiental muy elevada.

Rogamos no colocar objetos con llama abierta (p.ej. velas) sobre el subwoofer activo.

No tocar ni enchufar el cable de conexión eléctrica con las manos húmedas. Mantener el cable lejos de calefactores y no colocar nunca objetos pesados sobre él. No obstruir el acceso al enchufe.

DATOS TÉCNICOS

	Monitor Supreme Sub 301A	Monitor Supreme Sub 201A
Configuración:	Subwoofer activo reflejo bajo, principio frontfire	Subwoofer activo reflejo bajo, principio frontfire
Componentes:	Unidad de largo recorrido de 30 cm	Unidad de largo recorrido de 20 cm
Potencia de salida RMS/Máx.:	100 / 220 vatios	75 / 160 vatios
Gama de frecuencias:	16 – 200 Hz	20 – 200 Hz
Frecuencia de separación:	50 – 150 Hz	50 – 150 Hz
Dimensiones (an x al x pr):	335 x 440 x 395 mm	265 x 365 x 345 mm
Accesorios:	Cable de la red	Cable de la red

RESERVADOS LOS DERECHOS DE REALIZAR CAMBIOS TÉCNICOS.

Prezado cliente,

Muito obrigado pela aquisição de um produto da MAGNAT. Gostaríamos de parabenizá-lo por esta decisão. Esta sua decisão inteligente faz com que seja agora proprietário de um produto de qualidade reconhecida mundialmente.

Por favor, leia cuidadosamente as instruções a seguir antes de utilizar as colunas pela primeira vez.

OS SUBWOOFER ACTIVOS MAGNAT MONITOR SUPREME SUB 201A E SUB 301A

Estes aparelhos são adequados de forma óptica e acústica aos altifalantes compactos da série MAGNAT Monitor Supreme, mas podem ser naturalmente combinado com outros altifalantes.

Ao ligar o sistema de altifalantes, cuidar para que todos os aparelhos estejam desligados. Além disto, prestar atenção para que todos os cabos de altifalante estejam polarizados correctamente, ou seja, o pólo positivo da respectiva saída deve ser ligado com o pólo positivo da respectiva entrada, valendo o mesmo para o pólo negativo. Favor observar também as instruções de utilização do receptor/amplificador e dos altifalantes.

INSTALAÇÃO

A faixa de frequência reproduzida pelo subwoofer não depende da localização para ser ouvida por seres humanos, o que faz que a instalação seja, em geral, não problemática. Porém, deve-se dar preferência a um posicionamento nas proximidades dos altifalantes frontais. Além disto, deve-se prestar atenção para que a distância lateral para objectos e paredes e na retaguarda seja de pelo menos 20cm, pois, caso contrário, a reprodução de graves pode sofrer influências negativas.

OS ELEMENTOS DE COMANDO DO SUBWOOFER (FIGURA 4)**Ligação à rede de alimentação eléctrica (2)**

Por ser um subwoofer com amplificador incorporado, é preciso ligá-lo através do cabo juntamente fornecido à rede de alimentação eléctrica. O selector de tensão eléctrica da rede 3 encontra-se, de série, pré-ajustado a uma tensão de 230 V, para uma utilização no continente europeu.

Muito importante: Se ligar o subwoofer com o selector na posição 115 V a uma rede de 230 V isto provocará imediatamente a destruição do amplificador incorporado!

Botão de ligar/desligar (10)

O subwoofer está desligado na posição „Off“, e ligado na posição „On“. A melhor opção é deixá-lo em „Auto“. Nesta posição, o subwoofer é ligado automaticamente ao receber um sinal de música. Caso ele não receba quaisquer sinais durante aproximadamente 15 minutos, ele é desligado automaticamente. No modo de stand-by, o LED (9) acende com a cor vermelha. No modo de operação normal, com a cor verde. Caso o aparelho não seja utilizado por um tempo mais longo, puxar a ficha da tomada.

Entrada line (6)

Para ligação das saídas de graves do receptor/ amplificador. Ver imagens 2 e 3.

Entrada agudos (5)

Para ligação às saídas de ajuste de agudos (saídas de altifalante) do receptor/amplificador. Vide figura 1.

Saídas de nível alto (4)

Para a ligação de altifalantes satélite sob a utilização das entradas de nível alto. Vide figura 1.

Regulador de nível (7)

Com este regulador, pode-se ajustar o volume dos graves de acordo com as suas preferências, devendo-se proceder do seguinte modo:

1. Coloque o regulador de graves do seu amplificador na posição central (linear).
2. **Muito importante:** Rode o regulador totalmente para a esquerda (volume mínimo).
3. Reproduza música e aumente o volume com o ajuste do amplificador até o nível desejado
4. Regule o volume de graves com o ajuste de graves até o nível desejado.

Regulador da frequência de separação (8)

Permite ajustar a frequência máxima de operação para o subwoofer. Em combinação com altifalantes para estantes, deve ser ajustada uma frequência entre 100Hz e 150Hz. Caso se utilize colunas, recomenda-se o ajuste de 50Hz...100Hz.

Fusível (1)

Utilizar apenas fusíveis do tipo indicado na parte de trás do amplificador, ao lado do suporte do fusível.

INSTRUÇÃO DE SEGURANÇA IMPORTANTE

Nunca expor o subwoofer a jactos ou borrifos de água. Nunca utilizar o subwoofer como suporte para vasos de flores ou outros recipientes cheios de líquido.

A distância entre todos os lados da caixa do subwoofer activo e as paredes ou outros objectos (por exemplo, móveis e estantes) não deve ser menor que 5 cm.

A placa de alumínio ou as aletas do amplificador no lado posterior do subwoofer activo servem para a refrigeração do amplificador integrado e também têm que ficar 5 cm distantes de outros objectos e não podem ser obstruídos (por exemplo, por uma cortina).

O(s) orifício(s) de reflexo de graves do subwoofer activo não podem ser cobertos por objectos (por exemplo, cortinas), a fim de que fique garantida uma boa ventilação do amplificador.

O subwoofer activo não pode ser utilizado em recintos com humidade do ar muito alta.

Favor não colocar objetos com chama aberta (por exemplo velas) sobre o subwoofer activo.

Não tocar no cabo da rede ou ligá-lo com as mãos húmidas. Manter o cabo da rede afastado de fontes de calor. Nunca colocar objectos pesados sobre o cabo da rede. O cabo da rede tem de ficar sempre bem acessível.

DADOS TÉCNICOS

	Monitor Supreme Sub 301A	Monitor Supreme Sub 201A
Configuração:	Subwoofer activo bassreflex, princípio frontfire	Subwoofer activo bassreflex, princípio frontfire
Equipamento	Estágio excitador de curso longo de 30 cm	stágio excitador de curso longo de 20 cm
Capacidade de saída RMS / Máx.:	100 / 220 Watt	75 / 160 Watt
Faixa de frequência:	16...200 Hz	20...200 Hz
Frequência de separação:	50...150 Hz	50...150 Hz
Dimensões (LxAxP):	335 x 440 x 395 mm	265 x 365 x 345 mm
Acessórios:	Cabo de ligação à rede	Cabo de ligação à rede

RESERVADOS OS DIREITOS DE ALTERAÇÕES TÉCNICAS.

Kära kund,

Till att börja med vill vi tacka för att du bestämt dig för en MAGNAT-produkt och samtidigt gratulera till detta beslut. Genom ditt kloka val är du ägare en kvalitetsprodukt som är uppskattad i hela världen.

Läs igenom följande anvisningar noggrant innan du tar högtalarna i bruk.

AKTIVA SUBWOOFER MAGNAT MONITOR SUPREME SUB 201A OCH SUB 301A

Denna subwoofer är optiskt och akustiskt optimerad till högtalarna i MAGNAT Monitor Supreme-högtalarserien, men kan givetvis även kombineras med andra högtalare.

Innan du ansluter din högtalaranläggning måste du se till att alla enheter är fränkopplade. Kontrollera dessutom att alla högtalarkablar har rätt polning, dvs. utgångens pluspol är ansluten till motsvarande pluspol vid ingången och att minuspol är kopplad till minuspol. Beakta även bruksanvisningen till din mottagare/förstärkare och dina högtalare.

UPPSTÄLLNING

Frekvenserna som subwoofern avger kan inte lokaliseras av det mänskliga örat, därför är placeringen i de flesta fall inte problematisk. Vi rekommenderar dock att subwoofern placeras framför lyssnarplatsen i närheten av fronthögtalarna. Dessutom bör du se till att avståndet till föremål, sidoväggar och bakväggen uppgår till minst 20 cm, för att förhindra att basåtergivningen dämpas.

SUBWOOFERNS REGLAGE (BILD 4)**Nätanslutning (2)**

Eftersom det handlar om en subwoofer med inbyggd förstärkare, måste den anslutas till nätet med den bifogade nettkabeln. Väljaromkopplaren för nätspänning 3 har på fabriken ställts in på 230 V för användning i Europa.

OBS! Om subwoofern ansluts till nätet med 230 V när den är inställd på 115 V, förstörs den inbyggda förstärkaren!

Power-kontroll (10)

I läge „Off“ är subwoofern fränkopplad och i läge „On“ tillkopplad. Ställ helst in läge „Auto“, vid vilket subwoofern automatiskt kopplas till när den tar emot en musiksignal. Om den inte tar emot någon signal längre, kopplas den automatiskt från efter ca 15 minuter. Lampan (9) lyser rött i standby och grönt i normaldrift. Om subwoofern inte används under längre tid bör du dra ut stickkontakten ur vägguttaget.

Ledningsingångar (6)

För anslutning till lågvolyms-utgångar på mottagaren / förstärkaren. Se i bild 2 och 3.

Högvolyms-ingångar (5)

För anslutning till utgångar för högvolymsreglering (högtalare) på mottagaren / förstärkaren. Se i bild 1.

Högvolymsutgångar (4)

För anslutning av satellithögtalare vid användning av högvolymsingångar. Se bild 1.

Volymkontroll (7)

Med denna kontroll ställs ljudstyrkan i basområdet in på följande sätt:

1. Ställ baskontrollen på förstärkare i mellanläget (linjärt).
2. **OBS!** Vrid volymkontrollen till vänster anslag (lägsta ljudstyrka).
3. Lägg på musik och höj ljudstyrkan med förstärkarens kontroll till önskad nivå.
4. Ställ in basen på önskad ljudstyrka med volymkontrollen.

Delningsfrekvensreglering (8)

Härmed bör du ställa in den högsta frekvensen som subwoofern kan arbeta med. I kombination med hyllhögtalare bör frekvensen ställas in på 100Hz – 150Hz, om stående högtalare används kan en inställning mellan 50Hz – 100Hz rekommenderas.

Säkring (1)

Endast säkringar av den typ som anges i den påtryckta triangeln bredvid säkringshållaren på förstärkarens baksida får användas.

VIKTIGT FÖR SÄKERHETEN

Utsätt aldrig subwoofern för dropp- och stänkvatten och ställ aldrig vaser eller andra vätskebehållare på subwoofern.

Avståndet mellan den aktiva subwoofers kåpa och rummets väggar eller andra föremål (t ex möbler, hyllväggar) får inte underskrida 5 cm vid någon av sidorna.

Förstärkarens aluminiumplatta resp. kylflänsar på baksidan av den aktiva subwoofers används för kylning av den integrerade förstärkaren och måste även ha 5 cm avstånd till alla föremål. Tänk på att den inte heller får täckas över (t ex med ett förhänge).

För att ventilationen av förstärkaren ska vara tillräcklig får basreflexöppningen resp. –öppningarna i den aktiva subwoofern inte täckas för med föremål (t ex förhängen, gardiner).

Den aktiva subwoofern får inte användas i rum med mycket hög luftfuktighet.

Ställ inga föremål med öppen låga (t ex stearinljus) på den aktiva subwoofern.

Om du har fuktiga händer får du inte ta i nätkabeln eller ansluta den. Se till att nätkabeln inte befinner sig i närheten av värmeapparater. Lägg aldrig några tunga föremål på nätkabeln. Stickkontakten måste alltid vara åtkomlig.

TEKNISKA DATA

	Monitor Supreme Sub 301A	Monitor Supreme Sub 201A
Konfiguration:	Aktiv subwoofer Basreflex, Frontfire	Aktiv subwoofer Basreflex, Frontfire
Bestyckning:	Drivsteg för 30 cm lång slaglängd	Drivsteg för 20 cm lång slaglängd
Utgångseffekt RMS/Max.:	100 / 220 W	75 / 160 W
Frekvensområde:	16 – 200 Hz	20 – 200 Hz
Delningsfrekvens:	50 – 150 Hz	50 – 150 Hz
Mått (BxHxD):	335 x 440 x 395 mm	265 x 365 x 345 mm
Tillbehör:	Nätkabel	Nätkabel

VI FÖRBEHÅLLER OSS RÄTTEN TILL TEKNISKA ÄNDRINGAR.

Уважаемый покупатель,

разрешите сначала поблагодарить Вас за то, что Вы решили приобрести продукт марки MAGNAT. Мы сердечно поздравляем Вас с этим умным решением! Вы стали собственником высококачественного изделия, пользующегося лучшей мировой репутацией.

Прежде чем пустить в эксплуатацию Ваш новый громкоговоритель, мы просим Вас внимательно прочесть наши нижеследующие указания.

АКТИВНЫЙ САББУФЕР MAGNAT MONITOR SUPREME SUB 201A И SUB 301A

Эти устройства оптимально настроены в плане оптики и акустики на динамики серии MAGNAT Monitor Supreme, но могут, конечно же, быть комбинировано и с другими громкоговорителями.

При подключении Вашей системы громкоговорителей следите за тем, чтобы все приборы были выключены. Далее необходимо следить за тем, чтобы все кабели громкоговорителей были правильно поляризованы, т. е. чтобы положительный полюс соответствующего выхода был соединён с положительным полюсом соответствующего входа, а отрицательный полюс - с соответствующим отрицательным полюсом. Соблюдайте также руководства по эксплуатации Ваших ресивера/усилителя и громкоговорителей.

УСТАНОВКА

Человеческое ухо не может определить местонахождение в помещении воспроизводимого сабвуфером частотного диапазона, поэтому установка, в общем, не представляет собой проблемы. Но расположение перед местом слушания вблизи фронтальных громкоговорителей является всё же более благоприятным. Кроме того Вы должны следить за тем, чтобы расстояние к предметам и стенам составляло со стороны - не менее 20 см, а сзади - не менее 20 см, иначе воспроизведение низких тонов может быть нарушено.

ЭЛЕМЕНТЫ УПРАВЛЕНИЯ САББУФЕРА (РИСУНОК 4)

Подключение к электросети (2)

Так как речь идет о сабвуфере со встроенным усилителем, его необходимо подключить к линии электросети с помощью приложенного кабеля. Переключатель сетевого напряжения (3) на заводе-изготовителе устанавливается на 230 В (для применения в европейских странах).

Очень важно: Подключение сабвуфера в положении 115В к сети 230В неизбежно приводит к разрушению встроенного усилителя!

Выключатель электропитания (10)

В положении „Off“ (ВЫКЛ) сабвуфер выключен, а в положении „On“ (ВКЛ) - включен. Лучше всего использовать положение „Auto“ (АВТОМ). Тогда сабвуфер включается автоматически при получении музыкального сигнала. После прекращения подачи сигнала сабвуфер по истечении примерно 15 минут опять автоматически отключается. Светодиод (9) светится в режиме готовности красным светом, а в рабочем режиме – зеленым. Если прибор долгое время не используется, то следует вынуть штепсельную вилку из розетки.

Линейные входы (6)

Относительно подключения к выходам низкого уровня ресивера/усилителя смотри рисунки 2 и 3.

Входы высокого уровня (5)

Относительно подключения к выходам для регулятора высокого уровня (громкоговорителя) на ресивере/усилителе смотри рисунок 1.

Выходы высокого уровня (4)

Относительно подключения сателлитов с использованием входов высокого уровня смотри рис.к 1.

Регулятор уровня (7)

С помощью этого регулятора можно установить громкость в диапазоне низких частот согласно Вашему желанию следующим образом:

1. Регулятор уровня низких частот усилителя привести в среднее положение (лин.)
2. Очень важно: Регулятор уровня повернуть до левого упора (самая низкая громкость).
3. Включить музыку и с помощью регулятора усилителя повысить громкость до желаемого уровня.
4. С помощью регулятора уровня установить уровень низких частот на желаемую громкость.

Регулятор разделительной частоты (8)

С помощью этого регулятора рекомендуем установить самую высокую частоту, на которой сабвуфер может работать. В комбинации с громкоговорителями для полок, частоту рекомендуется установить на 100Гц - 150Гц, если же применяются динамики для пола, то рекомендуется установка на 50Гц - 100Гц.

Предохранитель (1)

Применять разрешено только тот тип предохранителя, который указан на задней стороне усилителя рядом с держателем предохранителя.

ВАЖНОЕ УКАЗАНИЕ ПО БЕЗОПАСНОСТИ

брызгами воды. Кроме того, на сабвуфер ни в коем случае не следует ставить вазы или другие сосуды, наполненные жидкостью.

Расстояние от каждой стороны корпуса активного сабвуфера до стен комнаты или других объектов (например, мебели, стеллажей) должно составлять не менее 5 см.

Алюминиевая пластина и охлаждающие ребра усилителя, расположенные на задней части активного сабвуфера, предназначены для охлаждения встроенного усилителя. Поэтому они также должны быть расположены на расстоянии не менее 5 см от всех объектов. Их нельзя накрывать (например, занавеской).

Отверстие(-я) bass reflex активного сабвуфера не должно быть прикрыто какими-либо предметами (напр., занавесками, гардинами) для обеспечения достаточной вентиляции усилителя.

Активный сабвуфер нельзя использовать в помещениях с повышенной влажностью.

Не ставьте на активный сабвуфер предметы, являющиеся источниками открытого огня (например, свечи).

Не дотрагиваться до сетевого кабеля и не подключать его влажными руками. Сетевой кабель должен находиться на достаточном расстоянии от отопительных приборов. Ни в коем случае не класть на сетевой кабель тяжёлые предметы. Сетевая вилка всегда должна быть свободно доступной.

ТЕХНИЧЕСКИЕ ДАННЫЕ

	Monitor Supreme Sub 301A	Monitor Supreme Sub 201A
Конфигурация:	активный сабвуфер bassreflex, 'frontfire'-принцип	активный сабвуфер bassreflex, 'frontfire'-принцип
Комплектация	30 см громкоговоритель-усилитель колебаний	20 см громкоговоритель-усилитель колебаний
Выходная мощность RMS/макс.:	100 / 22 Ватт	75 / 160 Ватт
Диапазон частот:	16 – 200 Гц	20 – 200 Гц
Разделительная частота:	50 – 150 Гц	50 – 150 Гц
Размеры (Ш x В x Г.):	335 x 440 x 395 мм	265 x 365 x 345 мм
Принадлежности:	Сетевой кабель	Сетевой кабель

ВОЗМОЖНЫ ТЕХНИЧЕСКИЕ ИЗМЕНЕНИЯ.

尊敬的客户，

首先诚挚感谢您选购了MAGNAT产品。我方在此向您表示衷心的祝贺。您决策果断，选择明智，现在拥有了一件举世皆认之精品。

在启用您的音箱之前，请您先认真阅读下列各项说明。

有源式超低音音箱MAGNAT MONITOR SUPREME SUB 201A 和SUB 301A

无论是外观还是音响效果，这个音箱都是为 MAGNAT Monitor Supreme 音箱系列配套设计的。当然它也可以与其他音箱系列组合使用。

连接音箱系统时，请您注意先关掉所有的机器，将所有音箱接线的正负极连接正确，即各个输出的正极与各个输入的正极相接，负极与负极相接。另外还请注意遵守接收器/放大器和音箱的使用说明书的各项规定。

放置

人的耳朵是无法测定超低音音箱播放频率范围的方位的，所以它的放置位置通常比较随便。不过我们还是建议将它放在听者的前方与前置音箱的附近为宜。此外您还应该注意它与两侧和后方的物件或墙壁的距离至少要有20厘米，否则会影响低音播放的效果。

超低音音箱的操作部件(图4)

接电源 (2)

由于这是一个有内装放大器的超低音喇叭，所以必须用随货一起收到的电源电线将它接入供电电路中。在出厂前电源电压选择开关 (3)已调到欧洲地区适用的 230 伏。

非常重要：如果超低音喇叭的电压选择开关调在 115 伏，却接通了 230伏的电源，这必定导致内装放大器的损坏。

电开关 (10)

开在“Off”位置时，超低音音箱是关掉的，开在“On”位置时，是开着的。最好开在“Auto”位置，这样如果超低音音箱收到音乐信号，就自动开机。当它没有收到信号时，就在15分钟后自动关掉。显示灯LED (9)在睡眠状态下亮红色，在运作状态下亮绿色。如果长时间不用机器，应该拔出电源插头断电。

线性输入 (6)

用于连接接收器/放大器的低电平输出。(见图 2和图 3)

高电平输入 (5)

用于连接接收器/放大器的高电平(喇叭)的输出。见图 1。

高电平输出 (4)

在使用高电平输入的状态下，用于连接卫星喇叭。见图 1。

电平调节器 (7)

用这个调节器在低音区调出您喜欢的音量：

1. 将您放大器上的低音调节器调到中间位置 (线性)。
2. **非常重要：**将电平调至最左限度 (最小音量)。
3. 播放音乐，然后用放大器调节器调出您最喜欢的音量。
4. 用电平调节器将低音电平调到您最喜欢的音量。

分频调节器 (8)

用于调节您的超低音音箱所能运作的最高频率。当它同书架式喇叭组合运作时，应将频率调在大约100赫 - 150赫，如果是使用站立式喇叭，那么调在50赫 - 100赫为佳。

保险丝 (1)

只许使用放大器背面保险丝托旁边所给的保险丝类型。

重要安全注意事项

绝对不允许让超低音喇叭溅到水滴或淋湿。也不允许在超低音喇叭上摆放花瓶或其它各种盛着水的容器。

无论是哪一边，有源超低音音箱与室内墙壁或其他物体（例如家具、书架壁板）的间距都不得小于 5 cm。

有源超低音音箱背面放大器的铝板或冷却翅片的作用是冷却内装放大器，所以必须与其他所有物体也保持 5 cm 的间距，不能被遮盖起来（例如用布帘）。

不得用物体遮盖有源超低音音箱的低音反射孔（例如用布帘，纱帘），这样才能保证放大器通风良好。

不得在湿度很高的空间内使用有源超低音音箱。

在有源超低音音箱上切勿放置带明火的物件（例如蜡烛）。

不要用湿手碰或连接电源电缆。使电源电缆远离暖气设备。禁止把重物放在电缆上。应该随时可以方便地够到电源插头。

技术参数

	Monitor Supreme Sub 301A	Monitor Supreme Sub 201A
配置：	低音反射，“frontfire“原理	低音反射，“frontfire“原理
装配：	30厘米长行程驱动器	20厘米长行程驱动器
输出功率 RMS / 最大Max.：	100 / 220 瓦	75 / 160 瓦
频率范围：	16 - 200 赫	20 - 200 赫
分频点：	50 - 150赫	50 - 150赫
尺寸 (宽x高x长)：	335 x 440 x 395毫米	265 x 365 x 345毫米
配件：	电源电线	电源电线

可能做技术改动。

お客様各位

このたびはMAGNAT製品をお買い求めいただきまして、誠にありがとうございます。ご購入いただきました製品は、その品質の高さから世界的に定評を得ております。

なお、このスピーカーをご使用いただく前に、以下の注意事項を必ず最後までお読みください。

アクティブサブウーファー—MAGNAT MONITOR SUPREME SUB 201A およびSUB 301A

この製品は、コンパクトスピーカー、MAGNAT Monitor Supreme スピーカーシリーズと、外観も音響もぴったり合うよう、つくられておりますが、もちろんその他のスピーカーと接続しても、お楽しみいただけます。

お手元のスピーカーと接続する場合には、すべての機器のスイッチが切れていることをご確認ください。また、スピーカーのコードの位相が正しく接続されるよう、注意してください。つまり、出力の(+)端子は入力(+)端子と、また(-)端子は(-)端子と接続します。お手持ちのレシーバー／アンプとスピーカーの取扱説明書もあわせてご覧ください。

設置位置

サブウーファーから出される周波数範囲は、人間の耳には位置設定ができないものなので、一般的に設置には問題がありません。それでも、フロントスピーカーそばの、音響をお楽しみになる位置の前に置くのが、好ましいでしょう。なお、壁やその他の物からの距離を、横は少なくとも20cm、後ろからは少なくとも20cmあけるようにご注意ください。でないと、ベースの音質が低下することがあります。

サブウーファーの取扱詳細 (図4)

配電網への接続 (2)

サブウーファーにはアンプが組み込まれていますので、付属の電源コードを用いてサブウーファーは必ず配電網に接続します。配電電圧の選択スイッチ(3)は欧州圏内での使用を対象として230 Vに設定されて出荷されています。

非常に重要：115 V に設定されたサブウーファーが 230 V の配電網に接続されると、組み込みアンプは必然的に損傷されます。

パワースイッチ (10)

サブウーファーのスイッチは„Off”の位置で切れ、„On”で入ります。„Auto”に設定しておくと、サブウーファーが音楽信号を受信した時点で、このサブウーファーが自動的にスイッチオンとなりますので、同設定をご使用になることをお奨めします。サブウーファーへの信号が途絶えると、約15分後自動的にスイッチが切られます。LED (9) はスタンバイモード時には赤色に点灯し、運転中には緑色に点灯します。本機を長時間使用しない場合には、コンセントを切っておいてください。

ラインのインプット (6)

レシーバーおよびアンプの低レベル・アウトプットへの接続用 (図2および図3を参照)

高レベルのインプット (5)

レシーバーおよびアンプの高レベル・コントローラー (スピーカー) のアウトプットへの接続用 (図1を参照)

高レベルのアウトプット (4)

高レベル・インプット使用時のサテライト接続用 (図1を参照)

レベルコントローラー (7)

ベース音のボリュームをお好みの高さに設定するには、このコントローラーを以下のように設定してください。

1. アンプのベースコントローラーを中央（リニア）に設定します。
2. **重要事項**：レベルコントローラーのつまみが止まるまで左に回します（最小のボリューム）。
3. 音楽をかけて、ボリュームをお好みの音量になるまで徐々に上げていきます。
4. レベルコントローラーを使って、ベースレベルをお好みの音量に合わせてください。

分離周波数コントローラー (8)

サブウーファーが機能するぎりぎりの最高周波数に設定するには、このコントローラーを用います。棚型スピーカーとの併用時には周波数を100Hz ~ 150Hzに設定してください。スタンド型スピーカーをご使用の際には50Hz ~ 100Hzに設定することをお奨めします。

ヒューズ (1)

ヒューズは、アンプ裏側のヒューズ止め具の横に記入されているタイプ以外はご使用になれません。

安全に関する重要事項

水が飛び散ったりしてサブウーファーが絶対に濡れないように十分ご注意ください。サブウーファーの上に花瓶などが入った容器を置くことも厳禁です。

アクティブサブウーファーのハウジングから室内の壁やその他の設置物（家具、棚など）までの距離は5 cm以上確保するようにしてください。

アクティブサブウーファーの後方にあるアルミニウム板やアンプのクーリングフィンが接続中のアンプを冷却するものです。このため、他の設置物への距離を5 cm以上確保し、カーテンなどで覆わないようにしてください。

アンプの換気が充分におこなわれるよう、アクティブサブウーファーのバスリフレックス・チューブをカーテンなどで覆わないようにしてください。

アクティブサブウーファーは非常に湿度の高い室内ではご使用にならないでください。

炎をとまなうもの（ローソクなど）をアクティブサブウーファーの上に置かないでください。

濡れた手で電源コードを触らないでください。電源コードをヒーター機器へ近づけないでください。重い物体を電源コード上に置かないでください。源コードは常に手に届く状態にしておく必要があります。

技術仕様

	Monitor Supreme Sub 301A	Monitor Supreme Sub 201A
配置構成：	バスリフレックス, frontfire	バスリフレックス, frontfire
搭載：	30 cmロングストロークドライバー	20 cmロングストロークドライバー
出力能力RMS/Max.：	100 / 220 Watt	75 / 160 Watt
周波数範囲：	16 - 200 Hz	20 - 200 Hz
分離周波数：	50 - 150 Hz	50 - 150 Hz
寸法（幅×高×奥行）：	335 x 440 x 395 mm	265 x 365 x 345 mm
付属品：	配電コード	配電コード

技術仕様データは変更することがありますのでご注意ください。

Fig. 1

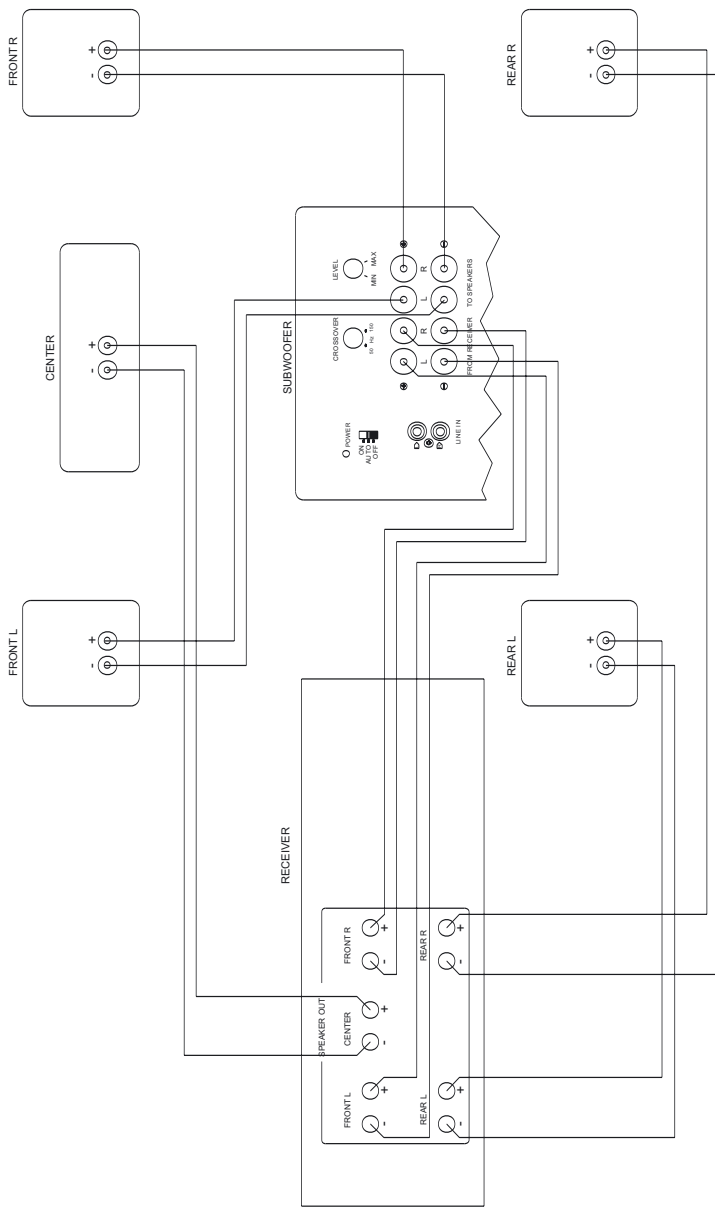

Fig. 2

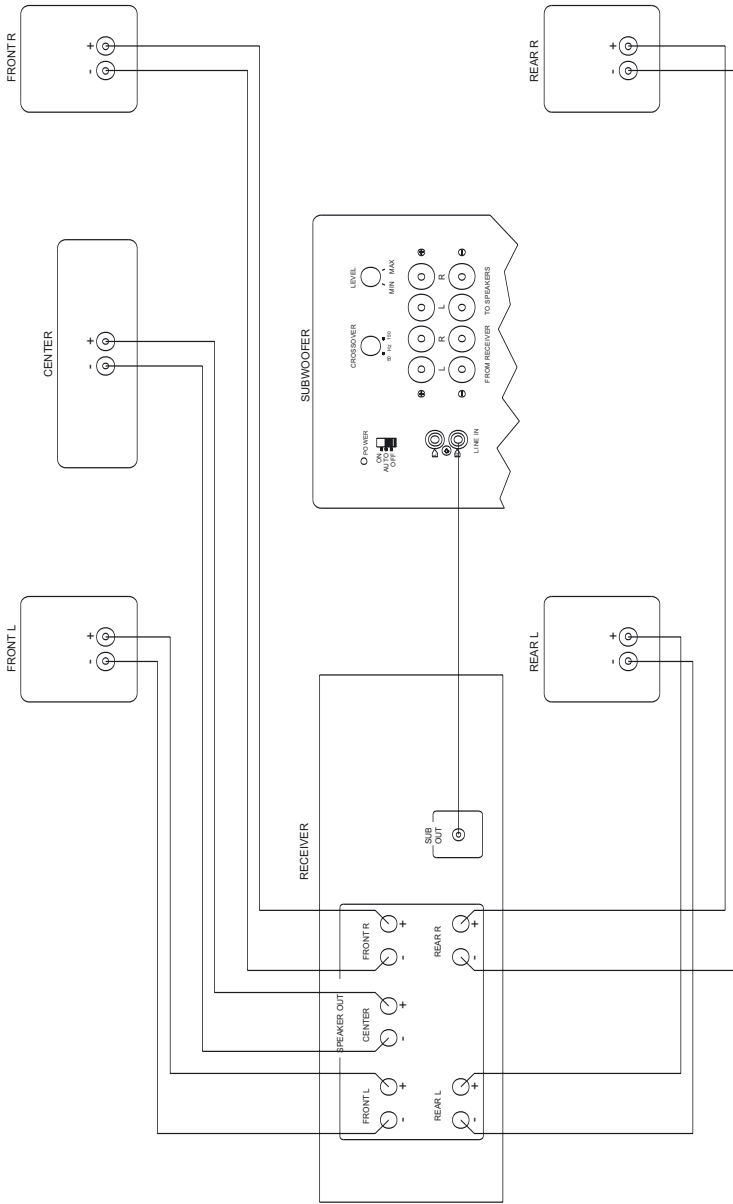

Fig. 3

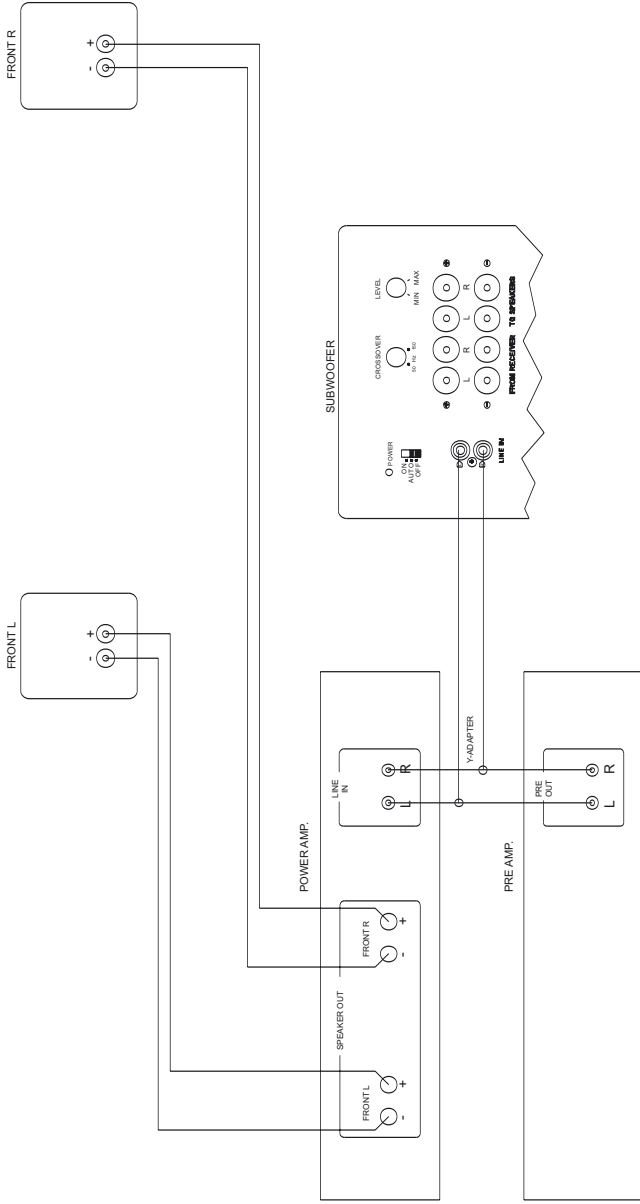
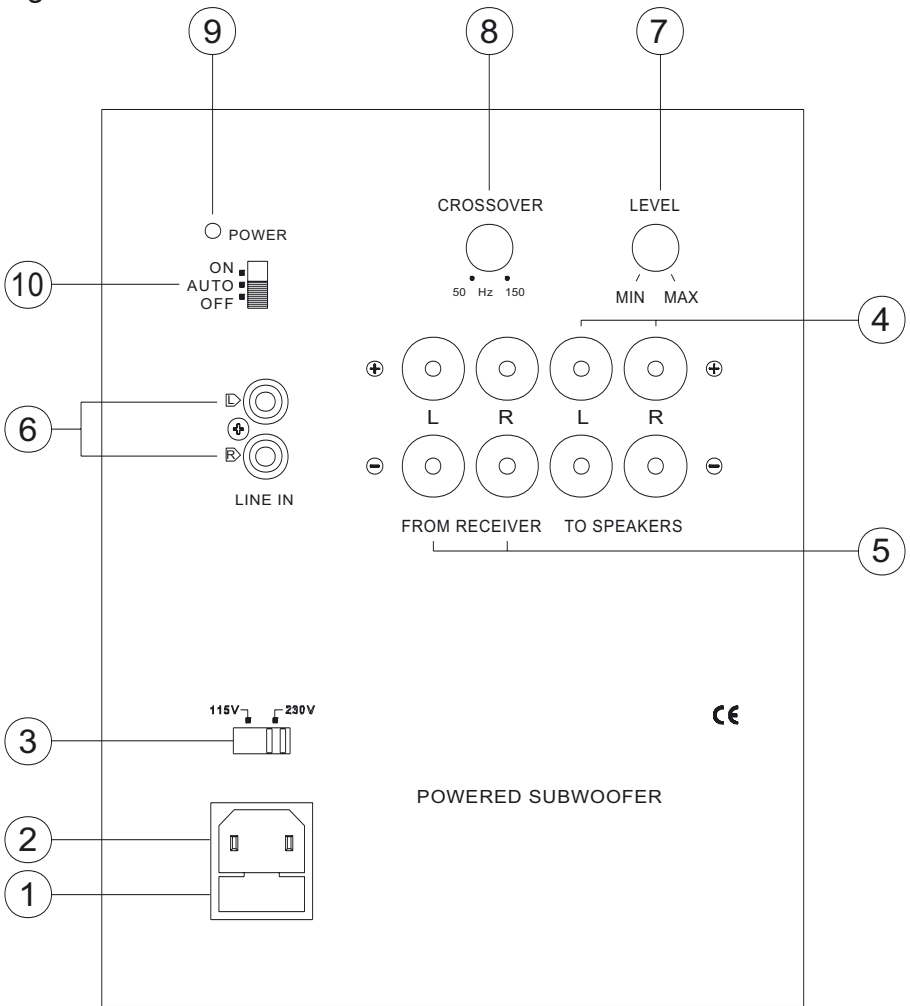

Fig. 4



D

Wir gratulieren Ihnen! Durch Ihre kluge Wahl sind Sie Besitzer eines MAGNAT HiFi-Produktes geworden. MAGNAT HiFi-Produkte erfreuen sich aufgrund der hohen Qualität eines ausgezeichneten Rufes weltweit. Dieser hohe Qualitätsstandard ermöglicht es für MAGNAT HiFi-Lautsprecher **5 Jahre** und für MAGNAT HiFi-Elektronik **2 Jahre** Garantie zu gewähren.

Die Produkte werden während des gesamten Fertigungsvorganges laufend kontrolliert und geprüft. Im Servicefall beachten Sie bitte folgendes:

1. Die Garantiezeit beginnt mit dem Kauf des Produktes und gilt nur für den Erstbesitzer.
2. Während der Garantiezeit beseitigen wir etwaige Mängel, die nachweislich auf Material- oder Fabrikationsfehler beruhen, nach unserer Wahl durch Austausch oder Nachbesserung der defekten Teile. Weitergehende Ansprüche, insbesondere auf Minderung, Wandlung, Schadenersatz oder Folgeschäden sind ausgeschlossen. Die Garantiezeit wird von einer Garantieleistung durch uns nicht berührt.
3. Am Produkt dürfen keine unsachgemäßen Eingriffe vorgenommen worden sein.
4. Bei Inanspruchnahme der Garantie wenden Sie sich bitte zunächst an Ihren Fachhändler. Sollte es sich als notwendig erweisen, das Produkt an uns einzuschicken, so sorgen Sie bitte dafür, dass • das Produkt in einwandfreier Originalverpackung verschickt wird, • die Kontrollkarte ausgefüllt dem Produkt beiliegt • die Kaufquittung beigelegt ist.
5. Von der Garantie ausgenommen sind: • Leuchtmittel • Verschleißteile • Transportschäden, sichtbar oder unsichtbar (Reklamationen für solche Schäden müssen umgehend bei der Transportfirma, Bahn oder Post eingereicht werden.) • Kratzer in Metallteilen, Frontabdeckungen u. s. w. (Diese Defekte müssen innerhalb von 5 Tagen nach Kauf direkt bei Ihrem Händler reklamiert werden.) • Fehler, die durch fehlerhafte Aufstellung, falschen Anschluss, unsachgemäße Bedienung (siehe Bedienungsanleitung), Beanspruchung oder äußere gewaltsame Einwirkung entstanden sind. • Unsachgemäß reparierte oder geänderte Geräte, die von anderer Seite als von uns geöffnet wurden. • Folgeschäden an fremden Geräten • Kostenerstattung bei Schadensbehebung durch Dritte ohne unser vorheriges Einverständnis.

GB

Congratulations! You have made a wise selection in becoming the owner of a MAGNAT HiFi equipment. Due to high quality MAGNAT HiFi products have earned an excellent reputation through the western world. And this high quality standard enables us to grant a **5-years** warranty for MAGNAT HiFi speakers and a **2-years** warranty for MAGNAT HiFi-electronic components.

The equipments are checked and tested continuously during the entire production process. In case you have problems with your MAGNAT HiFi equipment, kindly observe the following:

1. The guarantee period commences with the purchase of the component and is applicable only to the original owner.
2. During the guarantee period we will rectify any defects due to faulty material or workmanship by replacing or repairing the defective part at our discretion. Further claims, and in particular those for price reduction, cancellation of sale, compensation for damages or consequential damages, are excluded. The guarantee period is not altered by the fact that we have carried out guarantee work.
3. Unauthorized tampering with the equipment will invalidate this guarantee.
4. Consult your authorized dealer first, if guarantee service is needed. Should it prove necessary to return the component to the factory, please insure that • the component is packed in original factory packing in good condition • the quality control card has been filled out and enclosed with the component • your enclose your receipt as proof of purchase.
5. Excluded from the guarantee are: • Illuminates • Wear parts • Shipping damages, either readily apparent or concealed (claims for such damages must be lodged immediately with forwarding agent, the railway express office or post office). • Scratches in cases, metal components, front panels, etc. (You must notify your dealer directly of such defects within three days of purchase.) • Defects caused by incorrect installation or connection, by operation errors (see operating instructions), by overloading or by external force. • Equipments which have been repaired incorrectly or modified or where the case has been opened by persons other than us. • Consoquential damages to other equipments. • Reimbursement of cools, without our prior consent, when repairing damages by third parties.

F

Toutes nos félicitations!

Vous avez bien choisi et êtes le propriétaire heureux d'un produit MAGNAT. Les produits MAGNAT ont une excellente réputation pour leur bonne qualité. Pour cette raison, nous accordons **5 ans** de garantie sur tous les MAGNAT haut-parleurs et **2 ans** de garantie sur tous les amplificateurs MAGNAT.

Les appareils sont soumis pendant toutes les opérations de fabrications à des contrôles et vérifications constants. Si, pourtant, vous rencontrez des difficultés avec votre appareil MAGNAT veuillez tenir compte de ce qui suit:

1. La garantie débute avec l'achat de l'appareil et est valable uniquement pour le premier propriétaire.
2. Pendant la période de garantie nous réparons les dommages provenant des défauts de matériel ou de fabrication et nous procédons, à notre guise, à l'échange ou à la réparation des pièces défectueuses.
3. Aucune réparation impropre ne doit avoir été effectuée à l'appareil.
4. Lors d'une demande de garantie, veuillez vous adresser en premier lieu à votre distributeur. Si ce dernier décide que l'appareil doit nous être retourné, veuillez tenir compte que: • l'appareil soit expédié dans son emballage d'origine, • la carte de contrôle dûment remplie soit jointe, • le bon d'achat soit joint.
5. Ne sont pas compris dans la garantie: • Matériel d'éclairage • Pièces d'usure • Avaries de transport, visibles ou non (de telles réclamations doivent être faites immédiatement auprès du transporteur, du chermoin de fer ou de la poste). • Des rayures sur le boîtier, pièces métalliques, couvercles etc. (ces dommages doivent être signalés directement à votre distributeur dans les trois jours suivant l'achat). • Dommages résultant d'un raccordement incorrect, manquement incorrect (voir instructions de service), surcharge ou application de force extérieure. • Appareils réparés non conformément ou modifiés et qui ont été ouverts par une personne autre que nous. • Dommages ultérieurs à d'autres appareils. • Remboursement des frais à des tiers ayant effectué les réparations sans notre accord préalable.

GARANTIEKARTE

WARRANTY CARD

Typ/Type

Serien-Nr./Serial-No.

Name und Anschrift des Händlers/Stempel
Name and address of the dealer/stamp

Käufer/Customer

Name/Name _____

Straße/Street _____

PLZ, Ort/City _____

Land/Country _____

Kaufdatum /buying date

Nur gültig in Verbindung mit Ihrer Kaufquittung!
No warranty without receipt!

Magnat[®]

Magnat Audio-Produkte GmbH
Lise-Meitner-Str. 9 • D-50259 Pulheim • Germany
Tel. +49 (0) 2234 / 807 - 0 • Fax +49 (0) 2234 / 807 - 399
Internet: <http://www.magnat.de>
