

NOTICE D'EMPLOI

Merci de lire attentivement cette notice afin d'utiliser au mieux les possibilités de votre récepteur satellite.

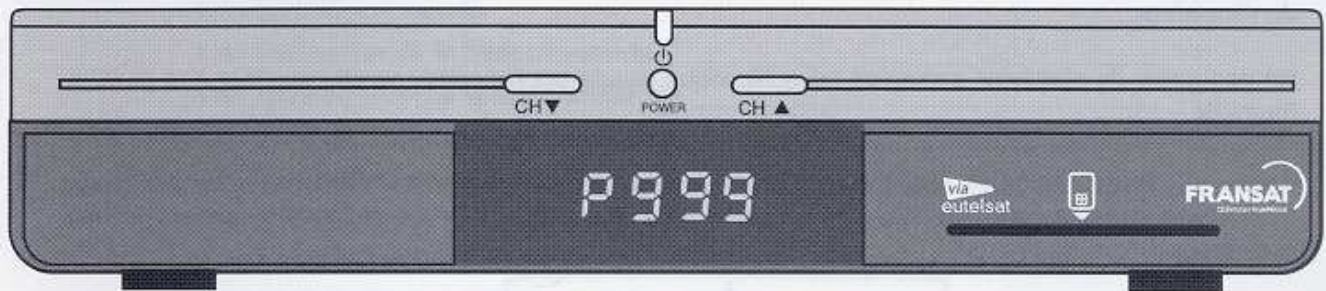

RÉCEPTEUR SATELLITE NUMÉRIQUE AVEC LECTEUR DE CARTE VIACCESS

pour la réception de la TNT par satellite **FRANSAT**

FRANSAT
TÉLÉVISION NUMÉRIQUE

via
eutelsat

REGLES DE SECURITE



IMPORTANT



Avant la mise en service de votre installation satellite, il est important de lire cette notice et d'observer les règles de sécurité liées à la mise en oeuvre des appareils électriques.

Ne brancher votre récepteur que sur une prise de courant normalisée 230 V - 50 Hz, connecter au préalable tous les équipements périphériques (TV, magnétoscope, décodeur, moteur, antenne satellite).

Ne pas ouvrir le couvercle de l'appareil. Si cela doit être fait (chez un réparateur spécialisé) ; **toujours débrancher le récepteur avant intervention.**

Ne jamais introduire quoique ce soit au travers des trous et fentes d'aération ou autres ouvertures du récepteur.

Ne pas poser de récipients contenant un quelconque liquide sur l'appareil, ne pas exposer à la pluie ou l'humidité.

Vérifier que les orifices de ventilation ne soient jamais obstrués : ne pas placer le système sur un revêtement mou tel que moquette, etc... Si l'appareil est placé dans un meuble TV, respectez le dégagement minimal ci-dessous :



N'utiliser pas ou ne ranger pas votre système dans un endroit froid, chaud, humide ou poussiéreux.

Ne pas poser l'appareil sur un autre qui produit de la chaleur.

Mettre toujours le système en Mode Veille lorsque vous ne l'utilisez pas.

SI VOUS INSTALLEZ VOTRE SYSTÈME VOUS-MÊME, PRENEZ TOUTES LES MESURES DE SÉCURITÉ NÉCESSAIRES LORS DE LA POSE DE L'ANTENNE (TRAVAIL EN HAUTEUR).

EN CAS DE PANNE, NE JAMAIS OUVRIR LE RÉCEPTEUR VOUS-MÊME, TOUJOURS FAIRE APPEL À UN RÉPARATEUR SPÉCIALISÉ.

L'ABSENCE D'ÉTANCHEITE AU NIVEAU DES FICHES F DES LNBS ANNULE LA GARANTIE

NE PAS UTILISER DE PINCE OU DE CLE POUR LE SERRAGE DES FICHES F (SERRAGE MANUEL UNIQUEMENT). LES DEFAUTS DE FONCTIONNEMENT RESULTANT D'UN SERRAGE DES CONNECTEURS AVEC UNE CLE NE SONT PAS PRIS EN GARANTIE.

CE Le marquage CE certifie la conformité du produit avec les exigences essentielles aux directives 2004/108/EC et 2002/95/CE du Parlement européen et du Conseil relative aux équipements hertziens et de télécommunication, pour minimiser les interférences électromagnétiques et préserver la santé et la sécurité de l'utilisateur.

Environnement

La préservation de l'environnement fait partie de nos préoccupations essentielles.

L'emballage

La présence du logo (point vert) signifie que nous venons une contribution à un organisme national agréé, pour améliorer les infrastructures de récupération et de recyclage des emballages. Pour faciliter ce recyclage, veuillez respecter les règles de tri mises en place localement pour ce type de déchets.

Les piles et batteries

Votre télécommande contient des piles, celles-ci doivent être déposées dans les points de collecte désignés.

Le produit

La poubelle barrée apposée sur le produit ou sur ses accessoires signifie qu'ils appartiennent à la famille des équipements électriques et électroniques. A ce titre, la réglementation européenne vous demande de procéder à sa collecte sélective :

- dans les points de vente en cas d'achat d'un équipement équivalent,
- dans les points de collecte mis à votre disposition localement (déchetière, collecte sélective, etc...)

Ainsi, vous participez à la réutilisation et à la valorisation des déchets d'équipement électriques et électroniques qui peuvent avoir des effets potentiels sur l'environnement et la santé humaine.

SOMMAIRE

A - MISE EN SERVICE D'UNE NOUVELLE INSTALLATION SATELLITE _ 4

Réception 1, 2 ou 3 satellites (ATLANTIC BIRD 3, HOT BIRD, ASTRA)

TABLEAU DE POINTAGE DES SATELLITES _____ 12

CE CHAPITRE A NE CONCERNE PAS LE REMPLACEMENT D'UN DÉMODULATEUR ANALOGIQUE RECEVANT LES 6 CHAÎNES FRANÇAISES.

B - NOTICE DU RÉCEPTEUR SATELLITE FRANSAT _____ 13

1 - Présentation _____ 13

1.1 - La face avant _____ 13

1.2 - La face arrière _____ 13

1.3 - La télécommande _____ 14

1.4 - Utilisation de la télécommande _____ 14

1.5 - Utilisation sans la télécommande _____ 14

1.6 - Principes d'utilisation des menus _____ 15

1.7 - Installation du récepteur chez vous _____ 16

1.8 - Mémorisation des chaînes satellites _____ 16

2 - CARTE D'ACCES FRANSAT _____ 16

3 - UTILISATION DU RECEPTEUR FRANSAT _____ 17

3.1 - Sélection d'une chaîne _____ 17

3.2 - Programmes cryptés _____ 18

3.3 - Sélection des différents sons _____ 18

3.4 - Télétexte _____ 18

3.5 - Guide Electronique des programmes _____ 18

3.6 - Informations sur le programme en cours _____ 19

3.7 - PAUSE - Gel d'image _____ 19

4 - ORGANISATION DES CANAUX _____ 19

4.1 - Gestion de la liste des chaînes _____ 19

4.2 - Editer des listes de chaînes préférées _____ 20

4.3 - Contrôle parental _____ 21

4.4 - Réglage usine _____ 21

5 - HEURE & TIMER _____ 22

5.1 - Réglage de l'heure _____ 22

5.2 - Enregistrement d'un programme avec le Timer _____ 22

6 - PROGRAMMATION DU RECEPTEUR FRANSAT _____ 22

6.1 - Description du menu Editer les chaînes préférées _____ 22

6.2 - Description du menu Installation _____ 23

6.3 - Description du menu Réglage système _____ 23

6.4 - Description du menu Choix des langues _____ 23

6.5 - Description du menu Jeu _____ 23

6.6 - Description du menu Numérotation avancée _____ 23

6.6 - Description du menu Via Eutelsat _____ 23

6.6 - Description du menu Conditions d'accès Viaccess _____ 23

7 - EN CAS DE DIFFICULTE _____ 24

8 - CARACTERISTIQUES _____ 25

A - MISE EN SERVICE RAPIDE D'UNE NOUVELLE INSTALLATION SATELLITE

Si vous remplacez votre démodulateur analogique recevant les 6 chaînes françaises, allez directement à la partie B de la notice.

Avant de relier le récepteur satellite à votre installation, vous devez d'abord assembler et monter votre antenne (voir notice de la parabole), la parabole doit être installée sur un tube bien rigide et bien droit dans un endroit accessible et dégagé vers le Sud.

Préparer le câble coaxial de liaison au récepteur satellite à la parabole (câble coaxial muni d'une fiche "F" à chaque extrémité). Bien prendre soin à la réalisation correcte de ce câble : pas de court-circuit.

Préparer une installation extérieure provisoire qui vous permettra de régler votre kit satellite. Disposer le téléviseur et le récepteur sur une table pour que l'écran du téléviseur soit visible pendant la manœuvre de la parabole (c'est la seule façon de pouvoir régler l'installation correctement car le réglage est très précis).

1 - Reliez la parabole à l'entrée LNB IN du récepteur par le câble coaxial en veillant à ne pas plier le brin central.

2 - Raccordez un cordon Péri-télévision entre la prise TV (arrière du récepteur) et le téléviseur.

4 - Insérer la carte FRANSAT (puce en dessous) dans le lecteur de carte à puce situé à l'avant du récepteur.

5 - Reliez les cordons secteur du téléviseur et du récepteur à une prise secteur 230 V~.

Procéder au réglage par beau temps sur un sol sec. Ne jamais relier le récepteur au secteur 230 V~ avant que tous les autres branchements ne soient réalisés.

6 - Réglage de la parabole

Les différents satellites sont très proches, en déplaçant la parabole de quelques centimètres, vous passez de l'un à l'autre.

Pour recevoir les chaînes FRANSAT vous devez orienter la parabole vers le satellite ATLANTIC BIRD 3, vous disposez de 2 réglages : l'élévation (hauteur) sur l'orienteur à l'arrière de la parabole et l'azimut (direction du satellite) en tournant la parabole autour du tube support.

Le tableau page 12 de cette notice vous permettra de déterminer l'angle d'élévation en fonction de votre département et du satellite ATLANTIC BIRD 3 - 5° O (notez sa valeur dans le tableau ci-dessous).

Exemple pour la région parisienne (75)		Pour votre département :
Satellite	Angle d'élévation	Angle d'élévation
ATLANTIC BIRD3	34°	_____

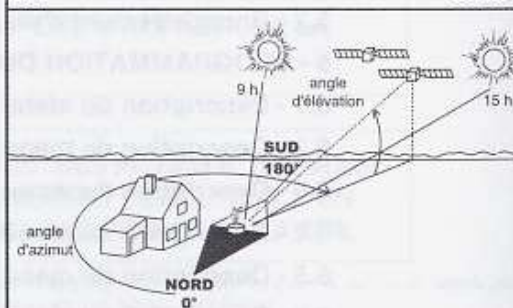
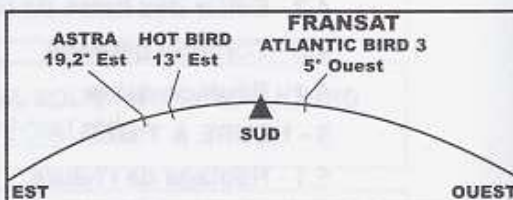
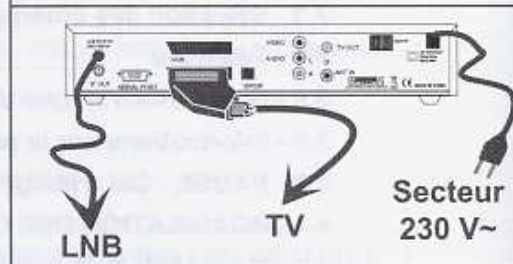
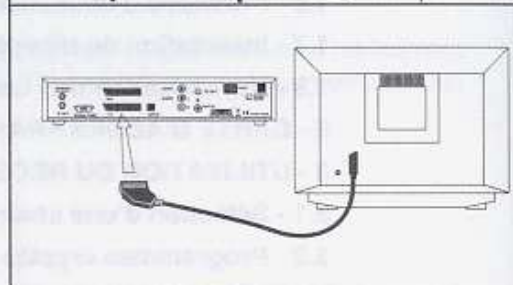
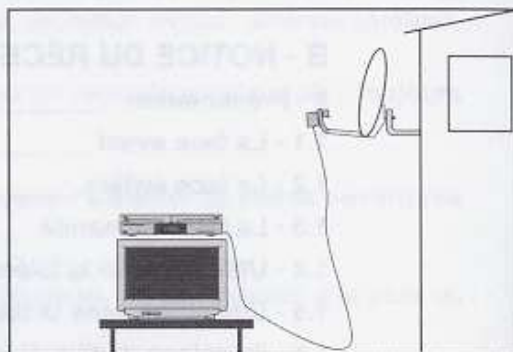

7 - Réglage en hauteur de la parabole :

Affichez l'angle d'élévation correspondant à votre département et à ATLANTIC BIRD 3 sur la parabole. La graduation doit être placée exactement en face du repère de la pièce métallique.

Attention : le tube de fixation doit être parfaitement vertical pour que les graduations soient justes.

Serrez avec modération les vis, le réglage en hauteur devra être affiné en regardant l'écran du téléviseur.

L'installation est maintenant prête pour le réglage final.

8 - Pointage de la parabole vers le satellite

Vérifiez tous les branchements (antenne, téléviseur, récepteur, 230 V~)
Mettez le récepteur sous tension.

Appuyez sur les touches \odot du téléviseur puis du récepteur satellite. Le téléviseur commute en position Audiovisuelle (AV)*. Quand vous allumez le récepteur, il faut attendre 10 secondes environ pour que le récepteur exécute son programme. Il est ensuite opérationnel.

***Attention :** Sur certains téléviseurs, il peut être nécessaire de passer le téléviseur en position «Audiovisuel» manuellement par sa télécommande (touche "AV" ou "0" consulter sa notice).

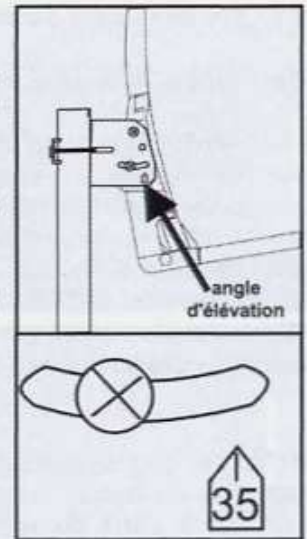

8.1 - Première mise en service du récepteur FRANSAT

Lors de sa première mise en service vous devez activer ou non le contrôle parental, si vous activez cette fonction (OUI), pour les programmes interdits au moins de 10, 12, 16 ou 18 ans il faudra entrer un mot de passe pour les visualiser. Si vous sélectionnez NON pour désactiver la fonction du contrôle parental, la limite d'accès selon l'âge sera automatiquement réglé par défaut sur 18 ans.
Activation du contrôle parental par la touche «OK».



Vous devez maintenant verrouiller les programmes au moins de 10, 12, 16 ou 18 ans.

Le déplacement entre les lignes 10, 12, 16 ou 18 ans se fait par les touches «▲/▼». Pour passer à la fenêtre suivante et valider l'âge du contrôle parental, appuyez sur la touche «OK».

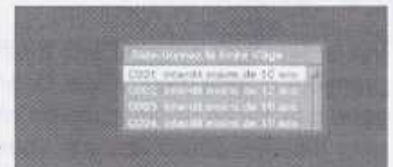

Vous devez maintenant entrer 2 fois un mot de passe (code PIN à 4 chiffres) à l'aide des touches numériques. Vous ne pouvez pas choisir 0000.



Mot de Passe : _____

Attention : n'oubliez pas le mot de passe, la perte du mot de passe peut bloquer le récepteur satellite et nécessiter une opération de Service Après Vente qui n'est pas prise en compte au titre de la garantie légale.

Pour recevoir les chaînes FRANSAT sélectionnez le satellite Atlantic Bird 3 - W5° 0, avec les touches «▲/▼» et appuyez sur la touche «OK».



Le récepteur affiche maintenant une fenêtre de configuration sur laquelle vous pouvez entrer vos préférences pour les langues des menus, du son et des sous-titres. Vous pouvez aussi entrer le format de votre téléviseur 4/3 ou 16/9.

Le déplacement entre les lignes du menu s'opère par les touches «▲/▼». Le changement des paramètres s'effectue par les touches «◀/▶». Pour passer à la fenêtre suivante et valider les paramètres appuyez sur la touche «OK».



Pour passer à la fenêtre suivante et valider le mot de passe, appuyez sur la touche «OK».

Vous devez maintenant pointer votre parabole vers Atlantic Bird 3 - 5° O pour recevoir les chaînes FRANSAT.

6.2 - Pointage de la parabole vers le satellite ATLANTIC BIRD 3 (FRANSAT)

Desserrez la bride arrière de la parabole pour qu'elle puisse glisser par rotation.

I - La fenêtre des paramètres du satellite ATLANTIC BIRD 3 apparaît dans le cas d'une installation avec commutateur DiSEqC™ ou d'une installation collective vous pouvez entrer le paramètre DiSEqC™ correspondant à votre installation (1 à 4). Dans notre cas d'installation d'une parabole mono-tête, les paramètres par défaut sont suffisants.

Sur le côté droit de l'écran une barre verticale indique la qualité de réception. Elle devient jaune dès que votre parabole est pointée sur le bon satellite et sa hauteur indique le niveau de réception.



II - Tournez à la main et très lentement la parabole autour du tube dans la direction supposée du satellite (utilisez une boussole pour repérer à peu près sa direction). Dès que la barre devient jaune vous êtes sur le bon satellite, votre parabole est pratiquement réglée.

Recherchez maintenant le maximum de "Qualité" en bougeant très légèrement la parabole (autour du tube et en hauteur (élévation)).

La barre doit être la plus haute possible et le nombre sous la barre le plus grand possible (080).

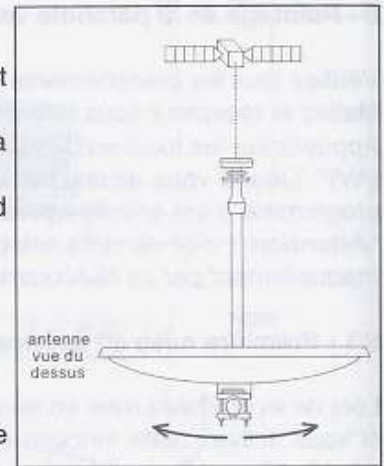

III - Serrez soigneusement l'ensemble des écrous de la parabole.

L'installation de la parabole mono-tête est maintenant terminée.

Pour lancer la recherche automatique des chaînes FRANSAT, appuyez sur la touche «OK».

A la fin de la recherche sur ATLANTIC BIRD 3 vous devez choisir le programme régional de France 3 que vous désirez.

Votre système satellite est maintenant opérationnel, le récepteur affiche la première chaîne mémorisée. Débranchez le récepteur et le téléviseur et reportez vous à la partie "Installation du récepteur chez vous" de la notice du récepteur pour installer définitivement votre installation de réception satellite.



7 - Installation de 2 satellites ATLANTIC BIRD 3 + ASTRA ou HOT BIRD avec 2 paraboles + commutateur DiSEqC™

I - Effectuez le réglage sur ATLANTIC BIRD 3 comme pour une antenne mono-tête (voir paragraphe 6.2) en branchant directement le LNB ATLANTIC BIRD 3 au récepteur FRANSAT. Avant de lancer la recherche automatique des chaînes entrez le paramètre DiSEqC™ 1.0 = **Port 1**.

Eteindre le récepteur à l'aide de l'interrupteur arrière (ON/OFF).

Brancher directement le LNB ASTRA ou HOT BIRD au récepteur FRANSAT.

Mettre le récepteur sous tension à l'aide de l'interrupteur arrière (ON/OFF)..

II - Appuyez sur les touches \mathcal{O} du téléviseur puis du récepteur satellite. Pour passer en mode programmation et afficher les menus, pressez la touche "Menu" puis sélectionnez le menu "2 - installation" avec les touches "▼" en passant sur les lignes puis "OK".

Entrez le mot de passe que vous avez enregistré.

Sélectionnez la ligne "1 Recherche automatique des chaînes" (touche "▼" puis "OK").

Sélectionnez maintenant le satellite ASTRA ou HOT BIRD 6/7 (touches "◀/▶"). Entrez le paramètre DiSEqC™ = **Port 2**. Sur le côté droit de l'écran une barre verticale indique la qualité de réception. Elle devient jaune dès que votre parabole est pointée sur HOT BIRD 6/7, sa hauteur indique le niveau de réception.



III - Tournez à la main et très lentement la parabole autour du tube dans la direction supposée du satellite (utilisez une boussole pour repérer à peu près sa direction). Dès que la barre devient jaune vous êtes sur le bon satellite, votre parabole est pratiquement réglée. Recherchez maintenant le maximum de "Qualité" en bougeant très légèrement la parabole (autour du tube et en hauteur (élévation)).

La barre doit être la plus haute possible et le nombre sous la barre le plus grand possible (080).

Pour lancer la recherche automatique des chaînes présentes sur ASTRA ou HOT BIRD 6/7, appuyez sur la touche «OK».



IV - Mettez le récepteur hors tension (interrupteur ON/OFF à l'arrière). Câblez les 2 LNBs et le commutateur DiSEqC™ comme ci-contre.



L'installation bi-satellite ATLANTIC BIRD 3 + ASTRA ou HOT BIRD avec commutateur DiSEqC™ est maintenant terminée.

8 - Réglage d'une installation bi-tête avec commutateur DiSEqC™ sur des satellites différents

Procédez au réglage comme indiqué au paragraphe 8 après avoir sélectionné ATLANTIC BIRD 3, allez sur la ligne DiSEqC™ 1.0 (touche "▼") choisissez **Port 1** (touches "◀/▶") et procédez au pointage de la parabole. Pour le deuxième satellite choisissez DiSEqC™ 1.0 = **Port 2** et procédez au pointage de la deuxième parabole.

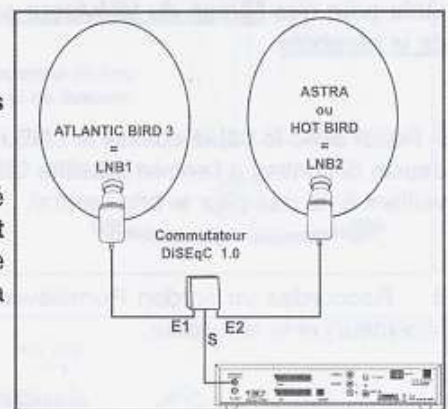

9 - Réglage d'une installation tri-tête ASTRA / HOT BIRD / ATLANTIC BIRD antenne 85 cm avec commutateur 3 entrées DiSeq™ 1.0

Avant de relier le récepteur satellite à votre installation, vous devez d'abord assembler et monter votre antenne (voir notice de l'antenne). Une fois la parabole en place sur un tube bien rigide et bien droit dans un endroit accessible et dégagé vers le Sud. **Positionnez les 2 supports en plastique des LNBs au centre des fenêtres du support métallique. Serrez le support 1 LNB pour qu'il ne bouge plus, le support 2 LNBs doit rester coulissant.**

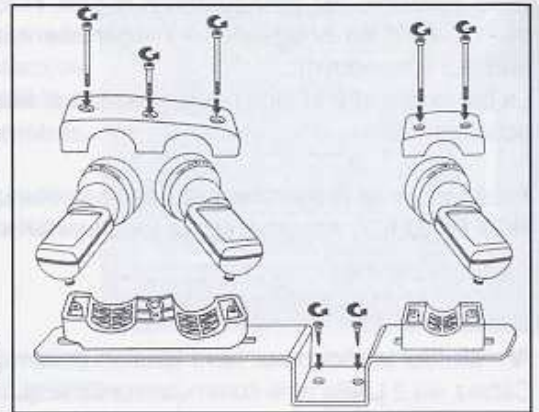

Préparez le câble coaxial de liaison au récepteur satellite à la parabole (câble coaxial muni d'une fiche "F" à chaque extrémité). Bien prendre soin à la réalisation correcte de ce câble : pas de court-circuit.

Réalisez une installation extérieure provisoire qui vous permettra de régler votre kit satellite. Disposez le téléviseur et le récepteur sur une table pour que l'écran du téléviseur soit visible pendant la manœuvre de la parabole.

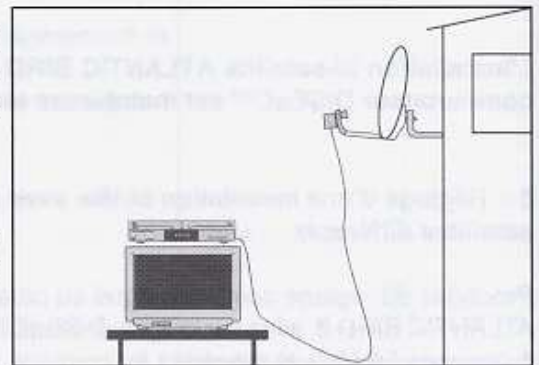

I - Relier avec le câble coaxial le LNB de droite (ATLANTIC BIRD 3 voir dessin ci-contre) à l'entrée satellite LNB IN du récepteur FRANSAT en veillant à ne pas plier le brin central.

II - Raccordez un cordon Péri-télévision entre la prise TV (arrière du récepteur) et le téléviseur.

III - Reliez les cordons secteur du téléviseur et du récepteur à une prise secteur 230 V~.

Procédez au réglage par beau temps sur un sol sec. Ne jamais relier le récepteur au secteur 230 V~ avant que tous les autres branchements ne soient réalisés.

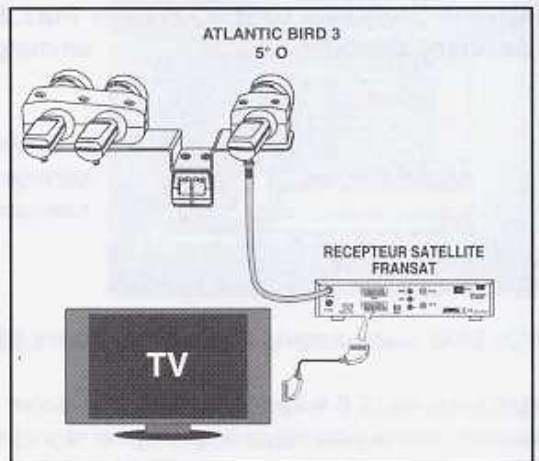

10. 1 - Réglage en hauteur de la parabole :

Affichez l'angle d'élévation correspondant à votre département et à ATLANTIC BIRD 3 (voir page 12). La graduation doit être placée exactement en face du repère de la pièce métallique.

Attention : Le tube de fixation doit être parfaitement vertical pour que les graduations soient justes.

Serrez avec modération les vis, le réglage en hauteur devra être affiné en regardant l'écran du téléviseur.

L'installation est maintenant prête pour le pointage vers ATLANTIC BIRD 3.

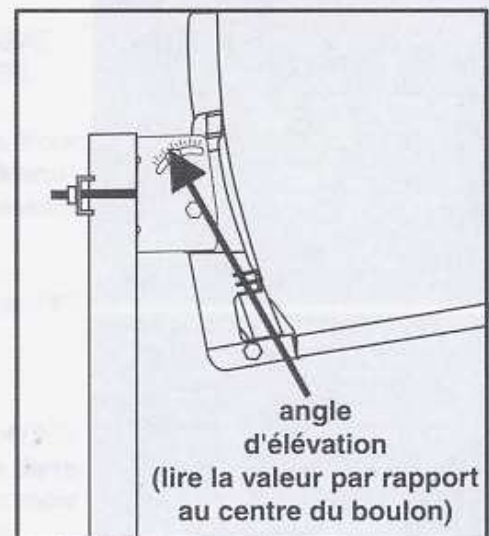

10.2 - Pointage de la parabole et mémorisation des chaînes FRANSAT sur ATLANTIC BIRD 3 :

I - Effectuez le réglage sur ATLANTIC BIRD 3 comme pour une antenne mono-tête (voir paragraphe 6.2) en branchant directement le LNB ATLANTIC BIRD 3 au récepteur FRANSAT.

Quand la fenêtre Recherche automatique des chaînes est affichée, tournez à la main et très lentement la parabole autour du tube dans la direction supposée des satellites (utilisez une boussole pour repérer à peu près la direction). Dès que la barre devient jaune vous êtes sur ATLANTIC BIRD 3, votre parabole est pratiquement réglée. Recherchez maintenant le maximum de "Qualité" en bougeant très légèrement la parabole (autour du tube et en hauteur (élévation)). La barre doit être la plus haute possible et le nombre sous la barre le plus grand possible (080).

Avant de lancer la recherche automatique des chaînes entrez le paramètre DiSEqC™ 1.0 = Port 3.

II - Mettez le récepteur hors tension (interrupteur ON/OFF à l'arrière).

10.3 - Mémorisation des chaînes du satellite HOT BIRD

Relier avec le câble coaxial le LNB central (HOT BIRD voir dessin ci-contre) à l'entrée satellite LNB IN du FRANSAT en veillant à ne pas plier le brin central).

I - Mettez le récepteur sous tension (interrupteur ON/OFF à l'arrière). Appuyez sur les touches \odot du téléviseur puis du récepteur satellite.

II - Pour passer en mode programmation et afficher les menus, pressez la touche "Menu" puis sélectionnez le menu "2 - installation" avec les touches "▼" en passant sur les lignes puis "OK". Entrez le mot de passe que vous avez enregistré. Sélectionnez la ligne "1 Recherche automatique des chaînes" (touche "▼" puis "OK") Sélectionnez maintenant le satellite HOT BIRD 13°E. (Touches "◀/▶"). Entrez le paramètre DiSEqC™ = Port 2.

III - Déplacez très lentement les 2 LNBs et leur support plastique sur le support métallique. Regardez le téléviseur, sur le côté droit de l'écran une barre verticale indique la qualité de réception. Elle devient jaune dès que votre LNB est pointé sur HOT BIRD, sa hauteur indique le niveau de réception.

Recherchez maintenant le maximum en tournant très légèrement le LNB (1/4 de tour maximum). La barre doit être la plus haute possible et le nombre sous la barre le plus grand possible (080).

Serrez soigneusement les vis et les écrous du support 2 LNBs.

Pour lancer la recherche automatique des chaînes présentes sur HOT BIRD 6/7, appuyez sur la touche «OK».

IV - Mettez le récepteur hors tension (interrupteur ON/OFF à l'arrière).

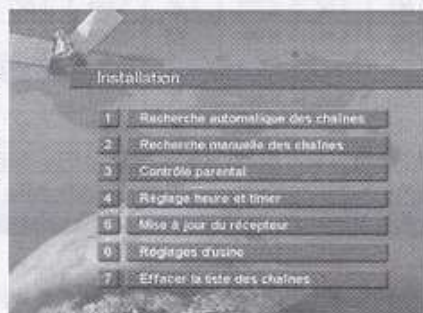
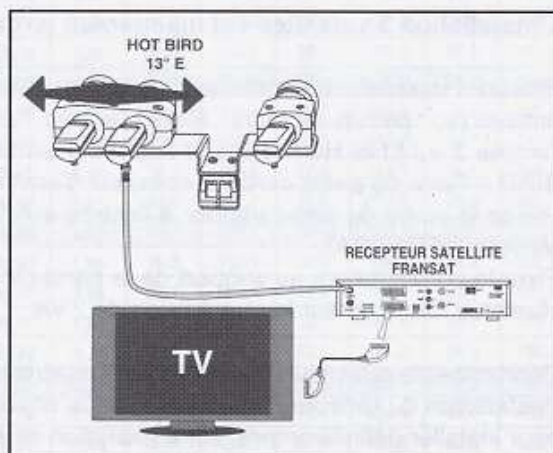
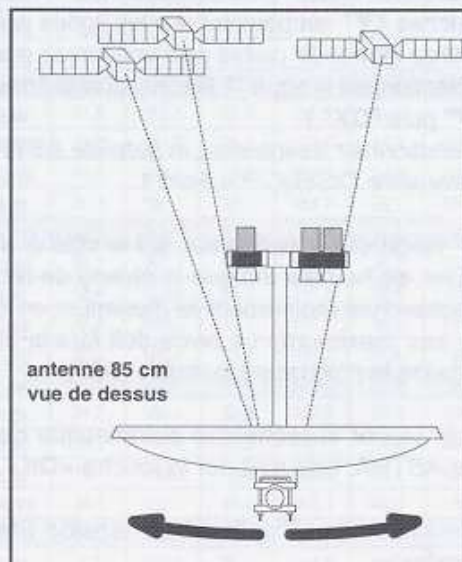

10.4 - Pointage de la parabole vers le satellite ASTRA

Relier avec le câble coaxial le LNB de gauche (ASTRA voir dessin ci-contre) à l'entrée satellite LNB IN du récepteur FRANSAT en veillant à ne pas plier le brin central.

I - Mettez le récepteur sous tension (interrupteur ON/OFF à l'arrière). Appuyez sur les touches  du téléviseur puis du récepteur satellite.

II - Pour passer en mode programmation et afficher les menus, pressez la touche "Menu" puis sélectionnez le menu "2 - installation" avec les touches "▼" en passant sur les lignes puis "OK".

Entrez le mot de passe que vous avez enregistré.

Sélectionnez la ligne "1 Recherche automatique des chaînes" (touche "▼" puis "OK")

Sélectionnez maintenant le satellite ASTRA 19°E. (Touches "◀/▶"). Entrez le paramètre DiSEqC™ = Port 1.

III - Regardez le téléviseur, sur le côté droit de l'écran la barre verticale doit être jaune, sa hauteur indique le niveau de réception.

Recherchez maintenant le maximum en tournant très légèrement le LNB (1/4 de tour maximum). La barre doit être la plus haute possible et le nombre sous la barre le plus grand possible (080).

Pour lancer la recherche automatique des chaînes présentes sur ASTRA, appuyez sur la touche «OK».

IV - Mettez le récepteur hors tension (interrupteur ON/OFF à l'arrière).

L'installation 3 satellites est maintenant terminée.

Procédez maintenant à l'installation du commutateur DiSEqC™ 3 entrées (voir dessin ci-contre). Reliez l'entrée 1 au LNB ASTRA, l'entrée 2 au LNB HOT BIRD et l'entrée 3 au LNB ATLANTIC BIRD à l'aide de petits cordons coaxiaux d'environ 1 m). Reliez la sortie du commutateur à l'entrée satellite LNB IN du récepteur FRANSAT.

Fixer le commutateur au support de la parabole avec le collier plastique fourni ou sur le mur à l'aide de 2 vis.

Débranchez le récepteur et le téléviseur et reportez vous à la partie "Installation du récepteur chez vous" de la notice du récepteur pour installer définitivement votre réception satellite.

11 - Etanchéité de(s) fiche(s) «F» du (ou des) LNB(s) (effectuer cette opération par temps sec)

L'étanchéité de la fiche des LNBs doit être réalisée une fois l'installation terminée. Le soin apporté à cette opération conditionne le bon fonctionnement de l'installation dans le temps. **UNE ÉTANCHÉITÉ NON RÉALISÉE ANNULE LA GARANTIE.**

Utiliser un des dispositif suivant :

- **Capuchon en caoutchouc** : il doit être glissé sur le câble avant le montage de la fiche F.
- **Ruban d'étanchéité** : il doit être fortement étiré pour obtenir l'étanchéité de la fiche F.
- **Protection étanche réutilisable.**

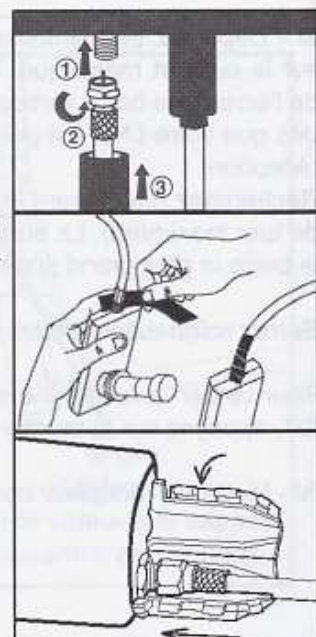
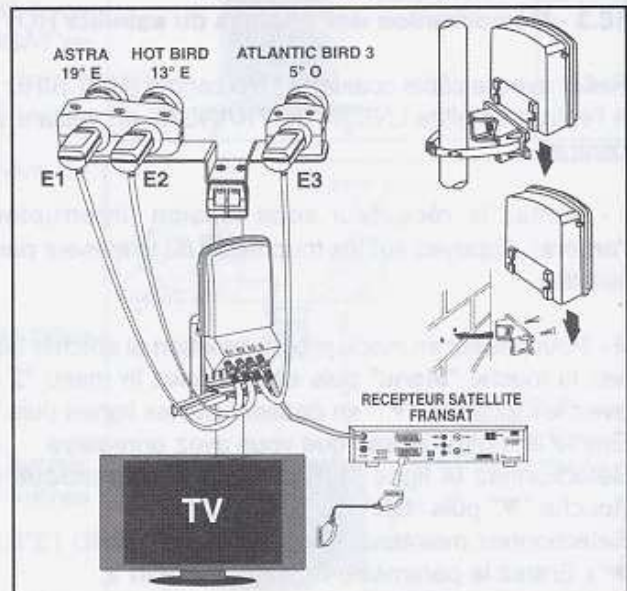
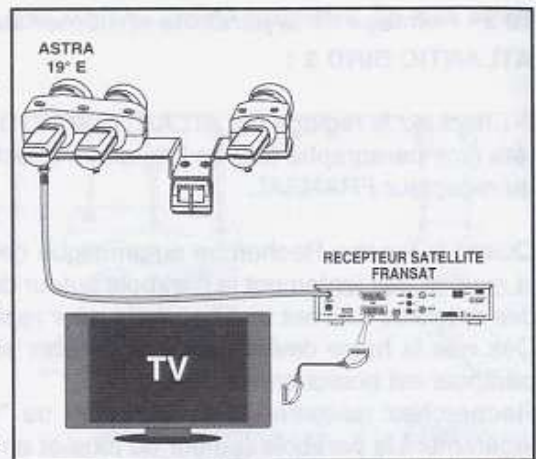

12 - TABLEAU DE POINTAGE DES SATELLITES POUR LA FRANCE

Satellites			ASTRA 1E/11H		HOT BIRD		ATLANTIC BIRD 3	
Position orbitale			19°	Est	13°	Est	5°	Ouest
Dpts	Lat.	Long.	ELEV.	AZIM.	ELEV.	AZIM.	ELEV.	AZIM.
1	46.00	5.38	35.4	161.4	36.5	169.5	36.1	194.3
2	49.56	3.61	31.3	160.1	32.5	167.7	32.6	191.3
3	46.23	3.00	34.5	158.3	35.9	166.3	36.2	191.0
4	44.12	6.17	37.5	161.9	38.7	170.2	37.9	195.8
5	44.74	6.22	36.9	162.1	38.0	170.4	37.3	195.7
6	43.90	7.71	38.1	163.9	39.1	172.4	37.8	198.0
7	44.63	4.40	36.6	159.7	37.9	167.9	37.7	193.3
8	49.60	4.63	31.5	161.4	32.6	169.1	32.4	192.6
9	43.00	1.52	37.3	155.2	39.1	163.4	40.0	189.5
10	48.28	4.00	32.7	160.3	33.9	168.0	33.9	192.0
11	43.10	2.38	37.5	156.4	39.1	164.7	39.7	190.7
12	44.28	2.52	36.4	157.0	37.9	165.2	38.4	190.7
13	43.53	5.08	37.9	160.2	39.2	168.6	38.8	194.5
14	49.05	-1.25	30.5	154.0	32.1	161.4	33.6	185.0
15	45.85	2.66	34.8	157.8	36.3	165.7	36.7	190.6
16	45.69	0.22	34.2	154.6	35.9	162.4	37.2	187.3
17	45.78	0.67	34.3	155.2	35.9	163.0	37.0	187.9
18	47.00	2.54	33.6	158.0	35.0	165.8	35.5	190.3
19	45.42	1.81	35.0	156.5	36.5	164.5	37.3	189.5
20	42.20	8.10	40.0	164.0	41.0	172.7	39.5	199.1
21	47.50	4.74	33.7	161.0	34.8	168.9	34.6	193.1
22	48.43	-2.90	30.5	151.8	32.3	159.2	34.4	182.8
23	46.00	2.00	34.5	157.0	36.0	164.9	36.6	189.7
24	45.18	0.68	34.9	155.0	36.6	162.9	37.7	188.0
25	47.21	6.42	34.4	163.1	35.4	171.1	34.6	195.4
26	44.73	5.15	36.7	160.7	37.9	168.9	37.5	194.3
27	48.98	0.90	31.2	156.6	32.6	164.1	33.5	187.8
28	48.41	1.38	31.9	157.0	33.3	164.6	34.1	188.5
29	48.31	-4.00	30.3	150.4	32.2	157.7	34.5	181.3
30	44.00	4.20	37.2	159.2	38.5	167.4	38.5	193.1
31	43.21	1.39	37.1	155.1	38.8	163.3	39.7	189.3
32	43.68	0.47	36.3	154.1	38.1	162.2	39.3	187.9
33	44.93	-0.66	34.7	153.2	36.5	161.0	38.1	186.1
34	43.65	3.47	37.3	158.1	38.8	166.3	39.0	192.2
35	48.28	-1.56	31.1	153.3	32.8	160.8	34.5	184.6
36	46.84	1.53	33.5	156.7	35.0	164.5	35.8	188.9
37	47.30	0.70	32.8	155.8	34.3	163.5	35.4	187.7
38	45.20	5.55	36.3	161.4	37.4	169.6	36.9	194.7
39	46.65	5.72	34.8	162.0	35.9	170.0	35.3	194.6
40	44.00	-1.00	35.5	152.3	37.4	160.3	39.1	185.7
41	47.62	1.33	32.7	156.7	34.1	164.4	35.0	188.5
42	45.65	4.13	35.4	159.6	36.7	167.7	36.7	192.7
43	45.00	5.77	36.5	161.6	37.7	169.8	37.1	195.1
44	47.25	-1.42	32.2	153.1	33.9	160.7	35.6	184.9
45	47.90	2.46	32.7	158.2	34.0	165.9	34.5	190.0

Satellites			ASTRA 1E/11H		HOT BIRD		ATLANTIC BIRD 3	
Position orbitale			19°	Est	13°	Est	5°	Ouest
Dpts	Lat.	Long.	ELEV.	AZIM.	ELEV.	AZIM.	ELEV.	AZIM.
46	44.57	1.55	35.8	155.9	37.4	163.9	38.2	189.3
47	44.34	0.44	35.6	154.3	37.4	162.3	38.6	187.8
48	44.47	3.55	36.5	158.5	37.9	166.6	38.1	192.1
49	47.42	-0.52	32.3	154.3	33.9	161.9	35.3	186.1
50	49.00	-1.25	30.5	154.0	32.1	161.4	33.7	185.0
51	49.20	4.00	31.8	160.5	32.9	168.2	32.9	191.8
52	48.20	5.10	33.0	161.6	34.1	169.5	33.8	193.4
53	48.15	-0.66	31.5	154.4	33.2	161.9	34.6	185.8
54	49.00	4.20	32.0	160.7	33.2	168.4	33.1	192.1
55	49.04	5.41	32.2	162.3	33.3	170.0	32.9	193.7
56	47.80	-3.00	31.1	151.4	32.9	158.8	35.1	182.7
57	49.12	6.47	32.4	163.6	33.3	171.4	32.6	195.0
58	47.12	3.48	33.8	159.2	35.1	167.1	35.2	191.5
59	50.68	3.00	30.0	159.7	31.2	167.2	31.5	190.3
60	49.37	2.44	31.2	158.6	32.5	166.2	32.9	189.8
61	48.66	0.00	31.2	155.4	32.8	162.9	34.0	186.6
62	50.47	2.30	30.1	158.7	31.3	166.2	31.8	189.4
63	45.70	3.10	35.1	158.3	36.5	166.3	36.8	191.2
64	43.20	-0.90	36.3	152.1	38.2	160.1	40.0	186.0
65	43.09	0.17	36.8	153.5	38.6	161.6	40.0	187.5
66	42.65	2.43	38.0	156.3	39.6	164.6	40.2	190.9
67	48.50	7.30	33.2	164.5	34.1	172.4	33.1	196.2
68	47.75	7.30	34.0	164.4	34.9	172.3	33.9	196.4
69	45.70	4.80	35.6	160.5	36.8	168.6	36.5	193.6
70	47.65	6.23	33.9	163.0	34.9	170.9	34.2	195.0
71	46.63	4.46	34.5	160.4	35.7	168.3	35.6	192.9
72	48.00	0.20	31.9	155.4	33.5	163.0	34.7	187.0
73	45.42	6.66	36.3	162.9	37.3	171.1	36.5	196.2
74	46.00	6.13	35.6	162.4	36.6	170.5	35.9	195.3
75	48.80	2.30	31.7	158.3	33.1	165.9	33.6	189.7
76	49.68	1.00	30.5	156.9	31.9	164.4	32.8	187.8
77	48.61	3.00	32.1	159.1	33.4	166.8	33.7	190.6
78	48.75	1.95	31.7	157.8	33.1	165.4	33.7	189.2
79	46.35	-0.36	33.4	154.1	35.1	161.8	36.5	186.4
80	50.00	2.25	30.5	158.6	31.8	166.1	32.3	189.4
81	43.74	2.10	36.8	156.3	38.4	164.4	39.1	190.2
82	44.10	1.10	36.1	155.1	37.8	163.2	38.8	188.7
83	43.46	6.21	38.3	161.7	39.4	170.2	38.6	196.1
84	44.00	5.26	37.4	160.6	38.7	168.9	38.2	194.6
85	46.60	-1.30	32.8	153.0	34.6	160.7	36.3	185.1
86	46.59	0.65	33.5	155.5	35.1	163.2	36.1	187.8
87	45.81	3.18	35.0	158.4	36.4	166.4	36.7	191.3
88	48.22	6.51	33.3	163.5	34.3	171.3	33.5	195.3
89	47.85	3.50	33.0	159.5	34.3	167.3	34.4	191.4
90	47.65	6.93	34.0	163.9	34.9	171.8	34.0	196.0

Départements 91, 92, 93, 94 et 95 prendre les valeurs du département 75.

B) - NOTICE DU RÉCEPTEUR SATELLITE NUMÉRIQUE VIACCESS FRANSAT

1 - PRÉSENTATION

1.1 - La face avant :

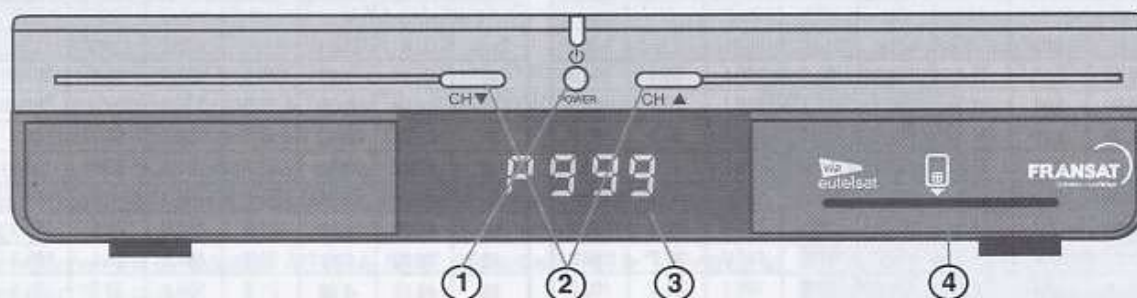

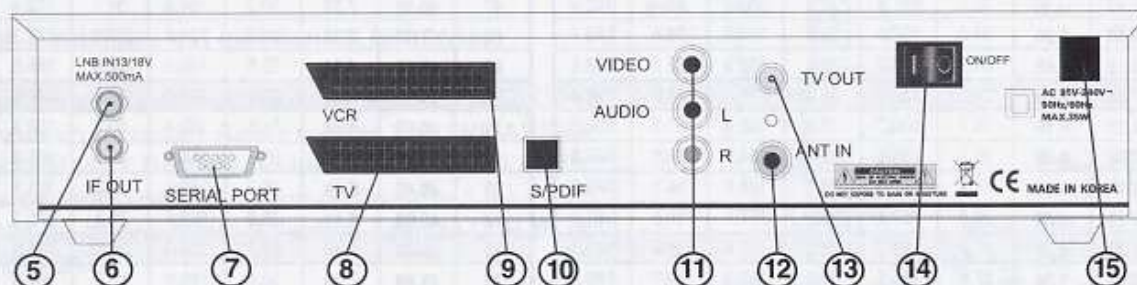

- 1 TOUCHE «»** Utilisée pour la mise en veille et en marche du récepteur. Pour de longues périodes d'absence (vacances par exemple), il est nécessaire d'éteindre complètement le récepteur avec l'interrupteur situé à l'arrière (230 V~).
Voyant témoin du fonctionnement (veille, marche).
- 2 TOUCHES «CH ▼ ou CH ▲»** Utilisées pour la sélection des canaux par ordre croissant «▲» ou décroissant «▼»
- 3 AFFICHAGE** Affichage du canal et de l'heure en mode veille.
- 4 LECTEUR DE CARTE** Lecteur de carte d'abonnement Viaccess (contacts vers le bas, en dessous).

1.2 - La face arrière :



- 5 ENTRÉE «LNB IN»** Entrée «Satellite» du récepteur recevant le câble coaxial en provenance du convertisseur LNB monté sur la parabole. Le câble véhicule le signal satellite, mais aussi une tension de 14 ou 18 V (300 mA maxi en continu, 500 mA intermittents) servant à l'alimentation du LNB et au changement de polarisation et une commande 22 kHz pour commuter les oscillateurs d'un LNB universel. Ce récepteur dispose des fonctions de commutation DiSEqC™ 1.2 permettant de commander les moteurs DiSEqC™.
- 6 SORTIE «IF OUT»** Sortie 950 à 2150 MHz pour utiliser un récepteur satellite analogique.
- 7 PORT RS 232** Port série RS232 pour interventions SAV et mise à jour du logiciel.
- 8 PRISE PERITELEVISION «TV»** Sortie audiovisuelle à relier au téléviseur à l'aide d'un cordon péritelévision 21 broches (non fourni).
- 9 PRISE PERITELEVISION «VCR»** Entrée/Sortie audiovisuelle pour raccordement à un magnétoscope ou DVD-R. Utiliser la prise "Audiovisuel externe" ou "décodeur"
- 10 SORTIE OPTIQUE «SPDIF»** SONY PHILIPS Digital Interface : sortie audio numérique optique pour connecter un équipement Home Cinéma avec une entrée SPDIF optique Toslink.
- 11 PRISES RCA AV** Sorties RCA Audios stéréo / Vidéo pour raccordement à un amplificateur HI FI ou Home Cinéma ou un transmetteur d'images 2,4 GHz.
- 12 ANT IN** Entrée antenne du modulateur interne (connecteur IEC 9,52 femelle).
- 13 TV OUT** Sortie du modulateur interne (connecteur IEC 9,52 mâle). Le canal peut-être sélectionné entre C 21 et C 69 par la télécommande (norme G : PAL uniquement).
- 14 INTERRUPTEUR SECTEUR** Interrupteur secteur 230 V~ . Mise en marche et arrêt du récepteur satellite.
- 15 CORDON SECTEUR** A relier à une prise secteur 230 V~.

1.3 - La télécommande

1. **POWER**  : Mise en veille et en marche.
2. **MUTE**  : Touche silence audio.
3. **CHIFFRES** : Sélection des chaînes, entrée des sélections et des mots de passe.
4.  : Passage des programmes de télévisions au programmes de radios.
5. **SAT** : Sélection d'un satellite (dans le cas d'une installation avec plusieurs paraboles).
6. **MENU** : Affiche le menu principal sur l'écran.
7. **EXIT** : Retour au menu précédent ou au mode visualisation programme (depuis un menu).
- 8/14. **▲ / ▼** : Déplacement des canaux croissants ou décroissants. Déplacement dans les menus.
- 9/10. **◀ / ▶** : Réglage du volume sonore. Déplacement dans les menus.
11. **OK** : Affiche la liste des chaînes et l'efface. Confirmation du choix dans les menus.
12. **▼** : Défilement des pages dans les listes de programme ou dans le guide des programmes dans l'ordre décroissant.
13. **▲** : Défilement des pages dans les listes de programme ou dans le guide des programmes dans l'ordre croissant.
15. **i** : Info, affiche les informations relatives au programme reçu.
16. **FAV** : Affichage les listes de programmes favoris (si des listes ont été créés)
17. **TEXT** : Accès au Têlêtexte de la chaîne visualisée (si disponible).
18. **GUIDE** : Si la chaîne transmet les informations : affiche le guide électronique des programmes contenant les informations sur le programme en cours (horaire et titre si disponible).
19. **AUDIO** : Affiche le menu Audio.
20. **NTSC/PAL** : Sélection de la norme TV PAL (Europe) ou NTSC (Amérique).
21. **PAUSE** : Fonction gel d'image (appuyez pour geler l'image ; appuyez à nouveau pour retrouver une image en mouvement).
- 22 à 25. **F1 à F4** : Touches fonctions de couleur, utilisées dans les menus pour des fonctions spécifiques.
26. **LAST** : Zapping : pour revenir au programme précédent.

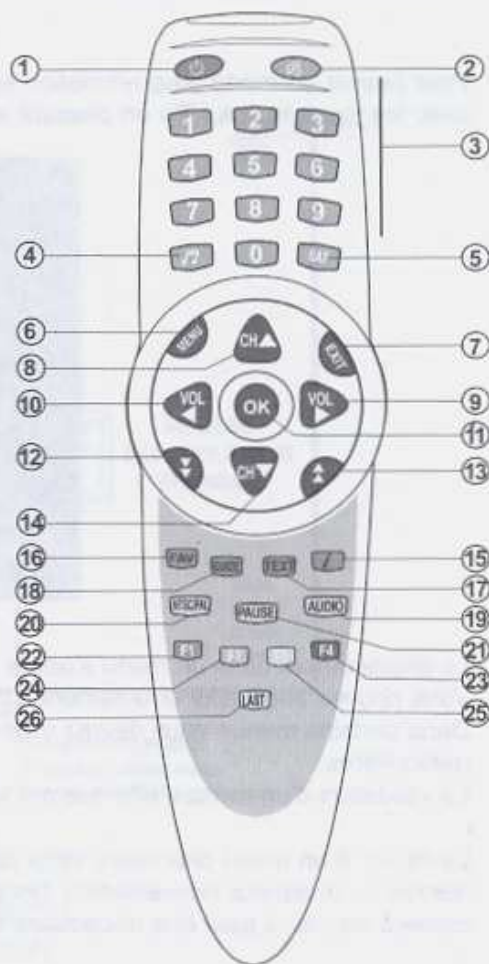

1.4 - Utilisation de la télécommande

IMPORTANT : Pour bénéficier pleinement des possibilités de votre récepteur, nous vous recommandons de lire attentivement cette notice.

Mise en place des piles

La télécommande est livrée avec les piles non installées.

Oter le couvercle en dessous de la télécommande et mettre en place les piles en respectant les polarités + et - indiquées. Dès que vous constatez que la portée de la télécommande diminue, remplacer les 2 piles (modèle AAA).



Mise en veille et en marche

En appuyant sur la touche «  », vous allumez et éteignez votre récepteur. Pour de longues périodes d'absence (vacances par exemple), il est conseillé d'éteindre complètement le récepteur à l'aide de l'interrupteur secteur à l'arrière.

1.5 - Utilisation sans la télécommande

Bien que le récepteur soit prévu pour être commandé et programmé à partir de la télécommande, il est possible d'accéder aux fonctions de base en cas de perte ou quand l'utilisation de la télécommande n'est pas souhaitable (lieux publics, écoles, etc...).

L'accès à ces fonctions s'effectue par les touches de la face avant :

- «  » Mise en veille et en marche
- «  » Sélection des chaînes.

1.6 - Principes d'utilisation des menus

La programmation s'effectue par un système de menus affichés sur l'écran du téléviseur, les différents réglages y sont regroupés.

Procédez de la manière suivante :

Pour passer en mode programmation et afficher les menus, pressez la touche «**MENU**» puis sélectionnez un menu avec les touches «**▲/▼**» en passant sur les différentes lignes de sous menus.

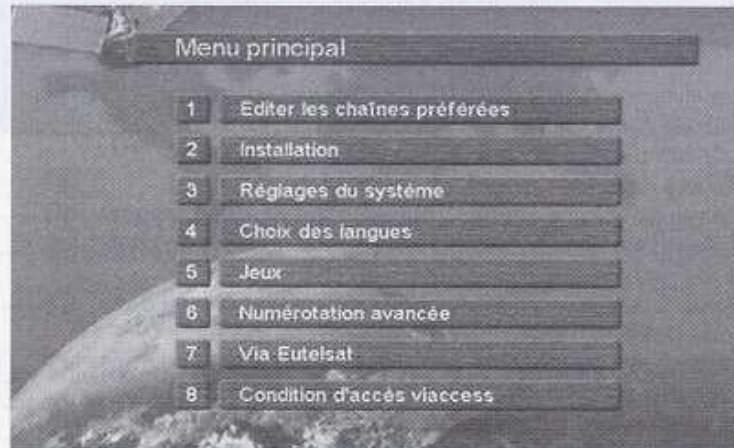

Le déplacement dans un menu s'opère par les touches «**▲/▼/◀/▶**» .

Vous pouvez aussi aller directement sur les lignes avec les touches numériques «**1 / 2 / 3 / ... / 9**»

Dans certains menus vous devrez utiliser les touches de couleurs «**F1 / F2 / F3 / F4**» pour accéder à des fonctions particulières.

La validation d'un menu s'effectue par la touche «**OK**»

Le retour à un menu précédent sans prise en compte des modifications apportées ou le retour au fonctionnement normal du récepteur (visualisation des programmes TV) s'effectue par la touche «**EXIT**» (pour revenir au fonctionnement normal, il peut être nécessaire d'appuyer plusieurs fois).

Attention

Certains paramètres agissent sur l'ensemble des canaux programmés. Leur modification par erreur peut empêcher la réception de tous les programmes.

Ne procéder à des modifications que si elles sont nécessaires, et que si vous les maîtrisez parfaitement.

Principes d'utilisation des menus affichés à l'écrans

Le paramétrage du récepteur satellite s'effectue par différentes fenêtres indiquant les paramètres modifiables et leur valeur ou état ainsi que les fonctions associées aux touches de la télécommande.

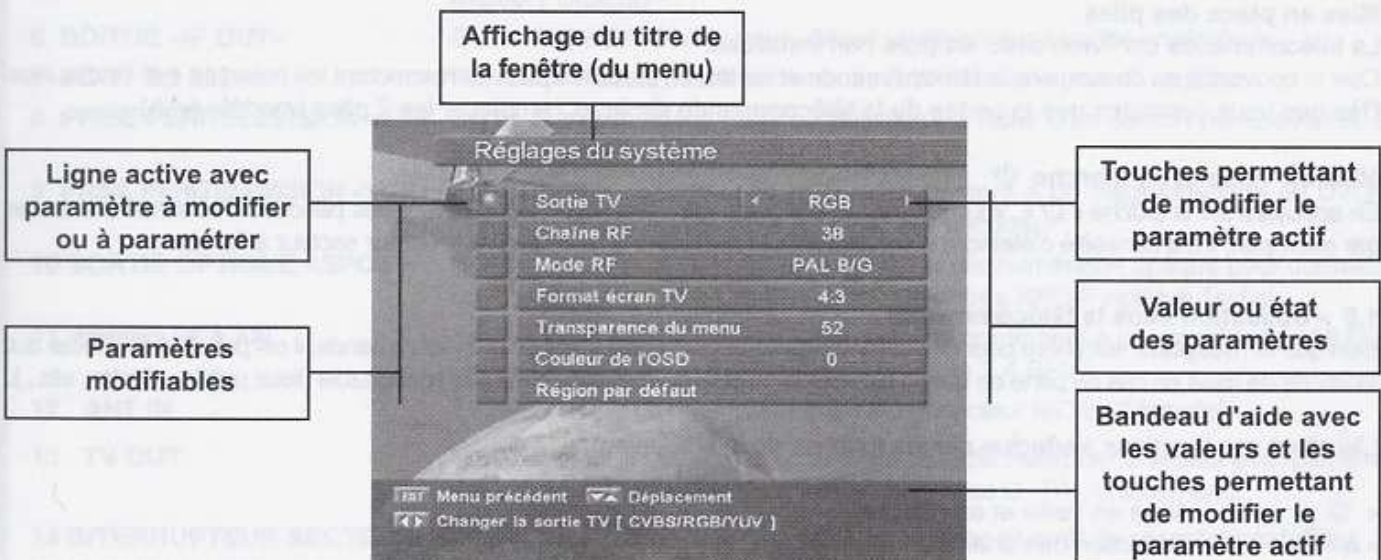

1.7 - Installation du récepteur chez vous

Les indications ci-dessous supposent que vous disposez déjà d'une antenne satellite pointée. Dans le cas contraire installez d'abord votre antenne. Pour cela, reportez-vous au chapitre : A - Installation des antennes satellites (page 4) Dans tous les cas, il est conseillé de faire appel à un installateur d'antenne et de pointer l'antenne à l'aide d'un mesureur de champ.

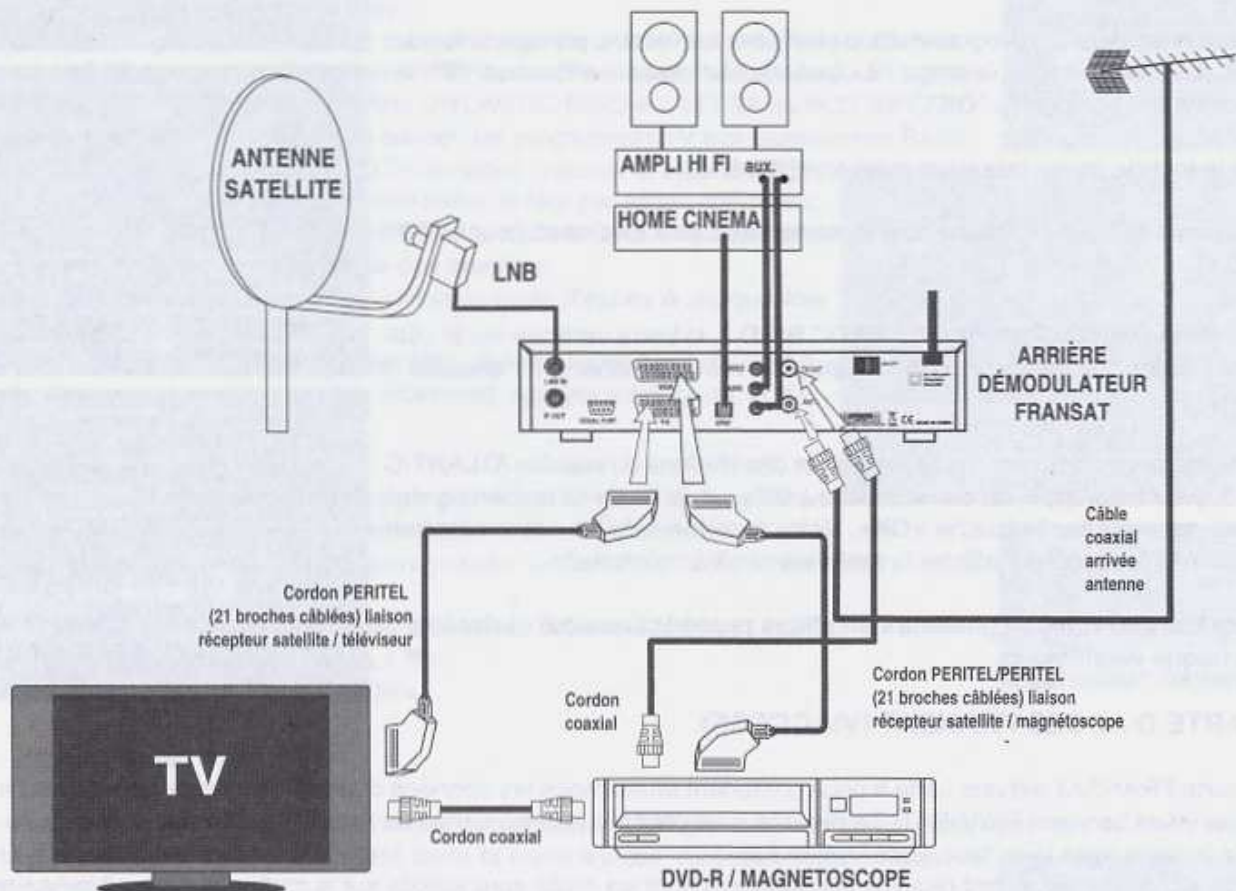

Installez votre récepteur dans un endroit sec et correctement ventilé, loin d'une source de chaleur (voir page 2 - les règles de sécurité). Ne pas poser d'objets ou d'appareils sur son couvercle qui obstrueraient les trous de ventilation.

Ne pas brancher votre récepteur au secteur 230 V~ avant d'avoir raccordé tous les sous-ensembles (TV, magnétoscope, DVD-R, chaîne hi-fi, Home Cinéma, antennes, etc...) de votre installation :

Reliez le câble provenant de votre antenne satellite au récepteur (fiche F, serrage manuel uniquement). Effectuez ceci très soigneusement de façon à ne pas provoquer de court-circuit.

Reliez la sortie péritélévision «TV» au récepteur par l'intermédiaire du cordon péritélévision. Le DVD-R ou magnétoscope doit être branché sur la prise «VCR». Si votre magnétoscope possède deux prises Péritélévision, utilisez la prise «Audiovisuel externe» ou la prise décodeur du magnétoscope (consulter sa notice).

Si votre téléviseur est monophonique, vous pourrez bénéficier des émissions en son numérique en branchant la sortie SPDIF sur votre Home Cinéma.

Insérez votre carte d'accès FRANSAT (Viaccess) dans le lecteur de carte (puce en dessous).

Branchez le récepteur sur une prise secteur 230 V~ et basculez l'interrupteur arrière sur ON. Le récepteur commence sa procédure d'initialisation. Pendant cette période (10 secondes) n'actionnez aucune touche de la télécommande ou du récepteur. Dès que l'affichage s'immobilise, le récepteur est opérationnel.

Nota : le récepteur satellite est stéréo. Avec un magnétoscope, il arrive que le son ne soit audible que sur une seule voie de votre téléviseur stéréo. Consultez dans ce cas votre revendeur Radio-TV.

1.8 - Mémorisation de toutes les chaînes des satellites de votre installation.

Si vous n'avez pas encore mémorisé les chaînes ou pour utiliser le récepteur FRANSAT sur une installation existante, vous devez maintenant mémoriser les chaînes des satellites captés par votre installation. Dans le cas où vous allumez votre récepteur pour la première fois reportez-vous à la page 5 paragraphe 8.1.

1- Pour passer en mode programmation et afficher les menus, pressez la touche "Menu" puis sélectionnez le menu "2 - installation" avec les touches "▼" en passant sur les lignes puis "OK".

Entrez le mot de passe que vous avez enregistré.

Sélectionnez la ligne "1 Recherche automatique des chaînes" (touche "▼" puis "OK").

Votre antenne étant pointée sur ATLANTIC BIRD 3, la barre verticale sur le côté droit de l'écran doit être jaune sinon repointez votre parabole (voir chapitre A page 4).

Vous devez lancer la recherche automatique des chaînes du satellite ATLANTIC BIRD 3, pour cela appuyez sur la touche «OK». A la fin de la recherche des chaînes, appuyez sur la touche «OK». Votre système satellite est maintenant opérationnel, le récepteur affiche la première chaîne mémorisée.

Si votre installation reçoit plusieurs satellites procédez comme ci-dessus pour chaque satellite.

2 - CARTE D'ACCES FRANSAT (VIACCESS)

Votre carte FRANSAT est une carte à puce contenant en mémoire les données d'exploitation vous permettant l'accès aux chaînes et services FRANSAT. Ce récepteur ne peut lire que les cartes de type VIACCESS.

Insérez la carte dans le lecteur, puce vers le bas.

Le récepteur peut maintenant recevoir les bouquets dont les droits sont validés sur la carte. Il est possible également de consulter l'état des droits en accédant au menu 8 Condition d'accès VIACCESS.

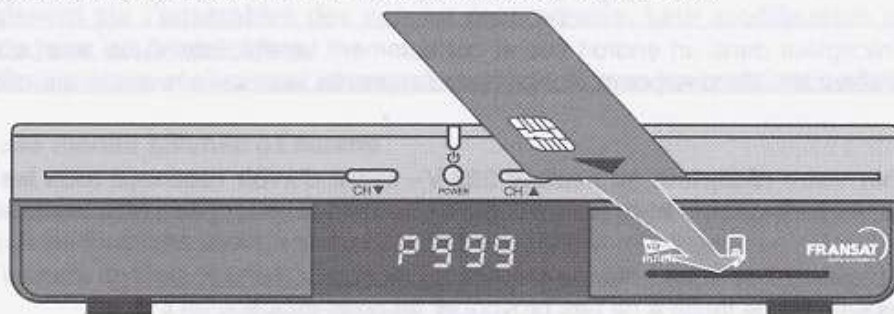

Attention :

N'insérez aucune autre carte que celle destinée au décryptage des programmes pour lesquels vous avez acquis les droits. Prenez autant soin de la carte d'abonnement que d'une carte bancaire. Elle ne doit être ni pliée, ni rayée, ni exposée à l'eau ou à l'électricité statique. Evitez de manipuler votre carte à puce lorsque votre récepteur est sous tension

Evitez d'insérer et de retirer sans cesse la carte si cela n'est pas nécessaire, cela peut entraîner un vieillissement prématuré du lecteur de carte.

3 - UTILISATION DU RECEPTEUR SATELLITE :

3.1 - Sélection d'une chaîne :

Votre récepteur est maintenant programmé (il contient dans sa mémoire les programmes des satellites reçus). Pour afficher un programme il suffit de le sélectionner dans les listes disponibles.



La touche «TV/RADIO » permet de sélectionner les programmes TV ou Radio. Les principes de classement sont identiques en mode TV ou Radio.

Choix d'un programme :

Le changement de chaîne s'effectue par les touches «▲/▼», ou en utilisant le pavé numérique de la télécommande.

Le nom et le N° de canal s'affiche sur l'afficheur et en bas de l'écran.



Choix d'un programme dans la liste :

Le choix d'un programme est facilité par l'affichage de la liste des chaînes sur l'écran.

La touche «SAT» permet d'afficher les différents satellites mémorisés. Vous pouvez grâce à cette touche ne visualiser qu'une liste (ATLANTIC BIRD ou ASTRA ou HOT BIRD).

La touche «TV/RADIO » permet de passer des programmes TV aux programmes Radio.

Affichage de la liste des programmes (TV ou radio) : presser la touche «OK»

Les touches «▼/▲» permettent de faire défiler la liste par pages complètes.

Appuyez sur la touche «F1» pour visualiser la liste de toutes les chaînes,

la liste des chaînes en clair ou la liste des favorites.

Si une chaîne est verrouillée, il faut entrer le code d'accès à chaque fois que la chaîne est sélectionnée.

Trier les chaînes (touche verte F2) par ordre alphabétique (A à Z ou Z à A)

Pour visualiser ou écouter le programme sélectionné, appuyez sur la touche «OK».



Choix d'un programme favori :

L'adaptateur permet de regrouper les programmes TV ou radio au sein de sept groupes (si des listes de programmes favoris ont été créés).

Ces groupes sont directement accessibles à l'aide de la touche «FAV» de la télécommande.

La touche «FAV» permet d'afficher les différentes listes mémorisés

Choix d'une liste par les touches «▲/▼».

Sélection de la liste par la touche «OK».

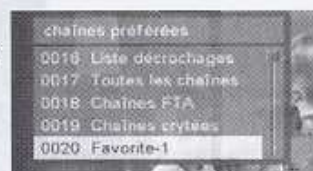

3.2 - Programmes cryptés :

La visualisation des programmes satellites cryptés n'est possible avec ce récepteur que si vous avez les droits d'abonnement correspondant dans la carte à puce Viaccess insérée dans le lecteur (puce vers le bas).

3.3 - Sélection des différents sons :

La plupart des programmes TV et quelques programmes radio disposent de plusieurs voies audio : multi langue ou différentes radios (dans le cas où une radio est émise avec des chaînes TV)

La touche «AUDIO» permet d'accéder à ces différents sons. Le récepteur indique les langues et les modes audio analogique stéréo, droite ou gauche ou numérique (si transmis par l'opérateur).

Exemples : French = Français - German = Allemand

Choix de la voie (langue) audio par les touches «▲/▼».

Sélection audio numérique ou analogique voie gauche, voie droite, stéréo par les touches «◀/▶».

Si le son numérique (Dolby Digital) est sélectionné. La sortie audio numérique SPDIF est alors active.

Sortie du menu «EXIT».



3.4 - Télétexte

Si le programme comporte des données de télétexte vous pouvez visualiser ces informations en appuyant sur «TEXT». Pour revenir au mode de fonctionnement normal, appuyez sur «EXIT».

Vous pouvez faire défiler les pages télétexte avec «▲/▼» ou entrer directement avec les touches numériques le N° de page.

Nota : les données de télétexte sont fournies par les diffuseurs, certains programmes ne possèdent pas de télétexte.

3.5 - Guide Electronique des Programmes

Le Guide Electronique des Programme vous donne des informations sur les programmes de la chaîne sélectionnée. Appuyez sur la touche «GUIDE» de la télécommande pour accéder au guide électronique des programmes.

Les touches «▲/▼» permettent d'afficher le guide électronique des programmes des autres chaînes.

Nota : ces informations sont fournies par les diffuseurs, certains programmes n'en comportent pas.

3.6 - Informations sur le programme en cours

En appuyant sur la touche «i»

Le récepteur satellite affiche les informations sur le programme en cours : qualité de réception, canal et fréquence, nombre de sons disponibles, nom de la chaîne et du programme en cours, présence de Télétexte.

3.5 - PAUSE - Gel d'image

La touche « PAUSE » de la télécommande, vous permet de "geler" une image, l'image présente au moment où vous appuyez sur la touche reste fixe à l'écran. Appuyez à nouveau sur la touche « PAUSE » pour revenir au fonctionnement normal

4 - ORGANISATION DES CANAUX

4.1 Gestion de la liste des chaînes

Vous pouvez éditer la liste des chaînes, par exemple ajouter/supprimer une chaîne ou la déplacer, ce qui facilite la recherche d'une chaîne.



Déplacer une chaîne

Sélectionnez le symbole «Déplacer la chaîne» à l'aide des touches «◀/▶». Sélectionnez la chaîne que vous désirez déplacer dans la liste des chaînes à l'aide des touches «▲/▼» et «⇩/⇧». Appuyez sur «OK» pour valider la sélection.

Déplacez la chaîne à la position désirée à l'aide des touches «▲/▼» et «⇩/⇧». Appuyez sur la touche «OK» pour valider.

Appuyez sur la touche «MENU» ou «EXIT» pour retourner au menu précédent.

Supprimer une chaîne

Sélectionnez le symbole «Supprimer la chaîne» à l'aide des touches «◀/▶». Sélectionnez la chaîne que vous désirez supprimer de la liste des chaînes à l'aide des touches «▲/▼» et «⇩/⇧». Appuyez sur la touche «OK» pour valider la sélection.

Appuyez sur la touche «MENU» ou «EXIT» pour retourner au menu précédent.

Editer le nom d'une chaîne

Sélectionnez le symbole «Éditer le nom de la chaîne» à l'aide des touches «◀/▶». Sélectionnez la chaîne que vous désirez éditer dans la liste des chaînes à l'aide des touches «▲/▼» et «⇩/⇧». Appuyez sur «OK» pour valider la sélection.

Sélectionnez la lettre que vous désirez éditer à l'aide des touches de navigation «▲/▼/◀/▶». Appuyez sur la touche «OK» pour valider. Sauvegardez la lettre actuellement sélectionnée avec la touche «F2». Appuyez sur la touche «MENU» ou «EXIT» pour retourner au menu précédent.

Trier la liste des chaînes

Sélectionnez le symbole «Trier la liste des chaînes» à l'aide des touches «◀/▶». Appuyez sur la touche «OK» pour valider. Sélectionnez le type de tri que vous désirez effectuer à l'aide des touches «▲/▼». Appuyez sur la touche «OK» pour valider. Appuyez sur la touche «MENU» ou «EXIT» pour retourner au menu précédent.

4.2 Editer des listes de chaînes favorites

Vous pouvez créer 7 listes de chaînes préférées et éditer ces listes, par exemple ajouter/supprimer une chaîne ou la déplacer, ce qui facilite la recherche d'une chaîne dans la liste des chaînes préférées.

La chaîne préférée est classée dans une des 7 listes de préférées selon son genre.

Appuyer sur la touche «**MENU**» avec les touches de navigation «**▲ / ▼**», pour accéder à la ligne "Editer les chaînes préférées", pressez «**OK**».



Ajouter une chaîne dans la liste des préférées

Appuyez sur la touche «**FAV**» de la télécommande pour sélectionner la liste de chaînes préférées parmi les 7 groupes préférés. Sélectionnez le symbole «Ajouter la chaîne aux favorites» à l'aide des touches «**◀ / ▶**». Sélectionnez la chaîne que vous désirez ajouter à la liste des préférées à l'aide des touches «**▲ / ▼**» et «**▼ / ▲**».

Appuyez sur la touche «**OK**» pour ajouter la chaîne sélectionnée à la liste des chaînes préférées. Appuyez sur la touche «**MENU**» ou «**EXIT**» pour retourner au menu précédent.

Supprimer une chaîne dans la liste des préférées

Appuyez sur la touche «**FAV**» de la télécommande pour sélectionner votre groupe de préférés parmi les 7 groupes. Sélectionnez le symbole «Supprimer la chaîne» à l'aide des touches «**◀ / ▶**». Sélectionnez la chaîne que vous désirez supprimer de la liste des préférées à l'aide des touches «**▲ / ▼**» et «**▼ / ▲**». Appuyez sur la touche «**OK**» pour supprimer la chaîne sélectionnée de la liste des chaînes préférées.

Appuyez sur la touche «**MENU**» ou «**EXIT**» pour retourner au menu précédent.

Déplacer une chaîne dans la liste des préférées

Appuyez sur la touche «**FAV**» de la télécommande pour sélectionner votre groupe préféré parmi les 7 groupes préférés.

Sélectionnez le symbole «Déplacer une chaîne» à l'aide des touches «**◀ / ▶**».

Sélectionnez une chaîne que vous désirez déplacer à l'aide des touches «**▲ / ▼**» et «**▼ / ▲**».

Appuyez sur «**OK**» pour valider la sélection.

Déplacez la chaîne à la position désirée à l'aide des touches «**▲ / ▼**» et «**▼ / ▲**».

Appuyez sur la touche «**OK**» pour valider.

Appuyez sur la touche «**MENU**» ou «**EXIT**» pour retourner au menu précédent.

Renommer une liste de chaînes préférées

Appuyez sur la touche «**FAV**» de la télécommande pour sélectionner votre groupe préféré parmi les 7 groupes préférés.

Sélectionnez le symbole «Renommer le groupe préféré» à l'aide des touches «**◀ / ▶**».

Appuyez sur la touche «**OK**» et sélectionnez la lettre que vous désirez éditer à l'aide des touches de navigation «**◀ / ▶**», «**▲ / ▼**».

Appuyez sur la touche «**OK**» pour valider.

Sauvegardez la lettre actuellement renommée à l'aide de la touche «**F2**». Appuyez sur la touche «**MENU**» ou «**EXIT**» pour retourner au menu précédent.

Trier une liste de chaînes préférées.

Appuyez sur la touche «FAV» de la télécommande pour sélectionner votre groupe préféré parmi les 7 groupes préférés.

Sélectionnez le symbole «Trier la liste des favorites» à l'aide des touches «◀/▶». Appuyez sur la touche «OK» pour valider. Sélectionnez le type de tri que vous désirez effectuer à l'aide des touches «▲/▼». Appuyez sur la touche «OK» pour valider.

Appuyez sur la touche «MENU» ou «EXIT» pour retourner au menu précédent.

4.3 Contrôle parental

Cette fonction permet d'empêcher les enfants ou des personnes non autorisées de regarder les programmes. Vous pouvez aussi changer le code d'accès (Mot de passe / code PIN).

Sélectionnez «Contrôle parental» dans le menu «Installation».

Récepteur verrouillé

Pour verrouiller le récepteur, sélectionnez «Récepteur verrouillé» dans le menu «Contrôle parental» et réglez sur «On» à l'aide des touches «◀/▶». Vous ne pourrez mettre en route le récepteur qu'après avoir entré le mot de passe

Verrouillage des menus

Pour verrouiller le menu principal, sélectionnez «Verrouillage Menu» dans le menu «Contrôle parental» et réglez sur «On» à l'aide des touches «◀/▶». Le verrouillage des menus empêche de regarder un programme verrouillé en passant par la programmation du récepteur.

Changer le code d'accès

Vous pouvez changer le mot de passe en procédant comme suit : sélectionnez «Changer le code d'accès» dans le menu «Contrôle parental» à l'aide des touches «◀/▶».

Appuyez sur la touche «OK». Vous devez ensuite entrer un nouveau code d'accès.

Le système demande ensuite de réinscrire le nouveau code d'accès pour valider. Après la deuxième entrée du nouveau code d'accès, le code est changé définitivement.

Nouveau Mot de Passe : _____

Attention : n'oubliez pas le mot de passe, la perte du mot de passe peut bloquer le récepteur satellite et nécessiter une opération de Service Après Vente qui n'est pas prise en compte au titre de la garantie légale.



4.4 Réglage usine

Cette fonction permet de reconfigurer le récepteur comme à la livraison. Dans ce cas toutes les données du récepteur seront perdus.

Sélectionnez le menu «Réglage d'usine» dans le menu «Installation» et appuyez sur la touche «OK». Si vous désirez continuer, sélectionnez «Oui».

La configuration par défaut du récepteur est réinitialisée automatiquement.

Veuillez noter que la procédure «Réglage d'usine» peut durer quelques minutes.



5 - HEURE & TIMER

5.1 - Heure :

Appuyez sur la touche « **MENU** » de la télécommande pour afficher le menu principal, sélectionnez avec les touches « **▲** / **▼** » le menu **Installation** et la ligne **Réglage heure et timer** puis appuyez sur la touche « **OK** » de la télécommande, vous pouvez maintenant :

Soit garder l'heure automatique en fonction du pays ou entrer le décalage horaire entre l'heure GMT (Décalage GMT = Marche) et votre lieu d'habitation (+ 1 heure et Heure d'été Marche pour la France). Dans ce cas le récepteur se mettra à l'heure automatiquement grâce aux signaux satellite.

Soit entrer manuellement l'heure et la date si les signaux satellite ne contiennent pas d'informations sur l'heure (Décalage GMT = Arrêt).



5.2 - Enregistrement en différé avec le Timer

Vous pouvez programmer l'enregistrement d'un programme grâce à la fonction timer du récepteur satellite. Votre récepteur dispose d'une horloge interne et d'une fonction Timer pour pouvoir mettre en route et arrêter le récepteur (pour enregistrer un programme) ou l'éteindre automatiquement.

Après avoir entré les paramètres du timer, votre récepteur se mettra automatiquement sous tension sur la dernière chaîne regardée. Si vous voulez enregistrer à l'aide de votre magnétoscope ou DVD-R, celui-ci doit être programmé en conséquence (se reporter à sa notice).

Appuyez sur la touche « **MENU** » de la télécommande pour afficher le menu principal, sélectionnez avec les touches « **▲** / **▼** » le menu **Installation** et la ligne **Réglage heure et timer** puis appuyez sur la touche « **OK** » de la télécommande, vous pouvez maintenant programmer l'heure de mise en marche et l'arrêt automatique de votre récepteur sur la dernière chaîne regardée.

6 - PROGRAMMATION DU RECEPTEUR NUMERIQUE (Partie réservée aux utilisateurs avancés)

Vous pouvez programmer de nouvelles chaînes satellites ou reprogrammer un canal dont les paramètres ont changés.

Pour mémoriser de nouvelles chaînes, reportez-vous aux paramètres contenus dans la presse spécialisée.

Vous devrez pour obtenir de nouvelles chaînes satellite soit entrer le N° du canal correspondant ; soit effectuer une nouvelle recherche complète.

Reportez-vous à la page 15 pour le principe d'utilisation des menus.

Attention

Le récepteur est numérique ; le nom des chaînes ainsi que l'éventuel cryptage est transmis par l'opérateur lors de la recherche automatique. Suivant l'exactitude de ces données, le récepteur peut mémoriser des chaînes ou services inaccessibles ou afficher qu'un programme est crypté alors qu'il est disponible réellement.

Certains paramètres agissent sur l'ensembles des canaux programmés. Leur modification par erreur peut empêcher la réception de tous les programmes.

Ne procéder à des modifications que si elles sont nécessaires, et que si vous les maîtrisez parfaitement.

6.1 - Editer les chaînes préférées

Pour créer 7 listes de chaînes préférées et éditer ces listes (voir page 20).

6.2 - Menu Installation

Recherche automatique des chaînes : scanne entièrement les transpondeurs d'un satellite et mémorise tous les programmes ou pour vérifier le pointage d'une antenne (qualité des signaux). Vous pouvez définir le (ou les) satellite(s) que vous voulez recevoir avec votre système, un numéro de DiSEqC™ 1.0 (utilisation avec commutateurs DiSEqC™) ou activer le positionneur DiSEqC™ 1.2 (pour utiliser un moteur) dans ce cas la fonction DiSEqC™ 1.0 doit être désactivée.

Recherche manuelle des chaînes : pour rechercher un transpondeur unique ou une fréquence d'un satellite ou pour vérifier le pointage d'une antenne (qualité des signaux). Pour entrer les paramètres spécifiques dans le cas d'un canal étranger ou hors normes du pays. Reportez-vous à la presse spécialisée pour connaître les paramètres (PID, modulation, fréquence, etc...) du canal que vous voulez recevoir.

Contrôle parental : cette fonction permet d'activer le contrôle d'accès aux menus et aux chaînes et le changement du code parental à 4 chiffres pour plus de confidentialité.

Réglage Heure et timer : permet de sélectionner les paramètres horaires spécifiques à votre pays et le décalage de l'affichage de l'heure dans le bandeau du Guide électronique des programmes. Vous pouvez aussi entrer l'heure et la date en mode manuel, en mode automatique l'heure mémorisée sera l'heure GMT + ou - la valeur d'offset déclarée. Cette opération est nécessaire pour utiliser le timer et afficher la bonne heure quand le récepteur est en veille. Le timer permet de mettre en marche le récepteur satellite automatiquement sur une chaîne.

Mise à jour récepteur : pour configurer la mise à jour par satellite du récepteur.

Réglages d'usine : pour effacer tous les programmes mémorisés (TV et radio) et revenir à la configuration d'origine.

Effacer la liste des chaînes : pour effacer tous les programmes mémorisés (TV et radio).

6.3 - Menu Réglage système

Sortie TV : choix de la sortie RVB ou composite (CVBS).

Nota : par la prise péritélévision, la qualité d'image sera meilleure en choisissant le mode RVB (réglage d'usine par défaut).

Chaîne RF : pour choisir le canal UHF (21 à 69) du modulateur interne si vous l'utilisez (récepteur, téléviseur et magnétoscope relié par cordons coaxiaux).

Mode RF : choisissez le standard de modulation entre PAL BG / H ou I (fonction de votre téléviseur).

Format écran TV : format de votre téléviseur 4/3 ou 16/9, en fonctionnement 16/9 la commutation est automatique.

Transparence des menus : permet de choisir la transparence d'affichage des menus.

Couleur de l'OSD : permet de choisir le style d'affichage des menus (couleurs).

6.4 - Menu Choix des langues

Langue du menu : permet de choisir la langue d'affichage dans les menus.

Langue audio primaire : permet de choisir la langue du son principal.

Langue audio secondaire : permet de choisir une deuxième langue pour le son (si le son primaire n'est pas disponible).

Sous titre : permet d'activer ou non le sous-titrage (si disponible sur le programme).

Fond du sous titre Télétex : permet mettre ou non un fond noir sous les textes.

Langue sous titre primaire : permet de choisir la langue du sous-titrage (si disponible sur le programme).

Langue sous titre secondaire : permet de choisir une deuxième langue pour le sous-titrage (si disponible sur le programme).

6.5 - Menu Jeu

Pour jouer à Tétris avec la télécommande

6.6 - Numérotation avancée

Pour éditer les chaînes dans les différentes listes de chaînes – verrouiller, supprimer changer, éditer le nom de la chaîne, et les trier.

Les chaînes d'Eutelsat FRANSAT ne peuvent être gérées par ce menu.

6.7 - Via Eutelsat :

Affiche les informations relatives aux versions matérielle et logicielle du produit (important pour le SAV).

6.8 - Conditions d'accès :

Conditions d'accès : affiche les informations contenu dans votre carte Viaccess relatives à votre abonnement et durée de validité.

Informations : affiche les informations relatives aux versions matérielle et logicielle du produit (important pour le SAV).

6 - EN CAS DE DIFFICULTE : (survenant sur une installation ayant déjà fonctionné et donné entière satisfaction)

Problème	Solution
Aucun affichage en façade du récepteur	Vérifier le branchement du cordon d'alimentation au secteur 230 V - Vérifier la position de l'interrupteur arrière et si le récepteur n'est pas en veille
Pas d'image	Vérifier le branchement du cordon d'alimentation au secteur et l'interrupteur arrière 230 V - Vérifier si le récepteur n'est pas en veille - Vérifier le branchement du cordon péritélévision au TV - Vérifier que le téléviseur est bien en position audiovisuelle
Mauvaise qualité d'image (mosaïque)	Vérifier les branchements ci-dessus - Vérifier le pointage de la parabole.
Pas de son	Vérifier les branchements - Vérifier la position des commandes de volume sur le TV et le récepteur - Vérifier que les touches « SILENCE » (MUTE) n'ont pas été pressées
Pas de fonctionnement de la télécommande	Remplacer les piles de la télécommande
Messages d'erreur : Pas de signal	Vérifier le branchement au LNB - Vérifier le pointage de la parabole.
Pas de commutation bi-tête	Vérifier que l'option DiSEqC™ est correctement configurée pour les satellites (menu Réglage antenne page 11)
La télécommande n'agit plus	Vérifier que la touche TV/SAT n'a pas été pressée Eteindre et rallumer le récepteur par l'interrupteur arrière.
Récepteur bloqué	Eteindre et rallumer le récepteur par l'interrupteur arrière.

Nota :

Sur les satellites reçus faiblement, certains programmes seront difficilement reçus (effet mosaïque) ou même non reçus, ceci même si la parabole est correctement orientée. C'est un phénomène normal et connu. Si vous utilisez un commutateur DiSEqC™, vérifiez les branchements et la commande du commutateur dans le récepteur.

Vérifiez la force et la qualité du signal reçu.

Vérifiez vos droits sur votre carte d'abonnement et sa position : puces vers le bas.

7 - CARACTERISTIQUES

Entièrement compatible MPEG-2 & DVB

Lecteur de carte Viaccess

Fréquence d'entrée 950~2150 MHz

Compatible SCPC & MCPC bande C / Ku

Tuner avec entrée LNB et sortie pour démodulateur analogique

Débit de symbole du tuner : 1~45 MS/s

Démarrage rapide & Auto Scan

Zapping instantané

3300 chaînes max. (TV & radio) programmables

Affichage sur écran & interface de guidage utilisateur conviviale 256 couleurs

Nombreuses langues disponibles pour l'affichage sur écran

Supporte EPG, PIG

Affichage en arrière-plan des chaînes radio

Liste des chaînes favorites programmable

Fonctions Master PIN Code & verrouillage parental

Contrôle du volume à 20 niveaux

Détection automatique NTSC/PAL et Simple Video Converter (NTSC <-> PAL)

4:3, 16:9 Letter Box & Teletext via affichage sur écran

Affichage 7 segments-4 digits

3 touches sur la face frontale (On/Off, Chaines +/-)

Différents contrôles de polarité de la LNB – 13/18 V – 0/22 kHz – DiSEqC™ 1.0 et 1.2

2 sorties Péritel pour téléviseur & magnétoscope

3 sorties RCA pour vidéo, audio G/D

Modulateur RF (PAL B/G, I, D/K)

Sortie audio optique SPDIF (Toslink)

Alimentation électrique : 95~240 V~ / 50-60 Hz

DIMENSIONS

l : 250 mm x p : 180 mm x h : 55 mm

Poids 1,1 kg

GUIDE D'INSTALLATION RAPIDE



FRANSAT

TÉLÉVISION NUMÉRIQUE

LA TNT GRATUITE PAR SATELLITE

via
eutelsat

VOUS VENEZ D'ACQUERIR UN PACK FRANSAT

Ce guide a été conçu pour vous permettre de profiter de tous les avantages de la TV Numérique par satellite.

Assurez-vous que votre parabole est pointée sur le satellite ATLANTIC BIRD™ 3 à 5° Ouest.
Si vous recevez TF1, France 2, France 3, Canal+ en clair, France 5/Arte et M6, en analogique par satellite, votre parabole est déjà pointée sur ATLANTIC BIRD™ 3.
Dans le cas contraire, veuillez contacter votre installateur afin qu'il effectue les modifications de repointage de votre parabole. (Liste des installateurs disponible sur www.fransat.fr)

VOTRE PACK FRANSAT CONTIENT :

- 1 - Un décodeur FRANSAT avec câble d'alimentation
- 2 - Une carte à puce FRANSAT avec les conditions générales d'utilisation
- 3 - Une télécommande
- 4 - Un câble péritel (si fourni par le fabricant)
- 5 - Un guide d'installation rapide
- 6 - Un manuel d'utilisation

②

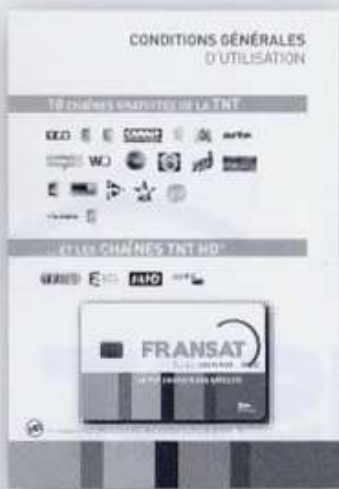

⑤



⑥



③



④

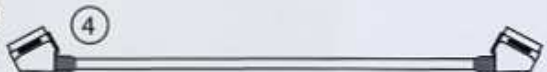

①



1/ PRÉPARATION DE L'INSTALLATION

- A** VÉRIFIEZ QUE VOTRE PACK FRANSAT EST COMPLET (VOIR CI-CONTRE)

Préparez votre décodeur satellite FRANSAT et sa carte à puce FRANSAT. Insérez les piles dans la télécommande de votre décodeur FRANSAT.

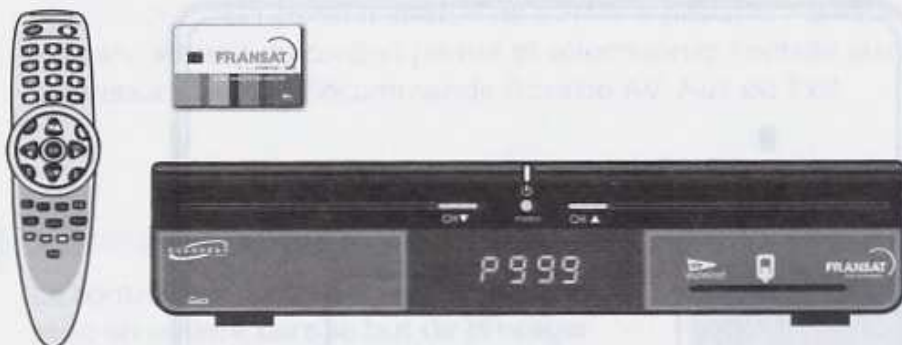

ATTENTION !

Ne raccordez pas sur l'alimentation secteur du décodeur FRANSAT avant l'étape n°5

- B** INSÉRER LA CARTE À PUCE FRANSAT DANS L'EMPLACEMENT EN FAÇADE DU DÉCODEUR (LA PUCE DOIT ÊTRE ORIENTÉE VERS LE BAS ET VERS L'AVANT)



2/ RACCORDEMENT DES EQUIPEMENTS

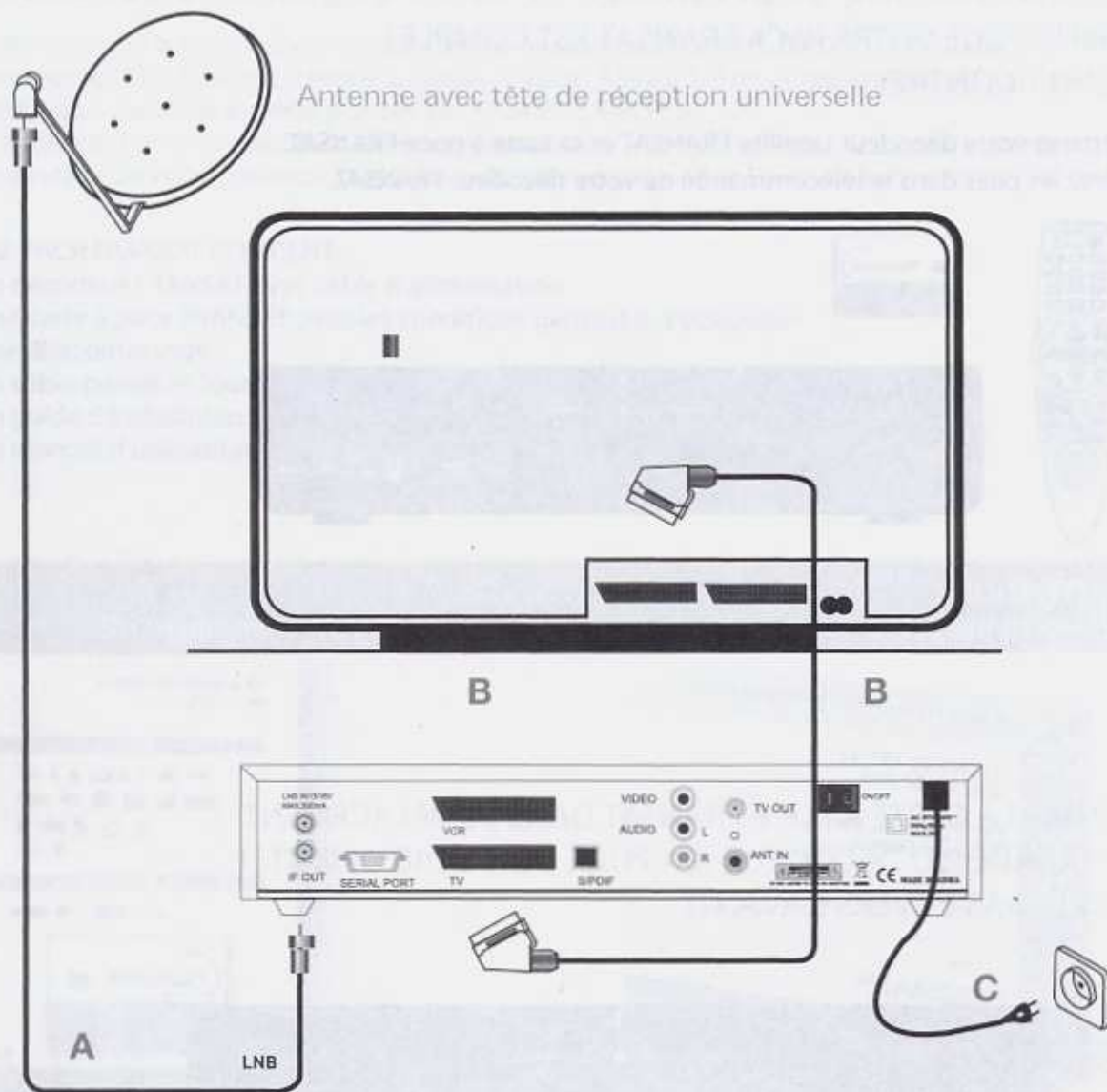

Antenne avec tête de réception universelle

- A** CONNECTEZ LE CABLE INTERIEUR DE L'ANTENNE SATELLITE À LA PRISE LNB DU DÉCODEUR

REMARQUE : votre parabole doit être équipée d'une tête de réception type LNB universelle et être orientée sur le satellite ATLANTIC BIRD™ 3 à 5 ° Ouest

- B** BRANCHEZ LE CABLE PERITEL À VOTRE TÉLÉVISEUR ET AU DÉCODEUR FRANSAT

Pour plus d'informations, référez-vous au manuel d'utilisation fourni avec votre décodeur FRANSAT.

- C** BRANCHEZ LE CORDON D'ALIMENTATION DU DÉCODEUR ET LE RACCORDEZ SUR UNE PRISE ÉLECTRIQUE

3/ MISE EN ROUTE DU DECODEUR

ALLUMEZ EN PREMIER VOTRE TELEVISEUR
PUIS VOTRE DÉCODEUR FRANSAT

Suivez maintenant les instructions données à l'écran afin d'installer votre décodeur FRANSAT (l'ordre des menus peut être différent selon le type de décodeur FRANSAT).

REMARQUE : Si l'écran d'accueil ne s'affiche pas automatiquement, vérifiez le branchement du cordon péritel et sélectionnez l'entrée auxiliaire de votre téléviseur avec sa télécommande (touche AV, Aux ou Ext).

A ACTIVEZ LE CONTRÔLE PARENTAL

Le contrôle parental est une protection mise en oeuvre dans le but de protéger le jeune public de films ou programmes qui ne leur sont pas destinés.

Si vous ne l'activez pas,
tous les programmes seront visibles.



B SÉLECTIONNEZ LE NIVEAU DU CONTRÔLE PARENTAL

Sélectionnez la limite d'âge désirée:



C ENTREZ ET CONFIRMEZ LE CODE D'ACCES

- Le code PIN est un code de 4 chiffres
- Notez et conservez ce code

4223

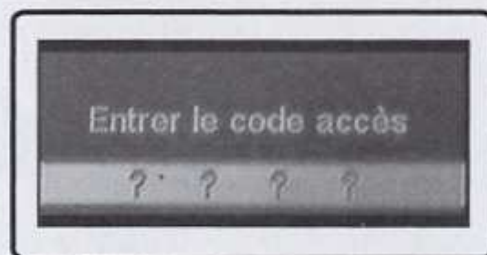

D SELECTIONNEZ LE SATELLITE DESIRE
(ATLANTIC BIRD 3)

Pour la réception de la TNT par satellite
FRANSAT, le satellite est ATLANTIC BIRD 3.



E LANCEZ LA RECHERCHER AUTOMATIQUE
DES CHAÎNES (INSTALLATION RAPIDE)

L'ensemble des options est déjà paramétré,
Il ne vous reste plus qu'à valider la recherche
à l'aide de la touche OK.



Attendez le message vous indiquant que l'ensemble des chaînes ont été répertoriées
pour utiliser votre décodeur.

**VOUS POUVEZ MAINTENANT PROFITER PLEINEMENT DE VOS CHAÎNES EN QUALITÉ
NUMÉRIQUE.**

CETTE OPÉRATION PEUT PRENDRE QUELQUES MINUTES, NE L'INTERROMPEZ PAS !

4/ UTILISATION

Ce réglage est à effectuer lors de la première utilisation mais vous pouvez à tout moment le modifier en retournant dans le menu général de votre décodeur. Pour cela, référez-vous au manuel d'installation fourni avec votre décodeur.

CLASSEMENT AUTOMATIQUE DES CHÂÎNES

Le décodeur effectue un classement automatique des chaînes vous permettant de trouver plus facilement votre programme.

MISE À JOUR AUTOMATIQUE DU DECODEUR

Régulièrement de nouvelles fonctions sont disponibles sur votre décodeur. Pour bénéficier de ces nouveautés, des mises à jour automatiques doivent être chargées sur votre décodeur.

Une fenêtre ou un bandeau s'affichera sur votre télévision vous indiquant que des mises à jour sont disponibles.

- Acceptez la mise à jour immédiatement.
- Le téléchargement peut prendre plusieurs minutes.
- La fenêtre ou bandeau disparaît.

Vous pouvez regarder à nouveau votre programme.

DÉCROCHAGE RÉGIONAL

Le décodeur FRANSAT gère les décrochages régionaux des programmes de la chaîne France 3 (si diffusion par l'opérateur) :

- Configurez votre décodeur en programmant le décrochage automatique vers la chaîne de la région désirée.
- A l'heure du décrochage, vous n'aurez plus à changer de chaîne, le décodeur basculera automatiquement du programme national vers le programme régional.

CONTACTS ET ASSISTANCE

Pour toute demande d'information concernant votre décodeur, veuillez contacter le fabricant dont les coordonnées figurent sur le manuel d'utilisation.

Pour toute demande d'information sur l'offre FRANSAT

► N° magique Indigo 32 60 dites "Fransat"
0.15 EUR TTC/MN

contact@fransat.fr
www.fransat.fr

Service Assistance Technique Fabricant

08 92 70 13 30

appel à 0,34 € TTC la minute

FRANSAT
TÉLÉVISION NUMÉRIQUE

via
eutelsat

CONDITIONS GÉNÉRALES D'UTILISATION

FRANSAT

TÉLÉVISION NUMÉRIQUE

LA TNT GRATUITE PAR SATELLITE

via
eutelsat

CONDITIONS GÉNÉRALES

D'UTILISATION DE LA CARTE D'ACCÈS CONDITIONNEL ET DU DÉCODEUR PERMETTANT LA RÉCEPTION DU BOUQUET FRANSAT

PROTECTION DES DROITS

Vous venez d'acheter un pack FRANSAT qui contient un décodeur FRANSAT portant les logos « FRANSAT » et « Via Eutelsat » et une carte d'accès conditionnel (carte à puce) qui permet de lire les programmes diffusés par le bouquet FRANSAT et de les protéger contre le piratage.

Le pack FRANSAT est réservé aux foyers résidant sur le territoire de la France métropolitaine. En conséquence, la carte FRANSAT ne peut être utilisée que sur le territoire français métropolitain. Elle est réservée au strict usage privé et ne peut être prêtée, revendue ou dupliquée.

Cette carte donne accès au visionnage de programmes et services de télévision, protégés par des droits privés portant sur les programmes et services en question ainsi que leurs accessoires.

Toute utilisation de la carte ou du décodeur ayant pour objet ou pour effet de méconnaître les droits existant sur les programmes et services auxquels ils permettent d'accéder, entraîne la responsabilité juridique du contrevenant.

PIRATAGE - REMPLACEMENT DE LA CARTE

La carte d'accès conditionnel est susceptible d'être changée en cas de piratage du système, de façon à assurer le respect et la protection des droits des tiers sur les programmes et services diffusés par le bouquet FRANSAT.

L'utilisateur reconnaît la nécessité de ce remplacement en cas de piratage et accepte d'y procéder le moment venu à ses frais.

De même, l'utilisateur reconnaît qu'à défaut de remplacement de sa carte d'accès conditionnel en cas de piratage, la carte existante pourra être désactivée. Cette désactivation n'entraînera en aucun cas la responsabilité de l'opérateur ou du distributeur du bouquet FRANSAT.

L'utilisateur sera informé directement par un message sur son décodeur FRANSAT de l'éventuel remplacement de sa carte et des instructions à suivre. En outre, si l'utilisateur souhaite être informé plus amplement sur une possible campagne de remplacement des cartes, il est invité à communiquer ses coordonnées sur le site www.fransat.fr

UTILISATION DE LA CARTE - GARANTIE

La carte est prévue pour fonctionner exclusivement avec un décodeur FRANSAT portant les logos « FRANSAT » et « Via Eutelsat » et ne peut être vendue séparément.

La carte est garantie pour une durée de deux années à compter de la date d'achat du pack FRANSAT (date de la facture d'achat).

A compter de cet achat, l'utilisateur est seul gardien de la carte d'accès conditionnel et du décodeur. Il est donc seul responsable de leur bonne utilisation. La carte d'accès conditionnel est un élément électronique fragile. Toute utilisation non conforme à sa destination entraîne automatiquement l'exclusion de la garantie. Tout dysfonctionnement dans la réception des programmes du bouquet FRANSAT sera de la seule responsabilité de l'utilisateur en cas d'utilisation non conforme du décodeur et/ou de la carte d'accès conditionnel.

UTILISATION DU DÉCODEUR

Le décodeur FRANSAT portant les logos « FRANSAT » et « Via Eutelsat » a fait l'objet d'une certification technique afin d'assurer l'installation automatique de la liste des chaînes diffusées par le bouquet FRANSAT, le classement automatique des chaînes, la mise à jour automatique du décodeur, le contrôle parental et la gestion automatique des décrochages régionaux.

Le décodeur FRANSAT peut être utilisé librement pour accéder à d'autres chaînes diffusées en clair sur le satellite ATLANTIC BIRD™ 3 à 5° Ouest ou d'autres satellites.

En cas de problème technique avec ce décodeur, rapprochez vous en priorité du fabricant du décodeur (coordonnées du service après vente indiquées sur le manuel d'utilisation). Vous pouvez également contacter le service d'assistance FRANSAT au numéro suivant :

N° magique Indigo 32 60 appel "Fransat"
0,15 EUR TTC/MN

ou vous connecter sur le site www.fransat.fr.

CONDITIONS D'UTILISATION - ASSISTANCE

Pour recevoir le bouquet FRANSAT, vous devez être muni à la fois de la carte d'accès conditionnel et d'un décodeur FRANSAT portant les logos « FRANSAT » et « Via Eutelsat ». Celui-ci assure la conformité de votre appareil aux paramètres techniques du bouquet FRANSAT.

Vous devez également disposer d'une parabole de réception satellite, individuelle ou collective, orientée sur le satellite ATLANTIC BIRD™ 3 à 5° Ouest.

Vous devez utiliser les équipements en stricte conformité avec leur notice d'utilisation.

Afin de profiter pleinement du bouquet FRANSAT, nous vous recommandons de faire appel à un professionnel pour toute question technique relative à votre installation.

Pour toute information complémentaire, nous vous invitons à contacter le service d'assistance FRANSAT au :

N° magique Indigo 32 60 appel "Fransat"
0,15 EUR TTC/MN

ou vous connecter sur le site www.fransat.fr.

18 CHAÎNES GRATUITES DE LA TNT



... ET LES CHAÎNES TNT HD*



*Les chaînes en haute définition sont disponibles seulement avec le pack HD FRANSAT



333 29 64 610 4

contact@fransat.fr
www.fransat.fr

 **N° magique Indigo 32 60**

dites "Fransat"
0.15 EUR TTC/MN

FRANSAT
TÉLÉVISION NUMÉRIQUE

via
eutelsat