

CARAVANNE PLIANTE TOILE  
TYPE 609.42

IRIS 230  
IRIS 380

- B CH
- E H
- I NLI

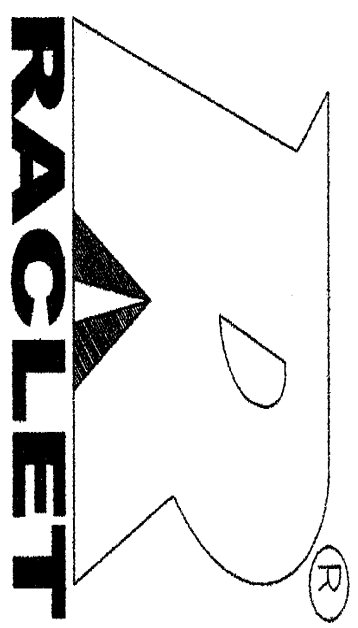

# AVEC FREIN

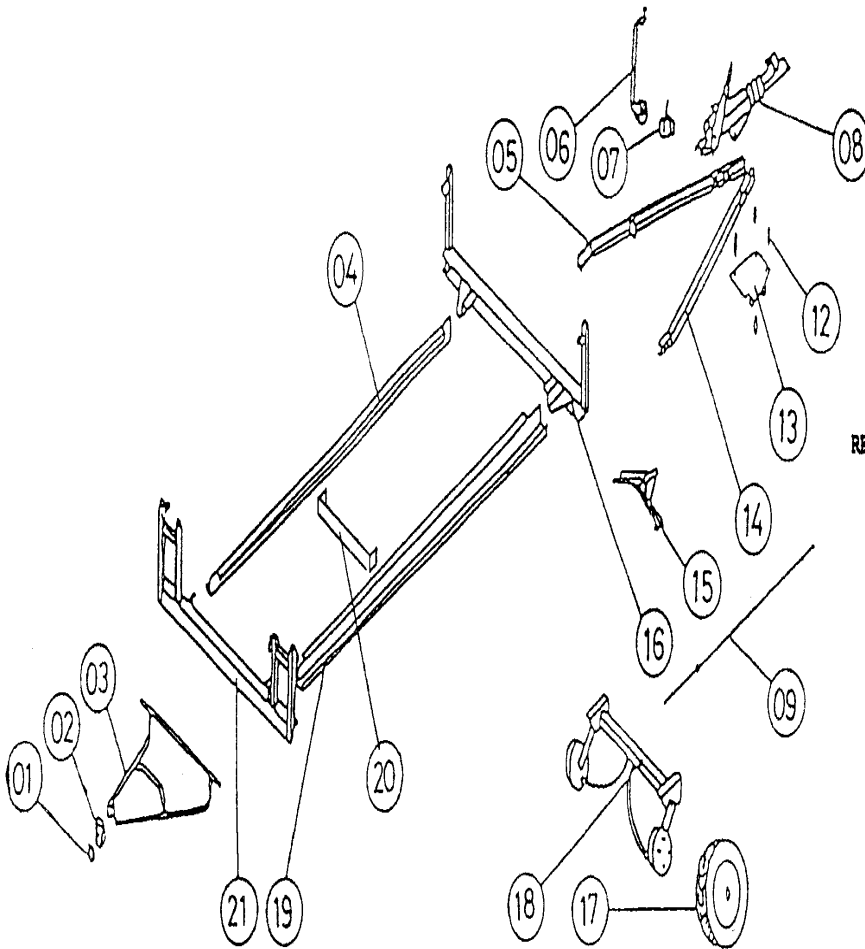

REP. N	DESIGNATION PLAN	REF.
1	* Blocage sur traverse arrière	PL16150
2	* Accrochage sur traverse arrière	PL16138
3	* Support de roue	PL26995
4	* Longeron gauche	PL35560 G
5	* 1/2 Flèche en V roue jockey	PL35701
6	* Roue jockey télescopique	03932
7	* Collier charnière pour roue jockey	03888
8	* Tête attelage SV 60 S/2 freinée	09306
9	* Tige de frein Ø 10 Lg 1640-1380	03549
12	* Entretoise flèche en V	PL16599
13	* Platine béquille flèche en V	PL26271
14	* 1/2 flèche en V	PL35702
15	* Vérins Lg 400 a 30° arrière D avant G	09143
	arrière G avant D	09144
16	* Traverse avant	PL45347
17	* Roues 500 X 10	03505
18	* Essieu 650 kgs F EAB 796 freiné	03600
19	* Longeron droit	PL35560 D
20	* Renfort de chassis	PL35561
21	* Traverse arrière	PL45397

# SANS FREIN

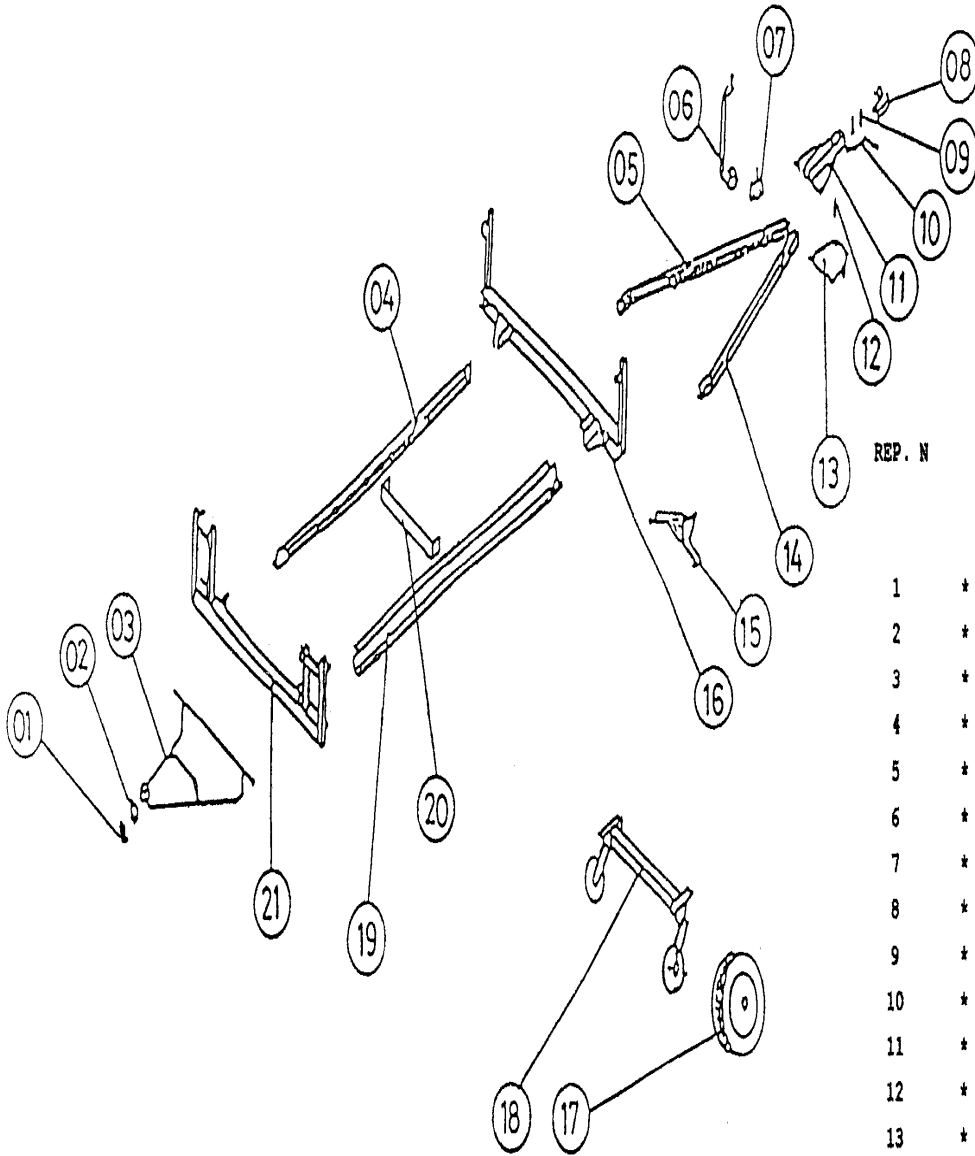

REP. N

DESIGNATION PLAN

REF.

1	* Blocage sur traverse arrière	PL16150
2	* Accrochage sur traverse arrière	PL16138
3	* Support de roue	PL26995
4	* Longeron gauche	PL35560 G
5	* 1/2 Flèche en V roue jockey	PL35701
6	* Roue jockey télescopique	03932
7	* Collier charnière pour roue jockey	03888
8	* Tête attelage FTF AK7	03461
9	* Entretoise de timon	PL16072
10	* Chaîne de sécurité	PL16480
11	* Platine d'attelage	PL26564
12	* Entretoise flèche en V	PL16599
13	* Platine béquille flèche en V	PL26271
14	* 1/2 flèche en V	PL35702
15	* Vérins Lq 400 a 30° arrière G avant D	09143
	arrière d avant G	09144
16	* Traverse avant	PL45347
17	* Roues 500 X 10	03505
18	* Essieu 500 kgs NF EAB 796	03601
19	* Longeron droit	PL35560 D
20	* Renfort chassis	PL35561
21	* Traverse arrière	PL45397

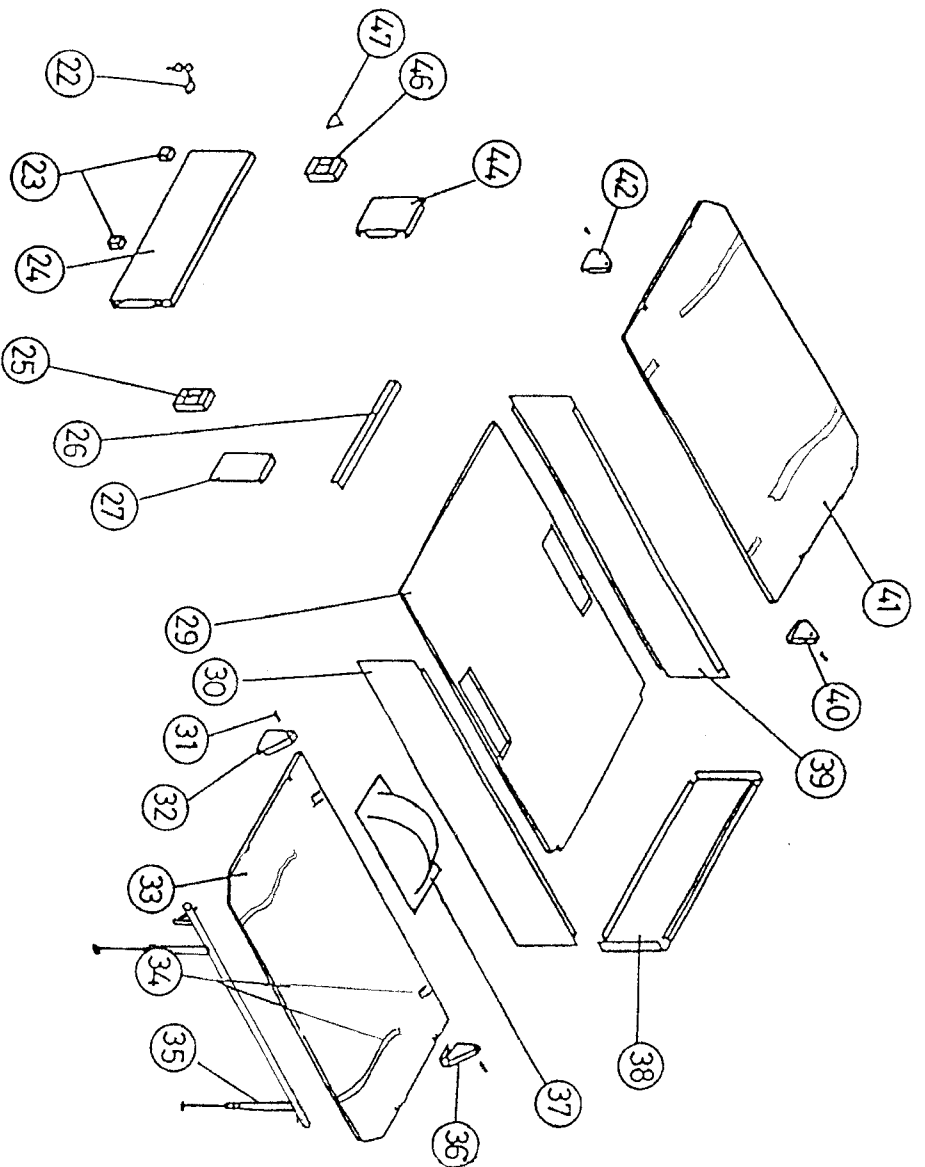

REP. N	DESIGNATION PLAN	REF.
22	* Poignée claquante	03584
23	* Eclairneur de plaque	03022
24	* Ensemble porte	PL17422
25	* Feu droit	02884
26	* Nez de marche	PL35583
27	* Panneau arrière droit	PL35868
29	* Plancher	PL26728
30	* Ridelle droite	PL45396D
31	* Entretoise de chape de plateau	PL16111
32	* Chape d'articulation arrière droite	PL35498
33	* Plateau de couchage droit	PL26819D
34	* Sangle de plateau	PL16726
35	* Ensemble pied de plateau	PL17424
36	* Chape d'articulation avant droite	PL35498
37	* Passage de roue	PL17134
38	* Ridelle avant	PL45218
39	* Ridelle gauche	PL45396G
40	* Chape d'articulation avant gauche	PL35872
41	* Plateau de couchage gauche	PL26819G
42	* Chape d'articulation arrière gauche	PL35872
44	* Panneau arrière gauche	PL35869
46	* Feu gauche	02883
47	* Triangle réflectorisant	02949

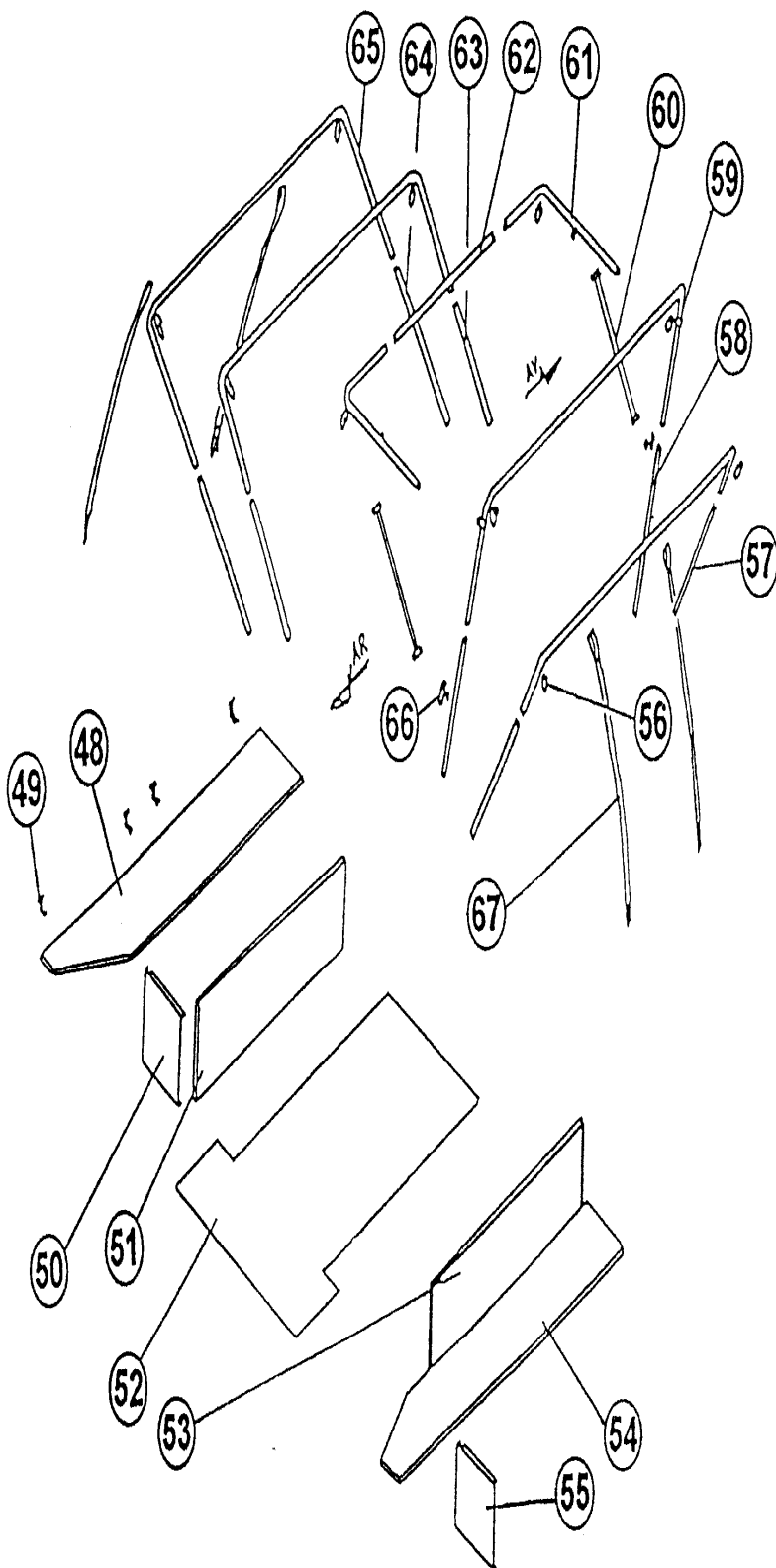

REP. N°	DESIGNATION PLAN	REF.
48	* Dessus de coffre gauche	PL17126G
49	* Charnière réf : 3363 chromée	03665
50	* Cloison de coffre gauche	PL35578G
51	* Panneau de coffre gauche	PL35672G
52	* Tapis de sol	PL26726
53	* Panneau de coffre droit	PL35672D
54	* Dessus de coffre droit	PL17126D
55	* Cloison de coffre droit	PL35578D
56	* Anneaux brisés modèle CF série M	03633
57	* Tube d'arceau secondaire droit	PL16705
58	* Tube d'arceau droit	PL16695
59	* Arceau droit complet	PL26007
60	* Bielle	PL16174
61	* Arceau de faitière	PL16175
62	* Tube de faitière	PL16176
63	* Tube d'arceau gauche	PL16699
64	* Tube d'arceau secondaire gauche	PL16706
65	* Arceau principal	PL26006
66	* Articulation d'arrêt d'arceau	PL26339
67	* Sangle d'armature	PL16723

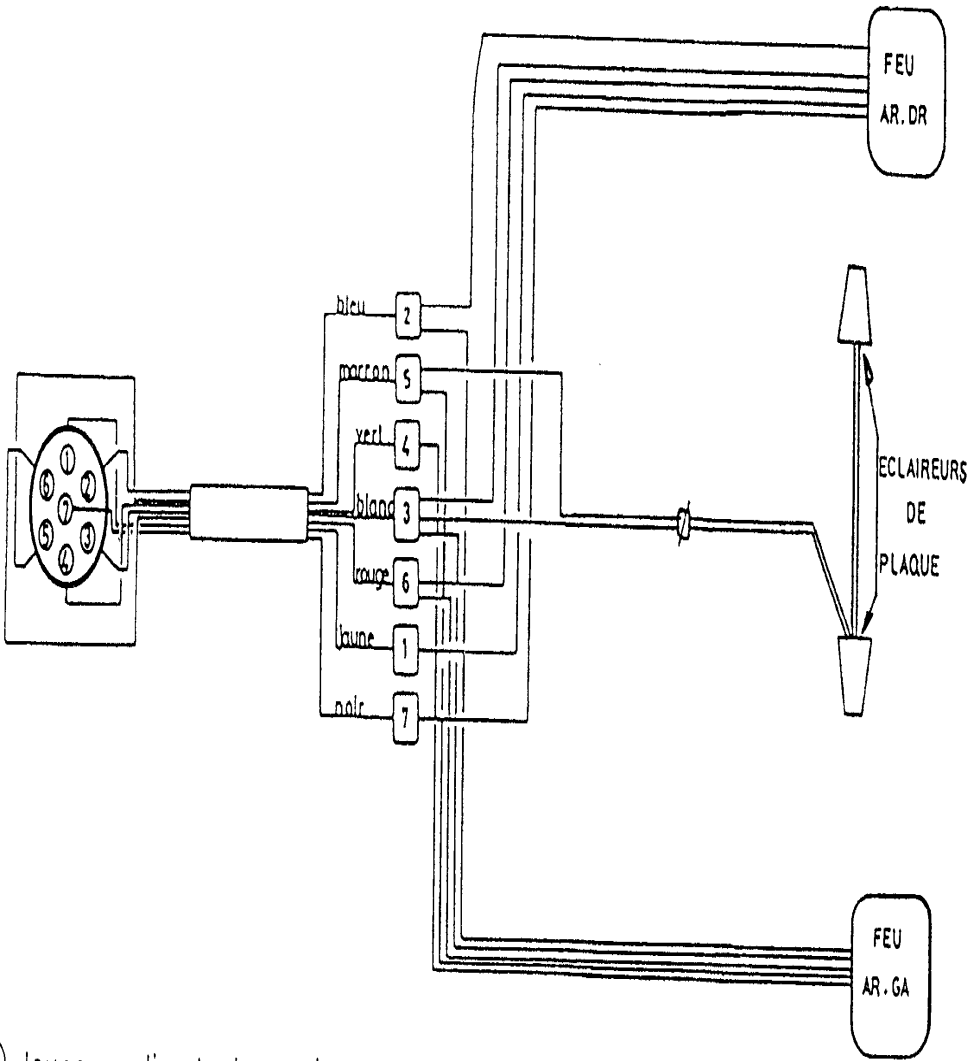

- ① Jaune clignotant gauche
- ② Bleu feu de brouillard
- ③ Blanc masse
- ④ Vert clignotant droit
- ⑤ Marron feu rouge droite+plaque
- ⑥ Rouge feu stop
- ⑦ Noir feu rouge gauche

# SCHEMA BRANCHEMENT ELECTRIQUE

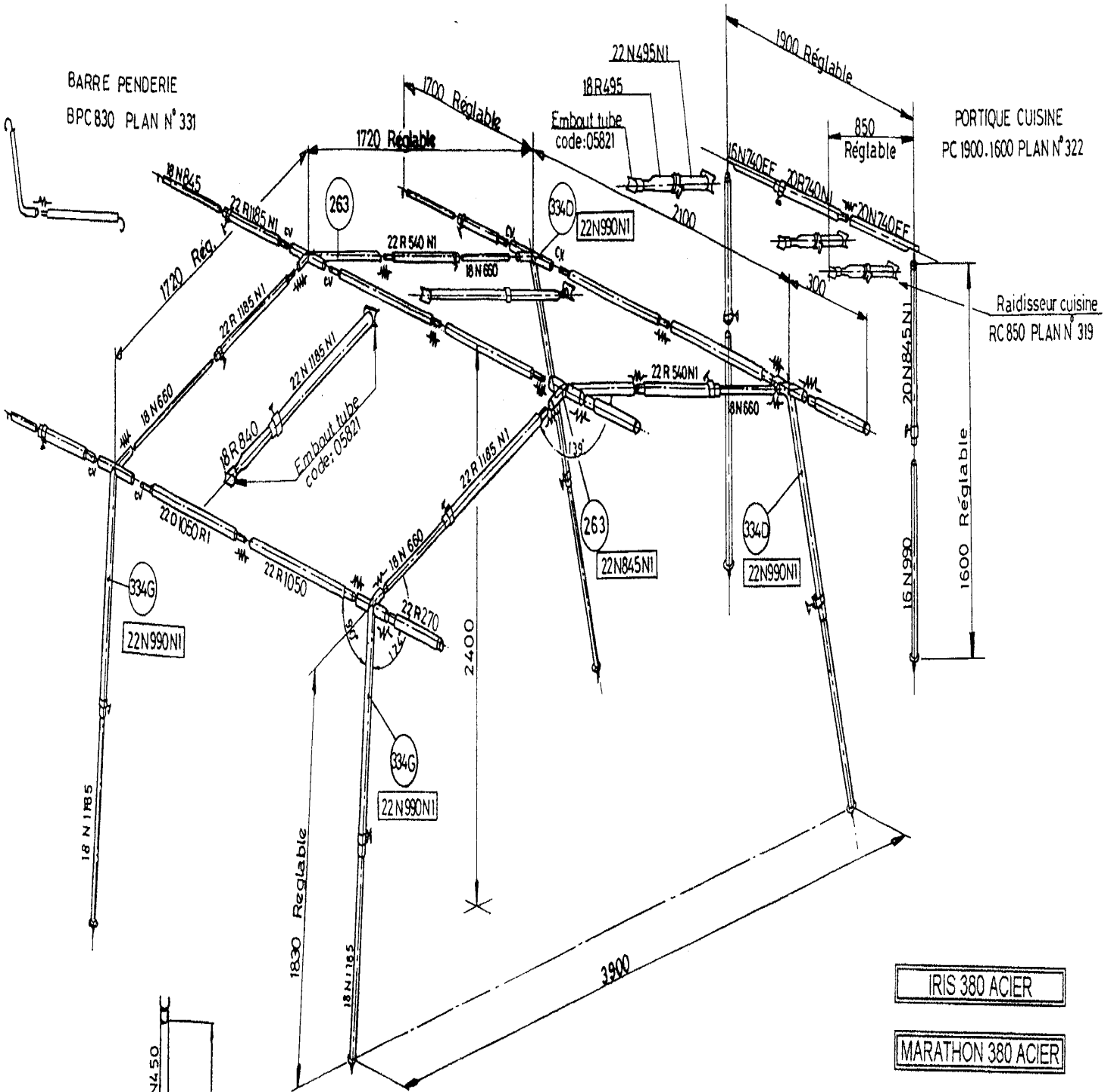

C			
B			
A	<i>ajout barre pendrie</i>	S.S	04/05/98
INDICE	NATURE DES MODIFICATIONS	FAIT PAR	DATE
SOUDURE OU MONTAGE VOIR PLAN N°:		NOTA: <i>PAC:ha.54.18</i> <i>Sac PPC 145x40</i>	
MATERIE: <i>Tube acier Ø20 et Ø22 + tube contrôle Ø18</i>		TRAITEMENT:	
 <small>HAUT - ECLAIR 72600 MAMERS Tél.: 43</small>	ECHELLE:	N° ETUDE	N° PLAN
	TOLERANCE:	MP 609.0 N	
	DATE: 30.10.97	DESIGNATION: <b>PORTIQUE D'AVANCEE</b>	
	CREE PAR: EX	ACIER CPL liberty 98	
■ Ce document est la propriété exclusive de RACLET Il est interdit d'en faire usage sans autorisation.			
EMIS LE :			

BARRE PENDERIE  
BPC 830 PLAN N° 331

PORTIQUE CUISINE  
PC 1900.1600 PLAN N° 322

RAIDISSEUR CUISINE  
RC 850 PLAN N° 319

PIED A CLIPS RÉGLABLE  
PCR 2100 PLAN N° 320

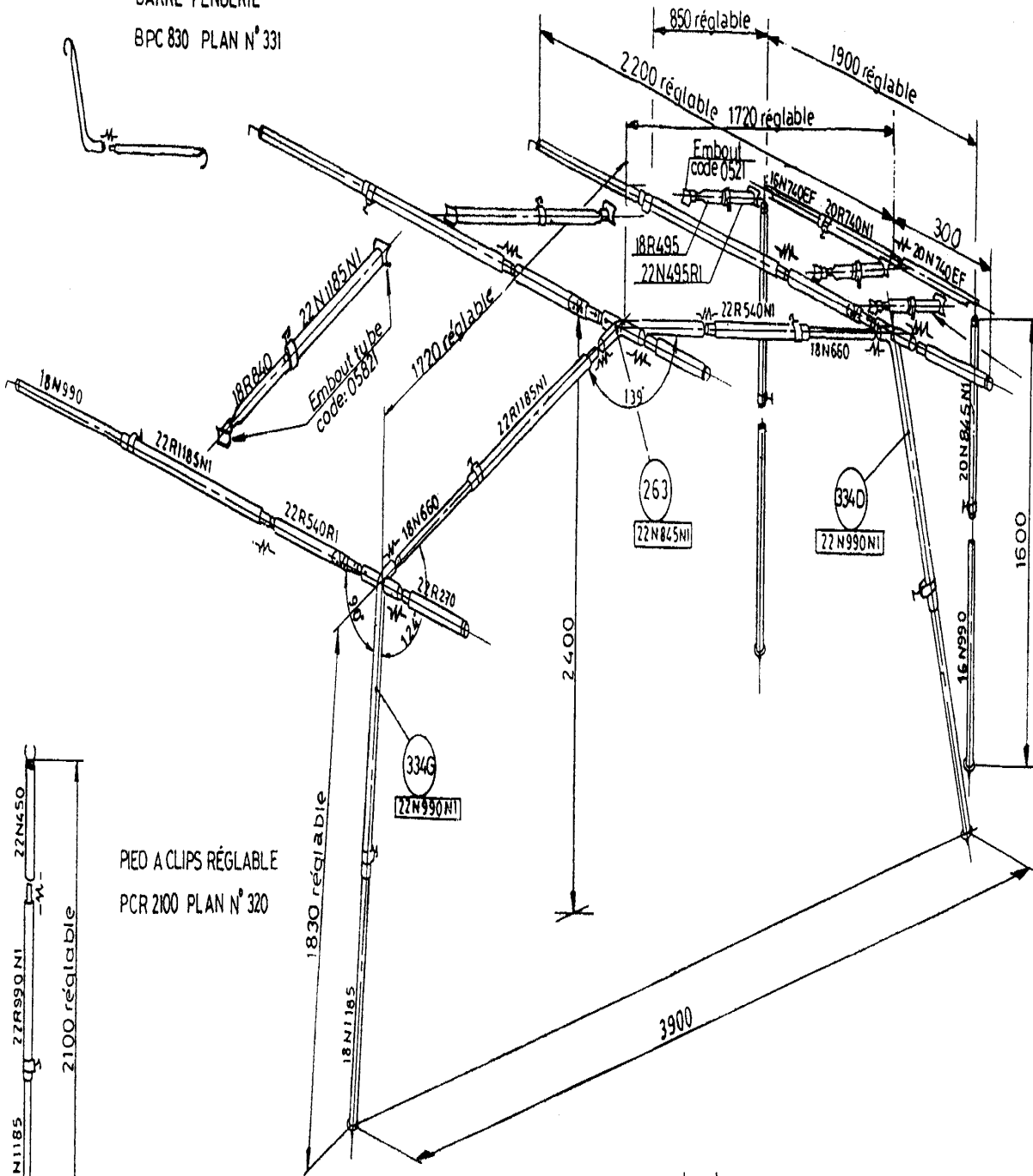

IRIS 230 ACIER

SPRINTER 230 ACIER

C			
B	SAIS 2000 : suppression des 2 mâts de relevé MR20-1800	Plan 231	28-07-99
A	Modification clips code 06106 devient 05971 + tube ZN bicolor devient coniflo	EX	31/10/97
INDICE	NATURE DES MODIFICATIONS	FAIT PAR	DATE
SOUDURE OU MONTAGE VOIR PLAN N° :		NOTA: PAC ka. 50.16 Sac PPC 145x40	
MATERE: Tube acier Ø20 et 22 + tube coniflo Ø16 et 18		TRAITEMENT:	
 HAUT-ÉCLAIR 72 800 NANTES	ECHELLE: /	N° ETUDE ET	N° PLAN MP 609.0M
	TOLERANCE:	DESIGNATION: PORTIQUE D'AVANCEE	
	DATE: 24 Nov. 95	ACIER	
	CREE PAR:		
■ Ce document est la propriété exclusive de RACLET Il est interdit d'en faire usage sans autorisation ■			
FMIS 1 F			





# DÉPLIAGE DU PORTIQUE D'AVANCEE AUTOMATIQUE



- 1) - Tenir l'armature automatique verticalement par rapport au sol (les articulations jaunes en haut et les blanches en bas). Ecarter les 2 articulations jaunes l'une de l'autre jusqu'à ce que la faitière soit horizontale, puis coulisser la glissière sur les pièces plastiques pour verrouiller. Procéder de la même façon pour les articulations blanches:
- 2) - Déployer les deux éléments ainsi formés.
- 3) - Déverrouiller les faitières arrières ainsi que les tubes de casquette, en appuyant sur les cliquets. Les bloquer à l'horizontal à l'aide de ceux-ci.
- 4) - Débloquer les pieds et les amener en position 5) - Ajuster l'armature sur la caravane en utilisant les différents colliers de réglage.
- 6) - Pour le repliage de l'armature procéder en sens inverse.

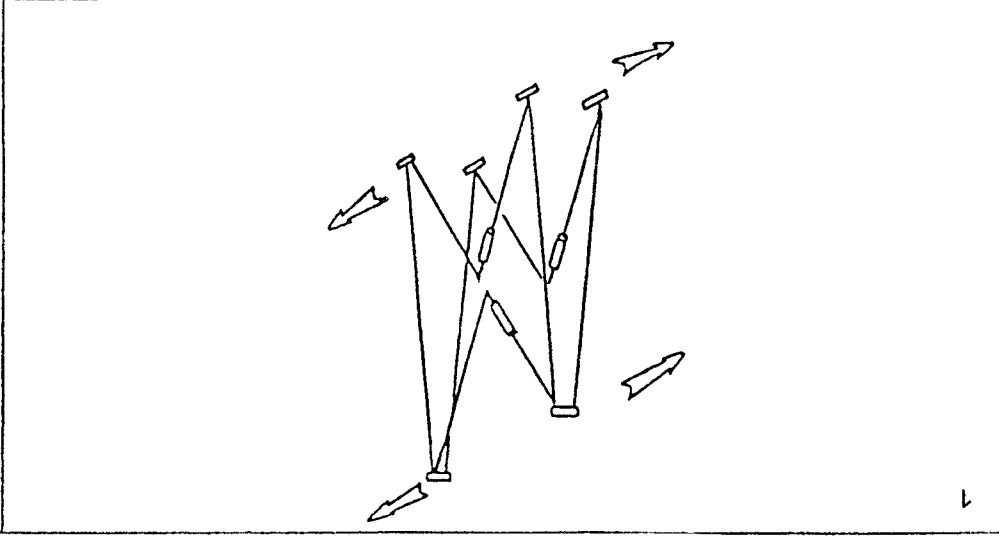
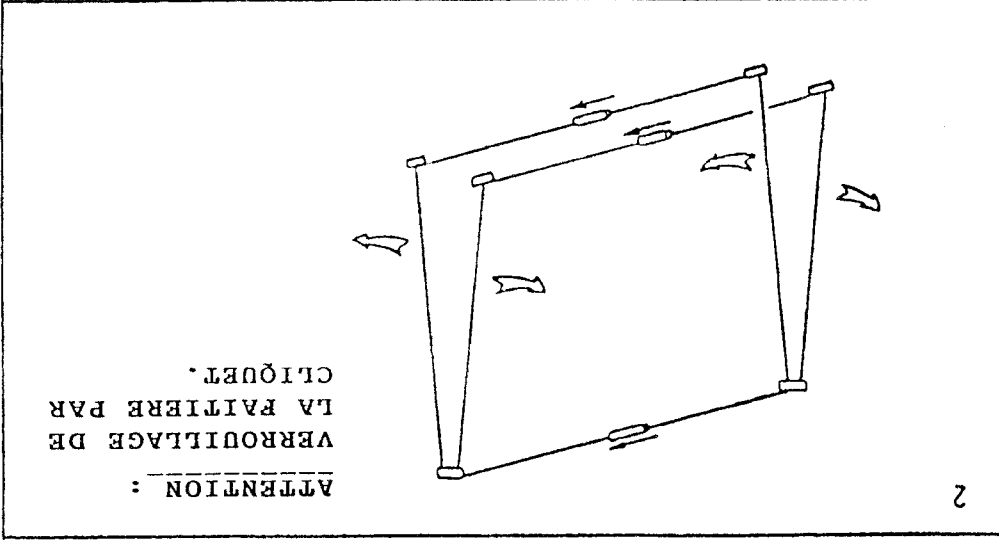
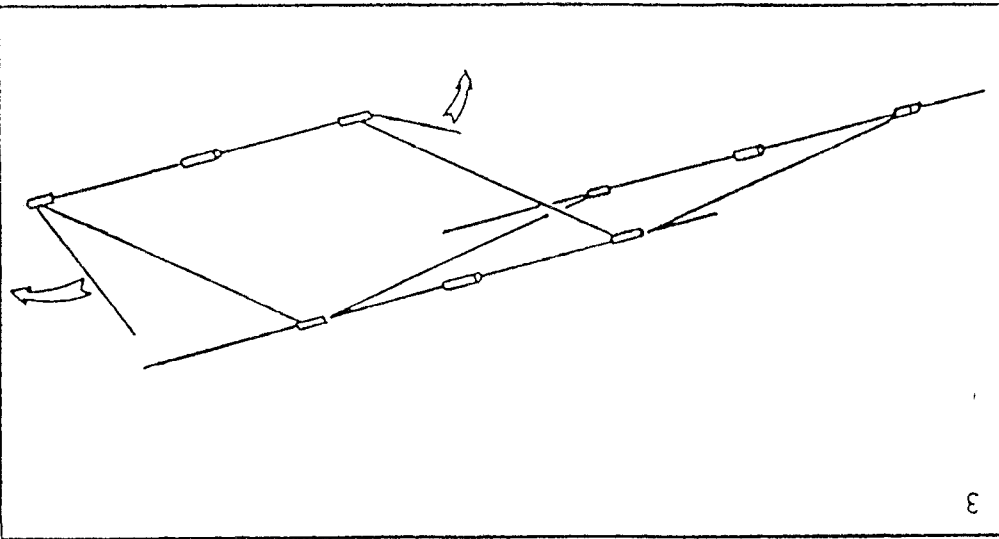
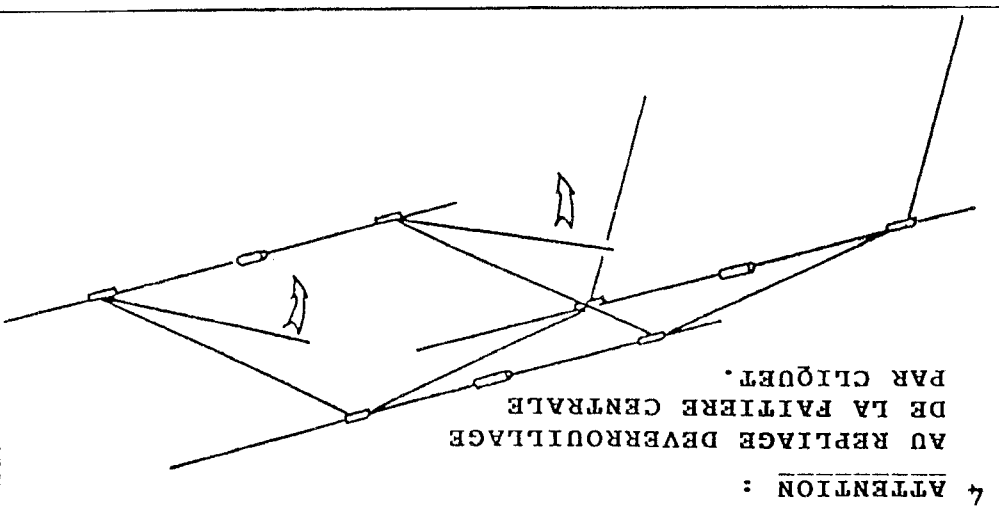

2) PIED A CLIPS PLAN N° 330  
 AL 28R1185 AL 25N990  
 1830 réglable

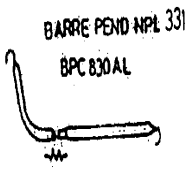
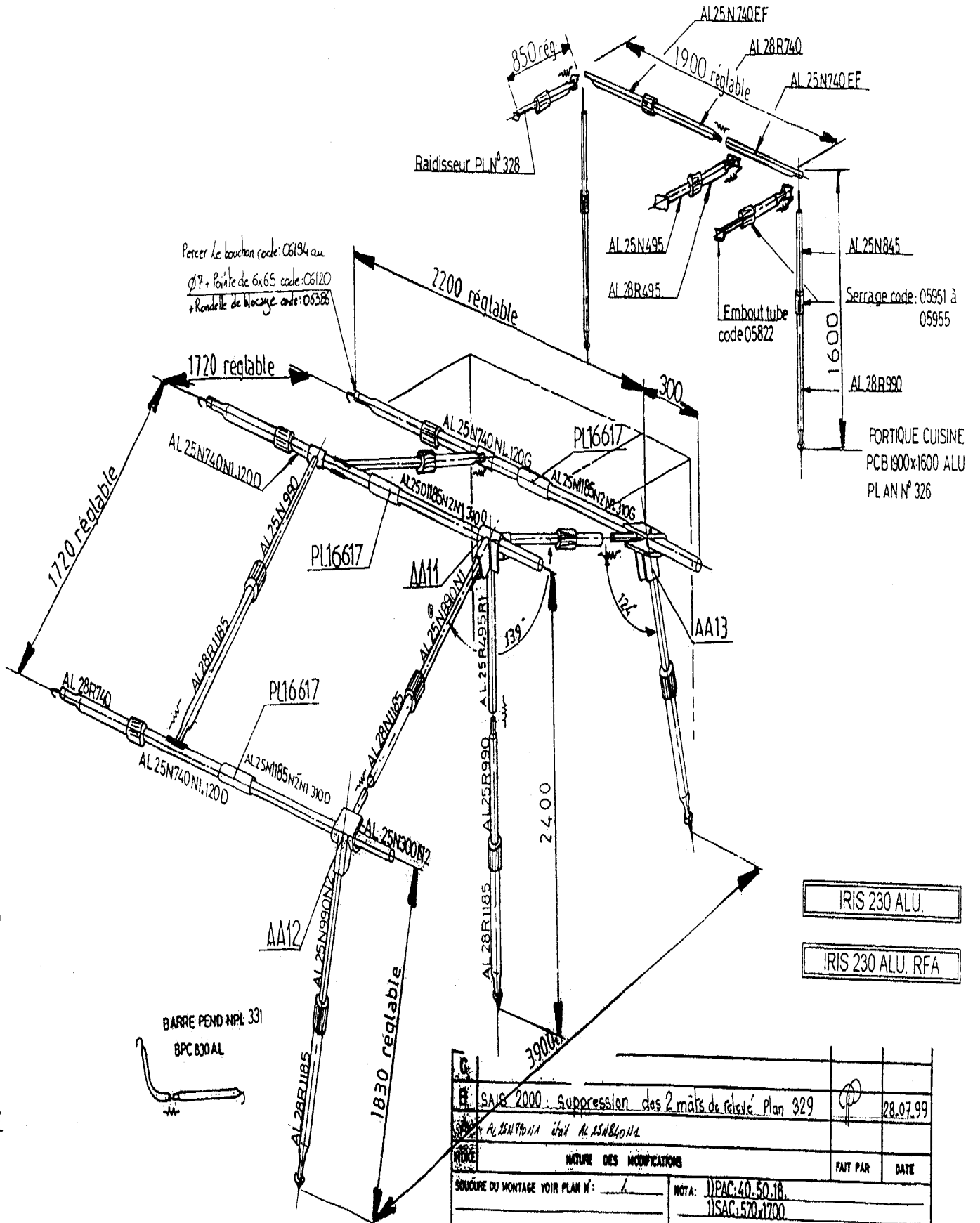

IRIS 230 ALU.  
 IRIS 230 ALU. RFA

SAIS 2000: suppression des 2 murs de relevé Plan 329	28.07.99
NATURE DES MODIFICATIONS	
SOUDEUR OU MONTAGE VOIR PLAN N°: /	NOTA: 1) PAC: 40.50.18. 2) SAC: 570.1700
MATIERE: ALU. 6061 - 25x1.	TRAITEMENT: /
ÉCHELLE: /	N° ETUDE ET 980961 N° PLAN MP 6130-MA
TOLERANCE: ± 05	DESIGNATION: PORTIQUE D'AVANCÉE
DATE: 18/07/96	AUTOMATIQUE
CREÉ PAR: /	
Ce document est la propriété exclusive de RACLET Il est interdit d'en faire usage sans autorisation.	
EMIS LE:	

**Vous venez d'acquérir une caravane pliante toile, entièrement conçue et réalisée dans nos ateliers de Marners (France). Ce modèle a subi un contrôle rigoureux à tous les stades de sa fabrication. Afin qu'il vous donne entière satisfaction et vous permette de passer d'agréables moments de détente, nous vous conseillons de lire attentivement cette notice.**

### **AVANT DE PRENDRE LA ROUTE**

#### **VÉRIFIER**

- La pression des pneumatiques (la norme à respecter figure sur le côté de la caisse).
- Le serrage des boulons de roues : le couple de serrage sera contrôlé après un parcours de 25 à 40 Km, puis après 100 Km, ensuite périodiquement.
- Le fonctionnement des feux de signalisation.
- Le chargement de la remorque. Ne pas dépasser le poids total en charge autorisé. Bien répartir la charge, (force d'appui d'environ 20 kg sur la tête d'attelage).
- Le bon emboîtement de la tête d'attelage sur la boule de traction de votre voiture.

#### **SUR LA ROUTE**

- GARDEZ suffisamment de DISTANCE avec le véhicule qui vous précède.
- Lors des DÉPASSEMENTS, n'oubliez pas, avant de vous rabattre, que votre véhicule se prolonge de la longueur hors tout de la caravane pliante.

**BONNE ROUTE !**

### **MONTAGE**

- 1 - Dételer et amener la remorque en position.
- 2 - A l'aide de la manivelle, descendre les vérins de façon à stabiliser la remorque en position horizontale. Sur un terrain meuble, prévoir des cales sous les semelles.
- 3 - Oter la bâche. Déployée sous un des plateaux, elle vous permettra d'aménager un rangement étanche.
- 4 - Ouverture des plateaux de couchage.

#### **DEPLIAGE AUTOMATIQUE**

Faire pivoter le plateau gauche, ensuite le plateau droit. Les plateaux se posent sur des pieds télescopiques, assurant le réglage horizontal des couchages. Régler ceux-ci, si nécessaire. La toile de la tente est solidaire des deux plateaux : elle se déploie automatiquement sur l'armature.

- 5 - Monter au centre de la caravane, et pousser de bas en haut l'arceau de montage : il se verrouille automatiquement. Les pièces coulissantes (têtes boules noires) vous permettent un réglage rapide.
- 6 - Fermer la porte de l'entoilage et fixer celui-ci au sol à l'aide des piquets, en commençant par le côté du plateau déplié en premier.

Les couchages sont prêts pour une courte étape.

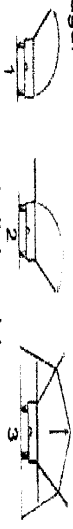

### **MONTAGE DE L'AUVENT**

- **VERSION PORTIQUE AUTOMATIQUE ALUMINIUM**
- Déplier le portique en suivant les consignes au verso du plan.
- Accrocher les fatières aux arceaux de l'armature de la remorque. (Régler au minimum les fatières et les pieds avant).
- Sortir l'entoilage de son sac, l'étendre au sol, les fermetures à glissière de jonction face à la caravane.
- Glisser la toile sur l'armature. Fixer la toile d'auvent à la toile de caisse (pour faciliter l'accrochage de la fermeture, baisser la fatière centrale de l'armature de caisse).
- Attacher les laccets de maintien de la toile, régler la tension de celle-ci à l'aide des coulisses de faillage (en ayant auparavant repositionner la fatière centrale de l'armature de caisse).
- Régler la hauteur des pieds.

#### **VERSION ARMATURE ACIER**

- Disposer au sol les différents éléments de l'armature d'auvent (suivant plan joint à l'armature).
- Sortir l'entoilage de son sac, l'étendre au sol, les fermetures à glissière de jonction face à la caravane. Fixer la toile d'auvent à la toile de la caisse.
- Glisser l'armature sous la toile. Accrocher les fatières aux arceaux de l'armature principale de la remorque. Attacher les laccets de maintien de la toile, régler la tension de la toile à l'aide des coulisses de faillage. Régler la hauteur des pieds.
- Fermer entièrement l'auvent et fixer l'entoilage au sol à l'aide des piquets.

**IMPORTANT :** Une bavette de protection est prévue pour abriter les fermetures à glissière. Vérifier qu'elle est bien positionnée. Si votre caravane est équipée d'un vélum, suspendre celui-ci en commençant par le centre. Piqueter les retombées de murs au sol.

**BON SÉJOUR !**

### **REPLIAGE**

La toile de tente étant solidaire de l'armature et des plateaux, ne pas l'en détacher.

- 1 - Démonter l'auvent, le rabattre sur le toit de la caravane, ou bien le détacher et le ranger à l'intérieur, ou au-dessus du plateau supérieur.
- 2 - Déverrouiller les deux pièces coulissantes de l'armature.
- 3 - Basculer le plateau droit sur le sommet de la caisse, puis le gauche.
- 4 - Fermer la porte et remettre la bâche.
- 5 - Remonter les vérins. Si vous avez plié la toile humide, il est indispensable de la faire sécher et de l'aérer dès que possible (pendant une journée minimum).

### **ENTRETIEN**

- **CHANGEMENT DE ROUE**
- Descendre les deux vérins opposés à la roue à changer.
- Débloquer les boulons de roue.
- Lever la remorque à l'aide du cric de votre voiture en disposant celui-ci sous le corps d'essieu ou sous le longeron.

**ATTENTION : NE PAS APPLIQUER LE CRIC SUR LE PLANCHER.**

- Avant de retirer la roue, descendre les deux autres vérins.
- Changer la roue, bloquer. Vérifier le serrage après quelques kilomètres.

#### **CARROSSERIE**

- Elle est en tôle acier électro zingué, traité polyester. Vous l'entretenez comme la carrosserie de votre voiture.

#### **ENTOILAGE**

- Ne jamais laisser la toile pliée humide plus de 24 heures.
- Les toiles coton RACLET sont traitées contre les moisissures. Ne jamais utiliser de détergent ou de dégraissant, ne jamais pulvériser d'insecticide près de la toile.

#### **STOCKAGE**

- Les caravanes pliantes toile RACLET ont un faible encombrement. Si, toutefois, vous êtes amené à stocker votre remorque à l'extérieur, nous vous conseillons de retirer la partie toile.

*You have just become the owner of a RACLET trailer tent. This model has been strictly controlled at every stage of manufacturing. In order to ensure you full satisfaction and many pleasant moments of relaxation, we advise you to read carefully the following instructions.*

## BEFORE TAKING THE ROAD

### CHECK

- Tyre pressure (correct pressure is indicated on the trailer body).
- That wheel mounting nuts are tight (the tightening torque shall be verified after 25 to 40 km, after 100 km and then periodically).
- That all lighting and signalling equipment functions properly.
- Loading (the maximum authorized weight under load must not be exceeded). See that load is properly distributed (a bearing pressure of approximately 20 kg on auto coupling gear).
- That caravan coupling head is firmly secured to the coupling sphere of your auto.

### ON THE HIGHWAY

- MAINTAIN a sufficient DISTANCE from the vehicle in front of you.
  - When OVERTAKING do not forget when pulling back into your lane that the length of your vehicle is increased by that of the caravan.
- And HAVE A GOOD TRIP!

## TO ERECT

- 1 - Detach and bring trailer into position.
- 2 - Using the crank, lower stabilizer legs making sure that trailer is horizontal. If ground is soft place extra pads under the stabilizer shoes.
- 3 - Remove cover, spread underneath one of the platforms (it will provide a means of waterproof storage).
- 4 - Open out the sleeping platforms.

### Automatic Fold-out



- First swing out the left platform, then the right. Both platforms are supported by adjustable telescopic bars to ensure horizontal sleeping surfaces. The canvases is firmly attached to the two platforms and opens out with its framework.
- Enter in the middle part of the caravan and force the roof bar upwards; it will automatically lock into position. The sliding parts (black spherical heads) provide a rapid means of adjustment.
- Close door in tenting and stake latter to ground. The bedding is ready for an overnight stop!

## TO ERECT AWNING

### «AUTOMA TIC» ALUMINIUM AWNING FRAME

- Unfold the framework according to the notes on the reverse of the plan.
- Position the sliding metal pieces along the ridge poles, over the folding joints. Adjust the uprights (legs) to their minimum position.
- Take the awning canvases out of the bag and lay it on the ground. Position the main zips towards the trailer cabin. Slide the awning canvases over the frame. Connect the awning zips to the trailer cabin zips. (To assist you, attach the centre awning frame hook into the cabin frame). Raise the uprights (legs) to a higher position.
- Use the tie-tapes to fasten the canvases to the frame. Adjust the tension using the ridge pole adjustments. (Ensure the framework is centrally positioned with respect to the roof canvases reinforcing). Finally adjust the uprights to achieve a suitable set » of the canvases.

### STEEL AWNING FRAME

- Lay out the different framework elements on the ground (see diagram attached).
- Remove canvases from bag, spread out on ground with junction slide enclosures facing caravan. Attach awning ridge elements to main caravan ridge bar. The cloth retainers and adjust the tension of the tenting by means of sliding framework elements. Adjust the height of the feet.
- Completely close awning and stake tending to ground.

**IMPORTANT:** A protective flap is provided to shelter the zippers; make sure it is correctly positioned. If your caravan is equipped with a ceiling lining, attach it starting from the centre and stake side drops to the ground.

HAVE A PLEASANT STAY!

## TO DISMANTLE

- The caravan canvases must never be detached from the platforms or the framework elements.
  - 1 - Dismount awning either fold it back over the roof of the trailer or detach and place inside.
  - 2 - Unlock the two sliding elements of the framework.
  - 3 - Swing the right platform onto the summit of the trailer body, and then the left.
  - 4 - Close the door and install the cover.
  - 5 - Raise stabilizer legs.
- If the canvases was wet when folded it must be aired and dried as soon as possible (within 24 hours at least).

## MAINTENANCE

- **CHANGING A WHEEL.**
- Lower the two stabilizer legs opposite the wheel to be changed.
- Loosen wheel mounting bolts.
- Lift the trailer by means of your car jack by placing it underneath the axle or chassis longeron.
- **CAUTION: NEVER PLACE JACK UNDERNEATH FLOORING.**
- Before removing wheel lower the other two stabilizer legs.
- Change wheel, replace and tighten bolts; check tightness after several kilometres.

### TRAILER BODY

- In sheet steel zinc-plated by electrolysis and coated with polyester. It should receive the same care as your car body.

### CANVAS

- Must not remain folded while wet more than 24 hours.
- RACLET cotton cloth is treated against mildew. Never use detergents or solvents.
- Never allow the canvases to come in contact with insecticide spray.

### STORAGE

- RACLET trailer tents take up little space.
- If your trailer must be stored in the open, it is advisable that all canvases be removed.