



**LEWENSTEIN**

**compacta 70**  
**compacta 70E**

**electronic control**

Machine à coudre légère portable, à bras libre,  
zigzag avec points super-automatiques incorporés

## TABLE DES MATIERES

Accessoires .....	46 - 47
Applications .....	24
Arrêt de couture et couture arrière .....	14
Boutonniers .....	26 - 28
Bouton de sélection et indicateur de points .....	14 - 17
Boutons (pose) .....	29
Branchement de la machine .....	4
Changement du pied de biche .....	7
Couture avec bras libre .....	40
Couture du cuir .....	30
Description de la machine .....	2 - 3
Eclairage .....	6
Enfilage supérieur .....	11
Huilage de la machine .....	42 - 43
Mise en place de l'aiguille .....	7
Mise en place de la canette .....	10
Nettoyage du crochet et de la griffe .....	41
Ourllets à points cachés .....	31
Passage en exécution bras libre .....	5
Pédale électronique pour COMPACTA 70E .....	4
Plaque aiguille interchangeable .....	19
Point jersey élastique .....	37
Point droit .....	21
Points décoratifs .....	33
Point stretch et overlock .....	34
Point stretch .....	22
Pose de dentelles .....	21
Pose de fermetures à glissière .....	25
Réglage de la hauteur griffe transport d'étoffe .....	18
Réglage de la pression du pied de biche .....	18
Réglage de la longueur de point .....	13
Réglage de la largeur de point .....	13
Remédier à quelques petits dérangements .....	44
Remplissage de la canette .....	9
Reprise .....	35
Reprise et broderie à la main .....	35
Surfilage au point stretch .....	32
Tableau des fils et aiguilles .....	8
Travaux à deux aiguilles .....	38 - 39
Utilisation de la machine .....	20

Madame,

Nous vous félicitons pour votre nouvelle machine à coudre.

Votre machine a été fabriquée par une des plus importantes usines mondiales, ce qui vous garantit un article de haute qualité.

Votre machine est cependant un instrument mécanique et exige d'être utilisée et entretenue avec un minimum de soin.

Nous vous prions de lire attentivement ce petit livret, vous pourrez ensuite utiliser votre machine à coudre avec un maximum de plaisir.

LEWENSTEIN

## DESCRIPTION DE LA MACHINE

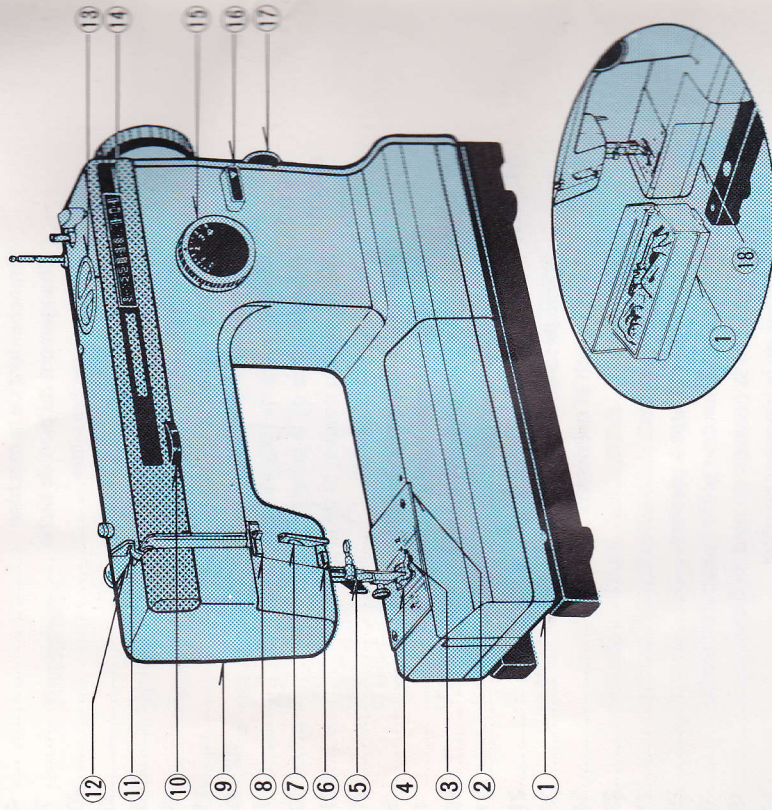

1. Boîte d'accessoires
2. Plaque aiguille
3. Griffes transport d'étoffe
4. Pied de biche
5. Guide-fil
6. Guide-fil
7. Ressort contrôleur
8. Passe-fil
9. Couvercle frontal

10. Tension incorporée
11. Tire fil
12. Fente passe-fil
13. Sélecteur de points
14. Indicateur de points (Compacto 70)
15. Largeur de point
16. Bouton de marche arrière
17. Longueur de point
18. Couvercle devant le crochet

## DESCRIPTION DE LA MACHINE

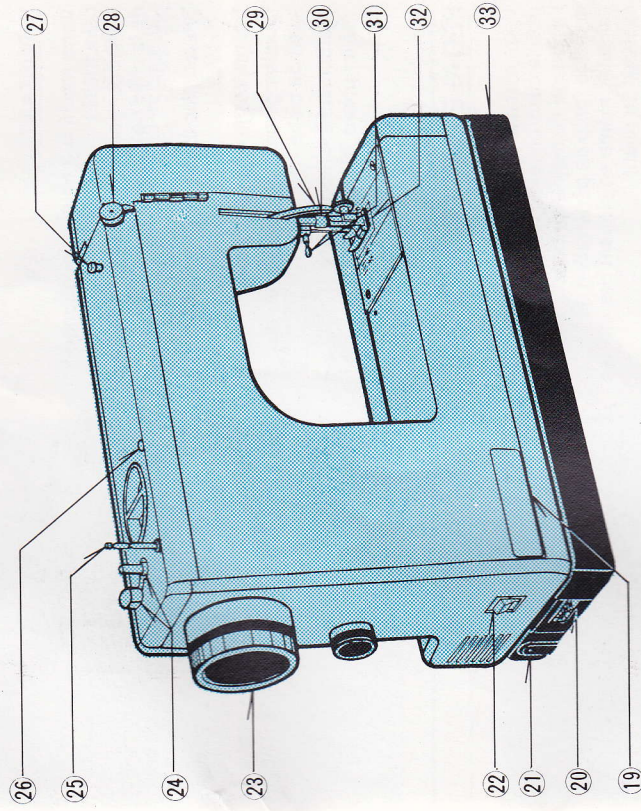

19. Plaque signalétique
20. Prise de courant
21. Bouton support bras libre
22. Interrupteur
23. Volant avec débrayage à main
24. Bobineur
25. Porte-bobine rétractable
26. Trou pour porte-bobine supplémentaire

27. Guide de tension pour bobinage
28. Passe-fil
29. Levier du presse-étouffe
30. Coupe-fil
31. Serre-aiguille
32. Plaque aiguille interchangeable
33. Support bras libre (arrière)

## BRANCHEMENT DE LA MACHINE

Contrôler si la tension du moteur est correcte. (220V)

Brancher la prise du cordon pédale dans la boîte contact du moteur et mettre la fiche dans la prise de courant.

Pour le 110V il faut utiliser un auto-transfo 220/110V.

### IMPORTANT :

Votre machine à coudre fonctionne à l'électricité!  
Veillez par conséquent à retirer la fiche de la prise de courant avant de procéder :

\* au remplacement de l'ampoule de 15 W.,

\* au graissage et à l'entretien,

\* au changement de l'aiguille ou du pied de biche.

Cette machine répond aux prescriptions 76/889/CEE.

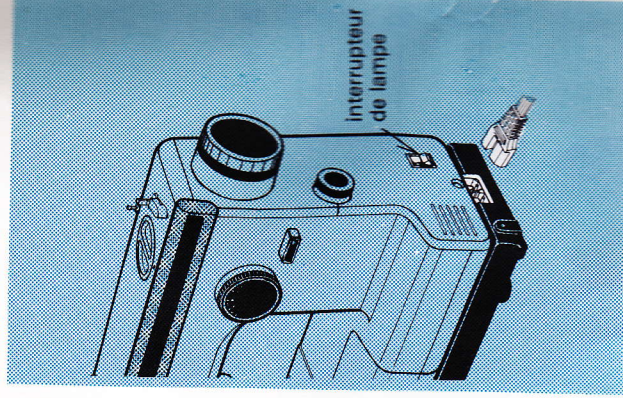

## PÉDALE ÉLECTRONIQUE POUR COMPACTA 70E

Votre machine est livrée avec une pédale électronique. Celle-ci a l'avantage de maintenir constamment la pleine force de pénétration de l'aiguille, même en piquant des étoffes épaisses au ralenti.

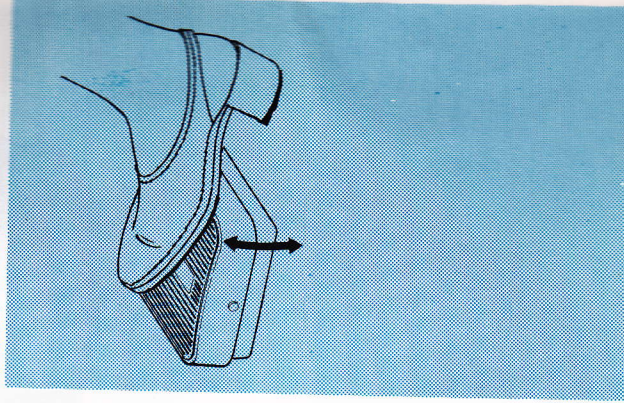

## PASSAGE EN EXECUTION BRAS LIBRE

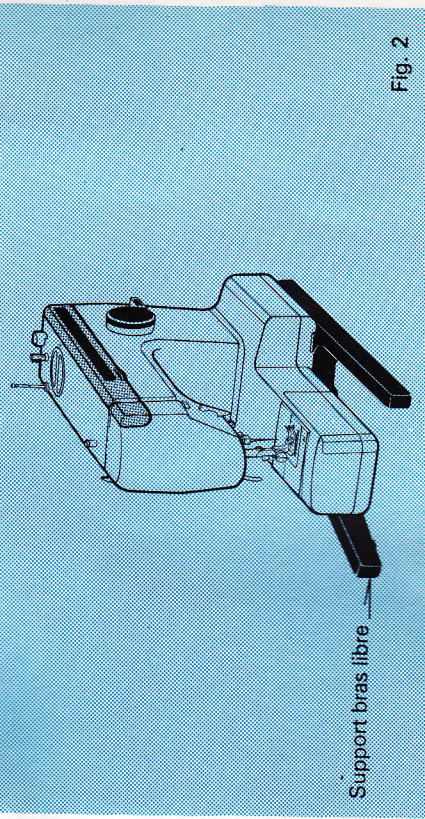
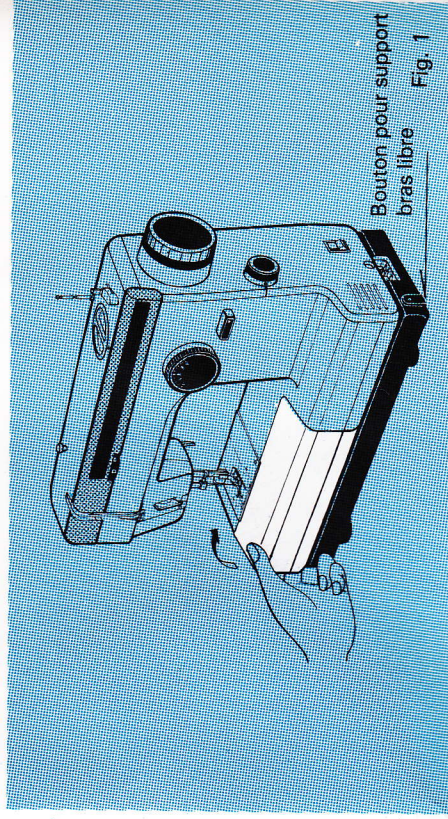

1. Enlever la boîte à accessoires en la soulevant avec précaution du côté gauche.
2. Pousser le bouton (Fig. 1) en soulevant très légèrement la machine de telle façon que le support bras libre puisse se dégager.
3. Pour utiliser la machine à nouveau en exécution base plane, tirer le support bras libre vers vous de façon qu'il se remette en place. Placer la boîte à accessoires sur la machine.

## ECLAIRAGE

L'ampoule d'éclairage se trouve à la bonne place c. à. d. immédiatement au-dessus de l'aiguille.

Vous pouvez l'allumer ou l'éteindre à l'aide de l'interrupteur situé à droite de la machine. Fig. 1

Pour changer d'ampoule, retirer la fiche de prise de courant; ensuite ouvrir le couvercle frontal vers l'arrière Fig. 2

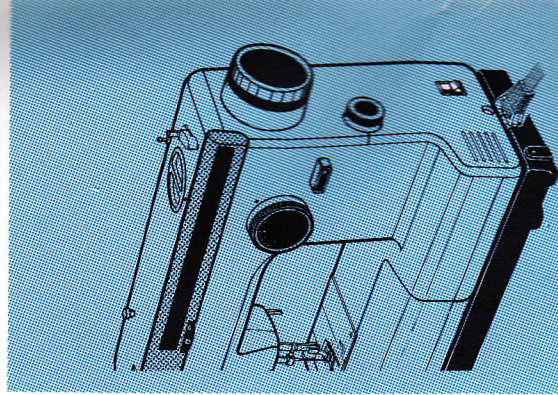

Fig. 1

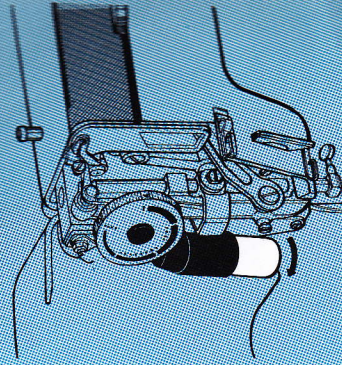
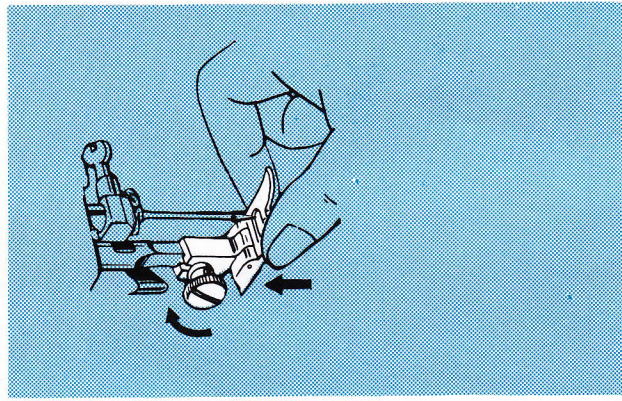

Fig. 2

## CHANGEMENT DU PIED DE BICHE

Pour fixer le pied de biche, soulever la barre du pied de biche au point le plus haut en relevant le levier du pied de biche. Abaisser la griffe, desserrer la vis moletée du pied de biche, choisir le pied de biche voulu, et le mettre en place par devant. Serrer la vis et s'assurer que le pied est bien fixé.



## MISE EN PLACE DE L'AIGUILLE

Soulever la barre à aiguille au point le plus haut en tournant le volant vers vous. Procéder selon illustration, en maintenant le côté plat de l'aiguille vers l'arrière.

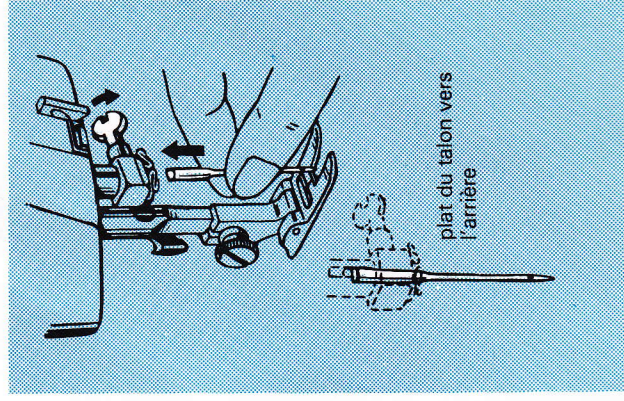

## TABLEAU DES FILS ET AIGUILLES

Utiliser des aiguilles système 705/130.  
Aiguille et fil doivent être adaptés au travail à exécuter.

Pour la couture de tissus extensibles (stretch), nous conseillons d'utiliser le pied spécial stretch (avec fixation dorée) et l'aiguille stretch à talon bleu.

Fil	Aiguille	Tissu
coton fil à broder synthétique	stretch 2000 à talon bleu	tous tissus stretch
coton synthétique soie fil à broder	70 ou 80	coton pur, soieries, tissus synthétiques, dentelle fine, batiste.
coton 50 fil cablé 50 synthétique	80 ou 90	coton épaisseur moyenne et tissus synthétiques, popeline, velours, lainages légers, lin.
fil mercerisé	100	cotons lourds, lainages moyens à lourds, daim.

## REPLISSAGE DE LA CANETTE

Suivre le processus indiqué par les 4 illustrations ci-dessous.

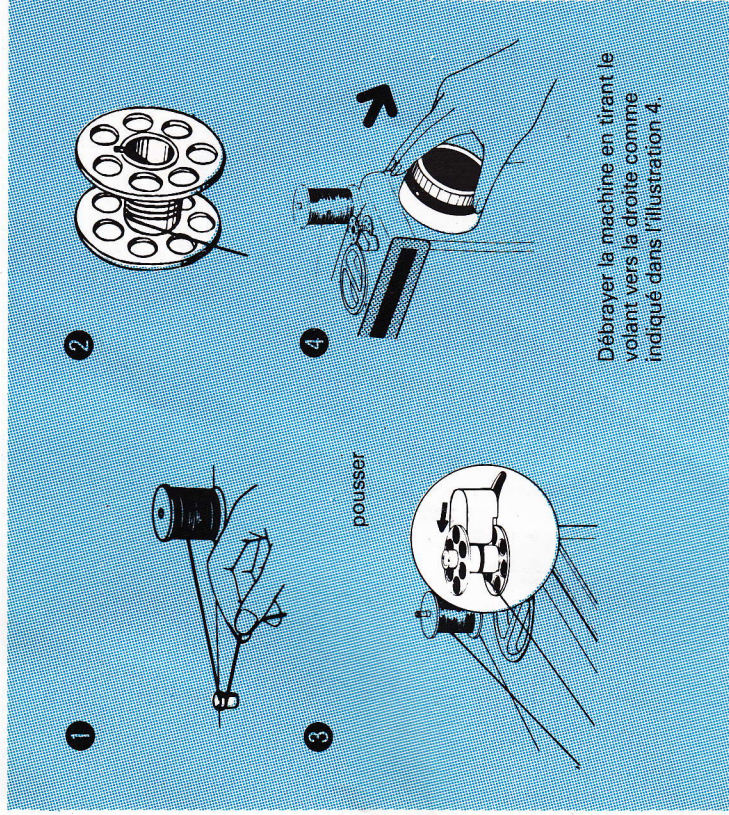

Lorsque la canette est pleine, le mécanisme s'arrête automatiquement.

Enfoncer le volant pour embrayer la machine et enlever la canette.

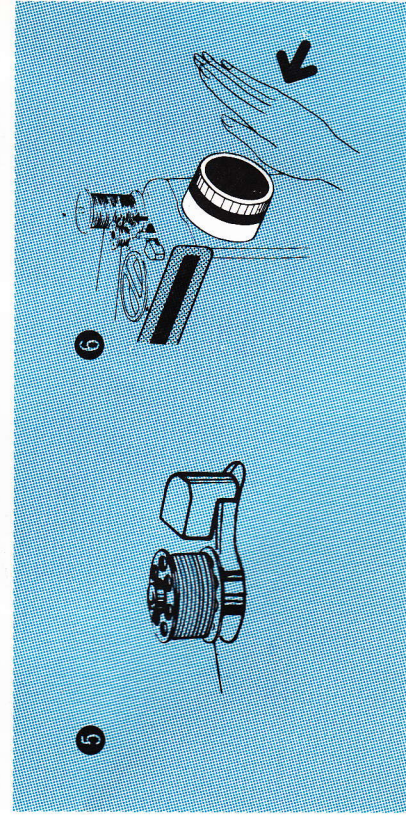

## MISE EN PLACE DE LA CANETTE

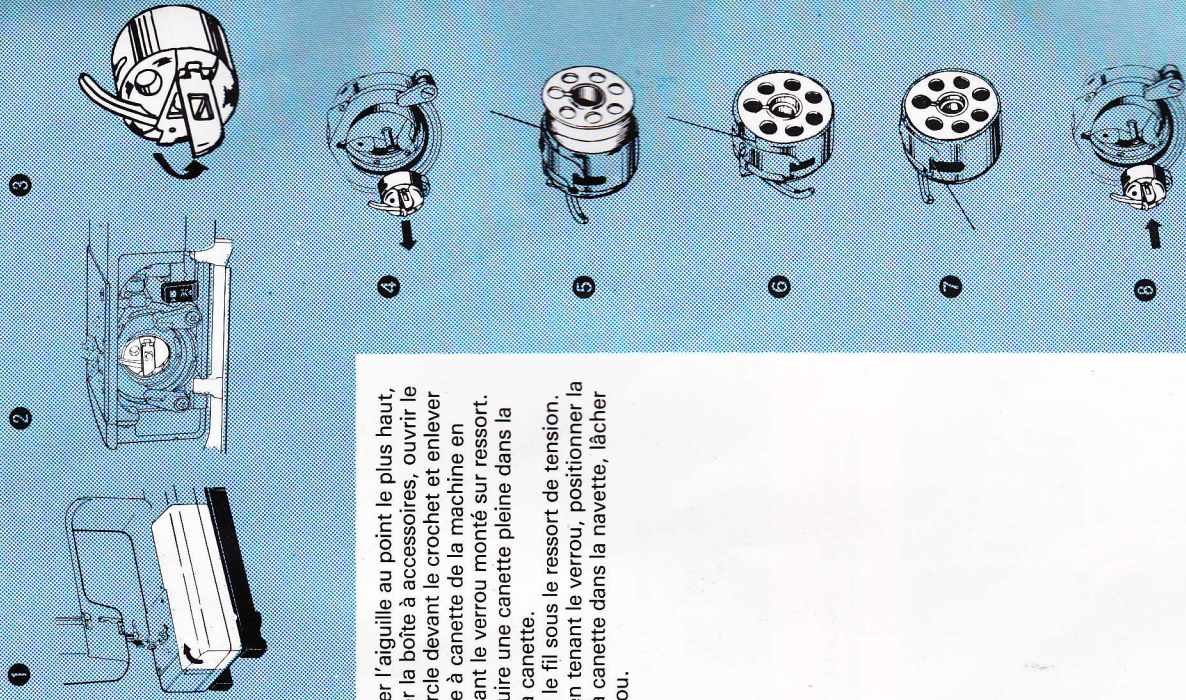

Amener l'aiguille au point le plus haut, enlever la boîte à accessoires, ouvrir le couvercle devant le crochet et enlever la boîte à canette de la machine en saisissant le verrou monté sur ressort. Introduire une canette pleine dans la boîte à canette.

Enfiler le fil sous le ressort de tension, tout en tenant le verrou, positionner la boîte à canette dans la navette, lâcher le verrou.

## ENFILAGE DU FIL SUPERIEUR

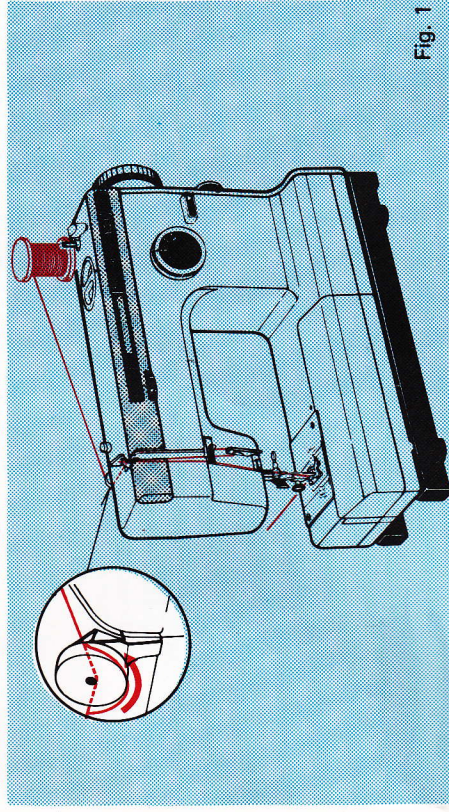

Fig. 1

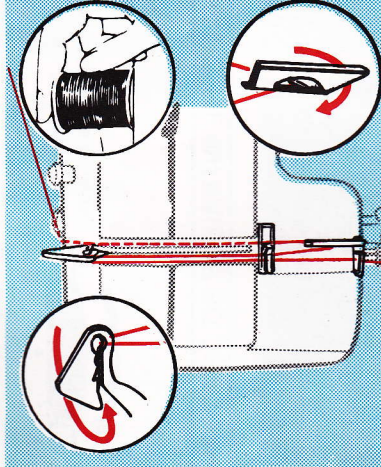

Fig. 2

Placer la bobine sur la broche; venant de l'arrière de la bobine, tirer le fil à travers le guide fil arrière, puis à travers la fente du guide-fil, ensuite à travers le guide-fil avant (Fig. 1). Maintenir fixe la bobine afin d'exercer une certaine pression sur le fil (Fig. 2). Amener le fil vers le bas en passant par le ressort de la tension du fil, remonter le fil et le passer dans le tire-fil (voir Fig. 3), enfin, enfiler l'aiguille de l'avant vers l'arrière (Fig. 4).

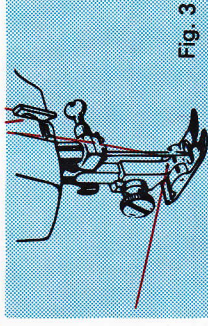

Fig. 3

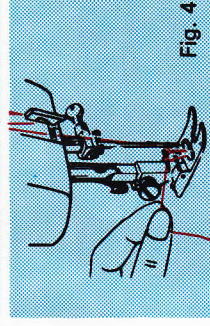

Fig. 4

### RAPPEL DU FIL INFÉRIEUR.

1. Lever le pied en actionnant le levier presse-étouffe. Tenir, sans tirer, le fil dans la main gauche et tourner le volant vers soi.
2. Tirer légèrement sur le fil supérieur, ce qui fait remonter le fil inférieur.
3. Placer les 2 fils sous le pied vers l'arrière.

Remarque: Si le fil inférieur ne

remonte pas, contrôlez si au moins 8 cm. de fil dépassent de la boîte à canette.

## REGLAGE DE LA TENSION DU FIL SUPERIEUR

Le réglage de la tension supérieure dépend de plusieurs facteurs : la rigidité du tissu, l'épaisseur du tissu, du nombre d'épaisseurs de tissu à coudre, et le type de point à faire.

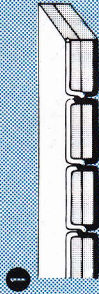

1 Pour obtenir un point droit parfait, les fils doivent se nouer entre les deux épaisseurs de tissu sans faire de boucle ni au-dessus ni au-dessous.



2 Fil supérieur trop tendu - Diminuez la tension.

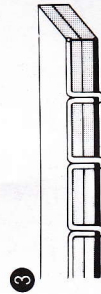

3 Fil supérieur trop lâche - Augmentez la tension.

## REGLAGE DE LA TENSION DU FIL INFÉRIEUR

D'une façon générale il ne sera plus nécessaire de régler la tension du fil de la canette. Cependant, si nécessaire, agir comme illustré.

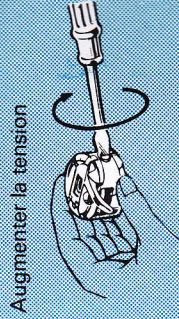

Augmenter la tension

Tourner dans le sens des aiguilles d'une montre.

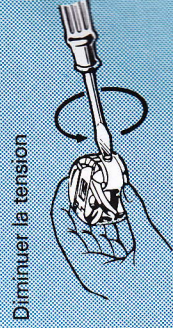

Diminuer la tension

Tourner dans le sens opposé.

## REGLAGE DE LA LONGUEUR DE POINT

Ce bouton permet de modifier la longueur du point.

La longueur du point sera déterminée par l'épaisseur du tissu à coudre. On doit utiliser un point plus long pour un tissu plus épais ou pour plusieurs épaisseurs de tissu.

Pour faire un point de bâti, on utilise le réglage le plus élevé possible pour faire le point le plus long possible.

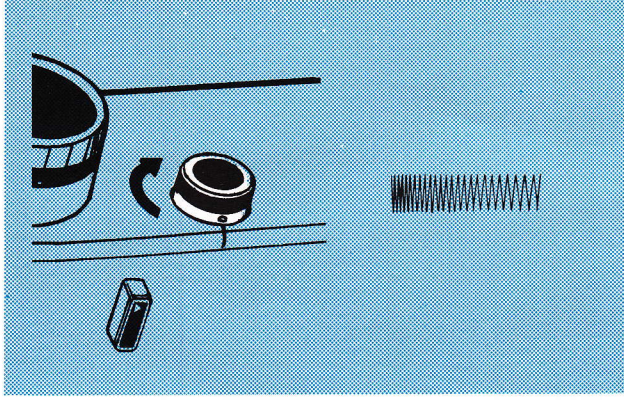

## REGLAGE DE LA LARGEUR DE POINT

Ce bouton permet de régler la largeur du point que vous avez choisie.

Le chiffre le plus élevé correspond au point le plus large. Vous pouvez faire varier les points zig zag et décoratifs, en réglant ce dispositif à votre gré.

Pour faire des points droits, le réglage doit être sur "0".

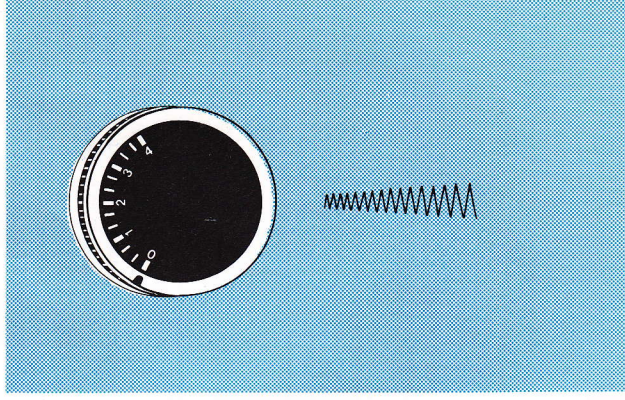



## ARRÊT DE COUTURE ET COUTURE ARRIÈRE

Quelques points arrière au départ et à la fin d'une couture servent de point d'arrêt.

Lorsque vous désirez faire un point arrière, il faut appuyer sur le levier comme indiqué par la flèche.

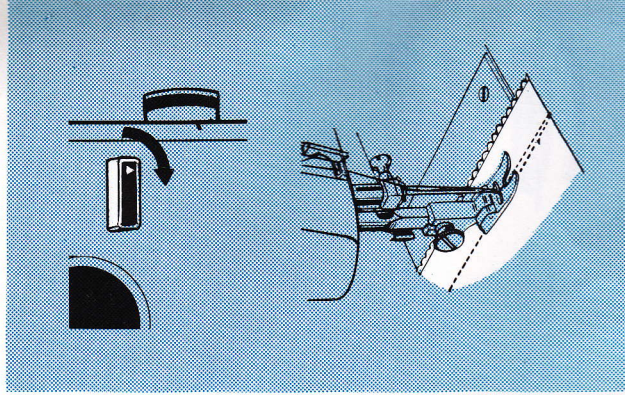

## BOUTON DE SÉLECTION ET INDICATEUR DE POINTS

Il y a différents points pratiques que vous utiliserez très souvent. Dès que vous serez habituée à votre machine, le bouton de sélection et l'indicateur de points auront pour vous une très grande utilité. Pour des instructions détaillées, voir les pages suivantes.

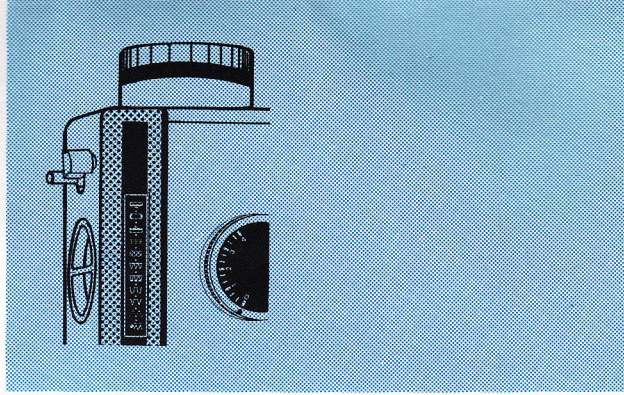

## SELECTEUR DE POINTS

Point droit et zig zag



Vous pouvez faire des points droits et zig zag en procédant au réglage suivant:

Sélecteur de points sur:  tous réglages  
Longueur du point: de 0,5 à 4  
Largeur du point: tous réglages de 0 à 4

Point de raccomodage



Vous pouvez réaliser de fins points de raccomodage en procédant au réglage suivant:

Sélecteur de points sur:  vers 0,5  
Longueur du point: 4  
Largeur du point:

Ourlet à points invisibles



Vous pouvez faire des points invisibles en procédant au réglage suivant:

Sélecteur de points sur:   
Longueur du point: de 1,5 à 2  
Largeur du point: de 1,5 à 2

Points d'ourlet fantaisie



Vous pouvez faire des points d'ourlet fantaisie en procédant au réglage suivant:

Sélecteur de points sur: 2  
Longueur du point: de 0,5 à 1  
Largeur du point: de 2 à 4

Overlock double



Pour obtenir l'overlock double procédez comme suit:

Sélecteur de points sur: 4  
Longueur du point: 3 env.  
Largeur du point: 3 env.

Point overlock



Pour obtenir le point overlock procédez comme suit:

Sélecteur de points sur: 3  
Longueur du point: 4  
Largeur du point: 3 env.

Point smock

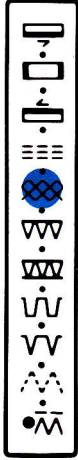

Pour obtenir le point smock procédez comme suit:

Sélecteur de points sur: 3  
Longueur du point: 4  
Largeur du point: 3 env.

Triple piqûre



Pour obtenir le point droit élastique procédez comme suit:

Sélecteur de points sur: 3  
Longueur du point: 4  
Largeur du point: de 0 à 4

Confection des boutonnières



Ces réglages correspondent à la confection des boutonnières. Lorsque vous faites une boutonnière, le sélecteur doit être réglé d'abord à 4. D'autres instructions sont données aux pages. 26 et 28.

## REGLAGE DU TRANSPORTEUR D'ÉTOFFE

Le bouton de réglage du transporteur d'étoffe est placé à côté du logement du crochet. Vous utiliserez ce bouton très peu.

Lorsque le bouton est glissé vers la droite, le transporteur (griffes) est descendu et il n'entraîne plus le tissu (repiquage-coudre des boutons). En règle générale, le bouton doit se trouver à gauche, de façon que le transporteur entraîne le tissu.

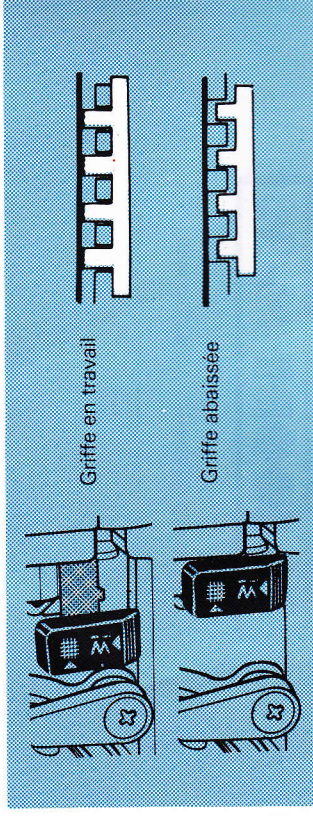
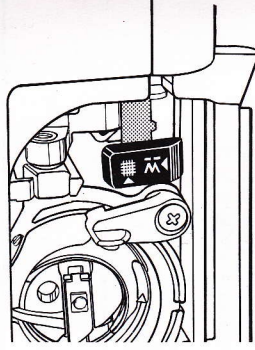

## REGLAGE DE LA PRESSION DU PIED DE BICHE

La pression du pied de biche peut être réglée en utilisant le bouton de pression incorporé accessible par l'ouverture de la plaque frontale.

Voir illustration.  
Pour augmenter la pression tourner la molette dans le sens des aiguilles d'une montre; dans le sens contraire, pour diminuer la pression. Il est indispensable que le tendeur se trouve en position haute pour le réglage de la pression du pied de biche.

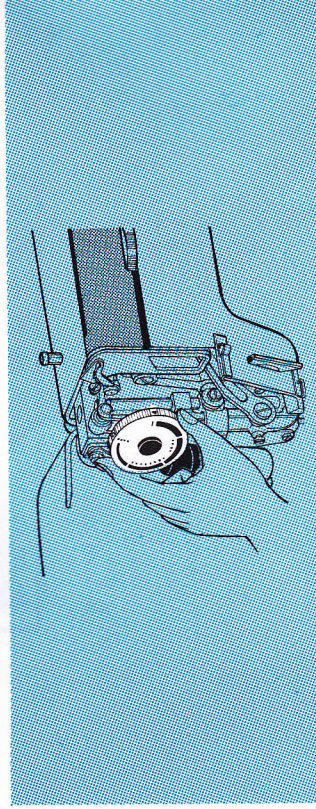

## PLAQUE AIGUILLE INTERCHANGEABLE

### COUTURE DROITE ET ZIGZAG

Les COMPACTA 70 sont livrées avec deux plaques aiguilles.

Une première avec une ouverture ovale pour la couture droite.

Une deuxième avec une ouverture ronde pour la couture zigzag.

Celle-ci est idéale pour les tissus très fins comme soieries, rideaux en voile, etc.

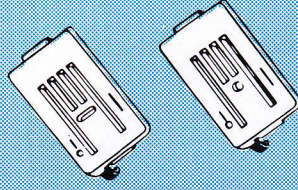

Fig. 1

### CHANGER DE PLAQUE AIGUILLE

1. Amenez l'aiguille dans sa position la plus haute. Remontez aussi le pied de biche.
2. Enlevez la boîte à accessoires. Ouvrir le couvercle devant le crochet, appuyez contre le ressort sous la plaque aiguille de façon à ce qu'elle se dégage.
3. Enlevez la plaque aiguille en la soulevant avec le pouce.
4. Posez une autre plaque aiguille.
5. Poussez la plaque aiguille vers le bas de façon que le ressort la bloque.
6. Remettez la boîte à accessoires en place.

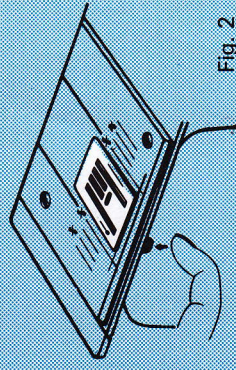

Fig. 2

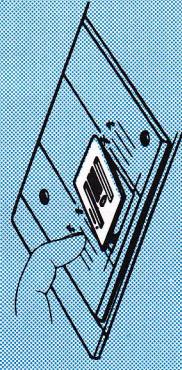
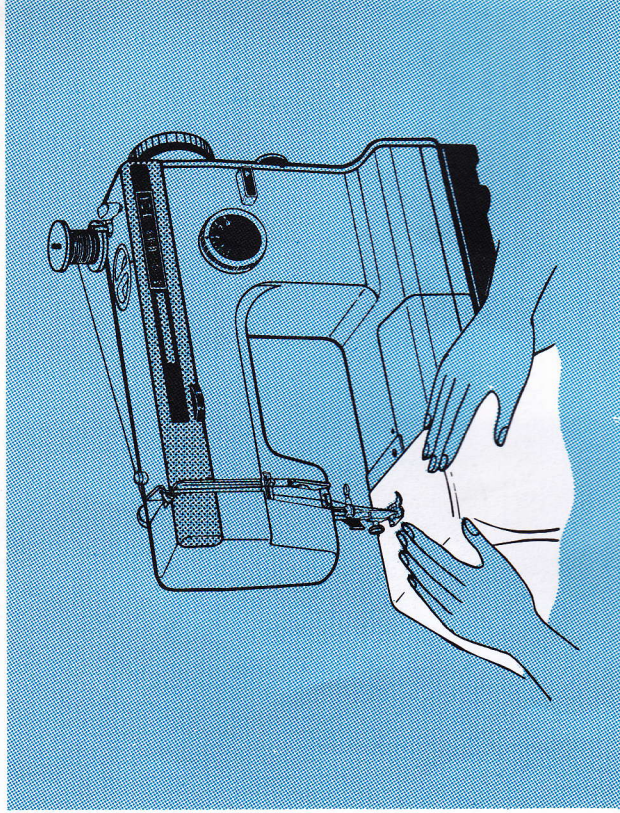

Fig. 3

## UTILISATION DE LA MACHINE

Branchez la fiche dans la prise de courant, placez le tissu sous le pied de biche, enfoncez l'aiguille dans le tissu en tournant le volant vers vous,

abaissez le pied de biche et commencez à coudre.



### POUR ENLEVER LE TRAVAIL

Amenez le tire fil en position haute.  
Tirez le tissu vers l'arrière et coupez le fil avec le coupe-fil.

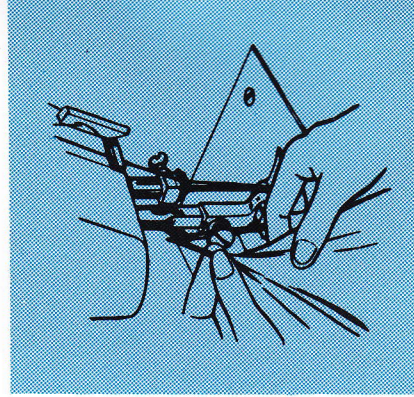

## POINT DROIT

C'est le point de base pour assembler des vêtements. La longueur de point la meilleure à utiliser pour les tissus d'épaisseur moyenne est sur le repère 2. Vous devez vous souvenir qu'il faut augmenter la longueur des points pour les tissus plus épais.

Réglage:

Sélecteur de points:  $\Sigma$   
Longueur du point: 0,5 à 4  
Largeur du point: 0

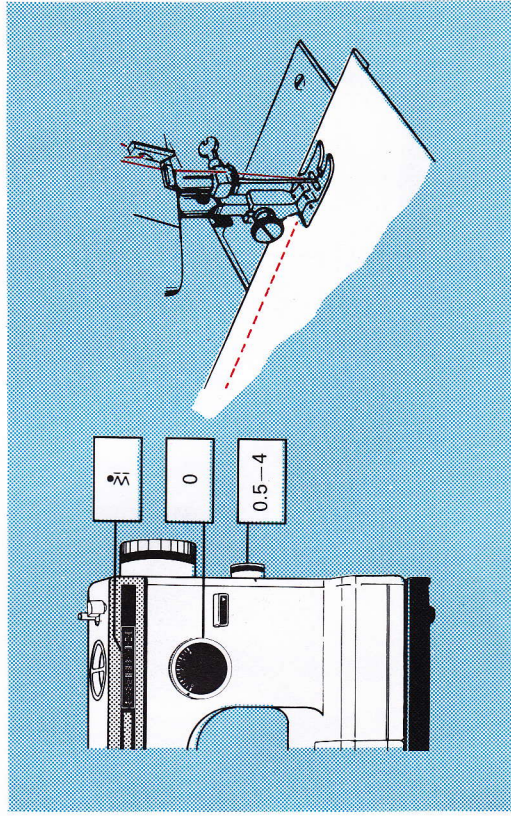
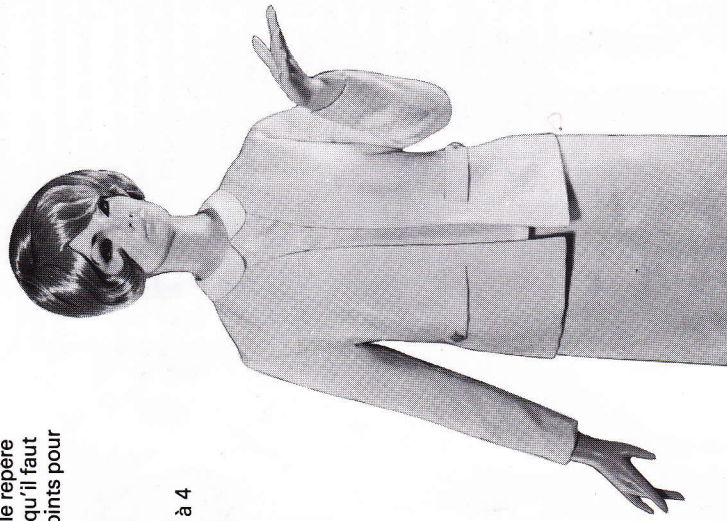

## POINT STRETCH

Ce point spécial convient par excellence à la couture de vêtements tricotés et autres tissus extensibles tels que trevira, jersey, etc.

La machine réalise une triple couture extensible constituée par deux points en avant et un point en arrière.

En exerçant une traction sur des tissus tels que cités ci-dessous, une couture ordinaire atteindrait bien vite son point de rupture.

La triple couture "stretch" par contre, ne craque jamais, quelle que soit l'élasticité de la matière employée.

De même, ce point spécial convient particulièrement bien à la confection des vêtements dont les ourlets et coutures sont fréquemment soumis à de fortes sollicitations, tels que vêtements d'enfants, blue-jeans, etc.

Réglage:

Sélecteur de points:  4  
Longueur du point: 0 à 4  
Largeur du point: 0 à 4

## POSE DE DENTELLE

Maintenir la dentelle entre les deux épaisseurs de tissu selon illustration, et continuer à coudre.

Réglage:

Sélecteur de points:  1 à 2  
Longueur du point: 0  
Largeur du point: 0

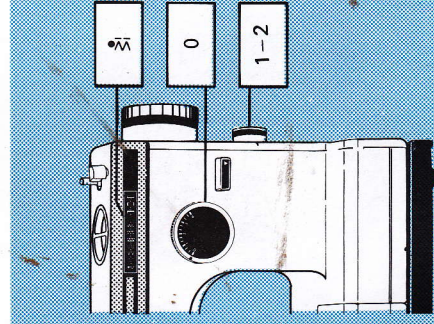
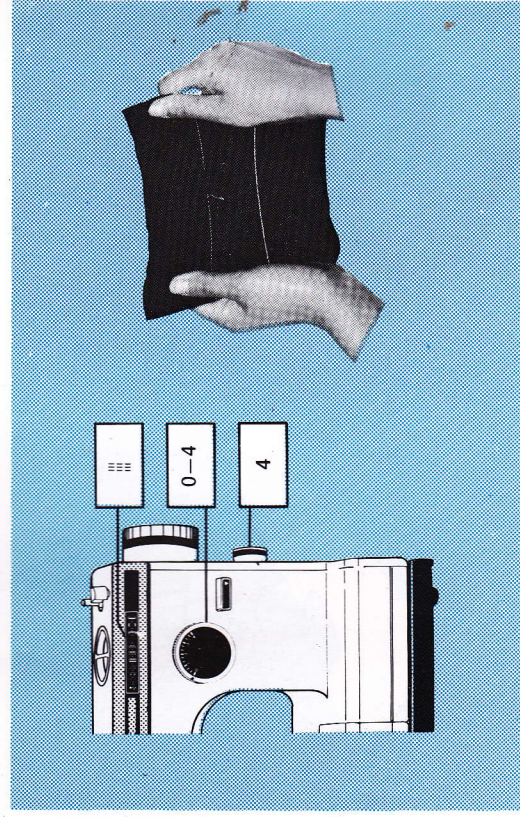
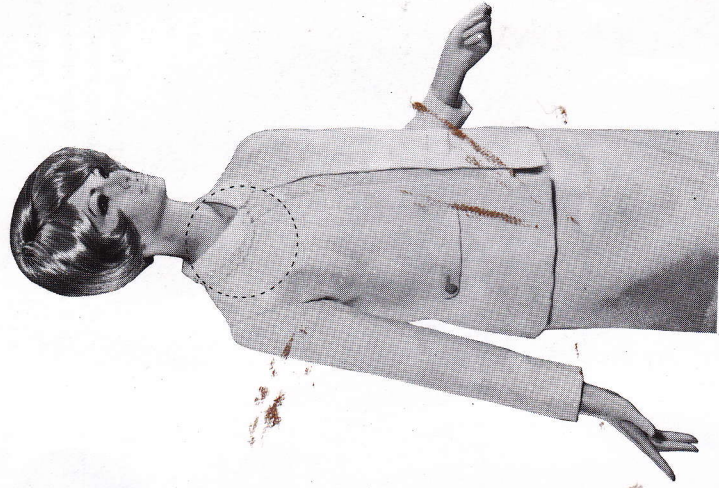
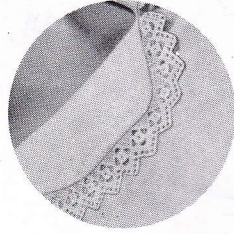

## APPLICATIONS

Appliquer un motif sur un tissu ne présente guère de difficultés et agrémentera vos vêtements.

Réglage:

Sélecteur de points: 

Longueur du point: 0,5 à 1,5

Largeur du point: 2 à 2,5

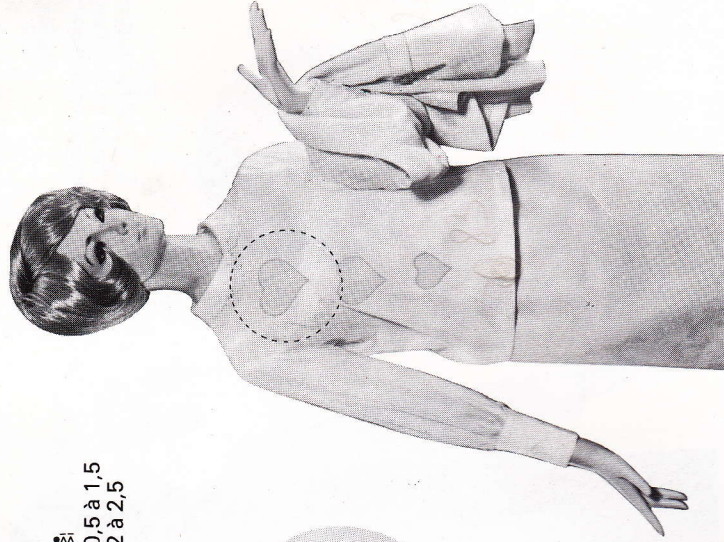
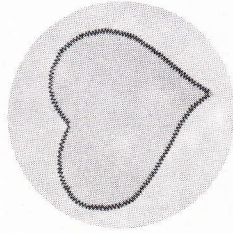

## POSE DES FERMETURES A GLISSIERES

On utilise ce pied de biche pour poser une fermeture à glissières ou pour la pose de biais gansé. Mettre en place le pied de biche pour fermeture à glissières.

Fermeture à glissières normale:

Ce pied est réversible de telle sorte que vous pouvez piquer à droite ou à gauche d'une fermeture à glissière ou d'un biais gansé. Pour coudre sur la gauche, placez le pied à gauche de l'aiguille de telle sorte que l'aiguille passe par l'ouverture de droite du pied de biche (voir fig. 1). Pour coudre sur la droite, réglez le pied de biche de telle sorte qu'il se trouve à droite de l'aiguille, celle-ci passant par l'ouverture de gauche du pied de biche.

Pose de biais gansé:

Pour poser un biais gansé pour des hanches, etc..., recouvrez la ganse d'une bande en biais du tissu que vous utilisez. Enfermez la ganse dans la bande en biais. (voir fig. 2).

Réglage:

Sélecteur de points: 

Longueur du point: 1,5 à 2

Largeur du point: 0

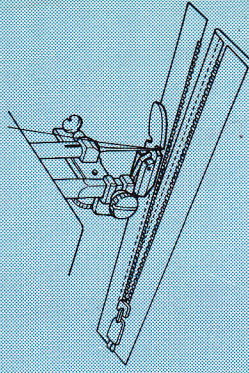
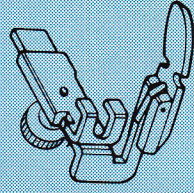

Fig. 1

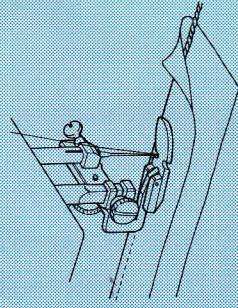
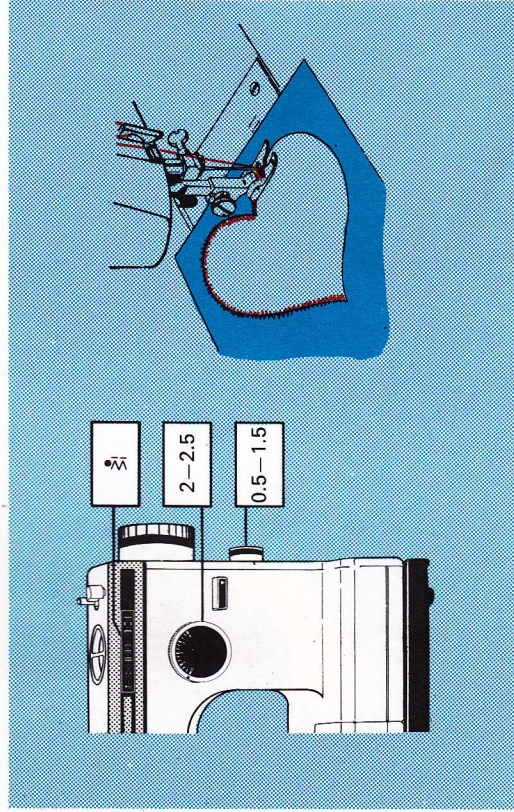
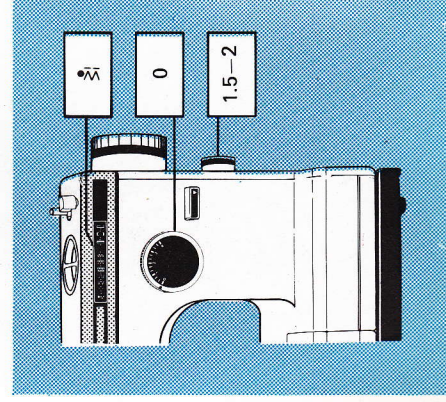

Fig. 2



## CONFECTION DE BOUTONNIERE

Faites toujours un essai de boutonnière sur une tombée du tissu que vous allez utiliser. Essayez d'enfiler le bouton choisi dans la boutonnière. Si les tissus sont épais, relâchez un peu la tension supérieure et utilisez un point plus large.

Utilisation du guide pour boutonnière. Marquer soigneusement sur votre vêtement la longueur des boutonnières.

Choisir la semelle de guidage en fonction de la longueur de la boutonnière. Placer celle-ci sous le pied de biche de telle façon qu'il se place normalement à l'intérieur, comme illustré.

Placer le tissu sous la semelle, les repères de votre boutonnière placés sous celle-ci.

Faire glisser la semelle jusqu'à ce que l'aiguille se trouve placée juste au début de la boutonnière, en veillant à tirer les fils vers l'arrière.

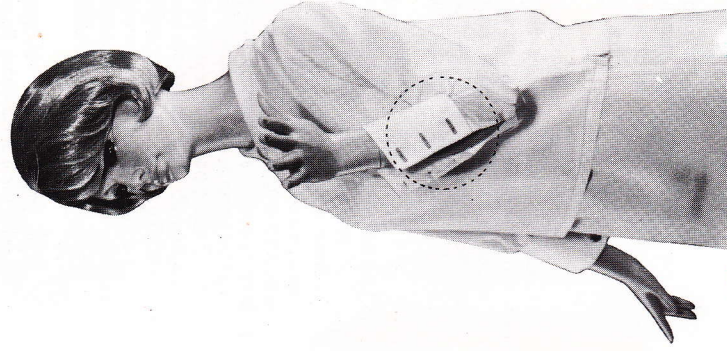

## CONFECTION DES BOUTONNIERES

1. Réglez le sélecteur de points à  $\downarrow$ . Piquez en avant jusqu'à ce que vous atteignez le repère avant de votre boutonnière. Arrêtez-vous sur un point à gauche et relevez alors l'aiguille à sa position la plus haute en tournant manuellement le volant vers vous. Réglez le sélecteur de points à  $\square$  et faites plusieurs points d'arrêts. Arrêtez-vous sur un point à droite. Relevez l'aiguille à sa position la plus haute, comme pour le (1).
2. Réglez le sélecteur de points à  $\uparrow$  et continuez à coudre jusqu'à ce que l'aiguille atteigne le début de votre boutonnière. Arrêtez-vous sur un point à droite, puis relevez l'aiguille comme pour (1) et (2).
3. Réglez le sélecteur de points à  $\square$  et faites des points d'arrêts pour terminer la boutonnière.

Pour faire des boutonnières bien renforcées dans des tissus épais, répétez éventuellement les opérations 1 et 3.

Important: pendant l'exécution des brides d'arrêt et des points d'arrêt, bien maintenir l'étoffe de façon à éviter un déplacement du tissu.

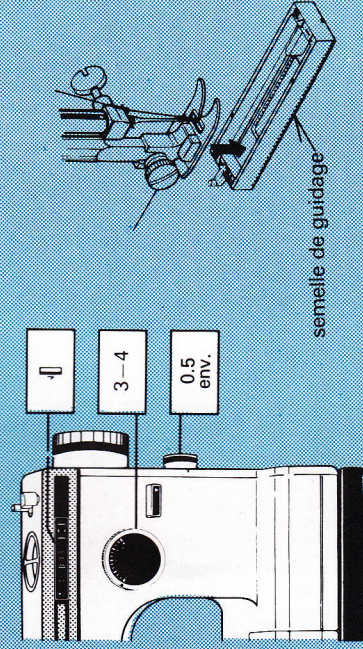
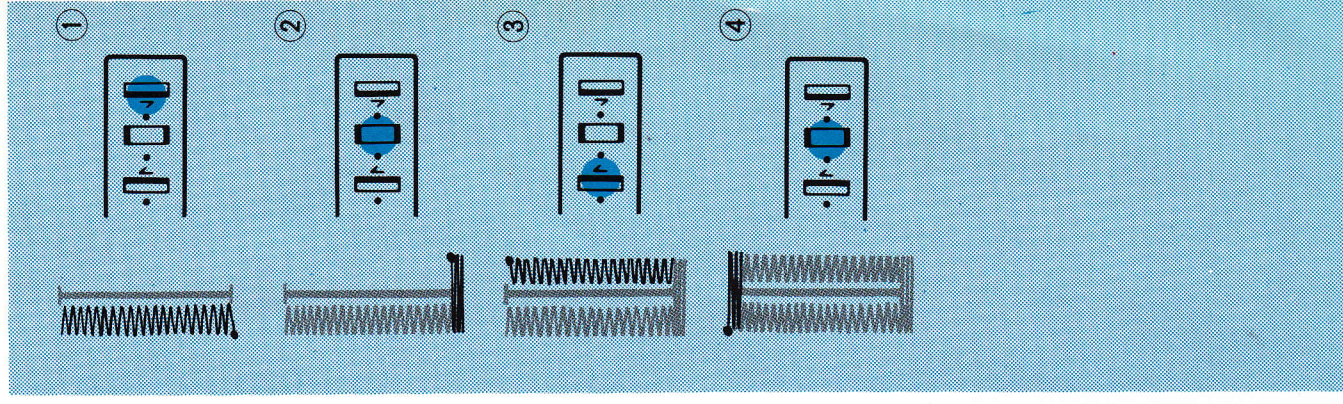

## CONFECTION DES BOUTONNIERES

### BOUTONNIERES "CORDEES"

En particulier avec les tissus épais vous pouvez réaliser une boutonnière "rembourrée" particulièrement attrayante en utilisant le guide à boutonnière comme guide de cordage. Le cordage à utiliser peut éventuellement être constitué par de la grosse laine.

Passer la corde en-dessous de la semelle au crochet et tirer les deux extrémités tout autour du pourtour du guide. Réalisez votre boutonnière en veillant à ce que le point zig-zag recouvre complètement la corde. Quand la boutonnière est achevée, détachez la corde du guide et tirez les deux extrémités vers l'avant et coupez ensuite les bouts qui dépassent.

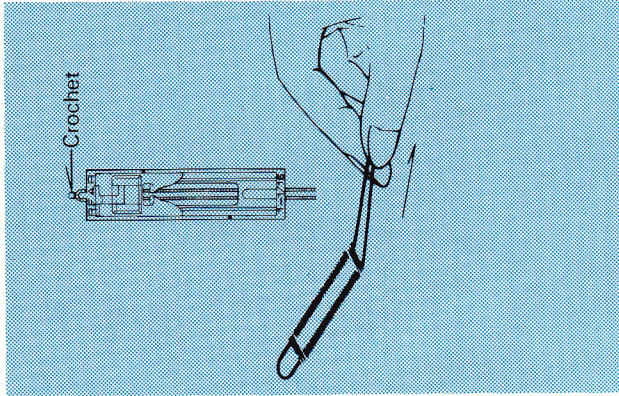

## POSE DES BOUTONS

Réglez la largeur de point de telle sorte que la pointe de l'aiguille rentre dans les trous du bouton. Alignez bien les deux trous du bouton avec la fente du pied de biche et abaissez le pied de biche pour maintenir fermement le bouton en place.

Réglage:

Sélecteur de points:  0

Longueur du point: 0

Largeur du point:

largeur entre les trous du bouton.

Griffes: abaissées

Lorsque vous cousez un bouton plat, mettre une aiguille entre les trous du bouton selon illustration ci-dessous.

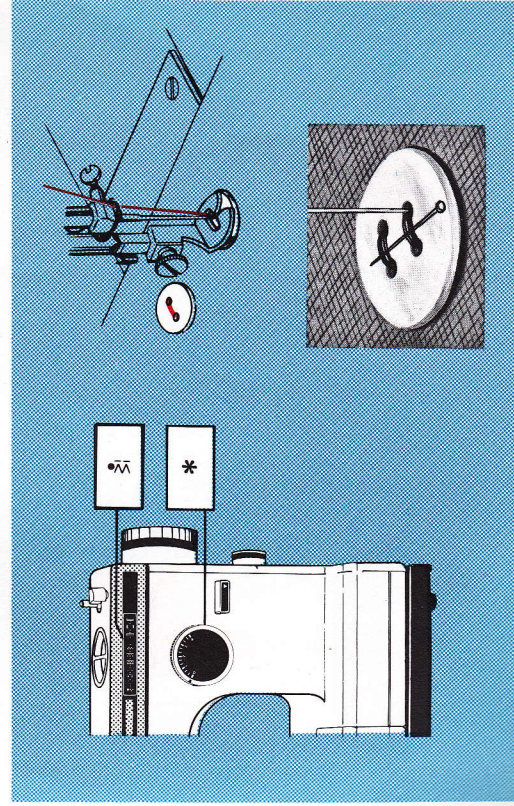
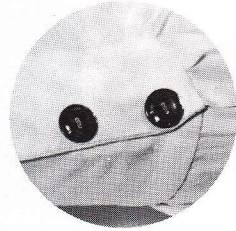
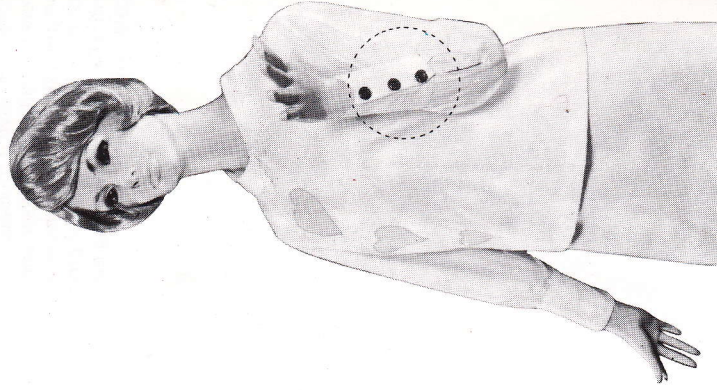



## COUTURE DU CUIR, DU SKAI, ETC.

La couture de matières épaisses ou dures, telles que le cuir ou le skai, est facilitée dans une large mesure par l'emploi du pied à rouleau. Il est souhaitable d'utiliser une longueur de point supérieure à la normale. L'usage du point droit ordinaire et du point zigzag est également recommandé.

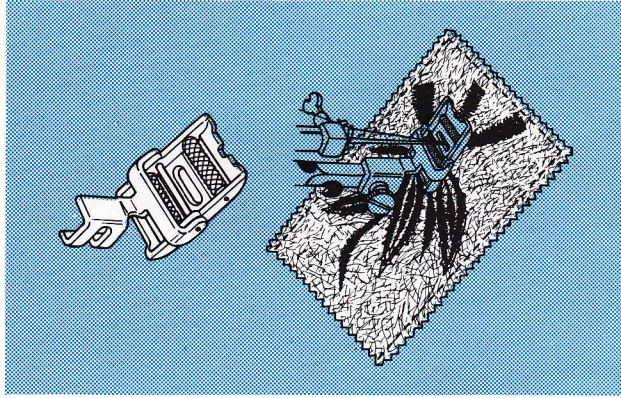

## OURLETS A POINTS CACHES

Utiliser le pied pour point invisible et procéder comme suit:

1. Retourner le bord du tissu sur une largeur de 1,5cm et faufiler (Fig. 1).
2. Préparer votre ourlet à la largeur désirée et l'aplatir. Replier l'ourlet sur l'endroit du vêtement en laissant le faufilage dépasser de 6 mm (Fig. 2).
3. Régler votre machine comme indiqué. Placer l'ourlet sous le pied presseur de façon à ce que le zig zag s'effectue juste sur la pliure (Fig. 3).
4. Enlever le faufilage et repasser l'ourlet (Fig. 4).

Réglage:

Sélecteur de points:  $\Sigma$

Longueur du point: 1,5 à 2

Largeur du point: 1,5 à 3

*Long*

*Longueur*

*2.2*

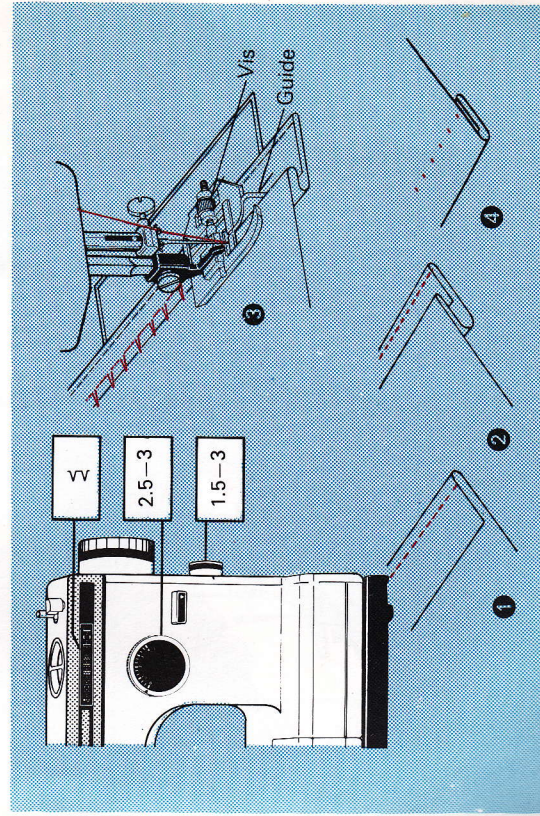

## POINT OVERLOCK

Ce point permet de surfiler parfaitement des bords effilochés. Utilisé très souvent dans l'industrie pour la confection des vêtements où ourler et surfiler se font en même temps.

Réglage:

Sélecteur de points:  4  
Longueur du point: 4  
Largeur du point: 3 env.

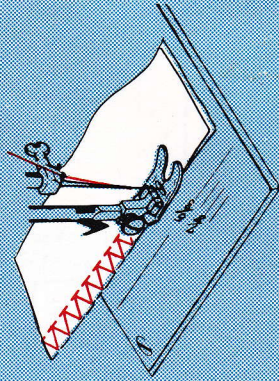
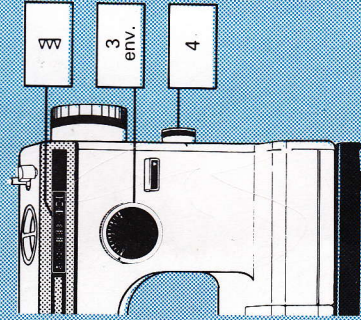
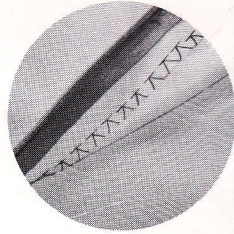
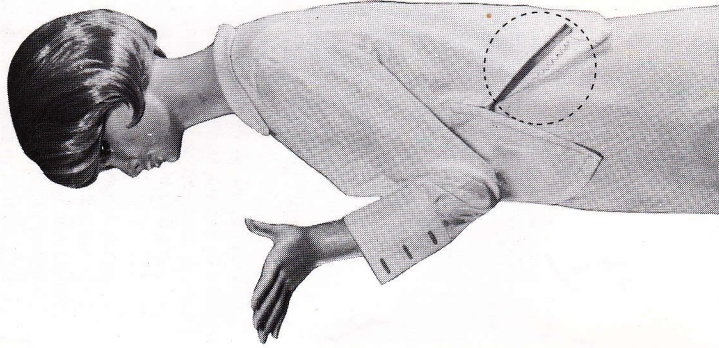

## POINT SMOCK (DECORATIF)

LA COMPACTA - 70 vous permet de faire au point smock un dessin très décoratif. Pour l'exécuter comme illustré, il faut évidemment fixer le ruban avant de faire le point smock.

Réglage:

Sélecteur de points:  4  
Longueur du point: 3 env.  
Largeur du point: 3 env.

(2)  
(4)

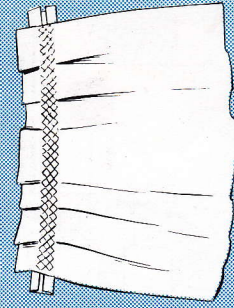
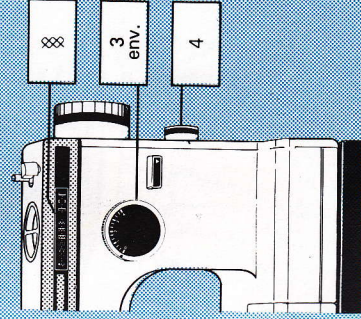

## POINT STRETCH ET OVERLOCK

Décoratif autant que pratique, ce point stretch spécial est aussi très résistant et convient particulièrement bien à la confection et à la réparation de la lingerie et du tricot.

Il est aussi indiqué pour coudre et surfiler simultanément.

Il facilite énormément la pose des élastiques sur la lingerie, la seule précaution à prendre étant de veiller à une répartition bien égale des fronces du tissu.

Réglage:

Sélecteur de points:  4  
Longueur du point: 3 env.  
Largeur du point: 3 env.

## RACCOMMODAGE OU REPRISAGE (POINT ZIGZAG COUSU)

Le point de raccommodage est utile pour coudre les déchirures droites ou à trois coins.

Réglage:

Sélecteur de points:  4  
Longueur du point: 0,5 env.  
Largeur du point: 4

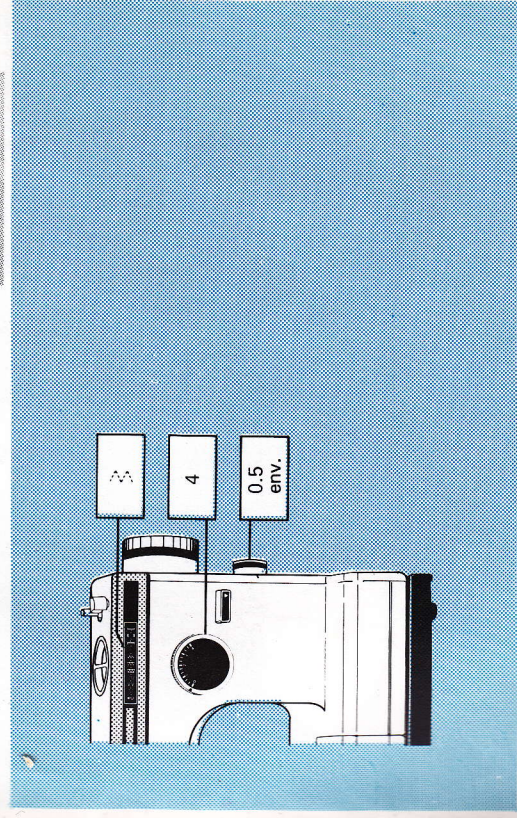
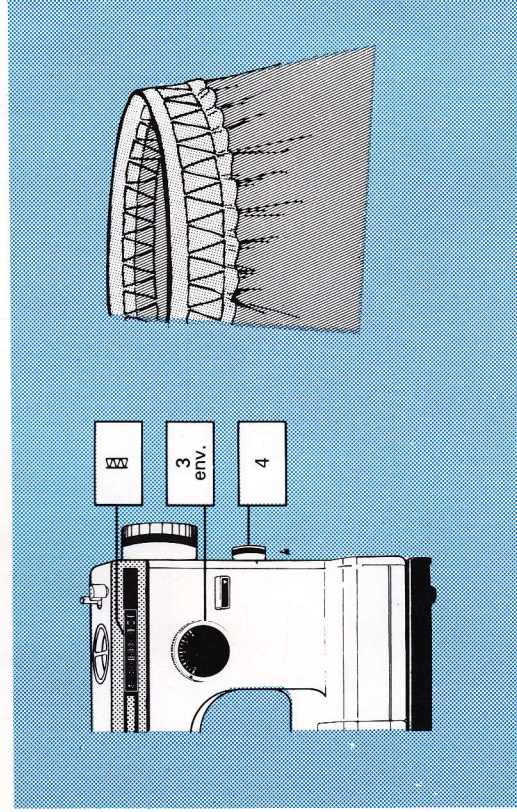
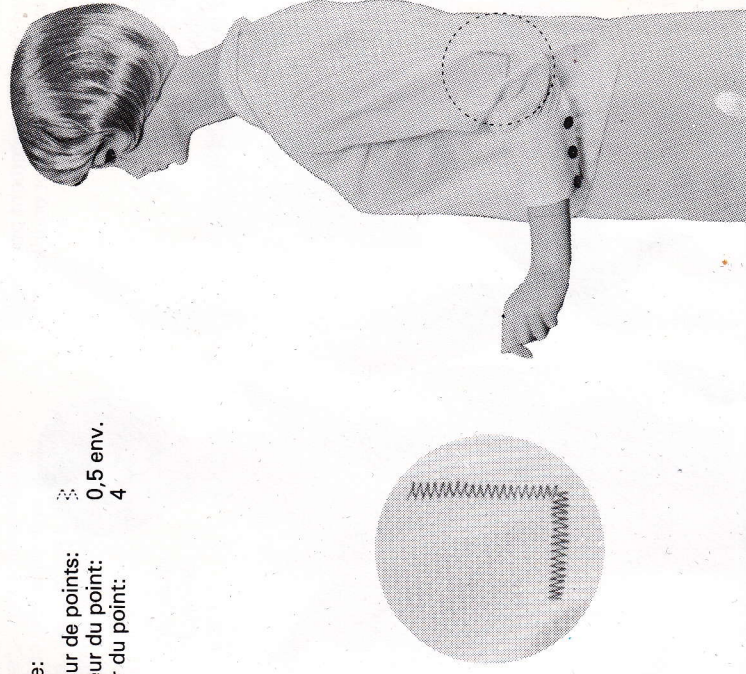

## REPRISAGE ET BRODERIE A LA MAIN

Tendez le tissu sur un cerceau à broder et commencez à coudre à une vitesse moyenne.

Déplacez le tissu rapidement pour les points longs, et lentement pour les points courts.

Réglage:

Sélecteur de points:  0

Largeur du point: 0

Griffe: abaissée

Enlevez le pied de biche.



## POINT JERSEY (ELASTIQUE)

On utilise ce point intéressant pour poser de la dentelle, assembler deux pièces de tissu, décorer des pattes de poche, etc...selon illustrations. En vous familiarisant avec votre machine, vous pourrez découvrir de nouvelles utilisations de ce point.

Réglage:

Sélecteur de points:  0,5 à 1

Longueur du point: 2 à 4

Largeur du point: 2 à 4

1. assemblage de tissu

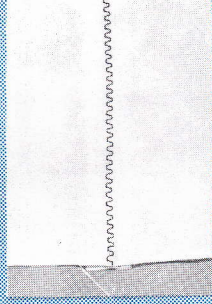

2. pose de dentelle

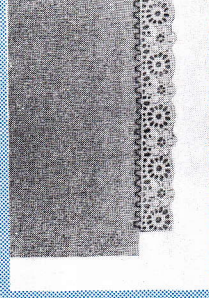

3. motif de poche

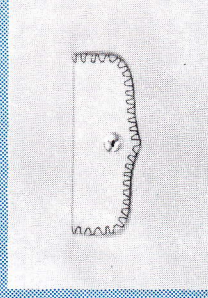

4. motif de manche

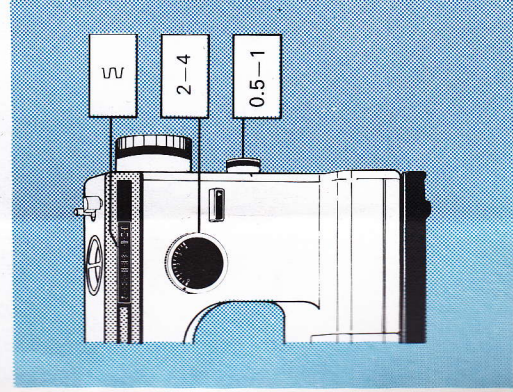
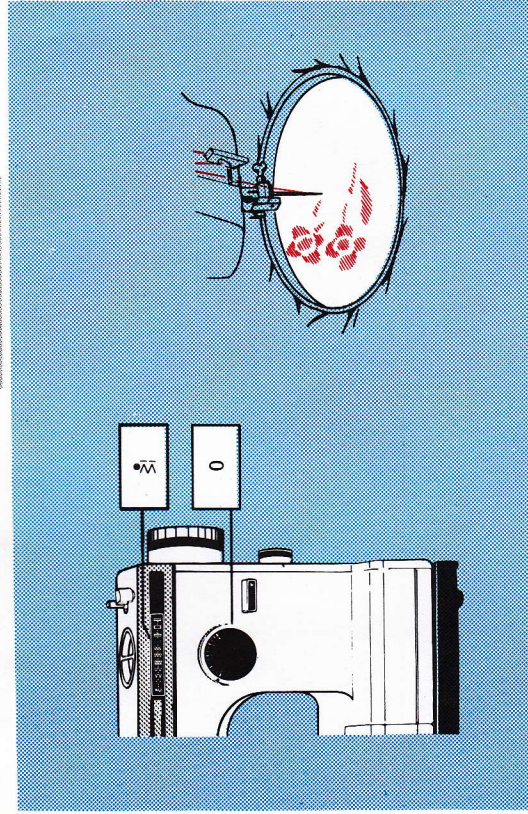
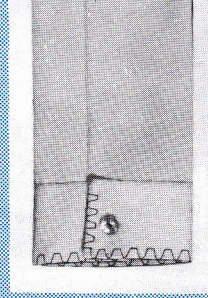

## TRAVAUX A DEUX AIGUILLES

La machine doit être réglée exactement comme pour les travaux à une aiguille, avec cependant une exception importante :

La largeur du zigzag ne peut jamais être réglée au-dessus de 2 sous peine de casser l'aiguille.

Comment placer l'aiguille

Amenez la barre-aiguille en position haute et desserrez la vis du serre-aiguille.

Introduire l'aiguille-côté plat vers l'arrière-jusqu'au fond de son logement et serrer la vis.

Enfilage de l'aiguille double

Visser la broche porte bobine sur la machine.

Placer une bobine de fil sur chacune des deux broches porte-bobines. Enfiler les deux brins dans les guides-fils. Passer un fil dans chaque jeu de platines de tension.

Continuer l'enfilage de la machine comme pour les travaux à une aiguille, pour autant qu'il n'y ait pas de guide-fils doubles. Enfiler chaque aiguille d'avant en arrière comme le montre l'illustration.

Tourner le volant à la main pour vérifier si les aiguilles passent bien dans la fente du pied de biche. Remonter le fil inférieur de la manière habituelle.

Tirer les fils vers l'arrière sous le pied de biche avant de commencer à coudre.

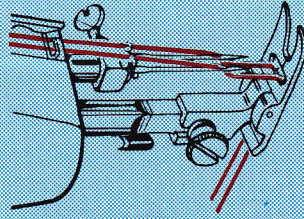
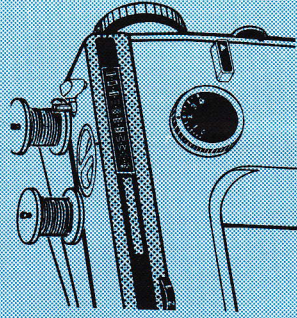

## TRAVAUX A DEUX AIGUILLES

Travaux décoratifs

L'emploi d'une aiguille jumelée donne un relief étonnant aux points décoratifs.

N'oubliez cependant pas les recommandations suivantes :

1. Toujours employer le pied zigzag.
2. Essayer d'abord le motif choisi sur un échantillon.
3. Avant de commencer, veiller à ce que la canette soit bien remplie et qu'il y ait une réserve de fil suffisante sur la bobine.

Comment coudre un coin avec l'aiguille jumelée

Arrêter au moment où la pointe de l'aiguille la plus longue vient d'entrer dans l'étoffe, lever le pied de biche, tourner le tissu à moitié seulement, abaisser le pied de biche et coudre un point.

Lever à nouveau le pied de biche, tourner complètement le tissu et continuer à coudre.

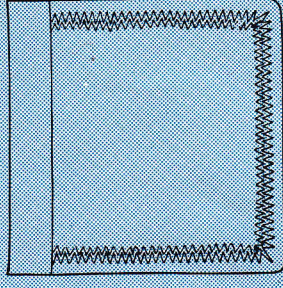
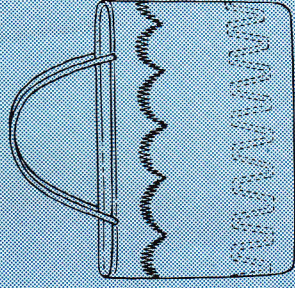

## COUTURE AVEC BRAS LIBRE

La Compacta peut être utilisée aussi bien comme machine à base plane que machine à bras libre.

Pour l'utilisation du bras libre il suffit d'enlever la boîte à accessoires et sortir le support bras libre.

Il est plus facile de coudre certains travaux avec le bras libre, par exemple, coudre des manchettes, des jambes de pantalons, des manches, comme indiqué sur l'illustration.

Vous trouverez vous-même d'autres possibilités d'utilisation, comme des réparations d'accrocs aux genoux, aux coudes, applications, broderies, couture de gros-grain pour la taille, etc.

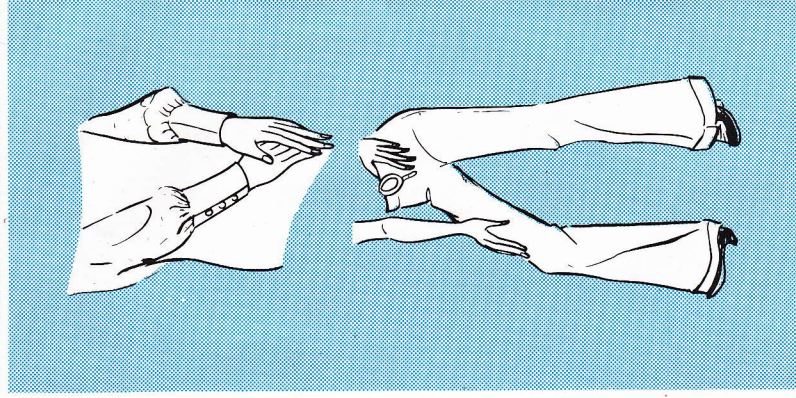
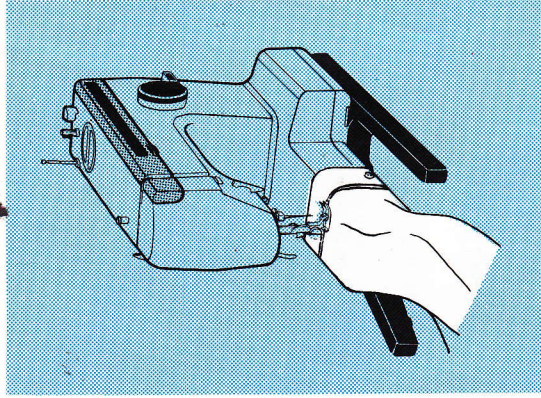

## NETTOYAGE DU CROCHET ET DE LA GRIFFE

Pour assurer un meilleur rendement à votre machine, il est nécessaire de retirer la bourre que la fil dépose dans la course et sous la griffe, à l'aide du petit pinceau.

Nettoyage de la course :

1. Relever la barre aiguille et retirer la canette.
2. Ecarter les deux doigts de blocage du cache course et retirer le cache course et le crochet.
3. Nettoyer la course avec le petit pinceau.

4. Mettre une goutte d'huile de vaseline sur la course.
5. Replacer le crochet et le cache course après nettoyage et verrouillez-les avec les doigts de blocage.

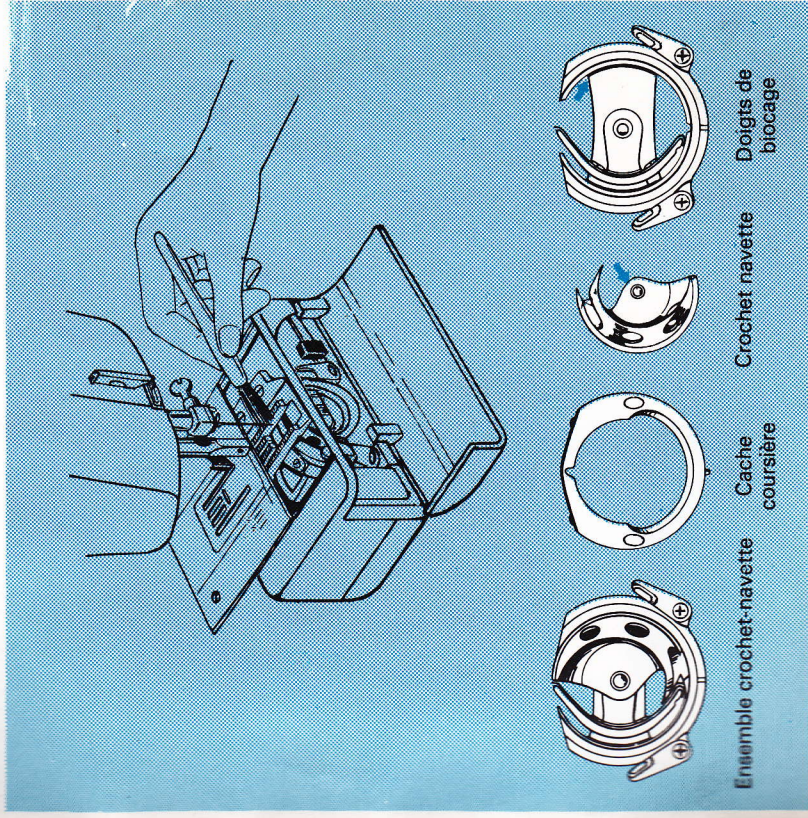

## HUILAGE DE LA MACHINE

Une machine à coudre huilée régulièrement fonctionne plus silencieusement. N'utilisez que de l'huile spécifique de première qualité, telle qu'elle est vendue par les maisons spécialisées en machines à coudre. Tous les points à lubrifier sont indiqués par une flèche sur le schéma ci-contre et sur la page suivante. Lors d'un usage intensif, il est recommandé de donner de temps en temps une goutte d'huile supplémentaire au crochet-navette.

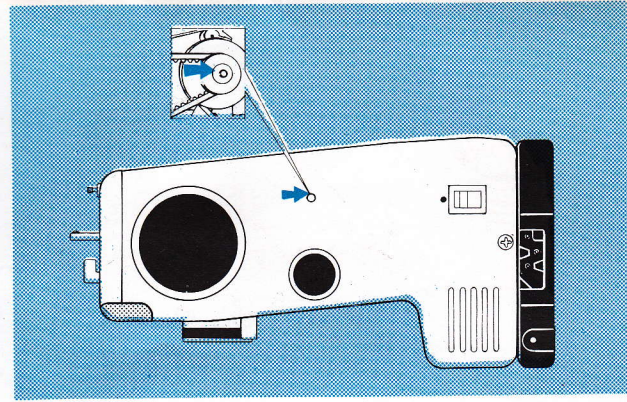
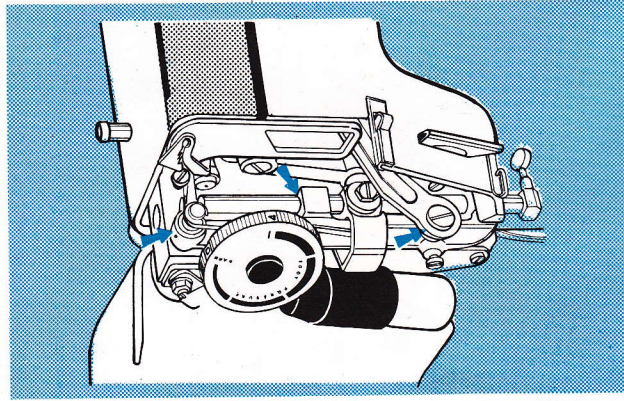

## HUILAGE DE LA MACHINE

Pour graisser les points indiqués sur le dessus de la machine, ouvrir le couvercle frontal et enlever le carter supérieur.

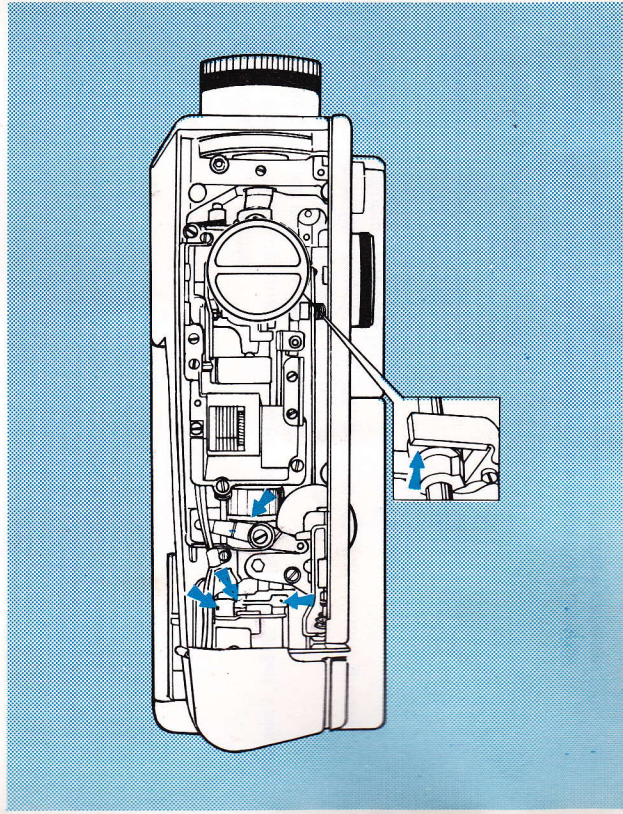

Le fil supérieur casse

1. Mauvaise qualité du fil.
2. L'aiguille est trop fine pour le tissu, essayer une aiguille plus grosse.
3. La tension supérieure est trop forte, diminuer.
4. L'aiguille est mal placée ou tordue.
5. Le chas de l'aiguille est coupant, changer l'aiguille.
6. Le transporteur (griffes) est sale, démonter la plaque aiguille et nettoyer.
7. La boîte à canette est rayée, utiliser une nouvelle boîte à canette.

L'aiguille casse

1. L'aiguille est mal placée.
2. Vous tirez sur l'ouvrage quand l'aiguille est dans le tissu, de ce fait, l'aiguille touche la plaque ou le pied et casse.
3. L'aiguille est épointée ou pliée, changer d'aiguille.
4. L'aiguille est trop fine pour le fil utilisé, prendre une aiguille plus grosse.
5. La tension supérieure est trop forte.

Le fil inférieur casse

1. Mauvaise qualité du fil.
2. Canette trop remplie.
3. Tension inférieure trop faible, resserrer la vis sur la boîte à canette.
4. Tension inférieure trop forte, desserrer la vis sur la boîte à canette.

Points irréguliers

1. Le pied de biche ne repose pas de façon égale sur le tissu.
2. Le transporteur (griffes) est réglé trop bas.
3. La longueur de point est trop petite.
4. Vous tirez ou freinez l'ouvrage pendant la couture.
5. L'aiguille est trop fine pour le fil utilisé.

Points sautés

1. Aiguille épointée ou tordue.
2. Fil mal enfilé.
3. Aiguille mal placée.
4. Aiguille non conforme.
5. Pression de pied insuffisante, surtout avec tissu épais.
6. Fil bouclé parce que trop glacé ou cablé trop serré.



7 pieds.

ACCESSOIRES

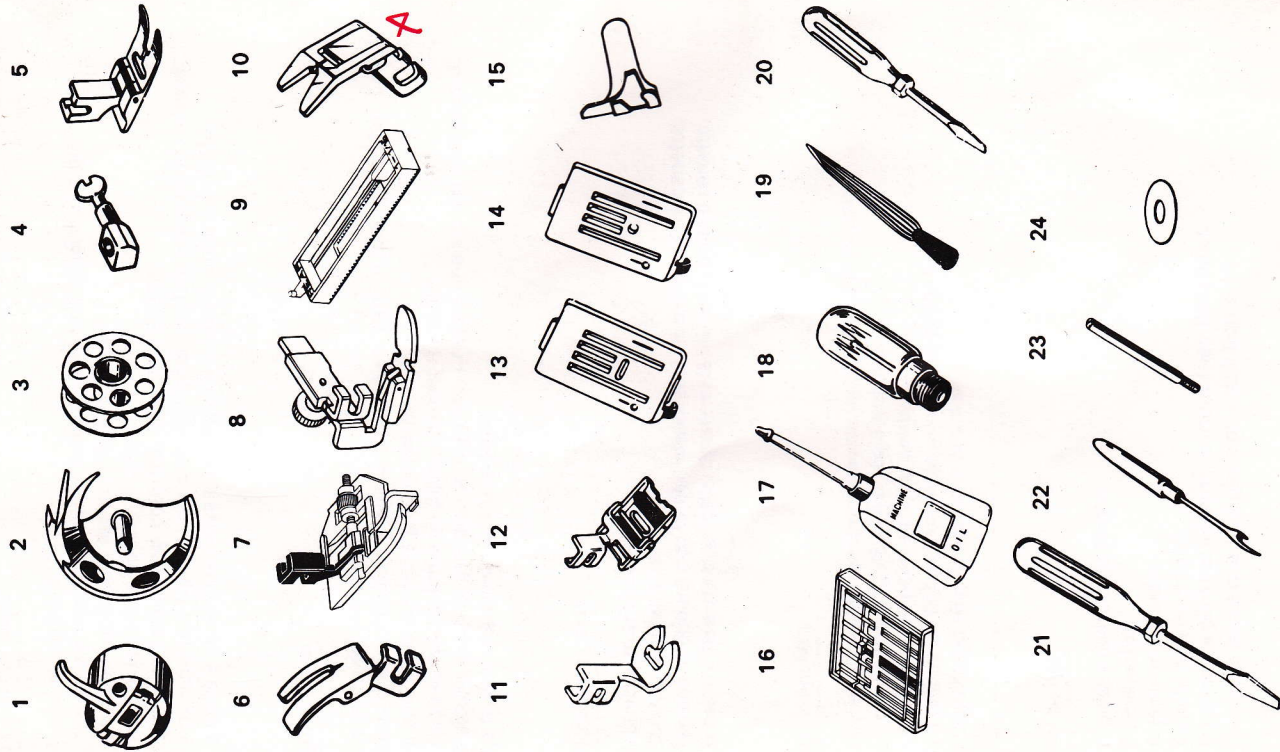

ACCESSOIRES

Si certains accessoires sont égarés ou cassés vous éviterez toute erreur lors de la commande à votre dealer, en mentionnant chaque fois le numéro de l'accessoire.

No.	Réf.	Description
1	13682	boîte à canette
2	47	crochet
3	183	canette
4	26929	serre-aiguille
5	40390	pied zigzag
6	40752	pied point droit
7	47275	pied pour points invisibles
8	37701	pied pour fermeture à glissières
9	41625	guide pour boutonnière 1/6" (2,7 cm)
	41624	guide pour boutonnière 5/8" (2,0 cm)
	41623	guide pour boutonnière 3/8" (1,6 cm)
	41622	guide pour boutonnière 1/2" (1,3 cm)
	41621	guide pour boutonnière 3/8" (1,0 cm)
10	34482	pied couture stretch et jersey
11	614	pied de biche pour boutons
12	28203	pied à rouleau
13	38295	plaque aiguille zigzag
14	38296	plaque aiguille point droit
15	17160	enfile aiguille
16	39775	aiguilles
17	1822	burette à huile
18	17351	ampoule
19	35848	pinceau
20	1824	tournevis (petit)
21	1823	tournevis (grand)
22	16500	couteau à découper, ouvre-boutonnière
23	8286	broche porte bobine
24	38098	rondelle de feutre