

- Ⓛ** STEINEL-Schnell-Service
 Dieselstraße 80-84 · 33442 Herzebrock-Clarholz
 Tel.: +49/5245/448-188 · Fax: +49/5245/448-197
 www.steinel.de · info@steinel.de
- Ⓐ** I. MÜLLER
 Peter-Paul-Str. 15 · A-2201 Gerasdorf bei Wien
 Tel.: +43/2246/2146 · Fax: +43/2246/25466 · info@imueller.at
- Ⓒ** PUAG AG
 Oberebenestrasse 51 · CH-5620 Bremgarten
 Tel.: +41/56/6488888 · Fax: +41/56/6488880 · info@puag.ch
- Ⓒ** STEINEL U.K. LTD.
 37, Manasty Road · Orton Southgate
 GB-Peterborough PE2 6UP
 Tel.: +44/1733/238-265 · Fax: +44/1733/238-270
 steinel@steineluk.com
- Ⓒ** SOCKET TOOL COMPANY
 8, Queen Street · IRL-Dublin 7
 Tel.: +353/1/8725433 · Fax: +353/1/8725195
 sockettool@eircom.net
- Ⓕ** DUVAUCHEL S. A.
 ACTICENTRE
 Rue des Farnards – Bâtiment M, Lot 3 · 59810 Lesquin
 Tel.: +33/3 20 30 34 00 · Fax: +33/3 20 30 34 20
 info@duvauchel.com
- Ⓒ** HEGEMA PRESENT B.V.
 Christiaan Huygensstraat 4 · NL-3291 CN Strijen
 Tel.: +31/78/6744444 · Fax: +31/78/6743113
 info@hegema-present.nl
- Ⓒ** PRESENT Handel
 Toekomstlaan 6 · Industriezone Wolfstee · B-2200 Herentals
 Tel.: +32/14/25 74 74 · Fax: +32/14/25 74 75 · info@present.be
- Ⓐ** A. R. Tech.
 19, Rue Eugène Ruppert, Cloche D'Or · BP 1044
 L-1010 Luxembourg
 Tel.: +352/49/3333 · Fax: +352/40/2634 · com@artech.lu
- Ⓐ** THOELKE DISTRIBUZIONE S.N.C.
 Via Adamello 2/4 · I-22070 Locate Varesino (Como)
 Tel.: +39/331/836911 · Fax: +39/331/836913
 thoelke.distribuzione@thoelke.it
- Ⓒ** SAET-94 S.L.
 Polig. Industrial Cova Solera · C/Atenas, 5
 E-08191 Rubí (Barcelona)
 Tel.: +34/93/588-6725 · Fax: +34/93/588-6846
 saet94@saet94.com
- Ⓒ** Pronodis-Soluções
 Tecnológicas, Lda · Rua do Caseiro no 87 A/B Vilar
 P-3810-078 Aveiro
 Tel.: +351/234/484031 · Fax: +351/234/484033
 pronodis@pronodis.pt
- Ⓒ** KARL H STRÖM AB
 Verktygsvägen 4 · S-55302 Jönköping
 Tel.: +46/36/31 42 40 · Fax: +46/36/31 42 49
 www.khs.se · kontakt@khs.se
- Ⓒ** BROMMANN
 Ellegardvej 18 · DK-6400 Sønderborg
 Tel.: +45/7442 8862 · Fax: +45/7443 43 60
 brommann@brommann.dk
- Ⓒ** Oy Hedtec AB
 Mänkiahenttie 4 · FIN-02780 Espoo
 Tel.: +358/9/682881 · Fax: +358/9/68284278
 www.hedtec.fi · steinel-info@hedtec.fi
- Ⓐ** Vilan AS
 Tvetenveien 30 B · N-0666 Oslo
 Tel.: +47/22725000 · Fax: +47/22725001 · post@vilan.no
- Ⓒ** PANOS Lingonis · Sons O. E.
 Aristofanos 8 Str. · GR-10554 Athens
 Tel.: +30/210/3212021 · Fax: +30/210/3218630
 lgonis@otenet.gr
- Ⓒ** EGE SENSÖRLÜ AYDINLATMA İTH.
 İHR. TIC. VE PAZ. LTD. ŞTİ.
 GERSAN SAN. SİTESİ 659,
 SOKAK · NO:510 · BAKİTKENT/ANKARA
 Tel.: +90/312/2571233 · Fax: +90/312/2556041
 www.egedaydinlatma.com · ege@egedaydinlatma.com
- Ⓒ** ELNAS s.r.o.
 Obřokovce 394 · CZ-67181 Znojmo
 Tel.: +420/515/220126 · Fax: +420/515/244347
 info@elnas.cz · www.elnas.cz
- Ⓒ** LANGE ŁUKASZUK Sp. j.
 Byków 25a · PL-55-095 Mirków
 Tel.: +48/71/3 98 08 861 · Fax: +48/71/3 98 19
 firma@langelukaszuk.pl · www.langelukaszuk.pl
- Ⓒ** DINOCOOP KFT.
 Radványi u. 24 · H-1118 Budapest XI
 Tel.: +36/1/3 19 30 64 · Fax: +36/1/3 19 30 66
 www.dinocoop.hu · dinocoop@dinocoop.hu
- Ⓒ** KVARCAS
 Neries krantine 32 · LT-48463, Kaunas
 Tel.: +370/37/408030 · Fax: +370/37/408031
 info@kvarcas.lt
- Ⓒ** FORTRONIC AS
 Teguri 45c · EST 50113 Tartu
 Tel.: +372/71/475208 · Fax: +372/71/367229
 info@fortronic.ee
- Ⓒ** LOG Zabnica D.O.O.
 Podjetje Za Trgovino Srednje Bitnje 70
 SLO-4209 Zabnica
 Tel.: +386/42/312000 · Fax: +386/42/312331
 info@log.si
- Ⓒ** Neco s.r.o.
 Ruzová ul. 111 · SK-01901 Ilava
 Tel.: +421/42/4 44 14 55 · Fax: +421/42/4 44 14 56
 steinel@neco.sk
- Ⓒ** STEINEL Trading s.r.l.
 Str. Lunga 123 · RO-507055 Cristian-Brasov
 Tel.: +40/2 69/25 74 00 · Fax: +40/2 68/25 76 00
 www.steinel.ro · info@steinel.ro
- Ⓒ** Daljinsko Upravljanje d.o.o.
 B. Smetane 10 · HR-10 000 Zagreb
 Tel.: +3 85/1/3 88 02 47 · Fax: +3 85/1/3 88 02 47
 daljinsko-upravljanje@zgj.t-com.hr
- Ⓒ** Ambergs SIA
 Brīvības gatve 195-16 · LV-1039 Rīga
 Tel.: +3 71/7/55 07 40 · Fax: +3 71/7/55 28 50
 www.ambergs.lv · ambergs@ambergs.lv
- Ⓒ** IT und R GmbH
 Kuibyshev Str. 78 · RUS-620026 Ekaterinburg
 Tel.: +7/34 32/24 23 23 · Fax: +7/34 32/61 61 65
 itr@ural.ru
- Ⓒ** SVETILNIKI
 Str. Malaya Ordinka, 39 · RUS-113184 Moskva
 Tel.: +7/95/2 37 28 58 · Fax: +7/95/2 37 11 82
 goncharov@o-svet.rz

IS 3180

IS 3360

IS 345

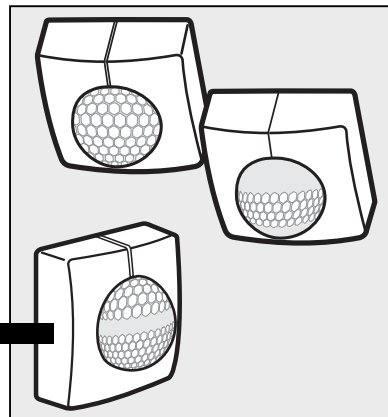

IS 3180

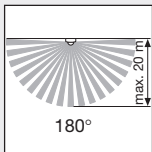
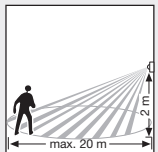
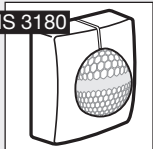

IS 3360

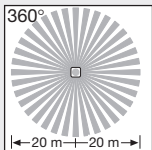
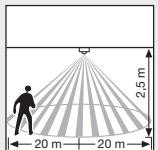

IS 345

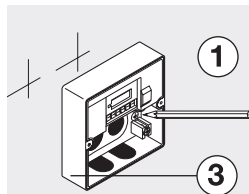
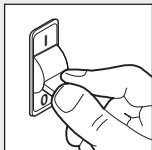
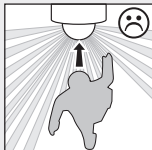
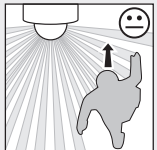
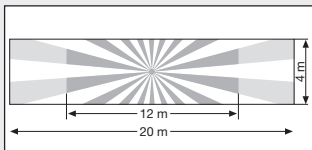
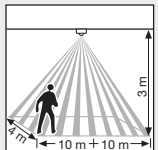

1

3

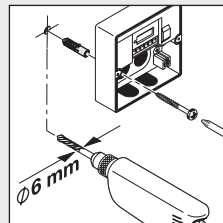
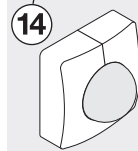
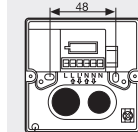

14

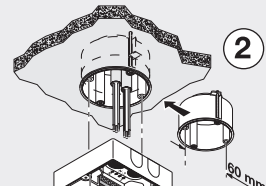

2

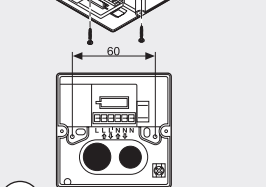

15

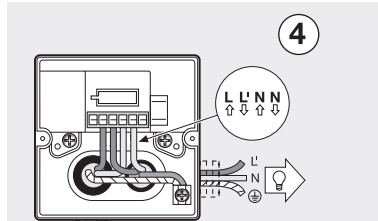

4

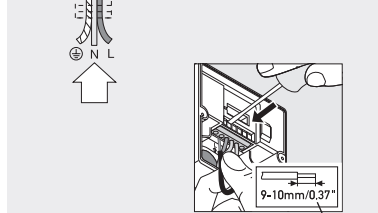

6

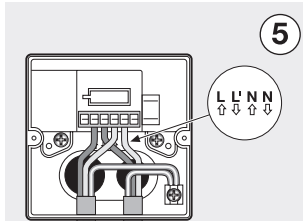

5

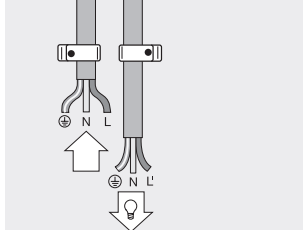

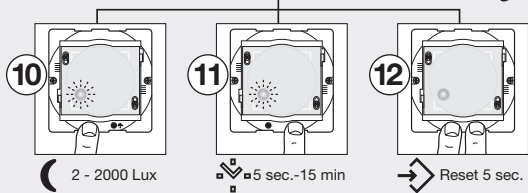
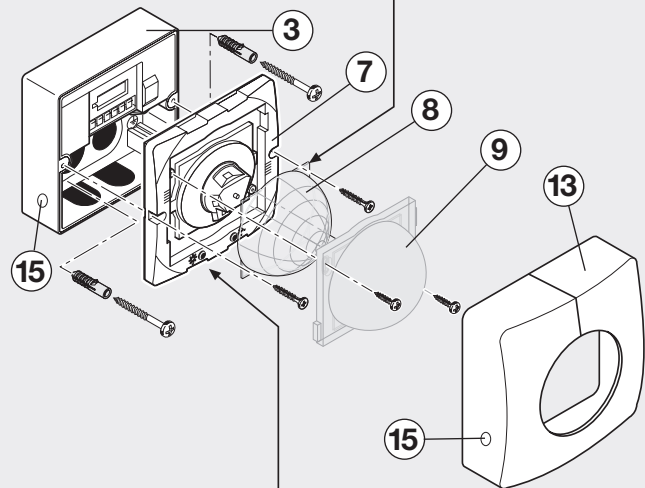
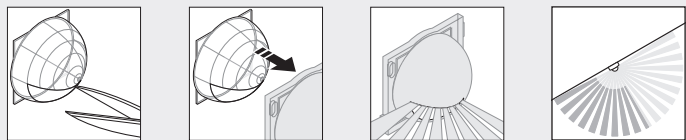

IS 3180

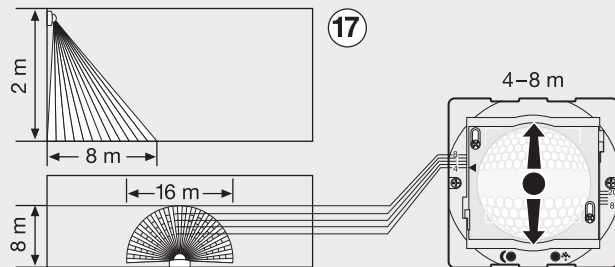
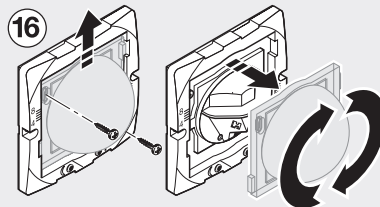
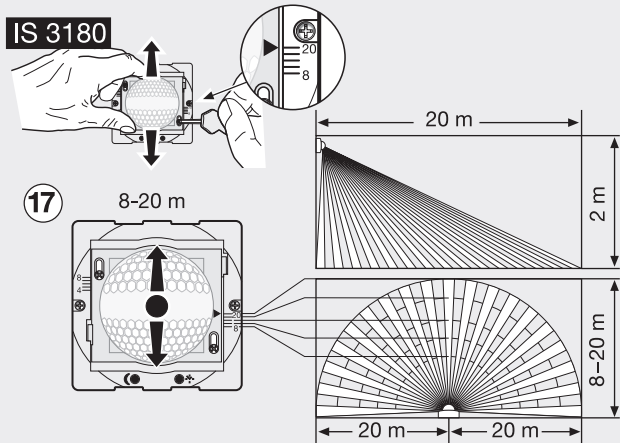

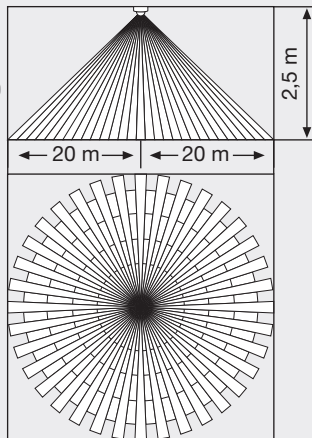
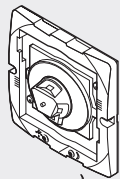
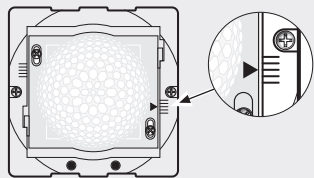
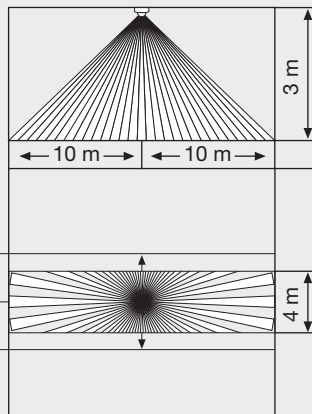
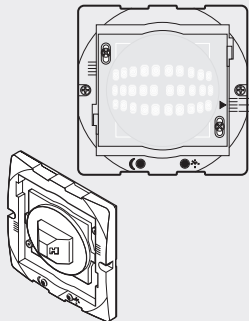
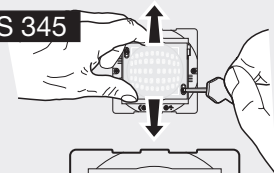
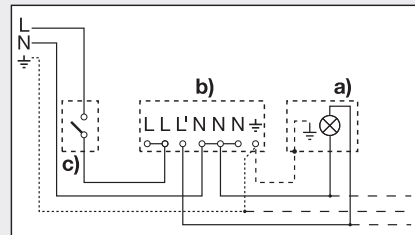
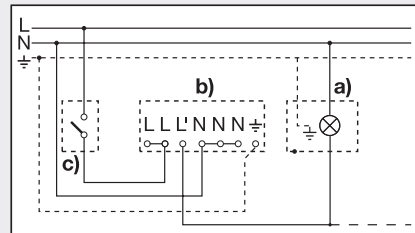
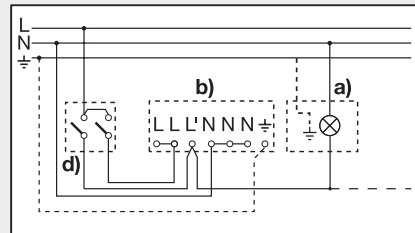
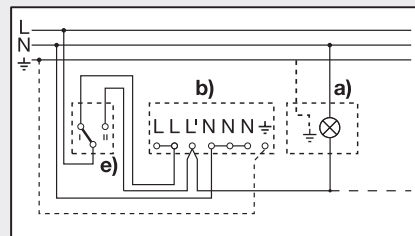
IS 3360**IS 345****18****19****20****21**

D Montageanleitung

Sehr geehrter Kunde,

vielen Dank für das Vertrauen, das Sie uns beim Kauf Ihres neuen STEINEL-Infrarot-Sensors entgegengebracht haben. Sie haben sich für ein hochwertiges Qualitätsprodukt entschieden, das mit größter Sorgfalt produziert, getestet und verpackt wurde. Bitte machen Sie sich vor der Installation mit

dieser Montageanleitung vertraut. Denn nur eine sachgerechte Installation und Inbetriebnahme gewährleistet einen langen, zuverlässigen und störungsfreien Betrieb.

Wir wünschen Ihnen viel Freude an Ihrem neuen Infrarot-Sensor.

Das Prinzip

Das Gerät ist mit Pyro-Sensoren ausgestattet, die die unsichtbare Wärmestrahlung von sich bewegenden Körpern (Menschen, Tieren, etc.) erfassen. Diese registrierte Wärmestrahlung wird elektronisch umgesetzt, und ein angeschlossener Verbraucher (z. B. eine Leuchte)

wird eingeschaltet. Zusätzlich leuchtet die eingebaute rote LED. Durch Hindernisse, wie z. B. Mauern oder Glasscheiben wird keine Wärmestrahlung erkannt, es erfolgt also auch keine Schaltung.

Installationshinweise

Der Montageort sollte mindestens 50 cm von einer anderen Leuchte entfernt sein, da Wärmestrahlung zur Auslösung des Systems führen kann.

Zur Montage in Innen- oder Außenecken ist optional ein Eckwandhalter (Art.-Nr. 648015 schwarz oder 648114 weiß) erhältlich.

Bei Beschädigung der Dichtgummis müssen die Öffnungen zur Kabeldurchführung mit einem Doppelmembranstutzen M 16 bzw. M 20 (mind. IP 54) abgedichtet werden.

Neben den Dichtgummis ist ein Kondenswasserloch angedeutet. Dies muss bei Bedarf geöffnet werden.

Die Netzleitung besteht aus einem 3-adrigen Kabel:

- L** = Phase
- N** = Nullleiter
- PE** = Schutzleiter ⊕

⚠ Sicherheitshinweise

- Vor allen Arbeiten am Sensor die Spannungszufuhr unterbrechen!
- Bei der Montage muss die anzuschließende elektrische Leitung spannungsfrei sein. Daher als erstes Strom abschalten und Spannungsfreiheit mit einem Spannungsprüfer überprüfen.

- Bei der Installation des Sensors handelt es sich um eine Arbeit an der Netzspannung. Sie muss daher fachgerecht nach den landesüblichen Installationsvorschriften und Anschlussbedingungen durchgeführt werden. (D) VDE 0100, (A) ÖVE-EN 1, (SE) SEV 1000
- Zeit- und Dämmerungseinstellung nur mit montierter Linse vornehmen.

Gerätebeschreibung

IS 3180, IS 3360, IS 345

- ① Standardmontage
- ② Montage in Deckeneinbaudose
- ③ Grundelement
- ④ Kabelzuleitung Unterputz
- ⑤ Kabelzuleitung Aufputz
- ⑥ Steckklemmen
- ⑦ Bestückung mit dem Sensor-Aufsatz
- ⑧ Anbringen der Abdeckblenden
- ⑨ Anschrauben der Linse
- ⑩ Dämmerungseinstellung (2 – 2000 Lux)
- ⑪ Zeiteinstellung (5 Sek. – 15 Min.)
- ⑫ Reset-Taste zum Zurücksetzen der

Dämmerungs- und Zeiteinstellung auf Werkseinstellung 2000 Lux und 5 Sek.

- ⑬ Aufsetzen der Designblende
- ⑭ Ablaufloch Wandmontage (bei Bedarf öffnen)
- ⑮ Ablaufloch Deckenmontage (bei Bedarf mit 5 mm Bohrer öffnen)

IS 3180

- ⑯ Linse drehbar für Grundeinstellungen: max. 8 m oder max. 20 m
- ⑰ Linse verschiebbar für Reichweitenjustierung 4 – 8 m oder 8 – 20 m

Reichweiten für IS 3180

Montagehöhe	20 m Linse			8 m Linse		
	Einstellstufe	tangential	radial	Einstellstufe	tangential	radial
1,5 m	8	5 m	2,5 m	4	3 m	2,0 m
	–	6 m	2,5 m	–	5 m	2,5 m
	–	7 m	3,0 m	–	6 m	3,0 m
	–	8 m	3,0 m	–	7 m	3,0 m
	20	12 m	4,5 m	8	9 m	3,5 m
2,0 m	8	5 m	2,5 m	4	4 m	3,0 m
	–	6 m	3,0 m	–	5 m	3,0 m
	–	7 m	3,5 m	–	6 m	3,0 m
	–	10 m	4,0 m	–	8 m	3,0 m
	20	20 m	4,5 m	8	8 m	3,5 m
2,5 m	8	6 m	3,0 m	4	5 m	3,0 m
	–	8 m	4,0 m	–	7 m	3,5 m
	–	10 m	5,0 m	–	8 m	3,5 m
	–	13 m	5,0 m	–	9 m	4,0 m
	20	20 m	4,0 m	8	10 m	3,5 m
3,0 m	8	8 m	4,0 m	4	5 m	3,0 m
	–	9 m	4,5 m	–	6 m	3,0 m
	–	12 m	5,0 m	–	8 m	4,0 m
	–	17 m	4,0 m	–	10 m	4,5 m
	20	20 m	4,0 m	8	13 m	5,5 m

Anschlussbeispiele

- ⑬ Leuchte ohne vorhandenen Nullleiter
- ⑰ Leuchte mit vorhandenem Nullleiter
- ⑳ Anschluss über Serienschalter für Hand- und Automatik-Betrieb
- ㉑ Anschluss über einen Wechselschalter für Dauerlicht- und Automatik-Betrieb

Stellung I: Automatik-Betrieb

Stellung II: Hand-Betrieb

Dauerbeleuchtung

Achtung: Ein Ausschalten der Anlage ist nicht möglich, lediglich der Wahlbetrieb zwischen Stellung I und Stellung II.

- a) Verbraucher, Beleuchtung max. 2000 W (siehe Technische Daten)
- b) Anschlussklemmen des Sensors
- c) Hausinterner Schalter
- d) Hausinterner Serienschalter, Hand, Automatik
- e) Hausinterner Wechselschalter, Automatik, Dauerlicht

Parallelschalten mehrerer Sensoren (o. Abb.)

Hierbei ist zu beachten, dass die maximale Anschlussleistung eines Sensors nicht überschritten wird. Außerdem müssen alle Geräte an der selben Phase angeschlossen werden.

Funktionen

Nachdem der Netzanschluss vorgenommen, das Gerät geschlossen und die Linse aufgesetzt ist, kann die Anlage in Betrieb genommen werden. Zwei Einstellmöglichkeiten liegen hinter der Designblende verborgen. Bei Betätigen einer Programmier Taste befindet sich der Sensor im Programmiermodus. Das bedeutet:

- Die angeschlossene Leuchte geht grundsätzlich immer aus

- Die Sensorfunktion ist außer Betrieb gesetzt
- Dauerlichtfunktion (falls aktiv) wird abgebrochen

Die Einstellungen können beliebig oft verändert werden. Der letzte Wert wird netzausfallsicher gespeichert.

Wichtig: Zeit- und Dämmerungseinstellung nur mit montierter Linse vornehmen.

Dämmerungseinstellung (Ansprechschwelle) (1)

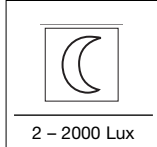

(Werkseinstellung: Tageslichtbetrieb 2000 Lux)

Die gewünschte Ansprechschwelle des Sensors kann von ca. 2 Lux bis 2000 Lux eingestellt werden.

a) Individuellen Wunschwert einstellen

Bei gewünschten Lichtverhältnissen, an denen der Sensor bei Bewegung zukünftig die Lichtschaltung aktivieren soll, ist der Taster zu drücken bis die rote LED (in der Linse) blinkt. Dieser Wert ist somit gespeichert.

Wichtig: Linse bei der Einstellung nicht abdecken oder durch eigenen Schatten abdunkeln.

b) Einstellung Nachtbetrieb (4 Lux) am Tag
Den Taster ca. 5 Sekunden gedrückt halten, bis die rote LED in der Linse nicht mehr blinkt.

Zeiteinstellung (Ausschaltverzögerung) (1)

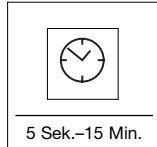

(Werkseinstellung: ca. 5 Sek.)

Die gewünschte Leuchtdauer der Lampe kann stufenlos von ca. 5 Sek. bis max. 15 Min. eingestellt werden.

a) Sekundengenaue Zeiteinstellung

- Taster gedrückt halten bis rote LED (in der Linse) blinkt.
- Taster loslassen und gewünschte Leuchzeit abwarten (LED blinkt).
- Taster erneut betätigen bis LED aus. Damit ist die gewünschte Zeit sekundengenau gespeichert.
- Der Vorgang wird nach Ablauf der maximal einstellbaren Zeit (15 Min.) automatisch beendet.

- Zur Einstellung der kürzesten Zeit ist der Taster 2 x kurz nacheinander zu betätigen.

b) Minutengenaue Zeiteinstellung

- Taster gedrückt halten bis rote LED (in der Linse) blinkt.
- Taster loslassen, dann Taster solange gedrückt halten bis LED ausschaltet und (nach 3 Sek.) wieder zu blinken beginnt (langsamer).
- Nach gewünschter Anzahl an Blinkzyklen (jedes Aufleuchten der LED entspricht 1 Min. Leuchtdauer) Taster erneut betätigen bis LED aus. Damit ist die gewünschte Zeit minutengenau gespeichert.
- Der Vorgang wird nach Ablauf der maximalen Blinkzyklen (15 Mal = 15 Min.) automatisch beendet.

c) Impulsfunktion

Mit der Impulsfunktion wird der Ausgang für 2 Sek. eingeschaltet (z.B. für Treppenhäuserautomat). Dazu den Taster ca. 5 Sek. gedrückt halten, bis die rote LED in der Linse nicht mehr blinkt.

Reset-Funktion

Alle Einstellungen können jederzeit wieder auf Auslieferungszustand (Tageslichtbetrieb 2000 Lux, Leuchtdauer 5 Sekunden), zurückgesetzt werden.

Dazu beide Taster gleichzeitig gedrückt halten, bis die LED (in der Linse) ein- und wieder ausgeschaltet hat (ca. 5 Sek.).

Dauerlichtfunktion

Wird ein Netzschalter in die Netzleitung montiert, sind neben dem einfachen Ein- und Ausschalten folgende Funktionen möglich:

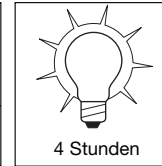
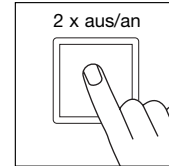
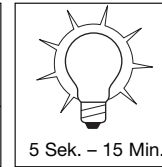
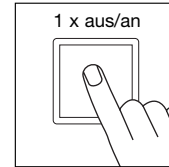

Wichtig: Das mehrmalige Betätigen des Schalters sollte schnell hintereinander erfolgen (im Bereich 0,5 – 1 Sek.).

Sensorbetrieb

1) Licht einschalten (wenn Leuchte AUS):
Schalter 1 x AUS und AN.

Leuchte bleibt für die eingestellte Zeit an.
2) Licht ausschalten (wenn Leuchte AN):
Schalter 1 x AUS und AN.
Leuchte geht aus bzw. in den Sensorbetrieb über.

Dauerlichtbetrieb

1) Dauerlicht einschalten:
Schalter 2 x AUS und AN. Die Leuchte wird für 4 Stunden auf Dauerlicht gestellt (rote LED leuchtet hinter der Linse). Anschließend geht sie automatisch wieder in den Sensorbetrieb über (rote LED aus).

2) Dauerlicht ausschalten:
Schalter 1 x AUS und AN. Leuchte geht aus bzw. in den Sensorbetrieb über.

Technische Daten

	IS 3180:	IS 3360:	IS 345:
Abmessungen:	(L x B x H) 95 x 95 x 65 mm		
Leistung:	<ul style="list-style-type: none"> • max. 2000 W, VDE geprüft (ohmsche Last, z. B. Glühlampe) • max. 10 AX, VDE geprüft (Leuchtstofflampen) • max. 900 W (reihenkompensiert) • max. 500 W (parallelkompensiert, mit C = 45,6 µF) • max. 600 W (EVGs, kapazitiv, z.B. Energiesparlampen, max. 8 Stück) 		
Netzanschluss:	230 – 240 V, 50 Hz		
empf. Montagehöhe:	2 m	2,5 m	3 m
Erfassungswinkel:	180° horizontal 90° vertikal	360° horizontal 180° vertikal	12 x 4 m radial 20 x 4 m tangential
Reichweiten:	–	max. 20 m rundum	max. 20 x 4 m
Grundeinstellung 1:	max. 4 – 8 m	–	–
Grundeinstellung 2:	max. 8 – 20 m	–	–
Erfassungsebenen:	7	10	5
Schaltzonen:	448	1416	280
Dämmerungseinstellung:	2 – 2000 Lux	2 – 2000 Lux	2 – 2000 Lux
Zeiteinstellung:	5 sek. – 15 min.	5 sek. – 15 min.	5 sek. – 15 min.
Dauerlicht:	schaltbar (4 Std.)	schaltbar (4 Std.)	schaltbar (4 Std.)
Schutzart:	IP 54	IP 54	IP 54

Betriebsstörungen

Störung	Ursache	Abhilfe
Sensor ohne Spannung	<ul style="list-style-type: none"> ■ Sicherung defekt, nicht eingeschaltet, Leitung unterbrochen ■ Kurzschluss 	<ul style="list-style-type: none"> ■ neue Sicherung, Netzschalter einschalten, Leitung mit Spannungsprüfer überprüfen ■ Anschlüsse überprüfen
Sensor schaltet nicht ein	<ul style="list-style-type: none"> ■ bei Tagesbetrieb, Dämmerungseinstellung steht auf Nachtbetrieb ■ Glühlampe defekt ■ Netzschalter AUS ■ Sicherung defekt ■ Erfassungsbereich nicht gezielt eingestellt ■ LED blinkt ca. 1 x pro Sekunde, Sensor im Modus Zeiteinstellung 	<ul style="list-style-type: none"> ■ neu einstellen ■ Glühlampe austauschen ■ einschalten ■ neue Sicherung, evtl. Anschluss überprüfen ■ neu justieren ■ Taste  1 x drücken
Sensor schaltet nicht aus	<ul style="list-style-type: none"> ■ dauernde Bewegung im Erfassungsbereich ■ geschaltete Leuchte befindet sich im Erfassungsbereich und schaltet durch Temperaturveränderung neu ■ geschaltete Leuchte befindet sich im Dauerlicht-Betrieb (LED an) 	<ul style="list-style-type: none"> ■ Bereich kontrollieren und evtl. neu justieren, bzw. abdecken ■ Bereich ändern bzw. abdecken ■ Dauerlichtbetrieb deaktivieren
Sensor schaltet immer EIN/AUS	<ul style="list-style-type: none"> ■ geschaltete Leuchte befindet sich im Erfassungsbereich ■ Tiere bewegen sich im Erfassungsbereich 	<ul style="list-style-type: none"> ■ Bereich umstellen bzw. abdecken, Abstand vergrößern ■ Bereich umstellen, bzw. abdecken
Sensor schaltet unerwünscht ein	<ul style="list-style-type: none"> ■ Wind bewegt Bäume und Sträucher im Erfassungsbereich ■ Erfassung von Autos auf der Straße ■ Sonnenlicht fällt auf die Linse ■ plötzliche Temperaturveränderung durch Witterung (Wind, Regen, Schnee) oder Abluft aus Ventilatoren, offenen Fenstern 	<ul style="list-style-type: none"> ■ Bereich umstellen ■ Bereich umstellen ■ Sensor geschützt anbringen oder Bereich umstellen ■ Bereich verändern, Montageort verlegen
Sensor-Reichweitenveränderung	<ul style="list-style-type: none"> ■ andere Umgebungstemperaturen 	<ul style="list-style-type: none"> ■ Erfassungsbereich durch Abdeckschalen genau einstellen
LED blinkt schnell (ca. 5 x pro Sekunde)	<ul style="list-style-type: none"> ■ zu große Last angeschlossen 	<ul style="list-style-type: none"> ■ Last verkleinern oder Schütz verwenden

Betrieb/Pflege

Der Infrarot-Sensor eignet sich zur automatischen Schaltung von Licht. Für spezielle Einbruchalarmanlagen ist das Gerät nicht geeignet, da die hierfür vorgeschriebene Sabotagesicherheit fehlt. Witterungseinflüsse können die Funktion des Bewegungsmelders beeinflussen. Bei starken Windböen, Schnee, Regen, Hagel

kann es zu einer Fehlauslösung kommen, da die plötzlichen Temperaturschwankungen nicht von Wärmequellen unterschieden werden können. Die Erfassungslinse kann bei Verschmutzung mit einem feuchten Tuch (ohne Reinigungsmittel) gesäubert werden.

Konformitätserklärung

Das Produkt erfüllt die Niederspannungsrichtlinie 73/23/EWG und die EMV-Richtlinie 89/336/EWG.

Funktionsgarantie

Dieses STEINEL-Produkt ist mit größter Sorgfalt hergestellt, funktions- und sicherheitsgeprüft nach geltenden Vorschriften, und anschließend einer Stichprobenkontrolle unterzogen. STEINEL übernimmt die Garantie für einwandfreie Beschaffenheit und Funktion. Die Garantiefrist beträgt 36 Monate und beginnt mit dem Tag des Verkaufs an den Verbraucher. Wir beseitigen Mängel, die auf Material- oder Fabrikationsfehlern beruhen. Die Garantieleistung erfolgt durch Instandsetzung oder Austausch mangelhafter Teile nach unserer Wahl. Eine Garantieleistung entfällt für Schäden an Verschleißteilen, sowie für Schäden und Mängel, die durch unsachgemäße Behandlung oder Wartung auftreten. Weitergehende Folgeschäden an fremden Gegenständen sind ausgeschlossen.

Die Garantie wird nur gewährt, wenn das unzerlegte Gerät mit kurzer Fehlerbeschreibung, Kassenbono oder Rechnung (Kaufdatum und Händlerstempel), gut verpackt, an die zutreffende Servicestation eingesandt wird.

Reparaturservice:

Nach Ablauf der Garantiezeit oder Mängeln ohne Garantieanspruch repariert unser Werksservice. Bitte das Produkt gut verpackt an die nächste Servicestation senden.



Dear Customer,

Congratulations on purchasing your new STEINEL infrared sensor and thank you for the confidence you have shown in us. You have chosen a high-quality product that has been manufactured, tested and packed with the greatest care. Please familiarise yourself with these instructions

before attempting to install the sensor because prolonged reliable and trouble-free operation will only be ensured if it is fitted properly.

We hope your new infrared sensor brings you lasting pleasure.

Principle

The unit is equipped with pyro sensors that detect the invisible heat emitted from moving objects (people, animals etc.). The heat detected in this way is electronically converted into a signal that switches on connected loads

(e.g. a light). The built-in red LED also lights up. The sensor does not detect heat radiated from behind obstacles, such as walls or panes of glass. Heat radiation of this type will therefore not activate a light.

Installation

The site of installation should be at least 50 cm away from another light because heat radiated from it may activate the system.

An optional corner wall mount (product no. 648015 black or 648114 white) is available for installing the sensor on internal and external corners.

The mains lead consists of a 3 phase cable.

- L** = Phase
- N** = Neutral conductor
- PE** = Protective-earth conductor ⊕

If the rubber seal is damaged, the cable entry openings must be sealed with an M 16 or M 20 (at least IP 54) double seal cable gland.

A condensation hole is indicated next to the rubber seal. This must be opened if necessary.

⚠ Safety warnings

- Disconnect the power supply before attempting any work on the sensor!
- The electrical connection lead must be dead during installation. Therefore, switch off the power first and use a voltage tester to make sure the wiring is off circuit.
- Installing the sensor involves work on the mains power supply. This work must therefore be carried out professionally in accordance with applicable national wiring regulations and electrical operating conditions. (Ⓢ-VDE 0100, Ⓢ-ÖVE-EN 1, Ⓢ-SEV 1000)
- Only select time and twilight setting with the lens in place.

System components

IS 3180, IS 3360, IS 345

- ① Standard installation
- ② Installation in ceiling box
- ③ Basic element
- ④ Concealed wiring
- ⑤ Surface wiring
- ⑥ Plug-in terminals
- ⑦ Fitting the sensor cover
- ⑧ Fitting the shrouds
- ⑨ Screwing on the lens
- ⑩ Twilight setting (2 – 2000 lux)
- ⑪ Time setting (5 sec. – 15 min.)

- ⑫ Reset button for returning the twilight and time setting to the factory setting of 2000 lux and 5 sec.
- ⑬ Fitting the decorative faceplate
- ⑭ Lens rotates for selecting basic settings: 8 m max. or 20 m max.
- ⑮ Lens slides for adjusting reach: 4 – 8 m or 8 – 20 m

IS 3180

- ⑯ Drainage hole for wall installation (open if necessary)
- ⑰ Drainage hole for ceiling installation (open with a 5 mm drill if necessary)

Reaches for IS 3180

Mounting height	20 m lens			8 m lens		
	Setting level	tangentially	radially	Setting level	tangentially	radially
1.5 m	8	5 m	2.5 m	4	3 m	2.0 m
	–	6 m	2.5 m	–	5 m	2.5 m
	–	7 m	3.0 m	–	6 m	3.0 m
	–	8 m	3.0 m	–	7 m	3.0 m
	20	12 m	4.5 m	8	9 m	3.5 m
2.0 m	8	5 m	2.5 m	4	4 m	3.0 m
	–	6 m	3.0 m	–	5 m	3.0 m
	–	7 m	3.5 m	–	6 m	3.0 m
	–	10 m	4.0 m	–	8 m	3.0 m
	20	20 m	4.5 m	8	8 m	3.5 m
2.5 m	8	6 m	3.0 m	4	5 m	3.0 m
	–	8 m	4.0 m	–	7 m	3.5 m
	–	10 m	5.0 m	–	8 m	3.5 m
	–	13 m	5.0 m	–	9 m	4.0 m
	20	20 m	4.0 m	8	10 m	3.5 m
3.0 m	8	8 m	4.0 m	4	5 m	3.0 m
	–	9 m	4.5 m	–	6 m	3.0 m
	–	12 m	5.0 m	–	8 m	4.0 m
	–	17 m	4.0 m	–	10 m	4.5 m
	20	20 m	4.0 m	8	13 m	5.5 m

Connection examples

- Ⓡ **Lamp not fitted with a neutral conductor**
 - Ⓣ **Lamp fitted with a neutral conductor**
 - Ⓛ **Connection via two-circuit switch for manual and automatic operation**
 - Ⓜ **Connection via a two-way switch for manual override and automatic operation**
- Position I: automatic operation
Position II: manual operation
light ON permanently
- Note:** the system cannot be switched off, but operated only at settings I and II.
- a) Load, max. illumination 2000 W (see Technical specifications)
 - b) Sensor connection terminals
 - c) Indoor switch
 - d) Indoor two-circuit switch, manual, automatic
 - e) Indoor two-way switch, automatic, manual override
- Several sensors connected in parallel (not illustrated)**
In this case, it is important not to exceed a sensor's maximum connected rating. In addition, all units must be connected to the same phase.

Functions

The system can be put into operation once the mains power has been connected and the unit is closed. Two setting options are concealed behind the decorative faceplate.

Pressing a programming button sets the sensor to programming mode.

This means:

- The lamp connected always goes out
- Sensor function is deactivated

Twilight setting (response threshold) ⑩

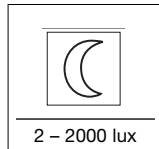

(factory setting:
daylight operation
2000 lux)

The sensor's response threshold can be set to between approx. 2 lux and 2000 lux.

Time setting (switch OFF delay) ⑪

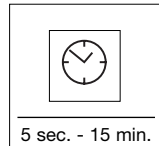

(factory setting:
approx. 5 sec.)

The ON time can be varied continuously between approx. 5 sec. and a maximum of 15 min.

a) Setting ON time to the accuracy of one second

- Keep button pressed until red LED flashes (in the lens).
- Release button and wait until chosen ON time is shown (LED flashes).
- Press button again until LED goes out. Your chosen time is now stored to the accuracy of a second.
- This process is terminated automatically after the maximum selectable time (15 min.).

Reset function

All settings can be returned to their original levels (daylight operation 2000 lux, ON duration 5 seconds) whenever you wish.

- Manual override function (if active) is cancelled

The settings may be altered as often as you wish. The last setting will remain stored in the memory in the event of power failure.

Important: Only select time and twilight setting with the lens in place.

a) Selecting twilight setting of your choice:

At the light level at which you now want the sensor to respond to movement and switch on light, press the button until the red LED flashes (in the lens). This light level will now be stored.

Important: When setting, do not cover the lens or shade it with your own shadow.

b) Setting night-time operation (4 lux) during the day

Keep the button pressed for approx. 5 seconds until the red LED stops flashing in the lens.

- To select the shortest time setting, press button twice in brief succession.
- b) Setting ON time to the accuracy of one minute**
- Keep button pressed until red LED flashes (in the lens).
- Release button , now keep button pressed until LED goes out and (after 3 sec.) starts to flash again (slower).
- After the chosen number of flashes (each LED flash equals 1 minute of light ON time), re-press button until LED goes out. Your chosen time is now stored to the accuracy of a minute.
- This process is terminated automatically after the maximum number of flashes (15 times = 15 min.).

c) Pulse function

The pulse function activates the output for 2 sec. (e.g. for staircase lighting time switches). To do this, keep button pressed for approx. 5 sec. until the red LED stops flashing.

To do this, keep both buttons pressed simultaneously until the LED (in the lens) comes on and goes out again (approx. 5 seconds).

Manual override function

If a mains switch is installed in the mains supply lead, the light is capable of the following functions in addition to the simple ON/OFF function:

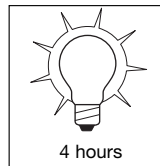
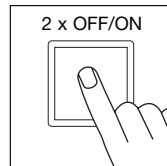
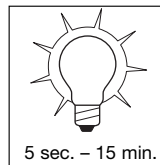
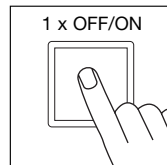

Important: The switch should be actuated in rapid succession (in the 0.5 – 1 sec. range).

Sensor operation

1) Switch light ON (when light is OFF):
Turn switch OFF and ON once.

Light stays on for the period selected.

2) Switch light OFF (when light is ON):
Turn switch OFF and ON once.

The light goes out or switches over to sensor mode.

Manual override

1) Select manual override :

Turn switch OFF and ON twice. The lamp is set to stay on for 4 hours (red LED lights up behind the lens). Then it returns automatically to sensor mode (red LED off).

2) Deactivate manual override:

Turn switch OFF and ON once. The light goes out or switches over to sensor mode.

Technical specifications

	IS 3180	IS 3360	IS 345
Dimensions:	(l x w x h) 95 x 95 x 65 mm		
Output:	<ul style="list-style-type: none"> • 2000 W max., VDE tested (resistive load, e.g. filament bulb) • 10 AX max., VDE tested (fluorescent tube) • 900 W max. (series corrected) • 500 W max. (parallel corrected, at C = 45.6 µF) • 600 W max. (electronic ballasts, capacitive, e.g. low-energy lamps, 8 each max.) 		
Mains power:	230 – 240 V, 50 Hz		
Recom. mounting height:	2 m	2.5 m	3 m
Angle of coverage:	180° horizontally 90° vertically	360° horizontally 180° vertically	12 x 4 m radially 20 x 4 m tangentially
Reaches:	–	20 m max. all-round	20 x 4 m max.
Basic setting 1:	4 – 8 m max.	–	–
Basic setting 2:	8 – 20 m max.	–	–
Detection levels:	7	10	5
Switching zones:	448	1416	280
Twilight setting:	2 – 2000 lux	2 – 2000 lux	2 – 2000 lux
Time setting:	5 sec. – 15 min.	5 sec. – 15 min.	5 sec. – 15 min.
Manual override:	selectable (4 h)	selectable (4 h)	selectable (4 h)
Enclosure:	IP 54	IP 54	IP 54

Troubleshooting

Malfunction	Cause	Remedy
Sensor without power	<ul style="list-style-type: none"> ■ Fuse faulty, not switched ON, break in wiring ■ Short circuit 	<ul style="list-style-type: none"> ■ New fuse, turn on power switch, check wiring with voltage tester ■ Check connections
Sensor will not switch ON	<ul style="list-style-type: none"> ■ Twilight control set to night-time mode during daytime operation ■ Bulb faulty ■ Power switch OFF ■ Fuse faulty ■ Detection zone not properly targeted ■ LED flashes approx. once a second, sensor in time setting mode 	<ul style="list-style-type: none"> ■ Reset ■ Change bulb ■ Switch ON ■ New fuse, check connection if necessary ■ Re-adjust ■ Press button (I) once
Sensor will not switch OFF	<ul style="list-style-type: none"> ■ Continuous movement in the detection zone ■ Light being operated in the detection zone causing sensor to responds as a result of change in temperature ■ Light being operated is in the manual override mode (LED ON) 	<ul style="list-style-type: none"> ■ Check zone, adjusting if necessary, or shroud ■ Change zone, or shroud ■ Deactivate manual override
Sensor keeps switching ON/OFF	<ul style="list-style-type: none"> ■ Lamp being operated in the detection zone ■ Animals moving in the detection zone 	<ul style="list-style-type: none"> ■ Change zone, shroud or increase distance ■ Change zone, or shroud
Sensor responds when it should not	<ul style="list-style-type: none"> ■ Wind is moving trees and bushes in the detection zone ■ Cars in the street are being detected ■ Sunlight is falling onto the lens ■ Sudden temperature changes due to weather (wind, rain, snow) or air expelled from fans, open windows 	<ul style="list-style-type: none"> ■ Change detection zone ■ Change detection zone ■ Mount sensor in a sheltered place or change detection zone ■ Change detection zone, change site of installation
Change in sensor's reach	<ul style="list-style-type: none"> ■ Differing ambient temperatures 	<ul style="list-style-type: none"> ■ Use shrouds to define detection zone precisely
LED flashing rapidly (approx. 5 x per second)	<ul style="list-style-type: none"> ■ Load connected is too high 	<ul style="list-style-type: none"> ■ Reduce load or use contactor

Operation/Maintenance

The infrared sensor is suitable for switching on light automatically. The unit is not suitable for burglar alarm systems as it is not tamperproof in the manner prescribed for such systems. Weather conditions may affect the way the motion detector works. Strong gusts of wind,

snow, rain or hail may cause the light to come on when it is not wanted because the sensor is unable to distinguish sudden changes of temperature from sources of heat. The detector lens may be cleaned with a damp cloth if it gets dirty (do not use cleaning agents).

CE Declaration of conformity

This product complies with the European Directive on Low-Voltage Appliances, 73/23/EEC and the EMC Directive 89/336/EEC.

Functional warranty

This STEINEL product has been manufactured with the utmost care, tested for proper operation and safety in accordance with applicable regulations and then subjected to random sample inspection. STEINEL guarantees that it is perfect condition and proper working order. The warranty period is 36 months, starting on the date of sale to the consumer. We will remedy defects caused by material flaws or manufacturing faults. The warranty will be met by repair or replacement of defective parts at our own discretion. This warranty shall not cover damage to wearing parts, damage or defects caused by improper treatment or maintenance. Further consequential damage to other objects is excluded.

The warranty will only be honoured if the product is sent to the appropriate Service Centre fully assembled and well packed with a brief description of the fault, receipt or invoice (date of purchase and dealer's stamp).

Repair Service:

Our Customer Service Department will repair faults not covered by warranty or occurring after the warranty period has expired. Please send the product well packed to your nearest Service Centre.



F Instructions de montage

Cher client,

Nous vous remercions de la confiance que vous avez témoignée à STEINEL en achetant ce détecteur infrarouge. Vous avez choisi un article de très grande qualité, fabriqué, testé et conditionné avec le plus grand soin.

Avant de l'installer, veuillez lire attentivement ces instructions de montage. En effet, seules une

installation et une mise en service correctement effectuées garantissent durablement un fonctionnement impeccable et fiable.

Nous souhaitons que votre nouveau détecteur infrarouge vous apporte entière satisfaction.

Le principe

L'appareil est muni de capteurs pyroélectriques qui détectent le rayonnement de chaleur invisible émis par les corps en mouvement (personnes, animaux, etc.). Ce rayonnement de chaleur capté est ensuite traité par un système électronique qui met en mar-

ché l'appareil raccordé (p. ex. une lampe). De plus, la DEL rouge intégrée s'allume. Les obstacles comme les murs ou les vitres s'opposent à la détection du rayonnement de chaleur et empêchent toute commutation.

Conseils d'installation

Il faut monter l'appareil à 50 cm au moins de toute lampe dont la chaleur pourrait entraîner un déclenchement intempestif du détecteur.

Un support mural d'angle (réf. 648015 noir ou 648114 blanc) est disponible en option pour le montage dans les angles intérieurs ou extérieurs.

La conduite secteur est composée d'un câble à 3 conducteurs:

L = phase
N = neutre
PE = terre (⚡)

Si les joints en caoutchouc sont détériorés, il faut assurer l'étanchéité des ouvertures de passage des câbles avec un bouchon à double membrane M 16 ou M 20 (indice de protection minimum IP 54).

Un trou d'évacuation de l'eau condensée est indiqué près des joints en caoutchouc. Il faut l'ouvrir si nécessaire.

⚠ Consignes de sécurité

- Avant toute intervention sur le détecteur, couper l'alimentation électrique !
- Pendant le montage, les conducteurs à raccorder doivent être hors tension. Il faut donc d'abord couper le courant et s'assurer de l'absence de courant à l'aide d'un testeur de tension

- L'installation du détecteur implique une intervention sur le réseau électrique et doit donc être effectuée correctement et conformément à la norme NF C-15100.
- Ne régler la temporisation et la crépuscularité que lorsque la lentille est en place.

Description de l'appareil

IS 3180, IS 3360, IS 345

- ① Montage standard
- ② Montage dans une boîte d'encastrement de plafond
- ③ Mécanisme
- ④ Chemin de câble, en montage encastré
- ⑤ Chemin de câble, en montage en saillie
- ⑥ Domino
- ⑦ Équipement avec le capuchon du détecteur
- ⑧ Fixation des caches enfichables
- ⑨ Vissage de la lentille
- ⑩ Réglage de crépuscularité (2 – 2 000 lux)
- ⑪ Temporisation (5 sec – 15 min)

- ⑫ Touche Reset pour la réinitialisation du seuil de crépuscularité et de la temporisation sur le réglage d'usine (2 000 lux et 5 sec)
- ⑬ Mise en place du cache design
- ⑭ Trou d'évacuation montage au mur (!'ouvrir en cas de besoin)
- ⑮ Trou d'évacuation montage au plafond (!'ouvrir en cas de besoin avec un foret de 5 mm)

IS 3180

- ⑯ Lentille pivotante pour le réglage des valeurs de base: max. 8 m ou max. 20 m
- ⑰ Lentille décalable pour l'ajustage de la portée (4 – 8 m ou 8 – 20 m)

Portées de l'IS 3180

Hauteur d'installation	Lentille 20 m			Lentille 8 m		
	Réglage	tangentiellement	radialement	Réglage	tangentiellement	radialement
1,5 m	8	5 m	2,5 m	4	3 m	2,0 m
	–	6 m	2,5 m	–	5 m	2,5 m
	–	7 m	3,0 m	–	6 m	3,0 m
	–	8 m	3,0 m	–	7 m	3,0 m
	20	12 m	4,5 m	8	9 m	3,5 m
2,0 m	8	5 m	2,5 m	4	4 m	3,0 m
	–	6 m	3,0 m	–	5 m	3,0 m
	–	7 m	3,5 m	–	6 m	3,0 m
	–	10 m	4,0 m	–	8 m	3,0 m
	20	20 m	4,5 m	8	8 m	3,5 m
2,5 m	8	6 m	3,0 m	4	5 m	3,0 m
	–	8 m	4,0 m	–	7 m	3,5 m
	–	10 m	5,0 m	–	8 m	3,5 m
	–	13 m	5,0 m	–	9 m	4,0 m
	20	20 m	4,0 m	8	10 m	3,5 m
3,0 m	8	8 m	4,0 m	4	5 m	3,0 m
	–	9 m	4,5 m	–	6 m	3,0 m
	–	12 m	5,0 m	–	8 m	4,0 m
	–	17 m	4,0 m	–	10 m	4,5 m
	20	20 m	4,0 m	8	13 m	5,5 m

Exemples de branchement

- ⑮ Lampe sans conducteur de neutre
 - ⑯ Lampe avec conducteur de neutre
 - ⑰ Raccordement par interrupteur en série pour la commande manuelle ou automatique
 - ⑱ Raccordement par un interrupteur va-et-vient pour un éclairage permanent ou une commande automatique
- Position I: Commande automatique
Position II: Commande manuelle
Éclairage permanent

Attention: une mise hors circuit de l'appareil n'est pas possible, seul le choix de la commande entre la position I ou II est possible.

- a) Consommateur, éclairage max. 2 000 W (cf. caractéristiques techniques)
- b) Bornes du détecteur
- c) Interrupteur de l'habitation
- d) Interrupteur en série de l'habitation, pour une commande manuelle ou automatique
- e) Interrupteur va-et-vient de l'habitation, pour une commande automatique ou un éclairage permanent

Montage en parallèle de plusieurs détecteurs (sans illustration)

Il faut veiller à ne pas dépasser la puissance raccordée d'un détecteur. Par ailleurs, tous les appareils doivent être raccordés à la même phase.

Fonctionnement

Après avoir branché l'appareil au secteur, l'avoir fermé et mis la lentille en place, vous pouvez mettre l'installation en service. En retirant le cache design, on accède à deux possibilités de réglage.

Lorsqu'une touche de programmation est actionnée, le détecteur est en mode de programmation.

Cela signifie:

- De façon générale, la lampe raccordée s'éteint toujours.

- Le fonctionnement du détecteur est mis hors service.
- La fonction d'éclairage permanent est interrompue (au cas où elle était activée).

Les réglages peuvent être modifiés aussi souvent que nécessaire. La dernière valeur est mémorisée avec une protection contre toute panne de courant.

Important: ne régler la temporisation et la crépuscularité que lorsque la lentille est en place.

Réglage de crépuscularité (seuil de réaction) ⑩

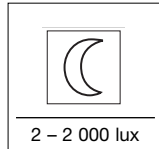

(réglage effectué en usine: fonctionnement diurne 2 000 lux)

2 - 2 000 lux

Le seuil de réaction souhaité du détecteur est réglable d'env. 2 à 2 000 lux.

Temporisation de l'extinction (minuterie) ⑪

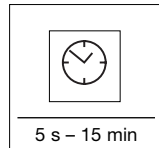

(réglage effectué en usine: env. 5 sec)

5 s - 15 min

La durée d'éclairage souhaitée est réglable en continu d'environ 5 s à 15 min maxi.

a) Réglage à la seconde près

- Maintenir le poussoir enfoncé jusqu'à ce que la DEL rouge (dans la lentille) clignote.
- Relâcher le poussoir et attendre pendant la durée d'éclairage souhaitée (la DEL clignote).
- Actionner de nouveau le poussoir jusqu'à ce que la DEL s'éteigne. La durée souhaitée est alors enregistrée avec une précision d'une seconde.
- La procédure se termine automatiquement à la fin de la durée maximale réglable (15 min).
- Pour régler la durée la plus courte, actionner rapidement deux fois de suite le poussoir .

Fonction de réinitialisation

Tous les réglages peuvent, à tout moment, être remis à l'état à la livraison (fonctionnement diurne 2000 lux, durée d'éclairage 5 secondes).

Pour ce faire, appuyer simultanément sur les deux boutons-poussoirs et les maintenir appuyés, jusqu'à ce que la DEL (dans la lentille) s'active et se désactive à nouveau (env. 5 secondes).

Fonction éclairage permanent

Si un interrupteur est installé sur la conduite secteur, en plus de l'allumage et de l'extinction, on dispose des fonctions suivantes:

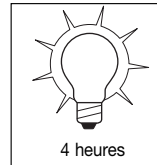
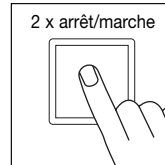
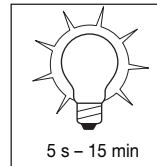

Important : Il faut actionner l'interrupteur rapidement en suivant (en l'espace de 0,5 à 1 s).

Fonctionnement avec détecteur

1) Allumer la lumière (si la lampe est sur ARRÊT):

Actionner l'interrupteur 1 x ARRÊT/MARCHE. La lampe reste allumée pendant la durée réglée.

2) Éteindre la lumière

(si la lampe est sur MARCHÉ):

Actionner l'interrupteur 1 x ARRÊT/MARCHE. La lampe s'éteint ou bien repasse en mode détection.

Éclairage permanent

1) Activer l'éclairage permanent:

Actionner l'interrupteur 2 x ARRÊT/MARCHE. La lampe est mise en éclairage permanent pendant 4 heures (la DEL rouge derrière la lentille clignote). Elle repasse ensuite automatiquement en mode détection (DEL rouge éteinte).

2) Éteindre l'éclairage permanent:

Actionner l'interrupteur 1 x ARRÊT/MARCHE. La lampe s'éteint ou bien repasse en mode détection.

Caractéristiques techniques

	IS 3180:	IS 3360:	IS 345:
Dimensions:	(long. x larg. x haut.) 95 x 95 x 65 mm		
Puissance:	<ul style="list-style-type: none"> • max. 2 000 W, contrôlé VDE (charge ohmique, p. ex. lampe à incandescence) • max. 10 AX, contrôlé VDE (lampe fluorescente) • max. 900 W (compensée en série) • max. 500 W (compensée en parallèle avec C = 45,6 µF) • max. 600 W (ballasts électroniques, capacitive, p. ex. lampes fluocompactes, 8 lampes max.) 		
Alimentation:	230 - 240 V, 50 Hz		
Hauteur d'installation conseillée:	2 m	2,5 m	3 m
Angle de détection:	180° horizontal 90° vertical	360° horizontal 180° vertical	12 x 4 m radial 20 x 4 m tangentiel
Portées:	-	circulaire max. 20 m	max. 20 x 4 m
Réglage de base 1:	max. 4 - 8 m	-	-
Réglage de base 2:	max. 8 - 20 m	-	-
Niveaux de détection:	7	10	5
Zones de commutation:	448	1416	280
Réglage de crépuscularité:	2 - 2 000 lux	2 - 2 000 lux	2 - 2 000 lux
Temporisation:	5 s - 15 min	5 s - 15 min	5 s - 15 min
Éclairage permanent:	commutable (4 h)	commutable (4 h)	commutable (4 h)
Classe:	IP 54	IP 54	IP 54

Dysfonctionnements

Problème	Cause	Rèmede
Le détecteur n'est pas sous tension	<ul style="list-style-type: none"> ■ Fusible défectueux, appareil hors circuit, câble coupé ■ Court-circuit 	<ul style="list-style-type: none"> ■ Changer le fusible défectueux, mettre l'interrupteur en circuit, vérifier le câble à l'aide d'un testeur de tension ■ Vérifier le branchement
Le détecteur n'allume pas la lampe	<ul style="list-style-type: none"> ■ Pendant la journée, le réglage de crépuscularité est en position nocturne ■ Ampoule défectueuse ■ Interrupteur de secteur sur ARRÊT ■ Fusible défectueux ■ Réglage incorrect de la zone de détection ■ La DEL clignote environ 1 fois par seconde, le détecteur est en mode minuterie réglable 	<ul style="list-style-type: none"> ■ Régler à nouveau ■ Changer l'ampoule ■ Mettre en circuit ■ Changer le fusible, éventuellement vérifier le branchement ■ Régler à nouveau ■ Appuyer 1 fois sur la touche ①
Le détecteur n'éteint pas la lampe	<ul style="list-style-type: none"> ■ Mouvement continu dans la zone de détection ■ La lampe raccordée se trouve dans la zone de détection et se rallume sous l'effet des variations de température ■ La lampe raccordée est en mode éclairage permanent (DEL allumée) 	<ul style="list-style-type: none"> ■ Contrôler la zone de détection, éventuellement la régler à nouveau ou la masquer ■ Modifier la zone ou la masquer ■ Désactiver le mode d'éclairage continu
Le détecteur s'allume et s'éteint continuellement	<ul style="list-style-type: none"> ■ La lampe raccordée se trouve dans la zone de détection ■ Des animaux se déplacent dans la zone de détection 	<ul style="list-style-type: none"> ■ Modifier la zone ou la masquer, augmenter la distance ■ Modifier la zone ou la masquer
Le détecteur allume la lampe de façon intempestive	<ul style="list-style-type: none"> ■ Le vent agite des arbres et des arbustes dans la zone de détection ■ Détection de voitures passant sur la chaussée ■ Rayons solaires sur la lentille ■ Variations subites de température dues aux intempéries (vent, pluie, neige) ou à des courants d'air provenant de ventilateurs ou de fenêtres ouvertes 	<ul style="list-style-type: none"> ■ Modifier la zone ■ Modifier la zone ■ Monter le détecteur dans un endroit protégé ou modifier la zone ■ Modifier la zone, monter l'appareil à un autre endroit
Variation de la portée du détecteur	<ul style="list-style-type: none"> ■ Variations de la température ambiante 	<ul style="list-style-type: none"> ■ Réglage de précision de la zone de détection par caches enfichables
La DEL clignote rapidement (env. 5 fois par seconde)	<ul style="list-style-type: none"> ■ La charge raccordée est trop importante 	<ul style="list-style-type: none"> ■ Réduire la charge ou utiliser un contacteur

Utilisation/entretien

Le détecteur à infrarouge est conçu pour la commutation automatique de l'éclairage. Il n'est toutefois pas prévu pour les alarmes spéciales anti-intrusion car il n'est pas protégé en conséquence contre le vandalisme. Les conditions atmosphériques peuvent influencer le fonctionnement du détecteur de mou-

vement. Les rafales de vent, la neige, la pluie, la grêle peuvent entraîner un déclenchement intempestif car le détecteur ne peut pas distinguer les brusques variations de température des sources de chaleur. Si la lentille se salit, on la nettoiera avec un chiffon humide (ne pas utiliser de détergent).

☒ Déclaration de conformité

Ce produit répond aux prescriptions de la directive basse tension 73/23/CEE et de la directive Compatibilité électromagnétique 89/336/CEE.

Service après-vente et garantie

Ce produit Steinel a été fabriqué avec le plus grand soin. Son fonctionnement et sa sécurité ont été contrôlés suivant des procédures fiables et il a été soumis à un contrôle final par sondage. Steinel garantit un état et un fonctionnement irréprochables. La durée de garantie est de 36 mois et débute au jour de la vente au consommateur. Nous remédions aux défauts provenant d'un vice de matière ou de construction. La garantie sera assurée à notre discrétion par réparation ou échange des pièces défectueuses. La garantie ne s'applique ni aux pièces d'usure, ni aux dommages et défauts dus à une utilisation ou maintenance incorrectes. Les dommages consécutifs causés à d'autres objets sont exclus de la garantie.

La garantie ne s'applique que si l'appareil non démonté est retourné à la station de service après-vente la plus proche, dans un emballage adéquat, accompagné d'une brève description du défaut et d'un ticket de caisse ou d'une facture portant la date d'achat et le cachet du vendeur.

Service de réparation :

Le service après-vente de notre usine effectue également les réparations non couvertes par la garantie ou survenant après l'expiration de celle-ci. Veuillez envoyer le produit correctement emballé à la station de service après-vente la plus proche.

GARANTIE

36 mois

DE FONCTIONNEMENT

Geachte klant,

Hartelijk dank voor het vertrouwen dat u met de aanschaf van uw nieuwe STEINEL-infraroodsensor in ons heeft gesteld. U heeft voor een hoogwaardig kwaliteitsproduct gekozen, dat met de grootste zorgvuldigheid geproduceerd, getest en verpakt is. Lees voor de installatie deze gebruiksaanwij-

zing nauwkeurig door, want alleen een vakkundige installatie en ingebruikneming garanderen een duurzaam, betrouwbaar en storingsvrij gebruik.

Wij wensen u veel plezier met uw nieuwe infraroodsensor.

Het principe

Het apparaat is uitgerust met pyro-sensoren, die de onzichtbare warmtestraling van bewegende lichamen (mensen, dieren, etc.) meten. Deze zo geregistreerde warmtestraling wordt elektronisch omgezet en aangesloten apparaatuur (bijv. een lamp) wordt ingeschakeld. Daar-

naast brandt de ingebouwde rode LED. Door obstakels zoals muren of ramen wordt geen warmtestraling herkend en vindt er dus ook geen schakeling plaats.

Installatie-instructies

De plaats van montage moet minimaal 50 cm van een lamp verwijderd zijn, omdat warmtestraling de sensor kan activeren. Voor de montage in binnen- of buitenhoeken is optioneel een hoekwandhouder (art.-nr. 648015 zwart of 648114 wit) verkrijgbaar.

Bij beschadiging van de afdichtingsrubbers moeten de openingen voor de kabeldoorvoer met een dubbele membraanfolie M 16 resp. M 20 (min. IP 54) worden afgedicht.

Naast de afdichtingsrubbers is een condenswateropening aangebracht. Deze moet indien nodig worden geopend.

De stroomtoevoer bestaat uit een 3-polige kabel:

- L** = fase
- N** = nulleider
- PE** = aardendraad ⊕

- Bij de installatie van de sensor wordt er aan de netspanning gewerkt. Dit moet vakkundig en volgens de gebruikelijke installatievoorschriften en aansluitingsvoorwaarden worden uitgevoerd.
(NEN): NEN 1010, (AREI): NBN 15-101
(VDE): VDE 0100, (ÖVE): ÖVE-EN 1, (SEV): SEV 1000
- Tijdsinstelling en instelling van de schemerschakelaar uitsluitend met gemonteerde lens uitvoeren.

Beschrijving van het apparaat

IS 3180, IS 3360, IS 345

- ① Standaard montage
- ② Montage in plafondinbouwdoos
- ③ Basiselement
- ④ Leiding in de muur
- ⑤ Leiding op de muur
- ⑥ Insteekklemmen
- ⑦ Uitrusting met het sensorgedeelte
- ⑧ Aanbrengen van de afdekplaatjes
- ⑨ Opschroeven van de lens
- ⑩ Instelling van de schemerschakelaar (2 – 2000 lux)

- ⑪ Tijdsinstelling (5 sec. – 15 min.)
- ⑫ Reset-toets voor het resetten van de schemer- en tijdsinstelling naar fabrieksinstellingen 2000 lux en 5 sec.
- ⑬ Plaatsen van de designplaat
- ⑭ Afvoergat wandmontage (indien nodig openen)
- ⑮ Afvoergat plafondmontage (indien nodig met een 5 mm-boortje openen)

IS 3180

- ⑯ Lens draaibaar voor basisinstellingen: max. 8 m of max. 20 m
- ⑰ Lens verschuifbaar voor reikwijdte-instelling 4 – 8 m of 8 – 20 m

Reikwijdten voor IS 3180

Montage- hoogte	20 m lens			8 m lens		
	instelniveau	tangentiaal	radiaal	instelniveau	tangentiaal	radiaal
1,5 m	8	5 m	2,5 m	4	3 m	2,0 m
	–	6 m	2,5 m	–	5 m	2,5 m
	–	7 m	3,0 m	–	6 m	3,0 m
	–	8 m	3,0 m	–	7 m	3,0 m
	20	12 m	4,5 m	8	9 m	3,5 m
2,0 m	8	5 m	2,5 m	4	4 m	3,0 m
	–	6 m	3,0 m	–	5 m	3,0 m
	–	7 m	3,5 m	–	6 m	3,0 m
	–	10 m	4,0 m	–	8 m	3,0 m
	20	20 m	4,5 m	8	8 m	3,5 m
2,5 m	8	6 m	3,0 m	4	5 m	3,0 m
	–	8 m	4,0 m	–	7 m	3,5 m
	–	10 m	5,0 m	–	8 m	3,5 m
	–	13 m	5,0 m	–	9 m	4,0 m
	20	20 m	4,0 m	8	10 m	3,5 m
3,0 m	8	8 m	4,0 m	4	5 m	3,0 m
	–	9 m	4,5 m	–	6 m	3,0 m
	–	12 m	5,0 m	–	8 m	4,0 m
	–	17 m	4,0 m	–	10 m	4,5 m
	20	20 m	4,0 m	8	13 m	5,5 m

Aansluitvoorbeelden

- ⑱ **Lamp zonder nulleider**
- ⑲ **Lamp met nulleider**
- ⑳ **Aansluiting via serieschakelaar voor handmatig en automatisch gebruik**
- ㉑ **Aansluiting via een wisselschakelaar voor permanente verlichting en automatisch gebruik**
Stand I: automatische werking
Stand II: handbediening
permanente verlichting
- Opgelet:** Uitschakelen van de installatie is niet mogelijk, alleen de keuze tussen stand I en II.

- a) Verbruiker, verlichting max. 2000 W (zie technische gegevens)
- b) Aansluitklemmen van de sensor
- c) Schakelaar binnenshuis
- d) Serieschakelaar binnenshuis, hand, automatisch
- e) Wisselschakelaar binnenshuis, automatisch, permanente verlichting
- Parallelschakeling van meerdere sensoren (z. afb.)**
Hierbij moet er op gelet worden dat het maximale aansluitvermogen van een sensor niet mag worden overschreden. Bovendien moeten alle apparaten aan dezelfde fase worden aangesloten.

Funcies

Nadat de netaansluiting uitgevoerd, het apparaat gesloten en de lens bevestigd is, kan de installatie in gebruik worden genomen. Achter de designplaat zijn twee instelmogelijkheden verborgen.

Bij het indrukken van een programmeertoets bevindt de sensor zich in de programmeermodus.

Dat betekent:

- De aangesloten lamp gaat in principe altijd uit

- De sensorfunctie is buiten werking gesteld
- Functie voor permanent brandend licht (indien actief) wordt afgebroken
De instellingen kunnen zo vaak veranderd worden als gewenst. De laatste waarde wordt opgeslagen en blijft ook bij stroomuitval bewaard.

Belangrijk: Tijdsinstelling en instelling van de schemerstand uitsluitend met gemonteerde lens uitvoeren.

Instelling van de schemerstand (drempelwaarde) (Ⓜ)

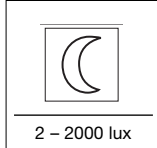

(instelling af fabriek: daglichtstand 2000 lux)

2 – 2000 lux

De gewenste drempelwaarde van de sensor kan van ca. 2 tot 2000 lux worden ingesteld.

Tijdsinstelling (uitschakelvertraging) (Ⓜ)

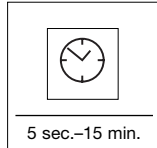

(instelling af fabriek: ca. 5 sec.)

5 sec. – 15 min.

De gewenste brandduur van de lamp kan traploos van ca. 5 sec. tot max. 15 min. worden ingesteld.

a) Op de tweede nauwkeurige tijdsinstelling

- Toets ingedrukt houden, totdat de rode LED (in de lens) gaat knipperen.
- Toets loslaten en de gewenste verlichtingstijd afwachten (LED knippert).
- Toets opnieuw indrukken tot de LED uitgaat. Hiermee is de gewenste tijd tot op de tweede precieus opgeslagen.
- Dit proces wordt na afloop van de maximale instelbare tijd (15 min.) automatisch beëindigd.

a) Gewenste waarde instellen:
Bij de lichtomstandigheden waarbij de sensor bij beweging in de toekomst het licht moet inschakelen, dient u op de toets te drukken, totdat de rode LED (in de lens) gaat knipperen. Deze waarde wordt nu opgeslagen.

Belangrijk: Lens tijdens de instelling niet afdekken, ook niet door de eigen schaduw.
b) Instelling nachtstand (4 lux) overdag
Houd de toets hiervoor ca. 5 seconden ingedrukt, totdat de rode LED in de lens niet meer knippert.

- Voor de instelling van de kortste tijd moet toets 2 x kort achter elkaar worden ingedrukt.

b) Op de minuut nauwkeurige tijdsinstelling:

- Toets ingedrukt houden, totdat de rode LED (in de lens) gaat knipperen
 - Toets loslaten, vervolgens toets zolang ingedrukt houden, totdat de LED uitschakelt en (na 3 sec.) weer begint te knipperen (langzamer).
 - Na het gewenste aantal knippercycli (elk oplichten van de LED komt overeen met 1 min. verlichtingstijd) toets opnieuw indrukken tot de LED uitgaat. Hiermee is de gewenste tijd tot op de minuut nauwkeurig opgeslagen.
 - Dit proces wordt na afloop van de maximale knippercycli (15 keer = 15 min.) automatisch beëindigd.
- c) Impulsfunctie**
Met de impulsfunctie wordt de uitgang 2 sec. ingeschakeld (bijv. voor trappenhuismoet). Houd toets ca. 5 sec. ingedrukt, totdat de rode LED in de lens niet meer knippert.

Hiervoor dient u beide toetsen gelijktijdig in te drukken, totdat de LED (in de lens) in- en weer uitgeschakeld is (ca. 5 sec.).

Reset-functie

Alle instellingen kunnen op elk gewenst moment weer naar de uitgangspositie (daglichtstand 2000 lux, brandduur 5 sec.) worden teruggebracht.

Permanente verlichting

Als er een netschakelaar in de kabel gemonteerd wordt, zijn naast het eenvoudige in- en uitschakelen ook de volgende functies mogelijk:

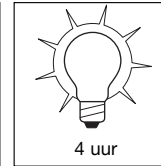
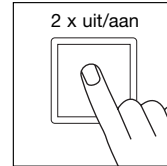
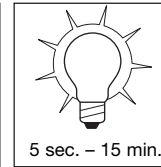
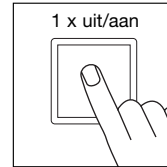

Belangrijk: Het meerdere malen op de schakelaar drukken moet snel achter elkaar gebeuren (ca. 0,5 – 1 sec.).

Sensormodus

1) Licht inschakelen (bij lamp UIT): schakelaar 1 x UIT en AAN.

De lamp blijft gedurende de ingestelde tijd aan.

2) Licht uitschakelen (indien lamp AAN): schakelaar 1 x UIT en AAN.

De lamp gaat uit resp. schakelt over op sensormodus.

Permanente verlichting

1) Permanente verlichting inschakelen: schakelaar 2 x UIT en AAN. De lamp wordt 4 uur lang op permanente verlichting gezet (rode LED achter de lens is aan). Vervolgens schakelt de lamp automatisch weer over op sensormodus (rode LED uit).

2) Permanente verlichting uitschakelen: schakelaar 1 x UIT en AAN. De lamp gaat uit resp. schakelt over op sensormodus.

Technische gegevens

	IS 3180:	IS 3360:	IS 345:
Afmetingen:	(L x B x H) 95 x 95 x 65 mm		
Vermogen:	<ul style="list-style-type: none"> • max. 2000 W, goedgekeurd door VDE (Ohmse last, bijv. gloeilamp) • max. 10 AX, goedgekeurd door VDE (TL-lamp) • max. 900 W (serie-gecompenseerd) • max. 500 W (parallel-gecompenseerd), met C = 45,6 µF • max. 600 W (elektronische voorschakelapparaten, capacitief, bijv. energiespaarlampen, max. 8 stuks) 		
Netaansluiting:	230 – 240 V, 50 Hz		
Aanbev. montagehoogte:	2 m	2,5 m	3 m
Registratiehoek:	180° horizontaal 90° verticaal	360° horizontaal 180° verticaal	12 x 4 m radiaal 20 x 4 m tangential
Reikwijdten:	–	max. 20 m rondom	max. 20 x 4 m
Basisinstelling 1:	max. 4 – 8 m	–	–
Basisinstelling 2:	max. 8 – 20 m	–	–
Registratieniveaus:	7	10	5
Schakelzones:	448	1416	280
Schemerinstelling:	2 – 2000 lux	2 – 2000 lux	2 – 2000 lux
Tijdsinstelling:	5 sec. – 15 min.	5 sec. – 15 min.	5 sec. – 15 min.
Permanente verlichting:	schakelbaar (4 uur)	schakelbaar (4 uur)	schakelbaar (4 uur)
Bescherming:	IP 54	IP 54	IP 54

Storingen

Storing	Oorzaak	Oplossing
Sensor zonder netspanning	<ul style="list-style-type: none"> ■ zekering defect, niet ingeschakeld, kabel onderbroken ■ kortsluiting 	<ul style="list-style-type: none"> ■ nieuwe zekering, netschakelaar inschakelen, kabel met spanningzoeker controleren ■ aansluitingen testen
Sensor schakelt niet in	<ul style="list-style-type: none"> ■ bij werking overdag staat de instelling van de schemerschakelaar op nachtstand ■ gloeilamp defect ■ netschakelaar UIT ■ zekering defect ■ registratiebereik niet gericht ingesteld ■ LED knippert ca. 1 x per seconde, sensor in de modus tijdsinstelling 	<ul style="list-style-type: none"> ■ opnieuw instellen ■ gloeilamp vervangen ■ inschakelen ■ nieuwe zekering, evt. aansluiting controleren ■ opnieuw instellen ■ toets  1 x indrukken
Sensor schakelt niet uit	<ul style="list-style-type: none"> ■ continue beweging binnen het registratiebereik ■ geschakelde lamp bevindt zich binnen het registratiebereik en schakelt opnieuw door temperatuurverandering ■ geschakelde lamp bevindt zich in 'permanent brandend licht-modus' (LED aan) 	<ul style="list-style-type: none"> ■ bereik controleren en evt. opnieuw instellen resp. afdekken ■ bereik anders instellen resp. afdekken ■ permanent brandend licht deactiveren
Sensor schakelt altijd AAN/UIT	<ul style="list-style-type: none"> ■ geschakelde lamp bevindt zich binnen het registratiebereik ■ dieren bewegen zich binnen het registratiebereik 	<ul style="list-style-type: none"> ■ bereik anders instellen resp. afdekken, afstand vergroten ■ bereik anders instellen resp. afdekken
Sensor schakelt ongewenst in	<ul style="list-style-type: none"> ■ wind beweegt bomen en struiken binnen het registratiegebied ■ registratie van auto's op straat ■ er valt zonlicht op de lens ■ plotselinge verandering van temperatuur door het weer (wind, regen, sneeuw) of afvoerlucht van ventilatoren, open ramen 	<ul style="list-style-type: none"> ■ bereik veranderen ■ bereik veranderen ■ sensor afschermen of bereik veranderen ■ bereik veranderen of montageplaats verleggen
Sensor-reikwijdteverandering	<ul style="list-style-type: none"> ■ andere omgevingstemperaturen 	<ul style="list-style-type: none"> ■ registratiebereik door afdekplaatjes exact instellen
LED knippert snel (ca. 5 x per seconde)	<ul style="list-style-type: none"> ■ te grote last aangesloten 	<ul style="list-style-type: none"> ■ last verkleinen of zekeren

Gebruik/onderhoud

De infraroodsensor is ontwikkeld voor het automatisch schakelen van licht. Het apparaat is niet geschikt voor speciale inbraakalarminstallaties, omdat de hiervoor voorgeschreven sabotageveiligheid ontbreekt. Weersinvloeden kunnen de werking van de bewegingsmelder beïnvloeden. Bij hevige windvlagen, sneeuw,

regen, hagel kan een foutieve schakeling voorkomen, omdat de plotselinge temperatuurverschillen niet van warmtebronnen onderscheiden kunnen worden. De registratielens kan bij vervuiling met een vochtige doek (zonder reinigingsmiddel) worden schoongemaakt.

Conformiteitsverklaring

Dit product voldoet aan de laagspanningsrichtlijn 73/23/EG en de EMC-richtlijn 89/336/EG.

Funciegarantie

Dit STEINEL-product is met de grootste zorgvuldigheid geproduceerd en gecontroleerd op werking en veiligheid conform de geldende voorschriften. Aansluitend is het aan een steekproefcontrole onderworpen. STEINEL verleent garantie op de storingsvrije werking. De garantietermijn bedraagt 36 maanden en gaat in op de datum van aanschaf door de klant. Wij verhelpen gebreken die berusten op materiaal- of productiefouten. Uitgesloten van garantie zijn schade aan slijtageonderdelen en schade en gebreken als gevolg van onvakkundige behandeling of onderhoud. Schade aan andere voorwerpen is uitgesloten van garantie.

De garantie wordt alleen verleend, als het niet-gedemonteerde apparaat met korte foutbeschrijving, kassabon of rekening (aankoopdatum en winkeliersstempel) goed verpakt aan het betreffende service-adres wordt opgestuurd.

Reparatieservice:

Na afloop van de garantietermijn of bij schade die niet onder de garantie valt, kan ook door ons gerepareerd worden. Gelieve het product goed verpakt aan het dichtstbijzijnde serviceadres op te sturen.

FUNCIE
36 maanden
GARANTIE

I Istruzioni per il montaggio

Gentili Clienti,

Vi ringraziamo molto per la fiducia che ci avete dimostrato acquistando il Vostro nuovo interruttore a raggi infrarossi STEINEL. Avete scelto un prodotto pregiato di alta qualità costruito, provato e confezionato con la massima cura.

Vi preghiamo di procedere all'installazione solo dopo aver letto attentamente le presenti istruzioni di

montaggio. Solo un'installazione ed una messa in funzione effettuate a regola d'arte possono infatti garantire un funzionamento affidabile, privo di disturbi e di lunga durata.

Vi auguriamo di essere pienamente soddisfatti del Vostro nuovo interruttore a raggi infrarossi.

Il principio

L'apparecchio è dotato di pirosensori che rilevano l'invisibile radiazione termica di corpi in movimento (persone, animali, ecc.). Le radiazioni termiche registrate vengono commutate in impulsi elettronici che inseriscono un utilizzatore connesso (viene p. es.

accesa una lampada). In aggiunta si illumina il LED rosso incorporato. Attraverso ostacoli, quali ad esempio muri o vetri, non viene riconosciuta nessuna radiazione termica, pertanto l'apparecchio non viene azionato.

Indicazioni per l'installazione

Il luogo di montaggio deve distare almeno 50 cm da un'altra lampada, in quanto l'irraggiamento termico proveniente da quest'ultima può provocare l'intervento del sistema.

Per il montaggio in angoli interni o esterni è disponibile come accessorio un supporto angolare a muro (Art. n. 648015 nero o 648114 bianco).

Il cavo di collegamento alla rete ha 3 fili.

L = fase

N = filo neutro

PE = conduttore di terra ⊥

In caso di danneggiamento della guarnizione di gomma, i fori per il passaggio dei cavi devono venire chiusi a tenuta mediante bocchettoni a membrana doppia M 16 o M 20 (grado di protezione almeno IP 54).

Vicino alla guarnizione di gomma è segnato un foro per l'acqua di condensazione. In caso di necessità esso deve venire aperto.

⚠ Avvertenze sulla sicurezza

■ prima di effettuare qualsiasi lavoro sull'apparecchio, togliete sempre la corrente!

■ in fase di montaggio la linea elettrica che deve venire allacciata deve essere fuori tensione.

Prima del lavoro, occorre pertanto togliere la tensione ed accertare l'assenza di tensione mediante uno strumento di misura della tensione.

■ l'installazione dell'interruttore crepuscolare è un lavoro che richiede un intervento sulla tensione di rete. Per questo motivo l'installazione deve essere eseguita a regola d'arte.

(Ⓢ)-VDE 0100, (Ⓢ)-ÖVE-EN 1, (Ⓢ)-SEV 1000

■ effettuate la regolazione del periodo di accensione e la regolazione di luce crepuscolare solo quando la lente è montata.

Descrizione apparecchio

IS 3180, IS 3360, IS 345

- ① Montaggio standard
- ② Montaggio ad incasso nel soffitto
- ③ Elemento base
- ④ Cavo di alimentazione sotto intonaco
- ⑤ Cavo di alimentazione sopra intonaco
- ⑥ Morsetti ad innesto
- ⑦ Applicazione dell'involucro del sensore
- ⑧ Regolazione luce crepuscolare
- ⑨ Avvitamento della lente
- ⑩ Regolazione luce crepuscolare (2 – 2000 Lux)
- ⑪ Regolazione del periodo di accensione (5 sec. – 15 min.)

- ⑫ Tasto di reset per ripristinare la regolazione di luce crepuscolare e la regolazione del periodo di accensione all'impostazione data dal costruttore corrispondente a 2000 Lux e 5 sec.

- ⑬ Applicazione cover

- ⑭ Foro di scarico montaggio a muro (aprire in caso di necessità)

- ⑮ Foro di scarico montaggio a soffitto (in caso di necessità aprire con punta da trapano da 5 mm)

IS 3180

- ⑯ Lente girevole per impostazioni base: max. 8 m o max. 20 m

- ⑰ Lente scorrevole per la regolazione del raggio d'azione 4 – 8 m o 8 – 20 m

Raggi d'azione per IS 3180

Altezza di montaggio	Grado di regolazione		lente 20 m tangenziale		lente 8 m tangenziale		radiale	
	Grado di regolazione	lente 20 m tangenziale	radiale	Grado di regolazione	lente 8 m tangenziale	radiale	radiale	
1,5 m	8	5 m	2,5 m	4	3 m	2,0 m		
	–	6 m	2,5 m	–	5 m	2,5 m		
	–	7 m	3,0 m	–	6 m	3,0 m		
	–	8 m	3,0 m	–	7 m	3,0 m		
	20	12 m	4,5 m	8	9 m	3,5 m		
2,0 m	8	5 m	2,5 m	4	4 m	3,0 m		
	–	6 m	3,0 m	–	5 m	3,0 m		
	–	7 m	3,5 m	–	6 m	3,0 m		
	–	10 m	4,0 m	–	8 m	3,0 m		
	20	20 m	4,5 m	8	8 m	3,5 m		
2,5 m	8	6 m	3,0 m	4	5 m	3,0 m		
	–	8 m	4,0 m	–	7 m	3,5 m		
	–	10 m	5,0 m	–	8 m	3,5 m		
	–	13 m	5,0 m	–	9 m	4,0 m		
	20	20 m	4,0 m	8	10 m	3,5 m		
3,0 m	8	8 m	4,0 m	4	5 m	3,0 m		
	–	9 m	4,5 m	–	6 m	3,0 m		
	–	12 m	5,0 m	–	8 m	4,0 m		
	–	17 m	4,0 m	–	10 m	4,5 m		
	20	20 m	4,0 m	8	13 m	5,5 m		

Esempi di allacciamento

- ⑱ Lampada senza presenza di filo neutro

- ⑲ Lampada con presenza di filo neutro

- ⑳ Allacciamento attraverso un interruttore in serie per funzionamento manuale e funzionamento automatico

- ㉑ Allacciamento attraverso un deviatore per funzionamento con luce continua e funzionamento automatico

Posizione I: funzionamento automatico

Posizione II: funzionamento manuale

Illuminazione continua

Attenzione: non è possibile lo spegnimento dell'impianto bensì solo la commutazione del funzionamento tra Posizione I e Posizione II.

- a) utenza, illuminazione max. 2000 W (vedi Dati Tecnici)

- b) morsetti di allacciamento del sensore

- c) interruttore interno alla casa

- d) interruttore in serie interno alla casa, manuale, automatico

- e) deviatore interno alla casa, automatico, luce continua

Collegamento in parallelo di più sensori (figura in alto)

Qui si deve badare che la massima potenza di allacciamento di un sensore non venga superata. Inoltre tutti gli apparecchi devono essere collegati alla stessa fase.

Funzioni

Dopo che l'allacciamento alla rete è stato effettuato, l'apparecchio è stato collegato e la lente è stata applicata, l'impianto può essere messo in funzione. Dietro il pannello design sono nascoste due possibilità di regolazione.

Quando il tasto di programmazione viene attivato, il sensore si trova nella modalità di programmazione.

Ciò significa:

- la lampada collegata si spegne sempre
- il sensore è messo fuori funzione

Regolazione luce crepuscolare (soglia d'intervento)

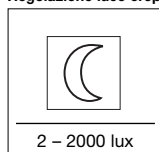

(Impostazione da parte del costruttore: funzionamento con luce diurna 2000 Lux)

La soglia d'intervento desiderata del sensore può venire impostata ad un valore compreso tra ca. 2 Lux e 2000 Lux.

Regolazione del periodo di accensione (ritardo di spegnimento)

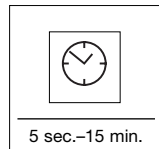

(Impostazione da parte del costruttore: ca. 5 sec.)

La durata del periodo di illuminazione della lampada desiderata può venire impostata a regolazione continua da ca. 5 a max. 15 min.

a) Regolazione della durata del periodo di illuminazione con precisione al secondo

- Tenete premuto il tasto ☺ fino a quando il LED rosso (nella lente) non inizia a lampeggiare.
- Lasciate andare il tasto ☺ ed attendete la visualizzazione del periodo di illuminazione desiderato (il LED lampeggia).
- Premete nuovamente il tasto ☺ fino a quando il LED non si è spento. In tal modo il periodo di illuminazione desiderato è stato memorizzato con precisione al secondo.
- Alla scadenza del tempo massimo impostabile (15 min.) questo processo termina automaticamente.

Funzione di reset

Tutte le regolazioni possono venire ripristinate al valore che era impostato al momento della consegna (funzionamento con luce diurna 2000 Lux, durata del periodo di illuminazione 5 secondi).

- il funzionamento con luce continua (se attivato) viene interrotto
Le impostazioni possono venire modificate in ogni momento. L'ultimo valore impostato viene memorizzato ed in tal modo protetto nel caso di mancanza improvvisa di tensione.

Importante: Effettuate la regolazione del periodo di accensione e la regolazione di luce crepuscolare solo quando la lente è montata.

a) Impostate il valore da voi desiderato:
Per impostare il livello di luminosità al quale si desidera che il sensore in futuro, in caso di rilevamento di movimento, accenda la luce, si deve premere l'apposito tasto ☺ fino a quando il LED rosso (che si trova nella lente) non inizia a lampeggiare. A questo punto il valore è memorizzato.

Importante: durante l'impostazione badate a non coprire la lente e a non oscurarla con la vostra ombra.

b) Impostazione funzionamento di notte (4 Lux) durante il giorno
Tenere premuto il tasto ☺ per ca. 5 secondi fino a quando il LED rosso, che si trova nella lente, non ha smesso di lampeggiare.

- Per impostare il periodo di accensione minimo si deve premere brevemente il tasto ☺ per 2 volte consecutive.

b) Regolazione della durata del periodo di illuminazione con precisione al minuto

- Tenete premuto il tasto ☺ fino a quando il LED rosso (nella lente) non inizia a lampeggiare.
- Lasciate andare il tasto ☺, dopodiché tenete premuto il tasto ☺ fino a quando il LED si spegne e poi (dopo 3 secondi) ricomincia a lampeggiare (più lentamente).
- Dopo il numero desiderato di cicli di lampeggiamento (ogni accensione del LED corrisponde ad 1 min. di durata di illuminazione) azionate nuovamente il tasto ☺ fino a quando il LED non si è spento. In tal modo il periodo di illuminazione desiderato è stato memorizzato con precisione al minuto.

- Il processo viene terminato automaticamente alla scadenza del numero massimo di cicli di lampeggiamento (15 volte = 15 min.).

c) Funzione ad impulsi

Con la funzione ad impulsi l'uscita viene accesa per 2 sec. (per es. per interruttore automatico vano scale). Per attivarla tenete premuto il tasto ☺ per circa 5 sec. fino a quando il LED rosso non ha smesso di lampeggiare.

Per far questo tenete premuti entrambi i tasti fino a quando il LED (che si trova nella lente) si accende e poi si spegne di nuovo (ca. 5 sec.).

Funzionamento con luce continua

Se viene montato un interruttore di rete nella linea di allacciamento alla rete, oltre alle semplici operazioni di accensione e spegnimento sono possibili anche le seguenti funzioni:

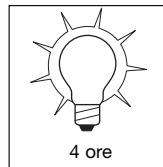
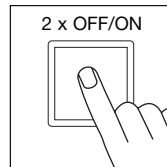
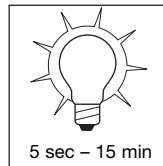
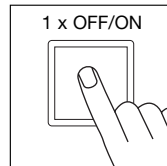

Importante: L'azionamento multiplo dell'interruttore deve avvenire rapidamente (entro 0,5 - 1 sec.).

Funzionamento del sensore

1) Accendere la luce (quando la lampada è spenta):
Interruttore 1 x OFF e ON.
La lampada rimane accesa per il periodo impostato.
2) Spegnerla la luce (se la lampada è in posizione ON):
Interruttore 1 x OFF e ON.
La lampada si spegne, ossia passa in esercizio sensore.

Funzionamento con luce continua

1) Avvio della funzione luce continua:
Interruttore 2 x OFF e ON. La lampada viene impostata per 4 ore su luce continua (il LED rosso si illumina dietro la lente). Dopo questo periodo di tempo la lampada passa di nuovo automaticamente in esercizio sensore (il LED rosso si spegne).
2) Disattivazione della funzione luce continua:
Interruttore 1 x OFF e ON. La lampada si spegne, ossia passa in esercizio sensore.

Dati tecnici

	IS 3180:	IS 3360:	IS 345:
Dimensioni:	(L x L x A) 95 x 95 x 65 mm		
Potenza:	<ul style="list-style-type: none"> • max. 2000 W, certificato VDE (carico ohmico, per es. lampadina) • max. 10 AX, certificato VDE (lampada fluorescente) • max. 900 W (compensato in serie) • max. 500 W (compensato in parallelo, con C = 45,6 µF) • max. 600 W (EVGs, capacitivo, per esempio lampade a basso consumo energetico, max. 8 pezzi) 		
Allacciamento alla rete:	230 - 240 V, 50 Hz		
Altezza di montaggio consigliata:	2 m	2,5 m	3 m
Angolo di rilevamento:	180° orizzontale 90° verticale	360° orizzontale 180° verticale	12 x 4 m radiale 20 x 4 m tangenziale
Raggi d'azione:	-	max. 20 m tutt'attorno	max. 20 x 4 m
Impostazione base 1:	max. 4 - 8 m	-	-
Impostazione base 2:	max. 8 - 20 m	-	-
Piani di rilevamento:	7	10	5
Zone di commutazione:	448	1416	280
Regolazione crepuscolare:	2 - 2000 Lux	2 - 2000 Lux	2 - 2000 Lux
Regolazione tempo:	5 sec. - 15 min.	5 sec. - 15 min.	5 sec. - 15 min.
Luce continua:	commutabile (4 ore)	commutabile (4 ore)	commutabile (4 ore)
Classe di protezione:	IP 54	IP 54	IP 54

Disturbi di funzionamento

Disturbo	Causa	Rimedi
Sensore privo di tensione	<ul style="list-style-type: none"> ■ fusibile guasto, interruttore non acceso, linea di alimentazione interrotta ■ corto circuito 	<ul style="list-style-type: none"> ■ sostituite il fusibile, accendete l'interruttore, controllate la linea di alimentazione con un voltmetro ■ controllate gli allacciamenti
Il sensore non accende	<ul style="list-style-type: none"> ■ in caso di funzionamento diurno: la regolazione di luce crepuscolare è impostata su funzionamento di notte ■ lampadina guasta ■ interruttore di rete spento ■ fusibile guasto ■ il campo di rilevamento non è impostato in modo mirato ■ il LED lampeggia ca. 1 volta al secondo, sensore in modalità per regolazione del periodo di accensione 	<ul style="list-style-type: none"> ■ effettuate una nuova impostazione ■ sostituite la lampadina ■ accendere ■ sostituite il fusibile, controllate eventualmente l'allacciamento ■ effettuate una nuova regolazione ■ premete una volta il tasto 
Il sensore non spegne	<ul style="list-style-type: none"> ■ continuo movimento all'interno del campo di rilevamento ■ la lampada allacciata si trova all'interno del campo di rilevamento e si attiva a causa del cambiamento della temperatura ■ la lampada allacciata è impostata su funzionamento a luce continua (LED acceso) 	<ul style="list-style-type: none"> ■ controllate il campo ed eventualmente regolatelo nuovamente, ossia copritelo ■ modificate ossia coprite il campo ■ disattivate il funzionamento a luce continua
Il sensore continua ininterrottamente ad accendere e spegnere	<ul style="list-style-type: none"> ■ la lampada allacciata si trova all'interno del campo di rilevamento ■ presenza di animali che si muovono all'interno del campo di rilevamento 	<ul style="list-style-type: none"> ■ modificate, ossia coprite il campo, aumentate la distanza ■ modificate, ossia coprite il campo
Il sensore interviene a sproposito	<ul style="list-style-type: none"> ■ il vento muove alberi e cespugli nel campo di rilevamento ■ vengono rilevate automobili sulla strada ■ la luce solare cade sulla lente ■ improvvisi sbalzi di temperatura dovuti a condizioni atmosferiche (vento, pioggia, neve) o causati da aria di scarico di ventilatori o da aria proveniente da finestre aperte 	<ul style="list-style-type: none"> ■ spostate il campo ■ spostate il campo ■ applicate il sensore con protezioni o spostate il campo ■ cambiate luogo di montaggio o impostatelo altrove
Modifica del raggio d'azione del sensore	<ul style="list-style-type: none"> ■ diverse temperature ambientali 	<ul style="list-style-type: none"> ■ regolate precisamente il campo di rilevamento utilizzando le calotte di copertura
Il LED lampeggia rapidamente (ca. 5 volte al secondo)	<ul style="list-style-type: none"> ■ è allacciato un carico eccessivo 	<ul style="list-style-type: none"> ■ riducete il carico o utilizzate la protezione

Funzionamento/Cura

Il sensore a raggi infrarossi serve per l'accensione e spegnimento automatico della luce. L'apparecchio non è adatto all'impiego in impianti speciali antifurto, in quanto gli manca la protezione contro il sabotaggio che in questi casi è obbligatoria. Le condizioni atmosferiche possono influenzare il funzionamento del segnalatore di movimento. In caso di forti raffiche di vento, neve, pioggia o grandine si può verificare

un intervento a sproposito, in quanto l'apparecchio non può riconoscere che gli improvvisi sbalzi di temperatura provocati da tali fenomeni non provengono da fonti di calore che esso ha il compito di rilevare. In caso la lente di rilevamento fosse sporca, pulitela con un panno umido (senza utilizzare detersivi).

Dichiarazione di conformità

Il prodotto è conforme alla direttiva europea per la bassa tensione 73/23/CEE e alla direttiva europea sulla compatibilità elettromagnetica 89/336/CEE.

Garanzia di funzionamento

Questo prodotto della STEINEL è stato costruito con la massima cura e il suo funzionamento e la sua sicurezza sono stati confermati con prove eseguite in base alle norme vigenti; infine esso è stato sottoposto ad un controllo a campione. La STEINEL garantisce la perfetta qualità ed il funzionamento. La garanzia si estende a 36 mesi ed inizia il giorno d'acquisto da parte dall'utilizzatore. Noi ripariamo guasti che sono da ricondurre a difetti di materiale o di fabbricazione. La prestazione della garanzia avviene, a nostra discrezione, mediante la riparazione o la sostituzione dei pezzi difettosi. Non viene prestata alcuna garanzia in caso di danni a pezzi soggetti ad usura nonché in caso di danni e difetti che si sono presentati a causa di un trattamento o di una manutenzione inadeguati. Sono esclusi dal diritto di garanzia gli ulteriori danni conseguenti su oggetti estranei.

La garanzia viene prestata solo se l'apparecchio viene inviato al relativo centro di assistenza non smontato, accompagnato da una breve descrizione del guasto nonché dallo scontrino o dalla fattura (in cui è indicata la data dell'acquisto e timbro del rivenditore) e ben imballato.

Centro assistenza tecnica:

Con periodo di garanzia scaduto e nel caso di difetti che non danno diritto a prestazioni di garanzia, il nostro centro di assistenza esegue le relative riparazioni. Inviatelo il prodotto ben imballato, al più vicino centro di assistenza.

GARANZIA

sulle funzioni

E Instrucciones de montaje

Apreciado cliente:

Gracias por la confianza que nos ha dispensado al comprar su nuevo sensor infrarrojo STEINEL. Se ha decidido por un producto de alta calidad, producido, probado y embalado con el mayor cuidado. Le rogamos se familiarice con estas instrucciones de montaje antes de instalarlo. Sólo una instalación

y puesta en funcionamiento adecuadas garantizarán un servicio prolongado, eficaz y sin alteraciones.

Le deseamos que disfrute durante mucho tiempo con su nuevo sensor infrarrojo.

El concepto

El aparato va equipado con sensores piroeléctricos que registran la radiación térmica invisible de objetos en movimiento (personas, animales etc.). Esta radiación térmica registrada se transforma electrónicamente, activando un consumidor conectado (p. ej.

una lámpara). Adicionalmente se ilumina el LED rojo montado. Si debido a los obstáculos como paredes o cristales no se detecta radiación térmica, no se produce tampoco ninguna conmutación.

Indicaciones de instalación

El lugar de montaje debe hallarse a una distancia mínima de 50 cm de cualquiera lámpara debido a que la radiación térmica de la misma puede hacer que se active erróneamente el sensor.

Para el montaje en esquinas interiores o exteriores puede suministrarse opcionalmente un soporte esquinero de pared (nº de art. 648015 negro o 648114 blanco).

El cable de alimentación de red consta de 3 conductores:

L = fase

N = neutro

PE = toma de tierra ⊕

Si las juntas de goma están dañadas, deben sellarse las aberturas de paso de cables con un manguito de doble membrana M 16 o M 20 (min. IP 54).

Al lado de las juntas de goma existe un orificio para agua condensada. Debe abrirse cuando sea necesario.

⚠ Indicaciones de seguridad

- ¡Antes de comenzar cualquier trabajo en el sensor, interrúmpase la alimentación de tensión!
- Para el montaje, el cable eléctrico a enchufar deberá estar sin tensión. Por tanto, desconecte primero la corriente y compruebe que no hay tensión utilizando un comprobador de tensión.

- La instalación del sensor es un trabajo en la red eléctrica. Debe realizarse, por tanto, profesionalmente, de acuerdo con las normativas de instalación específicas de cada país. (Ⓞ- VDE 0100, ⓐ-ÖVE-EN 1, Ⓢ-SEV 1000)
- Realizar la temporización y regulación crepuscular sólo con el lente montado.

Descripción del aparato

IS 3180, IS 3360, IS 345

- ① Montaje estándar
- ② Montaje en caja para techo
- ③ Elemento básico
- ④ Cable de alimentación empotrado
- ⑤ Cable de alimentación sobre revoco
- ⑥ Bornes de enchufe
- ⑦ Colocación del elemento sensor
- ⑧ Colocación de las cubiertas
- ⑨ Atornillado del lente
- ⑩ Regulación crepuscular (2 - 2000 Lux)
- ⑪ Temporización (5 seg. - 15 min.)

- ⑫ Tecla de reposición (reset) para reinicializar la regulación crepuscular y la temporización en la regulación de fábrica 2000 Lux y 5 seg.
- ⑬ Colocación de la cubierta decorativa
- ⑭ Agujero de desagüe para montaje en pared (abrir si es necesario)
- ⑮ Agujero de desagüe para montaje en techo (abrir con broca de 5 mm, si es necesario)

IS 3180

- ⑯ Lente giratorio para ajustes básicos: máx. 8 m o máx. 20 m
- ⑰ Lente desplazable para ajuste del alcance 4 - 8 m o 8 - 20 m

Alcances para IS 3180

Altura de montaje	Nivel de ajuste	Lente 20 m		Nivel de ajuste	Lente 8 m	
		tangencial	radial		tangencial	radial
1,5 m	8	5 m	2,5 m	4	3 m	2,0 m
	-	6 m	2,5 m	-	5 m	2,5 m
	-	7 m	3,0 m	-	6 m	3,0 m
	-	8 m	3,0 m	-	7 m	3,0 m
	20	12 m	4,5 m	8	9 m	3,5 m
2,0 m	8	5 m	2,5 m	4	4 m	3,0 m
	-	6 m	3,0 m	-	5 m	3,0 m
	-	7 m	3,5 m	-	6 m	3,0 m
	-	10 m	4,0 m	-	8 m	3,0 m
	20	20 m	4,5 m	8	8 m	3,5 m
2,5 m	8	6 m	3,0 m	4	5 m	3,0 m
	-	8 m	4,0 m	-	7 m	3,5 m
	-	10 m	5,0 m	-	8 m	3,5 m
	-	13 m	5,0 m	-	9 m	4,0 m
	20	20 m	4,0 m	8	10 m	3,5 m
3,0 m	8	8 m	4,0 m	4	5 m	3,0 m
	-	9 m	4,5 m	-	6 m	3,0 m
	-	12 m	5,0 m	-	8 m	4,0 m
	-	17 m	4,0 m	-	10 m	4,5 m
	20	20 m	4,0 m	8	13 m	5,5 m

Ejemplos de conexión

- ⑱ Lámpara sin conductor neutro
- ⑲ Lámpara con conductor neutro
- ⑳ Conexión mediante un interruptor en serie para funcionamiento manual y automático
- ㉑ Conexión mediante un interruptor selector para funcionamiento con alumbrado permanente y automático

Posición I: Funcionamiento automático
Posición II: Funcionamiento manual
Iluminación permanente

Atención: El sistema no puede desconectarse; sólo puede elegirse entre la posición I y la II.

- a) Consumidor, alumbrado máx. 2000 W (véanse Datos técnicos)
 - b) Bornes del sensor
 - c) Interruptor en el interior de la casa
 - d) Interruptor en serie del interior de la casa, manual, automático
 - e) Interruptor selector en el interior de la casa, automático, alumbrado permanente
- Conexión paralela de varios sensores (sin figura)**
Para ello, debe tenerse en cuenta que no se supere la potencia de conexión máxima de un sensor. Además, todos los aparatos deben conectarse en la misma fase.

Funciones

Una vez realizada la conexión a la red, cerrado el aparato y acoplado el lente, puede ponerse en funcionamiento la instalación. Detrás de la cubierta decorativa se ocultan dos posibilidades de regulación. Al activar una tecla programadora, el sensor se encuentra en la modalidad de programación. Lo cual significará que:

- La lámpara conectada siempre se apaga

Regulación crepuscular (punto de activación)

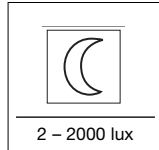

(regulación de fábrica: funcionamiento a la luz del día 2000 Lux)

2 – 2000 lux

El punto de activación deseado del sensor se podrá ajustar de unos 2 Lux a 2000 Lux.

Temporización (regulación del período de alumbrado)

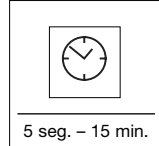



(regulación de fábrica: aprox. 5 seg.)

5 seg. – 15 min.

El período de alumbrado deseado de la Lámpara Sensor puede regularse continuamente desde aprox. 5 seg. hasta 15 min. como máximo.

a) Temporización exacta al segundo

- Manténgase apretado el pulsador  hasta que el LED rojo (en el lente) parpadee.
- Suéltese el pulsador  y espérese el período de iluminación deseado (LED parpadea).
- Accionar el pulsador  de nuevo hasta que se apague el LED. De este modo queda memorizado el período exacto deseado.
- El proceso se interrumpe automáticamente una vez transcurrido el período máximo ajustable (15 min.).

Función de reposición (reset)

Todas las configuraciones se pueden volver a poner, en cualquier momento, al estado inicial de suministro (funcionamiento a la luz del día 2000 Lux, intervalo de iluminación 5 segundos).

- La función de sensor está desactivada
 - La función de alumbrado permanente se interrumpe (si estaba activa)
- Los ajustes se podrán llevar a cabo cuantas veces se quiera. El último valor se memoriza protegido contra apagones.

Importante: Realizar la temporización y regulación crepuscular sólo con el lente montado.

a) Ajuste el valor personal deseado:





Al darse las circunstancias de luminosidad deseadas con las que el sensor tenga que permitir que se active en el futuro la conmutación de luz, se apretará el pulsador  hasta que el LED rojo (en el lente) parpadee. Así, este valor quedará memorizado.

Importante: No cubrir el lente durante el ajuste ni oscurecerlo con la propia sombra.

b) Regulación funcionamiento nocturno (4 Lux) de día
Apretéese el pulsador  5 segundos seguidos aprox., hasta que el LED rojo deje de parpadear en el lente.

- Para ajustar el período mínimo, apriétese el pulsador  dos veces seguidas.

b) Temporización exacta al minuto

- Manténgase apretado el pulsador  hasta que el LED rojo parpadee (en la lente).
- Suéltese el pulsador , mantener a continuación el pulsador  accionado hasta que se apague el LED y comience (después de 3 seg.) a parpadear de nuevo (más lentamente).
- Después de una cantidad determinada de ciclos de parpadeos (cada encendido del LED corresponde a 1 min. de duración de luminosidad), accionar el pulsador  de nuevo hasta que se apague el LED. De este modo queda memorizado el período exacto deseado.
- El proceso se interrumpe automáticamente una vez transcurrido los ciclos de parpadeos máximos ajustable (15 veces = 15 min.).

c) Función de impulso

Con esta función de impulso se conecta la salida durante 2 seg. (p.ej., para el automático de escalera). Mantener el pulsador  accionado durante 5 seg. hasta que deje de parpadear el LED rojo en la lente.

Para ello, manténganse apretados los dos pulsadores a la vez hasta que el LED (en el lente) se encienda y se vuelva a apagar (aprox. 5 seg.).

Función de alumbrado permanente

Si se monta un interruptor en el cable de alimentación de red, además de la simple función de encendido y apagado puede disponerse de las siguientes funciones:

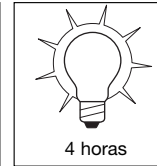
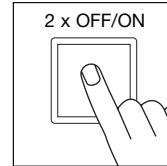
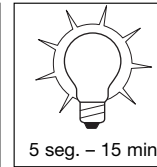
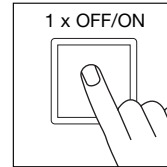

Importante: La secuencia de pulsación del interruptor debe ser rápida (del orden de 0,5 a 1 seg. entre pulsación y pulsación).

Funcionamiento de sensor

- 1) Conectar la luz (si la lámpara está en OFF):**
Pulse el interruptor OFF y ON una vez. Lámpara queda encendida durante el tiempo definido.
- 2) Desconectar la luz (si la lámpara está en ON):**
Pulse el interruptor OFF y ON una vez. La lámpara se apaga o pasa a funcionamiento de sensor.

Alumbrado permanente

- 1) Conectar alumbrado permanente:**
Pulse el interruptor OFF y ON dos veces. La lámpara se enciende de modo permanente por un período de 4 horas (el LED rojo - detrás del lente - se enciende). A continuación pasa de nuevo automáticamente a funcionamiento de sensor (el LED rojo se apaga).
- 2) Desconectar alumbrado permanente:**
Pulse el interruptor OFF y ON una vez. La lámpara se apaga o pasa a funcionamiento de sensor.

Datos técnicos

	IS 3180:	IS 3360:	IS 345:
Dimensiones:	(long. x anch. x alt.) 95 x 95 x 65 mm		
Potencia de ruptura:	<ul style="list-style-type: none"> • máx. 2000 W, verificado por VDE (carga resistiva, p. ej. bombilla) • máx. 10 AX, verificado por VDE (lámpara fluorescente) • máx. 900 W (compensada en serie) • máx. 500 W (compensada en paralelo, con C = 45,6 µF) • máx. 600 W (reguladores electrónicos de tensión, capacitiva, p. ej. bombillas de bajo consumo, máx. 8 uds.) 		
Tensión de alimentación:	230 – 240 V, 50 Hz		
Altura de montaje recomendada:	2 m	2,5 m	3 m
Ángulo de detección:	180° horizontal 90° vertical	360° horizontal 180° vertical	12 x 4 m radial 20 x 4 m tangencial
Alcances:	<ul style="list-style-type: none"> – máx. 20 m omnidireccional – máx. 4 – 8 m – máx. 8 – 20 m 		
Niveles de captura:	7	10	5
Zonas de conmutación:	448	1416	280
Regulación crepuscular:	2 – 2000 Lux	2 – 2000 Lux	2 – 2000 Lux
Temporización:	5 seg. – 15 min.	5 seg. – 15 min.	5 seg. – 15 min.
Alumbrado permanente:	conmutable (4 horas)	conmutable (4 horas)	conmutable (4 horas)
Tipo de protección:	IP 54	IP 54	IP 54

Fallos de funcionamiento

Fallo	Causa	Solución
Sensor sin tensión	<ul style="list-style-type: none"> ■ fusible defectuoso, interruptor en OFF, línea interrumpida ■ cortocircuito 	<ul style="list-style-type: none"> ■ cambiar fusible, poner interruptor en ON, comprobar la línea de alimentación con un comprobador de tensión ■ comprobar conexiones
El sensor no se enciende	<ul style="list-style-type: none"> ■ en funcionamiento a la luz del día, regulación crepuscular ajustada para funcionamiento nocturno ■ bombilla defectuosa ■ interruptor en OFF ■ fusible defectuoso ■ campo de detección sin ajustar selectivo ■ el LED parpadea 1 vez por segundo aprox., sensor en el modo de temporización 	<ul style="list-style-type: none"> ■ volver a ajustar ■ cambiar bombilla ■ conectar ■ cambiar fusible y dado el caso comprobar conexión ■ volver a ajustar ■ pulsar 1 vez la tecla ⓘ
El sensor no se apaga	<ul style="list-style-type: none"> ■ movimiento permanente en el campo de detección ■ la lámpara conectada se encuentra en el campo de detección y conmuta de nuevo al modificarse la temperatura ■ la lámpara conectada se encuentra en el modo de alumbrado permanente (LED encendido) 	<ul style="list-style-type: none"> ■ controlar el campo de detección y dado el caso ajustar de nuevo o bien cubrir partes del sensor ■ reajustar campo de detección o bien cubrir partes del sensor ■ desactivar el modo de luz permanente
El sensor se enciende y apaga continuamente	<ul style="list-style-type: none"> ■ la lámpara conectada se halla en el campo de detección ■ animales en movimiento en el campo de detección 	<ul style="list-style-type: none"> ■ reajustar campo de detección o bien cubrir partes del sensor, aumentar distancia ■ reajustar campo de detección o bien cubrir partes del sensor
El sensor se enciende inoportunamente	<ul style="list-style-type: none"> ■ el viento mueve árboles y matorrales en el campo de detección ■ detección de automóviles en la calle ■ la luz del sol le da al lente ■ cambio de temperatura repentino debido a las condiciones atmosféricas (viento, lluvia, nieve) o a ventiladores o ventanas abiertas 	<ul style="list-style-type: none"> ■ modificar campo de detección ■ modificar campo de detección ■ montar sensor de manera protegida o modificar campo de detección ■ modificar campo de detección, cambiar lugar de montaje
Modificación del alcance del sensor	<ul style="list-style-type: none"> ■ otras temperaturas ambientales 	<ul style="list-style-type: none"> ■ ajústese bien campo de detección a base de cubiertas
El LED parpadea rápidamente (5 veces por segundo aprox.)	<ul style="list-style-type: none"> ■ carga excesiva conectada 	<ul style="list-style-type: none"> ■ reducir la carga o usar un contactor

Funcionamiento/Cuidados

El sensor infrarrojos sirve para encender la luz automáticamente. No es apto para alarmas antirrobo especiales debido a que carece de la seguridad anti-sabotaje prescrita para las mismas. Las condiciones atmosféricas pueden afectar al funcionamiento del detector de movimientos. Fuertes ráfagas de viento,

la nieve, la lluvia y el granizo pueden provocar una activación errónea al no poder distinguir entre cambios de temperatura repentinos y fuentes térmicas. El lente de detección puede limpiarse con un paño húmedo (sin detergente) cuando esté sucio.

CE Declaración de conformidad

El producto cumple la directiva para baja tensión 73/23/CEE y la directiva de compatibilidad electromagnética 89/336/CEE.

Garantía de funcionamiento

Este producto STEINEL ha sido elaborado con el máximo esmero, habiendo pasado los controles de funcionamiento y seguridad previstos por las disposiciones vigentes, así como un control adicional de muestreo al azar. STEINEL garantiza el perfecto estado y funcionamiento.

El período de garantía es de 36 meses comenzando el día de la venta al consumidor. Reparamos las deficiencias en el material o la fabricación. La garantía se aplica mediante reparación o cambio de piezas defectuosas, a nuestra elección.

La prestación de garantía queda anulada para daños producidos en piezas de desgaste y daños y defectos originados por uso o mantenimiento inadecuados.

Quedan excluidos de la garantía los daños consecuenciales causados en objetos ajenos.

Sólomente se le otorga el derecho a la garantía si se entrega el aparato sin despiezar con una descripción corta del error, junto al justificante de caja o factura (fecha de compra y sello del comercial), embalado correctamente y remitido a la estación de asistencia técnica correspondiente.

Servicio de reparación:

Una vez transcurrido el período de garantía o en caso de defectos no cubiertos por la misma, las reparaciones las lleva a cabo nuestro departamento técnico. Rogamos envíen el producto bien embalado a la dirección indicada.

GARANTÍA
36 meses
DE FUNCIONAMIENTO

P Instruções de montagem

Estimado cliente

Agradecemos-lhe a confiança depositada em nós ao comprar o novo sensor de infravermelhos STEINEL. Trata-se de um produto de elevada qualidade produzido, testado e embalado com o máximo cuidado.

Procure familiarizar-se com estas instruções de montagem antes da instalação. Só uma instalação

e colocação em funcionamento correctas podem garantir a longevidade do produto e um funcionamento fiável e isento de falhas.

Fazemos votos que tenha prazer ao trabalhar com o seu novo sensor de infravermelhos.

O princípio

O aparelho está equipado com sensores pireléctricos que detectam a radiação térmica invisível proveniente de corpos em movimento (pessoas, animais, etc.). A radiação térmica registada é transformada por via electrónica e liga um consumidor que

esteja conectado (p. ex. um candeeiro). Adicionalmente, acende-se o LED vermelho integrado. Os obstáculos, como p. ex. muros ou vidros, não permitem a detecção de radiações térmicas, impossibilitando a comutação.

Instruções de instalação

O local de montagem deve encontrar-se a uma distância mínima de 50 cm de outro candeeiro, pois a radiação térmica pode ocasionar a activação errada do sensor.

Para a montagem em cantos ou esquinas pode ser fornecido opcionalmente um suporte de canto de fixação à parede (nº de ref.º 648015 preto ou 648114 branco).

O cabo proveniente da rede é formado por um cabo de 3 fios:

L = fase

N = neutro

PE = condutor terra (⊕)

Se a borracha vedante for danificada, é preciso vedar as aberturas de passagem dos cabos com um bocal de membrana dupla M 16 ou M 20 (no min. IP 54).

Ao lados das borrachas vedantes está assinalado um orifício de drenagem da água de condensação. Se for necessário, este orifício deve ser aberto.

⚠ Considerações em matéria de segurança

- Antes de executar qualquer trabalho no sensor, desligá-lo da alimentação de corrente!
- Durante a montagem, o cabo eléctrico a conectar deve estar isento de tensão. Para tal, desligar primeiro a corrente e verificar se não há tensão, usando um medidor de tensão.

- A instalação do sensor consiste essencialmente em lidar com tensão de rede. Por esse motivo, terá de ser realizada de forma profissional segundo as respectivas prescrições de instalação e condições de conexão habituais nos diversos países. (Ⓢ) – VDE 0100, (Ⓐ) – ÖVE-EN 1, (Ⓢ) – SEV 1000
- Efectuar a regulação crepuscular e o ajuste do tempo apenas com a lente instalada.

Descrição do aparelho

IS 3180, IS 3360, IS 345

- ① Montagem standard
- ② Montagem numa caixa de distribuição de tecto
- ③ Elemento básico
- ④ Ligação dos cabos por montagem embutida
- ⑤ Ligação dos cabos por montagem de superfície
- ⑥ Barras de junção
- ⑦ Colocação do elemento sensórico
- ⑧ Montagem das paílas
- ⑨ Aparafusamento da lente
- ⑩ Regulação da intensidade da luz ambiente (2 – 2000 lux)
- ⑪ Ajuste do tempo (5 seg. – 15 min.)

- ⑫ Tecla reset para recolocar a regulação crepuscular e o ajuste do tempo nos valores de fábrica de 2000 lux e 5 segundos.
- ⑬ Colocação da tampa estilizada
- ⑭ Furo de escoamento para a montagem de parede (abrir quando necessário)
- ⑮ Furo de escoamento para a montagem de tecto (abrir com broca de 5 mm quando necessário)

IS 3180

- ⑯ Lente orientável para os ajustes básicos: máx. 8 m ou máx. 20 m
- ⑰ Lente deslocável para ajustar o alcance entre 4 – 8 m ou 8 – 20 m

Alcances IS 3180

Altura de montagem	Nível de ajuste	lente de 20 m		Nível de ajuste	lente de 8 m	
		tangencial	radial		tangencial	radial
1,5 m	8	5 m	2,5 m	4	3 m	2,0 m
	–	6 m	2,5 m	–	5 m	2,5 m
	–	7 m	3,0 m	–	6 m	3,0 m
	–	8 m	3,0 m	–	7 m	3,0 m
	20	12 m	4,5 m	8	9 m	3,5 m
2,0 m	8	5 m	2,5 m	4	4 m	3,0 m
	–	6 m	3,0 m	–	5 m	3,0 m
	–	7 m	3,5 m	–	6 m	3,0 m
	–	10 m	4,0 m	–	8 m	3,0 m
	20	20 m	4,5 m	8	8 m	3,5 m
2,5 m	8	6 m	3,0 m	4	5 m	3,0 m
	–	8 m	4,0 m	–	7 m	3,5 m
	–	10 m	5,0 m	–	8 m	3,5 m
	–	13 m	5,0 m	–	9 m	4,0 m
	20	20 m	4,0 m	8	10 m	3,5 m
3,0 m	8	8 m	4,0 m	4	5 m	3,0 m
	–	9 m	4,5 m	–	6 m	3,0 m
	–	12 m	5,0 m	–	8 m	4,0 m
	–	17 m	4,0 m	–	10 m	4,5 m
	20	20 m	4,0 m	8	13 m	5,5 m

Exemplos de conexão

- ⑯ Candeeiro sem neutro
- ⑰ Candeeiro com neutro
- ⑳ Conexão mediante comutador de lustre para modo manual e automático
- ㉑ Conexão mediante comutador inversor para modo de luz permanente e automático

Posição I: Modo automático

Posição II: Funcionamento manual

Iluminação permanente

Atenção: Não se pode desligar a instalação, só é possível seleccionar entre as posições I e II.

- a) Consumidores, iluminação máx. 2000 W (ver Dados Técnicos)
 - b) Borne de conexão do sensor
 - c) Interruptor no interior da casa
 - d) Comutador em série no interior da casa, modo manual
 - e) Comutador de escada no interior da casa, modo automático, luz permanente
- Ligar em paralelo vários sensores (sem fig.)**
É preciso prestar atenção para não ultrapassar a potência de conexão máxima dum sensor. Além disso, todos os aparelhos têm de ser conectados à mesma fase.

Funções

O sistema pode ser posto em funcionamento depois de realizar a ligação à rede, fechar o aparelho e colocar a lente. A tampa estilizada oculta duas possibilidades de ajuste.

Ao premir uma tecla de programação, o sensor passa para o modo de programação. Isto implica o seguinte:

- A lâmpada conectada apaga-se sempre.
- A função sensórica deixa de funcionar.

- A função de luz permanente (caso estivesse activa) é anulada.

As definições podem ser alteradas deliberadamente. Será sempre memorizado o último ajuste realizado (à prova de falta de corrente).

Importante: Regular a intensidade da luz ambiente e ajustar o tempo apenas com a lente instalada.

Regulação crepuscular (limiar de resposta)

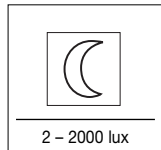

(Regulação de fábrica: regime diurno 2000 lux)

2 – 2000 lux

O limiar de resposta desejado pode ser ajustado progressivamente de 2 a 2000 lux.

Ajuste do tempo (retardamento na desoperação)

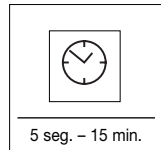



(Regulação de fábrica: aprox. 5 seg.)

5 seg. – 15 min.

A duração desejada da luz da lâmpada pode ser ajustada progressivamente entre 5 seg. e 15 min.

a) Ajuste do tempo com precisão de um segundo

- Manter a tecla  premida até o LED vermelho (na lente) ficar intermitente.
- Largar a tecla  e esperar até o tempo de iluminação decorrer (LED intermitente).
- Premir de novo a tecla  até o LED se apagar. O tempo desejado fica memorizado com precisão de um segundo.
- Depois de decorrer o tempo máximo regulável (15 min.), o processo é terminado automaticamente.

a) Regular o valor individualizado

Ao querer definir determinadas condições de luminosidade nas quais o sensor futuramente deverá ser activado ao detectar um movimento, premir a tecla  até o LED vermelho (na lente) ficar intermitente. O valor é salvaguardado.





Importante: Ao ajustar, não tapar a lente nem obscurecê-la com a própria sombra.

b) Ajuste do regime nocturno (4 lux) durante o dia

Manter a tecla  premida por aprox. 5 seg. até o LED vermelho na lente deixar de piscar.

- Para definir o tempo mais curto possível, premir a tecla  2 vezes consecutivas.

b) Ajuste do tempo com precisão de um minuto

- Manter a tecla  premida até o LED vermelho (na lente) ficar intermitente.
- Largar a tecla  , manter premida a tecla  até que o LED se apague e volte a piscar (após 3 seg. e com menor velocidade).
- Depois de terem decorrido os ciclos de intermitência pretendidos (cada piscar do LED corresponde a um min. de duração de iluminação) premir de novo a tecla  até que o LED se apague. O tempo desejado fica memorizado com precisão de um minuto.
- Depois de decorrer o número máximo de ciclos de intermitência (15 vezes = 15 min.), o processo é terminado automaticamente.

c) Função de impulso

Com a função de impulso, a saída é ligada por 2 seg. (p.ex. para automatismo em vãos de escada). Para esse fim, manter a tecla  premida por aprox. 5 seg. até o LED vermelho na lente deixar de piscar.

Função Reset

Em qualquer momento, todos os ajustes podem ser recolocados no estado de entrega (regime diurno 2000 lux, duração da luz 5 segundos).

Para este fim, manter ambas as teclas premidas simultaneamente até o LED (na lente) se acender e voltar a apagar (aprox. 5 seg.).

Função de iluminação permanente

Se for montado um interruptor de corrente no cabo proveniente da rede, além das meras funções de ligar e desligar da lâmpada conectada, ainda são possíveis as funções seguidamente enunciadas:

1 vez DESLIGA/LIGA.

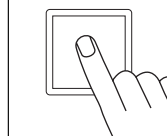

5 seg. – 15 min.



2 vezes DESLIGA/LIGA



4 horas



Importante: ao accionar o interruptor várias vezes seguidas, os intervalos devem ser mínimos (na ordem de 0,5 – 1 seg.).

Funcionamento do sensor

- 1) Ligar a luz (estando lâmpada DESLIGADA):** Interruptor 1 vez DESLIGA e LIGA. A lâmpada fica acesa durante o tempo predefinido.
- 2) Desligar a luz (estando a lâmpada LIGADA):** Interruptor 1 vez DESLIGA e LIGA. A lâmpada desliga-se ou passa para o funcionamento de sensor.

Funcionamento de luz permanente

- 1) Ligar a luz permanente:** Interruptor 2 vezes DESLIGA e LIGA. A lâmpada é ligada por 4 horas em modo de luz permanente (LED vermelho por detrás da lente acende). A seguir, passa automaticamente para o funcionamento de sensor (LED vermelho apaga)
- 2) Desligar a luz permanente:** Interruptor 1 vez DESLIGA e LIGA. A lâmpada desliga-se ou passa para o funcionamento de sensor.

Dados técnicos

	IS 3180:	IS 3360:	IS 345:
Dimensões:	(c x l x a) 95 x 95 x 65 mm		
Potência:	<ul style="list-style-type: none"> • máx. 2000 W, com homologação VDE (carga óhmica, p.ex. lâmpada incandescente) • máx. 10 AX, com homologação VDE (lâmpada fluorescente) • máx. 900 W (compensado em série) • máx. 500 W (compensado em paralelo, sendo C = 45,6 µF) • máx. 600 W (balastos electrónicos, capacitivos, p.ex. lâmpadas economizadoras de energia, máx. 8 unidades) 		
Ligação à rede:	230 – 240 V, 50 Hz		
Altura de montagem recomendada:	2 m	2,5 m	3 m
Ângulo de detecção:	180° horizontal 90° vertical	360° horizontal 180° vertical	12 x 4 m radial 20 x 4 m tangencial
Alcances:	–	máx. raio de 20 m	máx. 20 x 4 m
Ajuste básico 1:	máx. 4 – 8 m	–	–
Ajuste básico 2:	máx. 8 – 20 m	–	–
Níveis de detecção:	7	10	5
Zonas de comutação:	448	1416	280
Regulação crepuscular:	2 – 2000 lux	2 – 2000 lux	2 – 2000 lux
Ajuste do tempo:	5 seg. – 15 min.	5 seg. – 15 min.	5 seg. – 15 min.
Luz permanente:	comutável (4 h.)	comutável (4 h.)	comutável (4 h.)
Grau de protecção:	IP 54	IP 54	IP 54

Falhas de funcionamento

Falha	Causa	Solução
O sensor não tem tensão	<ul style="list-style-type: none"> ■ Fusível queimado, não ligado, ligação interrompida ■ Curto-circuito 	<ul style="list-style-type: none"> ■ Fusível novo, ligar o interruptor de rede, verificar o condutor com medidor de tensão ■ Verificar as conexões
Sensor não liga	<ul style="list-style-type: none"> ■ Durante o regime diurno, a regulação crepuscular está ajustada para o regime nocturno ■ Lâmpada incandescente fundida ■ Interruptor de rede DESLIGADO ■ Fusível fundido ■ Área de detecção ajustada incorrectamente ■ LED pisca aprox. 1 x por segundo, sensor está no modo de ajuste do tempo 	<ul style="list-style-type: none"> ■ Reajustar ■ Substituir a lâmpada ■ Ligar ■ Fusível novo, verificar eventualmente a conexão ■ Reajustar ■ Premir a tecla Ⓜ uma vez
Sensor não desliga	<ul style="list-style-type: none"> ■ Movimento constante na área de detecção ■ O candeeiro ligado está dentro da área de detecção e volta a ligar, devido a alteração térmica ■ O candeeiro ligado encontra-se em modo de funcionamento de luz permanente (LED aceso) 	<ul style="list-style-type: none"> ■ Examinar a área e eventualmente reajustar ou cobrir com pala ■ Modificar a área ou cobrir com pala ■ Desactivar o modo de funcionamento de luz permanente
O sensor está sempre a LIGAR/DESLIGAR	<ul style="list-style-type: none"> ■ O candeeiro ligado está dentro da área de detecção ■ Encontram-se animais em movimento dentro da área de detecção 	<ul style="list-style-type: none"> ■ Modificar a área ou cobrir com pala, aumentar a distância ■ Modificar a área ou cobrir com pala
Sensor liga inadvertidamente	<ul style="list-style-type: none"> ■ O vento agita árvores e arbustos na área de detecção ■ São detectados automóveis a passar na estrada ■ Luz do sol incide sobre a lente ■ Alteração térmica súbita devido a influências climáticas (vento, chuva, neve) ou ar evacuado de ventiladores, janelas abertas 	<ul style="list-style-type: none"> ■ Modificar a área ■ Modificar a área ■ Montar o sensor num ponto protegido ou reajustar a área ■ Modificar a área, mudar para outro local de montagem
Alteração do alcance do sensor	<ul style="list-style-type: none"> ■ Temperaturas ambiente diferentes 	<ul style="list-style-type: none"> ■ Ajustar com precisão a área de detecção usando palas
LED pisca com rapidez (aprox. 5 vezes por segundos)	<ul style="list-style-type: none"> ■ Carga conectada é excessiva 	<ul style="list-style-type: none"> ■ Reduzir a carga ou usar disjuntor

Funcionamento/conservação

O sensor de infravermelhos é adequado para a activação automática de luzes. O aparelho não se adequa a sistemas de alarme anti-roubo especiais, uma vez que não está garantida a protecção contra sabotagem exigida por lei. As influências climáticas podem deteriorar o funcionamento do detector de movimentos. As rajadas fortes de vento, a neve, a

chuva e o granizo podem causar uma activação errada, porque o sistema não consegue distinguir entre alterações súbitas de temperatura e irradiação proveniente de fontes de calor. Se estiver suja, a lente de detecção pode ser limpa com um pano húmido (sem usar produtos de limpeza).

CE Declaração de conformidade

O produto cumpre a Directiva do Conselho "Baixa tensão" 73/23/CEE e a directiva do Conselho "Compatibilidade electromagnética" (89/336/CEE).

Garantia de funcionamento

Este produto Steinel foi fabricado com todo o zelo e o seu funcionamento e segurança verificados, de acordo com as normas em vigor, e sujeito a um controlo por amostragem aleatória. A STEINEL garante o bom estado e o bom funcionamento do aparelho.

O prazo de garantia é de 36 meses a contar da data de compra. Eliminamos as falhas relacionadas com defeitos de material ou de fabrico. A garantia inclui a reparação ou a substituição das peças com defeito, de acordo com o nosso critério, estando excluídas as peças sujeitas a desgaste, os danos e as falhas originados por uma utilização ou manutenção incorrecta.

Excluem-se igualmente os danos provocados noutros objectos estranhos ao aparelho.

Os serviços previstos na garantia só serão prestados caso o aparelho seja apresentado bem embalado no respectivo ser-viço de assistência técnica, devidamente montado e acompanhado do talão da caixa ou da factura (data da compra e carimbo do revendedor) e duma pequena descrição do problema.

Serviço de reparação:

Depois de expirado o prazo de garantia ou em caso de falha não abrangida pela garantia, o nosso serviço de assistência técnica encarregar-se-á da reparação do seu aparelho. Basta enviar o produto bem acondicionado ao nosso centro de assistência técnica mais próximo de si.

GARANTIA
36 meses
DE FUNCIONAMENTO

S Montageanvisning

Bäste kund!

Vi tackar för det förtroende du har visat oss genom köpet av din IR-sensor från STEINEL. Du har bestämt dig för en förstklassig kvalitetsprodukt, som har tillverkats, provats och förpackats med största omsorg. Vi ber dig att noga läsa igenom denna montageanvisning innan du installerar sensorn.

Korrekt installation och idrifttagning är en förutsättning för långvarig, tillförlitlig och störningsfri drift.

Vi hoppas att du får stor nytta av din nya IR-sensor från STEINEL.

Princip

Den integrerade infraröda sensorn är utrustad med pyrosensorer, som känner av den osynliga värmestrålningen från kroppar i rörelse (människor, djur etc.). Den registrerade värmestrålningen omvandlas på elektronisk väg och tån-

der automatiskt en ansluten belastning (t.ex. en lampa). Vid detektering lyser den integrerade LED-lampan. Murar, fönsterrutor och liknande hindrar värmestrålningen från att nå fram till sensorn varvid belysningen inte tänds.

Installation

Monteringsplatsen skall vara minst 50 cm från belysning eftersom värmestrålningen från belysningen kan orsaka felutlösning av sensorn. Som tillbehör finns det ett hörnfäste som kan användas vid montage i innerhörn eller på ytterhörn.

Om stryppniplarna (gummitätningarna) skadas måste dessa bytas ut mot nya stryppniplor i skyddklass minst IP54. Under stryppniplarna finns det en anvisning för ett dräneringshåll för kondensvatten. Dräneringshållet måste öppnas vid montage på vägg.

Nätledningen består av en 2-3 ledarkabel:

L = Fas

N = Nollledare

PE = Skyddsledare ⊕

⚠ Säkerhetsanvisningar

- Innan installation och montage påbörjas måste spänningen kopplas bort.
- Inkoppling måste utföras i spänningsfritt tillstånd. Bryt strömmen och kontrollera med spänningsprovare att alla parter är spänningslösa.

- Eftersom sensorn installeras till nätspänningen måste arbetet utföras på ett fackmannamässigt sätt och enligt gällande installationsföreskrifter.
- Inställning av efterlystid och skymningsnivå får endast ske med monterad lins.

Produktbeskrivning

IS 3180, IS 3360, IS 345

- ① Standardmontage
- ② Montage på takdosa
- ③ Grunderhet
- ④ Anslutning av infälld kabel
- ⑤ Anslutning av utanpåliggande kabel
- ⑥ Plint
- ⑦ Montering av sensor-enhet
- ⑧ Montage av täckplattor
- ⑨ Fastsättning av lins
- ⑩ Skymningsinställning (2-2000 lux)
- ⑪ Tidsinställning (5 sek. – 15 min.)
- ⑫ Återställning av inställda värden till leveransinställning, 2000 lux och 5 sek.
- ⑬ Montering av frontkåpa
- ⑭ Brytöppning vid väggmontage (öppnas vid behov)
- ⑮ Brytöppning vid väggmontage (vid behov borras ett hål med 5 mm borr)

IS 3180

- ⑯ Lins vridbar för grundinställning av max räckvidd 8 m eller 20 m.
- ⑰ Lins skjutbar för justering av räckvidden 4 – 8 m eller 8 – 20 m.

Räckvidd för IS 3180

Montagehöjd	Inställt läge	20 m lins tangentiellt			8 m lins tangentiellt		
		radialt	radialt	radialt	radialt	radialt	
1,5 m	8	5 m	2,5 m	4	3 m	2,0 m	
	–	6 m	2,5 m	–	5 m	2,5 m	
	–	7 m	3,0 m	–	6 m	3,0 m	
	–	8 m	3,0 m	–	7 m	3,0 m	
	20	12 m	4,5 m	8	9 m	3,5 m	
2,0 m	8	5 m	2,5 m	4	4 m	3,0 m	
	–	6 m	3,0 m	–	5 m	3,0 m	
	–	7 m	3,5 m	–	6 m	3,0 m	
	–	10 m	4,0 m	–	8 m	3,0 m	
	20	20 m	4,5 m	8	8 m	3,5 m	
2,5 m	8	6 m	3,0 m	4	5 m	3,0 m	
	–	8 m	4,0 m	–	7 m	3,5 m	
	–	10 m	5,0 m	–	8 m	3,5 m	
	–	13 m	5,0 m	–	9 m	4,0 m	
	20	20 m	4,0 m	8	10 m	3,5 m	
3,0 m	8	8 m	4,0 m	4	5 m	3,0 m	
	–	9 m	4,5 m	–	6 m	3,0 m	
	–	12 m	5,0 m	–	8 m	4,0 m	
	–	17 m	4,0 m	–	10 m	4,5 m	
	20	20 m	4,0 m	8	13 m	5,5 m	

Kopplingsexempel

- ⑱ Belysning utan befintlig nolledare
 - ⑲ Belysning med befintlig nolledare
 - ⑳ Koppling med 2-polig brytare för manuell och automatisk drift.
 - ㉑ Koppling via växel-brytare för fast sken respektive automatisk drift
Läge I: Automatisk drift
Läge II: Manuell drift med Kontinuerlig belysning
- Obs!** Frånkoppling av armaturen är inte möjlig, bara driftsval mellan läge I eller läge II.
- a) Belastning, extern, max 2000W glödljus (se tekniska data).
 - b) Inkopplingsplint till HF 3600
 - c) Förkopplad brytare
 - d) Förkopplad brytare, 2-polig brytare, manuell drift/automatik
 - e) Förkopplad brytare, 2-polig brytare, fast sken/automatik
- Parallellkoppling av två eller fler sensorer (visas ej på bild)**
Det är viktigt att tänka på att den maximala belastningen för en sensor inte överstigs. Dessutom måste alla sensorer vara anslutna till samma fas.

Funktioner

Efter det att spänningen är inkopplad samt att sensorenheten och linsen är monterade kan sensorn tas i drift. Via programmeringsknappar som finns under frontkåpan kan två inställningar utföras.

Genom att trycka på en inställningsknapp kommer sensorn i programmeringsläge.

Detta betyder:

- Anslutna lampor slöcknar alltid

- Sensorfunktionen är satt ur funktion

- Funktionen för permanent ljus kopplas bort (ifall den är aktiverad).

Inställningarna kan ändras efter önskemål. Det senaste inställda värdet är lagrat vid spänningsbortfall.

OBS! Inställning av efterlystid och skymningsnivå får endast ske med monterad lens.

Skymningsinställning (aktiveringströskel)

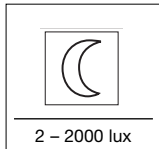

(Leveransinställning: drift i dagsljus 2000 lux)

2 – 2000 lux

Önskad aktiveringströskel för sensorn kan ställas in steglöst från ca. 2 lux till 2000 lux.

Tidsinställning (efterlystid)

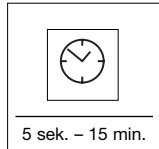

(Leveransinställning: ca. 5 sek.)

5 sek. – 15 min.

De anslutna lampornas efterlystid kan steglöst ställas in från ca. 5 sek. till max. 15 min.

a) Exakt på sekunden inställning av efterlystiden

- Tryck på knappen  tills den röda LED-lampnan börjar blinka.

- Släpp knappen  och invänta den tid som önskas (ledlampan blinkar under tiden).



- Tryck återigen på knappen  tills LED-lampnan slöcknar och den önskade efterlystiden är på sekunden inställd.

- För inställning av den längsta efterlystiden (15 min), låter man LED-lampnan blinka tills förloppet automatiskt avslutas, vilket sker när den maximala tiden (15 min) har passerat.

- För inställning av den kortaste efterlystiden trycker man på knappen  2 ggr kort efter varandra

b) Exakt på minuten inställning av efterlystiden

- Tryck på knappen  tills den röda LED-lampnan (under linsen) börjar blinka.

- Släpp knappen  Tryck sedan på knappen  tills LED-lampnan slöcknar och håll knappen nedtryckt tills den återigen (efter 3 sek.) börjar långsamt blinka igen.

- Räkna antalet blinkningar tills dessa överensstämmer med önskad efterlystid. Varje blinkning motsvarar 1 min. efterlystid (t.ex. 5 blinkningar ger 5 min. efterlystid). Tryck återigen på knappen  till LED-lampnan slöcknar och därmed är den önskade efterlystiden på minuten inställd.

- Förloppet avslutas automatiskt efter 15 blinkningar (=15 min.) och den maximala efterlystiden är då inställd.

c) Impulsfunktion

Med impulsfunktionen är utgången sluten i 2 sek. (t.ex. för en trappautomat). Håll knappen nedtryckt i  5 sek. tills den röda ledlampan inte blinkar mer.

Genom att samtidigt hålla de två knapparna nedtryckta i ca 5 sek tills LED-lampnan tänds och åter släcks.

Permanent ljus

Om man kopplar en brytare på nätkabeln innan sensorn så är nedan beskrivna funktioner möjliga.

Viktigt: Tändningar och släckningar måste ske snabbt efter varandra (0,5 – 1 sek)

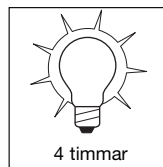
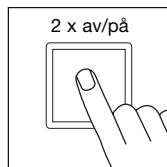
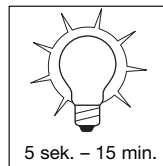
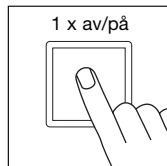

Sensordrift.

1. Tända luset (när luset är släckt)

Tryck 1 x AV/PÅ. Luset lyser enligt den inställda tidsinställningen.

2. Släcka luset (när luset är tätt)

Tryck 1 x AV/PÅ. Anslutna lampor övergår till sensordrift.

Permanent ljus

1. Tända luset

Tryck 2 x AV/PÅ. De anslutna lamporna lyser i 4 timmar med fast sken (röd LED lyser under linsen). Därefter återgår sensorn automatiskt till sensordrift. (röd LED släcks).

2. Släcka luset.

Tryck 1 x AV/PÅ. Anslutna lampor övergår efter 15 sekunder till sensordrift.

Tekniska data:

	IS 3180:	IS 3360:	IS 345:
Mått:	(L x B x H) 95 x 95 x 57 mm		
Effekt:	<ul style="list-style-type: none">• max 2000 W, av VDE-provade (ohmsk last t.ex. glödljus)• max 10 st, av VDE-provade (kompaktlysrör)• max 500 W (parallellkompenserad, t.ex. lysrör)• max 600 W (kapacitiv last t.ex. kompaktlysrör, max 8st)		
Spänning:	230/240 V, 50/60 Hz		
Rek montagehöjd:	2 m	2,5 m	3 m
Bevakningsvinkel:	180° horisontalt 90° vertikalt	360° horisontalt 180° vertikalt	12 x 4 m radially 20 x 4 m tangentiellt
Räckvidd:	–	max. 20 m runtom	max. 20 x 4 m.
Grundinställning 1:	–	–	–
Grundinställning 2:	max. 4 – 8 m max. 8 – 20 m	–	–
Bevakningsnivåer:	7	10	5
Antal fält:	448	1416	280
Skymningsinställning:	2 – 2000 Lux	2 – 2000 Lux	2 – 2000 Lux
Tidsinställning:	5 sek – 15 min	5 sek – 15 min	5 sek – 15 min
Permanent ljus:	4 timmar genom manövrering av nätbrytare	4 timmar genom manövrering av nätbrytare	4 timmar genom manövrering av nätbrytare
Skyddsklass:	IP 54	IP 54	IP 54

Återställningsfunktion (reset)

Alla gjorda inställningar kan när som helst återställas till leveransinställning, dvs dagsljusdrift 2000 Lux, och efterlystid 5 sekunder.

Driftstörningar

Störning	Orsak	Åtgärd
Sensorn utan spänning.	<ul style="list-style-type: none"> ■ Defekt säkring, sensorn ej inkopplad, avbrott i kabel ■ Kortslutning. 	<ul style="list-style-type: none"> ■ Byt säkring, slå till spänningen. Testa med spänningsprovare ■ Kontrollera anslutningar
Sensorn tänder inte	<ul style="list-style-type: none"> ■ Skymningsnivån felinställd ■ Ljuskällan trasig ■ Strömbrytaren fränslagen ■ Defekt säkring ■ Bevakningsområdet felinställt ■ LED-lampa blinkar 1 per sek, sensorn befinner i läge för tidsinställning 	<ul style="list-style-type: none"> ■ Ändra inställning ■ Byt ljuskälla ■ Slå till strömbrytaren ■ Byt säkring, ev. kontrollera anslutningar ■ Bevakningsområdet felinställt ■ Tryck en gång på knapp 
Sensorn släcker inte	<ul style="list-style-type: none"> ■ Ständig rörelse i bevakningsområdet. ■ Inkopplade lampor befinner sig i bevaknings området och orsakar ny inkoppling genom temperaturinverkan ■ Permanent ljus inkopplat (röd LED-lampa lyser) 	<ul style="list-style-type: none"> ■ Kontrollera bevakningsområdet ■ Ändra inställning eller skärma av med täckplattor ■ Koppla ifrån permanent ljus
Kopplar ständigt till och från	<ul style="list-style-type: none"> ■ Inkopplade belysningar och vakt befinner sig i bevakningsområdet ■ Djur rör sig i området 	<ul style="list-style-type: none"> ■ Ändra områdesinställningen eller avskärma, öka avståndet mellan vakt och belysning ■ Ändra områdesinställningen eller skärma av
Ger oönskade inkopplingar	<ul style="list-style-type: none"> ■ Rörelser från träd eller andra växter i området ■ Påverkan från bilar på gatan ■ Solljus lyser kraftigt på linsen ■ Plötsliga temperatur förändringar genom vädrets inverkan (vind, regn, snö) eller fläktutlopp, öppna fönster 	<ul style="list-style-type: none"> ■ Avskärma området med täckplattor ■ Avskärma området med täckplattor ■ Skärma av sensorn eller ändra områdesinställningen ■ Ändra områdesinställningen eller flytta sensorn
Räckvidden förändras	<ul style="list-style-type: none"> ■ Annan omgivnings-temperatur 	<ul style="list-style-type: none"> ■ Ändra bevakningsområdet med täckplattor
LED-lampan blinkar snabbt (ca 5 gr / sek.)	<ul style="list-style-type: none"> ■ För stor belastningen är ansluten 	<ul style="list-style-type: none"> ■ Minska belastningen eller använd kontaktor

Drift/Skötsel

Sensorn är avsedd för automatisk inkoppling av belysning. Apparaten är inte avsedd för professionella tjuvar, eftersom den inte uppfyller de krav som ställs mot övervakning och sabotage. Väderleksförhållandena kan påverka rörelsevaktens funktion. Kraftiga vindbyar, snöfall,

regn- och hagelskurar kan orsaka feldetektering, eftersom de plötsliga temperaturskillnaderna inte kan skiljas från normala värmekällor. Bevakningslinsen kan rengöras med en fuktig trasa (utan rengöringsmedel).

CE – överensstämmelseförsäkring

Produkten uppfyller lågspänningsdirektivet 73/23/EEG och EMC-direktivet 89/336/EEG.

Funktionsgaranti

Denna STEINEL produkt är tillverkad med största noggrannhet. Den är funktions- och säkerhetstestad enligt gällande föreskrifter och har därefter genomgått en stickprovskontroll. SteinEL garanterar felfri funktion. Garantin gäller i 36 månader från inköpsdagen. Vi återgår till fel som beror på material- eller tillverkningsfel. Garantin innebär att varan repareras eller att defekt del byts ut enligt vårt val. Garantin omfattar inte slitage och skador orsakade av felaktig hantering eller av bristande underhåll och skötsel av produkten. Följdsador på främmande föremål ersätts ej.

Garantin gäller endast då produkten, som inte får vara isärtagen lämnas eller sändes väl förpackad med en kort felbeskrivning, fakturakopia eller kvitto (inköpsdatum och stämpel) till inköpsstället för åtgärd.

Reparationservice:

Efter garantins utgång eller vid fel som inte omfattas av garantin kan produkten repareras på vår verkstad. Vänligen kontakta oss innan ni sänder tillbaka produkten för reparation.

FUNKTIONS
36 månaders
GARANTI

Kære kunde,

Tak for den tillid, De har vist os, ved at købe denne infrarøde sensor fra STEINEL. De har valgt et førsteklasses kvalitetsprodukt, der er fremstillet, testet og emballeret med største omhu.

Læs venligst monteringsvejledningen, før de monterer sensoren. Korrekt installation og

ibrugtagning sikrer en lang, pålidelig og fejlfri drift.

Vi ønsker Dem god fornøjelse med Deres nye infrarøde sensor.

Princippet

Apparatet er udstyret med pyrosensorer, der opfanger usynlig varmeudstråling fra objekter, der bevæger sig (mennesker, dyr etc.). Den registrerede varmeudstråling omsættes elektronisk og den tilsluttede forbruger (f.eks.

en lampe) tændes. Samtidig lyser den indbyggede røde LED. Ved forhindringer såsom mure og glasurder registreres der ingen varmeudstråling, hvorfor lampen ikke tændes.

Installationsanvisninger

Monteringsstedet skal befinde sig mindst 50 cm fra en anden lyskilde, da varmeudstrålingen kan medføre aktivering af systemet. Der fås et hjørnebeslag (artikelnr. 648015 sort eller 648114 hvid) til montering i hjørner.

Ved beskadigelse af tætningsgummi skal hullerne til kabelgennemføring tætnes med en dobbeltmembranstud M 16 eller M 20 (mindst IP 54).

Ved siden af tætningsgummi er der markeret et hul til aflob af kondensvand. Dette skal ved behov åbnes.

Netledningen består af et 3-leder kabel:

L = fase

N = nulleder

PE = beskyttelsesleder (⊥)

⚠ Sikkerhedsanvisninger

■ Afbryd strømtilførslen, inden der arbejdes på sensoren!

■ Ved montering skal den elledning, der skal tilsluttes, være spændingsfri. Sluk derfor for strømmen og kontroller med en spændings-tester, at ledningen er spændingsfri.

■ Ved installation af sensoren er der tale om arbejde med netspænding. Det bør derfor udføres fagligt korrekt iht. de gældende regler.

(D) VDE 0100, (A) ÖVE-EN 1, (C) SEV 1000

■ Tids- og skumringsindstilling må kun foretages med monteret linse.

Beskrivelse

IS 3180, IS 3360, IS 345

- ① Standardmontering
- ② Loftsmontage
- ③ Basisenhed
- ④ Skjult kabelføring
- ⑤ Synlig kabelføring
- ⑥ Stikklemmer
- ⑦ Montering af sensorplade
- ⑧ Montering af blændestykker
- ⑨ Montering af linse
- ⑩ Skumringsindstilling (2 – 2.000 lux)
- ⑪ Tidsindstilling (5 sek. – 15 min.)

⑫ Reset-tast til nulstilling af skumrings- og tidsindstilling til fabriksindstillingerne 2.000 lux og 5 sek.

⑬ Montering af dæklade

⑭ Udløbshul vægmontering (åbnes ved behov)

⑮ Udløbshul loftmontering (åbnes ved behov med 5 mm-bor)

IS 3180

⑯ Linsen kan drejes med henblik på grundindstilling: Maks. 8 m eller maks. 20 m

⑰ Linsen kan flyttes for rækkeviddejustering 4 – 8 m eller 8 – 20 m

Rækkevidder for IS 3180

Monterings-højde	20 m linse			8 m linse		
	Indstillingstrin	Tangentialet	Radialt	Indstillingstrin	Tangentialet	Radialt
1,5 m	8	5 m	2,5 m	4	3 m	2,0 m
	–	6 m	2,5 m	–	5 m	2,5 m
	–	7 m	3,0 m	–	6 m	3,0 m
	–	8 m	3,0 m	–	7 m	3,0 m
	20	12 m	4,5 m	8	9 m	3,5 m
2,0 m	8	5 m	2,5 m	4	4 m	3,0 m
	–	6 m	3,0 m	–	5 m	3,0 m
	–	7 m	3,5 m	–	6 m	3,0 m
	–	10 m	4,0 m	–	8 m	3,0 m
	20	20 m	4,5 m	8	8 m	3,5 m
2,5 m	8	6 m	3,0 m	4	5 m	3,0 m
	–	8 m	4,0 m	–	7 m	3,5 m
	–	10 m	5,0 m	–	8 m	3,5 m
	–	13 m	5,0 m	–	9 m	4,0 m
	20	20 m	4,0 m	8	10 m	3,5 m
3,0 m	8	8 m	4,0 m	4	5 m	3,0 m
	–	9 m	4,5 m	–	6 m	3,0 m
	–	12 m	5,0 m	–	8 m	4,0 m
	–	17 m	4,0 m	–	10 m	4,5 m
	20	20 m	4,0 m	8	13 m	5,5 m

Eksempler på tilslutning

⑱ **Lampe uden nulleder**

⑲ **Lampe med nulleder**

⑳ **Tilslutning via seriekontakt til manuel og automatisk drift**

㉑ **Tilslutning via skiftekontakt til permanent belysning og automatisk drift**

Position I: Automatisk drift

Position II: Manuel drift

Permanent belysning

Advarsel: Det er ikke muligt at slukke for systemet. Der kan kun vælges mellem position I og position II.

a) Forbruger, belysning maks. 2.000 W (se Tekniske data)

b) Sensorens tilslutningsklemmer

c) Kontakt inde i huset

d) Seriekontakt inde i huset, manuel, automatisk

e) Skiftekontakt inde i huset, automatisk, permanent belysning

Parallelkobling af flere sensorer (billedet ovenfor).

Sørg i den forbindelse for, at sensorernes maksimale tilslutningseffekt ikke overskrides. Desuden skal alle apparater tilsluttes til samme fase.

Funktionen

Efter nettilslutning, lukning af apparatet og montering af linsen, kan systemet tages i brug. Bag dæklampen kan man foretage indstilling af to funktioner.

Aktivteres en programmeringsstast, er sensoren i programmeringsmodus.

Det betyder:

- At den tilsluttede lampe som regel altid slukkes
- At sensorfunktionen er sat ud af drift

- At permanent belysning (hvis aktiv) afbrydes

Indstillingerne kan ændres, så ofte man har lyst. Den sidste værdi gemmes, sikret mod netsvigt.

Vigtigt: Tids- og skumringsindstilling må kun foretages, når linsen er monteret.

Skumringsindstilling (reaktionsværdi) ⑩

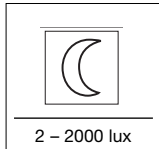

(Fabriksindstilling:
Dagsmodus 2.000 lux)

2 – 2000 lux

Sensorens reaktionsværdi kan indstilles på ca. 2 - 2.000 lux.

a) Indstilling af den ønskede værdi:

Ved lysforhold hvor sensoren ønskes aktiveret, skal tasten ☺ holdes inde, indtil den røde LED (i linsen) blinker. Værdien er dermed gemt.

Vigtigt: Ved indstilling må linsen ikke tildækkes eller være i skyggen.

b) Indstilling af nattemodus (4 lux) om dagen

Hold tasten ☺ nede i ca. 5 sekunder, indtil den røde LED i linsen stopper med at blinke.

Tidsindstilling (frakoblingsforsinkelse) ⑪

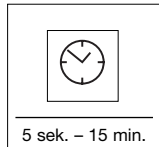

(Fabriksindstilling:
ca. 5 sek.)

5 sek. – 15 min.

Lampens ønskede brændetid kan indstilles trinløst fra ca. 5 sek. til maks. 15 min.

a) Tidsindstilling med sekunders nøjagtighed

- Hold tasten ☺ nede, indtil den røde LED blinker (i linsen).
- Slip tasten ☺, og afvent den ønskede brændetid (LED blinker).
- Tryk på tasten ☺ igen, indtil LED'en går ud. Dermed er den ønskede tid blevet gemt med sekunders nøjagtighed.
- Processen afsluttes automatisk, når den maksimalt indstillelige tid (15 min.) er udløbet.

- Til indstilling af den korteste tid skal der trykkes på tasten ☺ 2 x kort efter hinanden.

b) Tidsindstilling med minutters nøjagtighed

- Hold tasten ☺ nede, indtil den røde LED (i linsen) blinker.
- Slip tasten ☺, og hold herefter tasten ☺ nede, indtil LED'en går ud (efter 3 sek.) begynder at blinke igen (langsommere).
- Efter det ønskede antal blinke-cykluser (hver gang LED'en lyser, svarer det til en brændetid på 1 min.) skal der trykkes på tasten ☺ igen, indtil LED'en går ud. Dermed bliver den ønskede tid gemt med minutters nøjagtighed.
- Processen afsluttes automatisk, når de maksimale blinke-cykluser (15 gange = 15 min.) er udløbet.

c) Impulsfunktion

Med impulsfunktionen bliver udgangen koblet til i 2 sek. (f.eks. til trappeopgangsautomat). Her skal tasten ☺ holdes nede i ca. 5. sek., indtil den røde LED i linsen stopper med at blinke.

Reset-funktion

Alle indstillinger kan til enhver tid nulstilles (til dagsmodus 2.000 lux, brændetid 5 sekunder).

Hold begge taster inde, indtil LED'en (i linsen) har været tændt og slukket igen (ca. 5 sek.).

Permanent belysning

Hvis en tænd-/slukkontakt monteres i netledningen, er følgende funktioner mulige foruden tænd og sluk:

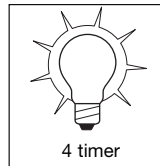
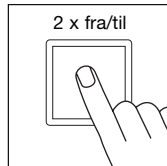
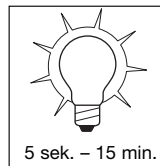
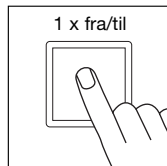

Vigtigt: Hvis kontakten skal aktiveres flere gange, bør dette ske hurtigt efter hinanden (inden for 0,5 – 1 sek.).

Sensorstyring

1) Tænd for lyset (når lampen er slukket): Kontakt 1 x FRA og TIL.

Lampen er tændt i den indstillede tid.

2) Sluk for lyset (når lampen er tændt): Kontakt 1 x FRA og TIL.

Lampen slukker eller går over til sensorstyring.

Permanent belysning

1) Tilkobling af permanent belysning:

Kontakt 2 x FRA og TIL. Lampen indstilles på permanent belysning i 4 timer (den røde LED lyser bag linsen). Derefter går den automatisk over til sensorstyring (den røde LED er slukket).

2) Frakobling af permanent belysning:

Kontakt 1 x FRA og TIL. Lampen slukker eller går over til sensorstyring.

Tekniske data

	IS 3180:	IS 3360:	IS 345:
Mål:	(l x b x h) 95 x 95 x 65 mm		
Effekt:	<ul style="list-style-type: none"> • Maks. 2.000 W, VDE-godkendt (ohmsk belastning, f.eks. pære) • Maks. 10 AX, VDE-godkendt (lysstofør) • Maks. 900 W (seriekompenseret) • Maks. 500 W (parallelkompenseret, med C = 45,6 µF) • Maks. 600 W (elektr. forkoblingsenheder, kapacitiv, f.eks. energispærrer, maks. 8 stk.) 		
Nettilslutning:	230 – 240 V, 50 Hz		
Anbefalet monteringshøjde:	2 m	2,5 m	3 m
Registreringsvinkel:	180° horisontalt 90° vertikalt	360° horisontalt 180° vertikalt	12 x 4 m radialt 20 x 4 m tangentielt
Rækkevidde:	–	Maks. 20 m 360°	Maks. 20 x 4 m
Grundindstilling 1:	Maks. 4 – 8 m	–	–
Grundindstilling 2:	Maks. 8 – 20 m	–	–
Registreringsniveauer:	7	10	5
Koblingsområder:	448	1416	280
Skumringsindstilling:	2 – 2.000 lux	2 – 2.000 lux	2 – 2.000 lux
Tidsindstilling:	5 sek. – 15 min.	5 sek. – 15 min.	5 sek. – 15 min.
Permanent belysning:	Kan aktiveres (4 timer)	Kan aktiveres (4 timer)	Kan aktiveres (4 timer)
Kapslingsklasse:	IP 54	IP 54	IP 54

Driftsforstyrrelser		
Fejl	Årsag	Afhjælpning
Sensoren er uden spænding	<ul style="list-style-type: none"> ■ Sikringen er defekt, ikke tændt, ledningen er afbrudt ■ Kortslutning 	<ul style="list-style-type: none"> ■ Udskift sikringen, tænd for tænd/sluk-kontakten, kontroller ledningen med spændingstester ■ Kontroller tilslutningerne
Sensoren tænder ikke	<ul style="list-style-type: none"> ■ I dagsmodus, skumrings-indstillingen er indstillet på nattemodus ■ Pæren er defekt ■ Tænd/sluk-kontakten er slukket ■ Sikringen er defekt ■ Overvågningsområdet er ikke indstillet målrettet ■ LEDen blinker ca. 1 x i sekundet, sensor i modusen tidsindstilling 	<ul style="list-style-type: none"> ■ Indstil på ny ■ Udskift pæren ■ Tænd ■ Udskift sikringen, kontroller evt. tilslutningen ■ Juster på ny ■ Tryk på tasten  1 x
Sensoren slukker ikke	<ul style="list-style-type: none"> ■ Konstant bevægelse i overvågningsområdet ■ Tilkoblet lampe er i overvågningsområdet og tændes på ny pga. temperaturforandringer ■ Tilkoblet lampe er indstillet på permanent belysning (LED en tændt) 	<ul style="list-style-type: none"> ■ Kontroller og evt. juster området eller tildæk det ■ Ændr/tildæk området ■ Frakobl permanent belysning
Sensoren tænder og slukker hele tiden	<ul style="list-style-type: none"> ■ Tilkoblet lampe i overvågningsområdet ■ Dyr bevæger sig i overvågningsområdet 	<ul style="list-style-type: none"> ■ Ændr/tildæk området, og afstanden ■ Ændr/tildæk området
Sensoren tænder utilsigtet	<ul style="list-style-type: none"> ■ Vinden får træer og buske i overvågningsområdet til at bevæge sig ■ Registrering af biler på vejen ■ Der kommer sollys ind på linsen ■ Pludselige temperatursvingninger pga. vejret (vind, regn, sne) eller luft fra ventilatorer eller åbne vinduer 	<ul style="list-style-type: none"> ■ Indstil området ■ Indstil området ■ Anbring sensoren i skyggen eller indstil området på ny ■ Ændr området, flyt monteringssted
Sensor-rækkeviddeændring	<ul style="list-style-type: none"> ■ Anden omgivelsestemperatur 	<ul style="list-style-type: none"> ■ Indstil overvågningsområdet nøje vha. blændestykker
LEDen blinker hurtigt (ca. 5 x pr. sekund)	<ul style="list-style-type: none"> ■ En for stor belastning er tilsluttet 	<ul style="list-style-type: none"> ■ Reducer belastningen eller brug kontaktor

Drift/vedligeholdelse
<p>Den infrarøde sensor er velegnet til automatisk til- og frakobling af lys. Apparatet er ikke egnet til særlige tyverialarmer, da den forskrevne sabotagesikring mangler. Vejret kan påvirke sensorens funktion. Stærk vind, sne, regn, hagl kan medføre fejlkivering, idet pludselige temperatursvingninger ikke kan adskilles fra varmekilder. Linsen kan ved tilsmudsning rengøres med en fugtig klud (uden rengøringsmiddel).</p>

 Konformitetserklæring
<p>Produktet overholder lavspændingsdirektivet 73/23/EØF og EMC-direktivet 89/336/EØF.</p>

Funktionsgaranti
<p>Dette STEINEL-produkt er fremstillet med største omhu, afprøvet iht. de gældende forskrifter samt underlagt stikprøvekontrol. STEINEL garanterer for upåklagelig beskaffenhed og funktion. Garantien gælder i 36 måneder fra den dag, apparatet er solgt til forbrugeren. Ved materiale- eller fabriktionsfejl ydes garantien efter vores eget valg gennem reparation eller udskiftning af defekte dele. Der ydes ikke garanti ved skader på sliddele, ej heller ved skader eller fejl, der er opstået pga. ukorrekt behandling eller vedligeholdelse. Garantien omfatter ikke følgeskader på fremmede genstande.</p>
<p>Der ydes kun garanti mod forevisning af bon eller kvittering (med dato og stempel). Apparatet skal være intakt og indpakket forsvarligt ligesom der skal vedlægges en kort fejlbeskrivelse, når det fremsendes til serviceværkstedet.</p>
<p>Reparationservice: Efter garantiperiodens udløb eller ved fejl, der ikke er dækket af garantien, kan apparatet repareres på vores værksted. Sørg for, at produktet er pakket forsvarligt ind under forsendelsen til nærmeste værksted.</p>

FUNKTIONS
36 måneder
GARANTI



Arvoisa asiakas,

Olet ostanut STEINEL-infrapunatunnistimen. Kiitämme osoittamastasi luottamuksesta. Olet hankkinut arvokkaan laatutuotteen, joka on valmistettu, testattu ja pakattu huolellisesti. Tutustu ennen tunnistimen asennusta tähän asennusohjeeseen. Ainoastaan asianmukainen asennus ja käyttöönotto takaavat valaisimen

pitkäaikaisen, luotettavan ja häiriöttömän toiminnan.

Toivottamme sinulle paljon iloa uuden infrapunatunnistimen kanssa.

Toimintaperiaate

Laitte on varustettu pyrosähköisillä tunnistimilla, jotka havaitsevat liikkuvista ihmisistä, eläimistä jne. lähtevän näkyttömän lämpösäteilyn. Rekisteröity lämpösäteilijä muunnetaan elektronisesti, jolloin liitetty laite (esim. valaisin) kyt-

keytyy päälle automaattisesti. Sen lisäksi punainen LED-valo palaa. Erilaiset esteet, kuten esim. seinä tai lasiruudut, estävät tunnistuksen eikä kytkentää tällöin tapahdu.

Asennusta koskevat ohjeet

Tunnistimen kiinnityspaikan tulisi olla vähintään 50 cm etäisyydellä muista valaisimista, sillä lämpösäteilijä voi johtaa tunnistimen kytketymiseen. Tunnistin voidaan kiinnittää sisä- ja ulkokuilmiin myös lisävarusteena saatavalla kulmaseinäpidikkeellä (tuotenumro 648015 musta tai 648114 valkainen).

Jos tiivistekumit ovat viallisia, kaapelin läpivientiaukot on tiivistettävä kaksoskalvonysällä M 16 / M 20 (vähint. IP 54).

Tiivistekumien vieren on merkitty kondensioviesireikä. Se on avattava tarvittaessa.

Verkkajohtona käytetään 3-napaista kaapelia:

- L** = vaihe
- N** = nollajohdin
- PE** = maajohdin

Turvaohjeet

- Katkaise virta, ennen kuin suoritat tunnistimelle mitään toimenpiteitä!
- Asennettavassa sähköjohtimissa ei saa asennuksen yhteydessä olla jännitettä. Katkaise ensin virta ja tarkista jännitteettömyys jännitteenkoettimella.

- Tunnistin liitetään verkkojännitteeseen. Asennus on suoritettava asiantuntevasti. Voimassa olevia asennus- ja liitäntäohjeita on noudatettava. (D-VDE 0100, A-ÖVE-EN 1, C-SEV 1000)
- Suorita kytkentäjän ja hämäryyden asetukset vain linssin ollessa asennettu.

Laitteen osat

IS 3180, IS 3360, IS 345

- ① Tavallinen asennus
- ② Asennus kattoon asennettuun rasiaan
- ③ Runko-osa
- ④ Syöttöjohto seinäpinnan alle tehtävässä liitännässä
- ⑤ Syöttöjohto pintaliitännässä
- ⑥ Jousiliittimet
- ⑦ Tunnistinosia
- ⑧ Peitesuojus
- ⑨ Linssi
- ⑩ Hämärytkimen säätö (2 – 2000 luksia)
- ⑪ Kytentäjän asetus (5 s – 15 min)

- ⑫ Reset-painike, jolla hämärytkimen ja kytkentäjän asetukset palautetaan tehtaalta asetettuihin arvoihin (2000 luksia ja 5 s)
- ⑬ Suojus
- ⑭ Tyhjennysaukko, asennus seinään (avattava tarvittaessa)
- ⑮ Tyhjennysaukko, asennus kattoon (avattava tarvittaessa 5 mm poralla)

IS 3180

- ⑯ Linssi käännettävissä perusasetuksia varten: enint. 8 m tai enint. 20 m
- ⑰ Linssi siirrettävissä toimintaetäisyyden asettamista varten: 4 – 8 m tai 8 – 20 m

IS 3180:n toimintaetäisyydet

Asennuskorkeus	20 m linssi			8 m linssi		
	säätöporras	tangentiaalinen	säteittäinen	säätöporras	tangentiaalinen	säteittäinen
1,5 m	8	5 m	2,5 m	4	3 m	2,0 m
	–	6 m	2,5 m	–	5 m	2,5 m
	–	7 m	3,0 m	–	6 m	3,0 m
	–	8 m	3,0 m	–	7 m	3,0 m
2,0 m	20	12 m	4,5 m	8	9 m	3,5 m
	8	5 m	2,5 m	4	4 m	3,0 m
	–	6 m	3,0 m	–	5 m	3,0 m
	–	7 m	3,5 m	–	6 m	3,0 m
2,5 m	–	10 m	4,0 m	–	8 m	3,0 m
	20	20 m	4,5 m	8	8 m	3,5 m
	8	6 m	3,0 m	4	5 m	3,0 m
	–	8 m	4,0 m	–	7 m	3,5 m
3,0 m	–	10 m	5,0 m	–	8 m	3,5 m
	–	13 m	5,0 m	–	9 m	4,0 m
	20	20 m	4,0 m	8	10 m	3,5 m
	8	8 m	4,0 m	4	5 m	3,0 m
	–	9 m	4,5 m	–	6 m	3,0 m
	–	12 m	5,0 m	–	8 m	4,0 m
	–	17 m	4,0 m	–	10 m	4,5 m
	20	20 m	4,0 m	8	13 m	5,5 m

Liitäntäesimerkkejä

- ⑱ **Valaisin ilman nollajohdinta**
 - ⑲ **Valaisin nollajohdintimella**
 - ⑳ **Liitäntä sarjakytkimellä käsin- ja automaattikäyttöä varten**
 - ㉑ **Liitäntä vaihtokytkimellä jatkuvaa valaisua ja automaattikäyttöä varten**
Asento I: automaattikäyttö
Asento II: käsinkäyttö
Jatkuva valaistus
- Huomio:** Laitetta ei voi kytkeä pois päältä, mahdollista vaihdella ainoastaan asentoja I ja II välillä.
- a) Sähkölaite, valaistus enint. 2000 W (katso Tekniset tiedot)
 - b) Tunnistimen liittimet
 - c) Talonsisäinen kytkin
 - d) Talonsisäinen sarjakytkin, käsi, automaattikka
 - e) Talonsisäinen vaihtokytkin, automaattikka, jatkuva valaistus
- Useamman tunnistimen rinnakkaiskytkentä (ilman kuvaa)**
Huomaa, että tunnistimen maksimiliitäntäteho ei saa ylittyä. Sen lisäksi kaikki laitteet on liitettävä samaan vaiheeseen.

Toiminta

Laitte voidaan ottaa käyttöön, kun se on kytketty sähköverkkoon, tunnistinosa ja linssi asetettu paikalleen. Tunnistinon alaosassa on kaksi säätömahdollisuutta. Tunnistin on ohjelmoititilassa, kun yhtä ohjelmointipainiketta painetaan. Tämä tarkoittaa seuraavaa:
- Liitetty valaisin kytketty aina pois päältä

- Tunnistintoiminto on poistettu toiminnasta
- Jatkuva valaistus (mikäli kytketty) keskeytyy. Asetuksia voidaan muuttaa kuinka usein tahansa. Viimeisin arvo tallentuu eikä katoa sähkökatkoksenkaan aikana.

Tärkeää: Suorita kytkentäajan ja hämähäyden asetukset vain linssin ollessa asennettu.

Hämähäkytimen säätö (kytkentäkynnys) ⑩

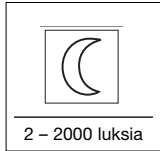

(Tehtaalla suoritettu asetus: päiväkäyttö, 2000 luksia)

2 – 2000 luksia

Tunnistimen haluttu kytkentäkynnys voidaan asettaa n. 2 luksin – 2000 luksin välille.

Kytkentäajan asetus ⑪

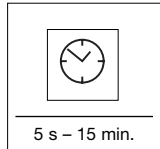

(Tehtaalla suoritettu asetus: n. 5 s)

5 s – 15 min.

Lampun kytkentäaika voidaan asettaa portaattomasti n. 5 s ja enintään 15 min. välille.

a) Kytkentäajan asettaminen sekunnin tarkkuudella

- Pidä näppäintä painettuna, kunnes punainen LED (linssissä) vilkkuu.
- Päästä irti näppäimestä , ja odota haluamasi kytkentäajan verran (LED vilkkuu).
- Paina näppäintä uudelleen, kunnes LED sammuu. Aika on tallennettu sekunnin tarkkuudella.
- Vaihe päättyy automaattisesti, kun suurin mahdollinen kytkentäaika (15 min.) on kulunut.

a) Halutun arvon asettaminen:

Suorita asetus, kun hämähäyden vastaa olosuhteita, joissa tunnistimen halutaan aktivoivan valokytkennän, kun reagointialueella on liikettä. Paina painiketta , kunnes punainen LED (linssissä) vilkkuu. Tämä arvo on näin tallennettu.

b) Yökäytön (4 luksia) asettaminen päivällä

Pidä painiketta painettuna n. 5 sekunnin ajan, kunnes linssissä oleva punainen LED ei enää vilkuu.

- Lyhin mahdollinen aika asetetaan painamalla näppäintä nopeasti kaksi kertaa peräkkäin.

b) Kytkentäajan asettaminen minuutin tarkkuudella

- Pidä näppäintä painettuna, kunnes punainen LED (linssissä) vilkkuu.
- Päästä irti näppäimestä , ja pidä sitten näppäintä painettuna, kunnes LED sammuu ja (noin 3 s kuluttua) alkaa jälleen vilkkuu (hitaasti) uudelleen.
- Kun haluttu lukumäärä vilkuntasarjoja on kulunut (jokainen LED:n syytyminen vastaa noin 1 minuutin kytkentäaikaa), paina näppäintä uudelleen, kunnes LED sammuu. Aika on tallennettu minuutin tarkkuudella.
- Vaihe päättyy automaattisesti, kun suurin mahdollinen vilkuntasarja (15 min.) on kulunut.

c) Impulssitoiminto

Impulssitoiminnolla lähtö kytketään päälle 2 s ajaksi (esim. rappukäytävän valot). Pidä tällöin näppäintä painettuna noin 5 s ajan, kunnes linssin punainen LED ei enää vilkuu.

Reset-toiminto n

Kaikki asetukset voidaan milloin tahansa palauttaa niiden alkuperäiseen tilaan (2000 luksin päiväkäyttö, kytkentäaika 5 sekuntia).

Paina tällöin samanaikaisesti molempaa painiketta, kunnes LED (linssissä) syytyy ja sammuu jälleen (noin 5 sekuntia).

Jatkuva valaistus

Jos verkkojohtoon asennetaan katkaisin, seuraavat toiminnot ovat mahdollisia valon kytkennän ja sammuttamisen lisäksi:

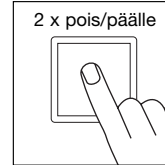
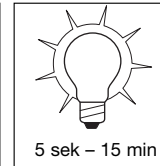
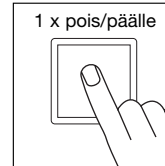

Tärkeää: Kun katkaisinta painetaan useamman kerran, tulisi painallusten seurata toisiaan nopeasti (0,5 – 1 sekunnin välein).

Tunnistinkäyttö

1) Valon syyttämisen (kun valaisin POIS PÄÄLTÄ):

Katkaisin 1 x POIS ja PÄÄLLE.
Valo palaa asetetun ajan verran

2) Valon sammuttamisen (kun valaisin PÄÄLLÄ):

Katkaisin 1 x POIS ja PÄÄLLE.
Valo sammuu tai valaisin siirtyy tunnistinkäyttöön.

Jatkuva valaistus

1) Jatkuvan valaistuksen kytkeminen:

Katkaisin 2 x POIS ja PÄÄLLE. Valaisimen valo asetetaan palamaan 4 tunnin ajaksi (punainen LED palaa linssin takana). Sen jälkeen se siirtyy automaattisesti takaisin tunnistinkäyttöön (punainen LED sammuu)

2) Jatkuvan valaistuksen sammuttamisen:

Katkaisin 1 x POIS ja PÄÄLLE. Valo sammuu tai valaisin siirtyy tunnistinkäyttöön.

Tekniset tiedot

	IS 3180	IS 3360	IS 345:
Mitat:	(P x L x K) 95 x 95 x 65 mm		
Teho:	• enint. 2000 W, VDE:n tarkastama (ohminen kuorma, esim. hehkulamppu) • enint. 10 AX, VDE:n tarkastama (loistelamppu) • enint. 900 W (rivikompensoitu) • enint. 500 W (rinnakkaiskompensoitu, C = 45,6 µF) • enint. 600 W (elektroniset kytkentälaitteet, kapasitiivinen, esim. energiansäästölamput, enint. 8 kpl)		
Verkkoliitäntä:	230–240 V, 50 Hz		
Suosittelun asennuskorkeus:	2 m		2,5 m 3 m
Toimintakulma:	180° vaakasuora 90° pystysuora	360° vaakasuora 180° pystysuora	12 x 4 m säteittäinen 20 x 4 m tangentiaalinen
Toimintaetäisyydet:	–	enint. 20 m ympäriinsä	enint. 20 x 4 m
Perusasetus 1:	enint. 4 – 8 m	–	–
Perusasetus 2:	enint. 8 – 20 m	–	–
Reagointitasot:	7	10	5
Kytkentävyöhykkeet:	448	1416	280
Hämähäkytimen säätö:	2 – 2000 luksia	2 – 2000 luksia	2 – 2000 luksia
Kytkentäajan asetus:	5 s – 15 min.	5 s – 15 min.	5 s – 15 min.
Jatkuva valaistus:	kytkettävissä (4 h)	kytkettävissä (4 h)	kytkettävissä (4 h)
Suojausluokka:	IP 54	IP 54	IP 54

Käyttöhäiriöt

Häiriö	Syy	Häiriön poisto
Tunnistin ilman jännitettä	<ul style="list-style-type: none"> ■ Viallinen sulake, ei kytketty päälle, katkos johdossa ■ oikosulku 	<ul style="list-style-type: none"> ■ uusi sulake, kytkä verkkokatkaisiin päälle, tarkista johto jännitteenkoettimella ■ tarkista liitännät
Tunnistimen valo ei syty	<ul style="list-style-type: none"> ■ päiväkäytössä hämäräkytkin asetettu yökäyttöön ■ viallinen hehkulamppu ■ valo sammutettu katkaisimella ■ viallinen sulake ■ toiminta-aluetta ei suunnattu oikein ■ LED vilkkuu noin 1 x sekunnissa, tunnistin on kytkentäajan asetuksessa 	<ul style="list-style-type: none"> ■ säädä uudelleen ■ vaihda hehkulamppu ■ sytytä valo ■ uusi sulake, tarkista liitäntä tarvittaessa ■ säädä alue uudelleen ■ paina painiketta ① 1 x
Tunnistimen valo ei sammuu	<ul style="list-style-type: none"> ■ jatkuva liikehdintä toiminta-alueella ■ kytketty valaisin sijaitsee reagointialueella ja kytketty lämpötilan muutoksen takia uudelleen ■ kytketty valaisin on kytketty jatkuvan valaistuksen käyttöön (LED palaa) 	<ul style="list-style-type: none"> ■ tarkista alue ja säädä tarvittaessa uudelleen tai peitä osa linssistä ■ muuta aluetta tai peitä osa linssistä ■ deaktivoi jatkuva valaistus
Tunnistin kytketty aina PÄÄLLE/POIS	<ul style="list-style-type: none"> ■ kytketty valaisin on reagointialueella ■ reagointialueella liikkuu eläimiä 	<ul style="list-style-type: none"> ■ muuta aluetta tai säädä peitesuojuksen avulla, lisää etäisyyttä ■ muuta aluetta tai säädä peitesuojuksen avulla
Tunnistimen valo syttyy ei-toivotusti	<ul style="list-style-type: none"> ■ tuuli liikuttelee puita ja pensaita toiminta-alueella ■ tiellä liikkuu autoja ■ auringonvalo osuu linssiin ■ sään (tuuli, sade, lumi), tuuletinten poistoilman tai avoimina olevien ikkunoiden aiheuttamat äkilliset lämpötilan muutokset 	<ul style="list-style-type: none"> ■ muuta aluetta ■ muuta aluetta ■ suojaa tunnistin tai muuta aluetta ■ muuta aluetta, vaihda tunnistimen paikkaa
Tunnistimen toiminta-alueen rajauksen muutos	<ul style="list-style-type: none"> ■ ympäristön lämpötilan muutokset 	<ul style="list-style-type: none"> ■ säädä toiminta-alue tarkasti peitesuojuksen avulla
LED vilkkuu nopeasti (n. 5 x sekunnissa)	<ul style="list-style-type: none"> ■ liitetty liian suuri kuorma 	<ul style="list-style-type: none"> ■ pienennä kuormaa tai käytä relettä

Käyttö/hoito

Infrapunan tunnistin soveltuu valon automaattiseen kytkentään. Laite ei sovellu käytettäväksi murtohälytyslaitteistoissa, koska siitä puuttuu määräysten mukainen sabotaasisuojaus. Säätöolosuhteet saattavat vaikuttaa tunnistimen toimintaan. Voimakkaat tuulenpuuskat sekä lumi-,

vesi- ja raesateet saattavat aiheuttaa virheitöimintoja, koska tunnistin ei erota säässä tapahtuvia äkillisiä lämpötilan vaihteluita lämmönlähteistä. Tunnistimen linssi voidaan puhdistaa kostealla rievulla (älä käytä puhdistusaineita).

☞ Selvitys yhdenmukaisuudesta

Tuote on pienjännittdirektiivin 73/23/EY ja EMC-direktiivin 89/336/EY vaatimusten mukainen.

Toimintatakuu

Tämä STEINEL-tuote on valmistettu suurella tarkkuudella ja sen toiminta ja turvallisuus on testattu voimassa olevien määräysten mukaisesti. Lisäksi sille on suoritettu pistokoe. STEINEL myöntää takuun tuotteen moitteettomalle toiminnalle ja rakenteelle. Takuuajaksi on 36 kuukautta ostopäivästä alkaen. Vastaamme kaikista aine- ja valmistusvirhoista valintamme mukaan joko korjaamalla tai vaihtamalla vialliset osat. Takuun piiriin eivät kuulu kuluvat osat eivätkä vahingot, jotka ovat aiheutuneet väärästä käsittelystä tai huollosta. Takuu ei koske laitteen muille esineille mahdollisesti aiheuttamia vahinkoja.

Takuu on voimassa vain, kun osiin purkamaton laite lähetetään yhdessä lyhyen virhekuvauksen ja kassakuitin tai laskun kanssa (päivämäärä ja myyjän leima) hyvin pakattuna lähimpään huoltopisteeseen.

Korjauspalvelu:

Takuuajan jälkeen tai takuun piiriin kuulumatoman vian ollessa kyseessä laitteen korjaa huoltopalvelumme. Pyydämme lähettämään tuotteen hyvin pakattuna lähimpään huoltopisteeseen.

TOIMINTA

☺ ☺ ☺

TAKUU

N Monteringsanvisning

Kjære kunde.

takk for tilliten du viser oss ved ditt kjøp av denne STEINEL-infrarød-sensoren. Du har valgt et høyverdig kvalitetsprodukt som er produsert, testet og pakket med stor nøyaktighet. Vi ber deg lese denne monteringsveiledningen før du installerer sensoren. En lang, sikker og

feilfri drift kan kun garanteres dersom installasjon og igangsetting utføres korrekt.

Vi håper du vil ha mye glede av din nye infrarød-sensor.

Virkemåte

Apparatet er utstyrt med pyro-sensorer som registrerer den usynlige varmeutstrålingen fra mennesker, dyr etc. som beveger seg. Denne registrerte varmestrålingen omdannes elektrisk og slår automatisk på en strømkilde

(f.eks. en lampe). I tillegg lyser den innebygde LED-lampen. Det registreres ingen varmeutstråling gjennom hindre som f.eks. mur- eller glassvegger, dvs. lampen kobles ikke på.

Informasjon vedr. installasjon

Sensoren bør monteres minst 50 cm fra en annen lampe, ettersom varmeutstråling fra lampen kan føre til at sensorsystemet reagerer. En hjørnebrakett (Art.-Nr. 648015 sort eller 648114 hvit) til montering på utvendige og innvendige hjørner kan fås som tilleggsutstyr.

Ved skader på tetningsgummiene må ledningsåpningen tettes til med et dobbeltmembran-rørstyrkke M 16 hhv. M 20 (min. IP 54).

Ved siden av tetningsgummiene er det stiplede et hull til kondensvann. Dette åpnes ved behov.

Nettledningen består av en 3-ledet kabel:

L = fase

N = fase

PE = jordledning 

⚠ Sikkerhetsmerknader

- Koble fra strømtilførselen før du foretar arbeider på sensoren!
- Under montering må tilkopplingsledningen være koplet fra strømmettet. Slå derfor først av strømmen og bruk en spenningstester til å kontrollere at strømtilførselen er avbrutt.

- Under installasjon av sensoren kommer du i kontakt med strømmettet.
(Ⓢ)-VDE 0100, (ⓐ)-ÖVE-EN 1, (Ⓢ)-SEV 1000
- Tids- og skumringsinnstilling skal kun utføres når linsen er montert.

Apparatbeskrivelse

IS 3180, IS 3360, IS 345

- ① Standardmontering
- ② Montering i boks innmontert i taket
- ③ Grunnelement
- ④ Skjult kabelføring
- ⑤ Åpen kabelføring
- ⑥ Innstikkisklemmer
- ⑦ Bestykning med sensor-oppsatsen
- ⑧ Sette på blanderen
- ⑨ Skru på linsen
- ⑩ Skumringsinnstilling (2 – 2000 Lux)
- ⑪ Tidsinnstilling (5 sek. – 15 min.)

- ⑫ Reset-tast til tilbakestilling av skumrings- og tidsinnstilling til forinnstilling 2000 Lux og 5 sek.

- ⑬ Sette på dekslet

- ⑭ Linsen kan vris til grunninnstillingene: maks. 8 m eller maks. 20 m

- ⑮ Linsen kan forskyves for rekkeviddejustering 4 – 8 m eller 8 – 20 m

IS 3180

- ⑯ Linsen kan vris til grunninnstillingene: maks. 8 m eller maks. 20 m

- ⑰ Linsen kan forskyves for rekkeviddejustering 4 – 8 m eller 8 – 20 m

Rekkevidder for IS 3180

Monterings- høyde	20 m linse			8 m linse		
	innstillingsnivå	tangential	radial	innstillingsnivå	tangential	radial
1,5 m	8	5 m	2,5 m	4	3 m	2,0 m
	–	6 m	2,5 m	–	5 m	2,5 m
	–	7 m	3,0 m	–	6 m	3,0 m
	–	8 m	3,0 m	–	7 m	3,0 m
	20	12 m	4,5 m	8	9 m	3,5 m
2,0 m	8	5 m	2,5 m	4	4 m	3,0 m
	–	6 m	3,0 m	–	5 m	3,0 m
	–	7 m	3,5 m	–	6 m	3,0 m
	–	10 m	4,0 m	–	8 m	3,0 m
	20	20 m	4,5 m	8	8 m	3,5 m
2,5 m	8	6 m	3,0 m	4	5 m	3,0 m
	–	8 m	4,0 m	–	7 m	3,5 m
	–	10 m	5,0 m	–	8 m	3,5 m
	–	13 m	5,0 m	–	9 m	4,0 m
	20	20 m	4,0 m	8	10 m	3,5 m
3,0 m	8	8 m	4,0 m	4	5 m	3,0 m
	–	9 m	4,5 m	–	6 m	3,0 m
	–	12 m	5,0 m	–	8 m	4,0 m
	–	17 m	4,0 m	–	10 m	4,5 m
	20	20 m	4,0 m	8	13 m	5,5 m

Eksempler på tilkobling

- ⑱ **Lampe uten fase**
- ⑲ **Lampe med fase**
- ⑳ **Kobling via kronevender for manuell og automatisk drift**
- ㉑ **Kobling via vendebryter for permanent lys og automatisk drift**
Posisjon I: automatisk drift
Posisjon II: manuell drift
Permanent lys
OBS: Det er ikke mulig å slå av anlegget, kun valgdriфт mellom posisjon I og posisjon II.

- a) Apparat, belysning maks. 2000 W (se tekniske data)
 - b) Sensorens tilkoblingsklemmer
 - c) Intern bryter i huset
 - d) Intern kronevender i huset, manuell, automatisk
 - e) Intern vendebryter i huset, automatisk, permanent lys
- Paralleltkobling av flere sensorer (uten bilde)**
Påse at sensorens maksimale koblingseffekt ikke overskrides. Videre må alle apparater kobles til samme fase.

Funksjoner

Når systemet er koblet til strømnettet, apparatet er lukket og linsen satt på, kan anlegget tas i drift. Sensoren har to innstillingsmuligheter.

Når en av programmeringsstasjonene berøres, settes sensoren i programmeringsmodus. Dette betyr at:

- Den tilkoblede lampen slukkes prinsipielt
- Sensorfunksjonen er satt ut av drift

- Funksjonen permanent lys (dersom den er aktiv) avbrytes
Innstillingene kan forandres så ofte det er ønskelig. Siste verdi lagres og er sikret i tilfelle strømbrudd.

OBS: Tids- og skumringsinnstilling må bare foretas når linsen er montert.

Skumringsinnstilling ⑩

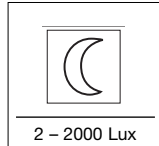

(Forinnstilling: dagslydrift 2000 Lux)

Ønsket lysverdi for sensoren kan innstilles fra ca. 2 Lux til 2000 Lux.

Tidsinnstilling (Utløsingstid) ⑪

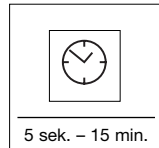

(Forinnstilling: ca. 5 sek.)

Ønsket lystid kan innstilles trinnløst fra ca. 5 sek. til maks. 15 min.

a) Tidsinnstilling nøyaktig på sekundet

- Hold tast trykket til rød LED (i linsen) blinker.
- Slipp tast og vent den tid som ønskes (LED blinker).
- Trykk tast nok en gang, til LED slukkes. Nå er ønsket tid lagret nøyaktig på sekundet.
- Etter at maksimalt justerbar tid (15 min.) er nådd, avsluttes programmeringen automatisk.
- For innstilling av den korteste lystiden (5 sek); trykk tast 2 ganger raskt etter hverandre.

a) Innstilling av individuell ønsket verdi:

Når lysforholdene er slik man ønsker de skal være når sensoren skal tenne lys ved bevegelse, holdes tasten trykket til den røde LED'en (i linsen) blinker. Denne verdien er nå lagret.

OBS: Under innstilling må linsen ikke tildekkes eller skygges for.

b) Innstilling av nattdrift (4 Lux)

Hold tasten trykket i ca. 5 sekunder til den røde LED'en i linsen ikke blinker lenger.

b) Tidsinnstilling nøyaktig på minuttet

- Hold tast trykket til rød LED (i linsen) blinker.
- Slipp tast . Trykk så tast og hold den trykket til rød LED slukkes og etter ca. 3 sek. begynner å blinke (langsommere) igjen.
- Etter ønsket antall blinkesykluser (hvert LED-blink tilsvarer 1 min. belysningstid) trykkes tast en gang til inntil LED slukkes. Nå er ønsket tid lagret nøyaktig på minuttet.
- Programmeringen avsluttes automatisk når maksimalt antall blink (15 ganger = 15 min.) er nådd.

c) Impulsfunksjon

Med impulsfunksjonen kobles utgangen inn i 2 sek. (f.eks. for trappeoppgangsautomat). Hold tasten trykket i ca. 5 sek. til den røde LED'en ikke blinker lenger.

Reset-funksjon

Alle innstillingene kan til enhver tid tilbakestilles slik de var ved levering (dagslydrift 2000 Lux, belysningstid 5 sekunder).

Hold begge tastene trykket samtidig inntil LED (i linsen) tennes og slukkes igjen (ca. 5 sek.).

Permanent lys

Dersom det monteres en nettbryter på forsyningsledningen, har man følgende funksjoner i tillegg til enkel av- og påkopling:

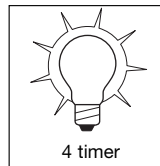
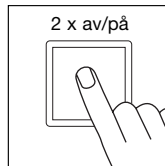
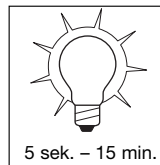
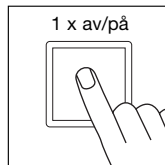

OBS: Trykk på bryteren flere ganger i rask rekkefølge (rundt 0,5 – 1 sek.).

Sensordrift:

1) Tenne lys (når lampen er AV):

Bryter 1 x AV og PÅ.

Lampen er tent over det tidsrom som er innstilt.

2) Slukke lys (når lampen er PÅ):

Bryter 1 x AV og PÅ.

Lampen slukkes eller går over til sensordrift.

Permanent lys-funksjon

1) Slå på permanent lys:

Bryter 2 x AV og PÅ. Lampen stilles på 4 timers permanent lys (rød LED lyser bak linsen). Deretter går den automatisk over i sensordrift igjen (rød LED slukkes).

2) Slå av permanent lys:

Bryter 1 x AV og PÅ. Lampen slukkes eller går over til sensordrift.

Tekniske data

	IS 3180:	IS 3360:	IS 345:
Mål:	(l x bx h) 95 x 95 x 65 mm		
Effekt:	<ul style="list-style-type: none">• maks. 2000 W, godkjent av VDE (ohmsk last, f.eks. lyspære)• maks. 10 AX, godkjent av VDE (lysstoffør)• maks. 900 W (seriekompensert)• maks. 500 W (parallellkompensert, med C = 45,6 µF)• maks. 600 W (elektrodrosselspøler, kapasitiv, f.eks. sparepærer, maks. 8 stk.		
Spenning:	230 – 240 V, 50 Hz		
anbef. monteringshøyde:	2 m	2,5 m	3 m
Registreringsvinkel:	180° horisontal 90° vertikal	360° horisontal 180° vertikal	12 x 4 m radial 20 x 4 m tangential
Rekkevidder:	–	maks. 20 m helt rundt	maks. 20 x 4 m
Grunninnstilling 1:	maks. 4 – 8 m	–	–
Grunninnstilling 2:	maks. 8 – 20 m	–	–
Registreringsnivåer:	7	10	5
Koblingssoner:	448	1416	280
Skumringsinnstilling:	2 – 2000 Lux	2 – 2000 Lux	2 – 2000 Lux
Tidsinnstilling:	5 sek. – 15 min.	5 sek. – 15 min.	5 sek. – 15 min.
Permanent lys:	kan kobles på (4 t.)	kan kobles på (4 t.)	kan kobles på (4 t.)
Beskyttelsesklasse:	IP 54	IP 54	IP 54

Driftsforstyrrelser

Feil	Årsak	Tiltak
Sensor har ikke spenning	<ul style="list-style-type: none">■ defekt sikring, ikke slått på, brudd på ledningen■ kortslutning	<ul style="list-style-type: none">■ ny sikring, slå på nettbryter, kontroller ledningen med spenningstester■ kontroller koplingspunktene
Sensoren slår seg ikke på	<ul style="list-style-type: none">■ i dagdrift; skumringsinnstilling står på nattdrift■ lyspære defekt■ nettbryter AV■ sikring defekt■ registreringsområdet er ikke nøyaktig innstilt■ LED blinker ca. 1 x pr sekund, sensor i modus tidsinnstilling	<ul style="list-style-type: none">■ still inn på nytt■ skift lyspære■ slå på■ ny sikring, kontroller evt. koblingene■ ny justering■ trykk tast ⓘ 1 x
Sensoren slår seg ikke av	<ul style="list-style-type: none">■ permanente bevegelser i registreringsområdet■ temperaturforandringer på grunn av en tent lampe i registreringsområdet gjør tennersensorlampen på nytt det er en tent lampe i permanent-lys-drift (LED på)	<ul style="list-style-type: none">■ kontroller området og juster det på nytt eller dekk til■ forandre området eller dekk til■ deaktivert permanent lys-funksjonen
Sensoren slår seg stadig PÅ/AV	<ul style="list-style-type: none">■ det er en tent lampe i registreringsområdet■ dyr beveger seg i registreringsområdet	<ul style="list-style-type: none">■ forandre området eller dekk til, øk avstanden■ forandre området eller dekk til
Sensoren slår seg på når den ikke skal	<ul style="list-style-type: none">■ vind beveger trær og busker i registreringsområdet■ registrering av biler på veien■ det kommer sollys på linsen■ plutselige temperaturforandringer på grunn av værforhold (vind, regn, snø) eller luft fra ventilatorer, åpne vinduer	<ul style="list-style-type: none">■ ny innstilling av området■ ny innstilling av området■ monter sensoren på et beskyttet sted eller foreta ny innstilling av området■ endre området, flytt sensoren
Sensor-rekkeviddeforandring	<ul style="list-style-type: none">■ andre omgivelsestemperaturer	<ul style="list-style-type: none">■ bruk blendere til nøyaktig innstilling av registreringsområdet
LED blinker raskt (ca. 5 x pr. sekund)	<ul style="list-style-type: none">■ for stor last tilkoblet	<ul style="list-style-type: none">■ reduser lasten eller bruk kontaktor

Drift/vedlikehold

Infrarød-sensoren egner seg til automatisk tenning av lys. Apparatet er ikke egnet for spesielle innbruddsalarmen, da det ikke har den sabotasjesikkerhet som er påbudt for slike anlegg. Værforholdene kan påvirke bevegelsesmelderens funksjon. sterke vindkast, snø, regn og haglbyger kan føre til feilkoplinger,

ettersom apparatet ikke kan skille mellom plutselige temperatursvingninger og varmekilder. Bli registreringslinsen skitten, kan den rengjøres med en fuktig klut (uten rengjøringsmiddel).

CE Konformitetserklæring

Produktet er i samsvar med lavspenningsdirektivet 73/23/EØF og EMV-direktivet 89/336/EØF.

Funksjonsgaranti

Dette STEINEL -produktet er fremstilt med største nøyaktighet. Det er prøvet mht. funksjon og sikkerhet i henhold til gjeldende forskrifter og deretter underkastet en stikkprøvekontroll. STEINEL gir full garanti for kvalitet og funksjon.

Garantitiden utgjør 36 måneder, regnet fra dagen apparatet ble solgt til forbrukeren. Vi reparerer mangler som kan føres tilbake til material- eller fabrikkasjonsfeil. Garantien ytes ved reparasjon eller ved at deler med feil byttes ut etter vårt skjønn.

Garantien bortfaller ved skader på slitasjedeler og for skader eller mangler som oppstår som følge av ufagmessig bruk eller vedlikehold. Følgeskader ved bruk (skader på andre gjenstander) dekkes ikke av garantien.

Garantien ytes bare hvis det godt innpakket apparatet sendes til importøren sammen med en kort beskrivelse av problemet samt kvittering eller regning (påført kjøpsdato og forhandlers stempel). Apparatet må ikke være tatt fra hverandre.

Reparasjonsservice:

Etter garantitidens utløp, eller dersom det skulle oppstå skader som ikke dekkes av garantien, kan vårt verksted foreta reparasjoner. Vennligst pakk apparatet godt inn og send det til importøren.

FUNKSJONS
36 måneder
GARANTI

Αξίοιμε Πελάτη,

ας ευχαριστούμε πολύ για την εμπιστοσύνη που μας δείξατε, αγοράζοντας το νέο σας ανιχνευτή με υπέρυθρο αισθητήρα της STEINEL. Επιλέξατε ένα προϊόν υψηλής ποιότητας, το οποίο κατασκευάζεται, ελέγχεται και συσκευάζεται με μεγάλη προσοχή. Ζας παρακαλούμε, πριν από την εγκατάσταση να εξοικειωθείτε με τις παρούσες οδηγίες εγκατάστασης.

Διότι μόνο η εξειδικευμένη εγκατάσταση και θέση σε λειτουργία μπορούν να διασφαλίσουν τη μακρόχρονη, αξιόπιστη και άψογη λειτουργία χωρίς διαταραχές.

Επιθυμία μας είναι να χαρείτε τις λειτουργίες του νέου σας ανιχνευτή με υπέρυθρο αισθητήρα.

Η αρχή λειτουργίας

Η συσκευή διαθέτει πυρο-αισθητήρες, οι οποίοι ανιχνεύουν την άρατη θερμική ακτινοβολία κινούμενων σωμάτων (ανθρώπων, ζώων, κ.λπ.). Η ανιχνευθείσα θερμική ακτινοβολία μετατρέπεται ηλεκτρονικά και ενεργοποιεί αυτόματα ένα συνδεδεμένο καταναλωτή

(π.χ. λαμπτήρα). Επιπλέον ανάβει η ενσωματωμένη κόκκινη φωτιοδιόδος LED. Μέσα από εμπόδια όπως π.χ. τοίχους ή υαλοπινάκες δεν ανιχνεύεται θερμική ακτινοβολία, και συνεπώς δεν επιτυγχάνεται ενεργοποίηση.

Υποδείξεις εγκατάστασης

Το σημείο εγκατάστασης θα πρέπει να απέχει τουλάχιστον 50 cm από άλλο λαμπτήρα, διότι η ακτινοβολία θερμότητας ενδέχεται να προκαλεί ενεργοποίηση του συστήματος.

Για την εγκατάσταση σε εσωτερικές ή εξωτερικές γωνίες υπάρχει προαιρετικά διαθέσιμο στήριγμα γωνίας (καθ. 648015 μαύρο ή 648114 λευκό).

Ο αγωγός τροφοδοσίας αποτελείται από καλώδιο 3 συρμάτων:

- L** = Φάση
- N** = Ουδέτερος αγωγός
- PE** = Αγωγός γείωσης (⊕)

Σε περίπτωση βλάβης των λαστιχένιων στεγανοποιητικών πρέπει τα ανοίγματα για το πέρασμα καλωδίου να στεγανοποιηθούν με στόμιο διπλού διαφράγματος M 16 ή M 20 (τουλάχισ. IP 54).

Δίπλα στα λαστιχένια στεγανοποιητικά υποδεικνύεται οπή νερού συμπύκνωσης. Η οπή αυτή θα πρέπει να ανοίχεται σε περίπτωση ανάγκης.

⚠ Υποδείξεις ασφάλειας

- Πριν από την εκτέλεση κάθε εργασίας στον αισθητήρα πρέπει να διακόπτετε την τροφοδοσία ηλεκτρικής τάσης!
- Κατά την εγκατάσταση ο προς σύνδεση ηλεκτρικός αγωγός πρέπει να είναι ελεύθερος ηλεκτρικής τάσης. Συνεπώς θα πρέπει να διακόπτετε πρώτα το ηλεκτρικό ρεύμα και να ελέγχετε με δοκιμαστικό τάσης, αν πράγματι έχει διακοπεί η τροφοδοσία ηλεκτρικής τάσης.

- Κατά την εγκατάσταση του αισθητήρα πρόκειται να εργασία στο δίκτυο ηλεκτρικής τάσης. Για το λόγο αυτό πρέπει να εκτελείται εξειδικευμένα και σύμφωνα με τις σχετικές προδιαγραφές εγκατάστασης και τους κανονισμούς σύνδεσης. (Ⓞ) - VDE 0100, (Ⓜ) - ÖVE-EN 1, (Ⓢ) - SEV 1000
- Η ρύθμιση χρόνου και λυκόφωτος να γίνεται μόνο εφόσον έχει συναρμολογηθεί ο φακός.

Περιγραφή συσκευής

IS 3180, IS 3360, IS 345

- ① Πρότυπη εγκατάσταση
- ② Εγκατάσταση σε εντοιχισμένο κουτί οροφής
- ③ Βασικό στοιχείο
- ④ Καλώδιο τροφοδοσίας ενδοτοιχία εγκατάσταση
- ⑤ Καλώδιο τροφοδοσίας εξωτοιχία εγκατάσταση
- ⑥ Ακροδέκτες
- ⑦ Εξοπλισμός με το εφάρμοσμα αισθητήρα
- ⑧ Προσαρμογή μασκίνης κάλυψης
- ⑨ Βίδα του φακού
- ⑩ Ρύθμιση λυκόφωτος (2 - 2000 Lux)
- ⑪ Ρύθμιση χρόνου (5 δευτ. - 15 λεπ.)

⑫ Πλήκτρο επαναφοράς για επιστροφή της ρύθμισης λυκόφωτος και χρόνου στις ρυθμίσεις εργοστασίου 2000 Lux και 5 δευτ.

- ⑬ Προσαρμογή μάσκας ντιζάν
- ⑭ Οπή εκροής σε εγκατάσταση τοίχου (εν ανάγκη ανοίγεται)
- ⑮ Οπή εκροής σε εγκατάσταση οροφής (εν ανάγκη ανοίγεται με τρυπάνι 5 mm)

IS 3180

- ⑯ Φακός περιστρεφόμενος για βασικές ρυθμίσεις: μέγ. 8 m ή μέγ. 20 m
- ⑰ Φακός μετακινούμενος για ρύθμιση εμβέλειας 4 - 8 m ή 8 - 20 m

Εμβέλειες για IS 3180

Υψος εγκατάστασης	Βαθμίδα ρύθμισης	Φακός 20 m εφαπτομενικά	ακτινικά	Βαθμίδα ρύθμισης	Φακός 8 m εφαπτομενικά	ακτινικά
1,5 m	8	5 m	2,5 m	4	3 m	2,0 m
	-	6 m	2,5 m	-	5 m	2,5 m
	-	7 m	3,0 m	-	6 m	3,0 m
	-	8 m	3,0 m	-	7 m	3,0 m
	20	12 m	4,5 m	8	9 m	3,5 m
2,0 m	8	5 m	2,5 m	4	4 m	3,0 m
	-	6 m	3,0 m	-	5 m	3,0 m
	-	7 m	3,5 m	-	6 m	3,0 m
	-	10 m	4,0 m	-	8 m	3,0 m
	20	20 m	4,5 m	8	8 m	3,5 m
2,5 m	8	6 m	3,0 m	4	5 m	3,0 m
	-	8 m	4,0 m	-	7 m	3,5 m
	-	10 m	5,0 m	-	8 m	3,5 m
	-	13 m	5,0 m	-	9 m	4,0 m
	20	20 m	4,0 m	8	10 m	3,5 m
3,0 m	8	8 m	4,0 m	4	5 m	3,0 m
	-	9 m	4,5 m	-	6 m	3,0 m
	-	12 m	5,0 m	-	8 m	4,0 m
	-	17 m	4,0 m	-	10 m	4,5 m
	20	20 m	4,0 m	8	13 m	5,5 m

Παραδείγματα συνδέσεων

- ⑩ **Λαμπτήρας χωρίς ουδέτερο αγωγό**
- ⑪ **Λαμπτήρας με ουδέτερο αγωγό**
- ⑫ **Σύνδεση μέσω σειριακού διακόπτη για χειροκίνητη και αυτόματη λειτουργία**
- ⑬ **Σύνδεση μέσω εναλλασσόμενου διακόπτη για αυτόματη λειτουργία και λειτουργία φωτός διαρκείας**

Θέση I: Αυτόματη λειτουργία
 Θέση II: Χειροκίνητη λειτουργία
 Φως διαρκείας

Προσοχή: Η απενεργοποίηση του συστήματος είναι αδύνατη, ερπική είναι μόνο η λειτουργία επιλογής μεταξύ θέσης I και θέσης II.

- a) Καταναλωτής, φωτισμός μέγ. 2000 W (βλέπε Τεχνικά στοιχεία)
- b) Ακροδέκτες σύνδεσης αισθητήρα
- c) Διακόπτης οικίας
- d) Σειριακός διακόπτης οικίας, χειροκίνητη, αυτόματα
- e) Εναλλασσόμενος διακόπτης οικίας, αυτόματα, φως διαρκείας

Παράλληλη σύνδεση πολλών αισθητήρων (χωρίς απεικ.)

Κατά τη σύνδεση αυτή θα πρέπει να προσέχετε ώστε να μη γίνεται υπέρβαση της μέγιστης ισχύος ενός αισθητήρα. Επιπλέον όλες οι συσκευές θα πρέπει να συνδεθούν στην ίδια φάση.

Λειτουργίες

Αφού πραγματοποιηθεί η σύνδεση με το δίκτυο, κλειστεί η συσκευή και προσαρμοστεί ο φακός, μπορεί να τεθεί σε λειτουργία το σύστημα. Πίσω από τη μάσκα ντίζιν κρύβονται δύο δυνατότητες ρύθμισης.

Πατώντας ένα πληκτρού προγραμματισμού ο αισθητήρας περνάει στη λειτουργία προγραμματισμού. Αυτό σημαίνει:

- Ο συνδεδεμένος λαμπτήρας σβήνει βασικά πάντα
- Η λειτουργία αισθητήρα είναι εκτός λειτουργίας

Ρύθμιση λυκόφωτος (όριο ευαισθησίας) (10)

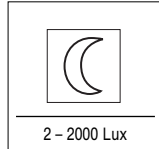

(Ρύθμιση εργοστασίου:
Λειτουργία φωτός ημέρας
2000 Lux)

2 – 2000 Lux

Το επιθυμητό όριο ευαισθησίας του αισθητήρα μπορεί να ρυθμιστεί από περ. 2 Lux έως 2000 Lux.

Ρύθμιση χρόνου (καθυστέρηση απενεργοποίησης) (11)

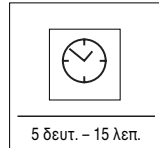

(Ρύθμιση εργοστασίου:
περ. 5 δευτ.)

5 δευτ. – 15 λεπ.

Η επιθυμητή διάρκεια φωτισμού του λαμπτήρα μπορεί να ρυθμιστεί αναβιβάζοντάς τον από περ. 5 δευτ. έως το ανώτερο 15 λεπ.

α) Ρύθμιση χρόνου με ακρίβεια δευτερολέπτου

- Κρατήστε πατημένο το πλήκτρο έως ότου αρχίσει να αναβοσβήνει η κόκκινη LED (στο φακό).
- Ελευθερώστε το πλήκτρο και περιμένετε την ένδειξη επιθυμητού χρόνου φωτισμού (LED αναβοσβήνει).
- Πατήστε εκ νέου το πλήκτρο έως ότου σβήσει η φωτοδίοδος LED. Με τον τρόπο αυτό αποθηκεύεται στη μνήμη ο επιθυμητός χρόνος με ακρίβεια δευτερολέπτου.
- Η διαδικασία λήγει αυτόματα μετά την πάροδο της μέγιστης εφικτής ρύθμισης επιθυμητού χρόνου (15 λεπ.).

Λειτουργία επαναφοράς

Όλες οι ρυθμίσεις μπορούν ανά πάσα στιγμή να επαναφερθούν στην κατάσταση παράδοσης (λειτουργία φωτός ημέρας 2000 Lux, διάρκεια φωτισμού 5 δευτερολέπτου).

- Η λειτουργία φωτός διαρκείας (αν είναι ενεργός) διακόπτεται

Οι ρυθμίσεις μπορούν να τροποποιηθούν όποτε θέλετε σύμφωνα με τις επιθυμίες σας. Η τελευταία τιμή αποθηκεύεται στη μνήμη με ασφάλεια έναντι διακοπής δικτύου.

Προσοχή: Η ρύθμιση χρόνου και λυκόφωτος να γίνεται μόνο εφόσον έχει συναρμολογηθεί ο φακός.

α) Ρύθμιση επιθυμητής τιμής

Για τη ρύθμιση της επιθυμητής τιμής φωτεινότητας, κατά την οποία ο αισθητήρας σε περίπτωση κίνησης θα πρέπει να ανάβει μελλοντικά το φως, κρατήστε πατημένο το πλήκτρο έως ότου αρχίσει να αναβοσβήνει η κόκκινη φωτοδίοδος LED (στο φακό). Με τον τρόπο αυτό αποθηκεύεται η τιμή αυτή.

Προσοχή: Κατά τη ρύθμιση δεν επιτρέπεται να κλυττώτε ή να σκεταίνεστε με τον ίδιο σας το φακό.

β) Ρύθμιση λειτουργίας νυχτός (4 Lux) την ημέρα
Κρατήστε πατημένο το πλήκτρο περ. 5 δευτερόλεπτα, έως ότου σταματήσει να αναβοσβήνει η κόκκινη φωτοδίοδος LED στο φακό.

- Για τη ρύθμιση του μικρότερου χρόνου πρέπει να πατηθεί το πλήκτρο 2 φορές σύντομα και διαδοχικά.

β) Ρύθμιση χρόνου με ακρίβεια λεπτού

- Κρατήστε πατημένο το πλήκτρο έως ότου αρχίσει να αναβοσβήνει η κόκκινη LED (στο φακό).
- Ελευθερώστε το πλήκτρο κατόπιν κρατήστε πατημένο το πλήκτρο έως ότου σβήσει η φωτοδίοδος LED και (μετά από 3 δευτ.) αρχίσει πάλι να αναβοσβήνει (πιο αργά).
- Μετά από επιθυμητό αριθμό κύκλων αναβοσβήματος (κάθε αναβοσβήμα φωτοδίοδου LED ισοδυναμεί με διάρκεια φωτισμού 1 λεπ.) πατήστε εκ νέου το πλήκτρο έως ότου σβήσει η LED. Με τον τρόπο αυτό αποθηκεύεται στη μνήμη ο επιθυμητός χρόνος με ακρίβεια λεπτού.
- Η διαδικασία λήγει αυτόματα μετά την πάροδο του μέγιστου αριθμού κύκλων αναβοσβήματος (15 φορές = 15 λεπ.).

γ) Λειτουργία παλμού

Με τη λειτουργία παλμού ενεργοποιείται για 2 δευτ. η έξοδος (π.χ. κλιμακοστάσιο). Προς το σκοπό αυτό κρατήστε πατημένο το πλήκτρο περ. 5 δευτ., έως ότου σταματήσει να αναβοσβήνει η κόκκινη φωτοδίοδος LED στο φακό.

Προς το σκοπό αυτό κρατήστε πατημένα ταυτόχρονα και τα δύο πλήκτρα, έως ότου αναβοσβήσει η φωτοδίοδος LED (στο φακό) (περ. 5 δευτ.).

Λειτουργία διαρκούς φωτός

Σε περίπτωση σύνδεσης διακόπτη δικτύου στον αγωγό τροφοδοσίας, είναι εφικτές εκτός από την απλή ενεργοποίηση και απενεργοποίηση οι ακόλουθες λειτουργίες:

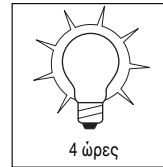
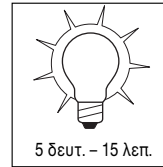

Προσοχή: Η επανειλημμένη δραστηριοποίηση του διακόπτη θα πρέπει να γίνεται αλληλεπάλλιστα και γρήγορα (σε όρια 0,5 – 1 δευτ.).

Λειτουργία αισθητήρα

1) Αναμια φωτός (αν λαμπτήρας ΕΚΤΟΣ):

Διακόπτης 1 x ΕΚΤΟΣ και ΕΝΤΟΣ.
Λαμπτήρας παραμένει αναμμένος για τη ρυθμισμένη διάρκεια.

2) Σβήσιμο φωτός (αν λαμπτήρας ΕΝΤΟΣ):

Διακόπτης 1 x ΕΚΤΟΣ και ΕΝΤΟΣ.
Λαμπτήρας σβήνει ή περνάει σε λειτουργία αισθητήρα.

Λειτουργία φωτός διαρκείας

1) Αναμια φωτός διαρκείας:

Διακόπτης 2 x ΕΚΤΟΣ και ΕΝΤΟΣ. Ο λαμπτήρας ρυθμίζεται για 4 ώρες σε φως διαρκείας (κόκκινη φωτοδίοδος LED πίσω από φακό ανάβει). Κατόπιν ο λαμπτήρας περνάει αυτόματα πάλι στη λειτουργία αισθητήρα (κόκκινη φωτοδίοδος LED σβήνει).

2) Απενεργοποίηση φωτός διαρκείας:

Διακόπτης 1 x ΕΚΤΟΣ και ΕΝΤΟΣ. Λαμπτήρας σβήνει ή περνάει σε λειτουργία αισθητήρα.

Τεχνικά στοιχεία

	IS 3180:	IS 3360:	IS 345:
Διαστάσεις:	(M x Π x Υ) 95 x 95 x 65 mm		
Ισχύς:	<ul style="list-style-type: none"> • μέγ. 2000 W, Με έλεγχο Συνδέσμου Ηλεκτρολόγων Γερμανίας (VDE) (ωμικό φορτίο, π.χ. λαμπτήρας πυράκτωσης) • μέγ. 10 AX, Με έλεγχο Συνδέσμου Ηλεκτρολόγων Γερμανίας (VDE) (λαμπτήρας φθορισμού) • μέγ. 900 W (σειριακή αντίσταση) • μέγ. 500 W (παράλληλη αντίσταση, με C = 45,6 μF • μέγ. 600 W (EVGs, χωρητικά, π.χ. λάμπες μικρής κατανάλωσης, μέγ. 8 τεμάχια) 		
Σύνδεση δικτύου:	230 – 240 V, 50 Hz		
ουιστ. ύψος εγκατάστασης:	2 m	2,5 m	3 m
Γωνία κάλυψης:	180° οριζοντίως 90° καθετίως	360° οριζοντίως 180° καθετίως	12 x 4 m ακτινικά 20 x 4 m εφαιπτομενικά
Εμβέλειες:	–	μέγ. 20 m περιμετρικά	μέγ. 20 x 4 m
Βασική ρύθμιση 1:	–	–	–
Βασική ρύθμιση 2:	–	–	–
Επίπεδα κάλυψης:	7	10	5
Ζώνες μεταγωγής:	448	1416	280
Ρύθμιση λυκόφωτος:	2 – 2000 Lux	2 – 2000 Lux	2 – 2000 Lux
Ρύθμιση χρόνου:	5 δευτ. – 15 λεπ.	5 δευτ. – 15 λεπ.	5 δευτ. – 15 λεπ.
Φως διαρκείας:	μεταγόμενο (4 ώρες)	μεταγόμενο (4 ώρες)	μεταγόμενο (4 ώρες)
Κατηγορία προστασίας:	IP 54	IP 54	IP 54

Διαταραχές λειτουργίας

Διαταραχή	Αιτία	Βοήθεια
Αισθητήρας χωρίς τάση	<ul style="list-style-type: none">■ Ελαττωματική ασφάλεια, μη ενεργοποιημένη, διακοπή κυκλώματος■ Βραχυκύκλωμα	<ul style="list-style-type: none">■ Νέα ασφάλεια, ενεργοποίηση διακοπή δικτύου, έλεγχος κυκλώματος με δοκιμαστικό τάσης■ Έλεγχος συνδέσεων
Αισθητήρας δεν ενεργοποιείται	<ul style="list-style-type: none">■ Σε λειτουργία ημέρας, ρύθμιση λυκόφωτος είναι σε λειτουργία νύχτας■ Ελαττωματικός λαμπτήρας■ Διακοπή του δικτύου ΕΚΤΟΣ■ Ελαττωματική ασφάλεια■ Ανακριβής ρύθμιση περιοχής κάλυψης■ LED αναβοσβήνει περ. 1 φορά ανά δευτερόλεπτο, αισθητήρας σε λειτουργία ρύθμισης χρόνου	<ul style="list-style-type: none">■ Νέα ρύθμιση■ Αντικατάσταση λαμπτήρα■ Ενεργοποίηση■ Νέα ασφάλεια, ενδεχ. έλεγχος σύνδεσης■ Νέα ευθυγράμμιση■ Πλήκτρο (1) 1 φορά πάτημα
Αισθητήρας δεν απενεργοποιείται	<ul style="list-style-type: none">■ Διάρκης κίνηση εντός περιοχής κάλυψης■ Συνδεδεμένος λαμπτήρας βρίσκεται εντός περιοχής κάλυψης και ανάβει εκ νέου λόγω μεταβολής θερμοκρασίας■ Συνδεδεμένος λαμπτήρας βρίσκεται σε λειτουργία φωτός διαρκείας (LED αναμμένη)	<ul style="list-style-type: none">■ Έλεγχος περιοχής και ενδεχ. νέα ρύθμιση ή κάλυψη■ Αλλαγή ή κάλυψη περιοχής■ Απενεργοποίηση λειτουργίας φωτός διαρκείας
Αισθητήρας περνάει διαρκώς σε ΕΝΤΟΣ/ΕΚΤΟΣ	<ul style="list-style-type: none">■ Συνδεδεμένος λαμπτήρας βρίσκεται εντός περιοχής κάλυψης■ Ζώα κινούνται εντός περιοχής κάλυψης	<ul style="list-style-type: none">■ Αλλαγή ή κάλυψη περιοχής, αύξηση απόστασης■ Αλλαγή ή κάλυψη περιοχής
Αισθητήρας ενεργοποιείται ανεπιθύμητα	<ul style="list-style-type: none">■ Αέρας κοινάει δέντρα και θάμνους στην περιοχή κάλυψης■ Ανίχνευση αυτοκινήτων στο δρόμο■ Ηλιακό φως πέφτει πάνω στο φακό■ Ξαφνικές μεταβολές θερμοκρασίας λόγω καιρικών συνθηκών (αέρας, βροχή, χιόνι) ή αέρας από ανεμιστήρες ή ανοιχτά παράθυρα	<ul style="list-style-type: none">■ Αλλαγή περιοχής■ Αλλαγή περιοχής■ Προσαρμογή αισθητήρα με προσασία ή αλλαγή περιοχής■ Αλλαγή περιοχής, ή μετατόπιση σημείου εγκατάστασης
Τροποποίηση εμβέλειας αισθητήρα	<ul style="list-style-type: none">■ Άλλες θερμοκρασίες περιβάλλοντος	<ul style="list-style-type: none">■ Ακριβής ρύθμιση περιοχής κάλυψης με μάσκες κάλυψης
LED αναβοσβήνει γρήγορα (περ. 5 φορές ανά δευτερόλεπτο)	<ul style="list-style-type: none">■ Έχει συνδεθεί πολύ μεγάλο φορτίο	<ul style="list-style-type: none">■ Μειώστε το φορτίο ή χρησιμοποιήστε επαφά

Λειτουργία/συντήρηση

Ο υπέρθερος αισθητήρας είναι κατάλληλος για το αυτόματο άναμμα φωτός. Για ειδικά αντιδιαρρηκτικά συστήματα συναγερμού η συσκευή δεν είναι κατάλληλη, διότι δεν διαθέτει την προδιαγεγραμμένη ασφάλεια έναντι σαμποτάζ. Οι καιρικές συνθήκες μπορεί να επηρεάσουν τη λειτουργία του ανιχνευτή κινήσεων. Όταν επικρατούν ισχυροί άνεμοι, χιόνι, βροχή, χαλάζι,

ενδέχεται να παρουσιαστούν εσφαλμένες λειτουργίες, διότι οι απότομες διακυμάνσεις θερμοκρασίας δεν μπορούν να ξεχωριστούν από πηγές θερμότητας. Ο φακός ανίχνευσης μπορεί να καθαρίζεται όταν είναι ακάθαρτος με νερό πανί (χωρίς απορρυπαντικό).

CE Δήλωση συμμόρφωσης

Το προϊόν ανταποκρίνεται στην Οδηγία περί χαμηλών τάσεων 73/23/ΕΟΚ και στην Οδηγία περί ηλεκτρομαγνητικής συμβατότητας 89/336/ΕΟΚ.

Εγγύηση λειτουργίας

Αυτό το προϊόν της εταιρίας STEINEL κατασκευάστηκε με μεγάλη προσοχή, ελέγχθηκε σχετικά με τη λειτουργία του και την τεχνική του ασφάλεια σύμφωνα με τους ισχύοντες κανονισμούς και κατόπιν υποβλήθηκε σε δειγματοληπτικό έλεγχο. Η εταιρία STEINEL αναλαμβάνει την εγγύηση για άψογη κατάσταση και λειτουργία.

Ο χρόνος εγγύησης ανέρχεται σε 36 μήνες και αρχίζει με την ημέρα αγοράς του προϊόντος από τον καταναλωτή. Επιδιορθώνουμε όλα τα ελαττώματα που οφείλονται σε ελαττωματικό υλικό ή σε σφάλματα κατασκευής. Η παροχή εγγύησης γίνεται με επισκευή ή αντικατάσταση ελαττωματικών εξαρτημάτων σύμφωνα με δική μας επιλογή.

Η εγγυητική αξίωση εκπίπτει για βλάβες σε εξαρτήματα φθοράς και για βλάβες και ελαττώματα που οφείλονται σε ακατάλληλο χειρισμό ή ακατάλληλη συντήρηση. Περαιτέρω επακόλουθες βλάβες σε ξένα αντικείμενα αποκλείονται.

Η εγγύηση παρέχεται μόνο εφόσον η μη αποσυναρμολογημένη συσκευή αποσταλεί με σύντομη περιγραφή του σφάλματος, με την απόδειξη ταμείου ή το τιμολόγιο (ημερομηνία αγοράς και σφραγίδα εμπόρου) στην ανάλογη υπηρεσία Σέρβης.

Σέρβης επισκευής:

Επισκευές μετά την πάροδο του χρόνου εγγύησης ή επισκευές ελαττωμάτων χωρίς εγγυητική αξίωση εκτελούνται από το σέρβς του εργοστασίου μας. Σας παρακαλούμε να αποστείλετε το προϊόν καλά συσκευασμένο στην πλησιέστερη υπηρεσία σέρβης.

Εγγύηση
36 μήνες
Λειτουργίας

Sayın Müşterimiz,

STEINEL Kızılötesi sensörünü satın alarak, firmamızın ürünlerine göstermiş olduğunuz güvenden dolayı çok teşekkür ederiz. İtina ile üretilmiş, test edilmiş ve ambalajlanmış bu ürünü tercih ederek yüksek kaliteli bir ürün satın almış bulunmaktasınız.

Tesisat işleminden önce lütfen bu Montaj Talimatını okuyun. Tesisat ve işletmeye almanın ancak talimatlara göre yapılması durumunda uzun ömürlü, güvenli ve arızasız bir işletme sağlanır.

Kızılötesi sensör ile iyi çalışmalar dileriz.

Prensip

Cihaz içinde bulunan piro sensörün hareket eden vücutları (örneğin insan, hayvan, vs.) yaydığı görünmez ısıyı algılar. Algılanan bu ısı yayılımı cihaz içinde elektronik olarak işlenir ve bağlı olan tüketiciyi (örneğin lamba) çalıştırır. Ayrıca cihaz içinde bağlı

olan kırmızı LED lambası yanar. Örneğin duvar veya cam gibi engeller bulunduğu ısı yayılımı algılanmaz ve bu nedenle lamba veya başka sistemlerin çalıştırılması da mümkün değildir.

Tesisat Uyarıları

Lamba tarafından yayılan ısının sistemin devreye girmesine sebep olacağından montaj yeri mevcut bir lambadan en az 50 cm uzakta olmalıdır.

İç ve dış köşelere yapılacak montajlarda opsiyonel olarak bir köşe tutma kancası (Ürün Nr. 648015 siyah veya 648114 beyaz) mevcuttur.

Elektrik kablosu 3 telli kablodan oluşur:

L = Faz
N = Nötr iletken
PE = Toprak hattı (⊕)

Lastik contaların hasar görmesi durumunda kablo geçiş deliklerinin sızdırmazlığı çift diyaframlı contalar M 16 veya M 20 (en az IP 54) ile sağlanacaktır.

Lastik contaların yanında bir de yoğunlaşma suyu deliğine işaret edilmiştir. Gerektiğinde bu delik açılacaktır.

⚠ Güvenlik Bilgileri

- Sensör üzerinde yapılacak her çalışmadan önce gerilim beslemesini kesin!
- Montaj çalışması esnasında bağlanacak olan elektrik kablosundan akım geçmemelidir. Bu nedenle önce elektrik akımını kesin ve sonra kabloda gerilim olup olmadığını voltaj kontrol cihazı ile kontrol edin.

- Sensörün tesisat çalışması elektrik şebekesi üzerinde yapılan bir çalışmadır. Bu nedenle sözkonusu çalışma geçerli olan tesisat yönetmelikleri ve bağlama şartlarına göre yapılacaktır. (Ⓛ – VDE 0100, ⓐ – ÖVE-EN 1, Ⓢ – SEV 1000)
- Zaman ve alaca karanlık ayar işlemini sadece mercer monte edilmiş durumdayken yapın.

Cihaz Açıklaması

IS 3180, IS 3360, IS 345

- 1 Standart montaj
- 2 Tavan gömme buatı içine montaj
- 3 Ana eleman
- 4 Sıva altı kablo girişi
- 5 Sıva üstü kablo girişi
- 6 Geçmeli klemensler
- 7 Sensör ek ünitesi ile düzenleme
- 8 Kapak blendajı montajı
- 9 Mercerin bağlanması
- 10 Alaca karanlık ayarı (2 – 2000 Lux)
- 11 Zaman ayarı (5 sn. – 15 dak.)

- 12 Alaca karanlık ve zaman ayarını fabrika çıkışı ayarı olan 2000 Lux ve 5 sn. değerlerine geri ayarlamayı sağlayan Reset butonu

- 13 Dizayn blendajının takılması
- 14 Gider deliği duvar montajı (gerektiğinde açın)
- 15 Gider deliği tavan montajı (gerektiğinde 5 mm çaplı matkap ucu ile delerek açın)

IS 3180

- 16 Temel ayarlar için döndürülebilir mercer: max. 8 m veya max. 20 m
- 17 Erişim mesafesi ayarı için olan kaydırılabilir mercer 4 – 8 m veya 8 – 20 m

IS 3180 Modeli Erişim Mesafeleri

Montaj yüksekliği	Ayar kademesi		20 m Mercer teğetsel		8 m Mercer teğetsel	
	radyal	radyal	radyal	radyal	radyal	radyal
1,5 m	8	5 m	2,5 m	4	3 m	2,0 m
	–	6 m	2,5 m	–	5 m	2,5 m
	–	7 m	3,0 m	–	6 m	3,0 m
	–	8 m	3,0 m	–	7 m	3,0 m
	20	12 m	4,5 m	8	9 m	3,5 m
2,0 m	8	5 m	2,5 m	4	4 m	3,0 m
	–	6 m	3,0 m	–	5 m	3,0 m
	–	7 m	3,5 m	–	6 m	3,0 m
	–	10 m	4,0 m	–	8 m	3,0 m
	20	20 m	4,5 m	8	8 m	3,5 m
2,5 m	8	6 m	3,0 m	4	5 m	3,0 m
	–	8 m	4,0 m	–	7 m	3,5 m
	–	10 m	5,0 m	–	8 m	3,5 m
	–	13 m	5,0 m	–	9 m	4,0 m
	20	20 m	4,0 m	8	10 m	3,5 m
3,0 m	8	8 m	4,0 m	4	5 m	3,0 m
	–	9 m	4,5 m	–	6 m	3,0 m
	–	12 m	5,0 m	–	8 m	4,0 m
	–	17 m	4,0 m	–	10 m	4,5 m
	20	20 m	4,0 m	8	13 m	5,5 m

Bağlantı Örnekleri

- 18 Nötr teli olmayan aydınlatma bağlantısı
- 19 Nötr teli olan aydınlatma bağlantısı
- 20 Manuel ve otomatik kullanım için seri şalter üzerinden yapılan bağlantı
- 21 Devamlı ışık temini ve otomatik işletme için vaviyen şalter üzerinden yapılan bağlantı

Ayar I: Otomatik işletme

Ayar II: Manuel işletme

Sürekli ışık

Dikkat: Tesisin kapatılması mümkün değildir sadece Ayar I ve Ayar II arasında seçim yapılabilir.

- a) Tüketici, lamba max. 2000 W (bkz. Teknik Özellikler)
 - b) Sensör bağlantı klemensleri
 - c) Ev içindeki şalter
 - d) Ev içindeki seri şalter, manuel, Otomatik
 - e) Ev içindeki vaviyen şalter, otomatik, sürekli ışık
- Birden fazla sensörün paralel kumandalanması (resimsiz)**

Burada sensörün azami kablo bağlantı uzunluğunun aşılmasına dikkat edilecektir. Ayrıca cihazların tümü aynı faza bağlanmalıdır.

Fonksiyonlar

Cihazın şebeke bağlantısı yapıldıktan ve kapatıldıktan, mercek takıldıktan sonra cihaz devreye alınabilir. Dizayn blendajının arkasında iki ayar olanağı bulunur.

Bir programlama butonuna basıldığında sensör programlama modundadır.

Bu demektir ki:

- Bağlı olan lamba daima kapanıyor
- Sensör fonksiyonu devre dışı kalmıştır

Alaca Karanlık Ayarı (Devreye girme sınırı) (I)

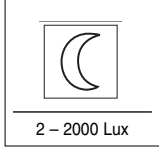

(fabrika çıkış ayarı:
Gündüz ışık işletmesi
2000 Lux)

2 – 2000 Lux

Sensörün istenilen devreye girme sınırı yakl. 2 Lux ile 2000 Lux arasında ayarlanabilir.

Zaman Ayarı (Kapatma Gecikmesi) (I)

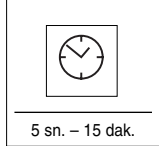

(fabrika çıkış ayarı:
yakl 5 sn.)

5 sn. – 15 dak.

Lambanın yanma süresi kadememiz olarak min. yakl. 5 sn. ile max. 15 dak. arasında ayarlanabilir.

a) Saniye doğrultuktaki zaman ayarı

- LED lambası (mercek içindeki) yanıp sönmeyeceye kadar butonu (I) basılı tutun.
- Butonu (I) bırakın ve istenilen yanma süresinin görüntülenmesini bekleyin (LED yanıp söner).
- LED lambası sönmeyeceye kadar butona (I) yeniden basın. Böylece istenilen yanma süresi saniye doğruluğu ile ayarlanmıştır.
- Bu işlem azami ayarlanabilir süre (15 dakika) dolduktan sonra otomatik olarak kapatılır.

Reset Fonksiyonu

Tüm ayarlar tekrar fabrika çıkış ayarına (gündüz ışık işletmesi 2000 Lux, yanma süresi 5 saniye), geri ayarlanabilir

- Sürekli ışık fonksiyonu (devrede olması durumunda) kesiliyor

Ayarlar istenildiği kadar değiştirilebilir. Son ayarlanan değer cereyan kesilmesinden etkilenmeyecek şekilde kaydedilir.

Önemli: Zaman ve alaca karanlık ayar işlemini sadece mercek monte edilmiş durumdayken yapın.

a) İstenilen kişisel değeri ayarlama

Sensörün hareket algılaması durumunda lambayı devreye alacağı ayarlamayı yapabilmek için kırmızı LED lambası (mercek içindeki) yanıp sönmeyeceye kadar butona (I) basın. Böylece bu değer kaydedilir.

Önemli: Ayarlama işlemine merceği kapatmayın veya kendi gölgeniz nedeniyle karanlık kalmasını önleyin.

b) Gündüz Saatlerinde Gece İşletmesi Ayarı (4 Lux)

Bunun için LED lambasının (mercek içindeki) yanıp sönməsi sona erinceye kadar butonu (I) yakl. 5 saniye boyunca basılı tutun.

- En kısa zamanı ayarlamak için buton (I) 2 x kez arka arkaya basılacaktır.

b) Dakika doğrultuktaki zaman ayarı

- LED lambası (mercek içindeki) yanıp sönmeyeceye kadar butonu (I) basılı tutun.
- Butonu (I) bırakın, sonra butonu (I) LED lambası sönmeyeceye kadar ve (3 saniye sonra) yanıp sönmeyeceye (daha yavaş) kadar basılı tutun.
- İstenilen yanıp sönmə sayısı dolduktan sonra (LED lambasının her bir yanması 1 dakikalık yanma süresine eşittir) LED lambası sönmeyeceye kadar butona (I) yeniden basın. Böylece ayarlanılması istenilen zaman dakika doğruluğu ile kaydedilir.
- Ayarlama işlemi azami yanıp sönmə periyodu (15 kez = 15 dakika) dolduktan sonra otomatik olarak sonlanır.

c) İmpuls fonksiyonu

İmpuls fonksiyonu ile çıkış (I) 2 saniye boyunca devreye alınır (örneğin merdiven boşluğu otomati). Bunun için LED lambasının (mercek içindeki) yanıp sönməsi sona erinceye kadar butonu (I) yakl. 5 sn. boyunca basılı tutun.

Bunun için, LED lambası (mercek içindeki) yanıp ve tekrar sönmeyeceye kadar her iki butona aynı zamanda basın (yakl. 5 sn.).

Sürekli Işık Fonksiyonu

Şebekeye bir şalter bağlandığında basit Açma ve Kapatma fonksiyonları ile birlikte şu fonksiyonlar da mümkündür:

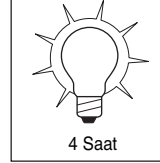
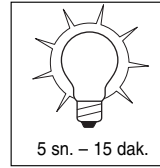

Önemli: Şaltere birden fazla kez basma hızlı şekilde yapılmalıdır (0,5 – 1 sn. aralığında.).

Sensör işletmesi

1) Işığı açma (lamba KAPALI olduğunda):

Şalter 1 x KAPALI ve AÇIK pozisyona getirilecek. Lamba, ayarlanan süre boyunca yanar.

2) Işığı kapatma (lamba AÇIK olduğunda):

Şalter 1 x KAPALI ve AÇIK pozisyona getirilecek. Lamba kapatılır veya sensör işletme moduna geçer.

Sürekli ışık işletmesi

1) Sürekli ışığı açma:

Şalter 2 x KAPALI ve AÇIK pozisyona getirilecek. Lamba 4 saat boyunca sürekli ışık işletmesine ayarlanır (merceğin arkasındaki kırmızı LED lambası yanar). Bu süre dolduktan sonra otomatik olarak tekrar sensör işletmesine geçer (kırmızı LED lambası söner).

2) Sürekli ışığı kapatma:

Şalter 1 x KAPALI ve AÇIK pozisyona getirilecek. Lamba kapatılır veya sensör işletme moduna geçer.

Teknik Özellikler

	IS 3180: IS 3360:	IS 345:	
Boyutları:	(U x G x Y) 95 x 95 x 65 mm		
Güç:	• max. 2000 W, VDE onaylı (ohm yükü, örneğin ampul) • max. 10 AX, VDE onaylı (füioresan lamba) • max. 900 W (seri kompanzasyonlu) • max. 500 W (paralel kompanzasyonlu, C = 45,6 µF ile) • max. 600 W (Elektrik besleme cihazları kapasitif, örneğin enerji tasarruf lambaları, max. 8 adet)		
Şebeke bağlantısı:	230 – 240 V, 50 Hz		
Tavsiye edilen montaj yüksekliği:	2 m	2,5 m	3 m
Kapsama açısı:	180° yatay 90° dikey	360° yatay 180° dikey	12 x 4 m radyal 20 x 4 m tegetsel
Erişim mesafesi:	–	max. 20 m tüm alan	max. 20 x 4 m
Temel ayar 1:	max. 4 – 8 m	–	–
Temel ayar 2:	max. 8 – 20 m	–	–
Kapsama düzeyleri:	7	10	5
Kumanda bölümleri:	448	1416	280
Alaca karanlık ayarı:	2 – 2000 Lux	2 – 2000 Lux	2 – 2000 Lux
Zaman ayarı:	5 sn. – 15 dak.	5 sn. – 15 dak.	5 sn. – 15 dak.
Sürekli ışık:	kumandalanabilir (4 saat)	kumandalanabilir (4 saat)	kumandalanabilir (4 saat)
Koruma türü:	IP 54	IP 54	IP 54

Arızalar		
Arıza	Sebebi	Tamiri
Sensörün gerilim beslemesi yok	<ul style="list-style-type: none"> ■ Sigorta arızalı, devrede değil, kablo hattında kesiklik ■ Kısa devre 	<ul style="list-style-type: none"> ■ Yeni sigorta takın, şalteri açın, kabloyu voltaj kontrol cihazı ile kontrol edin ■ Bağlantıları kontrol edin
Sensör devreye girmiyor	<ul style="list-style-type: none"> ■ Gündüz işletmesinde alaca karanlık ayarı gece işletmesinde ayarlanmıştır ■ Ampul arızalı ■ Elektrik şalteri KAPALI ■ Sigorta arızalı ■ Kapsama alanı tam doğru olarak ayarlanmadı ■ LED lambası saniyede yakl. 1 kez yanıp sönüyor, sensör zaman ayarı modunda 	<ul style="list-style-type: none"> ■ Yeniden ayarlayın ■ Ampülü değiştirin ■ Çalıştırın ■ Yeni sigorta takın gerektiğinde bağlantıyı kontrol edin ■ Yeniden ayarlayın ■ Butona  1 x kez basın
Sensör kapanmıyor	<ul style="list-style-type: none"> ■ Kapsama alanı içinde sürekli hareket algılanıyor ■ Bağlı olan lamba kapsama alanı içinde bulunuyor ve sıcaklık değişikliği nedeniyle sensörü yeniden devreye alıyor ■ Bağlı olan lamba sürekli ışık işletmesinde (LED lambası yanıyor) 	<ul style="list-style-type: none"> ■ Kapsama alanını kontrol edin ve gerektiğinde yeniden ayarlayın, veya üzerini örtün ■ Kapsama alanını değiştirin veya üzerini örtün ■ Sürekli ışık işletmesini kapatın
Sensör daima AÇIP/KAPANIYOR	<ul style="list-style-type: none"> ■ Bağlı olan lamba kapsama alanı içinde bulunuyor ■ Kapsama alanı dahilinde hareketler sürekli ediyor 	<ul style="list-style-type: none"> ■ Kapsama alanını değiştirin veya üzerini örtün, mesafeyi büyütün ■ Kapsama alanını değiştirin veya üzerini örtün
Sensör istenmeden devreye giriyor	<ul style="list-style-type: none"> ■ Rüzgar kapsama alanındaki ağaç ve çalıklardan hareket ettiriyor ■ Yoldan geçen otomobiller algılanıyor ■ Merceğe güneş ışığı vuruyor ■ Hava şartları (rüzgar, yağmur, kar) nedeniyle ani sıcaklık değişimi veya vantilatör, açık olan pencerelerden hava akımı geliyor 	<ul style="list-style-type: none"> ■ Kapsama alanını değiştirin ■ Kapsama alanını değiştirin ■ Sensörü korunmuş bir şekilde monte edin veya kapsama alanını değiştirin ■ Kapsama alanını değiştirin, montaj yerini değiştirin
Sensör Erişim Mesafesinin Değiştirilmesi	<ul style="list-style-type: none"> ■ Diğer ortam sıcaklıkları 	<ul style="list-style-type: none"> ■ Kapsama alanını kapaklar ile tam doğru şekilde ayarlama
LED hızlı yanıp sönmeye başlar (yaklaşık saniyede 5 kez)	<ul style="list-style-type: none"> ■ Çok büyük elektrik yükü bağlanmıştır 	<ul style="list-style-type: none"> ■ Elektrik yükünü azaltın veya kontaktör kullanın

Çalıştırma/Bakım

Kızılötesi sensör ışığın otomatik olarak yanmasını sağlar. Bu cihaz sabotaja karşı gerekli olan güvenlik donanımlarına sahip olmadığından, ev alarm sistemleri için uygun değildir. Kötü hava şartları hareket algılayıcısının fonksiyonunu etkileyebilir. Kuvvetli rüzgar, kar, yağmur, dolu durumları ani sıcaklık

değişimi oluşturduğundan ve cihazın bu durumu ısı kaynağından ayırt edememesi lambanın hatalı olarak devreye girmesine sebep olabilir. Kapsama merceği kirlendiğinde nemli bir bezle (temizleme maddesi kullanılmadan) silinerek temizlenebilir.

CE Uygunluk Açıklaması

Alet Alçak Gerilim Yönetmeliklerine 73/23/AET ve EMV Yönetmeliğine 89/336/AET uygundur.

Fonksiyon Garantisi

Bu STEINEL ürünü yüksek itina ile üretilmiş olup geçerli olan yönetmeliklere uygun olarak fonksiyon ve güvenlik testlerinden geçirilmiş ve son olarak numune kontrol işlemleri uygulanmıştır. STEINEL firması ürünün mükemmel durumda ve fonksiyon özelliklerine sahip olduğunu garanti eder.

Cihaz 36 ay garantilidir ve garanti süresi cihazın alıcıya satıldığı günden itibaren başlar. Firmamız malzeme ve imalat hatalarından kaynaklanan arızaları giderir, garanti kapsamında verilen bu hizmetler arızalı parçanın onarımı veya değiştirilmesi şeklinde yapılır ve bu seçime firmamız karar verir. Sarf malzemeleri, yönetmeliklere aykırı kullanım veya bakımdan kaynaklanan hasar ve eksiklikler garanti kapsamına dahil değildir. Bunun dışında yabancı eşyalar üzerinde oluşacak müteakip hasarlarda firmamızdan herhangi bir hak iddia edilemez.

Garanti hizmetlerinden yararlanmak sadece, cihaz sökülmeden ve parçalarına ayrılmadan, kasa fişi veya fatura (satın alış tarihini belirten bayi kaşesi ile) ile iyi şekilde ambalajlanarak yetkili servis merkezine gönderilmesi ile gerçekleşir.

Tamir servis hizmeti:

Garanti süresi dolduktan sonra oluşan arızalar veya garanti kapsamında bulunmayan parçaların hasarlanması durumunda fabrika servisimiz gerekli tamir hizmetlerini verir. Bunun için lütfen cihazı iyi şekilde ambalajlayarak en yakın servis merkezimize postalayın.

KULLANIM
36 ay
GARANTİSİ

H Szerelési utasítás

Igen tisztelt Ügyfelünk!

Köszönjük bizalmát, amit új, STEINEL infravörös mozgásérzékelőjének megvásárlásával kifejezésre juttatott. Ön egy kiváló minőségű termék mellett döntött, amelyet a legnagyobb gondossággal gyártottunk, próbáltunk ki és csomagoltunk. Kérjük, az üzembe helyezés előtt tanulmányozza

át alaposan ezt használati útmutatót. Csak a szakaszú felszerelés és üzembehelyezés garantálja a hosszú távú, megbízható és zavarmentes működést.

Kívánjuk, hogy új infravörös mozgásérzékelőjének használatában örömet lelj.

Működési elv

A berendezés két pyro-szenzorral rendelkezik, melyek a mozgó testek (emberek, állatok, stb.) által kibocsátott, láthatatlan hősugárzást érzékelik. A berendezés a felfogott hősugárzást elektronikus jelle alakítja, és ennek segítségével kapcsolja be a csat-

lakoztatott fogyasztót (pl. egy világítótestet). Ezen túlmenően a beépített piros LED is világít. Akadályokon (pl. falon vagy ablaküvegen) keresztül a hősugárzás nem érzékelhető, ezért a fényzóró sem kapcsolódik be.

Felszerelési utasítások

Az érzékelőt más fényforrásoktól legalább 50 cm-re kell felszerelni, mert azok hősugárzása téves jelzést okozhat.

Külső és belső sarkokra való felszereléshez extra tartozékként sarok-fal tartó (cikkszám: 648015 fekete, vagy 648114 fehér) kapható.

A hálózati kábel háromeres vezeték:

L = fázis
N = nulla
PE = védőföldelés (⊕)

A tömitőgumi sérülése esetén a kábel átvezetésére szolgáló nyílásokat egy duplamembrános M 16-os ill. M 20-as (min. IP 54) csöcsönkkel le kell tömíteni.

A tömitőgumi mellett egy kondenzvíz-furat jelzése található. Ezt szükség esetén meg kell nyitni.

⚠ Biztonsági előírások

- Az érzékelő végzett minden munka előtt gondoskodjon a feszültségmentesítésről!
- Szereléskor a csatlakoztatni kívánt vezetéknek feszültségmentesnek kell lennie. Ezért a szerelés megkezdése előtt kapcsolja le az áramot, és feszültség-ellenőrző segítségével ellenőrizze a feszültségmentességet!

- Az érzékelő felszerelésekor hálózati feszültséggel dolgozik. Ezeket a munkákat ezért szakszerűen, a szokásos szerelési és csatlakoztatási előírásoknak megfelelően kell végrehajtani.
(Ⓢ) - VDE 0100, (Ⓢ) - ÖVE-EN 1, (Ⓢ) - SEV 1000
- Az időtartam- és az alkonykapcsoló beállítását csak felszerelt lencsével végezze!

Készülékismertetés

IS 3180, IS 3360, IS 345

- ① Standard felszerelés
- ② Felszerelés mennyetzbetbe beépített dobozzal
- ③ Alapelem
- ④ Vakolat alatti vezetékezés
- ⑤ Vakolat fölötti vezetékezés
- ⑥ Bedugós kapcsok
- ⑦ Az érzékelő rátét felszerelése
- ⑧ A takaróbetétek felhelyezése
- ⑨ A lencse felcsavarozása
- ⑩ Alkonykapcsoló-beállítás (2 – 2000 Lux)
- ⑪ Kikapcsolás késleltetés beállítás (5 Sek. – 15 Min.)

- ⑫ Reset-nyomógomb az alkonykapcsoló- és a kikapcsolás-késleltetés visszaállításához a gyári 2000 lux és 5 mp. beállításokra
- ⑬ A burkolat felhelyezése
- ⑭ Kifolyólyuk falra szerelése esetére (szükség esetén meg kell nyitni)
- ⑮ Kifolyólyuk mennyezetre szerelése esetére (szükség esetén 5 mm-es fúróval meg kell nyitni)

IS 3180

- ⑯ A lencse elfordítható az alapbeállításokhoz: max. 8 m vagy max. 20 m
- ⑰ A lencse eltolható a hatótávolság finombeállításához 4 – 8 m vagy 8 – 20 m között

Hatótávolságok az IS 3180-hoz

Szerelési magasság	Beállítási fokozat	20 m-es lencse érintő irányban	sugárirányban	Beállítási fokozat	8 m-es lencse érintő irányban	sugárirányban
1,5 m	8	5 m	2,5 m	4	3 m	2,0 m
	-	6 m	2,5 m	-	5 m	2,5 m
	-	7 m	3,0 m	-	6 m	3,0 m
	-	8 m	3,0 m	-	7 m	3,0 m
	20	12 m	4,5 m	8	9 m	3,5 m
2,0 m	8	5 m	2,5 m	4	4 m	3,0 m
	-	6 m	3,0 m	-	5 m	3,0 m
	-	7 m	3,5 m	-	6 m	3,0 m
	-	10 m	4,0 m	-	8 m	3,0 m
	20	20 m	4,5 m	8	8 m	3,5 m
2,5 m	8	6 m	3,0 m	4	5 m	3,0 m
	-	8 m	4,0 m	-	7 m	3,5 m
	-	10 m	5,0 m	-	8 m	3,5 m
	-	13 m	5,0 m	-	9 m	4,0 m
	20	20 m	4,0 m	8	10 m	3,5 m
3,0 m	8	8 m	4,0 m	4	5 m	3,0 m
	-	9 m	4,5 m	-	6 m	3,0 m
	-	12 m	5,0 m	-	8 m	4,0 m
	-	17 m	4,0 m	-	10 m	4,5 m
	20	20 m	4,0 m	8	13 m	5,5 m

Példák a bekötésre

- ⑮ Nullavezeték nélküli világítótestek
- ⑰ Nullavezetékkel rendelkező világítótestek
- ⑳ Csatlakoztatás sorozatkapcsolóval a kézi- és automatikus működtetéshez
- ㉑ Csatlakoztatás váltókapcsolóval állandó és automatikus működtetéshez

I. állás: automatikus működtetés

II. állás: Kézi vezérlésű üzem

Állandó világítás

Figyelem: a berendezés kikapcsolása nem lehetséges, csak a választás az I. és II. állás között.

- a) Fogyasztók, világítótestek max. 2000 W (ld. a műszaki adatoknál)
- b) Az érzékelő csatlakozói
- c) A ház kapcsolója
- d) A ház sorozatkapcsolója, kézi, automata
- e) A ház váltókapcsolója, automata állás, állandó világítás

Több érzékelő párhuzamos kapcsolása (ábra nélkül)

Ügyelni kell arra, hogy az egyes érzékelők maximális csatlakoztatási teljesítményét ne lépjük túl. Továbbá az összes készüléket ugyan ahhoz a fázishoz kell csatlakoztatni.

Funkciók

Miután elvégezte a hálózatba való bekötést, becsluta a készülékhatás és felhelyezte a lencsét, üzembe helyezheti a berendezést. Két beállítási lehetőség található az előlap mögött.

Valamely programozógomb megérintésekor az érzékelő programozási üzemmódba kapcsol.

Ez azt jelenti, hogy:

- a csatlakoztatott fényforrás alapvetően mindig kikapcsol.
- az érzékelő-funkció kikapcsol.

Alkonykapcsoló-beállítás (érzékenység beállítása) ⑩

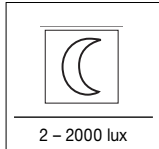

(gyári beállítás:
nappali üzem,
2000 lux)

2 – 2000 lux

A szenzor kívánt érzékenysége kb. 2 lux-tól 2000 lux-ig állítható.

- a tartós világítás funkció (amennyiben az aktív) megszakad.

A beállítások tetszőleges gyakorisággal változtathatók. Az utolsó beállítást a berendezés a hálózati áramellátás kimaradása esetén is tárolja.

Fontos: Az időtartam- és az alkonykapcsoló beállítását csak felszerelt lencsével végezze!

a) A kívánt egyéni érték beállítása

A kívánt fényviszonyoknál, melyek esetén a szenzornak a jövőben mozgás esetén be kell kapcsolnia a világítást, tartsa nyomva a gombot ☺, amíg a piros LED (a lencsében) villogni nem kezd. Az érték ezáltal tárolódik.

Fontos: A lencsét a beállítások **ne takarja le vagy ne árnyékolja be saját árnyékával!**

b) Éjszakai üzem (4 lux) beállítása nappal

A gombot ☺ tartsa kb. 5 másodpercig nyomva, amíg a piros LED a lencsében már nem villog.

Időbeállítás (kikapcsolás-késleltetés) ⑪

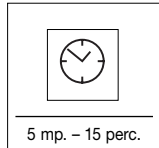

(gyári beállítás:
kb. 5 mp.)

5 mp. – 15 perc.

A lámpa világítási ideje fokozatmentesen kb. 5 mp-től max. 15 percig beállítható.

a) Másodperc-pontosságú időbeállítás

- Tartsa elnyomva a gombot ☺, amíg a piros LED (a lencsében) villogni nem kezd.
- Engedje fel a gombot ☺, és várja ki a kívánt világítási időt (a LED villog).
- Működtesse újra a gombot ☺, amíg a LED ki nem alszik. Ezáltal a kívánt időt másodpercre pontosan beállította.
- A folyamat a maximálisan beállítható idő leteltével (15 perc) automatikusan befejeződik.

- A legrövidebb idő beállításához 2 x röviden egymás után nyomja meg a gombot ☺.

b) Percpontosságú időbeállítás

- Tartsa elnyomva a gombot ☺, amíg a piros LED (a lencsében) villogni nem kezd.
- Engedje el a gombot ☺, majd nyomja meg és tartsa lenyomva a gombot ☺ addig, amíg a LED ki nem kapcsol, és (3 másodperc elteltével) ismét villogni nem kezd (lasabban).
- A kívánt villogási ciklus szám után (a LED minden kigyulladásá 1 perc világítási időnek felel meg) ismét nyomja meg a gombot ☺ addig, amíg a LED ki nem alszik. Ezáltal a kívánt időt percre pontosan beállította.
- A folyamat a maximális villogási ciklusszám (15-ször = 15 perc) után automatikusan befejeződik.
- c) Impulzus funkció**
- Az impulzus funkció segítségével a kimenet 2 másodpercre bekapcsol (pl. a lépcsőházi automatahoz). A gombot ☺ ehhez tartsa kb. 5 másodpercig nyomva, amíg a piros LED a lencsében már nem villog.

Reset-funkció

Az összes beállítást bármikor vissza lehet állítani a gyári alapbeállításra (nappali üzem 2000 Lux, világítási időtartam 5 másodperc).

Ehhez tartsa nyomva mindkét gombot, amíg a LED (a lencsében) bekapcsol, majd ismét kialszik (kb. 5 mp.).

Folyamatos világítási funkció

Ha hálózati vezetékbe kapcsolót iktat, az egyszerű be- és kikapcsoláson kívül a következő funkciók válhatnak lehetségessé:

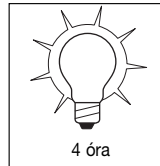
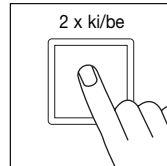
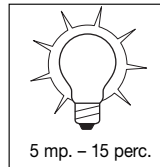
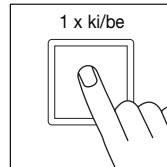

Fontos: A kapcsoló többször egymás utáni működtetését gyorsan kell végezni (0,5 – 1 mp. közötti tartományban).

Érzékelő üzemmód

1) Világítást bekapcsolni

(ha a lámpa KI van kapcsolva):

A kapcsolót 1 x KI és BE kapcsolni.

A lámpa a kívánt időre bekapcsolva marad.

2) Világítást kikapcsolni

(ha a lámpa BE van kapcsolva):

A kapcsolót 1 x KI és BE kapcsolni.

A lámpa kikapcsol, ill. érzékelős üzembe kapcsol.

Folyamatos világítás üzemmód

1) Folyamatos világítás bekapcsolása:

A kapcsolót 2 x KI és BE kapcsolni. A lámpa 4 órára folyamatos üzembe kapcsol (a piros LED a lencse mögött világít). Ezután automatikusan ismét érzékelős üzembe kapcsol (a piros LED elalszik).

2) Folyamatos világítás kikapcsolása:

A kapcsolót 1 x KI és BE kapcsolni. A lámpa kikapcsol, ill. érzékelős üzembe kapcsol.

Műszaki adatok

	IS 3180:	IS 3360:	IS 345:
Méretük:	(H x SZ x M) 95 x 95 x 65 mm		
Teljesítmény:	<ul style="list-style-type: none"> • max. 2000 W, a VDE által ellenőrzött (ohmos terhelés, pl. izólámpa) • max. 10 AX, a VDE által ellenőrzött (fénycső) • max. 900 W (sorosan kompenzált) • max. 500 W (párhuzamosan kompenzált, C = 45,6 µF) • max. 600 W (elektromos előtétkészülékek, kapacitív, pl. energiatakarékos lámpák, max. 8 darab) 		
Hálózati csatlakozás:	230 – 240 V, 50 Hz		
Ajánlott szerelési magasság:	2 m	2,5 m	3 m
Érzékelési szög:	180° vízszintesen 90° függőlegesen	360° vízszintesen 180° függőlegesen	12 x 4 m sugárirányban 20 x 4 m érintő irányban
Hatótávolságok:			
1. alapbeállítás:	–	max. 20 m körben	max. 20 x 4 m
2. alapbeállítás:	max. 4 – 8 m max. 8 – 20 m	–	–
Érzékelési szintek:	7	10	5
Kapcsolási zónák:	448	1416	280
Alkonykapcsoló-beállítás:	2 – 2000 Lux	2 – 2000 Lux	2 – 2000 Lux
Időtartam-beállítás:	5 mp. – 15 perc	5 mp. – 15 perc	5 mp. – 15 perc
Folyamatos világítás:	kapcsolható (4 óra)	kapcsolható (4 óra)	kapcsolható (4 óra)
A védelem fajtája:	IP 54	IP 54	IP 54

Működési zavarok		
Üzemzavar	Ok	Elhárítás
A mozgásérzékelő nem kap feszültséget	<ul style="list-style-type: none"> ■ a biztosíték meghibásodott, nincs bekapcsolva, a vezeték megszakadt ■ rövidzárlat 	<ul style="list-style-type: none"> ■ helyezzen be új biztosítékot, kapcsolja be a hálózati kapcsolót, ellenőrizze a vezetéket feszültségmérővel ■ csatlakozókat ellenőrizni
A mozgásérzékelő nem kapcsol be	<ul style="list-style-type: none"> ■ nappali üzemnél, az akonykapcsoló éjszakai állásban van ■ az izzólámpa kiégett ■ a hálózati kapcsoló KI van kapcsolva ■ a biztosíték meghibásodott ■ az érzékelési tartomány nincs célszinten beállítva ■ a LED kb. 1 x másodpercenként villog, az érzékelő időtartam-beállítás módban van 	<ul style="list-style-type: none"> ■ újra beállítani ■ izzólámpát kicserélni ■ bekapcsolni ■ új biztosíték, esetleg a csatlakozót ellenőrizni ■ újra beállítani ■ a gombot (1) 1 x megnyomni
A mozgásérzékelő nem kapcsol ki	<ul style="list-style-type: none"> ■ folyamatos mozgás az érzékelési tartományban ■ a kapcsolt fényforrás az érzékelési tartományban található, és újra bekapcsol a hőmérsékletváltozás miatt ■ a kapcsolt fényforrás folyamatos világítási üzemmódban van (a LED világit) 	<ul style="list-style-type: none"> ■ ellenőrizze az érzékelési tartományt és szükség esetén állítsa be újra ill. takarja ki ■ állítsa be újra ill. takarja ki az érzékelési tartományt ■ a folyamatos világítás üzemmódot kikapcsolni
Az érzékelő mindig KI/BE kapcsol	<ul style="list-style-type: none"> ■ a kapcsolt fényforrás az érzékelési tartományban található ■ állapotok mozognak az érzékelési tartományban 	<ul style="list-style-type: none"> ■ állítsa át ill. takarja ki az érzékelési tartományt, helyezze távolabb ■ állítsa át ill. takarja ki az érzékelési tartományt
A mozgásérzékelő szükségtelenül bekapcsol	<ul style="list-style-type: none"> ■ a szél fákat és bokrokat mozgat az érzékelési tartományban ■ az utcán haladó autókát érzékeli ■ napfény esik a lencsére ■ hirtelen hőmérsékletváltozás az időjárás miatt (szél, eső, hó) vagy a ventilátorokból, nyitott ablakon át kiáramló levegő miatt 	<ul style="list-style-type: none"> ■ módosítsa az érzékelési területet ■ módosítsa az érzékelési területet ■ a szenzort védve helyezze el vagy módosítsa az érzékelési területet ■ a tartományt módosítani, más felszerelési helyet választani
Megváltozott az érzékelő hatótávolsága	<ul style="list-style-type: none"> ■ más környezeti hőmérséklet 	<ul style="list-style-type: none"> ■ az érzékelési tartományt takaróbetétekkel pontosan beállítani
A LED gyorsan villog (kb. 5 x másodpercenként)	<ul style="list-style-type: none"> ■ túl nagy terhelést csatlakoztatunk 	<ul style="list-style-type: none"> ■ csökkentse a terhelést, vagy használjon védőkapcsolót

Üzemeltetés/ápolás

Az infravörös mozgásérzékelő fényforrás automatikus kapcsolására alkalmas. Speciális riasztóberendezésekben való használatra a berendezés nem alkalmas, mert az ezek esetében előírt szabotázsvedelemmel nem rendelkezik. A mozgásérzékelő működését az időjárási körülmények befolyásolhatják.

Erős szellőkések, hóesés, eső, jégeső esetén téves kapcsolás történhet, mivel a hirtelen hőmérséklet-ingadozásokat a készülék a hőforrásoktól nem tudja megkülönböztetni. Az érzékelő lencséje szennyrepedés esetén nedves ruhával (tisztítószer nélkül) tisztítható meg.

CE Megfelelési tanúsítvány

Ez a termék megfelel a 73/23/EWG kisfeszültségre vonatkozó és az EMV 89/336/EWG irányelveinek.

Működési garancia

Ezt a STEINEL-terméket a legnagyobb gondossággal készítették, az érvényes előírásoknak megfelelően működését és biztonságát ellenőrizték, majd szűrőpróba során tesztelték. STEINEL garanciát vállal a kifogástalan minőségre és működésre.

A garancia ideje 36 hónap, ami a vásárlás napján kezdődik. Minden olyan hibát kijavítunk, ami anyagi vagy gyártási hibára vezethető vissza. A garancia teljesítésének módját mi választjuk meg: ez lehet a hibás rész javítása, vagy cseréje. Nem vállalunk garanciát kopásnak kitett alkatrészekre és olyan károsodásokra, amit szakszerűtlen kezelés vagy karbantartás okozott. Más tárgyakra következményként áttérjedő károk a garanciából ki vannak zárva.

A garanciát csak akkor vállaljuk, ha a készüléket szétszerelésen kívül állapotban, a hiba rövid leírásával, pénztárbizonylattal vagy számlával (vétel időpontjával, kereskedő pecsétjével) együtt, szakszerűen becsomagolva az illetékes szervizállomásra beküldték.

Javítás:

A garanciaidő eltelte után vagy nem garanciás esetekben gyári szervizünk elvégzi a javításokat. Kérjük, hogy a terméket szakszerűen becsomagolva küldje a legközelebbi szervizbe.



MŰKÖDÉSI
36 HÓNAPOS
GARANCIA

Vážení zákazníci,

děkujeme vám za důvěru, kterou jste nám projevili zakoupením svého nového infračerveného senzoru značky STEINEL. Rozhodl jste se pro vysoce kvalitní produkt, který byl vyroben, testován a zabalen s největší možnou pečlivostí.

Před instalací se, prosím, seznámte s tímto montážním návodem. Pouze odborně provedená instalace a zprovoznění totiž zaručí dlouhý, spolehlivý a bezpečný provoz.

Přejeme vám, abyste byl s novým infračerveným senzorem naprosto spokojen.

Princip činnosti

Přístroj je vybaven pyroelektrickými senzory, které zaznamenávají neviditelné tepelné záření vydávané pohybujícími se těly (osob, zvířat atp.). Takto zaznamenané tepelné záření je pak elektronicky převedeno na signál způsobující zapnutí přípojeného spo-

třebiče (např. osvětlení). Dodatečně svítí vestavěná, červená dioda. Přes překážky, jako např. zdi nebo okenní tabule, nelze tepelné záření zaznamenávat, tedy nedochází ani ke spínání.

Pokyny k instalaci

Místo montáže by mělo být vzdáleno nejméně 50 cm od jiného svítidla, poněvadž tepelné záření může mít za následek spuštění systému. K montáži do vnitřních nebo vnějších rohů je jako alternativa k dostání rohový nástěnný držák (č. výrobku 648015 černý nebo 648114 bílý).

Při poškození těsnící pryže musí být otvory k průchodu kabelu utěsněny objímkou s dvojitou membránou M 16 popř. M 20 (min. IP 54).

Vedle těsnící pryže je vyznačen otvor pro kondenzovanou vodu. Ten musí být v případě potřeby otevřen.

K připojení k elektrické síti použijte třípólový kabel.
L = fázový vodič
N = nulový vodič
PE = ochranný vodič (⚡)

⚠ Bezpečnostní pokyny

- Před zahájením jakýchkoli prací na senzoru přerušit přívod napětí!
- Připojované elektrické vedení nesmí být během montáže pod napětím. Proto je nejprve třeba vypnout proud a poté pomocí zkoušečky napětí zkontrolovat, zda je vedení bez napětí.
- Při instalaci senzoru se jedná o práci na síťovém napětí. Musí proto být provedena odborně podle obvyklých předpisů pro instalaci elektrických zařízení a podmínek jejich připojení dle ČSN. (Ⓢ - VDE 0100, Ⓜ - ÖVE-EN 1, Ⓢ - SEV 1000)
- Časové a soumrakové nastavení provádějte pouze s namontovanou čočkou.

Popis přístroje

IS 3180, IS 3360, IS 345

- ① Standardní montáž
- ② Montáž do stropní vestavné krabice
- ③ Základní prvek
- ④ Kabelový přívod, pod omítkou
- ⑤ Kabelový přívod, na omítku
- ⑥ Zasouvací svorky
- ⑦ Osazení senzorovou koncovkou
- ⑧ Umístění krycích clon
- ⑨ Našroubování čočky
- ⑩ Soumrakové nastavení (2 – 2000 lx)
- ⑪ Časové nastavení (5 s – 15 min.)

- ⑫ Resetovací tlačítko k dosazení soumrakového a časového nastavení na nastavení z výroby 2000 lx a 5 s
- ⑬ Nasazení tvarové clony
- ⑭ Výstupní otvor při montáži na stěnu (v případě potřeby otevřít)
- ⑮ Výstupní otvor při montáži na strop (v případě potřeby otevřít vrtákem 5 mm)

IS 3180

- ⑯ Otáčivá čočka pro základní nastavení: max. 8 m nebo max. 20 m
- ⑰ Posuvná čočka k nastavení dosahu 4 – 8 m nebo 8 – 20 m

Dosahy IS 3180

Montážní výška	Stupeň nastavení	Čočka 20 m		Stupeň nastavení	Čočka 8 m	
		tangenciálně	radiálně		tangenciálně	radiálně
1,5 m	8	5 m	2,5 m	4	3 m	2,0 m
	–	6 m	2,5 m	–	5 m	2,5 m
	–	7 m	3,0 m	–	6 m	3,0 m
	–	8 m	3,0 m	–	7 m	3,0 m
	20	12 m	4,5 m	8	9 m	3,5 m
2,0 m	8	5 m	2,5 m	4	4 m	3,0 m
	–	6 m	3,0 m	–	5 m	3,0 m
	–	7 m	3,5 m	–	6 m	3,0 m
	–	10 m	4,0 m	–	8 m	3,0 m
	20	20 m	4,5 m	8	8 m	3,5 m
2,5 m	8	6 m	3,0 m	4	5 m	3,0 m
	–	8 m	4,0 m	–	7 m	3,5 m
	–	10 m	5,0 m	–	8 m	3,5 m
	–	13 m	5,0 m	–	9 m	4,0 m
	20	20 m	4,0 m	8	10 m	3,5 m
3,0 m	8	8 m	4,0 m	4	5 m	3,0 m
	–	9 m	4,5 m	–	6 m	3,0 m
	–	12 m	5,0 m	–	8 m	4,0 m
	–	17 m	4,0 m	–	10 m	4,5 m
	20	20 m	4,0 m	8	13 m	5,5 m

Příklady zapojení

- ⑮ Svítidlo, u kterého není k dispozici nulový vodič
 - ⑯ Svítidlo s nulovým vodičem
 - ⑰ Připojení prostřednictvím sériového přepínače ručního a automatického provozu
 - ⑱ Připojení prostřednictvím přepínače trvalého osvětlení a automatického provozu
 - Poloha I: automatický provoz
 - Poloha II: ruční provoz
 - trvalé osvětlení
- Upozornění:** Vypnutí soustav není možné, lze pouze přepínat mezi polohou I a polohou II.
- a) spotřebič, osvětlení max. 2000 W (viz Technická data)
 - b) připojovací svorky senzoru
 - c) domovní vypínač
 - d) sériový domovní přepínač, ruční provoz, automatický provoz
 - e) domovní přepínač, automatika, trvalé osvětlení
- Paralelní zapojení několika senzorů (obrázek shora)**
 Přitom dávat pozor, aby nebyl překročen maximální připojovací výkon senzoru. Kromě toho musí být všechny přístroje připojeny ke stejné fázi.

Funkce

Po provedení připojení k elektrické síti, uzavení přístroje a nasazení čočky je zařízení možno uvést do provozu. Pomocí regulátorů skrytých za tvarovou clonou je možno provést dvojitý nastavení.

Při stisknutí některého z těchto tlačítek se senzor přepne do programovacího režimu.

To znamená:

- Připojené svítidlo se zásadně vždy vypne.
- Funkce senzoru se vyřadí z provozu.

Soumrakové nastavení (přahová reakční hodnota) ⑩

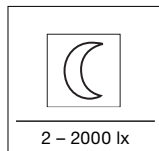

(nastavení z výroby: provoz za denního světla 2000 lx)

2 – 2000 lx

Požadovanou přahovou reakční hodnotu senzoru je možno nastavovat plynule v rozmezí od asi 2 lx do 2000 lx.

Časové nastavení (zpoždění vypnutí) ⑪

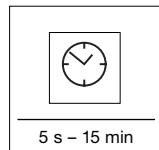

(nastavení z výroby: asi 5 s)

5 s – 15 min

Požadovanou dobu, po kterou má lampa svítit, je možno nastavit plynule v rozmezí od asi 5 s do max. 15 min.

a) Časové nastavení na vteřinu přesně

- Stisknete tlačítko a podržte je, dokud červená LED (v čočce) nezačne blikat.
- Uvolníte tlačítko a vyčkáte, dokud neuběhne požadovaná doba svícení (LED bliká).
- Znovu stisknete tlačítko , dokud LED nezhasne. Tím je požadovaná doba na sekundu přesně uložena.
- Po uplynutí maximální nastavitelné doby (15 min) se postup ukončí automaticky.

Resetovací funkce

Všechna nastavení mohou být kdykoli zase vrácena do původního stavu (provoz za denního světla 2000 lx, doba svícení 5 sekund).

- Funkce trvalého světla (pokud je aktivní) se přeruš.

Nastavení je možno měnit libovolně často. Poslední hodnota se ukládá, přičemž je zajištěna proti výpadku síte.

Důležité: Časové a soumrakové nastavení provádějte pouze s namontovanou čočkou.

a) Nastavení individuální požadované hodnoty

Při požadovaných světelných poměrech, při kterých má senzor v budoucnu při zaznamenání pohybu aktivovat zapnutí osvětlení, je třeba stisknout tlačítko , dokud červená LED (v čočce) nezačne blikat. Aktuální hodnota se takto uloží.

Důležité: Čočku při nastavování nezakrývat nebo nezatemňovat vlastním stíněm.

b) Nastavení nočního provozu (4 lx) za dne

Stisknete tlačítko a podržte je asi 5 sekund, dokud červená LED v čočce nepřestane blikat.

- Chcete-li nastavit nejkratší možnou dobu, stisknete tlačítko 2 x krátce po sobě.

b) Časové nastavení na minutu přesně

- Stisknete tlačítko a podržte je, dokud červená LED (v čočce) nezačne blikat.
- Tlačítko uvolníte, pak tlačítko držte stisknuté tak dlouho, dokud nezhasne LED a zase (po 3 s) nezačne blikat (pomalu).
- Podle požadovaného počtu cyklů blikání (každé rozsvícení LED odpovídá době trvající 1 min.) tlačítko znovu stisknete, až LED zhasne. Tím je požadovaná doba na minutu přesně uložena.
- Po uplynutí maximálního počtu cyklů blikání (15krát = 15 min.) se postup ukončí automaticky.

c) Impulzní funkce

Impulzní funkci se na 2 sekundy zapne výstup (např. pro schodišťový automat). K tomu účelu stisknete tlačítko a podržte je asi 5 sekund, dokud červená LED v čočce nepřestane blikat.

Za tím účelem je třeba současně stisknout obě tlačítka, dokud se LED (v čočce) nerozsvítí a opět nezhasne (asi 5 s).

Funkce trvalého osvětlení

Je-li v původním síťovém vedení zařazen síťový vypínač, jsou vedle jednoduchého zapínání a vypínání možné i následující funkce:

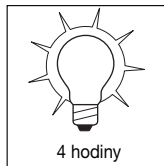
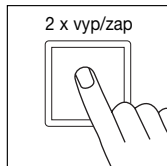
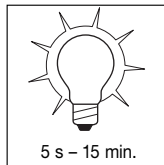
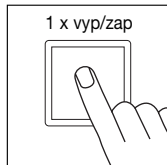

Důležité: Několikeré stisknutí vypínače by se mělo dít rychle za sebou (v rozmezí 0,5 – 1 s).

Senzorový provoz

1) Zapnutí světla (je-li svítidlo vypnuto):

Vypínač 1 x VYPNOUT a ZAPNOUT. Svítidlo zůstane po nastavenou dobu zapnuto.

2) Vypnutí světla (je-li svítidlo zapnuto):

Vypínač 1 x VYPNOUT a ZAPNOUT. Lampa zhasne popř. přejde do senzorového provozu.

Provoz trvalého osvětlení

1) Zapnutí trvalého osvětlení:

Vypínač 2 x VYPNOUT a ZAPNOUT. Lampa se na 4 hodiny přepne na trvalý provoz (červená světelná dioda za čočkou svítí). Poté opět automaticky přejde do senzorového provozu (červená světelná dioda zhasne)

2) Vypnutí trvalého osvětlení:

Vypínač 1 x VYPNOUT a ZAPNOUT. Lampa zhasne popř. přejde do senzorového provozu.

Technická data

	IS 3180:	IS 3360:	IS 345:
Rozměry:	(D x Š x V) 95 x 95 x 65 mm		
Výkon:	<ul style="list-style-type: none"> • max. 2000 W, certifikát VDE (ohmické zatížení, např. žárovka) • max. 10 AX, certifikát VDE (Zářivka) • max. 900 W (se sériovou kompenzací) • max. 500 W (s paralelní kompenzací, při C = 45,6 µF) • max. 600 W (s elektronickými předřadnými zařízeními, kapacitní, např. úsporné žárovky, max. 8 ks 		
Připojení k síti:	230 – 240 V, 50 Hz		
Doporučená montážní výška:	2 m	2,5 m	3 m
Úhel záhytu:	180° horizontálně 90° vertikálně	360° horizontálně 180° vertikálně	12 x 4 m radiálně 20 x 4 m tangenciálně
Dosahy:	–	max. 20 m kolem dokola	max. 20 x 4 m
Základní nastavení 1:	max. 4 – 8 m	–	–
Základní nastavení 2:	max. 8 – 20 m	–	–
Úrovně záhytu:	7	10	5
Špinací rozsahy:	448	1416	280
Soumrakové nastavení:	2 – 2000 lx	2 – 2000 lx	2 – 2000 lx
Časové nastavení:	5 s – 15 min.	5 s – 15 min.	5 s – 15 min.
Trvalé světlo:	spínatelné (4 hod.)	spínatelné (4 hod.)	spínatelné (4 hod.)
Třída krytí:	IP 54	IP 54	IP 54

Provozní poruchy

Porucha	Příčina	Náprava
Senzor je bez napětí	<ul style="list-style-type: none"> ■ Vadná pojistka, lampa není zapnutá, přerušené vedení ■ Zkrat 	<ul style="list-style-type: none"> ■ Nová pojistka, zapnout síťový vypínač, zkontrolovat vedení pomocí zkoušečky napětí ■ Zkontrolovat připojení
Senzor nezapíná	<ul style="list-style-type: none"> ■ Při denním provozu je zvoleno soumrakové nastavení odpovídající nočnímu provozu ■ Vadná žárovka ■ Síťový vypínač v poloze VYPNUTO ■ Vadná pojistka ■ Oblast záchytu není přesně nastavena ■ LED bliká přibližně 1 x za sekundu, senzor v režimu časového nastavení 	<ul style="list-style-type: none"> ■ Znovu nastavit ■ Vyměnit žárovku ■ Zapnout ■ Nová pojistka, popř. zkontrolovat připojení ■ Znovu seřadit ■ Tlačítko  1 x stisknout
Senzor nevyplíná	<ul style="list-style-type: none"> ■ Trvalý pohyb v oblasti záchytu ■ Spínané svítidlo se nachází v oblasti záchytu a znovu spíná při změně teploty ■ Spínané svítidlo se nachází v provozu trvalého osvětlení (dioda svítí) 	<ul style="list-style-type: none"> ■ Zkontrolovat oblast a případně znovu seřadit, popř. zakrýt ■ Změnit rozsah popř. zakrýt ■ Deaktivovat provoz trvalého osvětlení
Senzor střídavě zapíná a vypíná	<ul style="list-style-type: none"> ■ Spínané svítidlo se nachází v oblasti záchytu ■ V oblasti záchytu se pohybují zvířata 	<ul style="list-style-type: none"> ■ Přestavit oblast popř. zakrýt její část, zvětšit vzdálenost ■ Přestavit oblast popř. zakrýt její část
Senzor zapíná v nevhodnou dobu	<ul style="list-style-type: none"> ■ Vítr pohybuje stromy a keři v oblasti záchytu ■ Zaznamenávání pohybu aut na ulici ■ Na čočku dopadá sluneční světlo ■ Náhlá změna teploty způsobená povětrnostními vlivy (vítr, déšť, sníh) nebo odvětrávaným vzduchem proudícím od ventilátorů či z otevřených oken 	<ul style="list-style-type: none"> ■ Přestavit oblast záchytu ■ Přestavit oblast záchytu ■ Zajistit ochranu senzoru nebo přestavit oblast záchytu ■ Změnit montážní místo
Změna dosahu senzoru	<ul style="list-style-type: none"> ■ Změny okolní teploty 	<ul style="list-style-type: none"> ■ Provést přesné nastavení oblasti záchytu pomocí krycích clon
LED rychle bliká (přibližně 5 x za sekundu)	<ul style="list-style-type: none"> ■ Připojeno příliš velké zatížení 	<ul style="list-style-type: none"> ■ Snížit zatížení nebo použít stykač

Provoz/ošetrování

Infračervený senzor je vhodný k automatickému zapínání osvětlení. Přístroj není vhodný pro speciální poplašné soustavy proti vloupání, protože není vybaven příslušným předepsaným zabezpečením proti sabotáži. Funkci hlášece pohybu mohou ovlivňovat povětrnostní podmínky. Při silných poryzech větru,

sněžení, dešti nebo krupobití může dojít k chybnému zapnutí, poněvadž náhlé výkyvy teploty nemohou být odlišeny od účinku skutečných zdrojů tepla. Snímací čočku je v případě znečištění možno očistit vlhkým hadříkem (bez použití čisticích prostředků).

CE Prohlášení o shodě

Produkt splňuje požadavky směrnice pro nízké napětí 73/23/EHS a směrnice EMV (elektromagnetické snášenlivosti) 89/336/EHS.

Záruka

Tento výrobek firmy STEINEL je vyráběn s maximální pozorností věnovanou jeho funkčnosti a bezpečnosti, které byly vyzkoušeny podle platných předpisů, přičemž se výrobek rovněž podrobil namátkové výstupní kontrole. Firma STEINEL přebírá záruku za bezvadné provedení a funkčnost.

Záruka se poskytuje v délce 36 měsíců a začíná dnem prodeje výrobku spotřebiteli. Odstraněny budou nedostatky způsobené vadným materiálem nebo výrobními vadami. Záruka spočívá v opravě nebo výměně vadných součástí dle rozhodnutí servisu.

Záruka se nevztahuje na škody na dílech podléhajících opotřebení rovněž i na škody a vady zapříčiněné nesprávným zacházením nebo údržbou. Uplatňování dalších nároků následných škod na cizích věcech je vyloučeno.

Záruka bude uznána jen tehdy, bude-li nedemontovaný přístroj s krátkým popisem závady, pokladní stvrzenkou nebo fakturou (datum prodeje a razítko prodejny), dobře zabalen a poslán na adresu příslušného servisu.

Servisní opravy:

Naše servisní opravy provádějí rovněž opravy po uplynutí záruční doby nebo opravy závad, na které se záruka nevztahuje. Dobře zabalený výrobek zašlete, prosím, i v tomto případě nejbližšímu servisnímu středisku.

FUNKČNÍ
36 měsíců
ZÁRUKA



SK Návod na montáž

Vážení zákazníci,

Ďakujeme Vám za dôveru, ktorú ste do nás vložili pri kúpe Vášho nového infračerveného senzora STEINEL. Rozhodli ste sa pre vysokohodnotný kvalitný produkt, ktorý bol vyrobený, testovaný a balený s najvyššou starostlivosťou. Prosím oboznámte sa pred inštaláciou s týmto

montážnym návodom. Pretože len správna inštalácia a uvedenie do prevádzky zaručuje dlhodobú, spoľahlivú a bezporuchovú prevádzku.

Želáme Vám veľa radosti s Vaším novým infračerveným senzorom.

Princíp

Prístroj je vybavený pyrosenzormi, ktoré snímajú neviditeľné tepelné žiarenie pohybujúcich sa telies (ľudí, zvierat, atď.). Toto zaznamenané tepelné žiarenie sa elektronicky spracuje a pripojený spotrebič (napr. svetidlo) sa zapne. Navyše sa rozsvieti vsta-

vaná červená LED. Cez prekážky, ako napr. múry alebo sklenené tabule, nie je tepelné žiarenie registrované, teda nenastáva ani zapnutie.

Inštalčné pokyny

Miesto montáže by malo byť vzdialené minimálne 50 cm od iného svetidla, keďže tepelné žiarenie môže viesť k spusteniu systému.

Na montáž do vnútorných alebo vonkajších rohov je voliteľne k dispozícii rohový stenový držiak (pol. č. 648015 čierna alebo 648114 biela).

Sieťové prírodné vedenie pozostáva z jedného 3-žilového kábla:

L = fáza
N = nulový vodič
PE = ochranný vodič (⊥)

V prípade poškodenia tesniacej gúmy treba otvory na kábel utesniť prírubou s dvojitou membránou M 16, resp. M 20 (min. IP 54).

Veďľa tesniacich gúm je naznačený otvor na kondenzovanú vodu. Tento treba v prípade potreby otvoriť.

Bezpečnostné pokyny

- Pred všetkými prácami na senzore prerušte prívod elektrickej energie!
- Pri montáži musí byť elektrické vedenie určené na pripojenie, zbravené napätia. Preto je potrebné najskôr vypnúť elektrický prúd a skontrolovať beznapätovosť pomocou skúšačky napätia.

- Pri inštalácii senzora lampy sa jedná o prácu so sieťovým napätím. Inštalácia sa preto musí vykonať podľa inštalčných predpisov platných v danej krajine a podmienok pripojenia. (D) – VDE 0100, (A) – ÖVE-EN 1, (E) – SEV 1000
- Nastavenie času a stmievania vykonávajte len s namontovanou šošovkou.

Popis prístroja

IS 3180, IS 3360, IS 345

- ① Štandardná montáž
- ② Montáž do stropného montážneho puzdra
- ③ Základný prvok
- ④ Prívod kábla pod omietkou
- ⑤ Prívod kábla nad omietkou
- ⑥ Násuvné svorky
- ⑦ Osadenie senzorového nadstavca
- ⑧ Montáž krytov
- ⑨ Priskrutkovanie šošovky
- ⑩ Nastavenie stmievania (2 – 2000 lux)
- ⑪ Nastavenie času (5 sek. – 15 min.)

- ⑫ Tlačidlo Reset na vrátenie nastavenia stmievania a času na nastavenie od výrobcu 2000 lux a 5 sek
- ⑬ Osadenie dizajnového krytu
- ⑭ Vývodový otvor pre montáž na stenu (v prípade potreby otvoríť)
- ⑮ Vývodový otvor pre stropnú montáž (v prípade potreby otvoríť 5 mm vrtákom)

IS 3180

- ⑯ Šošovka otočná pre základné nastavenie: max. 8 m alebo max. 20 m
- ⑰ Šošovka posuvná pre nastavenie dosahu 4 – 8 m alebo 8 – 20 m

Dosahy pre IS 3180

montážna výška	regulačný stupeň	20 m šošovka tangenciálny	radiálny	regulačný stupeň	8 m šošovka tangenciálny	radiálny
1,5 m	8	5 m	2,5 m	4	3 m	2,0 m
	–	6 m	2,5 m	–	5 m	2,5 m
	–	7 m	3,0 m	–	6 m	3,0 m
	–	8 m	3,0 m	–	7 m	3,0 m
	20	12 m	4,5 m	8	9 m	3,5 m
2,0 m	8	5 m	2,5 m	4	4 m	3,0 m
	–	6 m	3,0 m	–	5 m	3,0 m
	–	7 m	3,5 m	–	6 m	3,0 m
	–	10 m	4,0 m	–	8 m	3,0 m
	20	20 m	4,5 m	8	8 m	3,5 m
2,5 m	8	6 m	3,0 m	4	5 m	3,0 m
	–	8 m	4,0 m	–	7 m	3,5 m
	–	10 m	5,0 m	–	8 m	3,5 m
	–	13 m	5,0 m	–	9 m	4,0 m
	20	20 m	4,0 m	8	10 m	3,5 m
3,0 m	8	8 m	4,0 m	4	5 m	3,0 m
	–	9 m	4,5 m	–	6 m	3,0 m
	–	12 m	5,0 m	–	8 m	4,0 m
	–	17 m	4,0 m	–	10 m	4,5 m
	20	20 m	4,0 m	8	13 m	5,5 m

Príklady pripojenia

- ⑱ Svetidlo bez nulového vodiča
- ⑲ Svetidlo s nulovým vodičom
- ⑳ Pripojenie cez sériový spínač pre manuálnu a automatickú prevádzku
- ㉑ Pripojenie cez prepínač pre prevádzku nepretržitého svietenia a automatickú prevádzku
Poloha I: Automatická prevádzka
Poloha II: Manuálna prevádzka
Nepretržitý osvetlenie

Upozornenie: Vypnutie zariadenia nie je možné, jedine voliteľná prevádzka medzi polohou I a polohou II.

- a) Spotrebič, osvetlenie max. 2000 W (pozri technické dáta)
- b) Pripájacie svorky senzora
- c) Interný domový spínač
- d) Interný domový sériový spínač, manuálne, automaticky
- e) Interný domový prepínač, automaticky, nepretržitý svietenie

Paralelné zapojenie viacerých senzorov (bez obr.)

Pri tom treba dbať na to, aby sa neprekročil maximálny pripájací výkon jedného senzora. Okrem toho treba všetky prístroje pripojiť na rovnakú fázu.

Funkcie

Po vykonaní pripojenia do siete, zavretí prístroja a nasadení sošovky možno zariadenie uviesť do prevádzky. Dve možnosti nastavenia sú ukryté za dizajnovým krytom.

Po stlačení niektorého programovacieho tlačidla sa senzor nachádza v programovacom móde.

To znamená:

- pripojené svietidlo sa v zásade vždy vypne,
- senzorová funkcia je mimo prevádzky.

Nastavenie stmievania (prah rozlíšiteľnosti) ⑩

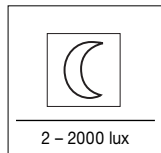

(nastavenie od výrobcu: prevádzka pri dennom svetle 2000 lux)

Požadovaný prah citlivosti senzora možno nastaviť od cca. 2 lux až do 2000 lux.

Nastavenie času (vypínacie oneskorenie) ⑪

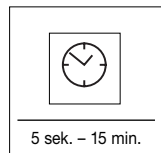

(nastavenie od výrobcu: cca. 5 sek.)

Požadovanú dobu svietenia lampy možno plynulo nastavovať od cca. 5 sek. až do max. 15 min.

a) Nastavenie času s presnosťou na sekundy

- Držte tlačidlo stlačené, kým červená LED (v sošovke) nezačne blikať.
- Pustíte tlačidlo a vyčkáte požadovanú dobu svietenia (LED blíká).
- Znovu stlačíte tlačidlo , kým sa LED nevypne. Tým je požadovaný čas zapamätaný presne na sekundu.
- Proces sa po ubehnutí maximálne nastaviteľného času (15 min.) automaticky ukončí.

- funkcia nepretržitého svietenia (ak je aktívna) sa zruší.

Nastavenia možno ľubovoľný počet krát zmeniť. Posledná hodnota sa zapamätá so zabezpečením proti výpadku siete.

Dôležité: Nastavenie času a stmievania vykonávajú len s namontovanou sošovkou.

a) Nastavenie individuálnej želané hodnoty

Pri požadovaných svetelných podmienkach, pri ktorých má senzor v budúcnosti v prípade pohybu aktivovať zapnutie svetla, treba stlačiť tlačidlo kým červená LED (v sošovke) nezačne blikať. Táto hodnota sa týmto zapamätá.

Dôležité: Pri nastavení sošovku nezakrývajte alebo nezatemnite vlastným tieňom.

b) Nastavenie nočnej prevádzky (4 lux) cez deň

Stlačte tlačidlo na cca. 5 sekúnd, kým červená LED v sošovke neprestane blikať.

- Na nastavenie najkratšieho času treba tlačidlo stlačiť 2 x krátko po sebe.
- b) Nastavenie času s presnosťou na minúty**
- Držte tlačidlo stlačené, kým červená LED (v sošovke) nezačne blikať.
- Pustíte tlačidlo , následne držte tlačidlo stlačené, kým sa LED nevypne a nezačne (po 3 sek.) znovu blikať (pomalšie).
- Po požadovanom počte cyklov blikania (každé rozsvietenie LED zodpovedá 1 min. doby svietenia) znovu stlačíte tlačidlo , kým sa LED nevypne. Tým sa požadovaný čas s presnosťou na minúty zapamätá.
- Proces sa po prebehnutí maximálnych cyklov blikania (15-krát = 15 min.) automaticky ukončí.
- c) Impulzová funkcia**
- Pomocou impulzovej funkcie sa výstup zapne na 2 sekundy (napr. pre schodiskový automat). Na to držte tlačidlo stlačené cca. 5 sek., kým červená LED v sošovke neprestane blikať.

Funkcia Reset

Všetky nastavenia možno hocikedy vrátiť na dodávkový stav (prevádzka pri dennom svetle 2000 lux, trvanie svietenia 5 sekúnd).

Na to držte stlačené obidve tlačidlá zároveň, kým sa LED (v sošovke) nezapne a znova nevypne (cca. 5 sekúnd).

Funkcia nepretržitého svietenia

Ak sa na sieťový prívod namontuje sieťový spínač, sú okrem jednoduchého zapnutia a vypnutia možné nasledovné funkcie:

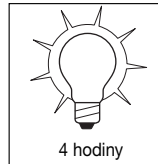
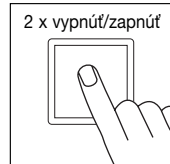
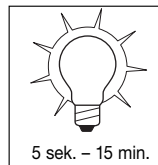
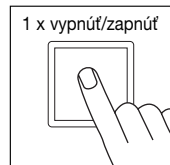

Dôležité: Viacnásobné stlačenie spínača by malo byť vykonané rýchlo za sebou (v rozsahu 0,5 – 1 sek.).

Senzorová prevádzka

1) Zapnúť svetlo (keď je svietidlo VYPNUTÉ): Spínač 1 x VYPNÚŤ a ZAPNÚŤ.

Svietidlo ostane zapnuté počas nastavenej doby.

2) Vypnúť svetlo (keď je svietidlo ZAPNUTÉ): Spínač 1 x VYPNÚŤ a ZAPNÚŤ.

Svietidlo sa vypne, resp. prejde do senzorovej prevádzky.

Prevádzka nepretržitého svietenia

1) Zapnutie nepretržitého svietenia:

Spínač 2 x VYPNÚŤ a ZAPNÚŤ. Svetidlo sa na 4 hodiny nastaví na nepretržité svietenie (červená LED svieti za sošovkou). Následne sa automaticky znova prepne do senzorovej prevádzky (červená LED vypnutá).

2) Vypnúť nepretržité svietenie:

Spínač 1 x VYPNÚŤ a ZAPNÚŤ. Svetidlo sa vypne, resp. prejde do senzorovej prevádzky.

Technické údaje

	IS 3180:	IS 3360:	IS 345:
Rozmery:	(D x Š x V) 95 x 95 x 65 mm		
Výkon:	<ul style="list-style-type: none"> • max. 2000 W, odskúšané VDE (ohmická záťaž, napr. žiarovka) • max. 10 AX, odskúšané VDE (žiarivka) • max. 900 W (sériová kompenzácia) • max. 500 W (paralelná kompenzácia, s C = 45,6 µF) • max. 600 W (EVG, kapacitne, napr. úsporné lampy, max. 8 kusov) 		
Sieťové pripojenie:	230 – 240 V, 50 Hz		
Odporúčaná montážna výška:	2 m	2,5 m	3 m
Uhol snímania:	180° horizontálne 90° vertikálne	360° horizontálne 180° vertikálne	12 x 4 m radiálne 20 x 4 m tangenciálne
Dosahy:	–	max. 20 m dookola	max. 20 x 4 m
Základné nastavenie 1:	max. 4 – 8 m	–	–
Základné nastavenie 2:	max. 8 – 20 m	–	–
Úroveň snímania:	7	10	5
Spínacie zóny:	448	1416	280
Nastavenie stmievania:	2 – 2000 lux	2 – 2000 lux	2 – 2000 lux
Nastavenie času:	5 sek. – 15 min.	5 sek. – 15 min.	5 sek. – 15 min.
Nepretržité svietenie:	zapínateľné (4 hod.)	zapínateľné (4 hod.)	zapínateľné (4 hod.)
Druh ochrany:	IP 54	IP 54	IP 54

Prevádzkové poruchy

Porucha	Príčina	Riešenie
Senzor bez napätia	<ul style="list-style-type: none"> ■ defektná poisťka, lampa nie je zapnutá, prerušené vedenie ■ skrat 	<ul style="list-style-type: none"> ■ nová poisťka, zapnúť sieťový spínač, skontrolovať vedenie pomocou prístroja na meranie napätia ■ skontrolovať napájanie
Senzor nezapína	<ul style="list-style-type: none"> ■ pri dennej prevádzke, nastavenie stmievania je nastavené na nočnú prevádzku ■ žiarovka pokazená ■ sieťový vypínač VYP ■ poisťka je defektná ■ oblasť snímania nie je cielene nastavená ■ LED bliká cca. 1 x za sekundu, senzor v móde Nastavenie času 	<ul style="list-style-type: none"> ■ znovu nastaviť ■ vymeniť žiarovku ■ zapnúť ■ nová poisťka, resp. skontrolovať napájanie ■ znovu nastaviť ■ tlačidlo  stlačiť 1 x
Senzor nevyvíja	<ul style="list-style-type: none"> ■ neustály pohyb v oblasti snímania ■ zapnuté svietidlo sa nachádza v oblasti snímania a tepelnou zmenou sa opäť zapne ■ zapnuté svietidlo sa nachádza v prevádzke nepretržitého svietenia (LED zapnutá) 	<ul style="list-style-type: none"> ■ skontrolovať oblasť a príp. znovu nastaviť, resp. prikryť ■ zmeniť oblasť, resp. zakryť ■ vypnúť prevádzku nepretržitého svietenia
Senzor stále ZAPÍNA/VYPÍNA	<ul style="list-style-type: none"> ■ zapnuté svietidlo sa nachádza v oblasti snímania ■ zvieratá sa pohybujú v snímacej oblasti 	<ul style="list-style-type: none"> ■ prestaviť oblasť, resp. zakryť, zväčšiť odstup ■ zmeniť oblasť, resp. prikryť
Senzor nepožadovane zapína	<ul style="list-style-type: none"> ■ vietor hýbe konármi stromov a krikmi v oblasti snímania ■ snímanie automobilov na ceste ■ slnečné svetlo dopadá na šošovku ■ náhla zmena teploty spôsobená počasím (vietor, dážď, sneh) alebo výfukovým vzduchom z ventilátorov, otvorených okien 	<ul style="list-style-type: none"> ■ prestaviť oblasť ■ prestaviť oblasť ■ namontovať senzor chránene alebo prestaviť oblasť ■ zmeniť oblasť, preložiť miesto montáže
Zmena dosahu senzora	<ul style="list-style-type: none"> ■ iné teploty okolia 	<ul style="list-style-type: none"> ■ presne nastaviť oblasť snímania pomocou krytov
LED bliká rýchlo (cca. 5 x za sekundu)	<ul style="list-style-type: none"> ■ pripojená priveľká záťaž 	<ul style="list-style-type: none"> ■ znížiť záťaž alebo použiť stykač

Prevádzka/starostlivosť

Infračervený senzor je vhodný na automatické zapínanie svetla. Pre špeciálne poplašné systémy proti vlámaniu prístroj nie je vhodný, keďže chyba na to predpísané zabezpečenie proti sabotáži. Poveternostné vplyvy môžu funkčnosť pohybového snímača ovplyvniť. Pri silných nárazoch vetra, snehu, dažďa,

krupobiti môže dôjsť k chybnému zapnutiu lampy, pretože nie je možné rozlíšiť náhle tepelné výkyvy od tepelných zdrojov. Znečistená snímacia šošovka sa môže vyčistiť pomocou vlhkej utierky (bez čistiaceho prostriedku).

Vyhlásenie o zhode

Výrobok spĺňa Smernicu o nízkom napätí 73/23/EHS a Smernicu o elektromagnetickej kompatibilite EMC 89/336/EHS.

Funkčná záruka

Tento výrobok STEINEL je vyrobený s najvyššou starostlivosťou, je funkčné a bezpečnostne preskúšaný podľa platných predpisov a následne boli vykonané námatkové kontroly. STEINEL preberá záruku bezchybného stavu a funkčnosti.

Záručná doba je 36 mesiacov a začína sa dňom predaja zákazníkovi. Odstraňujeme poruchy vyplývajúce z materiálových alebo výrobných chýb. Záručné plnenie sa realizuje prostredníctvom opravy alebo výmeny poškodených dielov podľa našej voľby. Záručné plnenie sa nevzťahuje na poškodenie opotrebovávaných dielov ani na škody a nedostatky, ktoré vznikli nesprávnym používaním alebo údržbou. Ďalšie následné škody na cudzích objektoch sú vylúčené zo záruky.

Záruka sa poskytne iba vtedy, ak sa nerozobraný prístroj, s krátkym popisom chyby, účtenkou alebo faktúrou (dátum kúpy a pečiatka predajcu), dobre zabalený, zašle na príslušnú servisnú stanicu.

Servis pre opravy:

Po ubehnutí záručnej doby alebo pri poškodeníach bez nároku na záruku opravuje náš výrobný servis. Prosím pošlite dobre zabalený výrobok na najbližšiu servisnú stanicu.

ZÁRUKA
36 mesačná
FUNKČNOSTI



Szanowny Nabywco!

Dziękujemy za okazane zaufanie i zakup nowego czujnika na podczerwień firmy STEINEL. Wybrałście Państwo wyrób wysokiej jakości, który wyprodukowano, przetestowano i zapakowano z największą starannością. Przed uruchomieniem prosimy zapoznać się z poniższą instrukcją montażu. Tylko prawidłowa instalacja i uruchomie-

nie urządzenia zapewniają długoletnią, niezawodną i bezusterkową eksploatację.

Życzymy Państwu wiele radości z użytkowania nowego czujnika na podczerwień.

Zasada działania

Urządzenie wyposażone jest w pirodetektory, które odbierają niewidzialne promieniowanie ciepłe, emitowane przez poruszające się ciała (ludzi, zwierząt itp.). Zarejestrowane w ten sposób promieniowanie ciepłe przetwarzane jest przez układ elektroniczny, powodując włączenie podłączo-

nego odbiornika energii (np.: lampy oświetleniowej). Dodatkowo świeci wbudowana czerwona dioda świecąca. Przeszkody, np.: mury lub szyby szklane nie pozwalają na wykrycie promieniowania ciepłego, a zatem nie następuje włączenie lampy.

Wskazówki instalacyjne

Miejsce montażu powinno być oddalone o co najmniej 50 cm od następnej lampy oświetleniowej, ponieważ promieniowanie ciepłe może spowodować błędne działanie systemu.

Do montażu w rogach lub na narożnikach dostępny jest opcjonalnie uchwyty narożny (czarny – nr art. 648015 lub biały – nr art. 648114).

W razie uszkodzenia uszczelki gumowej otwory do przeprowadzenia przewodów należy uszczelnić za pomocą uszczelki dwuprzeponej M 16 lub M 20 (stopień ochrony IP 54).

Obok uszczelek gumowych zaznaczony jest otwór na skropliny. W razie potrzeby należy go przebić.

Przewód zasilający jest kablem 3-żyłowym:

- L = przewód fazowy
- N = przewód neutralny
- PE = przewód ochronny (⊥)

Wskazówki dotyczące bezpieczeństwa

- Przed przystąpieniem do jakiegokolwiek pracy przy czujniku należy odłączyć napięcie zasilające!
- Przewód zasilający, który należy podłączyć przy montażu nie może być pod napięciem. Dlatego najpierw należy wyłączyć prąd i sprawdzić brak napięcia przy pomocy próbnika napięcia.

- Podczas instalacji czujnika mamy do czynienia z pracą wykonywaną pod napięciem sieciowym. Dlatego należy ją wykonać fachowo i zgodnie z obowiązującymi w danym kraju przepisami dotyczącymi instalacji i podłączania do zasilania elektrycznego. (np.: Ⓞ – VDE 0100, ⓐ – ÖVE-EN 1, Ⓢ – SEV 1000)
- Regulacji czasu i progów czułości zmierzchovej dokonywać tylko z zamontowaną soczewką.

Opis urządzenia

IS 3180, IS 3360, IS 345

- ① Montaż standardowy
- ② Montaż w sufitowej puszcze instalacyjnej
- ③ Element podstawowy
- ④ Przewód do instalacji podtynkowej
- ⑤ Przewód do instalacji natynkowej
- ⑥ Zaciski wtykowe
- ⑦ Montaż płytki z czujnikiem
- ⑧ Montaż przesłon
- ⑨ Przykręcanie soczewki
- ⑩ Regulacja czułości zmierzchovej (2 – 2000 luksów)
- ⑪ Ustawianie czasu (5 s – 15 min.)

- ⑫ Klawisz resetowania służący do przywracania fabrycznego ustawienia czułości zmierzchovej i czasu świecenia o wartościach 2000 luksów i 5 s
- ⑬ Zakładanie przesłony stylizowanej
- ⑭ Otwór odpływowy przy montażu na ścianie (w razie potrzeby otworzyć)
- ⑮ Otwór odpływowy przy montażu na suficie (w razie potrzeby przewiercić wiertłem 5 mm)

IS 3180

- ⑯ Obracana soczewka umożliwia dwa ustawienia podstawowe: max. 8 m lub max. 20 m
- ⑰ Ruchoma soczewka umożliwiła regulację zasięgu czujnika 4 – 8 m lub 8 – 20 m

Zasięgi wykrywania czujnika IS 3180

Wysokość montażu	Zakres ustawienia w kierunku soczewka 20 m styczeń		w kierunku promieniowym	Zakres ustawienia w kierunku soczewka 8 m styczeń		w kierunku promieniowym
	8	20		4	8	
1,5 m	8	5 m	2,5 m	4	3 m	2,0 m
	–	6 m	2,5 m	–	5 m	2,5 m
	–	7 m	3,0 m	–	6 m	3,0 m
	–	8 m	3,0 m	–	7 m	3,0 m
	20	12 m	4,5 m	8	9 m	3,5 m
2,0 m	8	5 m	2,5 m	4	4 m	3,0 m
	–	6 m	3,0 m	–	5 m	3,0 m
	–	7 m	3,5 m	–	6 m	3,0 m
	–	10 m	4,0 m	–	8 m	3,0 m
	20	20 m	4,5 m	8	8 m	3,5 m
2,5 m	8	6 m	3,0 m	4	5 m	3,0 m
	–	8 m	4,0 m	–	7 m	3,5 m
	–	10 m	5,0 m	–	8 m	3,5 m
	–	13 m	5,0 m	–	9 m	4,0 m
	20	20 m	4,0 m	8	10 m	3,5 m
3,0 m	8	8 m	4,0 m	4	5 m	3,0 m
	–	9 m	4,5 m	–	6 m	3,0 m
	–	12 m	5,0 m	–	8 m	4,0 m
	–	17 m	4,0 m	–	10 m	4,5 m
	20	20 m	4,0 m	8	13 m	5,5 m

Przykłady podłączenia

- ⑮ Lampa oświetleniowa bez przewodu neutralnego
- ⑯ Lampa oświetleniowa z przewodem neutralnym
- ⑰ Podłączenie przez przełącznik dwugrupowy dla trybu ręcznego i automatycznego
- ⑱ Podłączenie przez przełącznik schodowy dla stałego oświetlenia i trybu automatycznego

Położenie I: tryb automatyczny

Położenie II: tryb ręczny

funkcja stałego świecenia

Uwaga: wyłączenie instalacji nie jest możliwe, można tylko przełączać pomiędzy położeniem I a położeniem II.

- a) odbiorniki energii, oświetlenie o poborze mocy max. 2000 W (patrz Dane techniczne)
- b) zaciski przyłączeniowe czujnika ruchu
- c) wyłącznik wewnątrz budynku
- d) przełącznik dwugrupowy wewnątrz budynku, tryb ręczny
- e) przełącznik schodowy wewnątrz budynku, tryb ręczny

Podłączenie równoległe kilku czujników (bez. rys.)

Należy przestrzegać, aby nie przekroczyć maksymalnej mocy przyłączeniowej czujnika. Ponadto należy podłączyć wszystkie urządzenia do jednej fazy.

Funkcje

Po podłączeniu do zasilania sieciowego, zamknięciu obudowy i założeniu soczewki można uruchomić urządzenie. Stylizowana przelona kryje w sobie dwie możliwości ustawienia.

Po wciśnięciu jednego z klawiszy do programowania czujnik przechodzi na tryb programowania.

Oznacza to, że:

- Podłączona lampa z regulu zawsze się wyłącza
- Czujnik przestaje działać

- Funkcja stałego świecenia (jeżeli jest aktywna) zostaje wyłączona

Ustawienia można zmieniać dowolnie często. Ostatnia wartość zostaje zachowana w pamięci również w razie zaniku zasilania.

Ważne: Regulację czasu i progę czułości zmierzchowej wykonywać tylko z zamontowaną soczewką.

Ustawianie progę czułości zmierzchowej (10)

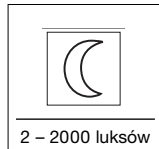

(ustawienie fabryczne: praca przy świetle dziennym, 2000 luksów)

2 – 2000 luksów

Żądany próg czułości czujnika można ustawiać w zakresie od ok. 2 do 2000 luksów.

Ustawianie czasu świecenia (opóźnienie wyłączenia) (11)

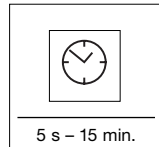

(ustawienie fabryczne: ok. 5 s)

5 s – 15 min.

Wymagany czas świecenia lampy można regulować bezstopniowo w zakresie od ok. 5 s do max 15 min.

a) Ustawianie czasu z sekundową dokładnością

- Wcisnąć klawisz (11) i przytrzymać, aż zacznie migać czerwona dioda świecąca (w soczewce).
- Zwolnić klawisz (11) i odczekać, a upływie czasu wymagany czas świecenia lampy (miga dioda świecąca).
- Ponownie wcisnąć klawisz (11) i przytrzymać, aż dioda świecąca zgaśnie. W ten sposób żądany czas świecenia zaprogramowany jest z sekundową dokładnością.
- Procedura programowania kończy się automatycznie po upływie maksymalnego czasu, jaki możliwy jest do ustawienia (15 min).

- W celu ustawienia najkrótszego czasu wcisnąć krótko 2x klawisz (11).

b) Ustawianie czasu z minutową dokładnością

- Wcisnąć klawisz (11) i przytrzymać, aż zacznie migać czerwona dioda świecąca (w soczewce).
 - Zwolnić klawisz (11), po czym wcisnąć klawisz (11) i przytrzymać aż świecąca dioda zgaśnie (po 3 s) i zacznie ponownie migać (wolniej).
 - Po upływie wymaganej liczby cykli migowych (każde mignięcie diody świecącej odpowiada 1 minucie czasu świecenia) wcisnąć ponownie klawisz (11) i przytrzymać aż dioda świecąca zgaśnie. W ten sposób żądany czas świecenia zaprogramowany jest z minutową dokładnością.
 - Procedura programowania kończy się automatycznie po upływie maksymalnej liczby cykli migowych (15 razy = 15 min.).
- ### c) Funkcja włączania impulsowego
- Przy pomocy funkcji włączania impulsowego pobudzane jest przez 2 s wyjście czujnika (np. dla automatycznego przełącznika schodowego). W tym celu wcisnąć klawisz (11) i przytrzymać przez ok. 5 s aż czerwona dioda świecąca w soczewce przestanie migać.

Resetowanie

Wszystkie ustawienia można w dowolnym momencie zresetować i przywrócić ustawienia fabryczne (praca przy świetle dziennym 2000 luksów, czas świecenia 5 sekund).

W tym celu należy wcisnąć równocześnie obydwa klawisze i przytrzymać, aż czerwona dioda świecąca (w soczewce) zaświeci się i ponownie zgaśnie (ok. 5 s).

Funkcja stałego świecenia

Jeśli w przewodzie zasilającym jest zainstalowany wyłącznik sieciowy, to oprócz zwykłego włączania i wyłączania lampy można ustawić następujące funkcje:

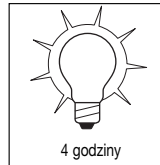
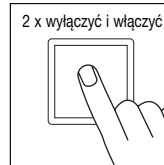
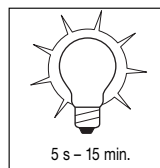
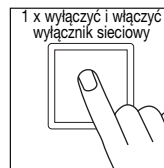

Ważne: Kilkakrotne naciśnięcie wyłącznika należy wykonać raz za razem w krótkich odstępach (w czasie 0,5 – 1 s).

Tryb pracy czujnika

- 1) Włączanie światła (gdy lampa jest wyłączona):** 1 x wyłączyć i włączyć wyłącznik. Lampa będzie świecić w zaprogramowanym czasie.
- 2) Wyłączanie światła (gdy lampa jest włączona):** 1 x wyłączyć i włączyć wyłącznik. Lampa gaśnie lub przechodzi na tryb pracy czujnika.

Tryb stałego świecenia

- 1) Włączanie stałego świecenia:** 2 x wyłączyć i włączyć wyłącznik. Lampa ustawiona jest na 4 godziny na tryb stałego świecenia (świeci czerwona dioda świecąca za soczewką). Następnie przechodzi automatycznie na tryb pracy czujnika (gaśnie czerwona dioda świecąca).
- 2) Wyłączanie stałego świecenia:** 1 x wyłączyć i włączyć wyłącznik. Lampa gaśnie lub przechodzi na tryb pracy czujnika.

Dane techniczne

	IS 3180:	IS 3360:	IS 345:
Wymiary:	(wys. x szer. x gł.) 95 x 95 x 65 mm		
Moc:	<ul style="list-style-type: none"> • max 2000 W, z atestem VDE (obciążenie omowe, np. żarówka) • max. 10 AX, z atestem VDE (światłówka) • max 900 W (obciążenie skompensowane szeregowe) • max 500 W (obciążenie skompensowane równoległe o C = 45,6 µF) • max 600 W (z elektron. urządzeniami stabil.-zapłon., obciążenie pojemnościowe, np.: żarówki energooszczędne, max. 8 sztuk) 		
Zasilanie:	230 – 240 V, 50 Hz		
Zalecana wysokość montażu:	2 m	2,5 m	3 m
Kąt wykrywania czujnika:	360° poziomo 90° pionowo	360° poziomo 180° pionowo	12 x 4 m promieniowo 20 x 4 m słupcznie
Zasięgi wykrywania czujnika:	–	max 20 m dookoła	max 20 x 4 m
Ustawienie podstawowe 1:	max 4 – 8 m	–	–
Ustawienie podstawowe 2:	max 8 – 20 m	–	–
Poziomy wykrywania:	7	10	5
Strefy wykrywania:	448	1416	280
Ustawianie progę czułości zmierzchowej:	2 – 2000 luksów	2 – 2000 luksów	2 – 2000 luksów
Ustawienie czasu załączenia:	5 s – 15 min.	5 s – 15 min.	5 s – 15 min.
Stale oświetlenie:	przelączalne (4 godz.)	przelączalne (4 godz.)	przelączalne (4 godz.)
Stopień ochrony:	IP 54	IP 54	IP 54

Zakłócenia w pracy

Usterka	Przyczyna	Usuwanie
Czujnik bez napięcia	<ul style="list-style-type: none"> ■ przepalony bezpiecznik, nie włączony wyłącznik sieciowy, przerwy prądu ■ zwarcie 	<ul style="list-style-type: none"> ■ założyć nowy bezpiecznik, włączyć wyłącznik sieciowy, sprawdzić przewód próbnikiem napięcia ■ sprawdzić przyłącza
Czujnik nie włącza się	<ul style="list-style-type: none"> ■ przy dziennym trybie pracy ustawiono próg czułości dla nocnego trybu pracy ■ uszkodzona żarówka ■ wyłączony wyłącznik sieciowy ■ uszkodzony bezpiecznik ■ niedokładnie ustawiony obszar wykrywania czujnika ■ dioda świecąca miga ok. 1 raz na sekundę, czujnik w trybie ustawiania czasu 	<ul style="list-style-type: none"> ■ ustawić na nowo ■ wymienić żarówkę ■ włączyć ■ założyć nowy bezpiecznik, ewentualnie sprawdzić podłączenia elektryczne ■ wyregulować na nowo ■ wcisnąć klawisz  1 raz
Czujnik nie wyłącza się	<ul style="list-style-type: none"> ■ w obszarze wykrywania czujnika ciągle się coś porusza ■ podłączona lampa znajduje się w obszarze wykrywania czujnika i włącza się stale na skutek zmiany temperatury ■ podłączona lampa jest włączona w trybie stałego świecenia (świeci dioda świecąca) 	<ul style="list-style-type: none"> ■ skontrolować obszar wykrywania czujnika i ewentualnie ustawić na nowo ■ zmienić obszar wykrywania czujnika lub zasłonić przesłonami ■ wyłączyć tryb stałego świecenia
Czujnik stale włącza się i wyłącza	<ul style="list-style-type: none"> ■ podłączona lampa znajduje się w obszarze wykrywania czujnika ■ w obszarze wykrywania poruszają się zwierzęta 	<ul style="list-style-type: none"> ■ zmienić obszar wykrywania czujnika lub zasłonić przesłonami, zwiększyć odstęp od czujnika ■ zmniejszyć obszar wykrywania czujnika lub zasłonić przesłonami
Czujnik włącza się w niepożądanym momencie	<ul style="list-style-type: none"> ■ wiatr porusza gałęziami i krzewami w obszarze wykrywania czujnika ■ czujnik rejestruje ruch pojazdów na ulicy ■ na soczewkę padają promienie słoneczne ■ gwałtowne zmiany temperatury na skutek czynników atmosferycznych (wiatr, deszcz, śnieg) lub nadmuch z wentylatorów, otwartych okien 	<ul style="list-style-type: none"> ■ zmienić obszar wykrywania ■ zmienić obszar wykrywania ■ zamontować czujnik w osłoniętym miejscu lub zmienić obszar wykrywania ■ zmienić obszar wykrywania czujnika, zmienić miejsce montażu
Zmiana zasięgu wykrywania czujnika	<ul style="list-style-type: none"> ■ inne temperatury otoczenia 	<ul style="list-style-type: none"> ■ dokładnie ustawić obszar wykrywania czujnika przy pomocy przesłoni
Dioda świecąca miga szybko (ok. 5 x na sekundę)	<ul style="list-style-type: none"> ■ podłączone za duże obciążenie 	<ul style="list-style-type: none"> ■ zmniejszyć obciążenie lub zastosować stycznik

Eksploatacja/konserwacja

Czujnik na podczerwień nadaje się do automatycznego włączania oświetlenia. Urządzenie nie nadaje się do specjalnych instalacji antywłamaniowych, gdyż nie posiada zabezpieczenia antysabotażowego, przewidzianego przepisami. Czynniki atmosferyczne mogą mieć wpływ na funkcjo-

nowanie czujnika ruchu. Silne wiatry, śnieg, deszcz, grad mogą spowodować błędne zadziałanie czujnika, gdyż nagle zmiany temperatury nie dają się odróżnić od źródeł ciepła. Zabrudzoną soczewkę czujnika można oczyścić wilgotną szmatką (bez użycia środków czyszczących).

CE Deklaracja zgodności z normami

Produkt spełnia wymogi dyrektywy w sprawie urządzeń niskiego napięcia 73/23/EWG oraz dyrektywy o zgodności elektromagnetycznej 89/336/EWG.

Gwarancja funkcjonowania

Poniższy produkt firmy STEINEL został bardzo starannie wykonany. Prawidłowe działanie i bezpieczeństwo użytkowania potwierdzają przeprowadzone losowo kontrole jakości oraz zgodność z obowiązującymi przepisami. Firma STEINEL udziela gwarancji na prawidłową jakość i działanie.

Okres gwarancji wynosi 36 miesięcy i rozpoczyna się z dniem sprzedaży użytkownikowi. W ramach gwarancji usuwamy braki wynikłe z wad materiałowych lub produkcyjnych, świadczenie gwarancyjne nastąpi według naszej decyzji przez naprawę lub wymianę wadliwych części. Świadczenie gwarancyjne nie obejmuje szkód dotyczących części ulegających szybkiemu zużyciu, szkód i braków spowodowanych nieprawidłowym postępowaniem z urządzeniem lub nieprawidłową konserwacją. Gwarancja nie obejmuje odpowiedzialności za szkody wtórne powstałe na przedmiotach trzecich.

Gwarancja udzielana jest tylko w przypadku, gdy prawidłowo zapakowane urządzenie (nie rozłożone na części) wraz z krótkim opisem nieprawidłowości oraz z paragonem lub fakturą (z datą zakupu i pieczęcią sklepu) zostanie odesłane do odpowiedniego punktu serwisowego.

Serwis naprawczy:

Po upływie okresu gwarancji albo w razie usterek nie objętych gwarancją naprawy wykonuje nasz serwis firmowy. Prosimy o przesłanie dobrze zapakowanego urządzenia do najbliższej placówki serwisowej.

3 lata
GWARANCJI

RO Instrucțiuni de montaj

Stimate cumpărător,

Vă mulțumim pentru încrederea pe care ne-o acordați prin cumpărarea noului Senzor de infraroșu, STEINEL. V-ați decis în favoarea unui produs de calitate, fabricat, testat și ambalat cu cea mai mare atenție.

Vă invităm ca înainte de instalare, familiarizați cu aceste instrucțiuni de montaj, pentru că numai printr-o instalare și punere în funcțiune competente, se garantează funcționarea îndelungată, sigură și fără probleme.

Vă dorim să vă bucurați de noul dumneavoastră Senzor de Infraroșu.

Principiul

Aparatul este echipat cu piro-senzori care percep radiația termică invizibilă a corpurilor în mișcare (oameni, animale etc.) Radiația termică înregistrată este convertită electronic, iar consumatorul conectat (de ex. o sursă de lumină) este acționat. Suplimentar, se

aprinde LED-ul roșu încorporat. Radiația termică nu este recunoscută prin obstacole cum ar fi de ex. pereții sau sticla ferestrelor, deci nu se realizează nici acționarea.

Instrucțiuni de instalare

Locul de montare este bine să se afle la o distanță de cel puțin 50 cm față de alte corpuri de iluminat, întrucât radiația termică poate duce la acționarea sistemului.

Pentru montarea pe colțurile interioare sau exterioare, puteți folosi suportul de colț opțional (nr. articol 648015 negru, sau 648114 alb).

Alimentarea la rețea se realizează printr-un cablu cu trei conductori:

L = faza

N = nul

PE = împământarea 



În cazul deteriorării garniturii de etanșare din cauciuc, orificiile de trecere ale cablurilor trebuie etanșate cu o tijă cu membrană dublă M 16, respectiv M 20 (cel puțin IP 54).

Lângă garniturile de etanșare este marcat un orificiu pentru scurgerea apei de condens. Acesta trebuie deschis în funcție de necesități.

⚠ Instrucțiuni de securitate

■ Înaintea oricăror lucrări la senzor, se va întrerupe mai întâi alimentarea electrică!

■ În timpul montajului, circuitul electric ce urmează a fi conectat trebuie să fie scos de sub tensiune. Din această cauză, se va decupla mai întâi alimentarea electrică după care se va verifica cu un testor de tensiune.

■ La instalarea senzorului este vorba de o operație la tensiunea de rețea. Din această cauză, ea trebuie executată corect, în conformitate cu Normele de instalații și criteriile de conectare naționale în vigoare.
( VDE 0100, ( ÖVE-EN 1, ( SEV 1000)
■ Reglajul timpului de funcționare și al crepuscularității se vor face numai cu lentila montată.

Descrierea aparatului

IS 3180, IS 3360, IS 345

- ① Montajul standard
- ② Montarea într-o doză de aparat
- ③ Elementul de bază
- ④ Alimentarea la montarea sub tencuială
- ⑤ Alimentarea la montarea pe tencuială
- ⑥ Cleme de fixare
- ⑦ Aplicarea senzorului
- ⑧ Aplicarea măștilor acoperitoare
- ⑨ Însurubarea lentilei
- ⑩ Reglajul crepuscularității (2 – 2000 Lux)
- ⑪ Reglajul timpului de funcționare (5 sec. – 15 min.)

⑫ Tasta de resetare pentru readucerea reglajului timpului de funcționare și al crepuscularității la valorile setate de producător 2000 Lux și 5 sec

⑬ Aplicarea ramei de decor

⑭ Orificiu de evacuare la montarea pe perete (se deschide dacă este cazul)

⑮ Orificiu de evacuare la montajul pe tavan (se deschide prin perforare cu un burghiu de 5 mm, dacă este cazul)

IS 3180

⑯ Lentilă rotativă pentru reglajul de bază: max. 8 m sau max. 20 m

⑰ Lentilă culisantă pentru reglajul distanței 4 – 8 m sau 8 – 20 m

Distanțe pentru IS 3180

Înălțimea de montare	Lentilă pentru 20 m			Lentilă pentru 8 m		
	Treapta de reglaj	tangential	radial	Treapta de reglaj	tangential	radial
1,5 m	8	5 m	2,5 m	4	3 m	2,0 m
	–	6 m	2,5 m	–	5 m	2,5 m
	–	7 m	3,0 m	–	6 m	3,0 m
	–	8 m	3,0 m	–	7 m	3,0 m
	20	12 m	4,5 m	8	9 m	3,5 m
2,0 m	8	5 m	2,5 m	4	4 m	3,0 m
	–	6 m	3,0 m	–	5 m	3,0 m
	–	7 m	3,5 m	–	6 m	3,0 m
	–	10 m	4,0 m	–	8 m	3,0 m
	20	20 m	4,5 m	8	8 m	3,5 m
2,5 m	8	6 m	3,0 m	4	5 m	3,0 m
	–	8 m	4,0 m	–	7 m	3,5 m
	–	10 m	5,0 m	–	8 m	3,5 m
	–	13 m	5,0 m	–	9 m	4,0 m
	20	20 m	4,0 m	8	10 m	3,5 m
3,0 m	8	8 m	4,0 m	4	5 m	3,0 m
	–	9 m	4,5 m	–	6 m	3,0 m
	–	12 m	5,0 m	–	8 m	4,0 m
	–	17 m	4,0 m	–	10 m	4,5 m
	20	20 m	4,0 m	8	13 m	5,5 m

Variante de conectare

⑮ Corp de iluminat fără conductor de nul

⑯ Corp de iluminat cu conductor de nul

⑰ Conectare prin întrerupător în serie pentru regim de funcționare manual și automat

⑱ Conectare prin comutator pentru iluminat continuu și regim automat

Poziția I: regim automat

Poziția II: regim manual iluminat continuu

Atenție: Cuplarea și decuplarea instalației nu sunt posibile, se poate folosi numai comutarea între pozițiile I și II.

a) Consumator, corp de iluminat de max. 2000 W (vezi caracteristicile tehnice)

b) Bornele de conectare ale senzorului

c) Întrerupător în interiorul clădirii

d) Întrerupător în serie în interiorul clădirii, manual, automat

e) Comutator în interiorul clădirii, regim automat, iluminat continuu

Conectarea în paralel a mai multor senzori (fără ilustrație)

În acest caz trebuie ținut cont să nu fie depășită puterea maximă de conectare a unui senzor. În afară de aceasta, toate aparatele trebuie conectate la aceeași fază.

Funcțiile

După realizarea conectării la rețea, a închiderii aparatului și montării lentilei, instalația poate fi pusă în funcțiune. În spatele ramei decorative se găsesc două posibilități de reglaj.

La apăsarea tastei de programare, senzorul trece în regim de programare, ceea ce înseamnă:

- Corpul de iluminat conectat se stinge întotdeauna.
- Funcția de senzor este dezactivată

Reglajul crepuscularității (pragul de activare)

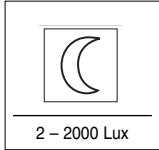

(Reglajul producătorului: la lumina zilei, aprox. 2000 Lux)

2 – 2000 Lux

Pragul de activare dorit al senzorului poate fi reglat de la aprox. 2 lux până la 2000 lux.

1. Reglajul timpului de funcționare (programarea stingerii)

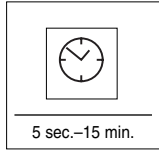



(reglajul producătorului: aprox. 5 sec.)

5 sec. - 15 min.

Durata de timp pentru care se dorește ca lampa să fie aprinsă, se poate regla cursiv, de la aprox. 5 sec. până la max. 15 min.

a) Setarea duratei individuale de funcționare a corpului de iluminat (cu precizie de secunde):

- Tasta  se ține apăsată până când LED-ul roșu (din lentilă) se aprinde cu intermitență.
- Se eliberează tasta  și se așteaptă intervalul dorit de iluminat (LED-ul se aprinde cu intermitență).
- Se apasă din nou tasta  până când se stinge LED-ul. Acum, durata de funcționare a iluminatului este memorată cu precizie de secunde.
- Procedura este întreruptă automat în momentul depășirii duratei maxime de timp (15 min.).

- Funcția de iluminat continuu (dacă a fost activată) este întreruptă. Setările pot fi modificate ori de câte ori se dorește. Ultima valoare este salvată, independent de prezența tensiunii de alimentare

Important: reglajul timpului de funcționare și al crepuscularității, se vor face numai cu lentila montată.

a) setarea valorii individuale dorite:





În momentul existenței condițiilor de luminozitate în care se dorește ca pe viitor senzorul să activeze iluminatul la detectarea unei mișcări, se va apăsa tasta  până când LED-ul roșu (din lentilă) se va aprinde cu intermitență. Astfel valoarea este memorată.

Important: în timpul efectuării reglajului, lentila nu se va acoperi și se va feri de umbra propriului corp.

b) Reglarea regimului nocturn (4 lux) în timpul zilei: Tasta  se ține apăsată aproximativ 5 sec până când LED-ul roșu din lentilă nu se mai aprinde cu intermitență.

- Pentru setarea celui mai scurt interval de timp, tasta  se va apăsa succesiv de două ori scurt.

b) Setarea duratei individuale de funcționare a corpului de iluminat (în minute):

- Tasta  se ține apăsată până când LED-ul roșu (din lentilă) se aprinde cu intermitență.
- Se eliberează tasta  apoi se ține apăsată tasta  până când LED-ul se stinge și apoi (după 3 sec.) se aprinde din nou cu intermitență (mai rar)
- După un număr dorit de iluminări cu intermitență (fiecare aprindere a LED-ului reprezintă 1 minut durată de iluminat), se va ține apăsată tasta  până când LED-ul se stinge. Acum, durata de funcționare a iluminatului este memorată cu precizie de minute.
- Procedura este întreruptă automat în momentul depășirii numărului maxim de iluminări cu intermitență (15 ori = 15 min.).

c) Funcția impuls

Prin intermediul funcției impuls, stingerea este cuplată pentru o durată de aproximativ 2 sec. (de ex. pentru automatele de scară). Pentru aceasta, tasta  se ține apăsată aproximativ 5 sec. până când LED-ul roșu din lentilă nu se mai aprinde cu intermitență.

Funcția reset

Oricând, toate setările pot fi readuse la starea inițială, de la livrare (regim de funcționare de zi, 2000 lux, durata de iluminat 5 sec.).

Pentru aceasta, ambele taste se țin apăsată simultan până când LED-ul (din lentilă) se aprinde și se stinge din nou (aprox. 5 sec.).

Funcția de iluminat continuu

Dacă în rețeaua de alimentare este montat un întrerupător de rețea, atunci, alături de simpla aprindere și stingere, sunt posibile următoarele funcții:

1 x OPRIT / PORNIT

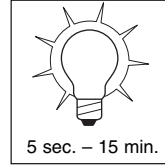
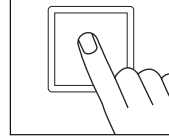

2 x OPRIT / PORNIT

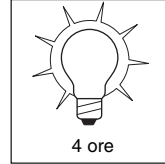
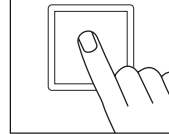

Important: Acționarea repetată a întrerupătorului trebuie efectuată în succesiune rapidă (în limita a 0,5 – 1 sec.).

Regim de funcționare senzorial

1) Aprinderea iluminatului (când corpul de iluminat este STINS)

Întrerupătorul 1 x OPRIT și PORNIT
Corpul de iluminat va rămâne aprins pentru durata de timp selectată.

2) Stingerea iluminatului (când corpul de iluminat este APRINS)

Întrerupătorul 1 x OPRIT și PORNIT
Corpul de iluminat se va stinge, respectiv va trece în regimul senzorial.

Iluminat continuu

1) Aprinderea iluminatului continuu:

Întrerupătorul 2 x OPRIT și PORNIT. Corpul de iluminat trece pentru timp de 4 ore pe iluminat continuu (LED-ul roșu este aprins în spatele lentilei). După aceasta, va trece automat înapoi în regim senzorial (LED-ul roșu stins).

2) Decuplarea iluminatului continuu:

Întrerupătorul 1 x OPRIT și PORNIT. Corpul de iluminat este stins, respectiv, trece în regim senzorial.

Caracteristici tehnice

	IS 3180	IS 3360	IS 345
Dimensiuni (Lungime x Lățime x Înălțime)	95 x 95 x 65 mm	95 x 95 x 65 mm	95 x 95 x 65 mm
Puterea:	<ul style="list-style-type: none"> • max. 2000 W, atestat de VDE (sarcină rezistență, de exemplu bec) • max. 10 AX, atestat de VDE (lampă fluorescentă) • max. 900 W (compensat în serie) • max. 500 W (compensat în paralel, cu C = 45,6 µF) • max. 600 W (EVGs, capacitiv, de ex. corpuri economizoare, max. 8 buc.) 		
Tensiunea de alimentare:	230 – 240 V, 50 Hz		
Înălțimea de montare recomandată:	2 m	2,5 m	3,0 m
Unghiul de cuprindere:	180° orizontal 90° vertical	360° orizontal 180° vertical	12 x 4 m radial 20 x 4 m tangențial
Distanțele de activare:	–	max. 20 m circular	max. 20 x 4 m
Reglajul de bază 1:	max. 4 – 8 m	–	–
Reglajul de bază 2:	max. 8 – 20 m	–	–
Nivele de cuprindere:	7	10	5
Zone de comutare:	448	1416	280
Reglajul crepuscularității:	2 – 2000 lux	2 – 2000 lux	2 – 2000 lux
Reglajul timpului de funcționare:	5 sec. – 15 min	5 sec. – 15 min	5 sec. – 15 min
Iluminat continuu:	comutabil (4 ore)	comutabil (4 ore)	comutabil (4 ore)
Clasa de protecție:	IP 54	IP 54	IP 54

Perturbări în funcționare

Perturbarea	Cauza	Remediul
Senzorul este fără tensiune	<ul style="list-style-type: none"> ■ Siguranța defectă, decuplată circuit întrerupt ■ Scurtcircuit 	<ul style="list-style-type: none"> ■ Se montează o siguranță nouă se cuplează întrerupătorul de rețea, se verifică prezența tensiunii cu un tester ■ Se verifică legăturile
Senzorul nu cuplează	<ul style="list-style-type: none"> ■ În regim de zi, reglajul luminozității se găsește în regim nocturn ■ Becul ars ■ Întrerupătorul de rețea OPRIT ■ Siguranță defectă ■ Aria de cuprindere nu este direcționată ■ LED-ul se aprinde aprox. 1 dată pe secundă, senzorul este în modul de reglare a timpului de funcționare 	<ul style="list-style-type: none"> ■ Se reglează din nou ■ Se înlocuiește becul ■ Se cuplează ■ Se introduce o siguranță nouă, se verifică eventual legăturile ■ Se reglează din nou ■ Se apasă 1 x tasta (ⓘ)
Senzorul nu decuplează	<ul style="list-style-type: none"> ■ Mișcări continue în aria de cuprindere ■ Sursa de lumină comandată se găsește în aria de cuprindere și acționează continuu prin modificările de Temperatură ■ Sursa de lumină se găsește în regim continuu (LED aprins) 	<ul style="list-style-type: none"> ■ Se controlează zona și se reglează eventual din nou, respectiv se acoperă ■ Se modifică aria, respectiv se acoperă ■ Se dezactivează iluminatul continuu
Senzorul comută continuu PORNIT/OPRIT	<ul style="list-style-type: none"> ■ Sursa de lumină se găsește în aria de cuprindere ■ În aria de cuprindere se mișcă animale 	<ul style="list-style-type: none"> ■ Se schimbă aria, respectiv se acoperă, se mărește distanța ■ Se schimbă aria, respectiv se acoperă
Senzorul aprinde iluminatul în mod nedorit	<ul style="list-style-type: none"> ■ Vântul mișcă pomi și arbuști în aria de cuprindere ■ Este detectat traficul auto pe șosea ■ Incidența razelor de soare pe lentilă ■ Modificări bruște de temperatură datorită intemperiiilor (vânt, ploaie, zăpadă) sau aer cald evacuat de ventilatoare, ferestre deschise 	<ul style="list-style-type: none"> ■ Se modifică aria de cuprindere ■ Se modifică aria de cuprindere ■ Se montează senzorul într-un loc ferit sau se modifică aria de cuprindere ■ Se modifică aria de cuprindere, se schimbă locul de amplasare
Se modifică distanța de activare a senzorului	<ul style="list-style-type: none"> ■ Alte temperaturi ale mediului ambiant 	<ul style="list-style-type: none"> ■ Se reglează cu precizie aria de cuprindere prin căușuri acoperitoare
LED-ul se aprinde cu intermitență (circa 5 x pe secundă)	<ul style="list-style-type: none"> ■ Este conectată o sarcină prea mare 	<ul style="list-style-type: none"> ■ Se reduce sarcina sau se folosește un contactor

Funcționarea/ îngrijirea

Senzorul infraroșu este destinat acționării automate a iluminatului. Aparatul nu este destinat instalațiilor speciale antifracție, întrucât nu dispune de securizarea impusă împotriva sabotării. Intemperiiile pot influența funcționarea senzorului de mișcare. În cazul rafalelor intense de vânt, a ninsoirii, ploii sau

grindinii pot avea loc acționări din eroare, întrucât variațiile bruște de temperatură nu pot fi deosebite de sursele de căldură. În caz de murdărire, lentila se poate curăța cu o lavetă umedă (fără detergent).

Declarația de conformitate

Produsul îndeplinește normele pentru joasă tensiune 73/23/EWG și directiva EMV-89/336/EWG

Garanția de funcționare

Acest produs STEINEL a fost fabricat și controlat funcțional și în privința securității, conform prevederilor în vigoare, după care a fost supus unei probe de funcționare prin sondaj. STEINEL preia garanția pentru funcționarea ireproșabilă. Termenul de garanție este de 36 de luni de la data vânzării către utilizator. Garanția acoperă deficiențele bazate pe defecte de material și fabricație. Îndeplinirea garanției se realizează prin repararea sau înlocuirea pieselor deficiente conform opțiunii noastre. Garanția nu se aplică pieselor de uzură, precum și deteriorărilor sau deficiențelor cauzate de utilizarea sau întreținerea necorespunzătoare. Daunele produse prin efecte asupra unor corpuri străine sunt excluse.

Garanția se acordă numai în cazul în care aparatul, fără a fi demontat, împreună cu o scurtă descriere a defecțiunii, bonul de casă sau factura (data achiziționării și ștampila comerciantului), este expediat ambalat corespunzător către unitatea de service competentă.

Service postgaranție:

După expirarea termenului de garanție sau la apariția deficiențelor ce exced condițiile de garanție, service-ul firmei noastre efectuează reparații asupra produsului. Vă rugăm să expediați produsul ambalat corespunzător pe adresa celui mai apropiat centru service.

GARANȚIE

DE FUNCȚIONARE

SLO Navodilo za montiranje

Spoštovani kupec,

najlepša hvala za zaupanje, ki ste nam ga izkazali z nakupom infrardečega senzorja STEINEL. Odločili ste se za visokokakovosten izdelek, ki je bil izdelan, testiran in pakiran z veliko vestnostjo.

Prosimo, pred namestitvijo natančno preberite ta navodila. Le strokovna namestitev in zagon zagotavljata dolgo, zanesljivo in nemoteno delovanje. Želimo Vam veliko veselja z Vašim novim infrardečim senzorjem.

Princip

Naprava je opremljena s Pyro-senzorji, ki zajemajo nevidno toplotno sevanje premikajočih se teles (ljudi, živali, itd.). Zajeto toplotno sevanje je pretvorjeno in priklopljen potrošnik (npr. luč)

se vključi. Dodatno sveti vgrajena rdeča LED dioda. Skozi ovire, kot npr. stene ali steklena okna toplotno sevanje ni zaznano, zato ne pride do vklopa.

Navodila za montažo

Montažno mesto mora biti od druge luči oddaljeno najmanj 50 cm, ker lahko toplotno sevanje privede do aktivacije sistema. Za namestitve v notranjih ali zunanjih kotih je na voljo dodatno kotno držalo (Art.-št. 648015 črno ali 648114 belo).

Električna napeljava je sestavljena iz 3-žilnega kabla:

L = Faza

N = Nični vodnik

PE = Zaščitni vodnik (⚡)

Pri poškodbah tesnilnih gumic morajo biti dovodne odprtine za kabel zatesnjene z dvojnimi membranskimi nastavkom M 16 oz. M 20 (najmanj IP 54).

Ob tesnilnih gumicah je nakazana odprtina za kondenz. Ta mora biti po potrebi odprta.

⚠ Varnostna opozorila

- Pred vsakim delom na senzorju prekiniti napeljavo!
- Pri montaži priklopni električni vod ne sme biti pod električno napetostjo, zato je najprej treba izklopiti elektriko in napetost preveriti z merilcem napetosti.

- Pri montaži senzorja gre za delo pod električno napetostjo. Zato mora biti izvedena strokovno po montažnih pravilih in priklopnih pogojih posamezne države. (Ⓢ) – VDE 0100, (⚡) – ÖVE-EN 1, (Ⓢ) – SEV 1000
- Nastavitev časa in zatemnitve izvajati samo z nameščeno lečo.

Opis naprave

IS 3180, IS 3360, IS 345

- ① Standardna montaža
- ② Montaža in stropna vgradna doza
- ③ Osnovni element
- ④ Kabelski dovod – podometni
- ⑤ Kabelski dovod – nadometni
- ⑥ Zatične sponke
- ⑦ Opremljenost s senzorskim nastavkom
- ⑧ Namestitev zastrail
- ⑨ Namestitev leče
- ⑩ Nastavitev zatemnitve (2 – 2000 Lux)
- ⑪ Nastavitev časa (5 sek. – 15 min)

⑫ Tipka Reset za vrnitev na tovarniške nastavitve zatemnitve in časa, 2000 Luxov in 5 sek.

⑬ Namestitev okrasne zaslonke

⑭ Odočna odprtna stenska montaža (po potrebi odprte)

⑮ Odočna odprtna stropna montaža (po potrebi odprte s 5 mm svedrom)

IS 3180

⑯ Vrtljiva leča za osnovne nastavitve: maks. 8 m ali maks. 20 m

⑰ Premakljiva leča za nastavitev dosega 4 – 8 m ali 8 – 20 m

Dosegi za IS 3180

Namestitvena višina	Stopnja nastavitve	20 m leča tangenčno	radialno	Stopnja nastavitve	8 m leča tangenčno	radialno
1,5 m	8	5 m	2,5 m	4	3 m	2,0 m
	–	6 m	2,5 m	–	5 m	2,5 m
	–	7 m	3,0 m	–	6 m	3,0 m
	–	8 m	3,0 m	–	7 m	3,0 m
	20	12 m	4,5 m	8	9 m	3,5 m
2,0 m	8	5 m	2,5 m	4	4 m	3,0 m
	–	6 m	3,0 m	–	5 m	3,0 m
	–	7 m	3,5 m	–	6 m	3,0 m
	–	10 m	4,0 m	–	8 m	3,0 m
	20	20 m	4,5 m	8	8 m	3,5 m
2,5 m	8	6 m	3,0 m	4	5 m	3,0 m
	–	8 m	4,0 m	–	7 m	3,5 m
	–	10 m	5,0 m	–	8 m	3,5 m
	–	13 m	5,0 m	–	9 m	4,0 m
	20	20 m	4,0 m	8	10 m	3,5 m
3,0 m	8	8 m	4,0 m	4	5 m	3,0 m
	–	9 m	4,5 m	–	6 m	3,0 m
	–	12 m	5,0 m	–	8 m	4,0 m
	–	17 m	4,0 m	–	10 m	4,5 m
	20	20 m	4,0 m	8	13 m	5,5 m

Primeri priklopa

⑬ Luč brez ničnega voda

⑰ Luč z ničnim vodom

⑳ Priklop preko serijskega stikala za ročno in avtomatsko delovanje

㉑ Priključitev preko izmeničnega stikala za stalno razsvetljavo in avtomatsko delovanje

Položaj I: Avtomatsko delovanje

Položaj II: Ročno delovanje

Konstantna osvetlitev

Opozorilo: Izlkop naprave ni možen, zgolj izbira med položajem I in II.

a) Porabnik, osvetlitev maks. 2000 W (glej tehnične karakteristike)

b) Priklopne zaponke senzorja

c) Notranje hišno stikalo

d) Serijsko notranje hišno stikalo, ročno

e) Notranje izmenično stikalo, avtomatsko, konstantna svetloba

Vzporedno vklapljanje več senzorjev (brez slike)

Potrebno je paziti, da maksimalna priklopna kapaciteta senzorja ni prekoračena. Prav tako morajo biti vse naprave priklopljene na isto fazo.

Funkcije

Ko je omežni priključek priklopljen, naprava zaprta in leča nameščena, se napravo lahko začne uporabljati. Za okrasnim zaslonom se nahajata dve nastavitveni možnosti.

Pri uporabi programskega gumba se senzor nahaja v programskem stanju.

To pomeni:

- Priklopljena luč se praviloma zmeraj izklaplja.
- Senzorska funkcija ne deluje.

Nastavitev zatemnitve (zaznavna občutljivost) (Ⓜ)

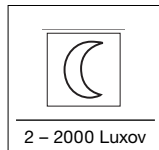

(Tovarniška nastavitve: dnevna luč 2000 Luxov)

2 – 2000 Luxov

Želeni zaznavni prag senzorja je možno nastavljati med od ca. 2 Luxov do 2000 Luxov.

Nastavitev časa (zakasnitev izklopa) (Ⓜ)

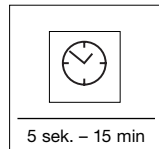

(Tovarniška nastavitve: ca. 5 sek.)

5 sek. – 15 min

Željen čas delovanja luči lahko brezstopensko nastavljate med 5 sek do maks. 15 min.

a) Sekundna časovna nastavitvev

- Stikalo Ⓜ držati, dokler rdeča LED dioda (v leči) utripa.
- Stikalo Ⓜ spustiti in počakati želeni čas svetlinosti (LED dioda utripa).
- Ponovno uporabiti stikalo Ⓜ, dokler LED dioda ne ugasne. S tem je izbran čas do sekunde natančno shranjen.
- Postopek je po preteku maksimalnega možnega nastavitvenega časa (15 min) avtomatsko zaključen.

- Funkcija konstantne razsvetljave je prekinjena (če je aktivna).

Nastavitve je možno poljubno spreminjati.

V primeru izpada električnega omrežja je zadnja vrednost varnostno shranjena.

Pomembno: Nastavitev časa in zatemnitve opravljati samo z nameščeno lečo.

a) Nastavitev lastne vrednosti

Pri zelenih svetlobnih razmerah, v katerih naj senzor ob premikanju aktivira vklop luči, je potrebno pritisniti stikalo Ⓜ, dokler rdeča LED dioda (v leči) ne začne utripati. Ta vrednost je s tem shranjena.

Pomembno: Leče pri nastavljanju ne prekriti ali zasenčiti z lastno senco.

b) Nastavitev za nočno delovanje (4 Luxe) podnevi

Stikalo Ⓜ držati stisnjeno ca. 5 sekund, dokler rdeča LED dioda v leči več ne utripa.

- Za nastavitev najkrajšega možnega časa pritisniti stikalo Ⓜ 2x zaporedoma.

b) Minutna nastavitvev

- Stikalo Ⓜ držati, dokler rdeča LED dioda (v leči) utripa.
- Stikalo Ⓜ spustiti, za tem stikalo Ⓜ držati stisnjeno, dokler se LED dioda ne ugasne in ponovno prične (po 3 sek.) utripati (počasneje).
- Po zelenem številu ciklusov utripanja (vsak utrip LED diode pomeni minuto svetlinosti) ponovno pritisniti stikalo Ⓜ, dokler LED dioda ne ugasne. S tem je izbran čas do minute natančno shranjen.
- Postopek je po poteku maksimalnega števila ciklusov utripanja (15 krat = 15 min) avtomatsko zaključen.

c) Impulzna funkcija

Z impulzno funkcijo je izhod vklopljen za 2 sek. (npr. avtomat na stopnišču). Za vklop stikalo Ⓜ držati pritisnjeno 5 sek., dokler rdeča LED dioda v leči več ne utripa.

Funkcija Reset

Vse nastavitve so lahko v vsakem trenutku ponastavljene na tovarniške (dnevna luč 2000 Luxov, čas svetlinosti 5 sekund).

Za to uporabiti obe stikali hkrati, da se LED dioda (v leči) vključi in izključi (ca. 5 sekund).

Stalna osvetlitev

V primeru, da je na električno omrežje nameščeno omrežno stikalo, so ob enostavnem vklopu in izklopu možne sledeče funkcije:

1 x IZKLOP/VKLOP

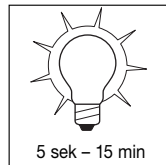
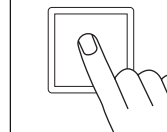

2 x IZKLOP/VKLOP

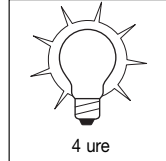

Pomembno: Večkratna zaporedna uporaba stikala naj bo izvedena v kratkem časovnem razmaku (v območju 0,5 – 1 sek.).

Senzorsko delovanje

1) Vklpiti luč (če je IZKLOPLJENA):

Stikalo 1 x IZKLOP in VKLOP.

Luč ostane za nastavljen čas vklopljena.

2) Izklpiti luč (če je VKLOPLJENA):

Stikalo 1 x IZKLOP in VKLOP.

Luč ugasne oziroma preide v senzorsko delovanje.

Stalna osvetljava

1) Vklp stalne osvetljave:

Stikalo 2 x IZKLOP in VKLOP. Luč bo za 4 ure vklopljena na stalno osvetljava (za lečo sveti rdeča LED dioda). Nato avtomatsko spet preide v senzorsko delovanje (rdeča LED dioda je izklopljena).

2) Izklp stalne osvetljave:

Stikalo 1 x IZKLOP in VKLOP. Luč ugasne oziroma preide v senzorsko delovanje.

Tehnični podatki

Mere:	IS 3180:	IS 3360:	IS 345:
Zmogljivost:	(D x Š x V) 95 x 95 x 65 mm		
	<ul style="list-style-type: none"> • maks. 2000 W, testirano s strani VDE (ohmska obremenitev, npr. žarnica) • maks. 10 AX, testirano s strani VDE (fluorescentna žarnica) • maks. 900 W (vrstno kompenzirano) • maks. 500 W (paralelno kompenzirano, s C = 45,6 µF) • maks. 600 W (EVGs, kapacitivne, npr. varčne žarnice, maks. 8 kosov) 		
Priklp:	230 – 240 V, 50 Hz		
Piporočena višina montaže	2 m	2,5 m	3 m
Kot zajemanja:	180° horizontalno 90° vertikalno	360° horizontalno 180° vertikalno	12 x 4 m radialno 20 x 4 m tangencialno
Dometi:			
Osnovna nastavitvev 1:	– maks. 4 – 8 m	maks. 20 m celotno	maks. 20 x 4 m
Osnovna nastavitvev 2:	maks. 8 – 20 m	–	–
	7	10	5
	448	1416	280
	2 – 2000 Luxov	2 – 2000 Luxov	2 – 2000 Luxov
	5 sek. – 15 min.	5 sek. – 15 min.	5 sek. – 15 min.
	preklaplajoča (4 ure)	preklaplajoča (4 ure)	preklaplajoča (4 ure)
	IP 54	IP 54	IP 54

Motnje delovanja

Motnja	Vzrok	Ukrepi
Senzor brez napetosti	<ul style="list-style-type: none"> ■ pokvarjena varovalka, ni vklopljeno, vod prekinjen ■ kratek stik 	<ul style="list-style-type: none"> ■ zamenjati varovalko, vklopiti omrežno stikalo, preveriti vod z merilcem napetosti ■ preveriti kontakte
Senzor ne vklaplja	<ul style="list-style-type: none"> ■ pri dnevnem delovanju, nastavitev zatemnitve se nahaja na nočnem delovanju ■ žarnica je pokvarjena ■ stikalo je IZKLOPLJENO ■ varovalka je pokvarjena ■ področje zajemanja ni natančno nastavljeno ■ LED dioda utripa 1 x na sekundo, senzor je v položaju za nastavitev časa 	<ul style="list-style-type: none"> ■ ponovno nastaviti ■ zamenjati žarnico ■ vklopiti ■ zamenjati varovalko, preveriti priključek ■ ponovno nastaviti ■ gumb  1 x pritisniti
Senzor ne izklaplja	<ul style="list-style-type: none"> ■ konstantno premikanje na področju zajemanja ■ vklopljena luč se nahaja na področju zajemanja in se po spremembi temperature ponovno vklopi ■ vklopljena luč je nastavljena na stalno delovanje (LED dioda sveti) 	<ul style="list-style-type: none"> ■ področje kontrolirati in po potrebi ponovno nastaviti oz. prekriti ■ področje spremeniti oz. prekriti ■ izklopiti stalno razsvetljavo
Senzor zmeraj preklaplja VKLOP/IZKLOP	<ul style="list-style-type: none"> ■ vklopljena svetilka se nahaja na področju zaznavanja ■ na področju zaznavanja se premikajo živali 	<ul style="list-style-type: none"> ■ področje prestaviti oz. prekriti, povečati razdaljo ■ področje spremeniti oz. prekriti
Senzor se vklaplja nezaželeno:	<ul style="list-style-type: none"> ■ veter premika drevesa in grmičevje v območju zaznavanja ■ zaznavanje avtomobilov na cesti ■ na lečo vpada sončna svetloba ■ nenadne vremenske spremembe temperature (veter, dež, sneg) ali izhodni zrak ventilatorjev in prepih zaradi odprtih oken 	<ul style="list-style-type: none"> ■ spremeniti področje ■ spremeniti področje ■ senzor namestiti zavarovano ali spremeniti področje ■ spremeniti področje, prestaviti montažno mesto
Spreminjanje dosega senzorja:	<ul style="list-style-type: none"> ■ druge temperature okolja 	<ul style="list-style-type: none"> ■ območje zajemanja natančno nastaviti s pokrivalnimi čašami
LED dioda utripa hitro (ca. 5 x na sekundo):	<ul style="list-style-type: none"> ■ priklopljena prevelika obremenitev 	<ul style="list-style-type: none"> ■ zmanjšati obremenitev ali uporabiti zaščito

Uporaba/nega

Za posebne protivolnne alarmne naprave senzor ni primeren, ker manjka predpisana protibotažna zaščita. Vremenske razmere lahko vplivajo na delovanje senzorja. Pri močnih vetrovnih sunkih, sneženju, dežju, toči lahko pride

do zmotnih vklopov, ker senzor ne more razlikovati nenadnih temperaturnih sprememb od izvorov toplote. Lečo je dovoljeno čistiti z vlažno krpo (brez uporabe čistil).

CE Izjava o ustreznosti

Izdelek izpolnjuje nizkonapetostno smernico 73/23/EWG in EMV smernico 89/336/EWG.

Garancija

Ta proizvod znamke Steinel je proizveden z visoko mero skrbnosti, preverjen glede delovanja in varnosti v skladu z veljavnimi predpisi in naknadno podvržen naključni kontroli. Steinel prevzema garancijo za neoporečno kakovost in funkcionalnost. Garancijska doba znaša 36 mesecev in se prične z dnevom prodaje uporabniku. Odpravili bomo napake, ki temeljijo na napakah v materialu ali izdelavi. Garancijske storitve bodo izvedene v smislu popravila ali zamenjave oporečnih delov (po naši izbiri). Garancijska storitev ni priznana v primeru poškodb na delih, ki se hitro obrabijo, kakor tudi poškodbah in napakah, ki nastanejo zaradi nepravilne uporabe in vzdrževanja. Druge posledične motnje/napake na tujih predmetih so izzete.

Garancija se odobri samo v primeru, da nerazstavljeno napravo skupaj s kratkim opisom napake, blagajniškim listkom ali računom (datum nakupa in žig prodajalca) ter dobro zapakirano pošljete na ustrezen servis.

Popravila:

Po poteku garancijske dobe ali če gre za pomanjkljivosti, ki jih garancija ne krije, izvaja popravila naše servisno mesto. Prosimo pošljite izdelek dobro zapakiran v najbližje servisno mesto.

GARANCIJA ZA
36 mesečna
DELOVANJE

Poštovani kupče,

Zahvaljujemo na Vašem povjerenju koje ste nam ukazali kupnjom Vašeg novog STEINEL infracrvenog senzora. Odlučili ste se za kvalitetan proizvod koji je proizveden, testiran i zapakiran uz veliku pažnju. Molimo Vas da se prije njegovog instaliranja upozna- te s ovim uputama za montažu.

Naime, samo stručna instalacija i puštanje u pogon jamči dug i pouzdan rad bez smetnji.

Želimo Vam mnogo zadovoljstva s Vašim novim in- fracrvenim senzorom.

Princip

Uređaj je opremljen pirosenzorima koji registriraju nevidljivo toplinsko zračenje tijela koja se pred njima kreću (ljudi, životinje itd). To registrirano toplinsko zračenje elektronički se pretvara i uključuje priklju- čen potrošač (npr. svjetiljku).

Dodatno svijetli ugrađena crvena LED-dioda. Zbog prepreka kao što je npr. zid ili staklo senzor ne pre- poznaje toplinsko zračenje pa prema tome nema ni uključivanja.

Upute za instalaciju

Mjesto montaže trebalo bi biti udaljeno najmanje 50 cm od drugog svjetla jer toplinsko zračenje može dovesti do aktiviranja sustava. Za montažu u unutrašnjim ili vanjskim kutevima opcijski se može dobiti kutni zidni držač (br. art. 648015 crni ili 648114 bijeli).

Kod oštećenja brtvenih gumica moraju se zabrtviti otvori za provođenje kabela pomoću nastavka s dvostrukom membranom M 16 odnosno M 20 (min. IP 54).

Osim brtvenih gumica postoji i rupa za kondenziranu vodu. Ona se po potrebi mora otvoriti.

Mrežni vod sastoji se od trožilnog kabela:

- L** = faza
- N** = nul-vodič
- PE** = zaštitni vodič

⚠ Sigurnosne upute

- Prije svih radova na senzoru prekinite naponsko napajanje!
- Kod montaže električni vod koji treba priključiti ne smije biti pod naponom. Zbog toga najprije isključite struju i pomoću ispitivača napona pro- vjerite je li uspostavljeno beznaponsko stanje.

- Kod instalacije senzora radi se o radovima na na- ponu mreže. Stoga se oni moraju provoditi stru- čno i u skladu s državnim propisima o instalacija- ma i uvjetima priključivanja. (CE - VDE 0100, A - ÖVE-EN 1, CEI - SEV 1000)
- Podešavanje vremena i svjetlosnog praga prove- dite samo kad je leća montirana.

Opis uređaja

IS 3180, IS 3360, IS 345

- ① Standardna montaža
- ② Montaža u stropnoj ugradbenoj kutiji
- ③ Osnovni element
- ④ Podžbukni kabel
- ⑤ Nadžbukni kabel
- ⑥ Utične stezaljke
- ⑦ Oprema s nastavkom za senzor
- ⑧ Stavljanje pokrovnog zaslona
- ⑨ Pričvršćivanje leće
- ⑩ Podešavanje svjetlosnog praga (2 – 2000 luksa)
- ⑪ Podešavanje vremena (5 sek. – 15 min.)

- ⑫ Tipka Reset za resetiranje podešenosti svjetlo- snog praga i vremena na tvorničku podešenost od 2000 luksa i 5 sek.
- ⑬ Namještanje dizajniranog zaslona
- ⑭ Rupa za odvod kod zidne montaže (po potrebi probiti)
- ⑮ Rupa za odvod kod stropne montaže (po potrebi probiti sa svrdlom od 5 mm)

IS 3180

- ⑯ Leća se može okretati u osnovnim položajima: maks. 8 m ili maks. 20 m
- ⑰ Pomoćna leća za podešavanje dometa 4 – 8 m ili 8 – 20 m

Dometi za IS 3180

Visina montaže	Stupanj podešavanja	20 m leća tangencijalno	radijalno	Stupanj podešavanja	8 m leća tangencijalno	radijalno
1,5 m	8	5 m	2,5 m	4	3 m	2,0 m
	–	6 m	2,5 m	–	5 m	2,5 m
	–	7 m	3,0 m	–	6 m	3,0 m
	–	8 m	3,0 m	–	7 m	3,0 m
	20	12 m	4,5 m	8	9 m	3,5 m
2,0 m	8	5 m	2,5 m	4	4 m	3,0 m
	–	6 m	3,0 m	–	5 m	3,0 m
	–	7 m	3,5 m	–	6 m	3,0 m
	–	10 m	4,0 m	–	8 m	3,0 m
	20	20 m	4,5 m	8	8 m	3,5 m
2,5 m	8	6 m	3,0 m	4	5 m	3,0 m
	–	8 m	4,0 m	–	7 m	3,5 m
	–	10 m	5,0 m	–	8 m	3,5 m
	–	13 m	5,0 m	–	9 m	4,0 m
	20	20 m	4,0 m	8	10 m	3,5 m
3,0 m	8	8 m	4,0 m	4	5 m	3,0 m
	–	9 m	4,5 m	–	6 m	3,0 m
	–	12 m	5,0 m	–	8 m	4,0 m
	–	17 m	4,0 m	–	10 m	4,5 m
	20	20 m	4,0 m	8	13 m	5,5 m

Primjeri priključaka

- ⑬ **svjetlo bez postojećeg nul-vodiča**
 - ⑰ **svjetlo s postojećim nul-vodičem**
 - ⑳ **priključak putem serijske sklopke za ručni i automatski pogon**
 - ㉑ **priključak putem izmjenične sklopke za po- gon stalnog svjetla i automatski pogon**
- Položaj I: Automatski pogon
Položaj II: Ručni pogon trajno svjetlo
- Pažnja:** Isključivanje uređaja nije moguće, samo pogon biranja između položaja I i položaja II.
- a) Potrošač, rasvjeta maks. 2000 W (vidi Tehničke podatke)
 - b) Stezaljke za priključivanje senzora
 - c) Interna kućna skopka
 - d) Interna kućna serijska sklopka, ručna, automatska
 - e) Interna kućna izmjenična sklopka, automatska, stalno svjetlo
- Paralelno priključivanje više senzora (gor. sl.)**
Pritom treba obratiti pažnju na to da se ne prekorači maksimalna priključna snaga senzora. Osim toga svi uređaji moraju se priključiti na istu fazu.

Funkcije

Nakon što ste priključili uređaj na mrežu, zatvorili ga i stavili leću, možete aktivirati uređaj. Dizajnirani zaslon ima dvije mogućnosti podešavanja.

Prilikom pritiska na tipku za programiranje senzor se nalazi u modusu programiranja.

To znači:

- Priključena svjetiljka načelno se uvijek isključuje
- Funkcija senzora nije aktivna

Podešavanja svjetlosnog praga (prag aktiviranja) ⑩

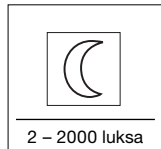

(tvornička podešenost: danje svjetlo 2000 luksa)

Željeni prag aktiviranja senzora može se podesiti od oko 2 do 2000 luksa.

Podešavanje vremena (kašnjenje isključivanja) ⑪

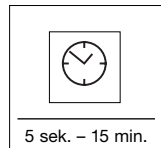

(tvornička podešenost: oko 5 sek.)

Željeno trajanje svjetla može se kontinuirano podesiti od oko 5 sek. do maks. 15 min.

a) Podešavanje vremena točno u sekundu

- Tipku držite pritisnutom tako da crvena LED-dioda (u leći) počne žmirkati.
- Pustite tipku i pričekajte željeno vrijeme (LED-dioda žmirkala).
- Ponovno pritisnite tipku tako da se LED-dioda isključuje. Na taj način je točno u sekundu memorirano željeno vrijeme.
- Postupak se automatski završava nakon isteka maksimalno podešenog vremena (15 min).

Funkcija resetiranja

Sve podešenosti mogu se uvijek iznova resetirati na stanje prilikom isporuke (danje svjetlo 2000 luksa, trajanje svjetla 5 sekundi).

- Funkcija stalnog svjetla (ako je aktivna) se prekida

Podešavanja se mogu mijenjati po volji. Posljednja memorirana vrijednost osigurana je u slučaju ispada mreže.

Važno: Vrijeme i svjetlosni prag podešavajte samo kad je leća montirana.

a) Podešavanje individualne željene vrijednosti

Kod željenih stanja svjetla u kojima senzor kod pokreta treba uključiti svjetlo, treba pritisnati tipku sve dok ne počne žmirkati crvena LED-dioda (u leći). Na taj način je vrijednost memorirana. **Važno:** Prilikom podešavanja nemojte prekrivati leću niti je zasjenjivati vlastitom sjenom.

b) Podešavanje noćnog režima rada (4 luksa) na dan

Tipku držite pritisnutom oko 5 sekundi, tako da crvena LED-dioda u leći više ne žmirkala.

- Za podešavanje najkraćeg vremena tipku treba nakratko pritisnuti 2 x uzastopce.

b) Podešavanje vremena točno u minutu

- Tipku držite pritisnutom tako da crvena LED-dioda (u leći) počne žmirkati.
- Pustite tipku , zatim držite pritisnutom tipku tako da se LED-dioda isključuje i zatim (nakon 3 sek.) ponovno počne žmirkati (sporije).
- Nakon željenog broja ciklusa žmirkanja (svaki put kad LED-dioda zasvijetli, to odgovara trajanju svjetla od 1 min.) ponovno pritisnite tipku tako da se LED-dioda isključuje. Na taj način je točno u minutu memorirano željeno vrijeme.
- Postupak se automatski završava nakon isteka maksimalno podešenih ciklusa žmirkanja (15 puta = 15 min).

c) Impulsna funkcija

Pomoću impulsne funkcije uključuje se izlaz na 2 sek. (npr. za stubišni automat). U tu svrhu tipku držite pritisnutom oko 5 sekundi tako da crvena LED-dioda više ne žmirkala.

Funkcija stalnog svjetla

Montira li se mrežna sklopka u vod, osim jednostavne funkcije uključivanja i isključivanja moguće su i sljedeće funkcije:

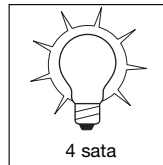
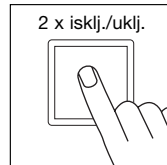
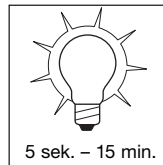
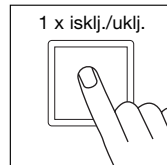

Pogon senzora

1) Uključite svjetlo (ako je svjetlo ISKLJUČENO): Sklopku 1 x ISKLJUČITI i UKLJUČITI.

Svjetlo ostaje uključeno tijekom podešenog vremena.

2) Isključite svjetlo (ako je svjetlo UKLJUČENO): Sklopku 1 x ISKLJUČITI i UKLJUČITI.

Svjetlo se gasi odnosno prelazi u pogon senzora.

Pogon stalnog svjetla

1) Uključivanje stalnog svjetla:

Sklopku 2 x ISKLJUČITI i UKLJUČITI. Svjetiljka je postavljena na 4 sata stalnog svjetla (svijetli crvena LED-dioda iza leće). Nakon toga automatski prelazi u područje pogona senzora (crvena LED-dioda se isključuje).

2) Isključivanje stalnog svjetla:

Sklopku 1 x ISKLJUČITI i UKLJUČITI. Svjetlo se gasi odnosno prelazi u pogon senzora.

Tehnički podaci

	IS 3180:	IS 3360:	IS 345:
Dimenzije:	(D x Š x V) 95 x 95 x 65 mm		
Snaga:	• maks. 2000 W, ispitao VDE (omsko opterećenje, npr. žarulja) • maks. 10 AX, ispitao VDE (fluorescentna žarulja) • maks. 900 W (serijski kompenzirano) • maks. 500 W (paralelno kompenzirano, sa C = 45,6 µF) • maks. 600 W (elektroničke predspojne naprave, kapacitivne, npr. štedne žarulje, maks. 8 komada)		
Mrežni priključak:	230 – 240 V, 50 Hz		
Preporuč. visina montaže:	2 m	2,5 m	3 m
Obuhvatni kut:	180° horizontalno 90° vertikalno	360° horizontalno 180° vertikalno	12 x 4 m radialno 20 x 4 m tangencijalno
Dometi:	–	maks. 20 m uokolo	maks. 20 x 4 m
Osnovno podešavanje 1:	–	–	–
Osnovno podešavanje 2:	maks. 4 – 8 m maks. 8 – 20 m	–	–
Obuhvatne razine:	7	10	5
Zone uključivanja:	448	1416	280
Podešavanje svjetlosnog praga:	2 – 2000 luksa	2 – 2000 luksa	2 – 2000 luksa
Podešavanje vremena:	5 sek. – 15 min.	5 sek. – 15 min.	5 sek. – 15 min.
Stalno svjetlo:	uklopivo (4 sata)	uklopivo (4 sata)	uklopivo (4 sata)
Vrsta zaštite:	IP 54	IP 54	IP 54

Smetnje u pogonu

Smetnja	Uzrok	Pomoć
Senzor bez napona	<ul style="list-style-type: none">■ neispravan osigurač, nije uključen, prekinut vod■ kratki spoj	<ul style="list-style-type: none">■ stavite novi osigurač, uključite mrežnu sklopku, provjerite vod pomoću ispitivača napona■ provjerite priključke
Senzor se ne uključuje	<ul style="list-style-type: none">■ po danu se podešavanje svjetlosnog praga nalazi u noćnom režimu rada■ neispravna žarulja■ mrežni utikač je ISKLJUČEN■ neispravan osigurač■ obuhvatno područje nije ciljano podešeno■ LED-dioda žmirka oko 1 x u sekundi, senzor je u modusu podešavanja vremena	<ul style="list-style-type: none">■ podesite iznova■ zamijenite žarulju■ uključite■ stavite novi osigurač, event. provjerite priključak■ podesite iznova■ Pritisnite tipku  1 x
Senzor se ne isključuje	<ul style="list-style-type: none">■ stalno kretanje u obuhvatnom području■ uključeno svjetlo nalazi se u obuhvatnom području i uvijek iznova se uključuje zbog promjene temperature■ uključeno svjetlo nalazi se u pogonu stalnog svjetla (LED je uključen)	<ul style="list-style-type: none">■ provjerite područje i eventualno ga ponovno podesite odnosno prekritje■ promijenite odnosno prekritje područje■ deaktivirajte stalno svjetlo
Senzor se uvijek UKLJUČUJE/ISKLJUČUJE	<ul style="list-style-type: none">■ uključena svjetiljka nalazi se u obuhvatnom području■ životinje se kreću u obuhvatnom području	<ul style="list-style-type: none">■ premjestite odnosno prekritje područje, povećajte razmak■ premjestite odnosno pokrijte područje
Senzor se neželjeno uključuje	<ul style="list-style-type: none">■ vjetar niže drveća i žbunje u obuhvatnom području■ registriranje automobila na ulici■ sunčevo svjetlo pada na leću■ iznenadna promjena temperature zbog nevremena (vjetar, kiša, snijeg) ili zraka koji izlazi iz ventilatora, otvorenih prozora	<ul style="list-style-type: none">■ premjestite područje■ premjestite područje■ stavite zaštićen senzor ili premjestite područje■ promijenite područje, premjestite mjesto montaže
Promjena dometa senzora	<ul style="list-style-type: none">■ ostale temperature okoline	<ul style="list-style-type: none">■ točno podesite obuhvatno područje pomoću pokrovnih zaslona
LED-dioda brzo žmirka (oko 5 x u sekundi)	<ul style="list-style-type: none">■ priključeno preveliko opterećenje	<ul style="list-style-type: none">■ smanjite opterećenje ili koristite zaštitu

Pogon/njega

Infracrveni senzor namijenjen je za automatsko uključivanje svjetla. Uređaj nije prikladan za specijalne alarmne uređaje protiv krađe jer nema za to propisanu sigurnost od sabotaze. Vremenski utjecaji mogu djelovati na funkcioniranje dojavnika pokreta. Kod

jakog vjetra, snijega, kiše, tuče može doći do pogrešnog aktiviranja jer se ne mogu razlikovati nagla kolebanja temperature izvora topline. Obuhvatna leća može se u slučaju zaprijanosti obrisati vlažnom krpom (bez sredstva za čišćenje).

CE Izjava o sukladnosti

Proizvod zadovoljava Propis EZ-e o niskom naponu 73/23/EWG i elektromagnetskoj podnošljivosti 89/336/EWG.

Jamstvo za funkcionalnost

Ovaj STEINEL-ov proizvod proizveden je uz veliku pažnju, njegovo funkcioniranje i sigurnost ispitani su prema važećim propisima i na kraju proizvod je podvrgnut kontroli uzorka. STEINEL preuzima jamstvo za besprijekornu kakvoću i funkcionalnost. Jamstveni rok iznosi 36 mjeseci a započinje s danom prodaje potrošaču. Uklanjammo nedostatke koji nastanu zbog grešaka na materijalu ili tvorničkih grešaka. Usluga jamstva obuhvaća popravak ili zamjenu dijelova s greškom po našem izboru. Jamstvo ne dajemo u slučaju oštećenja na potrošnim dijelovima, kao i šteta i nedostataka koji nastanu zbog nestručnog rukovanja ili održavanja. Posljedične štete na drugim predmetima su isključene.

Jamstvo se priznaje samo ako nerastavljeni, dobro zapakiran uređaj pošaljete zajedno s opisom greške i računom (datum kupnje i pečat trgovine) nadležnoj servisnoj službi.

Servisna služba:

Nakon isteka jamstvenog roka ili za uklanjanje nedostataka van jamstva nadležna je naša servisna služba. Molimo da dobro zapakiran proizvod pošaljete najbližoj servisnoj službi.

JAMSTVA
36 mjeseci
FUNKCIONALNOSTI

Väga austatud klient!

Suur tänu usalduse eest, mida olete osutanud meile uue STEINEL-infrapuna-anduri ostmisega! Te otsustasite suurima hoolikusega valmistatud, katsetatud ja pakitud kõrgeväärtusliku kvaliteettoote kasuks.

Palun tutvuge enne paigaldamist selle paigaldusjuhendiga. Ainult asjakohane paigaldus ja kasutuselevõtt tagavad pika, usaldusväärse, häireteta töö.

Soovime, et tunneksite oma uue STEINELI infrapuna-anduri üle palju rõõmu.

Põhimõte

Seade on varustatud püroanduritega, mis registreerivad liikuvate kehade (inimeste, loomade jne.) nähtamatut soojuskiirgust. See registreeritud soojuskiirgus muundatakse elektrooniliselt ja külgeühendatud tarbija (näiteks valgusti)

lülitatakse sisse. Lisaks põleb sisseehitatud punane valgusdiod. Takistuste tõttu, nagu näiteks müürid või klaasilehed, soojuskiirgust ei registreerita, seega ei toimu ka lülitamist.

Paigaldusjuhised

Paigalduskoht peab olema vähemalt 50 cm kaugusel teisest lambist, sest soojuskiirgus võib põhjustada süsteemi käivitumist. Paigaldamiseks sise- või välisnurkadele on lisavalikus saadaval nurgahoidik (Art.-nr 648015, must või 648114, valge).

Tihendikumme vidagustate korral tuleb kaabli-läbiviikude avad tihendada M 16 või M 20 (vähemalt IP 54) kaksikmembraanstsudega.

Tihendikumme kõrval on tähistatud kondensatsioonivee ava. See tuleb vajaduse korral avada.

Võrgujuhe koosneb 3-sonnelisest kaablist:

- L** = faas
- N** = nulljuhe
- PE** = kaitsejuhe (⚡)

⚠ Ohutusjuhised

- Enne kõigi tööde teostamist anduri juures tuleb toitepinge välja lülitada!
- Paigaldamise ajal peab ühendatav elektrijuhe olema pingevaba. Sellepärast tuleb kõigepealt lülitada elektrivool välja ja kontrollida pingetestri abil, et juhe oleks pingevaba.

- Anduri paigaldamise juures on tegemist võrgupingega seotud töödega, mida tuleb teha asjakohaselt ning riigis kehtivate paigalduseeskirjade ja ühendamistingimuste kohaselt. (Ⓢ - VDE 0100, ⓐ - ÖVE-EN 1, Ⓜ - SEV 1000)
- Aega ja hämarusnivood võib seadistada alles siis, kui lääts on kohale paigaldatud.

Seadme kirjeldus

IS 3180, IS 3360, IS 345

- ① Standardpaigaldus
- ② Paigaldamine laetoozi sisse
- ③ Põhielement
- ④ Krohvialune kaabel
- ⑤ Krohvipealne kaabel
- ⑥ Pistikuklemmid
- ⑦ Varustatud anduriotsikuga
- ⑧ Kaitsekatte paigaldamine
- ⑨ Lääts külgekrüvimine
- ⑩ Hämarusnivoo seadistamine (2 – 2000 lux)
- ⑪ Aja seadistamine (5 sek – 15 min)

- ⑫ Reset-klahv hämaruse ja aja seadistuse tehasepoolse seadistuse 2000 lux ja 5 sek nullimiseks
- ⑬ Ilukatte kohaleasetamine
- ⑭ Äravooluava seinamontaažil (vajaduse korral avada)
- ⑮ Äravooluava laemontaažil (vajaduse korral 5-millimeetrise puuriga avada)

IS 3180

- ⑯ Lääts on pööratav põhiasendisse: max 8 m või max 20 m
- ⑰ Lääts on nihutatav töötsooni seadistamiseks 4 – 8 m või 8 – 20 m

IS 3180 tööraadiused

Paigalduskõrgus	20 m lääts			8 m lääts		
	Seadistustase	tangentsiaalne	radiaalne	Seadistustase	tangentsiaalne	radiaalne
1,5 m	8	5 m	2,5 m	4	3 m	2,0 m
	–	6 m	2,5 m	–	5 m	2,5 m
	–	7 m	3,0 m	–	6 m	3,0 m
	–	8 m	3,0 m	–	7 m	3,0 m
	20	12 m	4,5 m	8	9 m	3,5 m
2,0 m	8	5 m	2,5 m	4	4 m	3,0 m
	–	6 m	3,0 m	–	5 m	3,0 m
	–	7 m	3,5 m	–	6 m	3,0 m
	–	10 m	4,0 m	–	8 m	3,0 m
	20	20 m	4,5 m	8	8 m	3,5 m
2,5 m	8	6 m	3,0 m	4	5 m	3,0 m
	–	8 m	4,0 m	–	7 m	3,5 m
	–	10 m	5,0 m	–	8 m	3,5 m
	–	13 m	5,0 m	–	9 m	4,0 m
	20	20 m	4,0 m	8	10 m	3,5 m
3,0 m	8	8 m	4,0 m	4	5 m	3,0 m
	–	9 m	4,5 m	–	6 m	3,0 m
	–	12 m	5,0 m	–	8 m	4,0 m
	–	17 m	4,0 m	–	10 m	4,5 m
	20	20 m	4,0 m	8	13 m	5,5 m

Ühendamise näited

- ⑯ Ilma olemasoleva nulljuhita lamp
- ⑰ Olemasoleva nulljuhiga lamp
- ⑱ Standardse lüli ühendus käsi- ja automaatrežiimi jaoks
- ⑳ Vahetuslüli ühendus pidevalguse ja automaatrežiimi jaoks

Asend I: Automaatrežiim
Asend II: käsirežiim
pidev valgustus

Tähelepanu: Seadme väljalülitamine ei ole võimalik, valida saab ainult asendi I ja asendi II vahel.

- a) Tarbija, valgustus maks. 2000 W (vt tehnilised andmed)
- b) Anduri ühendusklemmid
- c) Majasisene lüli
- d) Majasisene standardne lüli, käsi, automaat
- e) Majasisene vahetuslüli, automaat, pidevalgus

Mitte anduri paralleelilülitus (ül. joon.)

Siin tuleb pöörata tähelepanu sellele, et ei ületataks anduri maksimaalset ühendusvõimsust. Lisaks tuleb kõik seadmed ühendada sama faasi külge.



Funktsioonid

Pärast seda, kui võrkühendamine on teostatud, seade suletud ja lääts kohale paigaldatud, võib seadme käiku lasta. Ilukatte taha on peidetud kaks reguleerimisvõimalust.

Ühele programmeerimisklahvile vajutamisel läheb andur programmeerimisrežiimi.

- See tähendab:
- Külgeühendatud valgusti lülitub põhimõtteliselt alati välja
- Anduri funktsioon on välja lülitatud

Hämarusnivoo seadistamine (reageerimislävi) ⑩

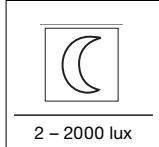

(Tehaseseadistus:
Päeavalgusrežiim
2000 lux)

2 – 2000 lux

Anduri soovitatav reageerimisläve saab asendada seadistada vahemikus ca 2 lux kuni 2000 lux.

Aja seadmine (viivitusega väljalülitamine) ⑪

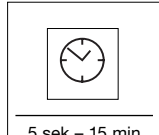

(Tehaseseadistus:
ca 5 sek.)

5 sek – 15 min

Lambi soovitatav põlemisaja kestvus saab seadistada asmeteta vahemikus ca 5 sek kuni max 15 min.

a) Aja seadistamine sekundise täpsusega

- Hoidke klahvi ☺ alla vajutatult kuni punane valgusdiod (läätse) vilgub.
- Laske klahv ☺ lahti ja oodake soovitud valgustusaeg (valgusdiod) vilgub.
- Vajutage uuesti klahvi ☺, kuni valgusdiod kustub. Sellega on soovitud aeg salvestatud sekundilise täpsusega.
- Protsess lõpetatakse maksimaalse seadistatava aja (15 min) möödudes automaatselt.

Reset-funktsioon

Kõik seadistused on võimalik iga hetk viia tagasi tarnimisolekusse (päeavalguskasutus 2000 Luxi, valgustusaeg 5 sek.).

- Püsipõlemisfunktsioon (kui see on sisse lülitatud) katkestatakse

Seadistusi võib muuta ükskõik kui tihti. Viimane väärtus salvestatakse ja see ei kustu ka võrgupinge väljalülitumisel.

Tähtis! Aega ja hämarusnivoo võib seadistada alles siis, kui lääts on kohale paigaldatud.

a) individuaalse sooviväärtuse sisestamine

Soovitatavate valgusolude juures, mille puhul andur peaks tulevikus valguse süttimise aktiveerima, tuleb klahvi ☺ seni alla vajutada, kuni punane valgusdiod (läätse) vilgub. Sellega antud väärtus salvestatakse.

Tähtis! Seadistamise ajal ei tohi läätse kinni katta ega enda varjuga hämardada.

b) Öörežiimi seadistamine (4 lux) päeval

Hoidke lülitit ☺ u 5 sekundit alla vajutatult kuni punane valgusdiod läätse enam ei vilgu.

- Lühima aja sisestamiseks tuleb vajutada lülitit ☺ 2 x järjest lühidalt.

b) Aja seadistamine minutise täpsusega

- Hoidke klahvi ☺ alla vajutatult, kuni punane valgusdiod (läätse) vilgub.
- Laske klahv ☺ lahti, seejärel hoidke klahvi ☺ nii kaua all, kuni valgusdiod välja lülitub ja (3 sek järel) uuesti vilkuma hakkab (aeglasemalt).
- Vajutage soovitud arvu vilkumistsüklite järel (valgusdiodi iga süttimine vastab 1 min valgustusaeg) uuesti klahvi ☺, kuni valgusdiod kustub. Sellega on soovitud aeg salvestatud minutilise täpsusega.
- Protsess lõpetatakse maksimaalse vilkumistsüklite arvu (15 korda = 15 min) möödudes automaatselt.

c) Impulssfunktsiooni

Impulssfunktsiooni abil lülitatakse väljund 2 sekundiks sisse (nt trepikoja automaadi jaoks). Selleks hoidke lülitit ☺ u 5 sek alla vajutatult kuni punane valgusdiod läätse enam ei vilgu.

Selleks tuleb hoida mõlemat klahvi allavajutatuna, kuni valgusdiod (läätse sees) on lülitunud sisse ja uuesti välja (ca 5 sek.).

Püsivalgusfunktsioon

Juhul, kui võrgujuhtme külge monteeritakse võrgulülitit, siis on lisaks lihtsale sisse- ja välja-lülitamisele võimalikud järgmised funktsioonid:

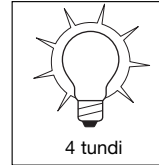
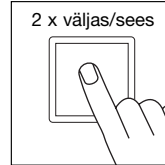
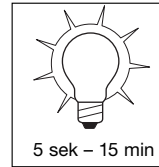
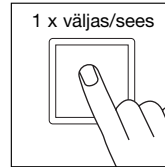

Tähtis! Mitmekordne lülitile vajutamine peab toimuma kiiresti üksteise järel (vahemikus 0,5 – 1 sek.).

Andurirežiim

1) Lülitage valgus sisse (kui valgusti on VÄLJA LÜLITATUD):

Lülitit 1 x VÄLJAS ja SEES. Valgusti jääb seadistatud ajaks sisselülitatuks.

2) Lülitage valgus välja (kui valgusti on SISSE LÜLITATUD):

Lülitit 1 x VÄLJAS ja SEES. Valgusti lülitub välja või ümber andurirežiimi.

Pidevalgustusrežiim

1) Lülitage pidev valgustus sisse:

Lülitit 2 x VÄLJAS ja SEES. Valgusti lülitatakse 4 tunniks püsivalgustusrežiimi (läätse taga asuv punane valgusdiod põleb). Seejärel lülitub see automaatselt uuesti jälle ümber andurirežiimi (punane valgusdiod väljas).

2) Püsivalguse väljalülitamine:
Lülitit 1 x VÄLJAS ja SEES. Valgusti lülitub välja või ümber andurirežiimi.

Tehnilised andmed

	IS 3180:	IS 3360:	IS 345:
Mõõtmed:	(P x L x K) 95 x 95 x 65 mm		
Võimsus:	<ul style="list-style-type: none"> • max 2000 W, VDE sertifitseeritud (oorniline koormus, nt hooqlamp) • max 10 AX, VDE sertifitseeritud (luminofoorlamp) • max. 900 W (reakompenseeritud) • max. 500 W (paralleelselt kompenseeritud, C = 45,6 µF) • max. 600 W (EVG, kapasitiivne, nt säästupirnid, maks. 8 tk) 		
Võrguühendus:	230 – 240 V, 50 Hz		
soov. paigalduskõrgus:	2 m	2,5 m	3 m
Vaatenurk:	180° horisontaalsuunas 90° vertikaalsuunas	360° hrisontaalsuunas 180° vertikaalsuunas	12 x 4 m radiaalsuunas 20 x 4 m tangentsiaal-suunas
Töötsoonid:	–	max 20 m ümberringi	max 20 x 4 m
Põhiseadistus 1:	max 4 – 8 m	–	–
Põhiseadistus 2:	max 8 – 20 m	–	–
Möötepinna:	7	10	5
Lülitustsoonid:	448	1416	280
Hämarusnivoo seadistamine:	2 – 2000 lux	2 – 2000 lux	2 – 2000 lux
Aja seadistamine:	5 sek – 15 min	5 sek – 15 min	5 sek – 15 min
Püsivalgus:	lülitatav (4 tundi)	lülitatav (4 tundi)	lülitatav (4 tundi)
Kaitseliik:	IP 54	IP 54	IP 54

Häired seadme töös

Rike	Põhjus	Abi
Anduril puudub pinge	<ul style="list-style-type: none"> ■ kaitse on defektne, ei ole sisse lülitatud, elektrijuhe on katkenud ■ lühis 	<ul style="list-style-type: none"> ■ uus kaitse, lülitage võrgulüliti sisse, kontrollige juhett pingemõõdiku abil ■ kontrollige ühendusi
Andur ei lülitu sisse	<ul style="list-style-type: none"> ■ päevarežiimis, hämarusregulaator on õrežiimil ■ hõõglamp on defektne ■ võrgulüliti on asendis VÄLJAS ■ kaitse on defektne ■ töösoon ei ole seadistatud kindlas suunas ■ valgusdiodid vilgub ca 1 x sekundis, andur asub aja seadistamise režiimis 	<ul style="list-style-type: none"> ■ seadistage uuesti ■ vahetage hõõglamp ■ lülitage sisse ■ paigaldage uus kaitse või kontrollige ühendust ■ justeerige uuesti ■ Vajutage lüliti  1 x
Andur ei lülitu välja	<ul style="list-style-type: none"> ■ pidev liikumine töösoonis ■ lülitatud valgusti asub töösoonis ja lülitub temperatuuri muutumise tõttu uuesti sisse ■ lülitatud valgusti asub pidev-põlemisrežiimis (valgusdiodid põleb) 	<ul style="list-style-type: none"> ■ kontrollige tsooni, vajadusel justeerige uuesti või katke kinni ■ muutke tsooni või katke kinni ■ desaktiveerige pidevalgusrežiim
Andur lülitub alati SISSE/VÄLJA	<ul style="list-style-type: none"> ■ lülitatud valgusti asub töösoonis ■ töösoonis liiguvad loomad 	<ul style="list-style-type: none"> ■ seadistage tsoon ümber või katke kinni, suurendage distantsi ■ seadistage tsoon ümber või katke kinni
Andur lülitub soovimata sisse	<ul style="list-style-type: none"> ■ tuul liigutab tööpiirkonnas puid ja põõsaid ■ tänaval liiguvad autod ■ läätsele langev päikesevalgus ■ äkilised ilmastikust tingitud temperatuurimuutused (tuul, vihm, lumi) või ventilatoritest või avatud akendest tulev õhk 	<ul style="list-style-type: none"> ■ seadistage tsoon ümber ■ seadistage tsoon ümber ■ kaitske andurit või seadistage tsoon ümber ■ muutke tsooni, muutke paigalduskohta
Anduri tööraadiuse muutmine	<ul style="list-style-type: none"> ■ ümbritsev temperatuur on muutunud 	<ul style="list-style-type: none"> ■ seadistage mõõteala täpselt, kasutades selleks kattekesti
Valgusdiodid vilgub kiiresti (ca 5 x sekundis)	<ul style="list-style-type: none"> ■ järgi on ühendatud liiga suur koormus 	<ul style="list-style-type: none"> ■ vähendage koormust või kasutage kaitsmeid

Käitamine/hooldus

Infrapuna-andur sobib kasutamiseks valguse automaatselt lülitamisel. Seade ei sobi kasutamiseks spetsiaalsetes sissemurdmisvastastes alarmseadmetes, sest tal puudub selleks nõutav sabotaažikaitse. Ilmastikutingimused võivad mõjutada liikumisanduri tööd. Tugevate tuule-

puhangute, lume, vihma ja rahe korral võib esineda ekslikke sisselülitumisi, sest äkiliste temperatuurimuutuste ja soojusallikate eristamine ei ole võimalik. Mõõteläätse võib selle mustumise korral puhastada niiske lapiga (ilma puhastusvahenditeta).

CE Vastavusdeklaratsioon

Toode vastab madalpingedirektiivile 73/23/EMÜ ja elektromagnetilise ühilduvuse direktiivile 89/336/EMÜ.

Funktsiooni garantii

See STEINELi toode on valmistatud suurima hoolega, kontrollitud töökindluse ja ohutuse osas kehtivate eeskirjade järgi ning seejärel läbinud pistelise kontrolli. STEINEL annab garantii toote laitmatu kvaliteedi ja töökorras oleku kohta.

Garantiaeg on 36 kuud ja see algab tarbijale toote ostmise päevast. Me kõrvaldame puudused, mis on põhjustatud materjali- või tootmisvigadest. Garantii teostatakse vastavalt meie valikule kas vigaste detailide remontimise või väljavahetamise teel.

Garantii ei kehti kuluvate osade ning kahju ja puuduste kohta, mis on tekkinud oskamatu käsitsemise või hoolduse tagajärjel. Seda ületavad jätkukahjud võoraste esemete suhtes on välistatud.

Garantii säilib ainult juhul, kui lahtivõtmata seade hästi pakitult koos lühikese veakirjeldusega, kassatekiga või arvega (ostukuupäev ja kaupleja tempel) vastavasse teeninduskohta saadetakse.

Remonditööde teenus:

Pärast garantiaja möödumist või puuduste korral, mille kohta garantii ei kehti, remondid seadme meie tehase teeninduspunkt. Palun saatke toode korralikult pakituna lähimasse teeninduspunkti.

36 kuuks
GARANTII

LT Montavimo instrukcija

Gerb. Kliente,

Ačiū už Jūsų pasitikėjimą, kurį mums parodėte įsigydamį naująjį STEINEL infraraudonųjų spindulių sensorių. Jūs pasirinkote aukštos kokybės gaminį, kuris buvo pagamintas, išbandytas ir supakuotas ypač kruopščiai. Prieš prijungdami prietaisą susipažinkite su šia

montavimo instrukcija. Nes tik taisyklingai prijungtą ir tinkamai pradėtą naudoti prietaisą galėsite eksploatuoti ilgai, patikimai ir be gedimų.

Linkime Jums sėkmingai naudoti naująjį infraraudonųjų spindulių sensorių.

Principas

Prietaisė įmontuoti piroelementai, fiksuojantys nematomą judančių kūnų (žmonių, gyvūnų ir t.t.) skleidžiamą šilumą. Ši užfiksuota skleidžiama šiluma paverčiama elektroniniais signalais ir įjun-

giamas prijungtas vartotojas (pvz. žibintas). Taip pat šviečia įmontuotas šviesos diodas (LED). Kliūtys, pvz. sienos ar langai, trukdo užfiksuoti skleidžiamą šilumą, tuomet šviesa neįjungiamas.

Įrengimo nuorodos

Sensoriaus montavimo vieta turėtų būti nutolusi nuo kito žibinto bent 50 cm, nes šio skleidžiama šiluma gali įtakoti pastarąjį. Montavimui vidiniuose ir išoriniuose kampuose galima įsigyti kampinį sieninį laikiklį (prekės kodas 648015 juodas arba 648114 baltas).

Jei pažeistos sandarinimo gumos, kabelinio įvado angas reikia užsandarinti dvigubos membranos tarpine (min. IP 54).

Greta sandarinimo gumų nurodyta anga kondensatui išbėgti. Jei reikia, ją atidarykite.

Tinklo įvadą sudaro trigyslis kabelis:

- L** = fazė
- N** = nulinis laidas
- PE** = apsauginis laidas ⊥

⚠ Saugos nuorodos

- Prieš atlikdami kokius nors darbus su sensorium atjunkite įtampą!
- Montuojant prietaisą prijungiamuoju elektros kabeliu neturi tekėti elektros srovė. Todėl visų pirma atjunkite elektros srovę ir įtampas indikatorium patikrinkite, ar nėra įtampas.

- Montuojant sensorių dirbama su tinklo įtampa. Todėl ją reikia prijungti tinkamai, vadovaujantis šalyje galiojančiomis instaliacijos normomis ir jungimo taisyklėmis. (Ⓢ – VDE 0100, (A) – ÖVE-EN 1, (Ⓢ) – SEV 1000)
- Švietimo trukmę ir prieblandos lygį galima nustatyti tik įmontavus linzę.

Prietaiso aprašymas

IS 3180, IS 3360, IS 345

- ① Standartinis montavimas
- ② Montavimas į lubos įmontuotą dėžutę
- ③ Maitinimo blokas
- ④ Potinkinis kabelio įvadas
- ⑤ Virštininis kabelio įvadas
- ⑥ Laidų prijungimo gnybtai
- ⑦ Sensoriaus įstatymas
- ⑧ Dengiamosios užsklandos
- ⑨ Sferinė linzė
- ⑩ Prieblandos nustatymas (2 – 2000 Lux)
- ⑪ Švietimo trukmės nustatymas (5 sek. – 15 min.)

- ⑫ RESET funkcija, skirta atstatyti gamykloje nustatytą prieblandos lygį ir švietimo trukmę 2000 Lux ir 5 sek.
- ⑬ Apsauginis dangtelis
- ⑭ Drenažinė kiurymė montuojant ant sienos (esant poreikiui atidaryti)
- ⑮ Drenažinė kiurymė montuojant ant lubų (esant poreikiui atidaryti 5 mm gražtų)

IS 3180

- ⑯ Linzės pastūmimas jautrumo zonos ilgio koregavimui: 4 – 8 m ar 8 – 20 m
- ⑰ Linzės apvertimas maksimaliam jautrumo zonos ilgio nustatymui 8 m arba 20 m

IS 3180 veikimo nuotolis priklausomai nuo montavimo aukščio, linzės padėties ir judesio

Montavimo aukštis	Linzės padėtis	Linzė=20 m		Linzės padėtis	Linzė=8 m	
		„pro sensorių“	„į sensorių“		„pro sensorių“	„į sensorių“
1,5 m	8	5 m	2,5 m	4	3 m	2,0 m
	–	6 m	2,5 m	–	5 m	2,5 m
	–	7 m	3,0 m	–	6 m	3,0 m
	–	8 m	3,0 m	–	7 m	3,0 m
	20	12 m	4,5 m	8	9 m	3,5 m
2,0 m	8	5 m	2,5 m	4	4 m	3,0 m
	–	6 m	3,0 m	–	5 m	3,0 m
	–	7 m	3,5 m	–	6 m	3,0 m
	–	10 m	4,0 m	–	8 m	3,0 m
	20	20 m	4,5 m	8	8 m	3,5 m
2,5 m	8	6 m	3,0 m	4	5 m	3,0 m
	–	8 m	4,0 m	–	7 m	3,5 m
	–	10 m	5,0 m	–	8 m	3,5 m
	–	13 m	5,0 m	–	9 m	4,0 m
	20	20 m	4,0 m	8	10 m	3,5 m
3,0 m	8	8 m	4,0 m	4	5 m	3,0 m
	–	9 m	4,5 m	–	6 m	3,0 m
	–	12 m	5,0 m	–	8 m	4,0 m
	–	17 m	4,0 m	–	10 m	4,5 m
	20	20 m	4,0 m	8	13 m	5,5 m

Prijungimo pavyzdžiai

- ⑯ Vartotojas (lemputė) be nulinio laido
- ⑰ Vartotojas (lemputė) su nuliniu laidu
- ⑱ Prijungimas per dvipolį jungiklį, norint turėti rankinio arba sensorinio valdymo režimą
- ⑳ Prijungimas su perjungėju, norint turėti pastovų švietimą arba sensorinio valdymo režimą

Padėtis I: sensorinis režimas

Padėtis II: rankinis režimas

Pastovus švietimas

Dėmesio: įrenginio pilnai išjungti negalima, galima tik pasirinkti padėtį I ar padėtį II.

- a) Vartotojas, apšvietimas maks. 2000 W (žr. techninius duomenis)
- b) Sensoriaus prijungimo gnybtai
- c) Sistemos vidinis jungiklis
- d) Dvipolis jungiklis
- e) Perjungėjas

Keleto sensorių paralelinis sujungimas (be brėž.)

Čia reikia atkreipti dėmesį į tai, kad negalima viršyti maksimalaus vieno sensoriaus prijungimo galingumo. Be to, visi prietaisai turi būti prijungiami prie tos pačios fazės.

Funkcijos

Jungė įrenginį į tinklą, ir uždėję linzę, galite įrenginį eksploatuoti. Už dangtelio galimos dvi nustatymo galimybės.

Nuspaudus programavimo mygtuką, sensorius perjungiamas į programavimo režimą.

Tai reiškia:

- prijungtas žibintas išsijungia

- sensoriaus funkcija išjungta

- nutraukiama pastovaus švietimo funkcija (jei buvo įjungta).

Nustatymus galite keisti neribotai dažnai. Paskutinė nustatyta vertė išsaugama net ir atjungimo nuo srovės šaltinio atveju.

Svarbu! Švietimo trumkė ir prieblandos lygį nustatinėti tik įmontavus linzę.

Prieblandos lygio nustatymas („diena – naktis“) ⑩

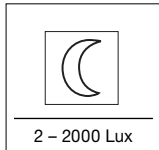

(Gamyklos nustatymas: „dienos“ režimas 2000 Lux)

2 – 2000 Lux

Pageidaujama sensoriaus suveikimo riba temstant gali būti nustatyta 2 – 2000 Lux.

Švietimo trumkės nustatymas ⑪

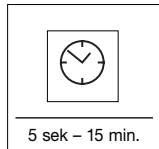

(Gamyklos nustatymas: apie 5 sek.)

5 sek – 15 min.

Pageidaujama švietimo trumkė gali būti nustatoma nuo maždaug 5 sek. iki maks. 15 min.

a) Nustatymas sekundžių tikslumu

- Nuspauskite mygtuką ir laikykite jį, kol (linzėje) pradės mirkčioti raudonas šviesos diodas (LED).

- Atleiskite mygtuką ir palaukite, kol praeis norimas švietimo laikas (LED mirksis).

- Vėl paspauskite mygtuką , kol LED išsijungs. Pageidaujamas laikas nustatytas minučių tikslumu.

- Nustatymo procesas savaime pasibaigs praėjus maksimaliam nustatomam švietimo laikui (15 min.).

- Norint nustatyti trumpiausią laiką, reikia 2 x trumpai spustelėti mygtuką .

b) Laiko nustatymas minučių tikslumu

- Nuspauskite mygtuką ir laikykite jį, kol (linzėje) pradės mirkčioti raudonas šviesos diodas (LED).

- Atleiskite mygtuką , paskui nuspauskite mygtuką ir laikykite jį, kol LED išsijungs ir (po 3 sek.) vėl pradės mirkčioti (lėčiau).

- Po pageidaujamo mirkčiojimų skaičiaus (kiekvienas LED užsidegimas – 1 min. švietimo) vėl paspauskite mygtuką , kol LED išsijungs. Pageidaujamas laikas nustatytas minučių tikslumu.

- Nustatymo procesas savaime pasibaigs praėjus maksimaliam mirkčiojimų skaičiui (15 kartų = 15 min.).

c) Impulsinis režimas

Impulsinis režimas skirtas trumpam, maždaug 2 sekundėms, apšvietimo įjungimui. Šiuo tikslu maždaug 5 sekundėms nuspauskite mygtuką , kol linzėje užges raudonas LED.

Norėdami tai padaryti, vienu metu nuspauskite abu mygtukus, kol šviesos diodas (LED) (esantis linzėje) įsijungs ir išsijungs (apie 5 sek.).

RESET funkcija

Visi nustatymai gali bet kada vėl būti atstatyti į gamyklos nustatytas vertes (dienos šviesos režimas 2000 Lux, švietimo trumkė 5 sek.).

Pastovaus švietimo funkcija

Jei tinklo jungiklis įmontuojamas į tinklo įvadą, tuomet be įprastų įjungimo ir išjungimo funkcijų galimos dar ir funkcijos:

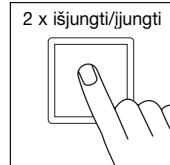
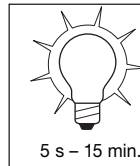
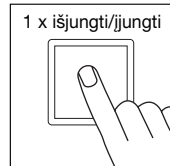

Svarbu! Jungiklį reikėtų įjungti keliais vienas po kito sekanciais greitais judesiais (kas 0,5 – 1 sek).

Sensorinis režimas

1) Jungti šviesą (kai vartotojas IŠJUNGTA): Jungiklį 1 x IŠJUNGTI ir ĮJUNGTI.

Žibintas įjungtas nustatytam laikui.

2) Įjungti šviesą (kai vartotojas ĮJUNGTA): Jungiklį 1 x IŠJUNGTI ir ĮJUNGTI.

Žibintas išsijungia arba persijungia į sensorinį režimą.

Pastovaus švietimo režimas

1) Pastovaus švietimo įjungimas:

Jungiklį 2 x IŠJUNGTI ir ĮJUNGTI. Žibintas nustatomas 4 valandų valandų pastovaus švietimo režimui (dega raudonas šviesos diodas (LED)). Po šio laiko tarpo jis automatiškai persijungia į sensorinį režimą (raudonas šviesos diodas (LED) išsijungia).

2) Išjungti pastovaus švietimo režimą

Jungiklį 1 x IŠJUNGTI ir ĮJUNGTI. Žibintas išsijungia arba persijungia į sensorinį režimą.

Techniniai duomenys

	IS 3180:	IS 3360:	IS 345:
Išmatavimai:	95 x 95 x 65 mm		
Galingumas:	<ul style="list-style-type: none"> • maks. 2000 W, patikrinta VDE (ominė aprova, pvz., kaitrinės lempos) • maks. 10 AX, patikrinta VDE (liuminescencinė lempa) • maks. 900 W (nuosekliai kompensuota) • maks. 500 W (kompensuota paraleliai, kai C = 45,6 µF) • maks. 600 W (elektroniniai paleidimo įrenginiai, talpuminiai, pvz. energiją taupančios lempos, maks. 8 vienetai) 		
Prijungimas prie tinklo:	230 – 240 V, 50 Hz		
Rekomenduojamas montavimo aukštis:	2 m	2,5 m	3 m
Apimties kampas:	180° horizontaliai 90° vertikaliai	360° horizontaliai 180° vertikaliai	12 x 4 m radiališkai 20 x 4 m tangentiškai
Veikimo nuotolis:	–	maks. 20 m aplink	maks. 20 x 4 m
Pagrindinis nustatymas 1:	–	–	–
Pagrindinis nustatymas 2:	–	–	–
Jautrumo pazonių skaičius:	7	10	5
Jungimo segmentai:	448	1416	280
Prieblandos nustatymas:	2 – 2000 Lux	2 – 2000 Lux	2 – 2000 Lux
Švietimo trumkė:	5 sek. – 15 min.	5 sek. – 15 min.	5 sek. – 15 min.
Pastovus švietimas:	įjungtama jungikliu 4 val.	įjungtama jungikliu 4 val.	įjungtama jungikliu 4 val.
Saugos klasė:	IP 54	IP 54	IP 54

Galimi veikimo sutrikimai

Sutrikimas	Priežastis	Pagalba
J sensorių neateina įtampa	<ul style="list-style-type: none"> ■ Perdeges saugiklis ■ Neįjungtas jungiklis ■ Linija nutraukta ■ Trumpas sujungimas 	<ul style="list-style-type: none"> ■ Reikia naujo saugiklio. ■ Įjunkite tinklo jungiklį ■ Indikatorium patikrinkite liniją ■ Patikrinkite prijungimus
Sensorius neįsijungia	<ul style="list-style-type: none"> ■ Dienos metu nustatytas „nakties“ režimas ■ Perdegusi lemputė ■ Tinklo jungiklis IŠJUNGTA ■ Saugiklis perdeges ■ Jautrumo zona nustatyta neteisingai ■ LED mirksi 1 x sek., sensorius nustatymo režime 	<ul style="list-style-type: none"> ■ Nustatykite iš naujo ■ Pakeiskite lemputę ■ Įjunkite jungiklį ■ Reikia naujo saugiklio arba patikrinti prijungimą ■ Nustatyti iš naujo ■ Mygtuką  paspauskite 1 x
Sensorius neišsijungia	<ul style="list-style-type: none"> ■ Jautrumo zonoje fiksuojamas nuolatinis judesys ■ Prijungtas žibintas yra sensoriaus jautrumo zonoje ir dėl temperatūros kitimo vėl įsijungia ■ Sensorius yra pastovaus švietimo režime (LED įjungtas) 	<ul style="list-style-type: none"> ■ Patikrinkite jautrumo zoną ir, jei reikia, iš naujo sureguliuokite ar nustatykite kitą ■ Pakeiskite ar nustatykite kitą jautrumo zoną ■ Išjunkite pastovaus švietimo režimą
Sensorius vis ĮSIJUNGIA/IŠSIJUNGIA	<ul style="list-style-type: none"> ■ Prijungtas žibintas yra jautrumo zonoje ■ Jautrumo zonoje juda gyvūnai 	<ul style="list-style-type: none"> ■ Nustatykite kitą zoną, padidinkite atstumą ■ Nustatykite kitą zoną
Sensorius įsijungia nepageidaujamu metu	<ul style="list-style-type: none"> ■ Jautrumo zonos ribose vėjas linguoja medžius ir krūmus ■ Užfiksuojami gatvė važiuojantys automobiliai ■ Ant lizdės krinta saulės šviesa ■ Staigūs temperatūros pokyčiai dėl oro sąlygų (vėjo, lietaus, sniego) arba ventilatorių ar atvirų langų sklaidžiamo oro 	<ul style="list-style-type: none"> ■ Nustatykite kitą jautrumo zoną ■ Nustatykite kitą zoną ■ Tvirtindami sensorių jį pridenkite arba nustatykite kitą jautrumo zoną ■ Pakeiskite jautrumo zoną, pakeiskite montavimo vietą
Sensoriaus veikimo nuotolis pakito	<ul style="list-style-type: none"> ■ Skirtinga aplinkos temperatūra 	<ul style="list-style-type: none"> ■ Užsklandų pagalba tiksliai nustatykite jautrumo zoną
LED greitai mirksi (apie 5 x per sekundę)	<ul style="list-style-type: none"> ■ Prijungtas per didelis krūvis 	<ul style="list-style-type: none"> ■ Sumažinkite krūvį arba naudokite kontaktorių

Naudojimas/priežiūra

Infraraudonųjų spindulių sensorius naudojamas automatiniam šviesos įjungimui. Prietaisas netinka specialioms signalizacijos įrangoms, apsaugančioms nuo įsilaužimų, nes tam trūksta būtinos antisabotažinės apsaugos. Oro sąlygos gali įtakoti judesio sensoriaus veikimą. Esant stipriems vėjo

gūsiams, sningant, lyjant, krušos metu prietaisas gali įsijungti nepageidaujamu metu, nes staigių temperatūros pokyčių neįmanoma atskirti nuo šilumos šaltinių. Apneštą purvo sluoksniu linzę galima nuvalyti drėgnu auduku (nenaudoti jokių valiklių).

CE Atitikties deklaracija

Gaminys atitinka žemos įtampos direktyvą 73/23/EEB ir elektromagnetinio suderinamumo direktyvą 89/336/EEB.

Veikimo garantija

Šis „STEINEL“ gaminys pagal galiojančias nuostatas buvo ypač kruopščiai pagamintas, patikrintas jo veikimas ir saugumas, o po to patikrintas atrankinio bandymo metu. „STEINEL“ suteikia prietaisui garantiją. Garantinis laikotarpis – 36 mėnesiai. Jis prasideda nuo prietaiso pardavimo vartotojui dienos. Mes pašalinsime gedimus, atsiradusius dėl medžiagų ar gamybos defektų. Garantija pritaikoma mūsų nuožūria suremontuojant ar pakeičiant sugedusias detales. Garantija netaikoma susidėvėjusioms detalėms bei gedimams ir defektams, atsiradusiems dėl neteisingo naudojimo arba neteisingos techninės priežiūros.

Kitiems daiktams padaryta žala neatlyginama. Garantija taikoma tik tokiu atveju, jei neišardytas prietaisas kartu su trumpu gedimų aprašymu, kasos čekiu arba sąskaita (pirkimo data ir pardavėjo antspaudas) tinkamai supakuotas atsiunčiamas į atitinkamą techninės priežiūros tarnybos vietą.

Remonto paslaugos:

Pasibaigus garantiniam laikotarpiui arba atsiradus gedimams, kuriems netaikoma garantija, prietaisą remontuoja mūsų gamyklos servisas. Prašom gerai supakuotą produktą atsiųsti į artimiausią servisą.

FUNKCINE
36 mėnesių
GARANTIJA



LV Norādes montēšanai

Cienijamo klient,

paldies par uzticēšanos, iegādājoties jauno STEINEL infrasarkano sensoru. Jūs esiet izvēlējušies augstvērtīgu, kvalitatīvu produktu, kas ir ļoti rūpīgi izgatavots, pārbaudīts un iesaiņots. Pirms lampas uzstādīšanas lūdzam izlasīt šo montāžas instrukciju. Jo vienīgi lietpratīga

montāža un pieslēgšana elektriskās strāvas tīklam nodrošina ilgu, drošu un nevainojamu sensora darbību.

Mēs novēlām Jums daudz patīkamu mirkļu kopā ar jauno STEINEL infrasarkano sensoru.

Darbības princips

Ierīce ir aprīkota ar pirosensoriem, kuri uztver kustošos ķermeņu (cilvēku, zvēru u.c. tml.) neredzamo termisko starojumu. Šis uztvertais termiskais starojums tiek elektroniski pārveidots un automātiski ieslēdz sensoram pievie-

noto patērētāju (piem., vienu gaismekli). Papildus spīd arī vēl iebūvētā sarkanā diode. Tā kā kavēkli, piem., mūra sienas vai stikla rūtis termisko starojumu uztvert neļauj, patērētājs ieslēgts netiek.

Norādes instalēšanai

Ierīcei ir jāatrodas vismaz 50 cm attālumā no kāda cita gaismekļa, jo tā termiskais starojums var izraisīt sistēmas kļūmainu ieslēgšanu. Montēšanai iekšējos vai ārējos stūros pēc vēlēšanās var saņemt sienas stūra stiprinājumu (art. Nr. 648015 melns vai 648114 balts).

Ja ir bojāti gumijas blīvējumi, atveres kabeļu izvadi ir jānoblivē ar M 16, resp., M 20 dubultmembrānas uzgali (vismaz IP 54).

Blakus gumijas blīvei ir iezīmēta atvere kondensāta novadīšanai. Vajadzības gadījumā tā ir jāatver.

Strāvas pievadvadām ir jā-būt 3-dzīslu

kabe-lim:

L = fāze;

N = nulles vads;

PE = sazemējums ⊥

▲ Norādes drošībai

■ Pirms veikt jebkādas darbus ar sensoru, ir jāpārtrauc strāvas padeve tam.

■ Montējot sensoru, pievienojošais vads nedrīkst būt zem sprieguma. Tādēļ vispirms ir jāizslēdz elektrība un ar sprieguma mērītāju jāpārbauda, ka sprieguma vadā vairs nav.

■ Uzstādot sensoru, ir jāstrādā ar elektriskās strāvas tīkla spriegumu. Tādēļ jāstrādā lietpratīgi, saskaņā ar vietējo instalēšanas un pieslēgšanas tehnisko noteikumu prasībām. (D) - VDE 0100, (C) - ÖVE-EN 1, (SE) - SEV 1000).

■ Laiks un krāsas sliekšnis ir jāiestata vienīgi pēc tam, kad ir uzmontēta lēca.

Ierīces apraksts

IS 3180, IS 3360, IS 345

- ① Standarta montāža.
- ② Montāža griestos iebūvējamā kārbā.
- ③ Pamatelements.
- ④ Zemapmetuma kabeļa pievads.
- ⑤ Virsapmetuma kabeļa pievads.
- ⑥ Spraudspaiļes.
- ⑦ Aprīkojums ar sensora uzliktni.
- ⑧ Nosegdiafragmu uzlikšana.
- ⑨ Lēcas pieskrūvēšana.
- ⑩ Krāsas sliekšņa iestatīšana (2 – 2000 Lux).
- ⑪ Laika iestatīšana (5 sek. – 15 min.).

- ⑫ Taustiņš krāsas sliekšņa un laika iestatījuma atsaukšanai un rūpnīcā iestatītajiem 2000 Lux un 5 sek.
- ⑬ Dekoratīvā nosega uzlikšana.
- ⑭ Noplūdes atvere montējot pie sienas (jāatver pēc vajadzības).
- ⑮ Noplūdes atvere montējot pie griestiem (ja vajadzīgs, jāatver ar 5 mm urbi).

IS 3180

- ⑯ Pamatīestatījumiem lēca ir jāpagriež: maks. 8 m vai maks. 13 m.
- ⑰ Sniedzamības pāreģulēšanai lēca ir jāpārbīda: 4 – 8 m vai 8 – 20 m.

IS 3180 sniedzamības

Montāžas augstums	Iestatīšanas pakāpe	20 m lēca tangenciāli	radiāli	Iestatīšanas pakāpe	8 m lēca tangenciāli	radiāli
1,5 m	8	5 m	2,5 m	4	3 m	2,0 m
	–	6 m	2,5 m	–	5 m	2,5 m
	–	7 m	3,0 m	–	6 m	3,0 m
	–	8 m	3,0 m	–	7 m	3,0 m
	20	12 m	4,5 m	8	9 m	3,5 m
2,0 m	8	5 m	2,5 m	4	4 m	3,0 m
	–	6 m	3,0 m	–	5 m	3,0 m
	–	7 m	3,5 m	–	6 m	3,0 m
	–	10 m	4,0 m	–	8 m	3,0 m
	20	20 m	4,5 m	8	8 m	3,5 m
2,5 m	8	6 m	3,0 m	4	5 m	3,0 m
	–	8 m	4,0 m	–	7 m	3,5 m
	–	10 m	5,0 m	–	8 m	3,5 m
	–	13 m	5,0 m	–	9 m	4,0 m
	20	20 m	4,0 m	8	10 m	3,5 m
3,0 m	8	8 m	4,0 m	4	5 m	3,0 m
	–	9 m	4,5 m	–	6 m	3,0 m
	–	12 m	5,0 m	–	8 m	4,0 m
	–	17 m	4,0 m	–	10 m	4,5 m
	20	20 m	4,0 m	8	13 m	5,5 m

Pievienošanas piemēri

- ⑩ Gaismeklis bez jau esoša nullesvada.
- ⑪ Gaismeklis ar jau esošu nullesvadu.
- ⑫ Pievienojums ar tipveida slēdzi darbināšanai ar roku un automātiski.
- ⑬ Pievienojums ar maīnslēdzi ilgstošam apgaismojumam un automātiskai darbībai.

I stāvoklis: automātiskā darbība.

II stāvoklis: darbināšana ar roku.

Ilgstošs apgaismojums.

Uzmanību: Iekārtu izslēgt nevar. Vienīgi, pēc izvēles, darbinot starp I un II stāvokli.

- a) Patērētājs, apgaismojums maks. 2000 W (skat. tehniskos datus).
- b) Spaiļes sensora pievienošanai.
- c) Slēdzis ēkas iekšpusē.
- d) Tipveida slēdzis ēkas iekšpusē. Darbināms ar roku, automātiski.
- e) Maīnslēdzis ēkas iekšpusē. Darbināms au-tomātiski, ilgstošais apgaismojums.

Vairāku sensoru paralēlā saslēgšana (bez attēla).

Pie tam ir jāievēro, lai netiktu pārsniegta maksimālā pieslēgjauda vienam sensoram. Bez tam visas ierīces ir jāpievieno vienai un tai pašai fāzei.

Funkcijas

Iekārtu var sākt lietot pēc tam, kad ierīce ir pieslēgta elektriskās strāvas tīklam un ir uzlikta lēca. Ar dekoratīvā nasega ir paslēptas divas iestatīšanas iespējas.

Nospiežot programmēšanas taustiņu, sensors nonāk programmēšanas stāvoklī. Tas nozīmē:

- pieslēgtie gaismekļi noteikti vienmēr nodziest.
- Sensora darbība ir pārtraukta.

- Ilgstošais apgaismojums (ja tas ir aktīvs) tiek pārtraukts.

Iestatījumus var izmainīt tik bieži, cik gribas. Pēdējais ieregulējums tiek ievadīts atmiņā tā, ka strāvas pārtraukuma gadījumā tas nepazūd.

Svarīgi: Laiks un krāsas sliekšnis ir jāiestata vienīgi ar uzmontētu lēcu.

Krāsas sliekšņa iestatīšana (reakcijas sliekšnis) ⑩

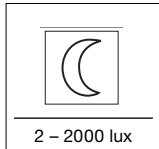

(Rūpnīcas ieregulējums: darbība dienasgaismā 2000 lux).

2 – 2000 lux

Vēlamo sensora reakcijas sliekšni var ieregulēt no apm., 2 līdz 2000 lux.

Laika ieregulēšana (izslēgšanas aizture) ⑪

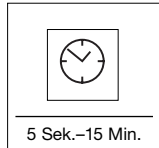

(Rūpnīcas ieregulējums: apm., 5 sek.).

5 Sek.–15 Min.

Vēlamo lampas degšanas ilgumu bez starppakāpēm var ieregulēt no apm., 5 sek. līdz maks. 15 min.

a) Līdz sekundeļi precīza laika ieregulēšana:

- Taustiņš ☺ jātur nospiests, līdz (lēca) sāk mirgot sarkanā diode.
- Taustiņš ☺ ir jāatlaiz un jānogaida vēlamais apgaismojuma laiks (diode mirgo).
- Taustiņš ☺ ir jānospiež vēlreiz, līdz diode nodziest. Līdz ar to vēlamais laiks ir ievadīts atmiņā precīzi līdz sekundeļi.
- Pēc iespējamā maksimāli ieregulējamā laika (15 min.) iztecešanas norise automātiski pārtraucas.

Atceļšanas funkcija

It visus ieregulējumus jebkurā laikā var atcelt atpakaļ izlaides stāvoklī (darbība dienā 2000 lux, degšanas ilgums 5 sek.).

Lai to veiktu, abi taustiņi vienlaicīgi ir jātur nospiesti līdz diode (lēca) iedegas un atkal izdziest (apm., 5 sek.).

Ilgstošā apgaismojuma funkcija

Ja strāvas pievadvadā tiek iemontēts tīkla slēdzis, bez parastās ie- un izslēgšanas ir iespējamas arī vēl šādas funkcijas:

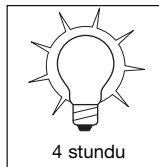
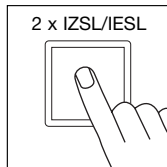
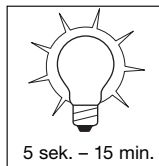
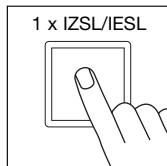

Svarīgi: vairākkārtējai slēdža darbināšanai ir jānotiek ātri vienai pēc otras (0,5 – 1 sek. laikā).

Sensora darbība

1) Apgaismojuma ieslēgšana (ja gaismeklis ir IZSL/ZGTS):

Slēdzis 1 x IZSL un IESL. Gaismeklis paliek degam visu ieregulēto laiku.

2) Apgaismojuma izslēgšana (ja gaismeklis DEG):

Slēdzis 1 x IZSL un IESL. Gaismeklis nodziest, resp., pāriet sensor darbības režīmā.

Ilgstošais apgaismojums

1) Ilgstošā apgaismojuma ieslēgšana:

Slēdzis 2 x IZSL un IESL. Gaismeklis tiek ieslēgts 4 stundu ilgstošam apgaismojumam (aiz lēcas deg sarkanā diode). Nobeidzot, gaismeklis automātiski pāriet atpakaļ sensor darbības režīmā (sarkanā diode nodziest).

2) Ilgstošā apgaismojuma izslēgšana:

Slēdzis 1 x IZSL un IESL. Gaismeklis nodziest, resp., pāriet sensor darbības režīmā.

Tehniskie dati

	IS 3180:	IS 3360:	IS 345:
Izmēri:	(G x Pl x A) 95 x 95 x 65 mm		
Jauda:	<ul style="list-style-type: none"> • Maks. 2000 W, VDE pārbaudīts (omslodze, piem., kvēlspuldze) • Maks. 10 AX, VDE pārbaudīts (luminiscentā lampa) • Maks. 900 W (saslēgta virknē) • Maks. 500 W (saslēgta paraleli ar C = 45,8 µF) • Maks. 600 W (papildus el. ierīces, kapacitatīva, piem., energiju taupošās spuldzes, maks. 8 gab.) 		
Tīkla pieslēgums:	230 – 240 V, 50 Hz.		
Ieteicamais montēšanas augstums:	2 m	2,5 m	3 m
Uztveres leņķis:	180° horizontāli 90° vertikāli	360° horizontāli 180° vertikāli	12 x 4 m radiāli 20 x 4 m tangenciāli
Sniedzamības:	–	maks. 20 m visapkārt	maks. 20 x 4 m
1. pamatieregulējums:	maks. 4 – 8 m	–	–
2. pamatieregulējums:	maks. 8 – 20 m	–	–
Uztveres līmeņi:	7	10	5
Ieslēgzonas:	448	1416	280
Krāsas sliekšņa ieregulējums:	2 – 2000 Lux	2 – 2000 Lux	2 – 2000 Lux
Laika ieregulējums:	5 sek. – 15 min.	5 sek. – 15 min.	5 sek. – 15 min.
Ilgstošais apgaismojums:	ieslēdzams (4 st.)	ieslēdzams (4 st.)	ieslēdzams (4 st.)
Aizsardzības veids:	IP 54 IP 54	IP 54	

Darbības traucējumi

Kļūme	Cēlonis	Kļūmes novēršana
Sensoram netiek pievadīta strāva	<ul style="list-style-type: none"> Bojāts drošinātājs, sensors nav ieslēgts, bojāts strāvas pievadvads. Īssavienojums strāvas pievadvadā. 	<ul style="list-style-type: none"> Drošinātājs ir jānomaina, jāieslēdz tīkla slēdzis, strāvas pievadvads ir jāpārbauda ar sprieguma testerī. Jāpārbauda pievienojumi.
Sensors neieslēdzas	<ul style="list-style-type: none"> Darbībai dienā krēslas sliekšnis ieregulēts nakts darbam. Bojāta kvēlspuldze. Tīkla slēdzis ir IZSLĒGTS. Bojāts drošinātājs. Uztveres zona nav ieregulēta precīzi. Diode mirgo apm., 1x sekundē. Sensors ir laika ieregulēšanas stāvoklī. 	<ul style="list-style-type: none"> Krēslas sliekšnis ir jāpārregulē. Kvēlspuldze ir jānomaina. Tīkla slēdzis ir jāieslēdz. Drošinātājs ir jānomaina, resp., jāpārbauda pievienojums. Uztveres zona ir jāpārregulē. Taustiņš  ir 1x jānospiež.
Sensors neizslēdzas	<ul style="list-style-type: none"> Uztveres zonā notiek nepātraukta kustība. Ieslēgtais gaismeklis atrodas uztveres zonā un temperatūras izmaiņu dēļ ieslēdzas no jauna. Ieslēgtais gaismeklis darbojas ilgstošā apgaismojuma režīmā (diode deg). 	<ul style="list-style-type: none"> Uztveres zona ir jāpārbauda un jāpārregulē, resp., jānosedz. Uztveres zona ir jāizmaina, resp., jānosedz. Ilgstošais apgaismojums ir jāpārtrauc.
Sensors ieslēdzas/izslēdzas vienmēr no jauna	<ul style="list-style-type: none"> Uztveres zonā atrodas ieslēgts gaismeklis. Uztveres zonā kustas zvēri. 	<ul style="list-style-type: none"> Uztveres zona ir jāpārregulē, resp., jānosedz. Jāpalielina attālums. Uztveres zona ir jāpārregulē, resp., jānosedz.
Sensors ieslēdzas nevajadzīgi	<ul style="list-style-type: none"> Uztveres zonā vējš kustina kokus un krūmus. Tiek uztvertas automašīnas uz ielas. Uz lēcas krit saules stari. Laika apstākļu izraisītas siltas temperatūras izmaiņas (vējš, lietus, sniegš) vai arī gaisa plūsma no ventilātoriem, atvērtiem logiem. 	<ul style="list-style-type: none"> Uztveres zona ir jāpārregulē. Uztveres zona ir jāpārregulē. Sensors ir jāpiestiprina aizsargāti vai arī jāpārregulē uztveres zona. Uztveres zona ir jāizmaina. Jāizmaina montāžas vieta.
Sensora sniedzamības izmaiņas	<ul style="list-style-type: none"> Citas apkārtējās vides temperatūras. 	<ul style="list-style-type: none"> Uztveres zona ir precīzi jāieregulē ar nosegčaulām.
Diode ātri mirgo (apm., 5x sekundē).	<ul style="list-style-type: none"> Sensoram pieslēgta pārāk liela jauda. 	<ul style="list-style-type: none"> Jauda ir jāsamazina vai jāizmanto aizslēgs.

Darbība / Apkope

Infrasarkanais sensors ir domāts automātiskai apgaismojuma ieslēgšanai. Ipašām pretielaušanās trauksmes iekārtām šī ierīce nav piemērota, jo tai nav šim nolūkam paredzētas pretsabotāžas drošības. Kustību ziņotāja darbību var ietekmēt laika apstākļi. Stiprās vēja brāzmās, sniegā, lietū un krusā var gadīties kļūme, jo

pēkšņas temperatūras izmaiņas var tikt atpazītas arī kā siltuma avots.

CE Atbilstības sertifikāts

Šis produkts atbilst zemsprieguma direktīvas 73/23/EWG un EMV direktīvas 89/336/ EWG prasībām.

Darbības garantija

Šis STEINEL izstrādājums ir izgatavots Joti rūpīgi. Tā darbība un drošība ir pārbaudīta saskaņā ar spēkā esošajiem priekšrakstiem un, nobeigumā pakļauts izlases veida pārbaudei. STEINEL garantē nevainojamas produkta īpašības un darbību. Garantijas termiņš ir 36 mēneši kopš dienas, kad patērētājs to nopircis. Garantijas saistības paredz to bojājumu novēršanu, kas radušies materiāla vai ražošanas procesa dēļ. Garantijas saistības paredz bojāto detaļu remontu vai nomaīņu pēc ražotāja izvēles. Garantijas saistības neattiecas uz nodlūmam pakļauto detaļu bojājumiem, kā arī uz bojājumiem un defektiem, kas saistīti ar nelietpratīgu rīcību vai apkopi. Garantijas saistības neattiecas arī uz citiem objektiem, kas varētu tikt bojāti ierīces darbības rezultātā.

Garantija ir spēkā vienīgi tad, ja ierīce neizjauktā veidā, kopā ar kases čeku vai rēķinu (ar pirkšanas datumu un pārdevēja zīmogu), labi iesaiņotā tiek nosūtīta attiecīgai servisa nodaļai vai arī 6 mēnešu laikā tiek nodota atpakaļ tās pārdevējam.

Remonta pakalpojumi:

Pēc garantijas laika beigām vai gadījumos, kad jānovērš defekti uz kuriem garantija neattiecas, remontu veic mūsu rūpnīcas servisa dienests. Lūdzam nosūtīt produktu, labi iesaiņotu tuvākai servisa nodaļai.

FUNKCIJU
36 mēneši
GARANTĪJA

Уважаемый покупатель!

Благодарим Вас за доверие, которое Вы нам оказали, купив новый инфракрасный сенсор марки STEINEL. Вы приобрели изделие высокого качества, изготовленное, испытанное и упакованное с большим вниманием. Перед началом монтажа данного изделия, просим Вас внимательно ознакомиться с инструкцией по монтажу.

Ведь только соблюдение инструкции по монтажу и пуску в эксплуатацию гарантирует продолжительность, надежную и безотказную работу изделия.

Желаем приятной эксплуатации инфракрасного сенсорного светильника.

Принцип действия

Прибор оснащен пиросенсорами, которые регистрируют невидимое тепловылучение движущихся объектов (людей, животных и т.д.). Регистрируемое таким образом тепловылучение преобразуется электронным устройством в сигнал, который вызывает включение потре-

бителя (например, лампы). Дополнительно горит встроенный красный СИД. Через препятствия, как например, стены или стекло тепло-излучение не распознается, то есть включения не происходит.

Указания по установке

Место, в котором производится монтаж, должно быть удалено от другого светильника на расстояние, составляющее не менее, чем 50 см, чтобы предотвратить ошибочное включение системы в результате отдачи тепла.

Для монтажа во внутренних или внешних углах в качестве опции предлагается угольник (№ арт. 648015 черный или 648114 белый).

При повреждении уплотнительной резины необходимо уплотнить отверстия для проведения кабеля при помощи двухмембранного патрубка M 16 или M 20 (мин. IP 54).

Рядом с уплотнительной резиной намечено отверстие для конденсата. Оно должно быть при необходимости открыто.

Сетевой провод состоит из 3 жил:

- L** = фаза
- N** = нулевой провод
- PE** = провод заземления 

⚠ Указания по техбезопасности

- Перед началом любых работ, проводимых на сенсоре, следует отключить напряжение!
- При проведении монтажа подключаемый электропровод должен быть обесточен. Поэтому, в первую очередь, следует отключить напряжение и проверить его отсутствие с помощью индикатора напряжения.

- Монтажные работы по подключению сенсора относятся к категории работ с сетевым напряжением. Поэтому, при монтаже светильников, следует соблюдать указания и условия, приведенные в инструкции по подключению.
 - (Ⓞ) - VDE 0100, (Ⓛ) - VE-EN 1, (Ⓢ) - SEV 1000)
- Регулировку времени и сумеречного включения следует производить только при установленной линзе.

Описание прибора

IS 3180, IS 3360, IS 345

- ① Стандартный монтаж
- ② Монтаж на потолок в встраиваемых коробках
- ③ Основной элемент
- ④ Подвод кабеля скрытой проводкой
- ⑤ Подвод кабеля открытой проводкой
- ⑥ Штекерные клеммы
- ⑦ Комплектация сенсорной насадкой
- ⑧ Установка заслонок
- ⑨ Привинчивание линзы
- ⑩ Установка сумеречного включения (2 – 2000 лк)
- ⑪ Регулятор времени (5 сек. – 15 мин.)

- ⑫ Кнопка возврата в исходное положение для сброса установки сумеречного включения и регулятора времени на заводские установки 2000 лк и 5 сек.
- ⑬ Установка декоративной бленды
- ⑭ Сточное отверстие Настенный монтаж (при необходимости открыть)
- ⑮ Сточное отверстие Потолочный монтаж (при необходимости открыть 5 мм сверлом)

IS 3180

- ⑯ Линза может поворачиваться для основных положений: макс. 8 мм или макс. 20 мм
- ⑰ Линза может смещаться для регулировки радиуса действия 4 – 8 мм или 8 – 20 мм

Радиус действия для IS 3180

Монтажная высота	Режим установки		линза 20 мм		Режим установки		линза 8 мм	
	тангенциально	радиально	тангенциально	радиально	тангенциально	радиально	радиально	
1,5 м	8	5	5	2,5	4	3	2,0	
	–	6	–	2,5	–	5	2,5	
	–	7	–	3,0	–	6	3,0	
	–	8	–	3,0	–	7	3,0	
	20	12	–	4,5	8	9	3,5	
2,0 м	8	5	5	2,5	4	4	3,0	
	–	6	–	3,0	–	5	3,0	
	–	7	–	3,5	–	6	3,0	
	–	10	–	4,0	–	8	3,0	
	20	20	–	4,5	8	8	3,5	
2,5 м	8	6	6	3,0	4	5	3,0	
	–	8	–	4,0	–	7	3,5	
	–	10	–	5,0	–	8	3,5	
	–	13	–	5,0	–	9	4,0	
	20	20	–	4,0	8	10	3,5	
3,0 м	8	8	8	4,0	4	5	3,0	
	–	9	–	4,5	–	6	3,0	
	–	12	–	5,0	–	8	4,0	
	–	17	–	4,0	–	10	4,5	
	20	20	–	4,0	8	13	5,5	

Примеры подключения

- ⑮ Светильник без нулевого провода
 - ⑯ Светильник с нулевым проводом
 - ⑰ Подключение через переключатель на несколько направлений для ручного и автоматического режима
 - ⑱ Подключение через переключатель включения и выключения лампы для режима постоянного освещения и автоматического режима
 - Положение I: Автоматический режим
 - Положение II: Ручной Режим
 - Постоянное освещение
- Внимание:** Выключение светильника невозможно, можно лишь переключать с режима I в режим II.
- a) Потребитель, освещение макс. 2000 Вт (см. "Технические данные")
 - b) Соединительные зажимы сенсора
 - c) Выключатель внутри дома
 - d) Переключатель на несколько направлений внутри дома, ручной, автоматика
 - e) Переключатель включения и выключения лампы с нескольких мест внутри дома, автоматический режим, режим постоянного освещения
- Параллельное подключение нескольких сенсоров (рис. выше)**
- При этом следует следить, чтобы не превышалась максимальная мощность подключения сенсора. Кроме того, все приборы должны быть подключены к одной и той же фазе.

Эксплуатация

Выполнив подключение проводов к сети, закрыв прибор и установив линзу, светильник можно запускать в эксплуатацию. За декоративной линзой находятся два регулятора.

Нажав программную кнопку, сенсор переключается в режим программирования.

Это значит, что:

- Подключенная лампа всегда выключается.
- Функция сенсора выключена.

- Режим постоянного освещения (если включен) прерывается.

Регулировку параметров можно производить так часто, как это требуется. Актуально заданный параметр сохраняется и в случае исчезновения напряжения.

Примечание: Регулировку времени и сумеречного включения следует производить только при установленном линзе.

Установка сумеречного включения (порог реагирования) ☾

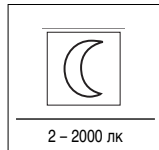

(Заводская настройка: режим дневного освещения 2000 лк)

2 – 2000 лк

Требуемый порог реагирования сенсора можно установить в диапазоне от 2 лк до 2000 лк.

Регулировка времени (продолжительность включения) ⌚



(Заводская настройка: ок. 5 сек.)

5 сек. – 15 мин.

Требуемое время освещения может быть установлено в диапазоне от 5 сек. до макс. 15 мин.

а) Установка времени с точностью до секунды

- Нажмите кнопку ⌚ и удерживайте ее нажатой до тех пор, пока не начнет мигать светодиод (в линзе).
- Отпустите кнопку ⌚ и прождите требуемое время освещения (светодиод мигает).
- Снова нажать кнопку ⌚, пока светодиод не погаснет. Таким образом необходимое время сохранено с точностью до секунды.
- Процесс завершается автоматически по истечении максимально установленного времени (15 мин.).

- Для установки наименьшего значения времени следует 2 раза кратко нажать на кнопку ⌚.

б) Установка времени с точностью до минуты

- Нажмите кнопку ⌚ и удерживайте ее нажатой до тех пор, пока не начнет мигать светодиод (в линзе).
- Отпустить кнопку ⌚, затем удерживать кнопку ⌚ до тех пор, пока светодиод не погаснет и (через 3 сек.) снова начнет мигать (медленней).
- Спустя необходимое количество циклов мигания (каждое загорание светодиода соответствует одной минуте продолжительности освещения), снова нажимать кнопку ⌚, пока светодиод не погаснет. Таким образом необходимое время сохранено с точностью до минуты.
- Процесс завершается автоматически по истечении максимального количества циклов мигания (15 раз = 15 мин.).

- Процесс завершается автоматически по истечении максимального количества циклов мигания (15 раз = 15 мин.).

с) Импульсная функция

При помощи импульсной функции выход включается на 2 секунды (например, для автомата на лестничной клетке). Для этого нажмите кнопку ⌚ и держите нажатой ок. 5 сек., пока в линзе не прекратит мигать красный светодиод.

Функция возврата в исходное положение

Все установки можно в любое время снова вернуть на исходные значения в момент поставки (режим дневного освещения 2000 лк, продолжительность работы 5 сек.).

Для этого следует одновременно нажать обе кнопки и держать их нажатыми до тех пор, пока светодиод (в линзе) не включится и снова выключится (ок. 5 сек.).

Режим постоянного освещения

Смонтировав в сетевой провод штепсельный выключатель, помимо функций включения и выключения света, в Вашем распоряжении имеются следующие функции:

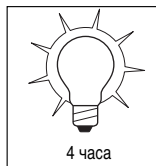
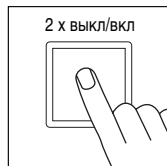
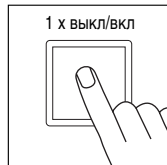

Примечание: Многократное нажатие выключателя следует производить быстро одно за другим (в течение 0,5 – 1 сек.).

Режим работы сенсора

1) Включить свет (если светильник ВЫКЛ):

Выключатель выключить и включить 1 раз. Светильник горит в течение заданного времени.

2) Выключить свет (если светильник ВКЛ):

Выключатель выключить и включить 1 раз. Светильник выключается или переключается в сенсорный режим.

Режим постоянного освещения

1) Включение постоянного освещения:

Выключатель выключить и включить 2 раза. Светильник переключается в режим постоянного освещения на 4 часа (за линзой светится красный СИД). По истечении времени производится автоматическое переключение в сенсорный режим (красный СИД гаснет).

2) Выключение постоянного освещения:

Выключатель выключить и включить 1 раз. Светильник выключается или переключается в сенсорный режим.

Технические данные

	IS 3180:	IS 3360:	IS 345:
Размеры :	Д x Ш x В) 95 x 95 x 65 мм		
Мощность :	<ul style="list-style-type: none"> • макс. 2000 Вт, проверено VDE (активная нагрузка, например, лампа накаливания) • макс. 10 АХ, проверено VDE (люминесцентная лампа) • макс. 900 Вт (последовательная компенсация) • макс. 500 Вт (параллельная компенсация, при С = 45,6 мкФ) • макс. 600 Вт (предвключенные приборы, емкостная, например, энергосберегающая лампа, макс. 8 шт. 		
Напряжение:	230 – 240 В, 50 Гц		
Рекомен. монтажная высота:	2 м	2,5 м	3 м
Угол обнаружения:	180° горизонтально 90° вертикально	360° горизонтально 180° вертикально	12 x 4 м радиально 20 x 4 м тангенциально
Радиус действия:	–	макс. 20 м вокруг	макс. 20 x 4 м
Основное положение 1:	макс. 4 – 8 м	–	–
Основное положение 2:	макс. 8 – 20 м	–	–
Уровни обнаружения:	7	10	5
Зоны переключения:	448	1416	280
Сумеречное включение:	2 – 2000 лк	2 – 2000 лк	2 – 2000 лк
Время включения:	5 сек. – 15 мин.	5 сек. – 15 мин.	5 сек. – 15 мин.
Постоянное освещение:	регулируемое (4 ч)	регулируемое (4 ч)	регулируемое (4 ч)
Вид защиты:	IP 54	IP 54	IP 54

Нарушения работы

Нарушение	Причина	Устранение
На сенсоре нет напряжения	<ul style="list-style-type: none"> ■ Дефект предохранителя, не включен, неисправность провода ■ Короткое замыкание 	<ul style="list-style-type: none"> ■ Заменить предохранитель, включить сетевой выключатель, проверить провод индикатором напряжения ■ Проверить соединения
Сенсор не включается	<ul style="list-style-type: none"> ■ При дневном режиме, сумеречный режим установлен на ночной режим ■ Дефект лампы накаливания ■ Выключен сетевой выключатель ■ Дефект предохранителя ■ Неправильно установлена зона обнаружения ■ СИД мигает прим. 1 раз в секунду, сенсор в режиме установки времени 	<ul style="list-style-type: none"> ■ Установить заново ■ Заменить лампу накаливания ■ Включить ■ Заменить предохранитель, при необходимости проверить соединение ■ Произвести новую регулировку ■ Нажать кнопку  1 раз
Сенсор не выключается	<ul style="list-style-type: none"> ■ Имеется постоянное движение в зоне обнаружения ■ В зоне обнаружения находится включенный светильник, постоянно включается вновь в результате изменения температуры ■ Включенная лампа находится в режиме постоянного освещения (СИД вкл.) 	<ul style="list-style-type: none"> ■ Проверить зону и, при необходимости, произвести новую регулировку или установку заслонок ■ Изменить зону обнаружения или положение заслонок ■ Деактивировать режим постоянного освещения
Сенсор постоянно переключается	<ul style="list-style-type: none"> ■ В зоне обнаружения находится включенный светильник ■ В зоне обнаружения находятся животные 	<ul style="list-style-type: none"> ■ Изменить зону обнаружения или положение заслонок, увеличить расстояние до сенсора ■ Изменить зону обнаружения или положение заслонок
Нежелательное включение сенсора	<ul style="list-style-type: none"> ■ В зоне обнаружения происходит постоянное движение деревьев и кустов ■ Включается в результате движения автомашин на дороге ■ Солнечные лучи светят на линзу ■ Резкий перепад температуры в результате изменения погоды (ветер, дождь, снег) или потока воздуха из вентиляционной щели, открытых окон 	<ul style="list-style-type: none"> ■ Изменить зону ■ Изменить зону ■ Загрязнить светильник или изменить зону ■ Изменить зону, место монтажа перенести на другое место
Изменение радиуса действия сенсора	<ul style="list-style-type: none"> ■ Другие значения температуры окружающей среды 	<ul style="list-style-type: none"> ■ Точно отрегулировать зону обнаружения при помощи заслонок
СИД мигает быстро (прим. 5 раз в секунду)	<ul style="list-style-type: none"> ■ подключена слишком большая нагрузка 	<ul style="list-style-type: none"> ■ уменьшить нагрузку или использовать контактор

Эксплуатация/уход

Инфракрасный сенсорный светильник предназначен для автоматического включения света. Он не предусмотрен для специальной сигнализации при взломе, т.к. не имеется гарантии исключения саботажа. Погодные условия могут влиять на работу сенсора. При сильных порывах ветра, метели, дожде,

граде может произойти ошибочное включение, поскольку сенсор не способен отличать резкое изменение температуры от тепла источников движения. Загрязнения на регистрирующей линзе можно удалять влажным сухим (не используя моющие средства).

CE Сертификат соответствия

Изделие отвечает требованиям директивы по низковольтным приборам 73/23/EWG и директивы 89/336/EWG относительно электромагнитной совместимости.

Гарантийные обязательства

Данное изделие производства STEINEL было с особым вниманием изготовлено и испытано на работоспособность и безопасность эксплуатации соответственно действующим инструкциям, а потом подвергнуто выборочному контролю качества. Фирма STEINEL гарантирует высокое качество и надежную работу изделия.

Гарантийный срок эксплуатации составляет 36 месяцев со дня продажи изделия. Фирма обязуется устранить недостатки, которые возникли в результате недоброкачественности материала или вследствие дефектов конструкции. Дефекты устраняются путем ремонта изделия либо заменой неисправных деталей по усмотрению фирмы.

Гарантийный срок эксплуатации не распространяется на повреждения, возникшие в результате износа деталей, и на повреждения и недостатки, возникшие в результате ненадлежащей эксплуатации и ухода.

Фирма не несет ответственности за повреждения предметов третьих лиц, вызванных эксплуатацией изделия.

Гарантия предоставляется только в том случае, если прибор присылается на соответствующую сервисную станцию в неразобранном виде с кратким описанием дефекта, кассовым чеком или счетом (дата покупки и штамп фирмы-дилера), хорошо упакованным.

Ремонтный сервис:

По истечении гарантийного срока или при наличии неполадок,ключающих гарантию, наше сервисное предприятие предлагает свои услуги. В таких случаях, просим отправлять изделие в упакованном виде в ближайшую сервисную мастерскую.

36 **МЕСЯЦЕВ**
ГАРАНТИЯ