

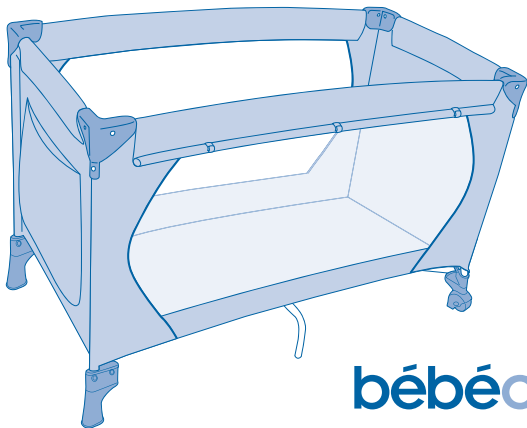

NOTICE D'UTILISATION	Orange square
INSTRUCTIONS FOR USE	Light orange square
GEBRAUCHSANWEISUNG	Lighter orange square
GEBRUIKSAANWIJZING	Very light orange square
ISTRUZIONI D'USO	Light blue square
MANUAL DE INSTRUCCIONES	Medium blue square
MANUAL DE INSTRUÇÕES	Dark blue square



Style

0 m 48 mois
0 m 48 months
0 m 48 Monate
0 m. 48 maanden
0 m 48 mesi
0 m 48 mesen
0 m 48 meses

bébéconfort® 

- **IMPORTANT! A CONSERVER, POUR CONSULTATION ULTÉRIEURE. A LIRE SOIGNEUSEMENT.**
- **IMPORTANT! KEEP FOR FUTURE REFERENCE. READ CAREFULLY.**
- **WICHTIG! BEWAHREN SIE DIE GEBRAUCHSANWEISUNG ZUM SPÄTEREN NACHLESEN AUF. AUFMERKSAM LESEN.**
- **BELANGRIJK ! BEWAAR DE GEBRUIKSAANWIJZING ZORGVULDIG VOOR EEN LATER GEBRUIK. LEES DIT DOCUMENT AANDACHTIG.**

- **IMPORTANTE! CONSERVARE PER ULTERIORE CONSULTAZIONE. DA LEGGERE ACCURATAMENTE.**
- **IMPORTANTE! GUARDAR PARA FUTURAS CONSULTAS. LEER CUIDADOSAMENTE.**
- **IMPORTANTE! CONSERVAR PARA UMA CONSULTA POSTERIOR. PARA LER COM ATENÇÃO.**



- Testé en laboratoire agréé selon le décret n° 91-1292 - décembre 1991.
- Conforme aux exigences de sécurité - EN 716 : 1/2 - Mai 2008.
- Nos produits ont été conçus et testés avec soin pour la sécurité et le confort de votre enfant.
- Attention : ne jamais laisser l'enfant sans surveillance.
- Avertissement : Ne pas utiliser le lit si certains éléments sont cassés, endommagés ou manquants, et n'utiliser que des pièces détachées approuvées par le fabricant.
- Avant l'utilisation de votre article de puériculture vérifiez que les mécanismes de verrouillage sont bien enclenchés et correctement ajustés.
- Ce lit ne doit pas être utilisé pour un enfant de plus de 48 mois.
- Avertissement : Ne rien laisser dans le lit et ne pas le placer à côté d'un produit qui pourrait fournir une prise pour les pieds de l'enfant ou présenter un danger d'étouffement ou d'étranglement, par exemple des ficelles, des cordons de rideaux etc.
- Veillez à vérifier régulièrement que votre article de puériculture ne comporte pas de vis mal serrée ou tout autre élément susceptible de blesser l'enfant, ainsi que d'accrocher ou coincer ses vêtements (cordon, sucettes, colliers, etc...), ceci pourrait provoquer un risque d'étranglement.
- Avertissement : Ne pas utiliser plus d'un matelas dans le lit. Utilisez uniquement le matelas livré avec votre lit, l'utilisation ou l'ajout d'un matelas supplémentaire serait dangereux pour votre enfant.
- Assurez-vous que votre article de puériculture soit sur un plan stable.
- Avertissement : Attention au danger de placer le lit à proximité de flammes nues et d'autres sources de forte chaleur, comme les appareils de chauffage électrique, les appareils de chauffage à gaz, etc.
- N'utilisez que des accessoires vendus ou approuvés par le fabricant. L'utilisation d'autres accessoires peut s'avérer dangereuse.
- Dans le cas d'un lit possédant des roulettes équipées de freins, celles-ci doivent toujours être bloquées lorsque l'enfant est dans son lit.
- Ne plus utiliser ce lit si votre enfant est capable d'en sortir seul, la porte étant en position fermée. Ceci afin de prévenir un risque de chute.

ATTENTION :

- Pour éviter les risques d'étouffement, conservez les sacs plastique de l'emballage hors de portée des bébés et des jeunes enfants.

ENTRETIEN :

- Utilisez une éponge et un savon doux. Rappelez-vous que tous les produits mécaniques dépendent d'un entretien régulier et d'une utilisation raisonnable, pour donner entière satisfaction et être durables.

Conseil Bébé Confort :

- Bébé doit dormir sur le dos en position de confort et de sécurité.
- Lorsque vous couchez bébé, enlevez chaînettes, jouets avec attache ou cordon qui pourraient provoquer un étranglement pendant son sommeil.
- Vous pouvez disposer un écoute-bébé pour entendre votre bébé dormir.



- Tested in an approved laboratory in accordance with decree no. 91-1292 - December 1991.
- Complies with safety requirements - EN 716 : 1/2 - May 2008.
- Our products have been carefully designed and tested with the safety and comfort of your child in mind.
- Warning: never leave the child unsupervised.
- Warning: Do not use bed if certain parts are broken, damaged or missing. Use only those parts that have been approved by the manufacturer.
- Ensure that the locking mechanisms are correctly engaged and adjusted before using your bed.
- This bed should not be used for children aged over 48 months.
- Warning: Do not leave anything in the bed, and keep the bed out of reach of cords or wires or other objects that could potentially strangle or suffocate a child or get wrapped around his/her legs.
- Be sure to check that your childcare item does not have any loose screws or any other part which might injure the child or catch or trap his or her clothing (ribbon, dummy, necklace etc.), and thus cause strangulation.
- Warning: Use only the mattress delivered with your bed. The use or addition of another mattress could be dangerous for your child.
- Ensure that your baby care item is on a level surface.
- Warning: Be aware of fire hazards. Keep bed a safe distance from open flames and other heat sources such as electric or gas heaters, etc.
- Only use accessories sold or approved by the manufacturer. The use of other accessories can prove dangerous.
- If the bed has rollers fitted with brakes, they must always be locked when the child is in bed.
- To prevent falling, do not use this bed if child is able to climb out alone when the door is in the locked position.

WARNING :

- To avoid the risk of suffocation, keep all plastic bags and packaging out of reach of babies and young children.

MAINTENANCE :

- Use a sponge and mild soap. Remember that all mechanical products must be maintained regularly and used correctly if they are to provide maximum satisfaction and last a long time.

Tips Bébé confort :

- Baby should sleep on his or her back in a comfortable and safe position.
- When you put the baby to bed, remove any chains or toys with straps or strings which could cause strangulation during sleep.
- You may wish to make use of a baby-listener to monitor your baby's sleep.



- Getestet im gem. Erlass 91-1292 vom Dezember 1991 zugelassenen Labor.
- Erfüllt Sicherheitsanforderungen - EN 716 : 1/2 - Mai 2008.
- Unsere Produkte wurden für die Sicherheit und den Komfort Ihres Kindes sorgfältig entworfen und getestet.
- Achtung : lassen Sie Ihr Kind nie unbeaufsichtigt.
- Achtung: Verwenden Sie dieses Bett nicht, wenn Teile davon kaputt bzw. beschädigt sind oder fehlen und verwenden Sie nur vom Hersteller zugelassene Ersatz- bzw. Einzelteile.
- Prüfen Sie vor der Verwendung, dass der Schließmechanismus gut eingerastet und korrekt angepasst ist.
- Dieses Reisebett darf nicht für Kinder mit einem Alter von über 48 Monaten benützt werden.
- Achtung: Lassen Sie nichts im Bett und stellen sie das Bett nicht in die Nähe eines Produkts, das für die Füße des Kindes eine Falle oder ein Erstickungs- oder Strangulationsrisiko darstellen könnte, wie zum Beispiel Fäden, Vorhangschnüre etc.
- Prüfen Sie immer, dass alle Schrauben des Artikels gut festgezogen sind und dass sich das Kind an keinem Teil verletzen, seine Kleidung einklemmen oder mit seiner Kleidung (Schnur, Schnullerkette, Halskette etc.) hängen bleiben kann, um jegliches Strangulationsrisiko auszuschließen.
- Achtung: Verwenden Sie ausschliesslich die Matratze, die mit dem Reisebett mitgeliefert wurde; die Verwendung einer anderen bzw. zusätzlichen Matratze kann für Ihr Kind gefährlich sein.
- Vergewissern Sie sich, dass das Reisebett auf einer stabilen Unterlage steht und ein Sicherheitsabstand zu jeglichen Gegenständen eingehalten wird. eingehalten wird.
- Achtung: Achten Sie darauf, das Bett nicht in die Nähe offener Flammen und anderer starker Hitzequellen zu stellen, wie elektrische Heizanlagen, Gasheizungsanlagen etc.
- Verwenden Sie nur Zubehör, welches vom Hersteller verkauft bzw. empfohlen wird. Der Gebrauch von Fremdzubehör kann gefährlich sein.
- Sollte Ihr Reisebett Rollen haben, die mit Bremsen ausgestattet sind, so müssen diese immer festgestellt sein, wenn sich das Kind im Bett befindet.
- Verwenden Sie das Bett nicht mehr, wenn Ihr Kind alleine dazu in der Lage ist, bei geschlossener Tür aus dem Bett herauszuklettern. Damit vermeiden Sie das Risiko des Herausfallens des Kindes.

ACHTUNG :

- Um jegliches Erstickungsrisiko auszuschließen, halten Sie die Plastikverpackung außerhalb der Reichweite von Babys und Kleinkindern.

PFLEGE :

- Mit einem Schwamm und milder Seife reinigen. Wie Sie sicher wissen, benötigen alle mechanischen Produkte für eine lange Lebensdauer und Ihre volle Zufriedenheit eine regelmäßige Wartung bzw. Pflege und müssen in vernünftiger Weise verwendet werden.

Tips von Béb  Confort :

- Aus Komfort- und Sicherheitsgründen muss die Schlafposition des Babys die Rückenlage sein.
- Wenn Sie Ihr Baby schlafen legen, entfernen Sie bitte alle Kettchen und alles Spielzeug mit Bändern oder Schnüren, um ein Strangulations-/ Erstickungsrisiko des Babys im Schlaf auszuschließen. • Sie können ein Babyphon verwenden um Babys Schlaf zu überwachen.



- Getest in goedgekeurd laboratoria volgens decreet n°91-1292 – december 1991.
- Voldoet aan de veiligheidseisen - EN 716 : 1/2 - Mei 2008.
- Onze producten zijn met zorg ontworpen en getest voor de veiligheid en het comfort van uw kind.
- **Attentie** : laat nooit uw kind alleen zonder toezicht.
- **Waarschuwing** : Gebruik het reisbed niet meer indien er onderdelen ontbreken, defect of gebroken zijn. Gebruik uitsluitend onderdelen welke door de fabrikant goedgekeurd zijn.
- Alvorens het product te gebruiken dient u alle sluitingen en mechanismen te controleren.
- Het bedje mag niet gebruikt worden voor kinderen ouder dan 48 maanden.
- **Waarschuwing** : Laat niets in het reisbed achter, plaats het reisbed nooit in de nabijheid of naast een product waaraan het kind zich zou kunnen optrekken, zich met de voetjes kan afdrukken of een gevaar voor het kind kan opleveren zoals verstikking, wurging door bv. koordjes van gordijnen, elektriciteitskabels enz.
- Controleer regelmatig of het bedje geen losse schroeven of andere losse/scherpe delen bevat waaraan uw kind zich zou kunnen verwonden of zich met zijn kleding zou kunnen klemmen (touwjes, fopspenen, fopspeenkettingen enz...).
- **Waarschuwing**: Gebruik uitsluitend het matras dat bij het reisbed geleverd wordt. Het gebruik van een extra matras kan gevaarlijk voor uw kind zijn.
- Controleer of het reisbedje op een stabiele ondergrond staat.
- **Waarschuwing** : Plaats het reisbedje nooit in de nabijheid van open vuur of andere type warmtebron zoals elektrische verwarmingselementen, gas verwarmingselementen, enz....
- Gebruik uitsluitend onderdelen/wisselstukken die door de fabrikant of verdeler worden aanbevolen. Het gebruik van andere onderdelen/wisselstukken kunnen gevaar voor het kind opleveren.
- Indien uw bedje voorzien is van wieltjes met een remsysteem, dienen de wieltjes altijd op de rem geplaatst te worden.
- Gebruik het reisbedje niet meer als het kind zelfstandig het reisbed kan verlaten (indien het speelluikje gesloten is). Neem tijdig voorzorgsmaatregelen, voorkom ongelukken.

ATTENTIE :

- Om verstikkingsgevaar te voorkomen dienen plastic zakken buiten bereik van kinderen bewaard te worden.

ONDERHOUD :

- Voor het reinigen gebruikt u een spons met zachte zeep.
- Om zo lang mogelijk van uw bedje te profiteren dienen alle mechanische onderdelen regelmatig onderhouden te worden.

Tip van Bébé Confort :

- Voor het comfort en de veiligheid van het kind moet baby altijd op de rug slapen.
- Als u baby te slapen legt dient u speelgoed, fopspeenkettingen en andere voorwerpen te verwijderen waarin het kind tijdens zijn slaap verstrikt zou kunnen raken.
- Wij raden u aan gebruik te maken van een babyfoon om elk moment uw baby te horen.



- Testato in laboratorio autorizzato in base al decreto n° 91-1292 - dicembre 1991.
- Conforme ai requisiti di sicurezza - EN 716:1/2- Maggio 2008.
- I nostri prodotti sono stati ideati e testati con cura per la sicurezza ed il comfort del vostro bambino.
- **Attenzione:** non lasciare mai il bambino senza sorveglianza.
- **Avvertenza:** non utilizzare il lettino in presenza di elementi rotti, danneggiati o mancanti e utilizzare esclusivamente pezzi di ricambio approvati dal produttore.
- Prima dell'utilizzo del lettino, verificare che i meccanismi di blocco siano ben fissati e posizionati correttamente.
- Non utilizzare il lettino per bambini di oltre 48 mesi.
- **Avvertenza:** non lasciare niente nel lettino e non posizionare il lettino vicino ad oggetti sui quali il bambino potrebbe appoggiarsi per sollevarsi o che potrebbero comportare un pericolo di soffocamento o strangolamento come spaghi, corde per tende ecc.
- Verificare che l'articolo non abbia viti avvitate in modo scorretto o altri elementi che potrebbero ferire il bambino o nei quali i vestiti potrebbero incastrarsi (laccini, succhietti, collanine, ecc...), per evitare qualsiasi rischio di strangolamento.
- **Avvertenza:** utilizzare un solo materassino nel lettino. Utilizzare unicamente il materassino in dotazione al lettino, l'utilizzo o l'aggiunta di altri materassini potrebbe essere pericoloso.
- Verificare che il lettino si trovi su un piano stabile.
- **Avvertenza:** non posizionare il lettino in prossimità di fiamme vive e altre fonti di calore, come dispositivi di riscaldamento elettrico, a gas ecc.
- Utilizzare esclusivamente accessori venduti o approvati dal produttore. L'utilizzo di altri accessori potrebbe rivelarsi pericoloso.
- Nel caso di lettino dotato di rotelle con freno, bloccarle sempre quando il bambino è all'interno.
- Per prevenire qualsiasi rischio di caduta, non utilizzare il lettino se il bambino è in grado di uscire da solo, anche quando la porta laterale è chiusa.

ATTENZIONE:

- Per evitare rischi di soffocamento, conservare i sacchetti in plastica dell'imballo fuori dalla portata dei bebè e dei bambini più piccoli.

PULIZIA:

- Utilizzare una spugna e sapone neutro. Ricordare che lo stato di tutte le parti meccaniche dipende da una pulizia regolare e da un buon utilizzo, che migliorano le prestazioni del prodotto e lo rendono durevole nel tempo.

Consigli Bébé Confort:

- Il bebè deve dormire sul dorso in posizione confortevole e sicura.
- Quando il bimbo dorme, togliere catenelle, giocattoli con nastri o cordoncini che potrebbero provocare strangolamento durante il sonno.
- E' consigliato l'utilizzo di un sorvegliatore-bebè per controllare il sonno del vostro bambino.



- Testado en laboratorio acreditado según el decreto nº 91-1292 - diciembre de 1991.
- Cumple con los requisitos de seguridad - EN 716 : 1/2 - Mayo 2008.
- Nuestros productos han sido concebidos y testados con cuidado para la seguridad y el confort del bebé.
- Atención : no dejar nunca un bebé sin la vigilancia de un adulto.
- Cuidado: no utilizar la cuna si alguno de sus elementos está roto, deteriorado o falta. Utilizar únicamente las piezas de recambio aprobadas por el fabricante.
- Antes de utilizar este producto de puericultura, verificar que los mecanismos de bloqueo estén bien cerrados y correctamente ajustados.
- Esta cuna no puede ser utilizada por un niño de más de 4 años.
- Cuidado: no dejar nada en la cuna y no dejar al lado de nada que pueda suponer un riesgo de atrapar los pies o pueda presentar un peligro de asfixia o estrangulamiento, por ejemplo los cordones de las cortinas.
- Asegurarse de verificar que la cuna no tenga ningún tornillo mal apretado u otro elemento susceptible de herir al bebé o de engancharse en su ropa u otro objeto (cordón, chupetes, collar...). Podría suponer un riesgo de estrangulación.
- Cuidado: Utilizar únicamente el colchón suministrado con nuestra cuna. La utilización de un colchón suplementario podría resultar peligroso para el bebé.
- Asegúrese que el artículo esté situado sobre una superficie estable.
- Cuidado: no colocar la cuna al lado de llamas u otras fuentes de calor, como los aparatos de calefacción eléctricos, aparatos de calefacción a gas, etc...
- Utilizar únicamente accesorios vendidos o aprobados por el fabricante. La utilización de otros accesorios puede ser peligrosa.
- En el caso de la cuna con ruedas, bloquear siempre los frenos cuando el bebé está en su interior.
- No utilizar más esta cuna si su hijo es capaz de salir solo de ella, estando la puerta cerrada. De esta forma se previene el riesgo de caída.

ATENCIÓN :

- Para evitar los riesgos de estrangulación, conservar las bolsas de plástico del embalaje fuera del alcance de los bebés y niños.

MANTENIMIENTO :

- Utilizar una esponja y un jabón suave. Recordar que todos los productos mecánicos necesitan un mantenimiento regular y un uso razonable para ser duradero y dar entera satisfacción.

Consejos Bébé Confort :

- El bebé debe dormir sobre la espalda, posición más confortable y más segura.
- Una vez que el bebé va a dormir, quitar todas las cadenitas, juguetitos con cordones, ... que puedan provocar una estrangulación durante el sueño.
- Un aparato de vigilancia permite escuchar al bebé durante la noche.



- Testado em laboratório autorizado segundo decreto nº 91-1292 - Dezembro 1991.
- Atende aos requisitos de segurança - EN 716 : 1/2 - Maio 2008.
- Os nossos produtos foram concebidos e testados cuidadosamente para a segurança e o conforto do bebé.
- Atenção : não deixar a criança sem vigilância.
- Aviso: não utilizar a cama se alguns elementos estiverem quebrados, estragados ou em falta. Utilizar só peças aprovadas pelo fabricante.
- Antes de utilizar o artigo de puericultura verificar se os mecanismos de bloqueamento estão bem engatados e correctamente ajustados.
- Esta cama não pode ser utilizada por uma criança com mais de 48 meses.
- Aviso: não deixar nada dentro da cama que possa ferir a criança e não a colocar ao lado de algo que possa servir de apoio para a criança ou apresentar perigo de asfixia ou de estrangulamento como por exemplo fivelas, cordões de cortinas, etc.
- Verificar se o artigo de puericultura não possui parafusos mal apertados ou outro elemento susceptível de magoar a criança assim como prender ou trilhar as suas roupas (cordões, chupetas, fios, etc...), uma vez que pode provocar riscos de estrangulamento.
- Aviso: Utilizar unicamente o colchão entregue com a cama, a utilização ou a adição de um colchão suplementar pode tornar-se perigosa para a criança.
- Assegure-se de que o artigo de puericultura está num plano estável.
- Aviso: cuidado com o perigo de colocar a cama perto de chamas e outras fontes de calor, como por exemplo aparelhos de aquecimento eléctrico, aparelhos de aquecimento a gás, etc.
- Utilizar somente acessórios vendidos ou aprovados pelo fabricante. A utilização de outros acessórios pode tornar-se perigosa.
- No caso da cama possuir rodas equipadas de travões, estas devem ser sempre bloqueadas quando a criança estiver na cama.
- Não utilizar mais a cama se a criança for capaz de sair sozinha. E isto para prevenir riscos de queda.

ATENÇÃO :

- Para evitar riscos de asfixia, conservar os sacos plásticos da embalagem fora do alcance dos bebés e das crianças.

MANUTENÇÃO :

- Utilizar uma esponja e sabão suave. Lembre-se que todos os produtos mecânicos dependem de uma manutenção regular e de uma utilização razoável para oferecer completa satisfação e durarem durabilidade.

Conselhos Bébé Confort :

- O Bebê deve dormir de costas em posição de conforto e segurança.
- Assim que deitar o bebé, retirar as correntes de chupetas e brinquedos com cordão que possam provocar um estrangulamento durante o sono.
- Pode utilizar um intercomunicador para ouvir o bebé enquanto este dorme.

IMPORTANT - WARNING - WICHTIG - BELANGRIJK - IMPORTANTE - ATTENZIONE - ATENÇÃO

FR	<ul style="list-style-type: none">• Avant la première utilisation de votre lit, il est conseillé de l'aérer.• Eloignez impérativement les enfants pendant le pliage ou dépliage du produit.• Pour manipuler les systèmes de verrouillage situés sur les mains courantes, maintenir déverrouillé le fond du lit en tirant sur sa poignée.• Pour une satisfaction totale de votre produit, il est impératif de respecter la chronologie du scénario.
GB	<ul style="list-style-type: none">• We recommend you air the bed before using it for the first time.• Ensure that children are kept at a safe distance during the folding/unfolding of the product.• To operate the locking devices located on the handrails, keep the bottom of the bed unlocked by pulling on the handle.• For total product satisfaction, it is vital to follow instructions in the correct order.
DE	<ul style="list-style-type: none">• Vor dem ersten Gebrauch Ihres Reisebetts wird empfohlen, dieses gut durchzulüften.• Beim Auseinander- und Zusammenklappen des Artikels die Kinder unbedingt fernhalten.• Bevor der Mechanismus zum Schließen und Öffnen, welcher sich auf den Handläufen befindet, betätigt werden darf (auf die Druckknöpfe drücken), muss vorher zuerst die Matratze entfernt und der Griff, welcher sich in der Mitte unter der Matratze auf dem Bett befindet, hochgezogen werden, sodass zuerst die unteren Querstücke geknickt werden.• Damit Sie mit Ihrem Produkt absolut zufrieden sind, ist es unbedingt notwendig, den Ablauf der Anleitung einzuhalten.
NL	<ul style="list-style-type: none">• Wij adviseren u het bedje te luchten alvorens het te gebruiken.• Bij het in en uit klappen van het bedje dienen kinderen op veilige afstand gehouden te worden.• Om de bodem van het bedje te ontspannen dient men het handvat, geplaatst in het midden van de bodem, omhoog te trekken.• Om optimaal van het bedje te profiteren is het zeer belangrijk de gebruiksaanwijzing stap voor stap op te volgen.
IT	<ul style="list-style-type: none">• Si consiglia di aerare il lettino al primo utilizzo.• Durante le fasi di apertura e chiusura del prodotto, è necessario allontanare i bambini.• Per azionare i sistemi di blocco sulle sponde del lettino, mantenere sbloccato il fondo tirando la maniglia verso l'alto.• Per utilizzare al meglio il prodotto, è necessario rispettare la sequenza delle immagini.
ES	<ul style="list-style-type: none">• Antes de la primera utilización de la cuna, se recomienda airearla.• Sobre todo alejar a los niños durante el plegado o desplegado del producto.• Para manipular los sistemas de bloqueo situados en el pasamanos, mantener el fondo de la cuna bloqueado tirando de las asas.• Los sistemas de bloqueo y desbloqueo situados en el pasamanos se podrán manipular únicamente si ninguno de los travesaños de los laterales de la cuna están en posición baja.• Para un correcto funcionamiento del producto, es imprescindible respetar el orden en los pasos de montaje.
PO	<ul style="list-style-type: none">• Antes da primeira utilização é aconselhável arejar a cama.• Afastar imperativamente as crianças durante a abertura ou a dobragem do produto.• Para manipular os sistemas de bloqueamento situados nos rebordos, levantar o fundo da cama com a pega.• Para uma satisfação total do produto é imperativo seguir as instruções na ordem certa.

FR COMPOSITION

GB INCLUDED

DE ZUSAMMENSETZUNG

NL SAMENSTELLING

IT COMPONENTI

ES COMPONENTES

PT COMPOSIÇÃO

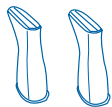

x2

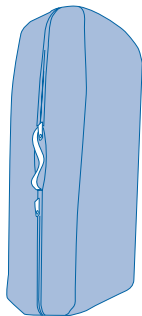

x1



x1

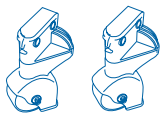

x2

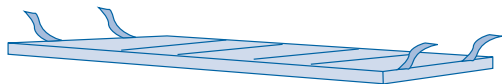

x1

FR MONTAGE

GB TO REFIT

DE AUFBAU

NL MONTEREN

IT MONTAGGIO

ES MONTAJE

PT MONTAGEM



ATTENTION! MONTER LES PIEDS AVANT TOUTE PREMIÈRE MANIPULATION.
WARNING! ASSEMBLE THE FEET BEFORE THE FIRST HANDLING.
ACHTUNG! DIE FÜSSE VOR DER ERSTEN HANDHABUNG MONTIEREN.
ATTENTIE! MONTEER DE POTEN VOORDAT U HET PRODUCT GAAT HANTEREN.
ATTENZIONE! ALLA PRIMA MANIPOLAZIONE, MONTARE I PIEDINI.
¡ATENCIÓN! MONTAR LAS PATAS ANTES DE CUALQUIER MANIPULACION.
ATENÇÃO! MONTAR OS PES ANTES DE QUALQUER MANIPULAÇÃO.

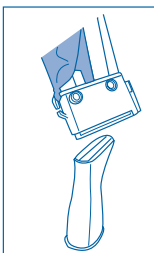

1

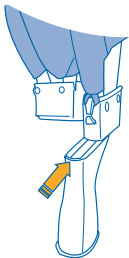

2

click!



1

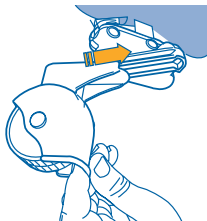

2

click!



- Avant toute utilisation, vérifiez le bon montage des pieds et des roues. Attention après montage les pieds et les roues sont indémontables.
- Before starting to use it, please make sure the legs and the wheels are properly installed, for you won't be able to unistall them afterwards.
- Prüfen Sie vor jedem Gebrauch, dass die Füße und Räder korrekt angebracht sind. Achtung : Nachdem Füße und Räder montiert wurden können diese nicht mehr abgenommen werden.
- Controleer voor gebruik of de wielen en de pootjes goed gemonteerd zijn. Opgelet: na montage kunnen de wielen en de pootjes er niet meer afgehaald worden.
- Prima di ogni utilizzo, verificare il corretto montaggio dei piedini e delle ruote. Attenzione: dopo il montaggio, i piedini e le ruote non sono più smontabili.
- Verificar que las patas y las ruedas estén correctamente montados antes de su uso, ya que después es imposible desmontarlos.
- A colocação correcta dos pés e rodas da cama deve ser verificada antes de qualquer utilização. Após colocação dos pés e rodas, estes deixam de ser desmontáveis.

- FR DÉPLIER**
- GB TO UNFOLD**
- DE AUSEINANDERFALTEN**
- NL UITKLAPPEN**
- IT PER APRIRE**
- ES PARA DESPLEGAR**
- PT PARA ABRIR**

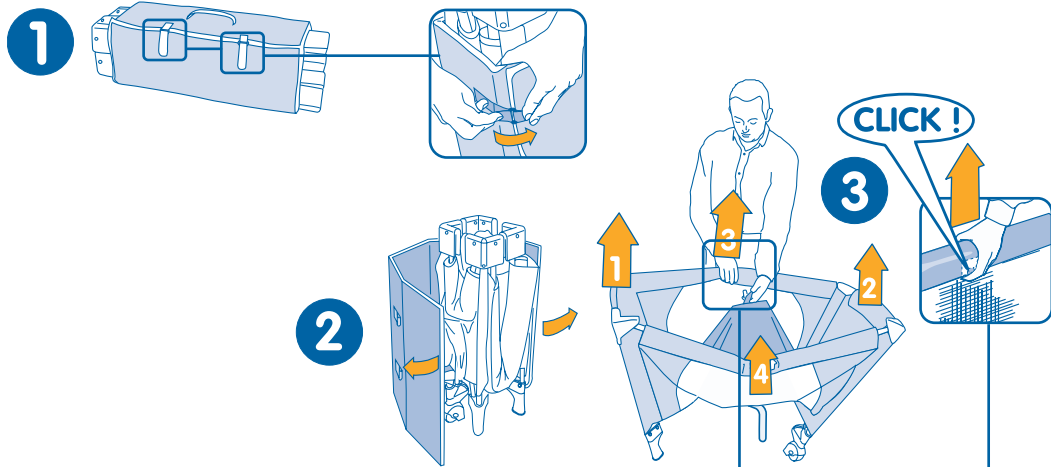

4

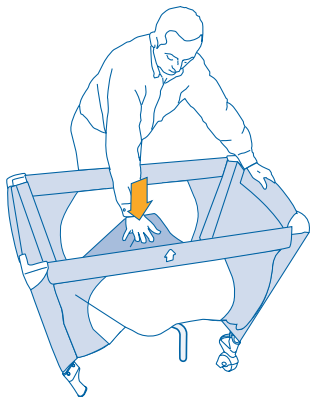

5

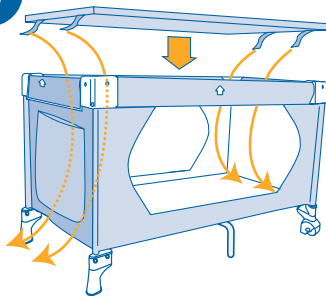

6

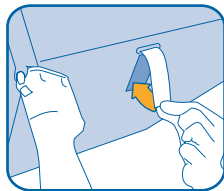
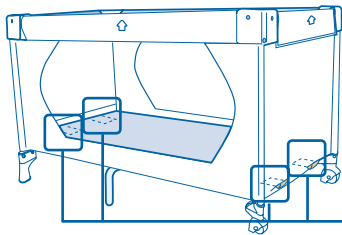

FR POUR PLIER

GB TO FOLD

DE ZUSAMMENFALTEN

NL INKLAPPEN

IT PER CHIUDERE

ES PARA PLEGAR

PT PARA FECHAR

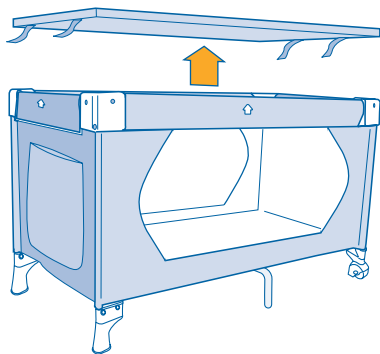
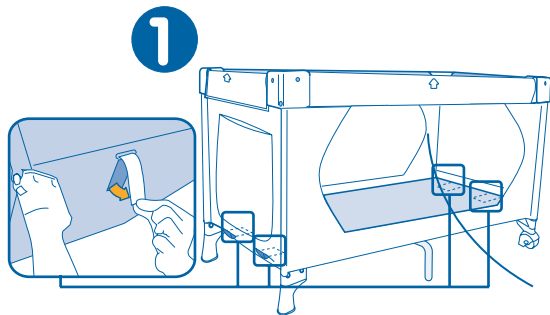

2

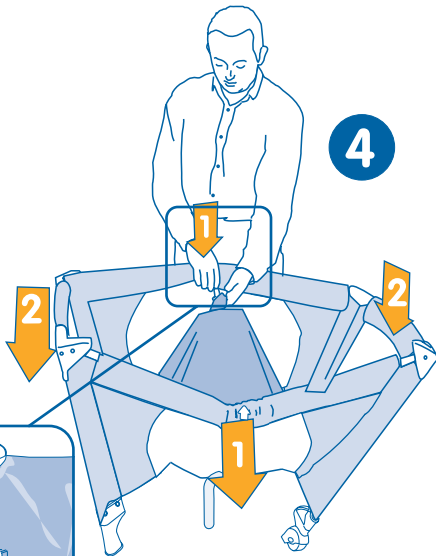
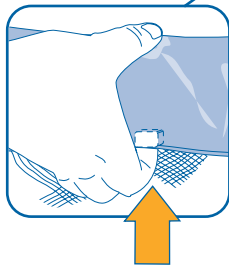
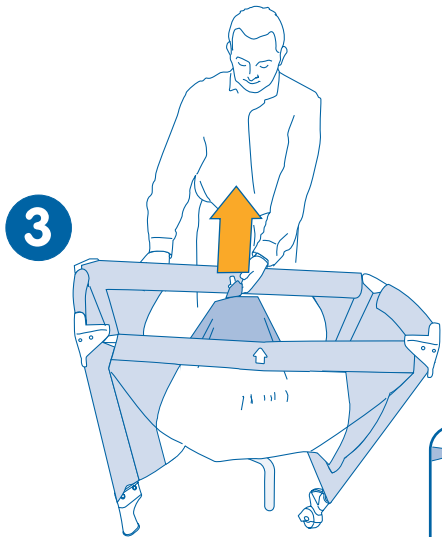

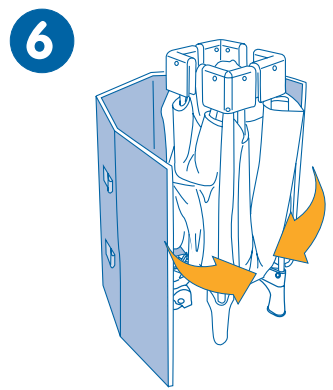
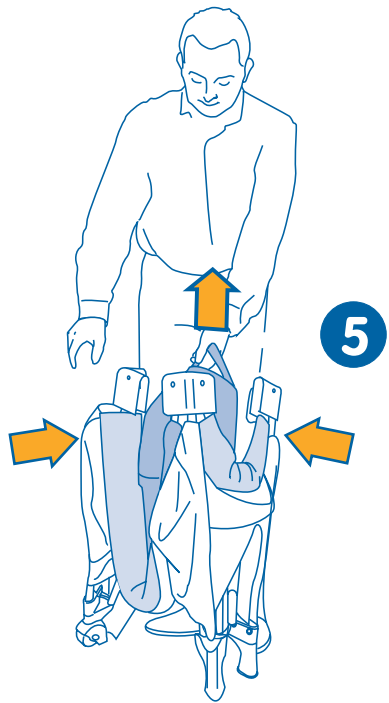

7

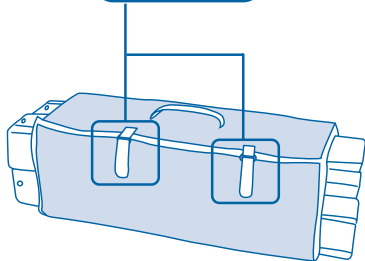
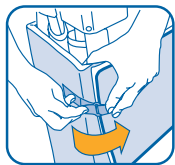

8

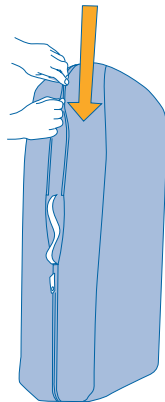

CERTIFICAT DE GARANTIE

Cher client,

Nous vous remercions de la confiance que vous nous accordez en choisissant l'un de nos produits. Nous espérons qu'il vous donne entière satisfaction. Votre produit a été fabriqué selon les différentes normes de qualité qui lui sont applicables et a été soumis à de nombreux contrôles aux différentes étapes de sa fabrication. Si malgré tous nos efforts une anomalie intervenait pendant la période de validité de la garantie, nous nous engageons à respecter les conditions de garantie.

CERTIFICAT DE GARANTIE : Bébé Confort vous garantit que ce produit est conforme aux exigences de sécurité telles que définies par la réglementation en vigueur, et qu'il ne présente aucun défaut de conception et fabrication au moment de son achat par le revendeur. Si après votre achat, durant une période de 24 mois, ce produit présentait un défaut dans le cas d'une utilisation normale telle que définie dans la notice d'emploi, Bébé Confort s'engage à vous le réparer ou à vous le changer (pour plus d'informations sur les modalités d'applications de notre garantie, veuillez consulter votre revendeur ou notre site web), hors les cas d'exclusion suivants :

- . utilisation et destination autres que celles prévues dans la notice d'utilisation,
- . installation non conforme à la notice,
- . réparation effectuée par une personne ou un revendeur non agréé,
- . défaut de présentation d'une preuve d'achat,
- . manque d'entretien de votre produit,
- . remplacement de toutes pièces d'usure (roues, parties en frottement ...) en utilisation normale.

A partir de quand ?

A compter de la date d'acquisition du produit.

Pour combien de temps ?

24 mois consécutifs et non transmissibles, seul le premier acheteur en est l'unique bénéficiaire.

Que devez-vous faire ?

À l'achat de votre produit, vous devez impérativement garder votre ticket de caisse où figure la date d'achat.

En cas de défaut, le produit devra être rapporté dans le magasin d'achat.

Tout produit adressé directement au fabricant ne pourra bénéficier de la garantie.

Cette garantie est conforme à la Directive Européenne n° 1999/44/CE du 25 Mai 1999

GUARANTEE CERTIFICATE

Dear Customer,

Thank you for the confidence you have shown in us by choosing one of our products. We hope it will meet all your expectations. This certificate indicates that this product has been manufactured according to the quality standards applicable and that it has been subjected to numerous checks during the various manufacturing stages. If, in spite of all our Efforts, a fault should arise during the validity of the warranty, we undertake to respect the provisions of this guarantee.

GUARANTEE CERTIFICATE: Bébé Confort guarantees that this product complies with safety requirements as defined by the applicable regulations, and that it had no design or manufacturing faults when purchased by the retailer. If, within 24 months of purchase by you, this product should reveal any fault, subject to normal use as defined in the instructions for use, Bébé Confort undertakes to repair it for you or to replace it (for more information about our guarantee guide-ilnes, please check with your retailer or our web site), subject to the following exclusions:

- . use and purpose other than those indicated in the instructions for use,
- . installation not in accordance with the instructions,
- . repair carried out by a non-approved person or retailer,
- . proof of purchase not presented,
- . product not maintained,
- . replacement of any parts subject to wear (wheels, areas which rub, etc.) during normal use.

From when?

From the date the product is purchased.

For how long?

For 24 consecutive months, non-transferable; only the first purchaser benefits from this.

What do you have to do?

After you purchase your product, you must keep the sales receipt showing the date of purchase. If a problem should arise, the product must be taken back to the retailer from whom it was bought. Any product sent directly to the manufacturer will not be covered by the guarantee.

This guarantee conforms with European Directive No. 1999/44/EC dated 25 May 1999.

GARANTIE-ZERTIFIKAT

Sehr geehrte/r Kundin/e,

Wir danken für das von Ihnen gewährte Vertrauen, indem Sie eines unserer Produkte gewählt haben. Wir hoffen, dass Sie dieses vollständig zufrieden stellen wird. Dieses Produkt wurde gemäß verschiedener, dafür in Anwendung kommender Qualitätsnormen produziert und wurde während der verschiedenen Produktionsschritte zahlreichen Kontrollen unterworfen. Sollte sich trotz all unserer Bemühungen während der Garantiezeit dieses Zertifikats dennoch ein Defekt zeigen, verpflichten wir uns, den Garantiebedingungen entsprechend Folge zu leisten.

GARANTIE-ZERTIFIKAT : Bébé Confort garantiert Ihnen, dass dieses Produkt den Sicherheitsanforderungen gemäß der derzeit gültigen Gesetzgebung entspricht und zum Kaufzeitpunkt beim Fachhändler keinerlei Konzeptions- oder Fabrikations-Mängel aufweist. Sollten während eines Zeitraumes von 24 Monaten nach dem Kauf trotz normalen Gebrauchs - wie in der Gebrauchsanweisung definiert - Mängel beim Produkt auftreten, verpflichtet sich Bébé Confort, das Produkt entsprechend zu reparieren oder es zu tauschen (für genauere Informationen zu unseren Garantiebedingungen konsultieren Sie bitte Ihren Händler oder unsere Webseite), außer in folgenden Fällen :

- . andere Verwendung oder Bestimmung als die in der Gebrauchsanweisung aufgeführten,
- . Montage, die nicht der Gebrauchsanweisung entspricht,
- . Reparatur, die durch eine nicht befugte Person oder einen nicht berechtigten Händler durchgeführt wurde,
- . wenn kein Kaufbeleg (Kassazettel) vorgelegt werden kann,
- . wenn das Produkt nicht entsprechend gewartet und gepflegt wurde,
- . Tauschen aller sich abnützenden Teile (Räder, reibende Teile ...) bei normalem Gebrauch.

Ab wann ?

Ab Kaufdatum des Produktes.

Wie lange ?

24 aufeinander folgende und nicht übertragbare Monate, ausschließlich der Erstkäufer ist der alleinige Nutznießer.

Was müssen Sie tun ?

Nach Kauf des Produktes den Kaufbeleg (mit lesbarem Kaufdatum) sorgfältig aufbewahren.

Beim Auftauchen eines Problems muss das Produkt zum entsprechenden Fachhändler, bei dem der Artikel gekauft wurde, zurückgebracht werden. Für jedes Produkt, welches direkt an den Hersteller eingeschickt wird, ist die Garantie nicht gültig.

Diese Garantie entspricht der Europäischen Richtlinie Nr. 1999/44/CE vom 25.Mai 1999.

GARANTIEBEWIJS

Geachte klant,

Wij danken u voor het vertrouwen dat u in ons stelt bij het kiezen van een van onze producten en hopen dat ze u volledig tevreden zullen stellen. Dit product is vervaardigd volgens diverse kwaliteitsnormen die van toepassing zijn voor dit product. Tevens is het product onderworpen aan diverse controles tijdens de verschillende fabricage etappes. Indien ondanks al onze inspanningen, gedurende de garantieperiode, het product een gebrek vertoont is Bébé Confort verplicht

GARANTIEBEWIJS : Bébé Confort garandeert u dat dit product voldoet aan de veiligheidseisen zoals omschreven in de reglementering van kracht, dat het product geen enkel ontwerpgebrek of fabricagefout bezit op moment van aankoop door de detailhandelaar. Indien na aankoop, gedurende een aaneensluitende periode van 24 maanden het product een gebrek vertoont (bij een normaal gebruik zoals omschreven in de bijgeleverde gebruiksaanwijzing) neemt Bébé Confort de verantwoordelijkheid op zich het product te repareren of te vervangen (voor bijkomende informatie betreft de wijze van garantietoepassingen verwijzen wij naar uw babyspecialzaak of onze web site), De garantie is uitgesloten in de volgende gevallen:

- bij gebruik en doel anders dan voorzien in de gebruiksaanwijzing,
- bij een plaatsing welke niet overeenkomstig is met de gebruiksaanwijzing,
- herstellingen uitgevoerd door een niet erkend persoon of door een niet officieel erkende verkoper,
- indien het aankoopbewijs niet getoond kan worden,
- vervanging van onderdelen die bij een normaal gebruik aan slijtage onderhevig zijn (wielen, draaiende en bewegende delen.... enz..)

Vanaf wanneer ?

Vanaf de aankoopdatum van het product.

Voor welke periode ?

24 opeenvolgende niet overdraagbare maanden. De eerste aankoper is de enige begunstigde van deze garantie.

Wat moet u doen ?

Bij aankoop van het product dient het aankoopbewijs zorgvuldig bewaard te worden. De aankoopdatum moet duidelijk zichtbaar zijn op het aankoopbewijs. Indien het product een gebrek vertoont dient het teruggebracht te worden bij de detailhandelaar waar het product aangekocht is. Producten die rechtstreeks naar de fabrikant teruggezonden worden komen niet in aanmerking voor garantie.

Deze garantie is overeenkomstig met de Europese richtlijnen N° 1999/44/CE van 25 mei 1999.

CERTIFICATO DI GARANZIA

Gentile Cliente,

Grazie per aver scelto uno dei nostri prodotti. Speriamo che ne sia completamente soddisfatto. Questo certificato indica che il suo prodotto è stato costruito secondo normative di qualità specifiche e che è stato sottoposto a numerosi controlli nelle diverse fasi di lavorazione. In caso di anomalia verificatasi durante il periodo di validità del presente certificato, ci impegniamo a rispettare le condizioni di garanzia.

CERTIFICATO DI GARANZIA: Bébé Confort vi garantisce che questo prodotto è conforme alle esigenze di sicurezza definite dalla regolamentazione in vigore e che non presenta alcun difetto di ideazione e fabbricazione, al momento dell'acquisto presso il rivenditore. Se dopo l'acquisto, entro un periodo di 24 mesi, questo prodotto dovesse presentare un difetto durante il normale utilizzo definito dalle avvertenze d'uso, Bébé Confort si impegna a ripararlo o a sostituirlo (per maggiori informazioni sulle modalità di applicazione della garanzia, consultare il rivenditore o il nostro sito internet), salvo nei casi seguenti:

- . utilizzo e destinazione diversi da quelli previsti nelle istruzioni d'uso,
- . installazione non conforme alle istruzioni,
- . riparazione effettuata da persona o rivenditore non autorizzato,
- . mancanza dello scontrino d'acquisto,
- . mancanza di manutenzione del prodotto,
- . sostituzione di parti sottoposte ad usura (ruote, parti sottoposte ad attrito...) durante il normale utilizzo.

Qual è la decorrenza?

La data d'acquisto del prodotto.

Per quanto tempo?

24 mesi consecutivi e non trasferibili ad altra persona: l'unico beneficiario è colui che ha effettuato l'acquisto.

Cosa si deve fare?

Dopo l'acquisto, dovete conservare lo scontrino riportante la data d'acquisto del prodotto. Nel caso si verifichi un problema, il prodotto deve essere restituito al rivenditore presso cui è stato effettuato l'acquisto. I prodotti inviati direttamente al produttore non godranno di alcuna garanzia.

Garanzia conforme alla Direttiva Europea n° 1999/44/CE del 25 Maggio 1999.

CERTIFICADO DE GARANTÍA

Distinguido Cliente,

Ante todo, queremos agradecerle la confianza que nos ha demostrado al escoger nuestros productos. Estamos seguros de que serán de su total satisfacción. Este documento certifica que este producto ha sido fabricado según las normas de calidad que le son aplicables y que ha sido sometido a numerosos controles en las distintas etapas de su fabricación. Si a pesar de nuestros esfuerzos, surgiera alguna anomalía durante el período de validez de la garantía, nos comprometemos a aplicar las condiciones de garantía.

LAS SIGUIENTES CONDICIONES: Bébé Confort le garantiza que este producto cumple las exigencias de seguridad definidas por los reglamentos en vigor y que no presenta ningún defecto de concepción y fabricación en el momento de su compra. Si después de su adquisición y durante un período de 24 meses, este producto presenta un defecto en su uso normal, según se define en el manual de utilización, Bébé Confort se compromete a repararlo o a cambiarlo (para más información sobre las modalidades de aplicación de nuestra garantía, consulte con su comercio o entre en nuestra web), excepto en los casos siguientes:

- Uso y finalidad distintos a los previstos en el manual de utilización.
- Instalación no conforme al manual.
- Reparación efectuada por personal no acreditado.
- No adjuntar el certificado de garantía debidamente cumplimentado según se indica en el apartado ¿Qué hacer?
- No presentar el ticket o factura de compra.
- Mantenimiento inadecuado del producto.
- Cambio de piezas por deterioro (ruedas, partes en zonas de fricción...) en un uso normal.

¿A partir de cuándo?

A partir de la fecha de compra del producto.

¿Durante cuánto tiempo?

Durante 24 meses consecutivos y no transmisibles. El único beneficiario es el primer comprador.

¿Qué hacer?

En el momento de la compra del producto, debe rellenar el certificado de garantía, sellarlo por el vendedor y conservarlo junto al ticket de compra. Si surgiera algún problema, el producto deberá ser devuelto a un vendedor Bébé Confort o DISTRIBUIDOR Bébé Confort, acompañado del correspondiente certificado de garantía debidamente cumplimentado como o se ha indicado anteriormente. Cualquier producto remitido directamente al fabricante no podrá beneficiarse de dicha garantía.

Esta garantía es conforme a la Directiva Europea nº 1999/44/CE del 25 de Mayo de 1999

CERTIFICADO DE GARANTIA

Estimado Cliente,

Agradecemos a confiança depositada em nós ao optar pelos nossos produtos. Esperamos que seja da sua inteira satisfação. Este certificado indica que o seu produto foi fabricado segundo as diferentes normas de qualidade que lhe são aplicáveis e que foi submetido a numerosas verificações durante as diferentes etapas do seu fabrico. Se apesar de todos os nossos esforços verificar uma anomalia durante o período de validade deste certificado, comprometemo-nos a

CERTIFICADO DE GARANTIA : a Bébé Confort garante que este produto está conforme as exigências de segurança tais como as definidas pela regulamentação em vigor, e que ele não apresenta nenhum defeito de concepção e fabrico no momento da sua compra pelo revendedor. Se após a compra, durante um período de 24 meses, o produto apresentar defeito em caso de uma utilização correcta tal como a definida no manual de instruções, a Bébé Confort compromete-se a reparar o produto ou a trocá-lo (para mais informações sobre as modalidades de aplicação da nossa garantia, consultar o seu revendedor ou o nosso site Internet), excepto nos casos seguintes:

- Utilização e destino diferentes dos previstos no manual de utilização
- Instalação não conforme o manual
- Reparação efectuada por uma pessoa ou um revendedor não autorizado
- Não devolução ao fabricante do certificado de garantia correctamente preenchido pelo proprietário ou pelo revendedor em caso de intervenção
- Falta de apresentação de uma prova de compra
- Falta de manutenção do produto
- Substituição de todas as peças de uso (rodas, partes em desgaste...) em utilização normal.

A partir de quando?

A contar da data de aquisição do produto.

Por quanto tempo?

24 meses consecutivos e não transmissíveis. O primeiro comprador é o único beneficiário.

O que deve fazer?

Guardar o talão de compra logo após a aquisição do produto. Se surgir algum problema, o produto deverá ser restituído junto do revendedor autorizado Bébé Confort e acompanhado do certificado de garantia devidamente preenchido. Qualquer produto endereçado directamente ao fabricante não poderá beneficiar da garantia.

Esta garantia está conforme a Directiva Europeia nº 1999/44/CE de 25 de Maio de 1999.

www.bebéconfort.com



DOREL FRANCE S.A.
Z.I. - 9 bd du Poitou
BP 905
49309 Cholet Cedex
FRANCE

DOREL BELGIUM
BITM Brussels International Trade
Mart
Atomiumsquare 1, BP 177
1020 Brussels
BELGIQUE / BELGIE

DOREL (U.K.) LTD
Hertsmeare House,
Shenley Road,
Borehamwood
Hertfordshire WD6 1TE
UNITED KINGDOM

DOREL GERMANY
Augustinusstraße 9 c
D-50226 Frechen-Königsdorf
DEUTSCHLAND

DOREL NETHERLANDS
Postbus 6071
5700 ET HELMOND
NEDERLAND

DOREL ITALIA S.P.A.
a Socio Unico
Via Verdi, 14
24060 Telgate (Bergamo)
ITALIA

DOREL HISPANIA, S.A.
C/Pare Rodés n°26
Torre A 4°
Edificio Del Llac Center
08208 Sabadell (Barcelona)
ESPA—A

DOREL PORTUGAL
Parque Industrial da Varziela
Rua n° 1 - Arvore
4480-109 Vila do Conde
PORTUGAL

DOREL JUVENILE
SWITZERLAND S.A.
Chemin de la Colice 4
1023 CRISSIER
SWITZERLAND / SUISSE

..0528672