



HP Officejet série 4630 e-All-in-One

Sommaire

1 HP Officejet série 4630 e-All-in-One - Aide	1
2 Premiers pas avec l'imprimante HP Officejet série 4630	3
Composants de l'imprimante	4
Panneau de commande et voyants d'état	6
Paramètres sans fil	8
3 Imprimer	9
Impression de documents	10
Impression de photos	12
Impression d'enveloppes	14
Impression de formulaires rapides	15
Impression avec la fonction sans fil direct de HP	16
Impression en mode ppp maximal	18
Conseils pour réussir vos impressions	19
4 Principes de base relatifs au papier	23
Papiers recommandés pour l'impression	24
Chargement de supports	27
Chargement d'un original	32
Commande de consommables papier HP	34
5 Copie et numérisation	35
Copie de documents	36
Numérisation vers un ordinateur	38
Conseils pour réussir vos copies	40
Conseils pour réussir vos numérisations	41
6 Télécopie	43
Envoi d'une télécopie	44
Réception d'une télécopie	49

Configuration d'entrées de numérotation rapide	53
Modification des paramètres de télécopie	55
Services de télécopie et de téléphonie numérique	60
Protocole FoIP (télécopie sur Internet)	61
Utilisation des rapports	62
Conseils pour réussir vos télécopies	65
7 Utilisation des services Web	67
HP ePrint	68
Utilisation des Imprimables HP	70
Utilisation du site Web ePrintCenter	71
Conseils d'utilisation des services Web	72
8 Utilisation des cartouches	73
Vérification des niveaux d'encre estimés	74
Commande de fournitures d'encre	75
Utilisation de cartouches d'encre appropriées	76
Remplacement des cartouches	77
Utilisation du mode d'impression à cartouche unique	79
Informations de garantie sur les cartouches	80
Conseils pour l'utilisation des cartouches	81
9 Connectivité	83
WPS (Wi-Fi Protected Setup – routeur WPS nécessaire)	84
Connexion sans fil standard (routeur nécessaire)	85
Connexion USB (connexion non réseau)	87
Pour passer d'une connexion USB à une connexion sans fil	88
Connexion sans fil à l'imprimante sans routeur	89
Conseils pour la configuration et l'utilisation d'une imprimante en réseau	90
Outils de gestion d'imprimante avancée (pour imprimantes en réseau)	91
10 Résolution de problèmes	93
Élimination d'un bouchage papier	94
Dégagement du chariot d'impression	99
Amélioration de la qualité d'impression	100
Impression impossible	104
Résolution des problèmes de copie et de numérisation	109
Résolution des problèmes de télécopie	110
Résolution des problèmes de réseau	111
Assistance HP	112

Annexe A Informations techniques	121
Avis publiés par la société Hewlett-Packard	122
Enregistrement des informations anonymes liées à l'utilisation	123
Spécifications	124
Programme de gestion des produits dans le respect de l'environnement	128
Avis d'application de la réglementation	132
Annexe B Configuration supplémentaire du télécopieur	143
Configuration de la télécopie (systèmes téléphoniques parallèles)	144
Configuration pour une télécopie de type série	168
Test de la configuration de la télécopie	169
Index	171

1 HP Officejet série 4630 e-All-in-One - Aide

Apprenez à utiliser votre imprimante HP Officejet série 4630

- [Composants de l'imprimante à la page 4](#)
- [Panneau de commande et voyants d'état à la page 6](#)
- [Chargement de supports à la page 27](#)
- [Imprimer à la page 9](#)
- [Copie de documents à la page 36](#)
- [Numérisation vers un ordinateur à la page 38](#)
- [Remplacement des cartouches à la page 77](#)
- [Élimination d'un bouchage papier à la page 94](#)
- [Vérification des niveaux d'encre estimés à la page 74](#)

2 Premiers pas avec l'imprimante HP Officejet série 4630

- [Composants de l'imprimante](#)
- [Panneau de commande et voyants d'état](#)
- [Paramètres sans fil](#)

Composants de l'imprimante

- Vues avant et supérieure de l'imprimante HP Officejet série 4630



1	Capot
2	Intérieur du capot
3	Vitre du scanner
4	Bac d'alimentation automatique (ADF)
5	Porte d'accès aux cartouches d'encre
6	Dispositif de nettoyage
7	Écran de l'imprimante
8	Panneau de commande
9	Bac d'alimentation
10	Rallonge du bac d'alimentation (également appelée rallonge du bac)
11	Zone d'accès aux cartouches
12	Guides de largeur du papier

- Vue arrière de l'imprimante HP Officejet série 4630

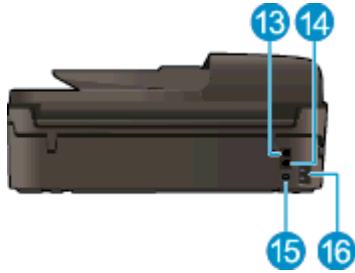

13	Port de télécopie (2-EXT)
14	Port de télécopie (1-LINE)
15	Port USB
16	Branchement de l'alimentation

Panneau de commande et voyants d'état

Figure 2-1 Fonctions du panneau de commande

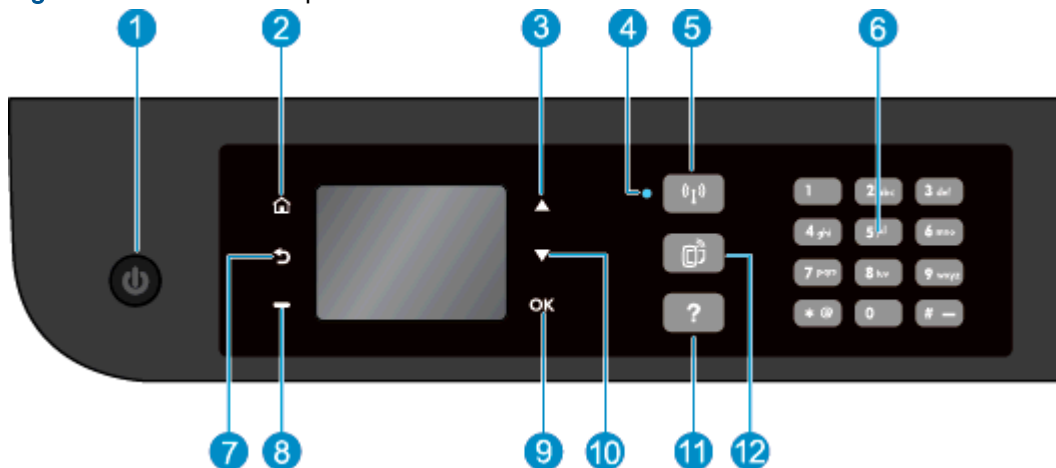

Fonction	Description
1	Bouton Marche/arrêt : permet d'allumer ou d'éteindre l'imprimante.
2	Accueil : renvoie à l'écran Accueil qui s'affiche lorsque vous mettez pour la première fois l'imprimante sous tension.
3	Bouton Haut : permet de parcourir les menus et de sélectionner le nombre de copies.
4	Voyant d'état Sans fil : un voyant bleu indique une connexion sans fil.
5	Bouton Sans fil : permet d'afficher l'état de la liaison sans fil et les options de menu. Appuyez sur le bouton en le maintenant enfoncé jusqu'à ce que le voyant clignote pour démarrer le mode Bouton WPS (Wi-Fi Protected Setup).
6	Clavier numérique : saisissez des chiffres et du texte à l'aide du clavier numérique.
7	Retour : revient à l'écran précédent.
8	Bouton Sélection : la fonction de ce bouton change selon l'affichage à l'écran de l'imprimante.
9	OK : confirme la sélection actuelle.
10	Bouton Bas : permet de parcourir les menus et de sélectionner le nombre de copies.
11	Aide : sur l'écran Accueil, affiche tous les sujets de l'Aide. Sur un autre écran, affiche les informations ou l'animation sur l'écran pour vous aider dans votre opération en cours.
12	Bouton ePrint : permet d'afficher le menu Paramètres services Web qui permet de visualiser l'adresse de messagerie électronique de l'imprimante et de définir des paramètres ePrint.

Figure 2-2 Voyant du bouton Marche/arrêt



Comportement du voyant	Solution
Éteint	L'imprimante est hors tension.

Comportement du voyant	Solution
Faible	Indique que le périphérique est en mode Veille. L'imprimante passe automatiquement en mode Veille après 5 minutes d'inactivité.
Clignotement rapide	Une erreur est survenue. Reportez-vous aux messages affichés sur l'écran de l'imprimante.
Pulsations	Indique l'initialisation ou la fermeture en cours de l'imprimante.
Allumé	L'imprimante imprime, numérise, copie ou est prête à imprimer.

Figure 2-3 Voyant d'état de la liaison sans fil



Comportement du voyant	Solution
Désactivé	La liaison sans fil est désactivée. Appuyez sur le bouton Sans fil pour accéder au menu de la liaison sans fil sur l'écran de l'imprimante. Utilisez le menu de la liaison sans fil pour activer l'impression sans fil.
Clignotant jaune	La liaison sans fil est activée ou en cours d'activation, mais aucune connexion avec un réseau n'est établie. Si la connexion ne peut être établie, assurez-vous que l'imprimante se trouve dans la plage de détection du signal sans fil.
Clignotement rapide	Une erreur relative à la liaison sans fil est survenue. Reportez-vous aux messages affichés sur l'écran de l'imprimante.
activé	La connexion sans fil a été établie et vous pouvez imprimer.

Paramètres sans fil

Appuyez sur le menu **Sans fil** pour afficher l'état de la liaison sans fil et les options de menu.

- Si l'imprimante possède une connexion active à un réseau sans fil, l'écran de l'imprimante affiche **Connecté** et l'adresse IP de l'imprimante.
- Si la liaison sans fil est désactivée, le voyant de la liaison sans fil est éteint et l'écran d'affichage indique **Sans fil désactivé**.
- Si la liaison sans fil est activée (radio sans fil activée) et qu'aucune connexion sans fil n'a été établie, le voyant de la liaison sans fil clignote et l'écran affiche **Connexion en cours** ou **Non connecté**.

Vous pouvez utiliser l'écran de l'imprimante pour rechercher des informations sur votre réseau sans fil, établir une connexion sans fil et plus encore.

Comment faire ?	Instructions
Imprimer une page de configuration réseau. La page de configuration réseau affiche l'état du réseau, le nom d'hôte, le nom du réseau et davantage.	<ol style="list-style-type: none">1. Appuyez sur le bouton Sans fil pour accéder au menu État liaison sans fil.2. Appuyez sur le bouton Paramètres pour accéder au menu Paramètres sans fil.3. Sélectionnez Imprimer rapport, puis sélectionnez Page de configuration.
Imprimer un rapport de test réseau sans fil. Le rapport de test réseau sans fil affiche les résultats du diagnostic pour l'état du réseau sans fil, la force du signal sans fil, les réseaux détectés et plus encore.	<ol style="list-style-type: none">1. Appuyez sur le bouton Sans fil pour accéder au menu État liaison sans fil.2. Appuyez sur le bouton Paramètres pour accéder au menu Paramètres sans fil.3. Sélectionnez Imprimer rapport, puis sélectionnez l'option Rapp. de test.
Restaurer les valeurs par défaut des paramètres réseau.	<ol style="list-style-type: none">1. Appuyez sur le bouton Sans fil pour accéder au menu État liaison sans fil.2. Appuyez sur le bouton Paramètres pour accéder au menu Paramètres sans fil.3. Sélectionnez Restaurer les paramètres par défaut.4. Confirmez la sélection pour restaurer les paramètres par défaut.
Activer ou désactiver la liaison sans fil.	<ol style="list-style-type: none">1. Appuyez sur le bouton Sans fil pour accéder au menu Paramètres sans fil.2. Sélectionnez Sans fil.3. Dans le menu SF actif/inactif, sélectionnez Activé ou Désactivé.
Établir une connexion WPS (Wi-Fi Protected Setup).	Pour plus d'informations, voir WPS (Wi-Fi Protected Setup – routeur WPS nécessaire) à la page 84 .
Connecter l'imprimante à un réseau sans fil.	Pour plus d'informations, voir Connexion sans fil standard (routeur nécessaire) à la page 85 .

3 Imprimer

- [Impression de documents](#)
- [Impression de photos](#)
- [Impression d'enveloppes](#)
- [Impression de formulaires rapides](#)
- [Impression avec la fonction sans fil direct de HP](#)
- [Impression en mode ppp maximal](#)
- [Conseils pour réussir vos impressions](#)

Impression de documents

Pour charger du papier

1. Vérifiez que le bac à papier est ouvert.
2. Faites glisser les guides de largeur du papier de manière à les ouvrir complètement.
3. Placez le papier dans le bac à papier. Le côté à imprimer doit être orienté vers le bas.
4. Poussez la pile de papier dans l'imprimante jusqu'à ce qu'elle soit calée.
5. Faites glisser les guides de largeur du papier contre le papier.



Pour imprimer un document

1. Dans le menu **Fichier** du logiciel, cliquez sur **Imprimer**.
2. Vérifiez que votre imprimante est sélectionnée.
3. Cliquez sur le bouton qui ouvre la boîte de dialogue **Propriétés**.
Selon l'application logicielle utilisée, ce bouton peut correspondre à **Propriétés**, **Options**, **Configuration d'imprimante**, **Propriétés d'imprimante**, **Imprimante** ou **Préférences**.
4. Sélectionnez les options appropriées.
 - Sous l'onglet **Papier/Qualité**, sélectionnez le type de papier approprié dans la liste déroulante **Support** de la zone **Sélection du bac**, puis choisissez la qualité de papier appropriée dans la liste déroulante **Paramètres de qualité**.
 - Cliquez sur le bouton **Avancé**, puis, dans la zone **Papier/Sortie**, sélectionnez le format de papier approprié dans la liste déroulante **Format de papier**.

Pour plus d'options d'impression, voir [Conseils pour réussir vos impressions à la page 19](#).

5. Cliquez sur **OK** pour fermer la boîte de dialogue **Propriétés**.
6. Cliquez sur **Imprimer** ou sur **OK** pour commencer l'impression.

Pour imprimer en recto verso

1. Dans le menu **Fichier** du logiciel, cliquez sur **Imprimer**.
2. Vérifiez que votre imprimante est sélectionnée.

3. Cliquez sur le bouton qui ouvre la boîte de dialogue **Propriétés**.

Selon l'application logicielle utilisée, ce bouton peut correspondre à **Propriétés**, **Options**, **Configuration d'imprimante**, **Propriétés d'imprimante**, **Imprimante** ou **Préférences**.

4. Sélectionnez les options appropriées.

- Sous l'onglet **Papier/Qualité**, sélectionnez le type de papier approprié dans la liste déroulante **Support** de la zone **Sélection du bac**, puis choisissez la qualité de papier appropriée dans la liste déroulante **Paramètres de qualité**.
- Cliquez sur le bouton **Avancé**, puis, dans la zone **Papier/Sortie**, sélectionnez le format de papier approprié dans la liste déroulante **Format de papier**.

Pour plus d'options d'impression, voir [Conseils pour réussir vos impressions à la page 19](#).

5. Sous l'onglet **Mise en page**, sélectionnez **Retourner sur le bord long** ou **Retourner sur le bord court** dans la liste déroulante **Copie recto verso**.
6. Cliquez sur **OK** pour imprimer.



REMARQUE : Après impression d'une page du document, vous êtes invité(e) à patienter quelques secondes. Puis, l'imprimante recharge automatiquement le même papier pour imprimer l'autre côté. Vous n'avez pas à recharger manuellement le papier.

Impression de photos

Pour charger du papier photo

1. Vérifiez que le bac à papier est ouvert.
2. Faites glisser les guides de largeur du papier de manière à les ouvrir complètement.
3. Retirez tout le papier présent dans le bac à papier, puis chargez le papier photo en orientant la face à imprimer vers le bas.
4. Poussez la pile de papier photo dans l'imprimante jusqu'à ce qu'elle soit calée.
5. Faites glisser les guides de largeur du papier contre le papier photo.



Pour imprimer une photo sur du papier photo

1. Dans le menu **Fichier** du logiciel, cliquez sur **Imprimer**.
2. Vérifiez que votre imprimante est sélectionnée.
3. Cliquez sur le bouton qui ouvre la boîte de dialogue **Propriétés**.

Selon l'application logicielle utilisée, ce bouton peut correspondre à **Propriétés**, **Options**, **Configuration d'imprimante**, **Propriétés d'imprimante**, **Imprimante** ou **Préférences**.

4. Sélectionnez les options appropriées.
 - Sous l'onglet **Papier/Qualité**, sélectionnez le type de papier approprié dans la liste déroulante **Support** de la zone **Sélection du bac**, puis choisissez la qualité de papier appropriée dans la liste déroulante **Paramètres de qualité**.
 - Cliquez sur le bouton **Avancé**, puis sélectionnez le format de papier approprié dans le menu déroulant **Format de papier**.

Pour plus d'options d'impression, voir [Conseils pour réussir vos impressions à la page 19](#).

 **REMARQUE :** Pour une résolution ppp maximale, allez sur l'onglet **Papier/Qualité**, sélectionnez **Papier photo** dans la liste déroulante **Support**, puis sélectionnez **Optimum** dans les **Paramètres de qualité**. Cliquez ensuite sur le bouton **Avancé** et sélectionnez **Oui** dans la liste déroulante **Imprimer en résolution max**. Si vous imprimez en niveaux de gris, résolution ppp maximale, sélectionnez **Niveaux de gris haute qualité** dans la liste déroulante **Imprimer en niveaux de gris**.

5. Cliquez sur **OK** pour revenir à la boîte de dialogue **Propriétés**.
6. Cliquez sur **OK**, puis sur **Imprimer** ou sur **OK** dans la boîte de dialogue **Imprimer**.



REMARQUE : Une fois l'impression terminée, retirez le papier photo non utilisé du bac à papier. Stockez ce papier de manière à ce qu'il ne gondole pas, ce qui nuirait à la qualité des impressions.

Impression d'enveloppes

Vous pouvez charger une ou plusieurs enveloppe(s) dans le bac à papier de l'imprimante HP Officejet série 4630. N'utilisez pas d'enveloppes brillantes ou avec des motifs en relief, ni d'enveloppes à fermail ou à fenêtre.



REMARQUE : Pour plus de détails sur la manière de procéder à une mise en forme sur des enveloppes, consultez les fichiers d'aide de votre application de traitement de texte.

Pour charger des enveloppes

1. Vérifiez que le bac à papier est ouvert.
2. Faites glisser les guides de largeur du papier de manière à les ouvrir complètement.
3. Chargez les enveloppes au centre du bac. Le côté à imprimer doit être orienté vers le bas. Le rabat doit être placé du côté gauche.
4. Poussez la pile d'enveloppes dans l'imprimante jusqu'à ce qu'elle soit calée.
5. Faites glisser les guides de largeur du papier pour les positionner contre le bord des enveloppes.



Pour imprimer une enveloppe

1. Dans le menu **Fichier** du logiciel, cliquez sur **Imprimer**.
2. Vérifiez que votre imprimante est sélectionnée.
3. Cliquez sur le bouton qui ouvre la boîte de dialogue **Propriétés**.

Selon l'application logicielle utilisée, ce bouton peut correspondre à **Propriétés**, **Options**, **Configuration d'imprimante**, **Propriétés d'imprimante**, **Imprimante** ou **Préférences**.

4. Sélectionnez les options appropriées.
 - Sous l'onglet **Papier/Qualité**, sélectionnez le type de papier approprié dans la liste déroulante **Support** de la zone **Sélection du bac**, puis choisissez la qualité de papier appropriée dans la liste déroulante **Paramètres de qualité**.
 - Cliquez sur le bouton **Avancé**, puis sélectionnez le format de papier approprié dans le menu déroulant **Format de papier**.

Pour plus d'options d'impression, voir [Conseils pour réussir vos impressions à la page 19](#).

5. Cliquez sur **OK**, puis sur **Imprimer** ou sur **OK** dans la boîte de dialogue **Imprimer**.

Impression de formulaires rapides

À l'aide des **Formulaires rapides**, vous pouvez imprimer des calendriers, des listes de vérification, des jeux, du papier format carnet, du papier millimétré et du papier à musique.

Pour imprimer des Formulaires rapides

1. Sur l'écran Accueil de l'écran de l'imprimante, appuyez sur les boutons **Haut** et **Bas** pour sélectionner **Form. rapides**, puis appuyez sur **OK**.

 **ASTUCE** : Si l'option **Form. rapides** n'apparaît pas sur le menu de l'écran de l'imprimante, appuyez sur le bouton **Accueil**, puis sur les boutons **Haut** et **Bas** jusqu'à ce que l'option **Formulaires rapides** s'affiche.

2. Appuyez sur les boutons **Haut** et **Bas** pour sélectionner une des options de Formulaires rapides, puis appuyez sur **OK**.
3. Après avoir sélectionné le type de formulaire que vous souhaitez imprimer, sélectionnez le nombre de copies, puis appuyez sur **OK**.

Impression avec la fonction sans fil direct de HP

Grâce à la fonction sans fil direct HP, vous pouvez lancer une impression sans fil depuis un ordinateur, un smartphone, une tablette ou un autre appareil compatible Wi-Fi, sans passer par une connexion réseau sans fil.

Lorsque vous utilisez sans fil direct, référez-vous aux instructions suivantes :

- Veillez à ce que votre ordinateur ou périphérique mobile dispose des logiciels requis.
Si vous utilisez un ordinateur, veillez à ce que le logiciel fourni avec l'imprimante HP soit bien installé.
- Si vous utilisez un périphérique mobile, veillez à ce qu'une application d'impression compatible soit bien installée. Pour en savoir sur l'impression mobile, rendez-vous sur www.hp.com/global/us/en/eprint/mobile_printing_apps.html.
- Veillez à ce que la liaison sans fil direct HP soit activée sur l'imprimante et, si nécessaire, que la sécurité soit en place. Pour plus d'informations, voir [Connexion sans fil à l'imprimante sans routeur à la page 89](#).
- Une même connexion pour l'impression sans fil direct HP peut servir à cinq ordinateurs et appareils mobiles.
- La liaison sans fil direct HP peut également servir alors que l'imprimante est connectée à un ordinateur via un câble USB ou à un réseau utilisant une connexion sans fil.
- La liaison sans fil direct HP ne peut pas servir à relier un ordinateur, un périphérique mobile ou une imprimante à Internet.

 [Cliquez ici pour consulter des informations complémentaires en ligne.](#)

 **REMARQUE :** Il se peut que ces sites Web ne soient pour l'instant pas disponibles dans certaines langues.

Cette section contient les rubriques suivantes :

- [Impression depuis un périphérique mobile à connexion sans fil](#)
- [Impression depuis un ordinateur à connexion sans fil](#)

Impression depuis un périphérique mobile à connexion sans fil

Veillez à bien avoir installé une application d'impression compatible sur le périphérique mobile. Pour plus d'informations, rendez-vous sur www.hp.com/global/us/en/eprint/mobile_printing_apps.html.

1. Assurez-vous d'avoir activé sans fil direct HP sur l'imprimante. Pour plus d'informations, voir [Connexion sans fil à l'imprimante sans routeur à la page 89](#).
2. Activez la connexion Wi-Fi sans fil sur votre périphérique mobile. Pour plus d'informations, reportez-vous à la documentation fournie avec le périphérique mobile.

 **REMARQUE :** Si votre périphérique mobile ne prend pas en charge la connexion Wi-Fi, vous ne pourrez pas utiliser sans fil direct HP.

3. Connectez-vous à un nouveau réseau depuis LE périphérique mobile. Utilisez la procédure habituelle pour vous connecter à un nouveau réseau ou point d'accès sans fil Sélectionnez le nom de l'impression sans fil direct de HP dans la liste des réseaux sans fil détectés, comme HP-

Print-**-Officejet série 4630 (** étant les caractères uniques qui permettent d'identifier votre imprimante).

Si l'accès à l'impression sans fil direct HP est sécurisé, entrez le mot de passe à l'invite.

4. Imprimez votre document.

Impression depuis un ordinateur à connexion sans fil

1. Assurez-vous d'avoir mis sous activé sans fil direct HP sur l'imprimante. Pour plus d'informations, reportez-vous à la section [Connexion sans fil à l'imprimante sans routeur à la page 89](#).
2. Activez la connexion Wi-Fi sur l'ordinateur. Pour plus d'informations, reportez-vous à la documentation fournie avec l'ordinateur.



REMARQUE : Si votre ordinateur ne prend pas en charge la connexion Wi-Fi, vous ne pourrez pas utiliser sans fil direct HP.

3. Connectez-vous à un nouveau réseau depuis l'ordinateur. Utilisez la procédure habituelle pour vous connecter à un nouveau réseau ou point d'accès sans fil Sélectionnez le nom de l'impression sans fil direct HP dans la liste des réseaux sans fil détectés, comme HP-Print-**-Officejet série 4630 (** étant les caractères uniques qui permettent d'identifier votre imprimante).

Si l'accès à l'impression sans fil direct HP est sécurisé, entrez le mot de passe à l'invite.

4. Passez à l'étape 5 si l'imprimante est installée et reliée à l'ordinateur sur un réseau sans fil. Si l'imprimante est installée et reliée à l'ordinateur par un câble USB, procédez comme suit pour installer le logiciel d'impression HP à l'aide de la connexion sans fil direct HP.
 - a. En fonction de votre système d'exploitation, exécutez l'une des opérations suivantes :
 - **Windows 8 :** Sur l'écran **Démarrer**, cliquez avec le bouton droit de la souris sur une zone vide de l'écran, cliquez sur **Toutes les applications** sur la barre des applications, puis cliquez sur **Configuration et logiciel d'imprimante**.
 - **Windows 7, Windows Vista et Windows XP :** Sur le bureau de l'ordinateur, cliquez sur **Démarrer**, sélectionnez **Tous les programmes**, cliquez sur **HP**, sur **HP OFFICEJET série 4630**, puis sur **Configuration et logiciel d'imprimante**.
 - b. Sélectionnez **Connecter une nouvelle imprimante**.
 - c. Quand l'écran du logiciel présentant les **Options de connexion** apparaît, sélectionnez **Sans fil**.

Sélectionnez **HP OFFICEJET série 4630** dans la liste des imprimantes détectées.
 - d. Suivez les instructions à l'écran.
5. Imprimez votre document.

Impression en mode ppp maximal

Utilisez le mode d'impression en nombre de points par pouce (ppp) maximal pour imprimer des images fines et de haute qualité sur du papier photo.

L'impression en mode ppp maximal prend plus de temps que l'impression avec d'autres paramètres et requiert une mémoire plus importante.

Pour imprimer en mode ppp maximal

1. Dans le menu **Fichier** du logiciel, cliquez sur **Imprimer**.
2. Vérifiez que votre imprimante est sélectionnée.
3. Cliquez sur le bouton qui ouvre la boîte de dialogue **Propriétés**.
Selon l'application logicielle utilisée, ce bouton peut correspondre à **Propriétés**, **Options**, **Configuration d'imprimante**, **Propriétés d'imprimante**, **Imprimante** ou **Préférences**.
4. Cliquez sur l'onglet **Papier/Qualité**.
5. Sélectionnez le type de support dans la liste déroulante **Support**.
 - Papier ordinaire
 - Papier photo HP ou autre papier photo
 - Papier HP mat pour brochures ou professionnel
 - Papier HP brillant pour brochures ou professionnel
 - Papier HP pour transfert sur tissu ou autre papier à usage spécial
 - Papier HP mat de présentation ou autre papier mat
 - Autre papier brillant à usage spécial
6. Cliquez sur le bouton **Avancé**.
7. Dans la zone **Caractéristiques de l'imprimante**, sélectionnez **Oui** dans la liste **Imprimer en mode ppp maximal**.
8. Sélectionnez un format de papier dans la liste déroulante **Format de papier**.
9. Cliquez sur **OK** pour refermer la fenêtre d'options avancées.
10. Confirmez le paramètre **Orientation** sous l'onglet **Mise en page**, puis cliquez sur **OK** pour lancer l'impression.

Conseils pour réussir vos impressions

Pour obtenir des impressions réussies, il faut que les cartouches HP contiennent suffisamment d'encre, que le papier soit correctement chargé et que l'imprimante soit configurée de façon appropriée. Les paramètres d'impression ne s'appliquent pas à la copie ou à la numérisation.

Conseils d'impression

- Utilisez des cartouches d'encre HP d'origine.
- Installez correctement les cartouches d'encre noire et tricolore.
Pour plus d'informations, voir [Remplacement des cartouches à la page 77](#).
- Vérifiez les niveaux d'encre estimés dans les cartouches pour vous assurer qu'il y a suffisamment d'encre.
Pour plus d'informations, voir [Vérification des niveaux d'encre estimés à la page 74](#).
- Si la qualité d'impression est inacceptable, voir [Amélioration de la qualité d'impression à la page 100](#) pour plus d'informations.
- Mettez toujours l'imprimante hors tension à l'aide du bouton **Marche/arrêt** pour permettre à l'imprimante de protéger les buses.

Conseils de chargement du papier

- Chargez une pile de papier (et non une seule page). Tout le papier contenu dans la pile doit être de format et de type identiques afin d'éviter tout risque de bourrage.
- Chargez le papier en orientant le côté à imprimer vers le bas.
- Assurez-vous que le papier chargé dans le bac à papier repose à plat et que les bords ne sont pas cornés ou déchirés.
- Ajustez les guides de largeur du papier pour qu'ils butent contre le papier chargé. Assurez-vous que les guides de largeur du papier ne courbent pas le papier chargé dans le bac.
Pour plus d'informations, voir [Chargement de supports à la page 27](#).

Conseils relatifs aux paramètres de l'imprimante

- Pour modifier les paramètres d'impression par défaut, cliquez sur **Imprimer, numériser et télécopier**, puis sur **Définir les préférences** dans le logiciel de l'imprimante.
En fonction de votre système d'exploitation, exécutez l'une des opérations suivantes pour ouvrir le logiciel d'impression :
 - **Windows 8** : Sur l'écran **Démarrer**, cliquez avec le bouton droit de la souris sur une zone vide de l'écran, cliquez sur **Toutes les applications** sur la barre des applications, puis cliquez sur l'icône portant le nom de l'imprimante.
 - **Windows 7, Windows Vista et Windows XP** : Sur le bureau de l'ordinateur, cliquez sur **Démarrer**, sélectionnez **Tous les programmes**, cliquez sur **HP**, sur **HP Officejet série 4630**, puis sur **HP Officejet série 4630**.
- Pour sélectionner le nombre de pages à imprimer par feuille, sur l'onglet **Mise en page**, sélectionnez l'option appropriée dans la liste déroulante **Pages par feuillet**.

- Si vous voulez modifier l'orientation de la page, configurez-la dans l'interface de votre application.
- Pour afficher plus de paramètres d'impression, sur l'onglet **Mise en page** ou **Papier/Qualité**, cliquez sur le bouton **Avancé** pour ouvrir la boîte de dialogue **Options avancées**.
 - **Imprimer en niveaux de gris** : vous permet d'imprimer un document noir et blanc en utilisant uniquement de l'encre noire. Sélectionnez **Encre noire uniquement**, puis cliquez sur le bouton **OK**.
 - **Impression sans bordure** : sélectionnez cette option pour imprimer des photos sans bordure. Certains types de support ne prennent pas en charge cette fonction. Une icône d'alerte apparaîtra en regard de l'option si le type de support sélectionné dans la liste déroulante **Support** ne la prend pas en charge.
 - **Conserver la mise en page** : fonctionne uniquement avec l'impression recto verso. Si la taille de l'image est supérieure à la zone imprimable, sélectionnez cette fonction pour mettre le contenu de la page à l'échelle afin qu'il s'intègre aux marges plus petites et qu'aucune page supplémentaire ne soit créée.
 - **Technologies HP Real Life** : cette fonction lisse et affine les images et graphiques pour augmenter la qualité d'impression.
 - **Livret** : vous permet d'imprimer un document de plusieurs pages sous forme de livret. L'imprimante place deux pages sur chaque moitié d'une feuille qui peut être pliée en son milieu pour former un livret. Sélectionnez une méthode de pliage dans la liste déroulante, puis cliquez sur **OK**.
 - **Livret-ReliureGauche** : le côté de la reliure après pliage en livret apparaît sur la gauche. Sélectionnez cette option si vous avez l'habitude de lire de gauche à droite.
 - **Livret-ReliureDroite** : le côté de la reliure après pliage en livret apparaît sur la droite. Sélectionnez cette option si vous avez l'habitude de lire de droite à gauche.



REMARQUE : L'aperçu au niveau de l'onglet **Mise en page** ne peut pas refléter ce que vous sélectionnez dans la liste déroulante **Livret**.

- **Mise en page des pages par feuillet** : vous aide à indiquer l'ordre des pages si vous imprimez un document sur plus de deux pages par feuille.



REMARQUE : L'aperçu au niveau de l'onglet **Mise en page** ne peut pas refléter ce que vous sélectionnez dans la liste déroulante **Mise en page des pages par feuillet**.

- Vous pouvez utiliser un raccourci d'impression pour gagner du temps de configuration. Un raccourci d'impression stocke les valeurs de configuration qui sont appropriées à un type de tâche particulier, pour que vous puissiez définir toutes les options en un seul clic. Pour l'utiliser, rendez-vous sur l'onglet **Raccourci d'impression**, sélectionnez un raccourci d'impression, puis cliquez sur **OK**.

Pour ajouter un nouveau raccourci d'impression, une fois les paramètres définis sur l'onglet **Mise en page** ou **Papier/Qualité**, cliquez sur l'onglet **Raccourci d'impression**, cliquez sur **Enregistrer sous** et saisissez un nom, puis cliquez sur **OK**.

Pour supprimer un raccourci d'impression, sélectionnez-le et cliquez sur **Supprimer**.



REMARQUE : Vous ne pouvez pas supprimer les raccourcis d'impression par défaut.

Remarques

- Les cartouches d'encre HP d'origine ont été conçues et testées avec les imprimantes et papiers HP pour vous aider à obtenir facilement des résultats remarquables, jour après jour.



REMARQUE : HP ne peut pas garantir la qualité ou la fiabilité des consommables non HP. Les services ou réparations du produit requis suite à l'utilisation d'une encre de marque autre que HP ne sont pas couverts par la garantie.

Si vous pensez avoir acheté des cartouches d'encre HP d'origine, consultez le site www.hp.com/go/anticounterfeit.

- Les avertissements et indicateurs de niveaux d'encre fournissent des estimations à des fins de planification uniquement.



REMARQUE : Lorsqu'un message d'avertissement relatif à un faible niveau d'encre s'affiche, faites en sorte d'avoir une cartouche de remplacement à portée de main afin d'éviter toute perte de temps éventuelle. Le remplacement des cartouches n'est pas nécessaire tant que la qualité d'impression n'est pas jugée inacceptable.

- Les paramètres du logiciel sélectionnés dans le pilote d'impression s'appliquent uniquement à l'impression, et non à la copie ou à la numérisation.
- Vous pouvez imprimer votre document recto verso.

4 Principes de base relatifs au papier

- [Papiers recommandés pour l'impression](#)
- [Chargement de supports](#)
- [Chargement d'un original](#)
- [Commande de consommables papier HP](#)

Papiers recommandés pour l'impression

Pour obtenir une qualité d'impression optimale, il est recommandé d'utiliser des papiers HP conçus spécialement pour le type de projet de votre impression.

Selon votre pays/région, certains de ces papiers peuvent ne pas être disponibles.

ColorLok

- HP recommande d'utiliser des papiers ordinaires comportant le logo ColorLok pour l'impression et la copie des documents quotidiens. Tous les papiers présentant le logo ColorLok font l'objet de tests indépendants visant à déterminer leur conformité aux normes les plus exigeantes en termes de fiabilité et de qualité d'impression. Ils permettent d'obtenir des documents aux couleurs fidèles et éclatantes, aux noirs profonds, avec un temps de séchage inférieur à celui des autres papiers ordinaires. Les papiers munis du logo ColorLok, disponibles dans une grande diversité de grammages et de formats, peuvent être obtenus auprès de la plupart des fabricants de papier.



Impression photo

- **Papier photo HP Premium Plus**

Le papier photo HP Premium Plus est le papier photo HP offrant la meilleure qualité pour vos photos. Grâce à ce papier, vous pouvez imprimer de magnifiques photos dont le séchage rapide vous permettra de les partager dès leur impression. Ce papier est disponible en plusieurs formats, dont le format A4, 21,5 x 27,9 cm (8,5 x 11 pouces), 10 x 15 cm (4 x 6 pouces), 13 x 18 cm (5 x 7 pouces) et A3 (11 x 17 pouces), ainsi qu'en deux finitions : brillant ou glacé lisse (satin mat). Il est idéal pour encadrer, afficher ou offrir vos meilleures photos et projets photographiques particuliers. Le papier photo HP Premium Plus offre des résultats exceptionnels, avec une qualité et une résistance professionnelles.

- **papier photo HP Advanced**

Ce papier photo épais offre un séchage instantané facilitant les manipulations sans taches. Il résiste à l'eau, aux traînées d'encre, aux traces de doigts et à l'humidité. Vos impressions auront un aspect et une texture comparables à ceux des laboratoires de développement. Ces papiers sont disponibles en plusieurs formats, dont le format A4, 21,5 x 27,9 cm (8,5 x 11 pouces), 10 x 15 cm (4 x 6 pouces) et 13 x 18 cm (5 x 7 pouces). Ce papier est exempt d'acide afin de mieux préserver la longévité des documents.

- **Papier photo HP Everyday**

Imprimez des clichés couleur au quotidien à un prix modique en utilisant du papier conçu à cet effet. Ce papier photo à un prix abordable sèche rapidement pour une manipulation facile. Obtenez des images claires et nettes avec ce papier sur toute imprimante jet d'encre. Il est disponible en finition brillante en plusieurs formats, dont le format A4, 21,5 x 27,9 cm (8,5 x 11 pouces) et 10 x 15 cm (4 x 6 pouces). Ce papier est exempt d'acide afin de mieux préserver la longévité des photos.

Documents professionnels

- **Papier mat pour présentations HP Premium (120 g) ou Papier HP professionnel mat (120 g)**

Ces papiers à fort grammage et à couchage mat sur les deux faces sont parfaits pour les présentations, projets, rapports et lettres d'information. Leur fort grammage donne aux impressions un aspect très convaincant.

- **Papier brillant HP pour brochures (180 g) ou Papier brillant professionnel HP (180 g)**

Ces papiers présentent une couche brillante sur les deux faces pour une utilisation recto verso. Ils conviennent parfaitement pour les reproductions de qualité quasi-photographique, les graphismes professionnels présentés en couverture de rapports, les présentations spéciales, les brochures, les dépliants publicitaires et les calendriers.

- **Papier mat HP pour brochures (180 g) ou Papier mat professionnel HP (180 g)**

Ces papiers présentent une couche mate sur les deux faces pour une utilisation recto verso. Ils conviennent parfaitement pour les reproductions de qualité quasi-photographique, les graphismes professionnels présentés en couverture de rapports, les présentations spéciales, les brochures, les dépliants publicitaires et les calendriers.

Impression quotidienne

- **Papier jet d'encre HP Bright White**

Le Papier jet d'encre HP Bright White produit des couleurs contrastées et un texte très net. Il est suffisamment opaque pour permettre une impression couleur recto verso sans transparence, ce qui le rend idéal pour les bulletins d'informations, les rapports et les prospectus. Il est compatible avec la technologie ColorLok, qui atténue les phénomènes de maculage tout en produisant des noirs plus profonds et des couleurs éclatantes.

- **Papier pour impression HP**

Le Papier d'impression HP est un papier multifonction de haute qualité. Il produit des documents dont l'aspect et la texture sont plus substantiels que les documents imprimés sur du papier multi-usage standard ou du papier de copie. Il est compatible avec la technologie ColorLok, qui atténue les phénomènes de maculage tout en produisant des noirs plus profonds et des couleurs éclatantes. Ce papier est exempt d'acide afin de mieux préserver la longévité des documents.

- **Papier HP Office**

Le Papier HP Office est un papier multifonction de haute qualité. Il convient parfaitement aux copies, brouillons, mémos et autres documents quotidiens. Il est compatible avec la technologie ColorLok, qui atténue les phénomènes de maculage tout en produisant des noirs plus profonds et des couleurs éclatantes. Ce papier est exempt d'acide afin de mieux préserver la longévité des documents.

- **Papier HP Office recyclé**

Le papier HP Office recyclé est un papier multifonction de haute qualité composé de 30 % de fibres recyclées. Il est compatible avec la technologie ColorLok, qui atténue les phénomènes de maculage tout en produisant des noirs plus profonds et des couleurs éclatantes.

Projets spéciaux

- **Supports HP pour transfert sur tissu**

Les Transferts sur tissu HP (pour tissus clairs ou blancs) sont la solution idéale pour créer des t-shirts personnalisés à partir de vos photos numériques.

Chargement de supports

Sélectionnez un format de papier pour poursuivre.

Pour charger du papier au format standard

1. Abaissez le bac à papier, puis sortez le bac à papier et déployez son extension.



2. Faites glisser le guide de largeur du papier vers l'extérieur.



3. Chargez le papier.

- Insérez une pile de papier photo dans le bac à papier en orientant le bord le plus court vers l'avant et la face à imprimer vers le bas.



- Faites-la glisser en avant jusqu'à ce qu'elle soit calée.

- Ajustez les guides de largeur du papier pour qu'ils se calent de chaque côté de la pile de papier.

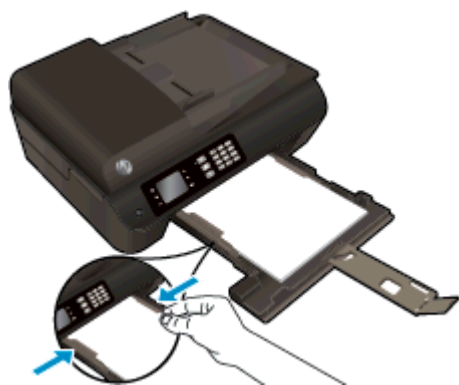

- Faites glisser le bac à papier à l'intérieur.



Pour charger du papier de petit format

1. Abaissez le bac à papier, puis sortez le bac à papier et déployez son extension.



2. Faites glisser le guide de largeur du papier vers l'extérieur.

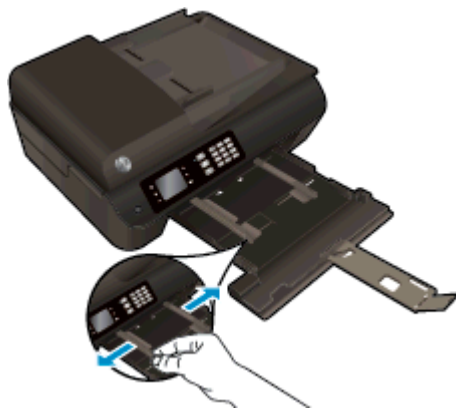

3. Chargez le papier photo.

- Insérez une pile de papier photo dans le bac à papier en orientant le bord le plus court vers l'avant et la face à imprimer vers le bas.



- Faites glisser la pile de papier photo vers l'avant jusqu'à ce qu'elle soit calée.
- Ajustez les guides de largeur du papier pour qu'ils se calent de chaque côté de la pile de papier photo.
- Faites glisser le bac à papier à l'intérieur.



Pour charger des enveloppes

1. Abaissez le bac à papier, puis sortez le bac à papier et déployez son extension.



2. Faites glisser les guides de largeur du papier vers l'extérieur.

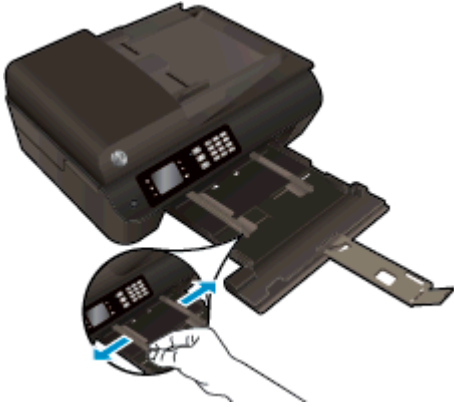

3. Chargez les enveloppes.

- Insérez une ou plusieurs enveloppe(s) au centre du bac à papier. Le côté à imprimer doit être orienté vers le bas. Les rabats doivent être placés du côté gauche et être orientés vers le haut.



- Faites glisser la pile d'enveloppes vers l'avant jusqu'à ce qu'elle soit calée.
- Ajustez les guides de largeur du papier pour qu'ils se calent de chaque côté de la pile d'enveloppes.

- Faites glisser le bac à papier à l'intérieur.



Chargement d'un original

Vous pouvez charger votre original, face imprimée orientée vers le haut, dans le bac d'alimentation automatique, ou face imprimée vers le bas dans le coin avant droit de la vitre du scanner.

Pour charger un original dans le bac d'alimentation automatique

1. Faites glisser les guides de largeur du papier vers l'extérieur.



2. Chargez l'original, face imprimée orientée vers le haut, haut de la feuille en premier, dans le bac d'alimentation automatique.



3. Faites glisser les guides de largeur du papier vers l'intérieur jusqu'à ce qu'ils touchent le bord du papier.



Pour charger un original sur la vitre du scanner

1. Soulevez le capot du scanner.



2. Chargez l'original, face à imprimer vers le bas, dans l'angle avant droit de la vitre du scanner.

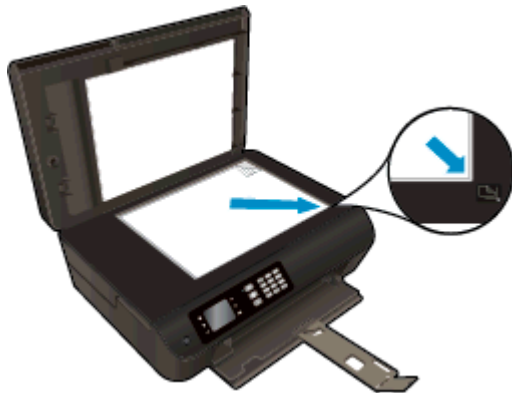

3. Refermez le capot du scanner.



Commande de consommables papier HP

L'imprimante est conçue pour accepter la plupart des types de papier bureautiques. Pour obtenir une qualité d'impression maximale, utilisez des supports HP. Visitez le site HP à l'adresse www.hp.com pour plus d'informations sur les supports HP.

HP recommande d'utiliser des papiers ordinaires comportant le logo ColorLok pour l'impression et la copie des documents quotidiens. Tous les papiers présentant le logo ColorLok font l'objet de tests indépendants visant à déterminer leur conformité aux normes les plus exigeantes en termes de fiabilité et de qualité d'impression. Ils permettent d'obtenir des documents aux couleurs fidèles et éclatantes, aux noirs profonds, avec un temps de séchage inférieur à celui des autres papiers ordinaires. Les papiers munis du logo ColorLok, disponibles dans une grande diversité de grammages et de formats, peuvent être obtenus auprès de la plupart des fabricants de papier.

Pour acheter des papiers HP, accédez à [Produits et services](#) et sélectionnez Encre, toner et papier.

5 Copie et numérisation

- [Copie de documents](#)
- [Numérisation vers un ordinateur](#)
- [Conseils pour réussir vos copies](#)
- [Conseils pour réussir vos numérisations](#)

Copie de documents

Le menu **Copier** de l'écran de l'imprimante vous permet de sélectionner facilement le nombre de copies et de choisir la copie couleur ou noir et blanc sur papier ordinaire. Vous pouvez aussi facilement accéder à des paramètres avancés, tels que la modification du format et du type de papier, le réglage du contraste de la copie et le redimensionnement de la copie.

Pour effectuer une copie recto en noir et blanc ou en couleur

1. Placez du papier de format standard dans le bac à papier.



2. Chargez l'original dans l'ADF, face imprimée vers le haut, ou sur la vitre du scanner, face imprimée vers le bas.

Pour de plus amples informations sur le chargement d'un original, voir [Chargement d'un original à la page 32](#).

3. Sur l'écran de l'imprimante, à partir du menu Accueil, sélectionnez **Copier** pour accéder au menu de copie.

Si vous ne voyez pas **Copier** sur l'écran de l'imprimante, appuyez sur le bouton **Accueil**, puis sur les boutons **Haut** et **Bas** jusqu'à ce que **Copier** s'affiche.

4. Dans le menu **Copier**, sélectionnez **Copies** pour augmenter ou réduire le nombre de copies, puis appuyez sur **OK** pour confirmer.
5. Sélectionnez **Copier, Noir** ou **Copier, Couleur**, puis appuyez sur **OK** pour effectuer une copie noir et blanc ou couleur.

Pour effectuer une copie recto verso en noir et blanc ou en couleur

1. Placez du papier de format standard dans le bac à papier.



2. Chargez le premier original dans l'ADF, face imprimée vers le haut, ou sur la vitre du scanner, face imprimée vers le bas.

Pour de plus amples informations sur le chargement d'un original, voir [Chargement d'un original à la page 32](#).

3. Sur l'écran de l'imprimante, à partir du menu Accueil, sélectionnez **Copier** pour accéder au menu de copie.

Si vous ne voyez pas **Copier** sur l'écran de l'imprimante, appuyez sur le bouton **Accueil**, puis sur les boutons **Haut** et **Bas** jusqu'à ce que **Copier** s'affiche.
4. Dans le menu **Copier**, sélectionnez **Copies** pour augmenter ou réduire le nombre de copies, puis appuyez sur **OK** pour confirmer.
5. Sélectionnez **Recto verso**, puis appuyez sur **OK** pour confirmer.
6. Sélectionnez **Copier, Noir** ou **Copier, Couleur**.
 - Si vous chargez plusieurs originaux recto dans l'ADF, appuyez sur **OK** pour effectuer l'opération.
 - Si vous chargez un original recto verso dans l'ADF ou sur la vitre du scanner, appuyez sur **OK**, puis passez à l'étape 7.
7. Une fois la première page terminée, chargez le deuxième original dans l'ADF, face imprimée vers le haut, ou sur la vitre du scanner, face imprimée vers le bas.
8. Appuyez sur **OK** pour lancer la copie de la deuxième page.

Autres fonctions de copie

Dans le menu **Copier**, appuyez sur les boutons **Haut** et **Bas** pour sélectionner des paramètres.

- **Type de papier** : permet de sélectionner le format et le type de papier. Le paramètre de papier ordinaire permet d'imprimer avec une qualité normale de papier. Le paramètre de papier photo permet d'imprimer avec une qualité optimale de papier photo.
- **Redimensionner** : contrôle le format de l'image ou du document à copier.
 - **Taille réelle** : permet d'effectuer une copie dont le format est identique à l'original. Cependant, il se peut que les marges de l'image copiée soient rognées.
 - **Page entière** : permet de créer une copie centrée entourée d'une bordure blanche. L'image redimensionnée est agrandie ou réduite pour s'adapter au format du papier sélectionné.
- **REMARQUE** : La vitre du scanner doit être propre pour garantir le bon fonctionnement de l'option **Page entière**.
- **Taille perso** : permet d'augmenter le format de l'image en sélectionnant des valeurs supérieures à 100 % ou de la réduire en sélectionnant des valeurs inférieures à 100 %.
- **Copie ID** : permet de copier les deux côtés d'une carte d'identité.
- **Plus foncé/Plus clair** : règle les paramètres de copie pour effectuer des copies plus claires ou plus foncées.

 **REMARQUE** : Après deux minutes d'inactivité, les options de copie reviennent à leurs valeurs par défaut de papier ordinaire A4 ou Lettre US (8,5 x 11 pouces) (selon la région).

Numérisation vers un ordinateur

Vous pouvez numériser à partir du panneau de commande de l'imprimante ou de votre ordinateur. Numériser à partir du panneau de commande si vous souhaitez rapidement numériser une image sur un fichier image. Numériser à partir de votre ordinateur si vous souhaitez numériser plusieurs pages dans un fichier, définir le format de fichier à numériser ou effectuer les réglages pour l'image numérisée.

Pour préparer la numérisation

1. Chargez l'original dans l'ADF, face imprimée vers le haut, ou sur la vitre du scanner, face imprimée vers le bas.

Pour de plus amples informations sur le chargement d'un original, voir [Chargement d'un original à la page 32](#).

2. Commencez la numérisation.

Pour numériser à partir du panneau de commande de l'imprimante

1. Sélectionnez **Numér.** sur l'écran Accueil de l'écran de l'imprimante, puis appuyez sur **OK**.

 **ASTUCE :** Si vous ne voyez pas **Numér.** sur l'écran de l'imprimante, appuyez sur le bouton **Accueil**, puis sur les boutons **Haut** et **Bas** jusqu'à ce que **Numér.** s'affiche.

2. Sélectionnez l'ordinateur pour lequel effectuer une numérisation à partir de l'écran de l'imprimante, puis appuyez sur **OK**.

Si vous ne voyez pas votre ordinateur répertorié sur l'écran de l'imprimante, assurez-vous qu'il est bien relié à l'imprimante via une connexion sans fil ou un câble USB. Si vous disposez d'une connexion sans fil et que vous avez confirmé que la connexion fonctionne, vous devrez activer la numérisation sans fil dans le logiciel.

Pour numériser à partir d'un ordinateur

1. En fonction de votre système d'exploitation, exécutez l'une des opérations suivantes pour ouvrir logiciel d'impression :
 - **Windows 8 :** Sur l'écran **Démarrer**, cliquez avec le bouton droit de la souris sur une zone vide de l'écran, cliquez sur **Toutes les applications** sur la barre des applications, puis cliquez sur l'icône portant le nom de l'imprimante.
 - **Windows 7, Windows Vista et Windows XP :** Sur le bureau de l'ordinateur, cliquez sur **Démarrer**, sélectionnez **Tous les programmes**, cliquez sur **HP**, sur **HP Officejet série 4630**, puis sur **HP Officejet série 4630**.
2. Dans le logiciel d'impression, cliquez sur l'icône **Imprimer, numériser et télécopier**, puis sélectionnez **Numériser un document ou une photo**.
3. Sélectionnez le type de numérisation voulu à partir du menu de raccourci, puis cliquez sur **Numériser**.

 **REMARQUE :** Si l'option **Afficher l'aperçu de numérisation** est sélectionnée, vous devrez effectuer des réglages pour l'image numérisée dans l'écran d'aperçu.

4. Sélectionnez l'option **Enregistrer** si vous souhaitez conserver l'application ouverte pour une autre numérisation ou sélectionnez **Fin** pour quitter l'application.
5. Après enregistrement de la numérisation, une fenêtre de l'Explorateur Windows s'ouvre dans le répertoire où la numérisation a été enregistrée.



REMARQUE : Un nombre limité d'ordinateurs peuvent disposer de la fonctionnalité de numérisation activée simultanément. Appuyez sur **Numér.** sur l'écran de l'imprimante et vous verrez les ordinateurs qui sont actuellement disponibles pour la numérisation.

Conseils pour réussir vos copies

- Nettoyez la vitre du scanner et assurez-vous qu'aucun corps étranger n'y est collé.
- Pour augmenter ou diminuer le contraste de votre impression, sélectionnez **Copier** sur l'écran de l'imprimante, puis **Plus foncé/Plus clair** pour régler la luminosité.
- Pour sélectionner le format et le type de papier de l'impression, sélectionnez **Copier** sur l'écran de l'imprimante. Dans le menu **Copier**, sélectionnez **Type de papier** pour sélectionner du papier photo ou ordinaire et le format de papier photo.
- Pour redimensionner l'image, sélectionnez **Copier** sur l'écran de l'imprimante, puis **Redimensionner**.

Conseils pour réussir vos numérisations

- Nettoyez la vitre du scanner et assurez-vous qu'aucun corps étranger n'y est collé.
- Après avoir sélectionné **Numér.** sur l'écran de l'imprimante, choisissez l'ordinateur pour lequel effectuer une numérisation dans la liste des imprimantes sur l'écran de l'imprimante.
- Si vous disposez d'une connexion sans fil de votre imprimante à votre ordinateur et que vous souhaitez toujours être en mesure de numériser rapidement vers votre ordinateur connecté, assurez-vous que l'option **Numériser vers ordinateur** est toujours active.
- Si vous souhaitez numériser un document avec plusieurs pages dans un seul fichier plutôt que plusieurs fichiers, commencez la numérisation avec le logiciel d'impression plutôt que de sélectionner **Numér.** dans le panneau de commande.

6 Télécopie

Vous pouvez utiliser l'imprimante pour envoyer et recevoir des télécopies en noir et blanc et en couleur. Vous pouvez planifier l'envoi ultérieur de télécopies et définir des numéros abrégés pour adresser rapidement et aisément des télécopies vers des numéros fréquents. À partir du panneau de commande de l'imprimante, vous pouvez définir un certain nombre d'options de télécopie, telles que la résolution et la luminosité des télécopies que vous envoyez.



REMARQUE : Avant de commencer à utiliser la fonction de télécopie, assurez-vous d'avoir correctement configuré cette fonction sur l'imprimante. Il est possible que vous ayez déjà effectué cette opération au cours de l'installation initiale via le panneau de commande ou le logiciel HP fourni avec l'imprimante. Vous pouvez vérifier si le télécopieur est configuré correctement en effectuant un test à partir du panneau de configuration. Pour plus d'informations sur le test de télécopie, voir [Test de la configuration de la télécopie à la page 169](#).

- [Envoi d'une télécopie](#)
- [Réception d'une télécopie](#)
- [Configuration d'entrées de numérotation rapide](#)
- [Modification des paramètres de télécopie](#)
- [Services de télécopie et de téléphonie numérique](#)
- [Protocole FoIP \(télécopie sur Internet\)](#)
- [Utilisation des rapports](#)
- [Conseils pour réussir vos télécopies](#)

Envoi d'une télécopie

Vous pouvez envoyer une télécopie de différentes manières. Vous pouvez utiliser le panneau de commande de l'imprimante pour envoyer une télécopie noir et blanc ou couleur. Vous pouvez aussi envoyer manuellement une télécopie à partir d'un téléphone connecté. Cela vous permet de parler au destinataire avant d'envoyer la télécopie.

Cette section contient les rubriques suivantes :

- [Envoi d'une télécopie standard](#)
- [Envoi d'une télécopie standard à partir de l'ordinateur](#)
- [Envoi d'une télécopie manuellement à partir d'un téléphone](#)
- [Envoi d'une télécopie à l'aide de la fonction de numérotation supervisée](#)
- [Programmation de l'envoi différé d'une télécopie](#)
- [Envoi d'une télécopie en mode de correction d'erreurs](#)

Envoi d'une télécopie standard

Vous pouvez facilement envoyer une télécopie en noir et blanc ou en couleur contenant une ou plusieurs pages à partir du panneau de commande de l'imprimante.



REMARQUE : Si vous avez besoin d'une confirmation imprimée de l'envoi de vos télécopies, activez la confirmation de télécopie.



ASTUCE : Vous pouvez également envoyer une télécopie manuellement à l'aide d'un téléphone ou de la numérotation supervisée. Ces fonctions vous permettent de contrôler la vitesse de numérotation. Elles s'avèrent également utiles si vous souhaitez utiliser une carte téléphonique pour la facturation de l'appel et que vous devez répondre à des invites par tonalité durant la numérotation.

Pour envoyer une télécopie standard à partir du panneau de commande de l'imprimante

1. Chargez l'original, face imprimée vers le bas, dans l'angle avant droit de la vitre, ou face imprimée vers le haut dans l'ADF.

Pour de plus amples informations sur le chargement d'un original, voir [Chargement d'un original à la page 32](#).

2. Sur l'écran Accueil de l'écran de l'imprimante, appuyez sur les boutons **Haut** et **Bas** pour sélectionner **Fax**, puis appuyez sur **OK**.
3. Sélectionnez **Télécopie noir et blanc** ou **Télécopie couleur**.

Si un original est chargé dans le bac d'alimentation automatique (ADF), le document est envoyé au numéro que vous avez entré. Si aucun original n'a été détecté dans le bac d'alimentation automatique, un message vous invite à effectuer une sélection.



ASTUCE : Si le destinataire vous informe que la qualité de la télécopie envoyée n'est pas satisfaisante, essayez de modifier la résolution ou le contraste sur votre télécopieur.

4. Saisissez le numéro de télécopieur à l'aide du clavier, puis appuyez sur **OK**.



ASTUCE : Pour ajouter une pause au numéro de télécopieur que vous entrez, appuyez à plusieurs reprises sur * jusqu'à ce qu'un tiret (-) s'affiche à l'écran.

Envoi d'une télécopie standard à partir de l'ordinateur

Vous pouvez envoyer un document sur votre ordinateur sous forme de télécopie, sans avoir besoin d'imprimer une copie et de la télécopier depuis l'imprimante.

 **REMARQUE :** Les télécopies envoyées depuis votre ordinateur suivant cette méthode utilisent la liaison de télécopie de l'imprimante, et non votre connexion Internet ni le modem de l'ordinateur. Assurez-vous par conséquent que l'imprimante est reliée à une ligne téléphonique en état de marche et que la fonction de télécopie est configurée et opérationnelle.

Pour utiliser cette fonctionnalité, vous devez installer le logiciel d'imprimante à l'aide du programme d'installation disponible sur le CD du logiciel HP fourni avec l'imprimante.

Pour envoyer une télécopie standard à partir de l'ordinateur

1. Ouvrez le document sur l'ordinateur à partir duquel vous souhaitez émettre la télécopie.
2. Dans le menu **Fichier** de votre application logicielle, cliquez sur **Imprimer**.
3. Dans la liste **Nom**, sélectionnez l'imprimante dont le nom contient « **fax** ».
4. Pour modifier certains paramètres (tels que la sélection pour l'envoi du document sous forme de télécopie en noir et blanc ou en couleur), cliquez sur le bouton qui ouvre la boîte de dialogue **Propriétés**. Selon l'application logicielle utilisée, ce bouton peut être **Propriétés**, **Options**, **Configuration d'imprimante**, **Imprimante** ou **Préférences**.
5. Après avoir modifié les paramètres voulus, cliquez sur **OK**.
6. Cliquez sur **Imprimer** ou sur **OK**.
7. Indiquez le numéro de télécopieur et les autres informations relatives au destinataire, changez éventuellement les paramètres de télécopie, puis cliquez sur **Envoyer une télécopie**. L'imprimante commence à composer le numéro de télécopieur, puis envoie le document.

Envoi d'une télécopie manuellement à partir d'un téléphone

L'envoi manuel de télécopie permet de passer un appel téléphonique et de discuter avec le destinataire avant d'envoyer la télécopie. Cette fonction est très utile lorsque vous voulez informer le destinataire que vous allez lui envoyer une télécopie, et ce avant de l'envoyer. Lorsque vous envoyez une télécopie manuellement, vous pouvez entendre la tonalité, les invites téléphoniques et d'autres sons à travers le combiné de votre téléphone. Cela facilite l'utilisation d'une carte téléphonique pour envoyer une télécopie.

Selon la configuration du télécopieur du destinataire, celui-ci peut décrocher le téléphone ou laisser le télécopieur recevoir l'appel. Si une personne décroche le téléphone, vous pouvez lui parler avant d'envoyer la télécopie. Si le télécopieur reçoit l'appel, vous pouvez envoyer la télécopie directement dès que vous entendez la tonalité de télécopie du télécopieur du destinataire.

Pour envoyer une télécopie manuellement depuis un poste téléphonique

1. Chargez l'original, face imprimée vers le bas, dans l'angle avant droit de la vitre, ou face imprimée vers le haut dans l'ADF.

Pour de plus amples informations sur le chargement d'un original, voir [Chargement d'un original à la page 32](#).

2. Sur l'écran Accueil de l'écran de l'imprimante, appuyez sur les boutons **Haut** et **Bas** pour sélectionner **Fax**, puis appuyez sur **OK**.

3. Composez le numéro sur le clavier du téléphone connecté à l'imprimante.



REMARQUE : N'utilisez pas le clavier du panneau de commande de l'imprimante lors de l'envoi manuel d'une télécopie. Vous devez utiliser le clavier de votre téléphone pour composer le numéro du destinataire.

4. Si le destinataire répond au téléphone, vous pouvez lui parler avant d'envoyer votre télécopie.



REMARQUE : Si un télécopieur prend en charge l'appel, vous entendrez la tonalité du télécopieur de destination. Passez à l'étape suivante pour transmettre la télécopie.

5. Lorsque vous êtes prêt(e) à envoyer la télécopie, appuyez sur **OK**, sélectionnez **Envoyer nouvelle télécopie**, puis sélectionnez **Noir** ou **Couleur**.

Si vous conversez avec le destinataire avant l'envoi de la télécopie, informez-le qu'il est nécessaire d'appuyer sur la touche **Recevoir télécopie manuellement** de son télécopieur après les tonalités.

La ligne vocale est coupée durant la transmission de la télécopie. Vous pouvez alors raccrocher. Si vous souhaitez poursuivre votre conversation, restez en ligne jusqu'à la fin de la transmission de la télécopie.

Envoi d'une télécopie à l'aide de la fonction de numérotation supervisée

La numérotation supervisée vous permet de composer un numéro sur le panneau de commande comme vous le feriez sur un téléphone classique. Lorsque vous envoyez une télécopie à l'aide de la fonction de numérotation supervisée, vous pouvez entendre les tonalités, les invites téléphoniques ou d'autres sons dans les haut-parleurs de l'imprimante. Cette fonction vous permet de répondre aux invites durant la numérotation et de contrôler la vitesse de numérotation.



ASTUCE : Si vous utilisez une carte d'appel et que vous n'entrez pas suffisamment vite votre code PIN, il est possible que l'imprimante commence à émettre prématurément les tonalités de télécopie, ce qui risque d'empêcher la reconnaissance de votre code PIN par le service de la carte d'appel. Si tel est le cas, vous pouvez créer une entrée de numérotation rapide afin de stocker le code PIN de votre carte d'appel. Pour plus d'informations, voir [Configuration d'entrées de numérotation rapide à la page 53](#).



REMARQUE : Assurez-vous que le volume est activé de façon à entendre la tonalité.

Pour envoyer une télécopie à l'aide de la numérotation supervisée depuis le panneau de commande de l'imprimante

1. Chargez l'original, face imprimée vers le bas, dans l'angle avant droit de la vitre, ou face imprimée vers le haut dans l'ADF.

Pour de plus amples informations sur le chargement d'un original, voir [Chargement d'un original à la page 32](#).

2. Sur l'écran Accueil de l'écran de l'imprimante, appuyez sur les boutons **Haut** et **Bas** pour sélectionner **Fax**, puis appuyez sur **OK**.
3. Sélectionnez **Télécopie noir et blanc** ou **Télécopie couleur**.
 - Si l'imprimante détecte un original chargé dans le bac d'alimentation automatique, vous entendez une tonalité.
 - Si votre original est placé sur la vitre du scanner, appuyez sur **Télécopie depuis la vitre**.

4. Une fois que vous entendez la tonalité, entrez le numéro voulu à l'aide du clavier du panneau de commande de l'imprimante.
5. Suivez les invites, le cas échéant.

Votre télécopie est envoyée lorsque le télécopieur destinataire répond.

Programmation de l'envoi différé d'une télécopie

Vous pouvez programmer l'envoi différé d'une télécopie en noir et blanc dans les 24 heures à venir. Cela vous permet par exemple d'envoyer une télécopie noir et blanc tard le soir, lorsque les lignes téléphoniques ne sont pas trop saturées et que les prix sont réduits. L'imprimante envoie automatiquement votre télécopie à l'heure indiquée.

Vous pouvez planifier l'envoi d'une seule télécopie à la fois. Vous pouvez toutefois continuer à envoyer des télécopies normalement lorsqu'une télécopie est planifiée.

 **REMARQUE :** Seules des télécopies en noir et blanc peuvent être envoyées à partir de la mémoire.

Pour programmer une télécopie à partir du panneau de commande de l'imprimante

1. Chargez votre original, face imprimée orientée vers le haut, dans le bac d'alimentation automatique.

Pour de plus amples informations sur le chargement d'un original, voir [Chargement d'un original à la page 32](#).
2. Sur l'écran Accueil de l'écran de l'imprimante, appuyez sur les boutons **Haut** et **Bas** pour sélectionner **Fax**, puis appuyez sur **OK**.
3. Sélectionnez **Paramètres**, puis **Planifier nvl téléc..**
4. Saisissez le délai d'envoi de la télécopie en appuyant sur les boutons **Haut** et **Bas**, puis appuyez sur **OK** pour confirmer.
5. Une fois que vous entendez la tonalité, entrez le numéro voulu à l'aide du clavier du panneau de commande de l'imprimante.
6. Sélectionnez **Numériser**, puis **Démarrer**.

L'imprimante numérise toutes les pages et envoie la télécopie à l'heure programmée.

Pour annuler l'envoi différé d'une télécopie

1. Sur l'écran Accueil de l'écran de l'imprimante, appuyez sur les boutons **Haut** et **Bas** pour sélectionner **Fax**, puis appuyez sur **OK**.
2. Sélectionnez **Paramètres**, puis **Planifier nvl téléc..**
3. Sélectionnez la télécopie programmée que vous voulez supprimer, puis sélectionnez **Supprimer**.

Envoi d'une télécopie en mode de correction d'erreurs

Le **Mode correc. erreurs** (ECM) permet d'éviter une perte de données due à de mauvaises connexions téléphoniques grâce à la détection d'erreurs de transmission, suivie automatiquement par une demande de retransmission des parties erronées. Les frais téléphoniques ne sont pas affectés et peuvent même être réduits sur des lignes téléphoniques de bonne qualité. Sur des lignes téléphoniques de mauvaise qualité, l'ECM augmente la durée de transmission et, par conséquent, les

frais de téléphone, mais il améliore nettement la fiabilité des données envoyées. Le paramètre par défaut est **Marche/arrêt**. Ne désactivez la fonction ECM que si le coût des communications augmente sensiblement et que vous pouvez tolérer une moindre qualité pour un coût réduit.

Avant de désactiver le paramètre ECM, tenez compte de ce qui suit. Si vous désactivez le mode de correction d'erreurs :

- La qualité et la vitesse de transmission des télécopies que vous envoyez et recevez sont affectées.
- La **Vitesse de télécopie** est réglée automatiquement sur **Moyenne**.
- Vous ne pouvez plus envoyer ni recevoir de télécopies en couleur.

Pour modifier le paramètre ECM à partir du panneau de commande

1. Sur l'écran Accueil de l'écran de l'imprimante, appuyez sur les boutons **Haut** et **Bas** pour sélectionner **Fax**, puis appuyez sur **OK**.
2. Sélectionnez **Paramètres**, puis **Paramètres avancés**.
3. Sélectionnez **Correct. erreur**.
4. Sélectionnez **Activé** ou **Désactivé**, puis appuyez sur **OK**.

Réception d'une télécopie

Vous pouvez recevoir des télécopies automatiquement ou manuellement. Si vous désactivez l'option **Réponse automatique**, vous devez recevoir les télécopies manuellement. Si vous activez l'option **Réponse automatique** (paramètre par défaut), l'imprimante répond automatiquement aux appels entrants et reçoit les télécopies au bout du nombre de sonneries indiqué par le paramètre **Sonn. avant rép.** (La valeur par défaut du paramètre **Sonn. avant rép.** est cinq sonneries.)

Si vous recevez une télécopie au format Légal US ou de format supérieur alors que l'imprimante n'est pas configurée pour utiliser du papier de ce format, l'imprimante réduit la télécopie de manière à ce que ses dimensions conviennent au papier chargé.

 **REMARQUE :** Si vous copiez un document lors de l'arrivée d'une télécopie, celle-ci est stockée dans la mémoire de l'imprimante jusqu'à ce que la copie soit terminée. Cette fonction permet de réduire le nombre de pages de télécopie stockées en mémoire.

- [Réception manuelle d'une télécopie](#)
- [Réimpression de télécopies reçues depuis la mémoire](#)
- [Retransmission de télécopies à un autre numéro](#)
- [Définition du format de papier pour les télécopies reçues](#)
- [Blocage des numéros de télécopieur indésirables](#)

Réception manuelle d'une télécopie

Lorsque vous êtes au téléphone, la personne à laquelle vous parlez peut en même temps vous envoyer une télécopie. On appelle cela la fonction de télécopie manuelle. Suivez les instructions de cette rubrique pour recevoir une télécopie manuelle.

 **REMARQUE :** Vous pouvez décrocher le combiné pour parler ou écouter les tonalités de télécopie.

Vous pouvez recevoir manuellement des télécopies à partir d'un téléphone lorsque celui-ci est :

- Directement relié à l'imprimante (sur le port 2-EXT)
- Installé sur la même ligne téléphonique, mais sans être directement connecté à l'imprimante.

Pour recevoir une télécopie manuellement

1. Vérifiez que l'imprimante est sous tension et que du papier est chargé dans le bac principal.
2. Retirez tous les originaux du bac d'alimentation automatique.
3. Pour pouvoir répondre à un appel entrant avant la réponse de l'imprimante, configurez le paramètre **Sonn. avant rép.** sur un nombre élevé. Sinon, désactivez le paramètre **Réponse automatique** afin que l'imprimante ne réponde pas automatiquement aux appels entrants.
4. Si vous êtes au téléphone avec l'expéditeur, demandez-lui d'appuyer sur la touche **Envoyer nouvelle télécopie** de son télécopieur.
5. Lorsque vous entendez les tonalités d'un télécopieur expéditeur, procédez comme suit :

- a. Sur l'écran Accueil de l'écran de l'imprimante, appuyez sur les boutons **Haut** et **Bas** pour sélectionner **Fax**, appuyez sur **OK**, puis sélectionnez **Recevoir télécopie manuellement**.
- b. Quand l'imprimante commence à recevoir la télécopie, vous pouvez raccrocher ou rester en ligne. La ligne téléphonique est silencieuse durant la transmission de la télécopie.

Réimpression de télécopies reçues depuis la mémoire

Les télécopies reçues qui n'ont pas été imprimées sont stockées en mémoire.

 **REMARQUE :** Une fois la mémoire saturée, l'imprimante ne peut plus recevoir de nouvelles télécopies tant que vous n'avez pas imprimé ou supprimé des télécopies contenues dans la mémoire. Il se peut également que vous vouliez supprimer les télécopies en mémoire à des fins de sécurité ou de confidentialité.

Selon la taille des télécopies présentes dans la mémoire, vous pouvez réimprimer jusqu'à huit télécopies parmi celles qui ont été imprimées récemment, à condition qu'elles soient toujours dans la mémoire. Par exemple, vous pouvez avoir besoin de réimprimer vos télécopies si vous avez égaré la copie de vos dernières impressions.

Pour réimprimer des télécopies en mémoire à partir du panneau de commande de l'imprimante

1. Assurez-vous que le bac principal contient du papier. Pour plus d'informations, voir [Chargement de supports à la page 27](#).
2. Sur l'écran Accueil de l'écran de l'imprimante, appuyez sur les boutons **Haut** et **Bas** pour sélectionner **Fax**, puis appuyez sur **OK**.
3. Sélectionnez **Paramètres**, puis **Réimprimer les fax manqués**.

Les télécopies sont affichées dans l'ordre inverse de leur réception, c'est-à-dire les plus récentes en premier lieu.

4. Sélectionnez la télécopie à imprimer, puis sélectionnez **OK**.
5. Pour arrêter la réimpression de la télécopie, sélectionnez **Annuler**.

Retransmission de télécopies à un autre numéro

Vous pouvez configurer l'imprimante de sorte qu'elle retransmette vos télécopies vers un autre numéro de télécopieur. Une télécopie reçue en couleur est retransmise en noir et blanc.

HP vous recommande de vérifier que le numéro vers lequel vous retransmettez une télécopie est une ligne de télécopie valide. Envoyez une télécopie test pour vous assurer que le télécopieur est en mesure de recevoir les télécopies que vous retransmettez.

Pour retransmettre des télécopies à partir du panneau de commande de l'imprimante

1. Sur l'écran Accueil de l'écran de l'imprimante, appuyez sur les boutons **Haut** et **Bas** pour sélectionner **Fax**, puis appuyez sur **OK**.
2. Sélectionnez **Paramètres**, puis **Paramètres avancés**.
3. Sélectionnez **Retransmission fax**, puis **Retransmettre télécopie**.

4. Sélectionnez **Activé avec impression** pour imprimer et retransmettre la télécopie, ou sélectionnez **Activé** pour retransmettre la télécopie.

 **REMARQUE :** Si l'imprimante ne parvient pas à retransmettre la télécopie sur le télécopieur indiqué (par exemple, si ce dernier n'est pas allumé), l'imprimante imprime cette télécopie. Si vous configurez l'imprimante en vue d'imprimer des rapports d'erreur pour les télécopies reçues, elle imprimera également un rapport d'erreur.

5. À l'invite, entrez le numéro du télécopieur destiné à recevoir les télécopies retransmises, puis sélectionnez **Fin**. Entrez les informations requises pour chacune des invites suivantes : date de début, heure de début, date de fin, heure de fin.
6. La retransmission de télécopie est activée. Sélectionnez **OK** pour confirmer.

Si l'alimentation de l'imprimante est interrompue lors de la configuration de la retransmission de télécopie, la configuration de retransmission de télécopie est conservée, de même que le numéro de téléphone. Une fois l'alimentation rétablie sur l'imprimante, la retransmission de télécopie est toujours sur **Activé**.

 **REMARQUE :** Vous pouvez annuler la retransmission de télécopies en sélectionnant **Désactivé** dans le menu **Retransmettre télécopie**.

Définition du format de papier pour les télécopies reçues

Vous pouvez sélectionner le format de papier voulu pour les télécopies reçues. Le format de papier sélectionné doit correspondre au papier chargé dans le bac principal. Les télécopies peuvent s'imprimer sur du papier au format Lettre US, A4 ou Légal US uniquement.

 **REMARQUE :** Si un papier de format incorrect est chargé dans le bac principal lorsque vous recevez une télécopie, celle-ci ne s'imprime pas et un message d'erreur apparaît à l'écran. Chargez du papier Lettre, A4 ou Légal, puis appuyez sur **OK** pour imprimer la télécopie.

Pour définir le format du papier des télécopies reçues à partir du panneau de commande de l'imprimante

1. Sur l'écran Accueil de l'écran de l'imprimante, appuyez sur les boutons **Haut** et **Bas** pour sélectionner **Fax**, puis appuyez sur **OK**.
2. Sélectionnez **Paramètres**.
3. Sélectionnez **Format pour télécopie**, puis choisissez une option.

Blocage des numéros de télécopieur indésirables

Si vous souscrivez à un service d'identification d'appel auprès de votre opérateur de téléphonie, vous pouvez bloquer des numéros de télécopieur spécifiques afin que l'imprimante n'imprime pas les télécopies reçues depuis ces numéros. Lors de la réception d'un appel de télécopie entrant, l'imprimante compare le numéro à la liste des numéros de télécopieur indésirables pour déterminer si l'appel doit être bloqué. Si le numéro correspond à un numéro contenu dans la liste des numéros indésirables, la télécopie n'est pas imprimée. (Le nombre maximal de numéros de télécopieur que vous pouvez bloquer varie en fonction des modèles.)

 **REMARQUE :** Cette fonctionnalité n'est pas disponible dans tous les pays/toutes les régions. Si elle n'est pas prise en charge dans votre pays/région, l'option **Blocage téléc. indés.** n'apparaît pas dans le menu **Options de télécopie** ou **Param. télécop.**

 **REMARQUE :** Si aucun numéro de téléphone n'est ajouté à la liste des ID d'appelant, il est supposé que vous n'êtes abonné(e) à aucun service d'identification d'appel.

- [Ajout de numéros à la liste des télécopies indésirables](#)
- [Suppression de numéros de la liste des télécopies indésirables](#)

Ajout de numéros à la liste des télécopies indésirables

Vous pouvez bloquer des numéros spécifiques en les ajoutant à la liste des numéros indésirables.

Pour ajouter un numéro à la liste des télécopies indésirables

1. Sur l'écran Accueil de l'écran de l'imprimante, appuyez sur les boutons **Haut** et **Bas** pour sélectionner **Fax**, puis appuyez sur **OK**.
2. Sélectionnez **Paramètres**, puis **Télécopies indésirables**.
3. Un message s'affiche pour indiquer que l'ID d'appelant est requis afin de bloquer les télécopies indésirables. Sélectionnez **OK** pour continuer.
4. Sélectionnez **Ajouter un numéro**.
5. Pour sélectionner dans la liste des ID d'appelant un numéro de télécopieur à bloquer, sélectionnez **Historique des appels**.

- ou -

Pour saisir manuellement un numéro de télécopieur à bloquer, sélectionnez **Entrer un nouveau numéro**.

6. Après avoir saisi le numéro de télécopieur à bloquer, sélectionnez **Fin**.



REMARQUE : Vérifiez que vous avez entré le numéro de télécopieur tel qu'il s'affiche à l'écran du panneau de commande et non le numéro de télécopieur qui s'affiche sur l'en-tête de télécopie de la télécopie reçue, ces numéros pouvant être différents.

Suppression de numéros de la liste des télécopies indésirables

Si vous ne souhaitez plus bloquer un numéro de télécopieur, vous pouvez supprimer ce numéro de votre liste de numéros indésirables.

Pour supprimer des numéros de la liste des numéros indésirables

1. Sur l'écran Accueil de l'écran de l'imprimante, appuyez sur les boutons **Haut** et **Bas** pour sélectionner **Fax**, puis appuyez sur **OK**.
2. Sélectionnez **Paramètres**, puis **Télécopies indésirables**.
3. Sélectionnez le numéro à supprimer, puis sélectionnez **Supprimer un numéro**.
4. Appuyez sur **OK** pour confirmer la suppression.

Configuration d'entrées de numérotation rapide

Vous pouvez configurer des numéros de télécopieur fréquemment utilisés en tant qu'entrées de numérotation rapide. Cela vous permet de composer rapidement ces numéros à partir du panneau de commande de l'imprimante.

 **ASTUCE :** Pour la création et la gestion des entrées de numérotation rapide, outre le panneau de commande de l'imprimante, vous disposez également des outils sur votre ordinateur, tels que le logiciel HP fourni avec l'imprimante et le serveur Web intégré (EWS).

Cette section contient les rubriques suivantes :

- [Configuration et modification d'entrées de numérotation rapide](#)
- [Suppression d'entrées de numérotation rapide](#)

Configuration et modification d'entrées de numérotation rapide

Vous pouvez enregistrer des numéros de télécopieur comme entrées de numérotation rapide.

Pour définir des entrées de numérotation rapide

1. Sur l'écran Accueil de l'écran de l'imprimante, appuyez sur les boutons **Haut** et **Bas** pour sélectionner **Fax**, puis appuyez sur **OK**.
2. Sélectionnez **Paramètres**, puis **Répertoire**.
3. Sélectionnez **Ajout contact**.
4. Saisissez le nom de l'entrée, puis sélectionnez **Suivant**.
5. Saisissez le numéro de télécopieur, puis sélectionnez **Fin**.

 **REMARQUE :** Veillez à inclure des espaces ou d'autres chiffres, tels qu'un code de zone, un code d'accès pour les numéros externes à un système PBX (habituellement 9 ou 0) ou un préfixe longue distance.

Pour modifier des entrées de numérotation rapide

1. Sur l'écran Accueil de l'écran de l'imprimante, appuyez sur les boutons **Haut** et **Bas** pour sélectionner **Fax**, puis appuyez sur **OK**.
2. Sélectionnez **Paramètres**, puis **Répertoire**.
3. Sélectionnez l'entrée à modifier, puis appuyez sur **OK**.
4. Sélectionnez **Modifier**, modifiez le nom du télécopieur, puis sélectionnez **Suivant**.
5. Modifiez le numéro de télécopieur, puis sélectionnez **Fin**.

 **REMARQUE :** Veillez à inclure des espaces ou d'autres chiffres, tels qu'un code de zone, un code d'accès pour les numéros externes à un système PBX (habituellement 9 ou 0) ou un préfixe longue distance.

Suppression d'entrées de numérotation rapide

Pour supprimer des entrées de numérotation rapide

1. Sur l'écran Accueil de l'écran de l'imprimante, appuyez sur les boutons **Haut** et **Bas** pour sélectionner **Fax**, puis appuyez sur **OK**.
2. Sélectionnez **Paramètres**, puis **Répertoire**.
3. Sélectionnez l'entrée à supprimer, puis sélectionnez **Supprimer** pour confirmer.

Modification des paramètres de télécopie

Après exécution des étapes du guide de démarrage fourni avec l'imprimante, procédez comme suit pour modifier les paramètres initiaux ou pour configurer d'autres options pour la télécopie.

- [Configuration de l'en-tête de télécopie](#)
- [Définition du mode de réponse \(réponse automatique\)](#)
- [Définition du nombre de sonneries avant réponse](#)
- [Modification du type de sonnerie pour appliquer une sonnerie distincte](#)
- [Configuration du type de numérotation](#)
- [Configuration des options de rappel](#)
- [Définition de la vitesse de télécopie](#)
- [Configuration du volume sonore du télécopieur](#)

Configuration de l'en-tête de télécopie

L'en-tête de télécopie imprime votre nom et votre numéro de télécopieur en haut de chaque télécopie que vous envoyez. HP recommande de configurer l'en-tête de télécopie en utilisant le logiciel HP fourni avec l'imprimante. Vous pouvez également configurer l'en-tête de télécopie à partir du panneau de commande de l'imprimante, comme décrit ici.



REMARQUE : Dans certain(e)s pays/régions, l'en-tête de télécopie est une obligation légale.

Pour définir ou changer l'en-tête de télécopie

1. Sur l'écran Accueil de l'écran de l'imprimante, appuyez sur les boutons **Haut** et **Bas** pour sélectionner **Fax**, puis appuyez sur **OK**.
2. Sélectionnez **Paramètres**, puis **En-tête télécopie**.
3. Entrez votre nom ou celui de votre société ainsi que le numéro de télécopie, puis sélectionnez **Fin**.

Définition du mode de réponse (réponse automatique)

Le mode de réponse détermine si l'imprimante répond aux appels entrants.

- Activez le paramètre **Réponse automatique** si vous souhaitez que l'imprimante réponde **automatiquement** aux télécopies. L'imprimante répond à tous les appels entrants et à toutes les télécopies.
- Désactivez le paramètre **Réponse automatique** si vous souhaitez recevoir des télécopies **manuellement**. Vous devez être présent pour répondre vous-même à l'appel de télécopie entrant ; dans le cas contraire, l'imprimante ne reçoit pas les télécopies.

Pour définir le mode de réponse

1. Sur l'écran Accueil de l'écran de l'imprimante, appuyez sur les boutons **Haut** et **Bas** pour sélectionner **Fax**, puis appuyez sur **OK**.
2. Sélectionnez **Paramètres**.
3. Sélectionnez **Réponse automatique**, sélectionnez **Activé** ou **Désactivé**, puis appuyez sur **OK**.

Définition du nombre de sonneries avant réponse

Si vous activez le paramètre **Réponse automatique**, vous pouvez indiquer le nombre de sonneries avant que le périphérique ne réponde automatiquement aux appels entrants.

Le paramètre **Sonn. avant rép.** est important si un répondeur est installé sur la même ligne téléphonique que l'imprimante, car le répondeur doit décrocher le téléphone avant celle-ci. Il convient par exemple de régler le répondeur sur un petit nombre de sonneries et l'imprimante sur le nombre maximal de sonneries.

Par exemple, réglez le répondeur sur un petit nombre de sonneries et l'imprimante sur le nombre maximal de sonneries. Le nombre maximal de sonneries varie en fonction des pays et des régions. Avec cette configuration, le répondeur prend l'appel et l'imprimante surveille la ligne. Si l'imprimante détecte qu'il s'agit d'une télécopie, elle la reçoit. S'il s'agit d'une communication vocale, le répondeur enregistre le message.

Pour définir le nombre de sonneries avant réponse

1. Sur l'écran Accueil de l'écran de l'imprimante, appuyez sur les boutons **Haut** et **Bas** pour sélectionner **Fax**, puis appuyez sur **OK**.
2. Sélectionnez **Paramètres**, puis **Paramètres avancés**.
3. Sélectionnez **Paramètres de sonnerie**, puis **Sonn. avant rép.**.
4. Utilisez les flèches vers le haut et vers le bas pour modifier le nombre de sonneries.
5. Sélectionnez **OK** pour accepter le paramètre.

Modification du type de sonnerie pour appliquer une sonnerie distincte

De nombreux opérateurs de téléphonie proposent une fonction de sonnerie distincte permettant d'avoir plusieurs numéros de téléphone sur une même ligne téléphonique. Lorsque vous vous abonnez à ce service, chaque numéro est associé à une sonnerie différente. Vous pouvez configurer l'imprimante pour qu'elle réponde à une certaine sonnerie.

Si vous connectez l'imprimante à une ligne dotée d'une sonnerie distincte, demandez à votre opérateur téléphonique de définir une sonnerie pour les appels vocaux et une autre pour les télécopies. HP vous recommande de demander une sonnerie double ou triple pour les télécopies. Lorsque l'imprimante détecte la sonnerie indiquée, elle prend l'appel et reçoit la télécopie.

 **ASTUCE :** Vous pouvez également utiliser la fonction Détec. modèle sonnerie dans le panneau de commande de l'imprimante pour définir une sonnerie distincte. Grâce à cette fonction, l'imprimante reconnaît et enregistre le type de sonnerie d'un appel entrant en fonction de l'appel et détermine automatiquement la sonnerie particulière attribuée par votre opérateur téléphonique aux appels de télécopieur.

Si vous ne disposez pas du service de sonnerie distincte, conservez l'option par défaut **Toutes les sonneries**.



REMARQUE : L'imprimante ne peut pas recevoir de télécopie lorsque le combiné du téléphone principal est décroché.

Pour modifier le type de sonnerie afin d'appliquer une sonnerie distincte

1. Vérifiez que l'imprimante est configurée pour répondre automatiquement à la réception de télécopies.
2. Sur l'écran Accueil de l'écran de l'imprimante, appuyez sur les boutons **Haut** et **Bas** pour sélectionner **Fax**, puis appuyez sur **OK**.
3. Sélectionnez **Paramètres**, puis **Paramètres avancés**.
4. Sélectionnez **Paramètres de sonnerie**, puis **Sonnerie distincte**.
5. Un message s'affiche pour indiquer que ce paramètre ne doit être modifié qu'en cas de configuration de numéros multiples sur une même ligne téléphonique. Sélectionnez **Oui** pour continuer.
6. Procédez de l'une des manières suivantes :
 - Sélectionnez le type de sonnerie attribué aux appels de télécopieur par l'opérateur téléphonique.
-Ou-
 - Sélectionnez **Détection auto**, puis suivez les instructions indiquées sur le panneau de commande de l'imprimante.



REMARQUE : Si la fonction Détec. modèle sonnerie ne parvient pas à détecter le type de sonnerie, ou si vous avez annulé la fonction avant qu'elle ne s'achève, le type de sonnerie est automatiquement défini sur la valeur par défaut, qui est **Toutes les sonneries**.



REMARQUE : Si vous utilisez un système téléphonique PBX comportant des modèles de sonnerie différents pour les appels internes et externes, vous devez appeler le numéro de télécopie depuis un numéro externe.

Configuration du type de numérotation

Utilisez cette procédure pour configurer le mode de numérotation à tonalités ou à impulsions. Le réglage par défaut d'origine est le mode à **Tonalités**. Ne modifiez pas ce réglage, sauf si vous savez que votre ligne téléphonique ne peut pas utiliser la numérotation à tonalités.



REMARQUE : L'option de numérotation à impulsions n'est pas disponible dans certain(e)s pays/régions.

Pour définir le type de numérotation

1. Sur l'écran Accueil de l'écran de l'imprimante, appuyez sur les boutons **Haut** et **Bas** pour sélectionner **Fax**, puis appuyez sur **OK**.
2. Sélectionnez **Paramètres**, puis **Paramètres avancés**.
3. Sélectionnez **Type de numérotation**, sélectionnez **Numérotation tonalités** ou **Numérotation impulsions**, puis appuyez sur **OK**.

Configuration des options de rappel

Si l'imprimante n'a pas pu envoyer une télécopie car le télécopieur de destination ne répondait pas ou était occupé, elle tente de rappeler le numéro en fonction des options de rappel du numéro occupé et de rappel en cas de non-réponse. Pour activer ou désactiver les options, procédez comme suit.

- **Si ligne occupée** : Si cette option est activée, l'imprimante recompose automatiquement le numéro si elle reçoit un signal occupé. Le paramètre par défaut d'origine pour cette option est **Rappel**.
- **En cas de non-réponse** : Si cette option est activée, l'imprimante recompose automatiquement le numéro si le télécopieur du destinataire ne répond pas. Le paramètre par défaut d'origine pour cette option est **Pas de rappel**.

Pour définir les options de rappel

1. Sur l'écran Accueil de l'écran de l'imprimante, appuyez sur les boutons **Haut** et **Bas** pour sélectionner **Fax**, puis appuyez sur **OK**.
2. Sélectionnez **Paramètres**, puis **Renumérotation automatique**.
3. Sélectionnez l'option appropriée, puis appuyez sur **OK**.

Définition de la vitesse de télécopie

Vous pouvez configurer la vitesse de télécopie utilisée pour établir les communications entre votre imprimante et d'autres télécopieurs lors de l'envoi et de la réception de télécopies.

Si vous utilisez l'un des éléments suivants, il est conseillé de réduire la vitesse de télécopie :

- Un service téléphonique via Internet
- Un système PBX
- Un protocole FoIP (télécopie sur Internet)
- Un réseau numérique à intégration de services

Si vous rencontrez des problèmes lors de l'envoi et de la réception des télécopies, réduisez la **Vitesse de télécopie**. Le tableau ci-dessous indique les paramètres de vitesse de télécopie disponibles.

Paramètre de vitesse de télécopie	Vitesse de télécopie
Rapide	v.34 (33 600 bits/s)
Moyenne	v.17 (14 400 bits/s)
Lente	v.29 (9 600 bits/s)

Pour définir la vitesse de télécopie

1. Sur l'écran Accueil de l'écran de l'imprimante, appuyez sur les boutons **Haut** et **Bas** pour sélectionner **Fax**, puis appuyez sur **OK**.
2. Sélectionnez **Paramètres**, puis **Paramètres avancés**.

3. Sélectionnez **Vitesse de télécopie**.
4. Sélectionnez une option, puis appuyez sur **OK**.

Configuration du volume sonore du télécopieur

Utilisez cette procédure pour augmenter ou diminuer le volume des sons du télécopieur.

Pour configurer le volume sonore du télécopieur

1. Sur l'écran Accueil de l'écran de l'imprimante, appuyez sur les boutons **Haut** et **Bas** pour sélectionner **Fax**, puis appuyez sur **OK**.
2. Sélectionnez **Paramètres**, puis **Paramètres avancés**.
3. Sélectionnez **Paramètres de sonnerie**, puis **Vol. sonore télécopie**.
4. Sélectionnez **Faible**, **Fort** ou **Désactivé**, puis appuyez sur **OK**.

Services de télécopie et de téléphonie numérique

De nombreux opérateurs téléphoniques offrent à leurs clients des services de téléphonie numérique tels que les suivants :

- ADSL : service de ligne numérique à abonnement fourni par votre opérateur téléphonique. (ADSL est également appelé DSL dans certain(e)s pays/régions.)
- PBX : système téléphonique d'auto-commutateur privé (PBX).
- RNIS : système de réseau numérique à intégration de services (RNIS, ou ISDN).
- FoIP : service de téléphonie à coût réduit qui permet d'envoyer et de recevoir des télécopies avec votre imprimante en utilisant Internet. Cette méthode est appelée Protocole FoIP (télécopie sur Internet). Pour plus d'informations, voir [Protocole FoIP \(télécopie sur Internet\) à la page 61](#).

Les imprimantes HP sont spécialement conçues pour fonctionner avec les services de téléphonie analogique traditionnels. Si vous vous trouvez dans un environnement de téléphonie numérique (ADSL/DSL, PBX ou RNIS), il se peut que vous deviez utiliser des filtres ou des convertisseurs numérique/analogique lors de la configuration de l'imprimante en vue de la télécopie.



REMARQUE : HP ne garantit pas la compatibilité de l'imprimante avec toutes les lignes et tous les opérateurs de téléphonie numériques, dans tous les environnements numériques, ni avec tous les convertisseurs numérique/analogique. Il est toujours recommandé de prendre contact directement avec les opérateurs de téléphonie afin de connaître les options de configuration adaptées à la gamme de services disponible.

Protocole FoIP (télécopie sur Internet)

Peut-être pouvez-vous souscrire à un service de téléphonie à coût réduit qui vous permet d'envoyer et recevoir des télécopies avec votre imprimante en utilisant Internet. Cette méthode est appelée Protocole FoIP (télécopie sur Internet).

Vous utilisez probablement un service FoIP (fourni par votre opérateur de téléphonie) si vous :

- composez un code d'accès spécial avec le numéro de télécopieur, ou
- disposez d'un convertisseur IP qui se connecte à Internet et fournit des ports téléphoniques analogiques pour la connexion du télécopieur.

 **REMARQUE :** Vous ne pouvez envoyer et recevoir des télécopies qu'en branchant un câble téléphonique au port « 1-LINE » de l'imprimante. Cela signifie que vous devez établir votre connexion à Internet via un convertisseur (qui fournit des prises téléphoniques analogiques standard pour les connexions de télécopieur) ou votre opérateur téléphonique.

 **ASTUCE :** La prise en charge de systèmes téléphoniques transmettant des télécopies standard via un protocole Internet est souvent limitée. Si vous rencontrez des difficultés lors de l'envoi et de la réception de télécopies, essayez d'utiliser une vitesse de télécopie moins élevée ou de désactiver le mode de correction des erreurs. Cependant, si vous désactivez le mode de correction des erreurs, vous ne pourrez pas envoyer ni recevoir de télécopies en couleur. Pour plus d'informations sur la modification de la vitesse de télécopie, reportez-vous à la section [Définition de la vitesse de télécopie à la page 58](#). Pour plus d'informations sur l'utilisation du mode de correction des erreurs, reportez-vous à la section [Envoi d'une télécopie en mode de correction d'erreurs à la page 47](#).

Si vous vous posez des questions au sujet de la télécopie par Internet, contactez l'assistance des services de télécopie sur le Web ou votre prestataire de services local pour plus d'informations.

Utilisation des rapports

Vous pouvez configurer l'imprimante en vue d'imprimer automatiquement des rapports d'erreur ou de confirmation pour chaque télécopie envoyée ou reçue. Le cas échéant, vous pouvez également imprimer manuellement des rapports système. Ces derniers fournissent des informations utiles concernant l'imprimante.

Par défaut, l'imprimante est configurée pour n'imprimer un rapport qu'en cas de problème lors de l'envoi ou de la réception d'une télécopie. Un message de confirmation indiquant si une télécopie a bien été envoyée apparaît brièvement sur l'écran du panneau de commande après chaque opération.

 **REMARQUE :** Si les rapports ne sont pas lisibles, vous pouvez consulter les niveaux d'encre estimés à partir du panneau de commande ou du logiciel HP.

 **REMARQUE :** Les alertes et indicateurs de niveaux d'encre fournissent des estimations à des fins de planification uniquement. Lorsqu'une alerte relative à un faible niveau d'encre s'affiche, faites en sorte d'avoir une cartouche de rechange à portée de main pour ne pas vous retrouver dans l'impossibilité d'imprimer. Le remplacement des cartouches d'encre n'est pas nécessaire tant que vous n'y êtes pas invité(e).

 **REMARQUE :** Assurez-vous que les têtes d'impression et les cartouches d'encre sont en bon état et correctement installées. Pour plus d'informations, voir [Utilisation des cartouches à la page 73](#).

Cette section contient les rubriques suivantes :

- [Impression de rapports de confirmation de télécopie](#)
- [Impression et affichage du journal de télécopies](#)
- [Impression des détails relatifs à la dernière opération de télécopie](#)
- [Impression d'un rapport sur les ID d'appelant](#)
- [Visualisation de l'historique des appels](#)

Impression de rapports de confirmation de télécopie

Si vous avez besoin d'une confirmation imprimée de l'envoi de vos télécopies, suivez les instructions ci-dessous pour activer la confirmation de télécopie **avant** d'envoyer une télécopie.

Le paramètre de confirmation de télécopie par défaut est **Erreur uniquement**.

 **REMARQUE :** Vous pouvez inclure une image de la première page de la télécopie sur le rapport de confirmation d'envoi de télécopie si vous sélectionnez l'option **Après envoi de fax** ou **Toujours activé(e)**, et si vous numérisez la télécopie pour l'envoyer à partir de la mémoire ou utilisez l'option **Numériser et télécopier**.

Pour activer la confirmation de télécopie

1. Sur l'écran Accueil de l'écran de l'imprimante, appuyez sur les boutons **Haut** et **Bas** pour sélectionner **Fax**, puis appuyez sur **OK**.
2. Sélectionnez **Paramètres**, **Paramètres avancés**, puis **Confirmation télécopie**.
3. Sélectionnez l'une des options suivantes, puis appuyez sur **OK**.

Désactivé	N'imprime pas de rapport de confirmation de télécopie lorsque vous réussissez à envoyer ou recevoir des télécopies.
Après envoi de fax	Imprime un rapport de confirmation de télécopie à chaque télécopie envoyée.
Après réception de fax	Imprime un rapport de confirmation de télécopie à chaque télécopie reçue.
Toujours activé(e)	Imprime un rapport de confirmation de télécopie à chaque télécopie envoyée et reçue.
Erreur seulement	Imprime un rapport de confirmation de télécopie à chaque erreur de télécopie. Il s'agit du paramètre par défaut.

Impression et affichage du journal de télécopies

Vous pouvez imprimer un journal des télécopies qui ont été envoyées et reçues à l'aide de l'imprimante.

Pour imprimer le journal de télécopies à partir du panneau de commande de l'imprimante

1. Sur l'écran Accueil de l'écran de l'imprimante, appuyez sur les boutons **Haut** et **Bas** pour sélectionner **Fax**, puis appuyez sur **OK**.
2. Sélectionnez **Paramètres**, **Paramètres avancés**, puis **Rapports de télécopie**.
3. Sélectionnez **Journal de télécopies**, puis appuyez sur **OK**.

Impression des détails relatifs à la dernière opération de télécopie

Le rapport sur la dernière opération de télécopie contient les détails relatifs à cette dernière opération. Ces détails incluent le numéro de télécopie, le nombre de pages et le statut de la télécopie.

Pour imprimer le rapport sur la dernière transaction de télécopie

1. Sur l'écran Accueil de l'écran de l'imprimante, appuyez sur les boutons **Haut** et **Bas** pour sélectionner **Fax**, puis appuyez sur **OK**.
2. Sélectionnez **Paramètres**, **Paramètres avancés**, puis **Rapports de télécopie**.
3. Sélectionnez **Dernière transaction** et appuyez sur **OK**.

Impression d'un rapport sur les ID d'appelant

Procédez comme suit pour imprimer la liste des numéros de télécopieur des ID d'appelant

Pour imprimer un historique des ID d'appelant

1. Sur l'écran Accueil de l'écran de l'imprimante, appuyez sur les boutons **Haut** et **Bas** pour sélectionner **Fax**, puis appuyez sur **OK**.
2. Sélectionnez **Paramètres**, **Paramètres avancés**, puis **Rapports de télécopie**.
3. Sélectionnez **Rapport ID d'appel**, puis appuyez sur **OK**.

Visualisation de l'historique des appels

Procédez comme suit pour afficher une liste de tous les appels composés depuis l'imprimante.

Pour visualiser l'historique des appels

1. Sur l'écran Accueil de l'écran de l'imprimante, appuyez sur les boutons **Haut** et **Bas** pour sélectionner **Fax**, puis appuyez sur **OK**.
2. Sélectionnez **Paramètres**, puis **Télécopies indésirables**.
3. Sélectionnez **Ajouter un numéro**, sélectionnez **Depuis l'historique d'appels**, puis appuyez sur **OK**.

Conseils pour réussir vos télécopies

- Chargez l'original, face imprimée vers le bas, dans l'angle avant droit de la vitre, ou face imprimée vers le haut dans l'ADF.

Pour de plus amples informations sur le chargement d'un original, voir [Chargement d'un original à la page 32](#).

- Nettoyez la vitre du scanner et assurez-vous qu'aucun corps étranger n'y est collé.
- Activez le **Mode correc. erreurs** (ECM) pour envoyer des télécopies couleur.

Pour plus d'informations sur l'activation du mode de correction d'erreurs, voir [Envoi d'une télécopie en mode de correction d'erreurs à la page 47](#).

- Si la mémoire de télécopie est saturée, l'imprimante cesse de recevoir des télécopies jusqu'à ce que vous ayez imprimé ou supprimé les télécopies contenues en mémoire.

Pour plus d'informations sur la réimpression des télécopies en mémoire, voir [Réimpression de télécopies reçues depuis la mémoire à la page 50](#).

- Vous pouvez configurer l'imprimante pour qu'elle réponde aux appels entrants qui présentent une sonnerie spécifique. Utilisez cette fonction uniquement si vous avez souscrit auprès de votre opérateur téléphonique à ce service qui permet de disposer de plusieurs numéros de téléphone sur une seule ligne téléphonique.

7 Utilisation des services Web

- [HP ePrint](#)
- [Utilisation des Imprimables HP](#)
- [Utilisation du site Web ePrintCenter](#)
- [Conseils d'utilisation des services Web](#)

HP ePrint

HP ePrint est un service gratuit de HP qui vous permet d'imprimer sur votre imprimante HP ePrint à tout moment et depuis n'importe quel lieu. C'est aussi simple que d'envoyer un message électronique à l'adresse électronique attribuée à votre imprimante lorsque vous activez les services Web sur l'imprimante. Aucun pilote ou logiciel particulier n'est nécessaire. Si vous pouvez envoyer un message électronique, vous pouvez imprimer depuis n'importe où en utilisant HP ePrint.

Une fois que vous avez créé un compte sur ePrintCenter (www.hp.com/go/eprintcenter), vous pouvez vous connecter pour afficher l'état de votre tâche HP ePrint, gérer votre file d'attente d'imprimante HP ePrint, contrôler qui peut utiliser l'adresse électronique HP ePrint de votre imprimante pour imprimer, et obtenir de l'aide concernant HP ePrint.

HP ePrint vous permet d'imprimer sur votre imprimante HP ePrint à tout moment et depuis n'importe quel lieu.

Pour utiliser HP ePrint, vérifiez que vous possédez les éléments suivants :

- Une imprimante ou un périphérique mobile connecté(e) à Internet et compatible avec les fonctions de messagerie électronique
- Une imprimante compatible avec HP ePrint, sur laquelle les services Web ont été activés

 **REMARQUE :** Votre courrier électronique est imprimé dès sa réception. De même que pour tout courrier électronique, le succès et le délai de la réception ne peuvent être garantis. Vous pouvez vérifier l'état de l'impression sur ePrintCenter (www.hp.com/go/eprintcenter).

 **REMARQUE :** Les documents imprimés avec HP ePrint peuvent apparaître différents de l'original. Le style, la mise en forme et le défilement du texte peuvent différer par rapport au document original. Pour les documents nécessitant une impression de plus haute qualité (tels que les documents juridiques), il est conseillé d'effectuer l'impression à partir de l'application logicielle installée sur votre ordinateur, afin de pouvoir contrôler plus précisément l'aspect des documents imprimés.

 **ASTUCE :** Pour plus d'informations sur la gestion et la configuration des paramètres HP ePrint, ou pour en savoir plus sur les dernières fonctionnalités, rendez-vous sur le site ePrintCenter (www.hp.com/go/eprintcenter).

Pour imprimer avec HP ePrint

1. Activez les services Web.
 - a. Dans le panneau de commande de l'imprimante, appuyez sur le bouton **ePrint**.
 - b. Acceptez les conditions d'utilisation, puis suivez les instructions à l'écran pour activer les services Web.
 - c. Imprimez la page d'information ePrint, puis suivez les instructions sur cette page pour vous connecter à un compte HP ePrint.
2. Sur votre ordinateur ou périphérique mobile, ouvrez votre application de messagerie électronique.

 **REMARQUE :** Pour plus d'informations sur l'utilisation de l'application de messagerie électronique sur votre ordinateur ou périphérique mobile, consultez la documentation fournie avec l'application.

3. Créez un message électronique, puis joignez en pièce jointe le fichier à imprimer.
4. Entrez l'adresse électronique de l'imprimante dans la ligne « À » du message, puis sélectionnez l'option d'envoi du message.



REMARQUE : Ne saisissez aucune adresse électronique dans le champ « Cci ». Ce champ doit rester vierge. Si une adresse électronique ou l'adresse de l'imprimante figure dans le champ « Cci », la tâche ne sera pas imprimée.

Pour obtenir l'adresse électronique de l'imprimante

1. Appuyez sur le bouton **ePrint** du panneau de commande. Vous verrez le menu **Paramètres services Web** sur l'écran de l'imprimante.
2. Sélectionnez **Afficher l'adresse e-mail** sur l'écran de l'imprimante pour afficher l'adresse de messagerie électronique de l'imprimante.



ASTUCE : Pour personnaliser l'adresse électronique, sélectionnez **Page d'info impression** depuis le menu **Paramètres services Web** sur l'écran de l'imprimante. L'imprimante génère une page d'information qui contient le code de l'imprimante, ainsi que des instructions pour personnaliser l'adresse électronique.

Pour désactiver ePrint

1. Appuyez sur le bouton **ePrint** du panneau de commande. Vous verrez le menu **Paramètres services Web** sur l'écran de l'imprimante.
2. Sélectionnez **ePrint**, à partir de l'écran de l'imprimante, puis sélectionnez **Désactivé**.

Utilisation des Imprimables HP

Le service gratuit des Imprimables HP vous permet d'imprimer directement sur votre imprimante connecté à Internet un large éventail d'actualités, recettes, conseils professionnels, pages à colorier, puzzles, coupons de remise personnalisés et bien plus encore. Parcourez un grand nombre d'options, y compris de très grandes marques, pour trouver le contenu que vous recherchez et obtenir les impressions que vous adorez. Vous pouvez obtenir immédiatement les impressions voulues ou, avec certains produits imprimables, vous pouvez programmer leur réception aux jours et aux heures que vous souhaitez.

Le contenu préformaté spécifiquement conçu pour votre imprimante supprime tout risque de troncature du texte et des images et ne génère jamais de pages supplémentaires ne comportant qu'une seule ligne de texte.



REMARQUE : Pour utiliser les Imprimables HP, l'imprimante doit être connectée à un réseau qui offre une connexion Internet, et vous devez vous être inscrit(e) à ce service. La disponibilité des imprimables varie selon les pays, les langues et les accords, et peut exiger une mise à niveau de micrologiciel.

Pour plus d'informations, rendez-vous sur le site www.hp.com/go/eprintcenter. Sur certaines imprimantes et certains sites Web, les Imprimables HP peuvent être désignés sous le nom d'Applications d'impression.

Utilisation du site Web ePrintCenter

Connectez-vous au site Web ePrintCenter gratuit de HP pour configurer la sécurité renforcée de HP ePrint, et indiquez les adresses électroniques autorisées à envoyer des messages électroniques à votre imprimante. Vous pouvez également obtenir des mises à jour de produits et davantage d'Imprimables HP, ainsi que d'autres services gratuits.

Rendez-vous sur le site Web ePrintCenter pour plus d'informations sur les modalités spécifiques : www.hp.com/go/eprintcenter.

Conseils d'utilisation des services Web

Exploitez les conseils suivants pour imprimer des Imprimables HP et utiliser HP ePrint.

Conseils pour l'impression d'Imprimables HP et l'utilisation de HP ePrint

- Découvrez comment utiliser les Imprimables HP pour imprimer des recettes de cuisine, des coupons de remise et d'autres contenus à partir du Web, de façon simple et rapide. [Cliquez ici pour accéder à plus d'informations en ligne.](#)

8 Utilisation des cartouches

- [Vérification des niveaux d'encre estimés](#)
- [Commande de fournitures d'encre](#)
- [Utilisation de cartouches d'encre appropriées](#)
- [Remplacement des cartouches](#)
- [Utilisation du mode d'impression à cartouche unique](#)
- [Informations de garantie sur les cartouches](#)
- [Conseils pour l'utilisation des cartouches](#)

Vérification des niveaux d'encre estimés

Vous pouvez aisément vérifier le niveau d'encre pour estimer le temps restant avant le remplacement d'une cartouche d'encre. Le niveau d'encre vous indique approximativement la quantité d'encre restant dans les cartouches d'encre.

Pour vérifier les niveaux d'encre à partir du panneau de commande de l'imprimante

- À partir de l'écran Accueil de l'écran de l'imprimante, sélectionnez **Niveaux d'encre** et appuyez sur **OK**. L'imprimante affiche alors les niveaux d'encre actuels.



REMARQUE : Si vous ne voyez pas l'écran Accueil, appuyez sur le bouton **Accueil**.

Pour vérifier les niveaux d'encre depuis le logiciel d'impression

1. En fonction de votre système d'exploitation, exécutez l'une des opérations suivantes pour ouvrir le logiciel d'impression :
 - **Windows 8 :** Sur l'écran **Démarrer**, cliquez avec le bouton droit de la souris sur une zone vide de l'écran, cliquez sur **Toutes les applications** sur la barre des applications, puis cliquez sur l'icône portant le nom de l'imprimante.
 - **Windows 7, Windows Vista et Windows XP :** Sur le bureau de l'ordinateur, cliquez sur **Démarrer**, sélectionnez **Tous les programmes**, cliquez sur **HP**, sur **HP Officejet série 4630**, puis sur **HP Officejet série 4630**.
2. Dans le logiciel d'impression, cliquez sur **Niveaux d'encre estimés**.



REMARQUE : Si vous avez installé une cartouche remanufacturée ou rechargée, ou encore une cartouche précédemment utilisée dans une autre imprimante, l'indicateur de niveau d'encre peut être inexact, voire indisponible.



REMARQUE : Les avertissements et indicateurs de niveaux d'encre fournissent des estimations à des fins de planification uniquement. Lorsqu'un message d'avertissement relatif à un faible niveau d'encre s'affiche, faites en sorte d'avoir une cartouche de remplacement à portée de main afin d'éviter toute perte de temps éventuelle. Le remplacement des cartouches n'est pas nécessaire tant que la qualité d'impression n'est pas inacceptable.



REMARQUE : L'encre contenue dans les cartouches est utilisée de différentes manières au cours du processus d'impression, y compris lors de l'initialisation, qui prépare l'imprimante et les cartouches en vue de l'impression, ou encore lors de l'entretien des têtes d'impression, qui permet de nettoyer les buses et de garantir que l'encre s'écoule en douceur. En outre, une certaine quantité d'encre demeure dans la cartouche après utilisation. Pour plus d'informations, voir www.hp.com/go/inkusage.

Commande de fournitures d'encre

Avant de commander des cartouches, repérez le numéro de cartouche correct.

Localisation du numéro de cartouche sur l'imprimante

- Le numéro de cartouche est situé sur la face interne de la porte d'accès aux cartouches.



Localisation du numéro de cartouche dans le logiciel d'impression

1. En fonction de votre système d'exploitation, exécutez l'une des opérations suivantes pour ouvrir le logiciel d'impression :
 - **Windows 8** : Sur l'écran **Démarrer**, cliquez avec le bouton droit de la souris sur une zone vide de l'écran, cliquez sur **Toutes les applications** sur la barre des applications, puis cliquez sur l'icône portant le nom de l'imprimante.
 - **Windows 7, Windows Vista et Windows XP**: Sur le bureau de l'ordinateur, cliquez sur **Démarrer**, sélectionnez **Tous les programmes**, cliquez sur **HP**, sur **HP Officejet série 4630**, puis sur **HP Officejet série 4630**.
2. Dans le logiciel d'impression, cliquez sur **Acheter**, puis sur **Achat de consommables en ligne**.

Le numéro de la cartouche apparaît lorsque vous utilisez ce lien.

Pour commander des cartouches d'impression HP authentiques pour l'appareil HP Officejet série 4630, consultez www.hp.com/buy/supplies. Si le système vous y invite, choisissez votre pays/région, suivez les indications pour sélectionner votre produit, puis cliquez sur l'un des liens d'achat sur la page.

 **REMARQUE :** La commande de cartouches d'encre en ligne n'est pas prise en charge dans tous les pays/toutes les régions. Même si cette possibilité n'est pas offerte dans votre pays/région, vous pouvez afficher des informations sur les consommables et imprimer une liste de référence afin d'effectuer l'achat chez d'un revendeur HP local.

Utilisation de cartouches d'encre appropriées

HP vous recommande d'utiliser des cartouches d'encre HP d'origine. Celles-ci ont été conçues et testées avec les imprimantes HP pour vous aider à obtenir aisément d'excellents résultats, jour après jour.

Remplacement des cartouches

Pour remplacer les cartouches

1. Vérifiez que l'imprimante est sous tension.
2. Retirez la cartouche.
 - a. Ouvrez la porte d'accès aux cartouches d'encre.



Patiencez le temps que le chariot d'impression se place sur le côté droit de l'imprimante.

- b. Soulevez la languette située sur la cartouche, puis retirez celle-ci de son logement.

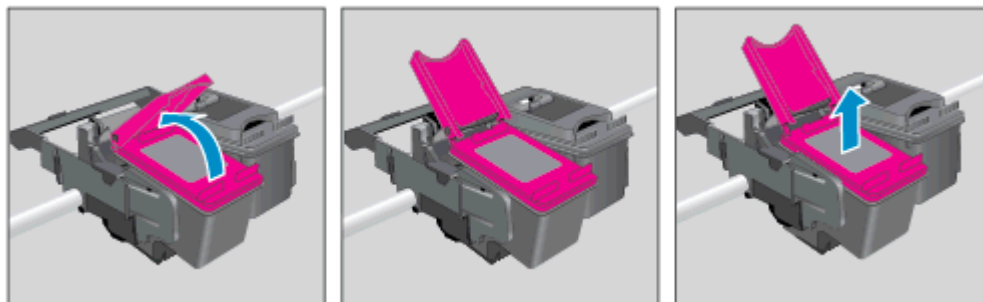

3. Insérez une cartouche neuve.
 - a. Retirez la cartouche de son emballage.



- b. Retirez l'adhésif plastique en tirant sur la languette de couleur rose.

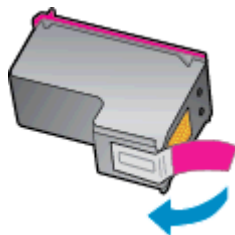

- c. Placez la nouvelle cartouche dans son logement sous la languette ouverte, puis refermez la languette pour mettre en place la cartouche.

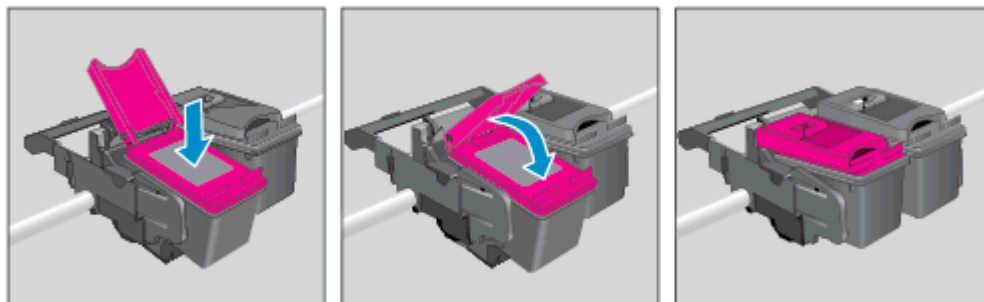

- d. Refermez la porte d'accès aux cartouches.



4. Chargez du papier ordinaire et imprimez la page d'alignement.
5. Chargez la page d'alignement en orientant la face imprimée vers le bas dans le coin inférieur droit de la vitre du scanner, fermez le capot, puis appuyez sur **OK** pour terminer l'alignement.

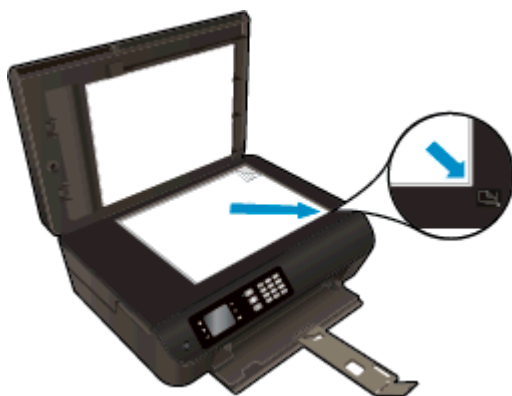

Utilisation du mode d'impression à cartouche unique

Le mode d'impression à cartouche unique permet d'utiliser l'imprimante HP Officejet série 4630 avec une seule cartouche d'encre. Ce mode est activé lorsqu'une cartouche d'encre est retirée du chariot.

 **REMARQUE :** Lorsque l'imprimante HP Officejet série 4630 fonctionne en mode d'impression à cartouche unique, un message s'affiche sur l'écran de l'imprimante. Si le message s'affiche alors que deux cartouches d'encre sont installées dans l'imprimante, vérifiez que vous avez bien retiré l'adhésif de protection des deux cartouches d'encre. Lorsque l'adhésif recouvre les contacts de la cartouche d'encre, l'imprimante ne peut pas détecter que celle-ci est installée.

Pour quitter le mode d'impression à cartouche unique

- Installez la cartouche tricolore et la cartouche noire dans l'imprimante HP Officejet série 4630 pour quitter le mode d'impression à cartouche unique.

Informations de garantie sur les cartouches

La garantie de la cartouche d'encre HP s'applique lorsque la cartouche est utilisée dans le périphérique d'impression HP adéquat. Cette garantie ne couvre pas les cartouches d'encre HP rechargées, remises à neuf, reconditionnées ou ayant fait l'objet d'une utilisation incorrecte ou de modifications.

Pendant la période de garantie de la cartouche, celle-ci est couverte jusqu'à épuisement de l'encre HP contenue dans la cartouche ou jusqu'à la date de fin de garantie indiquée sur la cartouche. La date de fin de garantie, au format AAAA/MM/JJ, se trouve sur la cartouche comme indiqué :

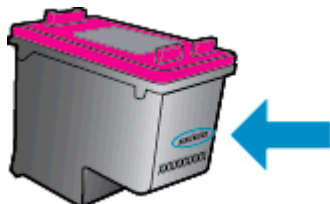

Pour obtenir une copie de la déclaration de garantie limitée HP, consultez la documentation imprimée livrée avec l'imprimante.

Conseils pour l'utilisation des cartouches

Suivez les conseils ci-après pour utiliser les cartouches :

- Pour éviter que les cartouches ne sèchent, éteignez toujours l'imprimante à l'aide du bouton **Marche/arrêt**, et attendez que le voyant du bouton **Marche/arrêt** s'éteigne.
- N'ouvrez pas ou ne retirez pas le ruban des cartouches tant que vous n'êtes pas prêt(e) à les installer. Le fait de laisser les rubans sur les cartouches réduit l'évaporation de l'encre.
- Insérez les cartouches dans les logements appropriés. Faites correspondre la couleur et l'icône de chaque cartouche avec celles de chaque emplacement. Assurez-vous que les deux cartouches sont correctement enclenchées.
- Alignez l'imprimante pour une qualité d'impression optimale. Voir [Amélioration de la qualité d'impression à la page 100](#) pour plus d'informations.
- Une fois que l'écran d'estimation des niveaux d'encre affiche un niveau faible sur l'une des cartouches ou sur les deux, envisagez de remplacer les cartouches pour éviter d'éventuels reports d'impression. Le remplacement des cartouches n'est pas nécessaire tant que la qualité d'impression n'est pas jugée inacceptable. Voir [Remplacement des cartouches à la page 77](#) pour plus d'informations.
- Si vous retirez une cartouche de l'imprimante, pour quelque raison que ce soit, essayez de la remplacer dès que possible. Les cartouches non protégées à l'extérieur de l'imprimante commencent à sécher.

9 Connectivité

- [WPS \(Wi-Fi Protected Setup – routeur WPS nécessaire\)](#)
- [Connexion sans fil standard \(routeur nécessaire\)](#)
- [Connexion USB \(connexion non réseau\)](#)
- [Pour passer d'une connexion USB à une connexion sans fil](#)
- [Connexion sans fil à l'imprimante sans routeur](#)
- [Conseils pour la configuration et l'utilisation d'une imprimante en réseau](#)
- [Outils de gestion d'imprimante avancée \(pour imprimantes en réseau\)](#)

WPS (Wi-Fi Protected Setup – routeur WPS nécessaire)

 **REMARQUE :** Assurez-vous que vous avez installé le logiciel HP fourni avec l'imprimante, ainsi que les lecteurs réseau de l'imprimante.

Pour pouvoir connecter l'imprimante HP Officejet série 4630 à un réseau sans fil à l'aide de la configuration WPS (Wi-Fi Protected Setup), les éléments suivants sont nécessaires :

- Un réseau 802.11b/g/n sans fil comprenant un routeur ou un point d'accès sans fil compatible avec la norme WPS.

 **REMARQUE :** L'imprimante HP Officejet série 4630 prend uniquement en charge les connexions utilisant 2,4 GHz.

- Les routeurs prenant en charge la fonction WPS disposent souvent d'un bouton (WPS).
- Si vous utilisez la méthode WPS par code PIN pour configurer la connexion sans fil, l'ordinateur doit être connecté au réseau sans fil sur lequel vous avez l'intention d'installer l'imprimante HP Officejet série 4630.

Méthode PBC (configuration à l'aide d'un bouton de commande)

1. Maintenez enfoncé pendant au moins 3 secondes le bouton **Sans fil** situé sur l'imprimante, jusqu'à ce que le voyant sans fil commence à clignoter. Quand le voyant clignote, vous disposez de deux minutes pour appuyer sur le bouton WPS situé sur le routeur.
2. Appuyez sur le bouton WPS (Wi-Fi Protected Setup) sur votre routeur.

 **REMARQUE :** L'imprimante déclenche un temporisateur pendant environ deux minutes au cours desquelles une connexion sans fil s'établit.

Méthode PIN

1. Appuyez sur le bouton **Sans fil** sur le panneau de commande de l'imprimante pour afficher le menu Sans fil. Si l'imprimante est en cours de fonctionnement, présente une condition d'erreur ou effectue une tâche importante, attendez que la tâche se termine ou que l'erreur ait disparu avant d'appuyer sur le bouton **Sans fil**.
2. Sélectionnez **Paramètres** sur l'écran de l'imprimante.
3. Sélectionnez **WiFi Protected Setup** sur l'écran de l'imprimante.
4. Si vous y êtes invité(e), sélectionnez **Code PIN**, puis suivez les instructions à l'écran.

 **REMARQUE :** Un temporisateur s'active sur l'imprimante pendant environ quatre minutes, durant lesquelles vous devez appuyer sur le bouton correspondant du périphérique de connexion réseau ou saisir le code PIN du routeur sur la page de configuration du routeur.

Connexion sans fil standard (routeur nécessaire)

Pour connecter l'imprimante HP Officejet série 4630 à un réseau WLAN 802.11 sans fil intégré, les éléments suivants sont nécessaires :

- Un réseau 802.11b/g/n sans fil comprenant un routeur ou un point d'accès sans fil.



REMARQUE : L'imprimante HP Officejet série 4630 prend uniquement en charge les connexions utilisant 2,4 GHz.

- L'ordinateur doit être connecté au réseau sans fil sur lequel vous prévoyez d'installer l'imprimante HP Officejet série 4630.
- Le nom du réseau (SSID).
- La clé WEP ou la phrase de sécurité WPA (le cas échéant).

Pour connecter l'imprimante

1. Appuyez sur le bouton **Sans fil** du panneau de commande de l'imprimante, puis sélectionnez **Paramètres**.
2. Faites défiler le menu pour sélectionner **Assistant configuration sans fil**, puis appuyez sur **OK**.
3. Suivez les instructions qui s'affichent à l'écran pour configurer la connexion sans fil.
4. Insérez le CD du logiciel d'impression dans le lecteur de CD-ROM.
5. Suivez les instructions à l'écran pour installer le logiciel de l'imprimante.

Pour connecter une nouvelle imprimante

Si vous n'avez pas connecté l'imprimante à votre ordinateur ou que vous voulez connecter une nouvelle imprimante de même modèle à votre ordinateur, vous pouvez utiliser la fonctionnalité **Connecter une nouvelle imprimante** pour configurer la connexion.



REMARQUE : Utilisez cette méthode si vous avez déjà installé le logiciel d'impression.

1. Appuyez sur le bouton **Sans fil** du panneau de commande de l'imprimante, puis sélectionnez **Paramètres**.
2. Faites défiler le menu pour sélectionner **Assistant configuration sans fil**, puis appuyez sur **OK**.
3. Suivez les instructions qui s'affichent à l'écran pour configurer la connexion sans fil.
4. En fonction de votre système d'exploitation, exécutez l'une des opérations suivantes :
 - **Windows 8 :** sur l'écran **Démarrer**, cliquez avec le bouton droit sur une zone vierge de l'écran, puis cliquez sur **Toutes les applications** sur la barre des applications.
 - **Windows 7, Windows Vista et Windows XP :** Sur le bureau de l'ordinateur, cliquez sur **Démarrer**, sélectionnez **Tous les programmes**, cliquez sur **HP**, puis sur **HP Officejet série 4630**.
5. Sélectionnez **Configuration et logiciel d'imprimante**.
6. Sélectionnez **Connecter une nouvelle imprimante**. Suivez les instructions à l'écran.

Pour modifier les paramètres réseau

Pour modifier les paramètres sans fil de l'imprimante, exécutez l'Assistant configuration sans fil.

Pour modifier des paramètres plus avancés,



REMARQUE : Seule la personne en charge de la gestion de votre réseau peut modifier les paramètres avancés.

1. Appuyez sur le bouton **Sans fil** du panneau de commande de l'imprimante, puis sélectionnez **Paramètres**.
2. Faites défiler pour sélectionner **Paramètres avancés**.
3. Sélectionnez l'élément à modifier à partir du menu **Paramètres avancés**.
4. Suivez les instructions à l'écran.

Connexion USB (connexion non réseau)

L'imprimante HP Officejet série 4630 prend en charge un port USB 2.0 High Speed arrière permettant la connexion à un ordinateur.

 **REMARQUE :** Les services Web ne seront pas disponibles avec une connexion directe USB.

Pour connecter l'imprimante à l'aide d'un câble USB :

1. Insérez le CD du logiciel de l'imprimante dans le lecteur de CD-ROM de l'ordinateur.

 **REMARQUE :** Ne branchez le câble USB sur l'imprimante que lorsque vous y êtes invité.

2. Suivez les instructions à l'écran. Lorsque vous y êtes invité, connectez l'imprimante à l'ordinateur en sélectionnant **USB** sur l'écran **Options de connexion**.
3. Suivez les instructions à l'écran.

Si le logiciel de l'imprimante a été installé, l'imprimante fonctionnera comme périphérique plug-and-play. Si le logiciel n'a pas été installé, insérez le CD fourni avec l'imprimante et suivez les instructions à l'écran.

Pour passer d'une connexion USB à une connexion sans fil

Si vous avez configuré votre imprimante et installé le logiciel à l'aide d'un câble USB, vous pouvez facilement passer à une connexion réseau sans fil. Vous aurez besoin d'un réseau 802.11b/g/n sans fil comprenant un point d'accès ou un routeur sans fil.



REMARQUE : L'imprimante HP Officejet série 4630 prend uniquement en charge les connexions utilisant 2,4 GHz.

Avant de passer d'une connexion USB à un réseau sans fil, assurez-vous que :

- L'imprimante est reliée à votre ordinateur avec le câble USB tant que vous n'êtes pas invité(e) à débrancher le câble.
- L'ordinateur est connecté au réseau sans fil sur lequel vous prévoyez d'installer l'imprimante.

Pour passer d'une connexion USB à un réseau sans fil

1. En fonction de votre système d'exploitation, exécutez l'une des opérations suivantes :
 - **Windows 8** : sur l'écran **Démarrer**, cliquez avec le bouton droit sur une zone vierge de l'écran, puis cliquez sur **Toutes les applications** sur la barre des applications.
 - **Windows 7, Windows Vista et Windows XP** : Sur le bureau de l'ordinateur, cliquez sur **Démarrer**, sélectionnez **Tous les programmes**, cliquez sur **HP**, puis sur **HP Officejet série 4630**.
2. Sélectionnez **Configuration et logiciel d'imprimante**.
3. Sélectionnez **Convertir une imprimante USB en imprimante sans fil**. Suivez les instructions à l'écran.

Connexion sans fil à l'imprimante sans routeur

HP sans fil direct permet la connexion de périphériques Wi-Fi tels que les ordinateurs, les smartphones et les tablettes à votre imprimante directement via le Wi-Fi, en utilisant le processus que vous utilisez actuellement pour connecter votre périphérique Wi-Fi aux nouveaux réseaux sans fil et aux zones actives. Avec le sans fil direct, vous pouvez envoyer une impression sans fil directement à l'imprimante, sans routeur sans fil, depuis vos périphériques à connexion Wi-Fi.

Pour vous connecter sans fil à votre imprimante, sans routeur

1. À partir de l'écran Accueil de l'écran de l'imprimante, sélectionnez **Sans fil direct**, puis appuyez sur **OK**.
2. Dans le menu **Sans fil direct**, sélectionnez **Sans fil direct** et appuyez sur **OK**.
3. À l'aide des boutons situés sur la partie droite, sélectionnez **Activé sans sécurité**, puis appuyez sur **OK**.

 **ASTUCE :** Si vous voulez utiliser HP sans fil direct de manière plus sécurisée et si l'ordinateur ou le périphérique mobile prend en charge le chiffrement WPA2, sélectionnez l'option permettant de mettre en place la sécurité. Une fois la sécurité activée, seuls les utilisateurs disposant du mot de passe peuvent établir une connexion sans fil avec l'imprimante. Si la sécurité est désactivée, toute personne équipée d'un périphérique à connectivité sans fil qui se trouve dans le champ de portée du réseau sans fil de l'imprimante peut s'y connecter.

4. Appuyez sur le bouton **Nom affiché** pour afficher le nom du réseau sans fil direct.
5. Si vous avez activé la sécurité, appuyez sur le bouton **Afficher le mot de passe** pour afficher le mot de passe du réseau sans fil direct.

 **ASTUCE :** Vous pouvez aussi activer HP sans fil direct à partir du serveur Web intégré (EWS). Pour plus d'informations sur l'utilisation du serveur Web intégré, voir [Pour ouvrir le serveur Web intégré \(EWS\) à la page 91](#).

6. Une fois établie la connexion au sans fil direct, vous devez installer le logiciel d'impression si vous utilisez un ordinateur de bureau ou un ordinateur portable. Si vous utilisez un périphérique mobile, vous devez installer une application compatible sur votre périphérique mobile. Vous pouvez commencer à utiliser l'imprimante via la fonction Sans fil direct si vous avez déjà installé l'imprimante sur un réseau.

Pour plus d'informations sur l'impression sans fil, voir [Impression avec la fonction sans fil direct de HP à la page 16](#).

Conseils pour la configuration et l'utilisation d'une imprimante en réseau

Suivez les conseils ci-après pour configurer et utiliser une imprimante en réseau :

- Si vous utilisez l'Assistant configuration sans fil lorsque l'imprimante est lancée, l'imprimante recherche les routeurs sans fil et établit la liste des noms de réseau détectés sur l'écran de l'imprimante.
- Si votre ordinateur est relié à un réseau privé virtuel (VPN), vous devez d'abord vous déconnecter du VPN pour pouvoir accéder à n'importe quel autre périphérique de votre réseau, y compris l'imprimante.
- Apprenez à localiser les paramètres de sécurité du réseau. [Cliquez ici pour accéder à plus d'informations en ligne.](#)
- Apprenez-en plus sur l'utilitaire d'impression et de numérisation HP (HP Print and Scan Doctor). [Cliquez ici pour accéder à plus d'informations en ligne.](#)
- Découvrez des astuces pour résoudre les problèmes de réseau. [Cliquez ici pour accéder à plus d'informations en ligne.](#)
- Découvrez comment passer d'une connexion USB à une connexion sans fil. [Cliquez ici pour accéder à plus d'informations en ligne.](#)
- Découvrez comment gérer vos programmes de pare-feu et d'antivirus durant la configuration de l'imprimante. [Cliquez ici pour accéder à plus d'informations en ligne.](#)

Outils de gestion d'imprimante avancée (pour imprimantes en réseau)

Si l'imprimante est connectée à un réseau, vous pouvez utiliser son serveur Web intégré pour consulter des informations d'état, modifier des paramètres et gérer l'imprimante à partir de votre ordinateur.

 **REMARQUE :** Pour consulter ou modifier certains paramètres, un mot de passe peut être nécessaire.

Vous pouvez ouvrir et utiliser le serveur Web intégré sans être connecté(e) à Internet. Cependant, certaines fonctionnalités ne sont pas disponibles.

- [Pour ouvrir le serveur Web intégré \(EWS\)](#)
- [A propos des cookies](#)

Pour ouvrir le serveur Web intégré (EWS)

Vous pouvez accéder au serveur Web intégré via le réseau ou la liaison Sans fil direct.

Accès au serveur Web intégré via le réseau

 **REMARQUE :** L'imprimante doit être connectée à un réseau et posséder une adresse IP. Vous pouvez obtenir l'adresse IP pour l'imprimante en appuyant sur le bouton **Sans fil** ou en imprimant une page de configuration réseau.

- Saisissez l'adresse IP ou le nom d'hôte affecté(e) à l'imprimante dans le champ correspondant d'un navigateur Web pris en charge par votre ordinateur.

Par exemple, si l'adresse IP est 192.168.0.12, entrez l'adresse suivante dans le navigateur Web : `http://192.168.0.12`.

Pour accéder au serveur Web intégré via la liaison Sans fil direct

1. Appuyez sur le bouton **Sans fil** du panneau de commande de l'imprimante, puis sélectionnez **Paramètres**.
2. Si l'écran affiche que sans fil direct est **Désactivé**, sélectionnez **Sans fil direct**, puis **Activé avec sécurité** ou **Activé sans sécurité**.
3. Depuis votre ordinateur sans fil, activez la fonctionnalité sans fil, recherchez et connectez-vous au nom sans fil direct, comme dans cet exemple : HP-Print-XX-Deskjet série 3510. Si la sécurité sans fil direct est activée, saisissez le mot de passe sans fil direct lorsque vous y êtes invité(e).
4. Dans un navigateur Web pris en charge sur votre ordinateur, entrez l'adresse suivante : `http://192.168.223.1`.

A propos des cookies

Le serveur Web intégré (EWS) place de petits fichiers texte (cookies) sur votre disque dur lorsque vous naviguez. Ces fichiers permettent au serveur Web intégré de reconnaître votre ordinateur la prochaine fois que vous visitez le site. Par exemple, si vous avez configuré la langue du serveur Web intégré, un cookie permet de se rappeler de la langue que vous aviez sélectionnée de façon à ce que les pages soient affichées dans cette langue la prochaine fois que vous accéderez au serveur Web intégré. Bien que certains cookies soient effacés à la fin de chaque session (comme le cookie qui

stocke la langue sélectionnée), d'autres (comme les cookies qui stockent les préférences de l'utilisateur) sont stockés sur l'ordinateur jusqu'à ce que vous les effaciez manuellement.

Vous pouvez configurer votre navigateur de manière à ce qu'il accepte tous les cookies, ou qu'il vous avertisse chaque fois qu'un cookie est proposé, afin de décider individuellement quels cookies doivent être acceptés ou refusés. Vous pouvez également utiliser votre navigateur pour supprimer les cookies indésirables.



REMARQUE : En fonction de votre imprimante, si vous choisissez de désactiver les cookies, vous désactivez l'une ou l'autre des fonctions suivantes :

- Démarrage là où vous aviez laissé l'application (particulièrement utile lorsque vous utilisez des assistants d'installation)
- Se rappeler du paramètre de langue du navigateur EWS
- Personnalisation de la page d'accueil Accueil du serveur Web intégré

Pour obtenir des informations sur la modification des paramètres de confidentialité et des cookies et pour savoir comment visualiser ou supprimer les cookies, consultez la documentation fournie avec votre navigateur Web.

10 Résolution de problèmes

Cette section contient les rubriques suivantes :

- [Élimination d'un bourrage papier](#)
- [Dégagement du chariot d'impression](#)
- [Amélioration de la qualité d'impression](#)
- [Impression impossible](#)
- [Résolution des problèmes de copie et de numérisation](#)
- [Résolution des problèmes de télécopie](#)
- [Résolution des problèmes de réseau](#)
- [Assistance HP](#)

Élimination d'un bouchage papier

Éliminez un bouchage papier au niveau du passage du papier.

Pour éliminer un bouchage papier au niveau du passage du papier

1. Ouvrez la porte d'accès aux cartouches d'encre.



2. Retirez le dispositif de nettoyage.

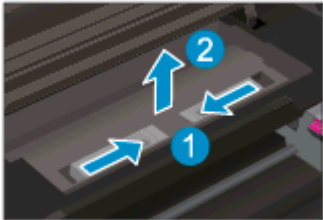

3. Retirez le papier coincé dans le rouleau arrière.

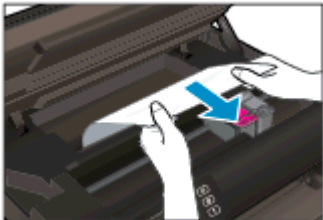

4. Remettez en place le dispositif de nettoyage.

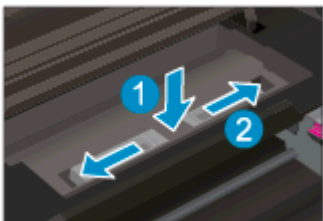

5. Refermez la porte d'accès aux cartouches.



6. Appuyez sur le bouton **OK** du panneau de commande pour continuer la tâche en cours.
Éliminez un bouchage papier au niveau du module d'impression recto verso.

Pour éliminer un bouchage papier au niveau du module d'impression recto verso

1. Ouvrez la porte d'accès aux cartouches d'encre.



2. Retirez le dispositif de nettoyage.

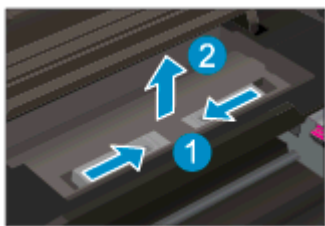

3. Appuyez sur le trou du passage du papier du module d'impression recto verso pour le soulever. Retirez le papier coincé.

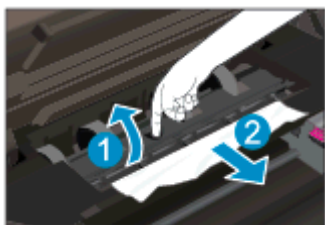

4. Remettez en place le dispositif de nettoyage.

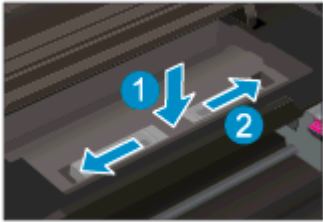

5. Refermez la porte d'accès aux cartouches.



6. Appuyez sur le bouton OK du panneau de commande pour continuer la tâche en cours.
Éliminez un bouchage papier au niveau de la zone d'impression.

Pour éliminer un bouchage papier au niveau de la zone d'impression

1. Ouvrez la porte d'accès aux cartouches d'encre.



2. Retirez le papier coincé à l'intérieur de l'imprimante.



3. Refermez la porte d'accès aux cartouches.



4. Appuyez sur le bouton **OK** du panneau de commande pour continuer la tâche en cours.
Éliminez un bouchage papier dans le bac d'alimentation automatique.

Pour éliminer un bouchage papier dans le bac d'alimentation automatique

1. Soulevez le capot du bac d'alimentation automatique.



2. Soulevez la languette située à l'avant du bac d'alimentation automatique.
3. Tirez avec précaution sur le papier pour le dégager des rouleaux.

⚠ ATTENTION : Si le papier se déchire lorsque vous l'enlevez des rouleaux, assurez-vous qu'il ne reste pas de morceaux de papier dans les rouleaux et les roues de l'imprimante. Si vous ne retirez pas tous les morceaux de papier de l'imprimante, d'autres bouchages papier risquent de se produire.



4. Refermez le capot du bac d'alimentation automatique en appuyant dessus fermement jusqu'à ce qu'il se mette en place.
5. Appuyez sur le bouton **OK** du panneau de commande pour continuer la tâche en cours.

Si les solutions ci-dessus n'ont pas permis de résoudre le problème, [cliquez ici pour obtenir une aide complémentaire en ligne](#).

Pour éviter les bourrages papier

- Ne surchargez pas le bac à papier.
- Retirez fréquemment le papier imprimé du bac à papier.
- Assurez-vous que le papier chargé dans le bac à papier repose à plat et que les bords ne sont pas cornés ou déchirés.
- Ne placez pas dans le bac à papier des papiers de formats et types différents. Toute la pile de papier doit être du même type et du même format.
- Ajustez les guides de largeur du papier pour qu'ils butent contre le papier chargé. Assurez-vous que les guides de réglage du papier ne courbent pas le papier chargé dans le bac.
- Ne poussez pas le papier trop loin vers l'avant dans le bac à papier.
- N'ajoutez pas de papier pendant l'impression. Si l'imprimante est sur le point de manquer de papier, patientez jusqu'à ce que le message d'épuisement du papier apparaisse avant d'ajouter du papier.

Si les solutions ci-dessus n'ont pas permis de résoudre le problème, [cliquez ici pour obtenir une aide complémentaire en ligne](#).

Dégagement du chariot d'impression

Enlevez tous les objets qui bloquent le chariot d'impression (des feuilles de papier, par exemple).

Voir [Élimination d'un bourrage papier à la page 94](#) pour plus d'informations.



REMARQUE : N'utilisez pas d'outils ni aucun autre ustensile pour éliminer un bourrage papier. Faites toujours extrêmement attention lorsque vous éliminez un bourrage papier à l'intérieur de l'imprimante.



[Cliquez ici pour consulter des informations complémentaires en ligne.](#)

Amélioration de la qualité d'impression

 **REMARQUE :** Pour éviter que les cartouches ne sèchent, éteignez toujours l'imprimante à l'aide du bouton **Marche/arrêt**, et attendez que le voyant du bouton **Marche/arrêt** s'éteigne.

1. Assurez-vous d'utiliser des cartouches d'encre HP d'origine et des papiers recommandés par HP.

Pour plus d'informations, voir [Papiers recommandés pour l'impression à la page 24](#).

2. Vérifiez le logiciel d'impression pour vous assurer que vous avez sélectionné le type de papier approprié dans la liste déroulante **Support**, ainsi que la qualité d'impression dans la liste déroulante **Paramètres de qualité**.

Dans le logiciel d'impression, cliquez sur **Imprimer, numériser et télécopier**, puis sur **Définir les préférences** afin d'accéder aux propriétés de l'imprimante.

3. Vérifiez les niveaux d'encre estimés pour déterminer si le niveau d'encre contenu dans les cartouches est suffisant.

Pour plus d'informations, voir [Vérification des niveaux d'encre estimés à la page 74](#). Si le niveau d'encre contenu dans les cartouches d'encre est faible, envisagez de les remplacer.

4. Alignez les cartouches.

Pour aligner les cartouches à partir du logiciel d'impression

 **REMARQUE :** L'alignement des cartouches d'encre garantit des tirages de haute qualité. Chaque fois que vous procédez à l'installation d'une nouvelle cartouche, l'imprimante vous invite à aligner les cartouches d'encre. Si vous retirez et réinstallez la même cartouche, l'imprimante HP Tout-en-un ne vous invitera pas à aligner les cartouches d'encre. L'imprimante HP Tout-en-un mémorise les valeurs d'alignement de cette cartouche d'encre, de sorte que vous n'aurez pas à procéder à un nouvel alignement des cartouches.

- a. Chargez du papier blanc ordinaire vierge au format A4 ou Lettre US dans le bac à papier.
- b. En fonction de votre système d'exploitation, exécutez l'une des opérations suivantes pour ouvrir le logiciel d'impression :
 - **Windows 8 :** Sur l'écran **Démarrer**, cliquez avec le bouton droit de la souris sur une zone vide de l'écran, cliquez sur **Toutes les applications** sur la barre des applications, puis cliquez sur l'icône portant le nom de l'imprimante.
 - **Windows 7, Windows Vista et Windows XP :** Sur le bureau de l'ordinateur, cliquez sur **Démarrer**, sélectionnez **Tous les programmes**, cliquez sur **HP**, sur **HP Officejet série 4630**, puis sur **HP Officejet série 4630**.
- c. Dans le logiciel d'impression, cliquez sur **Imprimer, numériser et télécopier**, puis sur **Gérer votre imprimante** pour accéder à la **Boîte à outils de l'imprimante**.
- d. La **Boîte à outils de l'imprimante** apparaît.
- e. Cliquez sur **Aligner cartouches** sur l'onglet **Services du périphérique**. L'imprimante imprime une feuille d'alignement.

- f. Placez la feuille d'alignement des cartouches face imprimée vers le bas, dans le coin avant droit de la vitre du scanner.

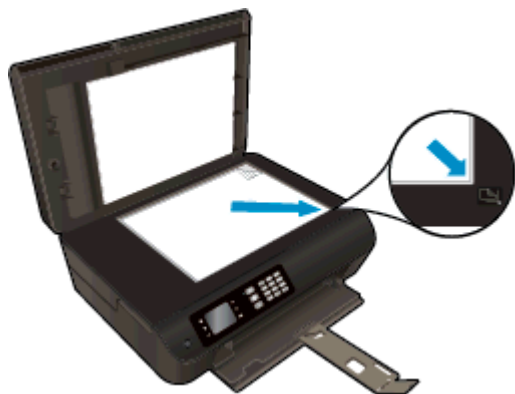

- g. Suivez les instructions affichées sur l'écran de l'imprimante pour aligner les cartouches. Recyclez ou jetez la feuille d'alignement des cartouches.

Pour aligner les cartouches à partir de l'écran de l'imprimante

- a. Sur l'écran Accueil de l'écran de l'imprimante, appuyez sur les boutons **Haut** et **Bas** pour sélectionner **Outils**, puis appuyez sur **OK**.



REMARQUE : Si vous ne voyez pas l'écran Accueil, appuyez sur le bouton **Accueil**.

- b. Dans le menu **Outils** de l'écran de l'imprimante, sélectionnez **Aligner les cartouches**. Suivez les instructions à l'écran.

5. Imprimez une page de diagnostic si le niveau d'encre contenu dans les cartouches est faible.

Pour imprimer une page de diagnostic à partir du logiciel d'impression

- a. Chargez du papier blanc ordinaire vierge au format A4 ou Lettre US dans le bac à papier.
- b. En fonction de votre système d'exploitation, exécutez l'une des opérations suivantes pour ouvrir le logiciel d'impression :
- **Windows 8 :** Sur l'écran **Démarrer**, cliquez avec le bouton droit de la souris sur une zone vide de l'écran, cliquez sur **Toutes les applications** sur la barre des applications, puis cliquez sur l'icône portant le nom de l'imprimante.
 - **Windows 7, Windows Vista et Windows XP :** Sur le bureau de l'ordinateur, cliquez sur **Démarrer**, sélectionnez **Tous les programmes**, cliquez sur **HP**, sur **HP Officejet série 4630**, puis sur **HP Officejet série 4630**.
- c. Dans le logiciel d'impression, cliquez sur **Imprimer, numériser et télécopier**, puis sur **Gérer votre imprimante** pour accéder à la boîte à outils de l'imprimante.

- d. Cliquez sur **Imprimer les informations de diagnostic** sur l'onglet **Rapports du périphérique** pour imprimer une page de diagnostic. Observez les cases correspondant aux couleurs bleue, magenta, jaune et noire sur la page de diagnostic. Si des stries apparaissent dans les cases de couleur et dans la case noire, ou que l'encre est partiellement absente dans les cases, procédez au nettoyage automatique des cartouches.



Pour imprimer une page de diagnostic à partir de l'écran de l'imprimante

- a. Sur l'écran Accueil de l'écran de l'imprimante, appuyez sur les boutons **Haut** et **Bas** pour sélectionner **Outils**, puis appuyez sur **OK**.



REMARQUE : Si vous ne voyez pas l'écran Accueil, appuyez sur le bouton **Accueil**.

- b. Dans le menu **Outils** de l'écran de l'imprimante, sélectionnez **Qualité d'impression**. Suivez les instructions à l'écran.
6. Procédez au nettoyage automatique des cartouches d'encre si la page de diagnostic présente des stries ou des portions manquantes dans les cases de couleur ou dans la case noire.

Pour nettoyer les cartouches d'encre à partir du logiciel d'impression

- a. Chargez du papier blanc ordinaire vierge au format A4 ou Lettre US dans le bac à papier.
- b. En fonction de votre système d'exploitation, exécutez l'une des opérations suivantes pour ouvrir le logiciel d'impression :
 - **Windows 8** : Sur l'écran **Démarrer**, cliquez avec le bouton droit de la souris sur une zone vide de l'écran, cliquez sur **Toutes les applications** sur la barre des applications, puis cliquez sur l'icône portant le nom de l'imprimante.
 - **Windows 7, Windows Vista et Windows XP** : Sur le bureau de l'ordinateur, cliquez sur **Démarrer**, sélectionnez **Tous les programmes**, cliquez sur **HP**, sur **HP Officejet série 4630**, puis sur **HP Officejet série 4630**.
- c. Dans le logiciel d'impression, cliquez sur **Imprimer, numériser et télécopier**, puis sur **Gérer votre imprimante** pour accéder à la **Boîte à outils de l'imprimante**.
- d. Cliquez sur l'option **Nettoyer cartouches** sur l'onglet **Services du périphérique**. Suivez les instructions à l'écran.

Pour nettoyer les cartouches à partir de l'écran de l'imprimante

- a. Sur l'écran Accueil de l'écran de l'imprimante, appuyez sur les boutons **Haut** et **Bas** pour sélectionner **Outils**, puis appuyez sur **OK**.



REMARQUE : Si vous ne voyez pas l'écran Accueil, appuyez sur le bouton **Accueil**.

- b. Dans le menu **Outils** de l'écran de l'imprimante, sélectionnez **Nettoyage têtes**. Suivez les instructions à l'écran.

Si les solutions ci-dessus n'ont pas permis de résoudre le problème, [cliquez ici pour obtenir une aide complémentaire en ligne](#).

Impression impossible

Si vous rencontrez des problèmes d'impression, vous pouvez télécharger l'utilitaire d'impression et de numérisation HP (HP Print and Scan Doctor), qui peut résoudre automatiquement ce problème. Pour obtenir cet utilitaire, cliquez sur le lien correspondant :

 **REMARQUE :** Il se peut que le docteur d'impression et de numérisation HP (HP Print and Scan Doctor) ne soit pas disponible dans toutes les langues.

[Aller à la page de téléchargement du docteur d'impression et de numérisation HP \(HP Print and Scan Doctor\).](#)

Pour résoudre les problèmes d'impression

 **REMARQUE :** Assurez-vous que l'imprimante est sous tension et que du papier est chargé dans le bac. S'il n'est toujours pas possible d'effectuer l'impression, essayez les solutions suivantes dans l'ordre indiqué :

1. Vérifiez les messages d'erreur sur l'écran de l'imprimante et corrigez ces erreurs en suivant les instructions à l'écran.
2. Si votre ordinateur est connecté à l'imprimante à l'aide d'un câble USB, débranchez le câble USB et rebranchez-le. Si votre ordinateur est connecté à l'imprimante via une connexion sans fil, vérifiez le bon fonctionnement de la connexion.
3. Vérifiez que l'imprimante n'est pas en pause ou hors ligne.

Pour vérifier que l'imprimante n'est pas en pause ou hors ligne

- a. En fonction de votre système d'exploitation, exécutez l'une des opérations suivantes :
 - **Windows 8 :** Pointez ou sélectionnez l'angle droit supérieur de l'écran pour ouvrir la barre de commande interactive, puis cliquez sur l'icône **Paramètres**, pointez ou sélectionnez le **Panneau de commande**, puis cliquez ou sélectionnez **Afficher les périphériques et les imprimantes**.
 - **Windows 7 :** dans le menu **Démarrer** de Windows, cliquez sur **Périphériques et imprimantes**.
 - **Windows Vista :** Dans le menu **Démarrer** de Windows, cliquez sur **Panneau de commande**, puis sur **Imprimantes**.
 - **Windows XP :** Dans le menu **Démarrer** de Windows, cliquez sur **Panneau de commande**, puis sur **Imprimantes et fax**.
 - b. Double-cliquez sur l'icône de votre imprimante ou cliquez avec le bouton droit de la souris sur l'icône de votre imprimante et sélectionnez **Afficher les tâches d'impression en cours** pour ouvrir la file d'attente d'impression.
 - c. Dans le menu **Imprimante**, assurez-vous que les options **Suspendre l'impression** et **Utiliser l'imprimante hors connexion** ne sont pas cochées.
 - d. Si vous effectuez des modifications, lancez une nouvelle impression.
4. Vérifiez que l'imprimante est sélectionnée comme imprimante par défaut.

Pour vérifier que l'imprimante est sélectionnée comme imprimante par défaut

- a. En fonction de votre système d'exploitation, effectuez l'une des opérations suivantes :
 - **Windows 8** : Pointez ou sélectionnez l'angle droit supérieur de l'écran pour ouvrir la barre de commande interactive, puis cliquez sur l'icône **Paramètres**, pointez ou sélectionnez le **Panneau de commande**, puis cliquez ou sélectionnez **Afficher les périphériques et les imprimantes**.
 - **Windows 7** : dans le menu **Démarrer** de Windows, cliquez sur **Périphériques et imprimantes**.
 - **Windows Vista** : Dans le menu **Démarrer** de Windows, cliquez sur **Panneau de commande**, puis sur **Imprimantes**.
 - **Windows XP** : Dans le menu **Démarrer** de Windows, cliquez sur **Panneau de commande**, puis sur **Imprimantes et fax**.
 - b. Assurez-vous que l'imprimante correcte est définie comme imprimante par défaut
L'imprimante par défaut est désignée par une coche cerclée de noir ou de vert.
 - c. Si l'imprimante par défaut n'est pas l'imprimante appropriée, cliquez avec le bouton droit sur l'imprimante correcte et sélectionnez **Définir comme imprimante par défaut**.
 - d. Essayez à nouveau d'utiliser l'imprimante.
5. Redémarrez le spouleur d'impression.

Pour redémarrer le spouleur d'impression

- a. En fonction de votre système d'exploitation, effectuez l'une des opérations suivantes :

Windows 8

- i. Pointez ou sélectionnez l'angle droit supérieur de l'écran pour ouvrir la barre de commande interactive, puis cliquez sur l'icône **Paramètres**.
- ii. Cliquez ou sélectionnez le **Panneau de commande**, puis cliquez ou sélectionnez **Système et sécurité**.
- iii. Cliquez ou sélectionnez **Outils d'administration**, puis cliquez ou sélectionnez deux fois **Services**.
- iv. Cliquez avec le bouton droit ou touchez **Spouleur d'impression**, puis cliquez sur **Propriétés**.
- v. Sous l'onglet **Général**, à côté de l'option **Type de démarrage**, assurez-vous que le type **Automatique** est sélectionné.
- vi. Si le service n'est pas déjà en cours d'exécution, sous **État du service**, cliquez sur **Démarrer**, puis sur **OK**.

Windows 7

- i. Dans le menu **Démarrer** de Windows, cliquez sur **Panneau de configuration**, sur **Système et sécurité**, puis sur **Outils d'administration**.
- ii. Double-cliquez sur **Services**.

- iii. Cliquez avec le bouton droit sur **Spouleur d'impression**, puis cliquez sur **Propriétés**.
- iv. Sous l'onglet **Général**, à côté de l'option **Type de démarrage**, assurez-vous que le type **Automatique** est sélectionné.
- v. Si le service n'est pas déjà en cours d'exécution, sous **Statut du service**, cliquez sur **Démarrer**, puis sur **OK**.

Windows Vista

- i. Dans le menu **Démarrer** de Windows, cliquez sur **Panneau de configuration**, sur **Système et maintenance**, puis sur **Outils d'administration**.
- ii. Double-cliquez sur **Services**.
- iii. Cliquez avec le bouton droit sur le **Service du spouleur d'impression**, puis cliquez sur **Propriétés**.
- iv. Sous l'onglet **Général**, à côté de l'option **Type de démarrage**, assurez-vous que le type **Automatique** est sélectionné.
- v. Si le service n'est pas déjà en cours d'exécution, sous **Statut du service**, cliquez sur **Démarrer**, puis sur **OK**.

Windows XP

- i. Dans le menu **Démarrer** de Windows, cliquez sur **Poste de travail**.
 - ii. Cliquez sur **Gérer**, puis sur **Services et applications**.
 - iii. Double-cliquez sur **Services**, puis sélectionnez **Spouleur d'impression**.
 - iv. Cliquez avec le bouton droit sur **Spouleur d'impression**, puis cliquez sur **Redémarrer** pour redémarrer le service.
- b. Assurez-vous que l'imprimante correcte est définie comme imprimante par défaut
- L'imprimante par défaut est désignée par une coche cerclée de noir ou de vert.
- c. Si l'imprimante par défaut n'est pas l'imprimante appropriée, cliquez avec le bouton droit sur l'imprimante correcte et sélectionnez **Définir comme imprimante par défaut**.
- d. Essayez à nouveau d'utiliser l'imprimante.
6. Redémarrez l'ordinateur.
 7. Videz la file d'attente d'impression.

Pour vider la file d'attente d'impression

- a. En fonction de votre système d'exploitation, effectuez l'une des opérations suivantes :
 - **Windows 8** : Pointez ou sélectionnez l'angle droit supérieur de l'écran pour ouvrir la barre de commande interactive, puis cliquez sur l'icône **Paramètres**, pointez ou sélectionnez le **Panneau de commande**, puis cliquez ou sélectionnez **Afficher les périphériques et les imprimantes**.
 - **Windows 7** : dans le menu **Démarrer** de Windows, cliquez sur **Périphériques et imprimantes**.

- **Windows Vista** : Dans le menu **Démarrer** de Windows, cliquez sur **Panneau de commande**, puis sur **Imprimantes**.
 - **Windows XP** : Dans le menu **Démarrer** de Windows, cliquez sur **Panneau de commande**, puis sur **Imprimantes et fax**.
- b. Double-cliquez sur l'icône de votre imprimante pour ouvrir la file d'attente d'impression.
 - c. Dans le menu **Imprimante**, cliquez sur **Annuler tous les documents** ou **Purger les documents à imprimer**, puis sur **Oui** pour confirmer.
 - d. S'il existe encore des documents dans la file d'attente, redémarrez l'ordinateur et essayez à nouveau d'imprimer.
 - e. Vérifiez à nouveau la file d'attente d'impression pour vous assurer qu'elle est vide et essayez à nouveau d'effectuer l'impression.

Pour vérifier le raccordement électrique et réinitialiser l'imprimante

1. Assurez-vous que le cordon d'alimentation est correctement connecté à l'imprimante.



1 Raccordement électrique à l'imprimante

2 Raccordement à la prise secteur

2. Regardez à l'intérieur de l'imprimante et vérifiez le voyant vert indiquant que l'imprimante est alimentée. Si le voyant n'est pas allumé, assurez-vous que le cordon d'alimentation est bien branché à l'imprimante ou branchez-le à une autre prise secteur.
3. Vérifiez le bouton Marche/Arrêt situé sur l'imprimante. S'il est éteint, l'imprimante est hors tension. Appuyez sur le bouton Marche/Arrêt pour mettre l'imprimante sous tension.

 **REMARQUE** : Si l'imprimante ne reçoit pas de courant électrique, branchez-la à une autre prise d'alimentation.

4. Débranchez le cordon d'alimentation sur le côté de l'imprimante, sous la porte d'accès aux cartouches, en laissant l'imprimante sous tension.
5. Débranchez le cordon d'alimentation de la prise murale.
6. Patientez au moins 15 secondes.
7. Rebranchez le cordon d'alimentation à la prise murale.
8. Rebranchez le cordon d'alimentation sur le côté de l'imprimante, sous la porte d'accès aux cartouches.

9. Si l'imprimante ne s'allume pas automatiquement, appuyez sur le bouton Marche/Arrêt pour la mettre sous tension.
10. Essayez d'utiliser à nouveau l'imprimante.

Si les solutions ci-dessus n'ont pas permis de résoudre le problème, [cliquez ici pour obtenir une aide complémentaire en ligne](#).

Résolution des problèmes de copie et de numérisation

HP fournit un docteur d'impression et de numérisation HP (HP Print and Scan Doctor, pour Windows uniquement) qui peut vous aider à résoudre de nombreux problèmes courants de type « Numérisation impossible ». Pour obtenir cet utilitaire, cliquez sur le lien correspondant :



REMARQUE : Il se peut que le docteur d'impression et de numérisation HP (HP Print and Scan Doctor) ne soit pas disponible dans toutes les langues.

[Aller à la page de téléchargement du docteur d'impression et de numérisation HP \(HP Print and Scan Doctor\).](#)

Découvrez-en plus sur la résolution des problèmes de numérisation. [Cliquez ici pour accéder à plus d'informations en ligne.](#)

Découvrez comment résoudre les problèmes de copie. [Cliquez ici pour accéder à plus d'informations en ligne.](#)

Résolution des problèmes de télécopie

Si vous rencontrez des difficultés en matière de télécopie, vous pouvez imprimer un rapport de test de télécopie pour vérifier l'état de l'imprimante. Le test échoue si l'imprimante n'est pas correctement configurée pour la télécopie. N'exécutez ce test que si vous avez entièrement configuré l'imprimante en vue de la télécopie. Pour plus d'informations, voir [Test de la configuration de la télécopie à la page 169](#).

Découvrez-en plus sur la résolution des problèmes de télécopie. [Cliquez ici pour accéder à plus d'informations en ligne](#).

Pour obtenir une aide supplémentaire, rendez-vous sur le site d'assistance en ligne de HP : www.hp.com/support.

Résolution des problèmes de réseau

- Apprenez à localiser les paramètres de sécurité du réseau. [Cliquez ici pour accéder à plus d'informations en ligne.](#)
- Apprenez-en plus sur l'utilitaire d'impression et de numérisation HP (HP Print and Scan Doctor). [Cliquez ici pour accéder à plus d'informations en ligne.](#)
- Découvrez des astuces pour résoudre les problèmes de réseau. [Cliquez ici pour accéder à plus d'informations en ligne.](#)
- Découvrez comment passer d'une connexion USB à une connexion sans fil. [Cliquez ici pour accéder à plus d'informations en ligne.](#)
- Découvrez comment gérer vos programmes de pare-feu et d'antivirus durant la configuration de l'imprimante. [Cliquez ici pour accéder à plus d'informations en ligne.](#)

Assistance HP

- [Enregistrer mon imprimante](#)
- [Procédure d'assistance](#)
- [Assistance téléphonique HP](#)
- [Options de garantie supplémentaires](#)

Enregistrer mon imprimante

En consacrant seulement quelques minutes à l'enregistrement de votre produit, vous bénéficierez d'un service plus rapide et d'une assistance plus efficace, et recevrez des alertes de maintenance pour votre produit. Si vous n'avez pas enregistré votre imprimante lors de l'installation du logiciel, vous pouvez procéder maintenant à son enregistrement sur le site <http://www.register.hp.com>.

Procédure d'assistance

Si vous rencontrez un problème, procédez comme suit :

1. Consultez la documentation fournie avec l'imprimante.
2. Accédez au site Web d'assistance en ligne HP à l'adresse suivante www.hp.com/support.

L'assistance en ligne HP est disponible pour tous les clients HP. C'est le moyen le plus rapide d'obtenir des informations actualisées sur les produits et l'assistance de techniciens spécialisés. Bénéficiez, en outre, des avantages suivants :

- Un accès rapide à des spécialistes de l'assistance en ligne compétents
- Mises à jour du logiciel et des pilotes pour l'imprimante
- Informations de dépannage importantes pour les problèmes courants
- Mises à jour de l'imprimante proactives, alertes de support et lettres d'information HP disponibles lorsque vous enregistrez l'imprimante

3. Appelez l'assistance HP.

Les options d'assistance et la disponibilité varient selon l'imprimante, le pays/la région, ainsi que la langue.

Assistance téléphonique HP

Les options d'assistance téléphonique et leur disponibilité varient selon les imprimantes, les pays/régions et les langues.

Cette section contient les rubriques suivantes :

- [Période d'assistance téléphonique](#)
- [Contact de l'assistance téléphonique](#)
- [Numéros d'appel du service d'assistance](#)
- [Dépassement de la période d'assistance téléphonique](#)

Période d'assistance téléphonique

L'Amérique du Nord, l'Asie-Pacifique et l'Amérique Latine (y compris le Mexique) bénéficient d'un an d'assistance téléphonique. Pour connaître la durée de l'assistance téléphonique en Europe, au Moyen-Orient et en Afrique, consultez le site www.hp.com/support. Les tarifs standard de l'opérateur sont applicables.

Contact de l'assistance téléphonique

Appelez le service d'assistance HP en restant à proximité de l'ordinateur et de l'imprimante. Soyez prêt à fournir les informations suivantes :

- Nom du produit (situé sur le produit, tel que HP Officejet 4630)
- Numéro de modèle (situé sur la face interne de la porte d'accès aux cartouches).



- Numéro de série (figurant sur la partie arrière ou inférieure de l'imprimante)
- Les messages qui s'affichent lorsque le problème survient
- Les réponses aux questions suivantes :
 - Cette situation s'est-elle produite auparavant ?
 - Pouvez-vous la recréer ?
 - Avez-vous ajouté un composant matériel ou logiciel sur l'ordinateur au moment où le problème est survenu ?
 - S'est-il produit un événement quelconque avant que le problème ne survienne (orage, déplacement de l'imprimante HP, etc.) ?

Numéros d'appel du service d'assistance

Pour obtenir la liste à jour des numéros d'assistance téléphonique et des tarifs d'appel, visitez le site www.hp.com/support.

Dépassement de la période d'assistance téléphonique

Une fois la période d'assistance téléphonique expirée, toute aide apportée par HP vous sera facturée. Vous pouvez également obtenir de l'aide sur le site Web d'assistance en ligne HP : www.hp.com/support. Contactez votre revendeur HP ou appelez l'assistance téléphonique de votre pays/région pour plus d'informations sur les options d'assistance disponibles.

Options de garantie supplémentaires

Des plans d'extension de garantie de l'appareil HP Officejet série 4630 sont disponibles moyennant un supplément financier. Visitez le site www.hp.com/support, sélectionnez votre pays/région et votre langue, puis explorez la section relative aux services et à la garantie pour obtenir plus d'informations sur les plans d'assistance étendue.

Préparation des bacs à papier

Pour ouvrir le bac à papier

- ▲ Le bac à papier doit être ouvert pour que l'impression puisse commencer.



Pour fermer la porte d'accès aux cartouches

- ▲ La porte d'accès aux cartouches doit être fermée pour que l'impression puisse commencer.



 [Cliquez ici pour consulter des informations complémentaires en ligne.](#)

Panne de l'imprimante

Pour résoudre une panne de l'imprimante

- ▲ Éteignez l'imprimante, puis rallumez-la. Si cette opération ne résout pas le problème, contactez HP.

 [Pour obtenir de l'aide, contactez l'assistance HP.](#)

Résolution d'un problème de cartouche d'encre

Essayez de retirer et de remettre les cartouches. Si le problème persiste, nettoyez les contacts des cartouches. Si le problème persiste, reportez-vous à la section [Remplacement des cartouches à la page 77](#), pour plus d'informations.

Pour nettoyer les contacts des cartouches d'encre

⚠ ATTENTION : La procédure de nettoyage ne nécessite que quelques minutes. Vérifiez que les cartouches d'encre ont été réinstallées dans l'imprimante le plus rapidement possible. Il est recommandé de ne pas laisser les cartouches d'encre hors de l'imprimante plus de 30 minutes. Il pourrait en résulter un endommagement de la tête d'impression ou des cartouches d'encre.

1. Vérifiez que l'imprimante est sous tension.
2. Ouvrez la porte d'accès aux cartouches d'encre.



Patiencez le temps que le chariot d'impression se place sur le côté droit de l'imprimante.

3. Retirez la cartouche indiquée dans le message d'erreur.

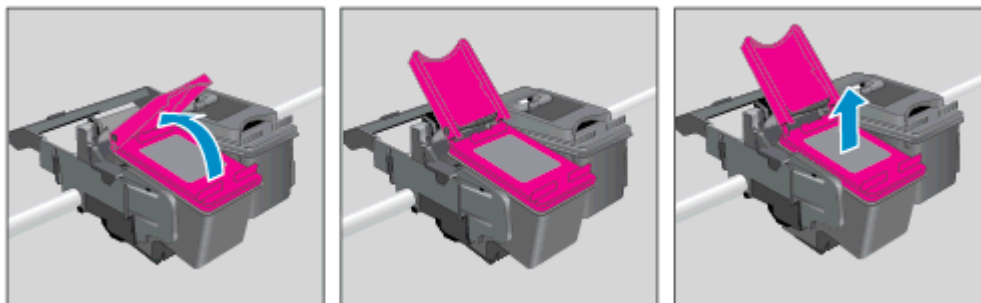

4. Tenez la cartouche d'encre par les bords, la partie inférieure orientée vers le haut, et localisez les contacts électriques de la cartouche. Les contacts électriques sont des petits points de couleur dorée situés sur la cartouche.

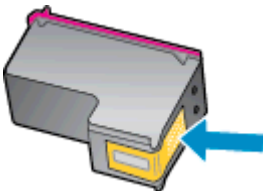

5. Essayez uniquement les contacts avec un coton-tige ou un chiffon non pelucheux.

ATTENTION : Faites bien attention à ne toucher que les contacts, et n'étalez pas l'encre ou d'autres débris sur la cartouche.

6. Localisez, à l'intérieur de l'imprimante, les contacts de la tête d'impression. Les contacts se présentent sous la forme de broches de couleur dorée, positionnées de manière à correspondre aux contacts de la cartouche d'encre.

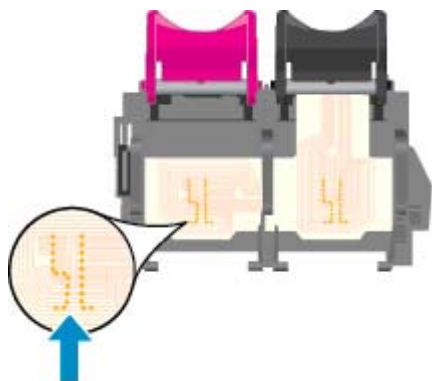

7. Essayez les contacts avec un coton-tige sec ou un chiffon non pelucheux.
8. Réinstallez la cartouche d'encre.
9. Fermez la porte d'accès aux cartouches et vérifiez que le message d'erreur ne s'affiche plus.
10. Si l'affichage du message persiste, mettez l'imprimante hors tension, puis de nouveau sous tension.

REMARQUE : Si une cartouche pose problème, retirez-la et utilisez le mode d'impression à cartouche unique de l'imprimante HP Officejet série 4630 avec une seule cartouche d'impression.

 [Cliquez ici pour consulter des informations complémentaires en ligne.](#)

Problème de cartouches d'encre

La cartouche d'encre n'est pas compatible avec votre imprimante. Cette erreur peut se produire si vous installez une cartouche HP Instant Ink dans une imprimante qui n'a pas été enregistrée dans le programme HP Instant Ink. Elle peut également survenir si la cartouche HP Instant Ink avait déjà été utilisée dans une autre imprimante enregistrée dans le programme HP Instant Ink.

Pour en savoir plus, rendez-vous sur le site Web du [Programme HP Instant Ink](#).

Cartouches d'ancienne génération

Vous devrez utiliser une version de cartouche plus récente. Dans la plupart des cas, vous pouvez identifier une version plus récente de la cartouche en regardant l'extérieur de son emballage et en recherchant la date de fin de garantie.



Si plusieurs espaces « v1 » se trouvent à droite de la date, la cartouche est la version la plus récente mise à jour. S'il s'agit d'une version d'ancienne génération, contactez l'assistance HP pour obtenir de l'aide ou un remplacement.



[Cliquez ici pour accéder à des informations complémentaires en ligne.](#)

A Informations techniques

Cette section contient les spécifications techniques et les informations légales internationales de l'imprimante HP Officejet série 4630.

Pour obtenir des spécifications complémentaires, consultez la documentation imprimée fournie avec l'imprimante HP Officejet série 4630.

Cette section contient les rubriques suivantes :

- [Avis publiés par la société Hewlett-Packard](#)
- [Enregistrement des informations anonymes liées à l'utilisation](#)
- [Spécifications](#)
- [Programme de gestion des produits dans le respect de l'environnement](#)
- [Avis d'application de la réglementation](#)

Avis publiés par la société Hewlett-Packard

Les informations contenues dans ce document peuvent faire l'objet de modifications sans préavis.

Tous droits réservés. Toute reproduction, adaptation ou traduction de ce matériel est interdite sans l'accord écrit préalable de Hewlett-Packard, sauf dans les cas permis par la législation relative aux droits d'auteur. Les seules garanties applicables aux produits et services HP sont celles mentionnées dans les déclarations de garantie accompagnant lesdits produits et services. Les informations contenues dans ce document ne constituent pas une garantie complémentaire. HP ne peut pas être tenu pour responsable des erreurs ou omissions contenues dans ce document.

© 2012 Hewlett-Packard Development Company, L.P.

Microsoft®, Windows®, Windows® XP, Windows Vista®, Windows® 7 et Windows® 8 sont des marques déposées de Microsoft Corporation aux États-Unis.

Enregistrement des informations anonymes liées à l'utilisation

Les cartouches HP utilisées avec cette imprimante sont dotées d'un microprocesseur de mémoire associé au fonctionnement de l'imprimante. En outre, ce microprocesseur enregistre une série d'informations anonymes restreintes relatives à l'usage de l'imprimante, dont les suivantes : date d'installation initiale de la cartouche, date de dernière utilisation de la cartouche, nombre de pages imprimées avec la cartouche, couverture de page, fréquence d'impression, modes d'impression appliqués, erreurs d'impression éventuelles et modèle de l'imprimante.

Ces informations permettent à HP de concevoir ses futures imprimantes en répondant aux besoins d'impression des utilisateurs. Les données collectées par le microprocesseur de mémoire de la cartouche n'incluent aucune information susceptible d'être utilisée pour identifier un client ou un utilisateur de la cartouche ou de l'imprimante.

HP collecte un échantillon des microprocesseurs de mémoire parmi les cartouches retournées à HP dans le cadre de son programme de renvoi et de recyclage (HP Planet Partners : www.hp.com/hpinfo/globalcitizenship/environment/recycle/). Les microprocesseurs de mémoire provenant de cet échantillonnage sont lus et analysés afin d'améliorer les futures imprimantes HP. Les partenaires de HP qui apportent leur contribution au recyclage de cette cartouche sont également susceptibles d'accéder à ces données.

Toute tierce partie se trouvant en possession de la cartouche est susceptible d'avoir accès aux informations anonymes contenues dans le microprocesseur de mémoire. Si vous préférez ne pas autoriser cet accès, vous pouvez rendre le microprocesseur inopérant. Toutefois, après avoir rendu le microprocesseur inopérant, vous ne pourrez utiliser la cartouche dans aucune imprimante HP.

Si vous hésitez à fournir ces informations anonymes, vous pouvez rendre ces dernières inaccessibles en désactivant la capacité du microprocesseur de mémoire à collecter les informations relatives à l'utilisation de l'imprimante.

Pour désactiver la fonction de collecte des informations d'utilisation

1. Sur l'écran Accueil de l'écran de l'imprimante, appuyez sur les boutons **Haut** et **Bas** pour sélectionner **Préférences**, puis appuyez sur **OK**.
2. Sélectionnez **Stockage des données** et appuyez sur **OK**.
3. Sélectionnez **Désactivé** et appuyez sur **OK** pour désactiver la fonction.



REMARQUE : Pour réactiver la fonction de collecte des informations d'utilisation, restaurez les paramètres par défaut d'origine.



REMARQUE : Vous pouvez continuer à utiliser la cartouche dans l'imprimante HP après avoir désactivé la capacité du microprocesseur de mémoire à collecter les informations relatives à l'utilisation de l'imprimante.

Spécifications

Les spécifications techniques de l'imprimante HP Officejet série 4630 sont fournies dans cette section. Pour obtenir les spécifications complètes de l'imprimante, consultez la fiche produit sur www.hp.com/support.

- [Configuration requise](#)
- [Spécifications relatives à l'environnement](#)
- [Capacité du bac d'alimentation](#)
- [Capacité du bac de sortie](#)
- [Format du papier](#)
- [Grammage du papier](#)
- [Spécifications relatives à l'impression](#)
- [Spécifications relatives à la copie](#)
- [Spécifications relatives à la numérisation](#)
- [Spécifications relatives à la télécopie](#)
- [Résolution d'impression](#)
- [Sécurité électrique](#)
- [Rendement des cartouches](#)
- [Informations acoustiques](#)

Configuration requise

Le fichier Lisez-moi contient les configurations logicielles et système minimales.

Pour en savoir plus sur les futures éditions du système d'exploitation et l'assistance, rendez-vous sur le site Web de support en ligne HP à l'adresse www.hp.com/support.

Spécifications relatives à l'environnement

- Plage de températures de fonctionnement recommandée : de 15 à 32 °C
- Plage de températures de fonctionnement acceptable : de 5 à 40 °C
- Humidité : de 15 à 80 % d'humidité relative sans condensation ; point de rosée maximal de 28 °C
- Plage de températures hors fonctionnement (stockage) : de -40 à 60 °C
- En présence de champs électromagnétiques élevés, la sortie de l'imprimante HP Officejet série 4630 peut être légèrement déformée.
- HP recommande d'utiliser un câble USB de 3 mètres (10 pieds) au maximum afin de réduire le bruit provoqué par les champs électromagnétiques élevés qui peuvent se produire.

Capacité du bac d'alimentation

Feuilles de papier ordinaire (80 g/m² [20 lb]) : jusqu'à 50

Enveloppes : jusqu'à 5

Fiches Bristol : jusqu'à 20

Feuilles de papier photo : jusqu'à 20

Capacité du bac de sortie

Feuilles de papier ordinaire (80 g/m² [20 lb]) : jusqu'à 20

Enveloppes : jusqu'à 5

Fiches Bristol : jusqu'à 10

Feuilles de papier photo : jusqu'à 10

Format du papier

Pour obtenir la liste complète des formats de support pris en charge, reportez-vous au logiciel d'impression.

Grammage du papier

Papier ordinaire : 64 à 90 g/m² (16 à 24 lb)

Enveloppes : 75 à 90 g/m² (20 à 24 lb)

Cartes : jusqu'à 200 g/m² (110 lb)

Papier photo : jusqu'à 280 g/m² (75 lb)

Spécifications relatives à l'impression

- La vitesse d'impression varie en fonction de la complexité du document.
- Méthode : impression à jet d'encre thermique contrôlé
- Langage : PCL3 GUI

Spécifications relatives à la copie

- Traitement numérique de l'image
- La vitesse de copie varie en fonction de la complexité du document et du modèle.
- Résolution pour la copie de papier photo : jusqu'à 600 ppp

Spécifications relatives à la numérisation

- Résolution optique : jusqu'à 1 200 ppp
- Résolution matérielle : jusqu'à 1 200 x 1 200 ppp
- Résolution optimisée : jusqu'à 1 200 x 1 200 ppp

- Nombre de bits : couleur 24 bits, échelle de gris 8 bits (256 niveaux de gris)
- Dimensions maximales pour la numérisation à partir de la vitre du scanner : 21,6 x 29,7 cm (8,5 x 11,7 pouces)
- Types de fichiers pris en charge : BMP, JPEG, PNG, TIFF, PDF
- Version Twain : 1.9

Spécifications relatives à la télécopie

- Envoi/réception de télécopies en noir et blanc ou en couleur.
- Jusqu'à 99 numérotations rapides.
- Mémoire jusqu'à 99 pages (sur la base de l'image test ITU-T n° 1 à la résolution standard). Des pages plus élaborées ou d'une résolution supérieure demandent plus de temps et de mémoire.
- Envoi et réception manuels de télécopie.
- Jusqu'à 5 rappels automatiques d'un numéro occupé (varie selon le modèle).
- Jusqu'à 2 rappels automatiques d'un numéro en l'absence de réponse (varie selon le modèle).
- Rapports de confirmation et d'activité.
- Télécopie de groupe 3 CCITT/ITU avec mode de correction des erreurs.
- Transmission à 33,6 Kbits/s
- Vitesse de 4 secondes/page à 33,6 Kbits/s (sur la base d'une image test UIT-T n° 1 avec une résolution standard). Des pages plus élaborées ou d'une résolution supérieure demandent plus de temps et de mémoire.
- Détection de sonnerie avec commutation automatique du télécopieur/répondeur.

	Précision (ppp)	Standard (ppp)
Monochrome	208 x 196	208 x 98
Couleur	208 x 200	208 x 200

Résolution d'impression

Mode brouillon

- Rendu couleur/noir et blanc : 300 x 300 ppp
- Sortie (noir et blanc/couleur) : Automatique

Mode normal

- Rendu couleur/noir et blanc : 600 x 300 ppp
- Sortie (noir et blanc/couleur) : Automatique

Mode ordinaire-optimal

- Rendu couleur/noir et blanc : 600 x 600 ppp
- Automatique

Mode photo-optimal

- Rendu couleur/noir et blanc : 600 x 600 ppp
- Sortie (noir et blanc/couleur) : Automatique

Mode ppp max

- Rendu couleur/noir et blanc : 1 200 x 1 200 ppp
- Sortie : Automatique (noir), 4 800 x 1 200 ppp optimisés (couleur)

Sécurité électrique



REMARQUE : Utilisez uniquement le cordon d'alimentation fourni par HP.

Rendement des cartouches

Visitez le site www.hp.com/go/learnaboutsupplies pour plus d'informations sur les rendements de cartouches estimés.

Informations acoustiques

Si vous disposez d'un accès à Internet, vous pouvez obtenir des informations acoustiques à partir du site Web de HP. Consultez le site : www.hp.com/support.

Programme de gestion des produits dans le respect de l'environnement

Hewlett-Packard s'engage à fournir des produits de qualité dans le strict respect de l'environnement. Ce produit a été conçu dans une optique de recyclage ultérieur. Le nombre de matériaux utilisés est minimal, mais suffit à assurer le bon fonctionnement et la fiabilité de l'imprimante. Les pièces ont été conçues de façon à ce que les différents matériaux qui les composent se séparent facilement. Les fixations et autres connecteurs sont facilement identifiables et accessibles et peuvent être retirés avec des outils usuels. Les pièces les plus importantes ont été conçues pour être rapidement accessibles en vue de leur démontage et de leur réparation.

Pour obtenir plus d'informations, consultez le site Web relatif à l'engagement de HP envers l'environnement à l'adresse suivante :

www.hp.com/hpinfo/globalcitizenship/environment/index.html

- [Conseils environnementaux](#)
- [Utilisation du papier](#)
- [Plastique](#)
- [Fiches de données de sécurité \(FDS\)](#)
- [Programme de recyclage](#)
- [Programme de recyclage des consommables jet d'encre HP](#)
- [Consommation électrique](#)
- [Mode veille](#)
- [Mise au rebut de l'équipement usagé par les utilisateurs](#)
- [Substances chimiques](#)
- [Tableau des substances toxiques et dangereuses \(Chine\)](#)
- [Restriction sur les substances dangereuses \(Ukraine\)](#)
- [Restriction sur les substances dangereuses \(Inde\)](#)
- [Mise au rebut des batteries aux Pays-Bas](#)
- [Mise au rebut des batteries à Taïwan](#)
- [Californie – Avis sur le perchlorate](#)

Conseils environnementaux

HP s'engage à aider ses clients à réduire leur empreinte environnementale. Pour en savoir plus sur les initiatives environnementales de HP, rendez-vous sur le site Web Programmes et initiatives environnementales de HP.

www.hp.com/hpinfo/globalcitizenship/environment/

Utilisation du papier

Conformément aux normes DIN 19309 et EN 12281:2002, vous pouvez utiliser du papier recyclé avec ce produit.

Plastique

Les pièces en plastique d'un poids supérieur à 25 grammes portent une mention conforme aux normes internationales, laquelle facilite l'identification des matières plastiques à des fins de recyclage des produits en fin de vie.

Fiches de données de sécurité (FDS)

Les fiches techniques de sécurité du matériel (MSDS) peuvent être téléchargées depuis le site Web de HP :

www.hp.com/go/msds

Programme de recyclage

HP met à la disposition de sa clientèle des programmes de reprise et de recyclage de produits de plus en plus nombreux dans un grand nombre de pays/régions et a établi un partenariat avec plusieurs des centres de recyclage de matériaux électroniques les plus importants dans le monde. HP préserve les ressources en revendant certains de ses produits les plus réputés. Pour plus d'informations sur le recyclage des produits HP, visitez le site :

www.hp.com/hpinfo/globalcitizenship/environment/recycle/

Programme de recyclage des consommables jet d'encre HP

HP s'engage à protéger l'environnement. Le programme de recyclage des consommables jet d'encre HP est disponible dans de nombreux pays/régions et vous permet de recycler gratuitement vos cartouches d'impression et vos cartouches d'encre usagées. Pour en savoir plus, consultez le site Web suivant :

www.hp.com/hpinfo/globalcitizenship/environment/recycle/

Consommation électrique

Les équipements d'impression et d'imagerie Hewlett-Packard munis du logo ENERGY STAR® sont conformes à la spécification ENERGY STAR de l'Agence américaine pour la protection de l'environnement (U.S. Environmental Protection Agency). Le marquage suivant figure sur les produits d'imagerie conformes à la norme ENERGY STAR :



Des informations complémentaires sur les modèles de produits d'imagerie conformes à la norme ENERGY STAR sont disponibles sur le site : www.hp.com/go/energystar

Mode veille

En mode veille, la consommation d'énergie est réduite.

Après configuration initiale de l'imprimante, celle-ci passe en mode veille après 5 minutes d'inactivité.

Pour modifier le délai de passage en mode veille

1. Sur l'écran Accueil de l'écran de l'imprimante, sélectionnez **Préférences**.
2. Sélectionnez **Veille**, puis sélectionnez l'option voulue.

Mise au rebut de l'équipement usagé par les utilisateurs



Ce symbole signifie qu'il est interdit de jeter votre produit avec vos ordures ménagères. En effet, il est de votre responsabilité de protéger la santé humaine et l'environnement en apportant vos équipements électriques et électroniques usagés dans un point de collecte où ils pourront être recyclés. Pour en savoir plus, veuillez contacter votre service de collecte des ordures ménagères ou rendez-vous sur <http://www.hp.com/recycle>.

Substances chimiques

HP s'attache à informer ses clients des substances chimiques utilisées dans ses produits, pour se conformer aux obligations légales telles que la réglementation REACH (*Réglementation européenne EC No 1907/2006 sur les substances chimiques*). Une note d'information chimique sur ce produit peut être consultée à l'adresse : www.hp.com/go/reach.

Tableau des substances toxiques et dangereuses (Chine)

有毒有害物质表						
根据中国《电子信息产品污染控制管理办法》						
零件描述	有毒有害物质和元素					
	铅	汞	镉	六价铬	多溴联苯	多溴联苯醚
外壳和托盘*	0	0	0	0	0	0
电缆*	0	0	0	0	0	0
印刷电路板*	X	0	0	0	0	0
打印系统*	X	0	0	0	0	0
显示器*	X	0	0	0	0	0
喷墨打印头墨盒*	0	0	0	0	0	0
驱动光盘*	X	0	0	0	0	0
扫描仪*	X	X	0	0	0	0
网络配件*	X	0	0	0	0	0
电池板*	X	0	0	0	0	0
自动双面打印系统*	0	0	0	0	0	0
外部电源*	X	0	0	0	0	0

0: 指此零件的所有均一材质中包含的这种有毒有害物质, 含量低于SJ/T11363-2006 的限制
X: 指此零件使用的均一材质中至少有一种包含的这种有毒有害物质, 含量高于SJ/T11363-2006 的限制
注: 环保使用期限的参考标识取决于产品正常工作的温度和湿度等条件
*以上只适用于使用这些零件的产品

Restriction sur les substances dangereuses (Ukraine)

Технічний регламент щодо обмеження використання небезпечних речовин (Україна)

Обладнання відповідає вимогам Технічного регламенту щодо обмеження використання деяких небезпечних речовин в електричному та електронному обладнанні, затвердженого постановою Кабінету Міністрів України від 3 грудня 2008 № 1057

Restriction sur les substances dangereuses (Inde)

Restriction of hazardous substances (India)

This product complies with the "India E-waste (Management and Handling) Rule 2011" and prohibits use of lead, mercury, hexavalent chromium, polybrominated biphenyls or polybrominated diphenyl ethers in concentrations exceeding 0.1 weight % and 0.01 weight % for cadmium, except for the exemptions set in Schedule 2 of the Rule.

Mise au rebut des batteries aux Pays-Bas



Dit HP Product bevat een lithium-manganees-dioxide batterij. Deze bevindt zich op de hoofdprintplaat. Wanneer deze batterij leeg is, moet deze volgens de geldende regels worden afgevoerd.

Mise au rebut des batteries à Taïwan



廢電池請回收

Please recycle waste batteries.

Californie – Avis sur le perchlorate

California Perchlorate Material Notice

Perchlorate material - special handling may apply. See:
<http://www.dtsc.ca.gov/hazardouswaste/perchlorate/>

This product's real-time clock battery or coin cell battery may contain perchlorate and may require special handling when recycled or disposed of in California.

Avis d'application de la réglementation

L'imprimante HP Officejet série 4630 respecte les exigences définies par les organismes de réglementation de votre pays/région.

Cette section contient les rubriques suivantes :

- [Numéro d'identification réglementaire de modèle](#)
- [Déclaration de la FCC](#)
- [Avis aux utilisateurs situés en Corée](#)
- [Déclaration de conformité VCCI \(Classe B\) destinée aux utilisateurs au Japon](#)
- [Avis aux utilisateurs au Japon concernant le cordon d'alimentation](#)
- [Avis d'émission sonore pour l'Allemagne](#)
- [Avis de conformité pour l'Union Européenne](#)
- [Déclaration pour l'Allemagne concernant les écrans de visualisation dans l'environnement de travail](#)
- [Déclaration de conformité](#)
- [Déclarations de conformité aux réglementations sans fil](#)
- [Avis aux utilisateurs du réseau téléphonique des États-Unis : conditions de la FCC](#)
- [Avis aux utilisateurs du réseau téléphonique canadien/Notice to users of the Canadian telephone network](#)
- [Avis aux utilisateurs au sein de l'Espace économique européen](#)
- [Avis aux utilisateurs du réseau téléphonique allemand](#)
- [Déclaration relative aux télécopies câblées \(Australie\)](#)

Numéro d'identification réglementaire de modèle

À des fins d'identification, et ainsi que l'impose la réglementation, un Numéro de modèle réglementaire a été attribué à votre produit. Le numéro de votre produit est SNPRH-1201. Le numéro réglementaire ne doit pas être confondu avec le nom marketing (HP Officejet série 4630 e-All-in-One, etc.) ou le numéro de produit (B4L03A, B4L03B, etc.).

Déclaration de la FCC

FCC statement

The United States Federal Communications Commission (in 47 CFR 15.105) has specified that the following notice be brought to the attention of users of this product.

This equipment has been tested and found to comply with the limits for a Class B digital device, pursuant to Part 15 of the FCC Rules. These limits are designed to provide reasonable protection against harmful interference in a residential installation. This equipment generates, uses and can radiate radio frequency energy and, if not installed and used in accordance with the instructions, may cause harmful interference to radio communications. However, there is no guarantee that interference will not occur in a particular installation. If this equipment does cause harmful interference to radio or television reception, which can be determined by turning the equipment off and on, the user is encouraged to try to correct the interference by one or more of the following measures:

- Reorient or relocate the receiving antenna.
- Increase the separation between the equipment and the receiver.
- Connect the equipment into an outlet on a circuit different from that to which the receiver is connected.
- Consult the dealer or an experienced radio/TV technician for help.

For further information, contact:

Manager of Corporate Product Regulations
Hewlett-Packard Company
3000 Hanover Street
Palo Alto, Ca 94304
(650) 857-1501

Modifications (part 15.21)

The FCC requires the user to be notified that any changes or modifications made to this device that are not expressly approved by HP may void the user's authority to operate the equipment.

This device complies with Part 15 of the FCC Rules. Operation is subject to the following two conditions: (1) this device may not cause harmful interference, and (2) this device must accept any interference received, including interference that may cause undesired operation.

Avis aux utilisateurs situés en Corée

B 급 기기 (가정용 방송통신기기)	이 기기는 가정용(B급)으로 전자파적합등록을 한 기기로서 주로 가정에서 사용하는 것을 목적으로 하며, 모든 지역에서 사용할 수 있습니다.
------------------------	--

Déclaration de conformité VCCI (Classe B) destinée aux utilisateurs au Japon

この装置は、クラスB情報技術装置です。この装置は、家庭環境で使用することを目的としていますが、この装置がラジオやテレビジョン受信機に近接して使用されると、受信障害を引き起こすことがあります。取扱説明書に従って正しい取り扱いをして下さい。

VCCI-B

Avis aux utilisateurs au Japon concernant le cordon d'alimentation

製品には、同梱された電源コードをお使い下さい。
同梱された電源コードは、他の製品では使用出来ません。

Avis d'émission sonore pour l'Allemagne

Geräuschemission

LpA < 70 dB am Arbeitsplatz im Normalbetrieb nach DIN 45635 T. 19

Avis de conformité pour l'Union Européenne

Les produits comportant le label CE sont conformes aux directives de l'Union européenne suivantes :

- Directive de basse tension 2006/95/EC
- Directive EMC 2004/108/EC
- Directive Ecodesign 2009/125/EC, lorsque applicable

La conformité CE de ce produit est valide uniquement s'il est activé avec l'adaptateur marqué AC adéquat fourni par HP.

Si ce produit comprend la fonctionnalité de télécommunications câblées ou sans fil, il est également conforme aux conditions requises par la Directive européenne suivante :

- Directive R&TTE 1999/5/EC

La conformité à ces directives implique la conformité aux normes européennes harmonisées applicables qui sont répertoriées dans la déclaration de conformité européenne émise par HP pour ce produit ou cette famille de produits et disponible (en anglais uniquement) dans la documentation du produit ou sur le site Web suivant : www.hp.com/go/certificates (tapez le numéro de produit dans le champ de recherche).

La conformité est indiquée par une des marques de conformité suivantes placée sur le produit :



Pour les produits qui ne sont pas liés aux télécommunications et les produits de télécommunications harmonisés dans l'Union Européenne, tels que Bluetooth® dans la classe de puissance sous 10mW.



Pour les produits de télécommunications non harmonisés dans l'Union Européenne (le cas échéant, un nombre à 4 chiffres est placé près de la marque CE).

Reportez-vous au label de conformité fourni sur le produit.

La fonctionnalité de télécommunications de ce produit peut être utilisée dans les pays de l'Union Européenne et de l'AELE : Autriche, Belgique, Bulgarie, Chypre, République tchèque, Danemark, Estonie, Finlande, France, Allemagne, Grèce, Hongrie, Islande, Irlande, Italie, Lettonie, Liechtenstein,

Lituanie, Luxembourg, Malte, Pays-Bas, Norvège, Pologne, Portugal, Roumanie, République slovaque, Slovénie, Espagne, Suède, Suisse et Royaume-Uni.

Le connecteur téléphonique (pas disponible pour tous les produits) est prévu pour la connexion aux réseaux de téléphones analogiques.

Produits avec périphériques sans fil

- Il se peut que certains pays aient des obligations spécifiques ou des spécifications spéciales à propos de l'utilisation des réseaux LAN sans fil telle qu'une utilisation interne uniquement ou de restrictions de canaux disponibles. Assurez-vous que les paramètres de pays de réseau sans fil sont corrects.

France

- Pour l'opération LAN sans fil 2,4 GHz de ce produit, certaines restrictions s'appliquent : Ce produit peut être utilisé en interne pour toute la bande de fréquence de 2400 à 2483,5 MHz (canaux 1 à 13). Pour une utilisation en externe, uniquement la bande de fréquence de 2400 à 2454 MHz (canaux 1 à 7) peut être utilisée. Pour les dernières spécifications, voir www.arcep.fr.

Le point de contact pour les problèmes de conformité est :

Hewlett-Packard GmbH, Dept./MS : HQ-TRE, Herrenberger Strasse 140, 71034 Boeblingen, ALLEMAGNE

Déclaration pour l'Allemagne concernant les écrans de visualisation dans l'environnement de travail

GS-Erklärung (Deutschland)

Das Gerät ist nicht für die Benutzung im unmittelbaren Gesichtsfeld am Bildschirmarbeitsplatz vorgesehen. Um störende Reflexionen am Bildschirmarbeitsplatz zu vermeiden, darf dieses Produkt nicht im unmittelbaren Gesichtsfeld platziert werden.

Déclaration de conformité



DECLARATION OF CONFORMITY

according to ISO/IEC 17050-1 and EN 17050-1

DoC #: SNPRH-1201-R1

Supplier's Name: Hewlett-Packard Company
Supplier's Address: 20, Jia Feng Road Waigaoqiao Free Trade Zone Pudong, Shanghai, PRC 200131

declares, that the product

Product Name and Model: HP Officejet 4630 e-All-in-One Printer series
HP Deskjet Ink Advantage 4640 e-All-in-One Printer series

Regulatory Model Number: ¹⁾ SNPRH-1201

Radio Module: SDGOB-1292

Product Options: All

conforms to the following Product Specifications and Regulations:

EMC:

CISPR 22:2008 Class B
EN 55022:2010 Class B
EN 55024:2010
EN 61000-3-2:2006 +A1:2009 +A2:2009
EN 61000-3-3:2008
FCC CFR 47 Part 15 Class B
ICES-003, Issue 4 Class B Class B

Safety:

EN 60950-1:2006 +A11:2009 +A1:2010 +A12:2011
IEC 60950-1:2005 +A1:2009
EN 62479:2010

Telecom:

EN 300 328 V1.7.1
EN 301 489-1 V1.8.1
EN 301 489-17 V2.1.1
EN 62311:2008
FCC Rules and Regulations 47 CFR Part 68
TIA-968-B Telecommunications- Telephone Terminal Equipment Technical Requirements for Connection to the Telephone Network (Sep 2009)
ES 203 021-1, -2, -3
CS-03, Part 1, Issue 9, Amendment 4, December 2010

Energy Use:

Regulation (EC) No. 1275/2008
ENERGY STAR® Qualified Imaging Equipment Operational Mode (OM) Test Procedure

RoHS:

EN 50581:2012

The product herewith complies with the requirements of the Low Voltage Directive 2006/95/EC, the EMC Directive 2004/108/EC, the R&TTE Directive 1999/5/EC, the Ecodesign Directive 2009/125/EC, the RoHS Directive 2011/65/EU and carries the CE marking accordingly.

This device complies with part 15 of the FCC Rules. Operation is subject to the following two conditions:

[1] This device may not cause harmful interference, and [2] this device must accept any interference received, including interference that may cause undesired operation.

Additional Information:

1) This product is assigned a Regulatory Model Number which stays with the regulatory aspects of the design. The Regulatory Model Number is the main product identifier in the regulatory documentation and test reports, this number should not be confused with the marketing name or the product numbers.

Shan HongBo

ICS Product Hardware Quality Engineering, Manager

Local contact for regulatory topics only:

EU: Hewlett-Packard GmbH, HQ-TRE, Herrenberger Strasse 140, 71034 Boeblingen, Germany
U.S.: Hewlett-Packard, 3000 Hanover St., Palo Alto, CA 94304, U.S.A. 650-857-1501

www.hp.com/certificates

Déclarations de conformité aux réglementations sans fil

Cette section contient les informations réglementaires suivantes concernant les produits sans fil :

- [Exposition aux rayonnements de radiofréquence](#)
- [Avis aux utilisateurs situés au Brésil](#)
- [Avis aux utilisateurs situés au Canada](#)
- [Avis aux utilisateurs situés au Mexique](#)
- [Avis aux utilisateurs situés à Taiwan](#)
- [Avis aux utilisateurs situés au Japon](#)

Exposition aux rayonnements de radiofréquence

Exposure to radio frequency radiation



Caution The radiated output power of this device is far below the FCC radio frequency exposure limits. Nevertheless, the device shall be used in such a manner that the potential for human contact during normal operation is minimized. This product and any attached external antenna, if supported, shall be placed in such a manner to minimize the potential for human contact during normal operation. In order to avoid the possibility of exceeding the FCC radio frequency exposure limits, human proximity to the antenna shall not be less than 20 cm (8 inches) during normal operation.

Avis aux utilisateurs situés au Brésil

Aviso aos usuários no Brasil

Este equipamento opera em caráter secundário, isto é, não tem direito à proteção contra interferência prejudicial, mesmo de estações do mesmo tipo, e não pode causar interferência a sistemas operando em caráter primário. (Res.ANATEL 282/2001).

Avis aux utilisateurs situés au Canada

Notice to users in Canada/Note à l'attention des utilisateurs canadiens

Under Industry Canada regulations, this radio transmitter may only operate using an antenna of a type and maximum (or lesser) gain approved for the transmitter by Industry Canada. To reduce potential radio interference to other users, the antenna type and its gain should be so chosen that the equivalent isotropically radiated power (e.i.r.p.) is not more than that necessary for successful communication.

This device complies with Industry Canada licence-exempt RSS standard(s). Operation is subject to the following two conditions: (1) this device may not cause interference, and (2) this device must accept any interference, including interference that may cause undesired operation of the device.

WARNING! Exposure to Radio Frequency Radiation The radiated output power of this device is below the Industry Canada radio frequency exposure limits. Nevertheless, the device should be used in such a manner that the potential for human contact is minimized during normal operation.

To avoid the possibility of exceeding the Industry Canada radio frequency exposure limits, human proximity to the antennas should not be less than 20 cm (8 inches).

Conformément au Règlement d'Industrie Canada, cet émetteur radioélectrique ne peut fonctionner qu'avec une antenne d'un type et d'un gain maximum (ou moindre) approuvé par Industrie Canada. Afin de réduire le brouillage radioélectrique potentiel pour d'autres utilisateurs, le type d'antenne et son gain doivent être choisis de manière à ce que la puissance isotrope rayonnée équivalente (p.i.r.e.) ne dépasse pas celle nécessaire à une communication réussie.

Cet appareil est conforme aux normes RSS exemptes de licence d'Industrie Canada. Son fonctionnement dépend des deux conditions suivantes : (1) cet appareil ne doit pas provoquer d'interférences nuisibles et (2) doit accepter toutes interférences reçues, y compris des interférences pouvant provoquer un fonctionnement non souhaité de l'appareil.

AVERTISSEMENT relatif à l'exposition aux radiofréquences. La puissance de rayonnement de cet appareil se trouve sous les limites d'exposition de radiofréquences d'Industrie Canada. Néanmoins, cet appareil doit être utilisé de telle sorte qu'il soit mis en contact le moins possible avec le corps humain.

Afin d'éviter le dépassement éventuel des limites d'exposition aux radiofréquences d'Industrie Canada, il est recommandé de maintenir une distance de plus de 20 cm entre les antennes et l'utilisateur.

Avis aux utilisateurs situés au Mexique

Aviso para los usuarios de México

La operación de este equipo está sujeta a las siguientes dos condiciones: (1) es posible que este equipo o dispositivo no cause interferencia perjudicial y (2) este equipo o dispositivo debe aceptar cualquier interferencia, incluyendo la que pueda causar su operación no deseada.

Para saber el modelo de la tarjeta inalámbrica utilizada, revise la etiqueta regulatoria de la impresora.

Avis aux utilisateurs situés à Taïwan

低功率電波輻射性電機管理辦法

第十二條

經型式認證合格之低功率射頻電機，非經許可，公司、商號或使用者均不得擅自變更頻率、加大功率或變更設計之特性及功能。

第十四條

低功率射頻電機之使用不得影響飛航安全及干擾合法通信；經發現有干擾現象時，應立即停用，並改善至無干擾時方得繼續使用。

前項合法通信，指依電信法規定作業之無線電通信。低功率射頻電機須忍受合法通信或工業、科學及醫藥用電波輻射性電機設備之干擾。

Avis aux utilisateurs situés au Japon

この機器は技術基準適合証明又は工事設計認証を受けた無線設備を搭載しています。

Avis aux utilisateurs du réseau téléphonique des États-Unis : conditions de la FCC

Notice to users of the U.S Telephone network: FCC requirements

This equipment complies with Part 68 of the FCC rules and the requirements adopted by the ACTA. On the rear (or bottom) of this equipment is a label that contains, among other information, a product identifier in the format US:AAAEQ##TXXXX. If requested, this number must be provided to the telephone company.

Applicable connector jack Universal Service Order Codes ("USOC") for the Equipment is: RJ-11C.

A plug and jack used to connect this equipment to the premises wiring and telephone network must comply with the applicable FCC Part 68 rules and requirements adopted by the ACTA. A compliant telephone cord and modular plug is provided with this product. It is designed to be connected to a compatible modular jack that is also compliant. See installation instructions for details.

The REN is used to determine the number of devices that may be connected to a telephone line. Excessive RENs on a telephone line may result in the devices not ringing in response to an incoming call. In most but not all areas, the sum of RENs should not exceed five (5.0). To be certain of the number of devices that may be connected to a line, as determined by the total RENs, contact the local telephone company. For products approved after July 23, 2001, the REN for this product is part of the product identifier that has the format US:AAAEQ##TXXXX. The digits represented by ## are the REN without a decimal point (e.g., 00 is a REN of 0.0).

If this equipment causes harm to the telephone network, the telephone company will notify you in advance that temporary discontinuance of service may be required. But if advance notice isn't practical, the telephone company will notify the customer as soon as possible. Also, you will be advised of your right to file a complaint with the FCC if you believe it is necessary.

The telephone company may make changes in its facilities, equipment, operations or procedures that could affect the operation of the equipment. If this happens the telephone company will provide advance notice in order for you to make necessary modifications to maintain uninterrupted service.

If trouble is experienced with this equipment, please contact the manufacturer, or look elsewhere in this manual, for repair or warranty information. If the equipment is causing harm to the telephone network, the telephone company may request that you disconnect the equipment until the problem is resolved.

Connection to party line service is subject to state tariffs. Contact the state public utility commission, public service commission or corporation commission for information.

If your home has specially wired alarm equipment connected to the telephone line, ensure the installation of this equipment does not disable your alarm equipment. If you have questions about what will disable alarm equipment, consult your telephone company or a qualified installer.

WHEN PROGRAMMING EMERGENCY NUMBERS AND/OR MAKING TEST CALLS TO EMERGENCY NUMBERS:

- 1) Remain on the line and briefly explain to the dispatcher the reason for the call.
- 2) Perform such activities in the off-peak hours, such as early morning or late evenings.



Note The FCC hearing aid compatibility rules for telephones are not applicable to this equipment.

The Telephone Consumer Protection Act of 1991 makes it unlawful for any person to use a computer or other electronic device, including FAX machines, to send any message unless such message clearly contains in a margin at the top or bottom of each transmitted page or on the first page of the transmission, the date and time it is sent and an identification of the business or other entity, or other individual sending the message and the telephone number of the sending machine or such business, other entity, or individual. (The telephone number provided may not be a 900 number or any other number for which charges exceed local or long-distance transmission charges.)

In order to program this information into your FAX machine, you should complete the steps described in the software.

Avis aux utilisateurs du réseau téléphonique canadien/Notice to users of the Canadian telephone network

Note à l'attention des utilisateurs du réseau téléphonique canadien/Notice to users of the Canadian telephone network

Cet appareil est conforme aux spécifications techniques des équipements terminaux d'Industrie Canada. Le numéro d'enregistrement atteste de la conformité de l'appareil. L'abréviation IC qui précède le numéro d'enregistrement indique que l'enregistrement a été effectué dans le cadre d'une Déclaration de conformité stipulant que les spécifications techniques d'Industrie Canada ont été respectées. Néanmoins, cette abréviation ne signifie en aucun cas que l'appareil a été validé par Industrie Canada.

Pour leur propre sécurité, les utilisateurs doivent s'assurer que les prises électriques reliées à la terre de la source d'alimentation, des lignes téléphoniques et du circuit métallique d'alimentation en eau sont, le cas échéant, branchées les unes aux autres. Cette précaution est particulièrement importante dans les zones rurales.



Remarque Le numéro REN (Ringer Equivalence Number) attribué à chaque appareil terminal fournit une indication sur le nombre maximal de terminaux qui peuvent être connectés à une interface téléphonique. La terminaison d'une interface peut se composer de n'importe quelle combinaison d'appareils, à condition que le total des numéros REN ne dépasse pas 5.

Basé sur les résultats de tests FCC Partie 68, le numéro REN de ce produit est 0.0B.

This equipment meets the applicable Industry Canada Terminal Equipment Technical Specifications. This is confirmed by the registration number. The abbreviation IC before the registration number signifies that registration was performed based on a Declaration of Conformity indicating that Industry Canada technical specifications were met. It does not imply that Industry Canada approved the equipment.

Users should ensure for their own protection that the electrical ground connections of the power utility, telephone lines and internal metallic water pipe system, if present, are connected together. This precaution might be particularly important in rural areas.



Note The REN (Ringer Equivalence Number) assigned to each terminal device provides an indication of the maximum number of terminals allowed to be connected to a telephone interface. The termination on an interface might consist of any combination of devices subject only to the requirement that the sum of the Ringer Equivalence Numbers of all the devices does not exceed 5.

The REN for this product is 0.0B, based on FCC Part 68 test results.

Avis aux utilisateurs au sein de l'Espace économique européen

Notice to users in the European Economic Area

This product is designed to be connected to the analog Switched Telecommunication Networks (PSTN) of the European Economic Area (EEA) countries/regions.

Network compatibility depends on customer selected settings, which must be reset to use the equipment on a telephone network in a country/region other than where the product was purchased. Contact the vendor or Hewlett-Packard Company if additional product support is necessary.

This equipment has been certified by the manufacturer in accordance with Directive 1999/5/EC (annex II) for Pan-European single-terminal connection to the public switched telephone network (PSTN). However, due to differences between the individual PSTNs provided in different countries, the approval does not, of itself, give an unconditional assurance of successful operation on every PSTN network termination point.

In the event of problems, you should contact your equipment supplier in the first instance.

This equipment is designed for DTMF tone dialing and loop disconnect dialing. In the unlikely event of problems with loop disconnect dialing, it is recommended to use this equipment only with the DTMF tone dial setting.

Avis aux utilisateurs du réseau téléphonique allemand

Hinweis für Benutzer des deutschen Telefonnetzes

Dieses HP-Fax ist nur für den Anschluss eines analogen Public Switched Telephone Network (PSTN) gedacht. Schließen Sie den TAE N-Telefonstecker, der im Lieferumfang des HP All-in-One enthalten ist, an die Wandsteckdose (TAE 6) Code N an. Dieses HP-Fax kann als einzelnes Gerät und/oder in Verbindung (mit seriellen Anschluss) mit anderen zugelassenen Endgeräten verwendet werden.

Déclaration relative aux télécopies câblées (Australie)

In Australia, the HP device must be connected to Telecommunication Network through a line cord which meets the requirements of the Technical Standard AS/ACIF S008.

B Configuration supplémentaire du télécopieur

Dans cette section, vous apprendrez à configurer l'imprimante pour que la télécopie fonctionne correctement avec l'équipement et les services dont vous disposez peut-être déjà sur la même ligne téléphonique que celle utilisée par le périphérique.

 **ASTUCE :** Vous pouvez aussi utiliser l'Assistant de configuration de télécopie (Windows) ou l'Assistant de configuration HP (Mac OS X) pour configurer rapidement certains paramètres de télécopie importants, tels que le mode de réponse ou les informations d'en-tête de la télécopie. Ces outils sont accessibles par le biais du logiciel HP que vous avez installé avec l'imprimante. Après avoir exécuté ces outils, suivez les procédures décrites dans cette section pour terminer la configuration de votre télécopieur.

Cette section contient les rubriques suivantes :

- [Configuration de la télécopie \(systèmes téléphoniques parallèles\)](#)
- [Configuration pour une télécopie de type série](#)
- [Test de la configuration de la télécopie](#)

Configuration de la télécopie (systèmes téléphoniques parallèles)

Avant de configurer l'imprimante pour la télécopie, indiquez le système téléphonique utilisé dans votre pays/région. Les instructions relatives à la configuration de la télécopie diffèrent selon que vous disposez d'un système téléphonique en parallèle ou en série.

Tableau B-1 Pays/régions équipés d'un système téléphonique parallèle

Argentine	Australie	Brésil
Canada	Chili	Chine
Colombie	Grèce	Inde
Indonésie	Irlande	Japon
Corée du Sud	Amérique latine	Malaisie
Mexique	Philippines	Pologne
Portugal	Russie	Arabie saoudite
Singapour	Espagne	Taiwan
Thaïlande	États-Unis	Venezuela
Vietnam		

- Si votre pays/région n'est pas répertorié, vous disposez probablement d'un système téléphonique en série. Dans un système téléphonique en série, le type de connecteur présent sur vos équipements téléphoniques partagés (modems, téléphones et répondeurs) ne permet pas une connexion physique au port « 2-EXT » de l'imprimante. Tous les équipements doivent par conséquent être reliés à la prise téléphonique murale.



REMARQUE : Dans certain(e)s pays/régions utilisant les systèmes téléphoniques en série, le cordon téléphonique fourni avec l'imprimante peut comporter une prise murale supplémentaire. Vous pouvez ainsi connecter d'autres périphériques de télécommunications à la prise murale sur laquelle vous branchez l'imprimante.

Dans certains cas, vous devez brancher le cordon téléphonique fourni sur l'adaptateur correspondant à votre pays/région.

- Si votre pays/région se trouve dans le tableau, vous disposez probablement d'un système téléphonique en parallèle. Dans ce cas, vous pouvez connecter l'équipement téléphonique partagé à la ligne téléphonique via le port « 2-EXT » à l'arrière de l'imprimante.



REMARQUE : Si vous disposez d'un système téléphonique en parallèle, HP recommande d'utiliser le cordon téléphonique à 2 fils fourni avec l'imprimante pour connecter ce dernier à la prise téléphonique murale.

Si vous ignorez le type de système téléphonique dont vous disposez (en parallèle ou en série), contactez votre opérateur téléphonique.

Cette section contient les rubriques suivantes :

- [Sélection de la configuration de télécopieur appropriée pour le domicile ou le bureau](#)
- [Cas A : ligne de télécopie distincte \(aucun appel vocal reçu\)](#)

- [Cas B : configuration de l'imprimante avec l'ADSL](#)
- [Cas C : configuration de l'imprimante avec un système téléphonique PBX ou une ligne RNIS](#)
- [Cas D : télécopie avec service de sonnerie distincte sur la même ligne](#)
- [Cas E : ligne voix/télécopie partagée](#)
- [Cas F : ligne voix/télécopie partagée avec messagerie vocale](#)
- [Cas G : ligne de télécopie partagée avec un modem d'ordinateur \(aucun appel vocal reçu\)](#)
- [Cas H : ligne voix/télécopie partagée avec un modem d'ordinateur](#)
- [Cas I : ligne voix/télécopie partagée avec répondeur](#)
- [Cas J : ligne voix/télécopie partagée avec modem et répondeur](#)
- [Cas K : ligne voix/télécopie partagée avec modem et messagerie vocale](#)

Sélection de la configuration de télécopieur appropriée pour le domicile ou le bureau

Pour utiliser votre système de télécopie correctement, vous devez savoir quels types d'équipements et de services partagent éventuellement la même ligne téléphonique que l'imprimante. Il s'agit là d'un point important, car vous devrez peut-être connecter certains de vos équipements de bureau existants directement sur l'imprimante. Il vous faudra peut-être également modifier certains des paramètres du télécopieur avant d'être en mesure d'envoyer des télécopies.

1. Déterminez si votre système téléphonique est de type série ou parallèle. Voir [Configuration de la télécopie \(systèmes téléphoniques parallèles\) à la page 144](#).
 - a. Système téléphonique en série : voir [Configuration pour une télécopie de type série à la page 168](#).
 - b. Système téléphonique en parallèle : passez à l'étape 2.
2. Sélectionnez la combinaison d'équipements et de services qui partagent votre ligne de télécopie.
 - ADSL : service de ligne numérique à abonnement fourni par votre opérateur téléphonique. (ADSL est également appelé DSL dans certain(e)s pays/régions.)
 - PBX : système à autocommutateur (PBX) ou système RNIS (réseau numérique à intégration de services).
 - Service de sonnerie distincte : un service de sonnerie distincte offert par votre opérateur téléphonique permet d'associer chaque numéro de téléphone à une sonnerie différente.
 - Appels vocaux : les appels vocaux sont reçus sur le même numéro de téléphone que celui que vous utilisez pour vos appels de télécopie sur l'imprimante.
 - Modem d'ordinateur : un modem d'ordinateur est installé sur la même ligne téléphonique que l'imprimante. Si vous répondez Oui à l'une des questions suivantes, cela signifie que vous utilisez un modem d'ordinateur :

- Envoyez-vous et recevez-vous directement des télécopies depuis vos applications logicielles via une ligne commutée ?
 - Envoyez-vous et recevez-vous les messages électroniques sur votre ordinateur à l'aide d'une connexion par ligne commutée ?
 - Avez-vous accès à Internet à partir de votre ordinateur via une connexion par ligne commutée ?
 - Répondeur téléphonique : répondeur réceptionnant les appels vocaux sur le même numéro de téléphone que celui utilisé pour les appels de télécopie entrants sur l'imprimante.
 - Service de messagerie vocale : service de messagerie vocale souscrit auprès de votre opérateur téléphonique, associé au même numéro que celui des appels de télécopie configuré sur l'imprimante.
3. Dans le tableau suivant, sélectionnez la combinaison d'équipements et de services correspondant à votre environnement (domicile ou bureau). Recherchez ensuite les paramètres recommandés pour la configuration du télécopieur. Les sections qui suivent fournissent des instructions détaillées pour chaque configuration.

 **REMARQUE :** Si aucune configuration décrite dans cette section ne correspond à celle de votre domicile ou de votre bureau, configurez l'imprimante comme vous le feriez pour un téléphone analogique normal. Veillez à utiliser le cordon téléphonique fourni dans le carton pour connecter l'une des extrémités à votre prise téléphonique murale et l'autre au port 1-LINE situé à l'arrière de l'imprimante. Si vous utilisez un autre cordon, il se peut que vous rencontriez des problèmes lors de l'envoi ou de la réception des télécopies.

Dans certains cas, vous devrez brancher le cordon téléphonique fourni sur l'adaptateur correspondant à votre pays/région.

Autres équipements et services partageant votre ligne de télécopie							Configuration de télécopie recommandée
ADSL	PBX	Service de sonnerie distincte	Appels vocaux	Modem d'ordinateur	Répondeur téléphonique	Service de messagerie vocale	
							Cas A : ligne de télécopie distincte (aucun appel vocal reçu) à la page 147
✓							Cas B : configuration de l'imprimante avec l'ADSL à la page 148
	✓						Cas C : configuration de l'imprimante avec un système téléphonique PBX ou une ligne RNIS à la page 149
		✓					Cas D : télécopie avec service de sonnerie distincte sur la même ligne à la page 150
			✓				Cas E : ligne voix/télécopie partagée à la page 151
			✓			✓	Cas F : ligne voix/télécopie partagée avec messagerie vocale à la page 152

Autres équipements et services partageant votre ligne de télécopie							Configuration de télécopie recommandée
ADSL	PBX	Service de sonnerie distincte	Appels vocaux	Modem d'ordinateur	Répondeur téléphonique	Service de messagerie vocale	
				✓			Cas G : ligne de télécopie partagée avec un modem d'ordinateur (aucun appel vocal reçu) à la page 153
			✓	✓			Cas H : ligne voix/télécopie partagée avec un modem d'ordinateur à la page 156
			✓		✓		Cas I : ligne voix/télécopie partagée avec répondeur à la page 160
			✓	✓	✓		Cas J : ligne voix/télécopie partagée avec modem et répondeur à la page 162
			✓	✓		✓	Cas K : ligne voix/télécopie partagée avec modem et messagerie vocale à la page 165

Cas A : ligne de télécopie distincte (aucun appel vocal reçu)

Si vous disposez d'une ligne téléphonique distincte sur laquelle vous ne recevez aucun appel vocal et si vous ne connectez aucun autre équipement à cette ligne, configurez l'imprimante comme décrit dans cette section.

Figure B-1 Vue arrière de l'imprimante

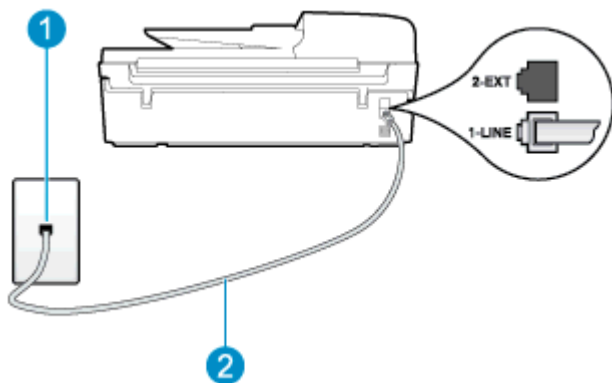

1	Prise téléphonique murale.
2	Utilisez le cordon téléphonique fourni avec l'imprimante pour la connexion au port 1-LINE. Dans certains cas, vous devrez brancher le cordon téléphonique fourni sur l'adaptateur correspondant à votre pays/région.

Pour configurer l'imprimante avec une ligne de télécopie distincte

1. Utilisez le cordon téléphonique fourni avec l'imprimante : branchez l'une des extrémités à votre prise téléphonique murale et l'autre au port 1-LINE situé à l'arrière de l'imprimante.

 **REMARQUE :** Dans certains cas, vous devez brancher le cordon téléphonique fourni sur l'adaptateur correspondant à votre pays/région.

Si vous n'utilisez pas le cordon fourni pour établir la connexion entre la prise téléphonique murale et l'imprimante, vous risquez de ne pas pouvoir envoyer de télécopies. Ce cordon téléphonique spécial est différent de ceux que vous utilisez éventuellement chez vous ou à votre bureau.

2. Activez le paramètre **Réponse automatique**.
3. (Facultatif) Réglez le paramètre **Sonn. avant rép.** sur la plus petite valeur (deux sonneries).
4. Exécutez un test de télécopie.

Quand le téléphone sonnera, l'imprimante répondra automatiquement après le nombre de sonneries que vous avez défini dans le paramètre **Sonn. avant rép.** L'imprimante envoie ensuite une tonalité de réception de télécopie au télécopieur d'origine et commence à recevoir la télécopie.

Cas B : configuration de l'imprimante avec l'ADSL

Si votre opérateur téléphonique vous fournit une ligne ADSL et que vous ne connectez aucun équipement à l'imprimante, suivez les instructions de cette rubrique pour connecter un filtre ADSL entre la prise téléphonique murale et l'imprimante. Le filtre ADSL neutralise le signal numérique qui peut perturber l'imprimante, permettant ainsi à celle-ci de communiquer correctement avec votre ligne téléphonique (ADSL est également appelé DSL dans certain(e)s pays/régions.)

 **REMARQUE :** Si vous utilisez une ligne ADSL et que vous omettez de connecter le filtre ADSL, vous ne pourrez pas envoyer ni recevoir de télécopies avec l'imprimante.

Figure B-2 Vue arrière de l'imprimante

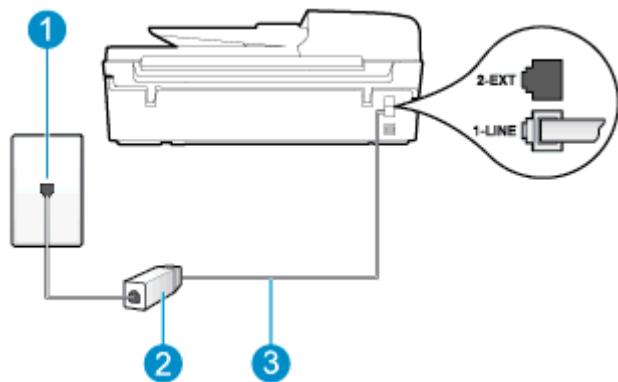

1	Prise téléphonique murale.
2	Cordon et filtre ADSL (ou DSL) fournis par votre fournisseur ADSL.
3	Utilisez le cordon téléphonique fourni avec l'imprimante pour la connexion au port 1-LINE. Dans certains cas, vous devez brancher le cordon téléphonique fourni sur l'adaptateur correspondant à votre pays/région.

Pour configurer l'imprimante avec une ligne ADSL

1. Procurez-vous un filtre ADSL auprès de votre fournisseur ADSL.
2. Utilisez le cordon téléphonique fourni avec l'imprimante : branchez une extrémité au port ouvert sur le filtre ADSL, l'autre au port 1-LINE situé à l'arrière de l'imprimante.

 **REMARQUE :** Dans certains cas, vous devrez brancher le cordon téléphonique fourni sur l'adaptateur correspondant à votre pays/région.

Vous ne réussirez peut-être pas à utiliser votre système de télécopie correctement si vous n'utilisez pas le cordon fourni pour connecter le filtre ADSL à votre imprimante. Ce cordon téléphonique spécial est différent de ceux que vous utilisez éventuellement chez vous ou à votre bureau.

Un seul cordon téléphonique étant fourni, vous devrez éventuellement vous procurer d'autres cordons téléphoniques pour cette configuration.

3. Branchez un cordon téléphonique supplémentaire du filtre ADSL à la prise téléphonique murale.
4. Exécutez un test de télécopie.

Si vous rencontrez des difficultés lors de la configuration de l'imprimante avec des équipements optionnels, contactez votre fournisseur de services ou prestataire local pour obtenir de l'aide.

Cas C : configuration de l'imprimante avec un système téléphonique PBX ou une ligne RNIS

Si vous utilisez un système téléphonique PBX ou un adaptateur de terminal/convertisseur RNIS, assurez-vous d'effectuer les opérations suivantes :

- Si vous utilisez un PBX ou un convertisseur/adaptateur de terminal RNIS, branchez l'imprimante au port désigné pour l'utilisation d'un télécopieur et d'un téléphone. Si possible, vérifiez également que l'adaptateur de terminal est défini sur le type de commutateur approprié pour votre pays/région.

 **REMARQUE :** Certains systèmes RNIS vous permettent de configurer les ports pour un équipement téléphonique spécifique. Par exemple, vous pouvez affecter un port au téléphone et à la télécopie Groupe 3 et un autre port à d'autres fonctions. Si vous rencontrez des problèmes lorsque vous de la connexion au port téléphone/télécopieur du convertisseur RNIS, essayez d'utiliser le port configuré pour des usages divers. Ce port peut être appelé « multi-combi » ou porter un nom similaire.

- Si vous utilisez un système téléphonique PBX, désactivez la tonalité d'appel en attente.

 **REMARQUE :** De nombreux systèmes PBX numériques comportent une tonalité d'appel en attente qui est activée par défaut. Or, cette fonction perturbera vos transmissions par télécopie et vous ne pourrez pas envoyer ni recevoir de télécopies à l'aide de l'imprimante. Reportez-vous à la documentation fournie avec votre système téléphonique PBX pour obtenir des instructions sur la désactivation de la tonalité d'appel en attente.

- Si vous utilisez un système téléphonique PBX, composez le numéro de ligne extérieure avant de composer le numéro du télécopieur.
- Veillez à utiliser le cordon fourni pour raccorder l'imprimante à la prise téléphonique murale. Si vous ne le faites pas, la télécopie risque de ne pas fonctionner. Ce cordon téléphonique spécial est différent de ceux que vous utilisez éventuellement chez vous ou à votre bureau. Si le cordon

téléphonique fourni est trop court, vous pouvez acheter un coupleur dans votre magasin d'articles électroniques et prolonger ainsi le cordon.

Dans certains cas, vous devrez brancher le cordon téléphonique fourni sur l'adaptateur correspondant à votre pays/région.

Si vous rencontrez des difficultés lors de la configuration de l'imprimante avec des équipements optionnels, contactez votre fournisseur de services ou prestataire local pour obtenir de l'aide.

Cas D : télécopie avec service de sonnerie distincte sur la même ligne

Si vous êtes abonné(e) à un service de sonnerie distincte (fourni par votre opérateur téléphonique) permettant d'avoir plusieurs numéros de téléphone sur une même ligne téléphonique, chaque numéro étant associé à une sonnerie différente, configurez l'imprimante comme décrit dans cette section.

Figure B-3 Vue arrière de l'imprimante

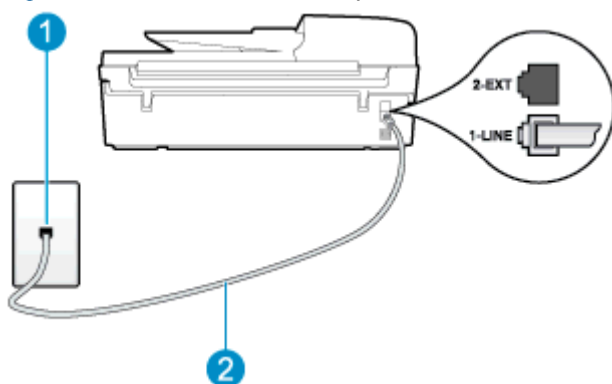

1	Prise téléphonique murale.
2	Utilisez le cordon téléphonique fourni avec l'imprimante pour la connexion au port 1-LINE. Dans certains cas, vous devrez brancher le cordon téléphonique fourni sur l'adaptateur correspondant à votre pays/région.

Pour configurer l'imprimante avec un service de sonnerie distincte

1. Utilisez le cordon téléphonique fourni avec l'imprimante : branchez l'une des extrémités à votre prise téléphonique murale et l'autre au port 1-LINE situé à l'arrière de l'imprimante.

 **REMARQUE :** Dans certains cas, vous devrez brancher le cordon téléphonique fourni sur l'adaptateur correspondant à votre pays/région.

Si vous n'utilisez pas le cordon fourni pour établir la connexion entre la prise téléphonique murale et l'imprimante, vous risquez de ne pas pouvoir envoyer de télécopies. Ce cordon téléphonique spécial est différent de ceux que vous utilisez éventuellement chez vous ou à votre bureau.

2. Activez le paramètre **Réponse automatique**.

3. Modifiez le paramètre **Sonnerie distincte** conformément au paramètre attribué à votre numéro de télécopieur par l'opérateur téléphonique.

 **REMARQUE :** Par défaut, l'imprimante est configurée pour répondre à toutes les sonneries. Si vous ne définissez pas le paramètre **Sonnerie distincte** en fonction du mode de sonnerie associé à votre numéro de télécopieur par votre opérateur téléphonique, il se peut que l'imprimante réponde à la fois aux appels vocaux et aux appels de télécopie ou qu'elle ne réponde pas du tout.

 **ASTUCE :** Vous pouvez également utiliser la fonction de détection du modèle de sonnerie, disponible sur le panneau de commande de l'imprimante, pour configurer une sonnerie différenciée. Grâce à cette fonction, l'imprimante reconnaît et enregistre le type de sonnerie d'un appel entrant en fonction de l'appel et détermine automatiquement la sonnerie particulière attribuée par votre opérateur téléphonique aux appels de télécopieur. Pour plus d'informations, voir [Configuration du type de numérotation à la page 57](#).

4. (Facultatif) Réglez le paramètre **Sonn. avant rép.** sur la plus petite valeur (deux sonneries).
5. Exécutez un test de télécopie.

L'imprimante répond automatiquement aux appels entrants sonnant de la manière sélectionnée (paramètre **Sonnerie distincte**) après le nombre de sonneries que vous avez défini (paramètre **Sonn. avant rép.**). L'imprimante envoie ensuite une tonalité de réception de télécopie au télécopieur d'origine et commence à recevoir la télécopie.

Si vous rencontrez des difficultés lors de la configuration de l'imprimante avec des équipements optionnels, contactez votre fournisseur de services ou prestataire local pour obtenir de l'aide.

Cas E : ligne voix/télécopie partagée

Si vous recevez à la fois des appels vocaux et de télécopie au même numéro de téléphone et si vous ne disposez d'aucun autre équipement de bureau (ou messagerie vocale) sur cette ligne téléphonique, configurez l'imprimante comme décrit dans cette section.

Figure B-4 Vue arrière de l'imprimante

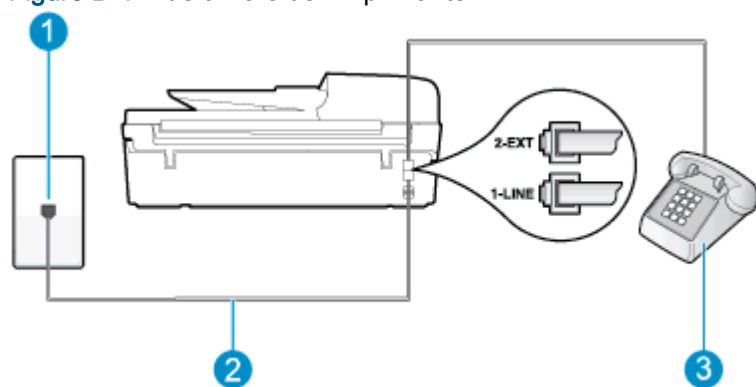

1	Prise téléphonique murale.
2	Utilisez le cordon téléphonique fourni avec l'imprimante pour la connexion au port 1-LINE. Dans certains cas, vous devrez brancher le cordon téléphonique fourni sur l'adaptateur correspondant à votre pays/région.
3	Téléphone (facultatif)

Pour configurer l'imprimante avec une ligne vocale/télécopie partagée

1. Utilisez le cordon téléphonique fourni avec l'imprimante : branchez l'une des extrémités à votre prise téléphonique murale et l'autre au port 1-LINE situé à l'arrière de l'imprimante.



REMARQUE : Dans certains cas, vous devez brancher le cordon téléphonique fourni sur l'adaptateur correspondant à votre pays/région.

Si vous n'utilisez pas le cordon fourni pour établir la connexion entre la prise téléphonique murale et l'imprimante, vous risquez de ne pas pouvoir envoyer de télécopies. Ce cordon téléphonique spécial est différent de ceux que vous utilisez éventuellement chez vous ou à votre bureau.

2. Procédez de l'une des manières suivantes :
 - Si vous disposez d'un système téléphonique en parallèle, ôtez la prise blanche du port 2-EXT à l'arrière de l'imprimante, puis branchez un téléphone sur ce port.
 - Si vous utilisez un système téléphonique en série, vous pouvez connecter directement le téléphone au câble de l'imprimante auquel est rattachée une prise murale.
3. À présent, vous devez décider comment votre imprimante répond aux appels, automatiquement ou manuellement :
 - Si vous configurez l'imprimante pour qu'elle réponde **automatiquement**, elle prendra tous les appels entrants et recevra les télécopies. L'imprimante n'est pas en mesure de faire la distinction entre les appels vocaux et les appels de télécopie ; si vous pensez qu'il s'agit d'un appel vocal, vous devrez prendre l'appel avant que l'imprimante ne s'en charge. Pour paramétrer l'imprimante afin qu'elle réponde automatiquement aux appels, activez le paramètre **Réponse automatique**.
 - Si vous configurez l'imprimante pour qu'elle réponde **manuellement** aux télécopies, vous devez prendre les appels entrants en personne ; sinon, l'imprimante ne pourra pas recevoir de télécopies. Pour paramétrer l'imprimante en vue de répondre aux appels manuellement, désactivez le paramètre **Réponse automatique**.
4. Exécutez un test de télécopie.

Si vous décrochez le téléphone avant l'imprimante et entendez les tonalités d'un télécopieur en mode d'émission, vous devez répondre manuellement à l'appel de télécopie.

Si vous rencontrez des difficultés lors de la configuration de l'imprimante avec des équipements optionnels, contactez votre fournisseur de services ou prestataire local pour obtenir de l'aide.

Cas F : ligne voix/télécopie partagée avec messagerie vocale

Si vous recevez à la fois des appels vocaux et des appels de télécopie au même numéro de téléphone et si vous êtes également abonné(e) à un service de messagerie vocale proposé par votre opérateur téléphonique, configurez l'imprimante comme décrit dans cette section.



REMARQUE : Vous ne pouvez pas recevoir de télécopies automatiquement si un service de messagerie vocale est actif sur le même numéro de téléphone que celui utilisé pour les appels de télécopie. Vous devez recevoir les télécopies manuellement, ce qui signifie que vous devez pouvoir répondre personnellement aux appels entrants de télécopie. Si vous préférez recevoir les télécopies automatiquement, contactez votre opérateur téléphonique pour vous abonner à un service de sonnerie distincte ou pour obtenir une ligne téléphonique distincte pour la télécopie.

Figure B-5 Vue arrière de l'imprimante

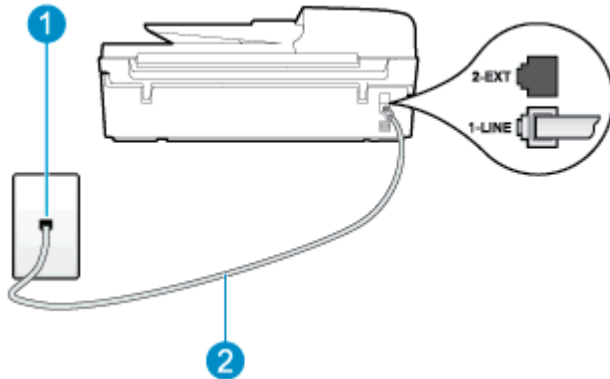

1	Prise téléphonique murale.
2	Utilisez le cordon téléphonique fourni avec l'imprimante pour la connexion au port 1-LINE. Dans certains cas, vous devrez brancher le cordon téléphonique fourni sur l'adaptateur correspondant à votre pays/région.

Pour configurer l'imprimante avec une messagerie vocale

1. Utilisez le cordon téléphonique fourni avec l'imprimante : branchez l'une des extrémités à votre prise téléphonique murale et l'autre au port 1-LINE situé à l'arrière de l'imprimante.

Dans certains cas, vous devrez brancher le cordon téléphonique fourni sur l'adaptateur correspondant à votre pays/région.

 **REMARQUE :** Dans certains cas, vous devrez brancher le cordon téléphonique fourni sur l'adaptateur correspondant à votre pays/région.

Si vous n'utilisez pas le cordon fourni pour établir la connexion entre la prise téléphonique murale et l'imprimante, vous risquez de ne pas pouvoir envoyer de télécopies. Ce cordon téléphonique spécial est différent de ceux que vous utilisez éventuellement chez vous ou à votre bureau.

2. Désactivez le paramètre **Réponse automatique**.
3. Exécutez un test de télécopie.

Vous devez répondre en personne aux appels de télécopie entrants, sinon l'imprimante ne peut pas recevoir de télécopies. Vous devez déclencher la télécopie manuelle avant que le répondeur vocal ne décroche la ligne.

Si vous rencontrez des difficultés lors de la configuration de l'imprimante avec des équipements optionnels, contactez votre fournisseur de services ou prestataire local pour obtenir de l'aide.

Cas G : ligne de télécopie partagée avec un modem d'ordinateur (aucun appel vocal reçu)

Si vous disposez d'une ligne de télécopie sur laquelle vous ne recevez pas d'appels vocaux et si vous avez connecté un modem d'ordinateur sur cette ligne, configurez votre imprimante comme décrit dans cette section.

 **REMARQUE :** Si vous possédez un modem d'ordinateur, ce dernier partage la ligne téléphonique avec l'imprimante. Vous ne pouvez pas utiliser le modem et l'imprimante simultanément. Par exemple, vous ne pouvez pas utiliser l'imprimante pour envoyer une télécopie alors que vous êtes déjà en train d'utiliser le modem pour envoyer un courrier électronique ou accéder à Internet.

- [Configurer l'imprimante avec un modem d'ordinateur](#)
- [Configuration de l'imprimante avec un modem d'ordinateur ADSL/DSL](#)

Configurer l'imprimante avec un modem d'ordinateur

Si vous utilisez la même ligne téléphonique pour l'envoi de télécopies et pour un modem d'ordinateur, suivez ces instructions pour configurer l'imprimante.

Figure B-6 Vue arrière de l'imprimante

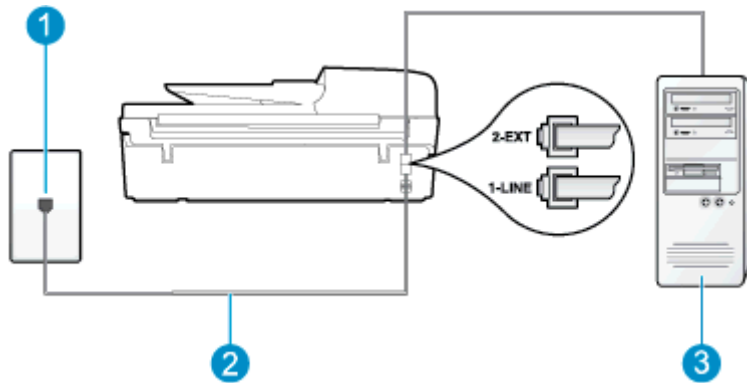

1	Prise téléphonique murale.
2	Utilisez le cordon téléphonique fourni avec l'imprimante pour la connexion au port 1-LINE. Dans certains cas, vous devrez brancher le cordon téléphonique fourni sur l'adaptateur correspondant à votre pays/région.
3	Ordinateur avec modem.

Pour configurer l'imprimante avec un modem d'ordinateur

1. Ôtez la prise blanche du port 2-EXT à l'arrière de votre imprimante.
2. Localisez le cordon téléphonique qui relie l'arrière de votre ordinateur (ou le modem de votre ordinateur) à une prise murale. Débranchez le cordon de la prise téléphonique murale et branchez-le sur le port 2-EXT à l'arrière de l'imprimante.
3. Utilisez le cordon téléphonique fourni avec l'imprimante : branchez l'une des extrémités à votre prise téléphonique murale et l'autre au port 1-LINE situé à l'arrière de l'imprimante.

 **REMARQUE :** Dans certains cas, vous devrez brancher le cordon téléphonique fourni sur l'adaptateur correspondant à votre pays/région.

Si vous n'utilisez pas le cordon fourni pour établir la connexion entre la prise téléphonique murale et l'imprimante, vous risquez de ne pas pouvoir envoyer de télécopies. Ce cordon téléphonique spécial est différent de ceux que vous utilisez éventuellement chez vous ou à votre bureau.

4. Si le logiciel du modem de votre ordinateur est défini pour recevoir des télécopies automatiquement, désactivez ce paramètre.

 **REMARQUE :** Si vous ne désactivez pas l'option de réception automatique de télécopies du logiciel de votre modem, l'imprimante ne pourra pas recevoir de télécopies.

5. Activez le paramètre **Réponse automatique**.
6. (Facultatif) Réglez le paramètre **Sonn. avant rép.** sur la plus petite valeur (deux sonneries).
7. Exécutez un test de télécopie.

Quand le téléphone sonnera, l'imprimante répondra automatiquement après le nombre de sonneries que vous avez défini dans le paramètre **Sonn. avant rép.**. L'imprimante envoie ensuite une tonalité de réception de télécopie au télécopieur d'origine et commence à recevoir la télécopie.

Si vous rencontrez des difficultés lors de la configuration de l'imprimante avec des équipements optionnels, contactez votre fournisseur de services ou prestataire local pour obtenir de l'aide.

Configuration de l'imprimante avec un modem d'ordinateur ADSL/DSL

Si vous possédez une ligne ADSL et utilisez cette ligne téléphonique pour envoyer des télécopies, suivez ces instructions pour configurer votre télécopieur.

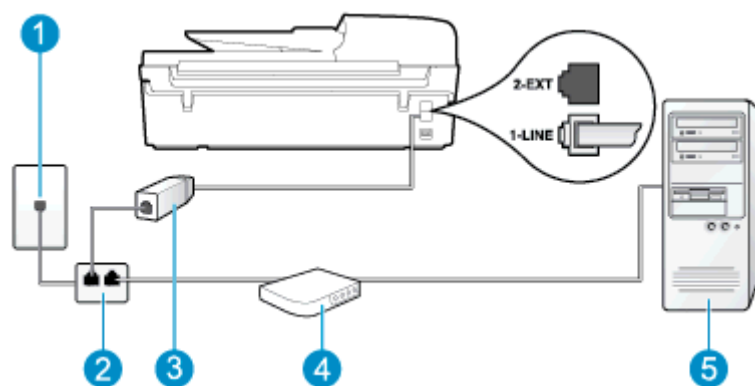

1	Prise téléphonique murale.
2	Séparateur parallèle.
3	Filtre DSL/ADSL. Branchez une extrémité du cordon téléphonique fourni avec l'imprimante sur le port 1-LINE à l'arrière de l'imprimante. Branchez l'autre extrémité du cordon sur le filtre ADSL/DSL. Dans certains cas, vous devrez brancher le cordon téléphonique fourni sur l'adaptateur correspondant à votre pays/région.
4	Modem d'ordinateur DSL/ADSL.
5	Ordinateur.



 **REMARQUE :** Vous devez vous procurer un séparateur parallèle. Un séparateur parallèle dispose d'un port RJ-11 à l'avant et de deux ports RJ-11 à l'arrière. N'utilisez pas un séparateur téléphonique à 2 lignes, un séparateur en série ou un séparateur parallèle qui dispose de deux ports RJ-11 à l'avant et d'une prise à l'arrière.

Figure B-7 Exemple de séparateur parallèle



Pour configurer l'imprimante avec un modem d'ordinateur ADSL/DSL

1. Procurez-vous un filtre ADSL auprès de votre fournisseur ADSL.
2. Utilisez le cordon téléphonique fourni avec l'imprimante : branchez l'une des extrémités au filtre ADSL et l'autre au port 1-LINE situé à l'arrière de l'imprimante.

 **REMARQUE :** Dans certains cas, vous devrez brancher le cordon téléphonique fourni sur l'adaptateur correspondant à votre pays/région.

Vous ne réussirez peut-être pas à utiliser votre système de télécopie correctement si vous n'utilisez pas le cordon fourni pour connecter le filtre ADSL à l'arrière de votre imprimante. Ce cordon téléphonique spécial est différent de ceux que vous utilisez éventuellement chez vous ou à votre bureau.

3. Connectez le filtre ADSL au séparateur parallèle.
4. Connectez le modem ADSL au séparateur parallèle.
5. Connectez le séparateur parallèle à la prise murale.
6. Exécutez un test de télécopie.

Quand le téléphone sonnera, l'imprimante répondra automatiquement après le nombre de sonneries que vous avez défini dans le paramètre **Sonn. avant rép.**. L'imprimante envoie ensuite une tonalité de réception de télécopie au télécopieur d'origine et commence à recevoir la télécopie.

Si vous rencontrez des difficultés lors de la configuration de l'imprimante avec des équipements optionnels, contactez votre fournisseur de services ou prestataire local pour obtenir de l'aide.

Cas H : ligne voix/télécopie partagée avec un modem d'ordinateur

Vous pouvez configurer l'imprimante de deux manières différentes avec votre ordinateur, selon le nombre de ports téléphoniques dont dispose ce dernier. Avant de commencer, vérifiez si votre ordinateur dispose d'un ou de deux port(s) téléphonique(s).

 **REMARQUE :** Si votre ordinateur dispose d'un seul port téléphonique, vous devez acheter un séparateur parallèle (également appelé coupleur), comme représenté sur l'illustration. Un séparateur parallèle dispose d'un port RJ-11 à l'avant et de deux ports RJ-11 à l'arrière. N'utilisez pas un séparateur téléphonique à deux lignes, un séparateur en série ou un séparateur parallèle qui dispose de deux ports RJ-11 à l'avant et d'une prise à l'arrière.

- [Ligne voix/télécopie partagée avec un modem d'ordinateur](#)
- [Ligne voix/télécopie partagée avec un modem d'ordinateur ADSL/DSL](#)

Ligne voix/télécopie partagée avec un modem d'ordinateur

Si vous utilisez votre ligne téléphonique pour la télécopie et les appels téléphoniques, procédez comme suit pour configurer votre télécopieur.

Vous pouvez configurer l'imprimante de deux manières différentes avec votre ordinateur, selon le nombre de ports téléphoniques dont dispose ce dernier. Avant de commencer, vérifiez si votre ordinateur dispose d'un ou de deux port(s) téléphonique(s).

REMARQUE : Si votre ordinateur dispose d'un seul port téléphonique, vous devez acheter un séparateur parallèle (également appelé coupleur), comme représenté sur l'illustration. Un séparateur parallèle dispose d'un port RJ-11 à l'avant et de deux ports RJ-11 à l'arrière. N'utilisez pas un séparateur téléphonique à deux lignes, un séparateur en série ou un séparateur parallèle qui dispose de deux ports RJ-11 à l'avant et d'une prise à l'arrière.

Figure B-8 Exemple de séparateur parallèle



Figure B-9 Vue arrière de l'imprimante

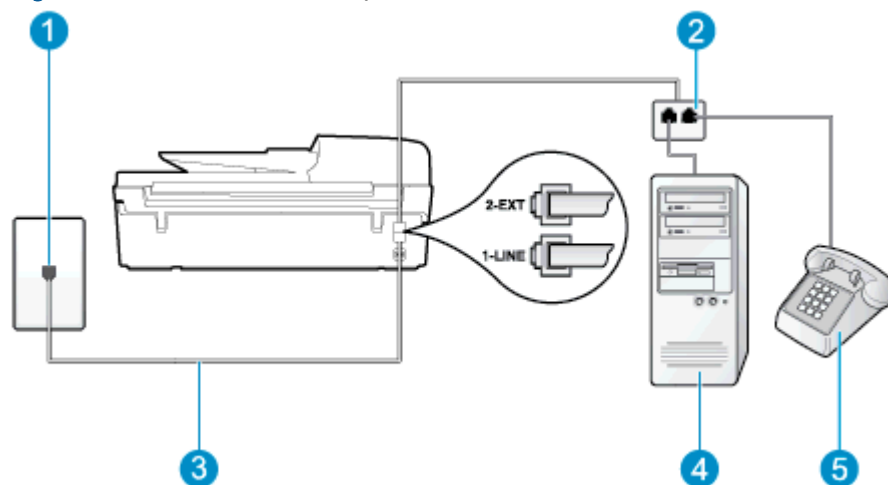

1	Prise téléphonique murale.
2	Séparateur parallèle.
3	Utilisez le cordon téléphonique fourni avec l'imprimante pour la connexion au port 1-LINE.
4	Ordinateur avec modem.
5	Téléphone.

Pour configurer l'imprimante sur la même ligne téléphonique qu'un ordinateur avec deux ports téléphoniques

1. Ôtez la prise blanche du port 2-EXT à l'arrière de votre imprimante.
2. Localisez le cordon téléphonique qui relie l'arrière de votre ordinateur (ou le modem de votre ordinateur) à une prise murale. Débranchez le cordon de la prise téléphonique murale et branchez-le sur le port 2-EXT à l'arrière de l'imprimante.
3. Connectez un téléphone au port « OUT » (sortie) situé à l'arrière de votre modem.

4. Utilisez le cordon téléphonique fourni avec l'imprimante : branchez l'une des extrémités à votre prise téléphonique murale et l'autre au port 1-LINE situé à l'arrière de l'imprimante.



REMARQUE : Dans certains cas, vous devrez brancher le cordon téléphonique fourni sur l'adaptateur correspondant à votre pays/région.

Si vous n'utilisez pas le cordon fourni pour établir la connexion entre la prise téléphonique murale et l'imprimante, vous risquez de ne pas pouvoir envoyer de télécopies. Ce cordon téléphonique spécial est différent de ceux que vous utilisez éventuellement chez vous ou à votre bureau.

5. Si le logiciel du modem de votre ordinateur est défini pour recevoir des télécopies automatiquement, désactivez ce paramètre.



REMARQUE : Si vous ne désactivez pas l'option de réception automatique de télécopies du logiciel de votre modem, l'imprimante ne pourra pas recevoir de télécopies.

6. À présent, vous devez décider comment votre imprimante répond aux appels, automatiquement ou manuellement :

- Si vous configurez l'imprimante pour qu'elle réponde **automatiquement**, elle prendra tous les appels entrants et recevra les télécopies. L'imprimante n'est pas en mesure de faire la distinction entre les appels vocaux et les appels de télécopie ; si vous pensez qu'il s'agit d'un appel vocal, vous devrez prendre l'appel avant que l'imprimante ne s'en charge. Pour paramétrer l'imprimante afin qu'elle réponde automatiquement aux appels, activez le paramètre **Réponse automatique**.
- Si vous configurez l'imprimante pour qu'elle réponde **manuellement** aux télécopies, vous devez prendre les appels entrants en personne ; sinon, l'imprimante ne pourra pas recevoir de télécopies. Pour paramétrer l'imprimante en vue de répondre aux appels manuellement, désactivez le paramètre **Réponse automatique**.

7. Exécutez un test de télécopie.

Si vous décrochez le téléphone avant l'imprimante et que vous entendez les tonalités d'un télécopieur en mode d'émission, vous devez répondre manuellement à l'appel de télécopie.

Si vous utilisez la ligne téléphonique pour la voix, la télécopie et un modem d'ordinateur, procédez comme suit pour configurer votre télécopieur.

Si vous rencontrez des difficultés lors de la configuration de l'imprimante avec des équipements optionnels, contactez votre fournisseur de services ou prestataire local pour obtenir de l'aide.

Ligne voix/télécopie partagée avec un modem d'ordinateur ADSL/DSL

Suivez ces instructions si votre ordinateur utilise un modem ADSL/DSL.

Figure B-10 Vue arrière de l'imprimante

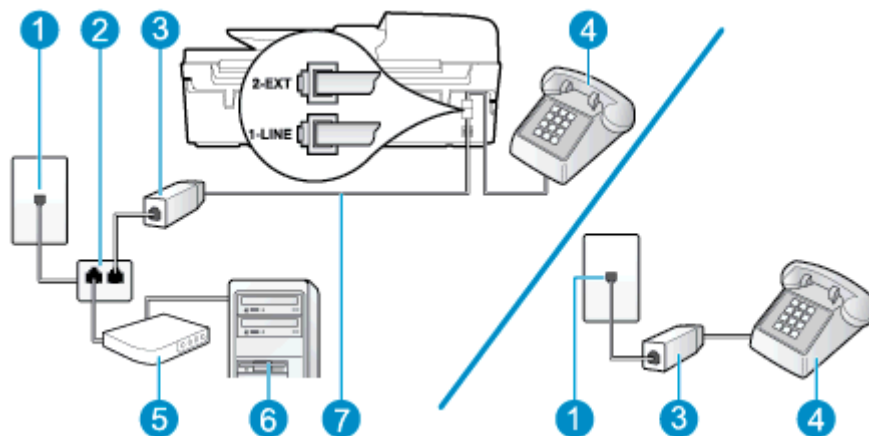

1	Prise téléphonique murale.
2	Séparateur parallèle.
3	Filtre ADSL/DSL.
4	Téléphone.
5	Modem d'ordinateur ADSL/DSL.
6	Ordinateur.
7	Utilisez le cordon téléphonique fourni pour la connexion au port 1-LINE à l'arrière de l'imprimante. Dans certains cas, vous devrez brancher le cordon téléphonique fourni sur l'adaptateur correspondant à votre pays/région.



 **REMARQUE :** Vous devez vous procurer un séparateur parallèle. Un séparateur parallèle dispose d'un port RJ-11 à l'avant et de deux ports RJ-11 à l'arrière. N'utilisez pas un séparateur téléphonique à 2 lignes, un séparateur en série ou un séparateur parallèle qui dispose de deux ports RJ-11 à l'avant et d'une prise à l'arrière.

Figure B-11 Exemple de séparateur parallèle



Pour configurer l'imprimante avec un modem d'ordinateur ADSL/DSL

1. Procurez-vous un filtre ADSL auprès de votre fournisseur ADSL.

 **REMARQUE :** Les téléphones utilisés ailleurs dans la maison ou le bureau et partageant le même numéro de téléphone avec le service ADSL doivent être connectés à des filtres ADSL supplémentaires pour éviter des interférences lors des appels vocaux.

2. Utilisez le cordon téléphonique fourni avec les imprimantes : branchez l'une des extrémités au filtre ADSL et l'autre au port 1-LINE situé à l'arrière de l'imprimante.

 **REMARQUE :** Dans certains cas, vous devrez brancher le cordon téléphonique fourni sur l'adaptateur correspondant à votre pays/région.

Vous ne réussirez peut-être pas à utiliser votre système de télécopie correctement si vous n'utilisez pas le cordon fourni pour connecter le filtre ADSL à l'arrière de votre imprimante. Ce cordon téléphonique spécial est différent de ceux que vous utilisez éventuellement chez vous ou à votre bureau.

3. Si vous disposez d'un système téléphonique en parallèle, ôtez la prise blanche du port 2-EXT à l'arrière de l'imprimante, puis branchez un téléphone sur ce port.
4. Connectez le filtre ADSL au séparateur parallèle.
5. Connectez le modem ADSL au séparateur parallèle.
6. Connectez le séparateur parallèle à la prise murale.
7. Exécutez un test de télécopie.

Quand le téléphone sonnera, l'imprimante répondra automatiquement après le nombre de sonneries que vous avez défini dans le paramètre **Sonn. avant rép.**. L'imprimante envoie ensuite une tonalité de réception de télécopie au télécopieur d'origine et commence à recevoir la télécopie.

Si vous rencontrez des difficultés lors de la configuration de l'imprimante avec des équipements optionnels, contactez votre fournisseur de services ou prestataire local pour obtenir de l'aide.

Cas I : ligne voix/télécopie partagée avec répondeur

Si vous recevez à la fois des appels vocaux et des appels de télécopie au même numéro de téléphone et si vous disposez également d'un répondeur qui répond aux appels vocaux à ce numéro de téléphone, configurez l'imprimante comme décrit dans cette section.

Figure B-12 Vue arrière de l'imprimante

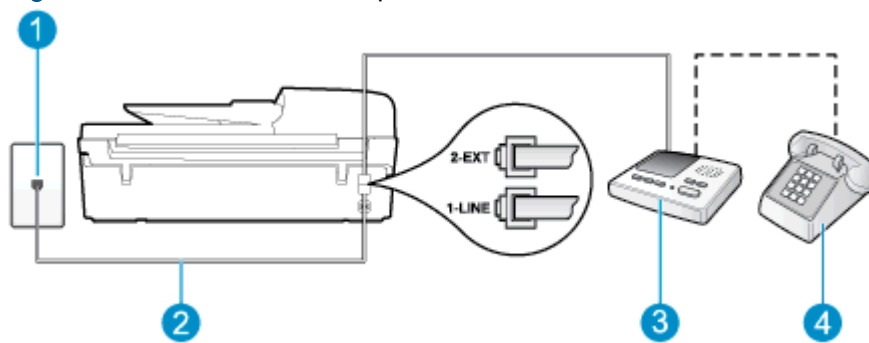

1

Prise téléphonique murale.

2	Utilisez le cordon téléphonique fourni pour la connexion au port 1-LINE à l'arrière de l'imprimante. Dans certains cas, vous devez brancher le cordon téléphonique fourni sur l'adaptateur correspondant à votre pays/région.
3	Répondeur.
4	Téléphone (facultatif).

Pour configurer l'imprimante avec une ligne vocale et de télécopie partagée et un répondeur

1. Ôtez la prise blanche du port 2-EXT à l'arrière de votre imprimante.
2. Débranchez votre répondeur de la prise téléphonique murale et connectez-le au port 2-EXT situé à l'arrière de l'imprimante.

 **REMARQUE :** Si vous ne connectez pas directement votre répondeur à l'imprimante, il se peut que des tonalités propres à un télécopieur en train d'émettre s'enregistrent sur votre répondeur et que vous ne puissiez pas recevoir de télécopies avec l'imprimante.

3. Utilisez le cordon téléphonique fourni avec l'imprimante : branchez l'une des extrémités à votre prise téléphonique murale et l'autre au port 1-LINE situé à l'arrière de l'imprimante.

 **REMARQUE :** Dans certains cas, vous devrez brancher le cordon téléphonique fourni sur l'adaptateur correspondant à votre pays/région.

Si vous n'utilisez pas le cordon fourni pour établir la connexion entre la prise téléphonique murale et l'imprimante, vous risquez de ne pas pouvoir envoyer de télécopies. Ce cordon téléphonique spécial est différent de ceux que vous utilisez éventuellement chez vous ou à votre bureau.

4. (Facultatif) Si votre répondeur ne possède pas de téléphone intégré, vous souhaitez peut-être, pour plus de commodité, connecter un téléphone à l'arrière de votre répondeur au port « OUT ».

 **REMARQUE :** Si votre répondeur ne permet pas de connecter un téléphone externe, utilisez un séparateur parallèle (également appelé coupleur) pour connecter le répondeur et le téléphone à l'imprimante. Vous pouvez utiliser des cordons téléphoniques standard pour ces branchements.

5. Activez le paramètre **Réponse automatique**.
6. Paramétrez le répondeur pour qu'il se déclenche après seulement quelques sonneries.
7. Définissez le paramètre **Sonn. avant rép.** de l'imprimante sur le nombre maximal de sonneries pris en charge par cette dernière. Le nombre maximal de sonneries varie en fonction des pays et des régions.
8. Exécutez un test de télécopie.

Lorsque le téléphone sonne, votre répondeur répond après le nombre de sonneries choisi et diffuse votre message enregistré. L'imprimante surveille l'appel au cours de cette période en étant à l'écoute d'éventuelles tonalités de télécopie. Si une tonalité de télécopie entrante est détectée, l'imprimante émet une tonalité de réception de télécopie et reçoit la télécopie. En l'absence de tonalités de télécopie, l'imprimante arrête la surveillance de la ligne et le répondeur enregistre un message.

Si vous rencontrez des difficultés lors de la configuration de l'imprimante avec des équipements optionnels, contactez votre fournisseur de services ou prestataire local pour obtenir de l'aide.

Cas J : ligne voix/télécopie partagée avec modem et répondeur

Si vous recevez à la fois des appels vocaux et des appels de télécopie au même numéro de téléphone et si vous utilisez également un modem et un répondeur connectés à cette ligne téléphonique, configurez votre imprimante comme décrit dans cette rubrique.

REMARQUE : Votre modem d'ordinateur et l'imprimante partageant la même ligne téléphonique, vous ne pouvez pas les utiliser simultanément. Par exemple, vous ne pouvez pas utiliser l'imprimante pour envoyer une télécopie alors que vous êtes déjà en train d'utiliser le modem pour envoyer un courrier électronique ou accéder à Internet.

- [Ligne vocale et de télécopie partagée avec un modem et un répondeur](#)
- [Ligne voix/télécopie partagée avec un modem d'ordinateur ADSL/DSL et un répondeur](#)

Ligne vocale et de télécopie partagée avec un modem et un répondeur

Vous pouvez configurer l'imprimante de deux manières différentes avec votre ordinateur, selon le nombre de ports téléphoniques dont dispose ce dernier. Avant de commencer, vérifiez si votre ordinateur dispose d'un ou de deux port(s) téléphonique(s) :

REMARQUE : Si votre ordinateur dispose d'un seul port téléphonique, vous devez acheter un séparateur parallèle (également appelé coupleur), comme représenté sur l'illustration. Un séparateur parallèle dispose d'un port RJ-11 à l'avant et de deux ports RJ-11 à l'arrière. N'utilisez pas un séparateur téléphonique à deux lignes, un séparateur en série ou un séparateur parallèle qui dispose de deux ports RJ-11 à l'avant et d'une prise à l'arrière.

Figure B-13 Exemple de séparateur parallèle



Figure B-14 Vue arrière de l'imprimante

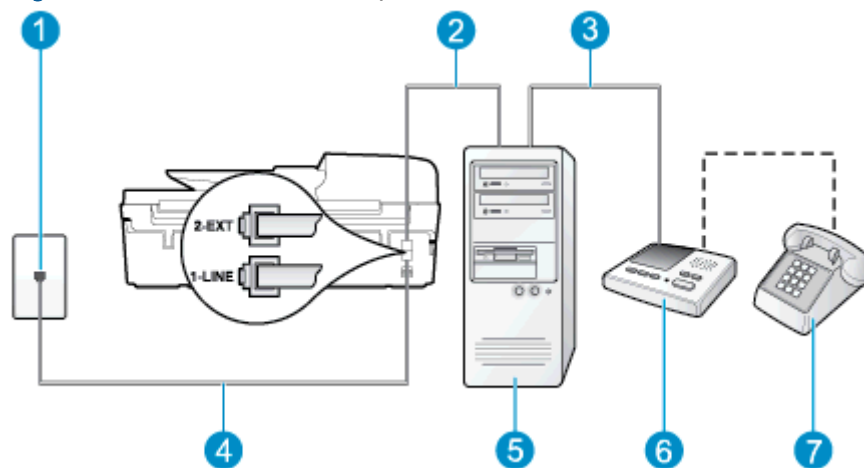

1	Prise téléphonique murale.
2	Port téléphonique « IN » de votre ordinateur.
3	Port téléphonique « OUT » de votre ordinateur.
4	Utilisez le cordon téléphonique fourni avec l'imprimante pour la connexion au port 1-LINE. Dans certains cas, vous devrez brancher le cordon téléphonique fourni sur l'adaptateur correspondant à votre pays/région.

5	Ordinateur avec modem.
6	Répondeur.
7	Téléphone (facultatif).

Pour configurer l'imprimante sur la même ligne téléphonique qu'un ordinateur avec deux ports téléphoniques

1. Ôtez la prise blanche du port 2-EXT à l'arrière de votre imprimante.
2. Localisez le cordon téléphonique qui relie l'arrière de votre ordinateur (ou le modem de votre ordinateur) à une prise murale. Débranchez le cordon de la prise téléphonique murale et branchez-le sur le port 2-EXT à l'arrière de l'imprimante.
3. Débranchez votre répondeur de la prise téléphonique murale et connectez-le au port « OUT » (sortie) situé à l'arrière de l'ordinateur (ou de votre modem).
4. Utilisez le cordon téléphonique fourni avec l'imprimante : branchez l'une des extrémités à votre prise téléphonique murale et l'autre au port 1-LINE situé à l'arrière de l'imprimante.

 **REMARQUE :** Dans certains cas, vous devrez brancher le cordon téléphonique fourni sur l'adaptateur correspondant à votre pays/région.

Si vous n'utilisez pas le cordon fourni pour établir la connexion entre la prise téléphonique murale et l'imprimante, vous risquez de ne pas pouvoir envoyer de télécopies. Ce cordon téléphonique spécial est différent de ceux que vous utilisez éventuellement chez vous ou à votre bureau.

5. (Facultatif) Si votre répondeur ne possède pas de téléphone intégré, vous souhaitez peut-être, pour plus de commodité, connecter un téléphone à l'arrière de votre répondeur au port « OUT ».

 **REMARQUE :** Si votre répondeur ne permet pas de connecter un téléphone externe, utilisez un séparateur parallèle (également appelé coupleur) pour connecter le répondeur et le téléphone à l'imprimante. Vous pouvez utiliser des cordons téléphoniques standard pour ces branchements.

6. Si le logiciel du modem de votre ordinateur est défini pour recevoir des télécopies automatiquement, désactivez ce paramètre.

 **REMARQUE :** Si vous ne désactivez pas l'option de réception automatique de télécopies du logiciel de votre modem, l'imprimante ne pourra pas recevoir de télécopies.

7. Activez le paramètre **Réponse automatique**.
8. Paramétrez le répondeur pour qu'il se déclenche après seulement quelques sonneries.
9. Définissez le paramètre **Sonn. avant rép.** de l'imprimante sur le nombre maximal de sonneries pris en charge par cette dernière. Le nombre maximal de sonneries varie en fonction des pays et des régions.
10. Exécutez un test de télécopie.

Lorsque le téléphone sonne, votre répondeur répond après le nombre de sonneries choisi et diffuse votre message enregistré. L'imprimante surveille l'appel au cours de cette période en étant à l'écoute d'éventuelles tonalités de télécopie. Si une tonalité de télécopie entrante est détectée, l'imprimante émet une tonalité de réception de télécopie et reçoit la télécopie. En l'absence de tonalités de télécopie, l'imprimante arrête la surveillance de la ligne et le répondeur enregistre un message.

Si vous rencontrez des difficultés lors de la configuration de l'imprimante avec des équipements optionnels, contactez votre fournisseur de services ou prestataire local pour obtenir de l'aide.

Ligne voix/télocopie partagée avec un modem d'ordinateur ADSL/DSL et un répondeur

Figure B-15 Vue arrière de l'imprimante

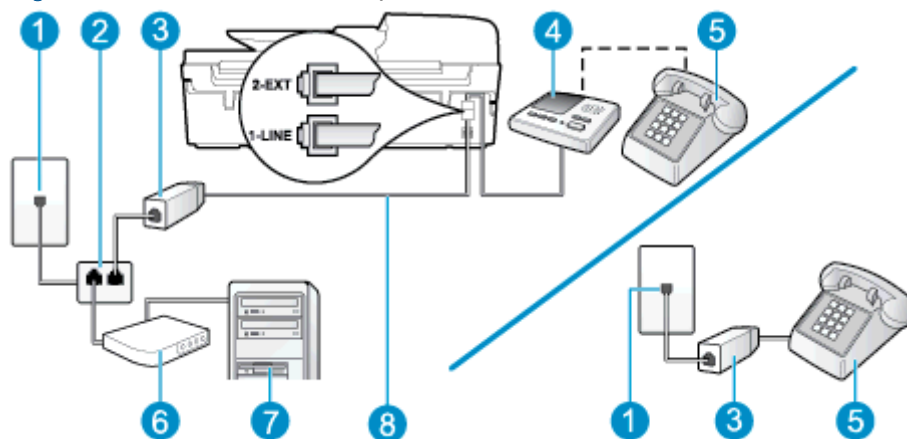

1	Prise téléphonique murale.
2	Séparateur parallèle.
3	Filtre DSL/ADSL.
4	Répondeur.
5	Téléphone (facultatif).
6	Modem ADSL/DSL.
7	Ordinateur.
8	Cordon téléphonique fourni avec l'imprimante branché sur le port 1-LINE situé à l'arrière de l'imprimante. Dans certains cas, vous devrez brancher le cordon téléphonique fourni sur l'adaptateur correspondant à votre pays/région.

REMARQUE : Vous devez vous procurer un séparateur parallèle. Un séparateur parallèle dispose d'un port RJ-11 à l'avant et de deux ports RJ-11 à l'arrière. N'utilisez pas un séparateur téléphonique à 2 lignes, un séparateur en série ou un séparateur parallèle qui dispose de deux ports RJ-11 à l'avant et d'une prise à l'arrière.

Figure B-16 Exemple de séparateur parallèle



Pour configurer l'imprimante avec un modem d'ordinateur ADSL/DSL

1. Procurez-vous un filtre ADSL/DSL auprès de votre fournisseur ADSL/DSL.

 **REMARQUE :** Les téléphones utilisés ailleurs dans la maison ou le bureau et partageant le même numéro de téléphone avec le service ADSL/DSL doivent être connectés à des filtres ADSL/DSL supplémentaires pour éviter des interférences lors d'appels vocaux.

2. Utilisez le cordon téléphonique fourni avec l'imprimante : branchez l'une des extrémités sur le filtre ADSL/DSL et l'autre sur le port 1-LINE situé à l'arrière de l'imprimante.

 **REMARQUE :** Dans certains cas, vous devrez brancher le cordon téléphonique fourni sur l'adaptateur correspondant à votre pays/région.

Vous ne réussirez peut-être pas à utiliser votre système de télécopie correctement si vous n'utilisez pas le cordon fourni pour connecter le filtre ADSL/DSL à votre imprimante. Ce cordon téléphonique spécial est différent de ceux que vous utilisez éventuellement chez vous ou à votre bureau.

3. Connectez le filtre ADSL/DSL au séparateur.
4. Débranchez le répondeur de la prise téléphonique murale et connectez-le au port 2-EXT situé à l'arrière de l'imprimante.

 **REMARQUE :** Si vous ne connectez pas directement votre répondeur à l'imprimante, il se peut que des tonalités propres à un télécopieur en train d'émettre s'enregistrent sur votre répondeur et que vous ne puissiez pas recevoir de télécopies avec l'imprimante.

5. Connectez le modem ADSL au séparateur parallèle.
6. Connectez le séparateur parallèle à la prise murale.
7. Paramétrez le répondeur pour qu'il se déclenche après seulement quelques sonneries.
8. Définissez le paramètre **Sonn. avant rép.** de l'imprimante sur le nombre maximal de sonneries pris en charge par cette dernière.

 **REMARQUE :** Le nombre maximal de sonneries varie en fonction du pays/région.

9. Exécutez un test de télécopie.

Lorsque le téléphone sonne, votre répondeur répond après le nombre de sonneries choisi et diffuse votre message enregistré. L'imprimante surveille l'appel au cours de cette période en étant à l'écoute d'éventuelles tonalités de télécopie. Si des tonalités de télécopie sont détectées, l'imprimante émet des tonalités de réception de télécopie et reçoit la télécopie. En l'absence de tonalités de télécopie, l'imprimante arrête la surveillance de la ligne et le répondeur enregistre un message.

Si vous utilisez la même ligne téléphonique pour la voix, la télécopie et un modem d'ordinateur ADSL, procédez comme suit pour configurer votre télécopieur.

Si vous rencontrez des difficultés lors de la configuration de l'imprimante avec des équipements optionnels, contactez votre fournisseur de services ou prestataire local pour obtenir de l'aide.

Cas K : ligne voix/télécopie partagée avec modem et messagerie vocale

Si vous recevez à la fois des appels vocaux et des appels de télécopie au même numéro de téléphone, que vous utilisez un modem sur la même ligne téléphonique et que vous êtes abonné à

un service de messagerie vocale fourni par votre opérateur téléphonique, configurez l'imprimante comme décrit dans cette section.

REMARQUE : Vous ne pouvez pas recevoir de télécopies automatiquement si un service de messagerie vocale est actif sur le même numéro de téléphone que celui utilisé pour les appels de télécopie. Vous devez recevoir les télécopies manuellement, ce qui signifie que vous devez pouvoir répondre personnellement aux appels entrants de télécopie. Si vous préférez recevoir les télécopies automatiquement, contactez votre opérateur téléphonique pour vous abonner à un service de sonnerie distincte ou pour obtenir une ligne téléphonique distincte pour la télécopie.

Votre modem d'ordinateur et l'imprimante partageant la même ligne téléphonique, vous ne pouvez pas les utiliser simultanément. Par exemple, vous ne pouvez pas utiliser l'imprimante pour envoyer une télécopie si vous êtes déjà en train d'utiliser le modem pour envoyer un courrier électronique ou accéder à Internet.

Vous pouvez configurer l'imprimante de deux manières différentes avec votre ordinateur, selon le nombre de ports téléphoniques dont dispose ce dernier. Avant de commencer, vérifiez si votre ordinateur dispose d'un ou de deux port(s) téléphonique(s) :

- Si votre ordinateur dispose d'un seul port téléphonique, vous devez acheter un séparateur parallèle (également appelé coupleur), comme représenté sur l'illustration. Un séparateur parallèle dispose d'un port RJ-11 à l'avant et de deux ports RJ-11 à l'arrière. N'utilisez pas un séparateur téléphonique à deux lignes, un séparateur en série ou un séparateur parallèle qui dispose de deux ports RJ-11 à l'avant et d'une prise à l'arrière.

Figure B-17 Exemple de séparateur parallèle



- Si votre pays/région se trouve dans le tableau, vous disposez probablement d'un système téléphonique en parallèle. Dans ce cas, vous pouvez connecter l'équipement téléphonique partagé à la ligne téléphonique via le port « 2-EXT » à l'arrière de l'imprimante.

Figure B-18 Vue arrière de l'imprimante

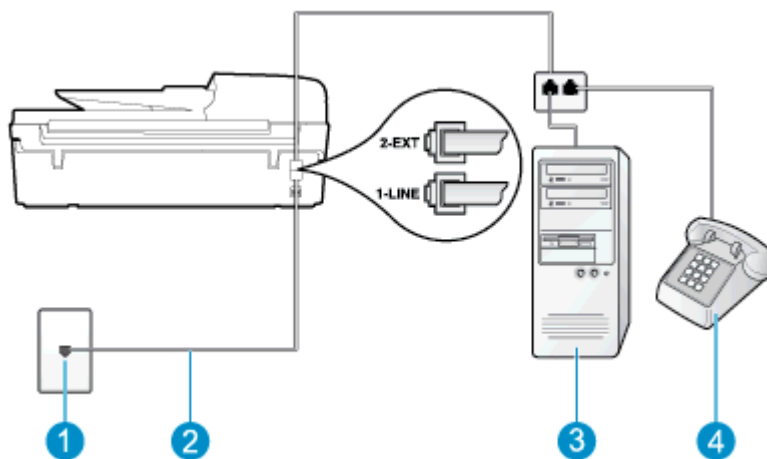

1	Prise téléphonique murale.
2	Utilisez le cordon téléphonique fourni avec l'imprimante pour la connexion au port 1-LINE. Dans certains cas, vous devrez brancher le cordon téléphonique fourni sur l'adaptateur correspondant à votre pays/région.

3	Ordinateur avec modem.
4	Téléphone.

Pour configurer l'imprimante sur la même ligne téléphonique qu'un ordinateur avec deux ports téléphoniques

1. Ôtez la prise blanche du port 2-EXT à l'arrière de votre imprimante.
2. Localisez le cordon téléphonique qui relie l'arrière de votre ordinateur (ou le modem de votre ordinateur) à une prise murale. Débranchez le cordon de la prise téléphonique murale et branchez-le sur le port 2-EXT à l'arrière de l'imprimante.
3. Connectez un téléphone au port « OUT » (sortie) situé à l'arrière de votre modem.
4. Utilisez le cordon téléphonique fourni avec l'imprimante : branchez l'une des extrémités à votre prise téléphonique murale et l'autre au port 1-LINE situé à l'arrière de l'imprimante.



REMARQUE : Dans certains cas, vous devrez brancher le cordon téléphonique fourni sur l'adaptateur correspondant à votre pays/région.

Si vous n'utilisez pas le cordon fourni pour établir la connexion entre la prise téléphonique murale et l'imprimante, vous risquez de ne pas pouvoir envoyer de télécopies. Ce cordon téléphonique spécial est différent de ceux que vous utilisez éventuellement chez vous ou à votre bureau.

5. Si le logiciel du modem de votre ordinateur est défini pour recevoir des télécopies automatiquement, désactivez ce paramètre.



REMARQUE : Si vous ne désactivez pas l'option de réception automatique de télécopies du logiciel de votre modem, l'imprimante ne pourra pas recevoir de télécopies.

6. Désactivez le paramètre **Réponse automatique**.
7. Exécutez un test de télécopie.

Vous devez répondre en personne aux appels de télécopie entrants, sinon l'imprimante ne peut pas recevoir de télécopies.

Si vous rencontrez des difficultés lors de la configuration de l'imprimante avec des équipements optionnels, contactez votre fournisseur de services ou prestataire local pour obtenir de l'aide.

Configuration pour une télécopie de type série

Pour plus d'informations sur la configuration de l'imprimante pour la télécopie utilisant un système téléphonique de type série, reportez-vous au site Web de configuration de télécopie de votre pays/région.

Autriche	www.hp.com/at/faxconfig
Allemagne	www.hp.com/de/faxconfig
Suisse (français)	www.hp.com/ch/fr/faxconfig
Suisse (allemand)	www.hp.com/ch/de/faxconfig
Royaume-Uni	www.hp.com/uk/faxconfig
Finlande	www.hp.fi/faxconfig
Danemark	www.hp.dk/faxconfig
Suède	www.hp.se/faxconfig
Norvège	www.hp.no/faxconfig
Pays-Bas	www.hp.nl/faxconfig
Belgique (néerlandais)	www.hp.be/nl/faxconfig
Belgique (français)	www.hp.be/fr/faxconfig
Portugal	www.hp.pt/faxconfig
Espagne	www.hp.es/faxconfig
France	www.hp.com/fr/faxconfig
Irlande	www.hp.com/ie/faxconfig
Italie	www.hp.com/it/faxconfig

Test de la configuration de la télécopie

Vous pouvez tester la configuration du télécopieur pour vérifier l'état de l'imprimante et vous assurer qu'elle est configurée correctement. N'exécutez ce test que si vous avez entièrement configuré l'imprimante en vue de la télécopie. Le test effectue les opérations suivantes :

- Teste le matériel du télécopieur.
- Vérifie que le type de cordon téléphonique approprié est branché à l'imprimante.
- Vérifie que le cordon téléphonique est branché au port approprié.
- Recherche une tonalité.
- Teste l'état de la connexion à la ligne téléphonique.
- Recherche une ligne téléphonique active.

L'appareil imprime les résultats du test dans un rapport. Si le test échoue, consultez le rapport pour obtenir des informations sur la méthode de résolution du problème, puis relancez le test.

Pour tester la configuration de la télécopie via le panneau de commande de l'imprimante

1. Configurez l'imprimante pour télécopier selon vos instructions spécifiques de configuration de domicile ou de bureau.
2. Avant de lancer le test, assurez-vous que les cartouches d'encre sont installées et que du papier plein format est chargé dans le bac d'entrée.
3. Sur l'écran Accueil de l'écran de l'imprimante, appuyez sur les boutons **Haut** et **Bas** pour sélectionner **Fax**, puis appuyez sur **OK**.
4. Sélectionnez **Paramètres**, **Paramètres avancés** et **Assist cfg fax**, puis suivez les instructions à l'écran.

L'imprimante affiche l'état du test sur l'écran et imprime un rapport.

5. Consultez le rapport.
 - Si le test est satisfaisant et que les problèmes de télécopie persistent, vérifiez que les paramètres de télécopie indiqués dans le rapport sont corrects. Un paramètre de télécopie absent ou incorrect peut entraîner des problèmes de télécopie.
 - En cas d'échec du test, consultez le rapport pour obtenir des informations sur la résolution du problème.

Index

A

ADSL, configuration de télécopie avec l'
systèmes téléphoniques en parallèle 148
assistance client
garantie 113
assistance téléphonique 112
au-delà de la période d'assistance 113
avis d'application de la réglementation 132
numéro d'identification réglementaire de modèle 132
sans fil, déclarations 136

B

boutons, panneau de commande 6

C

carte
d'interface réseau 84, 85
carte d'interface 84, 85
configuration
ADSL (systèmes téléphoniques en parallèle) 148
ligne de télécopie distincte (systèmes téléphoniques en parallèle) 147
ligne RNIS (systèmes téléphoniques en parallèle) 149
ligne téléphonique partagée (systèmes téléphoniques en parallèle) 151

messagerie vocale (systèmes téléphoniques en parallèle) 152

messagerie vocale et modem d'ordinateur (systèmes téléphoniques en parallèle) 165

modem d'ordinateur (systèmes téléphoniques en parallèle) 153

modem d'ordinateur et ligne voix (systèmes téléphoniques en parallèle) 156

modem d'ordinateur et messagerie vocale (systèmes téléphoniques en parallèle) 165

modem d'ordinateur et répondeur (systèmes téléphoniques en parallèle) 162

répondeur (systèmes téléphoniques en parallèle) 160

répondeur et modem (systèmes téléphoniques en parallèle) 162

sonnerie distincte (systèmes téléphoniques en parallèle) 150

système PBX (systèmes téléphoniques en parallèle) 149

test de la télécopie 169

configuration requise 124

copie

copie, spécifications relatives à la 125

D

DSL, configuration de télécopie avec le
systèmes téléphoniques en parallèle 148

E

environnement
programme de gestion des produits dans le respect de l'environnement 128
spécifications relatives à l'environnement 124

G

garantie 113

I

impression

impression, spécifications relatives à l' 125

informations techniques

configuration requise 124

spécifications relatives à l'environnement 124

spécifications relatives à l'impression 125

spécifications relatives à la copie 125

spécifications relatives à la numérisation 125

spécifications relatives à la télécopie 126

L

Ligne RNIS, configuration avec télécopie
systèmes téléphoniques en parallèle 149

- M**
- messagerie vocale
 - configuration avec télécopie (systèmes téléphoniques en parallèle) 152
 - configuration avec télécopie et modem d'ordinateur (systèmes téléphoniques en parallèle) 165
 - modem
 - partagé avec la télécopie (systèmes téléphoniques en parallèle) 153
 - partagé avec ligne voix/télécopie (systèmes téléphoniques en parallèle) 156
 - partagé avec télécopie et messagerie vocale (systèmes téléphoniques en parallèle) 165
 - partagé avec télécopie et répondeur (systèmes téléphoniques en parallèle) 162
 - modem d'ordinateur
 - partagé avec la télécopie (systèmes téléphoniques en parallèle) 153
 - partagé avec ligne voix/télécopie (systèmes téléphoniques en parallèle) 156
 - partagé avec télécopie et messagerie vocale (systèmes téléphoniques en parallèle) 165
 - partagé avec télécopie et répondeur (systèmes téléphoniques en parallèle) 162
- N**
- numérisation
 - numérisation, spécifications relatives à la 125
- P**
- panneau de commande
 - boutons 6
 - fonctions 6
 - papier
 - types recommandés 24
 - période d'assistance téléphonique
 - Période d'assistance 113
 - procédure d'assistance 112
- R**
- recyclage
 - cartouches d'encre 129
 - répondeur
 - configuration avec télécopie (systèmes téléphoniques en parallèle) 160
 - configuration avec télécopie et modem 162
 - réponse à une sonnerie spécifique
 - systèmes téléphoniques en parallèle 150
- S**
- sonnerie distincte
 - systèmes téléphoniques en parallèle 150
 - Système PBX, configuration avec télécopie
 - systèmes téléphoniques en parallèle 149
 - systèmes téléphoniques en parallèle
 - configuration avec l'ADSL 148
 - configuration avec ligne distincte 147
 - configuration avec ligne partagée 151
 - configuration avec modem 153
 - configuration avec modem et messagerie vocale 165
 - configuration avec modem et répondeur 162
 - configuration avec répondeur 160
 - configuration avec sonnerie distincte 150
 - configuration ligne voix partagée avec modem 156
 - configuration PBX 149
 - configuration RNIS 149
- T**
- télécopie
 - ADSL, configuration (systèmes téléphoniques en parallèle) 148
 - configuration avec ligne distincte (systèmes téléphoniques en parallèle) 147
 - configuration avec ligne téléphonique partagée (systèmes téléphoniques en parallèle) 151
 - configuration avec sonnerie distincte (systèmes téléphoniques en parallèle) 150
 - ligne RNIS, configuration (systèmes téléphoniques en parallèle) 149
 - ligne voix et modem, partagée avec (systèmes téléphoniques en parallèle) 156
 - messagerie vocale, configuration (systèmes téléphoniques en parallèle) 152
 - modem, partagée avec (systèmes téléphoniques en parallèle) 153
 - modem et messagerie vocale, partagée avec (systèmes téléphoniques en parallèle) 165
 - modem et répondeur, partagée avec (systèmes téléphoniques en parallèle) 162
 - répondeur, configuration (systèmes téléphoniques en parallèle) 160
 - répondeur et modem, partagée avec (systèmes téléphoniques en parallèle) 162
 - système PBX, configuration (systèmes téléphoniques en parallèle) 149

télécopie, spécifications
relatives à la 126
test de la configuration 169
tests, télécopie
configuration 169

