

SWITEL

SWISS BRAND 

Schnurlostelefon
Téléphone sans fil
Telefono senza fili
Cordless telephone



DF 1851
DF 1852
DF 1853
DF 1854

Bedienungsanleitung
Mode d'emploi
Istruzioni per l'uso
Operating Instructions

D

F

I

GB

1	Sicherheitshinweise	2
2	Telefon in Betrieb nehmen	4
3	Bedienelemente	7
4	Einführende Informationen	9
5	Telefonieren	11
6	Weitere Leistungsmerkmale	15
7	Anrufliste / Wahlwiederholung	16
8	Telefonbuch	17
9	Telefon einstellen	19
10	Mobilteile an-/abmelden	23
11	Betrieb an Telefonanlagen/Zusatzdienste	24
12	Anhang	25

1 Sicherheitshinweise

Lesen Sie diese Bedienungsanleitung sorgfältig durch.

Bestimmungsgemäße Verwendung

Dieses Telefon ist geeignet zum Telefonieren innerhalb eines Telefonnetzes. Jede andere Verwendung gilt als nicht bestimmungsgemäß. Eigenmächtige Veränderungen oder Umbauten sind nicht zulässig. Öffnen Sie das Gerät in keinem Fall selbst und führen Sie keine eigenen Reparaturversuche durch.

Aufstellungsort

Vermeiden Sie Belastungen durch Rauch, Staub, Erschütterungen, Chemikalien, Feuchtigkeit, Hitze oder direkte Sonneneinstrahlung. Verwenden Sie das Mobilteil nicht in explosionsgefährdeten Bereichen.

Netzteil

 **Achtung:** Verwenden Sie nur das mitgelieferte Steckernetzteil, da andere Netzteile das Telefon beschädigen können. Sie dürfen den Zugang zum Steckernetzteil nicht durch Möbel oder andere Gegenstände versperren.

Akkus

 **Achtung:** Werfen Sie Akkus nicht ins Feuer. Verwenden Sie nur Akkus des gleichen Typs!

Stromausfall

Bei Stromausfall kann mit dem Telefon nicht telefoniert werden. Halten Sie für Notfälle ein schnurgebundenes Telefon bereit, welches ohne externe Stromversorgung arbeitet.

Medizinische Geräte

! **Achtung:** Benutzen Sie das Telefon nicht in der Nähe von medizinischen Geräten. Eine Beeinflussung kann nicht völlig ausgeschlossen werden.

DECT¹-Telefone können in Hörgeräten einen unangenehmen Brummtönen verursachen.

Entsorgung

Wollen Sie Ihr Gerät entsorgen, bringen Sie es zur Sammelstelle Ihres kommunalen Entsorgungsträgers (z. B. Wertstoffhof). Das nebenstehende Symbol bedeutet, dass Sie das Gerät auf keinen Fall in den Hausmüll werfen dürfen! Nach dem Elektro- und Elektronikgerätegesetz sind Besitzer von Altgeräten gesetzlich gehalten, alte **Elektro- und Elektronikgeräte** einer getrennten Abfallerfassung zuzuführen.



Akkus entsorgen Sie beim batterievertreibenden Handel sowie bei zuständigen Sammelstellen, die entsprechende Behälter bereitstellen.



Verpackungsmaterialien entsorgen Sie entsprechend den lokalen Vorschriften.



¹ DECT: **D**igital **E**nhanced **C**ordless **T**elecommunication = Standard für kabellose Telefone.

2 Telefon in Betrieb nehmen

Sicherheitshinweise

 **Achtung:** Lesen Sie vor der Inbetriebnahme unbedingt die Sicherheitshinweise in Kapitel 1.

Verpackungsinhalt prüfen

Zum Lieferumfang gehören:

Inhalt	DF 185x-Modell			
	1851	1852 ¹	1853 ¹	1854 ¹
Basisstation mit Netzteil	1	1	1	1
Ladestation mit Netzteil	-	1	2	3
Mobilteil	1	2	3	4
Telefonanschlusskabel	1	1	1	1
Akkus	2	4	6	8
Bedienungsanleitung	1	1	1	1

Stromverbrauch

Die **Leistungsaufnahme der Basisstation** beträgt:

- im Betrieb (Bereitschaft/Gespräch): ca. 0,3 / 0,4 W
- während der Ladung des Mobilteils: ca. 1,0 W.

Die Nulllast des Netzteils beträgt ca. 0,3 W.

Die durchschnittliche Effizienz beträgt ca. 62 %.

Die **Leistungsaufnahme der Ladestation** beträgt:

- ohne Mobilteil: ca. 0,3 W
- während der Ladung des Mobilteils: ca. 1,0 W.

Die Nulllast des Netzteils beträgt ca. 0,3 W.

Die durchschnittliche Effizienz beträgt ca. 62 %.

¹ Unter www.switel.com erfahren Sie, ob dieses Telefonset bereits erhältlich ist.

Strahlungsreduzierung (ECO-Mode)



Sowohl im Gesprächs- als auch im Bereitschaftsmodus wird die Strahlung im Vergleich zu Standard-DECT-Schnurlostelefonen erheblich verringert.

Basisstation anschließen

⚠ Achtung: Stellen Sie die Basisstation mit einem Mindestabstand von 1 m zu anderen elektronischen Geräten auf, da es sonst zu gegenseitigen Störungen kommen kann.

Schließen Sie die Basisstation wie auf der Skizze abgebildet an. Verwenden Sie aus Sicherheitsgründen nur das mitgelieferte Netzteil sowie das beige-fügte Telefonanschlusskabel.



⚠ Achtung: Verwenden Sie für die Basisstation nur das mitgelieferte Netzteil! Achten Sie darauf, dass die Netzsteckdose frei zugänglich ist.

Ladestation anschließen²

Schließen Sie die Ladestation an eine Netzsteckdose an.

⚠ Achtung: Verwenden Sie für die Ladestation nur das mitgelieferte Netzteil! Achten Sie darauf, dass die Netzsteckdose frei zugänglich ist.

² Gilt nur für Telefonsets mit mindestens zwei Mobilteilen, siehe „Verpackungsinhalt prüfen“.

Telefon in Betrieb nehmen

Akkus einlegen

Entfernen Sie die hintere Abdeckung des Mobilteils.

Legen Sie die Akkus in das Akkufach ein.

Setzen Sie die hintere Abdeckung auf, indem Sie sie flach auf die Mobilteilerückseite legen und rundherum herunterdrücken, bis sie einrastet. Betrachten Sie das Mobilteil einmal rundherum von der Seite, ob die Abdeckung ohne Spalt direkt fest aufgesetzt ist.

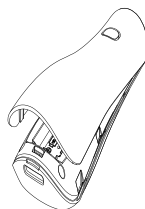

⚠ Achtung: Verwenden Sie nur die mitgelieferten Akkus oder Akkus gleichen Typs! Achten Sie auf die richtige Polarität!

Akkus aufladen

🔌 Stellen Sie das Mobilteil bei der ersten Inbetriebnahme für mindestens 8 Stunden in die Basisstation / Ladestation.

Das Mobilteil erwärmt sich beim Laden. Dies ist normal und ungefährlich. Laden Sie das Mobilteil nicht mit fremden Aufladegeräten. Der Akkuladestandard wird im Display angezeigt. Wenn die Ladung der Akkus die untere Grenze erreicht hat, blinkt das Akkusymbol im Display und Sie hören den Akku-Warnton.

Datum und Uhrzeit einstellen

Bei Inbetriebnahme verfügt das Telefon nicht über eine korrekte Uhrzeit (z. B. für Einträge in der Anrufliste). Datum und Uhrzeit stellen Sie über den Menüpunkt „BASIS / UHR EINST.“ ein.

Displaysprache einstellen

Die Displaysprache ist in verschiedenen Sprachen einstellbar. Im Auslieferungszustand ist „Deutsch“ eingestellt. Sie können die Sprache über den Menüpunkt „MOBILTEIL / SPRACHE“ ändern.

Automatische Rufannahme / Direktannahme

Ist die Funktion aktiviert (Auslieferungszustand), wird ein Anruf automatisch beim Herausnehmen des Mobilteils aus der Basisstation angenommen. Die automatische Anrufannahme wird über den Menüpunkt „MOBILTEIL / AUTOM. ANTWORT“ ein- oder ausgeschaltet.

3 Bedienelemente

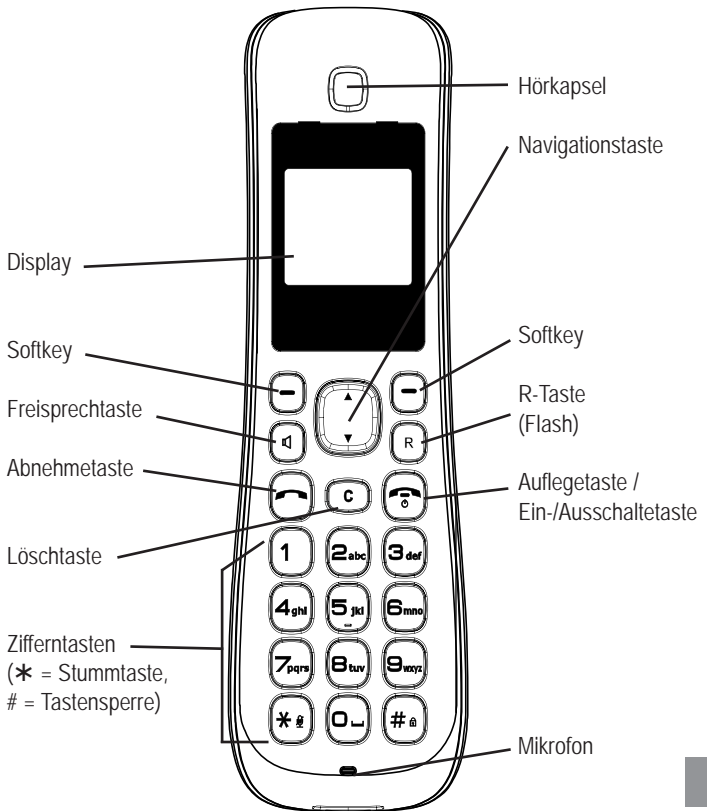



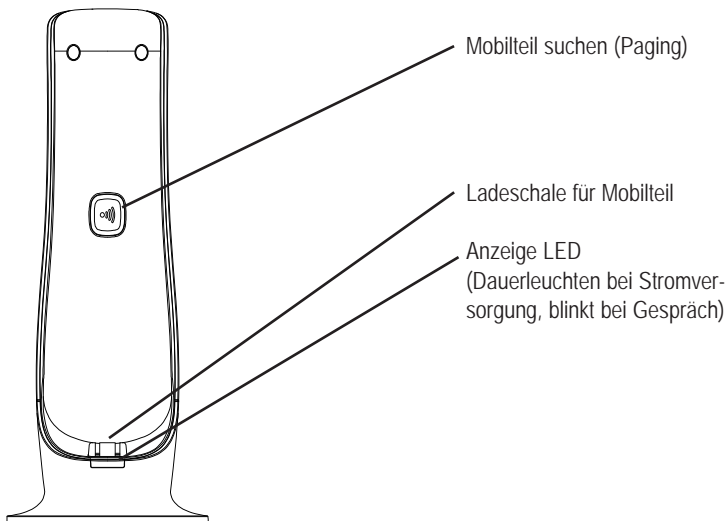

Bedienelemente



4 Einführende Informationen

In diesem Kapitel finden Sie grundlegende Informationen zur Handhabung des Telefons.

Symbole im Display des Mobilteils

Symbol	Beschreibung
	Konstant: Verbindung zur Basisstation. Blinkt: Keine Verbindung zur Basisstation.
	Konstant: Anzeige der Akkukapazität. Blinkt während Mobilteil in der Basis: Akku wird geladen. Einige Segmente werden nicht angezeigt: Akku muss geladen werden.
	Konstant: Sie führen ein Gespräch. Blinkt: Sie erhalten gerade einen Anruf.
	Tastensperre ist eingeschaltet.
	Ein Alarm ist eingestellt.

In der unteren Displayzeile werden zugehörig zu den beiden **Softkeys** die abhängig vom Betriebszustand verfügbaren Funktionen angezeigt, z. B.:

<u>MENÜ</u>	Aufruf des Menüs.
<u>TELBUCH</u>	Aufruf des Telefonbuchs.
<u>OK</u>	Bestätigung einer Einstellung.
<u>ZURÜCK</u>	Zurück zum übergeordneten Menü bzw. Abbruch der Programmierung.

Funktionen der Navigationstaste

- ▲ Im Menü / in Listen (Telefonbuch, Anrufliste, Wahlwiederholung): Blättern aufwärts.
Während eines Gesprächs: Lautstärke erhöhen.
- ▼ Während eines Gesprächs: Lautstärke verringern.
Im Menü / in Listen (Telefonbuch, Anrufliste, Wahlwiederholung): Blättern abwärts.

Sonderfunktionen einiger Tasten



Im Bereitschaftszustand: langer Tastendruck schaltet Tastensperre ein/aus.

Bei Namenseingaben: kurzer Tastendruck schaltet zwischen Groß- und Kleinschreibung um.



Im Gespräch: langer Tastendruck schaltet Mikrofon ein/aus.



Bei Wahl/Wahlvorbereitung: langer Tastendruck gibt Wahlpause ein.

Bereitschaftsmodus

Alle Beschreibungen in dieser Bedienungsanleitung gehen davon aus, dass sich das Mobilteil im Bereitschaftsmodus befindet. Den Bereitschaftsmodus erreichen Sie, indem Sie die Taste  drücken.

Navigation im Menü

Alle Funktionen sind über unterschiedliche Menüs zu erreichen.

Zur Navigation im Menü benutzen Sie die Softkeys und die Navigationstaste.

Mit dem linken Softkey **MENÜ** öffnen Sie das Menü.

Mit den Navigationstasten ▲ bzw. ▼ bewegen Sie sich im Menü.

Zum Öffnen eines Untermenüs drücken Sie den Softkey **OK**.

Einstellungen/Änderungen nehmen Sie mit ▲ bzw. ▼ vor.

Wollen Sie zum übergeordneten Menü zurück drücken Sie **ZURÜCK**.

Durch Drücken der Auflegetaste gelangen Sie wieder in den Bereitschaftszustand.

5 Telefonieren

Anruf annehmen



Ihr Telefon klingelt.

Befindet sich das Mobilteil **nicht** in der Basis:



Drücken Sie eine beliebige Taste außer der Auflegetaste.

Befindet sich das Mobilteil in der Basis und **AUTOM. ANTWORT** ist nicht eingeschaltet:



Nehmen Sie das Mobilteil aus der Basis und drücken Sie eine beliebige Taste außer der Auflegetaste.

Befindet sich das Mobilteil in der Basis und **AUTOM. ANTWORT** ist eingeschaltet:



Nehmen Sie einfach das Mobilteil aus der Basis; das Gespräch wird automatisch angenommen.

Anrufen



Geben Sie die Rufnummer ein.

Eine Wahlpause geben Sie mit langem Drücken der Taste **R** ein. Fehler bei der Eingabe mit der Taste **C** korrigieren.



Rufnummer wird gewählt.

 Sie können auch zuerst die Abnehmetaste lange (ca. 3 Sekunden) drücken und erhalten damit das Freizeichen. Die eingegebenen Ziffern Ihrer gewünschten Rufnummer werden sofort gewählt. Eine Korrektur einzelner Ziffern der Rufnummer ist bei dieser Form des Gesprächsaufbaus nicht möglich.

Gespräch beenden



Auflegetaste drücken oder Mobilteil in die Basis stellen.

Telefonieren

Wahlwiederholung

 Ihr Telefon speichert die 20 zuletzt gewählten Rufnummern. Ist für die Rufnummer ein Telefonbucheintrag angelegt, wird der Name angezeigt. Um die zugehörige Rufnummer anzuzeigen drücken Sie **OK**.



Drücken Sie die Abnehmetaste kurz zum Öffnen der Wahlwiederholungsliste.



Wählen Sie einen Eintrag aus.



Rufnummer wird gewählt.

Aus der Anrufliste anrufen

 Ihr Telefon speichert die letzten 50 Anrufe in der Anrufliste. Ist für die Rufnummer ein Telefonbucheintrag angelegt, wird der Name angezeigt. Um die zugehörige Rufnummer anzuzeigen drücken Sie **OK**. Die Speicherung kann nur erfolgen, wenn die Funktion „Rufnummernübertragung (CLIP)“ an Ihrem Anschluss verfügbar ist und die Rufnummer vom Anrufer nicht unterdrückt oder aus anderen Gründen nicht übertragen wurde.

MENÜ ... Drücken Sie **MENÜ**, wählen Sie **ANRUFDATEN** -> **NEUE ANRUF**E oder **ALLE ANRUF**E.



Wählen Sie einen Eintrag aus.



Rufnummer wird gewählt.

Aus dem Telefonbuch anrufen

 Das Telefonbuch kann 50 Einträge aufnehmen. Zum Anlegen von Einträgen siehe Abschnitt „Telefonbuch“.

TELBUCH Öffnen Sie das Telefonbuch.



Wählen Sie einen Eintrag aus.



Rufnummer wird gewählt.

Mit Kurzwahl anrufen

 Dazu müssen Sie vorher einen Telefonbucheintrag auf eine Zifferntaste gespeichert haben. Einzelheiten siehe Abschnitt „Telefonbuch“.



Drücken Sie die betreffende Kurzwahltaste für ca. 2 Sekunden. Die Hauptrufnummer wird sofort gewählt.

Anzeige der Gesprächsdauer

Während eines Gesprächs wird die Gesprächsdauer in Stunden, Minuten und Sekunden angezeigt.

Hörer-/Lautsprecherlautstärke einstellen



Sie können während eines Gesprächs die Lautstärke in 5 Stufen einstellen (bei Hörerbetrieb -> Hörerlautstärke, bei Freisprechen -> Lautsprecherlautstärke). Die Einstellungen sind getrennt voneinander und bleiben auch nach Ende des Gespräches gespeichert.

Mikrofon ausschalten (Mute)



> 3 s

Sie können während eines Gesprächs das Mikrofon ausschalten, so dass Ihr Gesprächspartner Sie nicht hören kann. Stern-Taste lange drücken. Im Display wird **MIKROFON STUMM** angezeigt.



> 3 s

Zum Einschalten des Mikrofons drücken Sie die Stern-Taste erneut lange.

 Während einer Verbindung können Sie das Mikrofon auch mit MENÜ -> MIKROFON STUMM -> OK aus- und wieder einschalten.

Intern telefonieren

 Interne Gespräche, Vermitteln und Konferenzgespräche sind nur möglich, wenn mehrere Mobilteile angemeldet sind.

Internes Gespräch führen

MENÜ . . . Drücken Sie **MENÜ**, wählen Sie **EXTRA-MENÜ** -> **INTERNER ANRUF**. Wählen Sie das gewünschte Mobilteil oder ALLE aus und drücken Sie **OK**.

Externes Gespräch vermitteln

Während eines Externgespräches . . .
MENÜ . . . Drücken Sie **MENÜ**, wählen Sie **INT. ANRUF**. Wählen Sie das gewünschte Mobilteil oder ALLE aus und drücken Sie **OK**. Das externe Gespräch wird gehalten. Wenn das gerufene Mobilteil eingeschaltet wird ggf. Gespräch ankündigen.



Drücken Sie die Auflegetaste. Das Gespräch ist übergeben.

Makeln

Während eines Externgespräches . . .
MENÜ . . . Drücken Sie **MENÜ**, wählen Sie **INT. ANRUF**. Wählen Sie das gewünschte Mobilteil oder ALLE aus und drücken Sie **OK**. Das externe Gespräch wird gehalten.
MENÜ . . . Drücken Sie **MENÜ**, wählen Sie **MAKELN** und drücken Sie **OK**. Auf diese Weise schalten Sie zwischen den Gesprächspartnern hin und her.

Konferenz

Während des Makelns (s. o.) . . .
MENÜ . . . Drücken Sie **MENÜ**, wählen Sie **KONFERENZ** und drücken Sie **OK**. Drücken Sie **K.ENDE** können Sie wieder mit den beiden Gesprächspartnern einzeln sprechen.

 Legt einer der beteiligten Konferenzteilnehmer auf, bleiben die beiden anderen miteinander verbunden.

6 Weitere Leistungsmerkmale

Tastensperre

 Die Tastensperre verhindert ein unbeabsichtigtes Betätigen der Tasten. Eintreffende Anrufe können wie gewohnt entgegengenommen werden.



Drücken und halten Sie die Raute-Taste bis im Display das Symbol erscheint.



Zum Entsperren der Tastatur drücken und halten Sie die Raute-Taste erneut.

Mobilteil ausschalten

 Sie können das Mobilteil ausschalten um die Akkus zu schonen.



Drücken Sie die Auflegetaste und halten Sie sie gedrückt. Nach wenigen Sekunden wird das Mobilteil ausgeschaltet. Die Displaybeleuchtung erlischt.



Zum Wiedereinschalten des Mobilteils drücken Sie die Auflegetaste so lange, bis Sie einen Signalton hören und das Display wieder leuchtet.

7 Anrufliste / Wahlwiederholung

Anrufliste bearbeiten

MENÜ ... Drücken Sie **MENÜ**, wählen Sie **ANRUFDATEN** -> **NEUE ANRUF** oder **ALLE ANRUF**.



Wählen Sie einen Eintrag aus und drücken Sie **OK**. Datum und Uhrzeit des Anrufs werden angezeigt.

MENÜ ... Drücken Sie **MENÜ**.



Wählen Sie aus den folgenden Möglichkeiten und bestätigen Sie mit **OK**:

IN TB. KOPIEREN Die Rufnummer wird im Telefonbuch gespeichert. Weitere Informationen siehe „Telefonbuch/Neuen Eintrag anlegen“.

LÖSCHEN Der Eintrag wird nach einer Sicherheitsabfrage gelöscht.

ALLE LÖSCHEN Die Liste wird nach einer Sicherheitsabfrage gelöscht.

Wahlwiederholung bearbeiten

MENÜ ... Drücken Sie **MENÜ**, wählen Sie **ANRUFDATEN** -> **WAHLWIEDERHOLUNG**.



Wählen Sie einen Eintrag aus und drücken Sie **OK**

MENÜ ... Drücken Sie **MENÜ**.



Wählen Sie aus den folgenden Möglichkeiten und bestätigen Sie mit **OK**:

IN TB. KOPIEREN Die Rufnummer wird im Telefonbuch gespeichert. Weitere Informationen siehe „Telefonbuch/Neuen Eintrag anlegen“.

LÖSCHEN Der Eintrag wird nach einer Sicherheitsabfrage gelöscht.

ALLE LÖSCHEN Die Liste wird nach einer Sicherheitsabfrage gelöscht.

8 Telefonbuch

 Im Telefonbuch können Sie 50 Einträge mit Namen und Rufnummer speichern. Sie können jedem Eintrag eine eigene Melodie zuordnen, mit der ein Anruf signalisiert werden soll und ihn auf eine Kurzwahltaste (1...0) speichern. Geben Sie die Rufnummern immer mit der Ortsvorwahl ein; das ermöglicht eine korrekte Anzeige des jeweiligen Anrufers, für den ein Eintrag angelegt ist und dessen Übertragung der Rufnummer an Ihrem Anschluss verfügbar ist.

Neuen Eintrag anlegen

MENÜ . . .



Drücken Sie **MENÜ**, wählen Sie **TELEFONBUCH** -> **NEUER EINTRAG** und drücken Sie **OK**.

Geben Sie den Namen ein.

Die Zifferntasten sind mit Buchstaben beschriftet. Durch mehrmaliges Drücken der entsprechenden Taste können Buchstaben und Ziffern eingegeben werden.

Zwischen Groß- und Kleinbuchstaben können Sie mit der Raute-Taste umschalten.

Nach kurzer Zeit springt die Einfügemarke (Cursor) weiter.

Nach Eingabe des Namens drücken Sie .



Geben Sie die Rufnummer ein (maximal 24 Ziffern). Ist Ihr Telefon an einer Telefonanlage angeschlossen, geben Sie die Amtskennziffer mit ein. Ist eine Wahlpause erforderlich, drücken Sie nach der Amtskennziffer die Taste **R** für ca. 2 s; im Display wird **P** angezeigt.

Nach Eingabe der Rufnummer drücken Sie .

Drücken Sie **BEARB.**, wählen Sie eine Melodie aus und drücken Sie **OK**. Drücken Sie .

Drücken Sie **BEARB.**, wählen Sie eine Taste für die Kurzwahl aus und drücken Sie **OK**. Es werden nur die noch freien Tasten angezeigt.

Ist der Eintrag komplett drücken Sie **SPEICH**.

Telefonbucheinträge bearbeiten

MENÜ . . . Drücken Sie **MENÜ**, wählen Sie **TELEFONBUCH** und drücken Sie **OK**.



Wählen Sie aus den folgenden Möglichkeiten und bestätigen Sie mit **OK**:

EINTRAG ANZEIGEN Alle Einträge werden angezeigt. Blättern Sie zum gewünschten Eintrag. Mit **MENÜ** können Sie den Eintrag ändern oder löschen.

NEUER EINTRAG Sie können einen neuen Eintrag anlegen.
ALLE LÖSCHEN Nach **OK** wird das komplette Telefonbuch nach einer Sicherheitsabfrage gelöscht.

SPEICHERDATEN Die aktuelle Belegung wird angezeigt (z. B. **007/050**
Bel.: 7 von 50 möglichen Einträgen sind vorhanden).

9 Telefon einstellen

Menü MOBILTEIL

MENÜ . . .

Drücken Sie **MENÜ**, wählen Sie **MOBILTEIL** und drücken Sie **OK**.

 Haben Sie eine Mobilteil-PIN programmiert, müssen Sie diese eingeben, bevor Sie das Menü öffnen können.

AUDIO

LAUTSTÄRKE - Drücken Sie **OK** und stellen Sie die Lautstärke für externe und interne Anrufe ein.

MELODIE - Drücken Sie **OK** und stellen Sie die Melodie für externe und interne Anrufe ein.

TASTENTON - Schalten Sie den Tastenton, die akustische Bestätigung einer Tastenbetätigung, ein oder aus.

AUTOM.ANTWORT

Ist diese Funktion eingeschaltet, wird ein ankommendes Gespräch sofort angenommen, wenn Sie das Mobilteil aus der Basisstation/Ladestation nehmen, ohne eine Taste zu drücken.

ANMELDUNG

Zum Anmelden des Mobilteils an einer Basisstation. Wählen Sie eine Basisstation aus, an der Sie das Mobilteil anmelden möchten und geben Sie deren PIN ein. Für das weitere Vorgehen informieren Sie sich in der Dokumentation der betreffenden Basisstation.

BASIS WÄHLEN

Ist Ihr Mobilteil bereits an mehreren Basisstationen angemeldet, können Sie die aktive Basisstation auswählen.

MOBILTEIL-NAME

Sie können zur besseren Unterscheidung z. B. bei der Verwendung mehrerer Mobilteile an einer Basisstation dem Mobilteil einen Namen geben, der im Ruhedisplay angezeigt wird.

SPRACHE

Stellen Sie die Sprache für die Displayanzeige ein.

MOBILTEIL-PIN

Wenn Sie den Zugriff auf das Menü vor unbefugtem Zugriff schützen wollen, programmieren Sie eine 4-stel-

Telefon einstellen

lige Mobilteil-PIN. Im Auslieferungszustand ist die Mobilteil-PIN „0 0 0 0“. Damit ist der Menüzugriff ohne PIN-Eingabe möglich.

Zum Ausschalten einer PIN-Abfrage für die Menüs geben Sie einfach wieder „0 0 0 0“ ein.

STANDARDEINST. Das Mobilteil wird nach einer Sicherheitsabfrage in den Auslieferungszustand zurückgesetzt.

 Die Einträge im Telefonbuch werden nicht gelöscht.

Menü BASIS

MENÜ . . .

Drücken Sie **MENÜ**, wählen Sie **BASIS** und drücken Sie **OK**.

 Haben Sie eine Mobilteil-PIN programmiert, müssen Sie diese eingeben, bevor Sie das Menü öffnen können.

UHR EINST. Geben Sie mit den Zifferntasten das Datum (z. B. für den 2. Juli 2011 -> 020711) und die Uhrzeit (z. B. für 8:15 Uhr -> 0815) ein und drücken Sie **OK**.

 Bei einem Stromausfall geht die Einstellung verloren, wenn gleichzeitig das Mobilteil ausgeschaltet ist oder die Akkus leer sind.

WAHLVERFAHREN Wählen Sie **TON** oder **IMPULS**. Für die meisten Anschlüsse ist **TON** die richtige Einstellung.

FLASHZEIT ABMELDEN

Wählen Sie aus den angegebenen Zeiten.

Geben Sie die Basis-PIN ein (im Auslieferungszustand „0 0 0 0“), wählen Sie eines der angezeigten Mobilteile und drücken Sie **OK**. Mit einem abgemeldeten Mobilteil kann nicht mehr über die Basisstation telefoniert werden, ohne dass es neu angemeldet wird.

PIN BASIS

Die Basis-PIN wird u. a. benötigt, um Mobilteile an- oder abzumelden. Im Auslieferungszustand ist die Basis-PIN „0 0 0 0“.

STANDARDEINST. Die Basisstation wird nach einer Sicherheitsabfrage in den Auslieferungszustand zurückgesetzt.

 Angemeldete Mobilteile bleiben angemeldet.

Menü **EXTRA-MENÜ** **MENÜ** ...

Drücken Sie **MENÜ**, wählen Sie **EXTRA-MENÜ** und drücken Sie **OK**.

ALARM

MODALITÄT - Wählen Sie **AUS**, **EINZELN** oder **TÄGLICH**.

UHRZEIT - Geben Sie die Weckzeit ein.

MELODIE - Wählen Sie eine Melodie für den Weckton.

WIEDERHOLEN - Stellen Sie ein, wie oft der Weckruf wiederholt werden soll.

ZYKLUS - Wählen Sie den Abstand zwischen den Wiederholungen.

BABYPHONE

MODALITÄT - Wählen Sie **AUS**, **BABYRUF** oder **BABYPHONE**.

- Bei der Einstellung **BABYRUF** wird eine einprogrammierte interne oder externe Rufnummer (s. u.) beim Drücken einer beliebigen Taste gewählt (außer dem rechten Softkey - dieser dient zum Ausschalten der Funktion).
- Bei der Einstellung **BABYPHONE** dient das Mobilteil zur Raumüberwachung. Wenn ein Geräusch erkannt wird, das die eingestellte Empfindlichkeit überschreitet, wird die einprogrammierte Rufnummer angerufen. Platzieren Sie das Mobilteil in dem Raum, den Sie überwachen wollen. Zum Ausschalten der Funktion drücken Sie **AUS**.
- Mit **EMPFINDLICHK.** (nur verfügbar bei **BABYPHONE**) stellen Sie die Auslöseschwelle für die Raumüberwachung ein (**HOCH/NIEDRIG**).
- Unter **ANRUF AN:** Drücken Sie **OK**, wählen Sie **INTERN** oder **EXTERN** und drücken Sie **OK**. Wäh-

Telefon einstellen

len Sie das gewünschte Mobilteil bzw. geben Sie eine externe Rufnummer ein.

☞ Bei Auswahl von „INTERN“ erscheint eine Fehlermeldung, wenn keine weiteren Mobilteile angemeldet sind.

INTERNER ANRUF Zum Anrufen eines weiteren an der gleichen Basisstation angemeldeten Mobilteils.

10 Mobilteile an-/abmelden

An einer Basisstation können bis zu 6 Mobilteile angemeldet werden. Die mit Ihrem Telefon ausgelieferten Mobilteile sind bereits an der Basis angemeldet. Um ein „fremdes“ Mobilteil anzumelden beachten Sie bitte auch dessen Bedienungsanleitung.

Weiteres Mobilteil des gleichen Typs anmelden

MENÜ ...

Drücken Sie **MENÜ**, wählen Sie **MOBILTEIL** -> **ANMELDEN** und drücken Sie **OK**.



Wählen Sie eine Basisstation aus und drücken Sie **OK**. Die aktuelle Basis ist markiert.



Geben Sie die aktuelle PIN der Basis ein, an der das Mobilteil angemeldet werden soll, und drücken Sie **OK**.



Drücken und halten Sie die Paging-Taste an der Basisstation so lange, bis die Anzeige-LED blinkt (ca. 5s).

Nach einer kurzen Zeit ist das Mobilteil angemeldet.

Mobilteil löschen

MENÜ ...

Drücken Sie **MENÜ**, wählen Sie **BASIS** -> **ABMELDEN** und drücken Sie **OK**.



Geben Sie die aktuelle PIN ein.



Wählen Sie eines der angezeigten Mobilteile aus und drücken Sie **OK**.

11 Betrieb an Telefonanlagen/Zusatzdienste

Betrieb an Telefonanlagen

Ist Ihr Telefon an einer Telefonanlage angeschlossen, können Sie über die R-Taste Funktionen, wie z. B. Anrufe weiterleiten und automatischen Rückruf nutzen. Lesen Sie bitte in der Bedienungsanleitung Ihrer Telefonanlage, welche Flash-Zeit Sie zur Nutzung dieser Funktionen einstellen müssen. Ob Ihr Telefon an Ihrer Telefonanlage einwandfrei funktioniert, erfahren Sie bei dem Händler, bei dem die Anlage gekauft wurde.

Bitte denken Sie daran, bei Telefonbucheinträgen ggf. die Amtskennziffer und eine ggf. erforderliche Wahlpause (Taste **R** lange drücken) mit einzugeben.

Zusatzdienste Ihres Netzbetreibers

Ihr Telefon unterstützt Zusatzdienste Ihres Netzbetreibers, wie z. B. Makeln, Anklopfen und Konferenz. Über die R-Taste können Sie diese Zusatzdienste nutzen. Bitte erkundigen Sie sich bei Ihrem Netzbetreiber, welche Flash-Zeit Sie zur Nutzung von Zusatzdiensten einstellen müssen. Zur Freischaltung von Zusatzdiensten wenden Sie sich bitte an Ihren Netzbetreiber.

12 Anhang

Fehlersuche

Haben Sie Probleme mit Ihrem Telefon, kontrollieren Sie zuerst die folgenden Hinweise. Bei technischen Problemen können Sie sich an unsere Service-Hotline unter Tel. 0900 00 1675 innerhalb der Schweiz (Kosten aus dem Festnetz von Swisscom bei Drucklegung: CHF 2.60/min) wenden. Bei Garantieansprüchen wenden Sie sich an Ihren Fachhändler. Die Garantiezeit beträgt 2 Jahre.

- Nach Betätigung der Abhebetaste ist kein Wählton hörbar, die Wählleitung wird nicht belegt.
 - Telefonanschluss-Stecker an der Basisstation und an der Telefonsteckdose kontrollieren.
 - Netzstecker an der Basisstation und an 230 V kontrollieren.
 - Die Wählleitung wird durch ein anderes Mobilteil belegt. Warten Sie, bis die Verbindung beendet ist.
- Displayanzeige: „Suche Basis“.
 - Netzstecker an der Basisstation und an 230 V kontrollieren.
 - Reichweite verringern.
 - Mobilteil anmelden.
- Keine Anzeige auf dem Display.
 - Mobilteil ausgeschaltet -> einschalten.
 - Akku leer -> aufladen.

Technische Daten

Standard: DECT / GAP

Kanalzahl: 120 Duplexkanäle

Frequenzen: 1880 MHz bis 1900 MHz

Duplexverfahren: Zeitmultiplex, 10ms Rahmenlänge

Kanalraster: 1728 kHz

Bitrate: 1152 kBit / s

Modulation: GFSK

Sprachkodierung: 32 kBit / s

Sendeleistung: 10 mW (mittlere Leistung pro Kanal)

Reichweite: bis zu 300 Meter im Freien, in Gebäuden bis zu 50 Metern

Stromversorgung Basisstation:

100~240 V AC Steckernetzgerät, 5,1 V DC / 700 mA

Betriebsdauer Mobilteil: in Bereitschaft / im Gespräch

2 x AAA NiMH, 1,2 V, 500 mAh = ca. 100 h / ca. 10 h

Zulässige Umgebungsbedingungen für den Betrieb des Mobilteils:

0°C bis 40°C ; 20 % bis 75 % relative Luftfeuchtigkeit

Zulässige Umgebungsbedingungen für den Betrieb der Basisstation:

0°C bis 40°C ; 20 % bis 75 % relative Luftfeuchtigkeit

Zulässige Lagertemperatur: -20°C bis +60°C

Wahlverfahren: MFV / IWV

R-Taste: Flash (98 ms / 270 ms / 380 ms / 900 ms)

Abmessungen Basisstation (mm): Durchmesser / H = 80 x 170

Abmessungen Mobilteil (mm): L / B / H = 165 x 55 x 25

Telefon-Anschluss-Schnur Belegung:

TSV auf Pin 3 und 4 gemäß CTR 37 (Euro-Belegung)

Steckernetzgerät: Eurostecker

Werkseinstellungen/Auslieferungszustand

Anrufliste	Kein Eintrag
Telefonbuch	Kein Eintrag
Wecker	Aus
Tonruf Mobilteil	Intern: Melodie 2 Extern: Melodie 1 Tonruflautstärke: 3
Tastenton:	Ein
Sprache	Deutsch
Mobilteilname	SWITEL
Autom. Rufannahme	Ein
Wahlverfahren	Tonwahl
Flash-Zeit	98 ms
PIN	0 0 0 0

Konformitätserklärung

Dieses Gerät erfüllt die Anforderungen der EU-Richtlinien:

- 1999/5/EG Richtlinie über Funkanlagen und Telekommunikationsend-einrichtungen und die gegenseitige Anerkennung ihrer Konformität.
- 2005/32/EG Richtlinie „Energiebetriebene Produkte“.
- Verordnung 1275/2008 „Stromverbrauch im Bereitschafts- und im Auszustand“.
- Verordnung 278/2009 „Netzteile bei Nulllast sowie ihre durchschnittliche Effizienz im Betrieb“.

Die Konformität mit den o. a. Richtlinien wird durch das CE-Zeichen auf dem Gerät bestätigt.

Für die komplette Konformitätserklärung nutzen Sie bitte den kostenlosen Download von unserer Website www.switel.com.

Pflegehinweise

Reinigen Sie die Gehäuseoberflächen mit einem weichen und fusselreifen Tuch. Verwenden Sie keine Reinigungs- oder Lösungsmittel.

Garantie

SWITEL-Geräte werden nach den modernsten Produktionsverfahren hergestellt und geprüft. Ausgesuchte Materialien und hoch entwickelte Technologien sorgen für einwandfreie Funktion und lange Lebensdauer.

Ein Garantiefall liegt nicht vor, wenn die Ursache einer Fehlfunktion des Gerätes bei dem Telefonnetzbetreiber oder einer eventuell zwischengeschalteten Nebenstellenanlage liegt. Die Garantie gilt nicht für die in den Produkten verwendeten Batterien, Akkus oder Akkupacks.

Die Garantiezeit beträgt 24 Monate, gerechnet vom Tage des Kaufs. Innerhalb der Garantiezeit werden alle Mängel, die auf Material- oder Herstellungsfehler zurückzuführen sind, kostenlos beseitigt. Der Garantieanspruch erlischt bei Eingriffen durch den Käufer oder durch Dritte. Schäden, die durch unsachgemässe Behandlung oder Bedienung, natürliche Abnutzung, durch falsches Aufstellen oder Aufbewahren, durch unsachgemässen Anschluss oder Installation sowie durch höhere Gewalt oder sonstige äussere Einflüsse entstehen, fallen nicht unter die Garantieleistung.

Wir behalten uns vor, bei Reklamationen die defekten Teile auszubessern, zu ersetzen oder das Gerät auszutauschen. Ausgetauschte Teile oder ausgetauschte Geräte gehen in unser Eigentum über.

Schadenersatzansprüche sind ausgeschlossen, soweit sie nicht auf Vorsatz oder grober Fahrlässigkeit des Herstellers beruhen.

Sollte Ihr Gerät dennoch einen Defekt innerhalb der Garantiezeit aufweisen, wenden Sie sich bitte unter Vorlage Ihrer Kaufquittung ausschliesslich an das Geschäft, in dem Sie Ihr SWITEL-Gerät gekauft haben. Alle Gewährleistungsansprüche nach diesen Bestimmungen sind ausschliesslich gegenüber Ihrem Fachhändler geltend zu machen. Nach Ablauf von zwei Jahren nach Kauf und Übergabe unserer Produkte können Gewährleistungsrechte nicht mehr geltend gemacht werden.

Stichwortverzeichnis

A		F	
ABMELDEN	20	FLASHZEIT	20
Akkus	2	G	
Akkus aufladen	6	Garantie	27
Akkus einlegen	6	Gespräch beenden	11
ALARM	21	Gesprächsdauer	13
ANMELDUNG	19	H	
Anruf annehmen	11	Hörer-/Lautsprecherlautstärke	13
Anrufen	11	I	
Anrufliste	12, 16	Intern telefonieren	13
AUDIO	19	K	
Aufstellungsort	2	Konferenz	14
Auslieferungszustand	20, 21, 27	Konformitätserklärung	27
AUTOM.ANTWORT	19	L	
Automatische Rufannahme	6	Ladestation	5
B		LAUTSTÄRKE	19
BABYPHONE	21	Leistungsaufnahme	4
BABYRUF	21	M	
BASIS WÄHLEN	19	Makeln	14
Basisstation anschließen	5	Medizinische Geräte	3
Bereitschaftsmodus	10	MELODIE	19
Bestimmungsgemäße Verwendung	2	Menü BASIS	20
D		Menü EXTRA-Menü	21
Datum/Uhrzeit	6	Menü MOBILTEIL	19
Direktannahme	6	Mikrofon ausschalten	13
Displaysprache	6	Mobilteil ausschalten	15
E		MOBILTEIL-NAME	19
EMPFINDLICHK.	21	MOBILTEIL-PIN	19
Entsorgung	3	Mobilteile an-/abmelden	23
Externes Gespräch vermitteln	14		

Anhang

Mute	13
N	
Navigation im Menü	10
Navigationstaste	10
Netzteil	2
P	
Pflegehinweise	27
PIN BASIS	20
S	
Sicherheitshinweise	2
Sonderfunktionen einiger Tasten ...	10
SPRACHE	19
STANDARDEINST.	20, 21
Stromausfall	2
Stromverbrauch	4
Symbole im Display	9
T	
Tastensperre	15
TASTENTON	19
Technische Daten	26
Telefonanlagen	24
Telefonbuch	12, 17
U	
UHR EINST.	20
V	
Verpackungsinhalt	4
W	
WAHLVERFAHREN	20
Wahlwiederholung	12, 16
Werkseinstellungen	27
Z	
Zusatzdienste	24

1	Consignes de sécurité	2
2	Mettre votre téléphone en service	4
3	Éléments de manipulation	7
4	Introduction	9
5	Téléphoner	11
6	Fonctions spéciales	15
7	Liste d'appels / Répétition des derniers numéros	16
8	Répertoire	17
9	Réglage du téléphone	19
10	Déclarer/retirer un combiné	23
11	Installations à postes supplém. / services confort	24
12	Annexe	25

1 Consignes de sécurité

Lisez très attentivement ce mode d'emploi.

Utilisation conforme aux prescriptions

Ce téléphone convient pour téléphoner à l'intérieur d'un réseau téléphonique. Tout autre utilisation est considérée comme non conforme à l'usage. Des modifications ou changements effectués d'un propre gré ne sont pas autorisés. N'ouvrez en aucun cas l'appareil et n'effectuez aucun essai de réparation vous-même.

Lieu d'installation

Évitez toute nuisance par la fumée, la poussière, les vibrations, les produits chimiques, l'humidité, la grande chaleur ou l'ensoleillement direct.

Ne vous servez pas du combiné dans des endroits exposés aux explosions.

Bloc secteur

 **Attention:** N'utilisez que le bloc secteur fourni avec l'appareil, d'autres pouvant endommager votre téléphone. Vous ne devez pas bloquer l'accès au bloc secteur par des meubles ou d'autres objets.

Piles rechargeables

 **Attention:** Ne jetez pas les piles rechargeables dans le feu. N'utilisez que des piles rechargeables du même type !

Panne de courant

En cas de panne de courant, vous ne pouvez pas téléphoner avec le téléphone. Tenez à votre disposition, pour parer à de telles situations, un téléphone filaire fonctionnant sans alimentation externe en courant.

Appareils médicaux

! **Attention:** N'utilisez pas ce téléphone à proximité d'appareils médicaux. Leur influence ne peut pas être entièrement exclue.

Les téléphones **DECT**¹ peuvent causer un bourdonnement désagréable dans les prothèses auditives.

Élimination

Si vous ne voulez plus vous servir de votre appareil, veuillez l'apporter au centre de collecte de l'organisme d'élimination des déchets de votre commune (par ex. centre de recyclage). L'icône ci-contre signifie que vous ne devez en aucun cas jeter votre appareil dans les ordures ménagères! D'après la loi relative aux **appareils électriques et électroniques**, les propriétaires d'appareils usagés sont tenus de mettre tous les appareils électriques et électroniques usagés dans un collecteur séparé.

Éliminez les piles rechargeables auprès d'un revendeur de piles ainsi que dans des centres de collecte compétents qui tiennent à votre disposition les collecteurs appropriés correspondants.

Éliminez les **fournitures d'emballage** conformément au règlement local.



¹ DECT: **D**igital **E**nhanced **C**ordless **T**elecommunication = Standard pour les téléphones sans fil.

2 Mettre votre téléphone en service

Remarques concernant la sécurité

 **Attention:** Avant de mettre votre appareil en service, lisez impérativement les consignes de sécurité mentionnées au chapitre 1.

Contrôler le contenu de l'emballage

Les éléments suivants font partie de la livraison :

Contenu	Modèle DF 185x			
	1851	1852 ¹	1853 ¹	1854 ¹
Base avec bloc d'alimentation	1	1	1	1
Chargeur avec bloc d'alimentation	-	1	2	3
Combiné	1	2	3	4
Câble de racc. téléphonique	1	1	1	1
Piles rechargeables	2	4	6	8
Mode d'emploi	1	1	1	1

Puissance absorbée

Puissance absorbée de la station de base :

- en mode de fonctionnement (disponible/conversation) : env. 0,3 / 0,4 W
- pendant le chargement du combiné : env. 1,0 W.

Sans charge, le courant d'alimentation à découpage entrant s'élève à env. 0,3 W. Le rendement moyen est d'env. 62 %.

Puissance absorbée de la station de chargement :

- sans le combiné : env. 0,3 W
- pendant le chargement du combiné : env. 1,0 W.

Sans charge, le courant d'alimentation à découpage entrant s'élève à env. 0,3 W. Le rendement moyen est d'env. 62 %.

¹ À l'adresse www.switel.com, vous apprendrez si ce kit téléphonique est déjà disponible à la vente.

Réduction du rayonnement (mode ÉCO)



En comparaison avec les téléphones sans fil DECT standard, le rayonnement est considérablement réduit en mode de communication.

Raccorder la base

⚠ Attention: Posez la base à une distance minimum d'1 m par rapport à d'autres appareils électroniques, une distance inférieure pouvant provoquer des interactions.

Raccordez la base comme représenté sur le croquis. Pour des raisons de sécurité, n'utilisez que le bloc d'alimentation fourni avec l'appareil ainsi que le câble de raccordement téléphonique ci-joint.

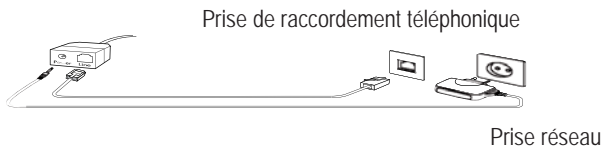

⚠ Attention: N'utilisez pour la base que le bloc d'alimentation fourni avec l'appareil ! Assurez-vous que la prise de courant soit librement accessible.

Raccorder le chargeur²

Branchez fermement l'alimentation sur le chargeur et branchez-le à une prise de courant.

⚠ Attention: N'utilisez pour le chargeur que le bloc d'alimentation fourni avec l'appareil ! Assurez-vous que la prise de courant soit librement accessible.

² N'est valable que pour les kits téléphoniques avec au moins deux combinés, -> "Contrôler le contenu de l'emballage".

Mettre votre téléphone en service

Insérer les accumulateurs

Retirez le couvercle arrière du combiné.

Placez les accumulateurs dans leur compartiment.

Placez le couvercle arrière à plat sur le dos du combiné et faites-le glisser vers le bas, tout autour, jusqu'à ce qu'il s'encastre. Regardez une fois le combiné de côté, tout autour, pour vérifier si le couvercle est bien positionné directement et sans fente.

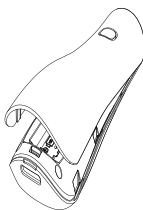

⚠ Attention : Utilisez uniquement les piles rechargeables fournies ou des piles du même type! Veillez à la bonne polarité !

Charger les accumulateurs

🔌 Lors de la première mise en service, posez le combiné sur la base/le chargeur et laissez-le charger pendant au moins 8 heures.

Le combiné chauffe pendant le chargement. C'est normal et sans danger. Ne chargez pas le combiné avec d'autres appareils de chargement. L'état de charge de l'accumulateur est indiqué sur l'écran. Quand la charge des accumulateurs a atteint la limite inférieure, le symbole des accumulateurs clignote sur l'écran et le signal d'avertissement des accus retentit.

Régler la date et l'heure

Lors de la mise en service, le combiné n'est pas réglé à l'heure correcte (p. ex. pour les entrées de la liste d'appels). Vous réglez la date et l'heure via le menu „BASE / REGL DE L'HEURE“.

Régler la langue de l'écran

La langue de l'écran est réglable en langues différentes. Dans son état à la livraison, elle est réglée sur „allemand“. Vous pouvez changer la langue via le menu „MOBILTEIL / SPRACHE“.

Prise d'appel automatique / Réponse autom.

Si vous avez activé la fonction, l'appel sera automatiquement réceptionné quand vous prendrez le combiné de la base. La prise d'appel automatique s'active ou se désactive via le menu „TÉLÉPHONE / REPONSE AUTOM.“.

3 Éléments de manipulation

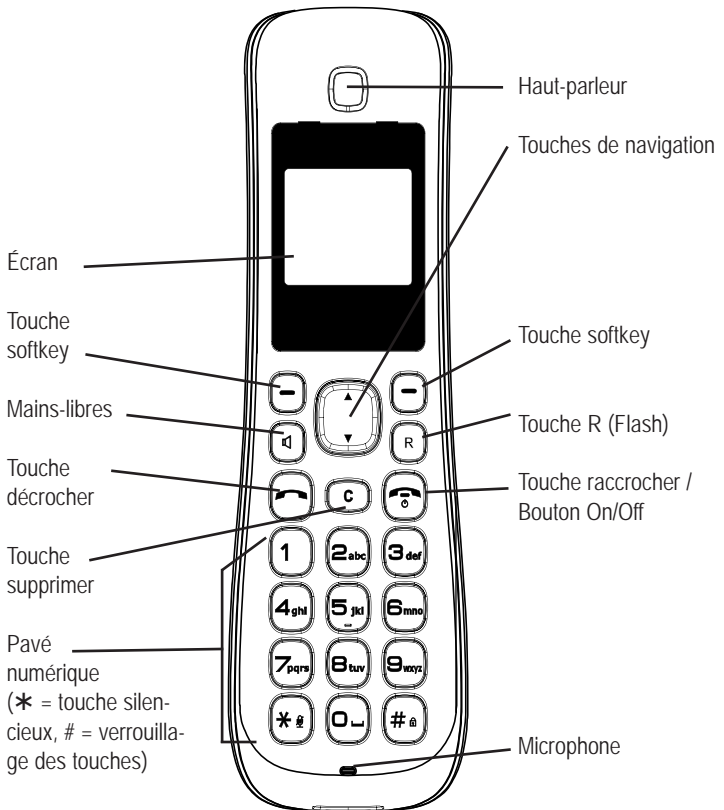



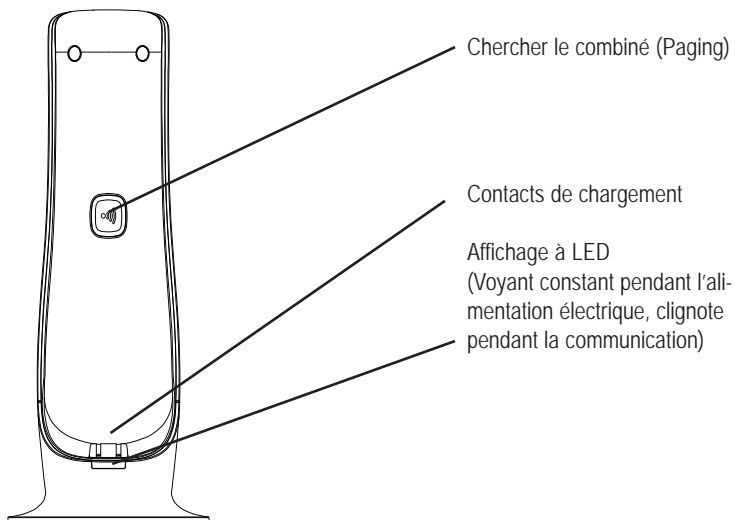

Éléments de manipulation



4 Introduction

Ce chapitre vous procure des informations fondamentales sur le maniement du téléphone.

Icônes à l'écran du combiné

Icône	Description
	Constant : la liaison avec la base est bonne. Clignotant : la liaison avec la base s'interrompt.
	Constant : affichage de la capacité des piles. Clignotant quand le combiné est sur la base : Les piles rechargeables se rechargent. Quelques segments ne sont pas affichés : L'accumulateur doit être rechargé.
	Constant : Vous téléphonez. Clignotant : Le téléphone sonne.
	Le verrouillage du clavier est activé.
	La fonction d'alarme est activée.



Dans les lignes de l'écran ci-dessous sont indiquées les fonctions disponibles liées aux deux touches softkeys dépendamment de l'état de fonctionnement.

<u>MENU</u>	Appel du menu.
<u>AGENDA</u>	Appel du répertoire.
<u>OK</u>	Confirmation d'un réglage.
<u>RETOUR</u>	Retour au menu supérieur ou interruption de la programmation.

Fonctions de la touche de navigation

- ▲ Dans Menu/Listes (répertoire, liste d'appels, répétition des derniers numéros) : naviguer vers le haut.
Pendant une communication : augmenter le volume.
- ▼ Pendant une communication : réduire le volume.
Dans Menu/Listes (répertoire, liste d'appels, répétition des derniers numéros) : naviguer vers le bas.

Fonctions spéciales de certaines touches

-  En veille : une longue pression de la touche active/désactive le verrouillage des touches.
Pendant l'entrée d'un nom : une courte pression de la touche permet d'alterner entre majuscules et minuscules.
-  En communication : une longue pression de la touche active/désactive le microphone.
-  Pendant la numérotation/préparation : une longue pression de la touche établit une pause.

Mode veille

Toutes les descriptions dans ce mode d'emploi partent du principe que le combiné se trouve en mode veille. Vous parviendrez au mode veille en appuyant sur la touche .

Navigation dans le menu

Vous pouvez accéder à toutes les fonctions via différents menus. Pour naviguer dans le menu, utilisez les touches softkey et la touche de navigation. Avec la touche softkey gauche **MENU**, vous ouvrez le menu. Avec les touches de navigation ▲ ou ▼, vous vous déplacez dans le menu. Pour ouvrir un sous-menu, appuyez sur la touche softkey **OK**. Vous procédez aux réglages/modifications avec ▲ ou ▼. Si vous souhaitez revenir au menu supérieur, appuyez sur **RETOUR**.

5 Téléphoner

Prendre l'appel



Votre téléphone sonne.

Si le combiné ne se trouve pas sur la base:



Appuyez sur une touche quelconque, excepté la touche raccrocher.

Si le combiné se trouve sur la base et **REPONSE AUTOM.** n'est pas activé:



Prenez le combiné de la base et appuyez sur une touche quelconque, excepté la touche raccrocher.

Si le combiné se trouve sur la base et **REPONSE AUTOM.** est activé:



Prenez simplement le combiné de la base ; la communication est réceptionnée automatiquement.

Appeler



Entrez le numéro de téléphone.

Vous établissez une pause en appuyant longuement sur la touche **R**. Avec la touche **C**, corrigez une erreur dans l'entrée.



Le numéro de téléphone est composé.

 Vous pouvez aussi appuyer d'abord sur la touche décrocher (pendant env. 3 secondes) et vous obtenez ainsi la tonalité. Les chiffres entrés du numéro de téléphone choisi sont aussitôt composés. Il n'est pas possible de corriger les chiffres du numéro de de téléphone dans cette forme de mise en communication.

Terminer la communication



Appuyer sur la touche décrocher ou poser le combiné sur la base.

Répétition des derniers numéros

 Votre téléphone mémorise les 20 derniers numéros de téléphone composés. Si le numéro de téléphone est mémorisé dans le répertoire, le nom s'affiche. Pour afficher le numéro de téléphone correspondant, appuyez sur **OK**.



Appuyez brièvement sur la touche décrocher pour ouvrir la liste de répétition des derniers numéros.



Sélectionner l'enregistrement.



Le numéro est composé.

Appeler depuis la liste d'appels

 Votre téléphone mémorise les 50 derniers appels dans la liste d'appels. Si le numéro de téléphone est mémorisé dans le répertoire, le nom s'affiche. Pour afficher le numéro de téléphone correspondant, appuyez sur **OK**. L'enregistrement ne peut avoir lieu que si la fonction „transfert d'appel (CLIP)“ est disponible sur votre raccordement et le numéro de l'appelant n'a pas été retenu ou rendu non transmissible pour d'autres raisons.

MENU . . . Appuyez sur **MENU**, sélectionnez **INFOS APPEL** -> **NOUVEL APPEL** ou **TOUS LES APPELS**.



Sélectionner l'enregistrement.



Le numéro est composé.

Appeler depuis le répertoire

 Le répertoire peut recevoir 50 entrées. Pour mémoriser des entrées voir le paragraphe „Répertoire“.

AGENDA Ouvrir le répertoire.



Sélectionner l'enregistrement.



Le numéro est composé.

Appeler avec la numérotation abrégée

 Pour cela, vous devez avoir mémorisé une entrée dans le répertoire sur une touche numérique auparavant. Pour plus de détails, voir paragraphe « Répertoire ».



Appuyez sur la touche de numérotation abrégée correspondante pendant env. 2 secondes. Le numéro de téléphone principal est composé immédiatement.

Affichage de la durée de la communication

Pendant une communication, sa durée est affichée en heures, minutes et secondes.

Régler le volume sonore de l'écouteur



Vous disposez de 5 niveaux pour régler le volume pendant une communication (sous fonctionnement de l'écouteur-> Volume sonore de l'écouteur, en mains-libres -> volume sonore du haut-parleur).

Les réglages sont indépendants les uns des autres et restent mémorisés même après fin de la communication.

Débranchement du microphone

Vous pouvez désactiver le microphone pendant une communication.



> 3 s

Appuyer longuement sur la touche étoile. **MIC SILENCIEUX** s'affiche sur l'écran.



> 3 s

Appuyer de nouveau longuement sur la touche étoile pour activer le microphone.

 Pendant une mise en communication, vous pouvez également désactiver et réactiver le microphone avec MENU -> MIC SILENCIEUX -> OK.

Téléphoner en interne

 Communication internes, transferts et communications en conférence sont possibles uniquement si plusieurs combinés sont déclarés.

Téléphoner en interne

MENU . . . Appuyez sur **MENU**, sélectionnez **MENU EXTRA** -> **APPEL INTERNE**. Sélectionnez le combiné souhaité ou **Tous** et appuyez sur **OK**.

Transfert d'une communication externe

Pendant une communication externe. . .

MENU . . . Appuyez sur **MENU**, sélectionnez **APPEL INTERNE**. Sélectionnez le combiné souhaité ou **Tous** et appuyez sur **OK**.

La communication externe est maintenue.

Si le combiné appelé est activé, annoncer la communication le cas échéant.



Appuyez sur la touche raccrocher. La communication est transmise.

Maintien d'appel

Pendant une communication externe. . .

MENU . . . Appuyez sur **MENU**, sélectionnez **APPEL INTERNE**. Sélectionnez le combiné souhaité ou **Tous** et appuyez sur **OK**.

La communication externe est maintenue.

MENU . . . Appuyez sur **MENU**, sélectionnez **ALTERNER APPEL** et appuyez sur **OK**. De cette façon, vous alternez entre les interlocuteurs.

Conférence

Pendant le maintien d'appel (voir ci-dessus) . . .

MENU . . . Appuyez sur **MENU**, sélectionnez **Conférence** et appuyez sur **OK**. Appuyez sur **F.KONF.**, vous pouvez parler de nouveau individuellement avec les deux interlocuteurs.

 | l'un des participants à la conférence raccroche, les deux autres restent en communication.

6 Fonctions spéciales

Verrouillage du clavier

 La touche verrouillage empêche une manipulation involontaire des touches. Les appels peuvent être reçus comme d'habitude.



Appuyez sur la touche dièse et maintenez-la appuyée jusqu'à ce que l'icône apparaisse sur l'écran.



Pour déverrouiller le clavier, appuyez de nouveau sur la touche dièse et maintenez-la appuyée.

Désactiver le combiné

 Vous pouvez désactiver le combiné pour économiser les piles rechargeables.



Appuyez sur raccrocher et maintenez la touche appuyée. Après quelques secondes, le combiné est désactivé. L'éclairage de l'écran s'éteint.



Pour réactiver le combiné, appuyez sur la touche raccrocher jusqu'à ce que vous entendiez le signal sonore et que l'écran s'éclaire de nouveau.

Liste d'appels / Répétition des derniers numéros

7 Liste d'appels / Répétition des derniers numéros

Traiter la liste d'appels

MENU ... Appuyez sur **MENU**, sélectionnez **INFOS APPEL**-> **NOUVEL APPEL** ou **TOUS LES APPELS**.



Sélectionnez une entrée et appuyez sur **OK**. La date et l'heure de l'appel s'affichent.

MENU ... Appuyez sur **MENU**.



Choisissez parmi les possibilités suivantes et confirmez avec **OK**:

COP DANS L'AGEND Le numéro de téléphone est enregistré dans le répertoire. Pour d'autres informations, voir « Répertoire/Mémoriser une nouvelle entrée »).

SUPPRIMER L'entrée est supprimée après une demande de confirmation.

TOUT SUPPRIMER La liste est supprimée après une demande de confirmation.

Traiter la répétition des derniers numéros

MENU ... Appuyez sur **MENU**, sélectionnez **INFOS APPEL**-> **RECOMPOSER**.



Sélectionnez une entrée et appuyez sur **OK**. La date et l'heure de l'appel s'affichent.

MENU ... Appuyez sur **MENU**.



Choisissez parmi les possibilités suivantes et confirmez avec **OK**:

COP DANS L'AGEND Le numéro de téléphone est enregistré dans le répertoire. Pour d'autres informations, voir « Répertoire/Mémoriser une nouvelle entrée »).

SUPPRIMER L'entrée est supprimée après une demande de confirmation.

TOUT SUPPRIMER La liste est supprimée après une demande de confirmation.

8 Répertoire

 Le répertoire peut contenir 50 entrées avec numéros et noms correspondants. Vous pouvez attribuer à chaque entrée une mélodie, qui lui est propre, avec laquelle un appel doit être signalé et la mémoriser sur une touche de numérotation abrégée (1 ...0). Entrez le numéro de téléphone toujours accompagné du préfixe local ; cela permet l'affichage correct de l'appelant respectif, pour lequel une entrée est mémorisée et dont le transfert du numéro de téléphone à votre raccordement est disponible.

Mémoriser une nouvelle entrée

MENU . . .

Appuyez sur **MENU**, sélectionnez **RÉPERTOIRE** -> **NOUVELLE ENTREE** et appuyez sur **OK**.



Entrez le nom.

Les touches numériques comportent des lettres. En appuyant plusieurs fois sur la touche correspondante, des lettres et des chiffres peuvent être entrés.

Avec la touche dièse, vous pouvez alterner majuscules et minuscules.

Peu après, le curseur se déplace vers la droite.

Après avoir entré le nom, appuyez sur .



Entrez le numéro de téléphone (maximum 24 chiffres). Si votre téléphone est raccordé à une installation à postes supplémentaires, entrez le code d'identification. Si une pause est nécessaire, appuyez sur la touche **R** pendant env. 2 secondes après avoir entré le code d'identification ; **P** s'affiche sur l'écran.

Après avoir entré numéro de téléphone, appuyez sur



Appuyez sur **MODIF.**, sélectionnez une mélodie et appuyez sur **OK**. Appuyez sur .

Appuyez sur **MODIF.**, sélectionnez une touche pour la numérotation abrégée et appuyez sur **OK**. Seules les touches encore libres sont affichées.

Si l'entrée est complète, appuyez sur **ENREGIS**.

Répertoire

Traiter les entrées du répertoire

MENU ... Appuyez sur **MENU**, sélectionnez **RÉPERTOIRE** et appuyez sur **OK**.



Choisissez parmi les possibilités suivantes et confirmez avec **OK**:

AFFICHER ENTREES Toutes les entrées sont affichées. Naviguez jusqu'à la prochaine entrée. Avec **MENU**, vous pouvez modifier ou supprimer cette entrée.

NOUVELLE ENTREE Vous pouvez mémoriser une nouvelle entrée.

EFFACER TOUT Après **OK**, le répertoire complet est supprimé après une demande de confirmation.

INFOS MÉMOIRE L'enregistrement actuel s'affiche (par exemple **007/050** enreg. : il existe 7 entrées sur 50 entrées possibles).

9 Réglage du téléphone

Menu TÉLÉPHONE

MENU . . .

Appuyez sur **MENU**, sélectionnez **TÉLÉPHONE** et appuyez sur **OK**.

 Si vous avez programmé un PIN pour le combiné, vous devez l'entrer afin de pouvoir ouvrir le menu.

SON

VOLUME - Appuyez sur **OK** et réglez le volume pour les appels externes et internes.

MELODIE - Appuyez sur **OK** et réglez la mélodie pour les appels externes et internes.

SON DES TOUCHES - Activez et désactivez le bip des touches, confirmation acoustique d'une activation de touche.

REPONSE AUTOM. Si cette fonction est activée, la communication entrante est réceptionnée immédiatement, quand vous prenez le combiné de la base/du chargeur, sans appuyer sur une touche.

ENREGISTREMENT Pour déclarer le combiné sur une base. Sélectionnez une base sur laquelle vous souhaitez déclarer le combiné et entrez son PIN. Pour la poursuite de la procédure, informez-vous dans la documentation de la base concernée.

SÉLECTION BASE Si votre combiné est déjà déclaré sur plusieurs bases, vous pouvez sélectionner la base active.

NOM TÉLÉPHONE Pour une meilleure distinction, par exemple lors de l'utilisation de plusieurs combinés sur une base, vous pouvez donner au combiné un nom qui s'affichera sur l'écran au repos.

LANGUE Réglez la langue pour l'affichage de l'écran.

PIN TÉLÉPHONE

Si vous voulez protéger l'accès au menu contre tout accès non autorisé, programmez un PIN à 4 chiffres pour le combiné. A la livraison, le PIN du combiné est

Réglage du téléphone

« 0 0 0 0 ». Il permet l'accès au menu sans entrer de PIN.

Pour désactiver une demande de PIN pour les menus, entrez simplement « 0 0 0 0 ».

PARAM PAR DEFAUT Le combiné est reconfiguré dans l'état à la livraison après une demande de confirmation.

 Les entrées du répertoire ne sont pas supprimées.

Menu BASE

MENU . . .

Appuyez sur **MENU**, sélectionnez **BASE** et appuyez sur **OK**.

 Si vous avez programmé un PIN pour le combiné, vous devez l'entrer afin de pouvoir ouvrir le menu.

REGL DE L'HEURE Entrez la date avec les touches numériques (par exemple pour le 2 juillet 2011 -> 020711) et l'heure (par exemple pour 8:15 heures -> 0815) et appuyez sur **OK**.

 En cas de panne de courant, le réglage est perdu si, en même temps, le combiné est désactivé ou les accumulateurs sont vides.

MODE MANUEL Sélectionnez **TONALITÉ** ou **IMPULSION**. **TONALITÉ** est le réglage correct pour la plupart des raccordements.

TEMPS DE FLASH Choisissez parmi les heures indiquées.

DEREGISTRATION Entrez le PIN de la base (état à la livraison : « 0 0 0 0 »), sélectionnez l'un des combinés affichés et appuyez sur **OK**. Il n'est plus possible d'appeler via la base avec un combiné retiré sans que celui-ci soit de nouveau déclaré.

PIN BASE

Le PIN de la base est nécessaire, entre autre, pour déclarer ou retirer des combinés. A la livraison, le PIN de la base est « 0 0 0 0 ».

PARAM PAR DEFAUT La base est reconfigurée dans l'état à la livraison après une demande de confirmation.

 Les combinés déclarés restent déclarés.

Menu MENU EXTRA

MENU . . .

Appuyez sur **MENU**, sélectionnez **MENU EXTRA** et appuyez sur **OK**.

ALERTE

MODALITE - Sélectionnez **OFF**, **SIMPLE** ou **QUOTIDIEN**.

HEURE - Entrez l'heure de réveil.

MELODIE - Sélectionnez une mélodie pour la sonnerie de réveil.

REPETER - Réglez avec quelle fréquence la sonnerie du réveil doit être répétée.

CYCLE - Sélectionnez l'espacement entre les répétitions.

CONTRÔLE BEBE

MODALITE - Sélectionnez **OFF**, **APPEL BEBE** ou **INTERPHONE**.

- Lors du réglage **APPEL BEBE**, un numéro de téléphone interne ou externe programmé (voir ci-dessous) est sélectionné en appuyant sur une touche quelconque (excepté la touche softkey droite, celle-ci servant à désactiver la fonction).
- Lors du réglage **INTERPHONE**, le combiné sert à la surveillance de zone. Quand un bruit dépassant la sensibilité réglée est reconnu, un numéro de téléphone programmé est appelé. Placez le combiné dans la pièce que vous souhaitez surveiller. Pour désactiver la fonction, appuyez sur **OFF**.
- Avec **SENSIBILITE** (disponible uniquement pour **INTERPHONE**), vous réglez le seuil de déclenchement pour la surveillance de zone (**BAS/HAUT**).
- **APPEL A**: appuyez sur **OK**, sélectionnez **INTERNE** ou **EXTERNE** et appuyez sur **OK**. Sélectionnez le

Réglage du téléphone

combiné désiré ou entrez un numéro de téléphone externe.

👉 Lors de la sélection de « INTERNE », un message d'erreur apparaît si aucun autre combiné n'est déclaré.

APPEL INTERNE Pour appeler un autre combiné déclaré sur la même base.

10 Déclarer/retirer un combiné

Sur une base, vous pouvez déclarer jusqu'à 5 combinés. Les combinés livrés avec votre téléphone sont déjà déclarés sur la base. Pour déclarer un combiné „étranger“, consultez aussi la notice d'utilisation de ce combiné.

Déclarer un autre combiné du même type

MENU ... Appuyez touche softkey **MENU**, sélectionnez **TÉLÉPHONE** -> **ENREGISTREMENT** et appuyez sur **OK**.



Sélectionnez une base et appuyez sur **OK**. La base actuelle est marquée.



Entrez le PIN actuel de la base sur laquelle le combiné doit être déclaré et appuyez sur **OK**.



Appuyez sur la touche Paging de la base et maintenez-la appuyée jusqu'à ce que le voyant LED clignote (pendant env. 5 secondes).

Peu après, le combiné est déclaré.

Retirer le combiné

MENU ... Appuyez touche softkey **MENU**, sélectionnez **BASE** -> **DEREGISTRATION** et appuyez sur **OK**.



Entrez le PIN actuel.



Sélectionnez l'un des combinés indiqués et appuyez sur **OK**.

11 Installations à postes supplém. / services confort

Installations à postes supplémentaires

Si votre téléphone est raccordé à une installation à postes supplémentaires, vous pouvez au moyen de la touche R tirer profit de certaines fonctions comme par ex. le transfert d'appels et le rappel automatique. Veuillez lire le mode d'emploi de votre installation à postes supplémentaires pour connaître le temps de flash à paramétrer pour tirer profit de ces fonctions.

Votre revendeur, auprès duquel vous avez acheté l'installation, vous informera si votre téléphone fonctionne impeccablement sur ce genre d'installation.

Merci de penser le cas échéant, pour les entrées dans le répertoire, au code d'identification et à la pause parfois nécessaire lui succédant (appuyer longuement sur la touche „R“).

Services confort

Votre téléphone supporte les services confort de votre opérateur, comme par ex. le va-et-vient, la signalisation d'appel en instance et la conférence.

Via la touche R vous pouvez tirer profit de ces services confort. Veuillez demander à votre opérateur quel temps de flash vous devez paramétrer pour tirer profit des services confort. Adressez-vous également à lui pour la déconnexion de ces services.

12 Annexe

Recherche erronée

Si vous avez des problèmes avec votre téléphone, contrôlez d'abord les indications suivantes. En cas de problèmes techniques, vous pouvez vous adresser à notre hotline de service en appelant le numéro 0900 00 1675 en Suisse (frais Swisscom à la date d'impression de ce manuel : CHF 2.60/min). Si vous jouissez des droits de garantie, adressez-vous à votre revendeur. La durée de la garantie est de 2 ans.

- Après activation de la touche décrocher, aucune tonalité n'est audible, la ligne d'appel n'est pas occupée.
 - Contrôler la fiche du raccordement téléphonique de la base et de la prise de téléphone.
 - Contrôler la prise réseau à la base et les 230 V.
 - La ligne d'appel est occupée par un autre combiné. Patientez jusqu'à ce que la liaison soit terminée.
- Affichage de l'écran : „Rechercher Base”.
 - Contrôler la prise réseau à la base et les 230 V.
 - Réduire distance.
 - Déclarer combiné.
- Aucun affichage sur l'écran.
 - Combiné désactivé -> activer.
 - Pile vide -> recharger.

Caractéristiques techniques

Standard : DECT / GAP

Nombre de canaux : 120 canaux duplex

Fréquences : 1880 MHz jusqu'à 1900 MHz

Processus duplex : multiplexage par répartition dans le temps (MRT),
10ms longueur de marge

Trame canaux : 1728 kHz

Débit binaire : 1152 kbits / s

Modulation : GFSK

Codage langue : 32 kbits / s

Puissance d'émission : 10 mW (puissance moyenne par canal)

Portée: jusqu'à 300 mètres en champ libre,
jusqu'à 50 mètres à l'intérieur d'un bâtiment

Alimentation en courant de la base :

100-240 V AC bloc d'alimentation , 5,1 V DC / 700 mA

Durée de service combiné : en veille / en communication

2 x AAA NiMH, 1,2 V, 500 mAh = env. 100 h / env. 10 h

Conditions ambiantes admissibles pour le fonctionnement du combiné :

0°C jusqu'à 40°C ; 20 % jusqu'à 75 % d'humidité relative

Conditions ambiantes admissibles pour le fonctionnement de la base :

0°C jusqu'à 40°C ; 20 % jusqu'à 75 % d'humidité relative

Température de stockage admissible : -20°C jusqu'à +60°C

Processus de numérotation : MFV / IWV

Fonction touche R : Flash (98 ms / 270 ms / 380 ms / 900 ms)

Dimensions de la base (mm) : \varnothing / hauteur = 80 x 170

Dimensions du combiné (mm): Longueur / largeur / hauteur = 165 x 55 x 25

Configuration du câble de raccordement téléphonique :

TSV 3/4 selon CTR 37 (configuration européenne)

Bloc d'alimentation : prise européenne

Configuration d'origine/État à la livraison

Liste d'appels	Vide
Repertoire	Vide
Alarme	OFF
Sonnerie combine	Interne Melodie 2 Externe Melodie 1 Vol. sonnerie 3
Bips touches	Activer
Langue	Allemand
Nom combine	SWITEL
Reponse auto	ON
Mode de numerotation	Tonalité
Temps Flash	98 ms
PIN	0 0 0 0

Déclaration de conformité



Cet appareil répond aux exigences des directives de l'union européenne (UE) :

- 1999/5/CE Directive sur les installations de radio et de télécommunication et la reconnaissance réciproque de leur conformité.
- 2005/32/CE Directive « Produits consommateurs d'énergie ».
- Règlement 1275/2008 « Consommation d'électricité en mode veille et en mode arrêt ».
- Règlement 278/2009 « Sources d'alimentation hors charge et leur rendement moyen en mode actif ».

La conformité avec les directives mentionnées ci-dessus est confirmée sur l'appareil par la marque CE. Pour obtenir toute la déclaration de conformité, veuillez utiliser le téléchargement gratuit de notre site Internet

www.switel.com.

Remarques d'entretien

Nettoyez les surfaces du boîtier avec un chiffon doux et non pelucheux.
N'utilisez pas de produits d'entretien ou de solvants.

Garantie

Les appareils SWITEL sont fabriqués selon les procédés les plus modernes et sont contrôlés. Des matériels sélectionnés et des technologies de pointe

ont pour effet un fonctionnement irréprochable et une longue durée de vie. La garantie ne rentre pas en jeu si l'exploitant du réseau téléphonique ou une installation à postes supplémentaires éventuellement intercalée est responsable du dysfonctionnement de l'appareil. La garantie n'est pas valable pour les piles, piles rechargeables ou packs de piles utilisés dans le produits. La durée de la garantie est de 24 mois, à partir de la date d'achat. Pendant la durée de la garantie, tous les défauts, dus à des vices de matériel ou de fabrication, seront éliminés gratuitement. Le droit à la garantie expire en cas d'intervention de l'acheteur ou de tiers. Les dommages provenant d'un maniement ou d'une manipulation incorrects, d'une mauvaise mise en place ou d'une mauvaise conservation de l'appareil, d'un raccordement non conforme ainsi que d'un cas de force majeure ou autres influences extérieures, sont exclus de la garantie.

Nous nous réservons le droit, en cas de réclamations, de réparer ou de remplacer les composants défectueux ou d'échanger l'appareil. Les composants remplacés ou les appareils échangés deviennent notre propriété.

Les demandes de dommages et intérêts sont exclues tant qu'elles ne reposent pas sur l'intention ou une négligence grossière du fabricant.

Si votre appareil devait malgré tout présenter une défectuosité pendant la période de garantie, veuillez vous adresser, muni de la quittance d'achat, exclusivement au magasin où vous avez acheté votre appareil SWITEL.

Vous ne pouvez faire valoir vos droits à la garantie selon ces dispositions qu'auprès de votre revendeur exclusivement. Deux ans après l'achat et la remise de nos produits, il n'est plus possible de faire valoir les droits à la garantie.

Index

A

Affichage de la durée de la communication	13
ALERTE	21
Appareils médicaux	3
APPEL BEBE	21
APPEL INTERNE	22
Appeler	11
Appeler avec la numérotation abrégée	13
Appeler depuis la liste d'appels	12
Appeler depuis le répertoire	12

B

Bloc secteur	2
--------------------	---

C

Caractéristiques techniques	26
Charger les accumulateurs	6
Conférence	14
Configuration d'origine	27
Consignes de sécurité	2
Contenu de l'emballage	4
CONTRÔLE BEBE	21

D

Date et l'heure	6
Débranchement du microphone	13
Déclaration de conformité	27
Déclarer un autre combiné	23
DEREGISTRATION	20
Désactiver le combiné	15

E

Éléments de manipulation	7
--------------------------------	---

Élimination	3
ENREGISTREMENT	19
Etat à la livraison	20, 21, 27

F

Fonctions de la touche de navigation	10
Fonctions spéciales	10

G

Garantie	27
----------------	----

I

Icônes	9
IMPULSION	20
Insérer les accumulateurs	6
Installations à postes supplémentaires	24
INTERPHONE	21

L

Langue	6, 19
Lieu d'installation	2
Liste d'appels	16

M

Maintien d'appel	14
MELODIE	19
Mettre votre téléphone en service	4
MODE MANUEL	20
Mode veille	10

N

Navigation dans le menu	10
NOM TÉLÉPHONE	19

P

Panne de courant	2
------------------------	---

Annexe

PARAM PAR DEFAUT	20, 21
Piles rechargeables	2
PIN BASE	20
PIN TÉLÉPHONE	19
Prendre l'appel	11
Prise d'appel automatique	6
Puissance absorbée	4

R

Raccorder la base	5
Raccorder le chargeur	5
Recherche erronée	25
REGL DE L'HEURE	20
Régler le volume sonore	13
Remarques d'entretien	27
Répertoire	17
Répétition des derniers numéros	12, 16
REPONSE AUTOM.	19
Réponse autom.	6
Retirer le combiné	23

S

SÉLECTION BASE	19
Services confort	24
SON	19
SON DES TOUCHES	19

T

Téléphoner en interne	13
TEMPS DE FLASH	20
Terminer la communication	11
TONALITÉ	20
Transfert d'une communication	14

U

Utilisation conforme	2
----------------------	---

V

Verrouillage du clavier	15
-------------------------	----

1	Indicazioni di sicurezza	.2
2	Mettere in funzione il telefono	.4
3	Elementi di comando	.7
4	Informazioni introduttive	.9
5	Compiere telefonate	.11
6	Funzioni speciali	.15
7	Elenco chiamate/ripetizione di selezione	.16
8	Rubrica telefonica	.17
9	Impostazioni Telefono	.19
10	Registrare/cancellare un'unità portatile	.23
11	Impianti telefonici interni / Servizi aggiuntivi	.24
12	Appendice	.25

1 Indicazioni di sicurezza

Leggere attentamente le presenti istruzioni per l'uso.

Impiego conforme agli usi previsti

Il presente telefono consente di svolgere telefonate all'interno di una rete telefonica. Qualsiasi altro impiego è considerato come non conforme agli usi previsti. Non sono consentite modifiche o trasformazioni non autorizzate. Non aprire per nessuna ragione l'apparecchio autonomamente, né compiere riparazioni di propria iniziativa.

Luogo di installazione

Evitare l'esposizione a fumo, polvere, vibrazioni, sostanze chimiche, umidità, eccessivo calore o irradiazioni solari dirette.

Non utilizzare l'unità portatile in aree esposte al rischio di deflagrazione.

Alimentatore di rete

 **Attenzione:** Utilizzare solo l'alimentatore a spina fornito in dotazione visto che altri alimentatori di rete potrebbero addirittura danneggiare il telefono. Non ostacolare il libero accesso all'alimentatore a spina con mobili o altri oggetti simili.

Accumulatore ricaricabile

 **Attenzione:** Non gettare batterie ricaricabili nel fuoco. Utilizzare solo batterie ricaricabili dello stesso tipo!

Caduta di tensione

In caso di caduta di tensione non è possibile compiere chiamate con il telefono. Si consiglia di ricorrere in caso di emergenza ad un telefono con filo in grado di funzionare anche senza alimentazione elettrica esterna.

Apparecchiature mediche

! **Attenzione:** Non utilizzare il telefono in prossimità di apparecchiature mediche. Non è possibile escludere il subentro di eventuali interferenze.

Telefoni **DECT**¹ possono causare un fastidioso ronzio in apparecchi acustici.

Smaltimento

Procedere allo smaltimento dell'apparecchio esaurito consegnandolo presso uno dei punti di raccolta istituiti dalla propria società di smaltimento rifiuti comunale (per es. centro di riciclo materiali). Il simbolo riportato qui a lato indica che non è assolutamente consentito smaltire l'apparecchio assieme ai normali rifiuti domestici!



Secondo quanto previsto dalla legge sugli apparecchi elettrici ed elettronici, i proprietari di apparecchi esauriti sono per legge tenuti alla consegna di tutti gli apparecchi elettrici ed elettronici presso un centro di rilievo rifiuti in raccolta differenziata.

Consegnare le batterie ricaricabili per lo smaltimento presso rivenditori al dettaglio di batterie o centri di raccolta che mettono a disposizione appositi contenitori.

Smaltire confezioni ed imballaggi in base a quanto indicato dalle norme in vigore a livello locale.



¹ DECT: **D**igital **E**nanced **C**ordless **T**elecommunication = Standard per telefoni senza cavo.

2 Mettere in funzione il telefono

Indicazioni di sicurezza

 **Attenzione:** Prima della messa in funzione, leggere attentamente le indicazioni di sicurezza riportate al capitolo 1.

Verificare il contenuto della confezione

La confezione contiene:

Contenuto	Modello			
	1851	1852 ¹	1853 ¹	1854 ¹
Stazione base con alimentatore di rete	1	1	1	1
Stazione di carica con alimentatore	-	1	2	3
Unità portatile	1	2	3	4
Cavo di collegamento telefonico	1	1	1	1
Accumulatore ricaricabile	2	4	6	8
Istruzioni per l'uso	1	1	1	1

Potenza assorbita

La potenza assorbita dalla **stazione base** ammonta a:

- in servizio (stand-by/conversazione): ca. 0,3 / 0,4 W
- durante la carica dell'unità mobile: ca. 1,0 W.

Il carico nullo de circuito di alimentazione rete è pari a circa 0,3 W.

L'efficienza media è pari a circa il 62 %.

La potenza assorbita dalla **stazione di carica** ammonta a:

- senza unità mobile: ca. 0,3 W
- durante la carica dell'unità mobile: ca. 1,0 W.

Il carico nullo de circuito di alimentazione rete è pari a circa 0,3 W.

L'efficienza media è pari a circa il 62 %.

¹ Per ulteriori informazioni riguardo la disponibilità di questo set telefonico si prega di visitare il sito www.switel.com.

Riduzione delle radiazioni (modalità ECO)



In modalità ECO, le radiazioni sono considerevolmente ridotte sia in modalità conversazione che in modalità di stand-by rispetto ad un telefono cordless a standard DECT.

Collegare la stazione base

⚠ Attenzione: Montare la stazione base con una distanza minima di 1 m da altri apparecchi elettronici in modo da evitare interferenze reciproche.

Procedere al collegamento della stazione base seguendo quanto raffigurato nella figura. Utilizzare per motivi di sicurezza solo l'alimentatore di rete oltre che il cavo di collegamento telefonico forniti in dotazione.

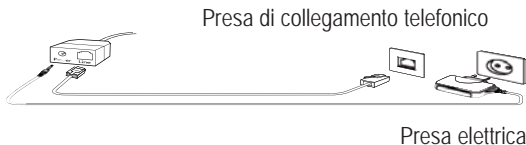

⚠ Attenzione: Utilizzare per la stazione base, solo l'alimentatore fornito in dotazione ! Verificare che la presa elettrica sia liberamente accessibile.

Collegare la stazione di carica²

Collegare la stazione di carica con l'alimentatore saldamente inserito ad una presa elettrica.

⚠ Attenzione: Utilizzare per la stazione di carica, solo l'alimentatore fornito in dotazione. Verificare che la presa elettrica sia liberamente accessibile.

² Vale solo per set telefonici con minimo due unità portatili, -> "Verificare il contenuto della confezione".

Mettere in funzione il telefono

Inserimento della batteria

Rimuovete il coperchio posteriore sul cordless.
 Inserire la batteria nello scomparto per la batteria.
 Rimettete il coperchio posteriore ricollocandolo piatto sulla parte posteriore del cordless e premendo attorno fino al suo innesto. Osservate il cordless di profilo per verificare che il coperchio sia posizionato saldamente senza fessure.

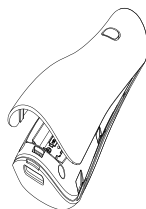

⚠ Attenzione: Utilizzare solo le batterie ricaricabili in dotazione o batterie dello stesso tipo! Fate attenzione alla corretta polarità!

Caricamento della batteria

🔌 Posizionate il cordless con il primo utilizzo per minimo 8 ore sulla base / sul punto di ricarica.

Il cordless si surriscalda con il caricamento. Questo è normale e non pericoloso. Non caricate il cordless con caricatori estranei. Lo stato del caricamento viene visualizzato sul display. Quando la carica della batteria ha raggiunto il limite più basso, il simbolo della batteria lampeggia sul display e udirete l'allarme sonoro della batteria.

Impostare ora e data

Con il primo utilizzo, il telefono non dispone di un orario corretto (ad es. per le voci della lista chiamate). Potete regolare la data e l'ora tramite l'opzione del menù „BASE/ IMPOSTAZIONE ORA“.

Impostare la lingua di display

La lingua del display può essere impostata con varie lingue. La lingua predefinita è impostata su „Tedesco“. Potete modificare la lingua tramite l'opzione del menù „MOBILTEIL / SPRACHE“.

Risposta automatica / accettazione diretta

Se la funzione è attivata (impostazione predefinita), la telefonata viene automaticamente accettata sollevando il cordless dalla base. La risposta automatica può venire attivata o disattivata tramite l'opzione del menù „TELEFONO/ RISPOSTA AUTOM.“.

3 Elementi di comando

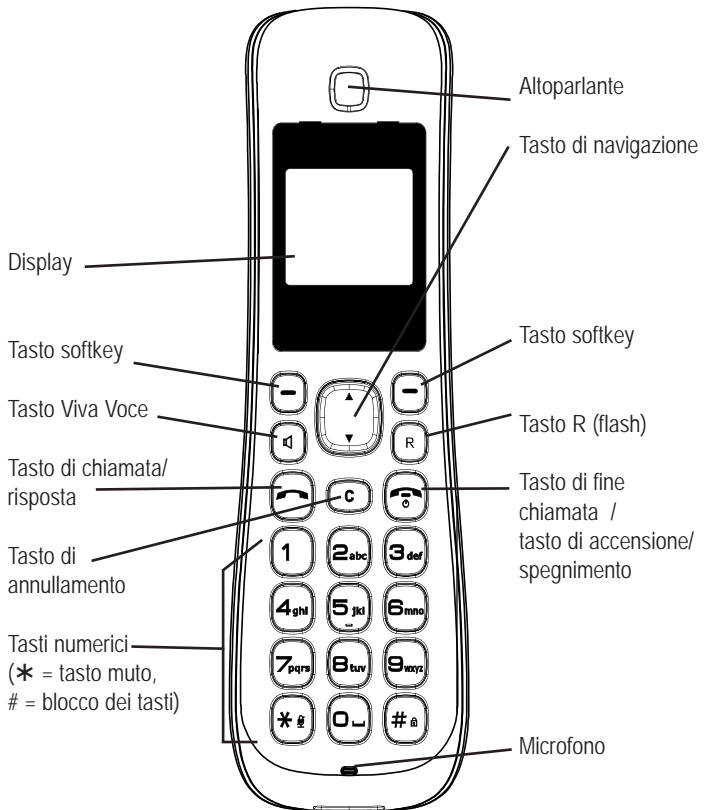



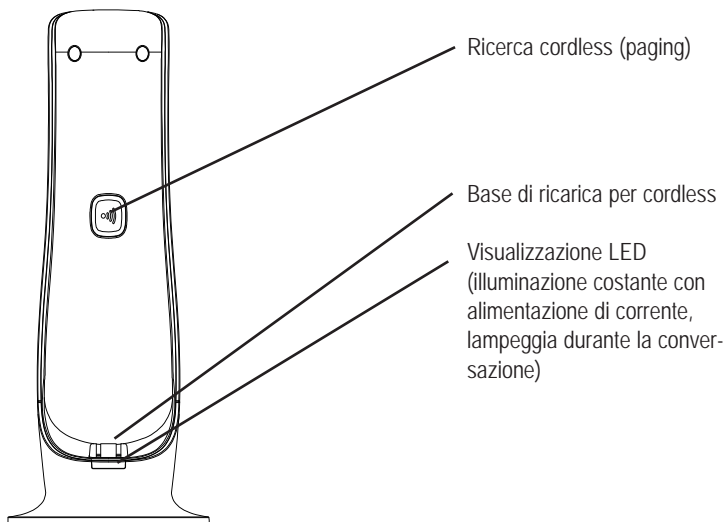

Elementi di comando



4 Informazioni introduttive

In questo capitolo troverete le informazioni di base per l'utilizzo del telefono.

Simboli sul display dell'unità portatile

Simbolo	Descrizione
	Costante: Collegamento con la stazione base Lampeggiante: Il collegamento con la stazione base si interrompe.
	Costante: Indicazione dello stato di carica delle batterie. Lampeggiante quando l'unità portatile è collegata all'unità base: L'accumulatore ricaricabile è in fase di carica. Alcune tacche non vengono mostrate: La batteria dev'essere ricaricata.
	Costante: Chiamata in corso. Lampeggiante: Chiamata in arrivo.
	Il blocco tastiera è attivato.
	Costante: Funzione allarme inserita.

Nelle seguenti descrizioni del display vengono visualizzate le funzioni disponibili per entrambi i softkey a seconda della modalità.

<u>Menu</u>	Apertura del menù.
<u>Rubrica</u>	Apertura della rubrica telefonica.
<u>OK</u>	Conferma dell'impostazione.
<u>INDIET</u>	Ritorno al menù superiore e annullamento della programmazione.

Funzioni del tasto di navigazione

- ▲ Nel menù / nelle liste (rubrica telefonica, lista chiamate, rifelezione): scorrere in avanti.
Durante una conversazione: alzare il volume.
- ▼ Durante una conversazione: abbassare il volume.
Nel menù / nelle liste (rubrica telefonica, lista chiamate, rifelezione): scorrere indietro.

Funzioni speciali di alcuni tasti



In modalità standby: una pressione prolungata del tasto attiva/disattiva il blocco tasti.

Inserendo un nome: una breve pressione del tasto passa dai caratteri minuscoli a quelli maiuscoli.



Durante la conversazione: una pressione prolungata del tasto attiva/disattiva il microfono.



Con una selezione/preparazione della selezione: una pressione prolungata del tasto inserisce una pausa.

Modalità standby

Tutte le descrizioni in questo manuale d'istruzione presuppongono che il cordless si trovi in modalità standby. Potete attivare la modalità standby premendo il tasto

Navigazione nel menù

Tutte le funzioni si possono raggiungere attraverso menù differenti.

Per la navigazione nel menù utilizzare i tasti funzione e il tasto di navigazione. Con il tasto funzione sinistro **Menu** aprite il menù.

Con i tasti di navigazione ▲ e ▼ vi muovete all'interno del menù.

Per aprire un sottomenù premere il tasto funzione **OK**.

Eseguite modifiche/impostazioni con ▲ e ▼.

Se volete tornare al menù superiore, premete il tasto **INDIET**. Premendo il tasto per riagganciare tornerete di nuovo nella modalità standby.

5 Compiere telefonate

Ricevere una chiamata



Il telefono suona.

L'unità portatile non si trova inserita nell'unità base:



Premete un tasto a caso ad eccezione del tasto di fine chiamata.

L'unità portatile non si trova inserita nell'unità base e la **RISPOSTA AUTOM.** non è inserita:



Sollevate il cordless dalla base e premete un tasto a caso ad eccezione del tasto di fine chiamata.

L'unità portatile non si trova inserita nell'unità base e la **RISPOSTA AUTOM.** è inserita:



E' sufficiente prelevare l'unità portatile dall'unità base; la conversazione sarà automaticamente accettata.

Telefonare



Immettere un numero di chiamata.

Potete inserire una pausa premendo con una pressione prolungata del tasto **R**. Potete correggere errori nella composizione con il tasto **C**.



Il numero di chiamata viene selezionato.

 Potete prima anche premere a lungo il tasto di risposta (ca. 3 secondi) e otterrete così il segnale di linea libera.

Le cifre immesse per la composizione del numero desiderato verranno così selezionate. Con questo tipo di funzione chiamata non è possibile correggere le singole cifre che compongono il numero di chiamata.

Concludere una chiamata



Premere il tasto di fine chiamata o riporre l'unità portatile sull'unità base.



Compiere telefonate

Riselezione

 Il vostro telefono salva gli ultimi 20 numeri di telefono selezionati. Se il numero è registrato nella rubrica telefonica, viene visualizzato il nome. Per visualizzare il rispettivo numero di telefono, premete **OK**.



Premete brevemente il tasto di risposta per aprire la lista di riselezione.



Selezionare la voce.



Il numero di chiamata viene selezionato.

Chiamare dalla lista chiamate

 Il vostro telefono salva le ultime 50 chiamate nella lista chiamate. Se il numero è registrato nella rubrica telefonica, viene visualizzato il nome. Per visualizzare il rispettivo numero di telefono, premete **OK**. Il salvataggio può avvenire solo se è disponibile la funzione „trasmissione del numero telefonico (CLIP)“ per il vostro collegamento e se il numero telefonico non è stato nascosto dal chiamante o non è stato trasmesso per altri motivi.

Menu . . . Premere **Menu**, selezionare **DATI CHIAMATA -> NUOVA CHIAMATA** o **TUTTE LE CHIAM.**



Selezionare la voce.



Il numero di chiamata viene selezionato.

Chiamare dalla rubrica telefonica

 La rubrica può contenere fino a 50 voci. Per immettere una voce vedere la sezione „Rubrica Telefonica“.

Rubrica Aprire la rubrica telefonica.



Selezionare la voce.



Il numero di chiamata viene selezionato.

Chiamare tramite la selezione breve

 Per questo dovete aver prima abbinato un numero della rubrica telefonica ad un tasto numerico. Per ulteriori dettagli vedi sezione "rubrica telefonica".



Tenete premuto il tasto di scelta rapida desiderato per ca. 2 secondi. Il numero di telefono principale viene composto immediatamente.

Visualizzazione della durata di conversazione

Durante lo svolgimento di una chiamata, la durata della telefonata è visualizzata in ore, minuti e secondi.

Regolare il volume del ricevitore/degli altoparlanti



Il volume è regolabile durante lo svolgimento di una chiamata in 5 livelli (dal ricevitore -> volume ricevitore, dal vivavoce -> volume altoparlante).

Le impostazioni sono separate tra di loro e rimangono memorizzate anche una volta terminata la conversazione.

Disattivare il microfono (muto)

Potete disattivare il microfono durante una conversazione in modo che l'interlocutore non possa sentirvi.



> 3 s

Premete e tenete premuto il tasto asterisco. Sul display viene visualizzato **MICROFONO MUTO**.



> 3 s

Premere e tenete nuovamente il tasto asterisco per attivare il microfono.

 Durante un collegamento potete attivare e disattivare nuovamente il microfono anche con **Menu -> Microfono MUTO -> OK**.

Compiere chiamate interne

 Le conversazioni interne, trasferimenti di chiamata e teleconferenze sono possibili solo quando sono registrate più unità portatili.

Effettuare chiamate interne

Menu . . . Premere **Menu**, selezionare **MENU EXTRA** -> **CHIAMATA INTERNA**. Selezionate il cordless desiderato o **Tutti** e premete **OK**.

Trasferire chiamate esterne

Nel corso di una chiamata esterna. . .

Menu . . . Premere **Menu**, selezionare **Chiamata Interna**. Selezionate il cordless desiderato o **Tutti** e premete **OK**.
La chiamata esterna verrà trattenuta.
Se l'unità portatile chiamata è accesa, verrà eventualmente annunciata la comunicazione.



Premere il tasto di fine chiamata. La chiamata è stata trasmessa.

Conversazione intermedia

Nel corso di una chiamata esterna. . .

Menu . . . Premere **Menu**, selezionare **Chiamata Interna**. Selezionate il cordless desiderato o **Tutti** e premete **OK**.
La chiamata esterna verrà trattenuta.

Menu . . . Premete **Menu**, selezionate **Alterna Chiamata** e premete **OK**. In questo modo è possibile passare da un interlocutore all'altro.

Conferenza

Durante la conversazione intermedia (vedi sopra) . . .

Menu . . . Premete **Menu**, selezionate **Conferenza** e premete **OK**. Premendo **F.Conf.**, potete parlare nuovamente con entrambi gli interlocutori.

 Se uno dei partecipanti alla conferenza riaggancia, gli altri due rimangono collegati.

6 Funzioni speciali

Blocco tastiera

 Il blocco tastiera impedisce la digitazione involontaria dei tasti. Le chiamate in arrivo possono essere ricevute come di consueto.



Premete e tenete premuto il tasto cancelletto fino a quando compare il simbolo sul display.



Per sbloccare la tastiera premete nuovamente e tenete premuto il tasto cancelletto.

Spegnimento unità portatile

 Per risparmiare la batteria spegnere l'unità portatile.



Tenere premuto il tasto di fine chiamata. Dopo alcuni secondi l'unità portatile si spegnerà. L'illuminazione del display si spegnerà.



Per riaccendere l'unità portatile tenere premuto il tasto di fine chiamata fino a quando non si avverte un segnale acustico e fino a quando il display non si illuminerà di nuovo.

7 Elenco chiamate/ripetizione di selezione

Modificare la lista chiamate

Menu. . . Premere **Menu**, selezionare **DATI CHIAMATA** -> **NUOVA CHIAMATA** o **TUTTE LE CHIAM.**



Selezionate un numero e premete **OK**. Verranno visualizzate la data e l'ora della chiamata.

Menu . . . Premete **Menu**.



Selezionate una delle seguenti possibilità e confermate con **OK**:

COPIA IN AGENDA Il numero di telefono viene salvato nella rubrica. Per ulteriori informazioni vedi „rubrica telefonica/inserire una nuova voce“.

ELIMINA Il numero viene cancellato dopo una domanda di sicurezza.

ELIMINA TUTTI La lista viene cancellata dopo una domanda di sicurezza.

Modificare la riselectzione

Menu. . . Premere **Menu**, selezionare **DATI CHIAMATA** -> **RICOMPONI**.



Selezionate un numero e premete **OK**. Verranno visualizzate la data e l'ora della chiamata.

Menu . . . Premete **Menu**.



Selezionate una delle seguenti possibilità e confermate con **OK**:

COPIA IN AGENDA Il numero di telefono viene salvato nella rubrica. Per ulteriori informazioni vedi „rubrica telefonica/inserire una nuova voce“.

ELIMINA Il numero viene cancellato dopo una domanda di sicurezza.

ELIMINA TUTTI La lista viene cancellata dopo una domanda di sicurezza.

8 Rubrica telefonica

 Nella rubrica telefonica potete salvare 50 numeri di telefono e relativi nomi. Potete assegnare ad ogni voce una propria melodia con la quale segnalare una chiamata e salvare il numero su un tasto di scelta rapida (1...0). Registrate i numeri di telefono sempre con il prefisso locale; questo vi permette una corretta visualizzazione del rispettivo chiamante per il quale è registrata una voce e il cui numero è disponibile per il vostro collegamento.

Aggiungere una nuova voce alla rubrica

Menu . . .

Premere **Menu**, selezionare **RUBRICA** -> **NUOVA VOCE** e premere **OK**.



Inserite il nome.

I tasti numerici sono indicati da lettere.

Premendo ripetutamente il tasto rispettivo potete inserire lettere e cifre. Potete passare dalle lettere minuscole alle maiuscole tramite il tasto cancelletto. Il punto d'inserimento (cursore) procederà in avanti.

Dopo l'inserimento del nome premete .



Inserite numero di telefono (massimo 24 cifre). Se il vostro telefono è collegato ad un impianto telefonico, inserite il numero per accedere alla linea esterna. Se è necessaria una pausa, premete dopo il numero della linea esterna il tasto **R** per ca. 2 s; sul display verrà visualizzato **P**.

Dopo l'inserimento del numero di telefono premete .

Premete **MODIFIC**, selezionate una melodia e premete **OK**. Premete .

Premete **MODIFIC**, selezionate un tasto per la scelta rapida e premete **OK**. Vengono visualizzati solo tasti ancora liberi.

Quando la voce è completa premete **SALVA**.

Modificare le voci della rubrica

Menu . . .



Premere **Menu**, selezionare **RUBRICA** e premere **OK**.

Selezionate una delle seguenti possibilità e confermate con **OK**:

MOSTRA VOCI

Vengono visualizzate tutte le voci. Fate scorrere fino alla voce desiderata. Con **Menu** potete modificare o cancellare la voce.

NUOVA VOCE

Potete inserire una nuova voce.

CANCELLA TUTTI

Premendo **OK** l'intera rubrica viene cancellata dopo una domanda di sicurezza.

DATI MEMORIA

Viene visualizzato l'attuale spazio disponibile (ad es. **007/050** occupato: sono registrate 7 di 50 voci possibili).

9 Impostazioni Telefono

Menu TELEFONO

Menu . . .

Premere **Menu**, selezionare **TELEFONO** e premere **OK**.

 Se avete programmato un cordless con il PIN, dovete inserire il PIN prima di poter aprire il menù.

SUONERIA

VOLUME - Premete **OK** e regolate il volume per le chiamate interne ed esterne.

MELODIA - Premete **OK** e regolate la melodia per chiamate esterne o interne.

SUONO DEI TASTI - Attivate o disattivate il volume dei tasti, la conferma acustica della selezione di un tasto.

RISPOSTA AUTOM. Se questa funzione è attivata, una chiamata in entrata viene subito accettata quando sollevate il cordless dalla base, senza premere tasti.

REGISTRAZIONE Per la registrazione del cordless su una base. Selezionate una base presso cui volete registrare il cordless ed inserite il suo PIN. Per l'ulteriore procedimento informatevi con la documentazione della stazione in questione.

SELEZIONA BASE Se il vostro cordless è già registrato potete selezionare la base attiva.

NOME TELEFONO Potete dare un nome al cordless che apparirà sul display nella modalità standby per riconoscerlo meglio ad es. con l'utilizzo di più cordless presso una base.

LINGUA Selezionate la lingua per la visualizzazione del display.

PIN TELEFONO Se volete proteggere l'accesso al menù da accessi non autorizzati, programmate un PIN di quattro cifre per il cordless. Nella modalità predefinita il pin del cordless è „0 0 0 0“. In questo modo l'accesso al menù è possibile senza l'inserimento del PIN. Per disattivare una

Impostazioni Telefono

richiesta del PIN per il menù, inserite semplicemente di nuovo "0 0 0 0".

IMP. DI DEFAULT Le impostazioni del cordless verranno ripristinate nella modalità predefinita dopo una domanda di sicurezza.

 Le voci nella rubrica telefonica non vengono cancellate.

Menu BASE

Menu . . . Premere **Menu**, selezionare **BASE** e premere **OK**.

 Se avete programmato un cordless con il PIN, dovete inserire il PIN prima di poter aprire il menù.

IMPOSTAZIONE ORA Inserite la data con i tasti numerici (ad es. per il 2 luglio 2011 -> 020711) e l'orario (ad es. per 8:15 -> 0815) e premete **OK**.

 Con una caduta di tensione l'impostazione va persa se allo stesso tempo il cordless è spento o le batterie sono scariche.

MOD. DIGITAZIONE Selezionate **TONO** o **IMPULSO**. Per la maggior parte dei collegamenti l'impostazione corretta è **TONO**.

TEMPO FLASH Selezionate uno dei tempi indicati.

DEREGISTRAZIONE Inserite il PIN della base (impostazione predefinita „0 0 0 0“), selezionate uno dei cordless visualizzati e premete **OK**. Con un cordless non più registrato non si può telefonare senza che venga nuovamente registrato.

PIN BASE Il PIN della base è inoltre necessario per registrare o annullare la registrazione di ulteriori cordless. Il PIN della base è impostato come predefinito con „0 0 0 0“.

IMP. DI DEFAULT Le impostazioni standard della base vengono ripristinate dopo una domanda di sicurezza.

 Tutti i cordless rimangono registrati.

Menu EXTRA

Menu . . .

Premere il **Menu**, selezionare **MENU EXTRA** e premere **OK**.

ALLARME

MODALITA - Selezionate **OFF**, **SINGOLO** o **QUOTIDIANO**.

ORA - Indicate l'orario della sveglia.

MELODIA - Scegliete una melodia per la sveglia.

RIPETI - Impostate la frequenza della sveglia.

CICLO - Selezionate gli intervalli tra le ripetizioni.

CONTROLLO BEBE MODALITA - Selezionate **OFF**, **CHIAMA BEBE** o **INTERFONO**.

- Con l'impostazione **CHIAMA BEBE** viene composto un numero di telefono interno o esterno programmato (vedi sotto) premendo un tasto a caso (ad eccezione del tasto funzione destro – questo serve per disattivare la funzione).
- Con l'impostazione **INTERFONO**, il cordless può essere usato per monitorare il locale. Se viene rilevato un rumore che supera la soglia di sensibilità impostata, viene composto un numero di telefono programmato. Collocate il cordless nel locale che volete sorvegliare. Per disattivare la funzione premete **OFF**.
- Con **SENSIBILITA** (disponibile solo con **INTERFONO**) impostate la soglia di reazione per il monitoraggio del locale (**BASSO/ALTO**).
- **CHIAMATA A**: Premete **OK**, selezionate **INTERNA** o **ESTERNA** e premete **OK**. Selezionate il cordless desiderato o inserite un numero di telefono esterno.

Impostazioni Telefono

 Selezionando „INTERNA“ compare un messaggio di errore se non sono registrati ulteriori cordless.

CHIAMATA INTERNA Per chiamare un altro cordless registrato presso la stessa base.

10 Registrare/cancellare un'unità portatile

Su una stazione base possono essere registrate fino a 6 unità portatili. Le unità portatili fornite con il vostro telefono sono già registrate con l'unità base. Per registrare un'unità mobile „estranea“ si prega di consultare il manuale di istruzioni.

Registrare un'altra unità mobile dello stesso tipo

Menu . . . Premere il softkey **Menu**, selezionare **TELEFONO** -> **REGISTRAZIONE** e premere **OK**.



Selezionate una base e premete **OK**. La base attuale è contrassegnata.



Inserire l'attuale codice PIN dell'unità di base sulla quale deve essere registrata l'unità portatile e premere **OK**.



Premete e tenete premuto il tasto paging sulla base fino a che la visualizzazione LED lampeggia (ca. 5s).

Dopo breve tempo il cordless è registrato.

Cancellare un'unità portatile

Menu . . . Premere il softkey **Menu**, selezionare **BASE** -> **DEREGISTRAZIONE** e premere **OK**.



Inserire il codice PIN attuale.



Selezionare una delle unità portatili registrate e premere **OK**.

11 Impianti telefonici interni / Servizi aggiuntivi

Impianti telefonici interni

Avendo collegato il telefono ad un impianto telefonico interno, il tasto R consente di accedere a tutte le altre funzioni disponibili come per es. trasferimento di chiamata e funzione di richiamata automatica. Si prega di consultare le istruzioni per l'uso del proprio impianto telefonico interno per individuare il tempo flash da impostare al fine di poter usufruire di queste funzioni. Il rivenditore autorizzato è in grado di indicare se il telefono acquistato funzionerà senza alcun problema nel proprio impianto telefonico interno.

Si consiglia di inserire le voci della rubrica con l'eventuale numero di accesso alla rete esterna e la pausa di selezione necessaria (premere a lungo "R").

Servizi aggiuntivi

Il telefono supporta servizi aggiuntivi messi a disposizione dal proprio gestore di rete telefonica come per es. le funzioni di chiamata in attesa, avviso di chiamata e chiamata a conferenza. Il tasto R consente di accedere a questi servizi aggiuntivi. Si prega di consultare il proprio gestore di rete telefonica per ottenere informazioni sul tempo flash necessario all'utilizzo dei servizi aggiuntivi. Rivolgersi al proprio gestore di rete telefonica per ottenere l'abilitazione ai servizi aggiuntivi.

12 Appendice

Localizzazione guasti

In presenza di problemi con il telefono, seguire le indicazioni riportate qui di seguito. In caso di problemi tecnici è possibile rivolgersi alla nostra hotline di assistenza tecnica chiamando al numero 0900 00 1675 valido per la Svizzera (spese da rete Swisscom alla data di stampa: CHF 2.60 / min). In caso di reclami entro il periodo di garanzia, rivolgersi al rivenditore autorizzato. Il periodo di garanzia ricopre 2 anni.

- Dopo la selezione del tasto di risposta non è udibile alcun segnale acustico, la linea non è occupata.
 - Controllare la spina della connessione telefonica sull'unità base e sulla presa del telefono.
 - Controllare la spina elettrica sull'unità di base e sul 230 V.
 - La linea è occupata da un'altra unità portatile. Attendere fino a quando non è terminata la comunicazione.
- Sul display è visualizzato „Ricerca Base“.
 - Controllare la spina elettrica sull'unità di base e sul 230 V.
 - Ridurre la portata.
 - Cancellare l'unità portatile.
- Nessuna visualizzazione sul display.
 - Unità portatile spenta -> accenderla.
 - Batterie scariche -> caricare le batterie.



Dati Tecnici

Standard: DECT / GAP

Numero di canali: 120 canali duplex

Frequenza: 1880 MHz - 1900 MHz

Procedura duplex: a divisione di tempo, 10 ms lunghezza trama

Distanza canali: 1728 kHz

Bit rate: 1152 kBit / s

Modulazione: GFSK

Codifica Voce: 32 kBit / s

Potenza di trasmissione: 10 mW (potenza media per canale)

Copertura: fino a 300 metri all'aperto, fino a 50 metri all'interno di un edificio

Alimentazione stazione base:

100-240 V AC Adattatore, 5,1 V DC / 700 mA

Autonomia dell'unità portatile: in stand-by/in conversazione

2 x AAA NiMH, 1,2 V, 500 mAh = ca. 100 h / ca. 10 h

Requisiti ambientali ammessi per il funzionamento dell'unità portatile:

0°C - 40°C ; 20 % - 75 % umidità relativa dell'aria

Requisiti ambientali ammessi per il funzionamento dell'unità base:

0°C - 40°C ; 20 % - 75 % umidità relativa dell'aria

Temperatura di conservazione: -20°C - +60°C

Selezione impostabile: MFV / IWV

Funzione Flash: Flash (98 ms / 270 ms / 380 ms / 900 ms)

Dimensioni stazione di base (mm): \varnothing /Altezza = 80 x 170

Dimensioni unità portatile (mm): Lunghezza./Larghezza./Altezza = 165 x 55 x 25

Corrispondenza cavo di connessione del telefono:

TSV per Pin 3 e 4 conforme CTR 37 (conformità europea)

Trasformatore: presa europea

Impostazioni predefinite/Configurazioni predefinite

Elenco chiamate	Vuoto
Rubrica telefonica	Vuoto
Sveglia	Disattivato
Suoneria pt	Interno: Melodia 2 Esterno: Melodia 1 Volume: 3
Toni tasti	Attivato
Lingua	Tedesco
Nome portatile	SWITEL
Risposta aut.	Attivato
Proc selezione	Toni
Tempo flash	98 ms
PIN	0 0 0 0

Dichiarazione di conformità



Questo apparecchio risponde a quanto disposto dalla Direttiva UE:

- 1999/5/CE Direttiva concernente le apparecchiature radio, le apparecchiature terminali di telecomunicazioni e il reciproco riconoscimento della loro conformità.
- 2005/32/CE Direttiva "Prodotti che consumano energia".
- Regolamento 1275/2008 "Consumo di energia elettrica nei modi stand-by e spento".
- Regolamento 278/2009 "I componenti di rete in caso di peso nullo, nonché la loro efficienza media in funzionamento".

La conformità con la direttiva di cui sopra viene confermata dal marchio CE applicato sull'apparecchio.

Per la dichiarazione di conformità completa si prega di voler usufruire del servizio gratuito di download dal nostro sito Internet www.switel.com.

Consigli per la cura

Pulire le superfici degli apparecchi con un panno morbido e antipilling.
Non utilizzare mai detersivi o solventi.

Garanzia

Gli apparecchi SWITEL sono costruiti e collaudati in osservanza dei processi di produzione più moderni. L'impiego di materiali selezionati e tecnologie



altamente sviluppate sono garanti di una perfetta funzionalità e lunga durata in vita. La garanzia non viene considerata esecutiva qualora la causa del malfunzionamento dell'apparecchio è dovuta al gestore della rete telefonica oppure se questa è da attribuirsi ad un impianto telefonico interno interposto. La garanzia non si estende a batterie, accumulatori o batterie ricaricabili utilizzati all'interno degli apparecchi. Il periodo di garanzia ricopre 24 mesi a partire dalla data di acquisto.

Entro il periodo di garanzia si procederà all'eliminazione gratuita di tutti i guasti dovuti a difetti di materiale o produzione. Il diritto di garanzia cessa in caso di interventi da parte dell'acquirente o di terzi. Danni derivanti da un impiego o esercizio non conforme agli usi previsti, a naturale usura, a errato montaggio o errata conservazione, a collegamento o installazione impropri, dovuti a forza maggiore o ad altri influssi esterni non sono coperti da garanzia. In qualità di produttore ci riserviamo il diritto, in caso di reclami, di riparare o sostituire le parti difettose o di rimpiazzare l'apparecchio.

Parti o apparecchi sostituiti passano di nostra proprietà. Sono esclusi diritti di risarcimento per danni qualora non siano dovuti a intenzione o colpa grave del costruttore.

Nel caso in cui il presente apparecchio dovesse ciò nonostante presentare un difetto durante il periodo di garanzia, si prega di rivolgersi esclusivamente al negozio di rivendita dell'apparecchio SWITEL assieme al relativo scontrino di acquisto. In base alle presenti disposizioni, tutti i diritti di garanzia dovranno essere fatti valere esclusivamente nei confronti del rivenditore autorizzato. Decorso il termine di due anni dalla data di acquisto e consegna dei nostri prodotti non sarà più possibile fare valere alcun diritto di garanzia.

Indice alfabetico

A

Accumulatore ricaricabile	.2
Alimentatore di rete	.2
ALLARME	.21
Apparecchiature mediche	.3

B

Blocco tastiera	.15
-----------------	-----

C

Caduta di tensione	.2
Cancellare un'unità portatile	.23
Caricamento della batteria	.6
CHIAMA BEBE	.21
CHIAMATA INTERNA	.22
Chiamate interne	.13
Collegare la stazione base	.5
Collegare la stazione di carica	.5
Concludere una chiamata	.11
Conferenza	.14
Configurazioni predefinite	.27
Consigli per la cura	.27
Contenuto	.4
CONTROLLO BEBE	.21
Conversazione intermedia	.14

D

Dati Tecnici	.26
DEREGISTRAZIONE	.20
Dichiarazione di conformità	.27
Disattivare il microfono	.13
Durata di conversazione	.13

E

Elementi di comando	.7
---------------------	----

F

Funzioni speciali	.10
-------------------	-----

G

Garanzia	.27
----------	-----

I

IMP. DI DEFAULT	.20, 21
Impianti telefonici interni	.24
Impiego conforme agli usi previsti	.2
IMPOSTAZIONE ORA	.20
Impostazioni	.19
Impostazioni predefinite	.27
IMPULSO	.20
Indicazioni di sicurezza	.2
Inserimento della batteria	.6
INTERFONO	.21

L

Lingua	.6, 19
Lista chiamate	.12, 16
Localizzazione guasti	.25
Luogo di installazione	.2

M

Menu BASE	.20
Menu EXTRA	.21
Menu TELEFONO	.19
Mettere in funzione	.4
MOD. DIGITAZIONE	.20
Modalità standby	.10
Muto	.13

N

Navigazione nel menù	.10
NOME TELEFONO	.19



Appendice

O

Ora e data6

P

PIN BASE20

PIN TELEFONO19

Potenza assorbita4

R

Registrazione un'altra unità mobile ...23

REGISTRAZIONE19

Ricevere una chiamata11

Riselezione12, 16

RISPOSTA AUTOM.19

Risposta automatica6

Rubrica telefonica12, 17

S

SELEZIONA BASE19

Selezione breve13

Servizi addizionali24

Simboli sul display9

Smaltimento3

Spegnimento unità portatile15

SUONERIA19

T

Tasto di navigazione10

Telefonare11

TEMPO FLASH20

TONO20

Trasferire chiamate esterne14

V

Volume del ricevitore/degli
altoparlanti13

1	Safety Information	2
2	Preparing the Telephone	4
3	Operating Elements	7
4	Preliminary Information	9
5	Telephoning	11
6	Other features	15
7	Call list / Redial	16
8	Phone book	17
9	Setting the telephone	19
10	Registering/de-registering handsets	23
11	PBX / Supplementary Services	24
12	Appendix	25

Safety Information

1 Safety Information

Please read this operating instruction manual thoroughly.

Intended use

The telephone is suitable for telephoning within a public telephone network system. Any other use is considered unintended use. Unauthorised modification or reconstruction is not permitted. Under no circumstances open the device or complete any repair work yourself.

Installation location

Prevent excessive exposure to smoke, dust, vibration, chemicals, moisture, heat and direct sunlight.

Do not use the handset in potentially explosive areas.

Power adapter plug

 **Attention:** Only use the power adapter plug supplied because other power supplies could damage the telephone. Ensure access to the power adapter plug is not obstructed by furniture or such.

Rechargeable batteries

 **Attention:** Never throw batteries into a fire. Only use batteries of the same type. Pay attention to the correct polarity. Incorrect polarity of the batteries represents a risk of explosion during charging.

Power failure

The telephone cannot be used to make calls in the event of a power failure. Always keep a cord connected telephone which operates without an external power supply available in case of emergency situations.

Medical equipment

 **Attention:** Never use the telephone in the vicinity of medical equipment. Effects on such equipment cannot be fully ruled out.

DECT¹ telephones can cause an unpleasant humming sound in hearing aids.

Disposal

In order to dispose of your device, take it to a collection point provided by your local public waste authorities (e.g. recycling centre). The adjacent symbol indicates that the device must not be disposed of in normal domestic waste! According to laws on the disposal of electronic and electrical devices, owners are obliged to dispose of **old electronic and electrical devices** in a separate waste container. **Batteries** must be disposed of at the point of sale or at the appropriate collection points provided by the public waste authorities.

Packaging materials must be disposed of according to local regulations.



¹ DECT: **D**igital **E**nhanced **C**ordless **T**elecommunication = Standard for cordless telephones.

Preparing the Telephone

2 Preparing the Telephone

Safety information

 **Attention:** It is essential to read the Safety Information in Chapter 1 before starting up.

Checking the package contents

The package contains:

Content	DF 185x model			
	1851	1852 ¹	1853 ¹	1854 ¹
Base station with power adapter plug	1	1	1	1
Charging station with power adapter plug	-	1	2	3
Handset	1	2	3	4
Telephone connection cable	1	1	1	1
Rechargeable batteries	2	4	6	8
Operating instructions	1	1	1	1

Electrical consumption

The **electrical consumption of the base** is:

- in operation mode (idle/call): approx. 0.3 / 0.4 W
- during charging of the handset: approx. 1.0 W.

The adaptor input power without load is approx. 0.3 W. The average efficiency is approx. 62 %.

The **electrical consumption of the charger** is:

- without handset charging: approx. 0.3 W
- during charging of the handset: approx. 1.0 W.

The adaptor input power without load is approx. 0.3 W. The average efficiency is approx. 62 %.

¹ Visit www.switel.com to find out whether this telephone is available.

Low-radiation operation (ECO mode)



Both in call mode as well as in stand-by mode, the radiation is reduced considerably as compared to standard, cordless DECT telephones.

Connecting the base station

⚠ Attention: Position the base station at least 1 m away from other electronic devices, otherwise there is a risk of mutual disturbance.

Connect the base station as illustrated in the diagram. For reasons of safety, only use the power adapter plug and telephone connection line supplied.

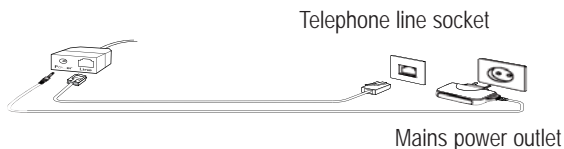

⚠ Attention: Use only the power adapter plug supplied with the base station! Ensure access to the power adapter plug is not obstructed by furniture or such.

Connecting the charging station²

Connect the charging station to the mains. Ensure access to the power adapter plug is not obstructed by furniture or such.

² Only applies to telephone sets with at least two handsets, see "Checking the package content".

Preparing the Telephone

Inserting the battery

Remove the back cover of the handset.

Insert the battery into the battery compartment.

Put on the back cover by placing it flat on the back of the handset and press it down all around until it clicks. Have a look at the handset again around from the side, whether the coverage gap is attached firmly.

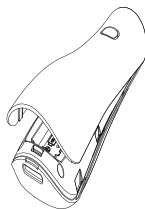

⚠ Attention: Use only the rechargeable batteries supplied or rechargeable batteries of the same type. Observe the correct polarity!

Charging the battery

🔌 Before the handset is used for the first time, insert it in the base station / charging station for at least 8 hours.

The handset warms up during the charging process. This is normal and does not represent a risk. Use only the adapter plug unit provided for the base/charging station. The battery status is shown on the display. When the battery capacity is nearly exhausted, the battery symbol will flash in the display and you will hear the battery warning sound.

Setting the time and date

At initial operation the handset does not have the correct time (e.g. for entries in the call list). Date and time are set through the menu item "BASE/ Time Set".

Setting the display language

The display language is available in several languages. The default setting is "German (Deutsch)". Set the language using the menu item "MOBILTEIL / SPRACHE".

Auto Answer

If this function is activated, an incoming call is taken when the handset is removed from the base station. The automatic answering function is activated and deactivated using the menu item "HANDSET/ Auto Answer".

3 Operating Elements

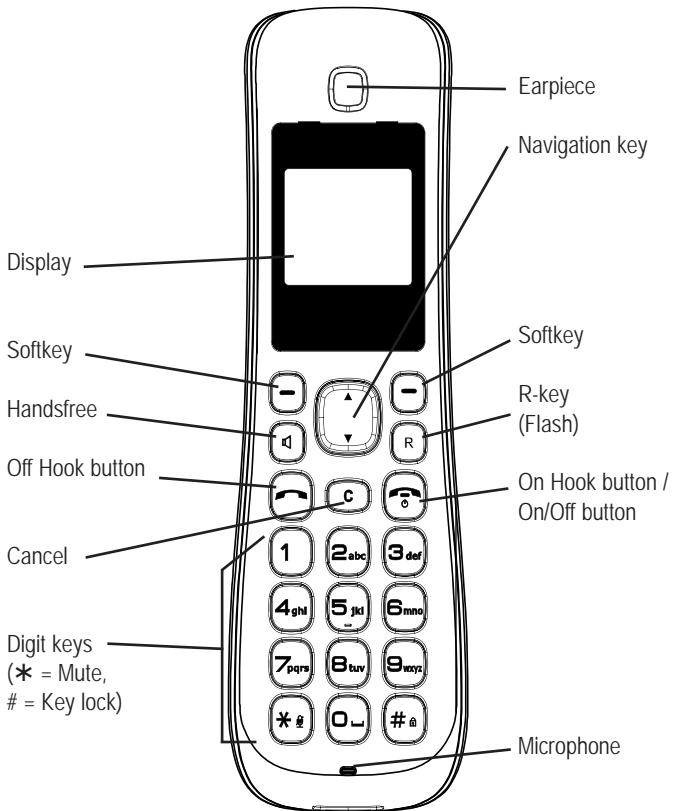



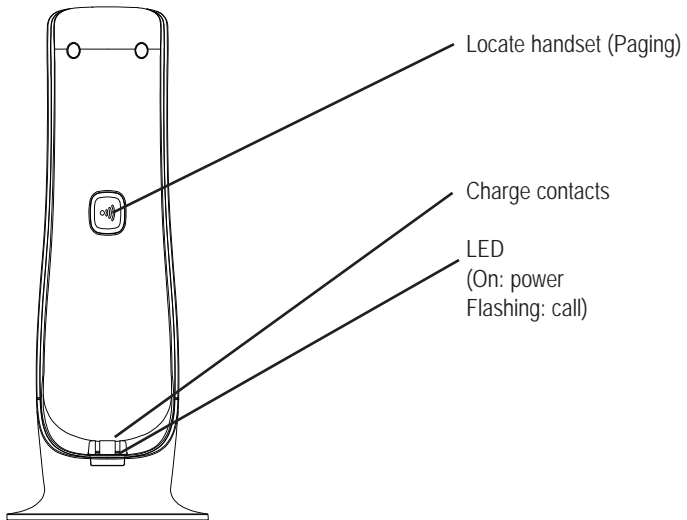

Operating Elements



4 Preliminary Information

This chapter provides basic information on using the operating instruction manual and the telephone.

Icons in the handset display

Icon	Description
	On: The connection to the base station is good. Flashing: The connection to the base station is lost.
	On: Indicates the battery charge status. Flashing while handset in base: Battery is being charged. Some segments are not displayed: Battery needs charging.
	On: A call is currently being made. Flashing: A call has been received.
	The keypad is locked.
	The alarm function is activated.

The functions assigned to the two softkeys are shown in the lowest line of the display. The key function changes automatically according to the operating status of the handset, e. g.:



<u>Menu</u>	Accessing the menu.
<u>P/Book</u>	Open the phonebook.
<u>OK</u>	Confirmation.
<u>Back</u>	Back to the previous menu or cancel programming.

Preliminary Information

Function of the navigation key

- ▲ In menu / lists (phonebook, call list, redial): scroll up.
During conversation: volume up.
- ▼ During conversation: volume down.
In menu / lists (phonebook, call list, redial): scroll down.

Special functions for some keys

-  In idle state: press and hold down to activate/deactivate key lock.
When entering names: press briefly to toggle between upper-case and lowercase letters.
-  During conversation: press and hold down to mute/unmute the microphone.
-  During dialling/pre-dial: press and hold down to enter a dialling pause.

Standby mode

All descriptions in this operating manual assume that the handset is in Standby mode. The system switches to Standby mode by pressing the

 button.

Navigating in the menu

All the functions can be accessed via the various menus.

The softkeys and the arrow keys are used for navigation in the menu.

The menu is opened with the left softkey **Menu**.

Use the arrow keys ▲ and ▼ to move within the menu.

Press the softkey **OK** to open a sub menu.

Use the arrow keys ▲ and ▼ to do settings.

To return to the main menu press **Back** briefly.

With a long press on the On Hook button you will return to the standby state.

5 Telephoning

Taking a call



Your phone is ringing.

If the handset is **not** in the base station:



Press any key except the On Hook button.

If the handset is in the base station and **Auto Answer** is not activated:



Remove the handset from the base and press any key except the On Hook button.

If the handset is in the base station and **Auto Answer** is activated:



Remove the handset from the base - the call will be taken automatically.

Making a call



Enter the telephone number.

Enter a dialling pause pressing the **R** key. Delete wrong digits pressing **C**.



The telephone number is being dialled.

 You can also press and hold the Off Hook button (approx 3 seconds) and you will hear the dialling tone. The entered number will be dialled immediately. It is not possible to correct wrong digits individually using this dialling procedure.

Ending a call



Press the On Hook button or replace the handset in the base station.

Telephoning

Redial

 Your handset saves the last 20 dialled telephone numbers. If a caller is stored in your phone book, the name will be displayed. Whilst the name is displayed to show the respective number press **OK**.



Press the Off hook key briefly to open the redial list.



Select an entry.



The telephone number is being dialled.

Making a call from the call list

 Your handset saves the numbers of the last 50 incoming calls in the call list. If a caller is stored in your phone book, the name will be displayed. Whilst the name is displayed to show the respective number press **OK**. Saving can only take place if the function "Phone number transmission (CLIP)" is available at your connection and caller ID is not suppressed by the caller or was not transmitted for any other reason.

Menu . . .

Press **Menu**, select **CALL INFO** ->
New Calls or **All Calls**.



Select an entry.



The telephone number is being dialled.

Making a call from the phone book

 You can store up to 50 entries in the phone book. For creating entries see section "Phone book".

P/Book

Open the telephone book.



Select an entry.



The telephone number is being dialled.

Making a call with quick dialling

 To use this feature you will have to store an entry from the phonebook to a digit key. For detailed information please refer to the section "Phonebook".



Press the relevant digit key for approx. 2 seconds. The "main" telephone number will be dialled immediately.

Call timer

Your handset automatically times the duration of every call in hours, minutes and seconds.

Setting the earpiece/loudspeaker volume



During a call you can adjust the volume in 5 levels (if telephoning "normally" -> earpiece volume, with hands-free -> loudspeaker volume).

These separate settings will remain at the last selected level when you end the call.

Muting the microphone



> 3 s

During a call you can switch your handset's microphone off.

Press and hold the star key. The display shows **Mic Mute**.



> 3 s

To unmute press and hold the star key again.

 During a call you can also mute/unmute the microphone with pressing Menu -> Mic Mute -> OK.

Internal calls

 Internal calls, transfers and conference calls are only possible if multiple handsets are registered.

Making an internal call

Menu . . .

Press **Menu**, select **EXTRA MENU** ->

INT Call. Select the desired handset or ALL and press **OK**.

Transferring an external call to another handset

During an external call . . .

Menu . . .

Press **Menu**, select **INT Call**.

Select the desired handset or ALL and press **OK**.

The external call is put on hold.

When the called handset answers you can announce the call transfer.



Press the On-Hook key. The call will be transferred.

Call Toggle

Während eines Externgespräches . . .

Menu . . .

Press **Menu**, select **INT Call**.

Select the desired handset or ALL and press **OK**.

The external call is put on hold.

Menu . . .

Press **Menu**, select **Call Toggle** and press **OK**. In this way you can toggle between the two calls.

3-Party Conference

During call toggles (see above) . . .

Menu . . .

Press **MENÜ**, select **Conference** and press **OK**.

Press **C.End** to get back to call toggle.

 Any handset hangs up during a conference call will leave the other handset still in connection with the external call.

6 Other features

Key lock

 The key lock prevents functions assigned to buttons being activated inadvertently. Incoming calls can still be taken in the normal way even when the key lock function is activated.



Press and hold down the #-key until the icon appears in the display.



For unlocking the keypad press and hold down the #-key again.

Switching off the handset

 You can switch off the handset for saving battery capacity.



Press and hold down the On Hook-button. After a few seconds the handset will be switched off. The display illumination goes down.



For switching the handset on again press and hold down the On Hook-button until you hear a short beep and the display is illuminated.

7 Call list / Redial

Editing the call list

Menu . . .

Press **Menu**, select **CALL INFO** ->

New Calls or **All Calls**.



Select an entry and press **OK**. Date and time of the call are displayed.

Menu . . .

Press **Menu**.



Select one of the following options and confirm with **OK**:

Copy to PB

The telephone number will be stored in the telephone book. For further information please refer to „Phone book/Creating a new entry“).

Delete

The entry will be deleted after a confirmation query.

Delete All

The complete list will be deleted after a confirmation query.

Editing the redial list

Menu . . .

Press **Menu**, select **CALL INFO** ->

Redial.



Select an entry and press **OK**.

Menu . . .

Press **Menu**.



Select one of the following options and confirm with **OK**:

Copy to PB

The telephone number will be stored in the telephone book. For further information please refer to „Phone book/Creating a new entry“).

Delete

The entry will be deleted after a confirmation query.

Delete All

The complete list will be deleted after a confirmation query.

8 Phone book

 Your phone can store up to 50 private phonebook entries with names and numbers. You can also select different ringtones for your phonebook entries and store them to a digit key (1...0) for quick dialling. Always enter the phone numbers with the area code; this enables a correct display of the respective caller for whom there is an existing entry and whose phone number transmission to your connection is available.

Creating a new entry

Menu . . .

Press **Menu**, select **PHONEBOOK** ->



New Entry.

Enter the name.

Letters are also imprinted on the digit keys. Letters, digits and special characters are entered by pressing the relevant key the respective number of times.

Use the # key to toggle between uppercase and lowercase letters.

After a short time the cursor skips one position forwards.

After having entered the name press .



Enter the phone number (max. 24 digits). If your telephone is connected to a PBX start the telephone number with the access code. If a dialling pause is needed, press after the access code the **R key** for approx. 2 sec. A **P** appears in the display.

After having entered the telephone number press .

Press **Edit**, select a melody for the entry and press .

Press **Edit**, select a digit key for quick dialling. Only the keys which are still available are shown.

For storing the entry press **Save**.

Editing telephone book entries

Menu . . .



Press **Menu**, select **PHONEBOOK** and press **OK**.

Select one of the following options and confirm with **OK**:

Show Entry

All entries are shown. Scroll to the desired entry. Press **Menu** to edit or delete the entry.

New Entry

You can create a new entry.

Delete All

The complete phonebook will be deleted after a confirmation query.

Memory Info

The current allocation will be displayed (e.g. **007/050** : 7 of 50 possible entries are present).

9 Setting the telephone

Menu HANDSET

Menu . . . Press **Menu**, select **HANDSET** and press **OK**.

 If you set a handset PIN (any four digit number) you'll always need to key it in before you can use the handset menu.

Sound	<p>Volume - Press OK and set the volume for internal and external calls.</p> <p>Melody - Press OK and set the melody for internal and external calls.</p> <p>Key Beep - Set the key beep on or off.</p>
Auto Answer	If this function is on an incoming call will immediately be taken when the handset is taken from the base.
Registration	For registering a handset on a base. Select the base, the handset should be registered on and enter the relevant PIN. For further information please refer to the documentation of the relevant base.
Select Base	If your handset is already registered to several base stations you can select the "active" base..
Name Handset	To better distinguish between handsets, you can give each handset a name.
Language	Set the desired display language.
PIN Handset	If you want to protect the menu from unauthorized access, you can program a 4-digit handset PIN. As delivered, the handset PIN is set to "0 0 0 0". In this case the menu access without the PIN-entry is possible. To deactivate a PIN code request for the menu again, simply enter "0 0 0 0".
Set Default	After a confirmation query the handset will be reset to delivery state.

 The phonebook entries will not be deleted.

Setting the telephone

Menu **BASE**

Menu . . . Press **Menu**, select **BASE** and press **OK**.

 If you set a handset PIN (any four digit number) you'll always need to key it in before you can use the handset menu.

Time Set Enter the date (e. g. für den 2. July 2011 -> 020711) and the time (e. g. für 8:15 o'clock -> 0815) using the digit keys and press **OK**.

 In case of a power failure the settings will be lost if the handset will be switched off or the battery is empty.

Dial Mode Select **Tone** or **Pulse**. In most situations the Tone option should be selected.

Flash Time Select the flash time.

Deregistration Enter the base PIN (in delivery state "0 0 0 0"), select one of the handsets and press **OK**. When a handset is deregistered you cannot use it for calling any more until it is registered on a base again.

PIN Base You need the base PIN e. g. for registering/deregistering handsets.

In delivery state the base PIN is "0 0 0 0".

Set Default After a confirmation query the base will be reset to delivery state.

 The registration of handsets will not be changed.

Menu EXTRA MENU

Menu . . .

Press **Menu**, select **EXTRA MENU** and press **OK**.

Alarm

Mode - Select **Off**, **Single** or **Everyday**.

Time - Enter the alarm time.

Melody - Select a melody for the alarm.

Repeat - Select how often the alarm should be repeated.

Cycle - Select the time between the alarm repetition.

Baby Monitor

Mode - Select **Off**, **Baby Call** or **Baby Monitor**.

- If **Baby Call** is activated, a programmed telephone number (see below) is dialled each time a key is pressed (except the right softkey - with this you can switch off the function).
- If **Baby Monitor** is activated, the handset is used for room monitoring. When a noise above the sensitivity level is detected, the programmed telephone number will be dialled. Leave the handset in the room you want to monitor. For switching the function off press **Off**.
- With **Sensitivity** you set the trigger level for the room monitoring (only with activated function Baby Monitor) (**Low/High**).
- **Call to:** Press **OK**, select **Internal** or **External** and press **OK**. Select the desired handset or enter the external telephone number.

 If you select "Internal" and there is only one handset registered to the base, a warning appears.

Setting the telephone

INT Call

To call another handset registered to the same base station.

10 Registering/de-registering handsets

Up to six handsets can be registered to a base station. The handsets delivered with your telephone are already registered. To register a "foreign" handset please refer to it's user manual.

Registering a handset of the same type

Menu . . .



Press **Menu**, select **HANDSET** -> **Registration**.

Select a base station and press **OK**. The relevant base is marked.

Enter the relevant PIN for the base, the new handset should be registered on, and press **OK**.

Press and hold down the paging key on the base station until the LED is flashing (approx. 5 sec.).

After a few seconds the handset is registered.

Deleting a handset

Menu . . .



Press **Menu**, select **BASE** -> **Deregistration**.

Enter the relevant PIN.

Select a handset and press **OK**.

11 PBX / Supplementary Services

PBX

If the telephone is connected to a private branch exchange, functions such as transferring calls and automatic call back can be used via the R button. Refer to the operating manual provided with your private branch exchange as to which Flash time must be set in order to use these functions. The sales outlet where you purchased the exchange can provide information as to whether the telephone will work properly with the exchange.

Please remember to enter the access code and a necessary dialling pause (longpress "R") when creating phone book entries.

Supplementary services

Your telephone supports supplementary services provided by your telephone network provider, such as brokering, call waiting and conference facilities.

These supplementary services can be used via the R-button.

Please contact your telephone network provider regarding which Flash time must be set to use the supplementary services. Contact your telephone network provider with regard to enabling supplementary services.

12 Appendix

In Case of Problems

Should problems arise with the telephone, please refer to the following information first. In the case of technical problems, you can contact our hotline service, Tel. 0900 00 1675 within Switzerland (Costs for call from Swisscom landline at time of going to print: CHF 2.60/min). In the case of claims under the terms of guarantee, contact your sales outlet. There is a 2 year period of guarantee.

- After pressing the on hook button, no ring tone is audible, the line is not engaged.
 - Check the telephone connector on the base station and on the wall socket.
 - Check power connector on the base station and on 230 V.
 - The line is being occupied by another handset. Wait until the connection is terminated.
- Display: "Base Search".
 - Check power connector on the base station and on 230 V.
 - Reduce range.
 - Register handset.
- No display.
 - Handset turned off -> turn on.
 - Battery empty -> recharge.

Technical data

Standard: DECT / GAP

Number of channels: 120 duplex channels

Frequencies: 1880 MHz to 1900 MHz

Duplex mode: Time division multiplex, 10ms frame length

Channel spacing: 1728 kHz

Bit rate: 1152 kBit / s

Modulation: GFSK

Voice encoding: 32 kBit / s

Transmitter power: 10 mW (average power per channel)

Range: up to 300 m outside, up to 50 m inside buildings

Electricity supply base station:

100~240 V AC adapter plug, 5.1 V DC / 700 mA

Handset: Operating time: Stand-by time / Talk time

2 x AAA NiMH, 1.2 V, 500 mAh = approx. 100 h / approx. 10 h

Operating temperature for handset operation:

0°C to 40°C ; 20 % to 75 % rel. humidity

Operating temperature for base station operation:

0°C to 40°C ; 20 % to 75 % rel. humidity

Storage temperature: -20°C to +60°C

Dial mode: Tone / Pulse

R-key : Flash time (98 ms / 270 ms / 380 ms / 900 ms)

Base station dimensions (mm):: Diameter / H = 80 x 170

Handset dimensions (mm): L / W / H = 165 x 55 x 25

Telephone line cord:

TSV on Pin 3 and 4 according to CTR 37 (Euro)

Adapter plug: European-type mains connector

Default settings

Call list	No entry
Phonebook	No entry
Alarm	Off
Ringer handset	Internal call: Melody 2 External call: Melody 1 Volume: 3
Key tone:	On
Language	German
Handset name	SWITEL
Auto answer	On
Dial mode	Tone
Flash time	98 ms
PIN	0 0 0 0

Declaration of Conformity



- This device fulfils the requirements stipulated in the EU directives:
- 1999/5/EU directive on radio equipment and telecommunications terminal equipment and the mutual recognition of their conformity.
 - 2005/32/EU directive "Energy-using products".
 - Regulation 1275/2008 "Electric power consumption in standby- and off-state".
 - Regulation 278/2009 "External power supplies without load and their average efficiency in use".

Conformity with the above mentioned directives is confirmed by the CE symbol on the device.

To view the complete Declaration of Conformity, please refer to the free download available on our web site **www.switel.com**

Maintenance

- Clean the housing surfaces with a soft, fluff-free cloth.
- Do not use any cleaning agents or solvents.

Guarantee

SWITEL equipment is produced and tested according to the latest production methods. The implementation of carefully chosen materials and highly developed technologies ensure trouble-free functioning and a long service

life. The terms of guarantee do not apply where the cause of equipment malfunction is the fault of the telephone network operator or any interposed private branch extension system. The terms of guarantee do not apply to the batteries or power packs used in the products. The period of guarantee is 24 months from the date of purchase.

All deficiencies related to material or manufacturing errors within the period of guarantee will be redressed free of charge. Rights to claims under the terms of guarantee are annulled following tampering by the purchaser or third parties. Damage caused as the result of improper handling or operation, normal wear and tear, incorrect positioning or storage, improper connection or installation or Acts of God and other external influences are excluded from the terms of guarantee. In the case of complaints, we reserve the right to repair defect parts, replace them or replace the entire device. Replaced parts or devices become our property. Rights to compensation in the case of damage are excluded where there is no evidence of intent or gross negligence by the manufacturer.

If your device shows signs of defect during the period of guarantee, please return it to the sales outlet in which you purchased the SWITEL device together with the purchase receipt. All claims under the terms of guarantee in accordance with this agreement can only be asserted at the sales outlet. No claims under the terms of guarantee can be asserted after a period of two years from the date of purchase and hand-over of the product.

Index

3-Party Conference14

A

Alarm21

Auto Answer6, 19

B

Baby Call21

Baby Monitor21

C

Call list16

Call timer13

Call Toggle14

Charging the battery6

Connecting the base station5

Connecting the charging station5

D

Declaration of Conformity27

Default settings27

Deleting a handset23

Deregistration20, 23

Dial Mode20

Disposal3

E

Earpiece/loudspeaker volume13

Electrical consumption4

Ending a call11

F

Flash Time20

Function of the navigation key10

G

Guarantee27

H

Hotline25

I

Icons9

In Case of Problems25

Inserting the battery6

Installation location2

INT Call22

Intended use2

Internal calls13

K

Key Beep19

Key lock15

L

Language6, 19

M

Maintenance27

Making a call11

Making a call from the call list12

Making a call from the phone book12

Making a call with quick dialling13

Medical equipment3

Melody19

Menu BASE20

Menu EXTRA MENU21

Menu HANDSET19

Muting the microphone13

N

Name Handset19

Navigating in the menu10

Appendix

O

Operating Elements7

P

Package contents4

PBX24

Phone book17

PIN Base20

PIN Handset19

Power adapter plug2

Power failure2

Preparing the Telephone4

R

Rechargeable batteries2

Redial12, 16

Registering a handset23

Registration19

S

Safety Information2

Select Base19

Set Default19, 20

Sound19

Special functions for some keys10

Standby mode10

Supplementary services24

Switching off the handset15

T

Taking a call11

Technical data26

Technical problems25

Time and date6

Time Set20

Transferring an external call14

V

Volume19

SWITEL

Declaration of conformity

Für die komplette Konformitätserklärung nutzen Sie bitte den kostenlosen Download von unserer Website www.switel.com.

Pour obtenir la déclaration de conformité intégrale, veuillez vous servir du téléchargement gratuit de notre site Internet www.switel.com.

Per la dichiarazione di conformità completa si prega di voler usufruire del servizio gratuito di download dal nostro sito Internet www.switel.com.

To view the complete Declaration of Conformity, please refer to the free download available at our web site: www.switel.com.

Service Hotline

Bei technischen Problemen können Sie sich an unsere Service-Hotline unter Tel. 0900 00 1675 innerhalb der Schweiz (Kosten Swisscom bei Drucklegung: CHF 2.60/min) wenden.

S'il s'agit de problèmes techniques, vous pouvez vous adresser à notre hotline de service en Suisse en appelant le numéro 0900 00 1675 (frais Swisscom à la date d'impression de ce manuel : CHF 2.60/min).

In caso di problemi tecnici è possibile rivolgersi alla nostra hotline di assistenza tecnica chiamando al numero 0900 00 1675 valido per la Svizzera (spese da rete Swisscom alla data di stampa: CHF 2.60 / min).

In the event of technical problems, you can contact our hotline service, Tel. 0900 00 1675 within Switzerland (cost via Swisscom at time of going to print: CHF 2.60/min).

