

Guía Rápida de Uso
Guia Rápido de Utilização
Simplified Instructions for Use
Guide Rapide d'Utilisation
Kurzbedienanleitung
Pratik Kullanım Kılavuzu
Συνοπτικές Οδηγίες Χρήσεως
Краткая Инструкция по Пользованию
Használati útmutató
Instrukcja obsługi

HX-760
HX-760 E

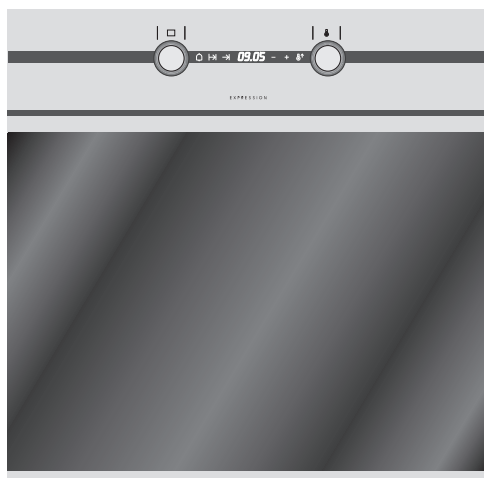

TeKa

HX-760 / HX-760 E

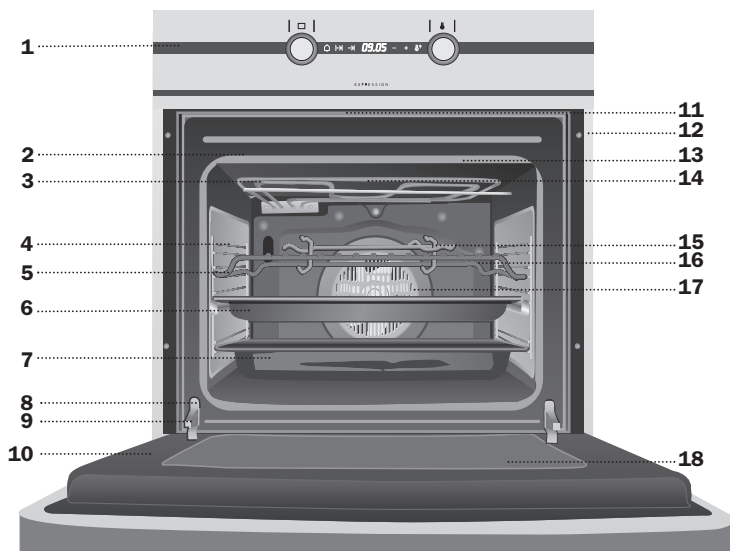

- 1 Frente de Mandos
- 2 Junta de Horno
- 3 Resistencia de Grill
- 4 Soporte Cromado + Guía Telescópica
- 5 Parrilla
- 6 Bandeja Pastelera
- 7 Bandeja Profunda
- 8 Interruptor puerta
- 9 Bisagra
- 10 Puerta
- 11 Salida de aire de refrigeración
- 12 Fijación al mueble
- 13 Pantalla de Grill
- 14 Salida de Humos
- 15 Asa para la extracción de bandejas
- 16 Panel Trasero
- 17 Turbina
- 18 Cristal Interior de Gran Tamaño

Frontal de Mandos

Modelo HX-760

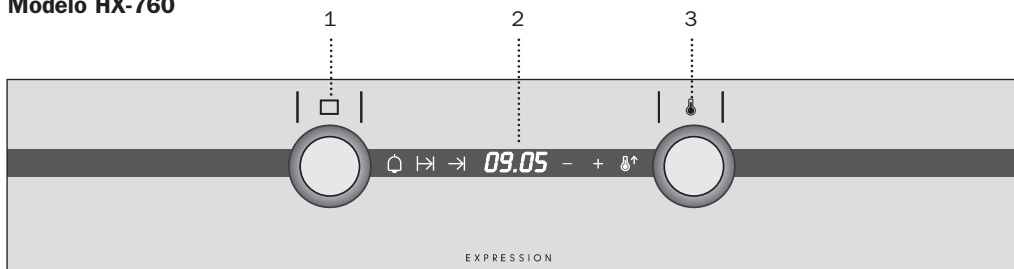

Modelo HX-760 E

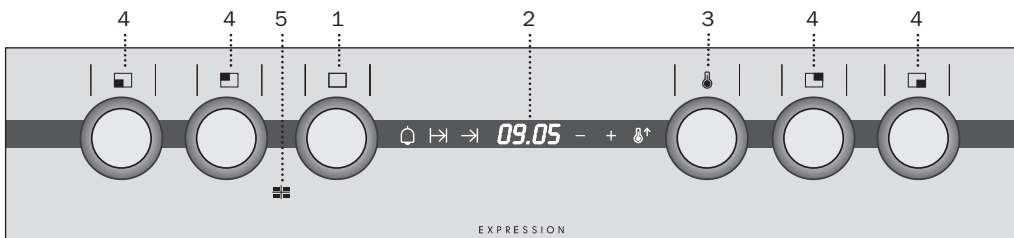

1 Selector de funciones.

2 Reloj electrónico.

3 Selector de temperaturas.

4 Mandos para el control de la encimera.

5 Piloto conexión de encimera. Indica que alguno de los fuegos eléctricos de la placa de encimera están conectados.

Funciones del Horno

Desconexión del horno

Convencional

Se usa en bizcochos y tartas en los que el calor recibido debe ser uniforme y para que consigan una textura esponjosa.

Convencional con Turbina

Adecuado para asados y pastelería. El ventilador reparte de forma uniforme el calor en el interior del horno, reduciendo el tiempo y la temperatura de cocinado.

Grill

Gratinado y asado superficial. Permite el dorado de la capa exterior sin afectar al interior del alimento. Indicado para piezas planas como bistec, costillas, pescado, tostadas.

MaxiGrill

Permite el gratinado en mayores superficies que en Grill, así como una mayor potencia de gratinado, obteniendo un dorado del alimento de forma más rápida.

MaxiGrill con Turbina

Permite el asado uniforme al mismo tiempo que dora superficialmente. Ideal para parrilladas. Especial para piezas con gran volumen como aves, caza,... Se recomienda colocar la pieza de carne sobre la parrilla del horno y la bandeja por debajo, para el escurrido de jugos o grasa.

Atención

Durante el uso de la función Grill, MaxiGrill o MaxiGrill con Turbina la puerta debe mantenerse cerrada.

Turbo

La turbina reparte el calor que proviene de una resistencia situada en la parte trasera del horno. Por la uniformidad de la temperatura que se produce, permite cocinar en 2 alturas al mismo tiempo.

Pizza

Especial para cocinar pizzas, empanadas y pasteles o bizcochos rellenos de fruta.

Solera

Calor sólo desde la parte inferior. Apropiado para calentar platos o levantar masas de repostería y afines.

Grill y Solera

Especial para asados. Puede usarse para cualquier pieza, independiente de su tamaño.

Descongelación

Esta función se realiza mediante un sistema de aire caliente en 2 niveles. Nivel **LO** para pescados, repostería y pan. Nivel **HI** (con más temperatura en el interior del horno) para carnes en general.

Nota

La lámpara permanece encendida en cualquier función de cocinado.

Instrucciones para la descongelación de alimentos

- 1 Gire el mando selector de funciones para seleccionar la función descongelación.
 - 2 En ese momento verá en la pantalla del reloj la indicación **LO**.
 - 3 Si desea descongelar con más temperatura en el interior del horno, gire el mando selector de temperaturas hasta que aparezca en la pantalla del reloj la indicación **HI**; el símbolo  quedará iluminado.
 - 4 Si lo desea puede programar la duración de la descongelación, mediante las funciones del reloj electrónico.
 - 5 Cuando haya finalizado la descongelación ponga los mandos del horno en posición \square .
- Los alimentos sin envase debe colocarlos sobre la bandeja del horno o sobre una fuente.
 - Para descongelar piezas grandes de carne o pescado debe colocarlas sobre la parrilla y debajo una bandeja para recoger los líquidos.
 - Las carnes y pescados no necesitan estar totalmente descongelados para cocinarlos. Es suficiente que la superficie esté blanda para poder añadir los condimentos.
 - Siempre se debe cocinar el alimento después de la descongelación.
 - No congelar de nuevo un alimento ya descongelado.

Al realizar la descongelación de alimentos debe tener en cuenta que:

Para los tiempos de descongelación y el nivel a seleccionar observe la siguiente tabla:

ALIMENTO	NIVEL LO		NIVEL HI	
	Peso	Tiempo	Peso	Tiempo
Pan	1/2 Kg	40 min		
Tarta	1/2 Kg	30 min		
Pescado	1/2 Kg	40 min		
Pescado	1 Kg	50 min		
Pollo			1 Kg	75 min
Pollo			1,5 Kg	90 min
Chuletón			1/2 Kg	40 min
Carne picada			1/2 Kg	60 min
Carne picada			1 Kg	120 min

Los tiempos mostrados en la tabla son una orientación, donde el tiempo de descongelación dependerá de la temperatura ambiente, peso del alimento y grado de congelación del alimento.

Atención

Su reloj electrónico incorpora tecnología Touch-Control. Para manejarlo es suficiente con tocar los símbolos del cristal con su dedo.

La sensibilidad del touch control se adapta continuamente a las condiciones ambientales. Al conectar el horno a la red tenga la precaución que la superficie del cristal del frontal de mandos esté limpia y libre de cualquier obstáculo.

Si al tocar el cristal con el dedo, el reloj no responde correctamente entonces es necesario que desconecte el horno de la red eléctrica y tras un instante vuelva a conectarlo. De esta forma los sensores se habrán ajustado automáticamente y reaccionarán de nuevo al tocar con el dedo.

Puesta en Hora del Reloj Electrónico

Al conectar su horno, observará que en el reloj aparece parpadeando la indicación 12:00 y se iluminan los símbolos + y -. Tocando en el cristal los símbolos + o - pondrá el reloj en hora; a continuación escuchará 2 beep seguidos como confirmación de la hora elegida.

Si desea modificar la hora, debe tocar a la vez los símbolos + y - hasta que parpadee la hora actual en la pantalla. Posteriormente tocando en el cristal los símbolos + ó - podrá modificar la hora. Finalmente escuchará 2 beep seguidos como confirmación del cambio realizado.

Funcionamiento Manual

Tras poner el reloj en hora, su horno está listo para cocinar. Pulsando y girando los mandos del horno, seleccione una temperatura y una función de cocinado.

Durante el cocinado el símbolo  se iluminará indicando que, en ese momento, el horno está aportando calor al alimento.

Para apagar el horno, ponga los mandos en posición , a continuación pulse los mandos y éstos quedarán ocultos.

Funciones del Reloj Electrónico

Pre calentamiento rápido: Permite acelerar el calentamiento del horno cuando está frío.

Avisador: Genera una señal acústica al cabo del tiempo, para ello no es necesario que el horno esté cocinando.

Duración del Cocinado: Permite cocinar durante un tiempo seleccionado, a continuación el horno se apagará de forma automática.



Hora de Finalización del Cocinado: Permite cocinar hasta una hora establecida, a continuación el horno se apagará de forma automática.

Duración y Fin del Cocinado: Permite programar la duración y la hora de finalización del cocinado. Con esta función el horno se pondrá en marcha de forma automática a la hora necesaria para cocinar durante el tiempo seleccionado (Duración) y finalizando de forma automática a la hora que le hayamos indicado (Fin del Cocinado).

Función Seguridad Niños. Esta función bloquea el horno, evitando la manipulación por parte de niños pequeños.

Pre calentamiento rápido

1 Seleccione una función de cocinado y una temperatura.



2 Toque en el cristal el símbolo , entonces el símbolo parpadeará y comenzará el pre calentamiento rápido. Cuando el horno se haya calentado a la temperatura seleccionada el símbolo  se apagará.

Si en cualquier instante toca de nuevo el símbolo , la función pre calentamiento se desconectará.

Importante



Recomendamos que introduzca el alimento en el horno sólo cuando haya finalizado el pre calentamiento rápido, el símbolo  estará apagado.

Programación del Avisador

- 1 Toque en la superficie del cristal el símbolo , el cual parpadeará. En la pantalla verá la indicación 00:00 y los símbolos + y - se iluminarán.
- 2 Tocando en los símbolos + ó -, seleccione el tiempo tras el cual desea que el reloj avise.
- 3 Posteriormente sonarán 2 beep seguidos, el símbolo  parpadeará y se mostrará en la pantalla el tiempo restante hasta que el reloj avise.
- 4 Transcurrido el tiempo programado, sonará una señal acústica.
- 5 Toque en cualquier símbolo para detener la señal acústica, en ese momento el símbolo  se apagará.

En cualquier momento usted puede modificar el tiempo seleccionado tocando el símbolo  y luego los símbolos + o -, los cuales se iluminarán. A continuación escuchará 2 beep seguidos como confirmación del cambio.





Programación de la Duración del Cocinado

- 1 Toque en la superficie del cristal el símbolo , el cual parpadeará. En la pantalla verá la indicación 00:00 y los símbolos + y - se iluminarán.
- 2 Tocando en los símbolos + ó -, seleccione la duración del cocinado.
- 3 Posteriormente sonarán 2 beep seguidos, el símbolo  parpadeará y se mostrará en la pantalla el tiempo restante hasta que el horno se apague de forma automática.
- 4 Seleccione una función y una temperatura de cocinado.
- 5 Transcurrida la duración del cocinado, el horno se desconectará y sonará una señal acústica.
- 6 Toque cualquier símbolo para detener la señal acústica, encendiéndose el horno de nuevo.

- 7 Ponga los mandos en posición  para apagar el horno.

En cualquier momento usted puede modificar el tiempo seleccionado tocando el símbolo  y luego los símbolos + o -, los cuales se iluminarán. A continuación escuchará 2 beep seguidos como confirmación del cambio.

Programación de la Hora de Finalización del Cocinado

- 1 Toque en la superficie del cristal el símbolo , el cual parpadeará. En la pantalla verá la hora actual y los símbolos + y - se iluminarán.
- 2 Tocando en los símbolos + ó -, seleccione la hora de finalización del cocinado.
- 3 Posteriormente sonarán 2 beep seguidos, se mostrará la hora actual y el símbolo  permanecerá iluminado, indicando que su horno se apagará de forma automática.
- 4 Seleccione una función y una temperatura de cocinado.
- 5 Alcanzada la hora seleccionada, el horno se desconectará, sonará una señal acústica y el símbolo  parpadeará.
- 6 Toque cualquier símbolo para detener la señal acústica, encendiéndose el horno de nuevo.
- 7 Ponga los mandos en posición  para apagar el horno.

En cualquier momento usted puede visualizar la hora de finalización del cocinado tocando el símbolo . En ese momento usted puede modificar la hora seleccionada tocando los símbolos + o -, los cuales están iluminados. A continuación escuchará 2 beep seguidos como confirmación del cambio.

Puede emplear esta función aunque usted ya esté cocinando con su horno. Para ello siga las instrucciones indicadas salvo la número 4.

Programación de la Duración y Fin del Cocinado

- 1 Toque en la superficie del cristal el símbolo \rightarrow , el cual parpadeará. En la pantalla verá la indicación 00:00 y los símbolos + y - se iluminarán.
- 2 Tocando en los símbolos + ó -, seleccione la duración del cocinado.
- 3 Posteriormente sonarán 2 beep seguidos, el símbolo \rightarrow parpadeará y se mostrará en la pantalla el tiempo restante hasta que el horno se apague de forma automática.
- 4 Toque en la superficie del cristal el símbolo \rightarrow , el cual parpadeará. En la pantalla verá la hora actual y los símbolos + y - se iluminarán.
- 5 Tocando en los símbolos + ó -, seleccione la hora de finalización del cocinado.
- 6 Posteriormente sonarán 2 beep seguidos, se mostrará la hora actual y el símbolo \rightarrow se iluminará.
- 7 Seleccione una función y una temperatura de cocinado.
- 8 El horno permanecerá desconectado, con los símbolos \rightarrow y \rightarrow iluminados. Su horno está programado.
- 9 Cuando se alcance la hora de comienzo del cocinado, el horno se pondrá en marcha y se realizará el cocinado durante el tiempo seleccionado. El símbolo \rightarrow parpadeará.
- 10 Alcanzada la hora de finalización que se había programado, el horno se desconectará, sonará una señal acústica y los símbolos \rightarrow y \rightarrow parpadearán.
- 11 Pulse cualquier tecla para detener la señal acústica, encendiéndose su horno de nuevo.

- 12 Ponga los mandos en posición \square para apagar el horno.

Durante el cocinado usted puede modificar la programación de su reloj. Para ello toque primero en los símbolos \rightarrow o \rightarrow y luego toque en los símbolos + o - para modificar el tiempo.

Función seguridad niños

Para activar la función, toque a la vez los símbolos -, + y \uparrow , continuación escuchará 1 beep prolongado y verá moviéndose un punto iluminado en la pantalla del reloj. El reloj está bloqueado.

Si activa la función seguridad niños con el horno apagado (mando selector de funciones en \square) evitará que su horno se ponga en marcha. Si activa esta seguridad con cualquier función de cocinado, sólo bloqueará la manipulación del reloj electrónico.

Para desactivar la función, toque a la vez los símbolos -, + y \uparrow , a continuación escuchará 1 beep prolongado.

Atención

En caso de un corte de suministro eléctrico, se borrará toda la programación de su reloj electrónico y aparecerá parpadearando la indicación 12:00 en el reloj. Deberá ponerlo en hora y programarlo de nuevo.



Asa para la Extracción de Bandejas

El asa para la extracción de bandejas se emplea cuando usted necesita desplazar la bandeja en el momento de comprobar el estado del cocinado. Ver dibujos. Para manipular la bandeja fuera del horno es necesario el uso de guantes protectores.

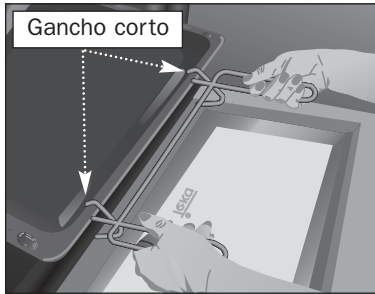

Posición para bandeja pastelera. El gancho corto por encima de la bandeja.

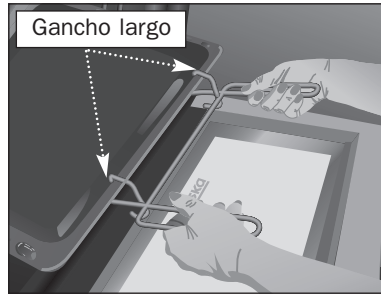

Posición para bandeja profunda. El gancho largo por encima de la bandeja.

HX-760 / HX-760 E

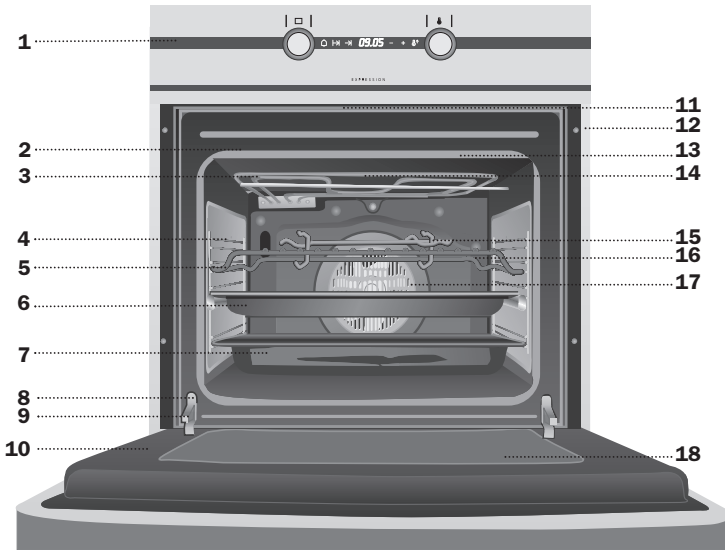

- 1 Painel de Comandos
- 2 Junta do Forno
- 3 Resistência do Grill
- 4 Suporte Cromado + Guia Telescópica
- 5 Grelha
- 6 Bandeja para Pastéis
- 7 Bandeja para Assados
- 8 Interruptor de Porta
- 9 Dobradiça
- 10 Porta
- 11 Saída de ar da Refrigeração
- 12 Fixação ao Móvel
- 13 Ecran do Grill
- 14 Saída de Fumos
- 15 Pega para Extrair as bandejas
- 16 Painel do Fundo
- 17 Turbina
- 18 Vidro Interior de Grande Dimensão

Painel de Comandos

Modelo HX-760

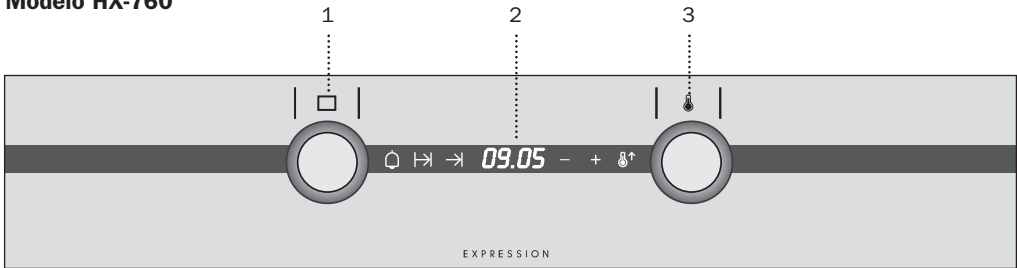

Modelo HX-760 E

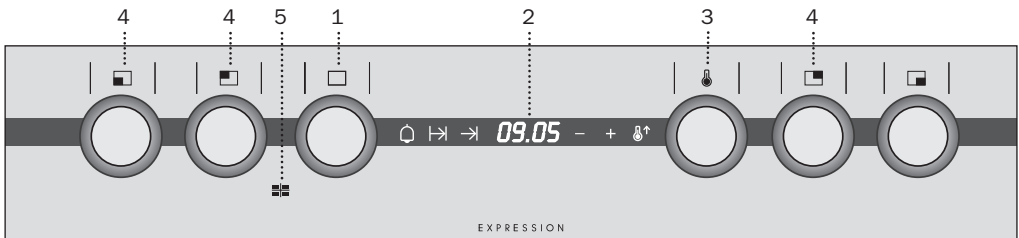

- 1 Selector de funções.
- 2 Relógio electrónico.
- 3 Selector de temperatura.
- 4 Comandos de controlo da placa de cozinha.
- 5 Piloto de funcionamento da placa. Indica que algum dos discos eléctricos da placa de cozinha está ligado.

☐ Desconexão do forno

— Convencional

Usado em bolos e tartes nos quais o calor recebido deve ser uniforme para que adquiram uma textura esponjosa.

— Convencional com Turbina

Adequado para assados e pasteleria. O ventilador reparte de forma uniforme o calor no interior do forno.

~ Grill

Gratina e assa superficialmente. Permite alourar a camada exterior sem afectar o interior do alimento. Indicado para pedaços planos como filetes, costelas, peixe, tostas.

~ MaxiGrill

Permite gratinar superfícies maiores que com o Grill, bem como gratinar com maior potência, alourando assim o alimento de forma mais rápida.

~ MaxiGrill com Turbina

Permite assar de modo uniforme ao mesmo tempo que aloura superficialmente. Ideal para churrascos. Especial para pedaços com grande volume como aves, caça,... Recomenda-se colocar a porção de carne sobre a grelha do forno com a bandeja por baixo, para recolher os molhos ou gorduras.

Atenção

Durante o uso da função Grill, MaxiGrill ou MaxiGrill com Turbina deve-se manter a porta fechada.

⊖ Turbo

A turbina reparte o calor que provém de uma resistência situada na parte de atrás do forno. Devido à uniformidade da temperatura produzida permite cozinhar em 2 alturas ao mesmo tempo.

⊖ Pizza

Indicado para cozinhar pizzas, empadas e biscoitos ou tartes recheadas de frutas.

— Resistência Inferior

Calor somente na parte inferior. Apropriado para aquecer pratos ou levantar massas de confeitaria e semelhantes.

~ Grill e Resistência Inferior

Especial para assados. Pode ser usado para qualquer porção, independente do seu tamanho.



❄ Descongelação

Esta função realiza-se através de um sistema de ar quente em 2 níveis. Nível **LO** para peixes, pasteleria e pão. Nível **HI** (com mais temperatura no interior do forno) para carnes em geral.

Nota

A lâmpada permanece acesa em qualquer função de cozinhado.

Instruções para a descongelação de alimentos

- 1 Gire o comando selector de funções para seleccionar a função descongelação.
 - 2 Nesse momento verá no ecrã do relógio a indicação **LO**.
 - 3 Se deseja descongelar com mais temperatura no interior do forno, gire o comando selector de temperaturas até que apareça no ecrã do relógio a indicação **HI**; o símbolo  ficará iluminado.
 - 4 Se desejar pode programar a duração da descongelação, através das funções do relógio electrónico.
 - 5 Quando a descongelação terminar coloque os comandos do forno na posição .
- Ao realizar a descongelação de alimentos deve ter em conta que:
- Os alimentos sem embalagem devem ser colocados sobre a bandeja do forno ou sobre uma travessa.
 - Para descongelar peças grandes de carne ou peixe, deve colocá-las sobre uma grelha com uma bandeja por baixo para recolher os líquidos.
 - As carnes e os peixes não precisam de estar totalmente descongelados para cozinhar. É suficiente que a superfície esteja levemente descongelada para poder acrescentar os condimentos.
 - O alimento deve ser sempre cozinhado depois da descongelação.
 - Não congelar de novo um alimento já descongelado.

Na seguinte tabela, observe os tempos de descongelação e qual o nível a seleccionar:

ALIMENTO	NÍVEL LO		NÍVEL HI	
	Peso	Tempo	Peso	Tempo
Pão	1/2 Kg	40 min		
Tarte	1/2 Kg	30 min		
Peixe	1/2 Kg	40 min		
Peixe	1 Kg	50 min		
Frango			1 Kg	75 min
Frango			1,5 Kg	90 min
Costeleta			1/2 Kg	40 min
Carne picada			1/2 Kg	60 min
Carne picada			1 Kg	120 min

Os tempos indicados na tabela servem apenas de orientação, pois o tempo de descongelação dependerá da temperatura ambiente, do peso do alimento e do grau de congelação do mesmo.

Atenção

O seu relógio electrónico incorpora tecnologia Touch-Control. Para manejá-lo é suficiente tocar nos símbolos do vidro com o seu dedo.

A sensibilidade do touch-control adapta-se continuamente às condições ambientais. Ao ligar o forno à rede tenha a precaução para que a superfície do vidro da parte da frente dos comandos esteja limpa e livre de qualquer obstáculo.

Se ao tocar o vidro com o dedo, o relógio não responder correctamente então é necessário desligar o forno da rede eléctrica e após um instante voltar a ligá-lo. Desta forma os sensores ajustar-se-ão automaticamente e reagirão novamente ao tocar com o dedo.

Colocação de Hora no Relógio Electrónico

Ao ligar o forno, observará que no relógio aparece a piscar a indicação 12:00 e iluminar-se-ão os símbolos + e -. Tocando no vidro nos símbolos + ou - acertará o relógio; seguidamente escutará 2 beep seguidos como confirmação da hora escolhida.

Se desejar modificar a hora, deve tocar ao mesmo tempo nos símbolos + e - até que pisque a hora actual no ecrã. Posteriormente tocando no vidro nos símbolos + ou - poderá modificar a hora. Finalmente escutará 2 beep seguidos como confirmação da alteração realizada.

Funcionamento Manual

Após acertar a hora do relógio, o seu forno está pronto para cozinhar. Premindo e rodando os comandos do forno, seleccione uma temperatura e uma função de cozinhar.

Enquanto cozinha o símbolo  iluminar-se-á indicando que, nesse momento, o forno está fornecer calor ao alimento.

Para apagar o forno, coloque os comandos na posição , a seguir preme os comandos e estes ficarão ocultos.

Funções do Relógio Electrónico

Pré-aquecimento rápido: Permite acelerar o aquecimento do forno quando está frio.

Avisador: Gera um sinal sonoro no final do tempo, para isso não é necessário que o forno esteja a cozinhar.



Duração do Cozinhado: Permite cozinhar durante um tempo seleccionado, a seguir o forno apagar-se-á de forma automática.

Hora de Finalização do Cozinhado: Permite cozinhar até uma hora estabelecida, a seguir o forno apagar-se-á de forma automática.

Duração e Finalização do Cozinhado: Permite programar a duração e a hora de finalização do cozinhado. Com esta função o forno colocar-se-á em marcha de forma automática na hora necessária para cozinhar durante o tempo seleccionado (Duração) e finalizando de forma automática na hora que lhe tenhamos indicado (Fim do Cozinhado).

Função Segurança Crianças. Esta função bloqueia o forno, evitando a manipulação por parte de crianças pequenas.

Pré-aquecimento rápido



- 1 Seleccione uma função de cozinhado e uma temperatura.
- 2 Toque no vidro no símbolo , então o símbolo piscará e iniciará o pré-aquecimento rápido. Quando o forno chegar à temperatura seleccionada o símbolo  apagar-se-á.

Se em qualquer instante tocar de novo no símbolo , a função pré-aquecimento desligar-se-á.

Importante



Recomendamos que introduza o alimento no forno apenas quando este tenha finalizado o pré-aquecimento rápido, o símbolo  estará apagado.

Programação do Avisador

- 1 Toque na superfície do vidro no símbolo  , o qual piscará. No ecrã verá a indicação 00:00 e os símbolos + e – iluminar-se-ão.
- 2 Tocando nos símbolos + ou –, seleccione o tempo após o qual deseja que o relógio avise.
- 3 Posteriormente soarão 2 beep seguidos, o símbolo  piscará y mostrar-se-á no ecrã o tempo restante até que o relógio avise.
- 4 Passado o tempo programado, soará um sinal sonoro.
- 5 Toque em qualquer símbolo para deter o sinal sonoro, nesse momento o símbolo  apagar-se-á.





Em qualquer momento pode modificar o tempo seleccionado, tocando no símbolo  e a seguir nos símbolos + ou –, os quais iluminar-se-ão. A seguir escutará 2 beep seguidos como confirmação da alteração.

Programação da Duração do Cozinhado

- 1 Toque na superfície do vidro no símbolo  , o qual piscará. No ecrã verá a indicação 00:00 e os símbolos + e – iluminar-se-ão.
- 2 Tocando nos símbolos + ou –, seleccione a duração do cozinhado.
- 3 Posteriormente soarão 2 beep seguidos, o símbolo  piscará y mostrar-se-á no ecrã o tempo restante até que o forno desligue automaticamente.
- 4 Seleccione uma função e uma temperatura de cozinhado.
- 5 Passada a duração do cozinhado, o forno desligar-se-á, e soará um sinal sonoro.
- 6 Toque qualquer símbolo para deter o sinal sonoro, acendendo-se o forno novamente.
- 7 Coloque os comandos na posição  para apagar o forno.

Em qualquer momento pode modificar o tempo seleccionado, tocando no símbolo  e a seguir nos símbolos + ou –, os quais iluminar-se-ão. A seguir escutará 2 beep seguidos como confirmação da alteração.



Programação da Hora de Finalização do Cozinhado

- 1 Toque na superfície do vidro no símbolo  , o qual piscará. No ecrã verá a hora actual e os símbolos + e – iluminar-se-ão.
- 2 Tocando nos símbolos + ou –, seleccione a hora de finalização do cozinhado.
- 3 Posteriormente soarão 2 beep seguidos, mostrar-se-á a hora actual e o símbolo  permanecerá iluminado, indicando que o forno apagar-se-á de forma automática.
- 4 Seleccione uma função e uma temperatura de cozinhado.
- 5 Alcançada a hora seleccionada, o forno desligar-se-á, soará um sinal sonoro e o símbolo  piscará.
- 6 Toque qualquer símbolo para deter o sinal sonoro, acendendo-se o forno novamente.
- 7 Coloque os comandos na posição  para apagar o forno.

Em qualquer momento pode visualizar a hora de finalização do cozinhado tocando no símbolo  . Nesse momento pode modificar a hora seleccionada tocando os símbolos + ou –, os quais estão iluminados. A seguir escutará 2 beep seguidos como confirmação da alteração.

Pode utilizar esta função mesmo que já esteja a cozinhar com o seu forno. Para isso siga as instruções indicadas salvo a do número 4.

Programação da Duração e Finalização do Cozinhado

- 1 Toque na superfície do vidro no símbolo  , o qual piscará. No ecrã verá a indicação 00:00 e os símbolos + e – iluminar-se-ão.
- 2 Tocando nos símbolos + ou –, seleccione a duração do cozinhado.
- 3 Posteriormente soarão 2 beep seguidos, o símbolo  piscará y mostrar-se-á no ecrã o tempo restante até que o forno desligue automaticamente.
- 4 Toque na superfície do vidro no símbolo  , o qual piscará. No ecrã verá a hora actual e os símbolos + e – iluminar-se-ão.

- 5 Tocando nos símbolos + ou –, selecione a hora de finalização do cozinhado.
- 6 Posteriormente soarão 2 beep seguidos, mostrar-se-á a hora actual e o símbolo → iluminar-se-á.
- 7 Selecione uma função e uma temperatura de cozinhado.
- 8 O forno permanecerá desligado, ficando iluminados os símbolos ↵ e →. O seu forno está programado.
- 9 Quando se alcance a hora do início do cozinhado, o forno colocar-se-á em marcha e realizar-se-á o cozinhado durante o tempo seleccionado. O símbolo ↵ piscará.
- 10 Alcançada a hora de finalização que se tenha programado, o forno desligar-se-á, soará um sinal sonoro e os símbolos ↵ e → piscarão.
- 11 Pressione qualquer tecla para deter o sinal sonoro, acendendo-se o forno novamente.
- 12 Coloque os comandos na posição □ para apagar o forno.

Durante o cozinhado pode modificar o tempo de programação do seu relógio. Para isso, toque nos símbolos ↵ e → e a seguir toque nos símbolos + ou – para modificar o tempo.

Função segurança crianças

Para activar a função, toque ao mesmo tempo nos símbolos –, + e ⏸, a seguir escutará 1 beep prolongado e verá movendo-se um ponto iluminado no ecrã do relógio. O relógio está bloqueado.

Se activa a função segurança crianças com o forno apagado (comando selector de funções em □) evitará que o seu forno se coloque em marcha. Se activar esta segurança com qualquer função de cozinhado, apenas bloqueará a manipulação do relógio electrónico.

Para desactivar a função, toque ao mesmo tempo nos símbolos –, + e ⏸, a seguir escutará 1 beep prolongado.

Atenção

Em caso de corte de fornecimento eléctrico, apagar-se-á toda a programação do seu relógio electrónico e aparecerá a piscar a indicação 12:00 no relógio. Deverá acertar a hora e programá-lo de novo.



Pega para a Extracção das Bandejas

A pega para e extracção das bandejas utiliza-se quando é necessário deslocar a bandeja para verificar o estado do cozinhado. Ver figuras. Para manusear a bandeja fora do forno é necessário utilizar luvas protectoras.

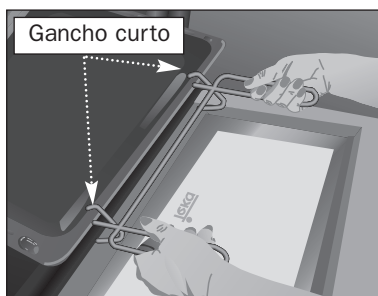

Posição para a bandeja de pastelaria. O gancho curto coloca-se por cima da bandeja.

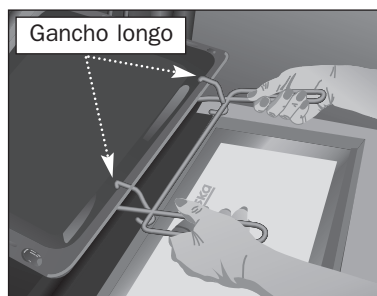

Posição para a bandeja profunda. O gancho longo coloca-se por cima da bandeja.

HX-760 / HX-760 E

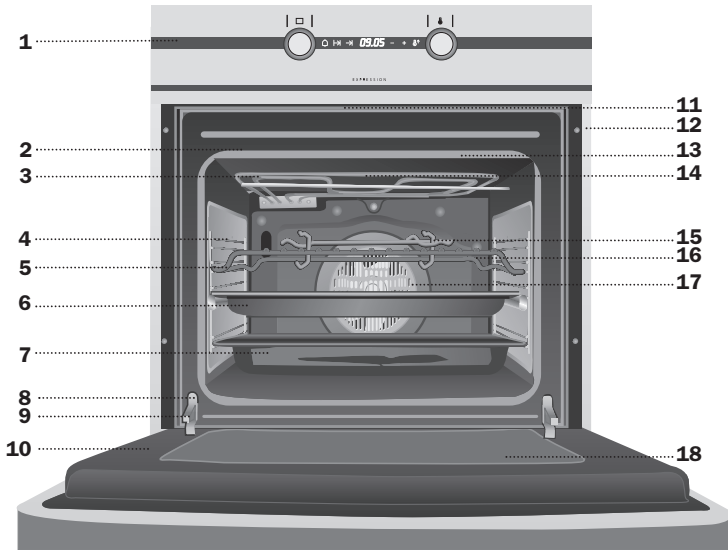

- 1 Control Panel
- 2 Oven Seal
- 3 Grill element
- 4 Chrome Support + Telescopic Guide
- 5 Grid
- 6 Cake Tray
- 7 Roasting Tray
- 8 Door switch
- 9 Hinge
- 10 Door
- 11 Air Outlet
- 12 Fixing to Unit
- 13 Grill Screen
- 14 Smoke Outlet
- 15 Tray Handle
- 16 Rear Panel
- 17 Fan
- 18 Large Interior Glass Door

Control Panel

Model HX-760

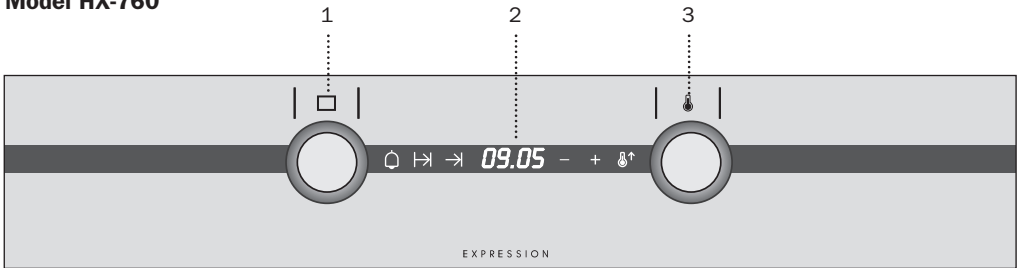

Model HX-760 E

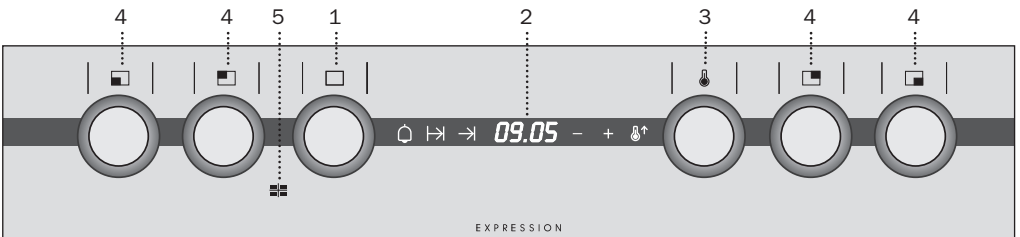

- 1 Function selector.
- 2 Electronic clock.
- 3 Temperature selector.
- 4 Control knobs for the hob.
- 5 Cooker indicator light: Indicates that one or more of the electric hotplates are on.

Oven Functions

Switch off oven

Conventional

It is used for sponges and cakes where the heat received must be uniform to achieve a spongy texture.

Conventional with fan

Appropriate for roasts and cakes. The fan spreads the heat uniformly inside the oven.

Grill

For preparing dishes with superficial roasting. It allows the outer layer to be browned without affecting the inside of the food. Ideal for flat food, such as steaks, ribs, fish, toast.

MaxiGrill

Allows greater surfaces to be prepared, than with the grill, together with higher power reducing the time required for browning of the food.

MaxiGrill with fan

Allows uniform roasting at the same time as surface browning. Ideal for grills. Special for large volume pieces, such as poultry, game etc. It is recommended to put the item on a rack with a tray beneath to collect the stock and juices.

Caution

While using the Grill, MaxiGrill or MaxiGrill with fan, the door must be kept closed.

Turbo

The fan distributes the heat produced by an element located at the rear of the oven. Due to the uniform heat distribution, it allows roasting and baking to take place at two heights at the same time.

Pizza

Special for cooking pizzas, pasty and fruit cakes.

Lower element

Heats only from beneath. Suitable for heating dishes and raising pastry and similar.

Grill and Lower element

Special for roasts. It can be used for any piece, whatever its size.



Defrosting

This function uses a two-level hot air system. **LO** is for fish, cakes, pastries and bread. **HI** (higher temperature inside the oven) is for meats in general.

Note

The pilot light remains on in any cooking function.

Instructions for defrosting food

- 1 Turn the function selector to the defrost function.
- 2 You will see **LO** on the clock display.
- 3 If you require a higher temperature inside the oven, turn the temperature selector until **HI** appears on the clock display. The  symbol will light up.
- 4 You can also programme the defrosting time using the electronic clock timer function.
- 5 When defrosting is complete, return the oven controls to .

When defrosting, remember:

- Unpacked food should be placed on the oven tray or in a receptacle suitable for use in ovens.
- Large pieces of meat or fish should be thawed out on an oven rack, placing the oven tray underneath to collect the resulting liquid.
- Meat and fish do not need to be thawed out completely before cooking, and can be cooked when the surface is soft enough for seasoning.
- Once thawed out, food should always be cooked.

Consult the following table for thawing times and the required thawing level:

FOOD	LO LEVEL		HI LEVEL	
	Weight	Time	Weight	Time
Bread	1 lb	40 min		
Cakes	1 lb	30 min		
Fish	1 lb	40 min		
Fish	2 lb	50 min		
Chicken			2 lb	75 min
Chicken			3 lb	90 min
T-bone steak			1 lb	40 min
Minced meat			1 lb	60 min
Minced meat			2 lb	120 min

The times given above are only an indication. Thawing times depend on room temperature, the weight of the frozen food and the degree to which it is frozen.

Note

The electronic clock features Touch-Control technology. To operate, simply touch the glass control symbols with your fingertip.

The touch control sensitivity continuously adapts to changing conditions. Ensure that the glass front control surface is clean and free of any obstacles when turning on the oven.

If the clock does not respond correctly when you touch the glass control, it will be necessary to turn off the oven for a few seconds and then turn it back on. By doing this, the sensors adjust automatically and will react once more to fingertip control.

Setting the Electronic Clock

When you connect the oven, you will notice that 12:00 will flash and the symbols + and – light up. Set the clock by touching the + or – symbols on the glass. You will hear 2 beeps confirming the time has been set.

To change the time, touch the + and – symbols together until the indicated time flashes on the display. Adjust the time with the + or – symbols.

The two beeps you hear after that will confirm the new time has been set.

Manual Operation

After setting the clock, the oven is ready for use. Select a cooking temperature and function by pressing and turning the oven controls. During cooking, the  symbol will light up to indicate that the oven is supplying heat to the food.

To turn off the oven, set the controls to . Push down on the controls to conceal them.

Electronic Clock functions

Fast preheating: This function shortens the time it takes to heat a cold oven.

Timer Alarm: An audible signal is produced at the programmed time, even if the oven is not being used.



Cooking Time: This function allows you to programme cooking time length, after which the oven will turn off automatically.

Cooking Stop Time: This function allows you to programme the time for cooking to stop, after which the oven will turn off automatically.

Cooking Time and Cooking Stop Time: This function allows both cooking time length and the stop time to be programmed. The oven turns on automatically at the set time and operates for the cooking time it has been programmed for. It turns off automatically at the programmed stop time.

Child Safety Function. This function locks the oven, preventing small children from playing with it.

Fast Preheating

- 1 Select a cooking function and temperature.
- 2 Touch the  symbol on the glass panel. The symbol will flash and preheating will start. When the oven reaches the programmed temperature, the  symbol will turn off.



Touching the  symbol again at any time will turn off the preheating function.

NB

Food should only be placed in the oven once the fast preheating function has finished and the  symbol is off.



Programming the Timer Alert

- 1 Touch the  symbol on the glass surface. It will begin to flash. 00:00 will appear on the display and the + and – will light up.
- 2 Set the alarm time by touching the + or – symbols.

- 3 2 beeps will then be heard. The  symbol will flash and the display will show the time left before the alert sounds.
- 4 An alarm will sound at the end of the programmed time.
- 5 Touch any symbol to stop the alarm. The  symbol will turn off.

You can change the timer at any time by touching the  symbol and later the + and – symbols. They will then light up. The two beeps you hear after that will confirm the new time has been set.



Programming Cooking Time

- 1 Touch the  symbol on the glass surface. It will begin to flash. 00:00 will appear on the display and the + and - will light up.
- 2 Touch the + or – symbols to programme the cooking time.
- 3 2 beeps will then be heard. The  symbol will flash and the display will show the time left before the oven switches off automatically.
- 4 Select a cooking function and temperature.
- 5 When the set cooking time is over, the oven will turn off and an alarm will sound.
- 6 Touch any symbol to stop the signal. The oven will turn on again.
- 7 Set the controls to  to turn off the oven.

You can change the timer at any time by touching the  symbol and later the + and – symbols. They will then light up. The two beeps you hear after that will confirm the new time has been set.

Programming the Cooking Stop Time







- 1 Touch the  symbol of the glass surface. It will begin to flash. The current time will appear on the display and the + and – will light up.
- 2 Touch the + or – symbols to programme the cooking stop time.







- 3 The alarm will be confirmed by two beeps and the display will show the current time, while the  symbol will remain lit to indicate that the oven will switch itself automatically.
- 4 Select a cooking function and temperature.
- 5 Once it is the set time, the oven will turn off, an audible signal will sound and the  symbol will flash.
- 6 Touch any symbol to stop the signal. The oven will turn on again.
- 7 Set the controls to  to turn off the oven.

You can see the set cooking stop time by touching the  symbol. You can then also change the timer setting by using the + and – symbols, which will light up. The two beeps you hear after that will confirm the new time has been set.

You can use this function even if you are cooking with the oven. If this is the case, follow all of the above instructions except No. 4.

Programming Cooking Time and Cooking Stop Time

- 1 Touch the  symbol on the glass surface. It will begin to flash. 00:00 will appear on the display and the + and – will light up.
- 2 Touch the + or – symbols to programme the cooking time.
- 3 2 beeps will then be heard. The  symbol will flash and the display will show the time left before the oven switches off automatically.
- 4 Touch the  symbol of the glass surface. It will begin to flash. The current time will appear on the display and the + and - will light up.
- 5 Touch the + or – symbols to programme the cooking stop time.
- 6 This will be confirmed by two beeps. The current time will show on the display and the  symbol will light up.
- 7 Select a cooking function and temperature.
- 8 The oven will remain off with the  and  symbols lit up. The oven is programmed.

- 9 When it is time to start cooking, the oven will switch on and will operate for the programmed cooking time. The  symbol will flash.
10. At the set stop time the oven will switch off, an alarm will sound and the  and  symbols will flash.
11. Touch any symbol to stop the signal. The oven will turn on again.
12. Set the controls to  to turn off the oven. You can change the timer setting while cooking. First touch the  or  symbols. Then touch the + or – to change the set time.

Child Safety Function

To activate this function, touch the –, + and  symbols simultaneously. You will hear one long beep and see a lit dot moving on the clock display. The clock is locked.

Activating the child safety function with the oven off (with control settings on ) will stop the oven from being turned on. If the safety feature is activated with any cooking function in operation, it will only lock the electronic clock settings.

To deactivate the function, touch the –, + and  symbols simultaneously. You will hear one long beep.

Caution

In the event of an electrical short circuit, all the electronic clock programmed settings will be cancelled and a 12:00 reading will flash on the display. Reset the clock and programme.



Tray Handle

The tray handle is used when you need to move the tray to check the cook. See figures. To handle the tray out the oven, you need to use gloves to protect yourself.

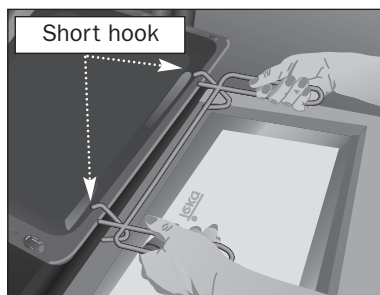

Cake tray handle position. You must put the short hook over the tray.

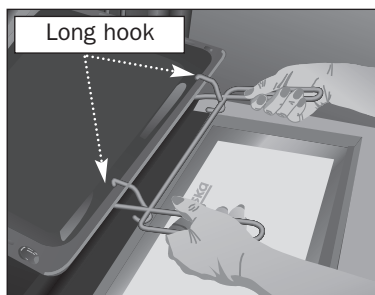

Roasting tray handle position. You must put the long hook over the tray.

HX-760 / HX-760 E

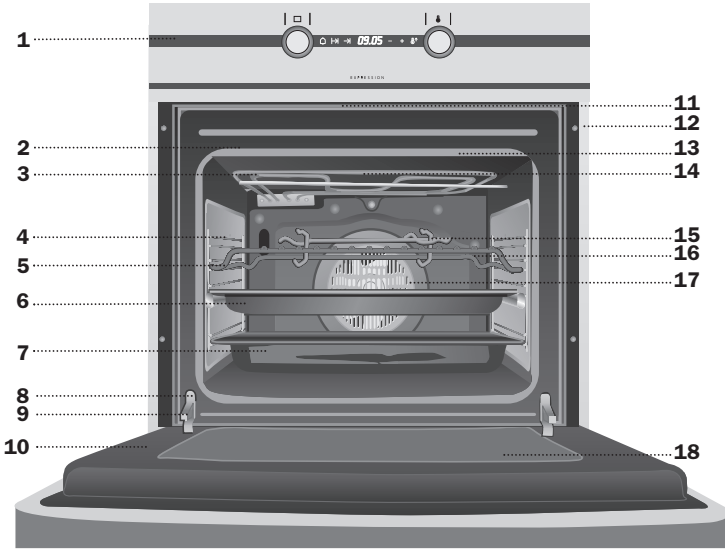

- 1 Panneau de Commande
- 2 Joint de Four
- 3 Résistance du Grill
- 4 Support Chromé + Guide Téléscopique
- 5 Grille
- 6 Plateau à Pâtisserie
- 7 Plateau pour Rôtis
- 8 Interrupteur de Porte
- 9 Charnière
- 10 Porte
- 11 Sortie de l'air de Réfrigération
- 12 Fixation au Meuble
- 13 Ecran du Grill
- 14 Sortie des Fumées
- 15 Poignée pour l'extraction des plateaux
- 16 Panneau du Fond
- 17 Turbine
- 18 Vitre Intérieure de Grande Taille

Panneau Frontal de Commande

Modèle HX-760

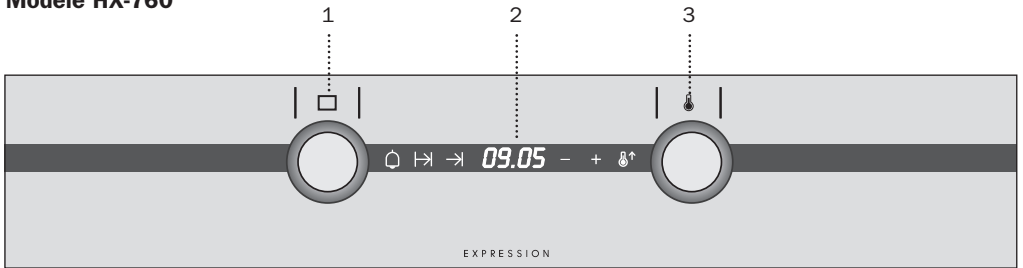

Modèle HX-760 E

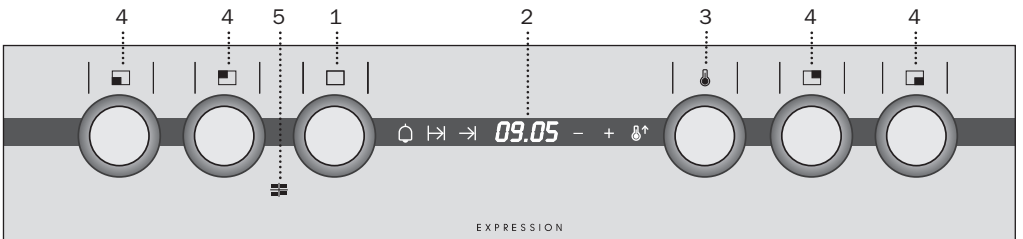

- 1 Sélecteur de fonctions.
- 2 Horloge électronique.
- 3 Sélecteur de températures.
- 4 Commandes pour le contrôle de la plaque de cuisson.
- 5 Voyant lumineux de connexion à la plaque de cuisson. Il indique qu'un des feux électriques de la plaque de cuisson est allumé.

□ Arrêt du four

— Conventionnel

Utiliser pour les gâteaux et les tartes qui doivent recevoir une chaleur uniforme et pour obtenir une texture moelleuse.

— Conventionnel avec turbine

Recommandé pour les rôtis et la pâtisserie. Le ventilateur répartit la chaleur de façon uniforme à l'intérieur du four.

~ Grill

Pour gratiner et rôtir superficiellement. Permet de dorer la couche extérieure sans affecter l'intérieur de l'aliment. Indiqué pour les pièces plates telles que les beefsteaks, les côtelettes, les poissons, les toasts.

~ MaxiGrill

Permet de gratiner des surfaces plus grandes qu'avec le Grill avec une puissance pour gratiner supérieure, qui permet ainsi de dorer l'aliment de façon plus rapide.

~ MaxiGrill avec turbine

Permet en même temps de rôtir de façon uniforme et de dorer superficiellement. Idéal pour les grillades. Spécial pour les pièces volumineuses telles que les volailles, le gibier. Il est recommandé de placer la pièce de viande sur la grille du four et la lèchefrite en-dessous pour recueillir les jus de cuisson ou la graisse.

Attention

Quand on utilise la fonction Grill, MaxiGrill ou MaxiGrill avec Turbine, la porte doit rester fermée.

⊕ Turbo

La turbine répartit la chaleur qui provient d'une résistance située à la partie arrière du four. Grâce à l'uniformité de la chaleur produite, on peut cuisiner à 2 hauteurs en même temps.

⊕ Pizza

Spécial pour la cuisson des pizzas, pâte en croûte et tartes avec des fruits.

— Résistance inférieure

La chaleur provient seulement de la partie inférieure. Approprié pour réchauffer des plats ou faire lever des pâtes pour pâtisseries et analogues.

~ Grill et résistance inférieure

Spécial pour les rôtis. Peut être utilisé pour toutes sortes de pièces, indépendamment de leur volume.

❄ Décongeler

Cette fonction est réalisée grâce à un système d'air chaud sur 2 niveaux. Niveau **LO** pour les poissons, les pâtisseries et le pain. Niveau **HI** (avec une température plus élevée à l'intérieur du four) pour les viandes en général.

Attention

La lampe reste allumée pendant toutes les fonctions de cuisson.

Instructions pour la décongélation des aliments

1 Faites tourner le sélecteur de fonction jusqu'en position décongélation.

2 L'indication **LO** apparaît alors sur l'écran de l'horloge.

3 Si vous souhaitez une décongélation à plus haute température, faire tourner le sélecteur de températures jusqu'à ce que l'indication **HI** apparaisse sur l'écran de l'horloge. Le symbole \uparrow s'illumine.

4 Si vous le souhaitez, vous pouvez également programmer la durée de décongélation, grâce aux fonctions de l'horloge électronique.

5 Lorsque la décongélation est terminée, mettez les commandes du four en position \square .

Avant de décongeler des aliments, sachez que :

- Les aliments doivent être placés sans leur emballage sur la lèchefrite du four ou sur un plat.
- Pour décongeler de grandes pièces de viande ou de poisson, les placer sur une grille avec la lèchefrite en dessous pour recueillir les liquides.
- Il n'est pas nécessaire de décongeler totalement les viandes et les poissons avant de les cuisiner. Il suffit que la surface soit molle pour pouvoir ajouter les condiments.
- Il faut toujours cuisiner l'aliment après qu'il ait été décongelé.
- Ne pas congeler de nouveau un aliment qui a déjà été décongelé.

ALIMENT	NIVEAU LO		NIVEAU HI	
	Poids	Temps	Poids	Temps
Pain	1/2 Kg	40 min		
Tarte	1/2 Kg	30 min		
Poisson	1/2 Kg	40 min		
Poisson	1 Kg	50 min		
Poulet			1 Kg	75 min
Poulet			1,5 Kg	90 min
Côte			1/2 Kg	40 min
Viande hachée			1/2 Kg	60 min
Viande hachée			1 Kg	120 min

Les temps indiqués sur le tableau servent d'orientation; le temps de décongélation dépendra de la température ambiante, du poids de l'aliment et du degré de congélation de l'aliment.

Attention

Cette horloge électronique est équipée de la technologie Touch-Control. Pour la manipuler, il suffit d'appuyer sur les symboles représentés sur la vitre.

La sensibilité du panneau tactile s'adapte constamment aux conditions ambiantes. Lorsque vous branchez le four au réseau électrique, veillez à ce que la surface vitrée sur les commandes soit propre et ne présente aucun obstacle.

Si l'horloge ne répond pas correctement lorsque vous touchez la vitre avec le doigt, il faut alors débrancher le four du réseau électrique puis le rebrancher après un court instant. Le réglage des capteurs se fait automatiquement et ces derniers réagiront lorsque vous touchez les commandes tactiles.

Réglage de l'heure de l'horloge électronique

Lorsque vous branchez le four, l'horloge clignote sur 12:00. Les symboles + et – s'allument. Appuyez sur les symboles + ou – de la vitre pour mettre l'horloge à l'heure. Vous entendrez ensuite 2 bips confirmant le réglage.

Si vous voulez modifier l'heure, touchez les deux symboles + et – en même temps, jusqu'à ce que l'heure affichée sur l'écran se mette à clignoter. Vous pouvez alors changer l'heure en appuyant sur les symboles + ou -. Vous entendrez ensuite 2 bips confirmant la modification effectuée.

Fonctionnement manuel

Une fois l'horloge à l'heure, votre four est prêt à fonctionner. Appuyez et tournez les commandes du four pour sélectionner une température et une fonction de cuisson.

En cours de cuisson, le symbole  s'allume pour indiquer que le four est en train de chauffer l'aliment.

Pour arrêter le four, placez les commandes sur la position ; si vous appuyez ensuite sur des commandes, celles-ci restent invisibles.

Fonctions de l'horloge électronique

Préchauffage rapide : permet d'accélérer le chauffage du four lorsque ce dernier est froid.

Avertisseur : il génère un signal sonore lorsque la durée sélectionnée est écoulée. Pour l'utiliser, il n'est pas nécessaire que le four soit en cours de cuisson.



Durée de cuisson : permet d'ajuster le temps de cuisson. Lorsque la durée sélectionnée est écoulée, le four s'éteint automatiquement.

Heure de fin de cuisson : permet d'ajuster le temps de cuisson jusqu'à une certaine heure. Lorsque l'heure sélectionnée est atteinte, le four s'éteint automatiquement.

Durée et fin de cuisson : permet de programmer la durée et l'heure de fin de cuisson. Cette fonction permet une mise en marche automatique du four pour l'heure choisie, en appliquant la durée de cuisson sélectionnée (Durée). Le four s'éteint automatiquement à l'heure indiquée (Fin de cuisson).

Fonction sécurité enfants : cette fonction permet de bloquer le four, interdisant ainsi sa manipulation par de petits enfants.

Préchauffage rapide



- 1 Sélectionnez une fonction de cuisson et une température.
- 2 Appuyez sur le symbole  de la vitre. Le symbole se met à clignoter et le préchauffage rapide démarre. Lorsque le four atteint la température sélectionnée, le symbole  s'éteint.

Si vous appuyez à nouveau sur le symbole  pendant le préchauffage, la fonction de préchauffage se désactive.

Important



Nous vous recommandons d'enfourner l'aliment uniquement une fois le préchauffage rapide terminé, c'est-à-dire une fois le symbole  éteint.

Programmation de l'avertisseur

- 1 Appuyez sur le symbole  sur la surface en verre. Le symbole se met à clignoter. L'écran affiche alors l'indication 00:00 et les symboles + et - s'illuminent.
- 2 Appuyez sur les symboles + ou - pour sélectionner le délai après lequel vous souhaitez que l'horloge sonne.
- 3 2 bips sont alors émis. Le symbole  clignote, et le temps restant avant que l'horloge ne sonne s'affiche à l'écran.
- 4 Une fois le délai programmé écoulé, un signal sonore retentit.
- 5 Appuyez sur n'importe quel symbole pour arrêter le signal sonore : le symbole  s'éteint.

Vous pouvez à tout moment modifier le délai sélectionné en appuyant sur le symbole  puis sur les symboles + ou - qui s'illumineront. Vous entendrez ensuite 2 bips confirmant la modification effectuée.

Programmation de la durée de cuisson





- 1 Appuyez sur le symbole  sur la surface en verre. Le symbole se met à clignoter. L'écran affiche alors l'indication 00:00 et les symboles + et - s'illuminent.
- 2 Appuyez sur les symboles + ou - pour sélectionner la durée de cuisson.
- 3 2 bips sont alors émis. Le symbole  clignote et le temps restant avant que le four ne s'éteigne automatiquement s'affiche à l'écran.
- 4 Sélectionnez une fonction et une température de cuisson.
- 5 Une fois la durée de cuisson écoulée, le four s'éteint et un signal sonore retentit.

6 Appuyez sur n'importe quel symbole pour arrêter le signal sonore et remettre le four sous tension.

7 Tournez les commandes pour les mettre en position  et éteindre le four.

Vous pouvez à tout moment modifier le délai sélectionné en appuyant sur le symbole  puis sur les symboles + ou - qui s'illumineront. Vous entendrez ensuite 2 bips confirmant la modification effectuée.

Programmation de l'heure de fin de cuisson

- 1 Appuyez sur le symbole  sur la surface en verre. Le symbole se met à clignoter. L'écran affiche alors l'heure actuelle et les symboles + et - s'illuminent.
- 2 Appuyez sur les symboles + ou - pour sélectionner l'heure de fin de cuisson.
- 3 2 bips se font alors entendre et l'heure actuelle s'affiche. Le symbole  reste allumé, indiquant que le four va s'arrêter automatiquement.
- 4 Sélectionnez une fonction et une température de cuisson.
- 5 Une fois l'heure sélectionnée atteinte, le four s'éteint et l'avertisseur sonore retentit. Le symbole  clignote.
- 6 Appuyez sur n'importe quel symbole pour arrêter le signal sonore et remettre le four sous tension.
- 7 Tournez les commandes pour les mettre en position  et éteindre le four.

Vous pouvez afficher à tout moment l'heure de fin en appuyant sur le symbole . Il est alors possible de modifier l'heure sélectionnée en appuyant sur les symboles + ou -, qui sont allumés. Vous entendrez ensuite 2 bips confirmant la modification effectuée.

Vous pouvez utiliser cette fonction même en cours de cuisson. Il suffit alors de suivre ces mêmes instructions, à l'exception de l'étape 4.

Programmation de la durée et de la fin de cuisson

- 1 Appuyez sur le symbole \rightarrow sur la surface en verre. Le symbole se met à clignoter. L'écran affiche alors l'indication 00:00 et les symboles + et - s'illuminent.
- 2 Appuyez sur les symboles + ou - pour sélectionner la durée de cuisson.
- 3 2 bips sont alors émis. Le symbole \rightarrow clignote et le temps restant avant que le four ne s'éteigne automatiquement s'affiche à l'écran.
- 4 Appuyez sur le symbole \rightarrow sur la surface en verre. Le symbole se met à clignoter. L'écran affiche alors l'heure actuelle et les symboles + et - s'illuminent.
- 5 Appuyez sur les symboles + ou - pour sélectionner l'heure de fin de cuisson.
- 6 2 bips se font alors entendre. L'heure actuelle s'affiche et le symbole \rightarrow s'allume.
- 7 Sélectionnez une fonction et une température de cuisson.
- 8 Le four se met hors tension. Seuls les symboles \rightarrow et \rightarrow restent allumés. Votre four est programmé.
- 9 Lorsqu'il est l'heure de lancer la cuisson, le four se met en marche et la cuisson s'effectue pendant la durée sélectionnée. Le symbole \rightarrow clignote.
- 10 Une fois l'heure de fin de cuisson programmée atteinte, le four se met hors tension. L'avertisseur sonore retentit et les symboles \rightarrow et \rightarrow clignotent.
- 11 Appuyez sur n'importe quel symbole pour arrêter le signal sonore et remettre le four sous tension.
- 12 Tournez les commandes pour les mettre en position \square et éteindre le four.

Pendant la cuisson, vous pouvez modifier la programmation de l'horloge. Pour cela, appuyez sur le symbole \rightarrow ou \rightarrow puis sur les symboles + ou - pour modifier la durée.

Fonction sécurité enfants

Pour activer la fonction, appuyez sur les symboles -/+ et \uparrow en même temps. Vous entendrez un long bip. Un point de lumière se déplace sur l'écran de l'horloge. L'horloge est bloquée.

Si la fonction sécurité enfant est activée alors que le four est éteint (sélecteur de commande sur \square), le four ne peut pas être mis en marche. Si la fonction sécurité enfant est activée alors qu'une fonction de cuisson est en marche, seule la manipulation de l'horloge électronique est bloquée.

Pour désactiver la fonction, appuyez sur les symboles -/+ et \uparrow en même temps. Vous entendrez un long bip.

Attention

En cas de coupure de courant, toute la programmation de l'horloge électronique est annulée et l'indication 12:00 clignote sur l'horloge. Il vous faudra alors remettre l'horloge à l'heure et procéder à une nouvelle programmation.



Poignée amovible à Plateau

La poignée amovible à plateau est employée quand on a besoin de déplacer le plateau pour vérifier l'état de la cuisson. Regardez les dessins. Pour manipuler le plateau lors du four il faut utiliser des gants protecteurs.

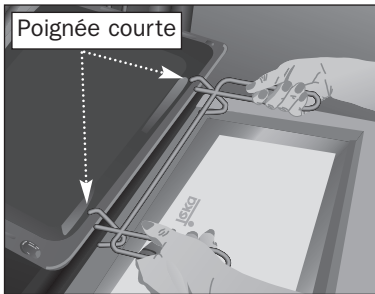

Position pour le plateau à pâtisserie. La poignée courte par-dessous le plateau.

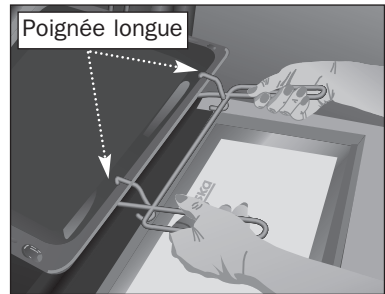

Position pour le plateau profond. La poignée longue par-dessus le plateau.

HX-760 / HX-760 E

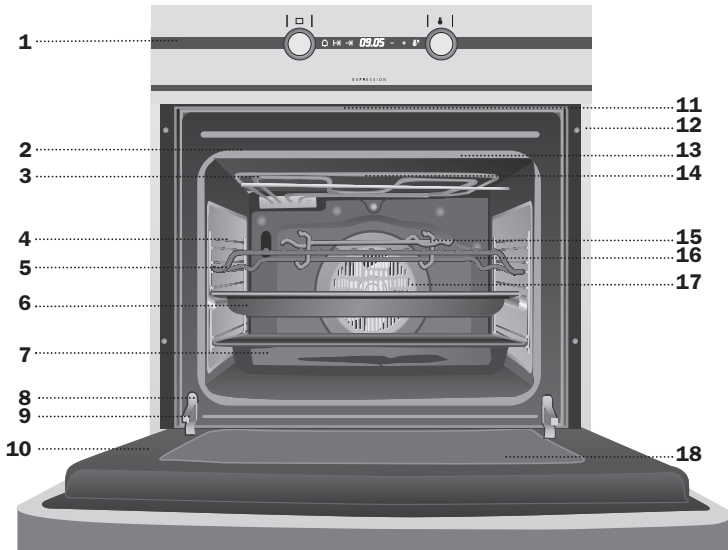

- 1 Frontteil mit Bedienelementen
- 2 Herddichtung
- 3 Schwenkbaren Grill
- 4 Verchromte Halterung + Ausziehbare Führungen
- 5 Rost
- 6 Fettpfanne
- 7 Backbleche
- 8 Türschalter
- 9 Scharnier
- 10 Tür
- 11 Kühlluftaustritt
- 12 Befestigung am Küchenmöbel
- 13 Grillschale
- 14 Abzug
- 15 Griff für Ausziehen die Backbleche
- 16 Beschichtete Rückwand
- 17 Lüfter
- 18 Grosse Innenseibe der Herdtür

Bedienfeld

Modell HX-760

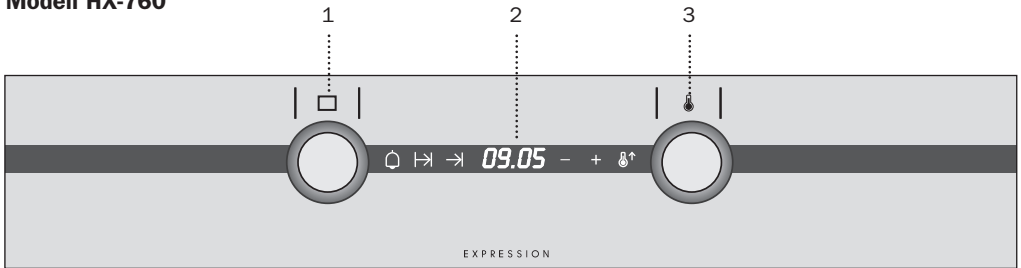

Modell HX-760 E

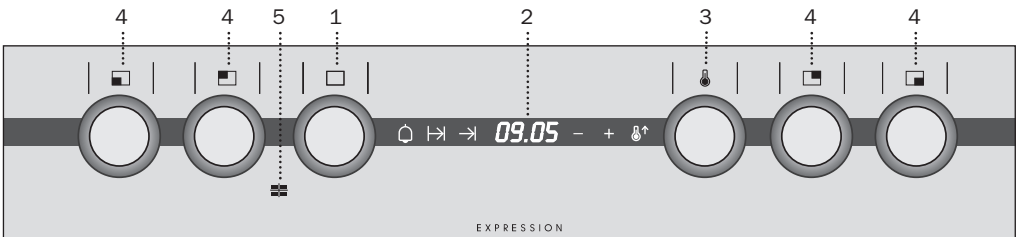

1 Funktionswahl.

2 Electronische Schalthur.

3 Temperaturregler.

4 Bedienelemente Kochfeld.

5 Kontrolleuchte Einschaltung Kochfeld zeigt den Betrieb von Kochstellen des Kochfeds an.

Ausschalten des Herds

Normal

Verwendung für Kuchen und Tortenböden, bei denen die Wärmeeinwirkung gleichmäßig sein muß, damit diese gut aufgehen.

Normal mit Umluft

Geeignet zum Braten und für Gebäck. Der Lüfter verteilt die Wärme gleichmäßig im Herd.

Grill

Gratinieren und Anbräunen. Gestattet das Anbräunen der Außenschicht, ohne das Innere der Nahrungsmittel zu beeinflussen. Geeignet für flache Stücke wie Beefsteak, Rippchen, Fisch, Toastbrot.

MaxiGrill

Grillen auf größerer Oberfläche und mit größerer Leistung als mit dem Grill, hierdurch erfolgt ein schnelleres Bräunen der Speisen.

MaxiGrill mit Umluft

Gestattet gleichzeitig ein gleichmäßiges Garen und Anbräunen der Oberfläche. Ideal zum Grillen. Besonders für große Stücke wie Geflügel, Wild usw. Es wird empfohlen, das Stück auf den Rost zu legen und die Auffangschale darunter einzusetzen, um Bratensaft und Fett aufzufangen.

Achtung

Bei Benutzung der Funktionen Grill, MaxiGrill oder MaxiGrill mit Umluft muß die Herdtür geschlossen sein.

Turbo

Der Lüfter verteilt die von einem an der Rückseite des Herds angeordneten Heizwiderstand erzeugte Wärme. Auf Grund der erzeugten gleichmäßigen Temperaturverteilung ist ein Garen in 2 Etagen gleichzeitig möglich.

Pizza

Ideal um Pizzas, Torten und aller Art kuchen zu backen.

Unterhitze

Es wird nur von der Unterseite Wärme zugeführt. Geeignet zum Anwärmen von Tellern, zum Aufgehen von Teigmassen oder für ähnliche Anwendungen.

Grill und Unterhitze

Besonders geeignet zum Braten. Kann für Stücke mit beliebiger Größe eingesetzt werden.



Auftauen

Dies erfolgt durch ein zweistufiges Heißluftsystem. Stufe **LO** für Fisch, Gebäck und Brot. Stufe **HI** (höhere Temperatur im Backofen) für Fleisch allgemein.

Achtung

Die Beleuchtung ist bei allen Kochfunktionen eingeschaltet.

Anweisungen zum Auftauen von Lebensmitteln

- 1 Drehen Sie den Funktionswähler, um die Funktion „Auftauen“ auszuwählen.
- 2 Auf dem Display des Timers erscheint die Anzeige **LO**.
- 3 Wenn Sie bei einer höheren Backofentemperatur auftauen möchten, drehen Sie den Temperaturwähler, bis auf dem Display des Timers die Anzeige **HI** erscheint; das Symbol  leuchtet auf.
- 4 Wenn Sie möchten, können Sie die Auftaudauer über die Funktionen des elektronischen Timers programmieren.
- 5 Stellen Sie die Bedienknöpfe des Backofens nach dem Auftauen auf .

Beim Auftauen von Lebensmitteln ist darauf zu achten, dass die Lebensmittel ohne Verpackung auf das Backblech oder in ein geeignetes Gefäß gegeben werden.

- Zum Auftauen großer Stücke Fleisch oder Fisch legen Sie diese auf einen Rost und stellen Sie eine Auffangschale für die abtropfende Flüssigkeit darunter.
- Fleisch und Fisch müssen für ihre Zubereitung nicht vollständig aufgetaut werden. Es ist ausreichend, wenn die Oberfläche aufgetaut ist, so dass Sie Gewürze hinzugeben können.
- Nach dem Auftauen müssen die Lebensmittel immer zubereitet werden.

Aus der nachstehenden Tabelle entnehmen Sie bitte die zum Auftauen erforderlichen Zeiten und Stufen:

NAHRUNGSMITTEL	STUFE LO		STUFE HI	
	Gewicht	Zeit	Gewicht	Zeit
Brot	1/2 kg	40 min		
Torten und Kuchen	1/2 kg	30 min		
Fisch	1/2 kg	40 min		
Fisch	1 kg	50 min		
Hähnchen			1 kg	75 min
Hähnchen			1,5 kg	90 min
Steaks			1/2 kg	40 min
Hackfleisch			1/2 kg	60 min
Hackfleisch			1 kg	120 min

Die in der Tabelle aufgeführten Zeiten sind Richtwerte, die für das Auftauen erforderlichen Zeiten hängen von der Umgebungstemperatur, dem Gewicht der Lebensmittel und der Gefriertemperatur ab.

Achtung

Ihre Elektronikuhr verfügt über eine Touch-Control-Technologie. Zur Bedienung reicht es aus, die Glas-Symbole mit dem Finger zu berühren.

Die Empfindlichkeit der Touch-Control passt sich fortwährend den Umgebungsbedingungen an. Beim Anschließen des Backofens an das Stromnetz achten Sie bitte darauf, dass die Glasoberfläche der Vorderseite der Bedienelemente sauber und frei von jeglichen Verunreinigungen ist.

Wenn beim Berühren des Glases mit dem Finger die Uhr nicht richtig reagiert, muss der Backofen vom Stromnetz getrennt und nach einem kurzen Moment wieder angeschlossen werden. Dadurch werden die Sensoren automatisch justiert und reagieren wieder auf die Fingerberührung.

Einstellen der Uhrzeit der Elektronikuhr

Wenn Sie den Backofen an das Netz anschließen, blinkt auf der Uhr die Anzeige 12:00 und die Symbole + und – leuchten auf. Um die Uhrzeit einzustellen, berühren Sie auf dem Glas die Symbole + oder –; danach ertönen 2 aufeinanderfolgende Pieptöne zur Bestätigung der gewählten Zeiteinstellung.

Zur Änderung der Uhrzeit müssen Sie gleichzeitig die Symbole + und – drücken, bis die aktuelle Zeit in der Anzeige blinkt. Danach können Sie durch Berühren der Symbole + oder – die Uhrzeit verändern. Abschließend ertönen 2 aufeinanderfolgende Pieptöne zur Bestätigung der Änderung.

Manueller Betrieb

Nach Einstellung der Uhrzeit ist der Backofen funktionsbereit. Durch Drücken und Drehen der Bedienelemente können Sie Temperatur und Garfunktionen wählen.

Während der Garzeit leuchtet das Symbol  auf, das anzeigt, dass der Backofen in diesem Moment in der Heizphase ist.

Um den Backofen abzustellen, drehen Sie den Knopf auf ; danach drücken Sie den Knopf, damit dieser in der Versenkung verschwindet.

Funktionen der Elektronikuhr

Schnellaufheizung: Ermöglicht das schnelle Aufheizen des Ofens, wenn er kalt ist.

Timer: Erzeugt ein Signal am Ende der eingestellten Zeit, unabhängig davon, ob der Backofen heizt oder nicht.



Garzeit-Dauer: Ermöglicht das Garen während der gewählten Zeit, danach schaltet sich der Backofen automatisch aus.

Garzeit-Ende: Ermöglicht die Garung bis zu einer vorgewählten Zeit; danach schaltet sich der Backofen automatisch ab.

Garzeit-Dauer und Garzeit-Ende: Ermöglicht die Einstellung der Dauer und des Endzeit der Garung. Mit dieser Funktion schaltet sich der Backofen automatisch zu der passenden Uhrzeit für die vorgewählte Garzeit (Dauer) ein und schaltet sich automatisch beim Erreichen der eingestellten Zeit (Garzeit-Ende) ab.

Kindersicherung. Diese Funktion blockiert den Backofen und vermeidet dadurch die Manipulation durch Kleinkinder.

Schnellaufheizung



- 1 Wählen Sie eine Garfunktion und eine Temperatur.
- 2 Berühren Sie auf dem Glasfeld das Symbol ; danach blinkt dieses Symbol, und der Backofen beginnt mit der Schnellaufheizung. Wenn die gewünschte Temperatur erreicht ist, erlischt das Symbol .

Sie können diese Funktion abschalten, indem Sie das Symbol  nochmals berühren.

Wichtig



Wir empfehlen, das Gargut erst in den Backofen zu schieben, wenn die Aufheizphase beendet und das Symbol  erloschen ist.

Programmierung des Timers

- 1 Berühren Sie auf dem Glasbedienfeld das Symbol , das dann anfängt zu blinken. Auf dem Display sehen Sie nun die Anzeige 00:00, und die Symbole + und – leuchten auf.
- 2 Durch Berühren der Symbole + oder – stellen Sie die gewünschte Zeit ein.
- 3 Danach sind 2 aufeinanderfolgende Pieptöne zu hören, das Symbol  blinkt, und das Display zeigt die verbleibende Zeit an.
- 4 Nach Ablauf der programmierten Zeit ertönt ein Signal.
- 5 Berühren Sie irgendein Symbol, um das Signal abzustellen, und das Symbol  erlischt.





Sie können die gewählte Dauer jederzeit ändern, indem Sie das Symbol  und danach die dann aufleuchtenden Symbole + oder – berühren. Danach ertönen 2 aufeinanderfolgende Pieptöne zur Bestätigung der Änderung.

Programmierung der Gardauer

- 1 Berühren Sie auf dem Glasbedienfeld das Symbol , das dann anfängt zu blinken. Auf dem Display sehen Sie nun die Anzeige 00:00, und die Symbole + und – leuchten auf.
- 2 Indem Sie + oder – berühren, wählen Sie die Gardauer.
- 3 Danach sind 2 aufeinanderfolgende Pieptöne zu hören, das Symbol  blinkt, und das Display zeigt die verbleibende Zeit bis zum automatischen Abschalten des Backofens an.
- 4 Wählen Sie eine Funktion und eine Gartemperatur.
- 5 Nach Ablauf der Garzeit schaltet sich der Backofen ab, und es ertönt ein Signal.
- 6 Berühren Sie irgendein Symbol, um das Signal abzustellen, und der Backofen schaltet sich wieder ein.
- 7 Drehen Sie die Bedienknöpfe auf , um den Backofen ganz abzustellen.

Sie können die gewählte Dauer jederzeit ändern, indem Sie das Symbol  und die dann aufleuchtenden Symbole + oder – berühren. Danach ertönen 2 aufeinanderfolgende Pieptöne zur Bestätigung der Änderung.

Programmierung des Garzeitendes

- 1 Berühren Sie auf dem Glasbedienfeld das Symbol , das dann anfängt zu blinken. Auf dem Display sehen Sie nun die aktuelle Uhrzeit, und die Symbole + und – leuchten auf.
- 2 Durch Berühren der Symbole + oder – stellen Sie das gewünschte Garzeitende ein.
- 3 Danach ertönen 2 aufeinanderfolgende Pieptöne, die aktuelle Uhrzeit wird angezeigt, und das Symbol  leuchtet permanent und zeigt damit an, dass der Backofen sich automatisch abschalten wird.
- 4 Wählen Sie eine Funktion und eine Gartemperatur.
- 5 Wenn die eingestellte Uhrzeit erreicht ist, schaltet sich der Backofen ab; es ertönt ein Signal und das Symbol  blinkt.
- 6 Berühren Sie irgendein Symbol, um das Signal abzustellen, und der Backofen schaltet sich wieder ein.
- 7 Drehen Sie die Bedienknöpfe auf , um den Backofen ganz abzustellen.

Sie können jederzeit das Garzeitende sehen, wenn Sie das Symbol  berühren. So können Sie auch die eingestellte Zeit ändern, indem Sie die Symbole + oder – berühren, die erleuchtet sind. Danach ertönen 2 aufeinanderfolgende Pieptöne zur Bestätigung der Änderung.

Sie können diese Funktion auch benutzen, wenn der Backofen bereits in Betrieb ist. Dazu befolgen Sie einfach diese Anleitung, außer Punkt 4.

Programmierung der Gardauer und des Garzeitendes

- 1 Berühren Sie auf dem Glasbedienfeld das Symbol H , das dann anfängt zu blinken. Auf dem Display sehen Sie nun die Anzeige 00:00, und die Symbole + und – leuchten auf.
- 2 Indem Sie + oder – berühren, wählen Sie die Gardauer.
- 3 Danach sind 2 aufeinanderfolgende Pieptöne zu hören, das Symbol H blinkt, und das Display zeigt die verbleibende Zeit bis zum automatischen Abschalten des Backofens an.
- 4 Berühren Sie auf dem Glasbedienfeld das Symbol \rightarrow , das dann anfängt zu blinken. Auf dem Display sehen Sie nun die aktuelle Uhrzeit, und die Symbole + und – leuchten auf.
- 5 Durch Berühren der Symbole + oder – stellen Sie das gewünschte Garzeitende ein.
- 6 Danach sind 2 aufeinanderfolgende Pieptöne zu hören, die aktuelle Uhrzeit wird angezeigt, und das Symbol \rightarrow leuchtet auf.
- 7 Wählen Sie eine Funktion und eine Gartemperatur.
- 8 Der Backofen bleibt ausgeschaltet, die Symbole H und \rightarrow sind erleuchtet. Der Backofen ist nun programmiert.
- 9 Wenn die eingestellte Uhrzeit des Garbeginns erreicht ist, schaltet sich der Backofen ein und führt die Garung während der vorgewählten Zeit durch. Das Symbol H blinkt.
- 10 Wird das eingestellte Garzeitende erreicht, schaltet sich der Backofen ab; es ertönt ein Signal und die Symbole H und \rightarrow blinken.

11 Berühren Sie irgendein Symbol, um das Signal abzustellen, und der Backofen schaltet sich wieder ein.

12 Drehen Sie die Bedienknöpfe auf \square , um den Backofen ganz abzustellen.

Während der Garzeit können Sie den Timer umprogrammieren. Berühren Sie dazu zunächst die Symbole H oder \rightarrow und dann die Symbole + oder –, um die Zeit zu ändern.

Kindersicherung

Um diese Funktion zu aktivieren, drücken Sie gleichzeitig die Symbole – + und \uparrow , danach ertönt ein langer Piepton, und Sie sehen einen Leuchtpunkt, der sich auf der Uhranzeige bewegt. Die Uhr ist somit blockiert.

Wird die Kindersicherung aktiviert, wenn der Backofen ausgeschaltet ist (Bedienknopf auf \square), vermeiden Sie, dass der Backofen angeschaltet wird. Wenn Sie die Kindersicherung während eines Garvorgangs aktivieren, wird dadurch nur die Manipulation der Elektronikuhr vermieden.

Um diese Funktion zu deaktivieren, berühren Sie gleichzeitig die Symbole – + und \uparrow . Danach ertönt ein langer Piepton.

Achtung

Im Falle eines Stromausfalls wird die gesamte Programmierung der Elektronikuhr gelöscht, und es erscheint die blinkende Anzeige 12:00 auf der Uhr. Sie müssen die Uhr wieder einstellen und erneut programmieren.



Griff zum Entnehmen der Backbleche

Der Griff zum Herausnehmen der Backbleche wird beim Herausziehen des heißen Bleches beim Prüfen des Backergebnisses benötigt. Um die Backbleche aus dem Backofen zu nehmen, werden Schutzhandschuhe benötigt.

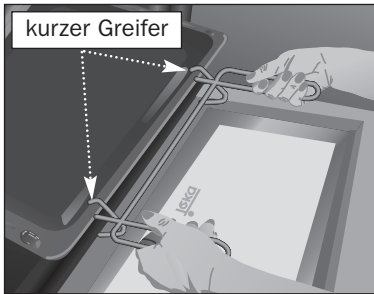

Stellung für Leichtreinigungsemail- Backblech.

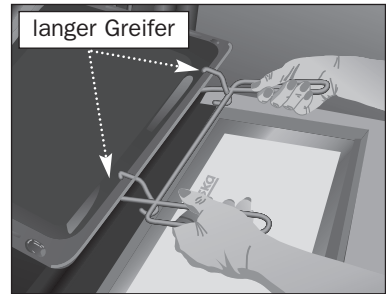

Stellung für Fettpfanne.

HX-760 / HX-760 E

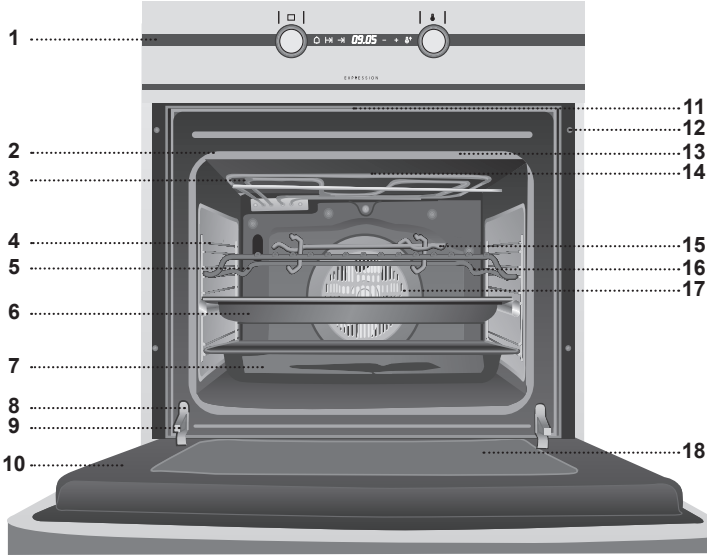

- 1 Kumanda panosu
- 2 Fırın takımı
- 3 Gril rezistansı
- 4 Kromlu destek + Teleskopik kılavuz
- 5 Izgara
- 6 Pasta tepsi
- 7 Derin Tepsisi
- 8 Kapı switchi
- 9 Menteşe
- 10 Kapı
- 11 Soğutma hava ÇIKIŞI
- 12 Mobilyaya tespit
- 13 Gril Izgarası
- 14 Duman ÇIKIŞI
- 15 Tepsileri çıkartmak için kulp
- 16 Arka panel
- 17 Türbin
- 18 Büyük İç Cam

Kumanda Tablosu

HX-760

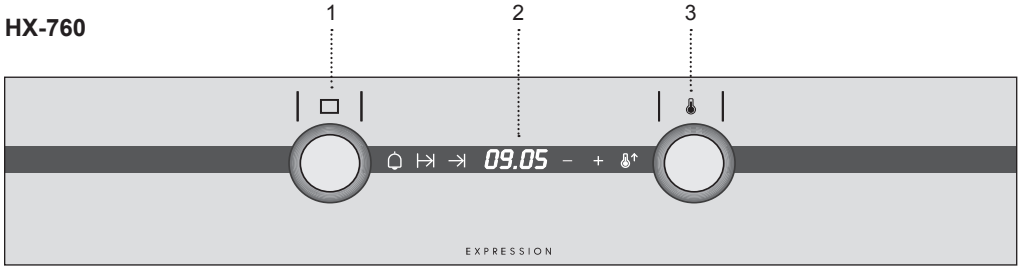

HX-760 E

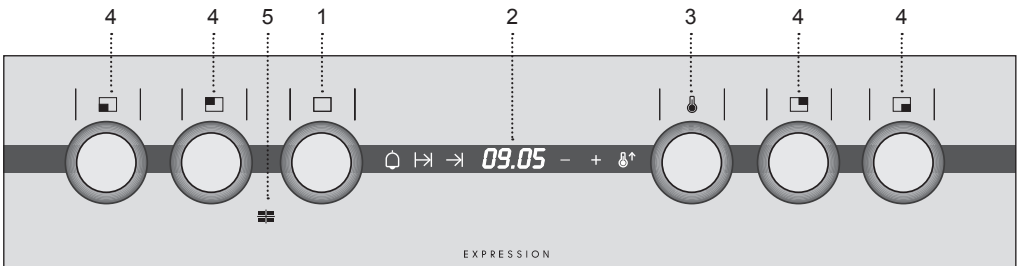

- 1 Fonksiyon Selektörü
- 2 Elektronik saat.
- 3 Sıcaklık Selektörü

- 4 Üst plaka kontrol kumandaları
- 5 Üst plaka bağlantı pilotu. Üst plaka elektrikli ocaklarından bazılarının devrede olduğunu gösterir.

Fırının fonksiyonları

□ Fırının devreden çıkartılması

— Konvensiyonel

Süngerimsi bir yapı elde etmek için alınan sıcaklığın eşit olması gereken bisküvi ve keklerde kullanılır.

— Türbinli konvensiyonel

Kızartmalar ve tatlılar için uygundur. Fan, sıcaklığı fırın içinde eşit olarak dağıtmak sureti ile pişirme sıcaklığı ve süresini azaltır.

— Gril

Közleme ve yüzey kızartma. Yemeğin içini etkilemeksizin dış tarafının kızarmasına imkan sağlar. Biftek, pırizola, balık ve kızartmalar için uygundur.

— MaxiGrill

Grile oranla daha büyük yüzeylerin fırında kızartılmasına ve daha yüksek bir kızartma gücü ile yiyeceğin daha hızlı bir şekilde graten edilmesine imkan sağlar.

— Türbinli Maxi Gril

Yüzeyini kızartmanın yanında yiyeceğin de eşit bir şekilde kızarmasına imkan sağlar. Izgara etler için idealdir. Kuş, av hayvanları gibi büyük hacimli parçalar için uygundur... Etin fırın ızgarasının üzerine ve yağ veya sosunun akması için de tepsinin de alt tarafa konması tavsiye olunur.

Dikkat

Gril, MaxiGrill veya Türbinli MaxiGrill fonksiyonu kullanımı esnasında kapağın kapalı olması gerekir.

⌚ Turbo

Türbin, fırının arka tarafında bulunan bir rezistanstan gelen sıcaklığı dağıtmaktadır. Isının eşit bir şekilde dağıtılması aynı anda her 2 katta da pişirme yapılmasına imkan sağlar.

⌚ Pizza

Pizza, börek ve kekler veya meyve dolgulu bisküviler pişirmek için uygundur.

— Fırın tabanı

Sadece alt taraftan gelen sıcaklık. Yemekleri ısıtmak veya tatlı veya benzer hamurları kabartmak için uygundur.

— Gril ve Fırın Tabanı

Kızartmalar içindir. Her boyda herhangi bir parça için kullanılabilir.

✳️ Donmuş gıda maddelerinin çözülmesi

Bu fonksiyon 2 seviyeli bir sıcak hava sistemi ile gerçekleştirilir. **LO** seviyesi balıklar, pasta ve ekmeğin **HI** seviyesi (daha yüksek fırın içi sıcaklığı) genel olarak etler için.

Not

Lamba, bütün pişirme fonksiyonlarında yanar durumda kalır.

- 1 Çözdürme fonksiyonunu seçmek için fonksiyon seçme düğmesini döndürün.
 - 2 Bu sırada ekranda **LO** ibaresini göreceksiniz.
 - 3 Daha yüksek fırın içi sıcaklığı ile çözdürme yapmak isterseniz, sıcaklık ayar düğmesini saat ekranında **HI** ibaresi belirene kadar çevirin; \uparrow sembolü aydınlanacaktır.
 - 4 İsterseniz, elektronik saatin fonksiyonları vasıtası ile çözdürme işleminin süresini programlayabilirsiniz.
 - 5 Çözdürme işlemi sona erdiğinde fırın düğmelerini \square konumuna getirin.
- Ambalajsız gıda maddelerinin fırının tepsiyi veya bir kaynağın üzerine konulması gerekmektedir.
 - Büyük et veya balık parçalarının çözdürülmesi için bunların ızgaranın üzerine konması ve akacak sıvıları toplamak için altlarına bir tepsi yerleştirilmesi gereklidir.
 - Et ve balıkların pişirilmesi için tamamen çözdürülmesine gerek yoktur. Çeşnilerin ilave edilmesi için yüzeylerinin yumuşaması yeterlidir.
 - Gıda maddeleri her zaman çözdürüldükten sonra pişirilmelidir.
 - Çözdürülmüş gıda maddesini tekrar dondurmayın.
- Gıda maddelerinin çözdürülmesi işleminde şu hususların dikkate alınması gereklidir:

Çözdürme süreleri ve seçilecek seviye için aşağıdaki tabloyu inceleyin:

GIDA MADDESİ	LO SEVİYESİ		HI SEVİYESİ	
	AĞIRLIK	SÜRE	AĞIRLIK	SÜRE
Ekmek	1/2 Kg	40 dk		
Kek	1/2 Kg	30 dk		
Balık	1/2 Kg	40 dk		
Balık	1 Kg	50 dk		
Tavuk			1 Kg	75 dk
Tavuk			1,5 Kg	90 dk
Pirzola			1/2 Kg	40 dk
Kıyma			1/2 Kg	60 dk
Kıyma			1 Kg	120 dk

Tabloda gösterilen süreler oryantasyon amacı ile verilmiştir; ancak çözdürme süresi çevre sıcaklığına, gıda maddesinin ağırlığına ve dondurulma derecesine bağlıdır.

Dikkat

Elektronik saatiniz Touch-Control sistemi ile donatılmıştır. Bu saati kullanmak için parmağınız ile camdaki sembolere dokunmanız yeterlidir.

Touch-control sisteminin hassasiyeti sürekli olarak ortam şartlarına göre uyarlanmaktadır. Fırının şebekeye elektrik bağlantısı yapıldığında ön kumanda paneli camının temiz olmasına ve etrafında herhangi bir engel olmamasına dikkat edin.

Parmağınızla dokunduğunuzda saat doğru bir şekilde cevap vermez ise fırının fişinin çekilmesi ve bir kaç saniye sonra yeniden takılması gereklidir. Bu şekilde sensörler otomatik olarak düzelecek ve parmağınız ile dokunduğunuzda reaksiyon vereceklerdir.

Elektronik Saatin Ayarlanması

Fırınınızı fişe taktığınızda, saat ekranında 12:00 ibaresinin yanıp sönmeye başladığını, + ve - işaretlerinin aydınlandığını göreceksiniz. Cam üzerindeki + veya - işaretlerine dokunmak sureti ile saati ayarlayacaksınız; bundan sonra seçilen saatin teyidi olarak 2 bip sesi duyacaksınız.

Saati değiştirmek isterseniz, doğru zaman ekranda yanıp sönmeye başlayana kadar + veya - işaretlerine dokunmanız gerekir. Daha sonra camdaki + veya - işaretlerine dokunmak sureti ile saati değiştirebilirsiniz. Sonunda, gerçekleştirilen değişikliğin teyidi anlamında 2 bip sesi duyacaksınız.

Manuel Çalıştırma

Saat ayarlandıktan sonra, fırınınız pişirme için hazırdır. Fırın düğmelerini bastırıp döndürmek sureti ile bir sıcaklık ve pişirme fonksiyonu seçin.

Pişirme esnasında ♂ sembolü aydınlanacak ve bu esnada fırın gıda maddesine ısı veriyor olacaktır.

Fırını kapatmak için, düğmeleri □ konumuna getirin ve daha sonra düğmelere basın, düğmeler kapanacaktır.

Elektronik Saatin Fonksiyonları

Hızlı ön ısıtma: Fırın soğuk iken ısınmanın hızlandırılmasına imkan sağlar.

Uyarı cihazı: Fırının ısı üretmesine gerek bulunmayan süre içinde akustik bir sinyal oluşturur.

Pişirme süresi: Seçilen süre boyunca pişirme yapılmasına imkan sağlar, bu süre dolduğunda fırın otomatik olarak devreden çıkacaktır.

Pişirmenin sona ereceği saat: Belirli bir saate kadar pişirme yapılmasına imkan sağlar, bu süre dolduğunda fırın otomatik olarak devreden çıkacaktır.

Pişirme Süresi ve Pişirme Sonu: Pişirme süresi ve sona erme saatinin programlanmasına imkan sağlar. Bu fonksiyon ile gerekli zamanda seçilen süre boyunca (Süre) pişirme yapmak için fırın otomatik olarak çalışmaya başlar ve belirttiğimiz saatte otomatik bir şekilde pişirmeye son verir (Pişirme Sonu).

Çocuk emniyeti fonksiyonu. Bu fonksiyon, küçük çocukların fırını karıştırmalarını engellemek için fırını bloke etmektedir.

Hızlı ön ısıtma

- 1 Bir sıcaklık seviyesi ve pişirme fonksiyonu seçin.
- 2 Camda ♂ sembolüne dokununuz, bu durumda bu sembol yanıp sönmeye başlayacak ve ön ısıtma başlayacaktır. Fırın seçilen sıcaklığa ulaştığında ♂ sembolü sönecektir.

Herhangi bir anda yeniden ♂ sembolüne dokunursanız ön ısıtma fonksiyonu sona erecektir.

Önemli

Gıda maddelerinin sadece hızlı ısıtma işlemi sona erdikten ve **B*** sembolü söndükten sonra fırına yerleştirilmesini tavsiye ediyoruz.

Uyarı cihazının programlanması

- 1 Camdaki **Ö** sembolüne dokunun, bu durumda bu sembol yanıp sönmeye başlayacaktır. Ekranda 00:00 ibaresini göreceksiniz; + ve - işaretleri aydınlanacaktır.
- 2 + veya – düğmelerine basmak sureti ile saatin uyarıda bulunmasını istediğiniz süreyi seçin.
- 3 Daha sonra 2 bip sesi çıkacak, **Ö** sembolü yanıp sönmeye başlayacak ve ekranda saatin uyarıda bulunması için kalan süre belirecektir.
- 4 programlanansüregeçtikten sonrabirakustik sinyal duyulacaktır.
- 5 Akustik sinyali durdurmak için herhangi bir sembole dokunun, bu noktada **Ö** sembolü sönecektir.

Her an **Ö** sembolüne ve daha sonra aydınlanacak olan + veya – sembollerine dokunup süreyi ayarlayabilirsiniz. Sonunda, gerçekleştirilen değişikliğin teyidi anlamında 2 bip sesi duyacaksınız.

Pişirme Süresinin Programlanması

- 1 Camdaki **H** sembolüne dokunun, bu durumda bu sembol yanıp sönmeye başlayacaktır. Ekranda 00:00 ibaresini göreceksiniz; + ve - işaretleri aydınlanacaktır.
- 2 + veya – sembollerine dokunmak sureti ile pişirme süresini seçin.
- 3 Daha sonra 2 bip sesi çıkacak, **H** sembolü yanıp sönmeye başlayacak ve ekranda fırının otomatik olarak kapanması için kalan süre belirecektir.
- 4 Bir ısı ve pişirme fonksiyonu seçin.
- 5 Pişirme süresi geçtikten sonra, fırın devre dışı kalacak ve akustik bir sinyal duyulacaktır.

- 6 Akustik sinyali sona erdirmek için herhangi bir sembole dokunun; bu durumda fırınız yeniden çalışmaya başlayacaktır.
- 7 Fırını kapatmak için düğmeleri **□** konumuna getirin.

Her an **H** sembolüne ve daha sonra aydınlanacak olan + veya – sembollerine dokunup seçilen süreyi değiştirebilirsiniz. Sonunda, gerçekleştirilen değişikliğin teyidi anlamında 2 bip sesi duyacaksınız.

Pişirmenin Sona Ereceği Saatin Programlanması

- 1 Camdaki **H** sembolüne dokunun, bu durumda bu sembol yanıp sönmeye başlayacaktır. Ekranda saati göreceksiniz ve + ve - işaretleri aydınlanacaktır.
- 2 + veya – sembollerine dokunmak sureti ile pişirmenin sona ereceği zamanı seçin.
- 3 Daha sonra 2 bip sesi duyulacak, saat ekranda belirecek ve **H** sembolü aydınlanmış olarak kalacak ve bu şekilde fırınızın otomatik olarak kapatılacağını belirtecektir.
- 4 Bir ısı ve pişirme fonksiyonu seçin.
- 5 Seçilen süre geçtiğinde, fırın devreden çıkacak, bir akustik sinyal duyulacak ve **H** sembolü yanıp sönmeye başlayacaktır.
- 6 Akustik sinyali sona erdirmek için herhangi bir sembole dokunun; bu durumda fırınız yeniden çalışmaya başlayacaktır.
- 7 Fırını kapatmak için düğmeleri **□** konumuna getirin.

H sembolüne dokunmak sureti ile istediğiniz zaman pişirmenin sona ereceği zamanı görüntüleyebilirsiniz. Bu durumda + veya – sembollerine dokunarak seçilen süreyi değiştirebilirsiniz. Sonunda, gerçekleştirilen değişikliğin teyidi anlamında 2 bip sesi duyacaksınız.

Bu fonksiyondan, fırınızın ile pişirme yaparken bile istifade edebilirsiniz. Bunun için 4. madde dışında belirtilen talimatları takip edin.

Pişirme Süresinin ve Pişirmenin Sona Ereceği Saatin Programlanması

- 1 Camdaki \rightarrow sembolüne dokunun, bu durumda bu sembol yanıp sönmeye başlayacaktır. Ekranda 00:00 ibaresini göreceksiniz ve + ve - işaretleri aydınlanacaktır.
- 2 + veya - sembollerine dokunmak sureti ile pişirme süresini seçin.
- 3 Daha sonra 2 bip sesi çıkacak, \rightarrow sembolü yanıp sönmeye başlayacak ve ekranda fırının otomatik olarak kapanması için kalan süre belirecektir.
- 4 Camdaki \rightarrow sembolüne dokunun, bu durumda bu sembol yanıp sönmeye başlayacaktır. Ekranda saati göreceksiniz ve + ve - işaretleri aydınlanacaktır.
- 5 + veya - sembollerine dokunmak sureti ile pişirmenin sona ereceği zamanı seçin.
- 6 Daha sonra 2 bip sesi duyulacak, saat belirecek ve \rightarrow sembolü aydınlanacaktır.
- 7 Bir ısı ve pişirme fonksiyonu seçin.
- 8 Fırın \rightarrow ve \rightarrow sembolleri aydınlanmış olarak ve elektriği devreden çıkartılmış olarak beklemede kalacaktır. Fırınınız programlanmıştır.
- 9 Pişirmenin başlayacağı saat geldiğinde, fırın çalışmaya başlayacak ve seçilen pişirme süresi boyunca pişirme işlemi gerç ekleştirecektir. \rightarrow sembolü yanıp sönmeye başlayacaktır.
- 10 Programlanmış pişirme süresi dolduğunda, fırın kapanacak, akustik bir sinyal duyulacak ve \rightarrow ve \rightarrow sembolleri yanıp sönmeye başlayacaktır.
- 11 Akustik sinyali sona erdirmek için herhangi bir düğmeye basın; bu durumda fırınınız yeniden çalışmaya başlayacaktır.

12 Fırını kapatmak için düğmeleri \square konumuna getirin.

Pişirme esnasında saatinizin programlanmasını değiştirebilirsiniz. Bunun için önce \rightarrow ve \rightarrow sembollerine dokunun ve sonra zamanı değiştirmek için + veya - sembollerine dokunun.

Çocuk emniyeti fonksiyonu.

Fonksiyonu aktive etmek için sırası ile -, + ve \uparrow sembollerine dokunun. Bundan sonra 1 bip sesi duyulacak ve saat ekranında aydınlanmış bir noktanın hareket ettiğini göreceksiniz. Saat bloke olmuştur.

Çocuk emniyet fonksiyonunu fırın kapalı iken aktive ederseniz (fonksiyon düğmesi \square konumunda) fırının çalışmaya başlamasını engellemiş olursunuz. Bu fonksiyonu herhangi bir pişirme fonksiyonu ile birlikte aktive ederseniz, sadece elektronik saati bloke etmiş olursunuz.

Fonksiyonu devreden çıkartmak için sırası ile -, + ve \uparrow sembollerine dokunun. Daha sonra uzun bir bip sesi duyacaksınız ve fırınınızın bloke durumu ortadan kalkacaktır.

Dikkat

Elektrik kesintisi durumunda, elektronik saatinizin bütün programlama işlemi silinecek ve elektronik saatinizde 12:00 ibaresi yanıp sönmeye başlayacaktır. Yeniden zaman ayarını yapmalı ve programlamalısınız.

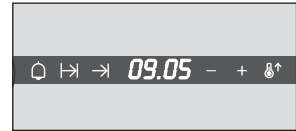

Tepsileri çıkartmak için kulp

Tepsi çıkartma kulpu, pişirme durumunu görmek amacı ile tepsileri çıkartmak istediğiniz zaman kullanılır. Resimlere bakınız. Tepsileri fırın dışında taşımak için koruyucu eldivenler gereklidir.

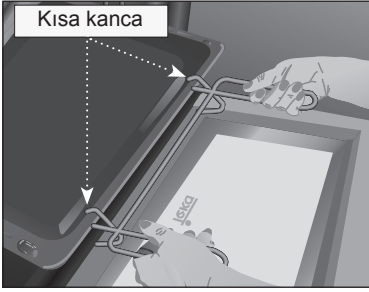

Pasta tepsi pozisyonu Tepsi üzerinde kısa kanca.

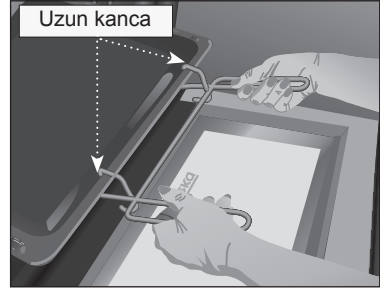

Derin tepsi pozisyonu Tepsi üzerinde uzun kanca.

HX-760 / HX-760 E

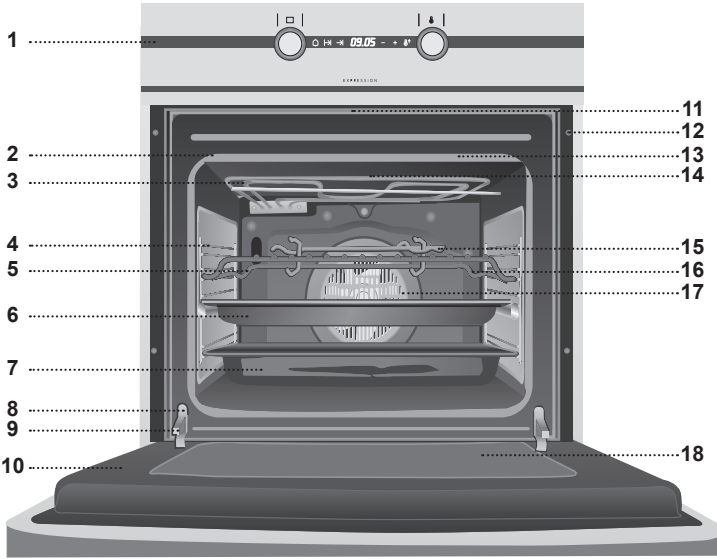

- 1 Καντράν Χειρισμού
- 2 Εσωτερική Ραφή Φούρνου
- 3 Αντίσταση του Γκριλ
- 4 Επιχρωμιωμένο Στήριγμα + Τηλεσκοπικός Βραχίονας
- 5 Σχάρα
- 6 Ταψί για Γλυκά
- 7 Βαθύ Ταψί
- 8 Διακόπτης ασφαλείας στην πόρτα
- 9 Μεντεσές
- 10 Πόρτα
- 11 Έξοδος ψυχρού αέρα
- 12 Εφαρμογή στο έπιπλο
- 13 Οθόνη του Γκριλ
- 14 Έξοδος Καπνού
- 15 Χειρολαβή για την εξαγωγή των ταψιών
- 16 Πίσω Τοίχωμα
- 17 Ανεμιστήρας
- 18 Εσωτερικό Γυαλί Μεγάλου Μεγέθους

Πίνακας Ελέγχου

HX-760

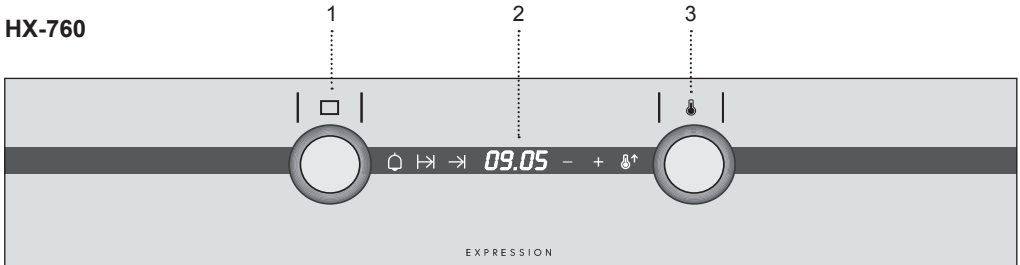

HX-760 E

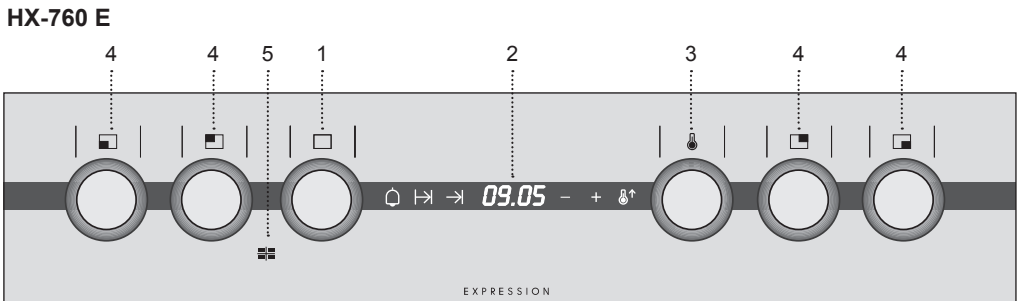

- 1 Πλήκτρο επιλογής λειτουργίας.
- 2 Ηλεκτρονικό ρολόι.
- 3 Πλήκτρο ρύθμισης θερμοκρασίας.

- 4 Πλήκτρα ρύθμισης του πλατώ εστιών.
- 5 Ενδεικτική λυχνία του πλατώ εστιών. Δείχνει ότι κάποια από τις εστιές είναι αναμμένη.

□ Αποσύνδεση του φούρνου

▬ Απλό ψήσιμο

Χρησιμοποιείται για κέικ και τούρτες όταν η θερμότητα πρέπει να διαχέεται ομοιόμορφα στο εσωτερικό του φούρνου, ώστε να αποκτήσουν απογγώδη υφή.

▬ Απλό ψήσιμο με αέρα

Κατάλληλο για ψητά και γλυκά. Ο ανεμιστήρας διαχέει ομοιόμορφα τη θερμότητα στο εσωτερικό του φούρνου, μειώνοντας το χρόνο και τη θερμοκρασία του ψησίματος.

〰 Γκριλ

Ογκρατέν και επιφανειακό ψήσιμο. Με αυτήν τη λειτουργία ροδίζει η πάνω επιφάνεια του φαγητού χωρίς να επηρεάζεται το εσωτερικό του. Ενδείκνυται για μαλακά φαγητά όπως οι μπριζόλες, τα παιδάκια, τα ψάρια και τα σάντουιτς.

〰 MaxiGrill

Με αυτήν τη λειτουργία ροδίζονται μεγαλύτερες επιφάνειες από ό,τι με το Γκριλ. Προσφέρει μεγαλύτερη ισχύ ψησίματος και γρήγορο ρόδισμα του φαγητού.

〰 MaxiGrill με Αέρα

Με αυτήν τη λειτουργία το φαγητό ψήνεται ομοιόμορφα, ενώ παράλληλα ροδίζει επιφανειακά. Ιδανικό για μιξτ-γκρίλ. Ειδικό για ογκώδη πιάτα όπως πτηνά, κυνήγι, κτλ. Σας συνιστούμε να τοποθετείτε το κρέας πάνω στη σχάρα του φούρνου και το ταψί από κάτω για να μαζεύονται τα ζουμιά ή τα λίπη.

Προσοχή

Κατά τη λειτουργία του Γκριλ, του MaxiGrill ή του MaxiGrill με Αέρα, η πόρτα πρέπει να παραμένει κλειστή.

⊕ Αέρας

Ο ανεμιστήρας διαχέει τη θερμότητα που προέρχεται από μία αντίσταση που βρίσκεται στο πίσω μέρος του φούρνου. Λόγω της ομοιομορφίας θερμοκρασίας που προκαλείται, είναι δυνατό το ψήσιμο σε 2 επίπεδα ταυτόχρονα.

⊕ Πίτσα

Ειδικό για πίτσες, πίτες και γλυκά ή μαλακά κέικ γεμιστά με φρούτα.

▬ Κλασικό ψήσιμο

Η θερμότητα προέρχεται από την κάτω πλευρά του φούρνου. Κατάλληλο για το ζέσταμα φαγητού και για το φούσκωμα ζαχαροπλαστικής ζύμης και παρόμοιων υλικών.

〰 Γκριλ και Κλασικό Ψήσιμο

Ενδείκνυται για ψητά. Μπορεί να χρησιμοποιηθεί για οποιοδήποτε είδος, ανεξάρτητα από το μέγεθός του.



✱ Απόψυξη

Αυτή η λειτουργία πραγματοποιείται χάρη σε ένα σύστημα θερμού αέρα 2 επιπέδων. Επίπεδο **LO** για ψάρια, γλυκά και ψωμί. Επίπεδο **HI** (με υψηλότερη θερμοκρασία στο εσωτερικό του φούρνου) για κρέατα.

Σημείωση

Η λάμπα παραμένει αναμμένη σε όλες τις λειτουργίες ψησίματος.

ΟΔΗΓΙΕΣ ΓΙΑ ΤΗΝ ΑΠΟΨΥΞΗ ΤΡΟΦΙΜΩΝ

- 1 Στρέψτε το πλήκτρο επιλογής λειτουργίας για να επιλέξετε τη λειτουργία απόψυξης.
 - 2 Η οθόνη του ρολογιού θα εμφανίσει την ένδειξη **LO**.
 - 3 Εάν επιθυμείτε να αποψύξετε με υψηλότερη θερμοκρασία στο εσωτερικό του φούρνου, στρέψτε το πλήκτρο ρύθμισης θερμοκρασίας έως ότου εμφανιστεί η ένδειξη **HI** στην οθόνη του ρολογιού. Το σύμβολο  θα παραμείνει αναμμένο.
 - 4 Αν θέλετε, μπορείτε να προγραμματίσετε τη διάρκεια της απόψυξης με τις λειτουργίες του ηλεκτρονικού ρολογιού.
 - 5 Όταν ολοκληρωθεί η απόψυξη βάλτε τα πλήκτρα του φούρνου στη θέση .
- Όταν το φαγητό δεν είναι τοποθετημένο σε δοχείο πρέπει να το βάλετε πάνω στο ταψί του φούρνου ή σε πιατέλα.
 - Για να αποψύξετε μεγάλα κομμάτια κρέατος ή ψαριού τοποθετήστε τα πάνω στη σχάρα και βάλτε από κάτω ένα ταψί ώστε να μαζεύονται τα υγρά.
 - Τα κρέατα ή τα ψάρια δεν χρειάζονται να αποψυχθούν πλήρως για να μαγειρευτούν. Αρκεί να μαλακώσει η επιφάνειά τους ώστε να προσθέσετε τα καρυκεύματα.
 - Πρέπει πάντα να μαγειρεύετε το φαγητό μετά την απόψυξη.
 - Μην καταψύχετε εκ νέου τα φαγητά που έχουν ήδη αποψυχθεί.

Κατά την απόψυξη τροφίμων πρέπει να λαμβάνετε υπόψη τα παρακάτω:

Για τον χρόνο απόψυξης και το επίπεδο που πρέπει να επιλέξετε συμβουλευτείτε τον παρακάτω πίνακα:

ΦΑΓΗΤΟ	ΕΠΙΠΕΔΟ LO		ΕΠΙΠΕΔΟ HI	
	ΒΑΡΟΣ	ΧΡΟΝΟΣ	ΒΑΡΟΣ	ΧΡΟΝΟΣ
Ψωμί	1/2 κιλό	40 λεπτά		
Τούρτα	1/2 κιλό	30 λεπτά		
Ψάρι	1/2 κιλό	40 λεπτά		
Ψάρι	1 κιλό	50 λεπτά		
Κοτόπουλο			1 κιλό	75 λεπτά
Κοτόπουλο			1,5 κιλό	90 λεπτά
Μπριζόλα			1/2 κιλό	40 λεπτά
Κιμάς			1/2 κιλό	60 λεπτά
Κιμάς			1 κιλό	120 λεπτά

Οι παραπάνω χρόνοι είναι ενδεικτικοί. Ο χρόνος απόψυξης θα εξαρτηθεί από τη θερμοκρασία περιβάλλοντος, το βάρος και τον βαθμό απόψυξης του φαγητού.

Προσοχή

Το ηλεκτρονικό ρολόι λειτουργεί με τεχνολογία Touch-Control (Έλεγχος Αφής). Για να το χειριστείτε αρκεί να αγγίξετε με το δάχτυλό σας τα σύμβολα που βρίσκονται πάνω στο γυαλί.

Η ευαισθησία του Touch-Control προσαρμόζεται συνεχώς στις συνθήκες του χώρου. Όταν συνδέετε τον φούρνο στο ρεύμα φροντίστε η επιφάνεια του γυαλιού του πίνακα ελέγχου να είναι καθαρή και να μην έχει εμπόδια.

Αν αγγίζετε το γυαλί με το δάχτυλό σας και το ρολόι δεν ανταποκρίνεται σωστά, πρέπει να αποσυνδέσετε τον φούρνο από το ρεύμα και να το επανασυνδέσετε μετά από λίγο. Με αυτόν τον τρόπο, οι αισθητήρες προσαρμόζονται αυτόματα και θα ανταποκριθούν κανονικά όταν τους αγγίξετε με το δάχτυλό σας.

Ρύθμιση Ώρας στο Ηλεκτρονικό Ρολόι

Όταν συνδέσετε τον φούρνο σας θα αρχίσει να αναβοσβήνει η ένδειξη 12:00 στο ρολόι και θα φωτιστούν τα σύμβολα + και - . Ρυθμίστε την ώρα αγγίζοντας τα σύμβολα + ή - πάνω στο γυαλί. Στη συνέχεια θα ακούσετε δύο συνεχόμενα «μπιπ», που επιβεβαιώνουν ότι η ώρα που επιλέξατε ρυθμίστηκε σωστά.

Εάν θέλετε να αλλάξετε την ώρα, πρέπει να αγγίξετε τα σύμβολα + ή - ταυτόχρονα, έως ότου αρχίσει να αναβοσβήνει η τρέχουσα ώρα στην οθόνη. Στη συνέχεια, αγγίξτε τα σύμβολα + ή - για να αλλάξετε την ώρα. Στο τέλος θα ακούσετε 2 συνεχόμενα «μπιπ» που επιβεβαιώνουν ότι η αλλαγή πραγματοποιήθηκε σωστά.

Χειροκίνητη Λειτουργία

Αφού ρυθμίσετε την ώρα, μπορείτε να χρησιμοποιήσετε τον φούρνο σας. Επιλέξτε θερμοκρασία και λειτουργία ψησίματος πιέζοντας και στρέφοντας τα πλήκτρα του φούρνου.

Κατά τη διάρκεια του ψησίματος θα ανάψει το σύμβολο ⚡ υποδεικνύοντας ότι, εκείνη τη στιγμή, ο φούρνος θερμαίνει το φαγητό.

Για να σβήσετε τον φούρνο, βάλτε τα πλήκτρα στη θέση Π και στη συνέχεια πιέστε τα πλήκτρα προς τα μέσα.

Λειτουργίες του Ηλεκτρονικού Ρολογιού

Γρήγορη προθέρμανση φούρνου: Επιταχύνει το ζέσταμα του φούρνου όταν είναι κρύος.

Βομβητής: Μόλις τελειώσει ο χρόνος παράγει ένα ηχητικό σήμα, χωρίς να είναι απαραίτητο ο φούρνος να βρίσκεται σε λειτουργία.

Διάρκεια του Ψησίματος: Ψήσιμο για προεπιλεγμένο χρονικό διάστημα. Έπειτα ο φούρνος σβήνει αυτόματα.

Ωρα Λήξης του Ψησίματος: Ψήσιμο μέχρι μία προκαθορισμένη ώρα. Έπειτα ο φούρνος σβήνει αυτόματα.

Διάρκεια και Τέλος του Ψησίματος: Επιτρέπει τον προγραμματισμό της διάρκειας και την ώρα λήξης του ψησίματος. Με αυτήν τη λειτουργία ο φούρνος θα τεθεί σε λειτουργία αυτόματα την ώρα που θέλετε και θα ψήσει για το χρονικό διάστημα που έχετε προεπιλέξει (Διάρκεια). Έπειτα, θα σβήσει πάλι αυτόματα την ώρα που υποδείξατε (Τέλος του Ψησίματος).

Λειτουργία Ασφαλείας για Παιδιά: Αυτή η λειτουργία κλειδώνει τον φούρνο, αποφεύγοντας την μεταχείριση από μικρά παιδιά.

Γρήγορη προθέρμανση φούρνου

- 1 Επιλέξτε θερμοκρασία και λειτουργία ψησίματος.
- 2 Αγγίξτε απαλά το σύμβολο ⚡ πάνω στο γυαλί. Το σύμβολο θα αναβοσβήσει και θα ξεκινήσει η γρήγορη προθέρμανση του φούρνου. Όταν ο φούρνος φτάσει την προεπιλεγμένη θερμοκρασία, θα σβήσει το σύμβολο ⚡.

Εάν κάποια στιγμή αγγίξετε ξανά το σύμβολο ⚡ θα σταματήσει η λειτουργία προθέρμανσης.

Σημαντικό

Τοποθετήστε το φαγητό στον φούρνο όταν ολοκληρωθεί η γρήγορη προθέρμανση και σβήσει το σύμβολο ⚡

Προγραμματισμός του Βομβητή

- 1 Αγγίξτε απαλά το σύμβολο ⏰ στην επιφάνεια του γυαλιού. Το σύμβολο θα αναβοσβήσει. Στην οθόνη θα εμφανιστεί η ένδειξη 00:00 και θα φωτιστούν τα σύμβολα + και - .
- 2 Επιλέξτε το χρόνο μετά από τον οποίο επιθυμείτε να χτυπήσει ο βομβητής, αγγίζοντας τα σύμβολα + ή - .
- 3 Στη συνέχεια θα ακούσετε 2 συνεχόμενα «μπιπ». Το σύμβολο ⏰ θα αναβοσβήσει και στην οθόνη θα εμφανιστεί ο χρόνος που υπολείπεται έως ότου χτυπήσει ο βομβητής.
- 4 Όταν περάσει το προγραμματισμένο χρονικό διάστημα, θα ακουστεί ένα ηχητικό σήμα.
- 5 Αγγίξτε οποιοδήποτε σύμβολο για να σταματήσει το ηχητικό σήμα. Θα ανάψει το σύμβολο ⏰.

Μπορείτε να αλλάξετε τον επιλεγμένο χρόνο ψησίματος ανά πάσα στιγμή αγγίζοντας το σύμβολο ⏰ και στη συνέχεια τα σύμβολα + ή - , τα οποία και θα φωτιστούν. Στη συνέχεια θα ακούσετε 2 συνεχόμενα «μπιπ» που επιβεβαιώνουν ότι η αλλαγή πραγματοποιήθηκε σωστά.

Προγραμματισμός της Διάρκειας του Ψησίματος

- 1 Αγγίξτε απαλά το σύμβολο ⏰ στην επιφάνεια του γυαλιού. Το σύμβολο θα αναβοσβήσει. Στην οθόνη θα εμφανιστεί η ένδειξη 00:00 και θα φωτιστούν τα σύμβολα + και - .
- 2 Επιλέξτε τη διάρκεια του ψησίματος πατώντας τα σύμβολα + ή - .
- 3 Στη συνέχεια θα ακούσετε 2 συνεχόμενα «μπιπ». Το σύμβολο ⏰ θα αναβοσβήσει και στην οθόνη θα εμφανιστεί ο χρόνος που υπολείπεται μέχρι να σβήσει αυτόματα ο φούρνος.
- 4 Επιλέξτε θερμοκρασία και λειτουργία ψησίματος.

5 Μόλις περάσει η διάρκεια του ψησίματος, ο φούρνος θα σβήσει και θα ακουστεί ένα ηχητικό σήμα.

6 Πατήστε οποιοδήποτε σύμβολο για να σταματήσει το ηχητικό σήμα και θα ανάψει ξανά ο φούρνος.

7 Βάλτε τα πλήκτρα στη θέση Π για να σβήσετε τον φούρνο.

Μπορείτε να αλλάξετε τον επιλεγμένο χρόνο ψησίματος ανά πάσα στιγμή αγγίζοντας το σύμβολο ⏰ και στη συνέχεια τα σύμβολα + ή - , τα οποία και θα φωτιστούν. Στη συνέχεια θα ακούσετε 2 συνεχόμενα «μπιπ» που επιβεβαιώνουν ότι η αλλαγή πραγματοποιήθηκε σωστά.

Προγραμματισμός της Ώρας Λήξης του Ψησίματος

- 1 Αγγίξτε απαλά το σύμβολο ⏰ στην επιφάνεια του γυαλιού. Το σύμβολο θα αναβοσβήσει. Στην οθόνη θα εμφανιστεί η τρέχουσα ώρα και θα φωτιστούν τα σύμβολα + και - .
- 2 Επιλέξτε την ώρα λήξης του ψησίματος πατώντας τα σύμβολα + ή - .
- 3 Στη συνέχεια, θα ακουστούν 2 συνεχόμενα «μπιπ», θα εμφανιστεί η τρέχουσα ώρα και το σύμβολο ⏰ θα παραμείνει αναμμένο, υποδεικνύοντας ότι ο φούρνος θα σβήσει αυτόματα.
- 4 Επιλέξτε θερμοκρασία και λειτουργία ψησίματος.
- 5 Μόλις φτάσει η προεπιλεγμένη ώρα, ο φούρνος θα σβήσει, θα ακουστεί ένα ηχητικό σήμα και θα αναβοσβήσει το σύμβολο ⏰.
- 6 Ακουμπήστε οποιοδήποτε σύμβολο για να σταματήσει το ηχητικό σήμα και θα ανάψει ξανά ο φούρνος.
- 7 Βάλτε τα πλήκτρα στη θέση Π για να σβήσετε τον φούρνο.

Μπορείτε ανά πάσα στιγμή να δείτε την ώρα λήξης του ψησίματος αγγίζοντας το σύμβολο ⏰. Τότε θα μπορείτε να αλλάξετε την επιλεγμένη ώρα αγγίζοντας τα σύμβολα + ή - , τα οποία θα παραμείνουν αναμμένα. Στη συνέχεια θα ακούσετε 2 συνεχόμενα «μπιπ» που επιβεβαιώνουν ότι η αλλαγή πραγματοποιήθηκε σωστά.

Μπορείτε να χρησιμοποιήσετε αυτήν τη λειτουργία ακόμα κι αν ήδη ψήνετε στο φούρνο σας. Σε αυτήν την περίπτωση, ακολουθήστε τις παραπάνω οδηγίες εκτός από την 4.

Προγραμματισμός της Διάρκειας και της Λήξης του Ψησίματος

- 1 Αγγίξτε απαλά το σύμβολο H στην επιφάνεια του γυαλιού. Το σύμβολο θα αναβοσβήσει. Στην οθόνη θα εμφανιστεί η ένδειξη 00:00 και θα φωτιστούν τα σύμβολα + και -.
- 2 Επιλέξτε τη διάρκεια του ψησίματος αγγίζοντας τα σύμβολα + ή -.
- 3 Στη συνέχεια θα ακούσετε 2 συνεχόμενα «μπιπ». Το σύμβολο H θα αναβοσβήσει και στην οθόνη θα εμφανιστεί ο χρόνος που υπολείπεται μέχρι να σβήσει αυτόματα ο φούρνος.
- 4 Αγγίξτε απαλά το σύμβολο R στην επιφάνεια του γυαλιού. Το σύμβολο θα αναβοσβήσει. Στην οθόνη θα εμφανιστεί η τρέχουσα ώρα και θα φωτιστούν τα σύμβολα + και -.
- 5 Επιλέξτε την ώρα λήξης του ψησίματος αγγίζοντας τα σύμβολα + ή -.
- 6 Στη συνέχεια, θα ακουστούν 2 συνεχόμενα «μπιπ», θα εμφανιστεί η τρέχουσα ώρα και θα φωτιστεί το σύμβολο R .
- 7 Επιλέξτε θερμοκρασία και λειτουργία ψησίματος.
- 8 Ο φούρνος θα παραμείνει σβησμένος και τα σύμβολα H και R θα παραμείνουν φωτισμένα. Ο φούρνος σας έχει προγραμματιστεί.
- 9 Όταν φτάσει η ώρα έναρξης του ψησίματος, ο φούρνος θα ανάψει και θα πραγματοποιήσει το ψήσιμο για την προεπιλεγμένη διάρκεια. Θα αναβοσβήσει το σύμβολο H .
- 10 Μόλις φτάσει η προγραμματισμένη ώρα λήξης του ψησίματος, ο φούρνος θα σβήσει, θα ακουστεί ένα ηχητικό σήμα και θα αναβοσβήσουν τα σύμβολα H και R .

11 Πατήστε οποιοδήποτε πλήκτρο για να σταματήσει το ηχητικό σήμα και ο φούρνος θα ανάψει και πάλι.

12 Βάλτε τα πλήκτρα στη θέση \square για να σβήσετε τον φούρνο.

Μπορείτε να αλλάξετε τον προγραμματισμό του ρολογιού σας κατά τη διάρκεια του ψησίματος. Αγγίξτε αρχικά τα σύμβολα H ή R και έπειτα τα σύμβολα + ή - για να αλλάξετε το χρόνο ψησίματος.

Λειτουργία ασφαλείας για παιδιά

Για να ενεργοποιήσετε τη λειτουργία αγγίξτε ταυτόχρονα τα σύμβολα -, + και H . Στη συνέχεια θα ακούσετε ένα παρατεταμένο «μπιπ» και θα δείτε ένα φωτεινό σημάδι να κινείται στην οθόνη του ρολογιού. Το ρολόι είναι τώρα κλειδωμένο.

Εάν ενεργοποιήσετε τη λειτουργία ασφαλείας για παιδιά με τον φούρνο σβησμένο (πλήκτρο επιλογής λειτουργίας στη θέση \square) ο φούρνος σας δεν θα μπορεί να τεθεί σε λειτουργία. Εάν ενεργοποιείτε αυτήν την ασφάλεια όταν ο φούρνος σας είναι σε λειτουργία ψησίματος, κλειδώνεται μόνο ο χειρισμός του ηλεκτρονικού ρολογιού.

Για να απενεργοποιήσετε τη λειτουργία αγγίξτε ταυτόχρονα τα σύμβολα -, + και H . Στη συνέχεια θα ακούσετε 1 παρατεταμένο «μπιπ». Ο φούρνος σας ξεκλειδώσε.

Προσοχή

Σε περίπτωση διακοπής ρεύματος, θα διαγραφεί ο προγραμματισμός του ρολογιού σας και θα αρχίσει να αναβοσβήνει η ένδειξη 12:00. Θα πρέπει να ρυθμίσετε εκ νέου την ώρα και να το επαναπρογραμματίσετε.



Χειρολαβή για την Εξαγωγή των Ταψιών

Η χειρολαβή για την εξαγωγή των ταψιών χρησιμοποιείται όταν θέλετε να μετατοπίσετε το ταψί τη στιγμή που ελέγχετε την κατάσταση του ψησίματος. Συμβουλευτείτε τις εικόνες. Φοράτε προστατευτικά γάντια όταν χειρίζεστε το ταψί έξω από τον φούρνο.

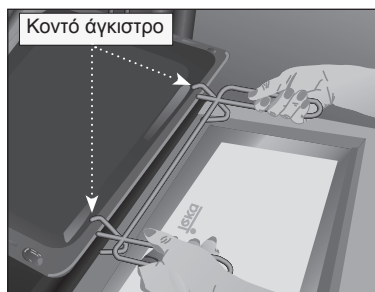

Θέση του ταψιού για γλυκά. Το κοντό άγκιστρο τοποθετείται πάνω από το ταψί.

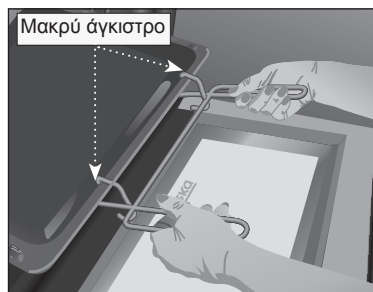

Θέση του βαθιού ταψιού. Το μακρύ άγκιστρο τοποθετείται πάνω από το ταψί.

HX-760 / HX-760 E

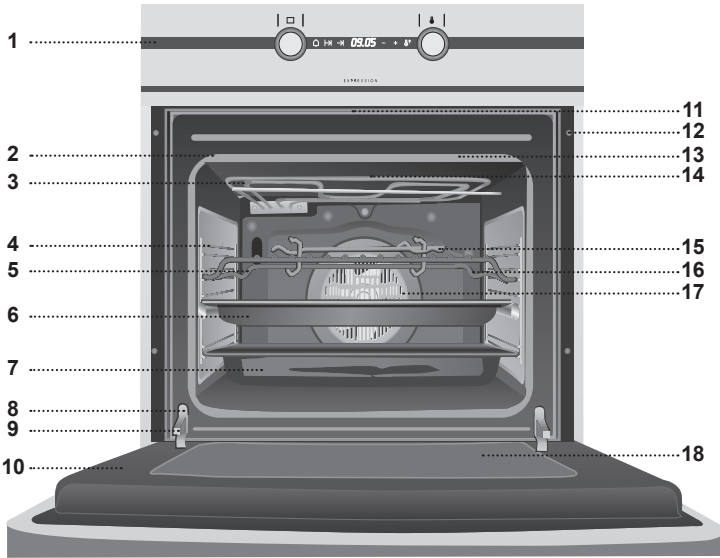

- 1 Панель Управления
- 2 Уплотнитель Духового Шкафа
- 3 Резистор Гриля
- 4 Хромированная Подставка + Телескопические Направляющие
- 5 Решетка
- 6 Кондитерский Противень
- 7 Глубокий Противень
- 8 Дверной выключатель
- 9 Петли
- 10 Дверь
- 11 Выход охлаждающего воздуха
- 12 Закрепление в мебельный шкаф
- 13 Экран Гриля
- 14 Вытяжка
- 15 Ручка для выемки противней
- 16 Задняя Панель
- 17 Турбина
- 18 Внутреннее Стекло Большого Размера

Панель Управления

Модель HX-760

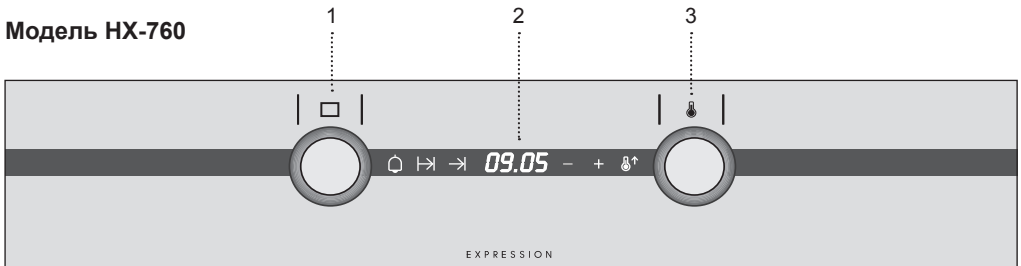

Модель HX-760 E

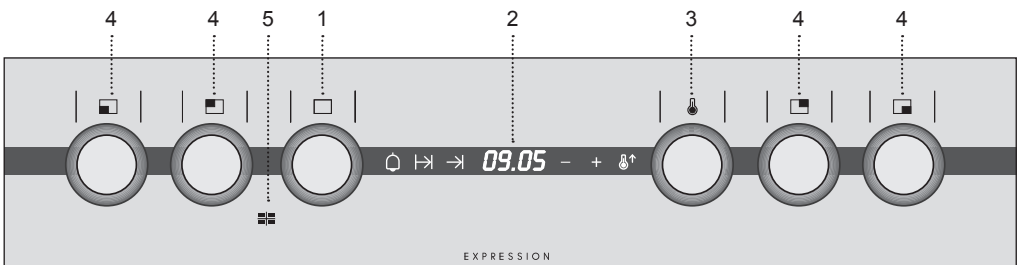

- 1 Выбор функций.
- 2 Электронные часы.
- 3 Выбор температур.

- 4 Ручки управления плитой.
- 5 Индикатор включения плиты. Указывает на то, что одна из электрических конфорок плиты включена.

□ Отключение духового шкафа

▬ Конвекторный режим

Используется для приготовления бисквитов и тортов, для которых получаемое тепло должно быть однородным чтобы выпечка получалась с мягкой, пышной структурой.

▬ Конвекторный режим с Турбиной

Применяется для запекания и кондитерской выпечки. Вентилятор однородно распределяет тепло по всей духовке, укорачивая время и понижая температуру приготовления.

⋈ Гриль

Поверхностное запекание. Обеспечивает получение золотистой корочки и не влияет на внутренние части блюда. Применяется для плоских продуктов, например, таких как бифштекс, ребрышки, рыба, тосты.

⋈ МаксиГриль

Позволяет запекание на больших поверхностях чем в режиме Гриль, большая мощность запекания, более быстрое формирование золотистой корочки.

⋈ МаксиГриль с Турбиной

Обеспечивает равномерное запекание и одновременное зажаривание поверхности. Идеален для блюд, приготавливаемых на решетке. Также применяется для продуктов больших размеров, таких как птица, дичь, и т.д. Рекомендуется устанавливать под решеткой гриля противень для сбора жира и сока

Внимание

Во время использования в режимах Гриль, МаксиГриль или МаксиГриль с Турбиной дверца духовки должна быть закрыта.

⊖ Турбо

Турбина распределяет жар исходящий от резистора, расположенного в задней части духового шкафа. Благодаря однородности распределения возможно приготовление пищи одновременно на двух уровнях.

⊖ Пицца

Особый режим для приготовления пиццы, пирогов и тортов или бисквитов с фруктовой начинкой.

— Подовая Печь

Тепло распространяется от нижней части. Применим для разогрева блюд или подхода теста.

⋈ Гриль и Подовая Печь

Особый режим для запекания. Может применяться для любого продукта вне зависимости от его размера.

❄ Разморозка

Эта функция осуществляется при помощи системы подачи горячего воздуха на двух уровнях. Уровень **LO** – для рыбы, выпечки и хлеба. Уровень **HI** – (с более высокой температурой внутри духовки) для мяса целиком.

Примечание:

Лампочка остается включенной при любой функции приготовления.

ИНСТРУКЦИИ ПО РАЗМОРОЗКЕ ПРОДУКТОВ ПИТАНИЯ

- 1 Поверните ручку выбора функций в положение желаемой функции разморозки.
 - 2 В это время на экране часов появится надпись **LO**.
 - 3 Если Вы желаете размораживать при максимальной температуре внутри духового шкафа, поворачивайте ручку выбора температур до тех пор, пока на экране часов не появится надпись **HI**; значок \uparrow будет светиться.
 - 4 При желании можно задать длительность разморозки, установив электронные часы.
 - 5 Когда процесс разморозки закончится установите все ручки в положение **П**.
- Продукты питания без упаковки следует выкладывать на противень или на блюдо.
 - Для разморозки больших кусков мяса или рыбы, их следует выкладывать на решетку и устанавливать под ней противень для сбора жидкости.
 - Для приготовления мяса и рыбы их не обязательно размораживать полностью, достаточно того, чтобы поверхность стала мягкой и возможно было бы добавить специи.
 - Пищу всегда следует готовить после ее разморозки.
 - Не следует вновь замораживать ранее размороженные продукты.

Во время разморозки следует принимать во внимание следующее:

Ознакомьтесь с нижеследующей таблицей для установки времени разморозки и ее уровня:

ПРОДУКТ	УРОВЕНЬ LO		УРОВЕНЬ HI	
	ВЕС	ВРЕМЯ	ВЕС	ВРЕМЯ
Хлеб	1/2 кг	40 мин		
Торт	1/2 кг	30 мин		
Рыба	1/2 кг	40 мин		
Рыба	1 кг	50 мин		
Курица			1 кг	75 мин
Курица			1,5 кг	90 мин
Отбивная			1/2 кг	40 мин
Фарш			1/2 кг	60 мин
Фарш			1 кг	120 мин

Время указанное в таблице является приблизительным и зависит от температуры окружающей среды, веса продукта и степени его заморозки.

Внимание

Электронные часы вашей духовки снабжены технологией Touch-Control. Для управления ими достаточно лишь коснуться пальцем значков на стекле.

Чувствительность Touch-Control зависит от условий окружающей среды. При включении духового шкафа в сеть обратите внимание на то, чтобы поверхность стекла переднего пульта управления была чистой и свободной.

Если прикоснувшись пальцем к стеклу, часы не правильно реагируют, необходимо отключить духовку из сети и спустя некоторое время вновь включить ее. Таким образом, сенсоры автоматически подгонятся и станут правильно реагировать на касание.

Установка Времени на Электронных Часах

При включении Вашей духовки, заметите, что часы начнут мигать и появится надпись 12:00, зажгутся + и -. Прикасаясь к стеклу и нажимая на + или - установите время на часах; затем Вы услышите один за другим два звуковых сигнала для подтверждения выбранного времени.

Если Вы желаете изменить время, следует одновременно нажимать + и - до тех пор, пока указываемые на часах цифры не начнут мигать. Затем, прикасаясь к стеклу и нажимая на символы + или - измените время. В заключение, Вы услышите один за другим два звуковых сигнала подтверждающие выбранное время.

Ручное Управление

После установки часов Ваш духовой шкаф готов к работе. Нажимая и поворачивая ручки управления, выберите температуру и желаемую функцию готовки.

Во время приготовления пищи засветится символ ⏩, указывая, что в данный момент духовой шкаф нагревает продукт.

Для выключения духового шкафа установите ручки в положение П, затем нажмите на ручки и они скроются.

Функции Электронных Часов

Быстрое предварительное нагревание: Позволяет ускорить нагревание духовки, находящейся в холодном состоянии.

Сигнальное устройство: Издает звуковой сигнал по истечению времени, для этого духовой шкаф должен функционировать.

Длительность Готовки: Позволяет готовить в течение заданного времени, затем духовой шкаф выключится автоматически.

Время Окончания Готовки: Позволяет готовить до установленного времени, после чего духовой шкаф отключится автоматически.

Длительность и Окончание Готовки: Позволяет программировать длительность и время окончания готовки. В этом режиме духовой шкаф включится в заданный час автоматически и будет функционировать до определенного времени (Длительность) и выключится автоматически в установленное время (Окончание Готовки).

Функция Безопасность Детей. Эта функция блокирует духовой шкаф во избежание использования его маленькими детьми.

Быстрое Предварительное Нагревание



- 1 Выберите функцию готовки и температуру.
- 2 Прикоснитесь к значку ⏩ на стекле, значок замигает и начнется быстрое предварительное нагревание. Когда духовой шкаф нагреется до выбранной температуры значок ⏩ погаснет.

Если в любой момент снова прикоснуться к значку ⏩ функция быстрого предварительного нагревания отключится.

Важно



Рекомендуем помещать продукты питания только после окончания быстрого предварительного нагревания и когда значок  погас.

Программирование Сигнального Устройства

- 1 Прикоснитесь к поверхности стекла у значка , он замигает. На экране появится надпись 00:00 и засветятся значки + и -.
- 2 Прикасаясь к значкам + и -, выберите время по истечению которого Вы хотите, чтобы часы издали предупредительный сигнал.
- 3 Затем раздадутся один за другим два звуковых сигнала, значок  замигает и на экране появится указание времени оставшегося до того момента, когда часы Вас предупредят.
- 4 По истечению запрограммированного времени прозвучит звуковой сигнал.
- 5 Прикоснитесь к любому значку для отключения звукового сигнала, значок  погаснет.

В любой момент Вы можете изменить выбранное время прикасаясь к значку  и затем к загоревшимся + или -. Затем, Вы услышите один за другим два звуковых сигнала для подтверждения введенных изменений.

Программирование Длительности Готовки

- 1 Прикоснитесь к поверхности стекла у значка , он замигает. На экране появится надпись 00:00 и засветятся значки + и -.
- 2 Прикасаясь к + и -, выберите длительность готовки.
- 3 Затем, Вы услышите один за другим два звуковых сигнала, значок  замигает и на экране появится время оставшееся до автоматического отключения духового шкафа.
- 4 Выберите функцию и температуру готовки.
- 5 По окончании готовки, духовой шкаф отключится автоматически и прозвучит звуковой сигнал.

6 Для отключения звукового сигнала прикоснитесь к любому значку и духовка снова включится.

7 Для выключения духовки установите ручки в положение .

В любой момент Вы можете изменить выбранное время прикоснувшись к значку  и затем к загоревшимся значкам + или -. Затем, Вы услышите один за другим два звуковых сигнала в подтверждение введенного изменения.









Программирование Времени Окончания Готовки

- 1 Прикоснитесь к поверхности стекла у значка , он замигает. На экране появится текущее время и засветятся значки + и -.
- 2 Прикасаясь к + и -, выберите время окончания готовки.
- 3 Затем, Вы услышите один за другим два звуковых сигнала, появится текущее время и значок  останется светящимся, указывая на то, что духовой шкаф отключится автоматически.
- 4 Выберите функцию и температуру готовки.
- 5 В назначенный час духовой шкаф отключится, прозвучит звуковой сигнал и значок  замигает.
- 6 Для отключения звукового сигнала прикоснитесь к любому значку и духовой шкаф включится заново.
- 7 Для выключения духовки установите ручки в положение .



В любой момент Вы можете увидеть время окончания готовки прикоснувшись к значку . В этот момент можно изменить выбранное время нажимая на загоревшиеся + или -. Затем, Вы услышите один за другим два звуковых сигнала в подтверждение изменений.

Эту функцию Вы можете применять даже при работающей духовке. Для этого следуйте инструкциям, пропустив пункт 4.

Программирование Длительности и Окончания Готовки

- 1 Прикоснитесь к поверхности стекла у значка , он замигает. На экране появится надпись 00:00 и засветятся значки + и -.
- 2 Прикасаясь к значкам + и -, выберите длительность готовки.
- 3 Затем, Вы услышите один за другим два звуковых сигнала, значок  замигает и на экране высветится время, оставшееся до автоматического отключения духовки.
- 4 Прикоснитесь к поверхности стекла у значка , он замигает. На экране появится текущее время и засветятся значки + и -.
- 5 Прикасаясь к значкам + и -, выберите время окончания готовки.
- 6 Затем, Вы услышите один за другим два звуковых сигнала, высветится текущее время и значок  засветится.
- 7 Выберите функцию и температуру готовки.
- 8 Духовой шкаф будет находится в отключенном состоянии с включенными значками  и . Духовка запрограммирована.
- 9 Когда наступит заданный час, духовой шкаф включится и будет работать в течение установленного времени. Значок  будет мигать.
- 10 По достижению запрограммированного времени окончания готовки, духовой шкаф отключится, прозвучит звуковой сигнал и значки  и  замигают.
- 11 Для остановки звукового сигнала нажмите на любую кнопку и духовой шкаф заново включится.

12 Для выключения духовки установите ручки в положение .

Во время готовки Вы можете изменить программу в часах прикоснувшись к значку или  и затем к + или - для изменения времени.

Функция безопасность детей

Для приведения в действие этой функции одновременно прикоснитесь к -, + и . Затем, Вы услышите один долгий звуковой сигнал и увидите светящуюся точку на экране часов. Часы заблокированы.

Эта функция, приведенная в действие при выключенной духовке (ручка выбора функций на ) , предотвратит включение духового шкафа. Если функция приводится в действие в течение любого процесса готовки, то заблокируются лишь манипуляции с электронными часами.

Для отключения функции следует одновременно нажать на -, + и . Затем, Вы услышите один долгий звуковой сигнал и Ваш духовой шкаф разблокирован.

Внимание

В случае отключения электроэнергии все программы электронных часов сотрутся и появится надпись 12:00. Следует вновь установить текущее время и запрограммировать часы.



Ручка для Выемки Противней

Ручка для выемки противней используется при необходимости переместить противень для проверки готовности блюда. См. Рисунки. Для перемещения противней вне духового шкафа обязательно пользуйтесь защитными перчатками.

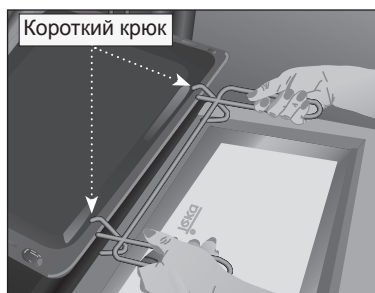

Положение для кондитерского противня.
Длинный крюк- сверху противня.



Положение для глубокого противня.
Длинный крюк- сверху противня.

HX-760 / HX-760 E

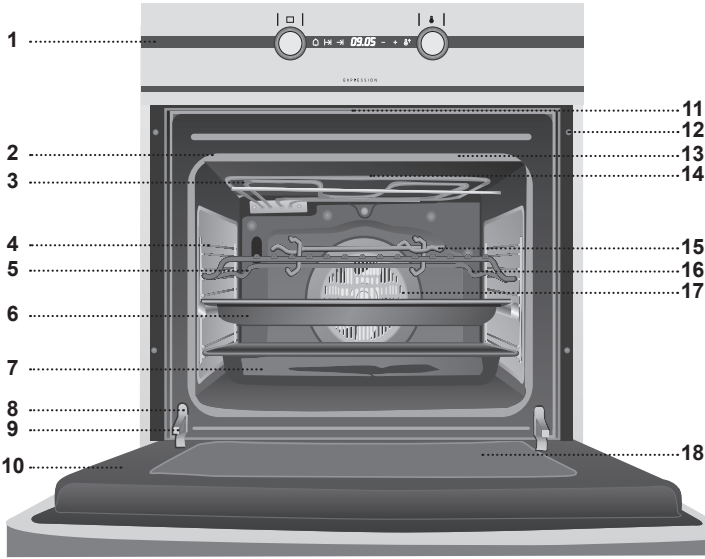

- 1 Kezelőgombok
- 2 Sütő tömítés
- 3 Grill ellenállás
- 4 Krómozott tartó + Kihúzható sín
- 5 Sütőrács
- 6 Sütéményes tepsi
- 7 Mély tepsi
- 8 Ajtó kitámasztó
- 9 Zsanér
- 10 Ajtó
- 11 Hűvös levegő kivezető
- 12 Bútorhoz való rögzítés
- 13 Grill védő
- 14 Párakivezető
- 15 Fogó a tepsi kivételéhez
- 16 Hátsó panel
- 17 Légkeverő ventilátor
- 18 Edzett belső üveg ajtó

Kezelőgombok

HX-760 modell

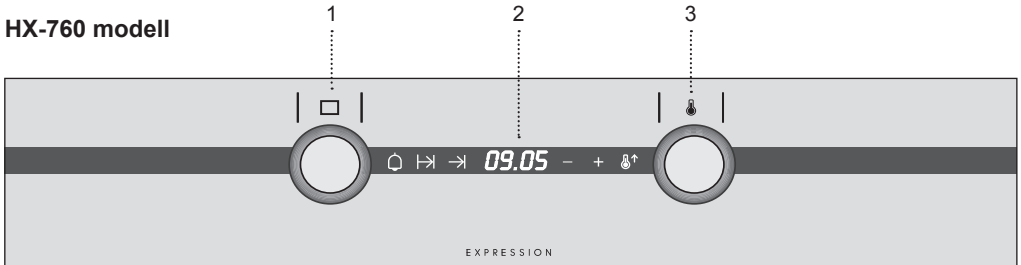

HX-760 E modell

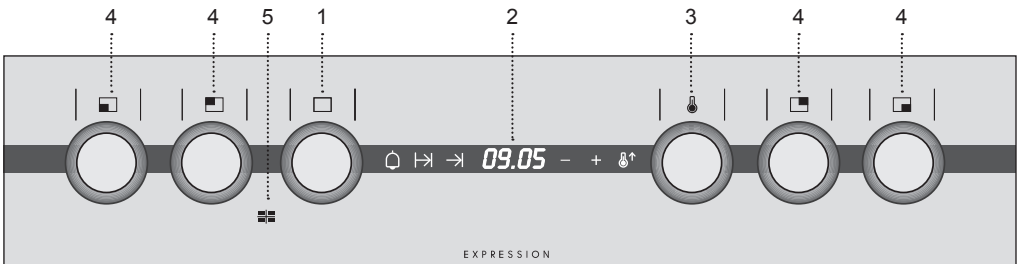

- 1 Funkció kiválasztó.
- 2 Elektromos óra.
- 3 Hőmérséklet kiválasztó.

- 4 Főzőlap vezérlőgombjai.
- 5 Főzőlap működési kijelzője. Azt jelzi, hogy valamelyik főzőzóna be van kapcsolva.

□ Sütő kikapcsolása

▬ Hagyományos

Piskótákhoz és tortákhoz használjuk, ahol egyforma hőt kell biztosítani ahhoz, hogy a tészta mindenhol egyforma és szivacsos jellegű legyen.

⤴ Hagyományos légkeveréssel

Tökéletes a sültetekhez és a süteményekhez. A ventilátor egyformán osztja el a sütő belsejében mindenhol a hőt, ezáltal csökkenti a sütés idejét és a sütési hőmérsékletet.

⤴ Grill

Felületi melegítésre vagy piritásra. Lehetővé teszi, hogy az étel tetejét pirítsuk anélkül, hogy a belsejét hő érné. Lapos ételek készítéséhez kiváló, mint a bifsztek, borda, hal, piritós.

⤴ MaxiGrill

Nagyobb felületek piritását teszi lehetővé, mint a Grill funkció, és ezzel együtt nagyobb piritási hatékonysággal is rendelkezik, ezáltal az élelmiszerek gyorsabban pirulnak meg.

⤴ MaxiGrill légkeveréssel

Egyenletes piritást tesz lehetővé, és csak a felületet piritja. Ideális a rostonsültetekhez. Különösen ajánljuk a nagyméretű darabokhoz, mint szárnyasok, vadak, ... Javasoljuk, hogy a húsdarabot helyezze a sütő rostélyára és helyezze alá egy tálcát, ahová a szaft vagy a zsír csöpöghet.

Figyelem

A Grill, MaxiGrill vagy MaxiGrill Turbinával funkciók használata közben a sütő ajtaját zárva kell tartani.

⤴ Légkeverés

A turbina elosztja a sütő hátsó részén keletkezett hőt. Az egyenletes hőmérsékletnek köszönhetően egyidejűleg két magasságban is lehet vele sütni.

⤴ Pizza

Különösen a pizzák, hússal töltött leveles tészták és gyümölcscsel töltött sütemények vagy piskóták készítésére ajánljuk.

▬ Alsó

A meleg csak a sütő alsó részéből áramlik ki. Ajánljuk tányérok melegítéséhez vagy pékáruk tésztájának a kelesztéséhez és hasonlókhöz.

⤴ Grill és Alsó

Különösen ajánlott a sültetekhez. Bármilyen húshoz használható, függetlenül a méretétől.



✳ Felolvasztás

Ezt a funkciót egy 2 szintű meleg levegős rendszerrel valósítottuk meg. **LO** szint a halak, péksütemények és kenyér készítéséhez. **HI** szint (a sütő belsejében magasabb hőmérséklettel) a húshoz általában.

Megjegyzés

A lámpa az összes sütési funkciónál világít.

ÚTMUTATÓ AZ ÉLELMISZEREK FELOLVASZTÁSÁHOZ

- 1 Fordítsa el a funkció kiválasztó gombot a felolvasztási funkció kiválasztásához.
 - 2 Ebben a pillanatban megjelenik az óra kijelzőjén az **LO** jelzés.
 - 3 Ha azt szeretné, hogy felolvasztáskor a sütő belsejében magasabb legyen a hőmérséklet, addig forgassa el a hőmérséklet kiválasztó gombot, amíg az óra kijelzőjén meg nem jelenik a **HI** jelölés, a  jel továbbra is világít.
 - 4 Ha kívánja, beprogramozhatja a felolvasztás időtartamát is, az elektromos óra funkcióival.
 - 5 Amikor befejeződött a felolvasztás, állítsa a sütő gombjait a  pozícióba.
- Az élelmiszerek felolvasztásakor figyelembe kell vennie, hogy:
- A csomagolás nélküli élelmiszereket a sütő tepsijére vagy egy edényre kell helyezni.
 - Nagyméretű hús vagy hal darabokat a rostélyra kell helyezni, alá pedig egy tepsit, ami felfogja a lecsorgó folyadékot.
 - A húsokat és a halféléket nem kell teljesen felolvasztani a sütésük előtt. Elég, ha a felületük megpuhul, hogy be lehessen őket fűszerezni.
 - Mindig a felolvasztás után kell megfőzni az ételeket.
 - Ne fagyassza le ismét a már egyszer felolvasztott élelmiszert.

A felolvasztás idejét és a kiválasztandó szintet a következő táblázatban találja:

ÉLELMISZER	LO SZINT		HI SZINT	
	SÚLY	IDŐ	SÚLY	IDŐ
Kenyér	1/2 Kg	40 perc		
Torta	1/2 Kg	30 perc		
Hal	1/2 Kg	40 perc		
Hal	1 Kg	50 perc		
Csirke			1 Kg	75 perc
Csirke			1,5 Kg	90 perc
Sertésborda			1/2 Kg	40 perc
Darált hús			1/2 Kg	60 perc
Darált hús			1 Kg	120 perc

A táblázatban feltüntetett idők irányadó jellegűek, ahol a felolvasztási idő a környezet hőmérsékletétől, az étel súlyától és az étel fagyásfokától függ.

Figyelem

Az elektromos óra Touch-Control technológiával működik. A beállításhoz elegendő, ha az ujjával megérinti az üvegen látható jeleket.

A touch control érzékenysége folyamatosan alkalmazkodik a környezeti feltételekhez. Amikor a sütőt az elektromos hálózathoz csatlakoztatja, figyeljen arra, hogy a kezelőpanel első üveges részének a felülete tiszta legyen, és semmi ne akadályozza a használatát.

Ha az üveg ujjal való érintésekor az óra nem reagál megfelelően, akkor le kell kapcsolni a sütőt az elektromos áramkörrel, majd néhány perc múlva ismét meg kell próbálni csatlakoztatni. Így az érzékelők automatikusan beállítódnak, és reagálnak, ha az ujjunkkal megérintjük őket.

Az elektromos óra beállítása

Amikor áram alá helyezi a sütőt, meg fogja látni, hogy az óra villog, és a 12:00 jelzés jelenik meg rajt, miközben a + és – jelek világítanak. Az üveget megérintve a + vagy – jelekkel tudja beállítani a pontos időt, majd ezt követően 2, egymást követő sípolást hall, a kiválasztott idő igazolását jelezve.

Ha változtatni szeretne az időbeállításon, egyszerűen kell megérintenie a + és – jeleket addig, amíg a jelen idő villogni nem kezd a kijelzőn. Ezután az üvegen a + vagy – jelek megérintésével tudja módosítani az időt. Végül 2 sípoló hangot hall, azt jelezve, hogy megtörtént az új idő beállítása.

Működtetési útmutató

Miután beállította az órát, a sütő készen áll a sütésre. A sütő gombjainak a megnyomásával és elforgatásával tudja kiválasztani a sütési hőmérsékletet és funkciót.

A sütés ideje alatt a  jel világít, ami azt jelzi, hogy ebben a pillanatban a sütő melegít.

A sütő kikapcsolásához állítsa a gombokat a  pozícióba, majd ezt követően nyomja meg a gombokat, amelyek rejtte maradnak.

Az elektromos óra funkciói

Gyors előmelegítés: Lehetővé teszi a sütő melegítésének a felgyorsítását, amikor az még hideg.

Figyelmeztető: Az idő elteltével hangjelzést ad, akkor is, ha a sütő éppen nem süt.



Sütés időtartama: Lehetővé teszi, hogy egy előre kiválasztott ideig süssön a sütő, majd ezután a sütő automatikusan lekapcsol.

Sütési idő vége: Lehetővé teszi, hogy a sütő egy meghatározott időpontig süssön, ezután pedig automatikusan kikapcsol.

A sütés időtartama és vége: Lehetővé teszi a sütés időtartamának és a végének a beprogramozását. Ezzel a funkcióval a sütő automatikusan beindul a kívánt időpontban és a kiválasztott ideig süt (Időtartam), majd automatikusan lekapcsol az általunk előre kiválasztott időpontban (Sütés vége).

Gyermekzár funkció. Ez a funkció blokkolja a sütőt, ezzel megelőzve, hogy a kisgyermekek hozzáférhessenek.

Gyors előmelegítés



- 1 Válasszon ki egy sütési funkciót és egy hőmérsékletet.
- 2 Amikor megérinti az üvegen a  jelet, akkor a jel villogni kezd, és megkezdődik a gyors előmelegítés. Amikor a sütő elérte a kívánt hőmérsékletet, a  jel kialszik.

Ha ezután bármikor ismét megérinti a  jelet, az előmelegítés funkció kikapcsol.

Fontos



Javasoljuk, hogy csak akkor helyezze az élelmiszert a sütőbe, amikor a gyors előmelegítés befejeződött, és a  jel nem világít.

Figyelmeztető programozása

- 1 Az üveg felületen érintse meg az  jelet, ami ekkor villogni kezd. A kijelzőn megjelenik a 00:00 jelzés és a + és – jelek világitani kezdenek.
- 2 A + vagy – jelek megérintésével válassza ki azt az időtartamot, ami után szeretné, ha a sütő órája figyelmeztetné Önt.
- 3 Ezt követően 2 sípolást hall, és az  jel villogni kezd, a kijelzőn megjelenítve, hogy mennyi idő múlva kell órának figyelmeztetnie.
- 4 A beprogramozott idő elteltével hangjelet fog hallani.
- 5 A hangjel megszüntethető bármely jel megérintésével, és ebben a pillanatban az  jel kialszik.

Ön bármelyik pillanatban módosíthatja az előzőleg kiválasztott időt az  jel megérintésével, majd a világító + vagy - jelekkel. Ezután 2 egymás utáni sípolás hallható, ami azt jelenti, hogy megtörtént az idő módosítása.

A sütési időtartam programozása





- 1 Az üvegen érintse meg a  jelet, ami villogni fog. A kijelzőn megjelenik a 00:00 jelzés, és a + és – jelek fognak világítani.
- 2 A + vagy – jelek megérintésével választhatja ki a sütés időtartamát.
- 3 Ezt követően 2 egymás utáni sípolást hall majd, a  jel elkezdi villogni, a kijelzőn pedig megjelenik, hogy mennyi idő van hátra addig, amíg a sütő automatikusan ki fog kapcsolni.
- 4 Válasszon ki egy sütési funkciót és hőmérsékletet.
- 5 A sütési idő elteltével, a sütő kikapcsol, és hangjelzést hallunk.

6 Bármely jel megérintésével a hangjel abbamarad, és a sütő ismét bekapcsol.

7 A sütő kikapcsolásához állítsa a gombokat  pozícióba.

Ön bármely pillanatban módosíthatja az előzőleg kiválasztott időt a  jel megérintésével, majd a világító + vagy – jelekkel. Ezután 2 egymás utáni sípolás hallható, ami azt jelenti, hogy megtörtént az idő módosítása.

A sütés végét jelentő időpont programozása

- 1 Érintse meg az üveg felületen a  jelet, ami villogni fog. A kijelzőn megjelenik a pillanatnyi idő és a + és – jelek fognak világítani.
- 2 A + vagy – jelek megérintésével választhatja ki a sütés befejezésének az időpontját.
- 3 Ezután 2 egymás utáni sípolást hall majd, a pillanatnyi idő jelenik meg a kijelzőn, a  jel továbbra is világít, azt jelezve, hogy a sütő automatikusan ki fog kapcsolni.
- 4 Válasszon ki egy sütési funkciót és hőmérsékletet.
- 5 A kiválasztott idő elteltével, a sütő kikapcsol, és hangjelzést hallunk, a  jel pedig villogni fog.
- 6 Bármely jel megérintésével a hangjel abbamarad, és a sütő ismét bekapcsol.
- 7 A sütő kikapcsolásához állítsa a gombokat  pozícióba.

Ön bármely pillanatban a  jel megérintésével megjelenítheti a sütés befejezésének az idejét. Ekkor Ön a világító + vagy – jelek megérintésével módosíthatja az előzőleg kiválasztott időt. Ezután 2 egymás utáni sípolás hallható, ami azt jelenti, hogy megtörtént az idő módosítása.

Ezt a funkciót akkor is alkalmazhatja, ha a sütője időközben már elkezdett sütni. Ehhez kövesse az utasításokat a 4. pont kivételével.

A sütési időtartam és a sütés végének a programozása

- 1 Az üvegen érintse meg a \rightarrow jelet, ami villogni fog. A kijelzőn megjelenik a 00:00 jelzés, és a + és – jelek fognak villogítani.
- 2 A + vagy – jelek megérintésével választhatja ki a sütés időtartamát.
- 3 Ezt követően 2 egymás utáni sípolást hall majd, a \rightarrow jel elkezd villogni, a kijelzőn pedig megjelenik, hogy mennyi idő van hátra addig, amíg a sütő automatikusan ki fog kapcsolni.
- 4 Érintse meg az üveg felületen a \rightarrow jelet, ami villogni fog. A kijelzőn megjelenik a pillanatnyi idő és a + és – jelek fognak villogítani.
- 5 A + vagy – jelek megérintésével választhatja ki a sütési idő végét.
- 6 Ezt követően 2 sípolást hall, a pillanatnyi idő jelenik meg a kijelzőn, és a \rightarrow jel világít.
- 7 Válasszon ki egy sütési funkciót és hőmérsékletet.
- 8 A sütő továbbra is ki van kapcsolva, a \rightarrow és \rightarrow jelek pedig világítanak. A sütője programozása elkészült.
- 9 Amikor elérkezett a sütési idejének a kezdete, a sütő bekapcsol, és az előzőleg kiválasztott ideig fog sütni. a \rightarrow jel fog villogni.
- 10 Amikor elérkezik az előzőleg beprogramozott sütési idő vége, a sütő kikapcsol, egy hangjelzés hallható és a \rightarrow és \rightarrow jelek fognak villogni.
- 11 Bármely jel megérintésével a hangjel abbamarad, és a sütő ismét bekapcsol.

12 A sütő kikapcsolásához állítsa a gombokat \square pozícióba.

Ön a sütés során módosíthatja az órájának a programozását. Ehhez először érintse meg a \rightarrow vagy \rightarrow jelet, majd ezután a + vagy – jelek megérintésével módosíthatja a kiválasztott időt.

Gyermekzár funkció

A funkció aktiválásához egyszerre érintse meg a –, + és \uparrow jeleket. Ezt követően 1 hosszú sípolást hall majd, és meglátja, hogy az óra kijelzőjén egy világító pont mozog. Az óra blokkolva van.

Ha a gyermekzárát akkor aktiválja, amikor a sütő kikapcsolt állapotban van, (funkciókiválasztó gombok \square -ra állítva) megakadályozza, hogy a sütő beinduljon. Ha ezt a biztonsági berendezést valamelyik sütési funkcióval aktiválja, akkor csak az elektromos órához való hozzáférést blokkolja.

A funkció deaktiválásához érintse meg egyszerre a –, + és \uparrow jeleket. Folytatásképpen egy hosszú sípolást hall, és a sütő blokkolt állapota megszűnik.

Figyelem

Áramkimaradás esetén az elektromos óra minden programozása törlődik, és az órán a villogó 12:00 jelenik meg. Ismét be kell állítani rajta az időt, és újból kell programozni.



Fogó a tepsik kivételéhez

A tepsi kivételéhez készült fogóra Önnek akkor van szüksége, amikor sütés közben szeretné a tepsit áthelyezni, hogy megnézze, hogyan halad a sütés. Lásd ábrák. A tepsiknek a sütőn kívüli mozgatásához védőkesztyűt kell viselni.

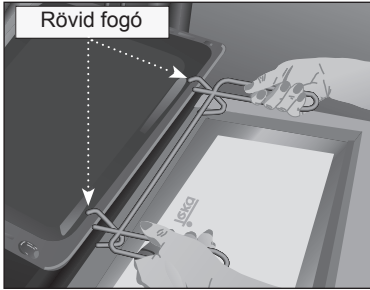

A süteményes tepsi kivételéhez. A rövid fogó felülről illeszkedik a tepsibe.

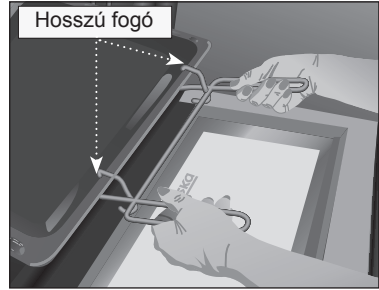

A mély tepsi kivételéhez. A hosszú fogó felülről illeszkedik a tepsibe.

HX-760 / HX-760 E

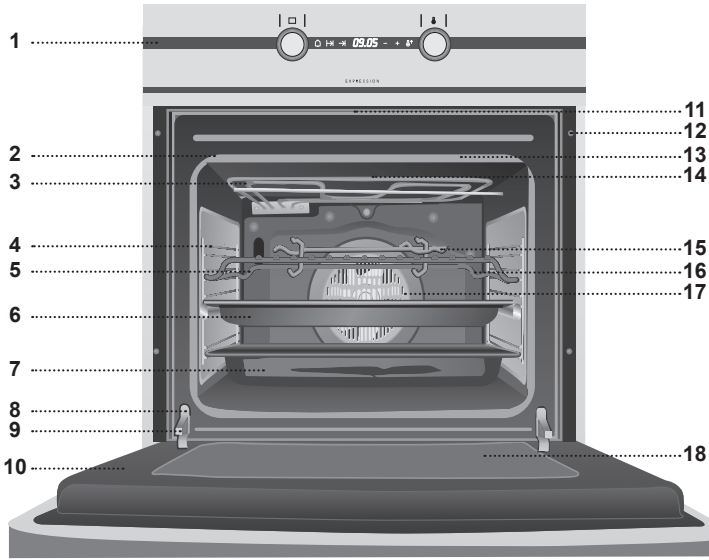

- 1 Panel sterujący
- 2 Uszczelka
- 3 Opuszczany grill
- 4 Wspornik chromowany + prowadnica teleskopowa
- 5 Ruszt
- 6 Blacha do pieczenia
- 7 Brytfanna
- 8 Wyłącznik bezpieczeństwa
- 9 Zawiasy
- 10 Drzwiczki z potrójną szybą
- 11 Otwory wentylacyjne
- 12 Mocowanie do szafki
- 13 Osłona grilla
- 14 Odprowadzenie oparów
- 15 Uchwyty do blach
- 16 Tylna ściana
- 17 Wentylator nawiewu
- 18 Hartowana szyba

Panel sterowania

Model HX-760

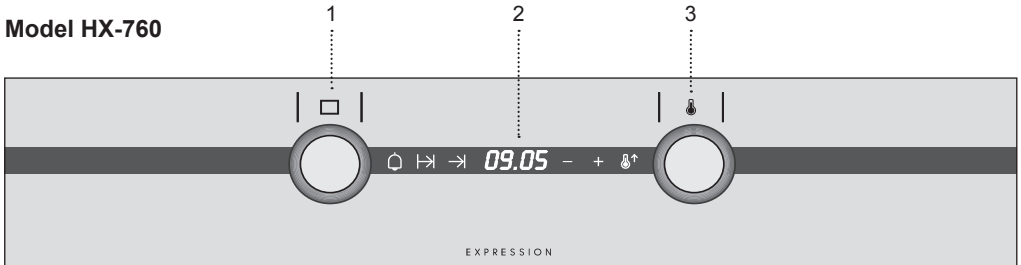

Model HX-760 E

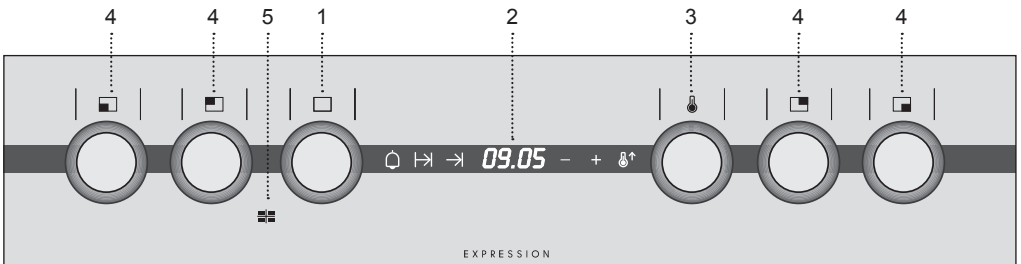

- | | |
|--------------------------------|--------------------------|
| 1 Pokrętko wyboru funkcji. | 4 Pokrętki pól grzejnych |
| 2 Programator elektroniczny. | 5 Kontrolka termostatu. |
| 3 Pokrętko wyboru temperatury. | |

Funkcje grzania

□ Pozycja wyłączanie piekarnika

▬ Grzałka górna + grzałka dolna

Klasyczny sposób grzania. Pieczenie prawie wszystkich potraw

⤴ Grzałki górna i dolna z nawiew

Odpowiednie do pieczeni oraz ciast. Wentylator rozprowadza ciepło wewnątrz całego piekarnika, skracając tym czas pieczenia.

〰 Grill

Pomaga uzyskać efekt zarumienienia warstwy wierzchniej. Zalecane do dań płaskich, takich jak steki, żeberka, ryby lub tosty.

〰 Maxi Grill

Umożliwia opiekanie powierzchni większych, niż pozwala na to zwyczajny grill. Większą moc opiekania, pomaga szybciej uzyskać złoty kolor potrawy.

〰 Maxi Grill z nawiewem

Umożliwia jednoczesne pieczenie i opiekanie na złocisty kolor. Funkcja idealna do potraw z rusztu. Sprawdza się również w przypadku większych dań, jak drób lub dziczyzna. Zaleca się, aby po umieszczeniu potrawy na ruszcie podłożyć pod spód brytfannę na sphywające soki i tłuszcze.

Uwaga!

W trakcie stosowania funkcji Grill, Maxi Grill lub Maxi Grill z nawiewem drzwi piekarnika powinny być zamknięte.

⌚ Termoobieg (wentylator + grzałka pierścieniowa)

Wentylator rozprowadza ciepło pochodzące z grzałki termoobiegu umieszczonej w tylnej części piekarnika. Uzyskuje się w ten sposób jednolitą temperaturę w całym wnętrzu piekarnika, dzięki czemu można jednocześnie piec na kilku poziomach.

⌚ Pizza

Przygotowanie głęboko zamrożonych potraw takich jak pizza lub frytki

▬ Grzałka dolna

Ciepło wydobywa się tylko z dołu. Funkcja zalecana do podgrzewania dań lub wypieków cukierniczych itp.

〰 Grill i grzałka dolna

Funkcji można używać do wszystkich rodzajów pieczeni, niezależnie od ich rozmiaru.



❄ Rozmrażanie

W funkcji wykorzystuje się system gorącego powietrza w dwóch wariantach: poziom **LO** dla ryb, ciast i chleba; poziom **HI** (wyższa temperatura) dla mięs.

Uwaga!

Oświetlenie jest włączone w trakcie działania piekarnika

WSKAZÓWKI DOTYCZĄCE ROZMRAŻANIA POKARMÓW

- 1 Obróć pokrętko aby wybrać funkcję rozmrażania.
 - 2 Na ekranie zegara pojawi się napis **LO**.
 - 3 Jeżeli chcesz rozmrażać w wyższej temperaturze, obracaj pokrętkiem temperatury, aż na ekranie zegara pojawi się napis **HI**; podświetli się symbol .
 - 4 Istnieje możliwość zaprogramowania czasu trwania rozmrażania za pomocą programatora elektronicznego.
 - 5 Po zakończeniu rozmrażania ustaw pokrętką piekarnika w pozycji .
- Przy rozmrażaniu żywności pamiętaj, że:
- Rozmrażany produkt należy ułożyć bez opakowania na blasze lub talerzu.
 - Duże porcje/kawałki mięsa lub ryby położyć na ruszcie i podstawić pod spodem brytfannę.
 - Mięsa i ryby nie muszą być zupełnie rozmrożone do gotowania. Wystarczy, że będą z wierzchu na tyle miękkie, aby móc dodać przyprawę.
 - Rozmrożone produkty należy jak najszybciej zużyć..
 - Nie należy ponownie zamrażać rozmrożonych potraw.

Aby ustawić czas trwania i poziom rozmrażania, zapoznaj się z poniższą tabelą.

PRODUKT	POZIOM LO		POZIOM HI	
	WAGA	CZAS	WAGA	CZAS
Chleb	1/2 Kg	40 min		
Ciasto	1/2 Kg	30 min		
Ryba	1/2 Kg	40 min		
Ryba	1 Kg	50 min		
Kurczak			1 Kg	75 min
Kurczak			1,5 Kg	90 min
Stek			1/2 Kg	40 min
Mięso mielone			1/2 Kg	60 min
Mięso mielone			1 Kg	120 min

W tabelce podano czas orientacyjny, w rzeczywistości zależy on także od temperatury otoczenia, masy potrawy oraz stopnia jej zmrożenia

Uwaga!

Elektroniczny programator wyposażony jest w sensory. Do uruchomienia wystarczy lekkie dotknięcie odpowiednich symboli.

Czułość sensorów stale dopasowuje się do otaczających warunków. Po podłączeniu piekarnika do zasilania należy utrzymywać powierzchnię panelu sterującego w czystości oraz unikać kontaktu z innymi przedmiotami.

Jeżeli programator elektroniczny nie reaguje na dotknięcia sensorów, należy piekarnik odłączyć od zasilania i po odczekaniu kilku minut ponownie podłączyć. Układ sterujący automatycznie ustawi odpowiednią czułość sensorów.

Ustawienie godziny w programatorze elektronicznym

Po podłączeniu piekarnika na wyświetlaczu ukaże się migająca godzina 12.00, symbole + i – są podświetlone. Dotykając symboli + lub –, ustawisz czas, po czym usłyszysz podwójny sygnał dźwiękowy na potwierdzenie wybranej godziny.

Jeżeli chcesz zmienić godzinę, musisz dotykać jednocześnie symboli + i –, aż ukazujące się na wyświetlaczu cyfry zaczną migać. Następnie dotykając symboli + i –, będziesz mógł przestawić zegar. Na zakończenie usłyszysz podwójny sygnał dźwiękowy na potwierdzenie wybranej godziny.

Działanie w trybie manualnym

Po ustawieniu godziny piekarnik jest gotowy do pracy. Wciskając i obracając pokrętła piekarnika, wybierz temperaturę oraz odpowiednią funkcję grzania.

W trakcie pieczenia podświetli się kontrolka termostatu, Ⓢ^\dagger informując, że w danej chwili piekarnik się nagrzewa.

Aby wyłączyć piekarnik, ustaw pokrętła w pozycji \square , a następnie wciśnij pokrętła tak, aby je ukryć

Funkcje programatora elektronicznego

Szybkie nagrzewanie: Pozwala przyspieszyć nagrzewanie piekarnika, kiedy jest zimny.

Alarm: Wydaje sygnał dźwiękowy po upływie ustawionego czasu (funkcja może działać niezależnie).

Programowany czas pieczenia: Pozwala zaprogramować długość czasu pieczenia, po upływie którego piekarnik wyłączy się automatycznie

Godzina zakończenia pieczenia: Pozwala na pieczenie tylko do określonej godziny, po której piekarnik wyłączy się automatycznie.

Programowanie godziny zakończenia pieczenia: Pozwala zaprogramować określoną godzinę po której piekarnik wyłączy się automatycznie

Zabezpieczenie przed dziećmi: Funkcja pozwala zablokować piekarnik aby uniemożliwić dzieciom manipulowanie urządzeniem.

Szybkie nagrzewanie



- 1 Wybierz funkcję grzania i temperaturę.
- 2 Dotknij symbol Ⓢ^\dagger , który zacznie migać i rozpocznie się szybkie nagrzewanie. Po nagrzeniu się piekarnika do wybranej temperatury symbol Ⓢ^\dagger wyłączy się.

Ponowne dotknięcie symbolu Ⓢ^\dagger , powoduje wyłączenie funkcji szybkiego nagrzewania

Ważne



Zalecamy, aby potrawy były wkładane do piekarnika dopiero po zakończeniu szybkiego nagrzewania, gdy symbol Ⓢ^\dagger wyłączy się.

Programowanie alarmu

- 1 Dotknij symbolu  który zacznie migać. Na wyświetlaczu pojawi się 00:00, i podświetlą symbole + i –.
- 2 Dotykając symboli + lub –, określ czas, po którym alarm ma się uruchomić.
- 3 Na zakończenie usłyszysz podwójny sygnał dźwiękowy, symbol  zacznie migać, a na ekranie pojawi się czas pozostały do uruchomienia alarmu.
- 4 Po upływie określonego czasu zabrmi sygnał dźwiękowy.
- 5 Aby wyłączyć alarm, dotknij dowolnego symbolu, wówczas symbol  wyłączy się.

W każdej chwili możesz zmienić wybrany czas, dotykając symbolu , a następnie symboli + lub –, które się podświetlą. Usłyszysz podwójny sygnał dźwiękowy na potwierdzenie dokonanej zmiany.



Programowanie czasu pieczenia

- 1 Dotknij symbolu , który zacznie migać. Na wyświetlaczu pojawi się oznaczenie 00:00 i podświetlą się symbole + i –.
- 2 Dotykając symboli + lub –, określ czas trwania pieczenia.
- 3 Następnie usłyszysz podwójny sygnał dźwiękowy, zamiga symbol , a na wyświetlaczu piekarnika pojawi się czas brakujący do samoczynnego wyłączenia piekarnika.
- 4 Wybierz funkcję i temperaturę pieczenia.
- 5 Po upływie czasu trwania pieczenia piekarnik wyłączy się i usłyszysz sygnał dźwiękowy.

- 6 Dotknij dowolnego symbolu w celu wyłączenia sygnału dźwiękowego, przez co ponownie uruchomisz piekarnik.
- 7 Ustaw pokrętko w pozycji , aby wyłączyć piekarnik.

W każdej chwili możesz zmienić wybrany czas, dotykając symbolu , a następnie symboli + lub –, które się podświetlą. Usłyszysz podwójny sygnał dźwiękowy na potwierdzenie dokonanej zmiany.

Programowanie godziny zakończenia pieczenia

- 1 Dotknij symbol  który zacznie migać. Na wyświetlaczu pojawi się aktualna godzina i podświetlą się symbole+ i –.
- 2 Dotykając symboli + lub –, określ godzinę zakończenia pieczenia.
- 3 Następnie zabrmi podwójny sygnał dźwiękowy, pojawi się aktualna godzina oraz podświetli się symbol wskazując, że piekarnik wyłączy się automatycznie.
- 4 Wybierz funkcję i temperaturę pieczenia.
- 5 Po upływie zaprogramowanego uprzednio czasu piekarnik wyłączy się, zabrmi sygnał dźwiękowy i zamiga symbol .
- 6 Dotknij dowolnego symbolu, aby zatrzymać sygnał dźwiękowy – piekarnik na nowo wznowi pracę
- 7 Ustaw pokrętko w pozycji , aby wyłączyć piekarnik.

W dowolnym momencie można sprawdzić godzinę zakończenia pieczenia – ukaże się po dotknięciu symbolu . Wówczas można zmienić wybraną godzinę za pomocą symboli + i –, które pozostaną podświetlone. Na potwierdzenie dokonanej zmiany zabrmi podwójny sygnał dźwiękowy.

Funkcję tę można także wykorzystać, kiedy urządzenie jest już w trakcie pieczenia. W tym celu należy zastosować się do powyższych wskazówek z pominięciem punktu 4.

Programowanie czasu rozpoczęcia i zakończenia pieczenia

- 1 Dotknij symbolu \rightarrow , który zacznie migać. Na wyświetlaczu pojawi się 00:00 oraz podświetlą się symbole + i -.
- 2 Dotykając symboli + lub -, określ czas trwania pieczenia.
- 3 Następnie zabrmi podwójny sygnał dźwiękowy, symbol \rightarrow zamiga, a na wyświetlaczu pojawi się czas pozostały do automatycznego wyłączenia piekarnika.
- 4 Dotknij \rightarrow symbolu \rightarrow , który zacznie migać. Na wyświetlaczu zobaczysz aktualną godzinę oraz podświetlą się symbole + i -.
- 5 Dotykając symboli + lub -, określ godzinę końca pieczenia.
- 6 Następnie usłyszysz podwójny sygnał dźwiękowy, pojawi się aktualna godzina i podświetli się symbol \rightarrow .
- 7 Wybierz funkcję i temperaturę pieczenia.
- 8 Piekarnik będzie wyłączony, zaś symbole i pozostaną podświetlone. Twój piekarnik jest zaprogramowany.
- 9 Piekarnik włączy się o ustalonej godzinie, rozpocznie się proces pieczenia, w trakcie którego będzie migał symbol \rightarrow .
- 10 Po upływie do zaprogramowanego wcześniej czasu piekarnik wyłączy się, zabrmi sygnał dźwiękowy i zaczną migać symbole \rightarrow i \rightarrow .
- 11 Dotknij dowolnego symbolu, aby zatrzymać sygnał dźwiękowy – piekarnik wznowi pracę.
- 12 Ustaw pokrętła w pozycji \square , aby wyłączyć piekarnik.

Można zmienić ustawienie programu podczas pieczenia. W tym celu należy: dotknąć symboli \rightarrow , \rightarrow a następnie dotknąć symboli + lub -, aby zmienić czas trwania pieczenia.

Zabezpieczenie przed dziećmi :

Aby aktywować tę funkcję, należy dotknąć jednocześnie symboli -, + i \rightarrow . Następnie usłyszysz jeden długi sygnał dźwiękowy i zobaczysz podświetlony punkt przemieszczający się na wyświetlaczu programatora, który jest zablokowany. Jeżeli uruchomisz funkcję Zabezpieczenie przed dziećmi przy wyłączonym piekarniku (pokrętło w pozycji \square), pozwoli to uniknąć przypadkowego uruchomienia piekarnika. Jeżeli ustawisz to zabezpieczenie w trakcie pieczenia uniemożliwi to manipulowanie przy programatorze elektronicznym. Aby wyłączyć tę funkcję, dotknij jednocześnie symboli -, + i \rightarrow . Usłyszysz jeden długi sygnał dźwiękowy i piekarnik zostanie odblokowany.

Uwaga!

W przypadku przerwy w dostawie prądu wszystkie zaprogramowane funkcje zostaną utracone, a wyświetlacz programatora zacznie migać wskazując 12:00 należy ponownie ustawić właściwą godzinę i zaprogramować urządzenie od nowa



Uchwyt do wyciągania blach

Uchwyty umożliwiają bezpieczne operowanie gorącymi blachami. Używając uchwytów należy używać rękawic ochronnych aby uniknąć ryzyka poparzenia

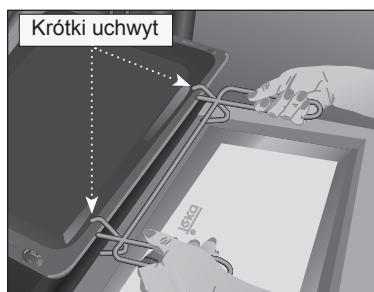

Blachę płytką zaczepiać od góry krótkimi hakami.

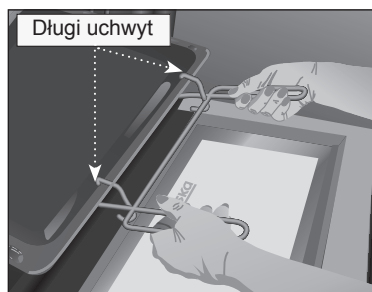

Blachę głęboką zaczepiać od góry długimi hakami.

Fiş / Δελτίο / Карточка / Adatlap / Dane techniczne

İmalatçı	Κατασκευαστής	ПРОИЗВОДИТЕЛЬ	Gyártó	Producent	TEKA
Model	Μοντέλο	МОДЕЛЬ	Modell	Model	HX-760 HX-760 E
A ile (en etkin) G (daha az etkin) arasında bir ölçekte enerji etkinliği sınırı.	Τάξη ενεργειακής απόδοσης σε κλίμακα από Α (υψηλή ενεργειακή απόδοση) μέχρι G (χαμηλή ενεργειακή απόδοση).	Класс энергетической эффективности, по шкале от А (более эффективный) до G (менее эффективный).	Az energia-hatékonyság osztályozása egy olyan skálán, ami az A-tól (a leghatékonyabb) a G-ig tart (a legkevésbé hatékony).	Klasa wydajności energetycznej, w skali obejmującej od A (najbardziej wydajna) do G (mniej wydajna).	A
Isıtma fonksiyonu.	Λειτουργία θέρμανσης.	Функция нагрева.	Melegítési funkció.	Funkcja podgrzewania.	
Konvansiyonel ısıtma	Συμβατική θέρμανση.	Конвекционный нагрев.	Hagyományos melegítés.	Podgrzewanie konwencjonalne.	
(İsının ç.n.) motor gücü ile dağıtım	Με κυκλοφορία θερμού αέρα.	Форсированная конвекция.	Erőltetett hőáramlás.	Konwekcja wymuszona.	←
Ενέργεια	Κατανάλωση ενέργειας.	Потребление энергии.	Energiafogyasztás.	Zużycie energii.	
Konvansiyonel ısıtma	Συμβατική θέρμανση.	Конвекционный нагрев.	Hagyományos melegítés.	Podgrzewanie konwencjonalne.	0,87 Kwh
(İsının ç.n.) motor gücü ile dağıtım	Με κυκλοφορία θερμού αέρα.	Форсированная конвекция.	Erőltetett hőáramlás.	Konwekcja wymuszona.	0,79 Kwh
Net hacim (litre).	Ωφέλιμος όγκος (λίτρα).	Объем нетто (л).	Nettó térfogat (liter).	Pojemność netto (w litrach).	52
Tip: Küçük Orta Büyük	Τύπος: Μικρός Μεσαίος Μεγάλος	Тип: Маленький Средний Большой	Τίπος: Kicsi Közepes Nagy	Typ: Mały Średni Duży	←
Normal yük ile pişirme süresi	Χρόνος για ψήσιμο τυποποιημένου φορτίου.	Время приготовления при нормальной загрузке.	Normál terheléssel történő sütés ideje.	Czas pieczenia przy normalnym obciążeniu.	
Konvansiyonel ısıtma	Συμβατική θέρμανση.	Конвекционный нагрев.	Hagyományos melegítés.	Podgrzewanie konwencjonalne.	44 min.
(İsının ç.n.) motor gücü ile dağıtım	Με κυκλοφορία θερμού αέρα.	Форсированная конвекция	Erőltetett hőáramlás.	Konwekcja wymuszona.	50 min.
Πίστημη yüzeyi	Επιφάνεια ψησίματος.	Поверхность обработки.	Sütési felület.	Powierzchnia pieczenia.	1300 cm2
Гүрүлтү (dB (A) re 1 pW).	Θόρυβος (dB (A) ανά 1 pW).	Шум (dB (A) re 1 pW).	Zaj (dB (A) re 1 pW).	Poziom hałasu (dB (A)re 1 pW).	40

FICHA / FICHA / BROCHURE / FICHE / DATENBLATT

Fabricante	Fabricante	Manufacturer	Fabricant	Hersteller	TEKA
Modelo	Modelo	Model	Modèle	Modell	HX-760 HX-760 E
Clase de eficiencia energética, en una escala que abarca de A (más eficiente) a G (menos eficiente).	Classe de eficiência energética, numa escala de A (eficiente) a G (ineficiente).	Energy efficiency class on a scale of A (more efficient) to G (less efficient).	Classement selon son efficacité énergétique sur une échelle allant de A (économique) à G (peu économique).	Energieeffizienzklasse auf einer Skala von A (niedriger Verbrauch) bis G (hoher Verbrauch).	A
Función de calentamiento.	Função de aquecimento.	Heating function.	Fonction chauffage.	Beheizung.	
Calentamiento convencional.	Convencional.	Conventional.	Classique.	Konventionelle Beheizung.	
Convección forzada.	Convecção forçada de ar.	Forced air convection.	Convection forcée.	Umluft / Heißluft.	
Consumo de energía.	Consumo de energia.	Energy consumption.	Consommation d'énergie.	Energieverbrauch.	
Calentamiento convencional.	Convencional.	Conventional.	Classique.	Konventionelle Beheizung.	0,87 Kwh
Convección forzada.	Convecção forçada de ar.	Forced air convection.	Convection forcée.	Umluft / Heißluft.	0,79 Kwh
Volumen neto (litros).	Volume útil (litros).	Usable volume (litres).	Volume utile (litres).	Netto-volumen (liter).	52
Tipo: Pequeño Medio Grande	Tipo: Pequeno Médio Grande	Size: Small Medium Large	Type: Faible volume Volume moyen Grand volume	Typ: Klein Mittel Groß	←
Tiempo de cocción con carga normal.	Tempo de cozedura da carga-padrão.	Time to cook standard load.	Temps de cuisson en charge normale.	Kochzeit bei Standardbeladung.	
Calentamiento convencional.	Convencional.	Conventional.	Classique.	Konventionelle Beheizung.	44 min.
Convección forzada.	Convecção forçada de ar.	Forced air convection.	Convection forcée.	Umluft / Heißluft.	50 min.
Superficie de cocción.	Zona de cozedura.	Baking area.	Surface de cuisson.	Backfläche	1300 cm²
Ruido (dB (A) re 1 pW).	Nível de ruído dB(A) re 1 pW.	Noise (dB (A) re 1 pW).	Bruit (dB (A) re 1 pW).	Geräusch (dB (A) re 1 pW).	40

Červenin konummasına verdigiimiz bzenenden ötürü geri dönüştürümü kağıt kullanıyoruz.
 Η συσκευασία μας από προποσσία που περιβάλλονται; χροτίροποσίου ανακυκλωμένο χορτί.
 Наш вклад в охрану окружающей среды: использование переработанной бумаги.
 Az újratöltésnél papír alkalmazása a környezetvédelmi hozzájárulásunk része.
 Nasz wkład w ochronę środowiska: używamy papieru regenerowanego.

Nuestra aportación a la protección del medio-ambiente: utilizamos papel reciclado.
 A nossa contribuição para a proteção do ambiente: utilizamos papel reciclado.
 Our contribution to environmental protection: we use recycled paper.
 Notre contribution à la protection de l'environnement : nous utilisons du papier recyclé.
 Unser Beitrag zum Umweltschutz: wir verwenden umweltfreundliches Papier.
 Cod.: 83172221/3172221-001

