

---



**INSTRUCTIONS FOR INSTALLATION AND USE  
MONTAGE- UND GEBRAUCHSANWEISUNG  
INSTRUCTIONS POUR L'INSTALLATION ET L'UTILISATION  
ISTRUZIONI PER L'INSTALLAZIONE E L'USO  
INSTRUCCIONES PARA INSTALACIÓN Y USO  
INSTRUÇÕES DE INSTALAÇÃO Y UTILIZAÇÃO  
AANWIJZING VOOR GEBRUIK EN INSTALLATIE**



# ENGLISH

## DESCRIPTION

The hood comes in a filtering or ducting version. With the **filtering version** (Fig. 1) the air and steam conveyed by the hood are purified by the charcoal (or polyurethane) filters and recirculated in the room. With the **ducting version** (Fig.2) the steam and kitchen smells are conveyed directly to the outside through a disposal duct fitted in the wall/ceiling. Therefore, use of charcoal (or polyurethane) filters are not necessary.

## INSTALLATION

To facilitate installation, remove the grille or the grease filters (depending on the model bought) and disassemble the front door.

**Door disassembly:** open the door by pulling it forwards; operating on the inside of the hood remove the 2 screws D as illustrated in Fig. 3. Hold the tab L down and remove the door from the guides.

**Grille disassembly:** open the door pulling it forwards and push the 2 plastic catches upwards (Fig. 4).

**Grease filters disassembly:** open the door pulling it forwards; in correspondence to the handle, push the catch upwards and extract the filter (Fig. 5).

**Essential requirements for assembly:** – set up the electrical connection. – if your hood is to be installed in the ducting version, prepare the air evacuation opening.

**With the ducting version** (only for the model shown in Fig. 4) the air can be evacuated through a wall or a ceiling vent. If air evacuation is through a wall vent, position the flange (F) on the rear and the cap (T) on the top of the apparatus (Fig.6); if air evacuation is through a ceiling vent, do the opposite.

**Before installing the hood**, the following operations must be carried out (only for the model shown in Fig. 5):

- Fig. 7: fit the flange to the hood using 2 screws (provided).

- Fig. 8: remove the polystyrene panel from inside the hood.

**Assembling:** check that the brackets L are mounted on the hood (Fig. 9); if not, fix them using 2 metric screws (V) with washers (all provided); also check that the 2 metric screws (M) are fitted. Bearing in mind that the distance between the hood and the hob must be at least 65 cm, fix the 2 brackets S (provided) to the wall using the screws and screw anchors provided – see Fig. 10. Hook the hood to the 2 brackets; for alignment with the wall or kitchen units, the hood may be adjusted in height by turning the screws M, and in depth by turning the screws V (Fig. 10). Before tightening all the screws, check the distance between the hood and the wall; if necessary, use the spacer provided.

**Fitting the spacer:** cut the spacer to the desired size; unhook the hood from the brackets and fit the spacer to the back of the hood with the 3 screws provided (Fig. 11).

Hook the hood back onto the wall brackets and fully tighten the screws M and V (Fig. 10). Complete the fitting by locking the hood to the wall units by means of the 4 screws C (Fig.12).

**Fitting the wooden door:** cut the wooden panel to the desired size and fit it to the hood door with the 4 screws (see dimensions in Fig. 13).

**Fitting the charcoal (or polyurethane) filters.** If you chose the filtering version installation, check that the charcoal filters are assembled; if they are not, assemble them as follows:

The filtering version hood is supplied with different charcoal filters according to the version:

Round charcoal filters (Fig.14T); to assemble them, hook them onto the motor and block them by making them rotate. Polyurethane panel filters (Fig.15P); to assemble them, place them inside the grid fixing them with the supplied metal retainers (Fig.15Q).

For the ducting version use a flexible tube to connect the hood flange to the air evacuation opening (prepared in advance). For the filtering version use a flexible tube to connect the hood flange to the top of the wall unit. When the installation has been completed, remount the front door and make the electrical connection.

## OPERATION

For all versions the motor is operated automatically by opening and closing the front door.

Open: Hood operates – Closed: Hood does not operate.

**Controls** (Fig. 16):

**A) ON/OFF - lamps.** This button is also used for the alarm function of the anti-grease and charcoal filters.

**Filter alarm:** After 30h of motor operation, the L1 RED LED comes ON and remains ON for 30" (the grease filters have to be cleaned). After 120h of motor operation, the L1 RED LED comes ON and flashes for 30" (the charcoal filters have to be changed if the hood is so equipped). The Filter Alarm is ONLY given with the motor is OFF. The Filter Alarm is cancelled (HOUR meter reset) by holding down button A for 2".

**B)** Press button B to start the motor at Speed 1. The speed is shown by the L1 GREEN LED coming ON. When held down for 2", the motor switches off. A single pressure on the button when the LED is ON activates the timer function (motor ON for 5'), shown by the flashing LED. To cancel the timer function, press the button again ONCE. **C)** Press button C to start the motor at Speed 2. The speed is shown by the L2 GREEN LED coming ON.

A single pressure on the button when the led is on activates the timer function (motor on for 5'), shown by the flashing led. To cancel the timer function, press the button again ONCE.

**D)** Press button D to start the motor at Speed 3. The speed is shown by the L3 GREEN LED coming ON. A single pressure on the button when the led is on activates the timer function (motor on for 5'), shown by the flashing led.

To cancel the timer function, press the button again ONCE.

**E)** Press button E to start the il motor at Speed 4. The speed is shown by the L4 GREEN LED coming ON. A single pressure on the button when the led is on activates the timer function (motor on for 5'), shown by the flashing led. To cancel the timer function, press the button again ONCE.

**Grease filter/s:** special attention must be given to the grease filters which must be periodically cleaned, whenever the grease filter alarm trips. For instructions of the filter Alarm, refer to the Controls paragraph.

Depending on the version, the hood features different types of grease filters:

**Modular metal filters** (of the type shown in Fig. 17): To remove the filters: open the door pulling it forwards and remove the filters pushing the catch upwards in correspondence to the handle. Wash the filters with a neutral detergent. One time the grease filters are cleaned, to start the hours RESET again, press the button A for 2 seconds during the LEDS flashing.

**Panel type metal filter** (of the type shown in Fig. 18N): this is a metal filter and it is positioned inside the metal grid. To remove the filter: open the door pulling it forwards and push the 2 plastic catches upwards (Fig. 4). Remove the filter retainers (Fig. 18Q) inside the metal grid and remove the panel type metal filter. For the filtering version, it is necessary, to reach the filter, to remove the polyurethane filter too.

**Panel type synthetic filter** (of the type shown in Fig. 19P): this filter is made of white synthetic fibres and is located inside the metal grid; it cannot be cleaned, but must be replaced from time to time according to use (at least every two months). If the synthetic filter is not totally white, but has got coloured parts (stripes or spots), this means it is a saturation detector filter, it should therefore be changed when the coloured parts can be seen from the outside or the apparatus. To remove the synthetic filters: open the door pulling it forwards and push the 2 plastic catches upwards (Fig. 4). Remove the metal filter clips (Fig. 19Q) and extract the filter. With the filtering version also the polyurethane filter needs to be removed. One time the grease filters are cleaned, to start the hours RESET again, press the button A for 2 seconds during the LEDS flashing.

**Charcoal filters (or polyurethane):** if the filtering version appliance is used, the charcoal filters (or polyurethane) will have to be periodically replaced when the charcoal filter alarm trips. For instructions on the filter Alarm, refer to the Controls paragraph. The filtering hood is supplied with different types of charcoal :

Round charcoal filters (Fig. 14T); to get to the round filters, take off the anti-grease filters pushing the catch upwards in correspondence to the handle (Fig.5); remove the charcoal filters from the motor block making them rotate

Polyurethane panel filters (Fig.15P): to get to the polyurethane filter, remove the grille making the 2 plastic catches get upwards (Fig.4); inside the grille, take off the metal filter catches (Fig.15Q) so that the polyurethane filter can be removed.

**Lighting:** depending on the model bought, refer to Fig. 20 or Fig. 21.

Fig. 20: To remove the halogen lamps, unscrew the ring nut turning anticlockwise. Replace with lamps of the same type.

Fig. 21: To remove the incandescent lamps, remove the light diffuser unscrewing the screw D. Replace with lamps of the same type.

## DEUTSCH

### BESCHREIBUNG

Das Gerät kann im Umluft- oder im Abluftbetrieb verwendet werden. Beim **Umluftbetrieb** (Abb. 1) werden Luft und Dampf von den Kohlefiltern (oder Polyurethanfiltern), während sie durch diese strömen, gereinigt und dann wieder in den Raum zurückgeleitet. Im **Abluftbetrieb** (Abb. 2) werden Dampf und Küchengerüche durch eine Abluftleitung, die durch die Wand oder die Decke geführt wird, direkt nach außen geleitet. In diesem Fall erübrigt sich die Verwendung der Kohle- oder Polyurethanfilter.

### INSTALLATION

Das Gitter oder die Fettfilter (je nach Modell) für eine leichtere Montage abnehmen und die frontseitige Klappe abbauen.

**Demontage der Klappe:** die Klappe öffnen, indem man sie nach vorne zieht; die 2 Schrauben D wie in Abb. 3 gezeigt abdrehen. Die Lasche L niederhalten und die Klappe aus den Führungen ziehen.

**Demontage des Gitters:** die Klappe öffnen, indem man sie nach vorne zieht und die 2 Kunststoffriegel (Abb. 4) nach oben schieben.

**Demontage der Fettfilter:** die Klappe öffnen, indem man sie nach vorne zieht; den Metallbügel beim Griff nach oben schieben und den Filter (Abb. 5) herausziehen.

**Es ist unerlässlich, daß vor der Montage:** – sämtliche Vorbereitungen für den Stromanschluß getroffen werden.

– sofern das Gerät für Umluftbetrieb vorgesehen ist, die Öffnung zur Luftableitung gebohrt wird.

**Bei der Absaugversion** (nur für das auf Abb. 4 dargestellte Modell) kann die Luft zur Wand oder nach oben abgeleitet werden; bei der Ableitung der Luft zur Wand den Flansch (F) auf der Rückseite und den Stopfen (T) über dem Gerät positionieren (Abb. 6); bei der Ableitung der Luft nach oben umgekehrt vorgehen.

**Vor der Montage des Gerätes ist es** (nur für das auf der Abb. 5 dargestellte Modell) **erforderlich:**

- Abb. 7: den Flansch durch Verwendung der beiden mitgelieferten Schrauben auf das Gerät zu montieren.

- Abb. 8: die im Inneren des Gerätes befindliche Polystyrolplatte zu entfernen.

**Montage:** sicherstellen, daß die Haltebügel L am Gerät befestigt sind (Abb. 9); ggf. mit Feinstellschrauben (V) und Unterlegscheiben (der Lieferung beigegefügt) festspannen; desweiteren überprüfen, ob die 2 Feinstellschrauben (M)

angebracht sind. Die beiden Wandbleche S (der Lieferung beige) unter Berücksichtigung, daß der Abstand des Gerätes vom Kochfeld mindestens 65 cm sein muß, und unter Verwendung der mitgelieferten Schrauben und Dübel an der Wand befestigen - siehe Abb. 10. Das Gerät an die 2 Wandbleche einhaken; durch Verdrehen der Regulierungsschrauben M und V (Abb. 10) kann das Gerät senkrecht bzw. waagrecht ausgerichtet werden. Vor dem endgültigen Festspannen der Schrauben ist der Abstand des Gerätes von der Wand zu überprüfen; wenn nötig, den mitgelieferten Abstandhalter einfügen.

**Befestigung des Abstandhalters:** den Abstandhalter auf das richtige Maß zuschneiden, das Gerät von den Wandblechen aushaken und den Abstandhalter mit den 3 mitgelieferten Schrauben (Abb. 11) auf der Rückseite des Geräts befestigen.

Das Gerät wieder an den Wandblechen einhaken und die Regulierungsschrauben M und V (Abb. 10) fest anziehen. Nun kann das Gerät mittels der 4 Schrauben C (Abb. 12) an den Hängeschränken festgespannt werden.

**Befestigung der Holzklappe:** die Holzplatte maßgerecht zuschneiden und mit 4 Schrauben an der Geräteklappe befestigen (vgl. hierzu die in Abb. 13 angegebenen Maße).

**Installation der Aktivkohlefilter (oder Polyurethanfilter).** Falls die Dunstabzugshaube in Filterversion montiert ist, muss überprüft werden, ob die Aktivkohlefilter eingesetzt sind; falls sie nicht montiert sind, sind sie auf folgende Art und Weise einzusetzen:

Je nach Version, sind die Dunstabzugshauben in Filterversion mit unterschiedlichen Aktivkohlefilterarten ausgestattet: Runde Aktivkohlefilter (Abb. 14 T); um sie zu montieren, müssen sie in den Motorkomplex eingehängt werden, dann mit einer Drehbewegung einrasten lassen.

Filterpaneel aus Polyurethan (Abb. 15 P); um dieses zu montieren, muss es im Inneren des Gitters positioniert und mit Hilfe der mitgelieferten Filterklammern aus Metall befestigt werden (Abb. 15 Q).

Für den Abluftbetrieb ist ein flexibles Rohr an den Geräteflansch anzuschließen und zur vorgebohrten Abluftöffnung zu führen; für den Umluftbetrieb wird ein flexibles Rohr vom Geräteflansch zum oberen Teil des Hängeschrankes geleitet.

Nach erfolgter Montage die vordere Klappe wieder montieren und den Stromanschluß ausführen.

## ARBEITSWEISE

Sowohl in der Version für Umluft- als auch für Abluftbetrieb wird der Motor beim Öffnen der frontseitigen Klappe angesteuert und beim Schließen gestoppt.

**Bedienung (Abb. 16):**

**A)** Lampen EIN/AUS. Diese Taste wird auch für die Fett- und Kohlenfilter-Alarmfunktion verwendet

**Filteralarm:** Nach 30 Motorbetriebsstunden schaltet sich die ROTE LED L1 ein und bleibt 30 Sekunden lang eingeschaltet (es ist Zeit, die Fettfilter zu reinigen). Nach 120 Motorbetriebsstunden schaltet sich die ROTE LED L1 ein und blinkt für 30 Sekunden (es ist Zeit, die Kohlenfilter auszutauschen, falls die Haube hiermit ausgestattet ist). Der Filteralarm wird NUR bei STEHENDEM Motor angezeigt. Zur Rückstellung des Filteralarms (Rückstellung des STUNDEN-Zählers) ist die Taste A 2 Sekunden lang gedrückt zu halten.

**B)** Bei Drücken der Taste B schaltet sich der Motor auf der ersten Geschwindigkeitsstufe ein. Die Geschwindigkeit wird von der eingeschalteten GRÜNEN LED L1 angezeigt. Wenn die Taste für 2 Sekunden gedrückt gehalten wird, schaltet sich der Motor aus. Bei einmaligem Drücken der Taste bei eingeschalteter LED wird die Timerfunktion aktiviert (Motor bleibt 5 Sekunden eingeschaltet), was durch die blinkende LED angezeigt wird. Zur Aufhebung der Timerfunktion ist die Taste erneut einmal zu drücken.

**C)** Bei Drücken der Taste C schaltet sich der Motor auf der zweiten Geschwindigkeitsstufe ein. Die Geschwindigkeit wird von der eingeschalteten GRÜNEN LED L2 angezeigt. Bei einmaligem Drücken der Taste bei eingeschalteter LED wird die Timerfunktion aktiviert (Motor bleibt 5 Sekunden eingeschaltet), was durch die blinkende LED angezeigt wird. Zur Aufhebung der Timerfunktion ist die Taste erneut einmal zu drücken.

**D)** Bei Drücken der Taste D schaltet sich der Motor auf der dritten Geschwindigkeitsstufe ein. Die Geschwindigkeit wird von der eingeschalteten GRÜNEN LED L3 angezeigt. Bei einmaligem Drücken der Taste bei eingeschalteter LED wird die Timerfunktion aktiviert (Motor bleibt 5 Sekunden eingeschaltet), was durch die blinkende LED angezeigt wird. Zur Aufhebung der Timerfunktion ist die Taste erneut einmal zu drücken.

**E)** Bei Drücken der Taste E schaltet sich der Motor auf der vierten Geschwindigkeitsstufe ein. Die Geschwindigkeit wird von der eingeschalteten GRÜNEN LED L4 angezeigt. Bei einmaligem Drücken der Taste bei eingeschalteter LED wird die Timerfunktion aktiviert (Motor bleibt 5 Sekunden eingeschaltet), was durch die blinkende LED angezeigt wird. Zur Aufhebung der Timerfunktion ist die Taste erneut einmal zu drücken.

**Fettfilter:** Besonders ist auf die Fettfilter zu achten. Sie sind regelmäßig zu reinigen, wenn der Alarm Fettfilter erscheint. Für die Hinweise über den Filteralarm wird auf den Abschnitt Bedienung verwiesen. Je nach Version sind die Dunstabzugshauben mit unterschiedlichen Fettfilterarten ausgestattet:

**Modulare Metallfilter (von der in Abb. 17 dargestellten Art):** Zur Entfernung des Filters: die Klappe nach vorne ziehen und öffnen, dann die Filterklemme nach oben in Richtung des Griffs drücken und die Filter entnehmen. Die Filter mit einem Neutralreiniger säubern. Nach der Reinigung der Fettfilter muss der der Stundenzähler wieder auf Null gestellt werden (RESET). Dazu Taste A für ca. 2 Sekunden während des Blinkens der Leuchtdiode gedrückt halten.

**Filterpaneel aus Metall (von der in Abb. 18 N dargestellten Art):** dieser Filter ist aus Metall und befindet sich im Inneren des Metallgitters. Zur Entfernung des Filters: die Klappe nach vorne ziehen und öffnen, dann die beiden Filterklammern aus Plastik nach oben drücken (Abb. 4). Danach die Filterklammern aus Metall entfernen (Abb. 18 Q) und den Filter herausnehmen. Bei der Dunstabzugshaube in Filterversion muss, vor der Entfernung des Fettfilters, auch der Polyurethanfilter entnommen werden. Nach der Reinigung der Fettfilter muss der der Stundenzähler wieder auf Null gestellt werden (RESET). Dazu Taste A für ca. 2 Sekunden während des Blinkens der Leuchtdiode gedrückt halten.

Filterpaneel aus synthetischer Faser (von der in Abb. 19 P dargestellten Art): diese Filterart besteht aus einer synthetischen weissen Faser und befindet sich im Inneren des Metallgitters; er kann nicht gereinigt werden, sondern er muss, je nach Intensität des Gebrauchs, mehr oder weniger häufig ausgewechselt werden (mindestens alle zwei Monate). Wenn der synthetische Filter nicht vollständig weiss ist, sondern an einigen Stellen farbig ist (gestreift oder punktförmig), handelt es sich um einen Filter, der den Sättigungsgrad anzeigt – er muss ausgewechselt werden, wenn die farbigen Stellen von aussen her sichtbar werden. Zur Entfernung der synthetischen Filter: die Klappe nach vorne ziehen und öffnen, dann die beiden Filterklammern aus Plastik nach oben drücken (Abb. 4). Danach die Filterklammern aus Metall entfernen (Abb. 19 Q) und den Filter herausnehmen. Bei der Dunstabzugshaube in Filterversion muss auch der Polyurethanfilter entnommen werden.

**Kohlefilter** (oder die Polyurethanfilter): Bei Gebrauch des Geräts in Umluftversion, sind die Kohlefilter (oder die Polyurethanfilter) regelmäßig auszuwechseln, wenn der Alarm Kohlefilter erscheint. Für die Hinweise über den Filteralarm wird auf den Abschnitt Bedienung verwiesen. Je nach Geräteversion, ist die Umlufthaube mit unterschiedlichen Kohlefiltertypen ausgestattet:

Runde Kohlefilter (Abb. 14 T); um Zugang zu den runden Kohlefiltern zu bekommen, müssen die Fettfilter entfernt werden, indem die Filterklammern nach oben in Richtung des Griffs gedrückt werden (Abb. 5); danach die Kohlefilter durch eine Drehbewegung aus dem Motorkomplex ausshaken.

Filterpaneel aus Polyurethan (Abb. 15 P); um Zugang zum Polyurethanfilter zu bekommen, muss das Gitter entfernt werden, indem die beiden Plastikfilterklammern nach oben gedrückt werden (Abb. 4); im Inneren des Filters die Filterklammern aus Metall entfernen (Abb. 15 Q), so dass der Polyurethanfilter freigelegt wird.

**Beleuchtung:** Gehen Sie bitte, je nach Ihrem Modell, gemäß Zeichnung 20 oder Zeichnung 21 vor.

Abb. 20: zur Abnahme der Halogenlampen die Nutmutter gegen den Uhrzeigersinn drehen. Die Lampe durch eine solche gleichen Typs austauschen.

Abb. 21: zur Abnahme der Glühlampen die Deckenkappe abschrauben (Schraube D). Die Lampe durch eine solche gleichen Typs austauschen.

## FRANCAIS

### DESCRIPTION

L'appareil est disponible en version recyclage ou en version aspirante. Sur la **version recyclage** (Fig. 1) l'air et les vapeurs acheminés par l'appareil sont dépurés par les filtres à charbon (ou polyuréthane) et remis en circulation dans le local. Sur la **version aspirante** (Fig. 2), les vapeurs et les odeurs de cuisine sont acheminées directement vers l'extérieur, au moyen d'un conduit d'évacuation, à travers le mur/plafond. Par conséquent, l'utilisation de filtres à charbon (ou polyuréthane) n'est plus nécessaire.

### INSTALLATION

Pour faciliter l'installation, enlever la grille ou les filtres à graisse (en fonction du modèle acheté) et démonter le cache antérieure.

**Démontage du cache :** ouvrir le cache en le tirant en avant, en opérant depuis l'intérieur de l'appareil, enlever les deux vis D comme indiqué Fig. 3. Maintenir la languette L abaissée et extraire le cache des guides.

**Démontage de la grille :** ouvrir le cache en le tirant en avant et déplacer vers le haut les 2 butées en plastique (Fig. 4).

**Démontage des filtres à graisse :** ouvrir le cache en le tirant en avant; en face de la poignée, pousser la butée vers le haut et extraire le filtre (Fig. 5).

**Conditions requises essentielles pour le montage:** –prédisposer le branchement électrique. –en cas d'appareil version aspirante, prédisposer l'orifice d'évacuation d'air.

**Pour la version aspirante** (uniquement pour le modèle représenté sur la Fig. 4) l'air peut être évacué par le mur ou vers le haut; si l'évacuation de l'air est sur le mur, il faut placer le flasque (F) sur l'arrière et le bouchon (T) sur l'appareil (Fig. 6); si l'évacuation de l'air est vers le haut, faire le contraire.

**Avant d'installer l'appareil, il est nécessaire de** (uniquement pour le modèle représenté sur la Fig. 5) :

- Fig. 7: monter la bride à l'appareil en utilisant les vis (fournies).

- Fig. 8: enlever le panneau de polystyrène situé à l'intérieur de l'appareil.

**Montage :** vérifier que les brides L soient montées à l'appareil (Fig. 9); dans le cas contraire, les fixer en utilisant les deux vis métriques (V) avec rondelle (tous en dotation); de plus, vérifier que les 2 vis métriques (M) soient montées. Etant donné que la distance entre l'appareil et le plan de cuisson doit être de 65 cm minimum, fixer les deux brides S (en dotation) au mur au moyen des vis et chevilles (en dotation) - voir Fig. 10. Accrocher l'appareil aux 2 brides; pour réaliser l'alignement avec des éléments suspendus ou les meubles de la cuisine, il est possible de régler l'appareil en hauteur en agissant sur les vis M, et en profondeur en agissant sur les vis V (Fig. 10). Avant de serrer complètement les vis, vérifier la distance entre l'appareil et le mur, si nécessaire, utiliser l'entretoise en dotation.

**Fixation de l'entretoise:** couper l'entretoise à la mesure désirée, décrocher l'appareil des brides murales et fixer l'entretoise à l'arrière de l'appareil à l'aide des 3 vis en dotation (Fig. 11).

Accrocher de nouveau l'appareil aux brides murales et serrer complètement les vis M et V (Fig. 10). Procéder à la fixation définitive en bloquant l'appareil aux éléments suspendus au moyen des 4 vis C (Fig. 12).

**Fixation du cache en bois:** couper le panneau en bois à la mesure désirée puis le fixer à l'aide des 4 vis au cache de l'appareil (voir mesures Figure 13).

Installation des filtres à charbon (ou polyuréthane). Si vous avez choisi d'installer votre hotte version filtrante, vérifiez que les filtres à charbon soient installés; s'ils ne le sont pas, assemblez-les de la façon suivante:

suivant les versions, votre hotte filtrante vous est fournie avec différents types de filtres à charbon:

Filtres à charbon ronds (Fig. 14T) ; pour les installer, accrochez-les au groupe moteur en les bloquant grâce à un mouvement de rotation.

Filtre en panneau de polyuréthane (Fig. 15P); pour l'installer, placez-le à l'intérieur de la grille, en le bloquant grâce aux arrêts métalliques fournis (Fig. 15Q).

En ce qui concerne la version aspirante, utiliser un tuyau flexible pour relier la bride de l'appareil à l'orifice d'évacuation de l'air (précédemment effectué); en ce qui concerne la version filtrante, utiliser un tuyau flexible pour relier la bride de l'appareil au sommet de l'élément suspendu.

Une fois l'installation terminée, remonter le cache antérieur et effectuer le branchement électrique.

## FONCTIONNEMENT

Toutes les versions sont réalisées avec fonctionnement automatique du moteur par ouverture et fermeture du cache frontal. Ouvert: l'appareil est en service - Fermé: l'appareil ne fonctionne pas.

**Commandes** (Fig. 16):

**A) ON/OFF lampes.** Cette touche s'utilise également pour la fonction alarme filtres à graisse et filtres à charbon.

**Alarme filtres :** Après 30h de fonctionnement du moteur, un témoin lumineux L1 ROUGE s'allume et reste allumé pendant 30" (c'est le moment de nettoyer les filtres à graisse). Après 120h de fonctionnement du moteur, un témoin lumineux L1 ROUGE s'allume et reste allumé pendant 30" (c'est le moment de remplacer les filtres à charbon si la hotte en est équipée). L'alarme des filtres s'active UNIQUEMENT avec le moteur ARRETE. L'alarme des filtres s'annule (remise à zéro du compteur HORAIRES) en maintenant la touche A enfoncée pendant 2".

**B) Appuyer sur la touche B** pour actionner le moteur à la première vitesse. La vitesse est signalée par le témoin lumineux L1 VERT allumé. En la maintenant enfoncée pendant 2" le moteur s'arrête. En appuyant une seule fois, avec le témoin lumineux allumé, on active la fonction timer (moteur actionné pendant 5') signalée par le témoin lumineux qui clignote. Pour désactiver la fonction timer appuyer encore une seule fois.

**C) Appuyer sur la touche C** pour actionner le moteur en deuxième vitesse. La vitesse est signalée par le témoin lumineux L2 VERT allumé. En appuyant une seule fois, avec le témoin lumineux allumé, on active la fonction timer (moteur actionné pendant 5') signalée par le témoin lumineux qui clignote. Pour désactiver la fonction timer appuyer encore une seule fois.

**D) Appuyer sur la touche D** pour actionner le moteur en troisième vitesse. La vitesse est signalée par le témoin lumineux L3 VERT allumé. En appuyant une seule fois, avec le témoin lumineux allumé, on active la fonction timer (moteur actionné pendant 5') signalée par le témoin lumineux qui clignote. Pour désactiver la fonction timer appuyer encore une seule fois.

**E) Appuyer sur la touche E** pour actionner le moteur en quatrième vitesse. La vitesse est signalée par le témoin lumineux L4 VERT allumé. En appuyant une seule fois, avec le témoin lumineux allumé, on active la fonction timer (moteur actionné pendant 5') signalée par le témoin lumineux qui clignote. Pour désactiver la fonction timer appuyer encore une seule fois.

**Filtre/s à graisse :** un soin particulier doit être accordé aux filtres à graisse qui doivent être nettoyés périodiquement, quand intervient l'alarme des filtres à graisse. Pour les instructions, concernant l'alarme des filtres, voir le paragraphe des Commandes. En fonction des versions, la hotte est équipée de différents types de filtre à graisse :

**Filtres métalliques modulaires** (du type indiqué en Fig. 17): Pour enlever le filtre: ouvrir le cache en le tirant en avant; en face de la poignée, pousser la butée vers le haut et extraire le filtre. Laver les filtres avec une lessive neutre. Après avoir nettoyé les filtres anti-graisse, pour faire redémarrer le comptage des heures (RESET), appuyer sur le bouton A pendant 2 secondes environ pendant que les LED clignotent.

**Filtre métallique à panneau** (du type indiqué en Fig. 18N): ce filtre est métallique et est positionné à l'intérieur de la grille métallique. Pour enlever le filtre: ouvrir le cache en le tirant en avant et déplacer vers le haut les 2 butées en plastique (Fig. 4). Enlevez les arrêts en métal (Fig. 18Q) et ôtez le filtre. Dans la version filtrante, pour accéder au filtre, il faut enlever le filtre en polyuréthane aussi. Après avoir nettoyé les filtres anti-graisse, pour faire redémarrer le comptage des heures (RESET), appuyer sur le bouton A pendant 2 secondes environ pendant que les LED clignotent.

**Filtre synthétique à panneau** (du type indiqué en Fig. 19P): ce filtre est en fibre synthétique (blanc) et est positionné à l'intérieur de la grille métallique; il ne peut pas être nettoyé mais doit être remplacé périodiquement, en fonction de l'usage (au moins tous les deux mois). Si le filtre synthétique n'est pas complètement blanc, mais a des zones colorées (raies ou pois), il s'agit d'un filtre à révélation de saturation, remplacez le donc quand les zones colorées sont visibles de l'extérieur de votre appareil. Pour enlever les filtres synthétique: ouvrir le cache en le tirant en avant et déplacer vers le haut les 2 butées en plastique (Fig. 4). Enlevez les arrêts en métal (Fig. 19Q) et sortez le filtre. Dans la version filtrant il faut enlever le filtre en polyuréthane aussi.

**Filtres à charbon (ou polyuréthane):** Si l'on utilise l'appareil en version recyclage, il faut remplacer périodiquement les filtres à charbon (ou polyuréthane), quand intervient l'alarme des filtres à charbon. Pour les instructions, concernant l'alarme des filtres, voir le paragraphe des Commandes. En fonction des versions, la hotte est équipée de différents types de filtre à charbon:

Filtres à charbon ronds (Fig. 14T); pour atteindre les filtres à charbon ronds, enlevez les filtres à graisse en poussant l'arrêt vers le haut en correspondance avec la poignée (Fig.5); décrocher les filtres au charbon du groupe moteur en les faisant pivoter.

Filtre en panneau de polyuréthane (Fig. 15P) ; pour atteindre le filtre en polyuréthane, enlevez la grille en poussant les deux arrêts en plastique vers le (Fig.4); enlevez, à l'intérieur de la grille, les arrêts du filtre en métal (Fig. 15Q) afin de libérer le filtre en polyuréthane.

**Eclairage:** en fonction du modèle acheté, consulter la Fig. 20 ou la Fig. 21.

Fig. 20 : pour démonter les ampoules halogènes, dévisser le collier dans le sens contraire des aiguilles d'une montre. Les remplacer par des ampoules de même type.

Fig. 21: pour démonter les ampoules à incandescence, enlever le plafonnier en dévissant la vis D. Les remplacer par des ampoules de même type.

## ITALIANO

### DESCRIZIONE

L'apparecchio può essere in versione filtrante o in versione aspirante. Nella **versione Filtrante** (Fig. 1) l'aria e i vapori convogliati dall'apparecchio, vengono depurati dai filtri al carbone (o poliuretano) e rimessi in circolazione nell'ambiente. Nella **versione Aspirante** (Fig. 2) i vapori e gli odori di cucina, vengono convogliati direttamente verso l'esterno, tramite un condotto di evacuazione, attraverso la parete/soffitto. Pertanto non è più necessario l'uso di filtri al carbone (o poliuretano).

### INSTALLAZIONE

Per facilitare l'installazione, togliere la griglia o i filtri antigrasso (a seconda del modello da voi acquistato) e smontare lo sportello anteriore.

**Smontaggio dello sportello:** aprire lo sportello tirandolo in avanti; operando dall'interno dell'apparecchio togliere le 2 viti D come illustrato in Fig. 3. Tenere abbassata la linguetta L e sfilare lo sportello dalle guide.

**Smontaggio della griglia:** aprire lo sportello tirandolo in avanti e spostare verso l'alto i 2 fermi in plastica (Fig. 4).

**Smontaggio dei filtri antigrasso:** aprire lo sportello tirandolo in avanti; in corrispondenza della maniglia, spingere il fermo verso l'alto ed estrarre il filtro (Fig. 5).

**Requisiti essenziali per il montaggio:** – predisporre il collegamento elettrico. – se il vostro apparecchio deve essere installato in versione Aspirante, predisporre il foro evacuazione aria.

Nella versione aspirante (solo per il modello rappresentato in Fig. 4), l'aria può essere evacuata a parete oppure verso l'alto; se l'evacuazione dell'aria è a parete, posizionate la flangia (F) sul retro ed il tappo (T) sopra l'apparecchio (Fig. 6); se l'evacuazione dell'aria è in alto, fate il contrario.

**Prima di installare l'apparecchio, è necessario (solo per il modello rappresentato in Fig. 5):**

- Fig. 7: montare la flangia all'apparecchio utilizzando 2 viti (in dotazione).

- Fig. 8: togliere il pannello di polistirolo situato all'interno dell'apparecchio.

**Montaggio :** verificare se le staffe L sono montate all'apparecchio (Fig. 9); nel caso fissarle utilizzando 2 viti metriche (V) con rondelle (tutto in dotazione); inoltre verificare che siano montate le 2 viti metriche (M). Considerando che la distanza tra l'apparecchio ed il piano di cottura deve essere minimo 65 cm, fissare le 2 staffe S (in dotazione) alla parete mediante le viti ed i tasselli (in dotazione) - vedi Fig. 10. Agganciare l'apparecchio alle 2 staffe; per l'allineamento ai pensili o ai mobili della vostra cucina, potete regolare l'apparecchio in altezza operando sulle viti M, e in profondità operando sulle viti V (Fig.10). Prima di serrare del tutto le viti, verificare la distanza tra l'apparecchio e la parete; se necessario dovrete utilizzare il distanziale in dotazione.

**Fissaggio del distanziale:** tagliare il distanziale alla misura desiderata; sganciare l'apparecchio dalle staffe a parete e fissare il distanziale sul retro dell'apparecchio con le 3 viti in dotazione (Fig. 11).

Riagganciare l'apparecchio alle staffe a parete e serrare del tutto le viti M e V (Fig. 10). Procedere al fissaggio definitivo bloccando l'apparecchio ai pensili tramite le 4 viti C (Fig. 12).

**Fissaggio dello sportello in legno:** tagliare il pannello in legno alla misura desiderata e fissarlo con 4 viti allo sportello dell'apparecchio (vedi misure nella Figura 13).

**Installazione dei filtri al carbone** (o poliuretano). Nel caso abbiate scelto l'installazione in versione filtrante, verificare che siano installati i filtri carbone; nel caso non siano installati procedere col montaggio come segue:

a seconda delle versioni, la cappa filtrante è fornita con diversi tipi di filtro carbone:

Filtri al carbone rotondi (Fig. 14T); per montarli, agganciarli al gruppo motore bloccandoli con un movimento rotatorio.

Filtro in poliuretano a pannello (Fig. 15P); per montarlo, posizionalo all'interno della griglia, fermandolo con i fermafiltri metallici in dotazione (Fig. 15Q).

Per la versione aspirante utilizzare un tubo flessibile che colleghi la flangia dell'apparecchio al foro evacuazione aria (precedentemente predisposto); per la versione filtrante utilizzare un tubo flessibile che colleghi la flangia dell'apparecchio alla sommità del pensile.

Ultimata l'installazione rimontare lo sportello anteriore ed effettuare il collegamento elettrico.

### FUNZIONAMENTO

Tutte le versioni hanno il funzionamento automatico del motore mediante apertura e chiusura dello sportello frontale.

Aperto: apparecchio funzionante - Chiuso: apparecchio non funzionante.

**Comandi** (Fig. 16):



**A) ON/OFF lampade.** Questo tasto si utilizza anche per la funzione allarme filtri antigrasso e filtri carbone.

**Allarme filtri:** Dopo 30h di funzionamento del motore, si accende il led L1 ROSSO e resta acceso per 30" (è il momento di pulire i filtri antigrasso).

Dopo 120h di funzionamento del motore, si accende il led L1 ROSSO per 30" lampeggiando (è il momento di sostituire i filtri carbone se la cappa ne è dotata). L'allarme filtri si evidenzia SOLO a motore FERMO. L'allarme filtri si annulla (reset del contatore ORE) tenendo premuto il tasto A per 2".

**B)** Pigiando il tasto B si accende il motore alla prima velocità. La velocità viene evidenziata dal Led L1 VERDE acceso. Tenendolo premuto per 2" si spegne il motore. Pigiandolo con un solo colpo, a led acceso, si attiva la funzione timer (motore acceso per 5'), evidenziata dal led lampeggiante. Per togliere la funzione timer pigiare ancora con un solo colpo.

**C)** Pigiando il tasto C si accende il motore in seconda velocità. La velocità viene evidenziata dal Led L2 VERDE acceso. Pigiandolo con un solo colpo, a led acceso, si attiva la funzione timer (motore acceso per 5'), evidenziata dal led lampeggiante. Per togliere la funzione timer pigiare ancora con un solo colpo.

**D)** Pigiando il tasto D si accende il motore in terza velocità. La velocità viene evidenziata dal Led L3 VERDE acceso. Pigiandolo con un solo colpo, a led acceso, si attiva la funzione timer (motore acceso per 5'), evidenziata dal led lampeggiante. Per togliere la funzione timer pigiare ancora con un solo colpo.

**E)** Pigiando il tasto E si accende il motore in quarta velocità. La velocità viene evidenziata dal Led L4 VERDE acceso. Pigiandolo con un solo colpo, a led acceso, si attiva la funzione timer (motore acceso per 5'), evidenziata dal led lampeggiante. Per togliere la funzione timer pigiare ancora con un solo colpo.

**Filtro/i anti-grasso:** una cura particolare va rivolta ai filtri antigrasso che devono essere puliti periodicamente, quando compare l'allarme filtri antigrasso. Per istruzioni sull'Allarme filtri, fare riferimento al paragrafo Comandi. A seconda delle versioni, la cappa è fornita con diversi tipi di filtro anti-grasso:

**Filtri metallici modulari** (del tipo indicato in Fig. 17): per togliere il filtro: aprire lo sportello tirandolo in avanti e togliere i filtri spingendo il fermo verso l'alto in corrispondenza della maniglia. Lavate i filtri con detersivo neutro. Una volta puliti i filtri antigrasso, per far ripartire il conteggio delle ore (RESET), tenere premuto il tasto A per circa 2 secondi durante il lampeggio dei LED.

**Filtro metallico a pannello** (del tipo indicato in Fig. 18N): questo filtro è metallico ed è posizionato all'interno della griglia metallica. Per togliere il filtro: aprire lo sportello tirandolo in avanti e spostare verso l'alto i 2 fermi in plastica della griglia (Fig. 4). Togliere i fermi filtri metallici (Fig. 18Q) ed estrarre il filtro. Nella versione filtrante, per accedere al filtro, occorre rimuovere anche il filtro di poliuretano. Una volta puliti i filtri antigrasso, per far ripartire il conteggio delle ore (RESET), tenere premuto il tasto A per circa 2 secondi durante il lampeggio dei LED.

**Filtro sintetico a pannello** (del tipo indicato in Fig. 19P): questo filtro è in fibra sintetica di colore bianco ed è posizionato all'interno della griglia metallica; non può essere lavato, ma va sostituito periodicamente in rapporto all'uso (almeno ogni due mesi). Se il filtro sintetico non è completamente bianco, ma ha delle parti colorate (righe o pallini), è un filtro a rilevazione di saturazione, per cui sostituirlo quando le parti colorate risultano visibili dall'esterno dell'apparecchio. Per togliere i filtri sintetici: aprire lo sportello tirandolo in avanti e spostare verso l'alto i 2 fermi in plastica della griglia (Fig. 4). Togliere i fermi filtri metallici (Fig. 19Q) ed estrarre il filtro. Nella versione filtrante occorre rimuovere anche il filtro di poliuretano.

**Filtri carbone (o poliuretano):** nel caso d'uso dell'apparecchio in versione filtrante, sarà necessario sostituire i filtri al carbone (o poliuretano) periodicamente, quando compare l'allarme filtri carbone. Per istruzioni sull'Allarme filtri, fare riferimento al paragrafo Comandi. A seconda delle versioni, la cappa filtrante è fornita con diversi tipi di filtro carbone: Filtri al carbone rotondi (Fig. 14T); per accedere ai filtri carbone rotondi, togliere i filtri antigrasso spingendo il fermo verso l'alto in corrispondenza della maniglia (Fig. 5); sganciare i filtri al carbone dal gruppo motore tramite rotazione.

Filtro in poliuretano a pannello (Fig. 15P); per accedere al filtro in poliuretano, togliere la griglia spostando verso l'alto i 2 fermi in plastica (Fig.4); all'interno della griglia levare i fermi filtri metallici (Fig. 15Q) così da liberare il filtro in poliuretano.

**Illuminazione:** a seconda del modello da voi acquistato, fare riferimento alla Fig.20 o alla Fig. 21.

Fig. 20: per smontare le lampade alogene, svitare la ghiera in senso anti-orario. Sostituire con lampade dello stesso tipo.

Fig. 21: per smontare le lampade ad incandescenza, togliere la plafoniera svitando la vite D. Sostituire con lampade dello stesso tipo.

## ESPAÑOL

### DESCRIPCIÓN

El aparato puede ser de versión filtrante o de versión aspirante. En la **versión filtrante** (Fig. 1) el aire y los vapores desplazados por el aparato son depurados por los filtros al carbón (o poliuretano) y puestos nuevamente en circulación en el ambiente. En la **versión aspirante** (Fig. 2) los vapores y los olores de cocina son desplazados directamente hacia el exterior, mediante un conducto de evacuación, a través de la pared/techo. Por lo tanto en este caso no es necesario el uso de filtros al carbón (o poliuretano).

### INSTALACIÓN

Para facilitar la instalación retirar la rejilla o los filtros antigrassa (según el modelo adquirido) y desmontar la portezuela delantera.

**Desmontaje de la portezuela:** abrir la portezuela tirándola hacia adelante; operando desde el interior del aparato retirar los dos tornillos D de la manera ilustrada en Fig. 3. Mantener abajo la lengüeta L y retirar la portezuela desde las guías.

**Desmontaje de la rejilla:** abrir la portezuela tirándola hacia adelante y desplazar hacia arriba los dos topes de plástico (Fig. 4).

**Desmontaje de los filtros antigrasa:** abrir la portezuela tirándola hacia adelante; en correspondencia con la manilla, empujar el tope hacia arriba y extraer el filtro (Fig. 5).

**Requisitos esenciales para el montaje:** – predisponer la conexión eléctrica. – si el aparato debe ser instalado en versión aspirante, predisponer el agujero de evacuación aire.

En la versión aspirante (sólo para el modelo ilustrado en Fig. 4) el aire puede ser evacuado por la pared o bien hacia arriba; si la evacuación del aire se efectúa por la pared, se deberá colocar la brida (F) en la parte trasera y el tapón (T) sobre el aparato (Fig. 6); en cambio, si la evacuación se efectúa hacia arriba, se deberá realizar la operación contraria.

**Antes de instalar el aparato, es necesario (solamente para el modelo representado en la Fig. 5):**

- Fig. 7: Montar la brida al aparato utilizando los dos tornillos incluidos en el equipamiento.

- Fig. 8: Remover el panel de poliestireno situado dentro del aparato.

**Montaje:** verificar que los soportes L estén instalados en el aparato (Fig. 9); si es necesario, fijarlos utilizando dos tornillos métricos (V) con arandelas (material adjunto); verificar también que estén instalados los dos tornillos métricos (M).

Considerando que la distancia entre el aparato y el plano de cocción debe ser de al menos 65 cm, fijar los dos soportes S (adjuntos) en la pared mediante los tornillos y tacos (adjuntos). Véase Fig. 10. Enganchar el aparato en los dos soportes; para alinearlos con los pensiles o muebles de la cocina es posible regular la altura del aparato operando con los tornillos M, y la profundidad operando con los tornillos V (Fig. 10). Antes de apretar por completo los tornillos verificar la distancia entre el aparato y la pared; si es necesario, utilizar el separador adjunto.

**Fijación del separador:** cortar el separador según la medida deseada; desenganchar el aparato de los soportes de pared y fijar el separador en la parte trasera del aparato mediante los 3 tornillos adjuntos (Fig. 11).

Reenganchar el aparato en los soportes de pared y apretar por completo los tornillos M y V (Fig. 10). Efectuar la fijación definitiva bloqueando el aparato en los pensiles mediante los 4 tornillos C (Fig. 12).

**Fijación de la portezuela de madera:** cortar el panel de madera según la medida deseada y fijarlo con cuatro tornillos a la portezuela del aparato (véanse medidas en Figura 13).

**Instalación de los filtros al carbón (o poliuretano).** En caso de que haya elegido la instalación en versión filtrante, controle que se hayan instalado los filtros al carbón; en caso de que no se hayan instalado, realice el montaje de la siguiente manera:

según las versiones, la campana filtrante está provista de varios tipos de filtro al carbón:

Filtros al carbón redondos (Fig. 14T) para montarlos, engánchelos al bloque motor bloqueándolos con un movimiento rotatorio.

Filtro tipo panel en poliuretano (Fig. 15P); para montarlo colóquelo en el interior de la rejilla, sujetándolo con los sujetafiltros metálicos adjuntos (Fig. 15Q).

En la versión aspirante utilizar un tubo flexible para conectar la brida del aparato al agujero de evacuación aire (precedentemente predispuerto); para la versión filtrante utilizar un tubo flexible que conecte la brida del aparato a la parte superior del pensil.

Una vez concluida la instalación reinstalar la portezuela delantera y efectuar la conexión eléctrica.

## FUNCIONAMIENTO

Todas las versiones cuentan con funcionamiento automático del motor mediante apertura y cierre de la portezuela frontal. Abierta: aparato en funcionamiento. Cerrada: aparato inactivo.

**Mandos (Fig. 16):**

**A) ON/OFF lámparas.** Esta tecla se utiliza también para la función alarma filtros antigrasa y filtros de carbón.

**Alarma de filtros:** Tras 30h de funcionamiento del motor, se enciende el led L1 ROJO y queda encendido durante 30" (es el momento de limpiar los filtros antigrasa). Tras 120h de funcionamiento del motor, se enciende el led L1 ROJO durante 30" parpadeando (es el momento de sustituir los filtros de carbón si la campana los tiene). La alarma filtros destaca SÓLO cuando el motor está PARADO. La alarma filtros se anula (reset del contador HORAS) teniendo pulsada la tecla A durante 2".

**B) Pulsando la tecla B se enciende el motor a la primera velocidad. La velocidad la destaca el Led L1 VERDE encendido. Manteniéndolo pulsado durante 2" se apaga el motor. Pulsando con un toque sólo, con el led encendido, se activa la función timer (motor encendido durante 5'), destacada por el led parpadeando. Para quitar la función timer pulsar una vez más con un toque sólo.**

**C) Pulsando la tecla C se enciende el motor a la segunda velocidad. La velocidad la destaca el Led L2 VERDE encendido. Pulsando con un toque sólo, con el led encendido, se activa la función timer (motor encendido durante 5'), destacada por el led parpadeando. Para quitar la función timer pulsar una vez más con un toque sólo.**

**D) Pulsando la tecla D se enciende el motor a la tercera velocidad. La velocidad la destaca el Led L3 VERDE encendido. Pulsando con un toque sólo, con el led encendido, se activa la función timer (motor encendido durante 5'), destacada por el led parpadeando. Para quitar la función timer pulsar una vez más con un toque sólo.**

**E) Pulsando la tecla E se enciende el motor a la cuarta velocidad. La velocidad la destaca el Led L4 VERDE encendido. Pulsando con un toque sólo, con el led encendido, se activa la función timer (motor encendido durante**

5), destacada por el led parpadeando. Para quitar la función timer pulsar una vez más con un toque sólo.

**Filtros antigrasa:** Los filtros antigrasa requieren una atención particular ya que deben ser limpiados periódicamente, cuando aparece la alarma correspondiente. Las instrucciones sobre la alarma de los filtros se encuentran en el apartado Mandos. Según las versiones, la campana está provista de diversos tipos de filtros antigrasa.

**Filtros metálicos modulares** (del tipo indicado en Fig. 17): Para quitar el filtro: abra la portezuela tirando hacia adelante y quite los filtros empujando el tope hacia arriba coincidiendo con la manilla. Lave los filtros con detergente neutro. Una vez limpios los filtros antigrasa, para empezar de nuevo el cálculo de las horas (RESET), apretar la tecla A durante 2 segundos, mientras que los led se encienden y apagan.

**Filtro metálico tipo panel** (del tipo indicado en Fig. 18N): este filtro es metálico y está situado en el interior de la rejilla metálica. Para quitar el filtro: abra la portezuela tirando hacia adelante y mueva hacia arriba los dos toques de plástico de la rejilla: (Fig 4). Quite los sujetafiltros metálicos (Fig 18Q) y saque el filtro. En la versión filtrante es necesario quitar el filtro de poliuretano. Una vez limpios los filtros antigrasa, para empezar de nuevo el cálculo de las horas (RESET), apretar la tecla A durante 2 segundos, mientras que los led se encienden y apagan.

**Filtro sintético tipo panel** (del tipo indicado en Fig. 19P): este filtro es de fibra sintética, tiene color blanco y está situado al interno de la rejilla metálica; no se puede lavar, sino que se cambia periódicamente según el uso (al menos cada dos meses). Si el filtro sintético no es completamente blanco, sino que tiene partes coloreadas (rayas o lunares), es un filtro que advierte la saturación, por lo cual cámbielo cuando las partes coloreadas resultan visibles desde el exterior del aparato. Para quitar los filtros sintéticos: abra la portezuela tirando hacia adelante y mueva hacia arriba los dos toques de plástico de la rejilla (Fig. 4). Quite los sujetafiltros metálicos (Fig. 19Q) y saque el filtro. En la versión filtrante es necesario quitar también el filtro de poliuretano.

**Filtros al carbón (o poliuretano):** En caso de aparato con versión filtrante, es necesario sustituir los filtros al carbón (o poliuretano) periódicamente, cuando aparece la alarma correspondiente. Las instrucciones sobre la alarma de los filtros se encuentran en el apartado Mandos. Según las versiones, la campana filtrante está provista de diversos tipos de filtro carbón:

Filtros al carbón redondos (Fig. 14T); para acceder a los filtros carbón redondos, quite los filtros antigrasa tirando del tope hacia arriba coincidiendo con la manilla (Fig. 5); desenganche los filtros al carbón desde el bloque motor girándolos. Filtro de poliuretano tipo panel (Fig. 15P); para acceder al filtro de poliuretano, quite la rejilla moviendo hacia arriba los dos toques de plástico (Fig. 4); dentro de la rejilla quite los sujetafiltros metálicos (Fig. 15Q) de esta manera se deja libre el filtro de poliuretano.

**Iluminación:** en función del modelo adquirido tómese como referencia la Fig. 20 o la Fig. 21.

Fig. 20: para desmontar las lámparas halógenas, desenroscar la virola en sentido antihorario. Sustituir con lámparas del mismo tipo.

Fig. 21: para desmontar las lámparas de incandescencia, retirar el cristal luz de-senroscando el tornillo D. Sustituir con lámparas del mismo tipo.

## PORTUGUÊS

### DESCRIÇÃO

O aparelho pode ser instalado na versão filtrante ou na aspirante. Na **versão Filtrante** (Fig. 1), o ar e os vapores transportados pelo aparelho, são depurados pelos filtros de carvão (ou de poliuretano) e reintroduzidos em circulação, no ambiente. Na **versão Aspirante** (Fig. 2), os vapores e os cheiros de cozinha são transportados directamente para o exterior, por meio de uma conduta de evacuação que passa através da parede/tecto. Deixa, portanto, de ser necessário utilizar filtros de carvão (ou de poliuretano).

### INSTALAÇÃO

Para facilitar a instalação, desmontar a grelha e os filtros anti-gordura (consoante o modelo adquirido) e desmontar a portinhola da frente.

**Desmontagem da portinhola:** abrir a portinhola puxando-a para frente; de seguida, extraia os 2 parafusos, D, do interior do aparelho, conforme se vê na Fig. 3. Manter a lingueta, L, para baixo e extrair a portinhola das suas guias.

**Desmontagem da grelha:** abrir a portinhola puxando-a para frente e colocar as 2 tranquetas de plástico para cima (Fig. 4).

**Desmontagem dos filtros anti-gordura:** abrir a portinhola puxando-a para frente; empurrar a tranqueta para cima, na posição correspondente ao manípulo, e extrair o filtro (Fig. 5).

**Requisitos essenciais para a montagem:** – preparar a ligação eléctrica. – se deseja montar o aparelho com versão Aspirante, é necessário preparar, de antemão, o orifício para a evacuação de ar.

**Na versão aspirante** (só para o modelo representado na Fig. 4) o ar pode ser evacuado na direcção da parede ou para cima; se a evacuação do ar for feita para a parede, colocar a flange (F) na parte de trás do aparelho e a tampa (T) na parte de cima (Fig. 6); se a evacuação do ar for feita para cima, fazer exactamente o contrário.

**Antes de montar o aparelho é necessário (só para o modelo representado na Fig. 5):**

- Fig. 7: montar a flange no aparelho, utilizando os 2 parafusos (fornecidos com o aparelho).

- Fig. 8: retirar a placa de esferovite que se encontra dentro do aparelho.

**Montagem:** verificar se os suportes L já estão montados no aparelho (Fig. 9), caso contrário, fixá-los utilizando os

2 parafusos métricos (V), com arruelas, (todo este material é fornecido junto com o aparelho); verificar ainda se os 2 parafusos métricos estão montados (M). Tendo em consideração que a distância mínima entre o aparelho e o plano do fogão deverá ser de 65 cm, fixar os 2 suportes S (fornecidos com o aparelho) na parede mediante utilização dos parafusos e das buchas (fornecidos com o aparelho) - ver Fig.10. Prender o aparelho nos 2 suportes; para alinhar o exaustor com os móveis ou prateleiras da sua cozinha, poderá regular a altura do aparelho nos parafusos M, e a profundidade nos parafusos V (Fig. 10). Antes do aperto definitivo dos parafusos, controlar a distância do aparelho à parede e, se necessário, utilizar o espaçador fornecido com o equipamento.

**Fixação do espaçador:** cortar o espaçador de maneira a ficar à medida desejada; retirar o aparelho dos respetivos suportes de fixação na parede e fixar o espaçador na parte de trás do exaustor com os 3 parafusos fornecidos (Fig. 11).

Prender de novo o aparelho nos respetivos suportes da parede e enroscar os parafusos, M e V, completamente (Fig.10). Proceder à imobilização do exaustor na posição definitiva fixando-o aos móveis de cozinha mediante os 4 parafusos C (Fig. 12).

**Fixação da portinhola de madeira:** cortar o painel de madeira à medida desejada e fixá-lo à portinhola do aparelho com 4 parafusos (ver medidas na Figura 13).

**Instalação dos filtros de carvão** (ou de poliuretano) Se por acaso escolheram a instalação na versão filtrante, verificar que os filtros de carvão estejam instalados; em caso contrário proceder com a montagem da seguinte maneira: conforme os modelos, a capafiltrante está provida de diferentes tipos de filtros ao carvão:

Filtros de carvão redondos (Fig. 14 T) ; para a montagem enganchar os filtros ao grupo motor bloqueando os mesmos com um movimento de rotação.

Filtros de poliuretano a painel (Fig. 15 P) para a montagem, colocar na parte interior da grelha, prendendo com os pára-filtros metálicos fornecidos junto com o aparelho (Fig. 15 Q).

Para a versão aspirante utilizar um tubo flexível que faça a união da flange do aparelho ao orifício de evacuação de ar (predispósito anteriormente); para a versão filtrante utilizar um tubo flexível que faça a união da flange do aparelho ao topo do armário de cozinha.

Concluída a instalação, montar de novo a portinhola da frente e fazer a ligação eléctrica.

## FUNCIONAMENTO

Em todas as versões, o funcionamento automático do motor é feito mediante abertura e encerramento da portinhola da frente. Aberta: aparelho a funcionar - Fechada: aparelho sem funcionar.

**Comandos** (Fig. 16):

**A) ON/OFF** lâmpadas. Esta tecla utiliza-se também para a função de alarme dos filtros anti-gordura e filtros de carvão.

**Alarme dos filtros:** Após 30h de funcionamento do motor, o led L1 VERMELHO acende-se e permanece ligado durante 30" (é o momento de limpar os filtros anti-gordura). Após 120h de funcionamento do motor, o led L1 VERMELHO acende-se intermitentemente durante 30" (é o momento de substituir os filtros de carvão, se a campânula os possuir). O alarme dos filtros activa-se APENAS com o motor DESLIGADO. O alarme dos filtros desactiva-se (reset do contador de HORAS) pressionando a tecla A durante 2".

**B) Pressionando a tecla B** liga-se o motor na primeira velocidade. A velocidade é evidenciada através do Led L1 VERDE ligado. Mantendo-o premido por 2", desliga-se o motor. Pressionando-o com um só toque, com o led ligado, activa-se a função timer (motor ligado durante 5'), evidenciada pelo led intermitente. Para eliminar a função timer pressionar novamente com um só toque.

**C) Pressionando a tecla C** liga-se o motor na segunda velocidade. A velocidade é evidenciada através do Led L2 VERDE ligado. Pressionando-o com um só toque, com o led ligado, activa-se a função timer (motor ligado durante 5'), evidenciada pelo led intermitente. Para eliminar a função timer pressionar novamente com um só toque.

**D) Pressionando a tecla D** liga-se o motor na terceira velocidade. A velocidade é evidenciada através do Led L3 VERDE ligado. Pressionando-o com um só toque, com o led ligado, activa-se a função timer (motor ligado durante 5'), evidenciada pelo led intermitente. Para eliminar a função timer pressionar novamente com um só toque.

**E) Pressionando a tecla E** liga-se o motor na quarta velocidade. A velocidade é evidenciada através do Led L4 VERDE ligado. Pressionando-o com um só toque, com o led ligado, activa-se a função timer (motor ligado durante 5'), evidenciada pelo led intermitente. Para eliminar a função timer pressionar novamente com um só toque.

**Filtros/s anti-gordura:** os filtros anti-gordura necessitam de atenção especial, porque devem de ser limpos periodicamente, ou seja, sempre que aparecer o alarme dos filtros anti-gordura. Para instruções sobre o Alarme dos filtros consultar o parágrafo intitulado Comandos. Conforme os modelos, a capa vem fornecida com diferentes tipos de filtros anti-gordura:

**Filtros metálicos-modulares** (do tipo indicado na Fig. 17) : Para tirar o filtro: abrir a portinhola puxando para a frente e tirar os filtros empurrando o fermo para cima em correspondência com a puxadeira. Lavar os filtros com detergente neutro. Uma vez limpos os filtros anti gorduras, para reiniciar a contagem das horas (RESET), manter a tecla A pressionada por aproximadamente 2 segundos durante o lampear dos LED.

**Filtro metálico a painel** (do tipo indicado na Fig. 18 N): este filtro é metálico e está colocado na parte interior da grelha metálica. Para tirar o filtro: abrir a portinhola puxando para a frente e deslocar para cima os dois fermos de plástico da grelha (Fig. 4). Tirar os para-filtros metálicos (Fig. 18 Q) e extrair o filtro. Na versão filtrante, para aceder ao filtro, é preciso remover o filtro de poliuretano também. Uma vez limpos os filtros anti gorduras, para reiniciar a contagem das horas (RESET), manter a tecla A pressionada por aproximadamente 2 segundos durante o lampear dos LED.

**Filtro sintético a painel** (do tipo indicado na Fig. 19P): este filtro é em fibra sintética de cor branca e está colocado na

parte interior da grelha metálica; não pode ser lavado, porém deve ser substituído periodicamente em função do uso (pelo menos de dois em dois meses). Se o filtro sintético não está perfeitamente branco, mas tem umas partes coloridas (com pequenas riscas ou bolinhas), é um filtro com levantamento de saturação, por isto deve ser substituído quando as partes coloridas estejam visíveis ao exterior do aparelho. Para tirar os filtros sintéticos: abrir a portinhola puxando para a frente e deslocar para cima os dois fermos de plástico da grelha (Fig. 4). Tirar os pára-filtros metálicos (Fig. 19Q) e extrair o filtro. Na versão filtrante, para aceder ao filtro, é preciso remover o filtro de poliuretano também.

**Filtros de carvão (ou poliuretano):** em caso de utilização do aparelho na versão filtrante, é necessário substituir os filtros de carvão (ou poliuretano) periodicamente, ou seja, sempre que aparecer o alarme dos filtros de carvão. Para instruções sobre o Alarme dos filtros consultar o parágrafo intitulado Comandos. Conforme os modelos, a capa filtrante é fornecida de diferentes tipos de filtros de carvão:

Filtros de carvão redondos (Fig. 14 T); para aceder aos filtros de carvão redondos, tirar os filtros anti-gordura empurrando o fermo para cima em correspondência com a puxadeira (Fig. 5); desenganchar os filtros de carvão do grupo motor com um movimento de rotação.

Filtro de poliuretano a painel (Fig. 15 P); para aceder ao filtro de poliuretano, tirar a grelha deslocando para cima os dois fermos de plástico (Fig. 4); ao interior da grelha tirar os para-filtros metálicos (Fig. 15Q) de maneira a extrair o filtro de poliuretano.

**Iluminação:** considerar a Fig. 20 ou 21, consoante o modelo adquirido.

Fig. 20: para desmontar as lâmpadas de halogénio, desenroscar o anel no sentido contrário ao dos ponteiros do relógio. Substituir por lâmpadas do mesmo tipo.

Fig. 21: para desmontar as lâmpadas incandescentes, retirar a placa de cobertura das lâmpadas desenroscando o parafuso D. Substituir por lâmpadas do mesmo tipo.

## NEDERLANDS

### BESCHRIJVING

Het apparaat kan in de filterversie of de afzuigversie worden geleverd. In de **Filter-versie** (Afb. 1) worden de lucht en dampen die door het apparaat worden afgevoerd gezuiverd door de koolstoffilters (of polyurethaan filters) en weer teruggebracht in het vertrek. In de **Afzuigversie** (Afb. 2) worden de dampen en keukengeuren rechtstreeks naar buiten afgevoerd door een afvoerpijp door de wand/het plafond. Het gebruik van koolstoffilters (of polyurethaanfilters) is dan dus niet meer nodig.

### INSTALLATIE

Om de installatie te vergemakkelijken moet het rooster of de vetfilters worden verwijderd (afhankelijk van het aangeschafte model) en moet het voordeurtje worden gedemonteerd.

**Demontage van het deurtje:** open het deurtje door het naar voren te trekken; verwijder de 2 schroeven D door van binnenuit te werk te gaan, zoals op Afb. 3. Houd het lipje L naar beneden en haal het deurtje uit de geleiders.

**Demontage van het rooster:** open het deurtje door het naar voren te trekken en verplaats de 2 plastic vergrendelingen omhoog (Afb. 4).

**Demontage vetfilter:** open het deurtje door het naar voren te trekken; duw de vergrendeling in correspondentie met de handgreep omhoog en haal het filter weg (Afb. 5).

**Essentiële eisen voor de montage:** – bereid de elektrische aansluiting voor. – als uw apparaat in Afzuigversie wordt geïnstalleerd, moet een gat worden voorbereid voor de luchtafvoer.

**In de afzuigversie** (alleen voor het model op Afb. 4) kan de lucht worden afgevoerd via de wand of omhoog; als de luchtafvoer via de wand plaatsvindt, moet de flens (F) op de achterkant worden geplaatst en de dop (T) op het apparaat (Afb. 6); als de lucht naar boven wordt afgevoerd, moet u het omgekeerde doen.

**Alvorens het apparaat te installeren moet men (alleen voor het model op afb. 5):**

- afb. 7: de flens op het apparaat monteren met behulp van de 2 schroeven (bijgeleverd).

- afb. 8: het paneel van polystyreen verwijderen dat in het apparaat zit.

**Montage:** controleer of de beugels L aan het apparaat gemonteerd zijn (Afb. 9); bevestig hen anders met 2 metrische schroeven (V) met schijfjes (alle bijgeleverd); controleer bovendien of de 2 metrische schroeven (M) gemonteerd zijn. Als we in aanmerking nemen dat de afstand tussen het apparaat en de kookplaat minstens 65 cm dient te bedragen, moeten de 2 beugels S (bijgeleverd) aan de wand worden bevestigd met behulp van de schroeven en pluggen (bijgeleverd) - zie Afb. 10. Haak het apparaat weer vast aan de wandbeugels; voor uitlijning met bovenkastjes of uw keuken-meubels kunt u het apparaat in hoogte verstellen door aan de schroeven A te draaien M, en in de diepte door aan de schroeven V te draaien (Afb. 10). Controleer alvorens de schroeven volledig te spannen, te afstand tussen het apparaat en de wand; gebruik indien nodig het bijgeleverde afstandsstuk.

**Bevestiging van het afstandsstuk:** snij het afstandsstuk op de gewenste maat; haak het apparaat los van de wandbeugels en bevestig het afstandsstuk op de achterkant van het apparaat met de 3 bijgeleverde schroeven (Afb. 11).

Koppel het apparaat weer vast aan de wandbeugels en van de schroeven M en V helemaal (Afb. 10). Ga over tot definitieve bevestiging door het apparaat vast te zetten aan de bovenkastjes met de 4 schroeven C (Afb. 12).

**Bevestiging van het houten deurtje:** zaag het houten paneel op de gewenste maat en bevestig hem met 4 schroeven aan het deurtje van het apparaat (zie de maten op Afbeelding 13).

Installatie van de koolstoffilters ( of poly-urethaan). In het geval dat u voor de filtereer-versie heeft gekozen, controleer dat de koolstoffilters zijn geïnstalleerd; in het geval dat deze niet geïnstalleerd zijn als volgt handelen voor de montage: afhankelijk van de versies, de filtereer-kap is van verschillende koolstof-filter types voorzien: Ronde koolstof-filters (Afb. 14T) ; voor de montage, aan de motorgroep haken en met een draai beweging blokkeren. Wand-filter in poly-urethaan (Afb. 15P); voor de montage, plaats hem aan de binnenkant van het rooster, vastzetten met de metalen bijgeleverden filter-klemmen (Afb. 15Q).

Gebruik voor de werking in de afzuigversie een flexibele slang die de flens van het apparaat verbindt met de luchtafvoeropening (die al eerder gemaakt is); gebruik voor de filterversie een flexibele slang die de flens van het apparaat met de bovenkant van het bovenkastje verbindt.

Hermonteer na de installatie het voordeurtje weer en breng de elektrische aansluiting tot stand.

## WERKING

Alle versies hebben een automatische werking van de motor door opening en sluiting van het voordeurtje.

Open: apparaat werkt - Gesloten: apparaat werkt niet.

**Bedieningselementen** (afb. 16):

**A)** ON/OFF lampen. Deze toets wordt ook gebruikt voor de functie alarm vetfilter en koolstofilter.

**Filteralarm:** Na 30 uren werking van de motor, licht de RODE led L1 ROSSO op en blijft branden gedurende 30" (de vetfilter moet worden gereinigd).

Na 120 uren werking van de motor, knippert de RODE led L1 gedurende 30" (de koolstofilter moet worden vervangen, voor zover de afzuigkap hiervan voorzien is). Het filteralarm is ALLEEN merkbaar wanneer de motor UIT is. Het filteralarm wordt teruggesteld (reset URENTELLER) door de toets A gedurende 2" ingedrukt te houden.

**B)** Door de toets B in te drukken, start de motor op de eerste snelheid. De snelheid wordt aangegeven door de brandende GROENE Led L1. Als hij 2" ingedrukt gehouden wordt, stopt de motor. Wanneer er één keer op wordt gedrukt, met brandende led, treedt de timerfunctie in werking (motor aan gedurende 5'), wat wordt aangegeven door de knipperende led. Om de timerfunctie uit te schakelen, nogmaals drukken.

**C)** Door de toets C in te drukken, start de motor op de tweede snelheid. De snelheid wordt aangegeven door de brandende GROENE Led L2. Wanneer er één keer op wordt gedrukt, met brandende led, treedt de timerfunctie in werking (motor aan gedurende 5'), wat wordt aangegeven door de knipperende led. Om de timerfunctie uit te schakelen, nogmaals drukken.

**D)** Door de toets D in te drukken, start de motor op de derde snelheid. De snelheid wordt aangegeven door de brandende GROENE Led L3. Wanneer er één keer op wordt gedrukt, met brandende led, treedt de timerfunctie in werking (motor aan gedurende 5'), wat wordt aangegeven door de knipperende led. Om de timerfunctie uit te schakelen, nogmaals drukken.

**E)** Door de toets E te drukken, start de motor op de vierde snelheid. De snelheid wordt aangegeven door de brandende GROENE Led L4. Wanneer er één keer op wordt gedrukt, met brandende led, treedt de timerfunctie in werking (motor aan gedurende 5'), wat wordt aangegeven door de knipperende led. Om de timerfunctie uit te schakelen, nogmaals drukken.

**Vet filters:** bijzondere zorg dient te worden besteed aan de vetfilters die regelmatig moeten worden schoongemaakt, wanneer het alarm "vetfilters" verschijnt. Voor instructies over het alarm van de filters, zie de paragraaf Bedieningselementen. Afhankelijk van de versies, de kap is van verschillende vetfilters voorzien:

**Metalen modulaire filters** (van het type aangegeven in Afb. 17): Voor het wegnemen van het filter: het voordeurtje openen door het naar voren te trekken en de filters wegnemen door de klemnaar boven te drukken in overeenkomst met het handvat. Was de filters met een zachtwasmiddel. Na de reiniging van de vetfilters, om de uurtelling opnieuw te starten (RESET), de knop A ongeveer 2 seconden ingedrukt houden terwijl het LED knippert.

**Metalen wand-filter** (van het type aangegeven in Afb. 18N): dit filter is van metaal en is aan de binnenkant van het metalen rooster geplaatst. Voor het verwijderen van het filter: het voordeurtje openen door het naar voren te trekken en de 2 klemmen in plastic van het rooster (Afb. 4) naar boven te verplaatsen. Neem de metalen filter-klemmen weg (Afb. 18Q) en het filter uitnemen. In de filtereer- versie, om het filter te bereiken is het nodig ook het filter in poly-urethaan weg te nemen. Na de reiniging van de vetfilters, om de uurtelling opnieuw te starten (RESET), de knop A ongeveer 2 seconden ingedrukt houden terwijl het LED knippert.

**Synthetisch wand-filter** (van het type aan gegeven in Afb. 19P): dit filter is in synthetisch wit vezel en aan de binnekant van het metalen rooster geplaatst; kan niet gewassen worden, maar moet regelmatig vervangen worden in verhouding met het gebruik (minstens elke twee maanden). Indien het synthetische filter niet geheel wit is, maar gekleurde gedeelten bezit ( strepen of rondje), is het een filter met verzadigings verschijnselen, vervang het daarom wanneer de gekleurde gedeelten zichtbaar zijn vanaf de buitenkant van het apparaat. Voor het wegnemen van de synthetische filters; open het voordeurtje door het naar voren te trekken en de 2 klemmen in plastic van het rooster (Afb. 4) naar boven te verplaatsen. De metalen filter-klemmen (Afb. 19Q) wegnemen. In de filtereer- versie is het nodig ook het filter in poly-urethaan weg te nemen.

**Koolstoffilters (of poly-urethaan):** als het apparaat gebruikt wordt in de filterversie, moeten de koolstoffilters (of poly-urethaan) periodiek worden vervangen, wanneer het alarm "koolstoffilters" verschijnt. Voor instructies over het alarm van de filters, zie de paragraaf Bedieningselementen. Afhankelijk van de versies, de kap is van verschillende types koolstoffilters voorzien:

Ronden koolstof-filters (Afb. 14T); om de ronden koolstof-filters te bereiken, de antie-vetfilters wegnemen door de klem naar boven te duwen in overeenkomst met het handvat (Afb. 5); de koolstof-filters van motor-groep loshaken met een

draai-beweging.

Poly-urethaan wand-filter (Afb. 15P); om het filter in poly-urethaan te bereiken, het rooster wegnemen door de 2 klemmen in plastic (Afb. 4) naar boven te verplaatsen; aan de binnenkant van het rooster de metalen filter-klemmen (Afb. 15Q) oplichten zodat het filter in poly-urethaan vrijkomt.

**Verlichting:** raadpleeg afb. 20 of afb. 21, afhankelijk van het door u aangeschafte model.

Afb. 20: voor het demonteren van de halogeenlampjes, schroef de ringmoer tegen de klok in los. Vervang hen door lampjes van hetzelfde type.

Afb. 21: voor het demonteren van gloeilampjes, verwijder de lampenkap door de schroef D los te draaien. Vervangen door lampjes van hetzelfde type.

1A

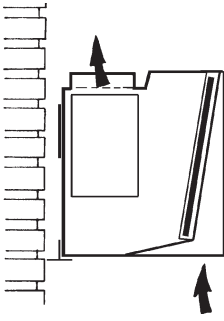

1B

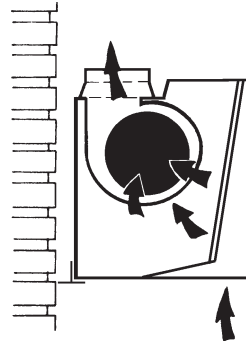

2A

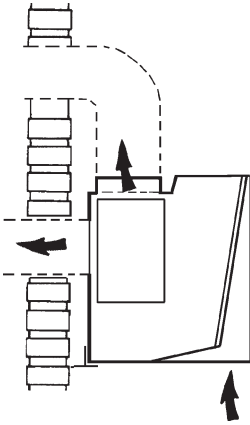

2B

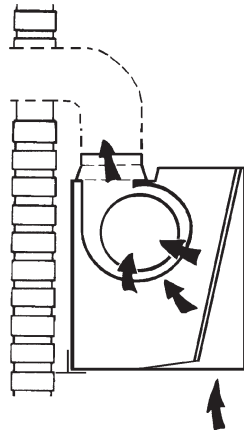

3

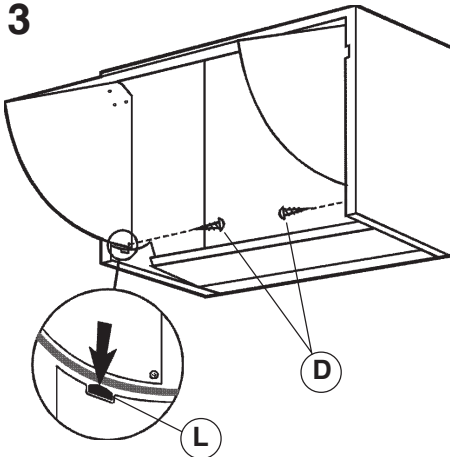

4

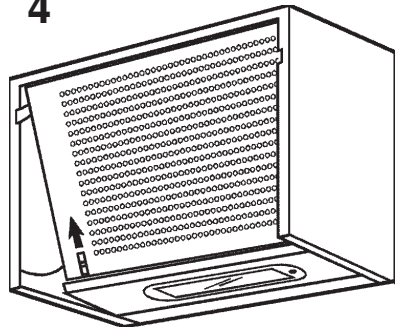



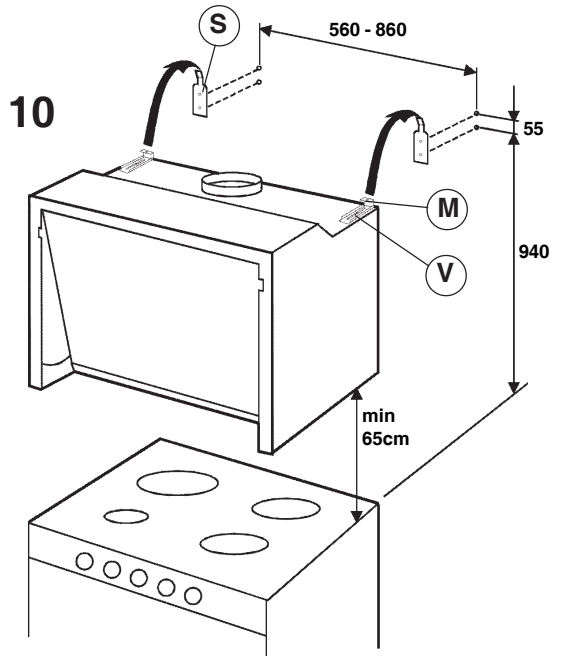
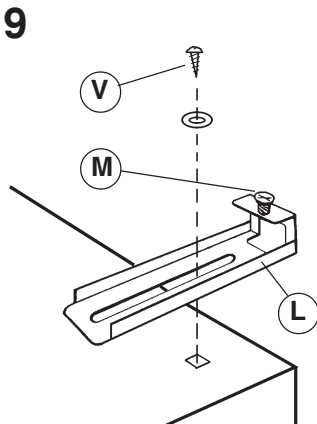
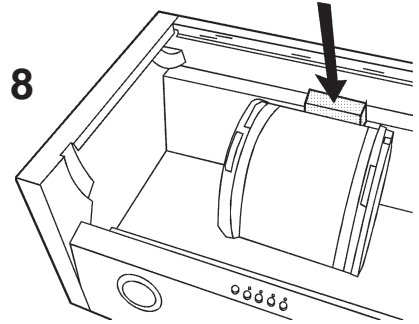
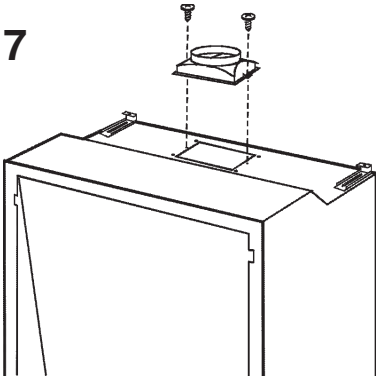
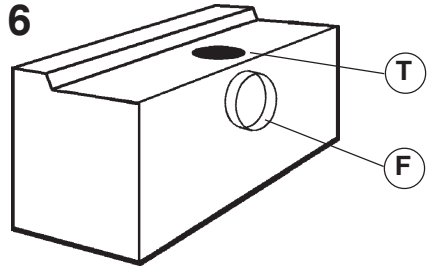
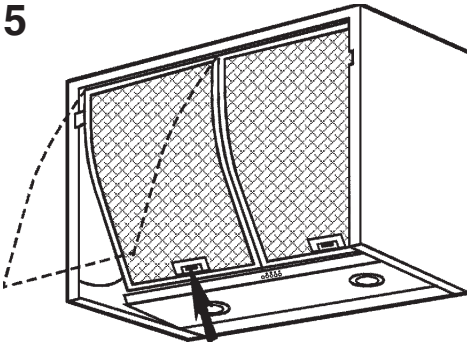

11

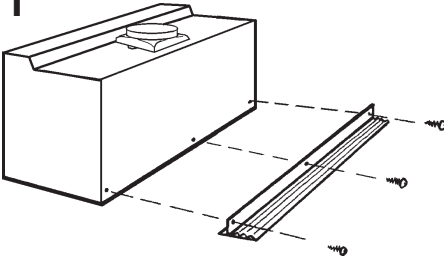

12

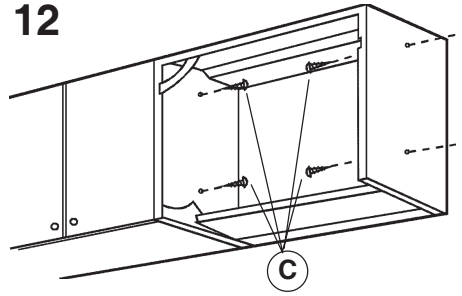

13

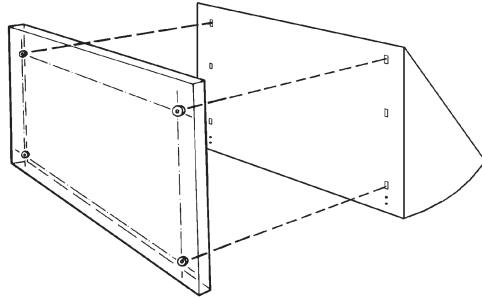
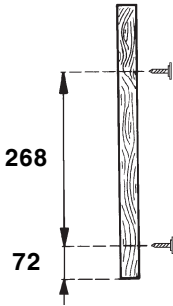

14

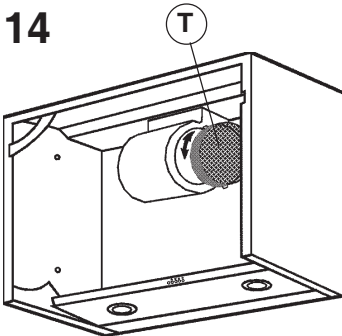

15

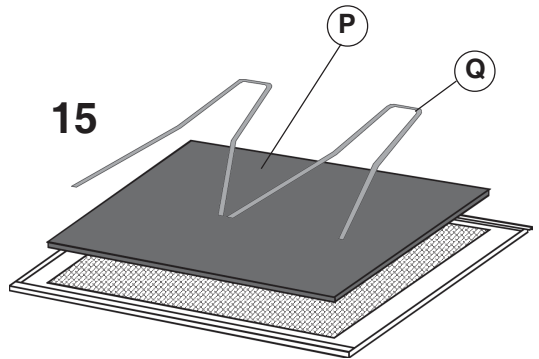

16

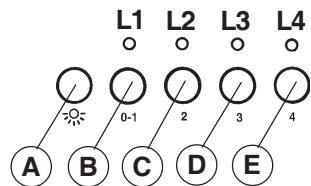

17

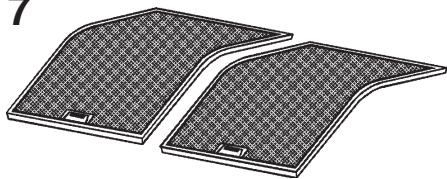

18

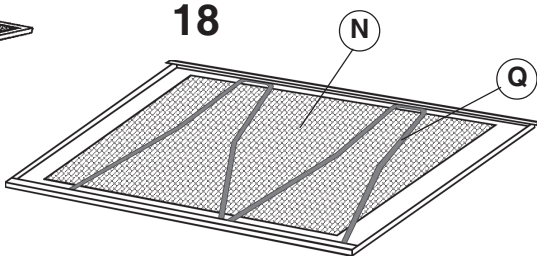

19

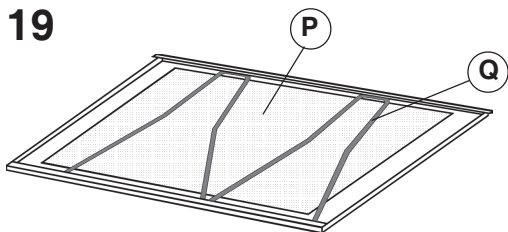

20

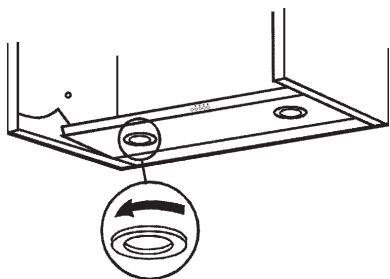

21

